

 <p>Thank you for choosing Philips.</p> <p>Need help fast?</p> <p>Read your Quick Use Guide and/or Owner's Manual first for quick tips that make using your Philips product more enjoyable.</p> <p>If you have read your instructions and still need assistance, you may access our online help at www.philips.com/usasupport or call 1-888-PHILIPS (744-5477) while with your product (and Model / Serial number)</p>	 <p>Philips vous remercie de votre confiance.</p> <p>Besoin d'une aide rapide?</p> <p>Les Guide d'utilisation rapide et Manuel de l'utilisateur regorgent d'astuces destinées à simplifier l'utilisation de votre produit Philips. Toutefois, si vous ne parvenez pas à résoudre votre problème, vous pouvez accéder à notre aide en ligne à l'adresse www.philips.com/usasupport ou formez le 1-800-661-6162 (Francophone) 1-888-PHILIPS (744-5477) (English speaking) Veillez à avoir votre produit à portée de main (et model / serial nombre)</p>	 <p>Gracias por escoger Philips</p> <p>Necesita ayuda inmediata?</p> <p>Lea primero la Guía de uso rápido o el Manual del usuario, en donde encontrará consejos que le ayudarán a disfrutar plenamente de su producto Philips. Si después de leerlo aún necesita ayuda, consulte nuestro servicio de asistencia en línea en www.philips.com/usasupport o llame al teléfono 1-888-PHILIPS (744-5477) y tenga a mano el producto (y número de modelo / serie)</p>
---	--	---

Quick Use Guide Inside! Guide d'usage Rapide Incluse! Guía de Uso Rápido Incluida!

PHILIPS

For Customer Use / À l'usage du client / Para Uso del Cliente

AE: Enter below the Serial No. which is located on the rear of the cabinet. Retain this information for future reference.

FR: Entrez ci-dessous le numéro de série qui se trouve à l'arrière du boîtier du dispositif. Conservez ces informations pour référence ultérieure.

ES: Escriba a continuación el N° de serie, el cual se encuentra en la parte posterior del gabinete. Guarde esta información para referencia futura.

Model / Modèle / Modelo : _____

Serial / Série / Serie: _____

How to make the optimal connection



(only RF cable is provided, for the rest of the cables, please consult your consumer electronics dealer for availability)

Comment réaliser une bonne connexion

(seulement le câble RF est inclus, pour le reste des câbles, de faveur consultez avec son distributeur d'appareils électroniques)

Cómo realizar la mejor conexión

(solo el cable RF está incluido, para el resto de los cables, favor consulte con su distribuidor de aparatos electrónicos)

	Best HDMI High-Definition Multimedia Interface provides an uncompressed, all-digital audio/video connection. HDMI provides the ultimate connection (Please use a certified HDMI cable).	Supérieure HDMI L'interface HDMI (High-Definition Multimedia Interface) propose une connexion décompressée audio/vidéo entièrement numérique. HDMI propose l'ultime connexion (Veuillez utiliser un câble HDMI certifié).	La mejor HDMI La interfaz multimedia de alta definición (HDMI, por sus siglas en inglés) proporciona una conexión de audio/video completamente digital sin comprimir. La HDMI proporciona la mejor conexión (Sírvese utilizar un cable HDMI certificado).
	Better Component Video input Provides superior picture quality by separating the green, blue and red luminance signals. Typically used with red/white audio cables.	Excellente Entrée vidéo composant Fournit une qualité d'image supérieure en séparant les signaux de luminance vert, bleu et rouge. Utilisée généralement avec les câbles audio rouge/blanc. Remarque: l'entrée vidéo composant apparaît sur le tableau de connexions comme YPbPr.	Mejor Entrada de video componente Proporciona calidad de imagen superior al separar las señales de luminancia verde, azul y roja. Se usa normalmente con cables de audio rojo/blanco. Nota: La entrada de video componente se muestra en el panel de conexión como YPbPr.
	Good S-Video Supplies a better picture than RF and Composite connections. Used with red/white audio cables.	Bonne S-Vidéo Fournit une meilleure image que les connexions RF et composite. Utilisée avec les câbles audio rouge/blanc.	Buena S-Video Brinda una mejor imagen que las conexiones RF y compuestas. Se usa con cables de audio rojo/blanco.
	Basic Composite Audio/Video Separate video (yellow) and audio (red/white) cables that provide a basic connection from the cable box and other devices. Note: The color of audio inputs may differ, e.g. red/white or red/black.	De base Audio/Vidéo Composite Câbles vidéo (jaune) et audio (rouge/blanc) séparés fournissant une connexion de base à partir du boîtier de connexion et autres dispositifs. Remarque: La couleur des entrées audio peut varier, par ex. rouge/blanc ou rouge/noir.	Básica Audio/Video Compuesto Cables de video (amarillo) y audio (rojo/blanco), que proporcionan una conexión básica de la caja de cable y otros dispositivos. Nota: El color de las entradas de audio puede diferir, por ej., rojo/blanco o rojo/negro.
	RF Provides a basic connection for antenna or cable. Provides both audio and video.	RF Fournit une connexion de base pour l'antenne ou le service et la vidéo.	RF Proporciona una conexión de antena o cable básica. Suministra audio y video.

1

AE: Set-Top Box to TV
FR: Boîtier de décodage vers téléviseur
ES: De la caja superior o caja de cable al TV



Details refer to page 22.
 /Détails, consultez la page 22.
 /Para detalles, consulte la pag. 22.

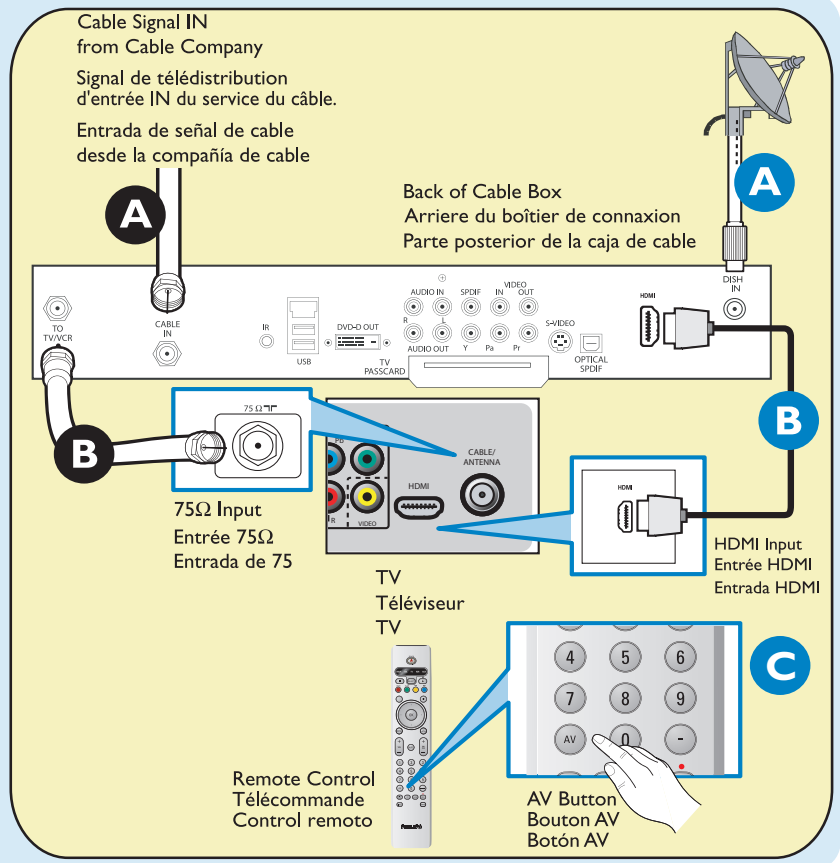

2

AE: DVD Player/Recorder to TV
FR: Lecteur DVD/Enregistreur DVD vers téléviseur
ES: Del reproductor o grabador de DVD

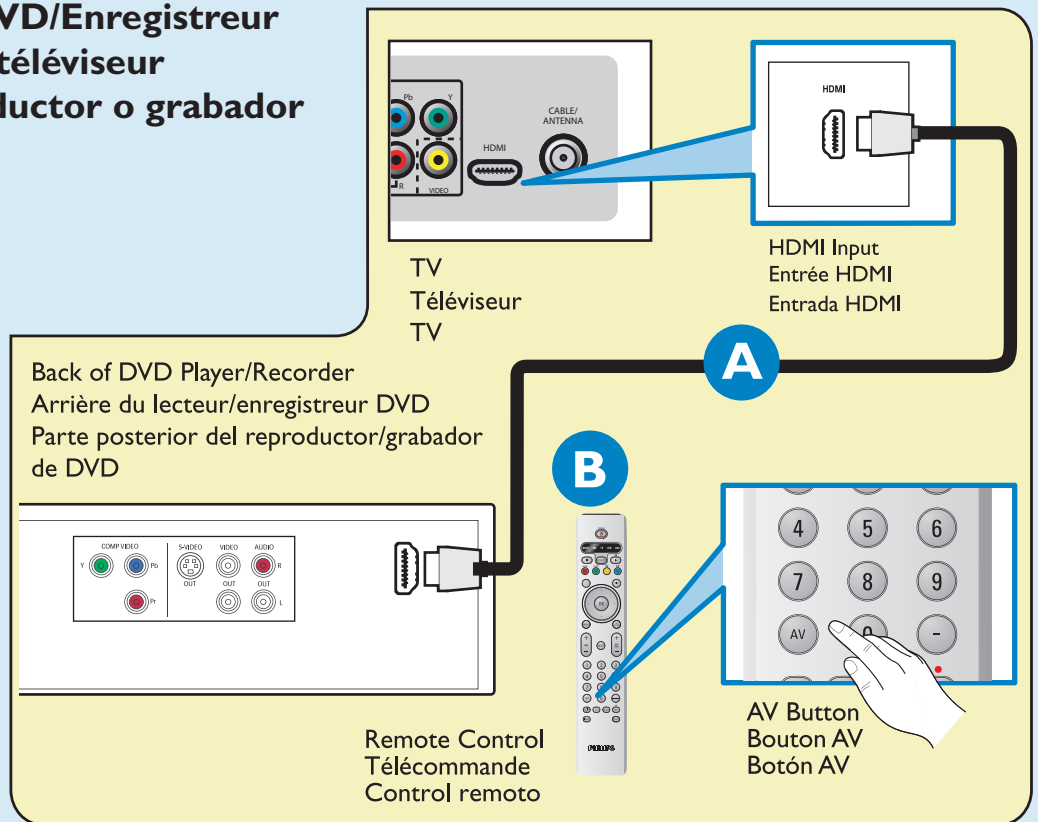

Details refer to page 22.
 /Détails, consultez la page 22.
 /Para detalles, consulte la pag. 22.

3

AE: **DVD Player or Recorder to TV**
FR: **Lecteur DVD ou Enregistreur vers téléviseur**
ES: **Del reproductor o grabador de DVD al TV**



Component Video Input
/Entrée vidéo composant
/Entrada de video componente

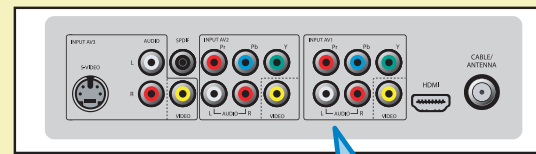

TV
Téléviseur
TV

YPbPr Input
Entrée YPbPr
Entrada YPbPr

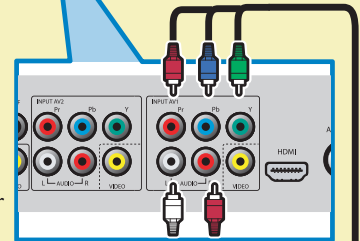

B

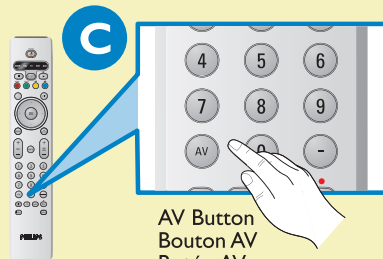

Remote Control
Télécommande
Control remoto

AV Button
Bouton AV
Botón AV

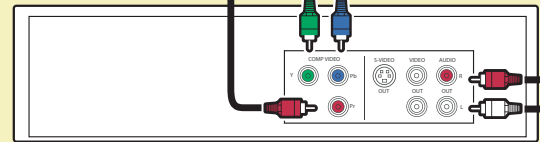

Back of DVD Player/Recorder
Arrière du lecteur/enregistreur DVD
Parte posterior del reproductor/grabador de DVD

Details refer to page 22.
/Détails, consultez la page 22.
/Para detalles, consulte la pag. 22.

4

AE: **DVD Player/Recorder/VCR to TV**
FR: **Lecteur DVD/Enregistreur DVD/Magnétoscope vers téléviseur**
ES: **Del reproductor/grabador de DVD/VCR al TV**



S-Video
/S-Vidéo
/S-Video

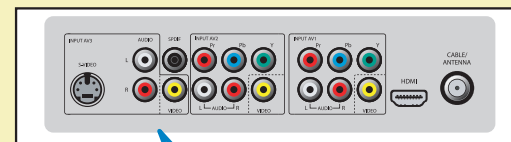

Back of TV
Arrière du Téléviseur
Parte posterior del TV

S-Video Input
Entrée S-Vidéo
Entrada S-Video

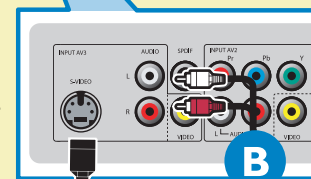

B

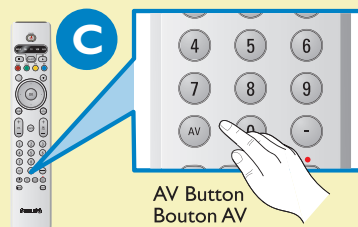

Remote Control
Télécommande
Control remoto

AV Button
Bouton AV
Botón AV

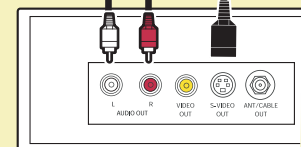

Back of DVD/VCR
Arrière du DVD/Magnétoscope
Parte posterior del DVD/VCR

Details refer to page 23.
/Détails, consultez la page 23.
/Para detalles, consulte la pag. 23.

5

AE: **DVD Player/Recorder/VCR to TV**

FR: **Lecteur DVD/Enregistreur DVD/Magnétoscope vers téléviseur**

ES: **Del reproductor/grabador de DVD/VCR al TV**

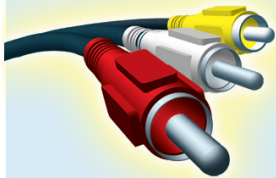

Composite Audio-video
/Audio-Vidéo composite
/Audio-Video compuesto

Details refer to page 23.
/Détails, consultez la page 23.
/Para detalles, consulte la pag. 23.

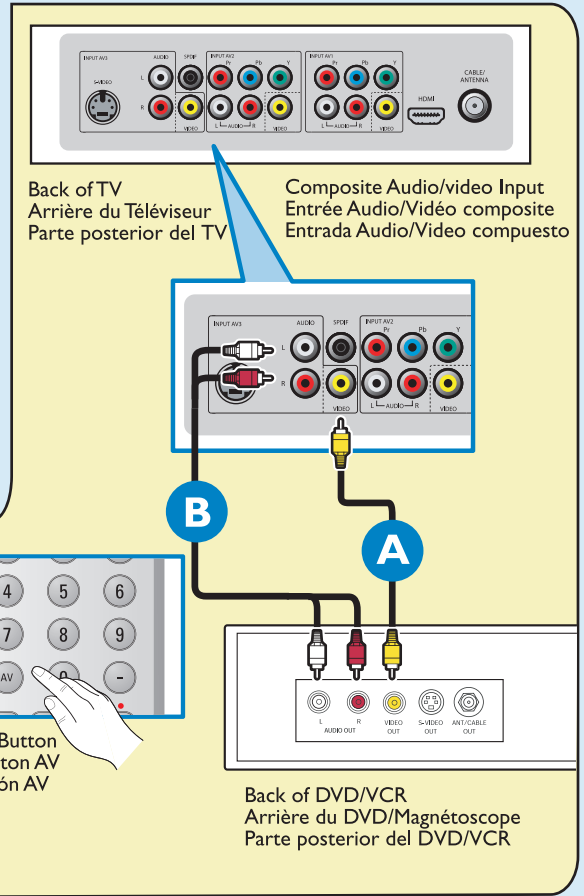

6

AE: **Video Camera /Games Console to TV**

FR: **Caméra vidéo/Console de jeux vers téléviseur**

ES: **De la cámara de video/ Consola de juegos al TV**

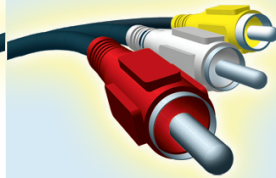

Composite Audio-video
/Audio-Vidéo composite
/Audio-Video compuesto

Details refer to page 23.
/Détails, consultez la page 23.
/Para detalles, consulte la pag. 23.

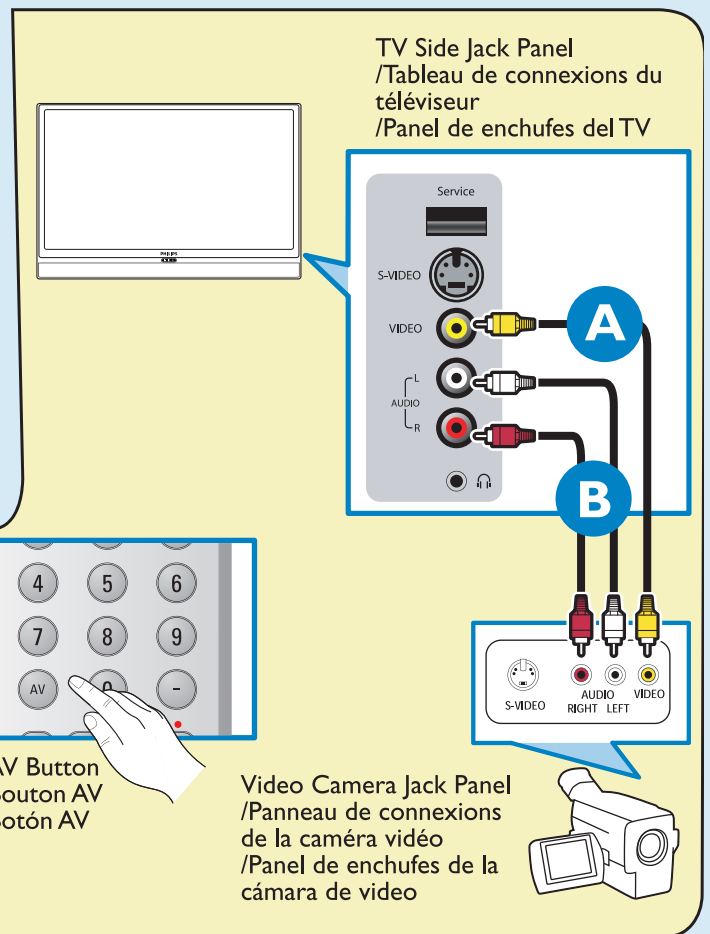

7

AE: **Audio to Hi-fi System (Digital)**

FR: **Audio vers chaîne haute fidélité (Numérique)**

ES: **Audio al sistema Hi-fi (Digital)**



SPDIF

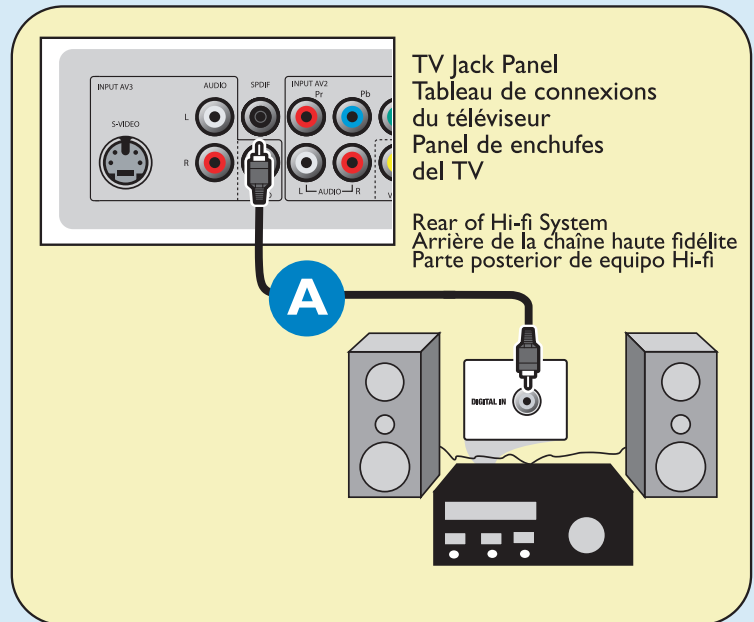

Details refer to page 24.

/Détails, consultez la page 24.

/Para detalles, consulte la pag. 24.

INSTRUCCIONES DE SEGURIDAD IMPORTANTES

Léalas antes de operar el equipo

1. Lea estas instrucciones.
2. Guarde estas instrucciones.
3. Preste atención a todas las advertencias.
4. Siga todas las instrucciones.
5. No use este aparato cerca del agua.
6. Límpielo solamente con un paño seco.
7. No bloquee ninguno de los orificios de ventilación. Instálelo de acuerdo con las instrucciones de los fabricantes.
8. No lo instale cerca de fuentes de calor; tales como radiadores, compuertas de tiro (registros) de calor, estufas u otros aparatos (lo que incluye amplificadores) que generen calor.
9. No anule el objetivo de seguridad del enchufe polarizado o de conexión a tierra. Un enchufe polarizado tiene dos paletas, una más ancha que la otra. Un enchufe de conexión a tierra tiene dos paletas y una tercera espiga de conexión a tierra. La paleta más ancha o la tercera espiga se entrega para su seguridad. Si el enchufe que se proporciona no se ajusta a su tomacorriente, consulte a un electricista para que reemplace el tomacorriente obsoleto.
10. Evite pisar o apretar el cable de suministro eléctrico, especialmente en los enchufes, tomacorrientes y en el punto en que salen del aparato.
11. Sólo use los aditamentos/accesorios que especifique el fabricante.
12.  **PRECAUCIÓN:** Este TV es para su uso sólo con el soporte Philips ST609200G/37 (para el TV 60PL9200D/37) o ST609220G/37 (para el TV 60PL9220D/37). Si usa otros carros (soportes) puede generar inestabilidad que resulte en posibles lesiones.
13. Desenchufe este aparato durante las tormentas eléctricas o cuando no se use durante períodos prolongados.
14. Deje que personal calificado realice todo el servicio. Es necesario que el aparato reciba servicio si se ha dañado en algún modo, como cuando se daña el cable de suministro eléctrico o el enchufe, se ha derramado líquido u objetos han caído dentro él, cuando el aparato ha estado expuesto a lluvia o humedad, no opera bien o se ha caído.
15. Es posible que este producto contenga plomo y mercurio. Es posible que la eliminación de estos materiales esté regulada debido a consideraciones medioambientales. Para obtener información acerca de la eliminación o del reciclaje, comuníquese con sus autoridades locales o con la Asociación de Industrias Electrónicas: en www.eiae.org
16. **Daños que requieran servicio:** El aparato debe recibir el servicio de personal de servicio calificado cuando:
 - A. se ha dañado el cable de suministro eléctrico o el enchufe, o
 - B. han caído objetos o se ha derramado líquido dentro del aparato, o
 - C. el aparato ha quedado expuesto a la lluvia, o
 - D. el aparato parece no funcionar normalmente o su rendimiento ha cambiado notoriamente, o
 - E. se ha dejado caer el aparato o se ha dañado la caja.
17. **Inclinación/Estabilidad:** Todos los televisores deben cumplir con las normas de seguridad generales que se recomiendan en todo el mundo en cuanto a las propiedades de inclinación y estabilidad del diseño de su gabinete.
 - No comprometa estas normas de diseño aplicando una fuerza de tracción excesiva a la parte delantera o superior del gabinete, lo que finalmente puede hacer que el producto se vuelque.
 - Además, no se ponga en peligro usted mismo ni a sus niños colocando equipos electrónicos o juguetes sobre el gabinete. Dichos artículos pueden caer inesperadamente desde la parte superior del aparato y dañarlo y/o causar lesiones personales.
18. **Líneas de energía eléctrica:** Una antena exterior se debe ubicar lejos de las líneas de energía.
19. **Conexión a tierra de la antena exterior:** Si se conecta una antena exterior o un sistema de cable al producto, asegúrese de que la antena o el sistema de cable estén conectados a tierra para proporcionar cierta protección contra sobrevoltajes y acumulación de cargas electrostáticas. En la Sección 810 del Código Eléctrico Nacional, ANSI/NFPA 70, se proporciona información sobre la adecuada conexión a tierra de las esteras y estructuras de apoyo, la conexión a tierra del alambre de acometida a una unidad de descarga de antena, el tamaño de los conectores de conexión a tierra, la ubicación de la unidad de descarga de antena, la conexión a los electrodos y los requerimientos del electrodo de conexión a tierra. Vea la figura que aparece a continuación.
20. **Entrada de objetos y líquidos:** Se debe tener cuidado de que no caigan objetos dentro de los orificios de la caja ni se derramen líquidos a través de ellos.
21. **Uso de las baterías PRECAUCIÓN:** Para evitar escapes de las baterías que pueden resultar en lesiones corporales, daño a la propiedad o a la unidad:
 - instale correctamente todas las baterías, con + y - como está marcado en la unidad;
 - no mezcle las baterías (nuevas con antiguas o de carbono con alcalinas, etc.);
 - retire las baterías cuando no use la unidad durante un período prolongado.

Nota para el instalador del sistema CATV: Se hace este recordatorio para llamar la atención del instalador del sistema CATV sobre el Artículo 820-40 del Código Nacional de Electricidad (NEC), en donde se proporcionan instrucciones para la adecuada conexión a tierra y, en particular, se especifica que la tierra de los cables se debe conectar al sistema de conexión a tierra del edificio, tan cerca del punto de entrada del cable como sea posible.

Ejemplo de conexión a tierra de la antena según NEC, Código Eléctrico Nacional

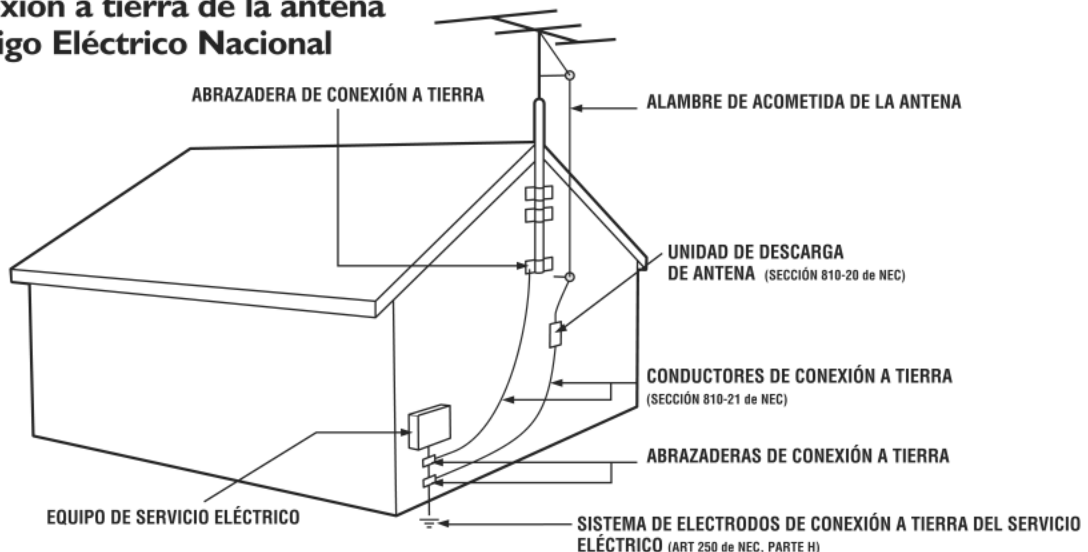

Devuelva su tarjeta de registro de producto o regístrese hoy en línea en www.philips.com/usasupport para aprovechar al máximo su compra.

Al registrar su modelo con PHILIPS usted podrá obtener todos los valiosos beneficios que se indican a continuación, ¡no se los pierda! Llene y devuelva su tarjeta de registro del producto ahora mismo, o regístrase en línea en www.philips.com/usasupport para garantizar:

*Comprobante de compra

La devolución de la tarjeta que se incluye garantiza que se archive la fecha de compra, de modo que no necesitará más papeleo para obtener el servicio de garantía.

*Seguridad del producto Notificación

Al registrar su producto, recibirá la notificación (directamente del fabricante) en el raro caso que se deba retirar un producto o tenga defectos en la seguridad.

* Beneficios adicionales de la propiedad del producto

Al registrar su producto, garantiza que recibirá todos los privilegios a los cuales tiene derecho, lo que incluye las ofertas especiales para ahorrar dinero.

PHILIPS

¡Felicitaciones por su compra y bienvenido a la "familia"!

Estimado propietario de un producto PHILIPS:

Gracias por su confianza en PHILIPS. Usted ha escogido uno de los productos mejor construidos y con mejor respaldo disponible hoy en día. Haremos todo lo que esté a nuestro alcance por mantenerle satisfecho con su compra durante muchos años.

Como miembro de la "familia" PHILIPS, usted tiene derecho a estar protegido por una de las garantías más completas y redes de servicio más sobresalientes de la industria. Lo que es más: su compra le garantiza que recibirá toda la información y las ofertas especiales a las que tiene derecho, además de tener un fácil acceso a los accesorios desde nuestra cómoda red de compra desde el hogar.

Y lo que es más importante: usted puede confiar en nuestro irrestricto compromiso con su satisfacción total.

Todo esto es nuestra manera de decirle bienvenido y gracias por invertir en un producto PHILIPS.

P.S. Para aprovechar al máximo los beneficios de su producto PHILIPS, asegúrese de completar y devolver de inmediato su tarjeta de registro de producto o de registrarse en línea en:

www.philips.com/usasupport

Conozca estos símbolos de seguridad



 Este "relámpago" indica que existe material no aislado dentro de la unidad que puede causar una descarga eléctrica. Para la seguridad de todos en su hogar, no retire la cubierta del producto.

 El "signo de exclamación" llama la atención hacia funciones sobre las que debería leer con atención en la literatura adjunta para evitar problemas operativos y de mantenimiento.

ADVERTENCIA: Para reducir el riesgo de incendios o de descarga eléctrica, este aparato no se debe exponer a la lluvia ni a la humedad, y no se le deben colocar encima objetos llenos de líquido, como jarrones.

PRECAUCIÓN: Para evitar descargas eléctricas, haga que la paleta ancha del enchufe coincida con la ranura ancha e introdúzcala hasta el fondo.

ATTENTION: Pour éviter les chocs électriques, introduire la lame la plus large de la fiche dans la borne correspondante de la prise et pousser jusqu'au fond.

Sólo para uso del cliente

Escriba a continuación el N° de serie, el cual se encuentra en la parte posterior del gabinete. Guarde esta información para futura referencia.

N° de modelo. _____

N° de serie. _____

PHILIPS

Visite nuestro sitio en el World Wide Web en <http://www.philips.com/usasupport>

Introducción a la TV digital	2
Preparación	2
Uso del control remoto	5
Botones de control del TV	6
Mi contenido	6
Instalación	7
Selección de idioma del menú	7
Memorización de canales de TV	7
Instalación de canales con señal débil	8
Actualización de software	8
Uso de los menús	9
Introducción	9
Navegación a través del menú Ajustes	9
Demostración	9
Menú Configuración	10
Preferencias	10
Fuente	13
Reloj	13
Menú TV	14
Menú Imagen	14
Menú Sonido	15
Menú Opciones	16
Menú Canales	17
PiP (imagen en imagen)	20
Formatos de pantalla	21
Conexión de dispositivos accesorios	22
De la caja superior al TV	22
Reproductor/Grabador de DVD al TV	22
Reproductor/Grabador de DVD/VCR al TV	23
Cámara de video/Consola de juegos al TV	23
Audio al sistema Hi-fi (digital)	24
Para seleccionar los dispositivos conectados y las funciones de audio y video	24
Explorador multimedia	25
Consejos para la localización de fallas	27
Glosario	29
Cuidado y limpieza	30
Especificaciones	31
Anexo I: Actualización de software del TV Philips con memoria portátil	32
Garantía limitada Philips	34

Cuidado de la pantalla

Consulte *Cuidado y limpieza*, p. 30

Instrucciones para el final de la vida útil

Philips hace todo lo posible por fabricar productos que no dañen el medio ambiente en áreas verdes centrales. Su nuevo TV contiene materiales que se pueden reciclar y reutilizar. Al final de su vida útil, empresas especializadas pueden desarmar el televisor desechado para concentrar los materiales reutilizables y minimizar la cantidad de materiales que se deban eliminar de su antiguo TV, de acuerdo con los reglamentos locales.



Reciclaje

Los materiales que se usan en su aparato son reutilizables y se pueden reciclar. Para minimizar los desechos al medio ambiente, empresas especializadas recogen los aparatos usados y los desarman después para recuperar todo el material que se pueda reutilizar (consulte a su distribuidor para obtener mayores detalles).



Como socio de Energy Star®, Philips Consumer Electronics ha determinado que este producto satisface las pautas para la eficiencia de energía Energy Star®. Energy Star® es una marca registrada en EE.UU. El uso de productos con la etiqueta Energy Star® puede ahorrar energía. El ahorro de energía reduce la contaminación atmosférica y las cuentas de electricidad.



Fabricado bajo licencia de Dolby Laboratories. "Dolby" y el símbolo de doble D son marcas registradas de Dolby Laboratories.

DLP® y el logotipo de DLP son marcas registradas de Texas Instruments.

Active Control, Auto Picture y Auto Sound son marcas registradas de Philips Consumer Electronics Company. © 2001 Philips Consumer Electronics.

Introducción a Digital Light Processing® y a la TV digital

¿Qué es Digital Light Processing® (DLP)?

Digital Light Processing® es el único chip de visualización completamente digital del mundo y es un componente clave en los mejores proyectores digitales que se encuentran disponibles en la actualidad. La tecnología DLP® usa un semiconductor óptico para recrear el material de fuente con una fidelidad que los sistemas analógicos no pueden igualar.

¿Qué es la televisión digital (DTV)?

La televisión digital (DTV, por sus siglas en inglés) es un tipo de transmisión relativamente reciente que promete transformar la manera en que vemos televisión en una experiencia totalmente nueva. La tecnología digital se utiliza para capturar imágenes y sonido y así brindar una mejor calidad de imagen. La tecnología DTV también tiene las capacidades interactivas y de transmisión múltiple.

Existen muchos niveles de calidad de televisión digital. Los más comunes son:

Televisión de definición estándar (SDTV)

SDTV es el nivel básico de calidad de imagen y resolución para aparatos analógicos y digitales. La transmisión de SDTV puede ser en el formato tradicional (4:3) o de pantalla ancha (16:9).

Televisión de definición mejorada (EDTV)

EDTV tiene una mejor calidad de imagen que la televisión analógica. Los formatos para EDTV son pantalla ancha de 480p (16:9) o el tradicional (4:3). EDTV es la calidad de rango medio entre SDTV y HDTV.

Televisión de alta definición (HDTV)

HDTV tiene la calidad más alta para los formatos de transmisión digital. Su resolución es el formato de pantalla ancha (16:9). En combinación con tecnología de sonido mejorada digitalmente, HDTV establece nuevos estándares de calidad de sonido e imagen para la televisión.

DTV es una tecnología más flexible y eficaz que el sistema de transmisión analógico. Las transmisiones analógicas sólo pueden proporcionar un programa a la vez. La televisión digital puede transmitir un programa de alta definición o más de un programa de definición estándar a la vez.

Preparación

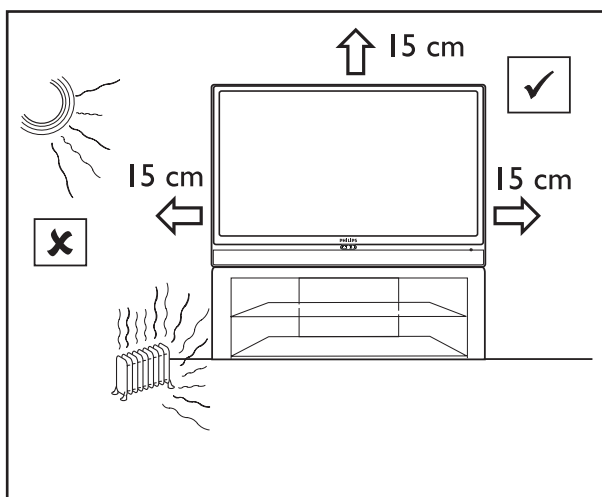

No inserte el enchufe en un tomacorriente de pared sin antes haber hecho todas las conexiones.

El principal beneficio de este televisor de proyección DLP® es su gran pantalla de visualización. Para ver esta gran pantalla de la mejor manera, pruebe diversas ubicaciones en la sala para encontrar el punto óptimo de visión.

Deje un mínimo de 15 cm de espacio alrededor del TV.

Para evitar la deformación del gabinete, los cambios de color del mismo y un mayor riesgo de falla del aparato, no coloque el TV donde la temperatura pueda llegar a ser muy alta; por ejemplo, a la luz solar directa o cerca de un artefacto calefactor.

Los campos magnéticos, como aquellos de los parlantes externos, pueden hacer que la imagen se distorsione si los parlantes se colocan demasiado cerca del televisor. Aleje la fuente del campo magnético del TV hasta que la imagen no presente distorsiones.

Conexiones al TV

El TV digital integrado decodifica y muestra automáticamente las cuatro normas básicas de resolución de imagen de DTV.

- SDTV (televisión de definición estándar, por sus siglas en inglés) se transmiten como video 480i (480 líneas entrelazadas) ó 480p (exploración progresiva de 480 líneas).
- HDTV (TV de alta definición) se transmite en los formatos 1080i ó 720p, siempre con imagen de pantalla ancha.

Nota: El video de exploración progresiva (p) se parece más a lo que se ve en una sala de cine. Las imágenes se diferencian mucho mejor y tienen menos parpadeo; además, el movimiento es más suave.

Junto con la recepción de transmisión de NTSC analógica, el TV cuenta con un sintonizador integrado para televisión de alta definición, que recibe, decodifica y muestra ATSC terrestres y señales (QAM) de cable decodificadas.

La calidad de HDTV sólo se reproduce cuando una emisora o proveedor de cable emite señales de HDTV.

Nota: Solicite a su emisora o proveedor de caja de cable que transmita/habilite contenido de HD para su hogar.

Existen dos formas de ver el contenido de HDTV:

- por medio de cable,
- por medio de antena.

Nota: Este dibujo se utiliza cada vez que pueda conectar un cable o antena.

Por medio de cable

Conecte la señal de televisión por cable al enchufe CABLE/ANTENNA que se encuentra en la parte inferior del TV. Consulte la página 7 para obtener detalles sobre el uso de "Programación automática" para memorizar los canales en el TV.

Nota: Esta conexión suministrará sonido estéreo al TV si la estación que usted ve transmite de esta forma.

1 Caja de cable con RF IN/OUT

- Conecte la señal entrante de televisión por cable al enchufe de cable **IN** (entrada) ① que se encuentra en la parte posterior de la caja de cable.
- Conecte un cable coaxial (no se incluye) desde el enchufe **TO TV** (al TV) que se encuentra en la parte posterior de la caja de cable al enchufe CABLE/ANTENNA ② de la parte inferior del TV.

*Nota: Su caja de cable puede tener una etiqueta diferente para el enchufe **TO TV**, como **OUTPUT** o **OUT** (salida).*

- Ajuste el interruptor **OUTPUT CH** ③ de la caja de cable en el **canal 3 ó 4** (cualquiera que corresponda para su caja de cable); luego, sintonice el TV en el canal correspondiente.

Cuando ya esté sintonizado, cambie los canales en la caja de cable, no en el TV.

*Nota: Esta conexión no suministrará sonido estéreo al TV. La razón es que la salida RF de una caja de cable que tiene la etiqueta **TO TV**, **OUT** o **OUTPUT**, por ejemplo, no enviará una señal estéreo a la entrada del sintonizador (VHF/UHF) de un TV.*

2 Caja de cable con salidas A/V

- Conecte la señal de televisión por cable entrante ① a un divisor de señal (no se proporciona). El divisor de señal le permite evitar tener que usar el enchufe **TO TV** que se encuentra en la parte posterior de la caja de cable. Este enchufe no suministrará sonido estéreo al TV.

*Nota: Su caja de cable puede tener una etiqueta diferente para el enchufe **TO TV**, como **OUTPUT** u **OUT**.*

- Conecte un cable coaxial (no se proporciona) a un conector del divisor de señal y al enchufe CABLE/ANTENNA ② del TV.
- Conecte otro cable coaxial (no se proporciona) a un conector del divisor de señal y al enchufe de cable **IN** ③ de la parte posterior de la caja de cable.
- Conecte los cables A/V (no se proporcionan) a las salidas **VIDEO** y **AUDIO L** (izquierda) y **R** (derecha) que se encuentran en la parte posterior de la caja de cable y a los enchufes de video ④ **AV2** (con la etiqueta **VIDEO**) y **AUDIO** (con la etiqueta **L** y **R**) de la parte posterior del TV.
- Para ver programas desde su caja de cable, primero presione el botón **AV** del control remoto.
- Presione los botones del cursor hacia abajo o hacia arriba hasta que se seleccione la fuente de señal **AV2**.
- Presione el botón **OK** para confirmar su selección. La fuente de entrada **AV2** puede usarse para ver programas de TV cable a través de su caja de cable.

*Nota: Si las salidas de audio/video de la caja de cable no suministran video y sonido estéreo al TV, tendrá que hacer la conexión que aparece arriba en el ejemplo "Caja de cable con **RF IN/OUT**".*

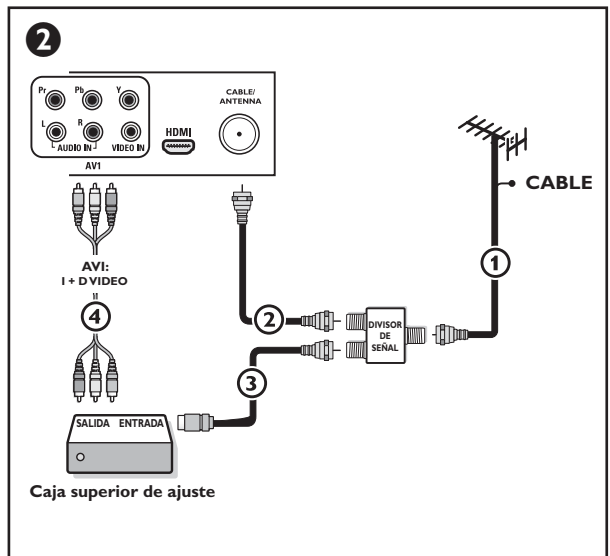
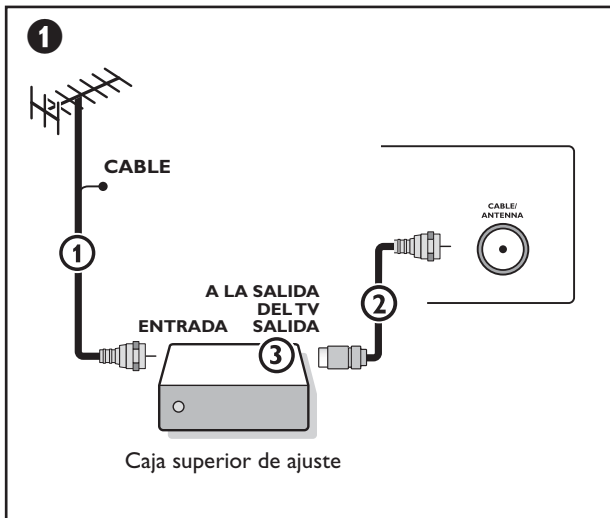

Visualización de programas de televisión por cable que no necesitan caja de cable

Debido a que ha conectado la señal de televisión por cable directamente al sintonizador del TV, también puede ver programas decodificados simplemente sintonizando el canal que desee. Sin embargo, primero debe usar Programación automática para memorizar los canales en el TV.

Consulte la página 7.

Nota: Esta conexión suministrará sonido estéreo al TV si la estación que usted ve transmite de esta forma.

Caja de cable con S-Video, video componente (YPbPr) o conectores HDMI

Consulte Conexión de dispositivos accesorios, p. 22-23.

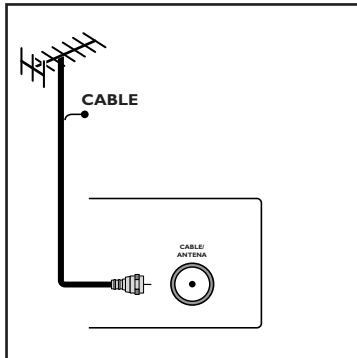

Por medio de antena

Por medio de una antena, usted puede ver cualquier programa de DTV que se transmite gratuitamente en su área.

Si no está seguro si existe programación de HDTV disponible en su área, comuníquese con su proveedor de contenidos local o con su distribuidor minorista de artículos electrónicos local.

Las emisoras se encuentran en plena transición de la televisión analógica a la digital. Esto significa que una emisora puede tener dos canales al aire: uno analógico y uno digital.

Conecte la señal de antena entrante al enchufe CABLE/ANTENNA que se encuentra en la parte inferior del TV. Para obtener más detalles acerca del uso de Programación automática para memorizar canales en el TV, consulte la página 7.

Nota: Esta conexión suministrará sonido estéreo al TV si la estación que usted ve transmite de esta forma.

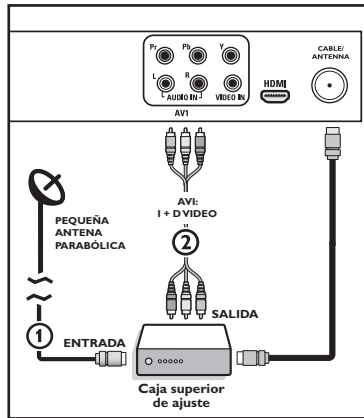

Satélite de emisión directa (DBS)

Los sistemas satelitales ofrecen muchos de los canales premium que ofrecen los sistemas de cable, y frecuentemente a un menor precio. Para obtener estos canales, deberá instalar una pequeña antena parabólica en el exterior.

Existen 2 sistemas DBS principales: DirecTV y Dish Network. Estos sistemas exigen cajas superiores de ajuste separadas y patentadas que decodifican sus señales y las envían al TV digital. Estas cajas pueden incluir un sintonizador de TV digital para emisiones de DTV desde el aire.

Las emisoras satelitales también proporcionan los principales canales locales, dependiendo del mercado en el que viva.

Además, DBS proporciona servicios en áreas sin cobertura de cable por estar en áreas rurales o en otras áreas a través de las cuales no pase cable.

DBS también le permite ver eventos de Pago por consumo.

Configuración del TV

Conecte todos sus dispositivos accesorios. Consulte la p. 22 a 24.

Revise la parte inferior del aparato para conocer el voltaje de funcionamiento correcto. Inserte el cable de suministro eléctrico en el tomacorriente de pared. Consulte a su distribuidor local si su suministro principal es diferente. Para evitar daños al cable de suministro eléctrico, los que podrían causar un incendio o una descarga eléctrica, no coloque el TV sobre el cable.

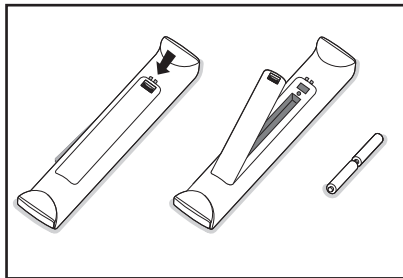

Configuración del control remoto

Inserte las 2 baterías que se proporcionan. Asegúrese de que los extremos (+) y (-) de las baterías se alineen correctamente (se indica en el interior de la caja).

Las baterías que se proporcionan no contienen los metales pesados cadmio y mercurio. Asegúrese de eliminar las baterías agotadas en conformidad con los reglamentos locales.

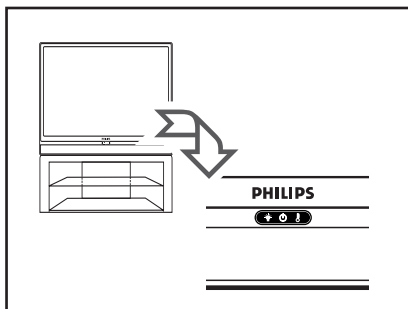

Encendido del TV

Desde el suministro principal

Asegúrese de que esté encendido el suministro principal.

Se enciende un indicador azul en la parte delantera del TV.

Cuando se enciende el TV mediante el suministro principal, el indicador azul parpadeará durante 45 segundos. Éste es el período de encendido de la lámpara.

Cuando se apague la luz, presione el botón POWER (encendido) del control remoto o el interruptor de encendido  para encender el TV.

Desde el modo en espera:

Presione el botón **POWER** del control remoto.

Uso del control remoto

*Nota: En la mayoría de los casos, la función se activará presionando una vez un botón. Presionarlo una segunda vez la desactivará. Cuando un botón permita varias opciones, aparecerá una pequeña lista. Presiónelo repetidamente para seleccionar el siguiente elemento de la lista. La lista desaparecerá automáticamente luego de 6 segundos; también puede presionar **OK** para que desaparezca de inmediato.*

Botón POWER (Encendido)

Presiónelo para encender o apagar el TV; también puede sacarlo del modo en espera o ponerlo en él.

Nota: Cuando el se enciende el TV mediante el suministro principal, el indicador azul parpadeará durante 45 segundos. Éste es el período de encendido de la lámpara. Cuando se apague la luz, presione el botón POWER del control remoto o el interruptor de encendido  para encender el TV.

Botón ■

Botones funcionales del explorador multimedia (p. 25).

Botón DEMO (Demostración)

Apaga/Enciende el menú Demostración (p. 9).

Botón CLOCK (Reloj)

Enciende y apaga el reloj y muestra la hora en pantalla (durante un máximo de 10 minutos)

Botones de color

Cuando se utilizan las funciones asociadas a los botones de color, éstos aparecen en la pantalla.

Botón ○

Sin función.

Botones (del cursor) •

Presione los botones del cursor hacia arriba o hacia abajo, y hacia la izquierda o hacia la derecha para navegar en los menús.

Botón MENU

Apaga/Enciende el menú Ajustes (p. 9).

Botones VOL +/-

Presione + o - para ajustar el volumen.

Botones (de NÚMERO) 0 al 9

Para seleccionar canales de TV o ingresar valores en el menú en pantalla. Para entradas de canales individuales, presione el botón de número del canal que desea. El TV hará una pausa de uno o dos segundos antes de cambiar al canal que haya seleccionado.

Botón -

Para ingresar valores de canales secundarios, por ejemplo, 36.4

Botón AV

Presione este botón repetidamente para seleccionar **AV1, AV2, AV3, HDMI, LADO** o **TV** cuando esté en el modo TV, de acuerdo con el lugar en que haya conectado los dispositivos accesorios (p. 22 a 24).

*INFO (Información)

Mostrar información: Presiónelo para mostrar información (cuando esté disponible) acerca del canal y programa del TV o dispositivo accesorio seleccionado.

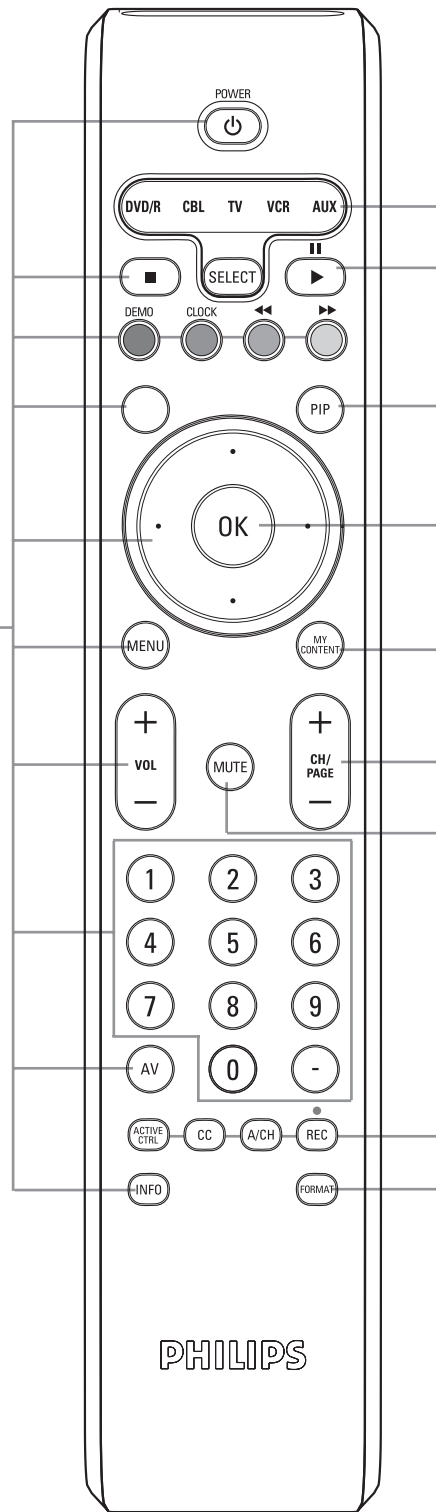

** La calidad y la exactitud de la información que aparece en la ventana de información se transmite desde las emisoras. Es posible que haya una diferencia en el horario de emisión si la emisora está en un área de huso horario distinto.*

DVD/R CBL TV VCR AUX

Presione el botón SELECT en forma repetida para seleccionar uno de los modos. Si no se realiza ninguna acción dentro de 60 segundos, el control remoto regresará al modo TV. Luego de seleccionar un modo, éste permanecerá durante 60 segundos antes de regresar al modo TV nuevamente. Recomendación: TV para TV
DVD/R para grabador de DVD
CBL para decodificador de receptor integrado
VCR para VCR Phillips
AUX para sintonizadores de audio analógico

Botones II ► ◀◀ y ▶▶

Botones funcionales para audio/video (p. 24) y explorador multimedia (p. 26).

Botón PIP

Botones funcionales de PiP (imagen en imagen) (p. 20).

OK - Para activar un ajuste.

- Para que aparezca la lista de canales memorizados de acuerdo con la selección realizada en el modo Instalación: Antena o Cable (p. 7).

Botón MY CONTENT (Mi contenido)

Enciende y apaga el menú "Mi contenido"; p. 6.

Botón de selección de canales

CH +/-

- Para explorar los canales de TV o las fuentes memorizadas en la lista de canales preferidos (p. 19).
- Para seleccionar entre los canales de Antena o Cable del TV, primero realice su selección en el menú Ajustes, p. 7.
Nota: No es necesario que comience nuevamente la instalación una vez que haya buscado y memorizado los canales de TV disponibles.

Botón MUTE (Mudo)

Para activar/desactivar el sonido.

Botón ACTIVE CTRL (CONTROL)

Presione este botón para activar o desactivar la función Active Control.

Botón CC (SUBTÍTULOS)

Presione el botón para ver en la pantalla el texto de los subtítulos transmitidos.

A/CH (Alternar canal)

Presiónelo para alternar entre el canal que ve actualmente y el que vio antes.

Botón ●

Botón de funciones de audio y video (p. 24)

FORMAT (Formato)

Presione este botón para que aparezca una lista de formatos de pantalla disponibles (dependiendo de la señal de recepción). Consulte la sección sobre "formato de pantalla" (p. 21).

Botones de control del TV

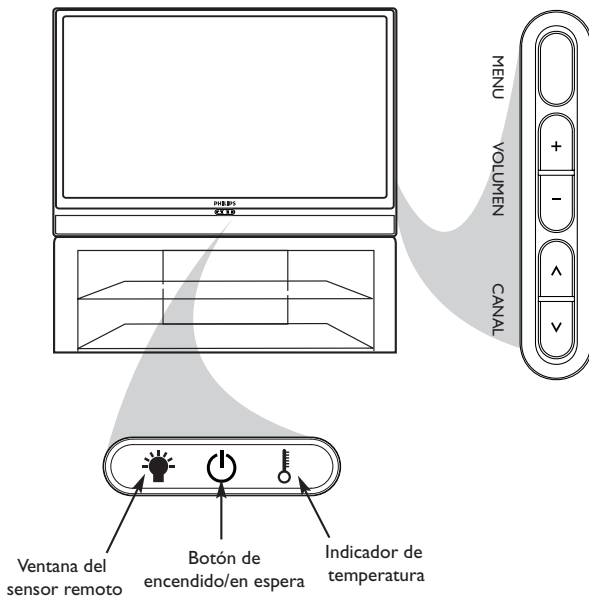

Aunque su control remoto se pierda o rompa, usted podrá cambiar algunos ajustes básicos con los botones del TV.

Presione el interruptor de encendido  para encender el TV.

Presione:

- el botón **VOLUME** (volumen) + o – para ajustar el volumen;
- el botón **CHANNEL** (canal) < o > para seleccionar los canales o fuentes de TV.

El botón **MENU** se puede utilizar para que aparezca el menú Ajustes sin el control remoto.

Use:

- el botón **VOLUME** + o – para seleccionar los elementos de la izquierda/derecha del menú, y el botón **CHANNEL** < o > para seleccionar los elementos del menú de la parte superior e inferior
- el botón **MENU** para confirmar su selección.

Nota:

- Si el indicador es de color rojo, significa que ha fallado la lámpara.
- Si el indicador de temperatura es de color rojo, significa que la temperatura interna es demasiado alta.

Consulte “Consejos para la solución de fallas” en la p. 28 para conocer los pasos que puede seguir.

• Al apagar el aparato, el botón de encendido en espera parpadea rápidamente durante 10 segundos (en los cuales puede encender nuevamente el TV mediante el botón Power del control remoto o del TV), parpadea lentamente durante otros 50 segundos aproximadamente y luego se apaga.

Mi contenido

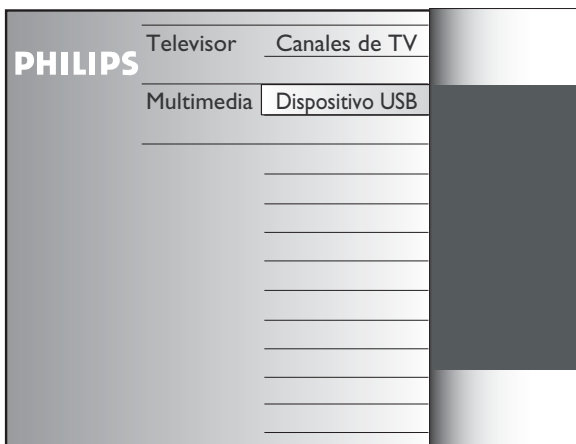

El menú Mi contenido (y el explorador Multimedia subyacente) está diseñado para incluir todo el contenido, servicios y aplicaciones en los que usted está interesado.

- 1 Presione el botón **MY CONTENT** para activarlo.
- 2 Presione los botones del cursor hacia arriba y hacia abajo para mover el resaltado de la lista de elementos del menú.
- 3 Presione el cursor hacia la derecha para profundizar en la estructura.

• Televisión:

Canales de TV lleva a la lista de los canales de TV; el panel izquierdo contendrá los números de canales analógicos, los números de canales de una parte y los números de canales principales en caso de que haya canales digitales de dos partes. El panel derecho contendrá los subcanales disponibles asociados con el canal principal que está actualmente resaltado en el panel izquierdo. Si no existen subcanales asociados con el canal actualmente seleccionado en el panel izquierdo, el panel derecho permanecerá vacío.

• Multimedia

Contiene los dispositivos conectados localmente en los cuales está memorizado el contenido (archivos de audio e imágenes). Consulte Explorador multimedia, p. 25.

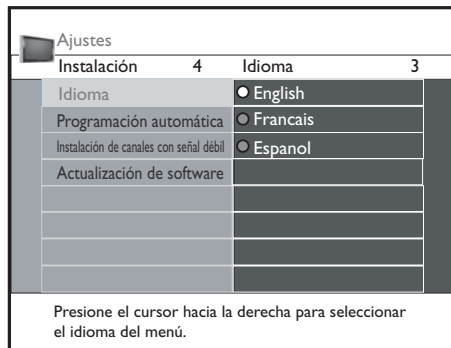

Selección de idioma del menú

- 1 Presione el botón **MENU** del control remoto.
- 2 Use el botón del cursor hacia abajo para seleccionar **Instalación** en el menú Ajustes.
- 3 Use el botón de cursor hacia la derecha para ingresar al menú Instalación.
- 4 Seleccione **Idioma** e ingrese a la lista de idiomas disponibles con el botón del cursor hacia la derecha.
- 5 Seleccione su idioma con los botones del cursor hacia arriba y hacia abajo y presione **OK** para confirmar su selección.
- 6 Continúe con el menú Instalación.

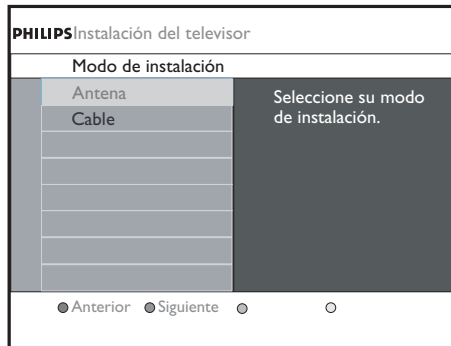

Memorización de canales de TV

- 1 Seleccione **Programación automática** en el menú Instalación.
- 2 Use el botón de cursor hacia la derecha para ingresar al menú Programación automática.
- 3 Presione el botón **OK**.
- 4 Seleccione **Cable** o **Antena** en el modo Instalación.

Cuando se selecciona **Antena**, el TV detectará las señales de antena y buscará los canales de antena de TV (NTSC y ATSC) disponibles en su área local. Cuando se selecciona **Cable**, el TV detectará las señales suministradas por una compañía de cable y buscará los canales de TV por cable (NTSC, ATSC, QAM modulada) disponibles en su área.

No deje de llenar el registro con su proveedor de TV por cable y la conexión de su equipo.

- 5 Seleccione "**Siguiente**" presionando el botón verde del control remoto. *Nota: Para la Programación automática, todos los canales deben estar desbloqueados. Si se solicita, ingrese su código para desbloquear todos los canales. Consulte la sección sobre Preferencias de menú bajo el menú Ajustes, TV.*
- 6 Seccione "**Iniciar**" presionando el botón verde para comenzar la programación automática. menú en pantalla desaparece y se muestra el progreso de la programación automática: La barra de progreso indica la cantidad de canales analógicos y digitales del TV.

Una vez terminada la programación automática, aparece un mensaje que confirma el término. Seleccione "Finalizar" presionando el botón rojo y la pantalla volverá al menú Instalación.

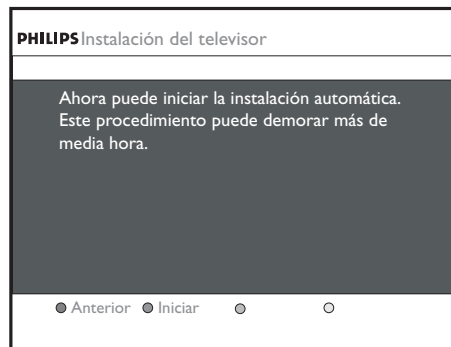

Consejos:

- Cuando haya bloqueado los canales del TV mientras inicia la programación automática, aparece un mensaje que le pide ingresar su código para poder completar la programación automática.
- Cuando se interrumpe, se retiene la información actualizada de canales, al igual que la antigua que aún no se ha actualizado.
- La programación automática de fondo sólo ocurre cuando el TV está encendido.
- La información de canales de un canal ATSC sólo se actualiza para el canal ATSC que están sintonizados actualmente.
- Si se sintoniza un canal NTSC, en la programación automática de fondo, el TV explorará todas las posibles frecuencias de ATSC y actualizará la información.
- Instalación de canales con señal débil: Esto le permite sintonizar manualmente los canales ATSC de señal débil con el fin de ajustar la antena y, así, optimizar la calidad de la señal para ese canal. (Consulte el menú Instalación, Instalación de canales débiles, p. 8.)
- Una vez que haya buscado los canales de TV tanto de antena como de cable disponibles, se memorizarán en el TV.

Instalación por primera vez

Nota: Cuando encienda el televisor **por primera vez** (sólo esa vez), aparecerá automáticamente en pantalla un procedimiento de instalación. La instalación consta de una serie de pantallas que guían al usuario a lo largo del procedimiento.

- 1 Después de que aparezca una pantalla de presentación, se solicita al usuario que seleccione el idioma de los menús en pantalla del televisor (el texto del encabezamiento y de la información en pantalla cambia de idioma de manera continua).
- 2 Oprima el cursor arriba/abajo y resalte el idioma que desee.
- 3 Oprima el botón **OK**.
- 4 Siga las instrucciones en pantalla para continuar con el procedimiento de instalación.

Nota: Si interrumpe el procedimiento de instalación inicial, también podrá realizar los ajustes en el menú Ajustes. Consulte la pág. 9.

Demora en la selección de canales digitales

Debido a la complejidad de la sintonización digital de los subcanales, el tiempo para seleccionar y ver un canal digital puede ser ligeramente superior a lo que normalmente está acostumbrado el televidente (en comparación con programas de canales analógicos). Las transmisiones de canales digitales contienen información de programas y sistemas que se deben procesar antes de que aparezca la selección de canales.

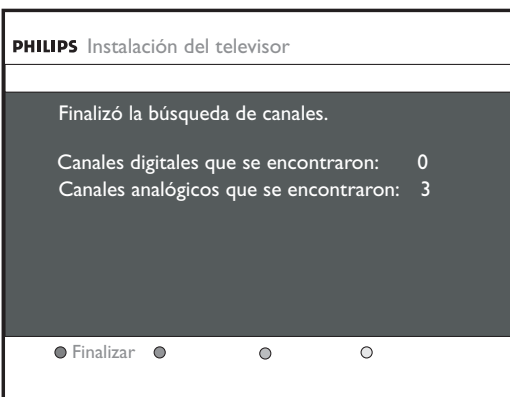

Sintonización de canales

Canales disponibles:

- Cable (NTSC analógico o QAM digital): De 1 a 135 como máx.
- Antena (NTSC analógico o ATSC digital): Del 2 al 69 como máx.

Si un canal sintonizado todavía no se encuentra en el mapa original de canales, el televisor intentará sintonizar ese canal y lo agregará al mapa. Si el canal no se ha adquirido, aparecerá un mensaje indicando que el canal no está disponible.

Cuando usted sintoniza un subcanal digital de sólo audio, aparece una pantalla con el mensaje **Sólo audio**.

Selecciones de canales

Los nuevos estándares que se usan con la transmisión digital permiten recibir múltiples canales de programas bajo un solo número de canal principal, que se puede seleccionar presionando la entrada del número del canal de acceso directo de dígitos del control remoto.

Consejo:

Luego de haber realizado la instalación de los canales de TV, siempre haga una selección en el menú Instalación entre Antena o Cable, dependiendo de si quiere ver canales de televisión por antena o TV cable.

Si hace uso de un divisor de señal, no olvide poner el interruptor en la posición correspondiente.

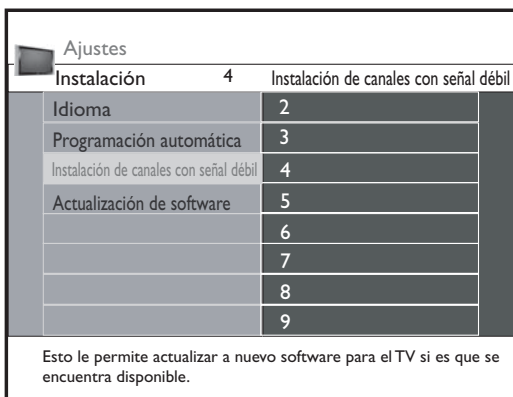

Instalación de canales con señal débil

Esto le permite realizar una instalación de canales digitales ATSC de señal débil. Esto sólo está disponible para canales de TV instalados a través de una conexión a antena (consulte la sección sobre Preparación, bajo Antena).

- 1 Si cierto canal que usted espera ver no está sintonizado o es débil, puede instalarlo manualmente. Llame a su estación emisora local para comprobar a qué canal se está transmitiendo.
- 2 Seleccione el canal en la lista mostrada de canales de TV (en el modo de antena).
- 3 La potencia de la señal se muestra y actualiza constantemente al girarse la antena.

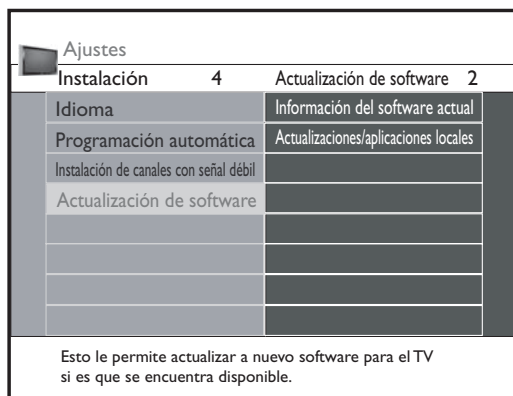

Actualización de software

Este menú le permite actualizar el software del TV utilizando un dispositivo de USB.

Actualización de USB

Es posible iniciar un procedimiento de actualización a partir de una memoria portátil de USB. El dispositivo de memoria se debe memorizar con la imagen (y estructura) de actualización correcta, que se puede encontrar en el sitio Web www.philips.com/usasupport. Para conocer la forma de cargar una nueva versión de software en su dispositivo de memoria portátil, consulte el Anexo I, Actualización de software del TV Philips con memoria portátil.

Uso de los menús

Introducción

Cuando use los menús o trate de ejecutar una acción, en la pantalla del TV aparecerán muchas instrucciones de orientación, textos de ayuda y mensajes. Siga las instrucciones y lea el texto de ayuda que aparece en el elemento específico resaltado.

Los botones de color se refieren a diferentes acciones que se pueden ejecutar, dependiendo del dispositivo activado. Presione el botón de color correspondiente del control remoto para realizar la acción deseada.

Ajustes	5	TV	4
TV		Imagen	
Configuración		Sonido	
Instalación		Funciones	
Demostración		Canales	
Salir			

Esto le proporciona una visión general de los menús que puede seleccionar.

Ajustes	4	Imagen	13
Imagen		Auto Picture	
Sonido		Contraste	
Funciones		Brillo	
Canales		Color	
		Realce	
		Temperatura color	
		Procesamiento digital	
		Contraste dinámico	

El menú de imagen contiene los ajustes que afectan la calidad de la imagen.

Navegación a través del menú Ajustes

El menú Ajustes le permite el acceso a los ajustes y cambiar estos ajustes y las preferencias.

- 1 Presione el botón **MENU** del control remoto para que aparezca el menú Ajustes.
 - En el panel izquierdo, resalte un elemento de menú con el botón del cursor hacia arriba/hacia abajo.
El panel derecho muestra el contenido del elemento de menú resaltado en el panel izquierdo.
Nota: Algunas veces no todos los elementos de los menús alcanzan a aparecer en la pantalla. Los números que se encuentran en la parte superior de los menús indican el número de elementos totales que hay en el menú. Use los botones del cursor hacia arriba o hacia abajo para mostrar todos los elementos.
 - Use el botón del cursor hacia la derecha para ingresar al panel derecho. Los contenidos del panel derecho se muestran en el panel izquierdo; el panel derecho muestra los contenidos de los elementos recién resaltados en el panel izquierdo.
Nota: En algunos casos es importante que se pueda ver la imagen mientras se realizan los ajustes. Esto significa que cuando la barra de resalte está en el panel derecho, los otros elementos del menú están ocultos. Cuando se vuelve a presionar la tecla del cursor hacia la izquierda, los elementos de menú ocultos vuelven a aparecer y la barra de resalte aparece en el panel izquierdo.
- 2 Presione el botón del cursor hacia la izquierda para volver a subir otro nivel del menú.
 - Presione el botón **OK** en el elemento resaltado para activarlo y salir del menú.
 - Vuelva a presionar el botón **MENU** para salir del menú Ajustes.
Nota: Puede salir del menú presionando uno de los botones de color (si corresponde) en relación con ciertas acciones que se pueden ejecutar.

Demostración

Ajustes	5	Demostración	2
TV		Pixel Plus	
Configuración		Active Control	
Instalación			
Demostración			
Salir			

Este menú demuestra las funciones del TV.

El menú **Demostración** le da una idea de las opciones que vienen con el aparato de televisión.

- 1 Seleccione **Demostración** en el menú Ajustes o presione el botón **DEMO**. Presione el botón del cursor hacia la derecha para ingresar al modo Demostración.
- 2 Resalte la demostración que desee ver con los botones del cursor hacia arriba o hacia abajo.
- 3 Presione el botón **OK** para comenzar a ver la demostración resaltada. Presione el botón verde para ejecutar automáticamente todas las demostraciones en secuencia.
*Nota: La demostración que se selecciona se reproduce continuamente hasta que usted presiona el botón **DEMO**.*
Presione el botón rojo para función de ejecución automática. Vuelva a presionar el botón rojo para salir del modo Demostración y volver al modo TV.

Menú Configuración

Ajustes	
Ajustes 5	Configuración 4
TV	Preferencias
Configuración	Fuente
Instalación	Reloj
Demostración	Convergencia
Salir	

Este menú se usa para controlar los ajustes de funciones, características y dispositivos accesorios especiales del TV.

Ajustes	
Configuración 4	Preferencias 4
Preferencias	Preferencias de imagen/sonido...
Fuente	Preferencias de funciones
Reloj	Preferencias de menú
Convergencia	Borrar ajustes AV

Esto contiene elementos que pueden configurar o ajustar varias funciones especiales del TV.

Ajustes Configuración	
Preferencias 4	Preferencias de imagen/sonido...
Preferencias de imagen/sonido...	Surround automático
Preferencias de funciones	
Preferencias de menú	
Borrar ajustes AV	

Este menú le permite configurar o seleccionar algunas preferencias de ajuste de imagen y sonido relacionadas.

Ajustes Configuración	
Preferencias 4	Preferencias de funciones 3
Pref. de imagen/sonido	Servicio de subtítulos
Preferencias de funciones	Servicio de subtítulos digitales
Preferencias de menú	Opciones de subtítulos digitales
Borrar ajustes AV	

Este menú le permite configurar o seleccionar algunas preferencias de ajuste de funciones relacionadas.

Este menú se usa para controlar los ajustes de funciones, características y dispositivos accesorios especiales del TV.

El menú **Preferencias** le permite cambiar ajustes a los que sólo tendrá acceso ocasionalmente.

El menú **Fuente** le permite seleccionar una fuente.

El menú **Reloj** le permite usar el TV como un reloj. Esta configuración es necesaria para el funcionamiento correcto de la función Bloquear después.

Preferencias

- 1 Presione el botón **MENU**.
- 2 Seleccione **Configuración** con el botón del cursor hacia arriba o hacia abajo y presione el botón del cursor hacia la derecha para seleccionar el menú **Preferencias**.
- 3 Vuelva a presionar el botón del cursor hacia la derecha para seleccionar **Preferencias de imagen/sonido**.
- 4 Vuelva a presionar el botón del cursor hacia la derecha para ingresar al menú Preferencias de imagen/sonido.

Preferencias de imagen/sonido

Surround automático

A veces la emisora puede transmitir señales especiales para programas codificados con sonido Surround. El TV automáticamente cambia al mejor modo de sonido Surround cuando **Surround automático** está encendido.

Preferencias de funciones

Servicio de subtítulos

Esto le permite seleccionar los niveles de servicio de subtítulos encapsulados de transmisión analógica que aparecerán.

Los subtítulos encapsulados le permiten leer el contenido de voz de los programas de televisión en la pantalla del TV. Diseñada para ayudar al público con problemas de audición, esta función usa "cuadros de texto" en pantalla para mostrar diálogo y conversaciones mientras se desarrolla un programa de TV. Los subtítulos aparecerán en la pantalla durante transmisiones subtítuladas.

Las leyendas no siempre usan una ortografía y gramática correctas. No todos los programas de TV y anuncios de productos están hechos para ser transmitidos con información de subtítulos encapsulados. Consulte la programación de TV de su área para conocer los canales y las programaciones de TV con subtítulos encapsulados. Los programas subtítulados normalmente se indican en la programación de TV con marcas de servicio como 'CC'.

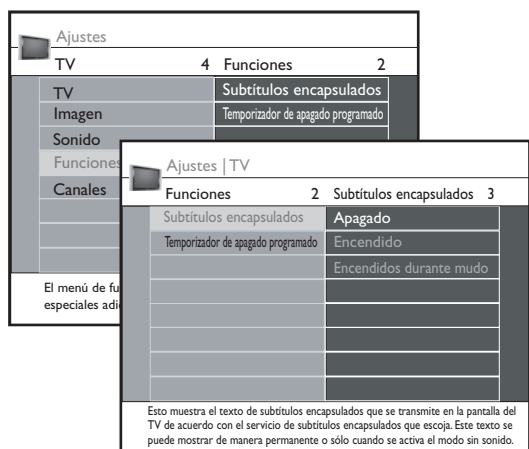
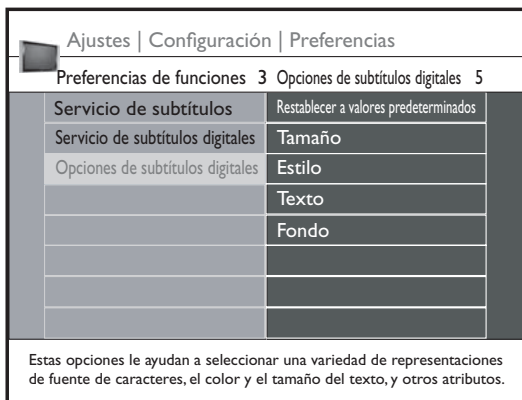
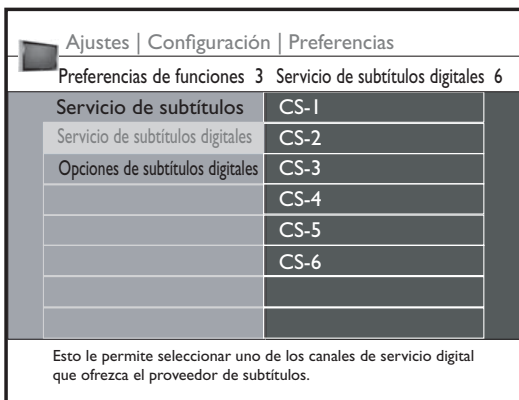
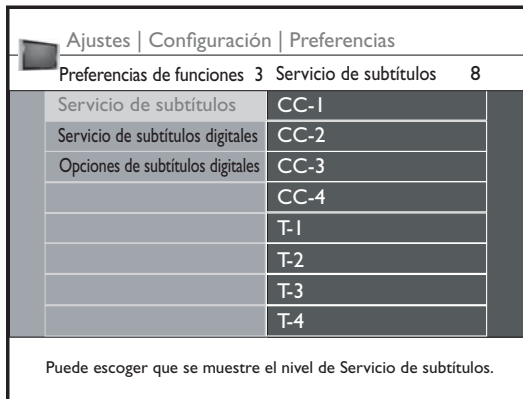

- 1 Seleccione **Servicio de subtítulos**.
- 2 Presione el botón del cursor hacia la derecha.
- 3 Seleccione el servicio de subtítulos deseado:
 - **CC-1, CC-2, CC-3, CC-4**
En la pantalla aparecen el diálogo (y las descripciones) de la acción de los programas de televisión con subtítulos. Generalmente **CCI** es el más usado. **CC 2** se puede usar para idiomas alternativos, si se están transmitiendo.
 - **T-1, T-2, T-3 ó T-4**
Se usan a menudo para guías de canales, programaciones, información de tableros de avisos para programas con subtítulos encapsulados, noticias, información del tiempo o informes de la bolsa de valores. El canal de televisión no usa necesariamente todos los servicios de subtítulos durante la transmisión de un programa con subtítulos encapsulados.

Nota: Este TV muestra subtítulos encapsulados de televisión según la norma EIA-608, de acuerdo con las secciones 15.119 del reglamento de la FCC.

Servicio de subtítulos digitales

Esto le permite configurar la manera en que ve los subtítulos digitales. Seleccione uno de los canales de servicio digital que ofrece el proveedor de subtítulos. Existen 6 servicios estándar. El servicio 1 está designado como el servicio de subtítulos primario. Este servicio contiene los subtítulos literales o casi literales del idioma principal que se habla en el audio del programa que se está viendo. El servicio 2 está designado como el servicio de idioma secundario. Este servicio contiene subtítulos en un idioma secundario, los cuales son traducciones del servicio de subtítulos primario. Los otros subcanales de servicio no están asignados. Es decisión del proveedor de subtítulos individual utilizar los demás canales de servicio.

Opciones de subtítulos digitales

Esto le permite modificar la manera en que aparecen los subtítulos digitales en pantalla en el TV. Seleccione entre las siguientes opciones para cambiar las características visuales de subtítulo digital de su TV.

- **Restablecer a valores predeterminados**
Seleccione esta opción para reiniciar las opciones de subtítulos digitales a los ajustes predeterminados del proveedor de subtítulos. Presione el botón **OK** para confirmar.
- **Tamaño**
Seleccione esta opción para elegir el tamaño de los subtítulos según lo desee. Seleccione **Predeterminado (Automático), Pequeño, Estándar o Grande** y presione **OK** para confirmar.
- **Estilo**
Seleccione esta opción para elegir el estilo de la fuente de los subtítulos según lo desee. Seleccione entre **Predeterminado, Monospaced serif, Serif, Monospaced sans serif, Sans serif, Casual, Cursiva o Minúsculas**.
- **Texto**
Seleccione esta opción para elegir el color del texto o la opacidad del cuadro de texto del subtítulo que aparece de acuerdo con su propia preferencia. Seleccione un color y una de las opciones de opacidad.
- **Fondo**
Seleccione esta opción para elegir el color de fondo de los caracteres o una de las opciones de opacidad del fondo del subtítulo que aparece de acuerdo con su propia preferencia. Seleccione un color y una de las opciones de opacidad.

Para que aparezca en la pantalla el texto de los subtítulos encapsulados transmitidos según el canal o servicio de subtítulos elegidos, use la opción Subtítulos del menú Funciones. Este texto puede aparecer permanentemente (suponiendo que el servicio esté disponible en la transmisión) o sólo cuando se active la opción sin sonido.

- 1 Seleccione **Opciones** en el menú Ajustes del TV.
- 2 Presione el botón del cursor hacia la derecha para ingresar al menú Opciones.
- 3 Seleccione los elementos de menú con el botón del cursor hacia arriba o hacia abajo y realice los ajustes con el botón del cursor hacia la izquierda o hacia la derecha.
- 4 Presione el botón del cursor hacia la derecha después de haber seleccionado Subtítulos encapsulados.
- 5 Seleccione **Encendidos, Apagados o Encendidos durante mudo**.

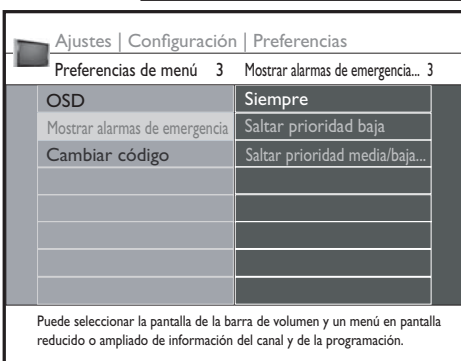
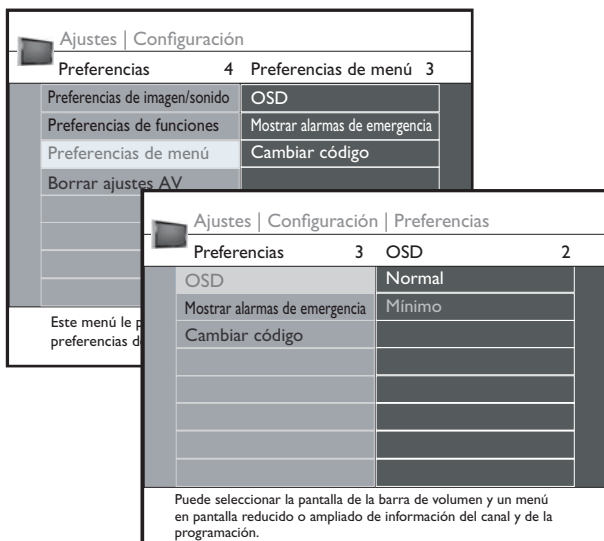

Consejos:

La Señal de alarma de emergencia no es posible:

- cuando se explora contenido;
- con fuentes de video analógicas.
- Usted siempre tiene la posibilidad de retirar el mensaje de la pantalla.
- El mensaje aparecerá encima de cualquier elemento de menú u otro mensaje en la pantalla.

¡Precaución! Si ha olvidado su código:

- 1 Seleccione **Cambiar código** en el menú **Preferencias de menú** y presione el botón del cursor hacia la derecha.
- 2 Presione el botón del cursor hacia la derecha para ingresar el código de anulación **0-7-1-1**.
- 3 Presione nuevamente el cursor e introduzca un nuevo código personal de 4 dígitos. El código anterior se borra y se almacena el nuevo.

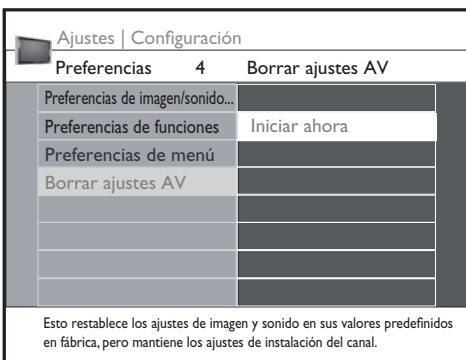

Preferencias de menú

Despliegue en pantalla

- 1 Seleccione **OSD**.
- 2 Presione el botón del cursor hacia la derecha para seleccionar **Normal** o **Mínimo**.
Normal, para activar el despliegue constante del número del canal (durante un máximo de 10 minutos) y el despliegue ampliado de canales de TV e información de programas en pantalla. Por ejemplo, información sobre el programa principal o auxiliar, calidad de la señal de entrada de los dispositivos accesorios conectados, formato de la pantalla, modo de sonido, disponibilidad del servicio de subtítulos encapsulados, idioma de audio, nivel de bloqueo, configuración del temporizador de apagado programado.
Mínimo, para activar la pantalla de información reducida del canal.
Nota: Cuando está encendido Subtítulos encapsulados, no es posible el despliegue constante del número del canal y del reloj.

Mostrar alarmas de emergencia (EAS)

Este control le permite seleccionar el nivel de prioridad de alerta de la información difundida por el operador de cable. La norma SCTE 18 define un método de señal de alarma de emergencia para su uso por parte de sistemas de televisión por cable, para transmitir señales de emergencia a dispositivos digitales tales como una cajas superior de ajuste HD, TV y VCR digitales.

El esquema de señales de alarma definido en la norma le permite a un operador de cable difundir información de alarma de emergencia relacionada con emergencias y advertencias a nivel estatal y local, de manera económica y eficaz, al tiempo que minimiza la interrupción de la programación.

Un mensaje de alarma de emergencia tendrá una de las siguientes prioridades: **Baja, Media, Alta** o **Máxima**.

Los mensajes de alarma de emergencia con prioridades **Alta** o **Máxima** siempre aparecerán. Las prioridades **Baja** y **Media** aparecerán o se ignorarán de acuerdo con el ajuste seleccionado.

¡Precaución! Cuando el reloj del TV no esté definido (consulte la sección Reloj), se ignorarán las Alarmas de emergencia.

El mensaje de Alarma de emergencia contendrá la siguiente información:

- el texto de la alarma de emergencia;
- la hora de inicio + fecha;
- la hora de término + fecha.

- 1 Seleccione **Mostrar alarmas de emergencia** en el menú **Preferencias**.
- 2 Presione el botón del cursor hacia la derecha y seleccione las opciones de Alarmas de emergencia:
 - Siempre, si desea que aparezcan los mensajes de alarma de emergencia siempre que estén disponibles;
 - Saltar prioridad baja, si desea que se ignoren los mensajes con baja prioridad;
 - Saltar prioridad media/baja, si desea que sólo aparezcan los mensajes con alta prioridad.

Configurar/Cambiar código

- 1 Seleccione **Configurar/Cambiar código** con el botón del cursor hacia abajo.
- 2 Si no existe un código, el elemento de menú se ajusta a **Configurar código**. Siga las instrucciones en la pantalla. Si antes se ha introducido un código, el elemento de menú se ajusta a **Cambiar código**. Siga las instrucciones en la pantalla. Todas las combinaciones de números desde 0000 a 9999 son números válidos.
- 3 El menú **Preferencias de menú** vuelve a aparecer con un mensaje que confirma que se ha creado el código.

Borrar ajustes AV

Esta función le permite restaurar la mayoría de los ajustes de imagen y sonido a sus valores predefinidos en fábrica.

- 1 Seleccione **Borrar ajustes AV** con el botón del cursor hacia abajo.
- 2 Presione el botón del cursor hacia la derecha.
- 3 Presione el botón **OK** para borrar los ajustes y restablecerlos a sus valores predeterminados.

Ajustes	
Configuración	4 Fuente 6
Preferencias	AV 1
Fuente	AV 2
Reloj	AV 3
Convergencia	HDMI
	Lado
	Entrada de audio analógico

Ajustes Configuración	
Fuente	6 AV 1 8
AV 1	DVD
AV 2	SAT
AV 3	Juego
HDMI	Digital STB
Lado	PVR
Entrada de audio analógico	HD
	Cable
	Otros

Ajustes	
Configuración	4 Reloj 6
Preferencias	Modo reloj automático
Fuente	Canal con reloj automático
Reloj	Tiempo
Convergencia	Día
	Huso horario
	Horario de verano

La mayoría de los canales no transmiten información de reloj. Existen algunos canales de cable que lo hacen, pero se encuentran al final del anillo de canales. No existe transmisión de reloj en canales transmitidos por antena. En dichos casos, la extracción del reloj tarda demasiado o sencillamente no hay reloj.

Fuente

Este menú permite identificar los dispositivos accesorios que ha conectado a la entrada/salida externa.

- 1 Seleccione **Fuente** en el menú Configuración.
- 2 Presione el botón del cursor hacia la derecha para ingresar la lista de tipos de dispositivos conectados a la entrada seleccionada.
- 3 Seleccione el dispositivo accesorio con los botones del cursor hacia arriba o hacia abajo.

Cuando selecciona **AV1, AV2, AV3, HDMI, Lado** o **Entrada de audio analógico**, aparece una lista que le permite identificar el tipo de dispositivo accesorio conectado a esta entrada. El TV detecta la presencia del dispositivo conectado y la señal se enruta según corresponda.

Una vez que ha seleccionado el tipo de fuente, por ejemplo, DVD, ésta se seleccionará automáticamente cuando el control remoto esté en modo DVD (consulte la sección Uso del control remoto) y cuando presione el botón **AV** del control remoto.

El TV tiene un conector de SALIDA DE AUDIO DIGITAL (**SPDIF OUT**) para un amplificador o receptor externo.

Si su amplificador o receptor tiene un conector adecuado para la entrada de audio digital, usted puede conectarlo con un solo cable a la SALIDA DE AUDIO DIGITAL (**SPDIF OUT**) del TV.

Consulte la sección acerca del receptor de sonido digital.

Reloj

Le permite usar el TV como un reloj.

- El ajuste del reloj es necesario para el funcionamiento correcto de las opciones de Bloquear después. (Consulte la sección sobre ajustes de TV en el menú Canales.)

- Los subtítulos encapsulados no aparecerán al mismo tiempo que el reloj. Vuelva a presionar el botón **CLOCK** para apagar el reloj si desea ver los subtítulos encapsulados.

Modo reloj automático

- 1 Seleccione **Reloj** en el menú Configuración.
- 2 Presione el botón del cursor hacia la derecha para seleccionar el **Modo reloj automático**.
- 3 Presione el botón del cursor hacia la derecha para indicarle al TV que programe la hora de manera automática o manual.

Canal con reloj automático (disponible sólo cuando el modo Reloj automático está ajustado en Automático)

Con los botones del cursor, seleccione el número del canal en los que el TV puede encontrar la hora. Por lo general, la hora se puede encontrar en PBS y algunos otros canales.

Nota: Si se ha seleccionado Manual en el modo Reloj automático, el elemento de menú Canal con reloj automático no se puede seleccionar.

Tiempo - Día (disponible sólo cuando el modo Reloj automático está ajustado en Manual)

Con los botones del cursor, seleccione e ingrese la hora y el día correctos.

Si se ha seleccionado **Modo reloj automático Manual** y no se ha realizado ninguna búsqueda de reloj, el sistema retendrá la hora (tiempo) y el día ingresados.

Huso horario (disponible sólo cuando el modo Reloj automático está ajustado en Automático)

Esta función permite seleccionar su huso horario local. La información de la hora de transmisión corregirá automáticamente la pantalla del reloj a su hora local.

- 1 Seleccione **Huso horario** con el botón del cursor hacia abajo.
- 2 Presione el botón del cursor hacia la derecha para seleccionar su huso horario local.

Horario de verano (disponible sólo cuando el modo Reloj automático está ajustado en Automático)

El horario de verano lo ajustan automáticamente señales de transmisión especiales. Este elemento de menú le permite desactivar el ajuste automático del horario de verano. Esto es útil cuando vive en un área o estado en que no se aplica un horario de verano, pero donde recibe señales de otras áreas desde donde se transmiten señales de horario de verano.

- 1 Seleccione **Horario de verano** con el botón del cursor hacia abajo.
- 2 Presione el botón del cursor hacia la derecha y seleccione **Automático** para que el horario de verano se ajuste automáticamente en base a señales de transmisión especiales.
- 3 Seleccione **Apagado** para desactivar la corrección automática del reloj en base a señales de transmisión especiales.

Ajustes	5	TV	4
TV		Imagen	
Configuración		Sonido	
Instalación		Funciones	
Demostración		Canales	
Salir			

Esto le proporciona una visión general de los menús que puede seleccionar.

Ajustes			
TV	4	Imagen	13
Imagen		Auto Picture	
Sonido		Contraste	
Funciones		Brillo	
Canales		Color	
		Realce	
		Temperatura color	
		Procesamiento digital	
		Contraste dinámico	

El menú de imagen contiene los ajustes que afectan la calidad de la imagen.

Presione el botón **MENU** del control remoto para que aparezca el menú Ajustes. El menú TV le ofrece una visión general de los menús que puede seleccionar.

Nota: Dependiendo de la señal de entrada, es probable que no se puedan seleccionar uno o más elementos de menú.

Menú Imagen

Nota: Algunos elementos de menú no están disponibles para fuentes HD.

- 1 Presione el botón del cursor hacia la derecha para seleccionar **Imagen**.
- 2 Presione el botón del cursor hacia la derecha para ingresar al menú Imagen.
- 3 Seleccione los elementos de menú con los botones del cursor hacia arriba o hacia abajo.
- 4 Realice los ajustes con los botones del cursor hacia arriba o hacia abajo, o ingrese a la lista de elementos de submenú con el botón del cursor hacia la derecha. Seleccione los elementos de submenú con los botones del cursor hacia arriba o hacia abajo.

Auto Picture

Seleccione **Auto Picture** para que aparezca una lista de ajustes de imagen predefinidos, cada uno de los cuales corresponde a un ajuste de fábrica específico. **Personal** se refiere a los ajustes de la imagen de preferencia personal del menú Imagen.

*Nota: Este TV Philips viene ajustado de fábrica para que se vea mejor en ambientes de tiendas iluminadas, que por lo general usan luz fluorescente. Dado que su hogar seguramente no estará tan bien iluminado como una tienda, le recomendamos que busque entre los varios modos de Auto Picture hasta que encuentre el que se adapte mejor a las condiciones en que usted verá televisión. La mayoría de los consumidores prefieren la opción **Natural**.*

Contraste

Éste ajusta la intensidad de las áreas brillantes de la imagen, pero mantendrá las oscuras sin cambio.

Brillo

Ajusta la luz de la imagen completa, que afectará principalmente a las áreas más oscuras de la imagen.

Color

Ajusta el nivel de saturación de los colores para que se ajusten a su preferencia personal.

Realce

Ajusta el realce de los detalles finos de la imagen.

Temperatura color

Esto aumenta o disminuye los colores de tipo **Cálido** (rojo) y **Frío** (azul) para que se ajusten a preferencias personales.

Seleccione **Frío** para dar a los colores blancos un matiz azul; **Normal** para que los colores blancos sean neutrales; y **Frío** para dar a los colores blancos un matiz rojo.

Procesamiento digital

- **Estándar** = Las líneas dobles eliminan el parpadeo.
- **Pixel Plus** = Para ver diariamente el TV, Pixel Plus es el mejor ajuste, ya que procesa completamente la imagen para que resalte cada pixel, lo que mejora el contraste, el realce, la profundidad de la imagen, la reproducción del color y la luminosidad de todas las fuentes, lo que incluye la de alta definición. El modo **Estándar** se recomienda sólo para fuentes muy ruidosas, que no se dominen bien, o para personas que consideren perturbadora la función Pixel Plus (que elimina los saltos en la imagen).

Contraste dinámico

Automáticamente hace que el contraste entre las áreas más oscuras y brillantes de imagen sea más notorio, a medida que cambian las imágenes en la pantalla. Por lo general no se selecciona **Máximo**. Lo más usual es seleccionar **Mínimo** o **Apagado**.

- 1 Presione el botón del cursor hacia la derecha para entrar en la lista.
- 2 Seleccione uno de los ajustes con el botón del cursor hacia arriba o hacia abajo.
- 3 Presione el botón del cursor hacia la izquierda para volver al menú Imagen.

Ajustes TV			
Imagen	13	DNR	4
Brillo	50	Apagado	
Color	67	Mínimo	
Realce	4	Mediano	
Temperatura color		Máximo	
Procesamiento digital			
Contraste dinámico			
DNR			
Realce del color			

Esto ajusta el nivel en el cual se mide y reduce el ruido en la imagen.

Ajustes TV			
Imagen	13	Active Control	4
Temperatura color		Apagado	
Procesamiento digital		Mínimo	
Contraste dinámico		Mediano	
DNR		Máximo	
Realce del color			
Matiz	0		
Formato de pantalla			
Active Control			

Con Active Control, el TV continuamente mide y corrige todas las señales entrantes, para proporcionar la mejor imagen posible. Seleccione el nivel de Active Control.

Ajustes			
TV	4	Sonido	8
Imagen		Auto Sound	
Sonido		Volumen	
Funciones		Balance	
Canales		Modo sonido	
		Alternar audio	
		Idioma de audio digital	
		Mono/Estéreo	
		AVL	

DNR (Reducción digital del ruido)

Filtra y reduce automáticamente el ruido de la imagen, además de mejorar su calidad ante una recepción de señales débiles de video.

- 1 Presione el botón del cursor hacia la derecha para entrar en la lista.
- 2 Seleccione **Apagado**, **Mínimo**, **Medio** o **Máximo**, según el ruido de la imagen.
- 3 Presione el botón del cursor hacia la izquierda para volver al menú Imagen.

Mejora del color

Cuando se activa, esta función controla automáticamente la mejora del verde y el alargamiento del azul. Hace los colores más vivos.

- 1 Presione el botón del cursor hacia la derecha.
- 2 Seleccione **Encendido** o **Apagado** para activar/desactivar el realce del color con el botón del cursor hacia la derecha.

Matiz

Le permite seleccionar la mezcla de color (matiz) de la imagen.

Formato de pantalla

Este elemento de menú funciona igual que el botón **FORMAT** del control remoto. Consulte la sección Uso del control remoto.

Active Control

El TV continuamente mide y corrige todas las señales entrantes, a fin de proporcionar la mejor imagen posible.

- 1 Seleccione **Active Control**.
- 2 Presione el botón del cursor hacia la derecha para entrar en la lista de valores de Active Control.
- 3 Presione repetidamente el botón del cursor hacia la derecha para seleccionar los valores **Apagado**, **Mínimo**, **Medio** o **Máximo** de Active Control. Los ajustes de imagen se optimizan continuamente. Estos elementos del menú no se pueden seleccionar.
- 4 Presione el botón **OK** o espere a que termine el intervalo de tiempo para salir de la pantalla Active Control.

Menú Sonido

- 1 Seleccione **Sonido** en el menú Ajustes del TV.
- 2 Presione el botón del cursor hacia la derecha para ingresar al menú Sonido.
- 3 Seleccione los elementos de menú con el botón del cursor hacia arriba o hacia abajo y realice los ajustes con el botón del cursor hacia la izquierda o hacia la derecha. Los ajustes de control están a niveles normales de rango medio cuando la escala de barra está ingresada.

Auto Sound

Seleccione **Auto Sound** para desplegar una lista de ajustes de sonido predefinidos, cada uno correspondiente a ajustes específicos de fábrica para agudos y graves.

- 1 Presione el botón del cursor hacia la derecha para entrar en la lista.
- 2 Presione los botones del cursor hacia arriba o hacia abajo para seleccionar el ajuste de sonido predefinido. **Personal** se refiere a los ajustes de sonido de preferencia personal del menú Sonido.

En el momento en que usted está en un ajuste de Auto Sound predefinido y modifica un ajuste en el menú Sonido, todos los valores del menú sobrescribirán los ajustes personales que se hayan realizado anteriormente.

Volumen

Éste ajustará el nivel de salida de sonido.

Balance

Éste ajustará la salida de los altavoces de la derecha e izquierda a fin de obtener la mejor reproducción estéreo para la posición desde la cual está escuchando.

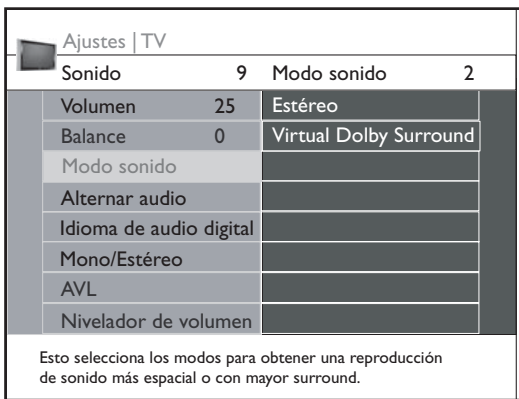

Modo sonido

Éste selecciona los modos para la reproducción de sonido estéreo o surround, dependiendo de las señales transmitidas o las señales provenientes de entradas externas recibidas.

Alternar audio (sólo se puede seleccionar con señales de transmisión analógicas)

Esto le da la posibilidad de intercambiar entre el Programa de audio principal y el segundo programa de audio (SAP), cuando está disponible.

Idioma de audio digital (sólo se puede seleccionar con señales de transmisión digitales)

Éste le permite seleccionar su preferencia de idioma en caso de haber programas con banda sonora multilingüe.

Nota: El idioma predeterminado para los canales digitales es el idioma del menú instalado.

Mono/Estéreo (sólo se puede seleccionar con señales de transmisión digitales)

Éste selecciona, de acuerdo con el canal del TV, sonido Mono o Estéreo.

AVL (Nivelador automático de volumen) (sólo se encuentra disponible con señales de transmisión analógicas y no digitales)

Éste reduce automáticamente las diferencias de volumen entre los canales y programas, proporcionando un nivel general más constante. Esto también reducirá la dinámica del sonido.

Nivelador de volumen

Éste le permite corregir todas las diferencias permanentes de volumen entre los canales de TV o las fuentes externas.

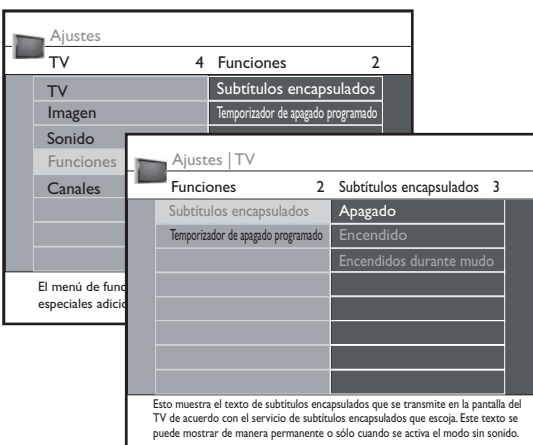
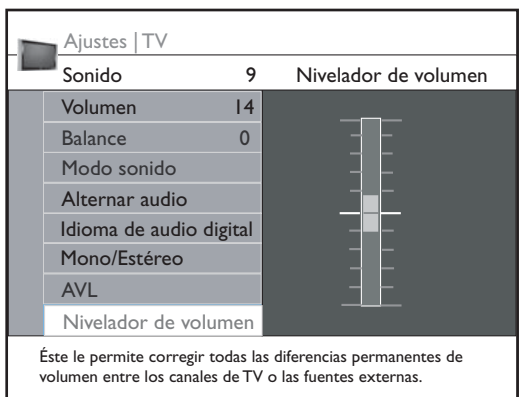

Menú Funciones

- 1 Seleccione **Funciones** en el menú Ajustes del TV.
- 2 Presione el botón del cursor hacia la derecha para ingresar al menú Funciones.
- 3 Seleccione los elementos de menú con el botón del cursor hacia arriba o hacia abajo y realice los ajustes con el botón del cursor hacia la izquierda o hacia la derecha.

Subtítulos encapsulados

Éste muestra el texto de CC o CS en la pantalla de acuerdo con su servicio de CC o CS escogido en el menú Configuración, Preferencias de funciones, p. 10. Este texto puede aparecer en forma permanente (suponiendo que el servicio está disponible en la transmisión) o sólo cuando se activa el modo sin sonido.

- 1 Presione el botón del cursor hacia la derecha después de haber seleccionado Subtítulos encapsulados.
- 2 Seleccione **Encendidos, Apagados o Encendidos durante mudo**.

Temporizador de apagado programado

Éste ajusta un período luego del cual el TV pasa automáticamente al modo de espera.

- 1 Seleccione **Temporizador de apagado programado**.
- 2 Presione el botón del cursor hacia la derecha.
- 3 Seleccione un valor con el botón del cursor hacia arriba o hacia abajo. La lista tendrá valores de **0 a 180 minutos**.

Cuando se selecciona **0**, se apaga el temporizador de apagado programado. Usted siempre puede apagar antes su TV o cambiar la hora fijada.

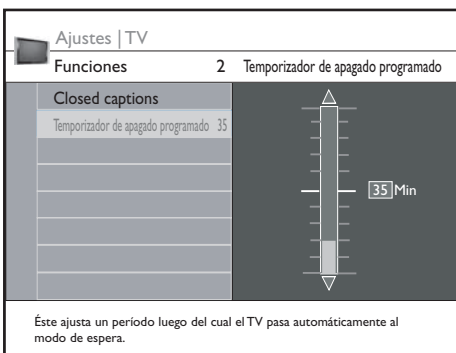

Fabricado bajo licencia de Dolby Laboratories. 'Dolby' y el símbolo de doble D son marcas registradas de Dolby Laboratories.

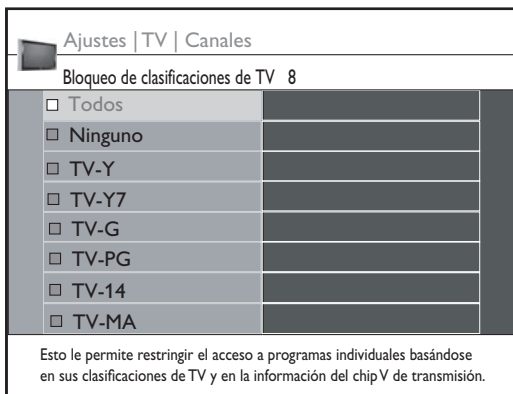
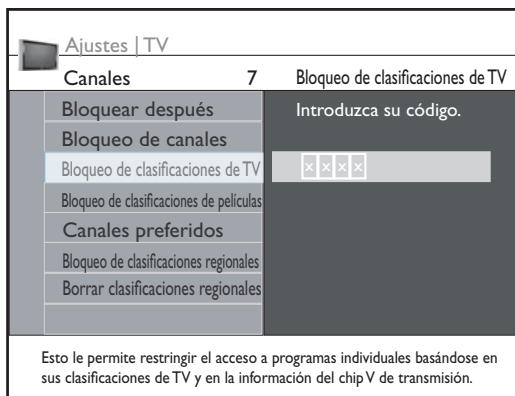
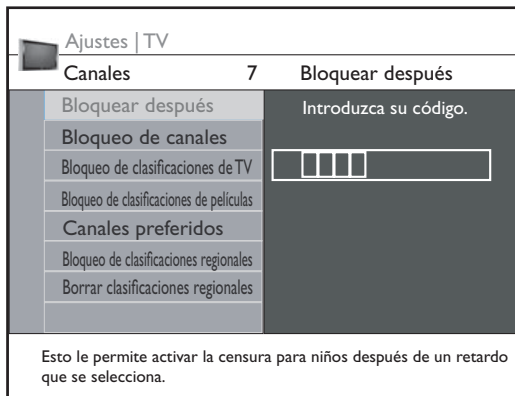
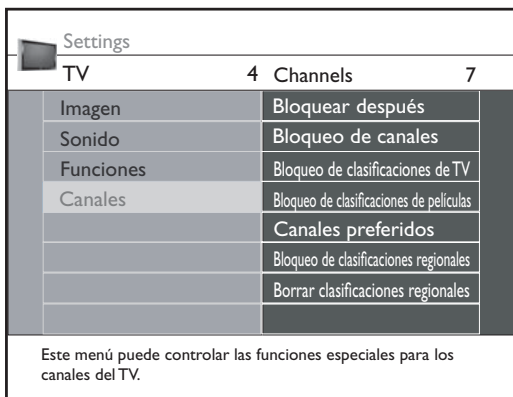

Menú Canales

Este menú puede controlar las funciones especiales para los canales del TV.

- 1 Seleccione **Canales** en el menú Ajustes del TV con el botón del cursor hacia arriba o hacia abajo.
- 2 Presione el botón del cursor hacia la derecha para ingresar al menú Canales.
- 3 Presione el botón del cursor hacia arriba o hacia abajo para seleccionar un elemento del menú Canales.

Bloquear después

Nota: Bloquear después sólo se puede seleccionar si se conoce la hora. Consulte el menú Configuración, Reloj, p. 13.

Esto le permite impedir que se vean los canales luego de un retraso seleccionable. Los canales bloqueados se pueden seguir sintonizando, pero la imagen estará en blanco y el audio no funcionará.

- 1 Presione el cursor hacia la derecha y se le solicitará introducir su código.
- 2 Ingrese el código de 4 dígitos y seleccione **Temporizador apagado o encendido**. Cuando se ajusta en **Encendido**, esto le permite ajustar el reloj.
- 3 Seleccione **Tiempo** y presione el botón del cursor hacia la derecha. Esto le permite ajustar el tiempo luego del cual se ajusta el bloqueo.
- 4 Seleccione **AM** o **PM** para seleccionar el período correcto del día.
- 5 Ingrese el tiempo con los botones de números o del cursor y presione **OK** para confirmar.

¡Precaución! Si ha olvidado su código:

- 1 Seleccione **Cambiar código** en el menú Preferencias de menú en la p. 12 (Configurar/Cambiar código) y presione el botón del cursor hacia la derecha.
- 2 Presione el botón del cursor hacia la derecha para ingresar el código de anulación **0-7-1-1**.
- 3 Presione nuevamente el cursor e introduzca un nuevo código personal de 4 dígitos. El código anterior se borra y se almacena el nuevo.

Bloqueo de canales

Esto le permite bloquear completamente un determinado canal de televisión o fuente externa. Seleccione los canales o subcanales que desee bloquear y presione **OK** para confirmar.

Bloqueo de clasificaciones de TV

Su TV está equipado con un chip V. Esto le permite controlar el acceso a programas individuales sobre la base de sus respectivas clasificaciones de película o TV. Los ajustes se aplican a todas las entradas de AV, salvo la HDMI. La información sobre el contenido de los programas es enviada por la emisora o proveedor del programa.

- 1 Seleccione **Bloqueo de clasificaciones de TV** desplazando el cursor hacia abajo.
- 2 Presione el botón del cursor hacia la derecha para entrar en la lista. Se le pide que ingrese su código. (Consulte Configurar/Cambiar código, p. 12.) Si el código es correcto, aparece una lista que muestra las clasificaciones de TV por edad y una lista de clasificaciones basadas en el contenido correspondiente.
- 3 Seleccione una clasificación de TV por edad con el botón del cursor hacia arriba/hacia abajo e ingrese en la lista de clasificaciones basadas en el contenido, si la hay, con el cursor hacia la derecha; luego, seleccione una clasificación basada en el contenido.
- 4 Presione **OK** para activar/desactivar la clasificación seleccionada.
- 5 Si lo desea, seleccione otra clasificación basada en el contenido y presione **OK** nuevamente.

Usted sólo necesita ingresar su código una vez mientras el menú esté activo. Puede bloquear/desbloquear cualquier número de clasificaciones en la lista sin volver a ingresar su código.

Cada elemento de las clasificaciones tiene un cuadro-gráfico frente a él para indicar si los programas que tienen esa clasificación están actualmente bloqueados o no:

- Cuadro con una 'X': También se bloquean todos los elementos de la lista basada en el contenido.
- Cuadro vacío: El elemento no está seleccionado.
- Cuadro con una '/': Algunas clasificaciones basadas en el contenido están/no están seleccionadas.

Cuando se ha seleccionado **Todos**, se bloquean todos los elementos en las listas basadas en la edad y basadas en el contenido. Si, mientras está seleccionado **Todos**, se anula la selección de cualquier otro elemento, ya sea un elemento basado en la edad o basado en el contenido, se anula automáticamente la selección de Todos.

Ninguno es la selección de los elementos que no tienen información de clasificación o tienen una clasificación de Ninguno. Ambos estarán bloqueados. Cuando se selecciona un elemento de la lista basada en la edad, también se bloquearán todos los elementos que estén bajo ese elemento en el mismo grupo. Cuando usted selecciona una clasificación basada en el contenido, también se seleccionarán todas las clasificaciones basadas en idéntico contenido en las categorías basadas en una edad menor.

Clasificación basada en la edad	Clasificación basada en el contenido
Todos	ninguno
Ninguno	ninguno
TV-Y	ninguno
TV-Y7	(FV) Violencia de fantasía
TV-G	ninguno
TV-PG	(D) Diálogo (L) Lenguaje (S) Sexo (V) Violencia
TV-14	(D) Diálogo (L) Lenguaje (S) Sexo (V) Violencia
TV-14	(L) Lenguaje (S) Sexo (V) Violencia

TV-Y Apropiado para niños de todas las edades con temas y elementos adecuados para niños de 2 a 6 años.

TV-Y7 Programas destinados a niños de 7 años y más

TV-Y7-FV Programas que incluyen violencia ficticia más intensa que otros programas de la categoría TVY7

TV-G Programas adecuados para todas las edades. Estos programas contienen poca o nula violencia, no tienen lenguaje fuerte, y poco o ningún diálogo sexual o situaciones sexuales.

TV-PG Programas que contienen elementos que algunos padres pueden considerar poco adecuados para niños menores y que pueden requerir supervisión de los padres. El programa puede contener violencia moderada, diálogos y/o situaciones sexuales y algo de lenguaje fuerte.

TV-14 Programas que contienen elementos que pueden no ser adecuados para niños menores de 14 años. Estos programas incluyen uno o más de los siguientes elementos: violencia intensa, situaciones sexuales intensas, diálogos sugerentes y lenguaje fuerte.

TV-MA Programas que están diseñados para adultos y que pueden no ser adecuados para niños menores de 17 años. Estos programas pueden contener violencia gráfica, actividad sexual explícita o lenguaje crudo o indecente.

Bloqueo de clasificaciones de películas

Esta función le permite controlar el acceso a películas individuales sobre la base de sus clasificaciones de la MPAA (Asociación Norteamericana de Cintas Cinematográficas).

- 1 Seleccione **Bloqueo de clasificaciones de películas** con el cursor hacia abajo.
- 2 Presione el botón del cursor hacia la derecha para entrar en la lista. Se le pide que ingrese su código. (Consulte Configurar/Cambiar código, p. 12.) Si el código es correcto, aparece una lista que muestra todas las clasificaciones de contenido de la MPAA válidas.
- 3 Seleccione una clasificación de película con el botón del cursor hacia arriba o hacia abajo.
- 4 Presione **OK** para activar/desactivar la clasificación seleccionada.

Cada elemento de las clasificaciones tiene un cuadro-gráfico frente a él para indicar si los programas que llevan esa clasificación actualmente se encuentran bloqueados o no:

- Cuadro con una 'X': Las películas con esta clasificación están bloqueadas.
- Cuadro vacío: Las películas con esta clasificación están desbloqueadas.

Cuando se ha seleccionado **Todos**, se seleccionan todos los elementos en la lista de Películas prohibidas. (Se bloquean todas las películas).

Si, mientras está seleccionado **Todos** se anula la selección de cualquier otro elemento, automáticamente se anula la selección de **Todos**.

Cuando se ha seleccionado **NR**, no se selecciona ningún otro elemento.

Cuando se ha seleccionado cualquier otro elemento, todas las clasificaciones bajo ésta clasificación también se seleccionan y por lo tanto se bloquearán todas las películas con esas clasificaciones.

NR No clasificado

G Películas con un contenido moderado, adecuado para todas las edades

PG Películas para las que se recomienda supervisión de los padres. Pueden contener algunas escenas atrevidas o violentas o quizá algo de lenguaje depravado.

PG-13 Películas para las cuales se recomienda supervisión de los padres para menores de 13 años.

R Restringido. Las películas a menudo contienen lenguaje ofensivo, sexual o depravado, y pueden no ser adecuadas para niños menores de 17 años. Se requiere supervisión o permiso de los padres.

NC-17 Incluso con permiso de los padres, están prohibidas para niños menores de 17 años. Más sexo ofensivo, violencia o lenguaje depravado.

X Películas que en general se enfocan en el sexo, la violencia y/o el lenguaje depravado. También se conocen como pornografía.

Ajustes | TV

Canales 7 Bloqueo de clasificaciones de películas

Bloquear después Introduzca su código.

Bloqueo de canales

Bloqueo de clasificaciones de TV

Bloqueo de clasificaciones de películas

Canales preferidos

Bloqueo de clasificaciones regionales

Borrar clasificaciones regionales

Cancelar

Esto le permite restringir el acceso a programas individuales basándose en sus respectivas clasificaciones de la MPAA.

Ajustes | TV

Canales 7 Bloqueo de clasificaciones de películas 8

Bloquear después Todos

Bloqueo de canales NR

Bloqueo de clasificaciones de TV G

Bloqueo de clasificaciones de películas PG

Canales preferidos PG-13

Bloqueo de clasificaciones regionales R

Borrar clasificaciones regionales NC-17

X

Esto le permite restringir el acceso a programas individuales basándose en sus respectivas clasificaciones de la MPAA.

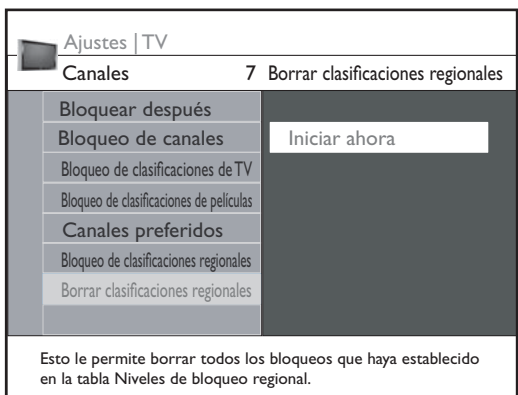
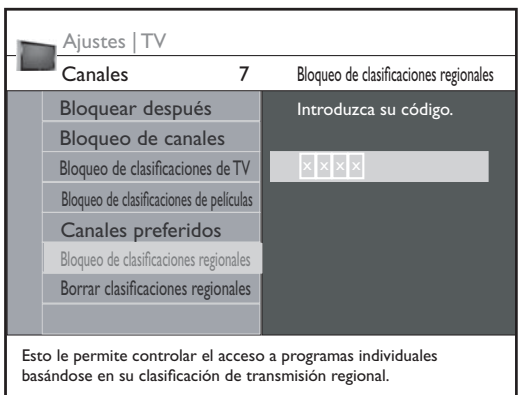
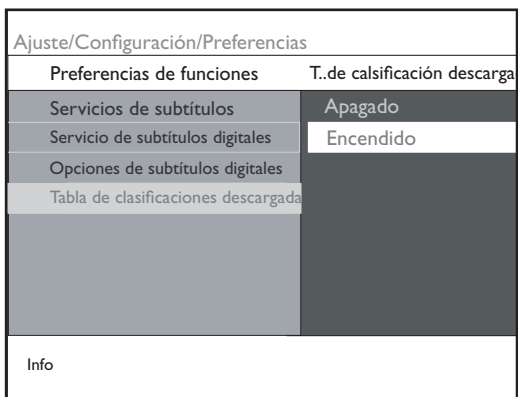
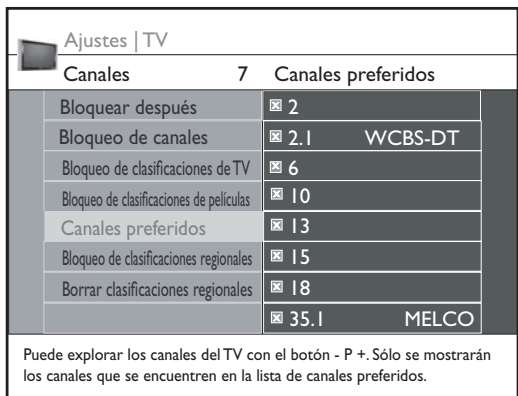

Canales preferidos

Cuando se instala un canal, queda marcado de manera predeterminada como preferido y se agrega a la lista de canales. Esta función permite eliminar el número de un canal de la lista de canales.

- 1 Seleccione **Canales preferidos** con el cursor hacia abajo.
- 2 Presione el botón del cursor hacia la derecha para entrar a una lista con todos los números de canales memorizados.
- 3 Seleccione el canal que desea eliminar con el cursor hacia abajo.
- 4 Presione **OK**.
- 5 Repita para eliminar otros canales.

Descargar tabla de clasificaciones

Esto le permite agregar opciones de bloqueo de clasificaciones regionales junto a sus opciones actuales.

- 1 Seleccione **Descargar tabla de clasificaciones** con el cursor hacia abajo.
- 2 Presione el botón del cursor hacia la derecha para entrar en la lista. Se le pide que ingrese su código (Consulte Configurar/Cambiar código, p. 12). Si el código es correcto, usted puede elegir activar o desactivar la descarga de la tabla de clasificaciones.
- 3 Seleccione activar o desactivar la descarga de la tabla de clasificaciones.
- 4 Presione **OK** para activar/desactivar la selección.

Nota: Antes de activar, asegúrese de que se transmitan las clasificaciones regionales.

Bloqueo de clasificaciones regionales

Esta función le permite controlar el acceso a programas digitales basándose en clasificaciones regionales descargadas.

- 1 Seleccione **Bloqueo de clasificaciones regionales** con el cursor hacia abajo.
- 2 Presione el botón del cursor hacia la derecha para entrar en la lista. Se le pide que ingrese su código. (Consulte Configurar/Cambiar código, p. 12) Si el código es correcto, aparece una lista que muestra las clasificaciones regionales y una lista de clasificaciones basadas en el contenido correspondiente.
- 3 Seleccione una clasificación regional con el cursor hacia arriba o hacia abajo e ingrese, si existe, en la lista de clasificaciones basadas en el contenido con el cursor hacia la derecha. Luego seleccione una clasificación basada en el contenido.
- 4 Presione **OK** para activar/desactivar la clasificación seleccionada.
- 5 Si lo desea, seleccione otra clasificación basada en el contenido y presione **OK** nuevamente.

Usted sólo necesita ingresar su código una vez mientras el menú esté activo. Puede bloquear/desbloquear cualquier número de clasificaciones en la lista sin volver a ingresar su código.

Cada elemento de las clasificaciones tiene un cuadro-gráfico frente a él para indicar si los programas que tienen esa clasificación están actualmente bloqueados o no:

- Cuadro con una 'X': También se bloquean todos los elementos de la lista basada en el contenido.
- Cuadro vacío: El elemento no está seleccionado.
- Cuadro con una '/': Algunas clasificaciones basadas en el contenido están/no están seleccionadas.

Borrar clasificaciones regionales

Esta función le permite borrar todos los ajustes de clasificaciones regionales.

- 1 Seleccione **Borrar clasificaciones regionales** con el cursor hacia abajo.
- 2 Presione el botón del cursor hacia la derecha para entrar en la lista. Se le pide que ingrese su código. (Consulte Configurar/Cambiar código, p. 12).
- 3 Seleccione **Iniciar ahora**.
- 4 Presione **OK** para activar.

PiP (imagen en imagen)

nombre y número del canal en la imagen principal

nombre y número del canal en la imagen PiP



Imagen principal y ventana PiP

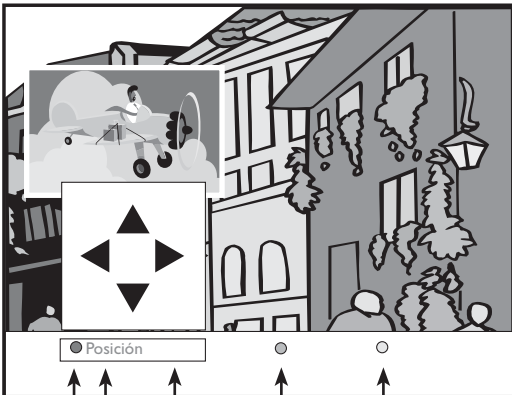

Función del botón

Botones de color

Posicionamiento de la ventana PiP

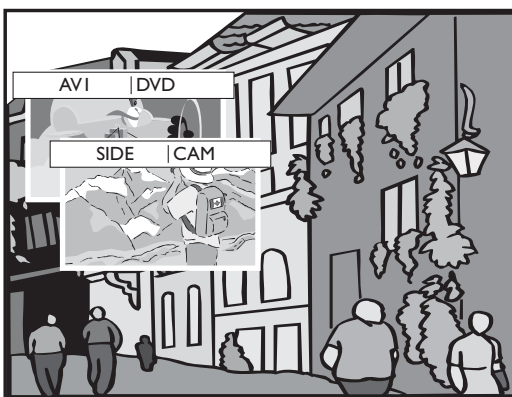

Cambiar de canal en la imagen PiP

El modo PiP permite ver un programa (imagen principal) en la pantalla completa del TV y otro en una ventana más pequeña (imagen PiP). Esta ventana se puede posicionar en cualquier lugar sobre los cuatro bordes de la pantalla del TV para evitar el bloqueo de ciertas secciones en dicha pantalla.

Inicie el modo PiP

- 1 Presione el botón **PIP** en el control remoto para iniciar el modo PiP.
- 2 Presione el botón del cursor hacia la derecha para activar la ventana PiP.
Nota: cuando vea la ventana PiP dentro de un recuadro amarillo, significa que está activada. En este estado, puede posicionar la ventana PiP, cambiar de canal e intercambiar la imagen principal con la imagen PiP.

Posicione la ventana PiP

- Repita los pasos 1 y 2 de "Inicie el modo PiP".
- 3 Presione el botón rojo para iniciar el proceso. En la pantalla aparecerán cuatro cursores direccionales. Esto significa que la ventana PiP se puede mover en cualquiera de las direcciones indicadas por los cursores.
 - 4 Presione el botón del cursor hacia la izquierda, hacia la derecha, hacia arriba o hacia abajo para mover la ventana PiP por lo bordes de la pantalla.

o

Cambie de canal en la imagen PiP

- Repita los pasos 1 y 2 de "Inicie el modo PiP".
- 3 Presione **CH/PAGE + o -**, o los botones numéricos para seleccionar canales.
Nota: si no hay transmisión o si el dispositivo accesorio no está en reproducción en el canal seleccionado, se mostrará el mensaje "Fuente no disponible".

o

Intercambie la imagen principal con la imagen PiP

- Repita los pasos 1 y 2 de "Inicie el modo PiP".
- 3 Presione el botón **PIP** una vez. La imagen PiP se convertirá en imagen principal. La ventana PiP desaparecerá.
 - 4 Presione el botón **PIP** para volver a visualizar la ventana PiP con la imagen principal anterior.

Finalice el modo PiP

- 1 Presione la tecla del cursor hacia la izquierda para quitar el resaltado alrededor del recuadro de la ventana PiP.
- 2 Presione el botón **PIP** para finalizar el modo PiP.

El modo PiP no funciona con dos canales de TV (por aire directo o cable) o con dos canales de dispositivos externos. Las siguientes son algunas combinaciones posibles de PiP:

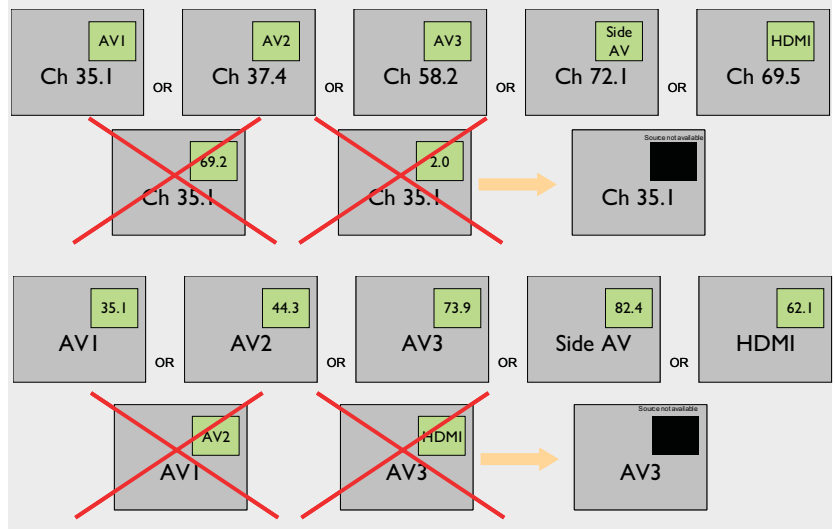

Formatos de pantalla

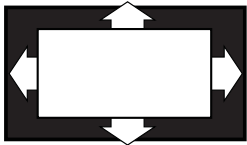

Automático

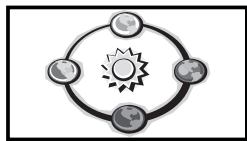

Súper zoom



4:3

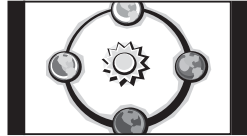

Ampliar imágenes 14:9

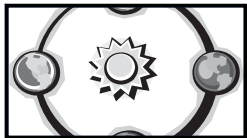

Ampliar imágenes 16:9

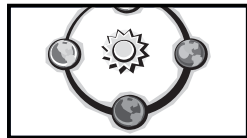

Subtítulos 16:9

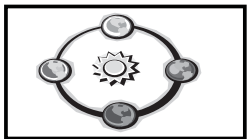

Pantalla ancha

La imagen que reciba de la emisora o de la reproducción de DVD puede estar en los modos de pantalla ancha o convencionales. Las imágenes que se encuentran en el modo convencional tienen barras negras a la derecha y a la izquierda de la pantalla.

Selección del formato de pantalla

- ❶ Presione el botón **FORMAT** para que aparezca una lista de formatos de pantalla disponibles (dependiendo de la señal de recepción). Esto le permite escoger el formato de pantalla de su preferencia.
- ❷ Presione el botón repetidamente para seleccionar un formato de pantalla: Automático, Súper Zoom, 4:3, Ampliar imágenes 14:9, Ampliar imágenes 16:9, Subtítulos 16:9 y Pantalla ancha.
- ❸ Deténgase cuando llegue al formato que desee. Desde ahora en adelante, el TV mostrará su imagen en el formato que haya seleccionado hasta que seleccione otro formato.

Automático

Automático

Súper Zoom

Elimina las barras negras que se encuentran en los costados de las imágenes en modo convencional (4:3).

Ampliar imágenes 14:9

Muestre los subtítulos con el botón del cursor hacia arriba/hacia abajo.

Ampliar imágenes 16:9

Súper Zoom

Nota: Con fuentes de HD no todos los formatos de pantalla estarán disponibles.

Conexión de dispositivos accesorios

1 Caja superior de ajuste al TV

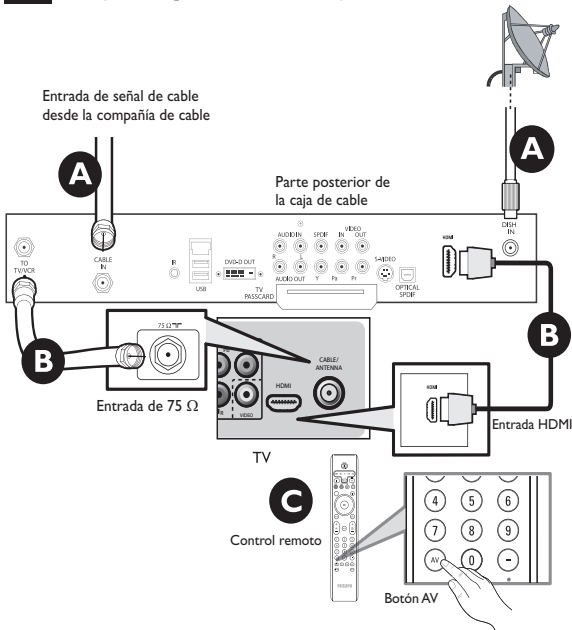

Uso de HDMI

- A** Conecte el cable RF de la pared a la entrada de la parte posterior de la caja de cable.
- B** Conecte la caja de cable al TV con el cable HDMI.
Nota: Si el dispositivo accesorio sólo tiene una salida DVI, use un cable adaptador DVI a HDMI para conectarse al conector HDMI. También debe conectar el cable de audio a los enchufes L y R de AUDIO. A continuación, vaya a Menú=>Configuración=>Fuente=>Entrada de audio analógico=> y seleccione HDMI.
- C** Presione el botón AV para seleccionar el canal externo HDMI.

Uso de cable RF

- A** Conecte el cable RF de la pared a la entrada de la parte posterior de la caja de cable.
- B** Use el segundo cable RF para conectar la caja de cable a la entrada de la antena del TV.
Esta conexión proporciona sonido mono. Para obtener sonido estéreo, también utilice la conexión de audio/video compuesto (consulte el panel 3).

Ajuste el interruptor de salida de la caja superior de ajuste en CH 3 ó 4 (si está disponible) y sintonice el TV en el mismo canal que la caja superior de ajuste. En algunos casos, la caja de cable sintonizará automáticamente el canal 3 ó 4. Sólo cambie de canal en la caja superior de ajuste para ver el programa.

2 Reproductor o grabador de DVD al TV

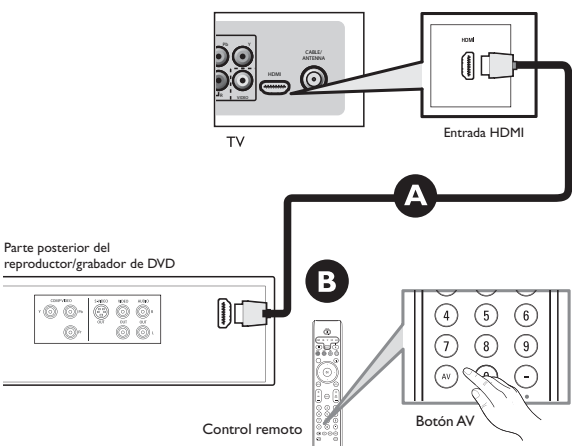

Uso de HDMI

- A** Conecte el reproductor/grabador de DVD al TV con el cable HDMI.
- B** Encienda el TV y el reproductor/grabador de DVD. Presione el botón AV del control remoto para sintonizar la señal de video que proporciona HDMI.

Inserte un DVD pregrabado en el reproductor/grabador de DVD y presione PLAY para verificar si se realizó la conexión correcta.

3 Reproductor o grabador de DVD al TV

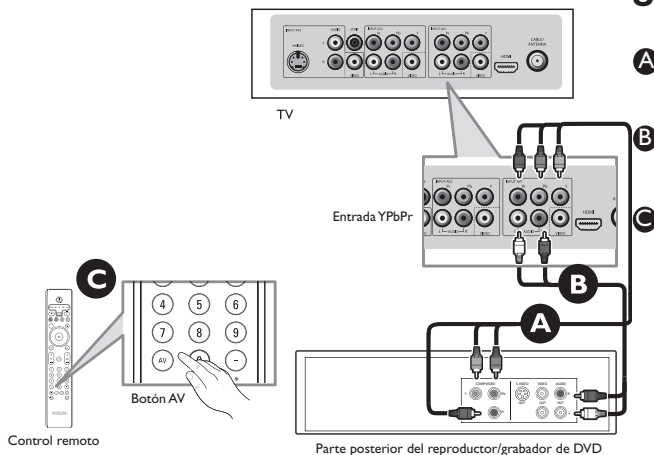

Uso de la entrada de video componente (YPbPr)

- A** Inserte los conectores de video componente en los enchufes respectivos del reproductor/grabador de DVD y del TV (Y, Pb y Pr).
- B** Conecte los cables de audio rojo/blanco en los enchufes de salida de audio del reproductor/grabador de DVD y en las entradas de audio AV del TV.
- C** Encienda el TV y el reproductor/grabador de DVD. Presione el botón AV del control remoto hasta que la fuente conectada aparezca en la pantalla de TV.

Inserte un DVD pregrabado en el reproductor/grabador de DVD y presione PLAY para verificar si se realizó la conexión correcta.

4 Del reproductor/grabador de DVD/VCR al TV

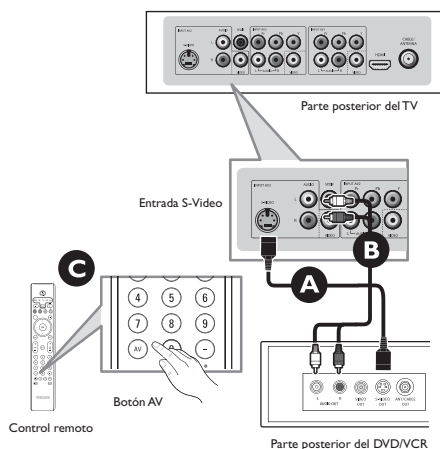

Uso del S-Video

- Conecte el cable S-Video a la entrada S-Video de la parte posterior del TV y a la salida S-Video de la parte posterior del reproductor o grabador de DVD/VCR.
- Conecte los cables de audio (rojo/blanco) a las entradas de audio AV que se encuentran en la parte posterior del TV y a las salidas de audio que se encuentran en la parte posterior del reproductor o grabador de DVD/VCR.
- Encienda el TV y el reproductor o grabador de DVD/VCR. Presione el botón AV del control remoto hasta que aparezca AV3 en la pantalla del TV.

Inserte un DVD pregrabado en el reproductor/grabador de DVD, o una cinta de video en el reproductor/grabador de VCR, y presione PLAY para verificar si se realizó la conexión correcta.

Cuando se conecta simultáneamente S-Video y AV3, sólo se puede escuchar el sonido proveniente de S-Video.

5 Reproductor/grabador de DVD/VCR al TV

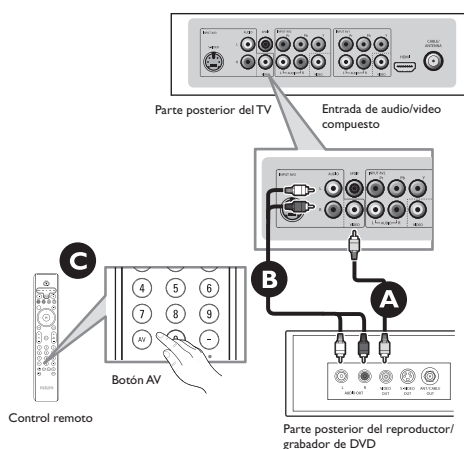

Uso de la entrada de audio/video compuesto

- Conecte el cable de video (amarillo) de la entrada VIDEO AV que se encuentra en la parte posterior del TV y a la salida de video respectiva que se encuentra en la parte posterior.
- Conecte los cables de audio (rojo/blanco) a las entradas de audio AV que se encuentran en la parte posterior del TV y a las salidas de audio (L y R) correspondientes que se encuentran en la parte posterior del reproductor o grabador de DVD/VCR.
- Encienda el TV y el VCR. Presione el botón AV del control remoto hasta que aparezca AV3 en la pantalla del TV.

Inserte un DVD pregrabado en el reproductor/grabador de DVD, o una cinta de video en el reproductor/grabador de VCR, y presione PLAY para verificar si se realizó la conexión correcta.

Nota: Usted también puede conectar AV1 o AV2.

6 Cámara de video/Consola de juegos al TV

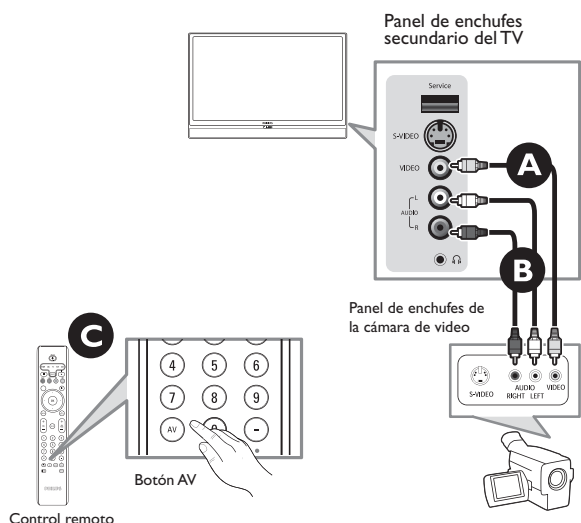

Uso de la entrada de audio/video compuesto

- Conecte el cable de video (amarillo) de la salida de video de la cámara (u otro dispositivo) a la entrada de video (amarilla) que se encuentra a un costado del TV.
- Conecte los cables de audio (rojo/blanco) de las salidas de audio del dispositivo a las entradas de audio (roja/blanca) que se encuentran a un costado del TV.

Consejo: Para dispositivos mono, conecte sólo el cable de audio blanco de la salida de audio del dispositivo a la entrada de audio blanca que se encuentra a un costado del TV.

- Encienda el TV y el dispositivo. Presione el botón AV del control remoto hasta que aparezca LATERAL en la pantalla del TV.

Presione PLAY en el dispositivo para verificar la conexión.

7 Audio al sistema Hi-fi (digital)

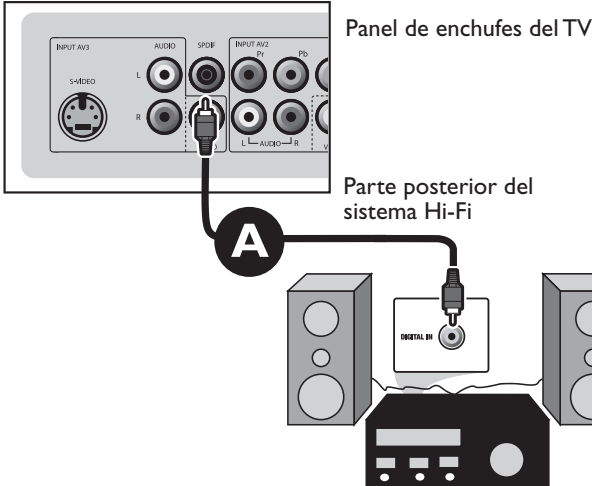

Uso del SPDIF

- A** Conecte los cables de audio desde el enchufe SPDIF que se encuentra en la parte posterior del TV al enchufe DIGITAL IN que se encuentra en la parte posterior del equipo Hi-Fi.

Consejo: SPDIF (Formato de interconexión digital de Sony y Philips) es altamente recomendable para obtener una salida de sonido digital de gran calidad.

Para seleccionar los dispositivos conectados y las funciones de audio y video

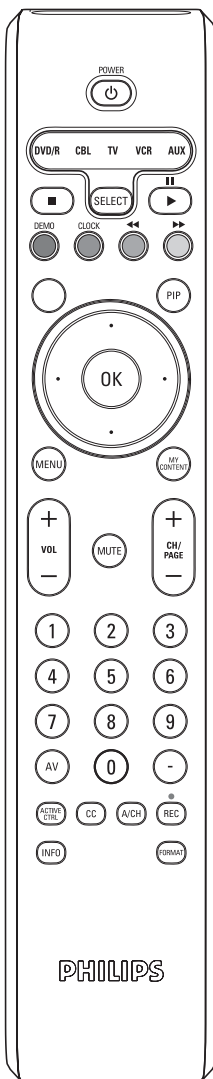

Seleccione los dispositivos conectados

- 1** Presione repetidamente el botón **AV** o seleccione **Fuente** en el menú Ajustes (consulte la p. 13) para seleccionar los canales de los dispositivos conectados: **AV 1, AV2, AV3, HDMI, Lado** o **TV**, de acuerdo con el lugar en el que haya conectado sus dispositivos.
- 2** Presione el botón del cursor hacia arriba o hacia abajo
- 3** Presione el botón **OK**.

Seleccione las funciones de audio y video

La mayoría de los equipos de audio y video de la gama de productos Philips se pueden operar con el control remoto de su TV.

Presione uno de los botones después que haya presionado repetidamente el botón **SELECT** (selección), de acuerdo con el equipo que desee operar con este control remoto. Consulte Uso del control remoto, p. 5.

Cuando no se realice ninguna acción dentro de 60 segundos, el control remoto vuelve al modo de TV.

POWER para cambiar al modo en espera

- ||** para poner en pausa,
- para grabar,
- ◀** para retroceder (**VCR, CD**); buscar atrás (**DVD, AMP**)
- para detener
- ▶** para reproducir,
- ▶▶** para avanzar (**VCR, CD**); buscar adelante (**DVD/AMP**)

INFO mostrar información

MENU para encender y apagar el menú

- **CH +** para capítulo, canal, selección de pista

0 a 9 ingreso de dígitos

- índice de la cinta (**VCR**), seleccionar un capítulo de DVD, seleccionar una frecuencia (**AMP**)

cursor arriba/abajo para seleccionar el disco siguiente o anterior (**CD**)

cursor izquierda/derecha para seleccionar la pista anterior o siguiente (**CD**)

Notas:

- Si no se realiza ninguna acción dentro de 60 segundos, el control remoto vuelve al modo de TV.

- Después de una acción en el modo de sistema que se seleccione, el control remoto permanecerá en este modo durante 60 segundos y luego volverá al modo de TV o presione el botón **SELECT** para volver inmediatamente al modo de TV.

Explorador multimedia

Nota: Principalmente, ¡esto es sólo para servicio! Puede funcionar con ciertos dispositivos de memoria, pero no con la mayoría de los dispositivos de cámara.



El explorador Multimedia le permite ver imágenes o reproducir archivos de audio almacenados en un dispositivo USB.

La aplicación de explorador Multimedia se llama a partir del menú Mi contenido (presione el botón **MY CONTENT**) seleccionando el dispositivo USB y presionando el botón del cursor hacia la derecha.

Notas:

- Se pueden reproducir los siguientes formatos de archivo:

- Para imágenes: JPEG
- Para audio: MP3, MP3 Pro

- Sólo se admiten dispositivos de memoria con formato FAT/DOS.

- Si no se admite su cámara digital, asegúrese de que la cámara esté encendida y compruebe que su configuración sea la correcta (consulte el manual de la cámara).

- Philips no es responsable de que no se admita su dispositivo USB.

Ver contenido de un dispositivo USB

Inserción de un dispositivo USB

Nota: No se proporcionan dispositivos USB con este TV.

Inserte un dispositivo USB en el conector **USB** a un costado del TV.

Cuando se inserte un dispositivo USB, el menú del explorador multimedia aparecerá automáticamente; consulte más adelante.

Retiro de un dispositivo USB

Primero apague el menú Mi contenido. Para ello, navegue hasta el menú del explorador multimedia y presione el botón **MY CONTENT** para salir del menú.

Retire el dispositivo USB.

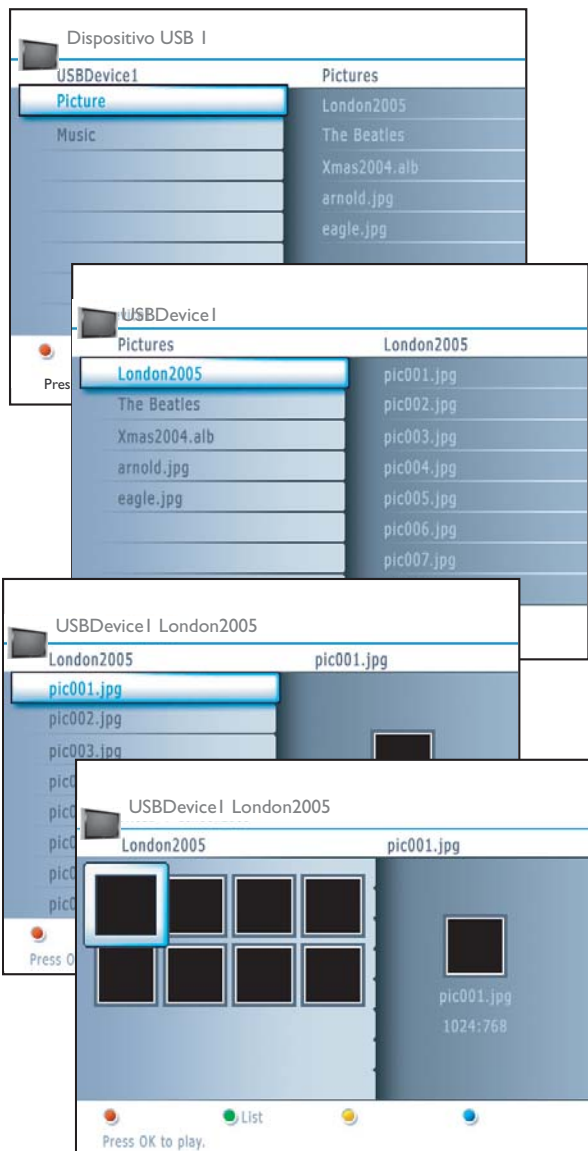

Notas:

- **El TV admite muestras de diapositivas con música de fondo.**
- La reproducción continuará aun si se cambia temporalmente a pantallas de exploración. El audio se detendrá cuando llegue a su término o cuando comience a sonar otra canción.
- No se admiten archivos JPEG progresivos.
- Los archivos no deben tener más de 128 caracteres de largo.
- No use puntos cuando nombre archivos.

Pueden aparecer los siguientes iconos:

- Carpeta
- Imágenes
- Música
- Lista de reproducción o álbum personalizado

Menú de explorador de Multimedia

- 1 Inserte un dispositivo USB.
- 2 Seleccione el dispositivo USB en Multimedia con los botones del cursor hacia arriba o hacia abajo.
El explorador de Multimedia permitirá que el usuario busque contenido almacenado en el dispositivo USB insertado.
- 3 Presione el botón del cursor hacia la derecha.
El explorador de 2 paneles aparecerá en panel izquierdo con los tipos de contenido (música, imágenes).
En el panel derecho aparecerá el contenido disponible del tipo de contenido seleccionado.
- 4 Presione el botón del cursor hacia arriba o hacia abajo y luego hacia la derecha para ingresar al contenido.
- 5 Presione el cursor hacia arriba o hacia abajo para seleccionar un archivo o directorio.
Nota: Presione el botón de color verde para que aparezcan todos los archivos de imagen del directorio actual como miniaturas cuando se exploran las imágenes. Vuelva a presionar el botón verde para que los archivos de imagen aparezcan en una lista.
En caso de que se seleccione un **archivo**, presione el botón **OK** para mostrar la imagen de un archivo o reproducir un archivo de audio.
En caso de que se seleccione un directorio, un álbum o una lista de reproducciones, presione el botón del cursor hacia la derecha para ingresar al contenido, o presione el botón **OK** para iniciar una muestra de diapositivas o una reproducción de los archivos del directorio, álbum o lista de reproducción.
- 6 Presione el botón del cursor hacia la izquierda para que la música se siga reproduciendo y vuelva al menú Multimedia.
- 7 Presione uno de los botones de color del control remoto para realizar la función correspondiente que se indique en la parte inferior de la pantalla.
El botón de color azul se puede usar para que el color vuelva a aparecer.
Para dejar de reproducir el contenido, presione el botón **■** del control remoto.

Botones de funciones que se encuentran en la parte inferior de la pantalla

- Details (Detalles)** Para mostrar una descripción del archivo o directorio seleccionado.
- Transitions (Transiciones)** Para seleccionar si se debe aplicar una transición durante una presentación de diapositivas.
- Slide time (Tiempo de diapositiva)** Para seleccionar el tiempo que se mostrará una imagen en una presentación de diapositivas.
- Rotate (Rotación)** Para girar una imagen.
- Repeat one/all (Repetir uno/todos)** Para repetir la reproducción de un archivo de música.
- Shuffle (Aleatorio)** Para reproducir colecciones de música de manera aleatoria.

Botones de otras funciones del control remoto

- Para dejar de mostrar el contenido.
- ▶▶** Para poner en pausa la reproducción del contenido.
- ▶▶** Para reproducir un solo archivo, iniciar una muestra de diapositivas, reproducir una carpeta u otra colección.

Consejos para la localización de fallas

Revise esta lista de **Síntomas** y **Pasos que se sugiere seguir** antes de solicitar servicio. Es posible que usted sea capaz de resolver el problema por sí solo. Si se encuentra con problemas para conectar el TV a dispositivos externos, consulte la Guía del usuario del dispositivo externo o llame a sus centros de servicio para obtener ayuda. Su garantía no cubre los cargos por instalación del TV ni el ajuste de los controles del cliente.

SÍNTOMAS		PASOS QUE SE SUGIERE SEGUIR
Conexión	No puedo lograr que el equipo de audio externo funcione con el TV.	La salida de audio SPDIF es para modo digital solamente y el equipo de audio que se utilice debe tener un decodificador.
Instalación	No logro que los canales de AV aparezcan en la pantalla del TV.	Presione repetidamente el botón AV del control remoto para seleccionar los canales de AV que desee. Nota: SVHS sólo se puede seleccionar si existe un dispositivo S-VHS conectado y encendido.
Instalación	El TV muestra un canal equivocado o no muestra canales más allá del 13	Vaya al MODO INSTALACIÓN en el menú del televisor y seleccione la fuente de señal correcta, luego vuelva a realizar la instalación automática. (Consulte la página 7).
Instalación	Los números de canales no siguen el número de canal de los programas.	Vaya al MODO INSTALACIÓN en el menú del televisor y seleccione la fuente de señal correcta, luego vuelva a realizar la instalación automática. (Consulte la página 7).
Instalación	La programación automática se demora demasiado.	La programación automática puede demorar 20 a 40 minutos dependiendo de la cantidad de canales que se encuentre disponible.
Ajustes	<p>Aparecen mensajes de error en la pantalla del TV:</p> <p>Sin Señal</p> <p>No hay progr. disponible</p> <p>Sólo Audio</p>	<p>Verifique que la antena/el cable esté conectado correctamente y que haya seleccionado el modo instalación correcto (consulte la página 7).</p> <p>Es posible que no haya transmisión temporalmente en el canal que seleccionó. Es posible que desee agregar estos canales a la lista Señal Dig. Débil (consulte la página 8). Cuando se reanude la transmisión o cuando se encuentre disponible, su TV la recibirá.</p> <p>El canal actual sólo tiene transmisión de audio.</p>
Sonido	Existe sonido perturbador (como zumbidos, chasquidos, crujidos, silbidos, etc.).	Es normal escuchar un sonido perturbador (como zumbidos, chasquidos, crujidos, silbidos, etc.) desde una distancia menor que 2 metros (6 pies) con el sonido del televisor desactivado. Si el problema se produce en un canal, es posible que exista un problema de señal. Comuníquese con el proveedor de cable o con la emisora local sobre el canal específico.
Sonido	El sonido no es estéreo.	<p>Es posible que esto se deba a cualquiera de los siguientes motivos:</p> <ol style="list-style-type: none"> 1. No todas las transmisiones por cable o de las estaciones emisoras son en estéreo. Intente verificar varias estaciones de las principales redes para estar seguro de que la estación que seleccionó está en estéreo. 2. Cuando se encuentra ENCENDIDO SAP, el sonido se configura automáticamente en MONO. 3. El modo de sonido está configurado en MONO. Configure el modo de sonido en ESTÉREO. (Consulte la página 16). 4. Cuando use una entrada de AV, el televisor no mostrará STEREO aun cuando produzca sonido estéreo.

SÍNTOMAS		PASOS QUE SE SUGIERE SEGUIR
General	El TV no tiene energía	Revise el cable de suministro eléctrico del TV. Desconecte el cable del suministro eléctrico del TV, espere 10 segundos y luego vuelva a insertar el enchufe en el tomacorriente. Vuelva a encender el TV. Conecte el cable de suministro eléctrico directamente con el tomacorriente y no con un cable de extensión. Si necesita usar un cable de extensión, revise que no se haya quemado el fusible de la franja de energía CA.
General	El indicador de temperatura es de color ROJO	Apague el TV y deje que se enfríe. Si continúa el síntoma, comuníquese con el centro de servicio técnico más cercano.
General	El indicador es de color ROJO	Ha fallado la lámpara. Comuníquese con el centro de servicio técnico más cercano.
General	El TV no responde al control remoto	Asegúrese de haber insertado las baterías en el control remoto de acuerdo con la ilustración que se encuentra en el compartimiento de baterías. Consulte la página 4. Restablezca el televisor desconectando el enchufe del tomacorriente durante 10 segundos y luego vuelva a conectarlo.
General	No funciona el control remoto	Limpie el control remoto y la ventana del sensor de control remoto del TV. Revise el cable de suministro eléctrico del TV. Desenchufe el TV, espere 10 segundos y luego vuelva a insertar el enchufe en la pared.
General	No aparece ninguna imagen en la pantalla del TV	Revise las conexiones de la antena. ¿Están fijadas adecuadamente al enchufe ANT de 75 ohmios del TV? Revise que el control sintonizador tenga la configuración correcta en el control SINTONÍA . Trate de ejecutar la función Programación automática para buscar todos los canales que se encuentren disponibles (consulte la página 7). Presione el botón AV del control remoto para comprobar que esté seleccionada la fuente de señal correcta (FRONTAL, AV1, AV2, Canal Actual, etc.). <i>Nota: SVHS sólo se puede seleccionar si existe un dispositivo S-VHS conectado y encendido.</i>
General	El TV muestra líneas blancas en el buzón cuando se ve un DVD	Algunos discos DVD están codificados hasta con un 30% más de información de video, para dar al espectador la mejor calidad de imagen posible. Con el reproductor de DVD en el formato de pantalla 16:9, la reproducción de este tipo de disco con información adicional de video puede producir algunas pequeñas líneas blancas en la parte superior del área negra del buzón. Con algunos de estos discos, este problema es inherente y no requiere una llamada de servicio.

Si su problema no se resuelve

Apague el TV y vuelva a encenderlo.

Nunca intente reparar un TV defectuoso usted mismo.

Consulte a su distribuidor o llame a un técnico de TV.

Número telefónico del Cliente Philips

Centro de Atención: 1-888-PHILIPS (744-5477)

Tenga listos el modelo y el número del producto, que puede encontrar en la parte posterior del aparato de televisión, antes de llamar.

Glosario

Active Control	Active Control es un sistema de control inteligente y proactivo. Garantiza que la experiencia visual siempre sea óptima compensando y cambiando automáticamente las condiciones de la luz ambiente.
Audio Video (A/V)	Término que normalmente se usa para referirse a un canal o un receptor de TV o equipo de video que está diseñado especialmente para aceptar señales de audio-video de VCR. Este canal activa automáticamente circuitos especiales dentro del aparato de TV para impedir la distorsión y la desviación de la imagen. También se usa para procesadores de audio-video, que admitan ambos tipos de señales.
ATSC	ATSC: Comité de Sistemas Avanzados de Televisión. Se conformó para establecer estándares técnicos para sistemas avanzados de televisión, lo que incluye la televisión digital de alta definición (HDTV).
CVBS	Señal de banda base de video compuesto. En la transmisión televisiva, esto se refiere a la señal de video, lo que incluye la información de color y las sincronizaciones.
CVI (Y Pb Pr)	CVI (entrada de video componente) es un tipo de conexión que usa un conector de tipo cincha para permitir que las cajas superiores de ajuste o los reproductores de DVD analógicos conecten una señal al TV. Al ofrecer la entrada de tipo cincha (YPbPr) los colores primarios, rojo, verde y azul se conectan desde una caja superior de ajuste al TV, lo que permite que la señal aparezca en la pantalla.
DTV	Televisión digital. Término genérico que se refiere a todos los formatos de televisión, lo que incluye la televisión de alta definición (HDTV, por sus siglas en inglés) y la televisión de definición estándar (SDTV, por sus siglas en inglés).
DOLBY Digital	Dolby Digital: Estándar de audio digital de seis canales que es parte de la norma de televisión digital de EE.UU.; que también se denomina AC-3 ó Digital 5.1. Los canales son delantero izquierdo, delantero derecho, central delantero, surround o posterior izquierdo, surround o posterior derecho y un altavoz de graves aparte
Exploración progresiva	En la exploración progresiva, se exploran todas las líneas de exploración horizontales de una vez en la pantalla. Las normas de TV digital y de HDTV aceptan transmisión y métodos de visualización de exploración entrelazada y de exploración progresiva.
HDTV	La definición de HDTV en que se conviene generalmente es aproximadamente el doble de la resolución de imagen vertical y horizontal de NTSC TV de hoy, lo que esencialmente hace que la imagen sea el doble de nítida. HDTV también tiene una relación de pantalla de 16:9 en comparación con las pantallas de TV de hoy en día, las que tienen una relación de pantalla de 4:3. HDTV ofrece menos artefactos del movimiento (es decir, imágenes fantasma, arrastre de puntos) y ofrece canales independientes de 5.1 de sonido surround estéreo de calidad de CD, (también se denomina AC-3).
NTSC	Comité Nacional de Sistemas de Televisión. Organización que desarrolló la norma de televisión digital que se utiliza en la actualidad en EE.UU., Canadá y Japón. Ahora se usa generalmente para referirse a esa norma. La norma del NTSC combina señales azules, rojas y verdes moduladas como una señal AM con una señal FM para el audio.
Relación de aspecto	Relación entre el ancho y el alto de la imagen de TV en la pantalla. En un TV normal, configure la relación de aspecto en 4 es a 3 (4:3). La nueva relación de aspecto en HDTV es de 16:9, lo que se asemeja a la relación de aspecto de un cine (pantalla panorámica). Los nuevos sistemas de TV admiten las relaciones de aspecto 4:3 y 16:9 y se puede alternar automáticamente entre ellas.
Resolución	Resolución: Medida del detalle más fino (pequeño) que se puede ver en una imagen de video. Las resoluciones de TV se pueden expresar como números de píxeles en una imagen o, de manera más común, como el número total de líneas (exploradas horizontalmente) que se usan para crear la imagen. Resoluciones de TV digital estándar: SDTV: 480i: la imagen es de 704 x 480 píxeles; 480p: la imagen es de 704 x 480 píxeles. HDTV: 720p: la imagen es de 1280 x 720 píxeles; 1080i: la imagen es de 1920 x 1080 píxeles; 1080p: la imagen es de 1920 x 1080 píxeles.
Sintonizador digital	Un sintonizador digital sirve como el decodificador que se requiere para recibir y mostrar transmisiones digitales. Se puede incluir dentro de los aparatos de TV o en una caja superior de ajuste.
SPDIF	SPDIF (Formato de interconexión digital de Sony y Philips) es altamente recomendable para obtener una salida de sonido digital de gran calidad.

Cuidado y limpieza

- Para evitar posibles riesgos de descarga eléctrica, asegúrese de que el TV esté desenchufado del tomacorriente antes de limpiarlo.
- Quite regularmente el polvo del TV con un plumero seco que no produzca arañazos para mantenerlo limpio.
- Al limpiar el TV, tenga cuidado de no arañar ni dañar la superficie de la pantalla. Evite el uso de joyas cuando limpie el TV. No use limpiadores domésticos. Limpie la pantalla delantera con un paño limpio humedecido con agua. Para limpiar, emplee movimientos uniformes, verticales y suaves.

Existen paquetes de limpieza especialmente diseñados para pantallas. Estos paquetes contienen paños y limpiadores antiestáticos diseñados para entrar en los rebordes de la pantalla del TV. Compre los paquetes en tiendas que vendan artículos electrónicos o llame a nuestro Centro de Atención al Cliente al 1-800-531-0039.

- Limpie suavemente las superficies del gabinete con un paño limpio o esponja humedecida en una solución de agua limpia y fría, y un detergente o jabón suave. Use un paño limpio y seco para secar las superficies humedecidas durante la limpieza.
- Ocasionalmente, limpie con aspiradora los orificios de ventilación o las ranuras en la cubierta posterior del aparato.

Nunca use diluyentes, aerosoles insecticidas ni otros productos químicos sobre el gabinete o cerca de éste, ya que ellos podrían causar un daño permanente a su acabado.

Especificaciones

	50PL9200D	60PL9200D / 60PL9220D
IMAGEN/PANTALLA Relación de aspecto Tipo de visualización en pantalla Realce de imagen	16 : 9 TV de proyección DLP® Pixel Plus, exploración progresiva, filtro de peine en 3D, intervalo negro, Active Control, Auto Picture (5 modos) Reducción digital del ruido (DNR)	
SONIDO Potencia de salida (RMS) Realce de sonido Sistema de sonido	2 x 10 W Nivelador automático de volumen, Virtual Dolby AutoSound (4 modos)	
COMODIDAD Fácil instalación Fácil uso Tipo de control remoto Control remoto Teletext	Programación automática Lista de canales RCLU026 TV Subtítulos encapsulados	
MENÚ EN PANTALLA IDIOMAS	Inglés, francés, español	
CONECTIVIDAD Parte posterior del TV Lado	AV1/AV2: Entrada de audio L/R, entrada de video compuesto (CVBS), entrada de video componente (YPbPr) AV3: Entrada de audio L/R, entrada de video compuesto (CVBS), S-Video, HDMI, salida SPDIF Entrada de audio L/R, entrada de video compuesto (CVBS), entrada S-Video y enchufe para auriculares.	
PESO Y DIMENSIONES: Peso (con empaque): Peso (sin empaque): Dimensiones de la caja Dimensiones del producto Tamaño de la pantalla:	90,2 lbs 70,4 lbs 51,6 " x 21,3 " x 37 " 45,8 " x 15,9 " x 31,5 " 50 "	171,6 lbs 137,5 lbs 60,8 " x 25 " x 44,6 " 54,5 " x 18,7 " x 36,4 " 60 "
CONSUMO DE ENERGÍA CONSUMO DE ENERGÍA EN ESPERA	230 W < 1 W	
TEMPERATURA DE OPERACIÓN	Entre 10 grados y 32 grados Centígrados Entre 50 grados y 90 grados Fahrenheit Asegurese de mantener la ventilación adecuada alrededor del TV.	

Introducción

Philips ofrece actualización de software para su TV usando memoria portátil USB. Después de haber terminado una actualización de software, el TV por lo general funcionará mejor.

Las actualizaciones que se hagan dependen del software de actualización que esté usando, así como el que tenía el TV antes de la actualización.

Puede ejecutar la actualización de software usted mismo.

Tenga en cuenta que el contenido de este documento está dirigido a usuarios con habilidades técnicas o de software.

Preparación de una memoria portátil para la actualización de software

Para el procedimiento necesitará:

- Una computadora personal con capacidad para explorar en Internet.
- Una utilidad de archivo que admita el formato ZIP (por ejemplo, WinZip for Windows o Stuffit for Mac OS).
- Una tarjeta de memoria USB, de preferencia vacía.

Nota: Sólo se admiten los dispositivos de memoria con formato FAT/DOS.

Se puede obtener nuevo software de su distribuidor, o lo puede descargar del sitio Web www.philips.com/usasupport:

- 1 Visite www.philips.com/usa support con el explorador de Internet de su computadora.
- 2 Siga el procedimiento hasta encontrar la información y el software correspondiente a su TV.
- 3 Seleccione el archivo de actualización de software más actual y descárguelo a su PC.
- 4 Descomprima el archivo ZIP y copie el archivo "autorun.upg" al directorio raíz de la memoria portátil USB.

Nota: Use sólo actualizaciones de software que se encuentren en el sitio Web www.philips.com/usasupport.

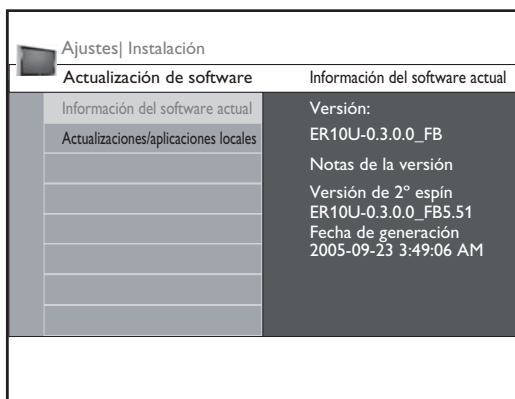

Verificación de la versión del software del TV

Antes de comenzar la actualización del software, se recomienda verificar lo que es el software actual del TV.

- 1 Seleccione **Actualización de software** en el menú Instalación.
- 2 Presione el botón del cursor hacia la derecha. El menú Actualización de software se moverá al panel izquierdo.
- 3 Seleccione **Información actual de software** para ver la versión y la descripción del software actual.

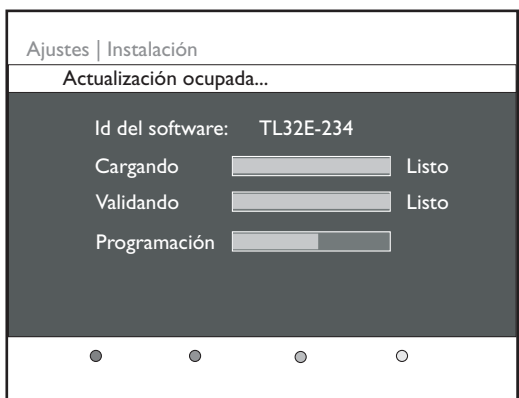

Procedimiento automático de actualización de software

Para la actualización automática del software, el archivo “autorun.upg” se debe copiar a la raíz de la memoria portátil USB.

- ❶ Apague el TV y retire todos los dispositivos de memoria.
- ❷ Inserte la memoria portátil USB que contiene la actualización de software descargada.
- ❸ Encienda el TV con el interruptor de encendido  que se encuentra en la parte derecha del TV.
- ❹ En el arranque, el TV explorará la memoria portátil USB hasta encontrar el documento actualizado. El TV pasará automáticamente al modo de actualización. Después de algunos segundos, aparecerá el estado del procedimiento de actualización.

Advertencia:

- No está permitido retirar la memoria portátil USB durante el procedimiento de actualización de software.
 - En caso de una pérdida de potencia durante el procedimiento de actualización, no retire la memoria portátil USB del TV. El TV continuará la actualización apenas vuelva la energía.
 - Si intenta actualizar a una versión del software inferior a la que ya tiene el TV, se le pedirá que lo confirme. Instalar una versión más antigua sólo se debe hacer en caso de extrema necesidad.
 - Si ocurre un error durante la actualización, debe volver a intentar el procedimiento o comunicarse con un distribuidor.
- ❺ Cuando la actualización del software haya terminado con éxito, retire la memoria portátil USB y reinicie el TV con el interruptor de encendido  que se encuentra en la parte delantera del TV. El TV se iniciará con el nuevo software.

Nota: Una vez finalizada la actualización, use su PC para eliminar el software del TV de la memoria portátil USB.

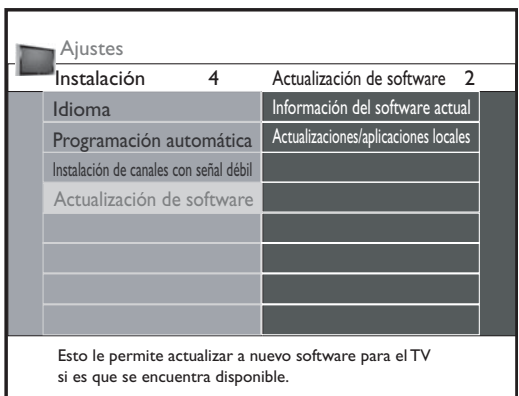

Procedimiento manual de actualización de software

Para realizar una actualización manual del software, copie el archivo “autorun.upg” a un directorio de nombre “Upgrades” (actualizaciones) que se encuentra en la raíz de la memoria portátil USB.

- ❶ Inserte la memoria portátil que contiene la actualización de software descargada.
- ❷ El TV automáticamente iniciará el menú de exploración del contenido. Salga del menú presionando la tecla **MY CONTENT**.
- ❸ Seleccione **Actualización de software** en el menú Instalación. Vaya a **Actualizaciones/aplicaciones**. El TV mostrará en una lista todas las imágenes disponibles en la memoria portátil USB y mostrarán los datos de cada imagen de actualización seleccionada.
- ❹ Seleccione la imagen de actualización correcta y presione el botón de color rojo para iniciar la actualización. El TV se reiniciará y pasará automáticamente al modo de actualización. Después de algunos segundos, aparecerá el estado del procedimiento de actualización.

Advertencia:
Si intenta actualizar a una versión del software inferior o igual a la que ya tiene el TV, se le pedirá que lo confirme. Instalar una versión más antigua sólo se debe hacer en caso de extrema necesidad.
- ❺ Cuando la actualización del software haya terminado con éxito, retire la memoria portátil USB y reinicie el TV con el interruptor de encendido  que se encuentra en la parte delantera del TV. El TV se iniciará con el nuevo software.

GARANTÍA LIMITADA PHILIPS UN (1) AÑO

COBERTURA DE GARANTÍA:

La obligación de la garantía PHILIPS se limita a los términos establecidos a continuación.

QUIÉNES ESTÁN CUBIERTOS:

Philips le garantiza el producto al comprador original o a la persona que lo recibe como regalo contra defectos en los materiales y en la mano de obra, a partir de la fecha de la compra original ("período de garantía") en el distribuidor autorizado. El recibo de ventas, donde aparecen el nombre del producto y la fecha de la compra en un distribuidor autorizado, se considerará comprobante de esta fecha.

LO QUE ESTÁ CUBIERTO:

La garantía Philips cubre productos nuevos si aparece algún defecto y Philips recibe un reclamo válido dentro del período de garantía. A su propia discreción, Philips (1) reparará el producto sin costo, usando piezas de repuesto nuevas o reacondicionadas; (2) cambiará el producto por uno nuevo o que se ha fabricado con piezas nuevas o usadas utilizables, y que sea al menos funcionalmente equivalente o lo más parecido al producto original del inventario actual de Philips; o (3) reembolsará el precio de compra original del producto.

Philips garantiza productos o piezas de repuesto proporcionados bajo esta garantía contra defectos en los materiales y en la mano de obra durante noventa (90) días o por el resto de la garantía del producto original, lo que le promocióne más cobertura. Cuando se cambia un producto o una pieza, el artículo que usted recibe pasa a ser de su propiedad y el que le entrega a Philips pasa a ser propiedad de éste último. Cuando se proporcione un reembolso, su producto pasa a ser propiedad de Philips.

Nota: Cualquier producto que se venda y que esté identificado como reacondicionado o renovado tiene una garantía limitada de noventa (90) días.

El producto de reemplazo sólo se puede enviar si se cumplen todos los requisitos de la garantía. El incumplimiento de tales requisitos puede ocasionar un retardo.

LO QUE NO SE CUBRE: EXCLUSIONES Y LIMITACIONES:

La garantía limitada se aplica sólo a los productos nuevos fabricados por Philips o para Philips que se pueden identificar por la marca registrada, el nombre comercial o por tener el logotipo correspondiente. Esta garantía limitada no se aplica a ningún producto de hardware ni de software que no sea Philips, incluso si viene empacado con el producto o si se vende junto con éste. Los fabricantes, proveedores o editores que no sean Philips pueden proporcionar una garantía por separado para sus propios productos empacados con el producto Philips.

Philips no es responsable por ningún daño o pérdida de programas, datos u otra información almacenados en algún medio contenido en el producto, ni por ningún producto o pieza que no sea Philips que no esté cubierta por esta garantía. La recuperación o la reinstalación de programas, datos u otra información no está cubierta por esta garantía limitada.

Esta garantía no se aplica (a) a daños causados por accidente,

Esta garantía le otorga derechos legales específicos. Usted puede tener otros derechos que varían entre los diferentes estados y provincias.

abuso, mal uso, mala aplicación o a productos que no sean Philips; (b) a daño provocado por servicio realizado por cualquier persona distinta de Philips o de un establecimiento de servicio autorizado de Philips; (c) a productos o piezas que se hayan modificado sin la autorización por escrito de Philips; (d) si se ha retirado o desfigurado el número de serie de Philips; y tampoco se aplica la garantía a (e) productos, accesorios o insumos vendidos TAL COMO ESTÁN sin garantía de ningún tipo, lo que incluye productos Philips vendidos TAL COMO ESTÁN por algunos distribuidores.

Esta garantía limitada no cubre:

- Los costos de envío al devolver el producto defectuoso a Philips.
- Los costos de mano de obra por la instalación o configuración del producto, el ajuste de controles del cliente en el producto y la instalación o reparación de sistemas de antena externos al producto.
- La reparación del producto y/o el reemplazo de piezas debido a la instalación inadecuada, a conexiones hechas a un suministro de voltaje inadecuado, al abuso, descuido, mal uso, accidentes, reparaciones no autorizadas u otras causas que no se encuentren bajo el control de Philips.
- Daños o reclamos por productos que no están disponibles para su uso, por datos perdidos o por pérdida de software.
- Daños ocurridos al producto durante el envío.
- Un producto que requiera modificación o adaptación para permitir su funcionamiento en algún país que no sea el país para el que se diseñó, fabricó, aprobó y/o autorizó o la reparación de productos dañados por estas modificaciones.
- Un producto que se use para propósitos comerciales o institucionales (lo que incluye, entre otros, los de alquiler).
- La pérdida del producto en el envío y cuando no se pueda proporcionar una firma que verifique el recibo.
- No operar según el Manual del propietario.

PARA OBTENER AYUDA EN LOS EE.UU., PUERTO RICO O EN LAS ISLAS VÍRGENES DE LOS EE.UU...

Comuníquese con el Centro de Atención al Cliente al:
1-888-PHILIPS (1-888-744-5477)

PARA OBTENER AYUDA EN CANADÁ...

1-800-661-6162 (si habla francés)
1-888-744-5477 - (Si habla inglés o español)

LA REPARACIÓN O EL REEMPLAZO, SEGÚN LO DISPONE ESTA GARANTÍA, ES LA SOLUCIÓN EXCLUSIVA PARA EL CLIENTE. PHILIPS NO SERÁ RESPONSABLE DE LOS DAÑOS INCIDENTALES O INDIRECTOS QUE INFRINJAN ALGUNA GARANTÍA EXPRESA O IMPLÍCITA SOBRE ESTE PRODUCTO. CON EXCEPCIÓN DE LO QUE PROHIBA LA LEY VIGENTE, TODA GARANTÍA IMPLÍCITA DE COMERCIABILIDAD Y ADECUACIÓN PARA UN PROPÓSITO PARTICULAR EN ESTE PRODUCTO ESTÁ LIMITADA EN DURACIÓN A LO QUE ESPECIFIQUE ESTA GARANTÍA.

Algunos estados no permiten las exclusiones ni la limitación de los daños incidentales o indirectos, ni permiten limitaciones sobre la duración de la garantía implícita, de modo que las limitaciones o exclusiones anteriores pueden no aplicarse a usted.



Specifications are subject to change without notice
Trademarks are the property of Koninklijke Philips Electronics N.V. or their respective owners
2005 © Koninklijke Philips Electronics N.V. All rights reserved

www.philips.com



Free Manuals Download Website

<http://myh66.com>

<http://usermanuals.us>

<http://www.somanuals.com>

<http://www.4manuals.cc>

<http://www.manual-lib.com>

<http://www.404manual.com>

<http://www.luxmanual.com>

<http://aubethermostatmanual.com>

Golf course search by state

<http://golfingnear.com>

Email search by domain

<http://emailbydomain.com>

Auto manuals search

<http://auto.somanuals.com>

TV manuals search

<http://tv.somanuals.com>