

PHILIPS MAGNAVOX

AZ 2407 Portable CD Micro System

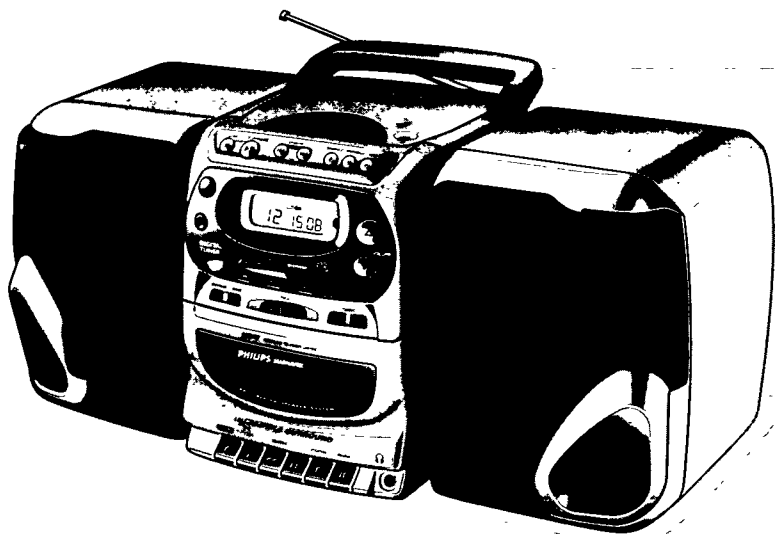

0 0 0 0 0 0 0 0 0 5 4 0 9



Owner's Manual
Mode d'emploi
Instructivo de manejo

Toll Free Help Line
Ligne d'assistance en service libre
Línea de ayuda telefónica sin cargo

800-531-0039



English 4

English

Français 19

Français

Español 34

Español

México



Es necesario que lea cuidadosamente su instructivo de manejo

	PRECAUCIÓN - ADVERTENCIA No abrir, riesgo de choque eléctrico	
	ATENCIÓN Verifique que el voltaje de alimentación sea el requerido para su aparato	
Para evitar el riesgo de choque eléctrico, no quite la tapa. En caso de requerir servicio, diríjase al personal calificado.		

Know these *safety* symbols

Connaissez ces symboles de *sécurité*

Conozca estos símbolos de *seguridad*

	CAUTION RISK OF ELECTRIC SHOCK DO NOT OPEN	
CAUTION: TO REDUCE THE RISK OF ELECTRIC SHOCK, DO NOT REMOVE COVER (OR BACK). NO USER-SERVICEABLE PARTS INSIDE. PREFER SERVICING TO QUALIFIED SERVICE PERSONNEL.		

	ATTENTION RISQUE DE CHOC ELECTRIQUE NE PAS OUVRIR	
ATTENTION: POUR REDUIRE LE RISQUE DE CHOC ELECTRIQUE, NE PAS ENLEVER LE COUVERCLE (OU LE PANNEAU ARRIERE). CET APPAREIL NE COMPORTE AUCUNE PARTIE QUI PUISSE ETRE REPARABLE PAR L'UTILISATEUR. CONFIEZ SON ENTRETIEN A UN TECHNICIEN QUALIFIE.		

	PRECAUCION RIESGO DE SACUDIDA ELECTRICA NO ABRIR	
PRECAUCION: PARA REDUCIR EL RIESGO DE SACUDIDA ELECTRICA, NO RETIENE LA CUBIERTA (O EL PANEL POSTERIOR). ESTE APARATO CONTIENE BINGUNA PARTE QUE PUEDA SER REPARADA POR EL USUARIO. DEBE REVISARLO ALCUN SERVICIO O REPARACIONES. APARATO, LLEVELO UN TECNICO CALIFICADO.		

This "bolt of lightning" indicates uninsulated material within your unit may cause an electrical shock. For the safety of everyone in your household, please do not remove product covering.

Cet 'éclair à pointe de flèche' indique qu'un matériau non isolé, situé à l'intérieur de l'unité, risque de provoquer un choc électrique. Pour la sécurité de chacun, nous vous prions de ne pas retirer le boîtier de ce produit.

El símbolo del 'rayo' indica que algún material no aislado dentro de su unidad podría resultar en una sacudida eléctrica. Para la seguridad de todos, favor de no remover la cubierta del producto.

The "exclamation point" calls attention to features for which you should read the enclosed literature closely to prevent operating and maintenance problems.

Le 'point d'exclamation' attire votre attention sur des sujets nsquant de provoquer des problèmes de fonctionnement et d'entretien si vous ne lisez pas les informations s'y reportant.

El 'signo de exclamación' le llama la atención a características sobre las que Ud. debe leer la información adjunta detenidamente para evitar problemas de funcionamiento y mantenimiento

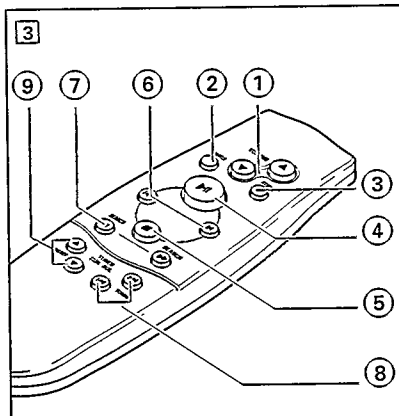
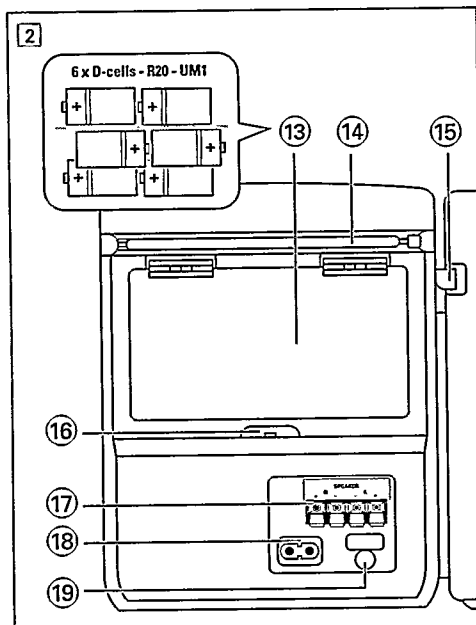
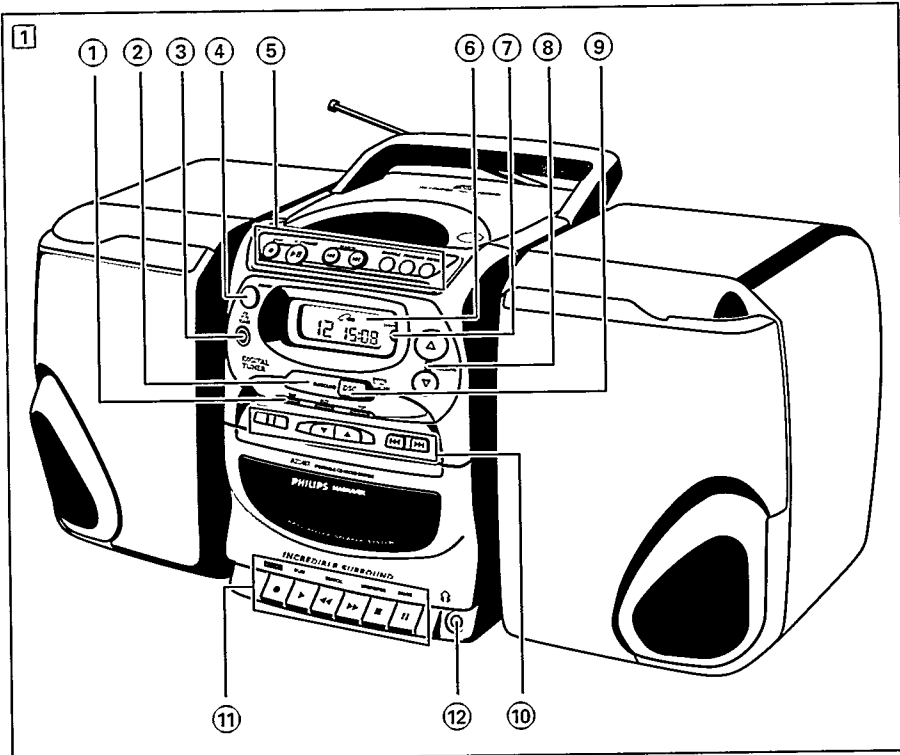

**CLASS 1
LASER PRODUCT**

Envíe hoy su Tarjeta de Registro de la Garantía para recibir todas las ventajas correspondientes.

- Una vez que se registre la compra de su aparato Philips Magnavox, Ud. tiene derecho a todas las ventajas correspondientes al dueño de un producto Philips Magnavox.
- Sírvase llenar y devolver en seguida la Tarjeta de Registro de la Garantía empacada con su aparato. Saque provecho de estas ventajas importantes.

Verificación de la garantía

Registre su producto dentro de 10 días para confirmar su derecho a máxima protección bajo los términos y condiciones de la garantía de Philips Magnavox.

Confirmación del dueño

Su Tarjeta de Registro de la Garantía comprueba que Ud. es el dueño del aparato en caso de robo o pérdida del producto.

Registro del modelo

La devolución inmediata de su Tarjeta de Registro de la Garantía le garantiza que recibirá toda la información y todas las promociones especiales que le corresponden por ser el dueño de su modelo.

Conozca estos
símbolos de *seguridad*



 El símbolo del “rayo” indica que algún material no aislado dentro de su unidad podría resultar en una sacudida eléctrica. Para la seguridad de todos, favor de no remover la cubierta del producto.

 El “signo de exclamación” le llama la atención a características sobre las que Ud. debe leer la información adjunta detenidamente para evitar problemas de funcionamiento y mantenimiento.

Para uso del cliente:

Escriba abajo el número de serie que se encuentra en el panel posterior. Guarde esta información para el futuro.

No. de modelo _____

No. de serie _____

ADVERTENCIA: PARA EVITAR EL RIESGO DE SACUDIDA ELECTRICA O INCENDIO, NO EXPONGA ESTE EQUIPO A LLUVIA NI A HUMEDAD.

PRECAUCION: Para evitar sacudida eléctrica, introduzca la patilla ancha del enchufe al fondo de la ranura ancha.

GARANTÍA LIMITADA

TOCADISCOS DE CD PORTATIL PHILIPS MAGNAVOX

Cambio gratis por un año

Se necesita presentarse en persona con este producto para cambiarlo.

¿QUIEN TIENE PROTECCION?

Usted debe tener su comprobante de venta para cambiar el producto. Una nota de venta u otro documento mostrando que usted compró el producto se considera un comprobante de venta. Adjúntelo a este manual de instrucciones y reténgalo a la mano.

¿QUE CUBRE?

La protección bajo la garantía comienza el mismo día en que usted compra el producto. Durante un año a partir de esta fecha, se reemplazará un producto inoperante o defectuoso con otro nuevo, renovado o comparable sin cargo alguno. Un producto de reemplazo tiene cobertura sólo durante el período de la garantía original. Una vez que vence la garantía original del producto, también habrá vencido la garantía del producto de reemplazo.

¿QUE EXCLUYE LA GARANTIA?

Su garantía no cubre:

- cobros por mano de obra durante la instalación o montaje del producto, ajuste de los controles del cliente o de preferencia e instalación o reparación de los sistemas con antena fuera de la unidad.
- reparación del producto y/o reemplazo de piezas, a raíz de uso indebido, accidente, reparación no autorizada u otra causa no bajo el control de Philips Consumer Electronics Company.
- problemas de recepción ocasionados por condiciones de señales o sistemas de cable o de antena fuera de la unidad.
- un producto que requiera modificación o adaptación para que opere en un país que no sea el país para el que fue concebido, fabricado, aprobado y/o autorizado, o la reparación de productos dañados por tales modificaciones.
- daños incidentales o consecuentes que resulten del producto. (Algunos estados no permiten la exclusión por daños incidentales o consecuentes, de modo que es posible que la exclusión arriba indicada no le sea aplicable a usted. Esto incluye, sin limitarse, materiales pregrabados con o sin amparo de derechos de autor.)
- Una unidad que se ha comprado, usado o reparado fuera de los EE.UU., Puerto Rico, las Islas Virgenes y el Canadá, o que se ha usado para fines comerciales o institucionales (inclusive productos usados con fines de arrendamiento, pero sin limitarse a éstos).

¿DONDE SE EFECTUA EL CAMBIO?

Usted puede cambiar el producto en todos los países con distribución oficial del producto por Philips Consumer Electronics Company. En países donde Philips Consumer Electronics Company no distribuye el producto, la entidad local de servicio Philips tratará de darle un producto de reemplazo (aunque puede haber demora si el producto apropiado no está fácilmente disponible).

ANTES DE PEDIR UN CAMBIO...

Favor de consultar el manual de instrucciones antes de pedir un cambio. Algunos ajustes de los controles según las indicaciones en el manual podrían ahorrarle un viaje.

Esta garantía le otorga derechos legales específicos y usted podría gozar de otros derechos que varían de un estado a otro.

Philips Service Company, P.O. Box 555, Jefferson City, Tennessee 37760 USA, (423) 475-8869

EL4967S003 / MAC 4108 / 1-97

PARA CAMBIAR UN PRODUCTO EN LOS EE.UU., PUERTO RICO O LAS ISLAS VIRGENES...

Comuníquese con su distribuidor para concertar el cambio. También, usted puede enviar el producto con el seguro y transporte o franqueo prepagados, adjuntando el comprobante de venta y enviándolo a la dirección a continuación:

Small Product Service Center
Philips Service Company
907 Snapps Ferry Road, Plant 2, Building 6
Greeneville, TN 37743 USA

(En los EE.UU., Puerto Rico o las Islas Virgenes, toda garantía implícita, inclusive las garantías implícitas de comerciabilidad y aptitud para un propósito en particular, están limitadas en cuanto a duración al plazo de esta garantía expresa. Puesto que algunos estados no permiten limitaciones sobre la duración de una garantía implícita, es posible que la limitación arriba indicada no le sea aplicable a usted.)

PARA CAMBIAR UN PRODUCTO EN EL CANADA...

Favor de comunicarse con Philips al:

1-800-661-6162 (francófono)
1-800-363-7278 (anglófono)

(En el Canadá, esta garantía es otorgada en lugar de toda otra garantía. No se otorga ninguna otra garantía expresa ni implícita, comprendiéndose aquí ninguna garantía implícita de comerciabilidad o aptitud para propósito alguno. Philips no será responsable bajo circunstancia alguna por daños y perjuicios directos, indirectos, especiales, incidentales o consecuentes, independientemente de la manera ocasionada, aún con notificación de la posibilidad de los mismos.)

PARA CAMBIAR UN PRODUCTO DESPUES DE VENCER LA GARANTIA...

En los EE.UU., Puerto Rico o las Islas Virgenes, comuníquese con Philips Service Company, llamando al (800) 851-8885 para obtener el costo de cambio de un producto después de vencer la garantía. Luego empaque el producto con cuidado y envíelo al Small Product Service Center, a la dirección arriba. En el Canadá, llame teléfono encontrado arriba en la sección "Para cambiar un producto en el Canadá" para obtener el costo para cambiar un producto no amparado por garantía.

RECUERDE...

Favor de anotar los números de modelo y serie del producto en el espacio abajo. También, sírvase llenar y enviar oportunamente su tarjeta de registro de la garantía. Así nos será más fácil notificarle en caso de ser necesario.

Modelo No. _____

Serie No. _____

AVISO

Para reducir el riesgo de fuego o choque eléctrico, no exponga el aparato a la lluvia o humedad.

ATENCIÓN

El uso de mandos o ajustes o la ejecución de métodos que no sean los aquí descritos puede ocasionar peligro de exposición a radiación.

El aparato cumple las normas FCC, Parte 15 y 21 CFR 1040.10

Español

MEX México

NOM

Es necesario que lea cuidadosamente su instructivo de manejo.

	PRECAUCIÓN - ADVERTENCIA No abrir, riesgo de choque eléctrico	
	ATENCIÓN Verifique que el voltaje de alimentación sea el requerido para su aparato	
Para evitar el riesgo de choque eléctrico, no quite la tapa. En caso de requerir servicio, diríjase al personal calificado.		

NOM

INSTRUCCIONES SOBRE SEGURIDAD - Léalas antes de hacer funcionar el equipo

Este producto fue diseñado para cumplir con normas rigurosas de calidad y seguridad. No obstante, existen algunas medidas de precaución para la instalación y funcionamiento con las que Ud. debe familiarizarse en particular.

1. **Lea las instrucciones** - Todas las instrucciones de seguridad y funcionamiento deben leerse antes de hacer funcionar el aparato.
2. **Guarde las instrucciones** - Deben guardarse las instrucciones de seguridad y funcionamiento para consultas futuras.
3. **Preste atención a las advertencias** - Ud. debe observar todas las advertencias en el aparato y en las instrucciones de funcionamiento.
4. **Siga las instrucciones** - Ud. debe seguir todas las instrucciones de funcionamiento y uso.
5. **Agua y humedad** - El aparato no debe usarse cerca de agua, por ejemplo, cerca de un baño, lavabo, fregadero, tina para lavar ropa, en un sótano húmedo o cerca de una piscina, etc.
6. **Carritos o bastidores** - El aparato sólo debe usarse con un carrito o bastidor recomendado por el fabricante.
- 6A.  La combinación carrito-aparato debe trasladarse con cuidado. Cualquier parada repentina, fuerza excesiva y superficie desnivelada pueden producir el volteo de la combinación carrito-aparato.
7. **Montaje en una pared o techo interior** - El aparato sólo debe montarse en una pared o techo interior según las recomendaciones del fabricante.
8. **Ventilación** - El aparato debe situarse de tal modo que su ubicación o posición no obstacule una buena ventilación. Por ejemplo, el aparato no debe situarse en una cama, sofá, alfombra o superficie similar que puede bloquear las aberturas de ventilación; tampoco debe colocarse en muebles embutidos, tal como sería el caso de una estantería para libros o un armario, porque así se podría impedir el flujo de aire por las aberturas de ventilación.
9. **Calor** - El aparato debe situarse lejos de fuentes de calor, tales como radiadores, rejillas para calefacción, hornos u otros aparatos (inclusive amplificadores) que puedan producir calor.
10. **Fuentes de potencia** - El aparato debe conectarse a una fuente de energía únicamente del tipo descrito en las instrucciones de funcionamiento o según lo indicado en el aparato.

11. Puesta a tierra o polarización

Tome las precauciones utilizando los medios de puesta a tierra o de polarización de un aparato que no estén estropeados.



AVISO: Para prevenir un choque eléctrico, haga coincidir la clavija plana ancha con la ranura plana y inserte a fondo. No utilice esta clavija polarizada con un cable de prolongación o otra toma de red a menos que las clavijas estén completamente cubiertas.

12. **Protección del cable de potencia** - Los cables de alimentación de energía deben encaminarse de tal modo que nadie pise encima de ellos; también es importante que no estén apretados por artículos colocados contra o encima de ellos. Hay que prestar atención especial a los cables y enchufes, receptáculos convenientes y al lugar donde éstos salen del aparato.
13. **Limpieza** - El aparato sólo debe limpiarse de acuerdo con las recomendaciones del fabricante.
14. **Líneas de energía** - Una antena exterior debe situarse lejos de las líneas de energía.
15. **Periodos sin uso** - Se debe desenchufar el aparato cuando no se lo usa por un período considerable de tiempo.
16. **Entrada de objetos extraños o de líquidos** - Hay que tener cuidado para que ningún objeto caiga dentro y también para que no se derrame ningún líquido dentro de las aberturas de la caja del aparato.
17. **Daño que requiere servicio** - El aparato sólo debe ser reparado por un técnico calificado cuando:
 - A. Se ha dañado el cable de suministro de energía o el enchufe, o
 - B. Algún objeto hay caído dentro del aparato o se ha derramado algún líquido dentro de mismo; o
 - C. El aparato ha sido expuesto a lluvia; o
 - D. El aparato no parece funcionar normalmente o exhibe un cambio marcado en su funcionamiento; o
 - E. El aparato se ha caído o ha habido daño a su caja.
18. **Servicio** - El usuario no debe tratar de reparar el aparato más allá de lo descrito en las instrucciones de funcionamiento. Toda otra reparación o mantenimiento debe dejarse a cargo del personal técnico calificado para tal finalidad.

91/8

EL 4562-3

PANELES SUPERIOR Y DELANTERO

Vea la fig. 1

- ① **Indicadores DBB, JAZZ, POP** - DSC. Las luces de modo DSC se encienden cuando se seleccionan
- ② **INCREDIBLE SURROUND** - Para crear un sonido circundante supermejorado.
- ③ **CD TAPE TUNER** - Para seleccionar la fuente de sonido
- ④ **POWER** - Para encender / apagar el aparato
- ⑤ **CD PLAYER:**
 - STOP ■** - Para detener la reproducción o para borrar un programa
 - PLAY•PAUSE II** - Para empezar o interrumpir la reproducción de CD
 - SEARCH ◀◀ o ▶▶** - Para saltar y buscar una pieza o un pasaje musical en ambas direcciones dentro de una pista
Para saltar al principio de una pista actual/anterior o siguiente
 - SHUFFLE** - Para seleccionar la reproducción de piezas musicales en cualquier orden.
 - PROGRAM** - Para programar pistas musicales y revisar el programa.
 - REPEAT** - Para repetir una pieza musical, un programa de CD o un CD entero.
 - OPEN / CLOSE** - Para abrir / cerrar la bandeja de CD.
- ⑥ **Visor** - muestra el estado del aparato.
- ⑦ **REMOTE SENSOR** - Sensor remoto para la recepción del mando a distancia.
- ⑧ **VOLUME ▲ ▼** - Para ajustar el volumen.
- ⑨ **DSC (DIGITAL SOUND CONTROL)** - Para mejorar el tipo de música que se esté escuchando: **DBB-JAZZ-POP**
- ⑩ **DIGITAL TUNER:**
 - PROGRAM** - Para programar emisoras prefijadas.
 - BAND** - Para seleccionar la banda de ondas (FM/AM).
 - PRESET - ▼ / ▲** (bajar / subir) - Para seleccionar una emisora prefijada.
 - Tuning - ◀◀ / ▶▶** (bajar / subir)
- Para sintonizar emisoras de radio.

⑪ Teclas del MAGNETÓFONO:

- RECORD ●** - Para empezar la grabación.
- PLAY ▶** - Para empezar la reproducción.
- SEARCH ◀◀ / ▶▶** - Para rebobinar / bobinar la cinta.
- STOP•OPEN ■** - Para detener la reproducción y abrir el compartimiento de la cinta.
- PAUSE II** - Para interrumpir la grabación o la reproducción.

- ⑫ 🎧 - zócalo de auriculares de 3,5 mm.

PANELES TRASERO *Vea la fig. 2*

- ⑬ **Compartimiento de las pilas**
- ⑭ **Antena telescópica** - Para mejorar la recepción de FM.
- ⑮ **Palancas de altavoces** - Para desenganchar las cajas de los altavoces.
- ⑯ **Conmutador BEAT** - Para eliminar tonos de silbidos durante grabaciones AM
- ⑰ **Speakers** - Terminales de altavoz.
- ⑱ **AC MAINS** - Zócalo para el cable de conexión a la fuente de alimentación.

MANDO A DISTANCIA *Vea la fig. 3*

- 1 **VOLUME ▲ ▼** - Para ajustar el volumen.
- 2 **SHUFFLE** - Para seleccionar la reproducción de piezas musicales en cualquier orden.
- 3 **REPEAT** - Para repetir una pieza musical, un programa de CD o un CD entero.
- 4 **▶ II** - Para iniciar o interrumpir la reproducción de un CD
- 5 **■** - Para interrumpir la reproducción o borrar un programa de CD
- 6 **◀ o ▶** - Para saltar al principio de una pista actual/anterior o siguiente
- 7 **SEARCH ◀◀ o ▶▶** - Para buscar una pieza o un pasaje musical en ambas direcciones dentro de una pista
- 8 **TUNING - ◀◀ / ▶▶** (bajar / subir)
- Para sintonizar emisoras de radio.
- 9 **PRESET - ▼ / ▲** (bajar / subir)
- Para seleccionar una emisora prefijada.

FUENTE DE ALIMENTACIÓN

PILAS

Si desea que la pila dure al máximo, siempre que sea conveniente enchufe el aparato a la red eléctrica. Antes de colocar las pilas, asegúrese de que ha retirado el enchufe eléctrico del aparato y del enchufe de pared.

Pilas (opcionales)

1. Abra el compartimiento de pilas e introduzca seis pilas, tipo R20, UM1 o células D (preferiblemente alcalinas) de la polaridad correcta en la posición indicada por los símbolos (+) y (-) del interior del compartimiento.

• Pilas del mando a distancia (incluidas)

Abra el compartimiento de las pilas y coloque dos pilas, tipo R03, UM4 o AAA (preferiblemente alcalinas), de la forma mostrada.

2. Vuelva a colocar la puerta del compartimiento, asegurándose de que las pilas estén bien colocadas. El aparato está dispuesto para utilizarse.

Retire las baterías si están gastadas o si no se van a utilizar por un período largo.

El uso incorrecto de pilas puede causar fugas electrolíticas y corroer el compartimiento o hacer que las pilas revienten. Por consiguiente:

- No mezcle tipos de pilas, por ejemplo, pilas alcalinas con pilas de carbonato de cinc.
- Cuando coloque nuevas pilas, cámbielas todas a la vez.

Todas las pilas contienen sustancias químicas y por lo tanto deberá tener cuidado al tirarlas

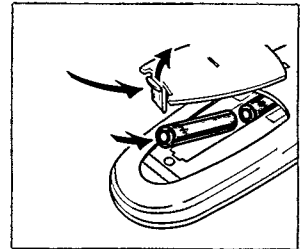
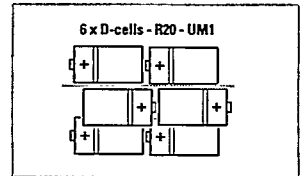

Español

RED ELÉCTRICA

1. Compruebe si la tensión de alimentación mostrada en la placa de especificaciones eléctricas (situada en la base del aparato) corresponde a la tensión de la red eléctrica local. Si no es así, consulte a su distribuidor u organización de servicio.

2. Conecte el cable de conexión a la red eléctrica (guardado en el interior del compartimiento de pilas) al zócalo MAINS ~ y al zócalo de pared.

→ El aparato está dispuesto para utilizarse.

3. Para desconectar la corriente de la red completamente, desenchufe el cable de conexión a la red eléctrica del zócalo de pared.

Nota: Si el aparato está conectado a la red eléctrica y el botón POWER está puesto en la posición de desconexión, recibirá una cantidad de corriente muy pequeña (2 vatios) de la red eléctrica.

VISOR CON FUNCIÓN DE AHORRO DE CORRIENTE

- El visor solamente se enciende si el aparato está conectado a la red eléctrica.

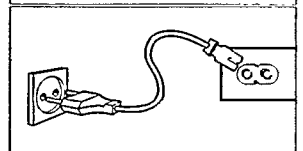
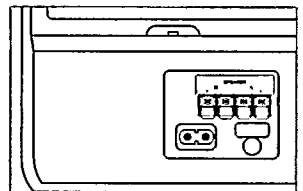

ALTAVOCES REMOVIBLES

Cómo instalar los altavoces

- Deslice los altavoces al interior de las guías situadas en los lados de la caja del aparato. Los acopladores se acoplarán en su sitio, lo que será indicado por un 'clic'.

Cómo retirar los altavoces

- Mantenga apretada la palanca (situada en rincón trasero del altavoz) y deslice el altavoz hacia arriba.

Conexión de los altavoces

1. Conecte el altavoz derecho con el terminal R, conectando el cable rojo a (+) y el cable negro a (-).
2. Enganche la porción expuesta del cable en el terminal del color correspondiente.
3. Repita el procedimiento de cableado con el altavoz izquierdo, al terminal L, asegurándose de que conecta el cable rojo a + y el cable negro a -.

- Nota:**
- Es posible utilizar altavoces distintos de los suministrados, con una impedancia de 4 ohmios o superior. Sin embargo, no utilice altavoces de una impedancia menor ya que esto dañaría su aparato.
 - Cuando los auriculares están conectados al zócalo de auriculares, los altavoces están desconectados.

ENCENDIDO / APAGADO DEL APARATO: Ahorre energía

Tanto si se usa la red eléctrica como pilas, para evitar el consumo innecesario de energía ponga *siempre* el botón **POWER** a la posición de desconexión después de utilizar el aparato.

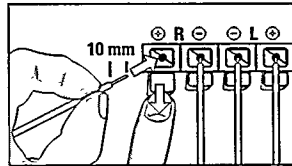
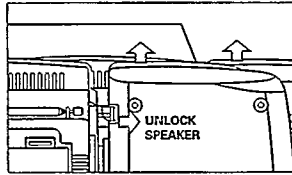

Español

Información ambiental

Se ha omitido todo el material de embalaje innecesario. Hemos hecho todo lo posible para que los materiales de embalaje se puedan separar fácilmente entre tres tipos: cartón (caja), poliestireno (amortiguador) y polietileno (bolsas, espuma protectora).

Su aparato está formado por materiales que pueden reciclarse si pueden ser desmantelados por una compañía especializada. Observe las normas locales relacionadas con la eliminación de materiales de embalaje, pilas gastadas y equipo desechado.

FUNCIONAMIENTO GENERAL

1. Para encender el aparato, pulse el botón POWER.
2. Para seleccionar la fuente de sonido pulse el botón CD - TAPE - TUNER hasta que el modo deseado aparezca en el visor.
3. Ajuste el volumen usando los botones VOLUME ▼,▲ .
→ El visor muestra el nivel, 0-32 y VOL.
4. Ajuste el efecto de sonido pulsando el botón DSC una o más veces.
→ DBB, JAZZ o POP se enciende cuando el modo correspondiente está activado.
5. Cree un sonido circundante mejor pulsando el botón INCREDIBLE SURROUND.
→ El botón INCREDIBLE SURROUND se enciende cuando se activa.
6. Para apagar el aparato, ponga el botón POWER a la posición de desconexión.

Nota:

Cuando se apaga el aparato:

- En la memoria del aparato se conserva la última fuente seleccionada junto con las emisoras prefijadas del sintonizador.
- El volumen se ajusta automáticamente al nivel 12.

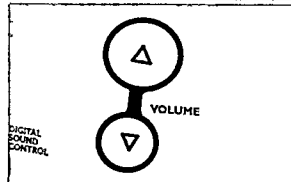
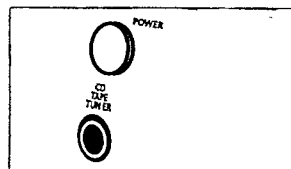

SINTONIZACIÓN DE EMISORAS DE RADIO

1. Pulse el botón CD TAPE TUNER repetidamente hasta que aparezca TUNER.
→ \mathcal{L} aparece brevemente en el visor para indicar que se ha entrado en el modo de sintonizador.
2. Sintonice emisoras de radio, pulse control ◀◀ o ▶▶ de TUNING del aparato hasta que la frecuencia mostrada en el visor empiece a correr, antes de retirar el dedo del control.
→ La radio se sintoniza automáticamente a una emisora de recepción suficiente y en el visor aparece 'Srch' (búsqueda).
3. Si es necesario, repita la operación hasta encontrar la emisora deseada.
- Sintonice a un transmisor débil, pulse ◀◀ o ▶▶ de TUNING hasta encontrar la recepción óptima o en el visor aparezca la frecuencia correcta.
- Cuando en el visor aparece STEREO, esto indica que se está recibiendo un transmisor de FM estéreo.

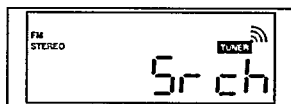
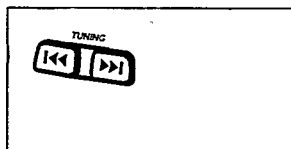

Para mejorar la recepción de la radio:

- Para **FM**, saque la antena telescópica. Incline y gire la antena. Reduzca su longitud si la señal es demasiado fuerte (muy cercana a un transmisor).
- Para **AM**, el aparato incorpora una antena, de manera que la antena telescópica no es necesaria. Dirija la antena girando el aparato entero.

PROGRAMACIÓN DE EMISORAS DE RADIO

Puede almacenar hasta 29 emisoras de radio en la memoria. Cuando sintonice el aparato a la emisora prefijada, el número prefijado (1 a 29) se indica en el visor.

1. Sintonice una emisora, siguiendo los tres pasos mostrados en **SINTONIZACIÓN DE EMISORAS DE RADIO.**

→ Si la frecuencia ya está almacenada en la memoria, aparecerá el número prefijado.

2. Pulse PROGRAM para activar la programación.

→ 'PROGRAM' (programar) empezará a destellar en el visor.

3. Pulse el control PRESET (subir o bajar) para asignar un número de emisora prefijado entre 1 y 29.

4. Pulse PROGRAM de nuevo para confirmar el ajuste.

5. Repita los cuatro pasos anteriores para almacenar otras frecuencias y preajustes en la memoria.

– Puede borrar un número prefijado almacenando otra frecuencia en su lugar.

Sintonización de emisoras prefijadas.

Hay dos posibles formas de sintonizar emisoras prefijadas:

– Pulse el control ▼, ▲ (subir, bajar) de PRESET, en el aparato.

– Usando el mando a distancia, pulse ▼, ▲ (bajar, subir) de PRESET, hasta que aparezca el número prefijado deseado en el visor.

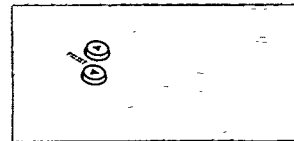
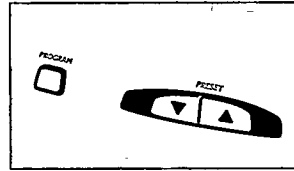

Español

REPRODUCTOR DE CD

INDICACIÓN DE LA PANTALLA DEL CD

OPEN: Cuando se abre la bandeja de CD.

rEAd: Cuando el reproductor de CD explora el contenido de un CD

– *Número de pieza de música actual y tiempo de reproducción transcurrido:* en modo de parada (stop)

no diSc: cuando no hay un disco introducido o ha ocurrido un error en el funcionamiento del CD (vea 'SOLUCIONES A POSIBLES ANOMALÍAS').

– *Número de pieza de música actual y tiempo de reproducción transcurrido:* Durante la reproducción del CD. En la posición de PAUSA el visor se congela y el tiempo de reproducción transcurrido destella.

– **SHUFFLE/REPEAT (ALL):** Cuando se activa el modo respectivo.

– **SHUF:** Aparece brevemente antes de reproducir una pista en cualquier orden cuando se selecciona el modo SHUFFLE / saltar a la pista siguiente o anterior en el modo SHUFFLE

PROGRAM: Destella cuando se programan pistas

ProG: y el número (1-20) indican la posición de una pista seleccionada dentro de un programa

FULL: indica que se ha alcanzado el número máximo de piezas musicales almacenadas.

CLr: Cuando se cancela un programa de CD

– *Tiempo de reproducción y número total de piezas musicales programadas:* en la posición de parada o al final de un programa de CD.



Español

REPRODUCCIÓN DE UN CD

1. Pulse el botón CD TAPE TUNER repetidamente hasta que aparezca el CD.

2. Pulse OPEN•CLOSE para abrir la bandeja del CD

3. Coloque el CD, con el lado impreso hacia arriba y pulse OPEN•CLOSE para cerrar la bandeja del CD.

4. Inicie la reproducción pulsando PLAY•PAUSE ►II.

5. para interrumpir la reproducción, pulse PLAY•PAUSE ►II. Pulse PLAY•PAUSE ►II de nuevo para continuar la reproducción.

6. Pulse STOP ■ para interrumpir la reproducción de CD.

7. Para apagar el aparato pulse el botón POWER.

Nota: la reproducción de CD también se interrumpirá:

- al abrirse la bandeja del CD;
- cuando el CD ha llegado al final;
- al ponerse el botón CD TAPE TUNER a TAPE (CINTA) o TUNER (SINTONIZADOR);
- al pulsarse el botón POWER;

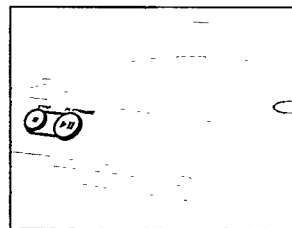

SEARCH ◀◀ 0 ▶▶

Selección de una pieza musical distinta

- Pulse ◀◀ o ▶▶ de SEARCH una vez o repetidamente hasta que el número de pista requerido aparezca en el visor. De forma alternativa, si quiere saltarse más de una pieza musical, pulse ◀ o ▶ en el mando a distancia.
- Si ha seleccionado un número de pieza musical poco después de colocar un CD o después de pulsar PAUSE, necesitará pulsar PLAY • PAUSE ▶▶ para iniciar la reproducción.

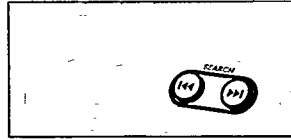

Para buscar un pasaje particular dentro de una pieza musical

1. Con el dedo en el control, pulse ◀◀ o ▶▶ de SEARCH
→ El CD se reproduce a alta velocidad y bajo volumen.
2. Cuando reconozca el pasaje deseado, deje de pulsar ◀◀ o ▶▶ de SEARCH.
→ Al llegar a este punto se reanuda la reproducción normal de CD.

Español

Modalidades de reproducción diferentes: SHUFFLE/REPEAT

Puede seleccionar y cambiar los diferentes modos de reproducción antes de reproducción o durante la misma.

→ Los modos de reproducción también pueden combinarse con la función de programación.

1. Pulse REPEAT/SHUFFLE hasta que aparezca la función deseada en el visor.

SHUFFLE - Se reproducen piezas musicales del CE o del programa en cualquier orden.

SHUFFLE REPEAT ALL - Repite el entero CD o programa continuamente, en cualquier orden.

REPEAT ALL - Repite el CD entero.

REPEAT (SHUFFLE REPEAT) - Reproduce la pista musical actual (en cualquier orden) continuamente.

→ Excepto en REPEAT, también es posible saltarse piezas musicales manteniendo apretada SEARCH ◀◀ o ▶▶ hasta alcanzar la pieza musical deseada.

2. Para abandonar el modo REPEAT/SHUFFLE, pulse el botón respectivo SHUFFLE o REPEAT repetidamente hasta que los varios modos de SHUFFLE/REPEAT no aparezcan en el visor.
→ Para abandonar la reproducción también puede pulsar STOP ■.

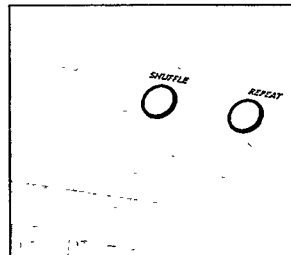

REPRODUCTOR DE CD

PROGRAMACIÓN DE NÚMEROS DE PIEZAS MUSICALES

En la posición de STOP, programe las piezas musicales de su CD en el orden deseado. Puede almacenar cualquier pieza musical más de una vez. Es posible almacenar hasta 20 piezas musicales en la memoria.

- Cuando la memoria del programa está llena, el visor mostrará FULL y no será posible añadir más piezas musicales a su programa en curso.



Español

1. Pulse PROGRAM para entrar en el modo de programación.
→ El visor mostrará PROGRAM y el número de pieza musical '1'.
2. Seleccione la pieza musical deseada usando SEARCH ◀◀ 0 ▶▶ hasta que el visor muestre el número de la pieza musical deseada.
3. Almacene la pieza musical deseada pulsando PROGRAM una vez.
→ El visor mostrará brevemente el número de la pieza musical según la secuencia del programa y el tiempo de reproducción del programa, seguido de la confirmación del número de la pieza musical seleccionada y de **ProG**.
4. Repita los pasos 2 y 3 para seleccionar y almacenar todas las piezas deseada de esta manera.
5. Para iniciar la reproducción de su programa de CD, pulse PLAY • PAUSE ▶▶.

Comprobación de un programa

- Para revisar el programa prefijado, mantenga pulsado el botón PROGRAM durante unos segundos hasta que el visor pase a mostrar en secuencia los números de las piezas musicales que ha seleccionado.

Cómo borrar un programa

Puede borrar un programa de las formas siguientes:

- pulsando STOP ■ dos veces;
- abriendo la bandeja de CD;
- pulsando el botón POWER para apagar el aparato.

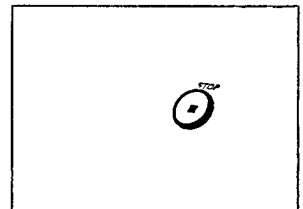

REPRODUCCIÓN DE CASSETTE

1. Pulse STOP•OPEN ■ para abrir el compartimiento del cassette.
2. Introduzca una cassette grabada y cierre el compartimiento del cassette.
3. Pulse PLAY ► y la reproducción empezará.
4. Para interrupciones breves, pulse PAUSE ||. Pulse PAUSE || de nuevo para reanudar la reproducción.
5. Pulsando ◀◀ ó ▶▶ se puede rebobinar rápidamente la cinta en ambas direcciones.
6. Para detener la reproducción, pulse STOP•OPEN ■.
→ Las teclas se sueltan automáticamente al final de la cinta, excepto si se ha activado PAUSE ||.
7. Para apagar el aparato, pulse el botón POWER.

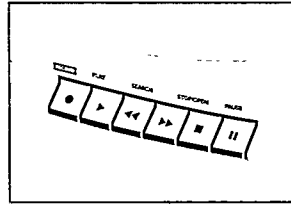

Nota: Durante la reproducción de CD o en el modo de SINTONIZADOR, si el compartimiento del cassette ya contiene un cassette, es posible pasar directamente el modo de CINTA pulsando la tecla PLAY ►.

GRABACIÓN DE CASSETTE

Información general sobre grabación de cassettes

- La grabación está permitida siempre que no se infrinjan los derechos de autor u otros derechos de terceros.
- Esta platina no es adecuada para la grabaciones de cassettes de tipo CROMO (IEC II) o METAL (IEC IV). Para la grabación debe utilizar cassettes de tipo NORMAL (IEC I) en las que no se hayan roto las lengüetas.
- El nivel de grabación se ajusta automáticamente. La alteración de los controles VOLUME, INCREDIBLE SURROUND o DSC no afectarán la grabación en curso.
- No se realizará grabación durante los primeros 7 segundos, cuando la cinta guía (no magnética) pasa por las cabezas de grabación.
- Para evitar el borrado accidental de una grabación, mantenga el lado a proteger delante de usted y rompa la lengüeta izquierda. Ya no es posible grabar en este lado. Para cancelar esta protección, cubra las lengüetas con un trozo de cinta adhesiva.
- Mientras las teclas PLAY ► o RECORD ● estén apretadas en el aparato, no es posible cambiar a otra fuente.

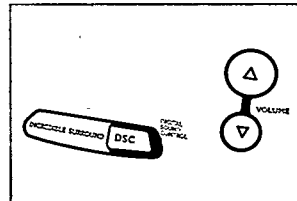

MAGNETÓFONO

INICIO SINCRONIZADO DE REPRODUCCIÓN DE CD

1. Pulse el botón CD TAPE TUNER repetidamente hasta que aparezca CD en el visor.
2. Introduzca un CD y, si lo desea, programe números de piezas musicales.
3. Pulse STOP•OPEN ■ para abrir el compartimiento del cassette.
4. Introduzca un cassette sin grabar en la platina de cassettes y cierre el compartimiento del cassette.
5. Pulse RECORD ● para empezar la grabación.
 - La reproducción del programa de CD empieza automáticamente desde el principio del programa. No es necesario activar el reproductor de CD por separado.
 - Para seleccionar y registrar un pasaje particular dentro de una pieza musical
 - a. Pulse los controles ◀◀ o ▶▶ de SEARCH para encontrar el pasaje deseado.
 - b. Pulse PAUSE II, en el reproductor de CD, para detenerse en el pasaje seleccionado.
 - c. La grabación empezará exactamente en este punto cuando pulse RECORD ●.
6. Para breves interrupciones, pulse la tecla PAUSE II. Para reanudar la grabación vuelva a pulsar PAUSE II.
7. Para interrumpir la grabación pulse STOP•OPEN ■.

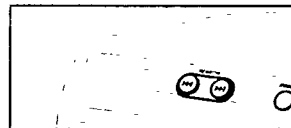
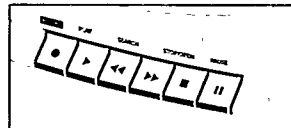

Español

GRABACIÓN DE SONIDO DE LA RADIO

1. Pulse el botón CD TAPE TUNER repetidamente hasta que aparezca TUNER.
2. Sintonice la emisora de radio deseada usando el control TUNING (Vea 'Sintonización de emisoras de radio').
3. Pulse STOP•OPEN ■ para abrir el portacassettes.
4. Introduzca una cinta en blanco en el compartimiento del cassette y ciérrelo.
5. Pulse RECORD ● para empezar la grabación.
 - Si se oye un silbido durante la grabación de una emisora de radio AM, esto puede suprimirse poniendo el conmutador BEAT en otra posición.
6. Para interrupciones breves, pulse PAUSE II. Para reanudar la grabación, pulse PAUSE II de nuevo.
7. Para detener la reproducción, pulse STOP•OPEN ■.

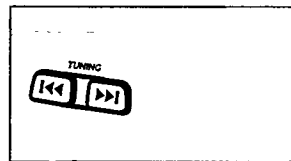

PRECAUCIONES Y MANTENIMIENTO GENERAL

- Coloque el aparato sobre una superficie dura y plana de forma que no se incline.
- No exponga el aparato, CDs, pilas o cassettes a humedad, lluvia, arena, luz directa del sol ni a lugares en que puedan producirse altas temperaturas, como cerca de aparatos de calefacción o en automóviles aparcados al sol.
- No cubra el aparato. El amplificador produce calor que debe disiparse libremente, por lo tanto asegúrese de que hay suficiente ventilación alrededor del aparato. Debe haber un espacio libre mínimo de 15 cm alrededor del aparato.
- Las piezas mecánicas del reproductor de CD y la platina de cassettes contienen cojinetes autolubricantes que no deben engrasarse ni lubricarse.
- Para limpiar el alojamiento es suficiente utilizar una gamuza ligeramente humedecida con agua. No utilice agentes de limpieza que contengan alcohol, amoníaco o sustancias abrasivas ya que pueden dañar el alojamiento.

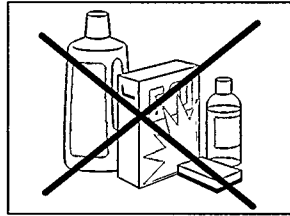
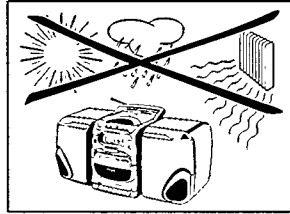

Español

MANTENIMIENTO DE CD

- La lente del reproductor de CD no debe tocarse nunca.
- La lente puede empañarse si el aparato se lleva de un ambiente frío a un ambiente caliente. El reproductor de CD no se pondrá en marcha. Deje que pase algún tiempo para que el reproductor de CD se aclimaticé.
- Para extraer un CD de su caja, apriete el espiral central y al mismo tiempo levante el CD. Tome siempre el CD por el borde y vuelva a colocarlo en su caja después de usarlo a fin de evitar que se raye y se ensucie.
- Para limpiar el CD, frótelo en línea recta desde el centro hacia el borde usando un trapo suave sin pelusilla. No utilice agentes de limpieza ya que pueden dañar el disco.
- Ne escriba nunca en un CD ni pegue etiquetas en el mismo.

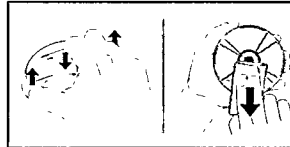

MANTENIMIENTO DEL COMPARTIMENTO DE LA CASSETTE

Para asegurarse de que se logre una grabación y una reproducción de buena calidad, limpie las partes indicadas (A), (B) y (C) después de cada 50 horas de funcionamiento o, por término medio, una vez al mes. Utilice un algodón ligeramente humedecido con alcohol o un líquido especial de limpieza de cabezas de magnetofón.

- Abra la puerta del compartimento de cassettes pulsando STOP • OPEN ■.
- Pulse PLAY ► y limpie los rodillos de presión de goma (C).
- Después pulse PAUSE II y limpie los ejes impulsores (B) y las cabezas (A).
- Después de limpiar, pulse STOP • OPEN ■.

Observación: Las cabezas (A) se pueden limpiar si introduce una cinta limpiadora y le da una pasada.

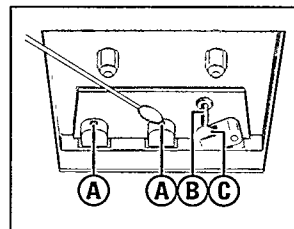

SOLUCIONES A POSIBLES ANOMALÍAS

Si ocurre una anomalía, realice las comprobaciones descritas a continuación antes de llevar el aparato al taller de reparación. Si no puede remediar el problema siguiendo nuestras instrucciones, consulte a su proveedor o centro de servicio.

ADVERTENCIA: No intente en ninguna circunstancia reparar Vd. mismo el aparato pues esto cancelaría la garantía.

PROBLEMA

– CAUSA POSIBLE

• SOLUCIÓN

No emite sonido / no hay suministro de energía

– El VOLUMEN no está ajustado.

• Ajuste el VOLUMEN.

– Los auriculares están conectados.

• Desconéctelos.

– Las pilas están agotadas.

• Cámbielas.

Las pilas están mal colocadas.

• Colóquelas correctamente.

– El cable de suministro eléctrico no está conectado correctamente.

• Conéctelo debidamente.

– Las pilas están colocadas pero el cable de conexión a la red sigue enchufado y conectado.

• Desenchúfelo del zócalo MAINS y del aparato.

Sonido invertido de altavoces izquierdo y derecho/un altavoz no emite sonido

– Los altavoces están conectados incorrectamente

• Conecte los altavoces correctamente: L a la izquierda, R a la derecha

Sonido de graves deficiente

– Los altavoces no están en fase.

• Conecte los polos de los altavoces correctamente, polo '+' (hilo marcado rojo a '+'; el polo '-' (hilo negro/sin marcar) a '-').

La reproducción de CD no funciona

– El CD está muy rayado o sucio.

• Cámbielo o límpielo, vea la sección 'Mantenimiento'.

– Se ha formado condensación en la lente láser

• Espere a que la lente se aclimate.

El CD se salta piezas

– El CD está estropeado o sucio.

• Cámbielo o límpielo.

– Los modos PROGRAM o SHUFFLE están activos.

• Desactívelos.

El sonido de la cassette es de baja calidad

– Polvo y suciedad en las cabezas, el eje impulsor o los rodillos de presión.

• Limpie las cabezas etc., consulte la sección 'Mantenimiento'.

– Uso de tipos de cassette incompatibles (METAL o CROMO).

• Para grabación, use solamente NORMAL (IEC I).

La grabadora no funciona

– Es posible que la lengüeta o lengüetas se hayan roto.

• Aplique un trozo de cinta adhesiva encima del agujero.

El mando a distancia no funciona

– Las pilas están agotadas.

• Coloque pilas nuevas.

– Las pilas están mal colocadas.

• Colóquelas correctamente.

– La distancia o el ángulo entre el aparato y el mando es excesiva.

• Reduzca la distancia o el ángulo.

La placa de especificaciones eléctrica está situada en la base del aparato.

PHILIPS MAGNAVOX AZ 2407
Portable CD Micro System

PHILIPS CONSUMER ELECTRONICS COMPANY
A Division of Philips Electronics North America Corporation
Knoxville, Tennessee 37914-1810, U.S.A.

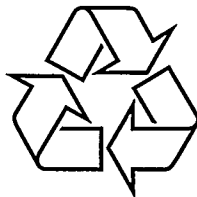

Free Manuals Download Website

<http://myh66.com>

<http://usermanuals.us>

<http://www.somanuals.com>

<http://www.4manuals.cc>

<http://www.manual-lib.com>

<http://www.404manual.com>

<http://www.luxmanual.com>

<http://aubethermostatmanual.com>

Golf course search by state

<http://golfingnear.com>

Email search by domain

<http://emailbydomain.com>

Auto manuals search

<http://auto.somanuals.com>

TV manuals search

<http://tv.somanuals.com>