

CD Soundmachine

Audio

AZ1500

AZ1505



**Remote Control for
AZ1505 model only**

Let's make things better.



PHILIPS

Download from www.Somanuals.com. All Manuals Search And Download.

Русский

Polski

Česky

Slovensky

Magyar

Meet Philips at the Internet
<http://www.audio.philips.com>

AZ 1500
AZ 1505

**CLASS 1
LASER PRODUCT**

3140 115 2928.1



1

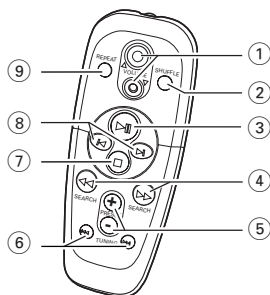
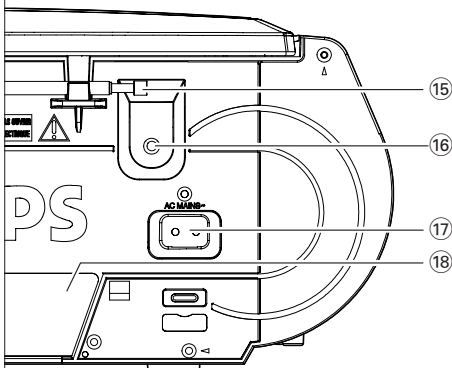
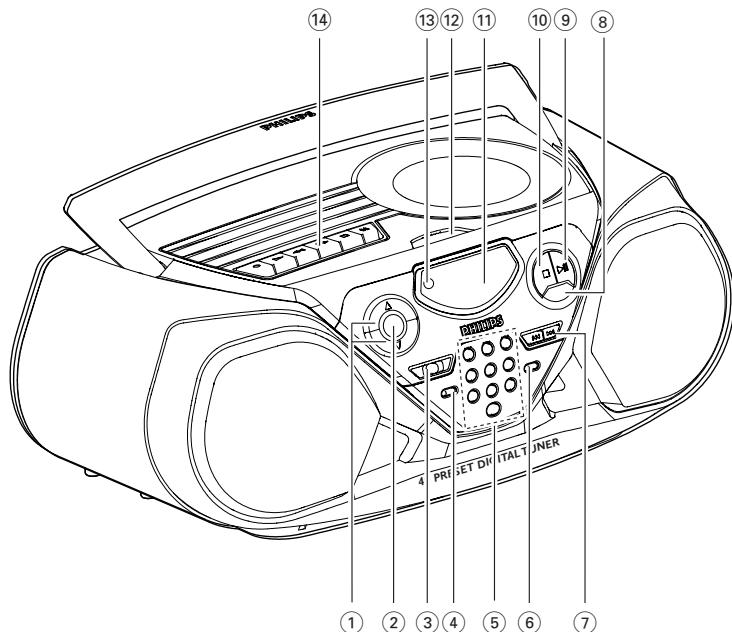

Remote Control for AZ1505 model only

2



3

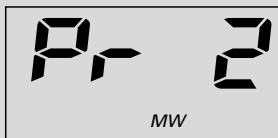

4

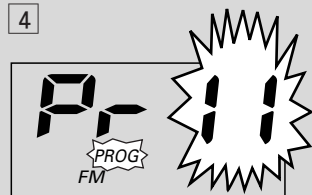

5



6

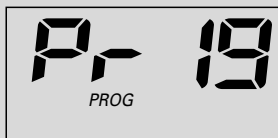

7

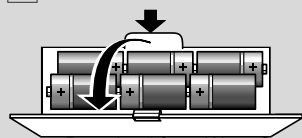

8

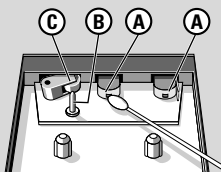
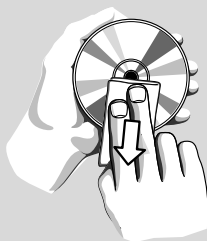
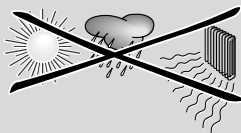

9

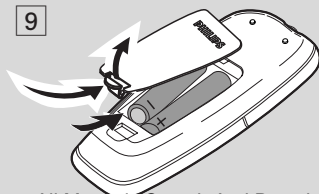

Informacje ekologiczne

Nie używamy żadnych zbędnych opakowań. Uczyniliśmy wszystko, aby opakowanie można było łatwo rozdzielić na trzy odrębne materiały: karton (pudełko), styropian (zabezpieczenia), oraz polietylen (torebki, pianka ochronna).

Zestaw składa się z materiałów, które mogą zostać poddane procesowi odzysku, o ile przeprowadzi to wyspecjalizowana firma. Prosimy stosować się do przepisów lokalnych dotyczących składowania opakowań, zużytych baterii oraz przestarzałych urządzeń.

DOSTARCZANE WYPOSAŻENIE DODATKOWE

- 1 x Kabel zasilania
- 1 x Pilot zdalnego sterowania (tylko w modelu **AZ1505**)

GÓRA I PRZÓD OBUDOWY (Patrz 1)

- VOLUME ▲, ▼** - regulacja siły głosu.
- DBB (Dynamic Bass Boost)** - wzmocnienie dźwięków niskich.
- Klawisz POWER** - wybór źródła dźwięku **TAPE/RADIO/CD** włączenie/wyłączenie zasilania (**TAPE/OFF**).
- BAND** - wybór pasma radiowego.
- 0-9** - panel cyfr
- CD** - wybór utworu z płyty CD i bezpośrednie odtwarzanie;
- RADIO** - wybór stacji radiowej z pamięci.
- PROGRAM**
CD - programowanie utworów oraz przegląd programu;
Tuner - programowanie stacji radiowych w pamięci.
- SEARCH ◀◀, ▶▶**
CD - przeszukiwanie do przodu/do tyłu w obrębie utworu;
- przeskok do początku aktualnego/poprzedniego lub kolejnego utworu.
- RADIO** - (góra, dół) dostrojenie do stacji radiowych.
- MODE** - wybór różnych trybów odtwarzania:
REPEAT lub **SHUFFLE** (w przypadkowej kolejności).
- ▶II** - rozpoczęcie odtwarzania płyty CD lub pauza.
- - zakończenie odtwarzania płyty CD;
- kasowanie programu CD.
- Wyświetlacz** - wskazuje działanie urządzenia.
- LIFT TO OPEN** - tu uniesie w celu otwarcia drzwiczek CD-tasmy.
- REMOTE SENSOR** - (tylko w modelu **AZ1505**) czujnik podczerwieni dla pilota zdalnego sterowania.
- Klawisze MAGNETOFONU:**
RECORD ● - rozpoczęcie nagrywania.
PLAY ▶ - rozpoczęcie odtwarzania.
SEARCH ◀◀ / ▶▶ - przewijanie taśmy do przodu/do tyłu.
STOP ■ - kasowanie programu CD.
PAUSE II - rozpoczęcie odtwarzania płyty CD lub pauza.

TYŁ OBUDOWY

- Antena teleskopowa** - poprawia warunki odbioru fal FM.
- 🔌** - gniazdko słuchawek 3,5 mm.
Uwaga: Podłączenie słuchawek spowoduje wyłączenie kolumn głośnikowych.

- AC MAINS** - gniazdko kabla zasilania.
- Kieszeń bateryjna** - 6 na osiem baterii typu **R-14, UM2** lub **C-cells**.

PILOT ZDALNEGO STEROWANIA (tylko w modelu AZ1505)

- VOLUME ▲, ▼** - regulacja siły głosu.
- SHUFFLE** - odtwarzanie utworów na płycie CD w przypadkowej kolejności.
- ▶II** - rozpoczęcie odtwarzania płyty CD lub pauza.
- SEARCH ◀◀, ▶▶** - przeszukiwanie do przodu lub do tyłu w obrębie utworu/płyty CD.
- PRESET +, -** (góra, dół) - wybór stacji radiowej z pamięci.
- TUNING ◀◀, ▶▶** (góra, dół) - dostrojenie do stacji radiowych.
- - zakończenie odtwarzania płyty CD;
- kasowanie programu CD.
- ◀, ▶** - przeskok do początku aktualnego/poprzedniego lub kolejnego utworu.
- REPEAT** - powtarzanie utworu/programu CD/całej płyty CD.

Niniejszy produkt spełnia wymogi Unii Europejskiej dotyczące zakłóceń radiowych.

UWAGA

Wykorzystywanie klawiszy lub pokręteł, oraz realizacja procedur w sposób odbiegający od opisanego w niniejszej instrukcji grozi narażeniem na niebezpieczne promieniowanie lub inne niebezpieczeństwa.

ZASILANIE

W miarę możliwości należy korzystać z zasilania sieciowego dla przedłużenia trwałości baterii. Przed włożeniem baterii należy upewnić się, że wyjęliśmy wtyczkę kabla zasilania z gniazdka.

Baterie (nie dotyczy)

- Otworzyć kieszeń baterijną i włożyć sześć baterii typu **R-14, UM-2** lub **C-cells**, (zalecane baterie alkaliczne) zachowując właściwe bieguny baterii. (Patrz 7)
- Pilot zdalnego sterowania (tylko w modelu AZ1505)** Otworzyć kieszeń baterijną pilota i włożyć dwie baterie typu **AAA, R03** lub **UM4** (zalecane baterie alkaliczne).

WAŻNE!

- Niewłaściwe użytkowanie baterii może prowadzić do wycieku elektrolitu i korozji kieszeni bateryjnej, a nawet do rozsadzenia baterii.
- Nie wolno mieszać różnych rodzajów baterii, np. alkalicznych z węglowo-cynkowymi. W zestawie należy używać jednakowego typu baterii.
- Przy wkładaniu nowych baterii należy wymienić wszystkie baterie jednocześnie.
- Baterie zawierają szkodliwe substancje chemiczne, dlatego należy wyrzucać je wyłącznie do odpowiednich kontenerów.**

Zasilanie sieciowe

- Przed rozpoczęciem użytkowania należy sprawdzić, czy poziom napięcia na **tabliczce znamionowej zestawu na spodzie obudowy** jest identyczny z napięciem w lokalnej sieci. W innym wypadku należy zasięgnąć porady sprzedawcy lub serwisu.
- Podłączyć kabel zasilania do gniazdka w ścianie. Zestaw jest podłączony do sieci oraz gotowy do użytku.
- W celu całkowitego wyłączenia zasilania należy wyjąć kabel z gniazdka zasilania.

Tabliczka znamionowa znajduje się na dole obudowy.

Producent zastrzega możliwość wprowadzania zmian technicznych.

PODSTAWOWE FUNKCJE

Włączenie/Wyłączenie zestawu i wybieranie funkcji

- Włączenie polega na wybraniu suwakiem **POWER** jednej z funkcji: **CD, RADIO** lub **TAPE** i uziyciu elementów sterujących odpowiadających wybranej funkcji.
- W celu wyłączenia zestawu należy przesunąć przełącznik **POWER** w pozycję **TAPE/OFF**, przy zwolnionych klawiszach magnetofonu.

Uwaga: Po wyłączeniu zasilania zestawu poziom siły głosu, ustawienia dźwięku oraz stacje radiowe zostaną zachowane w pamięci.

Regulacja siły i barwy głosu (Patrz 2)

Wszystkie funkcje regulacji siły głosu.

- Nacisnąć **DBB** dla włączenia/wyłączenia funkcji wzmocnienia dźwięków niskich.

TUNER CYFROWY

Dostrojenie do stacji radiowych

- Wybrać źródło dźwięku **RADIO**.
→ Na chwile pojawia się f i a , a następnie wyświetlana jest częstotliwość nadawania stacji, pasmo oraz przypisany numer (jeśli został zaprogramowany). (Patrz 3)
 - Nacisnąć kilka razy **BAND** dla wybrania pasma radiowego.
 - W celu dostrojenia do stacji radiowych należy naciskać klawisz **SEARCH ◀◀ lub ▶▶** aż częstotliwość na wyświetlaczu zacznie się zmieniać, następnie zwolnić klawisz.
→ Odbiornik samoczynnie dostroi się do stacji radiowej o wystarczająco silnym sygnale.
Podczas strojenia wyświetlacz wskaże $f r c h$.
 - Powtórzyć w razie potrzeby punkt 3 w celu dostrojenia do szukanej stacji.
- W celu dostrojenia do stacji o słabym sygnale należy krótko naciskać **◀◀ lub ▶▶** do chwili uzyskania optymalnego odbioru lub właściwej częstotliwości.

Poprawa odbioru radiowego:

- Dla odbioru fal ultrakrótkich **FM** należy wyciągnąć antenę teleskopową. W celu poprawy odbioru opuścić i obrócić antenę. Jeżeli sygnał radiowy FM jest zbyt silny (bardzo blisko od przekaźnika), należy skrócić antenę.
- Dla odbioru fal **MW (AM)** lub **LW**, zestaw jest wyposażony w antenę wewnętrzną, dlatego antena zewnętrzna jest niepotrzebna. Należy obracać całym zestawem.

Programowanie stacji radiowych

Odbiornik pozwala na zaprogramowanie 40 stacji radiowych w pamięci, ręczne lub automatycznie (**Zapamiętywanie automatyczne**).

Programowanie ręczne

- Dostroić się do wybranej stacji radiowej, (patrz „Dostrojenie do stacji radiowych”).

TUNER CYFROWY

2. Nacisnąć **PROGRAM** dla rozpoczęcia programowania.

→ Wyświetlacz: $\mathcal{P}r$ - - i **PROG** miga.

3. Wybrać numer dla programowanej stacji, wprowadzając z klawiatury numerycznej zestaw liczb od 1 do 40. Np. jeśli stacja ma być zapamiętana pod numerem 11, należy wcisnąć 1,1. (Patrz [4])

• **Pilot zdalnego sterowania** (tylko w modelu **AZ1505**): Nacisnąć kilka razy **PRESET + / -**.

4. Nacisnąć ponownie **PROGRAM** dla potwierdzenia wyboru.

5. Powtórzyć powyższe kroki dla umieszczenia w pamięci innych stacji radiowych.

Uwaga : Stację można skasować przez zapisanie innej stacji w to samo miejsce.

Zapamiętywanie automatyczne

Funkcja Autostore uruchamia automatyczne programowanie stacji radiowych, poczynając od 1. Dostępne stacje są programowane w kolejności odpowiadającej nateżeniu sygnału, najpierw FM, następnie MW (AM) i LW (tylko w niektórych wersjach). Wszelkie poprzednie przypisania, np. wprowadzone ręcznie, zostaną skasowane.

- Uaktywnić programowanie automatyczne, wciskając **PROGRAM** na co najmniej 4 sekundy.
→ Wyświetlacz pokazuje $\mathcal{P}UL\mathcal{D}$, miga **PROG**, a po zapamiętaniu widoczne są szczegółowe informacje o stacji.

Po zaprogramowaniu wszystkich stacji, automatycznie uruchamia się odtwarzanie pierwszej zaprogramowanej.

Wybór stacji radiowej z pamięci

- **Łatwy Dostęp Bezpośredni**: Wybrać numer dla programowanej stacji, wprowadzając z klawiatury numerycznej zestaw liczb od 1 do 40. Np. jeśli stacja ma być zapamiętana pod numerem 11, należy wcisnąć 1,1.

• **Pilot zdalnego sterowania** (tylko w modelu **AZ1505**): Nacisnąć kilka razy **PRESET + / -**.

ODTWARZACZ CD

Odtwarzanie płyt CD

Urządzenie pozwala na odtwarzanie wszystkich

ODTWARZACZ CD

rodzajów płyt CD audio, również CD-Recordable i CD-Rewritable.

1. Wybrać źródło dźwięku **CD**.

2. Włożyć płytę CD lub CD-R(W), stroną zadrukowaną ku górze, zamknąć kieszę.

→ $\mathcal{R}\mathcal{D}\mathcal{C}$ jeśli brak płyty/ płyta CD zarysowana lub brudna/źle włożone

→ Wyświetlacz: Jeżeli pojawi się $\mathcal{R}\mathcal{F}\mathcal{C}\mathcal{D}$, płyta CD R(W) nie została sfinalizowana.

3. Rozpocząć odtwarzanie klawiszem **▶II**.

→ $\mathcal{R}\mathcal{L}\mathcal{R}$ jeśli CD zawiera treść niemuzyczną, czyli pliki danych.

4. Aby wstrzymać odtwarzanie na chwilę należy nacisnąć **▶II**. Po ponownym naciśnięciu **▶II** usłyszymy znowu muzykę.

→ Wyświetlacz: **▶** miga.

5. Nacisnąć **■** dla zakończenia odtwarzania płyty CD.

Uwaga : Odtwarzacz zatrzyma się również wtedy, gdy:

- pokrywa odtwarzacza zostanie otwarta;

- odtwarzanie płyty CD dobiegnie końca

- zostanie wybrane inne źródło dźwięku **TAPE** lub **RADIO**.

Wybór innego utworu

Istnieją 2 sposoby:

Łatwy Dostęp Bezpośredni

• Należy wcisnąć panel cyfr: Wybrać numer dla kolejności utworów.

SEARCH **◀◀** lub **▶▶**

• Naciskać klawisz **SEARCH** **◀◀** lub **▶▶** aż numer szukanego utworu pojawi się na wyświetlaczu.

Szukanie fragmentu utworu

1. Nacisnąć i przytrzymać **SEARCH** **◀◀** lub **▶▶**.

– Płyta CD jest odtwarzana z dużą prędkością przy zmniejszonej sile głosu.

2. Po rozpoznaniu szukanego fragmentu zwolnić klawisz **◀◀** lub **▶▶**

Uwaga : Podczas odtwarzania programu z płyty CD lub w trybie **SHUFFLE/REPEAT**, przeszukiwanie jest możliwe jedynie w obrębie aktualnego utworu.

Różne tryby odtwarzania: SHUFFLE i REPEAT

Specjalne tryby odtwarzania można wybierać i łączyć ze sobą przed rozpoczęciem lub podczas odtwarzania.

ODTWARZACZ CD

Tryby odtwarzania można łączyć z funkcją **PROGRAM**. (Patrz [5])

SHUFFLE - odtwarzanie w przypadkowej kolejności utworów na całej płycie CD lub w programie **SHUFFLE REPEAT ALL** - wielokrotne powtarzanie w przypadkowej kolejności całej płyty CD lub programu **REPEAT ALL** - powtarzanie całej płyty CD lub programu **REPEAT** - powtarzanie aktualnego utworu

1. Nacisnąć kilka razy **MODE** aż na wyświetlaczu pojawi się żądana funkcja.

2. Jeżeli odtwarzacz jest zatrzymany, należy rozpocząć odtwarzanie klawiszem **▶II**.

3. Aby powrócić do normalnego trybu odtwarzania wystarczy nacisnąć odpowiedni klawisz **MODE**, aż napisy znikną z wyświetlacza.
– Można również nacisnąć **■** dla zakończenia odtwarzania.

Programowanie kolejności utworów

Programowanie utworów na płycie CD musi odbywać się przy zatrzymanym odtwarzaczu, utwory można dobrać w dowolnej kolejności. Każdy z utworów można zaprogramować więcej niż jeden raz. W pamięci można zapisać do 20 utworów.

1. Wybrać utwór klawiszem **SEARCH** **◀◀** lub **▶▶**.

2. Nacisnąć **PROGRAM**.

→ Na wyświetlaczu pojawi się **PROG**, $\mathcal{P}r$ oraz numer wybranego utworu. (Patrz [6])

→ Przy próbie zapisania utworu przed wybraniem numeru, wyświetlacz wskaże $\mathcal{R}\mathcal{D}\mathcal{S}\mathcal{E}$.

3. Powtórzyć kroki **1-2** dla wybrania i zapisania pozostałych utworów.

→ Jeżeli w pamięci znajduje się już 20 utworów, na ekranie pojawi się $\mathcal{F}\mathcal{U}\mathcal{L}\mathcal{L}$.

Przegląd programu

Wybrane utwory można przejrzeć naciskając i przytrzymując klawisz **PROGRAM** przez kilka sekund, przy zatrzymanym odtwarzaczu lub podczas odtwarzania. Na wyświetlaczu pojawią się kolejne numery wszystkich zaprogramowanych utworów.

Kasowanie programu

Zawartość pamięci można skasować przez:

Download from www.Somanuals.com. All Manuals Search And Download during odtwarzania

MAGNETOFON

→ Wyświetlacz wskaże na chwilę $\mathcal{L}\mathcal{L}\mathcal{R}$, następnie zniknie symbol **PROG**.

- zostanie wybrane inne źródło dźwięku **TAPE** lub **RADIO**.

MAGNETOFON

Odtwarzanie kaset

1. Wybrać źródło dźwięku **TAPE**.

2. Włożyć nagraną kasetę, zamknąć kieszę.

3. Odtwarzanie rozpocznie się po naciśnięciu **▶**.
→ Wyświetlacz podczas działania magnetofonu będzie wskazywał $\mathcal{L}\mathcal{R}\mathcal{P}\mathcal{E}$.

4. Krótkie przerwy w odtwarzaniu uzyskamy po naciśnięciu **PAUSE II**. Powrót do odtwarzania po ponownym naciśnięciu **▶**.

5. Przewijanie taśmy w obu kierunkach umożliwiają klawisze **SEARCH** **◀◀** lub **▶▶**.

6. Zatrzymanie taśmy klawiszem **STOP** **■**.

Klawisze są zwalniane samoczynnie na końcu taśmy, o ile nie naciśnięto klawisza **PAUSE II**.

Informacje ogólne o nagrywaniu

- Nagrywanie jest dopuszczalne w przypadku, gdy prawa autorskie lub inne prawa osób trzecich nie są naruszone.
- Do nagrywania należy wykorzystywać kasety **NORMAL** (IEC type I), bez wyłamanych fiszek zabezpieczających. Zestaw nie nadaje się do nagrywania kaset **CHROME** (IEC II) lub **METAL** (IEC IV).
- Poziom nagrywanie ustawiany jest automatycznie. Pozytywny pokręteł **VOLUME** lub **DBB** nie mają wpływu na poziom nagrywania.
- W celu zapobieżenia przypadkowemu nagraniu na kasecie należy wyłamać fiszkę zabezpieczającą znajdującą się w lewym górnym rogu kasety. Nagrywanie na tej stronie staje się niemożliwe. Dla ponownego nagrania na danej stronie należy zakleić otwór taśmą klejącą.

Nagrywanie synchroniczne Synchro CD Start

1. Wybrać źródło dźwięku **CD**.

2. Włożyć płytę CD i w razie potrzeby zaprogramować kolejność utworów.

3. Włożyć czystą kasetę magnetofonową, zamknąć kieszę.

4. Nagrywanie rozpocznie się po naciśnięciu **RECORD** **●**.
– Odtwarzanie płyty CD lub programu rozpocznie się samoczynnie. Nie trzeba włączać oddzielnie odtwarzacza płyt CD.

MAGNETOFON

→ Wybór i nagranie fragmentu utworu:

- Nacisnąć i przytrzymać **SEARCH** ◀ lub ▶. Po rozpoznaniu szukanego fragmentu zwolnić klawisz ◀ lub ▶.
- Dla przzerwania nagrywania należy włączyć pauzę klawiszem **II**.
- Wcisnąć **RECORD** ● – nagrywanie rozpocznie się od wybranego fragmentu.
- 5. Aby przerwać nagrywanie na chwilę wystarczy wcisnąć **PAUSE II**. Powrót do nagrywania nastąpi po ponownym wciśnięciu **PAUSE II**.
- 6. Zakończenie nagrywania klawiszem **STOP** ■.

Nagrywanie z radia

1. Dostroić odbiornik do stacji radiowej (patrz „**Dostrojenie do stacji radiowych**”).
2. Patrz punkt **3-6, Nagrywanie synchroniczne Synchro CD Start**.

BEZPIECZEŃSTWO UŻYTKOWANIA I KONSERWACJA (Patrz 8)

- Nie wolno narażać zestawu, baterii, płyt CD ani kaset na działanie wilgoci, kropli deszczu, piasku, bezpośrednich promieni słonecznych ani umieszczać w pobliżu silnych źródeł ciepła.
- Obudowę zestawu można czyścić miękką, niepylącą ściereczką irchową zwilżoną wodą. Nie wolno używać żadnych środków czyszczących, zawierających alkohol, amoniak, benzen ani środków ściernych, które mogą uszkodzić obudowę.
- Zestaw należy umieścić na płaskiej i twardej powierzchni, aby odtwarzacz nie przeskakiwał ścieżek na płycie. Nie wolno zakrywać zestawu, aby zapobiec przegrzaniu zestawu.
- Części mechaniczne zestawu zaopatrzone są w powierzchnie samosmarujące, dlatego nie wolno ich smarować ani oliwić.

BEZPIECZEŃSTWO UŻYTKOWANIA I KONSERWACJA

Obsługa odtwarzacza i płyt CD

- Jeżeli płyty CD odtwarzane są z błędami, przed oddaniem zestawu do naprawy należy skorzystać ze zwykłej płyty czyszczącej CD dla oczyszczenia soczewek. Inne metody czyszczenia mogą uszkodzić soczewki.
- Nie wolno nigdy dotykać soczewek odtwarzacza CD!
- Jeżeli zestaw przeniesiono z chłodnego do ciepłego miejsca, na soczewkach wewnątrz zestawu może skroplić się wilgoć. Odtwarzacz CD w takim przypadku nie będzie działał. Należy pozostawić zestaw na pewien czas, aż normalne odtwarzanie stanie się możliwe.
- Kieszeń odtwarzacza CD musi być zawsze zamknięta dla uniknięcia kurzu na soczewkach.
- Płytę CD należy czyścić miękką, niepylącą ściereczką ruchem od środka ku brzegom. Nie wolno używać preparatów czyszczących – mogą uszkodzić płytę!
- Nie wolno robić notatek ani przyklejać nalepek na płycie CD.

Konserwacja magnetofonu

W celu osiągnięcia najlepszej jakości nagrywania i odtwarzania kaset, po każdym 50 godzinach użytkowania, lub średnio raz na miesiąc trzeba oczyścić części (A), (B) i (C) zgodnie z rysunkiem poniżej. Czyścić należy wacikiem lekko zwilżonym w alkoholu lub specjalnym płynem do czyszczenia głowic.

1. Otworzyć kieszeń.
2. Nacisnąć **PLAY** ► wyczyścić gumowe rolki dociskowe (C).
3. Następnie nacisnąć **PAUSE II** wyczyścić głowice magnetyczne (A) oraz trzonek (B).
4. Po zakończeniu czyszczenia nacisnąć **STOP** ■.

USUWANIE USTEREK

W przypadku problemu, przed oddaniem zestawu do naprawy należy sprawdzić poniższą listę. Jeżeli pomimo poniższych wskazówek usterki nie udało się zlikwidować, należy skontaktować się z najbliższym sprzedawcą lub serwisem.

OSTRZEŻENIE: *Nie wolno otwierać obudowy, gdyż grozi to porażeniem elektrycznym. W żadnym wypadku nie wolno naprawiać zestawu we własnym zakresie, oznacza to bowiem utratę gwarancji.*

Brak dźwięku/brak zasilania

- Pokręćło siły głosu **VOLUME** nie ustawione
- Zwiększyć siłę głosu **VOLUME**
- Kabel zasilania źle włożony
- Podłączyć odpowiednio kabel zasilania AC
- Wyczerpane/źle włożone baterie
- Włożyć (nowe) baterie we właściwy sposób
- Podłączone słuchawki
- Odłączyć słuchawki

Silny szum lub przydźwięk w radiu

- Zakłócenia elektryczne: zestaw zbyt blisko telewizora, magnetowidu lub komputera
- Zwiększyć odległość

Słaby odbiór radiowy

- Słaby sygnał radiowy
- FM: rozciągnąć i skierować antenę teleskopową FM dla uzyskania najlepszego odbioru

na P.F. na wyświetlaczu

- Podczas programowania numerów stacji radiowych wprowadzony został numer większy od dopuszczalnego maksymalnego, równego 40
- Wprowadzić numer od 1 do 40

na F.L.d na wyświetlaczu

- Płyta CD zarysowana lub brudna
- Wymienić lub oczyścić płytę CD, patrz rozdział „Konservacja”
- Kondensacja wilgoci na soczewkach lasera
- Odczekać chwilę, aż wilgoć wyparuje

na F.L.d na wyświetlaczu

- Płyta CD-R(W) jest pusta lub nie została sfinalizowana
- Włożyć sfinalizowaną płytę CD-R(W)

d.R.t.R na wyświetlaczu

- CD zawiera pliki formatu innego niż audio
- Przeskoczyć pliki danych i przejść do utworu zapisanego w formacie CD audio, naciskając jedno- lub wielokrotnie **SEARCH** ◀ lub ▶

Odtwarzacz CD przeskakuje przez utwory

- Płyta CD jest zabrudzona lub zniszczona
- Wymienić lub oczyścić płytę CD
- Działa tryb **SHUFFLE** lub **PROGRAM**
- Wyłączyć tryb **SHUFFLE/PROGRAM**

Słaba jakość dźwięku z kasyety

- Brud i zanieczyszczenia na głowicach, itp.
- Sprawdzić stan elementów magnetofonu, patrz „Konservacja”
- Używane są nieodpowiednie kasety (**METAL** lub **CHROME**)
- Do nagrywania należy używać wyłącznie kaset **NORMAL** (IEC I)

Nagrywanie nie działa

- Wyłamane fiszki zabezpieczające na kasecie
- Zakleić otwór po fiszce taśmą klejącą

Pilot działa z usterkami (tylko w modelu AZ1505)

- Wyczerpane/źle włożone baterie
- Włożyć (nowe) baterie we właściwy sposób
- Zbyt duża kąt/odległość pilota od zestawu
- Zmniejszyć odległość od zestawu/skierować pilota w kierunku zestawu

Free Manuals Download Website

<http://myh66.com>

<http://usermanuals.us>

<http://www.somanuals.com>

<http://www.4manuals.cc>

<http://www.manual-lib.com>

<http://www.404manual.com>

<http://www.luxmanual.com>

<http://aubethermostatmanual.com>

Golf course search by state

<http://golfingnear.com>

Email search by domain

<http://emailbydomain.com>

Auto manuals search

<http://auto.somanuals.com>

TV manuals search

<http://tv.somanuals.com>