

Portable CD Mini System



Toll Free Help Line

Ligne d'assistance en service libre
Linea de ayuda telefónica sin cargo

800-531-0039



Let's make things better.

Download from www.Somanuals.com. All Manuals Search And Download.



PHILIPS

Envíe hoy su Tarjeta de Registro de la Garantía para recibir todas las ventajas correspondientes.

- Una vez que se registre la compra de su aparato Philips, Ud. tiene derecho a todas las ventajas correspondientes al dueño de un producto Philips.
- Sírvase llenar y devolver en seguida la Tarjeta de Registro de la Garantía empacada con su aparato. Saque provecho de estas ventajas importantes.

Verificación de la garantía

Registre su producto dentro de 10 días para confirmar su derecho a máxima protección bajo los términos y condiciones de la garantía de Philips.

Confirmación del dueño

Su Tarjeta de Registro de la Garantía comprueba que Ud. es el dueño del aparato en caso de robo o pérdida del producto.

Registro del modelo

La devolución inmediata de su Tarjeta de Registro de la Garantía le garantiza que recibirá toda la información y todas las promociones especiales que le corresponden por ser el dueño de su modelo.

Conozca estos

símbolos de *seguridad*



 El símbolo del “rayo” indica que algún material no aislado dentro de su unidad podría resultar en una sacudida eléctrica. Para la seguridad de todos, favor de no remover la cubierta del producto.

 El “signo de exclamación” le llama la atención a características sobre las que Ud. debe leer la información adjunta detenidamente para evitar problemas de funcionamiento y mantenimiento.

Para uso del cliente:

Escriba abajo el número de serie que se encuentra en el panel inferior. Guarde esta información para el futuro.

No. de modelo _____

No. de serie _____

ADVERTENCIA: PARA EVITAR EL RIESGO DE SACUDIDA ELECTRICA O INCENDIO, NO EXPONGA ESTE EQUIPO A LLUVIA NI A HUMEDAD.

PRECAUCION: Para evitar sacudida eléctrica, introduzca la patilla ancha del enchufe al fondo de la ranura ancha.

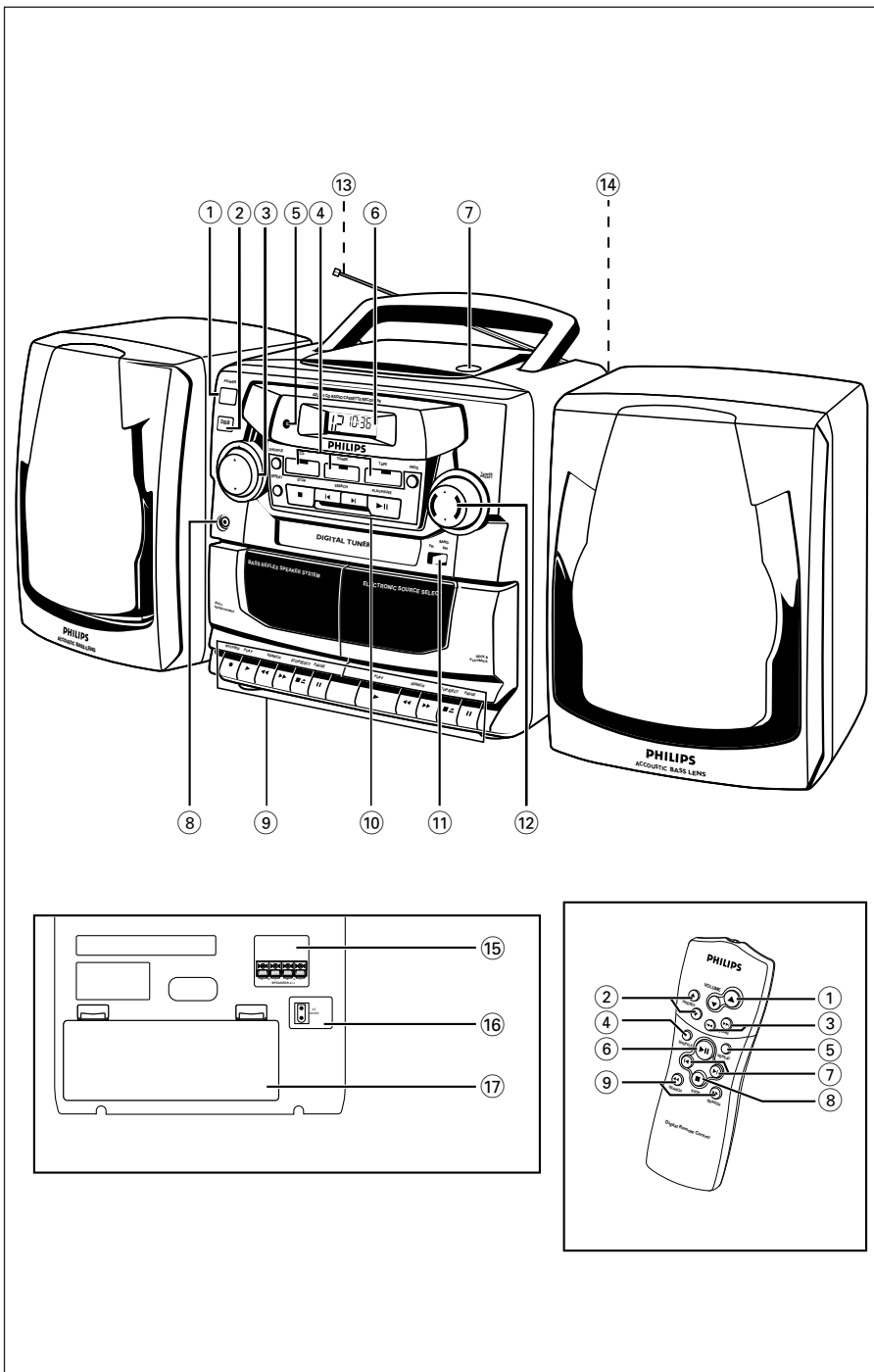

CAUTION

Use of controls or adjustments or performance of procedures other than herein may result in hazardous radiation exposure.

ATTENTION

L'utilisation des commandes ou réglages ou le non-respect des procédures ci-inclues peuvent se traduire par une exposition dangereuse à l'irradiation.

ATENCIÓN

El uso de mandos o ajustes o la ejecución de métodos que no sean los aquí descritos puede ocasionar peligro de exposición a radiación.

The set complies with the FCC-Rules, Part 15 and with 21 CFR 1040.10.

Operation is subject to the following two conditions:

- 1. This device may not cause harmful interference, and*
- 2. This device must accept any interference received, including interference that may cause undesired operation.*

L'appareil répond aux normes FCC, Part 15 et 21 CFR 1040.10.

Fonctionnement soumis aux deux conditions suivantes:

- 1. Cet appareil ne doit pas provoquer d'interférences nuisibles, et*
- 2. Cet appareil doit accepter toute interférence reçue, y compris les interférences susceptibles de provoquer un fonctionnement peu satisfaisant.*

El aparato cumple las normas FCC, Parte 15 y 21 CFR 1040.10.

Funcionamiento dependiente de dos condiciones siguientes:

- 1. Este aparato no puede provocar interferencia dañina, y*
- 2. Este aparato debe aceptar cualquier interferencia recibida, incluyendo las interferencias que pueden provocar un funcionamiento insuficiente.*

English

Safety instructions.....2, 4 + 6	CD Player12-14
Limited warranty.....7	Cassette recorder.....15
Controls.....8	Recording.....15-16
Power supply.....9	Maintenance.....17
Speakers.....10	Troubleshooting.....18
Digital tuner.....11	

English

Français

Conseils de sécurité ..4, 19 + 20	Lecteur de CD26-28
Garantie limitée.....21	Platine Cassette.....29
Commandes.....22	Enregistrement.....29-30
Alimentation.....23	Entretien.....31
Haut-parleurs.....24	Dépannage.....32
Syntoniseur numérique.....25	

Français

Español

Instrucciones sobre seguridad ..2, 33-34	Syntonizador digital39
Garantía limitada.....35	Reproductor de CD.....40-42
Controles.....36	Reproductor de casetes.....43
Alimentación.....37	Grabación.....43-44
Altavoces.....38	Mantenimiento.....45
	Resolución de problemas.....46

Español

CANADA

English: This digital apparatus does not exceed the Class B limits for noise emissions from digital apparatus as set out in the Radio Interference Regulations of the Canadian Department of Communications.

Français: Cet appareil numérique n'émet pas de bruits radioélectriques dépassant les limites applicables aux appareils numériques de Classe B prescrites dans le Règlement sur le Brouillage Radioélectrique édicté par le Ministère des Communications du Canada.

INSTRUCCIONES IMPORTANTES DE SEGURIDAD – Léalas antes de poner en marcha el equipo

Este producto ha sido diseñado y fabricado para cumplir normativas rigurosas en materia de calidad y seguridad. No obstante, deberán adoptarse ciertas precauciones en cuanto a su instalación y manejo, que Ud. debe conocer:

1. Lea estas instrucciones – Antes de poner en funcionamiento el equipo, deberá leer todas las instrucciones relativas a su manejo y seguridad.

2. Conserve estas instrucciones – Las instrucciones relativas al manejo y a la seguridad del equipo deberán conservarse para su posterior utilización como material de referencia.

3. Lea todos los avisos – Deberán respetarse todos los avisos existentes tanto en las instrucciones de manejo como en el propio equipo.

4. Siga todas las instrucciones – Deberán seguirse todas las instrucciones relativas al funcionamiento y a la utilización del equipo.

5. No utilice este aparato cerca del agua – Por ejemplo, cerca de bañeras, lavabos, fregaderos, lavaderos, superficies mojadas, zonas próximas a piscinas, etc.

6. Para limpiar el aparato utilice sólo un trapo húmedo – Para limpiar el equipo deberán seguirse estrictamente las instrucciones del fabricante.

7. Proceda a su instalación de acuerdo con las instrucciones del fabricante. No tape las aperturas de ventilación – Por ejemplo, el equipo no deberá situarse sobre camas, sofás, alfombras, etc. ni en espacios cerrados, como estanterías, armarios, etc. si con ello se impidiese la libre circulación de aire por las aperturas de ventilación.

8. No instale el equipo cerca de fuentes de calor – Como radiadores, calentadores, estufas o cualquier otro aparato (incluyendo los amplificadores) generador de calor.

9. No anule la seguridad de la clavija de corriente (ya sea de tipo polarizado o con toma de tierra).

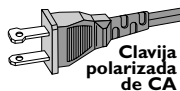

Las clavijas polarizadas tienen dos patillas, una más ancha que la otra.

Las que disponen de toma de tierra tienen dos patillas y una tercera que es la de conexión a tierra. Tanto la patilla más ancha como la toma de tierra han sido incorporadas a la clavija para su seguridad personal. Si la clavija suministrada con el equipo no es compatible con su toma de corriente, consulte a un electricista para sustituir la toma de corriente obsoleta.

10. Proteja debidamente el cable impidiendo que pueda pisarse o incluso perforarse, especialmente en la parte más próxima a la clavija y en el punto de salida del equipo.

11. Utilice exclusivamente aquellos dispositivos/ accesorios recomendados por el fabricante.

12. Coloque el equipo exclusivamente sobre aquellos carros, bases, trípodes, soportes o mesas especificados por el comerciante o vendidos con el equipo. Cuando utilice un carro, tenga cuidado al desplazar el conjunto carro/ equipo para evitar posibles daños por vuelco.

13. Desenchufe el aparato durante tormentas eléctricas o cuando no vaya a ser utilizado durante largo tiempo.

14. Confíe el mantenimiento y las reparaciones a personal técnico especializado. El equipo deberá repararse siempre que haya resultado dañado de alguna manera, como por ejemplo por daños en el cable o en la clavija, por derrame de líquido sobre el equipo, por objetos que hubieran podido introducirse en su interior; por exposición del equipo a la lluvia o a ambientes húmedos, cuando el equipo no funcione con normalidad o cuando hubiera sufrido algún tipo de caída.

15. Uso de las pilas – PRECAUCIÓN: Para prevenir escapes en las pilas, que pueden ocasionar lesiones físicas o daños en la unidad:

- Instale **todas** las pilas correctamente, **+** y **-** como está marcado en la unidad.
- No mezcle las pilas (**viejas** con **nuevas** o **de carbono** y **alcalinas**, etc.).
- Extraiga las pilas cuando no vaya a usar la unidad durante largo tiempo.

EL 6475-S001: 00/8

GARANTIA LIMITADA

SISTEMA DE AUDIO PORTATIL

Cambio gratis por un año

Se necesita presentarse en persona con este producto para cambiarlo.

¿QUIEN TIENE PROTECCION?

Usted debe tener su comprobante de venta para cambiar el producto. Una nota de venta u otro documento mostrando que usted compró el producto se considera un comprobante de venta. Adjúntelo a este manual de instrucciones y reténgalo a la mano.

¿QUE CUBRE?

La protección bajo la garantía comienza el mismo día en que usted compra el producto. Durante un año a partir de esta fecha, se reemplazará un producto inoperante o defectuoso con otro nuevo, renovado o comparable sin cargo alguno. Un producto de reemplazo tiene cobertura sólo durante el período de la garantía original. Una vez que vence la garantía original del producto, también habrá vencido la garantía del producto de reemplazo.

¿QUE EXCLUYE LA GARANTIA?

Su garantía no cubre:

- cobros por mano de obra durante la instalación o montaje del producto, ajuste de los controles del cliente o de preferencia e instalación o reparación de los sistemas con antena fuera de la unidad.
- reparación del producto y/o reemplazo de piezas, a raíz de uso indebido, accidente, reparación no autorizada u otra causa no bajo el control de Philips Consumer Electronics Company.
- problemas de recepción ocasionados por condiciones de señales o sistemas de cable o de antena fuera de la unidad.
- un producto que requiera modificación o adaptación para que opere en un país que no sea el país para el que fue concebido, fabricado, aprobado y/o autorizado, o la reparación de productos dañados por tales modificaciones.
- daños incidentales o consecuentes que resulten del producto. (Algunos estados no permiten la exclusión por daños incidentales o consecuentes, de modo que es posible que la exclusión arriba indicada no le sea aplicable a usted. Esto incluye, sin limitarse, materiales pregrabados con o sin amparo de derechos de autor;)
- Una unidad que se ha comprado, usado o reparado fuera de los EE.UU., Puerto Rico, las Islas Virgenes y el Canadá, o que se ha usado para fines comerciales o institucionales (inclusive productos usados con fines de arrendamiento, pero sin limitarse a éstos).

¿DONDE SE EFECTUA EL CAMBIO?

Usted puede cambiar el producto en todos los países con distribución oficial del producto por Philips Consumer Electronics Company. En países donde Philips Consumer Electronics Company no distribuye el producto, la entidad local de servicio Philips tratará de darle un producto de reemplazo (aunque puede haber demora si el producto apropiado no está fácilmente disponible).

ANTES DE PEDIR UN CAMBIO...

Favor de consultar el manual de instrucciones antes de pedir un cambio. Algunos ajustes de los controles según las indicaciones en el manual podrían ahorrarle un viaje.

PARA CAMBIAR UN PRODUCTO EN LOS EE.UU., PUERTO RICO O LAS ISLAS VIRGENES...

Comuníquese con su distribuidor para concertar el cambio. También, usted puede enviar el producto con el seguro y transporte o franqueo prepagados, adjuntando el comprobante de venta y enviándolo a la dirección a continuación:

Small Product Service Center

Philips Service Company

907 Snapps Ferry Road, Plant 2, Building 6

Greeneville, TN 37743 USA

(En los EE.UU., Puerto Rico o las Islas Virgenes, toda garantía implícita, inclusive las garantías implícitas de comerciabilidad y aptitud para un propósito en particular, están limitadas en cuanto a duración al plazo de esta garantía expresa. Puesto que algunos estados no permiten limitaciones sobre la duración de una garantía implícita, es posible que la limitación arriba indicada no le sea aplicable a usted.)

PARA CAMBIAR UN PRODUCTO EN EL CANADA...

Favor de comunicarse con Philips al:

800-1-661-6162 (francófono)

800-1-363-7278 (anglófono)

(En el Canadá, esta garantía es otorgada en lugar de toda otra garantía. No se otorga ninguna otra garantía expresa ni implícita, comprendiéndose aquí ninguna garantía implícita de comerciabilidad o aptitud para propósito alguno. Philips no será responsable bajo circunstancia alguna por daños y perjuicios directos, indirectos, especiales, incidentales o consecuentes, independientemente de la manera ocasionada, aún con notificación de la posibilidad de los mismos.)

PARA CAMBIAR UN PRODUCTO DESPUES DE VENCER LA GARANTIA...

En los EE.UU., Puerto Rico o las Islas Virgenes, comuníquese con Philips Service Company, llamando al (800) 531-0039 para obtener el costo de cambio de un producto después de vencer la garantía. Luego empaque el producto con cuidado y envíelo al Small Product Service Center, a la dirección arriba. En el Canadá, llame al teléfono encontrado arriba en la sección "Para cambiar un producto en el Canada" para obtener el costo para cambiar un producto no amparado por garantía.

RECUERDE...

Favor de anotar los números de modelo y serie del producto en el espacio abajo. También, sírvase llenar y enviar oportunamente su tarjeta de registro de la garantía. Así nos será más fácil notificarle en caso de ser necesario.

Modelo No. _____

Serie No. _____

Esta garantía le otorga derechos legales específicos y usted podría gozar de otros derechos que varían de un estado a otro.

Philips Service Solutions Group, P.O. Box 2976, Longview, Texas, U.S.A. 75606, (903) 242-4800

EL6095T002 / MAC5433 / 1-99

CONTROLES

PANELES SUPERIOR Y FRONTAL

- ① **POWER** - botón deslizante **ON/OFF** (encendido/apagado)
- ② **DBB** (Dynamic Bass Boost) - para realzar los graves
- ③ **VOLUME** - para ajustar el volumen
- ④ **CD, TUNER, TAPE** - para seleccionar la fuente de sonido
- ⑤ **REMOTE SENSOR** - para el mando a distancia (*sólo en el modelo AZ 2765*)
- ⑥ **Pantalla de CD** - para mostrar las funciones de CD
- ⑦ **OPEN** - para abrir/ cerrar la puerta del CD
- ⑧  enchufe de 3,5 mm para conectar unos auriculares estéreo

Nota: Al conectar los auriculares, los altavoces se silenciarán

⑨ GRABADOR DE CASETES:

Platina 1:

- RECORD** ● - para iniciar la grabación
- PLAY** ► - para iniciar la reproducción
- SEARCH** ◀◀ o ▶▶ - para el rebobinado/ avance rápido de la cinta
- STOP•EJECT** ■▲ - para detener la cinta y para abrir el compartimento de la casete
- PAUSE** II - para interrumpir la grabación o la reproducción

Platina 2:

- PLAY** ► - para iniciar la reproducción
- SEARCH** ◀◀ o ▶▶ - para el rebobinado/ avance rápido de la cinta
- STOP•EJECT** ■▲ - para detener la cinta y para abrir el compartimento de la casete
- PAUSE** II - para interrumpir la grabación o la reproducción

⑩ REPRODUCTOR DE CD:

- SHUFFLE** - para reproducir al azar las pistas del CD/ del programa
- REPEAT** - para repetir una pista/ un CD/ un programa
- STOP** ■ - para detener la reproducción
- para borrar un programa
- SEARCH** ◀, ▶, ◀◀, ▶▶
CD: - para saltar o buscar un fragmento/ una pista hacia atrás o adelante

Sintonizador: - para sintonizar emisoras (bajar, subir)

PLAY/PAUSE ►II - para iniciar o interrumpir la reproducción de un CD

PROG - para programar pistas y repasar el programa

CD: - para programar pistas y repasar el programa

Sintonizador: - para programar emisoras de radio preseleccionadas

SINTONIZADOR:

- ⑪ **BAND** - para seleccionar la banda de ondas FM/ AM
- ⑫ **PRESET** ▼, ▲ - para seleccionar una presintonía (bajar, subir)

PANEL POSTERIOR

- ⑬ **Antena telescópica** - para mejorar la recepción de FM
- ⑭ **Palancas de los altavoces** - para separar los altavoces
- ⑮ **Altavoz** - terminales de los altavoces
- ⑯ **AC MAINS** - entrada para el cable de alimentación
- ⑰ **Tapa del compartimento de las pilas** - para abrir el compartimento de las pilas

MANDO A DISTANCIA

- ① **VOLUME** +, - - para ajustar el volumen
- ② **PRESET** ▲, ▼ - (subir, bajar) para seleccionar una presintonía
- ③ **TUNING** ◀◀, ▶▶ - (bajar, subir) para sintonizar emisoras
- ④ **SHUFFLE** - para reproducir al azar las pistas de un CD
- ⑤ **REPEAT** - para repetir una pista/ un programa de CD/ un CD completo
- ⑥ **►II** - para iniciar/ interrumpir la reproducción de un CD
- ⑦ **◀, ▶** - para saltar al principio de la pista actual/ anterior/ siguiente
- ⑧ **STOP** ■ - para detener la reproducción o borrar un programa de CD
- ⑨ **SEARCH** ◀◀, ▶▶ - para buscar hacia atrás o adelante dentro de una pista/ un CD

Si prefiere puede utilizar el suministro de la red para ahorrar la energía de las pilas. Antes de introducir las pilas asegúrese de que ha desconectado el cable tanto del aparato y como del suministro de la red.

PILAS (OPCIONALES)

1. Abra el compartimento e inserte seis pilas tipo **R-20, UM-1** o **D-cells**, (preferiblemente alcalinas) colocándolas correctamente de acuerdo a los símbolos "+" y "-" de polaridad como se indica dentro del compartimento.

Mando a distancia

Abra el compartimento e inserte dos pilas tipo **AAA, R03** o **UM4** (preferiblemente alcalinas).

2. Vuelva a colocar la tapa, asegurándose de que las pilas están bien colocadas y sujetas. Ya puede hacer funcionar el aparato.

La utilización incorrecta de las pilas puede producir un escape electrolítico y corroer el compartimento o provocar la ruptura de las pilas.

Por lo tanto:

- *No mezcle los tipos de pilas:* ej. alcalinas con zinc/carbón. Utilice pilas del mismo tipo en el aparato
- Cuando introduzca pilas nuevas, no las mezcle con las viejas.
- Saque las pilas si no va a utilizar el aparato durante mucho tiempo.

Conexión a la red

1. Compruebe que el voltaje **que se muestra en la placa de tipo de la base del aparato** corresponde con el del suministro de energía de la zona. En caso contrario consulte con su proveedor o centro de servicio.

2. Conecte el cable a la entrada MAINS y a la salida mural. Ahora el aparato está conectado y preparado para funcionar.

3. Para desconectarlo completamente, saque el enchufe de la red mural.

– *Durante las tormentas y como medida de precaución, se recomienda desconectar el aparato de la red mural.*

Las pilas contienen sustancias químicas por lo que deben ser utilizadas correctamente.

La placa tipo está situada en la parte de abajo del aparato.

Apagado/encendido: Ahorre de energía

Para evitar el desperdicio de energía, bien sea de la red o de las pilas, **pulse el botón POWER para apagar el aparato después de utilizarlo.**

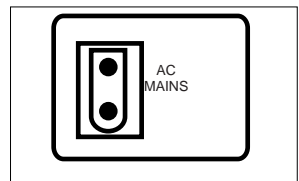
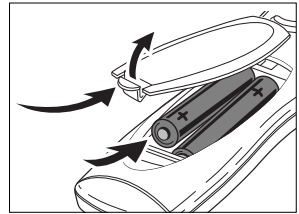
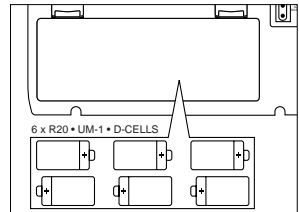

ALTAVOCES

ALTAVOCES DESMONTABLES

Separación de los altavoces

Mantenga la palanca (situada en la esquina trasera del altavoz) presionada y deslice el altavoz hacia arriba.

Para montar los altavoces

Deslice los altavoces desde arriba en las ranuras de los lados de la carcasa. Los altavoces se sujetarán haciendo un clic.

CONEXIÓN DE LOS ALTAVOCES

1. Conecte el altavoz derecho a la terminal R, el cable rojo en "+" y el negro en "-".
2. Sujete la parte expuesta del cable en la terminal del color correspondiente.
3. Repita el mismo procedimiento y conecte el altavoz izquierdo a la terminal L, asegurándose de conectar el cable rojo a "+" y el negro a "-".

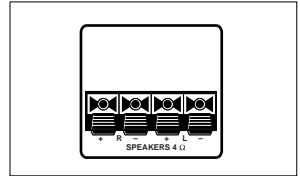

Aviso:

- Se pueden utilizar otros tipos de altavoces con una impedancia de 4 Ohms o superior. Los altavoces con una impedancia menor resultan inapropiados y pueden dañar el aparato.
- Cuando se introduce la clavija de los auriculares en la entrada del aparato, los altavoces se desconectan.

FUNCIONES GENERALES

1. Pulse **POWER** para encender (on).
 - Se enciende un indicador de la fuente de sonido.
2. Seleccione y pulse el botón de la fuente deseada **CD, TUNER** o **TAPE**.
 - Se enciende el indicador de la fuente de sonido seleccionada.
3. Opere la fuente de sonido de acuerdo a las instrucciones de la sección dedicada a tal función.
4. Ajuste el sonido con los controles **VOLUME** y **DBB**.
 - Cuando pulsa **VOLUME +**, - en el aparato o el mando a distancia, el nivel del volumen aparece brevemente en pantalla.
5. Pulse **POWER** para apagar el aparato (off).
 - El indicador de la fuente de sonido seleccionada se apaga.

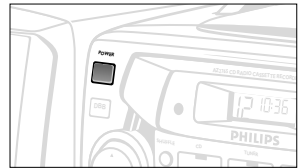

SINTONIZACIÓN DE EMISORAS

1. Pulse **POWER** para encender (on).
2. Pulse el botón de fuente **TUNER**.
 - El indicador TUNER se enciende.
3. Pulse **BAND** una o más veces para seleccionar la banda de ondas **FM/ AM** deseada.
4. Para sintonizar una emisora, mantenga pulsado la tecla **SEARCH** ◀ o ▶ más de 1 segundo y cuando la frecuencia en pantalla comienza a pasar, suéltelo.
 - El sintonizador sintoniza automáticamente con una emisora de suficiente intensidad de señal. Durante la sintonización automática, la pantalla muestra *S r c h*.
5. Repita el paso 4 hasta que encuentre la emisora deseada.
 - Para sintonizar con una estación de señal débil, pulse **SEARCH** ◀ ou ▶ brevemente y repetidamente hasta que aparezca la frecuencia deseada.

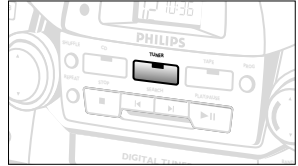
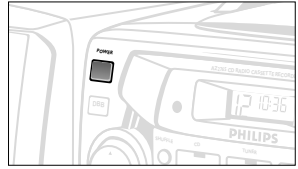

Para mejorar la recepción de la radio

- Para **FM**, saque la antena telescópica. Inclíne y de vueltas a la antena. Reduzca la longitud de la misma si la señal es demasiado fuerte (proximidad al transmisor).
 - Para **AM**, el aparato posee una antena incorporada, de manera que no se necesita la telescópica. Para manejarla, de vueltas al aparato.
6. Ajuste el sonido con **VOLUME** y **DBB**.
 7. Pulse **POWER** para apagar el aparato (off).
 - El indicador TUNER se apaga.

Programación de emisoras de radio

Se pueden almacenar en la memoria hasta un total de 29 emisoras.

1. Sintonice con la emisora que desee (vea **Sintonización de emisoras**).
2. Pulse **PROG** para activar la programación.
 - Pantalla: parpadea **PROGRAM**.
3. Pulse **PRESET** ▼ o ▲ una o más veces para asignar a la emisora un número del 1 al 29.
4. Pulse **PROG** de nuevo para confirmar el ajuste.
 - Pantalla: desaparece **PROGRAM**, el número y la frecuencia de la emisora presintonizada (presintonía) aparecen en pantalla.
5. Repita los cuatro pasos arriba para almacenar otras emisoras.
 - Se puede sustituir una presintonía simplemente almacenando otra en su lugar.



Sintonización de presintonías

Pulse **PRESET** ▼ o ▲ una o más veces hasta que aparezca en pantalla la presintonía deseada.

REPRODUCTOR DE CD

INDICACIÓN EN PANTALLA DE LAS FUNCIONES DEL CD

- CD OPEN** puerta de la bandeja del CD abierta
- dISC** se ha introducido un CD
- **En el modo de parada** número total de pistas y el tiempo de reproducción total
 - **Durante la reproducción de un CD** el tiempo transcurrido de reproducción de la pista actual y el número de pista
 - **PAUSE** el tiempo de reproducción transcurrido se detiene y parpadea
 - prog** y **PROGRAM**; cuando programa el número de pista deseado
 - no prog** programa cancelado/ PROG se ha presionado durante más de dos segundos
 - no dISC** no hay disco/error en la operación de un CD o con el CD (Vea solución de problemas)
 - FULL** la memoria del programa está completa
 - **Modos SHUFFLE /REPEAT** cuando se activa el modo correspondiente

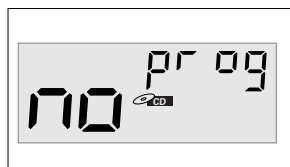
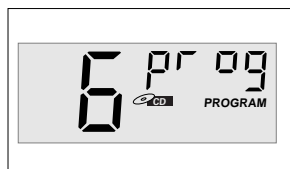
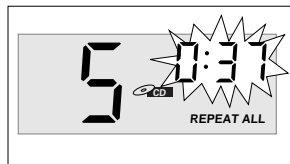
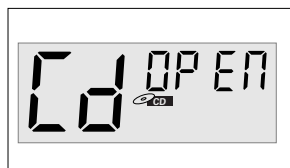

PARA REPRODUCIR UN CD

1. Pulse **POWER** para encender (on).
2. Pulse el botón de la fuente **CD**.
 - El indicador CD se enciende.
3. Para abrir la puerta de la bandeja de CD, pulse **OPEN** en la puerta.
4. Inserte un CD con el lado impreso hacia arriba y presione la puerta del CD suavemente para cerrarla.
5. Pulse **PLAY/PAUSE ►||** en el aparato para comenzar la reproducción.
6. Ajuste el sonido con **VOLUME** y **DBB**.
7. Para interrumpir la reproducción pulse **PLAY/PAUSE ►||**.
Para reanudarla, pulse de nuevo **PLAY/PAUSE ►||**.
8. Para detener la reproducción de un CD, pulse **STOP ■**.
9. Pulse **POWER** para apagar el aparato (off).
 - El indicador CD desaparece.

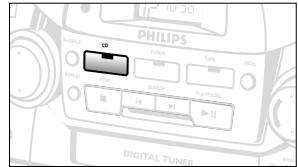
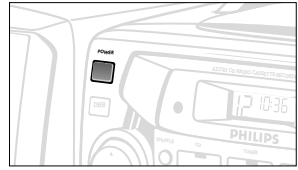

Aviso: La reproducción de un CD se detiene también:

- al abrir la puerta del CD;
- cuando se pulsa la fuente **TUNER** o **TAPE**;
- cuando el CD ha llegado al final.

Para seleccionar otra pista

Durante la reproducción, se puede seleccionar una determinada pista con las teclas **SEARCH**.

- Si ha seleccionado un número de pista en la posición de parada o de pausa, pulse **PLAY/PAUSE ►||** para iniciar la reproducción.
- Pulse una vez **SEARCH ►|**, para seleccionar la siguiente pista o pulse repetidamente hasta que la pantalla muestre el número de pista deseada.
- Pulse **SEARCH ◀|** una vez para volver al inicio de la pista actual.
- Pulse **SEARCH ◀|** repetidamente para seleccionar una pista anterior.

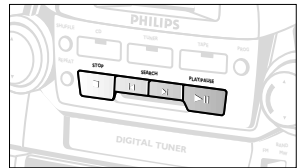

Para encontrar un fragmento de una pista

1. Mantenga pulsado **SEARCH ◀|** o **SEARCH ►|** en el aparato.
 - La reproducción del CD se realiza a alta velocidad y con un volumen reducido.
2. Cuando encuentre el fragmento que desea, suelte el botón **SEARCH**.

REPRODUCTOR DE CD

MODOS DE REPRODUCCIÓN DIFERENTES: SHUFFLE Y REPEAT

Los botones de **SHUFFLE** y **REPEAT** le permiten seleccionar varios modos de reproducción. Los modos se pueden seleccionar o cambiar durante la reproducción.

SHUFFLE - las pistas se reproducen de forma aleatoria

REPEAT - reproduce una y otra vez la pista actual

REPEAT ALL - repite el CD completo

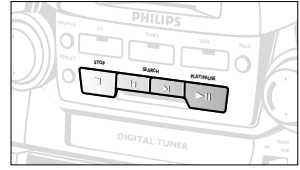

1. En la posición de parada o durante la reproducción, seleccione el modo de reproducción presionando una o más veces

SHUFFLE o **REPEAT** hasta que muestre el modo de reproducción deseado.

– Se puede utilizar **SEARCH** ◀ o ▶ para saltar pistas cuando está en los modos de **SHUFFLE/ REPEAT**.

Las opciones de reproducción SHUFFLE/ REPEAT se pueden combinar y utilizar con un programa: ej. **SHUFFLE REPEAT ALL** - repite el CD completo en un orden aleatorio.



2. Para volver a la reproducción normal pulse **SHUFFLE/ REPEAT** hasta que los diferentes modos de SHUFFLE/ REPEAT desaparezcan de la pantalla.

– También puede pulsar **STOP** ■ para salir del modo de reproducción.

Programming track numbers

Se pueden memorizar hasta 20 pistas en el orden que se desee. Si lo prefiere, puede memorizar una pista varias veces.

1. En la posición de parada, pulse **SEARCH** ◀ o ▶ para buscar la pista deseada.

2. Cuando aparezca el número de pista elegido, pulse una vez **PROG** para memorizar la pista.

– La pantalla muestra 'PR 09' y **PROGM** y el número de pista seleccionado.

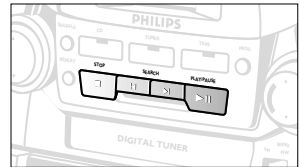

3. Repita los pasos 1. y 2. para seleccionar y memorizar de esta manera todas las pistas que desee.



Revisión del programa

• En la posición de parada, mantenga pulsado **PROG** durante un segundo o más. La pantalla muestra todos los números de pista memorizados uno tras otro.

– Se puede revisar el programa durante la reproducción.

• Para reproducir el programa pulse **PLAY/PAUSE** ▶||.

Borrado de un programa

Se puede borrar el contenido de la memoria:

– al abrir la puerta del CD;



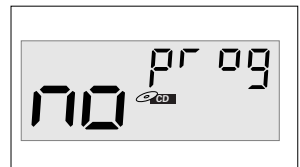

– cuando pulsa los botones de las fuentes de **TUNER** o **TAPE**;

– cuando pulsa **STOP** ■ dos veces durante la reproducción/ en la posición de parada.

• La pantalla muestra brevemente 'NO PR 09' cuando se cancela el programa.



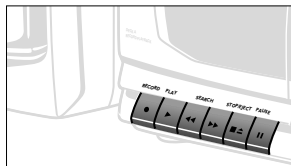
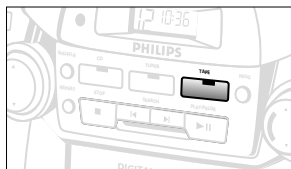

REPRODUCCIÓN DE UNA CASETE

1. Pulse **POWER** para encender (on).
2. Pulse el botón de la fuente **TAPE**.
 - Se enciende el indicador TAPE.
3. Pulse **STOP•EJECT**  para abrir el sujetador de cintas e insertar una cinta.
4. Presione para cerrar el sujetador de cintas.
5. Pulse **PLAY**  para comenzar la reproducción.
6. Ajuste el sonido con **VOLUME** y **DBB**.
7. Para interrumpir la reproducción pulse **PAUSE II**. Para reanudarla, pulse de nuevo el mismo botón.
8. Se puede rebobinar rápidamente en ambas direcciones pulsando **◀◀** ó **▶▶**. Para detener el rebobinado rápido pulse **STOP•EJECT** .
9. Para detener la cinta, pulse **STOP•EJECT** .
 - Los botones saltan automáticamente cuando la cinta llega al final, a menos que se haya activado **PAUSE II**.
10. Pulse **POWER** para apagar el aparato (off).
 - El indicador TAPE desaparece.



Reproducción continua

1. Repita los pasos **1 - 4** de más arriba pero en las dos platinas. Pulse **PLAY**  en la platina 2 y ésta comenzará a reproducir.
2. Pulse **PAUSE II** en la platina 1 y seguidamente **PLAY** . En el momento en que la platina 2 se pare (final de la cinta o si pulsa **STOP•EJECT** ) se suelta **PAUSE II** en la platina 1 y ésta comienza a reproducir.

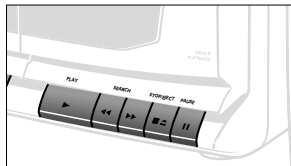

INFORMACIÓN GENERAL SOBRE LA GRABACIÓN

- Se permite la grabación siempre que no se violen los derechos de copyright u otros derechos a terceros.
- La grabación sólo es posible en la **platina 1**.
- Esta platina no posee las condiciones idóneas para la grabación en tipos de cintas de **CHROME (IEC II)** o **METAL (IEC IV)**. Para la grabación utilice cintas de tipo **NORMAL (IEC I)** con las pestañas intactas.
- La selección del mejor nivel de grabación es automática. La modificación de los controles de **VOLUME** y **DBB** no afectará el proceso de grabación.
- Durante los 7 segundos del principio y final de la cinta, cuando la cinta de guía pasa por las cabezas de grabación, no se grabará nada.
- Para evitar grabaciones accidentales, despegue la pestaña izquierda de la casete. En este lado ya no se puede grabar. Para volver a grabar en este lado otra vez, cubra el orificio con una tira de cinta adhesiva.

GRABACIÓN

Duplicación: Copiar de la platina 2 en 1

Para obtener los mejores resultados utilice el suministro de la red o pilas nuevas.

1. Seleccione la fuente **TAPE**.
2. Pulse ambos botones **STOP•EJECT** ■▲ e inserte una cinta grabada en la **platina 2** y una cinta apropiada en la **platina 1**.
3. Pulse **PAUSE II** ; en la **platina 1** y a continuación **RECORD** ●.
4. Para comenzar a copiar, pulse **PLAY** ► en la **platina 2**. En la **platina 1** salta **PAUSE II**.
 - Si pulsa **PAUSE II** en la **platina 1**, puede evitar la grabación de fragmentos no deseados, mientras la **platina 2** continúa la reproducción. Pulse **PAUSE II** en la **platina 1** para comenzar a copiar de nuevo.
 - Pulse **PAUSE II** en la **platina 2** si desea crear pausas.
5. Para detener la grabación, pulse ambos botones **STOP•EJECT** ■▲.

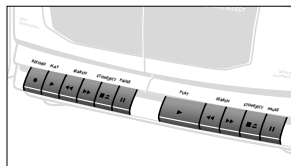
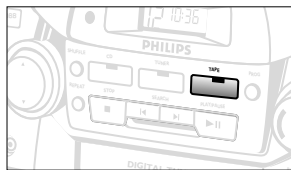

GRABACIÓN DE CD SINCRONIZADA (SYNCHRO)

1. Seleccione la fuente **CD**.
2. Inserte un CD o si prefiere, los números de pistas del programa.
3. Pulse **STOP•EJECT** ■▲ para abrir el sujetador de cintas. Introduzca una cinta virgen.
4. Presione el sujetador de cintas para cerrarlo.
5. Pulse **RECORD** ● para comenzar la grabación.
 - La reproducción del programa de CD comienza automáticamente desde el principio.
6. Para interrupciones breves pulse **PAUSE II**. Para reanudar la grabación pulse de nuevo **PAUSE II**.
7. Para detener la grabación pulse **STOP•EJECT** ■▲.

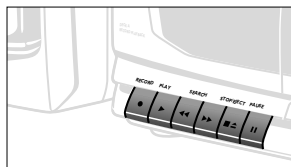
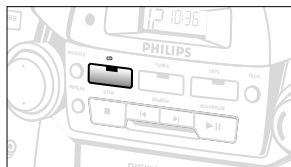

Para seleccionar y grabar un determinado fragmento

Durante la reproducción CD, mantenga pulsado **SEARCH** ◀ o ▶ en el aparato para buscar el fragmento deseado.

- Pulse **PLAY/PAUSE** ►|| para poner el reproductor de CD en la posición de pausa en el fragmento seleccionado.
 - La grabación comenzará exactamente en este punto de la pista cuando pulse **RECORD** ●.

Grabación de la radio

1. Seleccione la fuente **TUNER** y **BAND**.
2. Sintonice con la emisora que desee (Vea '**SINTONIZACIÓN DE EMISORAS**').
3. Pulse **STOP•EJECT** ■▲ en la platina 1 para abrir el compartimento de la casete y introduzca una cinta virgen.
4. Inserte una cinta virgen y cierre el compartimento
5. Pulse **RECORD** ● para iniciar la grabación
6. Para interrupciones breves, pulse **PAUSE II**. Para reanudar la grabación pulse de nuevo **PAUSE II**.
7. Para detener la grabación pulse **STOP•EJECT** ■▲.

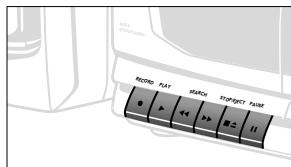
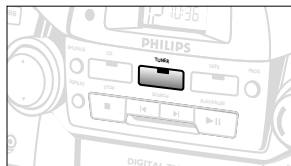

MANTENIMIENTO DEL SISTEMA Y PRECAUCIONES

- Coloque el aparato sobre una superficie firme y lisa para que no se tambalee.
- No exponga el aparato, las pilas, los discos compactos o las casetes a la humedad, lluvia, arena o al calor excesivo emitido por las calefactores o la luz del sol directa.
- No cubra el aparato. Para evitar el sobrecalentamiento se necesita dejar una distancia mínima de 15 cms. entre las rejillas de ventilación y las superficies de los alrededores y obtener así una ventilación adecuada.
- Los mecanismos del aparato contienen soportes de autolubricación y no se deberá engrasarlos o lubricarlos.
- Para limpiar el aparato, utilice una gamuza suave ligeramente humedecida. No utilice productos de limpieza que contengan alcohol, amoníaco, bencina o abrasivos, ya que podrían dañar la carcasa.

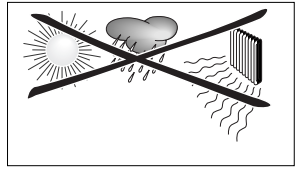

Mantenimiento de la platina

Para garantizar la calidad de reproducción y grabación de la platina, limpie las partes (A), (B) y (C) como se indica en el dibujo de más abajo, después de 50 horas de funcionamiento aproximadamente o cada mes. Para limpiar las platinas, utilice un bastoncillo de algodón ligeramente humedecido en alcohol o una solución especial para la limpieza de las cabezas.

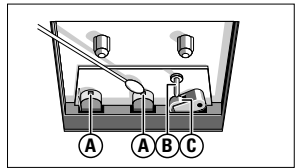

1. Para abrir el sujetador-casetes, pulse **STOP•EJECT** ■▲.
2. Pulse **PLAY** ► y limpie los rodillos de presión (C).
3. Pulse **PAUSE** II y limpie las cabezas magnéticas (A) y el cabrestante (B).
4. Después de la limpieza pulse **STOP•EJECT** ■▲.

Reproductor de CD y manipulación de los discos compactos

- ¡La lente del reproductor de discos no deberá tocarse nunca!
- Los cambios repentinos de la temperatura ambiental pueden causar condensación y la lente puede empañarse. No es posible la reproducción de un CD en tales circunstancias. No intente limpiar la lente, simplemente coloque el aparato en un lugar cálido hasta que el vapor desaparezca.
- Utilice sólo discos de audio digitales.
- Mantenga siempre la tapa cerrada para evitar la acumulación de polvo en el compartimiento. Para limpiar el compartimiento, utilice un trapo suave y seco.
- Para extraer el disco de la caja, presione el eje central y levántelo. Sujete siempre el disco por los bordes y después de utilizarlo vuelva a ponerlo en la caja para evitar que se raye o se llene de polvo.
- Para limpiar el disco, utilice un paño suave sin pelusas y páselo desde el centro hacia los bordes en línea recta. No utilice productos de limpieza que puedan dañar el disco.
- *Nunca* escriba o ponga pegatinas en él.

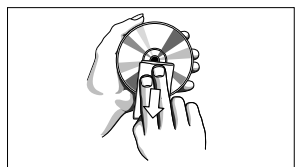
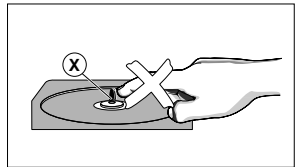

RESOLUCIÓN DE PROBLEMAS

Si ocurre una avería, siga primero los consejos que se dan más abajo antes de llevar a reparar el aparato. Si no es capaz de solucionar el problema siguiendo estos consejos, consulte con su proveedor o centro de servicio.

ADVERTENCIA: *No desmonte el aparato o correrá el riesgo de recibir una descarga eléctrica. No trate de reparar el aparato Vd. mismo ya que tal acción invalidaría la garantía.*

PROBLEMA

– POSIBLE CAUSA

- REMEDIO

No hay sonido/suministro de energía

– *No está ajustado el VOLUMEN*

- Ajustelo
- *Los auriculares están conectados*
- Desconéctelos
- *El cable de suministro de energía no está bien conectado*
- Conéctelo bien
- *Pilas desgastadas/ mal colocadas*
- Introduzca pilas nuevas/insértelas bien

La pantalla no funciona correctamente/ no reacciona a ninguno de los controles

– *Descarga electrostática*

- Apague el aparato, desconecte el enchufe y vuelva a conectarlo pasados unos segundos

No funciona el reproductor de CD

– *El CD está muy rayado/ sucio*

- Reemplace/ limpie el CD (Vea **MANTENIMIENTO**)
- *La lente Láser está empañada*
- Espere a que se aclimatice

El CD salta pistas

– *El CD está dañado o sucio*

- Reemplace o limpie el CD
- *SHUFFLE o el programa está activado*
- Abandone SHUFFLE/modo de programa

La calidad de sonido de la casete es mala

– *Polvo y suciedad en las cabezas, etc.*

- Limpie los componentes de la platina, etc., vea mantenimiento
- *Está utilizando tipos de cassetes incompatibles (METAL o CHROME)*
- Utilice sólo NORMAL (IEC I) para la grabación

La grabación no funciona

– *La pestaña/s de la casete están rotas*

- Coloque un trozo de cinta adhesiva sobre el orificio/s

El mando a distancia no funciona correctamente

– *Pilas desgastadas/ mal colocadas*

- Introduzca pilas nuevas/insértelas bien
- *Muy distante del aparato*
- Reduzca la distancia

Información ambiental

Se ha omitido todo el material de embalaje innecesario. Los materiales de embalaje se pueden separar fácilmente entre tres tipos: cartón, poliestireno y polietileno.

Su aparato está formado por materiales que pueden reciclarse si pueden ser desmantelados por una compañía especializada. Observe las normas locales relacionadas con la eliminación de materiales de embalaje, pilas gastadas y equipo desechado.

Free Manuals Download Website

<http://myh66.com>

<http://usermanuals.us>

<http://www.somanuals.com>

<http://www.4manuals.cc>

<http://www.manual-lib.com>

<http://www.404manual.com>

<http://www.luxmanual.com>

<http://aubethermostatmanual.com>

Golf course search by state

<http://golfingnear.com>

Email search by domain

<http://emailbydomain.com>

Auto manuals search

<http://auto.somanuals.com>

TV manuals search

<http://tv.somanuals.com>