

# Operation Manual Manual de instrucciones

CD RDS Receiver

Reproductor de CD con receptor RDS

# DEH-P65BT



# Declaration of Conformity with regard to the R&TTE Directive 1999/5/EC

Manufacturer:

**Pioneer Corporation**

4-1, Meguro 1-chome, Meguro-ku, TOKYO  
153-8654, JAPAN

EU Representative's:

**Pioneer Europe NV**

Haven 1087, Keetberglaan 1, B-9120  
Melsele, Belgium



English:

Hereby, Pioneer declares that this unit DEH-P65BT is in compliance with the essential requirements and other relevant provisions of Directive 1999/5/EC.

Suomi:

Pioneer vakuuttaa täten että DEH-P65BT tyyppinen laite on direktiivin 1999/5/EY oleellisten vaatimusten ja sitä koskevien direktiivin muiden ehtojen mukainen.

Nederlands:

Hierbij verklaart Pioneer dat het toestel DEH-P65BT in overeenstemming is met de essentiële eisen en de andere relevante bepalingen van richtlijn 1999/5/EG. Bij deze verklaart Pioneer dat deze DEH-P65BT voldoet aan de essentiële eisen en aan de overige relevante bepalingen van Richtlijn 1999/5/EC.

Français:

Par la présente Pioneer déclare que l'appareil DEH-P65BT est conforme aux exigences essentielles et aux autres dispositions pertinentes de la directive 1999/5/CE.

Par la présente, Pioneer déclare que ce DEH-P65BT est conforme aux exigences essentielles et aux autres dispositions de la directive 1999/5/CE qui lui sont applicables

Svenska:

Härmed intygar Pioneer att denna DEH-P65BT står i överensstämmelse med de väsentliga egenskapskrav och övriga relevanta bestämmelser som framgår av direktiv 1999/5/EG.

Dansk:

Undertegnede Pioneer erklærer herved, at følgende udstyr DEH-P65BT overholder de væsentlige krav og øvrige relevante krav i direktiv 1999/5/EF

Deutsch:

Hiermit erklärt Pioneer, dass sich dieser DEH-P65BT in Übereinstimmung mit den grundlegenden Anforderungen und den anderen relevanten Vorschriften der Richtlinie 1999/5/EG befindet". (BMW)

Hiermit erklärt Pioneer die Übereinstimmung des Gerätes DEH-P65BT mit den grundlegenden Anforderungen und den anderen relevanten Festlegungen der Richtlinie 1999/5/EG. (Wien)

Ελληνικά:

ΜΕ ΤΗΝ ΠΑΡΟΥΣΑ Pioneer ΔΗΛΩΝΕΙ ΟΤΙ  
DEH-P65BT ΣΥΜΜΟΡΦΩΝΕΤΑΙ ΠΡΟΣ ΤΙΣ  
ΟΥΣΙΩΔΕΙΣ ΑΠΑΙΤΗΣΕΙΣ ΚΑΙ ΤΙΣ ΛΟΙΠΕΣ ΣΧΕΤΙΚΕΣ  
ΔΙΑΤΑΞΕΙΣ ΤΗΣ ΟΔΗΓΙΑΣ 1999/5/ΕΚ

Italiano:

Con la presente Pioneer dichiara che questo DEH-P65BT è conforme ai requisiti essenziali ed alle altre disposizioni pertinenti stabilite dalla direttiva 1999/5/CE.

Español:

Por medio de la presente Pioneer declara que el DEH-P65BT cumple con los requisitos esenciales y cualesquiera otras disposiciones aplicables o exigibles de la Directiva 1999/5/CE

Português:

Pioneer declara que este DEH-P65BT está conforme com os requisitos essenciais e outras disposições da Directiva 1999/5/CE.

Malti:

Hawnhekk, Pioneer, jiddikjara li dan DEH-P65BT jikkonforma mal-htigijiet essenzjali u ma provvedimenti oħrajn rilevanti li hemm fid-Direttiva 1999/5/EC.

Český:

"Pioneer tímto prohlašuje, že DEH-P65BTje ve shode se základními požadavky a s dalšími příslušnými ustanoveními Nařízení vlády č. 426/2000 Sb.".)

Eesti:

Sellega kinnitab Pioneer, et see DEH-P65BT vastab direktiivi 1999/5/EC põhilistele nõudmistele ja muudele asjakohastele määrustele.

Latviešu:

Ar šo, Pioneer, apstiprina, ka DEH-P65BT atbilst Direktīvas 1999/5/EK galvenajām prasībām un citiem tās nosacījumiem.

Lietuviškai:

Šiuo, Pioneer, pareiškia, kad šis DEH-P65BT atitinka pagrindinius Direktyvos 1999/5/EB reikalavimus ir kitas svarbias nuostatas.

Magyar:

Alulírott, Pioneer, kijelenti, hogy a jelen DEH-P65BT megfelel az 1999/5/EC irányelvben meghatározott alapvető követelményeknek és egyéb vonatkozó előírásoknak.

Polska:

Pioneer niniejszym oświadcza, że DEH-P65BT spełnia zasadnicze wymogi oraz inne istotne postanowienia dyrektywy 1999/5/EC.

Slovensko:

S tem Pioneer izjavlja, da je ta DEH-P65BT v skladu z osnovnimi zahtevami in ostalimi ustreznimi predpisi Direktive 1999/5/EC.

Slovensky:

Spoločnosť Pioneer týmto vyhlasuje, že DEH-P65BT spĺňa základné požiadavky a ďalšie príslušné ustanovenia Direktívy 1999/5/EC.

## Thank you for buying this Pioneer product.

Please read through these operating instructions so you will know how to operate your model properly. *After you have finished reading the instructions, keep this manual in a safe place for future reference.*

### 01 Before You Start

- About this unit **6**
- Operating environment **7**
- Visit our website **7**
- In case of trouble **7**
- Protecting your unit from theft **7**
  - Removing the front panel **8**
  - Attaching the front panel **8**
- Resetting the microprocessor **8**
- Pausing disc playback **18**
- Using compression and BMX **18**
- Searching every 10 tracks in the current disc or folder **19**
- Using disc title functions **19**
- Displaying text information on disc **19**
- Selecting tracks from the track title list **20**
- Selecting tracks from the file name list **20**

### 02 Operating this unit

- What's What **9**
  - Head unit **9**
  - Optional remote control **9**
- Basic Operations **10**
  - Power ON/OFF **10**
  - Selecting a source **10**
  - Adjusting the volume **11**
- Tuner **11**
  - Basic Operations **11**
  - Storing and recalling broadcast frequencies **12**
  - Introduction of advanced operations **12**
  - Storing the strongest broadcast frequencies **13**
  - Tuning in strong signals **13**
  - Selecting alternative frequencies **13**
  - Receiving traffic announcements **14**
  - Using PTY functions **14**
  - PTY list **15**
- Built-in CD Player **16**
  - Basic Operations **16**
  - Selecting a track directly **17**
  - Introduction of advanced operations **17**
  - Selecting a repeat play range **18**
  - Playing tracks in random order **18**
  - Scanning folders and tracks **18**
- Bluetooth Audio **21**
  - Basic Operations **21**
  - Setting up for Bluetooth audio player **21**
  - Introduction of advanced operations **22**
  - Searching for Bluetooth audio player **22**
  - Connecting a Bluetooth audio player **22**
  - Connecting to a Bluetooth audio player automatically **23**
  - Playing songs on Bluetooth audio player **23**
  - Pausing a song **23**
  - Stopping playback **23**
  - Disconnecting a Bluetooth audio player **23**
  - Displaying BD (Bluetooth Device) address **23**
- Bluetooth Telephone **24**
  - Basic Operations **24**
  - About the telephone source standby mode **25**
  - Setting up for hands-free phoning **25**
  - Making a phone call **25**
  - Taking a phone call **26**
  - Introduction of advanced operations **27**

- Connecting a cellular phone **27**
- Disconnecting a cellular phone **28**
- Registering connected cellular phone **28**
- Deleting a registered phone **29**
- Connecting to a registered cellular phone **29**
- Using the Phone Book **30**
- Using the Call History **33**
- Assigning preset numbers **34**
- Making a call by entering phone number **34**
- Clearing memory **35**
- Setting the automatic rejecting **35**
- Setting the automatic answering **35**
- Changing the ring tone **35**
- Selecting the illumination color for incoming calls **36**
- Echo canceling and noise reduction **36**
- Displaying BD (Bluetooth Device) address **36**
- Audio Adjustments **37**
  - Introduction of audio adjustments **37**
  - Using balance adjustment **37**
  - Using the equalizer **38**
  - Adjusting loudness **39**
  - Using subwoofer output **39**
  - Using the high pass filter **39**
  - Boosting the bass **40**
  - Front image enhancer (F.I.E.) **40**
  - Adjusting source levels **40**
- Initial Settings **41**
  - Adjusting initial settings **41**
  - Setting the date **41**
  - Setting the clock **42**
  - Turning the off clock display on or off **42**
  - Setting the FM tuning step **42**
  - Switching Auto PI Seek **42**
  - Switching the warning tone **43**
  - Switching the auxiliary setting **43**
  - Setting the rear output and subwoofer controller **43**
  - Switching the sound muting/attenuation **43**
  - Multi language display setting **44**
  - Adjusting the illumination color **44**
  - Activating the BT AUDIO source **44**
  - Entering PIN code for Bluetooth wireless connection **44**
  - Editing device name **45**
  - Displaying system version for repair **45**
  - Resetting the Bluetooth wireless technology module **45**
- Other Functions **46**
  - Using the AUX source **46**
  - Switching the display illumination **46**
  - Switching the button illumination **47**
  - Using the PGM button **47**
- 03 Available accessories**
  - Playing songs on iPod **48**
    - Basic Operations **48**
    - Browsing for a song **48**
    - Displaying text information on iPod **48**
    - Introduction of advanced operations **49**
    - Repeating play **49**
    - Playing songs in a random order (shuffle) **49**
    - Pausing a song **49**
  - Multi-CD Player **50**
    - Basic Operations **50**
    - Selecting a track directly **50**
    - Introduction of advanced operations **50**

- Using ITS playlists **51**
- Using disc title functions **52**
- Using CD TEXT functions **53**

## DVD Player **53**

- Basic Operations **53**
- Selecting a disc **53**
- Selecting a folder **54**
- Introduction of advanced operations **54**

## TV tuner **55**

- Basic Operations **55**
- Storing and recalling broadcast stations **55**
- Storing the strongest broadcast stations sequentially **56**

## ● Additional Information

- Error messages **57**
- Handling guideline of discs and player **57**
- Dual Discs **58**
- Compressed audio files **58**
  - Example of a hierarchy **58**
  - Compressed audio compatibility **59**
- Russian character chart **59**
- Greek character chart **59**
- Specifications **61**



If you want to dispose this product, do not mix it with general household waste. There is a separate collection system for used electronic products in accordance with legislation that requires proper treatment, recovery and recycling.

Private households in the 25 member states of the EU, in Switzerland and Norway may return their used electronic products free of charge to designated collection facilities or to a retailer (if you purchase a similar new one).

For countries not mentioned above, please contact your local authorities for the correct method of disposal.

By doing so you will ensure that your disposed product undergoes the necessary treatment, recovery and recycling and thus prevent potential negative effects on the environment and human health. 

## About this unit

The tuner frequencies on this unit are allocated for use in Western Europe, Asia, the Middle East, Africa and Oceania. Use in other areas may result in poor reception. The RDS (radio data system) function operates only in areas with FM stations broadcasting RDS signals.

### CAUTION

- Do not allow this unit to come into contact with liquids. Electrical shock could result. Also, this unit damage, smoke, and overheat could result from contact with liquids.
- "CLASS 1 LASER PRODUCT"  
This product contains a laser diode of higher class than 1. To ensure continued safety, do not remove any covers or attempt to gain ac-

cess to the inside of the product. Refer all servicing to qualified personnel.

- The Pioneer CarStereo-Pass is for use only in Germany.
- Keep this manual handy as a reference for operating procedures and precautions.
- Always keep the volume low enough so that you can hear sounds from outside the vehicle.
- Protect this unit from moisture.
- If the battery is disconnected or discharged, the preset memory will be erased and must be reprogrammed.

## About WMA



The Windows Media™ logo printed on the box indicates that this unit can play back WMA data.

WMA is short for Windows Media Audio and refers to an audio compression technology that is developed by Microsoft Corporation. WMA data can be encoded by using Windows Media Player version 7 or later.

Windows Media and the Windows logo are trademarks or registered trademarks of Microsoft Corporation in the United States and/or other countries.

- This unit may not operate correctly depending on the application used to encode WMA files.

## Before You Start

### About MP3

Supply of this product only conveys a license for private, non-commercial use and does not convey a license nor imply any right to use this product in any commercial (i.e. revenue-generating) real time broadcasting (terrestrial, satellite, cable and/or any other media), broadcasting/streaming via internet, intranets and/or other networks or in other electronic content distribution systems, such as pay-audio or audio-on-demand applications. An independent license for such use is required. For details, please visit <http://www.mp3licensing.com>.

### About Bluetooth



Bluetooth is a short-range wireless radio connectivity technology that is developed as a cable replacement for mobile phones, handheld PCs and other devices. Bluetooth operates in 2.4 GHz frequency range and transmits voice and data at speeds up to 1 megabit per second. Bluetooth was launched by a special interest group (SIG) that comprises of Ericsson Inc., Intel Corp., Nokia Corp., Toshiba and IBM in 1998, and it is currently developed by nearly 2 000 companies worldwide.

- The Bluetooth word mark and logos are owned by the Bluetooth SIG, Inc. and any use of such marks by Pioneer Corporation is under license. Other trademarks and trade names are those of their respective owners.

### iPod® compatibility

You can use this unit to control an iPod adapter, which is sold separately.

- iPod is a trademark of Apple Computer, Inc., registered in the U.S. and other countries.

### Operating environment

This unit should be used within the temperature ranges shown below.  
 Operating temperature range: -10 °C to +60 °C (14 °F to 140 °F)  
 EN300328 ETC test temperature: -20 °C and +55 °C (-4 °F and 131 °F)

### Visit our website

Visit us at the following site:



- Register your product. We will keep the details of your purchase on file to help you refer to this information in the event of an insurance claim such as loss or theft.
- We offer the latest information about Pioneer Corporation on our website.

### In case of trouble

Should this product fail to operate properly, contact your dealer or nearest authorized Pioneer Service Station.

### Protecting your unit from theft

The front panel can be detached to deter theft.

- If the front panel is not detached from the head unit within five seconds of turning off the ignition, a warning tone will sound.
- You can turn off the warning tone. See *Switching the warning tone* on page 43.



### Important

- Handle gently when removing or attaching the front panel.

## Before You Start

- Avoid subjecting the front panel to excessive shocks.
- Keep the front panel out of direct sunlight and high temperatures.

### Removing the front panel

1 Press **OPEN** to open the front panel.

2 Grip the left side of the front panel and pull it gently outward.

Take care not to grip it too tightly or to drop the front panel and protect it from contact with water or other fluids to prevent permanent damage.

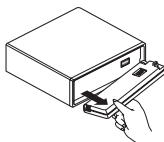

3 Put the front panel into provided protective case for safe keeping.

### Attaching the front panel

- Replace the front panel by holding it upright to the unit and clipping it securely into the mounting hooks.

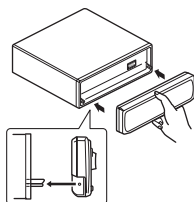

- When strange or incorrect messages appear on the display

1 **Remove the front panel.**

Refer to *Removing the front panel* on this page.

2 **Press RESET with a pen tip or other pointed instrument.**

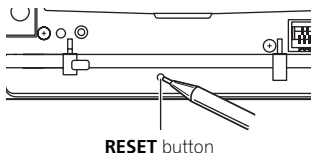

3 **Replace the front panel by clipping it into place.** ■

### Resetting the microprocessor

The microprocessor must be reset under the following conditions:

- Prior to using this unit for the first time after installation
- If the unit fails to operate properly



## Operating this unit

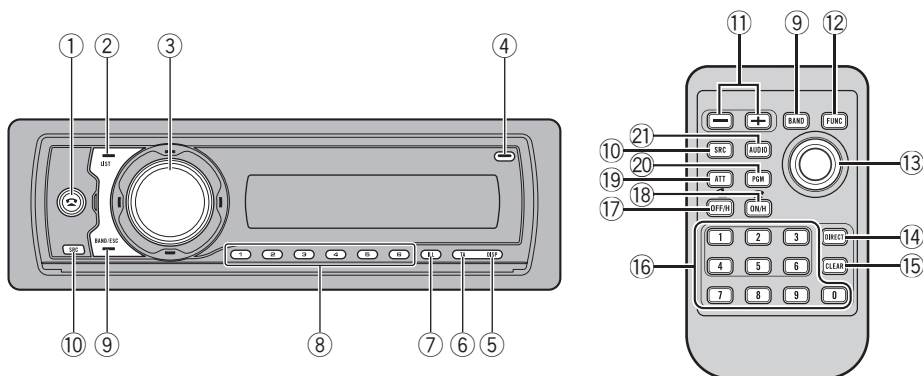

## What's What

### Head unit

#### ① PHONE button

Press to select the phone as the source. While operating a phone source, press to end a call, reject an incoming call or cancel making a call.

#### ② LIST button

Press to display the disc title list, track title list, folder list, file list or preset channel list depending on the source.

#### ③ MULTI-CONTROL

Move to perform manual seek tuning, fast forward, reverse and track search controls. Also used for controlling functions. Turn to increase or decrease the volume.

#### ④ OPEN button

Press to open the front panel.

#### ⑤ DISPLAY button

Press to select different displays.

#### ⑥ TA/NEWS button

Press to turn TA function on or off. Press and hold to turn NEWS function on or off.

#### ⑦ ILLUMINATION button

Press to select various color of display illumination.

Press and hold to switch to the button illumination color selection mode.

#### ⑧ 1 to 6 buttons

Press for preset tuning and disc number search when using a multi-CD player.

#### ⑨ BAND button

Press to select among three FM bands and MW/LW bands and to cancel the control mode of functions.

#### ⑩ SOURCE button

This unit is turned on by selecting a source. Press to cycle through all the available sources.

## Optional remote control

The remote control CD-R510 is sold separately. Operation is the same as when using the buttons on the head unit.

#### ⑪ VOLUME buttons

Press to increase or decrease the volume.

#### ⑫ FUNCTION button

Press to select functions.

#### ⑬ Joystick

Move to perform manual seek tuning, fast forward, reverse and track search controls. Also used for controlling functions.

## Operating this unit

Functions are the same as **MULTI-CONTROL** except for volume control.

- ⑭ **DIRECT button**  
Press to directly select the desired track.
- ⑮ **CLEAR button**  
Press to cancel the input number when **0** to **9** are used.
- ⑯ **0 to 9 buttons**  
Press to directly select the desired track, preset tuning or disc. Buttons **1** to **6** can operate the preset tuning for the tuner or disc number search for the multi-CD player.
- ⑰ **OFF HOOK button**  
Press to start talking on the phone while operating a phone source.
- ⑱ **ON HOOK button**  
While operating the phone source, press to end a call or reject an incoming call.
- ⑲ **ATT button**  
Press to quickly lower the volume level, by about 90%. Press once more to return to the original volume level.
- ⑳ **PGM button**  
Press to operate the preprogrammed functions for each source. (Refer to *Using the PGM button* on page 47.)
- ㉑ **AUDIO button**  
Press to select various sound quality controls. ■

## Basic Operations

### Power ON/OFF

#### Turning the unit on

- Press **SOURCE** to turn the unit on.

#### Turning the unit off

- Press **SOURCE** and hold until the unit turns off.

### Selecting a source

You can select a source you want to listen to. To switch to the built-in CD player, load a disc in the unit (refer to page 16).

- Press **SOURCE** to select a source.

Press **SOURCE** repeatedly to switch between the following sources:

**Tuner—Television—DVD player/Multi-DVD player—Built-in CD player—Multi-CD player—iPod—External unit 1—External unit 2—AUX1—AUX2—BT Audio—BT Telephone**



#### Notes

- In the following cases, the sound source will not change:
  - When there is no unit corresponding to the selected source connected to this unit.
  - When there is no disc or magazine in the player.
  - When the AUX (auxiliary input) is set to off (refer to page 43).
  - When the **BT AUDIO** source is set to off (refer to *Activating the BT AUDIO source* on page 44).
- AUX1 is set to on by default. Turn off the AUX1 when not in use (refer to *Switching the auxiliary setting* on page 43).

## Operating this unit

- External unit refers to a Pioneer product (such as one available in the future) that, although incompatible as a source, enables control of basic functions by this unit. Two external units can be controlled by this unit. When two external units are connected, the allocation of them to external unit 1 or external unit 2 is automatically set by this unit.
- When this unit's blue/white lead is connected to the vehicle's auto-antenna relay control terminal, the vehicle's antenna extends when this unit's source is turned on. To retract the antenna, turn the source off.

## Adjusting the volume

- Use **MULTI-CONTROL** to adjust the sound level. 

## Tuner

### Basic Operations

This unit's AF (alternative frequencies search) function can be turned on and off. AF should be off for normal tuning operation (refer to page 13).

### RDS

RDS (radio data system) contains inaudible information that helps searching of the radio stations.

- RDS service may not be provided by all stations.
- RDS functions such as AF and TA are only active when your radio is tuned to an RDS station.

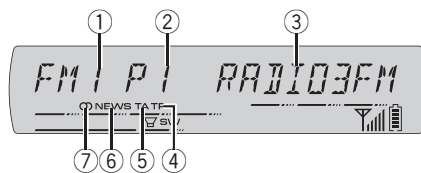

- Band indicator
- Preset number indicator
- Program service name
- TP** indicator  
Shows when a TP station is tuned in.
- TA** indicator  
Shows when TA (traffic announcement standby) function is on.
- NEWS** indicator  
Shows when the set news program is received.
- Stereo (Ⓞ) indicator  
Shows when the selected frequency is being broadcast in stereo.

### Non-RDS or MW/LW

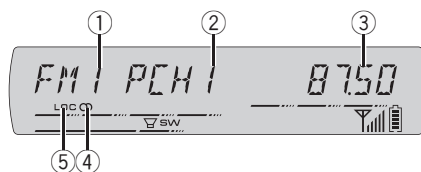

- Band indicator
- Preset number indicator

## Operating this unit

- ③ Frequency indicator
- ④ Stereo (Ⓢ) indicator  
Shows when the selected frequency is being broadcast in stereo.
- ⑤ **LOC** indicator  
Shows when local seek tuning is on.

### 1 Press **SOURCE** to select the tuner.

### 2 Press **BAND** to select a band.

Press **BAND** until the desired band is displayed, **FM1**, **FM2**, **FM3** for FM or **MW/LW**.

### 3 To perform manual tuning, push **MULTI-CONTROL** left or right.

### 4 To perform seek tuning, push and hold **MULTI-CONTROL** left or right for about one second and release.

The tuner will scan the frequencies until a broadcast strong enough for good reception is found.

- You can cancel seek tuning by pushing **MULTI-CONTROL** left or right.
- If you push and hold **MULTI-CONTROL** left or right you can skip stations. Seek tuning starts as soon as you release **MULTI-CONTROL**.

## Storing and recalling broadcast frequencies

You can easily store up to six broadcast frequencies for later recall.

- Up to 18 FM stations, six for each of the three FM bands, and six MW/LW stations can be stored in memory.

### 1 When you find a frequency that you want to store in memory press **LIST**.

### 2 Use **MULTI-CONTROL** to store the selected frequency in memory.

Turn to change the preset number; press and hold to store.

The preset number you have selected will flash and then remain lit. The selected radio station frequency has been stored in memory.

- You can also press and hold one of the preset tuning buttons **1** to **6** to preset the desired frequency.

### 3 Use **MULTI-CONTROL** to select the desired station.

Turn to change the station; press to select.

- You can also change the station by pushing **MULTI-CONTROL** up or down.
- You can also recall stations assigned to preset tuning numbers **PCH1** to **PCH6** by pressing one of the preset tuning buttons **1** to **6**.
- If you do not operate the list within about 30 seconds, the display is automatically returned to the ordinary display.

## Introduction of advanced operations

### 1 Press **MULTI-CONTROL** to display the main menu.

**FUNCTION** or **AUDIO** appears on the display.

### 2 Use **MULTI-CONTROL** to select **FUNCTION**.

Turn to change the menu option; press to select.

The function name appears on the display.

### 3 Turn **MULTI-CONTROL** to select the function.

Turn **MULTI-CONTROL** to switch between the functions in the following order:

**BSM** (best stations memory)—**REGIONAL** (regional)—**LOCAL** (local seek tuning)—**PTY** (program type selection)—**TRAFFIC** (traffic announcement standby)—**AF** (alternative frequencies search)—**NEWS** (news program interruption)

- If MW/LW band is selected, you can only select **BSM** or **LOCAL**.
- To return to the frequency display, press **BAND**.
- If you do not operate functions within about 30 seconds, the display is automatically returned to the ordinary display.

## Operating this unit

### Storing the strongest broadcast frequencies

BSM (best stations memory) lets you automatically store the six strongest broadcast frequencies under preset tuning buttons **1** to **6**. Once stored you can tune in to those frequencies with the touch of button.

- Storing broadcast frequencies with BSM may replace broadcast frequencies you have saved using buttons **1** to **6**.

**1 Use MULTI-CONTROL to select BSM in the function menu.**

**2 Press MULTI-CONTROL to turn BSM on.**

Six strongest broadcast frequencies will be stored in the order of their signal strength.

- To cancel the storage process, press

**MULTI-CONTROL** again.

**3 Use MULTI-CONTROL to select the desired station.**

Turn to change the station; press to select.

- You can also change the station by pushing **MULTI-CONTROL** up or down.

### Tuning in strong signals

Local seek tuning lets you tune in only those radio stations with sufficiently strong signals for good reception.

**1 Use MULTI-CONTROL to select LOCAL in the function menu.**

**2 Press MULTI-CONTROL to turn local seek tuning on.**

- To turn local seek tuning off, press **MULTI-CONTROL** again.

**3 Push MULTI-CONTROL left or right to set the sensitivity.**

There are four levels of sensitivity for FM and two levels for MW/LW:

FM: **LEVEL1—LEVEL2—LEVEL3—LEVEL4**

MW/LW: **LEVEL1—LEVEL2**

The **LEVEL4** setting allows reception of only the strongest stations, while lower settings let you receive progressively weaker stations.

### Selecting alternative frequencies

When the tuner can't get good reception, the unit automatically search for a different station in a same network.

**1 Use MULTI-CONTROL to select AF in the function menu.**

**2 Press MULTI-CONTROL to turn AF on.**

- To turn AF off, press **MULTI-CONTROL** again.



#### Notes

- Only RDS stations are tuned in during seek tuning or BSM when AF is on.
- When you recall a preset station, the tuner may update the preset station with a new frequency from the station's AF list. No preset number appears on the display if the RDS data for the station received differs from that of the originally stored station.
- Sound may be temporarily interrupted by another program during an AF frequency search.
- AF can be turned on or off independently for each FM band.

### Using PI Seek

If the tuner can't find a suitable station, or reception status becomes bad, the unit will automatically search for a different station with a same programming. During the search, **PI SEEK** is displayed and the output is muted.

### Using Auto PI Seek for preset stations

When preset stations cannot be recalled, as when travelling long distances, the unit can be set to perform PI Seek during preset recall.

- The default setting for Auto PI Seek is off. See *Switching Auto PI Seek* on page 42.

### Limiting stations to regional programming

When AF is used, the regional function limits the selection of stations broadcasting regional programs.

## Operating this unit

- 1 Use **MULTI-CONTROL** to select **REGIONAL** in the function menu.
- 2 Press **MULTI-CONTROL** to turn the regional function on.
  - To turn the regional function off, press **MULTI-CONTROL** again.



### Notes

- Regional programming and regional networks are organized differently depending on the country (i.e., they may change according to the hour, state or broadcast area).
- The preset number may disappear from the display if the tuner tunes in a regional station which differs from the originally set station.
- The regional function can be turned on or off independently for each FM band.

## Receiving traffic announcements

TA (traffic announcement standby) lets you receive traffic announcements automatically, no matter what source you are listening to. TA can be activated for both a TP station (a station that broadcasts traffic information) or an enhanced other network's TP station (a station carrying information which cross-references TP stations).

- 1 Tune in a TP or enhanced other network's TP station.

TP indicator will light.

- 2 Press **TA/NEWS** to turn traffic announcement standby on.

- To turn traffic announcements standby off, press **TA/NEWS** again.

- 3 Use **MULTI-CONTROL** to adjust the TA volume when a traffic announcement begins.

The newly set volume is stored in memory and recalled for subsequent traffic announcements.

- 4 Press **TA/NEWS** while a traffic announcement is being received to cancel the announcement.

The tuner returns to the original source but remains in the standby mode until **TA/NEWS** is pressed again.



### Notes

- You can also turn the TA function on or off in the menu that appears by using **MULTI-CONTROL**.
- The system switches back to the original source following traffic announcement reception.
- Only TP and enhanced other network's TP stations are tuned in during seek tuning or BSM when TA is on.

## Using PTY functions

You can tune in a station by using PTY (program type) information.

### Searching for an RDS station by PTY information

You can search for general types of broadcasting programs, such as those listed on the next page.

- 1 Use **MULTI-CONTROL** to select **PTY** in the function menu.

- 2 Push **MULTI-CONTROL** left or right to select a program type.

**NEWS INFO—POPULAR—CLASSICS—OTHERS**

- 3 Press **MULTI-CONTROL** to begin the search.

The unit searches for a station broadcasting that program type. When a station is found its program service name is displayed.

PTY (program type ID code) information is listed on the next page.

- To cancel the search, press **MULTI-CONTROL** again.
- The program of some stations may differ from that indicated by the transmitted PTY.

## Operating this unit

- If no station is broadcasting the type of program you searched for, **NOT FOUND** is displayed for about two seconds and then the tuner returns to the original station.

### Using news program interruption

When a news program is broadcast from a PTY code news station, the unit can switch from any station to the news broadcast station. When the news program ends, reception of the previous program resumes.

#### ● Press **TA/NEWS** and hold to turn on news program interruption.

Press **TA/NEWS** until **NEWS:ON** appears in the display.

- To turn off news program interruption, press **TA/NEWS** and hold until **NEWS:OFF** appears in the display.
- A news program can be canceled by pressing **TA/NEWS**.



#### Note

You can also turn on or off news program in the menu that appears by using **MULTI-CONTROL**.

### Receiving PTY alarm broadcasts

When the emergency PTY code broadcasts, the unit receives it automatically (**ALARM** appears). When the broadcasting ends, the system returns to the previous source.

- An emergency announcement can be canceled by pressing **TA/NEWS**.

### PTY list

General	Specific	Type of program
<b>NEWS INFO</b>	<b>NEWS</b>	News
	<b>AFFAIRS</b>	Current affairs
	<b>INFO</b>	General information and advice
	<b>SPORT</b>	Sports
	<b>WEATHER</b>	Weather reports/meteorological information
	<b>FINANCE</b>	Stock market reports, commerce, trading, etc.
<b>POPULAR</b>	<b>POP MUS</b>	Popular music
	<b>ROCK MUS</b>	Contemporary modern music
	<b>EASY MUS</b>	Easy listening music
	<b>OTH MUS</b>	Non-categorized music
	<b>JAZZ</b>	Jazz
	<b>COUNTRY</b>	Country music
	<b>NAT MUS</b>	National music
	<b>OLDIES</b>	Oldies, golden oldies
	<b>FOLK MUS</b>	Folk music
<b>CLASSICS</b>	<b>L. CLASS</b>	Light classical music
	<b>CLASSIC</b>	Classical music

<b>OTHERS</b>	<b>EDUCATE</b>	Educational programs
	<b>DRAMA</b>	Radio plays and serials
	<b>CULTURE</b>	National or regional culture
	<b>SCIENCE</b>	Nature, science and technology
	<b>VARIED</b>	Light entertainment
	<b>CHILDREN</b>	Children's
	<b>SOCIAL</b>	Social affairs
	<b>RELIGION</b>	Religious affairs or services
	<b>PHONE IN</b>	Phone in
	<b>TOURING</b>	Travel programs; not for traffic announcements
	<b>LEISURE</b>	Hobbies and recreational activities
	<b>DOCUMENT</b>	Documentaries



## Built-in CD Player

### Basic Operations

The built-in CD player can play back audio CD (CD-DA) and compressed audio (WMA/MP3/WAV) recorded on CD-ROM. (Refer to page 58 for files that can be played back.)

Read the precautions with discs and player on page 57.

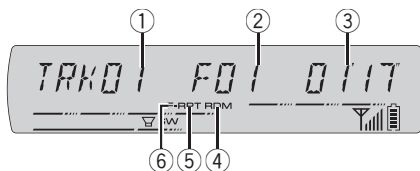

- ① Track number indicator
- ② Folder number indicator  
Shows the folder number currently playing when the compressed audio is playing.
- ③ Play time indicator
- ④ **RDM** indicator  
Shows when random play is on.
- ⑤ **REPEAT** indicator  
Shows when repeat range is selected to current track (file).
- ⑥ **F-RPT** indicator  
Shows when repeat range is selected to current folder.
  - If a folder is selected while operating a folder/file list, **F-** is displayed.

#### 1 Press OPEN to open the front panel.

Disc loading slot appears.

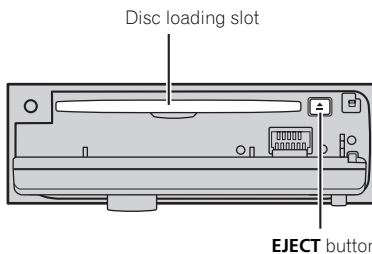

- To avoid a malfunction, make sure that no metal object comes into contact with the terminals when the front panel is open.



## Operating this unit

### 2 Insert a CD (CD-ROM) into the disc loading slot.

Playback will automatically start.

- **Be sure to turn up the label side of a disc.**
- After a CD (CD-ROM) has been inserted, press **SOURCE** to select the built-in CD player.
- You can eject a CD (CD-ROM) by pressing **EJECT**.

### 3 Close the front panel.

### 4 Push **MULTI-CONTROL** up or down to select a folder when playing a compressed audio.

- You cannot select a folder that does not have a compressed audio file recorded in it.
- To return to folder 01 (ROOT), press and hold **BAND**. However, if folder 01 (ROOT) contains no files, playback commences with folder 02.

### 5 To perform fast forward or reverse, push and hold **MULTI-CONTROL** left or right.

- If you select **ROUGH**, pushing and holding **MULTI-CONTROL** left or right enables you to search every 10 tracks in the current disc (folder). (Refer to *Searching every 10 tracks in the current disc or folder* on page 19.)

### 6 To skip back or forward to another track, push **MULTI-CONTROL** left or right.



#### Notes

- There is sometimes a delay between starting up disc playback and the sound being issued. When being read, **FORMAT READ** is displayed.
- If an error message such as **ERROR-11** is displayed, refer to *Error messages* on page 57.
- When playing CD-EXTRA or MIXED-MODE CDs, compressed audio and CD-DA can be switched by pressing **BAND**.
- If you have switched between compressed audio and CD-DA, playback starts at the first track on the disc.
- When playing back VBR (variable bit rate) recorded files, elapsed play time may not be displayed correctly.
- When playing compressed audio, there is no sound on fast forward or reverse.

- Playback is carried out in order of file number. Folders are skipped if they contain no files. (If folder 01 (ROOT) contains no files, playback commences with folder 02.)
- Depending on the character sets in the disc, Russian texts may be garbled. About the allowed character sets for Russian texts, refer to *Compressed audio files* on page 58.

## Selecting a track directly

When using the remote control, you can select a track directly by entering the desired track number.

The remote control CD-R510 is sold separately.

- When audio files are being played back, you can select track in the current folder.

#### 1 Press **DIRECT**.

Track number input display appears.

#### 2 Press **0** to **9** buttons to enter the desired track number.

- You can cancel the input number by pressing **CLEAR**.

#### 3 Press **DIRECT**.

The track of entered number will play.

- After entering the number input mode, if you do not perform an operation within about eight seconds, the mode is automatically canceled.

## Introduction of advanced operations

#### 1 Press **MULTI-CONTROL** to display the main menu.

**FUNCTION** or **AUDIO** appears on the display.

#### 2 Use **MULTI-CONTROL** to select **FUNCTION**.

Turn to change the menu option; press to select.

The function name appears on the display.

#### 3 Turn **MULTI-CONTROL** to select the function.

Turn **MULTI-CONTROL** to switch between the functions in the following order:

## Operating this unit

**REPEAT** (repeat play)—**RANDOM** (random play)—**SCAN** (scan play)—**PAUSE** (pause)—**COMP/BMX** (compression and BMX)—**SEARCH** (search method)—**TITLE INPUT** (disc title input)

- When playing a CD TEXT disc, you cannot switch to disc title input display. The disc title will have already been recorded on a CD TEXT disc.
- When playing compressed audio disc, you cannot switch to disc title input display.
- To return to the ordinary display, press **BAND**.
- If you do not operate functions except for **TITLE INPUT** within about 30 seconds, the display is automatically returned to the ordinary display.

### Selecting a repeat play range

Repeat play plays the same track/folder within the selected repeat play range. Also, the repeat range determines the range of random play and scan play.

**1 Use MULTI-CONTROL to select REPEAT in the function menu.**

**2 Press MULTI-CONTROL to select the repeat range.**

- **DISC** – Repeat all tracks
- **TRACK** – Repeat just the current track
- **FOLDER** – Repeat the current folder
- If you select another folder during repeat play, the repeat play range changes to disc repeat.
- When playing CD, performing track search or fast forward/reverse cancels the repeat play automatically.
- When playing compressed audio, performing track search or fast forward/reverse during **TRACK** (track repeat) changes the repeat play range to folder repeat.
- When **FOLDER** (folder repeat) is selected, it is not possible to play back a subfolder of that folder.

### Playing tracks in random order

Random play plays tracks in a random order within the selected repeat range. Refer to *Selecting a repeat play range* on this page.

**1 Use MULTI-CONTROL to select RANDOM in the function menu.**

**2 Press MULTI-CONTROL to turn random play on.**

Tracks will play in a random order.

- To turn random play off, press **MULTI-CONTROL** again.

### Scanning folders and tracks

Scan play searches the song within the selected repeat range.

Refer to *Selecting a repeat play range* on this page.

**1 Use MULTI-CONTROL to select SCAN in the function menu.**

**2 Press MULTI-CONTROL to turn scan play on.**

The first 10 seconds of each track is played.

**3 When you find the desired track press MULTI-CONTROL to turn scan play off.**

- If the display has automatically returned to the playback display, select **SCAN** again by using **MULTI-CONTROL**.
- After scanning of a disc (folder) is finished, normal playback of the tracks will begin again.

### Pausing disc playback

**1 Use MULTI-CONTROL to select PAUSE in the function menu.**

**2 Press MULTI-CONTROL to turn pause on.**

Playback of the current track pauses.

- To turn pause off, press **MULTI-CONTROL** again.

### Using compression and BMX

Using the COMP (compression) and BMX functions let you adjust the sound playback quality of this unit.

**1 Use MULTI-CONTROL to select COMP/BMX in the function menu.**

## Operating this unit

**2 Press MULTI-CONTROL to select your favorite setting.**

OFF—COMP 1—COMP 2—OFF—BMX 1—  
BMX 2

### Searching every 10 tracks in the current disc or folder

You can switch the search method between fast forward/reverse and searching every 10 tracks. Selecting **ROUGH** enables you to search every 10 tracks.

**1 Use MULTI-CONTROL to select SEARCH in the function menu.**

**2 Press MULTI-CONTROL to select ROUGH.**

- **FF/REV** – Fast forward and reverse
- **ROUGH** – Searching every 10 tracks
- To select **FF/REV**, press **MULTI-CONTROL** again.

**3 Press BAND to return to the playback display.**

**4 Push and hold MULTI-CONTROL left or right to search every 10 tracks on a disc (folder).**

- If the rest of track number is less than 10, pushing and holding **MULTI-CONTROL** recalls the first (last) one.

### Using disc title functions

You can input CD titles and display the title. The next time you insert a CD for which you have entered a title, the title of that CD will be displayed.

#### Entering disc titles

Use the disc title input feature to store up to 48 CD titles in the unit. Each title can be up to 10 characters long.

**1 Play the CD that you want to enter a title for.**

**2 Use MULTI-CONTROL to select TITLE INPUT in the function menu.**

**3 Press DISPLAY to select the desired character type.**

Press **DISPLAY** repeatedly to switch between the following character types:  
Alphabet—Numbers and symbols

**4 Push MULTI-CONTROL up or down to select a letter of the alphabet.**

**5 Push MULTI-CONTROL left or right to move the cursor to the previous or next character position.**

**6 Move the cursor to the last position by pushing MULTI-CONTROL right after entering the title.**

When you push **MULTI-CONTROL** right one more time, the entered title is stored in memory.

**7 Press BAND to return to the playback display.**



#### Notes

- Titles remain in memory, even after the disc has been removed from the unit, and are recalled when the disc is reinserted.
- After data for 48 discs has been stored in memory, data for a new disc will overwrite the oldest one.
- If you connect a multi-CD player, you can input disc titles for up to 100 discs.

### Displaying text information on disc

● **Press DISPLAY to select the desired text information.**

**For title entered CD**

Play time—**DISC TITLE** (disc title)

**For CD TEXT discs**

Play time—**DISC TITLE** (disc title)—

**DISC ARTIST** (disc artist name)—

**TRACK TITLE** (track title)—**TRACK ARTIST**  
(track artist name)

**For WMA/MP3 discs**

Play time—**FOLDER NAME** (folder name)—**FILE NAME** (file name)—**TRACK TITLE** (track title)—**ARTIST NAME** (artist name)—**ALBUM TITLE** (album title)—**COMMENT** (comment)—Bit rate

**For WAV discs**

Play time—**FOLDER NAME** (folder name)—**FILE NAME** (file name)—Sampling frequency

**Notes**

- You can scroll to the left of the title by pressing and holding **DISPLAY**.
- Audio CD that contains certain information such as text and/or number is CD TEXT.
- If specific information has not been recorded on a disc, title or name is not displayed.
- Depending on the version of iTunes® used to write MP3 files onto a disc, comment information may not be correctly displayed.
- iTunes is a trademark of Apple Computer, Inc., registered in the U.S. and other countries.
- Depending on the version of Windows Media Player used to encode WMA files, album names and other text information may not be correctly displayed.
- When playing back VBR (variable bit rate)-recorded WMA files, the average bit rate value is displayed.
- When playing back VBR (variable bit rate)-recorded MP3 files, **VBR** is displayed instead of bit rate value.
- The sampling frequency shown in the display may be abbreviated.

**Selecting tracks from the track title list**

Track title list lets you see the list of track titles on a CD TEXT disc and select one of them to play back.

**1 Press LIST to switch to the track title list mode.**

**2 Use MULTI-CONTROL to select the desired track title.**

Turn to change the track title; press to play.

- You can also change the track title by pushing **MULTI-CONTROL** up or down.
- If you do not operate the list within about 30 seconds, the display is automatically returned to the ordinary display.

**Selecting tracks from the file name list**

File name list lets you see the list of file names (or folder names) and select one of them to playback.

**1 Press LIST to switch to the file name list mode.**

Names of files and folders appear in the display.

**2 Use MULTI-CONTROL to select the desired file name (or folder name).**

Turn to change the name of file or folder; press to play; push right to see a list of the files (or folders) in the selected folder.

- You can also change the name of file or folder by pushing **MULTI-CONTROL** up or down.
- To return to the previous list (the folder one level higher), push **MULTI-CONTROL** left.
- If you do not operate the list within about 30 seconds, the display is automatically returned to the ordinary display. 

## Operating this unit

### Bluetooth Audio

#### Basic Operations

You can use this unit to control a separately sold portable audio player featuring Bluetooth wireless technology (Bluetooth audio player).

#### Important

- This unit can control a Bluetooth audio player via A2DP or AVRCP profile. Bluetooth audio players (or Bluetooth adapters) compatible with those profiles can be connected to this unit.
  - A2DP profile (Advanced Audio Distribution Profile): Only playing back songs on your audio player is possible.
  - AVRCP profile (Audio/Video Remote Control Profile): Playing back, pausing, selecting songs, etc., are possible.
- Since there are a number of Bluetooth audio players available on the market, operations with your Bluetooth audio player using this unit vary in great range. Please refer to the instruction manual that came with your Bluetooth audio player as well as this manual while operating your player on this unit.
- Information about songs (e.g. the elapsed playing time, song title, song index, etc.) cannot be displayed on this unit.
- While you are listening to songs on your Bluetooth audio player, please refrain from operating on your cellular phone as much as possible. If you try operating on your cellular phone, the signal from your cellular phone may cause a noise on the song playback.
- When you are talking on the cellular phone connected to this unit via Bluetooth wireless technology, the song playback from your Bluetooth audio player connected to this unit is muted.
- Even if while you are listening to song on your Bluetooth audio player you switch to another source, the playback of song continues to elapse.

Even though your audio player does not contain a Bluetooth module, you can still control it from this unit via Bluetooth wireless technology using a Bluetooth adapter (sold separately).

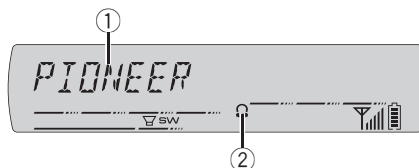

- ① Device name  
Shows the device name of the connected Bluetooth audio player (or Bluetooth adapter).
- ② Connection indicator  
Shows the Bluetooth wireless connection status.

#### 1 Press SOURCE to select Bluetooth audio player.

- If you cannot display **BT AUDIO**, first activate the BT audio source in the initial setting. For details, refer to *Activating the BT AUDIO source* on page 44.
- For this unit to control your Bluetooth audio player it needs to establish a Bluetooth wireless connection. (Refer to *Connecting a Bluetooth audio player* on the next page.)

#### 2 To perform fast forward or reverse, push and hold MULTI-CONTROL left or right.

#### 3 To skip back or forward to another track, push MULTI-CONTROL left or right.

### Setting up for Bluetooth audio player

Setting up of this unit is required before using Bluetooth audio player.

#### 1 Activation

Refer to *Activating the BT AUDIO source* on page 44 for instructions on how to turn the **BT AUDIO** on.

## 2 Connection

To connect your Bluetooth audio player to this unit, refer to *Searching for Bluetooth audio player* on this page and *Connecting a Bluetooth audio player* on this page.

- Once connected via Bluetooth wireless technology, "Play", "Stop" and "Pause" on Bluetooth audio player can be operated in the **BT AUDIO** source.
- Before you can use audio players you may need to enter the PIN code into this unit. If your player requires a PIN code to establish a connection, look for the code on the player or in its accompanying documentation. Enter the PIN code referring to *Entering PIN code for Bluetooth wireless connection* on page 44.

## Introduction of advanced operations

**1 Press MULTI-CONTROL to display the main menu.**  
**FUNCTION** or **AUDIO** appears on the display.

**2 Use MULTI-CONTROL to select FUNCTION.**  
Turn to change the menu option; press to select.  
The function name appears in the display.

**3 Turn MULTI-CONTROL to select the function.**  
Turn **MULTI-CONTROL** to switch between the functions in the following order:  
**CONNECTION OPEN** (connection open)—**DISCONNECT AUDIO** (disconnect audio)—**CONNECT AUDIO** (connect audio)—**PLAY** (play)—**STOP** (stop)—**PAUSE** (pause)—**AUTO CONNECT** (auto connect)—**DEVICE INFO** (device information)

- If a Bluetooth audio player is connected via A2DP profile, only **DISCONNECT AUDIO**, **AUTO CONNECT** and **DEVICE INFO** appear in the function menu.
- If a Bluetooth audio player has not been connected to this unit yet, **CONNECTION OPEN**, **CONNECT AUDIO**, **AUTO CONNECT** and **DEVICE INFO** appear in the function menu and other functions are not available.

- To return to the playback display, press **BAND**.
- If you do not operate functions except for **CONNECTION OPEN**, **DISCONNECT AUDIO** and **CONNECT AUDIO** within about 30 seconds, the display is automatically returned to the ordinary display.



### Note

Depending on Bluetooth audio players connected to this unit, function operations may not be correctly operated.

## Searching for Bluetooth audio player

This unit searches for a Bluetooth audio player in the detectable area. Furthermore, this unit automatically searches for the most recently connected Bluetooth audio player.

**1 Use MULTI-CONTROL to select CONNECTION AUDIO in the function menu.**

**2 Press MULTI-CONTROL to connect the selected Bluetooth audio player.**  
While connecting, **CONNECTING** is displayed.  
After the connection is completed, **CONNECTED** is displayed.

## Connecting a Bluetooth audio player

**1 Use MULTI-CONTROL to select CONNECTION OPEN in the function menu.**

**2 Press MULTI-CONTROL to open the connection.**  
**CONNECT WAITING** is displayed. This unit is now on standby for connection from Bluetooth audio player.  
If your Bluetooth audio player is set ready for Bluetooth wireless connection, connection to this unit will be automatically established.

## Operating this unit

### Connecting to a Bluetooth audio player automatically

This unit automatically connects to the Bluetooth audio player that was most recently connected to this unit. Note that if you want to use other devices, automatic connection cannot be performed.

- This feature is not available if automatic connection from this unit has been established to your cellular phone.
- While you are operating in the function menu of **TELEPHONE** source or **BT AUDIO** source, automatic connection to your Bluetooth audio player is not initiated.

**1 Use MULTI-CONTROL to select AUTO CONNECT in the function menu.**

**2 Press MULTI-CONTROL to turn automatic connection on.**

- To turn automatic connection off, press **MULTI-CONTROL** again.

### Playing songs on Bluetooth audio player

**1 Use MULTI-CONTROL to select PLAY in the function menu.**

**2 Press MULTI-CONTROL to start playback.**

### Pausing a song

**1 Use MULTI-CONTROL to select PAUSE in the function menu.**

**2 Press MULTI-CONTROL to turn pause on.**

Playback of the current song pauses.

- To turn pause off, press **MULTI-CONTROL** again.

### Stopping playback

**1 Use MULTI-CONTROL to select STOP in the function menu.**

**2 Press MULTI-CONTROL to stop the playback.**

Playback of the current song stops.

### Disconnecting a Bluetooth audio player

**1 Use MULTI-CONTROL to select DISCONNECT AUDIO in the function menu.**

**2 Press MULTI-CONTROL to disconnect the Bluetooth audio player.**

**Disconnected** is displayed. The Bluetooth audio player is now disconnected from this unit.

### Displaying BD (Bluetooth Device) address

**1 Use MULTI-CONTROL to select DEVICE INFO in the function menu.**

The device name (e.g., **PIONEER BT UNIT**) of this unit appears in the display.

You can edit the device name. Refer to *Editing device name* on page 45.

**2 Push MULTI-CONTROL left to switch to the BD address.**

12-digit hexadecimal string is displayed.

- Pushing **MULTI-CONTROL** right returns to the device name. 

## Bluetooth Telephone

### Basic Operations

If your cellular phone features Bluetooth wireless technology, you can connect to this unit for hands-free, wireless calls, even while driving.

#### Important

- Since this unit is on standby to connect with your cellular phones via Bluetooth wireless technology, using this unit without running the engine can result in battery drainage.
- Advanced operations that require your attention such as dialing numbers on the monitor, using phone book, etc., are prohibited while you are driving. When you need to use these advanced operations, stop your vehicle in a safe place and operate.
- When phone is selected as a source, only balance adjustment is possible.  
When phone is selected as a source, speaker balance is set to **F 15** as a default.

These are the basic operations to use hands-free phoning via Bluetooth wireless technology. More advanced hands-free phoning operations are explained starting on *Introduction of advanced operations* on page 27.

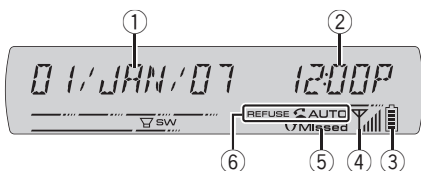

- ① Calendar display  
Shows the day, month and year (if connected with a phone).
- ② Clock display  
Shows the time (if connected with a phone).
- ③ Battery strength indicator  
Shows the battery strength of cellular phone.
  - Battery strength indicator may differ from the actual battery strength.
  - If the battery strength is not available, nothing is displayed in the battery strength indicator area.
- ④ Signal level indicator

Shows the signal strength of cellular phone.

- Signal level indicator may differ from the actual signal level.
  - Depending on the cellular phones featuring Bluetooth wireless technology, radio field intensity is not available. In this case, the signal level indicator does not appear.
- ⑤ **Missed** indicator  
Shows when an incoming call has been received and not checked yet.
    - **Missed** indicator is not displayed for calls made when your cellular phone is disconnected from this unit.
  - ⑥ Automatic answering/Automatic rejecting indicator  
Shows **AUTO** when the automatic answering function is on (for more details, refer to *Setting the automatic answering* on page 35).  
Shows **REFUSE** when the automatic rejecting function is on (for more details, refer to *Setting the automatic rejecting* on page 35).

#### Notes

- This unit's phone call reception is on standby when ignition switch is set to ACC or ON.
- The line-of-sight distance between this unit and your cellular phone must be 10 meters or less for sending and receiving voice and data via Bluetooth wireless technology. However, the transmission distance may become shorter than the estimated distance, depending on the environment in use.
- In order to use Bluetooth wireless technology, devices must be able to interpret certain profiles. This unit is compatible with the following profiles.
  - GAP (Generic Access Profile)
  - SDP (Service Discovery Protocol)
  - OPP (Object Push Profile)
  - HFP (Hands Free Profile)
  - A2DP (Advanced Audio Distribution Profile)
  - AVRCP (Audio/Video Remote Control Profile)



## Operating this unit

- Battery strength indicator and signal level indicator are shown in the display whenever your cellular phone is connected to this unit via Bluetooth wireless technology.

### About the telephone source standby mode

Once connected via Bluetooth wireless technology, this unit will remain on telephone source standby in the background all the while the connection is sustained. This means you can freely use the other sources and functions of this unit, but still be ready to receive a call.

- **Press SOURCE to select the telephone.** Press **SOURCE** until you see **TELEPHONE** displayed.
  - You can also select the **TELEPHONE** by pressing **PHONE**.

### Setting up for hands-free phoning

Before you can use the hands-free phoning function you will need to set up the unit for use with your cellular phone. This entails establishing a Bluetooth wireless connection between this unit and your phone, registering your phone with this unit, and adjusting the volume level.

#### 1 Connection

For detailed instructions on connecting your phone to this unit via Bluetooth wireless technology, refer to *Connecting a cellular phone* on page 27.

- Your phone should now be temporarily connected; however, to make best use of the technology, we recommend you register the phone to this unit.

#### 2 Registration

To register your temporarily connected phone, refer to *Registering connected cellular phone* on page 28.

#### 3 Volume adjustment

Adjust the earpiece volume on your cellular phone for comfort. When adjusted, the volume

level is memorized in this unit as the default setting.

- Caller's voice volume and ring volume may vary depending on the type of cellular phones.
  - If the difference between the ring volume and caller's voice volume is big, overall volume level may become unstable.
  - Before disconnecting cellular phone from this unit, make sure to adjust the volume to proper level. If the volume has been muted (zero level) on your cellular phone, the volume level of your cellular phone remains muted even after the cellular phone is disconnected from this unit.

### Making a phone call

#### Dial a number

The most basic way to make a call is to simply dial the number.

Refer to *Making a call by entering phone number* on page 34 for detailed instructions.

#### Calling a number in the Phone Book or the Call History

Refer to *Calling a number in the Phone Book* on page 31 and *Calling a number from the Call History* on page 34 for detailed instructions.

#### Preset number

Numbers that you dial frequently can be assigned to presets for quick recall.

Refer to *Assigning preset numbers* on page 34 for how to assign a number to a preset.

#### 1 Push MULTI-CONTROL up or down to select a preset number.

- You can also press one of the preset number buttons **1** to **6** to select a number.
  - If the number is already in the Phone Book then the name is also displayed.
  - **NO DATA** is displayed for preset numbers that have not been assigned.
  - Preset numbers **P07** to **P10** can also be used. If you want to use them, use the optional remote control. Operations for storing and recalling are the same as the operations for preset buttons **1** to **6**.

## Operating this unit

### 2 Press MULTI-CONTROL to make a call.

#### Voice recognition

If your cellular phone features voice recognition technology, you can make a call by voice commands.

- Operation varies depending on the type of your cellular phone. Refer to the instruction manual that came with your cellular phone for detailed instructions.
- This function can be operated only when the connection is established with HFP (Hands Free Profile).

### 1 Press BAND and hold until VOICE appears in the display.

**VOICE** appears in the display. When **VOICE DIAL ON** is displayed, voice recognition function is now ready.

- If your cellular phone does not feature voice recognition function, **NO VOICE DIAL** appears in the display and operation is not available.

### 2 Pronounce the name of your contact.

## Taking a phone call

### Answering an incoming call

Even when a source other than **TELEPHONE** is selected or when this unit is turned off, you can still answer incoming calls. If you set this unit to automatically answering incoming calls, refer to *Setting the automatic answering* on page 35.

### 1 When a call comes in, press MULTI-CONTROL.

- If the private mode is selected on the cellular phone, hands-free phoning may not be performed.

### 2 To end the call, press PHONE.

The estimated call time appears in the display (this may differ slightly from the actual call time).

- You may hear a noise when you disconnect the phone.

### Rejecting an incoming call

You can reject an incoming call. To reject all incoming calls automatically, refer to *Setting the automatic rejecting* on page 35.

#### ● When a call comes in, press PHONE.

The call is rejected.

- The rejected call is recorded in missed call history list. About the missed call history list, refer to *Using the Call History* on page 33.

### Answering a call waiting

If while you are talking on the phone another call comes in, the number (or name if it is in your phone book) of the new caller appears in the display to signal that you have a call waiting. You can put the first caller on hold while you answer the call waiting, or you can choose to reject the call, in which case the number is logged as a missed call.

- Depending on the cellular phone, this function cannot be used.
- This unit can only handle three calls simultaneously. Therefore, depending on the cellular phone used with this unit, this function may not be performed correctly.

### 1 Press MULTI-CONTROL to answer a call waiting.

- Pressing **MULTI-CONTROL** switches between callers on hold.

### 2 Press PHONE to end all calls.

Pressing **PHONE** ends all calls including a call waiting on line.

- Except for switching between the calls on line, you cannot end each call waiting individually. Pressing **PHONE** ends all calls.

### Rejecting a call waiting

If you would rather not interrupt your current call to answer a call waiting, you can reject it and have the number added to the missed call history list.

- **Press PHONE to reject a call waiting.**

## Operating this unit

### Introduction of advanced operations

**1 Press MULTI-CONTROL to display the main menu.**  
**FUNCTION** or **AUDIO** appears on the display.

**2 Use MULTI-CONTROL to select FUNCTION.**

Turn to change the menu option; press to select.

Function names for hands-free phoning appear on the display.

**3 Turn MULTI-CONTROL to change functions.**

Turn **MULTI-CONTROL** to switch between the functions.

*Function names that appear in the display are different depending on your cellular phone's connection and registration status.*

#### **If not connected yet**

**SEARCH PHONE** (search and connect)—  
**CONNECTION OPEN** (connection open)—  
**CONNECT PHONE** (connect phone)—  
**DELETE PHONE** (delete phone)—  
**PH BOOK TRANSFER** (phone book transfer)—  
**REFUSE CALLS** (automatic reject setting)—  
**AUTO ANSWER** (automatic answer setting)—  
**RING TONE** (ring tone select)—**R-COLOR** (illumination color setting)—**AUTO CONNECT** (automatic connection setting)—  
**ECHO CANCEL** (echo cancel)—**DEVICE INFO** (device information)

#### **If connected but not registered yet**

**DISCONNECT PHONE** (disconnect phone)—  
**SET PHONE** (registering phone)—  
**DELETE PHONE** (delete phone)—  
**PH BOOK TRANSFER** (phone book transfer)—  
**NUMBER DIAL** (call by entering number)—  
**REFUSE CALLS** (automatic reject setting)—  
**AUTO ANSWER** (automatic answer setting)—  
**RING TONE** (ring tone select)—**R-COLOR** (illumination color setting)—**AUTO CONNECT** (automatic connection setting)—  
**ECHO CANCEL** (echo cancel)—**DEVICE INFO** (device information)

#### **If already connected and registered**

**DISCONNECT PHONE** (disconnect phone)—  
**DELETE PHONE** (delete phone)—

**PH BOOK TRANSFER** (phone book transfer)—  
**P BOOK NAME VIEW** (phone book name view)—**CLR MEMO** (clear memory)—  
**NUMBER DIAL** (call by entering number)—  
**REFUSE CALLS** (automatic reject setting)—  
**AUTO ANSWER** (automatic answer setting)—  
**RING TONE** (ring tone select)—**R-COLOR** (illumination color setting)—**AUTO CONNECT** (automatic connection setting)—  
**ECHO CANCEL** (echo cancel)—**DEVICE INFO** (device information)

- To return to the playback display, press **BAND**.
- If you do not operate functions except for **SEARCH PHONE**, **CONNECTION OPEN**, **CONNECT PHONE**, **PH BOOK TRANSFER**, **DISCONNECT PHONE**, **NUMBER DIAL** and **CLR MEMO** within about 30 seconds, the display is automatically returned to the ordinary display.

### Connecting a cellular phone

To use a phone wirelessly with this unit, it is necessary first to establish a connection using Bluetooth wireless technology. There are several ways you can do this.

- A phone may be connected via Bluetooth wireless technology but not yet registered with this unit. In this case it is said to be temporarily connected, and the available features are limited. To take full advantage of all the features available, we recommend you register your phone with this unit. Refer to *Registering connected cellular phone* on the next page for more on this.

### Searching for available cellular phones

You can have this unit search for any available phones in the area that have Bluetooth wireless technology, then select which you want to connect to from a list displayed on-screen.

**1 Use MULTI-CONTROL to select SEARCH PHONE in the function menu.**

## Operating this unit

### 2 Press MULTI-CONTROL to search for available cellular phones.

While searching, **SEARCHING** flashes. When available cellular phones featuring Bluetooth wireless technology are found, device names or **NAME NOT FOUND** (if names cannot be obtained) are displayed.

- If this unit fails to find any available cellular phones, **NOT FOUND** is displayed.

### 3 Push MULTI-CONTROL up or down to select a device name you want to connect.

### 4 Press MULTI-CONTROL to connect the selected cellular phone.

While connecting, **CONNECTING** flashes. To complete the connection, please check the device name (e.g., **PIONEER BT UNIT**) and enter the link code on your cellular phone. If the connection is established, **CONNECTED** is displayed.

You can edit the device name. Refer to *Editing device name* on page 45.

- If the connection failed, **ERROR** is displayed. Check the cellular phone, then try again.
- The link code is set to **0000** as default. You can change this code in the initial setting. Refer to *Entering PIN code for Bluetooth wireless connection* on page 44.



#### Note

Depending on the type of cellular phone, registration is available only from a cellular phone. (Refer to *Using a cellular phone to initiate a connection* on this page.)

### Using a cellular phone to initiate a connection

Putting the unit in **CONNECTION OPEN** mode allows you to establish a Bluetooth wireless connection from your phone. You may need to refer to the operation manual that came with your phone if you are unsure how to initiate a connection from your phone.

#### 1 Use MULTI-CONTROL to select CONNECTION OPEN in the function menu.

#### 2 Press MULTI-CONTROL to open the connection.

**CONNECT WAITING** is displayed and the unit is now on standby for connection from cellular phone.

#### 3 Use cellular phone to connect to this unit.

- Operation varies depending on the type of your cellular phone. Refer to the instruction manual that came with your cellular phone for detailed instructions.
- You may need to enter the link code on your cellular phone to complete the connection.
- The link code is set to **0000** as default. You can change this code in the initial setting. Refer to *Entering PIN code for Bluetooth wireless connection* on page 44.

### Disconnecting a cellular phone

When you are done using your phone with this unit, you can close the Bluetooth wireless connection.

#### 1 Use MULTI-CONTROL to select DISCONNECT PHONE in the function menu.

Device name of the connected phone appears in the display.

#### 2 Press MULTI-CONTROL to disconnect a cellular phone from this unit.

After the disconnection is completed, **DISCONNECTED** is displayed.

### Registering connected cellular phone

You can register a phone that is temporarily connected to this unit in order to take full advantage of the features available with Bluetooth wireless technology. A total of three phones can be registered.

#### 1 Use MULTI-CONTROL to select SET PHONE in the function menu.

#### 2 Push MULTI-CONTROL up or down to select a registration assignment.

**P1** (user phone 1)—**P2** (user phone 2)—**P3** (user phone 3)

## Operating this unit

- As you select each assignment, you can see whether or not a phone is already registered there. If the assignment is empty, **NO DATA** is displayed. If the assignment is already taken, the device name appears. To replace an assignment with a new phone, first delete the current assignment. For more detailed instructions, see *Deleting a registered phone* on this page.

- If you need to know the BD (Bluetooth Device) address of the phone, push **MULTI-CONTROL** left here.

### 3 Press **MULTI-CONTROL** to register the currently connected phone.

When the registration is completed, **REG COMPLETED** is displayed.

- If the registration failed, **REG ERROR** is displayed. In this case, return to step 1 and try again.

## Deleting a registered phone

If you no longer need to use a registered phone with this unit, you can delete it from the registration assignment for another phone.

- If a registered phone is deleted from this unit, the Phone Book and other settings of that phone are cleared simultaneously.

### 1 Use **MULTI-CONTROL** to select **DELETE PHONE** in the function menu.

### 2 Push **MULTI-CONTROL** up or down to select a registration assignment.

**P1** (user phone 1)—**P2** (user phone 2)—**P3** (user phone 3)

- If the assignment is empty, **NO DATA** is displayed and the operation is not possible.
- If you need to know the BD (Bluetooth Device) address of the phone, push **MULTI-CONTROL** left here.

### 3 Push **MULTI-CONTROL** right to select **DELETE YES**.

**DELETE YES** is displayed. Deleting phone is now on standby.

### 4 Press **MULTI-CONTROL** to delete the phone.

After the phone is deleted, **DELETED** is displayed.

## Connecting to a registered cellular phone

Once your phone is registered with this unit it is a simple matter to establish a Bluetooth wireless connection, either manually by selecting a registration assignment, or automatically when a registered phone is within range.

### Connecting to a registered phone manually

#### 1 Use **MULTI-CONTROL** to select **CONNECT PHONE** in the function menu.

#### 2 Push **MULTI-CONTROL** up or down to select a registration assignment.

**P1** (user phone 1)—**P2** (user phone 2)—**P3** (user phone 3)

- If the assignment is empty, **NO DATA** is displayed and the operation is not possible.
- If you need to know the BD (Bluetooth Device) address of the phone, push **MULTI-CONTROL** left here.

#### 3 Press **MULTI-CONTROL** to connect the selected cellular phone.

While connecting, **CONNECTING** is displayed. After the connection is completed, **CONNECTED** is displayed.

- If **AUTO CONNECT** is on, the most recently connected registered cellular phone is connected automatically. For more details, refer to *Connecting to a registered phone automatically* on this page.
- If the connection failed, **ERROR** is displayed. Check the cellular phone, then try again.

### Connecting to a registered phone automatically

When automatic connection is active, this unit will automatically establish a connection with a registered cellular phone. When the most recently connected registered cellular phone comes into range, automatic connection is performed.

## Operating this unit

- This feature may not work with all phones. If your registered phone fails to connect with automatic connection, use the manual connection method explained in *Connecting to a registered phone manually* on the previous page.
- This feature is not possible if you are playing back songs on your Bluetooth audio player via Bluetooth wireless technology. In such case, stop the playback and switch to another source for your cellular phone to connect to this unit through this function.
- While you are operating in the function menu of **TELEPHONE** source or **BT AUDIO** source, this unit does not initiate an automatic connection to your registered phone.
- This feature cannot be set for each different user phone.

**1 Use MULTI-CONTROL to select AUTO CONNECT in the function menu.**

**2 Press MULTI-CONTROL to turn automatic connection on.**

If your cellular phone is set ready for Bluetooth wireless connection, the connection to this unit will be automatically established.

- To turn automatic connection off, press **MULTI-CONTROL** again.

### Using the Phone Book

The Phone Book can store up to 650 names and numbers. Use the Phone Book to browse for numbers on the unit's display and select numbers to call. Names and phone numbers stored in a registered user phone's address book can be transferred to the Phone Book, allowing you to fill the Phone Book quickly and easily with your contacts.

### Transferring entries to the Phone Book

To populate the Phone Book you can transfer the numbers in a registered user phone's address book.

The Phone Book can hold a total of 650 entries; 400 from User 1, 200 from User 2, and 50 from User 3.

- With some cellular phones, it may not be possible to transfer whole phone book at a time. In this case, transfer phone book entries one by one from your phone by using your cellular phone.
- Depending on the cellular phone connected via Bluetooth wireless technology, this unit cannot display the Phone Book correctly. (Some characters may be garbled.)
- If the phone book in the cellular phone contains image data, phone book may not be correctly transferred.

**1 Use MULTI-CONTROL to select PH BOOK TRANSFER in the function menu.**

**2 Press MULTI-CONTROL to enter in the phone book transfer standby mode. TRANSFER** appears in the display.

- With **TELEPHONE** source selected, you can also display the phone book transfer standby mode by pressing and holding **PHONE**.

**3 Use cellular phone to perform phone book transfer.**

Perform phone book transfer using the cellular phone. For detailed instruction on this, refer to the instruction manual that came with your cellular phone.

- The display indicates how many entries have been transferred and the total number to be transferred.

**4 DATA TRANSFERRED is displayed and phone book transfer is completed.**

### Changing the Phone Book display order

Phone book entry can be displayed from first name or last name.

- With some cellular phones, this feature may not be possible.

**1 Use MULTI-CONTROL to select P BOOK NAME VIEW in the function menu. INVERT NAMES YES** appears in the display.

**2 Press MULTI-CONTROL to change the name view order. INVERTED** is displayed and the name view order is changed.

## Operating this unit

Pressing **MULTI-CONTROL** repeatedly changes the name view order between first name and last name.

### Calling a number in the Phone Book

#### Important

To perform this operation, be sure to park your vehicle and apply the parking brake.

After finding the number in the Phone Book you want to call, you can select the entry and make the call.

#### 1 Press **LIST** to display the Phone Book.

#### 2 Push **MULTI-CONTROL** left or right to select the first letter of the name you are looking for.

#### 3 Press **MULTI-CONTROL** to display entries.

The display shows a Phone Book entry starting with that letter (e.g. Names starting with "B" when "B" is selected).

#### 4 Push **MULTI-CONTROL** up or down to select a Phone Book entry you want to call.

- Press and hold **DISPLAY** to scroll the name.

#### 5 Push **MULTI-CONTROL** right to display the genre and phone number list of the selected entry.

- Press and hold **DISPLAY** to scroll the phone number.
- If several phone numbers are entered to an entry, select one by turning **MULTI-CONTROL**.
- If you want to go back and select another entry, push **MULTI-CONTROL** left.

#### 6 Press **MULTI-CONTROL** to make a call.

#### 7 To end the call, press **PHONE**.

### Assign genres to phone numbers

#### Important

To perform this operation, be sure to park your vehicle and apply the parking brake.

If there are a lot of entries in the Phone Book it can be useful to assign them to specific gen-

res (categories) for easier searching. There are four preset genres that you can assign entries to: **HOME**, **MOBILE**, **OFFICE** and **OTHERS**.

#### 1 Display the genre and phone number list of your desired Phone Book entry.

See step 1 to 5 on *Calling a number in the Phone Book* on this page for how to do this.

#### 2 Press and hold **MULTI-CONTROL** to display the genre input screen.

**EDIT GENRE** is displayed.

#### 3 Push **MULTI-CONTROL** up or down to select a genre.

Each time **MULTI-CONTROL** is pushed up or down, the genres are switched in the following order:

**HOME** (home)—**MOBILE** (mobile)—**OFFICE** (office)—**OTHERS** (other)

#### 4 Press **MULTI-CONTROL** to assign the genre to the phone number.

The selected genre is assigned to the phone number, and the display reverts to the genre and phone number list.

### Editing the name of a Phone Book entry

#### Important

To perform this operation, be sure to park your vehicle and apply the parking brake.

You can edit the names of Phone Book entries. Each name can be up to 40 characters long.

#### 1 Display the genre and phone number list of your desired Phone Book entry.

See step 1 to 5 on *Calling a number in the Phone Book* on this page for how to do this.

#### 2 Press and hold **MULTI-CONTROL** to display the genre input screen.

**EDIT GENRE** is displayed.

#### 3 Turn **MULTI-CONTROL** to switch to the name input screen.

Turning **MULTI-CONTROL** switches input screens in the following order:

## Operating this unit

**EDIT GENRE** (genre input screen)—  
**EDIT NAME** (name input screen)—  
**EDIT NUMBER** (number input screen)—  
**CLEAR MEMORY** (clear memory screen)

### 4 Press **DISPLAY** to select the desired character type.

Each press of **DISPLAY** switches the character types in the following order:

Alphabet—numbers and symbols—Russian characters or Greek characters

- Pressing and holding **DISPLAY** enables you to switch character set between ISO8859-5 (Russian characters) and ISO8859-7 (Greek characters) alternately.
- Russian characters and Greek characters can't be mixed.

### 5 Push **MULTI-CONTROL** up or down to select a letter.

- To delete a character and leave a space, select “\_” (underbar).

### 6 Push **MULTI-CONTROL** left or right to move the cursor to the previous or next character position.

When the letter you want is displayed, push **MULTI-CONTROL** right to move the cursor to the next position and then select the next letter. Push **MULTI-CONTROL** left to move backwards in the display.

### 7 Press **MULTI-CONTROL** to store the new name.

## Editing phone numbers



### Important

To perform this operation, be sure to park your vehicle and apply the parking brake.

You can edit the phone numbers of Phone Book entries.

### 1 Display the genre and phone number list of your desired Phone Book entry.

See step 1 to 5 on *Calling a number in the Phone Book* on the previous page for how to do this.

### 2 Press and hold **MULTI-CONTROL** to display the genre input screen.

**EDIT GENRE** is displayed.

### 3 Turn **MULTI-CONTROL** to switch to the number input screen.

Turning **MULTI-CONTROL** switches input screens in the following order:

**EDIT GENRE** (genre input screen)—  
**EDIT NAME** (name input screen)—  
**EDIT NUMBER** (number input screen)—  
**CLEAR MEMORY** (clear memory screen)

### 4 Push **MULTI-CONTROL** left or right to move the cursor to the number you want to change.

### 5 Push **MULTI-CONTROL** up or down to change numbers.

Repeat these steps until you have finished changing.

### 6 Press **MULTI-CONTROL** to store the new number.

## Clearing a Phone Book entry



### Important

To perform this operation, be sure to park your vehicle and apply the parking brake.

You can delete Phone Book entries in the Phone Book one by one.

To clear all of your entries in the Phone Book, refer to *Clearing memory* on page 35.

### 1 Display the genre and phone number list of your desired Phone Book entry.

See step 1 to 5 on *Calling a number in the Phone Book* on the previous page for how to do this.

### 2 Press and hold **MULTI-CONTROL** to display the genre input screen.

**EDIT GENRE** is displayed.

### 3 Turn **MULTI-CONTROL** to switch to the clear memory screen.

Turning **MULTI-CONTROL** switches input screens in the following order:



## Operating this unit

**EDIT GENRE** (genre input screen)—  
**EDIT NAME** (name input screen)—  
**EDIT NUMBER** (number input screen)—  
**CLEAR MEMORY** (clear memory screen)

### 4 Push **MULTI-CONTROL** right to show a confirmation display.

**CLEAR MEMORY YES** is displayed.

- If you do not want to clear memory that you have selected, push **MULTI-CONTROL** left. The display reverts.

### 5 Press **MULTI-CONTROL** to delete the Phone Book entry.

**CLEARED** is displayed.

The Phone Book entry is deleted. The display returns to Phone Book entry list.

## Using the Call History



### Important

To perform this operation, be sure to park your vehicle and apply the parking brake.

The 12 most recent calls made (dialled), received and missed, are stored in the Call History. You can browse the Call History and call numbers from it.

## Displaying the Call History

The Call History is divided into three groups: Missed calls, Dialled calls, and Received calls. You can see the time and date of the call, as well as the number (and name if the number is in the Phone Book).

### 1 Press **LIST** to display the list.

Press **LIST** repeatedly to switch between the following lists:

Phone book—Missed call—Dialled call—Received call

- About the Phone Book list, refer to *Using the Phone Book* on page 30.
- If no phone numbers have been stored in the selected list, **NO DATA** is displayed.
- If no names have been stored in the selected list, **NO NAME** is displayed.

### 2 Use **MULTI-CONTROL** to select the desired phone number.

- You can also change the phone number by pushing **MULTI-CONTROL** up or down.
- If a call you received is anonymous, reception date and time are displayed.

## Switching the display

### 1 Display the list and select a phone number.

Refer to *Displaying the Call History* on this page.

### 2 Press **DISPLAY** to switch the display.

Press **DISPLAY** repeatedly to switch between the following displays:

Caller name—Phone number—Calling time and date

- You can scroll the name and phone number by holding **DISPLAY**.
- If name and phone number have not been stored in the Call History, the display does not switch to the name and phone number.

## Calling a number from the Call History

### 1 Display the list and select a phone number.

Display the phone number you want to make a call.

Refer to *Displaying the Call History* on the previous page.

### 2 Press MULTI-CONTROL to make a call.

While calling, **DIALLING** is flashing.

### 3 To end the call, press PHONE.

The estimated call time appears in the display (this may differ slightly from the actual call time).

## Calling an international number from the Call History

When calling an international number stored in the Call History, proceed the country code with a **+**.

### 1 Display the phone number you want to make an international call.

Refer to *Switching the display* on the previous page.

### 2 Press MULTI-CONTROL and hold to add **+**.

- To delete **+**, press **MULTI-CONTROL** and hold again.

### 3 Press MULTI-CONTROL to make a call.

While calling, **DIALLING** is flashing.

### 4 To end the call, press PHONE.

The estimated call time appears in the display (this may differ slightly from the actual call time).

## Assigning preset numbers



### Important

To perform this operation, be sure to park your vehicle and apply the parking brake.

Numbers that you dial frequently can be assigned to presets for quick recall.

### 1 Select a desired phone number from the Phone Book or the Call History.

To select a desired phone number from the Phone Book or the Call History, see the instructions explained in previous pages.

### 2 Press one of preset buttons 1 to 6 and hold until the beep sounds.

The selected phone number has been stored in memory. The next time you press the same preset button, the phone number is recalled from memory.

## Making a call by entering phone number



### Important

To perform this operation, be sure to park your vehicle and apply the parking brake.

### 1 Use MULTI-CONTROL to select **NUMBER DIAL** in the function menu.

- You can also press **DIRECT** on the optional remote control to enter in this menu from the standby display.

### 2 Push MULTI-CONTROL up or down to select a number.

- You can also input numbers by pressing **0** to **9** on the optional remote control.

### 3 Push MULTI-CONTROL left or right to move the cursor to the previous or next position.

- Up to 24 digits can be entered.

### 4 When you completed entering the number, press MULTI-CONTROL.

### 5 Press MULTI-CONTROL again to make a call.

### 6 To end the call, press PHONE.

## Operating this unit

### Clearing memory

You can clear memory of each item; Phone Book, dialled/received/missed call history list and preset phone number.

**1 Use MULTI-CONTROL to select CLR MEMO in the function menu.**

**2 Push MULTI-CONTROL up or down to select an item.**

Each time **MULTI-CONTROL** is pushed up or down, the items are switched in the following order:

**PH BOOK** (phone book)—**MISSED** (missed call history)—**DIALLED** (dialled call history)—**RECEIVE** (received call history)—**PRESET** (pre-set phone numbers)—**ALL** (delete all memory)

- If you want to clear all the Phone Book, dialled/received/missed call history list and pre-set phone number, select **ALL**.

**3 Push MULTI-CONTROL right to determine the item that you want to delete from this unit.**

**CLEAR MEMORY YES** is displayed. Clearing memory is now on standby.

- If you do not want to clear memory that you have selected, push **MULTI-CONTROL** left. The display reverts.

**4 Press MULTI-CONTROL to clear the memory.**

**CLEARED** is displayed and data on the selected item is cleared from this unit's memory.

### Setting the automatic rejecting

If this function is on, this unit automatically rejects all incoming calls.

- Even if you rejected an incoming call, the call record is memorized in missed call history list.
- This feature cannot be set for each different user phone.

**1 Use MULTI-CONTROL to select REFUSE CALLS in the function menu.**

**2 Press MULTI-CONTROL to turn automatic call rejection on.**

- To turn automatic call rejection off, press **MULTI-CONTROL** again.

### Setting the automatic answering

If this function is on, this unit automatically answers all incoming calls.

- This feature cannot be set for each different user phone.

**1 Use MULTI-CONTROL to select AUTO ANSWER in the function menu.**

**2 Press MULTI-CONTROL to turn automatic answering on.**

- To turn automatic answering function off, press **MULTI-CONTROL** again.



#### Note

If both the automatic reject and automatic answer functions are set to on, the automatic reject is prioritized and all incoming calls are automatically rejected.

### Changing the ring tone

The unit offers a choice of ring tones for incoming calls, as well as an Off setting.

- The ring tone you select for this unit has no effect on the ring tone used by your phone. If you do not want your phone and this unit to ring at the same time, we recommend you turn the ring tone of one or the other off.

**1 Use MULTI-CONTROL to select RING TONE in the function menu.**

**2 Push MULTI-CONTROL left or right to select a ring tone.**

Each time **MULTI-CONTROL** is pushed left or right, the ring tone is selected in the following order:

**OFF** (ring tone off)—**1** (ring tone 1)—**2** (ring tone 2)—**3** (ring tone 3)

## Selecting the illumination color for incoming calls

You can assign one of illumination colors to be lighted for incoming calls. A different illumination color can be assigned for each different user phone.

**1 Use MULTI-CONTROL to select R-COLOR in the function menu.**

**2 Push MULTI-CONTROL left or right to select the desired illumination color.**

Each time **MULTI-CONTROL** is pushed left or right, the illumination color is selected in the following order:

**OFF** (off)—**WHITE** (white)—**SKYBLUE** (sky blue)—**O-BLUE** (ocean blue)—**DEEPBLUE** (deep blue)—**PINK** (pink)—**RED** (red)—**AMBER** (amber)—**ORANGE** (orange)—**GREEN** (green)—**P-GREEN** (pure green)—**RAINBOW1** (rainbow1)—**RAINBOW2** (rainbow2)—**CUSTOM** (custom)



### Notes

- **RAINBOW1** and **RAINBOW2** change the illumination color continuously. Since color patterns for **RAINBOW1** and **RAINBOW2** are different, select the setting that fits your mood.
- **CUSTOM** is an adjusted color that you create (refer to *Adjusting the illumination color* on page 44).

## Echo canceling and noise reduction

When you are operating hands-free phoning in the vehicle, you may hear undesired echo. This function reduces the echo and noise and keeps a certain sound quality.

- This feature cannot be set for each different user phone.

**1 Use MULTI-CONTROL to select ECHO CANCEL in the function menu.**

**2 Press MULTI-CONTROL to turn echo canceling on.**

- To turn echo canceling off, press **MULTI-CONTROL** again.

## Displaying BD (Bluetooth Device) address

Each device featuring Bluetooth wireless technology is allocated a unique 48-bit device address. Each device address consists of a 12-digit of hexadecimal string.

You can display the BD address of your cellular phone and this unit.

**1 Use MULTI-CONTROL to select DEVICE INFO in the function menu.**

The device name (e.g., **PIONEER BT UNIT**) of this unit appears in the display.

You can edit the device name. Refer to *Editing device name* on page 45.

**2 Push MULTI-CONTROL left to switch to the BD address.**

12-digit hexadecimal string is displayed.

- Pushing **MULTI-CONTROL** right returns to the device name. 

## Operating this unit

### Audio Adjustments

#### Introduction of audio adjustments

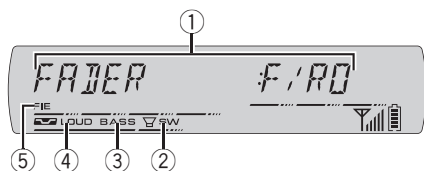

- ① Audio display  
Shows the audio adjustment status.
- ② **SW** indicator  
Shows when the subwoofer output is turned on.
- ③ **BASS** indicator  
Shows when the bass boost is in effect.
- ④ Loudness indicator  
Appears in the display when loudness is turned on.
- ⑤ **FIE** indicator  
Shows when the front image enhancer is turned on.

**1 Press MULTI-CONTROL to display the main menu.**  
**FUNCTION** or **AUDIO** appears on the display.

**2 Use MULTI-CONTROL to select AUDIO.**  
Turn to change the menu option; press to select.  
The audio function name appears on the display.

**3 Turn MULTI-CONTROL to select the audio function.**

Turn **MULTI-CONTROL** to switch between the audio functions in the following order:  
**FADER** (balance adjustment)—**PEQ** (equalizer)—**EQ** (equalizer curve adjustment)—**EQ-LOW 80HZ Q1W** (equalizer curve fine adjustment)—**LOUDNESS** (loudness)—**SUB W1** (subwoofer on/off setting)—**SUB W2** (subwoofer setting)—**HPF** (high pass filter)—**BASS BOOST** (bass boost)—**FIE** (front image enhancer)—**SLA** (source level adjustment)

- When the subwoofer controller setting is **PREOUT:FULL**, you cannot switch to **SUB W1** (subwoofer on/off setting). (Refer to page 43.)

- When the rear output setting is **REAR SP:SUB W**, you cannot select **FIE**.
- When the F.I.E. function is on, you cannot select **HPF**.
- When the high pass filter is on, you cannot select **FIE**.
- You can select the **SUB W2** only when subwoofer output is turned on in **SUB W1**.
- When selecting the FM tuner as the source, you cannot switch to **SLA**.
- To return to the display of each source, press **BAND**.
- If you do not operate the audio function within about 30 seconds, the display is automatically returned to the source display.

#### Using balance adjustment

You can change the fader/balance setting so that it can provide you an ideal listening environment in all occupied seats.

**1 Use MULTI-CONTROL to select FADER.**

- If the balance setting has been previously adjusted, **BALANCE** will be displayed.

**2 Push MULTI-CONTROL up or down to adjust front/rear speaker balance.**

Each time **MULTI-CONTROL** is pushed up or down, the front/rear speaker balance moves towards the front or rear.

**F 15 to R 15** is displayed as the front/rear speaker balance moves from front to rear.

- **F/R 0** is the proper setting when only two speakers are used.

- When the rear output setting is **REAR SP:SUB W**, you cannot adjust front/rear speaker balance. Refer to *Setting the rear output and subwoofer controller* on page 43.

**3 Push MULTI-CONTROL left or right to adjust left/right speaker balance.**

Each time **MULTI-CONTROL** is pushed left or right, the left/right speaker balance moves towards the left or right.

**L 15 to R 15** is displayed as the left/right speaker balance moves from left to right.

## Using the equalizer

The equalizer lets you adjust the equalization to match car interior acoustic characteristics as desired.

### Recalling equalizer curves

There are six stored equalizer curves which you can easily recall at any time. Here is a list of the equalizer curves:

Display	Equalizer curve
POWERFUL	Powerful
NATURAL	Natural
VOCAL	Vocal
CUSTOM	Custom
FLAT	Flat
SUPER BASS	Super bass

- **CUSTOM** is an adjusted equalizer curve that you create.
- When **FLAT** is selected no supplement or correction is made to the sound. This is useful to check the effect of the equalizer curves by switching alternatively between **FLAT** and a set equalizer curve.

#### 1 Use MULTI-CONTROL to select P.EQ.

#### 2 Push MULTI-CONTROL left or right to select the equalizer.

Each time **MULTI-CONTROL** is pushed left or right, equalizer curves are selected in the following order:

**POWERFUL—NATURAL—VOCAL—CUSTOM—FLAT—SUPER BASS**

### Adjusting equalizer curves

You can adjust the currently selected equalizer curve setting as desired. Adjusted equalizer curve settings are memorized in **CUSTOM**.

#### 1 Use MULTI-CONTROL to select EQ.

#### 2 Push MULTI-CONTROL left or right to select the equalizer band to adjust.

Each time **MULTI-CONTROL** is pushed left or right, equalizer bands are selected in the following order:

**LOW** (low)—**MID** (mid)—**HI** (high)

#### 3 Push MULTI-CONTROL up or down to adjust the level of the equalizer band.

Each time **MULTI-CONTROL** is pushed up or down, the level of the equalization band increases or decreases.

**+6** to **-6** is displayed as the level is increased or decreased.

- You can then select another band and adjust the level.



#### Note

If you make adjustments, **CUSTOM** curve is updated.

### Fine-adjusting equalizer curve

You can adjust the center frequency and the Q factor (curve characteristics) of each currently selected curve band (**LOW/MID/HI**).

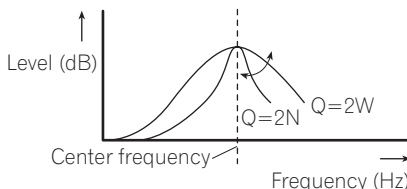

#### 1 Use MULTI-CONTROL to select frequency and the Q factor display.

Frequency and the Q factor (e.g., **EQ-LOW 80HZ Q1W**) appears in the display.

#### 2 Push MULTI-CONTROL left or right to select the desired frequency.

Each time **MULTI-CONTROL** is pushed left or right, frequencies are selected in the following order:

Low: **40—80—100—160** (Hz)

Mid: **200—500—1k—2k** (Hz)

High: **3.15k—8k—10k—12.5k** (Hz)

## Operating this unit

### 3 Push MULTI-CONTROL up or down to select the desired Q factor.

Each time **MULTI-CONTROL** is pushed up or down, Q factor is selected in the following order:

**2N—1N—1W—2W**



#### Note

If you make adjustments, **CUSTOM** curve is updated.

## Adjusting loudness

Loudness compensates for deficiencies in the low- and high-sound ranges at low volume.

### 1 Use MULTI-CONTROL to select LOUDNESS.

### 2 Press MULTI-CONTROL to turn loudness on.

Loudness level (e.g., **MID**) appears in the display.

- To turn loudness off, press **MULTI-CONTROL** again.

### 3 Push MULTI-CONTROL left or right to select a desired level.

Each time **MULTI-CONTROL** is pushed left or right, level is selected in the following order:

**LOW** (low)—**MID** (mid)—**HIGH** (high)

## Using subwoofer output

This unit is equipped with a subwoofer output which can be turned on or off.

### 1 Use MULTI-CONTROL to select SUB W1.

### 2 Press MULTI-CONTROL to turn subwoofer output on.

**NORMAL** appears in the display. Subwoofer output is now on.

- To turn subwoofer output off, press **MULTI-CONTROL** again.

### 3 Push MULTI-CONTROL left or right to select the phase of subwoofer output.

Push **MULTI-CONTROL** left to select reverse phase and **REVERSE** appears in the display.

Push **MULTI-CONTROL** right to select normal phase and **NORMAL** appears in the display.

## Adjusting subwoofer settings

When the subwoofer output is on, you can adjust the cut-off frequency and the output level of the subwoofer.

### 1 Use MULTI-CONTROL to select SUB W2.

- When the subwoofer output is on, you can select **SUB W2**.

### 2 Push MULTI-CONTROL left or right to select cut-off frequency.

Each time **MULTI-CONTROL** is pushed left or right, cut-off frequencies are selected in the following order:

**50Hz—63Hz—80Hz—100Hz—125Hz**

Only frequencies lower than those in the selected range are outputted from the subwoofer.

### 3 Push MULTI-CONTROL up or down to adjust the output level of the subwoofer.

Each time **MULTI-CONTROL** is pushed up or down, subwoofer level increases or decreases. **+6** to **-24** is displayed as the level is increased or decreased.

## Using the high pass filter

When you do not want low sounds from the subwoofer output frequency range to play from the front or rear speakers, turn on the HPF (high pass filter). Only frequencies higher than those in the selected range are outputted from the front or rear speakers.

### 1 Use MULTI-CONTROL to select HPF.

### 2 Press MULTI-CONTROL to turn high pass filter on.

**80Hz** appears in the display. High pass filter is now on.

## Operating this unit

▪ If the high pass filter has been previously adjusted, the frequency of that previously selected will be displayed instead of **80Hz**.

▪ To turn high pass filter off, press

**MULTI-CONTROL** again.

### 3 Push **MULTI-CONTROL** left or right to select cut-off frequency.

Each time **MULTI-CONTROL** is pushed left or right, cut-off frequencies are selected in the following order:

**50Hz—63Hz—80Hz—100Hz—125Hz**

Only frequencies higher than those in the selected range are outputted from the front or rear speakers.

## Boosting the bass

Bass boost function boosts the bass level of sound lower than 100 Hz. The more the bass level is increased, the more the bass sound is emphasized and the entire sound becomes powerful. When using this function with the subwoofer, the sound under the cut-off frequency is boosted.

### 1 Use **MULTI-CONTROL** to select **BASS BOOST**.

### 2 Push **MULTI-CONTROL** up or down to select a desired level.

**0** to **+6** is displayed as the level is increased or decreased.

## Front image enhancer (F.I.E.)

The F.I.E. (Front Image Enhancer) function is a simple method of enhancing front imaging by cutting mid- and high-range frequency output from the rear speakers, limiting their output to low-range frequencies. You can select the frequency you want to cut.



### Precaution

When the F.I.E. function is deactivated, the rear speakers output sound of all frequencies, not just bass sounds. Reduce the volume before disenga-

ging F.I.E. to prevent a sudden increase in volume.

### 1 Use **MULTI-CONTROL** to select **F.I.E.**

### 2 Press **MULTI-CONTROL** to turn **F.I.E. on**.

▪ To turn F.I.E. off, press **MULTI-CONTROL** again.

### 3 Push **MULTI-CONTROL** left or right to select a desired frequency.

**100—160—250** (Hz)



### Notes

- After turning the F.I.E. function on, use the balance adjustment (refer to page 37) and adjust front and rear speaker volume levels until they are balanced.
- Turn the F.I.E. function off when using a 2-speaker system.
- F.I.E. function is effective only for built-in amplifier.

## Adjusting source levels

SLA (source level adjustment) lets you adjust the volume level of each source to prevent radical changes in volume when switching between sources.

- Settings are based on the FM tuner volume level, which remains unchanged.

### 1 Compare the **FM tuner volume level** with the level of the source you wish to adjust.

### 2 Use **MULTI-CONTROL** to select **SLA**.

### 3 Push **MULTI-CONTROL** up or down to adjust the source volume.

Each time **MULTI-CONTROL** is pushed up or down, source volume increases or decreases.

**SLA +4** to **SLA -4** is displayed as the source volume is increased or decreased.



### Notes

- The MW/LW tuner volume level can also be adjusted with source level adjustments.



## Operating this unit

- The built-in CD player and the multi-CD player are set to the same source level adjustment volume automatically.
- External unit 1 and external unit 2 are set to the same source level adjustment volume automatically. ■

## Initial Settings

### Adjusting initial settings

Using the initial settings, you can customize various system settings to achieve optimal performance from this unit.

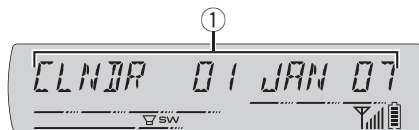

- ① Function display  
Shows the function status.

**1 Press SOURCE and hold until the unit turns off.**

**2 Press MULTI-CONTROL and hold until the calendar appears in the display.**

**3 Turn MULTI-CONTROL to select one of the initial settings.**

Turn **MULTI-CONTROL** to switch between the functions in the following order:

Calendar—Clock—**OFF CLOCK** (off clock)—**FM STEP** (FM tuning step)—**AUTO PI** (auto PI seek)—**WARNING** (warning tone)—**AUX1** (auxiliary input 1)—**AUX2** (auxiliary input 2)—**REAR SP** (rear output and subwoofer controller)—**TEL** (telephone muting/attenuation)—**TITLE** (language selection)—**COLOR** (illumination color)—**BT AUDIO** (Bluetooth audio)—**PIN CODE INPUT** (pin code input)—**EDIT DEVICE NAME** (device name edit)—**BT INFO** (Bluetooth version information)—**BT RESET** (Bluetooth reset)

Use the following instructions to operate each particular setting.

- To cancel initial settings, press **BAND**.
- In some cases, you cannot select **BT AUDIO** when the bluetooth audio player has been connected.

### Setting the date

You can adjust the calendar display, which can be displayed when the sources are off.

## Operating this unit

**1 Use MULTI-CONTROL to select calendar.**

**2 Push MULTI-CONTROL left or right to select the segment of the calendar display you wish to set.**

Pushing **MULTI-CONTROL** left or right will select one segment of the calendar display:

Day—Month—Year

As you select segments of the calendar display the segment selected will blink.

**3 Push MULTI-CONTROL up or down to set the date.**

Pushing **MULTI-CONTROL** up will increase the selected day, month or year. Pushing **MULTI-CONTROL** down will decrease the selected day, month or year.

### Setting the clock

Use these instructions to set the clock.

**1 Use MULTI-CONTROL to select Clock.**

**2 Push MULTI-CONTROL left or right to select the segment of the clock display you wish to set.**

Pushing **MULTI-CONTROL** left or right will select one segment of the clock display:

Hour—Minute

As you select segments of the clock display the segment selected will blink.

**3 Push MULTI-CONTROL up or down to put a clock right.**

#### Note

You can match the clock to a time signal by pressing **MULTI-CONTROL**.

- If the minute is **00** to **29**, the minutes are rounded down. (e.g., **10:18** becomes **10:00**.)
- If the minute is **30** to **59**, the minutes are rounded up. (e.g., **10:36** becomes **11:00**.)

### Turning the off clock display on or off

If the off clock display is turned on, when the sources are off, the clock appears on the display.

**1 Use MULTI-CONTROL to select OFF CLOCK.**

**2 Press MULTI-CONTROL to turn the off clock display on.**

- To turn the off clock display off, press **MULTI-CONTROL** again.

### Setting the FM tuning step

Normally the FM tuning step employed by seek tuning is 50 kHz. When AF or TA is on, the tuning step automatically changes to 100 kHz. It may be preferable to set the tuning step to 50 kHz when AF is on.

**1 Use MULTI-CONTROL to select FM STEP.**

**2 Press MULTI-CONTROL to select the FM tuning step.**

Pressing **MULTI-CONTROL** repeatedly will switch the FM tuning step between 50 kHz and 100 kHz while AF or TA is on. The selected FM tuning step will appear in the display.



#### Note

The tuning step remains at 50 kHz during manual tuning.

### Switching Auto PI Seek

The unit can automatically search for a different station with the same programming, even during preset recall.

**1 Use MULTI-CONTROL to select AUTO PI.**

**2 Press MULTI-CONTROL to turn Auto PI seek on.**

- To turn Auto PI seek off, press **MULTI-CONTROL** again.

## Operating this unit

### Switching the warning tone

If the front panel is not detached from the head unit within four seconds of turning off the ignition, a warning tone will sound. You can turn off the warning tone.

**1 Use MULTI-CONTROL to select WARNING.**

**2 Press MULTI-CONTROL to turn warning tone on.**

- To turn warning tone off, press **MULTI-CONTROL** again.

### Switching the auxiliary setting

Auxiliary equipments connected to this unit can be activated individually. Set each AUX source to ON when using. About connecting or using auxiliary equipments, refer to *Using the AUX source* on page 46.

**1 Use MULTI-CONTROL to select AUX1/AUX2.**

**2 Press MULTI-CONTROL to turn AUX1/AUX2 on.**

- To turn AUX off, press **MULTI-CONTROL** again.

### Setting the rear output and subwoofer controller

This unit's rear output (rear speaker leads output and RCA rear output) can be used for full-range speaker (**REAR SP:FULL**) or subwoofer (**REAR SP:SUB W**) connection. If you switch the rear output setting to **REAR SP:SUB W**, you can connect a rear speaker lead directly to a subwoofer without using an auxiliary amp. Initially, the unit is set for rear full-range speaker connection (**REAR SP:FULL**). When rear output is connected to full range speakers (when **REAR SP:FULL** is selected), you can connect other full range speakers (**PREOUT:FULL**) or a subwoofer (**PREOUT:SUB W**) to the RCA rear output.

**1 Use MULTI-CONTROL to select REAR SP.**

**2 Press MULTI-CONTROL to switch the rear output setting.**

Pressing **MULTI-CONTROL** will switch between **REAR SP:FULL** (full-range speaker) and **REAR SP:SUB W** (subwoofer) and that status will be displayed.

- When no subwoofer is connected to the rear output, select **REAR SP:FULL**.
- When a subwoofer is connected to the rear output, set for subwoofer **REAR SP:SUB W**.
- When the rear output setting is **REAR SP:SUB W**, you cannot operate the following procedure.

**3 Push MULTI-CONTROL left or right to switch the subwoofer output or rear output.**

Pushing **MULTI-CONTROL** left or right will switch between **PREOUT:SUB W** and **PREOUT:FULL** and that status will be displayed.



#### Notes

- Even if you change this setting, there is no output unless you turn the subwoofer output on (refer to *Using subwoofer output* on page 39).
- If you change this setting, subwoofer output in the audio menu return to the factory settings.

### Switching the sound muting/attenuation

Sound from this system is muted or attenuated automatically when the signal from the equipment with mute function is received.

- The sound is muted or attenuated, **MUTE** or **ATT** are displayed and no audio adjustment is possible.
- Sound from this system returns to normal when the muting or attenuation is canceled.

**1 Use MULTI-CONTROL to select TEL.**

## Operating this unit

### 2 Press **MULTI-CONTROL** to switch the telephone muting/attenuation.

Pressing **MULTI-CONTROL** will switch between **ATT** (attenuation) and **MUTE** (muting) and that status will be displayed.

### Multi language display setting

Text information such as title name, artist name or comment can be recorded on a compressed audio disc.

This unit can display them even if they are embedded in either European language or Russian language.

- If embedded language and selected language setting are not consistent with each other, text information may not be displayed properly.
- Some characters may not be displayed properly.

#### 1 Use **MULTI-CONTROL** to select **TITLE**.

#### 2 Press **MULTI-CONTROL** to select the language.

**EURO** (European language)—**RUSSIA** (Russian language)

### Adjusting the illumination color

Setting up of a color is performed by adjusting the level of three colors such as red, green and blue. The adjusted illumination color setting is memorized as **CUSTOM**.

#### 1 Use **MULTI-CONTROL** to select **COLOR**.

#### 2 Push **MULTI-CONTROL** left or right to select the color to adjust.

**RED** (red)—**GREEN** (green)—**BLUE** (blue)

#### 3 Push **MULTI-CONTROL** up or down to adjust the level of color.

**4** to **0** is displayed as the level is increased or decreased.

- **CUSTOM** setting is common for the display, button and incoming calls illumination.

### Activating the BT AUDIO source

You need to activate the **BT AUDIO** source in order to use a Bluetooth audio player.

#### 1 Use **MULTI-CONTROL** to select **BT AUDIO**.

#### 2 Press **MULTI-CONTROL** to turn the **BT AUDIO** source on.

- To turn the **BT AUDIO** source off, press **MULTI-CONTROL** again.
- If you turn the **BT AUDIO** in the initial settings off, the history of the most recently connected Bluetooth audio stored in this unit is cleared.

### Entering PIN code for Bluetooth wireless connection

To connect your cellular phone to this unit via Bluetooth wireless technology, you need to enter PIN code on your phone to verify the connection. The default code is **0000**, but you can change this in this function.

- With some Bluetooth audio players, you may be required to enter to this unit in advance PIN code of your Bluetooth audio player, in order to set this unit ready for a connection from your Bluetooth audio player.

#### 1 Use **MULTI-CONTROL** to select **PIN CODE INPUT**.

#### 2 Push **MULTI-CONTROL** up or down to select a number.

#### 3 Push **MULTI-CONTROL** left or right to move the cursor to the previous or next position.

#### 4 After inputting PIN code (up to 16 digits), press **MULTI-CONTROL** to store in this unit.

- Pushing **MULTI-CONTROL** right in the confirmation display returns you to the PIN code input display, and you can change the PIN code.
- If an invalid character has been entered, subsequent characters are not displayed.

## Operating this unit

- If an invalid character has been entered in the beginning, PIN code cannot be stored in memory.

### Editing device name

You can edit the device name.

The device name is set to **PIONEER BT UNIT** as default.

#### 1 Use **MULTI-CONTROL** to select **EDIT DEVICE NAME**.

#### 2 Press **DISPLAY** to select the desired character type.

Press **DISPLAY** repeatedly to switch between the following character types:

Alphabet—Numbers and symbols

#### 3 Push **MULTI-CONTROL** up or down to select a letter of the alphabet.

#### 4 Push **MULTI-CONTROL** left or right to move the cursor to the previous or next character position.

#### 5 Move the cursor to the last position by pushing **MULTI-CONTROL** right after entering the device name.

Push **MULTI-CONTROL** right again to store the device name in memory temporarily.

- Pressing **MULTI-CONTROL** can also store the device name in memory temporarily. In this method, cursor doesn't need to be the last position.
- If an invalid character has been entered, subsequent characters are not displayed.
- If an invalid character has been entered in the beginning, device name cannot be stored in memory.

### Displaying system version for repair

Should this unit fails to operate properly and you consult with dealer for repair, you may be asked to indicate the system versions of this unit and of Bluetooth module. You can display the versions and confirm them.

#### 1 Use **MULTI-CONTROL** to select **BT INFO**.

#### 2 Push **MULTI-CONTROL** right to switch to the system version of this unit.

The system (microprocessor) version of this unit is displayed.

- Pushing **MULTI-CONTROL** left displays the version of the Bluetooth module of this unit. Pushing **MULTI-CONTROL** right returns to the system version of this unit.

### Resetting the Bluetooth wireless technology module

Bluetooth telephone and Bluetooth Audio data can be deleted. To protect personal information, we recommend deleting this data before transferring the unit to other persons. The following settings will be deleted.

- phone book entries on the Bluetooth telephone
- preset numbers on the Bluetooth telephone
- registration assignment of Bluetooth telephone
- call history of Bluetooth telephone
- history of the most recently connected Bluetooth audio

#### 1 Use **MULTI-CONTROL** to select **BT RESET**.

#### 2 Push **MULTI-CONTROL** right to show a confirmation display.

**BT RESET YES** is displayed. Clearing memory is now on standby.

- If you do not want to reset phone memory, press **BAND**.

#### 3 Press **MULTI-CONTROL** to clear the memory.

## Other Functions

### Using the AUX source

This unit can control up to two auxiliary equipments such as VCR or portable devices (sold separately). When connected, auxiliary equipments are automatically read in as AUX sources and assigned to **AUX1** or **AUX2**. The relationship between **AUX1** and **AUX2** sources is explained below.

### About AUX1 and AUX2

You have two methods to connect auxiliary equipments to this unit.

#### AUX1 source:

*When connecting auxiliary equipment using a stereo mini plug cable*

- **Insert the stereo mini plug into the input jack on this unit.**

For more details, refer to the installation manual.

The allocation of this auxiliary equipment is automatically set to **AUX1**.

#### AUX2 source:

*When connecting auxiliary equipment using an IP-BUS-RCA Interconnector (sold separately)*

- **Use an IP-BUS-RCA Interconnector such as the CD-RB20/CD-RB10 (sold separately) to connect this unit to auxiliary equipment featuring RCA output.**

For more details, refer to the IP-BUS-RCA Interconnector owner's manual.

The allocation of this auxiliary equipment is automatically set to **AUX2**.

- You can only make this type of connection if the auxiliary equipment has RCA outputs.

### Selecting AUX as the source

- **Press SOURCE to select AUX as the source.**
  - If the auxiliary setting is not turned on, **AUX** cannot be selected. For more details, see *Switching the auxiliary setting* on page 43.

### Setting the AUX title

The title displayed for each **AUX1** or **AUX2** source can be changed.

- 1 After you have selected AUX as the source, use MULTI-CONTROL and select FUNCTION to display TITLE INPUT.**

- 2 Enter a title in the same way as the built-in CD player.**

For details concerning operation, refer to *Entering disc titles* on page 19.

- The AUX title can be up to 8 characters long.

### Switching the display illumination

You can change the color of the display illumination.

- **Press ILLUMINATION.**

Each time you press **ILLUMINATION** the color changes:

**RAINBOW** (rainbow)—**WHITE** (white)—**SKYBLUE** (sky blue)—**OCEANBLUE** (ocean blue)—**DEEPBLUE** (deep blue)—**PINK** (pink)—**RED** (red)—**AMBER** (amber)—**ORANGE** (orange)—**GREEN** (green)—**PUREGREEN** (pure green)—**CUSTOM** (custom)



#### Notes

- **RAINBOW** setting cycles continuously through all the colors.
- **CUSTOM** is an adjusted color that you create (refer to *Adjusting the illumination color* on page 44).
- If you do not operate the function within about eight seconds, the display is automatically returned.

## Operating this unit

### Switching the button illumination

You can change the color of the button illumination.

**1 Press ILLUMINATION and hold until KEY appears in the display.**

**2 Press ILLUMINATION to select a button illumination color.**

Each time you press **ILLUMINATION** the color changes:

**WHITE** (white)—**SKYBLUE** (sky blue)—**OCEANBLUE** (ocean blue)—**DEEPBLUE** (deep blue)—**PINK** (pink)—**RED** (red)—**AMBER** (amber)—**ORANGE** (orange)—**GREEN** (green)—**PUREGREEN** (pure green)—**CUSTOM** (custom)



#### Notes

- When the color of the display illumination is set to **RAINBOW**, the button illumination is changed to **RAINBOW** simultaneously. If you want to change the button illumination, change the display illumination to colors other than **RAINBOW**, and then operate the button illumination function.
- **CUSTOM** is an adjusted color that you create (refer to *Adjusting the illumination color* on page 44).
- If you do not operate the function within about eight seconds, the display is automatically returned.

### Using the PGM button

You can operate the preprogrammed functions for each source by using **PGM** on the remote control.

The remote control CD-R510 is sold separately.

● **Press PGM to turn pause on when selecting the following sources:**

- **CD** – Built-in CD player
- **IPOD** – iPod
- **Multi CD** – Multi-CD player
- **BT AUDIO** – Bluetooth audio player
- **DVD** – DVD player/multi-DVD player

- To turn pause off, press **PGM** again.

● **Press PGM and hold to turn BSM on when selecting tuner as the source.**

Press **PGM** and hold until the BSM turns on.

- To cancel the storage process, press **PGM** again.

● **Press PGM and hold to turn BSSM on when selecting television as the source.**

Press **PGM** and hold until the BSSM turns on.

- To cancel the storage process, press **PGM** again. 

## Playing songs on iPod

### Basic Operations

You can use this unit to control an iPod adapter, which is sold separately.

For details concerning operation, refer to the iPod adapter's operation manuals. This section provides information on iPod operations with this unit which differs from that described in the iPod adapter's operation manual.

- This unit is a head unit group 2 unit.
- iPod is a trademark of Apple Computer, Inc., registered in the U.S. and other countries.



- ① Song number indicator
- If the song number is more than 10 000, song number is not displayed. “-” will be displayed instead of song number.
- ② Play time indicator

#### 1 Press SOURCE to select the iPod.

Press **SOURCE** until you see **IPOD** displayed.

#### 2 To perform fast forward or reverse, push and hold MULTI-CONTROL left or right.

#### 3 To skip back or forward to another track, push MULTI-CONTROL left or right.

Pushing **MULTI-CONTROL** right skips to the start of the next track. Pushing **MULTI-CONTROL** left once skips to the start of the current track. Pushing again will skip to the previous track.

### Browsing for a song

The operation of this unit to control an iPod is designed to be as close to the operation of the iPod as possible for easy operation and song search.

- If playlist has been selected, first, this unit shows playlist of your iPod's name. This playlist plays all songs in your iPod.
- If the characters recorded on the iPod are not compatible with this unit, those characters will not be displayed.
- If all characters recorded on the iPod are not compatible with this unit, **NO INFO** will be displayed.

#### 1 Press LIST to switch to the top menu of the list search.

#### 2 Use MULTI-CONTROL to select a category.

Turn to change the category; press to select.

**PLAYLISTS** (playlists)—**ARTISTS** (artists)—**ALBUMS** (albums)—**SONGS** (songs)—**GENRES** (genres)

List from the selected category is displayed.

- You can start playback throughout the selected category by pressing and holding

#### **MULTI-CONTROL**.

- You can also change the category by pushing **MULTI-CONTROL** up or down.
- You can also select the category by pushing **MULTI-CONTROL** right.
- To return to the previous list, push **MULTI-CONTROL** left.
- To go to the top menu of the list search, push and hold **MULTI-CONTROL** left.
- If you do not operate the list within about 30 seconds, the list search is cancelled automatically.

#### 3 Repeat step 2 to find a song you want to listen to.

### Displaying text information on iPod

Text information recorded on the iPod can be displayed.

#### ● Press DISPLAY.

Press **DISPLAY** repeatedly to switch between the following settings:



## Available accessories

Play time—**SONG TITLE** (song title)—**ARTIST NAME** (artist name)—**ALBUM TITLE** (album title)

- If the characters recorded on the iPod are not compatible with this unit, those characters will not be displayed.
- If all characters recorded on the iPod are not compatible with this unit, **NO INFO** will be displayed.



### Note

You can scroll to the left the text information by pressing and holding **DISPLAY**.

## Introduction of advanced operations

**1 Press MULTI-CONTROL to display the main menu.**  
**FUNCTION** or **AUDIO** appears on the display.

**2 Use MULTI-CONTROL to select FUNCTION.**  
Turn to change the menu option; press to select.  
The function name appears on the display.

**3 Turn MULTI-CONTROL to select the function.**  
Turn **MULTI-CONTROL** to switch between the functions in the following order:  
**REPEAT** (repeat play)—**SHUFFLE** (random play)—**PAUSE** (pause)

- To return to the playback display, press **BAND**.
- If you do not operate functions within about 30 seconds, the display is automatically returned to the ordinary display.

## Repeating play

For playback of the songs on the iPod, there are two repeat play ranges: **ONE** (repeat one song) and **ALL** (repeat all songs in the list).

- While **REPEAT** is set to **ONE**, you cannot select the other songs.

**1 Use MULTI-CONTROL to select REPEAT in the function menu.**

**2 Press MULTI-CONTROL to select the repeat range.**

- **ONE** – Repeat just the current song
- **ALL** – Repeat all songs in the selected list

## Playing songs in a random order (shuffle)

For playback of the songs on the iPod, there are two random play methods: **SONGS** (play back songs in a random order) and **ALBUMS** (play back albums in a random order).

**1 Use MULTI-CONTROL to select SHUFFLE in the function menu.**

**2 Press MULTI-CONTROL to select your favorite setting.**

- **SONGS** – Play back songs in a random order within the selected list
- **ALBUMS** – Select an album randomly, and then play back all the songs in it in order
- **OFF** – Cancel the random play

## Pausing a song

**1 Use MULTI-CONTROL to select PAUSE in the function menu.**

**2 Press MULTI-CONTROL to turn pause on.**  
Playback of the current song pauses.

- To turn pause off, press **MULTI-CONTROL** again. 

## Multi-CD Player

### Basic Operations

You can use this unit to control a multi-CD player, which is sold separately.

- Only those functions described in this manual are supported by 50-disc multi-CD players.
- This unit is not designed to operate disc title list functions with a 50-disc multi-CD player. About the disc title list functions, please refer to *Selecting discs from the disc title list* on page 53.

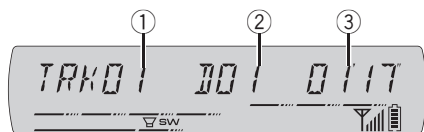

- ① Track number indicator
- ② Disc number indicator
- ③ Play time indicator

**1 Press SOURCE to select the multi-CD player.**

**2 Select a disc you want to listen to with the 1 to 6 buttons.**

- For discs 1 to 6, press the corresponding button number.
- For discs 7 to 12, press and hold the corresponding numbers, such as **1** for disc 7, until the disc number appears in the display.
  - You can also sequentially select a disc by pushing **MULTI-CONTROL** up or down.

**3 To perform fast forward or reverse, push and hold MULTI-CONTROL left or right.**

**4 To skip back or forward to another track, push MULTI-CONTROL left or right.**

#### Notes

- When the multi-CD player performs the preparatory operations, **READY** is displayed.

- If an error message such as **ERROR-11** is displayed, refer to the multi-CD player owner's manual.
- If there are no discs in the multi-CD player magazine, **NO DISC** is displayed.

### Selecting a track directly

The operation is basically the same as that of the built-in CD player.

For details concerning operation, refer to *Selecting a track directly* on page 17.

### Introduction of advanced operations

You can use **COMP/DBE** (compression and DBE) only with a multi-CD player that supports them.

**1 Press MULTI-CONTROL to display the main menu.**

**FUNCTION** or **AUDIO** appears on the display.

**2 Use MULTI-CONTROL to select FUNCTION.**

Turn to change the menu option; press to select.

The function name appears on the display.

**3 Turn MULTI-CONTROL to select the function.**

Turn **MULTI-CONTROL** to switch between the functions in the following order:

**REPEAT** (repeat play)—**RANDOM** (random play)—**SCAN** (scan play)—**PAUSE** (pause)—**COMP/DBE** (compression and DBE)—**ITS PLAY** (ITS play)—**ITS MEMO** (ITS programming)—**TITLE INPUT** (disc title input)

- To return to the playback display, press **BAND**.
- If you do not operate functions except for **ITS MEMO** and **TITLE INPUT** within about 30 seconds, the display is automatically returned to the ordinary display.

## Available accessories

### Function and operation

**REPEAT, RANDOM, SCAN, PAUSE, COMP/DBE** and **TITLE INPUT** operations are basically the same as that of the built-in CD player.

Function name	Operation
<b>REPEAT</b>	Refer to <i>Selecting a repeat play range</i> on page 18. But the repeat play ranges you can select are different from that of the built-in CD player. The repeat play ranges of the multi-CD player are as below: <ul style="list-style-type: none"> <li>• <b>MCD</b> – Repeat all discs in the multi-CD player</li> <li>• <b>TRACK</b> – Repeat just the current track</li> <li>• <b>DISC</b> – Repeat the current disc</li> </ul>
<b>RANDOM</b>	Refer to <i>Playing tracks in random order</i> on page 18.
<b>SCAN</b>	Refer to <i>Scanning folders and tracks</i> on page 18.
<b>PAUSE</b>	Refer to <i>Pausing disc playback</i> on page 18.
<b>COMP/DBE</b>	Refer to <i>Using compression and BMX</i> on page 18. Multi-CD player has DBE (dynamic bass emphasis) function instead of BMX. The settings can be switched as below: <b>COMP OFF—COMP 1—COMP 2</b> <b>—COMP OFF—DBE 1—DBE 2</b>
<b>ITS PLAY</b>	Refer to <i>Using ITS playlists</i> on this page.
<b>ITS MEMO</b>	Refer to <i>Using ITS playlists</i> on this page.
<b>TITLE INPUT</b>	Refer to <i>Entering disc titles</i> on page 19.

### Notes

- If you select other discs during repeat play, the repeat play range changes to **MCD**.
- If you perform track search or fast forward/reverse during **TRACK**, the repeat play range changes to **DISC**.

- After track or disc scanning is finished, normal playback of the tracks will begin again.
- When playing a CD TEXT disc on a CD TEXT compatible multi-CD player, you cannot switch to **TITLE INPUT**. The disc title has already been recorded on a CD TEXT disc.

### Using ITS playlists

ITS (instant track selection) lets you make a playlist of favorite tracks from those in the multi-CD player magazine. After you have added your favorite tracks to the playlist you can turn on ITS play and play just those selections.

### Creating a playlist with ITS programming

You can use ITS to enter and play back up to 99 tracks per disc from up to 100 discs (with the disc titles). (With multi-CD players sold before the CDX-P1250 and CDX-P650, up to 24 tracks can be stored in the playlist.)

#### 1 Play a CD that you want to program.

Push **MULTI-CONTROL** up or down to select the CD.

#### 2 Use **MULTI-CONTROL** to select **ITS MEMO** in the function menu.

#### 3 Select the desired track by pushing **MULTI-CONTROL** left or right.

#### 4 Push **MULTI-CONTROL** up to store the currently playing track in the playlist.

**MEMORY COMPLETE** is displayed and the currently playing selection is added to your playlist.

#### 5 Press **BAND** to return to the playback display.

### Note

After data for 100 discs has been stored in memory, data for a new disc will overwrite the oldest one.

### Playback from your ITS playlist

ITS play lets you listen to the tracks that you have entered into your ITS playlist. When you turn on ITS play, tracks from your ITS playlist in the multi-CD player will begin to play.

#### 1 Select the repeat range.

Refer to *Playing tracks in random order* on page 18.

#### 2 Use MULTI-CONTROL to select ITS PLAY in the function menu.

#### 3 Press MULTI-CONTROL to turn ITS play on.

**ITS PLAY** appears in the display. Playback begins of those tracks from your playlist within the previously selected **MCD** or **DISC** ranges.

- If no tracks in the current range are programmed for ITS play, then **ITS PLAY:EMPTY** is displayed.
- To turn ITS play off, press **MULTI-CONTROL** again.

### Erasing a track from your ITS playlist

You can delete a track from your ITS playlist if ITS play is on.

If ITS play is already on, skip to step 2. If ITS play is not already on, use **MULTI-CONTROL**.

#### 1 Play the CD with the track you want to delete from your ITS playlist, and turn ITS play on.

Refer to *Playback from your ITS playlist* on this page.

#### 2 Use MULTI-CONTROL to select ITS MEMO in the function menu.

#### 3 Select the desired track by pushing MULTI-CONTROL left or right.

#### 4 Push MULTI-CONTROL down to erase the track from your ITS playlist.

The currently playing selection is erased from your ITS playlist and playback of the next track from your ITS playlist begins.

- If there are no tracks from your playlist in the current range, **ITS PLAY:EMPTY** is displayed and normal play resumes.

#### 5 Press BAND to return to the playback display.

### Erasing a CD from your ITS playlist

You can delete all tracks of a CD from your ITS playlist if ITS play is off.

#### 1 Play the CD that you want to delete.

Push **MULTI-CONTROL** up or down to select the CD.

#### 2 Use MULTI-CONTROL to select ITS MEMO in the function menu.

#### 3 Push MULTI-CONTROL down to erase all tracks on the currently playing CD from your ITS playlist.

All tracks on the currently playing CD are erased from your playlist and **MEMORY DELETED** is displayed.

#### 4 Press BAND to return to the playback display.

### Using disc title functions

You can input CD titles and display the titles. Then you can easily search for and play a desired disc.

#### Entering disc titles

Use the disc title input feature to store up to 100 CD titles (with ITS playlist) into the multi-CD player. Each title can be up to 10 characters long.

For details concerning operation, refer to *Entering disc titles* on page 19.

- Titles remain in memory, even after the disc has been removed from the magazine, and are recalled when the disc is reinserted.

## Available accessories

- After data for 100 discs has been stored in memory, data for a new disc will overwrite the oldest one.

### Displaying disc titles

You can display the text information of any disc that has had a disc title entered. The operation is the same as that of the built-in CD player.

Refer to *Displaying text information on disc* on page 19.

### Selecting discs from the disc title list

Disc title list lets you see the list of disc titles that have been entered into the multi-CD player and select one of them to play back.

#### 1 Press LIST to switch to the disc title list mode during the playback display.

#### 2 Use MULTI-CONTROL to select the desired disc title.

Turn to change the disc title; press to play.

- You can also change the disc title by pushing **MULTI-CONTROL** up or down.

- When playing CD TEXT disc, push **MULTI-CONTROL** right to see a list of the tracks in the selected disc. Push **MULTI-CONTROL** left to return to the disc list.

- If no title has been entered for a disc, **NO DISC TITLE** will be displayed.

- **NO DISC** is displayed next to the disc number when there is no disc in the magazine.

### Using CD TEXT functions

*You can use these functions only with a CD TEXT compatible multi-CD player.*

The operation is the same as that of the built-in CD player.

Refer to *Displaying text information on disc* on page 19. 

## DVD Player

### Basic Operations

*You can use this unit to control a DVD player or multi-DVD player, which is sold separately.*

For details concerning operation, refer to the DVD player's or multi-DVD player's operation manual. This section provides information on DVD operations with this unit which differs from that described in the DVD player's or multi-DVD player's operation manual.

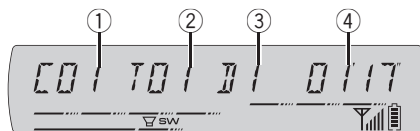

- ① Chapter/track number indicator  
Shows the chapter (when playing DVD video) or track (when playing video CD, CD or compressed audio) currently playing.
- ② Title/Folder number indicator  
Shows the title (when playing DVD video) or folder (when playing compressed audio) of the selection currently playing.
- ③ Disc number indicator  
Shows the disc number currently playing when using a multi-DVD player.
- ④ Play time indicator

#### 1 Press SOURCE to select the DVD player/multi-DVD player.

#### 2 To perform fast forward or reverse, push and hold MULTI-CONTROL left or right.

#### 3 To skip back or forward to another chapter/track, push MULTI-CONTROL left or right.

### Selecting a disc

- You can operate this function only when a multi-DVD player is connected to this unit.
- **Select a disc you want to listen to with the 1 to 6 buttons.**

## Selecting a folder

- You can operate this function only when a DVD player which is corresponding to compressed audio playback is connected to this unit.

- Push **MULTI-CONTROL** up or down to select a folder.

## Introduction of advanced operations

### 1 Press **MULTI-CONTROL** to display the main menu.

**FUNCTION** or **AUDIO** appears on the display.

### 2 Use **MULTI-CONTROL** to select **FUNCTION**.

Turn to change the menu option; press to select.

The function name appears on the display.

### 3 Turn **MULTI-CONTROL** to select the function.

Turn **MULTI-CONTROL** to switch between the functions in the following order:

**During DVD video or Video CD playback**

**REPEAT** (repeat play)—**PAUSE** (pause)

**During CD playback**

**REPEAT** (repeat play)—**RANDOM** (random

play)—**SCAN** (scan play)—**PAUSE** (pause)—

**ITS PLAY** (ITS play)—**ITS MEMO** (ITS input)—

**TITLE INPUT** (disc title input)

**During compressed audio playback**

**REPEAT** (repeat play)—**RANDOM** (random

play)—**SCAN** (scan play)—**PAUSE** (pause)

- To return to the playback display, press **BAND**.

## Function and operation

**REPEAT**, **RANDOM**, **SCAN**, **PAUSE** and **TITLE INPUT** operations are basically the same as that of the built-in CD player.

Also, **ITS PLAY** and **ITS MEMO** operations are basically the same as that the multi-CD player.

Function name	Operation
<b>REPEAT</b>	Refer to <i>Selecting a repeat play range</i> on page 18. But the repeat play range that you can select is vary depending on the type of disc or system. The repeat play ranges of the DVD player/multi-DVD player are as below: During PBC playback of Video CDs, this function cannot be operated. <ul style="list-style-type: none"> <li>• <b>DISC</b> – Repeat the current disc</li> <li>• <b>FOLDER</b> – Repeat the current folder</li> <li>• <b>TITLE</b> – Repeat just the current title</li> <li>• <b>CHAP</b> – Repeat just the current chapter</li> <li>• <b>TRACK</b> – Repeat just the current track</li> </ul>
<b>RANDOM</b>	Refer to <i>Playing tracks in random order</i> on page 18.
<b>SCAN</b>	Refer to <i>Scanning folders and tracks</i> on page 18.
<b>PAUSE</b>	Refer to <i>Pausing disc playback</i> on page 18.
<b>ITS PLAY</b>	Refer to <i>Using ITS playlists</i> on page 51.
<b>ITS MEMO</b>	Refer to <i>Using ITS playlists</i> on page 51.
<b>TITLE INPUT</b>	Refer to <i>Entering disc titles</i> on page 19.



### Notes

- If you select other discs during repeat play, the repeat play range changes to **DISC**.
- During video CD or CD playback, if you perform track search or fast forward/reverse during **TRACK**, the repeat play range changes to **DISC**.
- During compressed audio playback, if you select another folder during repeat play, the repeat play range changes to **DISC**.

## Available accessories

- During compressed audio playback, if you perform track search or fast forward/reverse during **TRACK**, the repeat play range changes to **FOLDER**.
- Multi-DVD player that has ITS functions and disc title functions can also be connected to this unit. In this case, **ITS PLAY**, **ITS MEMO** and disc title input can be controlled.
- The ITS function of a DVD player differs slightly from ITS playback with a multi-CD player. With multi-DVD player, ITS playback applies only to the CD playing. For details, refer to *Using ITS playlists* on page 51. 

## TV tuner

### Basic Operations

*You can use this unit to control a TV tuner, which is sold separately.*

For details concerning operation, refer to the TV tuner's operation manual. This section provides information on TV operations with this unit which differs from that described in the TV tuner's operation manual.

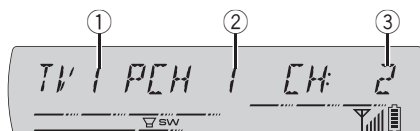

- ① Band indicator
- ② Preset number indicator
- ③ Channel indicator

#### 1 Press **SOURCE** to select the TV.

#### 2 Press **BAND** to select a band.

Press **BAND** until the desired band is displayed, **TV1** or **TV2**.

#### 3 To perform manual tuning, push **MULTI-CONTROL** left or right.

#### 4 To perform seek tuning, push and hold **MULTI-CONTROL** left or right for about one second and release.

The tuner will scan the channels until a broadcast strong enough for good reception is found.

- You can cancel seek tuning by pushing **MULTI-CONTROL** left or right.
- If you push and hold **MULTI-CONTROL** left or right, you can skip broadcasting channels. Seek tuning starts as soon as you release **MULTI-CONTROL**.

## Storing and recalling broadcast stations

You can easily store up to 12 broadcast stations for later recall.

## Available accessories

- Up to 24 stations, 12 for each of two TV bands, can be stored in memory.

**1 When you find a station that you want to store in memory press LIST.**

**2 Use MULTI-CONTROL to store the selected station in memory.**

Turn to change the preset number; press and hold to store.

The preset number you have selected will flash and then remain lit. The selected station has been stored in memory.

- You can also press and hold one of the preset tuning buttons **1** to **6** to preset the desired station.

**3 Use MULTI-CONTROL to select the desired station.**

Turn to change the station; press to select.

- You can also change the station by pushing **MULTI-CONTROL** up or down.
- You can also recall stations assigned to preset tuning numbers **PCH1** to **PCH6** by pressing one of the preset tuning buttons **1** to **6**.
- If you do not operate the list within about 30 seconds, the display is automatically returned to the ordinary display.

- To cancel the storage process, press **MULTI-CONTROL** again.

**4 Use MULTI-CONTROL to select the desired station.**

Turn to change the station; press to select.

- You can also change the station by pushing **MULTI-CONTROL** up or down.
- To return to the channel display, press **BAND**.
- If you do not operate the list within about 30 seconds, the display is automatically returned to the ordinary display.



### Note

Storing broadcast stations with BSSM may replace broadcast stations you have saved using **PCH1** to **PCH12**. 

## Storing the strongest broadcast stations sequentially

**1 Press MULTI-CONTROL to display the main menu.**

**FUNCTION** or **AUDIO** appears on the display.

**2 Use MULTI-CONTROL and select FUNCTION to display BSSM.**

Turn to change the menu option; press to select.

**3 Press MULTI-CONTROL to turn BSSM on.**

**SEARCH** is displayed. While **SEARCH** is displayed, the 12 strongest broadcast stations will be stored in order from the lowest channel up. When finished, the preset channel list appears.



## Additional Information

### Error messages

When you contact your dealer or your nearest Pioneer Service Center, be sure to record the error message.

Message	Cause	Action
<b>ERROR-10</b>	Built-in Bluetooth unit encountered an error	Turn the ignition OFF and ON.
<b>ERROR-11, 12, 17, 30</b>	Dirty disc	Clean disc.
<b>ERROR-11, 12, 17, 30</b>	Scratched disc	Replace disc.
<b>ERROR-10, 11, 12, 15, 17, 30, A0</b>	Electrical or mechanical	Switch the ignition key, or switch to a different source, then back to the CD player.
<b>ERROR-15</b>	The inserted disc does not contain any data	Replace disc.
<b>ERROR-22, 23</b>	The CD format cannot be played back	Replace disc.
<b>ERROR-80</b>	Built-in FLASH ROM encountered an error	Turn the ignition OFF and ON.
<b>No audio</b>	The inserted disc does not contain any files that can be played back	Replace disc.
<b>TRK SKIPPED</b>	The inserted disc contains WMA files that are protected by DRM	Replace disc.
<b>PROTECT</b>	All the files on the inserted disc are secured by DRM	Replace disc.



### Handling guideline of discs and player

- Use only discs featuring either of following two logos.



- Use only conventional, fully circular discs. Do not use shaped discs.



- Use 12-cm or 8-cm CD. Do not use an adapter when playing 8-cm CDs.
- Do not insert anything other than a CD into the CD loading slot.
- Do not use cracked, chipped, warped, or otherwise damaged discs as they may damage the player.
- Unfinalized CD-R/CD-RW disc playback is not possible.
- Do not touch the recorded surface of the discs.
- Store discs in their cases when not in use.
- Avoid leaving discs in excessively hot environments including under direct sunlight.
- Do not attach labels, write on or apply chemicals to the surface of the discs.
- To clean a CD, wipe the disc with a soft cloth outward from the center.
- Condensation may temporarily impair the player's performance. Leave it to adjust to the warmer temperature for about one hour. Also, wipe any dump discs with a soft cloth.
- Playback of discs may not be possible because of disc characteristics, disc format, recorded application, playback environment, storage conditions and so on.
- Text information may not be correctly displayed depending on the recorded environment.

## Additional Information

- Road shocks may interrupt disc playback.
- Read the precautions with discs before using them. 

### Dual Discs

- Dual Discs are two-sided discs that have a recordable CD for audio on one side and a recordable DVD for video on the other.
- Since the CD side of Dual Discs is not physically compatible with the general CD standard, it may not be possible to play the CD side with this unit.
- Frequent loading and ejecting of a Dual Disc may result in scratches on the disc. Serious scratches can lead to playback problems on this unit. In some cases, a Dual Disc may become stuck in the disc loading slot and will not eject. To prevent this, we recommend you refrain from using Dual Disc with this unit.
- Please refer to the information from the disc manufacturer for more detailed information about Dual Discs. 

### Compressed audio files

- Depending on the version of Windows Media Player used to encode WMA files, album names and other text information may not be correctly displayed.
- Depending on the software (or the version of the software) used to encode the audio files, this unit may not operate properly.
- There may be a slight delay when starting playback of WMA files encoded with image data.
- ISO 9660 Level 1 and 2 compliant. Romeo and Joliet file systems are both compatible with this player.
- Multi-session playback is possible.
- Compressed audio files are not compatible with packet write data transfer.
- Only 64 characters from the beginning can be displayed as a file name (including the

extension such as .wma, .mp3, .m4a or .wav) or a folder name.

- Folder selection sequence or other operation may be altered depending on the encoding or writing software.
- Regardless of the length of blank section between the songs of original recording, compressed audio discs will play with a short pause between songs.
- File extensions such as .wma, .mp3 or .wav must be used properly.
- Russian texts to be displayed on this unit should be encoded with the following character sets:
  - Unicodes (UTF-8, UTF-16)
  - Character sets other than Unicode that are used in Windows environment and are set to Russian in the multi-language setting
- Only 32 characters from the beginning can be displayed as a file name (including the extension such as .wma, .mp3, .m4a or .wav) or a folder name when using Russian texts.

### Example of a hierarchy

: Folder

: Compressed audio file

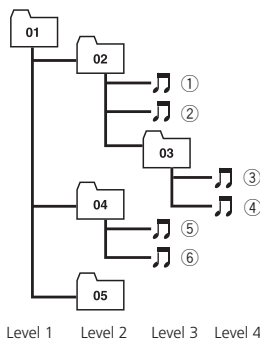

- This unit assigns folder numbers. The user cannot assign folder numbers.

## Additional Information

- Folder hierarchy is allowed up to eight tiers. However, practical hierarchy of folder is less than two tiers.
- Up to 99 folders on a disc can be played back.

### Compressed audio compatibility

#### WMA

- Compatible format: WMA encoded by Windows Media Player Ver. 7, 7.1, 8, 9 or 10
- Bit rate: 48 kbps to 320 kbps (CBR), 48 kbps to 384 kbps (VBR)
- Sampling frequency: 32 kHz to 48 kHz
- Windows Media Audio 9 Professional, Lossless, Voice: No

#### MP3

- Bit rate: 8 kbps to 320 kbps
- Sampling frequency: 16 kHz to 48 kHz (32, 44.1, 48 kHz for emphasis)
- Compatible ID3 tag version: 1.0, 1.1, 2.2, 2.3, 2.4 (ID3 tag Version 2.x is given priority than Version 1.x.)
- M3u playlist: No
- MP3i (MP3 interactive), mp3 PRO: No

#### WAV

- Compatible format: Linear PCM (LPCM), MS ADPCM
- Quantization bits: 8 and 16 (LPCM), 4 (MS ADPCM)
- Sampling frequency: 16 kHz to 48 kHz (LPCM), 22.05 kHz to 44.1 kHz (MS ADPCM)

### Russian character chart

Display	Character	Display	Character
А	А	Б	Б
В	В	Г	Г
Д	Д	Е	Е, Ё

Ж	Ж	З	З
И	И, Й	К	К
Л	Л	М	М
Н	Н	О	О
П	П	Р	Р
С	С	Т	Т
У	У	Ф	Ф
Х	Х	Ц	Ц
Ч	Ч	Ш	Ш, Щ
Ъ	Ъ	Ы	Ы
Ь	Ь	Э	Э
Ю	Ю	Я	Я



### Greek character chart

Display	Character	Display	Character
Α	Α	Β	Β
Γ	Γ	Δ	Δ
Ε	Ε	Ζ	Ζ
Η	Η	Θ	Θ
Ι	Ι	Κ	Κ
Λ	Λ	Μ	Μ
Ν	Ν	Ξ	Ξ
Ο	Ο	Π	Π
Ρ	Ρ	Σ	Σ

**Additional Information**

$\tau$	T	$\upsilon$	Y
$\varphi$	$\Phi$	$\chi$	X
$\psi$	$\Psi$	$\omega$	$\Omega$



# Additional Information

## Specifications

### General

Power source .....	14.4 V DC (10.8 V to 15.1 V allowable)
Grounding system .....	Negative type
Max. current consumption .....	10.0 A
Dimensions (W × H × D):	
DIN	
Chassis .....	178 × 50 × 162 mm
Nose .....	188 × 58 × 15 mm
D	
Chassis .....	178 × 50 × 162 mm
Nose .....	170 × 46 × 15 mm
Weight .....	1.5 kg

### Audio

Maximum power output .....	50 W × 4 50 W × 2/4 Ω + 70 W × 1/2 Ω (for subwoofer)
Continuous power output .....	22 W × 4 (50 Hz to 15 000 Hz, 5% THD, 4 Ω load, both channels driven)
Load impedance .....	4 Ω to 8 Ω × 4 4 Ω to 8 Ω × 2 + 2 Ω × 1
Preout max output level/output impedance .....	2.2 V/1 kΩ
Equalizer (3-Band Parametric Equalizer):	
Low	
Frequency .....	40/80/100/160 Hz
Q Factor .....	0.35/0.59/0.95/1.15 (+6 dB when boosted)
Gain .....	±12 dB
Mid	
Frequency .....	200/500/1k/2k Hz
Q Factor .....	0.35/0.59/0.95/1.15 (+6 dB when boosted)
Gain .....	±12 dB
High	
Frequency .....	3.15k/8k/10k/12.5k Hz
Q Factor .....	0.35/0.59/0.95/1.15 (+6 dB when boosted)
Gain .....	±12 dB
Loudness contour:	
Low .....	+3.5 dB (100 Hz), +3 dB (10 kHz)
Mid .....	+10 dB (100 Hz), +6.5 dB (10 kHz)
High .....	+11 dB (100 Hz), +11 dB (10 kHz) (volume: -30 dB)
HPF:	
Frequency .....	50/63/80/100/125 Hz
Slope .....	-12 dB/oct
Subwoofer (mono):	
Frequency .....	50/63/80/100/125 Hz

Slope .....	-18 dB/oct
Gain .....	+6 dB to -24 dB
Phase .....	Normal/Reverse
Bass boost:	
Gain .....	+12 dB to 0 dB

### CD player

System .....	Compact disc audio system
Usable discs .....	Compact disc
Signal format:	
Sampling frequency .....	44.1 kHz
Number of quantization bits .....	16; linear
Frequency characteristics .....	5 Hz to 20 000 Hz (±1 dB)
Signal-to-noise ratio .....	94 dB (1 kHz) (IEC-A network)
Dynamic range .....	92 dB (1 kHz)
Number of channels .....	2 (stereo)
MP3 decoding format .....	MPEG-1 & 2 Audio Layer 3
WMA decoding format .....	Ver. 7, 7.1, 8, 9, 10 (2ch audio) (Windows Media Player)
WAV signal format .....	Linear PCM & MS ADPCM

### FM tuner

Frequency range .....	87.5 MHz to 108.0 MHz
Usable sensitivity .....	8 dBf (0.7 μV/75 Ω, mono, S/N: 30 dB)
Signal-to-noise ratio .....	75 dB (IEC-A network)
Distortion .....	0.3 % (at 65 dBf, 1 kHz, stereo) 0.1 % (at 65 dBf, 1 kHz, mono)
Frequency response .....	30 Hz to 15 000 Hz (±3 dB)
Stereo separation .....	45 dB (at 65 dBf, 1 kHz)

### MW tuner

Frequency range .....	531 kHz to 1 602 kHz (9 kHz)
Usable sensitivity .....	18 μV (S/N: 20 dB)
Signal-to-noise ratio .....	65 dB (IEC-A network)

### LW tuner

Frequency range .....	153 kHz to 281 kHz
Usable sensitivity .....	30 μV (S/N: 20 dB)
Signal-to-noise ratio .....	65 dB (IEC-A network)

### Bluetooth

Version .....	Bluetooth 1.2 certified
Output power .....	+4 dBm Max. (Power class 2)



### Note

Specifications and the design are subject to possible modifications without notice due to improvements. ■

## Gracias por haber comprado este producto Pioneer.

Lea con detenimiento estas instrucciones sobre el funcionamiento del aparato, para que pueda darle el mejor uso posible. *Una vez que las haya leído, conserve esta manual en un lugar seguro para consultarlo en el futuro.*

### 01 Antes de comenzar

- Acerca de esta unidad **65**
- Ambiente de funcionamiento **66**
- Visite nuestro sitio Web **66**
- En caso de problemas **66**
- Protección del producto contra robo **67**
  - Extracción de la carátula **67**
  - Colocación de la carátula **67**
- Reinicialización del microprocesador **67**

### 02 Utilización de esta unidad

- Qué es cada cosa **68**
  - Unidad principal **68**
  - Mando a distancia opcional **69**
- Funciones básicas **70**
  - Encendido y apagado **70**
  - Selección de una fuente **70**
  - Ajuste del volumen **70**
- Sintonizador **71**
  - Funciones básicas **71**
  - Almacenamiento y recuperación de frecuencias **72**
  - Introducción a las funciones avanzadas **72**
  - Almacenamiento de las frecuencias de radio más fuertes **72**
  - Sintonización de señales fuertes **73**
  - Selección de frecuencias alternativas **73**
  - Recepción de anuncios de tráfico **74**
  - Uso de las funciones PTY **74**
  - Lista PTY **75**
- Reproductor de CD incorporado **76**
  - Funciones básicas **76**
  - Selección directa de una pista **78**
  - Introducción a las funciones avanzadas **78**
  - Selección de una gama de repetición de reproducción **78**
  - Reproducción de las pistas en orden aleatorio **79**
  - Exploración de carpetas y pistas **79**

- Pausa de la reproducción de un disco **79**
- Uso de la compresión y BMX **79**
- Búsqueda cada 10 pistas en el disco o carpeta actuales **79**
- Uso de las funciones de títulos de discos **80**
- Visualización de información de texto en el disco **80**
- Selección de pistas de la lista de títulos de las pistas **81**
- Selección de pistas de la lista de nombres de ficheros **81**
- Bluetooth Audio **82**
  - Funciones básicas **82**
  - Ajuste del reproductor de audio Bluetooth **83**
  - Introducción a las funciones avanzadas **83**
  - Búsqueda de un reproductor de audio Bluetooth **83**
  - Conexión de un reproductor de audio Bluetooth **84**
  - Conexión automática a un reproductor de audio Bluetooth **84**
  - Reproducción de canciones en el reproductor de audio Bluetooth **84**
  - Para poner en pausa una canción **84**
  - Para detener la reproducción **84**
  - Desconexión de un reproductor de audio Bluetooth **84**
  - Visualización de la dirección BD (Bluetooth Device) **85**
- Teléfono Bluetooth **85**
  - Funciones básicas **85**
  - Información sobre el modo de espera de la fuente telefónica **86**
  - Configuración de la función manos libres **87**
  - Realización de una llamada telefónica **87**

- Aceptación de una llamada telefónica **88**
  - Introducción a las funciones avanzadas **89**
  - Conexión de un teléfono móvil **89**
  - Desconexión de un teléfono móvil **90**
  - Registro del teléfono móvil conectado **91**
  - Eliminación de un teléfono registrado **91**
  - Conexión a un teléfono móvil registrado **91**
  - Uso del Directorio de teléfonos **92**
  - Uso del Historial de Llamadas **95**
  - Asignación de números prefijados **97**
  - Realización de una llamada ingresando el número de teléfono **97**
  - Borrado de la memoria **97**
  - Ajuste del rechazo automático **98**
  - Ajuste de la respuesta automática **98**
  - Cambio del tono de llamada **98**
  - Selección del color de iluminación para llamadas entrantes **99**
  - Cancelación del eco y reducción de ruido **99**
  - Visualización de la dirección BD (Bluetooth Device) **99**
  - Ajustes de audio **100**
    - Introducción a los ajustes de audio **100**
    - Uso del ajuste del balance **100**
    - Uso del ecualizador **101**
    - Ajuste de la sonoridad **102**
    - Uso de la salida de subgraves **102**
    - Uso del filtro de paso alto **103**
    - Intensificación de los graves **103**
    - Mejora de imagen frontal (F.I.E.) **103**
    - Ajuste de los niveles de la fuente **104**
  - Ajustes iniciales **105**
    - Configuración de los ajustes iniciales **105**
    - Ajuste de la fecha **105**
  - Ajuste del reloj **105**
  - Activación y desactivación de la visualización del reloj de apagado **106**
  - Ajuste del paso de sintonía de FM **106**
  - Cambio de la búsqueda PI automática **106**
  - Cambio del tono de advertencia **106**
  - Cambio del ajuste de un equipo auxiliar **107**
  - Ajuste de la salida posterior y del controlador de subgraves **107**
  - Cambio del silenciamiento/atenuación del sonido **107**
  - Ajuste de la visualización en idiomas múltiples **108**
  - Ajuste de la iluminación en color **108**
  - Activación de la fuente BT AUDIO **108**
  - Ingreso del código PIN para la conexión inalámbrica Bluetooth **108**
  - Edición del nombre del dispositivo **109**
  - Visualización de la versión del sistema para tareas de reparación **109**
  - Reajuste del módulo de tecnología inalámbrica Bluetooth **109**
  - Otras funciones **110**
    - Uso de la fuente AUX **110**
    - Cambio de la iluminación del display **111**
    - Cambio de la iluminación de los botones **111**
    - Uso del botón PGM **112**
- 03 Accesorios disponibles**
- Para reproducir canciones en el iPod **113**
    - Funciones básicas **113**
    - Para buscar una canción **113**
    - Visualización de información de texto en el iPod **114**
    - Introducción a las funciones avanzadas **114**
    - Repetición de reproducción **114**

- Reproducción de las canciones en un orden aleatorio (shuffle) **114**
- Para poner en pausa una canción **115**
- Reproductor de CD múltiple **115**
  - Funciones básicas **115**
  - Selección directa de una pista **116**
  - Introducción a las funciones avanzadas **116**
  - Uso de listas de reproducción ITS **117**
  - Uso de las funciones de títulos de discos **118**
  - Uso de las funciones CD TEXT **119**
- Reproductor de DVD **120**
  - Funciones básicas **120**
  - Selección de un disco **120**
  - Selección de una carpeta **120**
  - Introducción a las funciones avanzadas **120**
- Sintonizador de TV **122**
  - Funciones básicas **122**
  - Almacenamiento y recuperación de emisoras **122**
  - Almacenamiento consecutivo de las emisoras con las señales más fuertes **122**
- **Información adicional**
  - Mensajes de error **124**
  - Pautas para el manejo de discos y del reproductor **124**
  - Discos dobles **125**
  - Archivos de audio comprimidos **125**
    - Ejemplo de una jerarquía **126**
    - Compatibilidad con audio comprimido **126**
  - Tabla de caracteres rusos **126**
  - Tabla de caracteres griegos **127**
  - Especificaciones **128**



## Antes de comenzar



Si desea deshacerse de este producto, no lo mezcle con los residuos generales de su hogar. De conformidad con la legislación vigente, existe un sistema de recogida distinto para los productos electrónicos que requieren un procedimiento adecuado de tratamiento, recuperación y reciclado.

Las viviendas privadas en los 25 estados miembros de la UE, en Suiza y Noruega pueden devolver gratuitamente sus productos electrónicos usados en las instalaciones de recolección previstas o bien en las instalaciones de minoristas (si adquieren un producto similar nuevo).

En el caso de los países que no se han mencionado en el párrafo anterior, póngase en contacto con sus autoridades locales a fin de conocer el método de eliminación correcto. Al actuar siguiendo estas instrucciones, se asegurará de que el producto de desecho se somete a los procesos de tratamiento, recuperación y reciclaje necesarios, con lo que se previenen los efectos negativos potenciales para el entorno y la salud humana. ■

### Acerca de esta unidad

Las frecuencias del sintonizador de esta unidad están asignadas para su uso en Europa Occidental, Asia, Medio Oriente, África y Oceanía. El uso en otras áreas puede causar una recepción deficiente. La función RDS (sistema de datos de radio) opera sólo en áreas con emisoras de FM que transmiten señales de RDS.



#### PRECAUCIÓN

- No permita que esta unidad entre en contacto con líquidos, ya que ello puede producir una

descarga eléctrica. Además, el contacto con líquidos puede causar daños en la unidad, humo y recalentamiento.

- "PRODUCTO LÁSER DE CLASE 1"  
Este producto contiene un diodo de láser de clase superior a 1. Para garantizar la seguridad continua, no extraiga ninguna tapa ni intente acceder a la parte interna del producto. Solicite a personal calificado que realice el servicio técnico.
- El CarStereo-Pass Pioneer es para usarse sólo en Alemania.
- Conserve este manual a mano para que pueda consultar los procedimientos de operación y las precauciones cuando sea necesario.
- Mantenga siempre el volumen lo suficientemente bajo como para que pueda escuchar los sonidos que provienen del exterior del vehículo.
- Proteja esta unidad de la humedad.
- Si se desconecta o se descarga la batería, la memoria preajustada se borrará y deberá ser reprogramada.

### Acerca de WMA



El logo de Windows Media™ impreso en la caja indica que esta unidad puede reproducir datos WMA.

WMA es la abreviatura de Windows Media Audio, y se refiere a la tecnología de compresión de audio desarrollada por Microsoft Corporation. Los datos WMA se pueden cifrar con la versión 7 o posterior del Windows Media Player.

Windows Media y el logo de Windows son marcas comerciales o registradas de Microsoft Corporation en los EE.UU. y/o en otros países.

## Antes de comenzar

- Esta unidad puede no funcionar correctamente, dependiendo de la aplicación utilizada para codificar ficheros WMA.

### Acerca de MP3

La venta de este producto sólo otorga una licencia para su uso privado, no comercial. No otorga ninguna licencia ni concede ningún derecho a utilizar este producto en transmisiones comerciales (es decir, lucrativas) en tiempo real (terrestres, vía satélite, por cable y/o por cualquier otro medio), transmisiones/streaming por Internet, intranets y/u otras redes o en otros sistemas de distribución de contenido electrónico, como por ejemplo, aplicaciones de pago por escucha (pay-audio) o audio bajo demanda (audio-on-demand). Se necesita una licencia independiente para su uso comercial. Para obtener más información, visite <http://www.mp3licensing.com>.

### Acerca de Bluetooth



Bluetooth es una tecnología inalámbrica de conectividad por radio de corto alcance, desarrollada para sustituir los cables de los teléfonos móviles, ordenadores de bolsillo y otros dispositivos. Bluetooth opera a una frecuencia de 2,4 GHz y permite transmitir voz y datos a velocidades de hasta 1 megabit por segundo. Bluetooth fue lanzado por parte de un Grupo de Interés Especial (SIG) integrado por Ericsson Inc., Intel Corp., Nokia Corp., Toshiba e IBM en 1998 y en la actualidad está siendo desarrollado por alrededor de 2000 compañías a nivel mundial.

- La marca literal y los logotipos Bluetooth son propiedad de Bluetooth SIG, Inc., y cualquier uso de dichas marcas por Pioneer Corporation se hace bajo licencia.

Otras marcas y nombres comerciales son propiedad de sus respectivos propietarios.

### Compatibilidad con iPod®

Se puede utilizar esta unidad para controlar un adaptador de iPod, que se vende por separado.

- iPod es una marca comercial de Apple Computer, Inc., registrada en los EE.UU. y otros países. ■

### Ambiente de funcionamiento

Esta unidad se debe usar dentro de las gamas de temperaturas que se indican a continuación.

Gama de temperatura de funcionamiento: -10 °C a +60 °C (14 °F a 140 °F)

Temperatura de prueba EN300328 ETC: -20 °C a +55 °C (-4 °F a 131 °F) ■

### Visite nuestro sitio Web

Visítenos en el siguiente sitio:



- Registre su producto. Conservaremos los datos de su compra archivados para que pueda consultar esta información en caso de que deba efectuar un reclamo a la compañía de seguros por pérdida o robo.
- En nuestro sitio Web ofrecemos la información más reciente acerca de Pioneer Corporation. ■

### En caso de problemas

En caso de que este producto no funcione correctamente, comuníquese con su concesionario o el Servicio técnico oficial Pioneer más próximo a su domicilio. ■

## Antes de comenzar

### Protección del producto contra robo

Se puede extraer la carátula como medida antirobo.

- Si no se extrae la carátula de la unidad principal dentro de los cinco segundos después de desconectar la llave de encendido del automóvil, se emitirá un tono de advertencia.
- Se puede desactivar el tono de advertencia. Consulte *Cambio del tono de advertencia* en la página 106.

#### Importante

- Proceda con cuidado al retirar o colocar la carátula.
- Evite someter la carátula a impactos excesivos.
- Mantenga la carátula fuera del alcance de la luz solar directa y no la exponga a altas temperaturas.

### Extracción de la carátula

**1 Presione OPEN para abrir la carátula.**

**2 Sujete el lado izquierdo de la carátula y retírela con cuidado.**

No sujete la carátula con fuerza ni permita que caiga. Evite que entre en contacto con agua u otros líquidos para que no sufra daños permanentes.

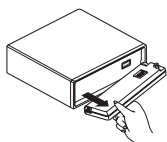

**3 Coloque la carátula en la carcasa protectora provista para guardarla de manera segura.**

### Colocación de la carátula

- Vuelva a colocar la carátula; para ello, sosténgala verticalmente con respecto a la unidad y hágala encajar firmemente en los ganchos de montaje.

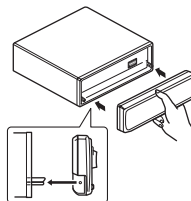

### Reinicialización del microprocesador

Se debe reinicializar el microprocesador si se presentan las siguientes condiciones:

- Antes de utilizar esta unidad por primera vez después de su instalación
- Si la unidad no funciona correctamente
- Cuando aparecen mensajes extraños o incorrectos en el display

**1 Extraiga la carátula.**

Consulte *Extracción de la carátula* en esta página.

**2 Pulse RESET con la punta de un lapicero u otro instrumento con punta.**

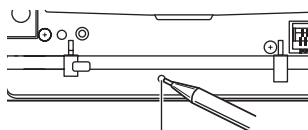

Botón RESET

**3 Vuelva a colocar la carátula; para ello, hágala encajar en su lugar. ▣**

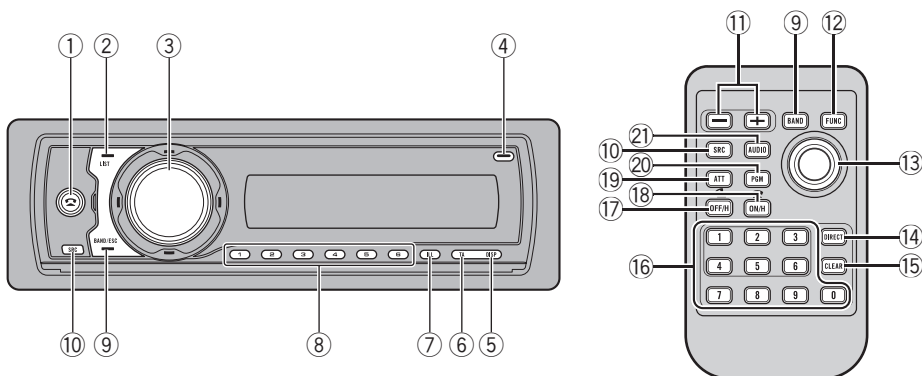

## Qué es cada cosa

### Unidad principal

#### ① Botón PHONE

Pulse este botón para seleccionar el teléfono como la fuente. Al utilizar una fuente telefónica, pulse este botón para terminar una llamada, rechazar una llamada entrante o cancelar la realización de una llamada.

#### ② Botón LIST

Presione este botón para visualizar la lista de títulos de los discos, la de títulos de las pistas, la de carpetas o la de canales presintonizados, según la fuente de que se trate.

#### ③ MULTI-CONTROL

Mueva el joystick para utilizar los controles de sintonización por búsqueda manual, avance rápido, retroceso y búsqueda de pista. También se usa para controlar las funciones.

Gire el control para aumentar o disminuir el volumen.

#### ④ Botón OPEN

Presione este botón para abrir la carátula.

#### ⑤ Botón DISPLAY

Presione este botón para seleccionar las diferentes visualizaciones.

#### ⑥ Botón TA/NEWS

Presione este botón para activar o desactivar la función TA. Mantenga pulsado este botón para activar o desactivar la función NEWS.

#### ⑦ Botón ILLUMINATION

Presione este botón para seleccionar una variedad de colores de iluminación del display.

Presione y mantenga presionado para cambiar al modo de selección de color de iluminación de los botones.

#### ⑧ Botones 1 a 6

Presione estos botones para el ajuste de presintonías y la búsqueda de número de disco al utilizar el reproductor de CD múltiple.

#### ⑨ Botón BAND

Pulse este botón para seleccionar entre tres bandas FM y las bandas MW/LW, y para cancelar el modo de control de funciones.

#### ⑩ Botón SOURCE

Esta unidad se enciende al seleccionar una fuente. Presione este botón para visualizar todas las fuentes disponibles.

## Utilización de esta unidad

### Mando a distancia opcional

El mando a distancia CD-R510 se vende por separado.

Las funciones se utilizan de la misma manera que al usar los botones de la unidad principal.

#### ⑪ Botones VOLUME

Presione este botón para aumentar o disminuir el volumen.

#### ⑫ Botón FUNCTION

Presione este botón para seleccionar las funciones.

#### ⑬ Joystick

Mueva el joystick para utilizar los controles de sintonización por búsqueda manual, avance rápido, retroceso y búsqueda de pista. También se usa para controlar las funciones.

Las funciones son idénticas a las de

**MULTI-CONTROL** con la excepción del control de volumen.

#### ⑭ Botón DIRECT

Presione este botón para seleccionar directamente la pista deseada.

#### ⑮ Botón CLEAR

Presiónelo para cancelar el número ingresado cuando se utilizan los botones **0** a **9**.

#### ⑯ Botones 0 a 9

Presiónelos para seleccionar directamente la pista, el ajuste de presintonías o el disco deseado. Los botones **1** a **6** se pueden utilizar para el ajuste de presintonías del sintonizador o para realizar la búsqueda por número de disco en el reproductor de CD múltiple.

#### ⑰ Botón OFF HOOK

Pulse para comenzar a hablar en el teléfono mientras utiliza una fuente telefónica.

#### ⑱ Botón ON HOOK

Mientras utiliza la fuente telefónica, pulse este botón para terminar una llamada o rechazar una llamada entrante.

#### ⑲ Botón ATT

Presione este botón para bajar rápidamente el nivel de volumen, aproximadamente el 90%. Presione una vez más para volver al nivel de volumen original.

#### ⑳ Botón PGM

Presione este botón para utilizar las funciones preprogramadas de cada fuente. (Consulte *Uso del botón PGM* en la página 112.)

#### ㉑ Botón AUDIO

Presione este botón para seleccionar los diversos controles de calidad del sonido. 

## Funciones básicas

### Encendido y apagado

#### Encendido de la unidad

- Presione **SOURCE** para encender la unidad.

#### Apagado de la unidad

- Mantenga presionado **SOURCE** hasta que se apague la unidad.

### Selección de una fuente

Puede seleccionar una fuente que desee escuchar. Para cambiar al reproductor de CD incorporado, cargue un disco en la unidad (consulte la página 76).

- Presione **SOURCE** para seleccionar una fuente.

Presione **SOURCE** repetidamente para cambiar entre las siguientes fuentes:

**Sintonizador—Televisor—Reproductor de DVD/Reproductor de DVD múltiple—Reproductor de CD incorporado—Reproductor de CD múltiple—iPod—Unidad externa 1—Unidad externa 2—AUX1—AUX2—Audio BT—Teléfono BT**

#### Notas

- En los siguientes casos, la fuente sonora no cambiará:
  - Cuando no hay ninguna unidad correspondiente a la fuente seleccionada conectada a esta unidad.
  - Cuando no hay disco o cargador en el reproductor.
  - Cuando AUX (entrada auxiliar) está desactivada (consulte la página 107).
  - Cuando la fuente **BT AUDIO** está desactivada (consulte *Activación de la fuente BT AUDIO* en la página 108).
- AUX1 está activada de forma predeterminada. Desactive AUX1 cuando no la utilice (consulte

*Cambio del ajuste de un equipo auxiliar en la página 107).*

- Por unidad externa se entiende un producto Pioneer (como el que pueda estar disponible en el futuro) que, si bien es incompatible como fuente, permite que este sistema controle funciones básicas. Dos unidades externas se pueden controlar con este sistema. Cuando se conectan dos unidades externas, la asignación a la unidad externa 1 o la unidad externa 2 la fija automáticamente este sistema.
- Si el cable azul/blanco de esta unidad está conectado al terminal de control del relé de la antena automática del vehículo, la antena se extiende cuando se enciende el equipo. Para retraer la antena, apague la fuente.

### Ajuste del volumen

- Utilice **MULTI-CONTROL** para ajustar el nivel de sonido. 

## Utilización de esta unidad

### Sintonizador

#### Funciones básicas

Se puede activar y desactivar la función AF (búsqueda de frecuencias alternativas) de esta unidad. Se debe desactivar la función AF para la sintonización normal (consulte la página 73).

#### RDS

RDS (sistema de datos de radio) contiene informaciones inaudibles que ayudan a buscar emisoras de radio.

- Es posible que no todas las emisoras suministren el servicio RDS.
- Las funciones RDS como AF y TA sólo se activan cuando la radio está sintonizada en una emisora RDS.

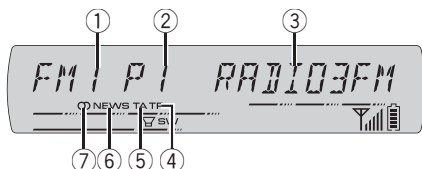

- 1 Indicador de banda
- 2 Indicador del número de presintonía
- 3 Nombre del servicio de programa
- 4 Indicador **TP**  
Aparece cuando una emisora TP está sintonizada.
- 5 Indicador **TA**  
Aparece cuando la función TA (espera por anuncio de tráfico) está activada.
- 6 Indicador **NEWS**  
Aparece cuando se recibe el programa de noticias definido.
- 7 Indicador de estéreo (◻)  
Aparece cuando la frecuencia seleccionada se está transmitiendo en estéreo.

#### No RDS o MW/LW

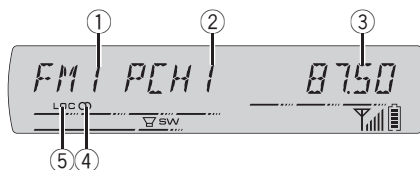

- 1 Indicador de banda
- 2 Indicador del número de presintonía
- 3 Indicador de frecuencia
- 4 Indicador de estéreo (◻)  
Aparece cuando la frecuencia seleccionada se está transmitiendo en estéreo.
- 5 Indicador **LOC**  
Aparece cuando la sintonización por búsqueda local está activada.

**1 Presione SOURCE para seleccionar el sintonizador.**

**2 Presione BAND para seleccionar una banda.**

Presione **BAND** hasta que visualice la banda deseada: **FM1, FM2, FM3** para FM o **MW/LW**.

**3 Para utilizar la sintonización manual, pulse MULTI-CONTROL izquierda o derecha.**

**4 Para utilizar la sintonización por búsqueda, mantenga presionado MULTI-CONTROL izquierda o derecha durante aproximadamente un segundo y luego suelte el control.**

El sintonizador explorará las frecuencias hasta que encuentre una emisora con señales de suficiente intensidad como para asegurar una buena recepción.

- Se puede cancelar la sintonización por búsqueda presionando **MULTI-CONTROL** izquierda o derecha.
- Si mantiene presionado **MULTI-CONTROL** izquierda o derecha, podrá saltar las emisoras. La sintonización por búsqueda comienza inmediatamente después de que suelte **MULTI-CONTROL**.

## Almacenamiento y recuperación de frecuencias

Se pueden almacenar con facilidad hasta seis frecuencias de emisoras para recuperarlas posteriormente.

- Se pueden almacenar en la memoria hasta 18 emisoras FM, seis por cada una de las tres bandas FM, y seis emisoras MW/LW.

### 1 Cuando encuentre la frecuencia que desea almacenar en la memoria presione LIST.

### 2 Utilice MULTI-CONTROL para almacenar la frecuencia seleccionada en la memoria.

Haga girar el control para cambiar el número de presintonía, mantenga pulsado para almacenarlo.

El número de presintonía que ha seleccionado parpadeará y permanecerá encendido. La frecuencia de la emisora de radio seleccionada se ha almacenado en la memoria.

- También puede mantener presionado uno de los botones de ajuste de presintonías **1** a **6** para presintonizar la frecuencia deseada.

### 3 Utilice MULTI-CONTROL para seleccionar la emisora deseada.

Haga girar el control para cambiar la emisora y pulse para seleccionarla.

- También puede cambiar la emisora pulsando **MULTI-CONTROL** arriba o abajo.
- También se pueden recuperar emisoras asignadas a los números de ajuste de presintonías **PCH1** a **PCH6** presionando uno de los botones de ajuste de presintonías **1** a **6**.
- Si no se utiliza la lista en unos 30 segundos, el display volverá automáticamente a la visualización normal.

## Introducción a las funciones avanzadas

**1 Presione MULTI-CONTROL para visualizar el menú principal.**  
**FUNCTION** o **AUDIO** aparece en el display.

### 2 Utilice MULTI-CONTROL para seleccionar FUNCTION.

Haga girar el control para cambiar la opción de menú y presiónelo para seleccionarla. Aparece el nombre de la función en el display.

### 3 Haga girar MULTI-CONTROL para seleccionar la función.

Haga girar **MULTI-CONTROL** para cambiar entre las funciones en el siguiente orden: **BSM** (memoria de las mejores emisoras)—**REGIONAL** (regional)—**LOCAL** (sintonización por búsqueda local)—**PTY** (selección de tipo de programa)—**TRAFFIC** (espera por anuncio de tráfico)—**AF** (búsqueda de frecuencias alternativas)—**NEWS** (interrupción por programa de noticias)

- Si se elige la banda MW/LW, sólo se puede seleccionar **BSM** o **LOCAL**.
- Para volver a la visualización de la frecuencia, presione **BAND**.
- Si no se utilizan las funciones en unos 30 segundos, el display volverá automáticamente a la visualización normal.

## Almacenamiento de las frecuencias de radio más fuertes

La función BSM (memoria de las mejores emisoras) permite guardar automáticamente las seis frecuencias de las emisoras más fuertes en los botones de ajuste de presintonías **1** a **6**. Una vez almacenadas, podrá sintonizar esas frecuencias pulsando un solo botón.

- Al almacenar frecuencias con la función BSM, se pueden reemplazar las frecuencias que ha almacenado con los botones **1** a **6**.

### 1 Utilice MULTI-CONTROL para seleccionar BSM en el menú de funciones.

### 2 Presione MULTI-CONTROL para activar la función BSM.

Las seis frecuencias de las emisoras más fuertes se almacenarán en orden según la intensidad de las señales.



## Utilización de esta unidad

- Para cancelar el proceso de almacenamiento, vuelva a pulsar **MULTI-CONTROL**.

### 3 Utilice MULTI-CONTROL para seleccionar la emisora deseada.

Haga girar el control para cambiar la emisora y pulse para seleccionarla.

- También puede cambiar la emisora pulsando **MULTI-CONTROL** arriba o abajo.

## Sintonización de señales fuertes

La sintonización por búsqueda local le permite sintonizar sólo las emisoras de radio con señales lo suficientemente fuertes como para asegurar una buena recepción.

### 1 Utilice MULTI-CONTROL para seleccionar LOCAL en el menú de funciones.

### 2 Presione MULTI-CONTROL para activar la sintonización por búsqueda local.

- Vuelva a presionar **MULTI-CONTROL** para desactivar la sintonización por búsqueda local.

### 3 Presione MULTI-CONTROL izquierda o derecha para ajustar la sensibilidad.

Hay cuatro niveles de sensibilidad para FM y dos niveles para MW/LW:

FM: **LEVEL1—LEVEL2—LEVEL3—LEVEL4**

MW/LW: **LEVEL1—LEVEL2**

El ajuste **LEVEL4** sólo permite recibir las emisoras con las señales más fuertes, mientras que los ajustes más bajos permiten recibir de manera progresiva las emisoras con las señales más débiles.

## Selección de frecuencias alternativas

Si el sintonizador no puede obtener una buena recepción, la unidad busca automáticamente otra emisora de la misma red.

### 1 Utilice MULTI-CONTROL para seleccionar AF en el menú de funciones.

### 2 Presione MULTI-CONTROL para activar AF.

- Para desactivar la función AF, vuelva a presionar **MULTI-CONTROL**.



#### Notas

- Sólo se sintonizan las emisoras RDS durante la sintonización por búsqueda o BSM cuando la función AF está activada.
- Cuando se recupera una emisora presintonizada, el sintonizador puede actualizarla con una nueva frecuencia de la lista AF de emisoras. En el display no aparece ningún número de presintonía si los datos RDS de la emisora recibida son distintos de los de la emisora almacenada originalmente.
- Otro programa puede interrumpir temporalmente el sonido durante la búsqueda de una frecuencia AF.
- La función AF se puede activar y desactivar independientemente para cada banda FM.

## Uso de la búsqueda PI

Si el sintonizador no puede encontrar una emisora adecuada o el estado de la recepción empeora, la unidad buscará automáticamente otra emisora con la misma programación. Durante la búsqueda aparece **PI SEEK** y la salida se silencia.

## Uso de la búsqueda PI automática para emisoras presintonizadas

Cuando no se pueden llamar las emisoras presintonizadas, como por ejemplo, al realizar viajes largos, se puede ajustar la unidad para realizar la búsqueda PI durante la llamada de las emisoras presintonizadas.

- El ajuste predefinido de la función de búsqueda PI automática es desactivado. Consulte *Cambio de la búsqueda PI automática* en la página 106.

### Limitación de las emisoras para programación regional

Cuando se usa la función AF, la función regional limita la selección de las emisoras que transmiten programas regionales.

**1 Utilice MULTI-CONTROL para seleccionar REGIONAL en el menú de funciones.**

**2 Presione MULTI-CONTROL para activar la función regional.**

- Para desactivar la función regional, vuelva a presionar **MULTI-CONTROL**.



#### Notas

- La programación regional y las redes regionales se organizan de distinta manera según el país (es decir, pueden cambiar de acuerdo con la hora, el estado o la provincia de que se trate, o el área de transmisión).
- El número de presintonía puede desaparecer del display si se sintoniza una emisora regional que es diferente de la emisora almacenada originalmente.
- La función regional se puede activar o desactivar en forma independiente por cada banda FM.

### Recepción de anuncios de tráfico

TA (espera por anuncio de tráfico) permite recibir anuncios de tráfico automáticamente, al margen de la fuente que se escuche. La función TA se puede activar tanto para una emisora TP (una emisora que transmite información de tráfico) como para una emisora TP de otra red realizada (una emisora que brinda información que remite a emisoras TP).

**1 Sintonice una emisora TP o la emisora TP de otra red realizada.**

Se iluminará el indicador **TP**.

**2 Presione TA/NEWS para activar la espera por anuncio de tráfico.**

- Para desactivar la espera por anuncio de tráfico, vuelva a presionar **TA/NEWS**.

**3 Utilice MULTI-CONTROL para ajustar el volumen de TA cuando comienza un anuncio de tráfico.**

El volumen recién ajustado se almacena en la memoria y se recupera para los siguientes anuncios de tráfico.

**4 Presione TA/NEWS mientras se está recibiendo el anuncio de tráfico para cancelarlo.**

El sintonizador vuelve a la fuente original pero sigue en el modo de espera hasta que se vuelva a presionar **TA/NEWS**.



#### Notas

- También se puede activar o desactivar la función TA en el menú que aparece usando **MULTI-CONTROL**.
- El sistema cambia de nuevo a la fuente original después de la recepción del anuncio de tráfico.
- Sólo se sintonizan las emisoras TP y las emisoras TP de otra red realizada durante la sintonización por búsqueda o BSM cuando la función TA está activada.

### Uso de las funciones PTY

Se puede sintonizar una emisora usando la información PTY (tipo de programa).

#### Búsqueda de una emisora RDS por información PTY

Se pueden buscar tipos generales de programas, tales como los que se indican en la página siguiente.

**1 Utilice MULTI-CONTROL para seleccionar PTY en el menú de funciones.**

**2 Presione MULTI-CONTROL izquierda o derecha para seleccionar un tipo de programa.**

**NEWS INFO—POPULAR—CLASSICS—OTHERS**

## Utilización de esta unidad

### 3 Presione MULTI-CONTROL para comenzar la búsqueda.

La unidad busca una emisora que transmita ese tipo de programa. Cuando encuentra la emisora, se visualiza el nombre del servicio de programa.

En esta página se indica la información PTY (código de identificación de tipo de programa).

- Para cancelar la búsqueda, vuelva a presionar **MULTI-CONTROL**.
- El programa de algunas emisoras puede ser distinto del programa indicado por el PTY transmitido.
- Si ninguna emisora está transmitiendo el tipo de programa buscado, se visualiza **NOT FOUND** durante unos dos segundos, y el sintonizador vuelve a la emisora original.

### Uso de la interrupción por programa de noticias

Cuando se transmite un programa de noticias de una emisora de noticias con código PTY, la unidad puede cambiar de cualquier emisora a la emisora que transmite las noticias. Cuando finaliza el programa de noticias, se reanuda la recepción del programa anterior.

#### ● Presione TA/NEWS y mantenga presionado para activar la interrupción por programa de noticias.

Presione **TA/NEWS** hasta que **NEWS:ON** aparezca en el display.

- Para desactivar la interrupción por programa de noticias, presione **TA/NEWS** y mantenga presionado hasta que **NEWS:OFF** aparezca en el display.
- Se puede cancelar un programa de noticias presionando **TA/NEWS**.



#### Nota

También se puede activar o desactivar un programa de noticias en el menú que aparece, usando **MULTI-CONTROL**.

### Recepción de transmisiones de alarma PTY

Cuando se emite el código PTY de emergencia, la unidad lo recibe automáticamente (aparece **ALARM**). Una vez finalizada la transmisión, el sistema vuelve a la fuente anterior.

- Se puede cancelar un anuncio de emergencia, presionando **TA/NEWS**.

### Lista PTY

Generales	Específico	Tipo de programa
<b>NEWS INFO</b>	<b>NEWS</b>	Noticias
	<b>AFFAIRS</b>	Temas de actualidad
	<b>INFO</b>	Información general y consejos
	<b>SPORT</b>	Programas deportivos
	<b>WEATHER</b>	Informes del tiempo/información meteorológica
	<b>FINANCE</b>	Informes del mercado de valores, comercio, transacciones, etc.
<b>POPULAR</b>	<b>POP MUS</b>	Música popular
	<b>ROCK MUS</b>	Música moderna contemporánea
	<b>EASY MUS</b>	Música "fácil de escuchar"
	<b>OTH MUS</b>	Música alternativa
	<b>JAZZ</b>	Jazz
	<b>COUNTRY</b>	Música country
	<b>NAT MUS</b>	Música nacional
	<b>OLDIES</b>	Música antigua y de la "Edad de Oro"
<b>FOLK MUS</b>	<b>FOLK MUS</b>	Música folklórica
	<b>CLASSICS</b>	
<b>L. CLASS</b>	<b>L. CLASS</b>	Música clásica ligera
	<b>CLASSIC</b>	Música clásica

<b>OTHERS</b>	<b>EDUCATE</b>	Programas educativos
	<b>DRAMA</b>	Comedias y series radiofónicas
	<b>CULTURE</b>	Cultura nacional o regional
	<b>SCIENCE</b>	Naturaleza, ciencia y tecnología
	<b>VARIED</b>	Entretenimiento ligero
	<b>CHILDREN</b>	Programas para niños
	<b>SOCIAL</b>	Temas sociales
	<b>RELIGION</b>	Programas o servicios de asuntos religiosos
	<b>PHONE IN</b>	Entrada por teléfono
	<b>TOURING</b>	Programas de viaje; no para anuncios de tráfico
	<b>LEISURE</b>	Pasatiempos favoritos y actividades recreativas
	<b>DOCUMENT</b>	Programas documentales



## Reproductor de CD incorporado

### Funciones básicas

El reproductor de CD incorporado puede reproducir CD audio (CD-DA) y audio comprimido (WMA/MP3/WAV) grabado en CD-ROM. (Consulte la página 125 para los ficheros que se pueden reproducir.)

Lea las precauciones relativas a los discos y al reproductor en la página 124.

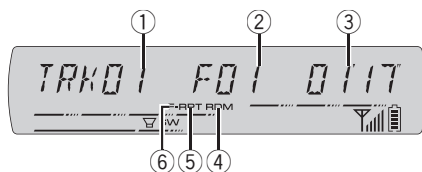

- ① Indicador de número de pista
- ② Indicador del número de carpeta  
Muestra el número de fichero que se está reproduciendo actualmente cuando el audio comprimido se está reproduciendo.
- ③ Indicador de tiempo de reproducción
- ④ Indicador **RDM**  
Aparece cuando la reproducción aleatoria está activada.
- ⑤ Indicador **REPEAT**  
Aparece cuando se selecciona la gama de repetición para la pista (fichero) actual.
- ⑥ Indicador **F-RPT**  
Aparece cuando se selecciona la gama de repetición para la carpeta actual.
  - Si se selecciona una carpeta mientras se utiliza una lista de carpetas/ficheros, aparece **F-**.

### 1 Presione OPEN para abrir la carátula.

Aparece la ranura de carga de discos.

## Utilización de esta unidad

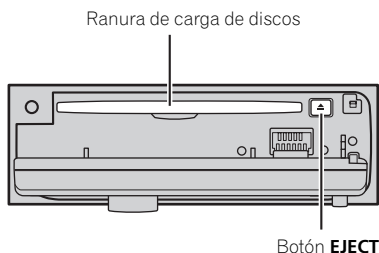

- Para evitar una falla de funcionamiento, asegúrese de que ningún objeto metálico entre en contacto con los terminales cuando la carátula está abierta.

### 2 Introduzca un CD (CD-ROM) por la ranura de carga de discos.

La reproducción comenzará automáticamente.

- **Asegúrese de que el lado de la etiqueta del disco esté hacia arriba.**
- Después de colocar un CD (CD-ROM), presione **SOURCE** para seleccionar el reproductor de CD incorporado.
- Se puede expulsar un CD (CD-ROM) presionando **EJECT**.

### 3 Cierre la carátula.

### 4 Presione **MULTI-CONTROL** arriba o abajo para seleccionar una carpeta cuando se está reproduciendo un audio comprimido.

- No se puede seleccionar una carpeta que no tenga un fichero de audio comprimido grabado en ella.
- Para volver a la carpeta 01 (RAÍZ), mantenga presionado **BAND**. Sin embargo, si la carpeta 01 (RAÍZ) no contiene ficheros, la reproducción comenzará en la carpeta 02.

### 5 Para realizar el avance rápido o retroceso, mantenga pulsado **MULTI-CONTROL** izquierda o derecha.

- Si selecciona **ROUGH**, al mantener presionado **MULTI-CONTROL** izquierda o derecha podrá buscar una pista cada 10 pistas en la carpeta ac-

tual (fichero). (Consulte *Búsqueda cada 10 pistas en el disco o carpeta actuales* en la página 79.)

### 6 Para saltar y retroceder o avanzar hasta otra pista, presione **MULTI-CONTROL** izquierda o derecha.



#### Notas

- A veces se produce una demora entre el comienzo de la reproducción de un disco y la emisión del sonido. Durante la lectura inicial, se visualiza **FORMAT READ**.
- Si aparece un mensaje de error como **ERROR-11**, consulte *Mensajes de error* en la página 124.
- Al reproducir CD-EXTRA o CD DE MODO MIXTO, se puede cambiar entre audio comprimido y CD-DA presionando **BAND**.
- Si se cambia entre audio comprimido y CD-DA, la reproducción comienza en la primera pista del disco.
- Al reproducir ficheros grabados con VBR (velocidad de grabación variable), puede que no se muestre correctamente el tiempo de reproducción transcurrido.
- Al reproducir audio comprimido, no hay sonido en el avance rápido o en el retroceso.
- Los discos se reproducen por orden del número de fichero. Se saltan las carpetas que no tienen ficheros. (Si la carpeta 01 (RAÍZ) no contiene ficheros, la reproducción comienza en la carpeta 02.)
- Dependiendo de los conjuntos de caracteres presentes en el disco, los textos en ruso pueden aparecer no reconocibles. Para ver información sobre los conjuntos de caracteres permitidos para textos en ruso, consulte *Archivos de audio comprimidos* en la página 125.

## Selección directa de una pista

Al utilizar el mando a distancia, se puede seleccionar directamente una pista ingresando el número de la pista deseada.

El mando a distancia CD-R510 se vende por separado.

- Cuando se reproducen ficheros de audio, puede seleccionar pistas en la carpeta actual.

### 1 Presione **DIRECT**.

Se visualiza en el display el área para ingresar el número de pista.

### 2 Presione los botones 0 a 9 para ingresar el número de pista deseada.

- Se puede cancelar el número ingresado presionando **CLEAR**.

### 3 Presione **DIRECT**.

Se reproducirá la pista seleccionada.

- Después de acceder al modo de ingreso de números, si no realiza una operación en unos ocho segundos, el modo se cancelará automáticamente.

## Introducción a las funciones avanzadas

### 1 Presione **MULTI-CONTROL** para visualizar el menú principal.

**FUNCTION** o **AUDIO** aparece en el display.

### 2 Utilice **MULTI-CONTROL** para seleccionar **FUNCTION**.

Haga girar el control para cambiar la opción de menú y presiónelo para seleccionarla.

Aparece el nombre de la función en el display.

### 3 Haga girar **MULTI-CONTROL** para seleccionar la función.

Haga girar **MULTI-CONTROL** para cambiar entre las funciones en el siguiente orden:

**REPEAT** (repetición de reproducción)—**RANDOM** (reproducción aleatoria)—**SCAN** (reproducción con exploración)—**PAUSE** (pausa)—**COMP/BMX** (compresión y BMX)—

**SEARCH** (método de búsqueda)—

**TITLE INPUT** (ingreso de títulos de discos)

- Cuando reproduzca un disco CD TEXT, no se puede cambiar a la visualización de ingreso de títulos de discos. El título del disco estará ya grabado en un disco CD TEXT.

- Cuando reproduzca un disco de audio comprimido, no se puede cambiar a la visualización de ingreso de títulos de discos.

- Para volver a la visualización normal, presione **BAND**.

- Si no se utilizan las funciones exceptuando **TITLE INPUT** en unos 30 segundos, el display volverá automáticamente a la visualización normal.

## Selección de una gama de repetición de reproducción

Con la repetición de reproducción se reproduce la misma pista/carpeta dentro de la gama de repetición de reproducción seleccionada. Además, la gama de repetición determina la gama de reproducción aleatoria y de reproducción con exploración.

### 1 Utilice **MULTI-CONTROL** para seleccionar **REPEAT** en el menú de funciones.

### 2 Pulse **MULTI-CONTROL** para seleccionar la gama de repetición.

- **DISC** – Repite todas las pistas
- **TRACK** – Sólo repite la pista actual
- **FOLDER** – Repite la carpeta actual

- Si selecciona otra carpeta durante la repetición de reproducción, la gama de repetición cambia a repetición de disco.

- Al reproducir un CD, realizar una búsqueda de pista o el avance rápido/retroceso, se cancela automáticamente la repetición de reproducción.

- Al reproducir audio comprimido, si se realiza una búsqueda de pista o el avance rápido/retroceso durante **TRACK** (repetición de pista), se cambia la gama de repetición de reproducción a repetición de carpeta.

- Cuando se selecciona **FOLDER** (repetición de carpeta), no se puede reproducir una subcarpeta de esa carpeta.

## Utilización de esta unidad

### Reproducción de las pistas en orden aleatorio

Con la reproducción aleatoria se reproducen las pistas en un orden aleatorio dentro de la gama de repetición seleccionada.

Consulte *Selección de una gama de repetición de reproducción* en la página anterior.

**1 Utilice MULTI-CONTROL para seleccionar RANDOM en el menú de funciones.**

**2 Presione MULTI-CONTROL para activar la reproducción aleatoria.**

Las pistas se reproducirán en un orden aleatorio.

- Vuelva a presionar **MULTI-CONTROL** para desactivar la reproducción aleatoria.

### Exploración de carpetas y pistas

La reproducción con exploración busca la canción dentro de la gama de repetición seleccionada.

Consulte *Selección de una gama de repetición de reproducción* en la página anterior.

**1 Utilice MULTI-CONTROL para seleccionar SCAN en el menú de funciones.**

**2 Presione MULTI-CONTROL para activar la reproducción con exploración.**

Se reproducirán los primeros 10 segundos de cada pista.

**3 Cuando encuentre la pista deseada, presione MULTI-CONTROL para desactivar la reproducción con exploración.**

- Si el display vuelve automáticamente a la visualización de reproducción, seleccione **SCAN** de nuevo usando **MULTI-CONTROL**.
- Una vez finalizada la exploración de un disco (carpeta), volverá a comenzar la reproducción normal de las pistas.

### Pausa de la reproducción de un disco

**1 Utilice MULTI-CONTROL para seleccionar PAUSE en el menú de funciones.**

**2 Presione MULTI-CONTROL para activar la pausa.**

Se detiene temporalmente la reproducción de la pista actual.

- Para desactivar la pausa, vuelva a presionar **MULTI-CONTROL**.

### Uso de la compresión y BMX

El uso de las funciones COMP (compresión) y BMX le permiten ajustar la calidad de reproducción de sonido de este reproductor.

**1 Utilice MULTI-CONTROL para seleccionar COMP/BMX en el menú de funciones.**

**2 Presione MULTI-CONTROL para seleccionar su ajuste favorito.**

**OFF—COMP 1—COMP 2—OFF—BMX 1—BMX 2**

### Búsqueda cada 10 pistas en el disco o carpeta actuales

Se puede cambiar el método de búsqueda entre las opciones de avance rápido/retroceso y búsqueda cada 10 pistas. Seleccionar **ROUGH** le permite realizar la búsqueda cada 10 pistas.

**1 Utilice MULTI-CONTROL para seleccionar SEARCH en el menú de funciones.**

**2 Presione MULTI-CONTROL para seleccionar ROUGH.**

- **FF/REV** – Avance rápido y retroceso
- **ROUGH** – Búsqueda cada 10 pistas

- Para seleccionar **FF/REV**, vuelva a presionar **MULTI-CONTROL**.

**3 Presione BAND para volver a la visualización de reproducción.**

## Utilización de esta unidad

### 4 Mantenga presionado **MULTI-CONTROL** izquierda o derecha para buscar una pista cada 10 pistas en un disco (carpeta).

- Si el número de pistas restantes es inferior a 10, mantenga presionado **MULTI-CONTROL** para recuperar la primera (última) pista.

### Uso de las funciones de títulos de discos

Es posible ingresar títulos de CD y visualizar el título. La próxima vez que se coloque un CD cuyo título se haya ingresado, se visualizará el título de ese CD.

### Ingreso de títulos de discos

Utilice la función de ingreso de títulos de discos para almacenar hasta 48 títulos de CD en la unidad. Cada título puede tener una longitud de hasta 10 caracteres.

#### 1 Reproduzca el CD cuyo título desea ingresar.

#### 2 Utilice **MULTI-CONTROL** para seleccionar **TITLE INPUT** en el menú de funciones.

#### 3 Presione **DISPLAY** para seleccionar el tipo de carácter deseado.

Presione **DISPLAY** repetidamente para cambiar entre los siguientes tipos de caracteres: Alfabeto—Números y símbolos

#### 4 Presione **MULTI-CONTROL** arriba o abajo para seleccionar una letra del alfabeto.

#### 5 Presione **MULTI-CONTROL** izquierda o derecha para mover el cursor a la anterior o siguiente posición de carácter.

#### 6 Mueva el cursor a la última posición pulsando **MULTI-CONTROL** derecha después de ingresar el título.

Al pulsar **MULTI-CONTROL** derecha una vez más, el título ingresado se almacena en la memoria.

### 7 Presione **BAND** para volver a la visualización de reproducción.



#### Notas

- Los títulos se conservan en la memoria, aun después de extraer el disco de la unidad, y se recuperan cuando se vuelve a colocar el disco correspondiente.
- Una vez que los datos para 48 discos han sido almacenados en la memoria, los datos para un nuevo disco se superponen a los datos más antiguos.
- Si conecta un reproductor de CD múltiple, podrá ingresar los títulos de hasta 100 discos.

### Visualización de información de texto en el disco

#### ● Presione **DISPLAY** para seleccionar el texto de información deseado.

##### Para CD con título ingresado

Tiempo de reproducción—**DISC TITLE** (título del disco)

##### Para discos CD TEXT

Tiempo de reproducción—**DISC TITLE** (título del disco)—**DISC ARTIST** (nombre del artista del disco)—**TRACK TITLE** (título de la pista)—**TRACK ARTIST** (nombre del artista de la pista)

##### Para discos WMA/MP3

Tiempo de reproducción—**FOLDER NAME** (nombre de la carpeta)—**FILE NAME** (nombre del fichero)—**TRACK TITLE** (título de la pista)—**ARTIST NAME** (nombre del artista)—**ALBUM TITLE** (título del álbum)—**COMMENT** (comentarios)—Velocidad de grabación

##### Para discos WAV

Tiempo de reproducción—**FOLDER NAME** (nombre de la carpeta)—**FILE NAME** (nombre de fichero)—frecuencia de muestreo



#### Notas

- Puede desplazarse hacia la izquierda del título manteniendo presionado **DISPLAY**.



## Utilización de esta unidad

- Un CD de audio que contiene determinada información como texto y/o números es un CD TEXT.
- Si determinada información no se grabó en un disco, no se visualizará el título o el nombre.
- Según sea la versión de iTunes® utilizada para grabar ficheros MP3 en un disco, es posible que no se visualice correctamente la información de comentarios.
- iTunes es una marca comercial de Apple Computer, Inc., registrada en los EE.UU. y otros países.
- Según la versión del Windows Media Player utilizada para codificar los ficheros WMA, es posible que no se visualicen correctamente los nombres de álbumes y demás información de texto.
- Al reproducir ficheros WMA grabados como VBR (velocidad de grabación variable), se visualizará el valor promedio de la velocidad de grabación.
- Al reproducir ficheros MP3 grabados con VBR (velocidad de grabación variable), se visualizará **VBR** en lugar del valor de velocidad de grabación.
- La frecuencia de muestreo que se visualiza en el display puede estar abreviada.

### Selección de pistas de la lista de títulos de las pistas

Esta función le permite ver la lista de los títulos de las pistas en un disco CD TEXT y seleccionar uno de ellos para su reproducción.

**1 Pulse LIST para cambiar al modo de lista de títulos de las pistas.**

**2 Utilice MULTI-CONTROL para seleccionar el título de la pista deseada.**

Haga girar el control para cambiar el título de la pista y pulse para seleccionarlo.

- También puede cambiar el título de la pista pulsando **MULTI-CONTROL** arriba o abajo.

- Si no se utiliza la lista en unos 30 segundos, el display volverá automáticamente a la visualización normal.

### Selección de pistas de la lista de nombres de ficheros

Esta función le permite ver la lista de los nombres de los ficheros (o de las carpetas) y seleccionar uno de ellos para su reproducción.

**1 Presione LIST para cambiar al modo de lista de nombres de ficheros.**

Los nombres de los ficheros y las carpetas aparecen en el display.

**2 Utilice MULTI-CONTROL para seleccionar el nombre del fichero deseado (o de la carpeta deseada).**

Haga girar el control para cambiar el nombre del fichero o de la carpeta; presione para reproducirlo; presione el control a la derecha para ver una lista de los ficheros (o de las carpetas) en la carpeta seleccionada.

- También puede cambiar el nombre del fichero o de la carpeta, presionando **MULTI-CONTROL** arriba o abajo.
- Para volver a la lista anterior (la carpeta de un nivel superior), pulse **MULTI-CONTROL** hacia la izquierda.
- Si no se utiliza la lista en unos 30 segundos, el display volverá automáticamente a la visualización normal. 

## Bluetooth Audio

### Funciones básicas

Puede utilizar esta unidad para controlar un reproductor portátil de audio, vendido por separado, provisto de tecnología inalámbrica Bluetooth (reproductor de audio Bluetooth).



#### Importante

- Esta unidad permite controlar un reproductor de audio Bluetooth a través de un perfil A2DP o AVRCP. Los reproductores de audio Bluetooth (o los adaptadores Bluetooth) compatibles con estos perfiles pueden conectarse a este perfil.
  - Perfil A2DP (Advanced Audio Distribution Profile): Es posible reproducir únicamente canciones en su reproductor de audio.
  - Perfil AVRCP (Audio/Video Remote Control Profile): Es posible reproducir, realizar pausas, seleccionar canciones, etc.
- Ya que hay varios reproductores de audio Bluetooth disponibles en el mercado, las funciones que puede realizar su reproductor de audio Bluetooth utilizando esta unidad pueden ser muy diferentes. Consulte el manual de instrucciones de su reproductor de audio Bluetooth, así como este manual, mientras utilice su reproductor con esta unidad.
- No es posible mostrar en esta unidad información sobre las canciones (ej.: tiempo de reproducción transcurrido, título de la canción, índice de canciones, etc.).
- Mientras escucha canciones en su reproductor de audio Bluetooth, no realice operaciones innecesarias en su teléfono móvil. Si intenta realizar una operación en su teléfono móvil, la señal de su teléfono móvil puede ocasionar ruido en la reproducción de canciones.
- Cuando habla con el teléfono móvil conectado a esta unidad a través de tecnología inalámbrica Bluetooth, la reproducción de canciones del reproductor de audio Bluetooth conectado a esta unidad se silencia.
- Incluso si está escuchando un canción en su reproductor de audio Bluetooth y cambia a

otra fuente, la reproducción de la canción continúa.

Aunque su reproductor de audio no esté provisto de un módulo Bluetooth, lo puede controlar desde esta unidad a través de tecnología inalámbrica Bluetooth por medio de un adaptador Bluetooth (se vende por separado).

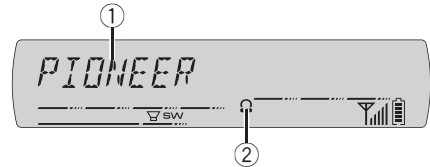

- ① Nombre del dispositivo  
Muestra el nombre del dispositivo del reproductor de audio Bluetooth (o adaptador Bluetooth).
- ② Indicador de conexión  
Muestra el estado de conexión inalámbrica Bluetooth.

### 1 Presione SOURCE para seleccionar el reproductor de audio Bluetooth.

- Si no puede visualizar **BT AUDIO**, en primer lugar active la fuente de audio BT en el ajuste inicial. Para obtener más información, consulte *Activación de la fuente BT AUDIO* en la página 108.
- Para que esta unidad pueda controlar su reproductor de audio Bluetooth, debe establecer una conexión inalámbrica Bluetooth. (Consulte *Conexión de un reproductor de audio Bluetooth* en la página 84.)

### 2 Para realizar el avance rápido o retroceso, mantenga pulsado MULTI-CONTROL izquierda o derecha.

### 3 Para saltar y retroceder o avanzar hasta otra pista, presione MULTI-CONTROL izquierda o derecha.

## Utilización de esta unidad

### Ajuste del reproductor de audio Bluetooth

Es necesario configurar esta unidad antes de utilizar el reproductor de audio Bluetooth.

#### 1 Activación

Consulte *Activación de la fuente BT AUDIO* en la página 108 para obtener instrucciones sobre cómo activar **BT AUDIO**.

#### 2 Conexión

Para conectar el reproductor de audio Bluetooth a esta unidad, consulte *Búsqueda de un reproductor de audio Bluetooth* en esta página y *Conexión de un reproductor de audio Bluetooth* en la página siguiente.

- Cuando esté conectado a través de tecnología inalámbrica Bluetooth, las funciones "Reproducir", "Parar" y "Pausa" del reproductor de audio Bluetooth se pueden utilizar en la fuente **BT AUDIO**.

- Antes de que pueda utilizar algunos reproductores de audio, es necesario que introduzca el código PIN en esta unidad. Si su reproductor requiere un código PIN para establecer una conexión, localice el código en el reproductor o en su documentación. Consulte *Ingreso del código PIN para la conexión inalámbrica Bluetooth* en la página 108 para obtener instrucciones sobre cómo ingresar el código PIN.

### Introducción a las funciones avanzadas

**1 Presione MULTI-CONTROL para visualizar el menú principal.**

**FUNCTION** o **AUDIO** aparece en el display.

**2 Utilice MULTI-CONTROL para seleccionar FUNCTION.**

Haga girar el control para cambiar la opción de menú y presiónelo para seleccionarla. Aparece el nombre de la función en el display.

**3 Haga girar MULTI-CONTROL para seleccionar la función.**

Haga girar **MULTI-CONTROL** para cambiar entre las funciones en el siguiente orden:

**CONNECTION OPEN** (conexión abierta)—**DISCONNECT AUDIO** (desconectar audio)—**CONNECT AUDIO** (conectar audio)—**PLAY** (Reproducir)—**STOP** (Parar)—**PAUSE** (pausa)—**AUTO CONNECT** (conexión automática)—**DEVICE INFO** (información del dispositivo)

- Si el reproductor de audio Bluetooth está conectado a través de un perfil A2DP, en el menú de funciones sólo se visualizará **DISCONNECT AUDIO, AUTO CONNECT y DEVICE INFO**.

- Si todavía no se ha conectado un reproductor de audio Bluetooth a esta unidad, se mostrará **CONNECTION OPEN, CONNECT AUDIO, AUTO CONNECT y DEVICE INFO** en el menú de funciones y las otras funciones no estarán disponibles.

- Para volver a la visualización de reproducción, presione **BAND**.

- Si no se utilizan las funciones exceptuando **CONNECTION OPEN, DISCONNECT AUDIO y CONNECT AUDIO** en unos 30 segundos, el display volverá automáticamente a la visualización normal.



#### Nota

Dependiendo de los reproductores de audio Bluetooth que estén conectados a esta unidad, es posible que algunas funciones no se puedan utilizar correctamente.

### Búsqueda de un reproductor de audio Bluetooth

Esta unidad busca un reproductor de audio Bluetooth en el área detectable. Es más, esta unidad busca automáticamente el reproductor de audio Bluetooth conectado más recientemente.

## Utilización de esta unidad

1 Utilice **MULTI-CONTROL** para seleccionar **CONNECT AUDIO** en el menú de funciones.

2 Presione **MULTI-CONTROL** para conectar el reproductor de audio Bluetooth seleccionado.

Mientras se realiza la conexión, se mostrará **CONNECTING**. Una vez completada la conexión, aparece **CONNECTED**.

### Conexión de un reproductor de audio Bluetooth

1 Utilice **MULTI-CONTROL** para seleccionar **CONNECTION OPEN** en el menú de funciones.

2 Presione **MULTI-CONTROL** para abrir la conexión.

Se visualiza **CONNECT WAITING**. La unidad estará en espera de conexión desde el reproductor de audio Bluetooth.

Si su reproductor de audio Bluetooth está preparado para la conexión inalámbrica Bluetooth, se establecerá automáticamente la conexión a esta unidad.

### Conexión automática a un reproductor de audio Bluetooth

Esta unidad se conecta automáticamente al reproductor de audio Bluetooth conectado más recientemente a ella. Tenga en cuenta que, si desea utilizar otros dispositivos, no se podrá realizar la conexión automática.

- Esta función no está disponible si la conexión automática de esta unidad se ha establecido en el teléfono móvil.
- Cuando utiliza la unidad en el menú de funciones de la fuente **TELEPHONE** o la fuente **BT AUDIO**, no se inicia la conexión automática al reproductor de audio Bluetooth.

1 Utilice **MULTI-CONTROL** para seleccionar **AUTO CONNECT** en el menú de funciones.

2 Pulse **MULTI-CONTROL** para activar la conexión automática.

- Para desactivar la conexión automática, vuelva a pulsar **MULTI-CONTROL**.

### Reproducción de canciones en el reproductor de audio Bluetooth

1 Utilice **MULTI-CONTROL** para seleccionar **PLAY** en el menú de funciones.

2 Pulse **MULTI-CONTROL** para comenzar la reproducción.

### Para poner en pausa una canción

1 Utilice **MULTI-CONTROL** para seleccionar **PAUSE** en el menú de funciones.

2 Presione **MULTI-CONTROL** para activar la pausa.

Se detiene temporalmente la reproducción de la canción actual.

- Para desactivar la pausa, vuelva a presionar **MULTI-CONTROL**.

### Para detener la reproducción

1 Utilice **MULTI-CONTROL** para seleccionar **STOP** en el menú de funciones.

2 Presione **MULTI-CONTROL** para detener la reproducción.

Se detiene la reproducción de la canción actual.

### Desconexión de un reproductor de audio Bluetooth

1 Utilice **MULTI-CONTROL** para seleccionar **DISCONNECT AUDIO** en el menú de funciones.

## Utilización de esta unidad

### 2 Presione MULTI-CONTROL para desconectar el reproductor de audio Bluetooth.

Se visualiza **Disconnected**. El reproductor de audio Bluetooth se desconecta de la unidad.

## Visualización de la dirección BD (Bluetooth Device)

### 1 Utilice MULTI-CONTROL para seleccionar DEVICE INFO en el menú de funciones.

El nombre del dispositivo (p. ej., **PIONEER BT UNIT**) de esta unidad se mostrará en el display.

Es posible editar el nombre del dispositivo.

Consulte *Edición del nombre del dispositivo* en la página 109.

### 2 Pulse MULTI-CONTROL izquierda para visualizar la dirección BD.

Aparece la cadena hexadecimal de 12 dígitos.

- Pulse **MULTI-CONTROL** derecha para regresar al nombre del dispositivo. 

## Teléfono Bluetooth

### Funciones básicas

Si su teléfono móvil posee tecnología inalámbrica Bluetooth, puede conectarse a esta unidad para hacer llamadas inalámbricas de manos libres, incluso al conducir.

### Importante

- Puesto que esta unidad se encuentra en espera para conectar con sus teléfonos móviles mediante la tecnología inalámbrica Bluetooth, utilizarla sin encender el motor puede descargar la batería.
- Las operaciones avanzadas que exigen concentración, tales como marcar números en la pantalla, usar el directorio de teléfonos, etc, están prohibidas mientras conduce. Cuando tenga que utilizar estas funciones avanzadas, detenga su vehículo en un lugar seguro.
- Si el teléfono está seleccionado como fuente, sólo se podrá ajustar el balance. Si el teléfono está seleccionado como fuente, el balance entre los altavoces se ajusta en **F 15** de forma predefinida.

A continuación se indican las funciones básicas para utilizar manos libres a través de la tecnología inalámbrica Bluetooth. En *Introducción a las funciones avanzadas* en la página 89 se explican las funciones más avanzadas y cómo utilizarlas.

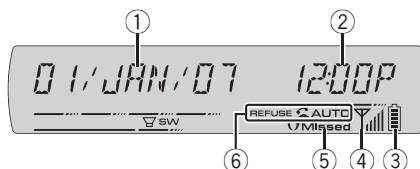

- ① Visualización del calendario  
Muestra el día, el mes y el año (si está conectado a un teléfono).
- ② Visualización del reloj  
Muestra la hora (si está conectado a un teléfono).
- ③ Indicador de potencia de la batería

## Utilización de esta unidad

Muestra la potencia de la batería del teléfono móvil.

- El indicador de potencia de la batería puede diferir de la potencia real de la misma.
- Si no hay potencia en la batería, no se visualizará nada en el área del indicador de potencia de la batería.

### ④ Indicador de nivel de señal

Muestra la intensidad de la señal del teléfono móvil.

- El indicador de nivel de señal puede diferir del nivel de señal real.
- Dependiendo de los teléfonos móviles con tecnología inalámbrica Bluetooth, la intensidad de campo de radio puede no estar disponible. En este caso, no aparecerá el indicador de nivel de señal.

### ⑤ Indicador **Missed**

Aparece cuando se ha recibido una llamada externa que no ha sido revisada todavía.

- El indicador **Missed** no se muestra para las llamadas realizadas cuando el teléfono móvil está desconectado de la unidad.

### ⑥ Indicador de respuesta automática/rechazo automático

Aparece **AUTO** cuando está activada la función de respuesta automática (para obtener más información, consulte *Ajuste de la respuesta automática* en la página 98).

Aparece **REFUSE** cuando está activada la función de respuesta automática (para obtener más información, consulte *Ajuste del rechazo automático* en la página 98).



### Notas

- La recepción de llamadas telefónicas de esta unidad entra en espera cuando la llave de contacto está en la posición ACC (accesorio) u ON (encendido).
- La distancia de visibilidad entre esta unidad y su teléfono móvil deber ser de 10 metros o inferior para el envío y recepción de voz y datos mediante la tecnología inalámbrica Bluetooth. Sin embargo, la distancia de transmisión

puede llegar a ser más corta que la distancia estimada, dependiendo del entorno en que se utilice.

- Para utilizar la tecnología inalámbrica Bluetooth, los dispositivos deben ser capaces de interpretar ciertos perfiles. Esta unidad es compatible con los siguientes perfiles.
  - GAP (Generic Access Profile)
  - SDP (Service Discovery Protocol)
  - OPP (Object Push Profile)
  - HFP (Hands Free Profile)
  - A2DP (Advanced Audio Distribution Profile)
  - AVRCP (Audio/Video Remote Control Profile)
- El indicador de potencia de la batería y el indicador de nivel de señal se muestran en el display siempre que el teléfono móvil está conectado a esta unidad mediante la tecnología inalámbrica Bluetooth.

## Información sobre el modo de espera de la fuente telefónica

Cuando la unidad esté conectada a través de tecnología inalámbrica Bluetooth, seguirá en espera de fuente telefónica en segundo plano siempre que se mantenga la conexión. Esto significa que es posible utilizar libremente las demás fuentes y funciones de la unidad, y seguirá estando preparada para recibir una llamada.

### ● Presione **SOURCE** para seleccionar el teléfono.

Presione **SOURCE** hasta que visualice

### **TELEPHONE.**

- También es posible seleccionar **TELEPHONE** pulsando **PHONE**.

## Utilización de esta unidad

### Configuración de la función manos libres

Antes de poder hacer uso de la función manos libres, deberá configurar la unidad para su utilización con el teléfono móvil. Esto conlleva establecer una conexión inalámbrica Bluetooth entre esta unidad y su teléfono, registrar su teléfono en esta unidad, y ajustar el nivel de volumen.

#### 1 Conexión

Para ver instrucciones detalladas sobre cómo conectar su teléfono a esta unidad mediante la tecnología inalámbrica Bluetooth, consulte *Conexión de un teléfono móvil* en la página 89.

- Su teléfono estará ahora conectado temporalmente. Sin embargo, para hacer un mejor uso de la tecnología, recomendamos que registre el teléfono en esta unidad.

#### 2 Registro

Para registrar el teléfono conectado temporalmente, consulte *Registro del teléfono móvil conectado* en la página 91.

#### 3 Ajuste del volumen

Ajuste el volumen del audífono de su teléfono móvil hasta que le resulte cómodo. Una vez ajustado, el nivel de volumen se memorizará en la unidad como el ajuste predefinido.

- El volumen de voz de la persona que llama y el volumen del timbre pueden variar según el tipo de teléfono móvil.
- Si la diferencia entre el volumen del timbre y el volumen de la persona que llama es demasiado grande, el nivel de volumen general puede volverse inestable.
- Antes de desconectar el teléfono móvil de esta unidad, no olvide ajustar el volumen a un nivel adecuado. Si el volumen ha sido silenciado (nivel cero) en su teléfono móvil, permanecerá silenciado incluso después de que desconecte el teléfono de esta unidad.

### Realización de una llamada telefónica

#### Marcar un número

La manera más básica de hacer una llamada es simplemente marcar el número.

Consulte *Realización de una llamada ingresando el número de teléfono* en la página 97 para ver instrucciones detalladas.

#### Llamar a un número del Directorio de teléfonos o del Historial de llamadas

Consulte *Llamada a un número del Directorio de teléfonos* en la página 93 y *Llamada a un número desde el Historial de llamadas* en la página 96 para ver instrucciones detalladas.

#### Número predefinido

Es posible asignar a la memoria los números que marca frecuentemente, para volver a marcarlos rápidamente.

Consulte *Asignación de números prefijados* en la página 97 para ver cómo asignar un número a una memoria.

#### 1 Pulse MULTI-CONTROL arriba o abajo para seleccionar un número.

- También puede presionar uno de los botones de número de presintonía **1 a 6** para seleccionar un número.
- Si el número ya está ingresado en el Directorio de teléfonos, también aparecerá el nombre.
- Al seleccionar números de presintonías que no han sido asignados, aparece **NO DATA**.
- También se pueden utilizar los números de presintonía **P07 a P10**. Si desea utilizarlos, emplee el mando a distancia opcional. Las operaciones de almacenamiento y recuperación son las mismas que las de los botones de presintonía **1 a 6**.

#### 2 Pulse MULTI-CONTROL para hacer una llamada.

#### Reconocimiento de voz

Si su teléfono móvil posee tecnología de reconocimiento de voz, puede hacer una llamada mediante comandos de voz.

## Utilización de esta unidad

- El funcionamiento es diferente según el tipo de teléfono móvil. Consulte el manual de su teléfono móvil para ver más instrucciones.
- Esta función se puede utilizar únicamente cuando la conexión se establece mediante un HFP (Hands Free Profile).

### 1 Presione **BAND** y mantenga presionado hasta que **VOICE** aparezca en el display.

**VOICE** aparece en el display. Cuando se visualiza **VOICE DIAL ON**, se activa la función de reconocimiento de voz.

- Si su teléfono móvil no tiene la función de reconocimiento de voz, en el display aparece **NO VOICE DIAL** y la operación no está disponible.

### 2 Pronuncie el nombre de su contacto.

## Aceptación de una llamada telefónica

### Atender una llamada entrante

Incluso si se selecciona una fuente distinta de **TELEPHONE** o si la unidad está apagada, podrá contestar llamadas entrantes. Si desea hacer que esta unidad rechace automáticamente todas las llamadas entrantes, consulte *Ajuste de la respuesta automática* en la página 98.

#### 1 Cuando entre una llamada, presione **MULTI-CONTROL**.

- Si en el teléfono móvil está seleccionado el modo privado, puede que la función manos libres no esté disponible.

#### 2 Para finalizar la llamada, pulse **PHONE**.

El tiempo estimado de la llamada aparece en el display (esto puede diferir ligeramente del tiempo de llamada real).

- Puede que escuche un ruido al desconectar el teléfono.

### Rechazo de una llamada entrante

Puede rechazar una llamada entrante. Para rechazar automáticamente todas las llamadas entrantes, consulte *Ajuste del rechazo automático* en la página 98.

#### ● Cuando entre una llamada, presione **PHONE**.

Se rechazará la llamada.

- La llamada rechazada se registra en la lista de historial de llamadas perdidas. Para obtener información sobre la lista de historial de llamadas perdidas, consulte *Uso del Historial de llamadas* en la página 95.

### Atender una llamada en espera

Si, mientras está hablando por teléfono, se produce otra llamada entrante, el número (o nombre si figura en el directorio de teléfonos) de la persona que llama aparecerá en el display para indicarle que tiene una llamada entrante. Puede poner en espera a la persona de la primera llamada mientras usted responde la llamada entrante; o bien rechazar la llamada, en cuyo caso quedará registrado el número de la llamada perdida.

- Dependiendo del teléfono móvil, esta función no se puede utilizar.
- Esta unidad sólo puede procesar tres llamadas simultáneamente. Por lo tanto, dependiendo del teléfono móvil que se utilice con esta unidad, puede que esta función no se ejecute correctamente.

#### 1 Pulse **MULTI-CONTROL** para responder una llamada entrante.

- Si presiona **MULTI-CONTROL** se cambiará entre las personas que llaman y están en espera.

#### 2 Pulse **PHONE** para finalizar todas las llamadas.

Pulse **PHONE** para finalizar todas las llamadas, incluida una llamada en espera.

- Además de alternar entre las llamadas en línea, no puede terminar cada llamada en espera por separado. Pulse **PHONE** para finalizar todas las llamadas.

### Rechazo de una llamada en espera

Si desea no interrumpir su llamada actual para responder una llamada entrante, puede rechazarla y agregar el número a la lista de historial de llamadas perdidas.

#### ● Pulse **PHONE** para rechazar una llamada entrante.



## Utilización de esta unidad

### Introducción a las funciones avanzadas

**1 Presione MULTI-CONTROL para visualizar el menú principal.**

**FUNCTION** o **AUDIO** aparece en el display.

**2 Utilice MULTI-CONTROL para seleccionar FUNCTION.**

Haga girar el control para cambiar la opción de menú y presiónelo para seleccionarla.

Los nombres de las funciones de teléfono a manos libres se muestran en la pantalla.

**3 Gire el control MULTI-CONTROL para cambiar las funciones.**

Haga girar **MULTI-CONTROL** para alternar entre las funciones.

*Los nombres de las funciones que se muestran en el display son diferentes según la conexión y el estado de registro del teléfono móvil.*

#### Si aún no está conectado

**SEARCH PHONE** (buscar y conectar)—

**CONNECTION OPEN** (conexión abierta)—

**CONNECT PHONE** (conectar teléfono)—

**DELETE PHONE** (eliminar teléfono)—

**PH BOOK TRANSFER** (transferencia del directorio de teléfonos)—

**REFUSE CALLS** (ajuste de rechazo automático)—

**AUTO ANSWER** (ajuste de respuesta automática)—

**RING TONE** (selección de tono de llamada)—

**R-COLOR** (ajuste de color de iluminación)—

**AUTO CONNECT** (ajuste de conexión automática)—

**ECHO CANCEL** (cancelación de eco)—

**DEVICE INFO** (información del dispositivo)

**Si está conectado, pero aún no se ha registrado**

**DISCONNECT PHONE** (desconectar teléfono)—

**SET PHONE** (registrando teléfono)—

**DELETE PHONE** (eliminar teléfono)—

**PH BOOK TRANSFER** (transferencia del directorio de teléfonos)—

**NUMBER DIAL** (llamar ingresando un número)—

**REFUSE CALLS** (ajuste de rechazo automático)—

**AUTO ANSWER** (ajuste de respuesta automática)—

**RING TONE** (selección de tono de llamada)—

**R-COLOR** (ajuste de color de iluminación)—

**AUTO CONNECT** (ajuste de conexión automática)—

**ECHO CANCEL** (cancelación de eco)—

**DEVICE INFO** (información del dispositivo)

#### Si ya está conectado y registrado

**DISCONNECT PHONE** (desconectar teléfono)—

**DELETE PHONE** (eliminar teléfono)—

**PH BOOK TRANSFER** (transferencia del directorio de teléfonos)—

**P BOOK NAME VIEW** (ver nombre del directorio de teléfonos)—

**CLR MEMO** (borrar la memoria)—

**NUMBER DIAL** (llamar ingresando un número)—

**REFUSE CALLS** (ajuste de rechazo automático)—

**AUTO ANSWER** (ajuste de respuesta automática)—

**RING TONE** (selección de tono de llamada)—

**R-COLOR** (ajuste de color de iluminación)—

**AUTO CONNECT** (ajuste de conexión automática)—

**ECHO CANCEL** (cancelación de eco)—

**DEVICE INFO** (información del dispositivo)

- Para volver a la visualización de reproducción, presione **BAND**.

- Si no se utilizan las funciones exceptuando

**SEARCH PHONE, CONNECTION OPEN,**

**CONNECT PHONE, PH BOOK TRANSFER,**

**DISCONNECT PHONE, NUMBER DIAL** y

**CLR MEMO** en unos 30 segundos, el display volverá automáticamente a la visualización normal.

### Conexión de un teléfono móvil

Para utilizar un teléfono de forma inalámbrica con esta unidad, en primer lugar es necesario establecer una conexión con la tecnología inalámbrica Bluetooth. Existen varias formas de realizar esto.

- Un teléfono se puede conectar a través de tecnología inalámbrica Bluetooth sin estar registrado con esta unidad. En este caso, el teléfono estará temporalmente conectado pero con las funciones disponibles limitadas. Para aprovechar completamente todas las funciones disponibles, se recomienda registrar su teléfono en esta unidad. Consulte *Registro del teléfono móvil conectado* en la página 91 para obtener más información.

## Búsqueda de los teléfonos móviles disponibles

Puede hacer que esta unidad busque los teléfonos disponibles en el área que tengan tecnología inalámbrica Bluetooth, y luego seleccionar el teléfono al que desea conectarse en una lista visualizada en la pantalla.

**1 Utilice MULTI-CONTROL para seleccionar SEARCH PHONE en el menú de funciones.**

**2 Pulse MULTI-CONTROL para hacer una búsqueda de los teléfonos móviles disponibles.**

Mientras se realiza la búsqueda, **SEARCHING** destella. Cuando se encuentren los teléfonos móviles disponibles que tengan tecnología inalámbrica Bluetooth, se mostrarán los nombres de los dispositivos o **NAME NOT FOUND** (si no se pueden obtener los nombres).

- Si la unidad no puede encontrar ningún teléfono móvil, se mostrará **NOT FOUND**.

**3 Pulse MULTI-CONTROL arriba o abajo para seleccionar el nombre del dispositivo que desea conectar.**

**4 Pulse MULTI-CONTROL para conectar el teléfono móvil seleccionado.**

Mientras se realiza la búsqueda, **CONNECTING** destella. Para completar la conexión, verifique el nombre del dispositivo (p. ej., **PIONEER BT UNIT**) e ingrese el código de enlace de su teléfono móvil. Si la conexión se establece, se visualizará **CONNECTED**.

Es posible editar el nombre del dispositivo. Consulte *Edición del nombre del dispositivo* en la página 109.

- Si la conexión no se ha realizado correctamente, aparece **ERROR**. Compruebe el teléfono móvil e inténtelo de nuevo.
- El ajuste predefinido del código de enlace es **0000**. Puede cambiar este código en el ajuste inicial. Consulte *Ingreso del código PIN para la conexión inalámbrica Bluetooth* en la página 108.



### Nota

Dependiendo del tipo de teléfono móvil, el registro puede estar disponible únicamente desde un

teléfono móvil. (Consulte *Uso de un teléfono móvil para iniciar una conexión* en esta página.)

## Uso de un teléfono móvil para iniciar una conexión

Si ajusta la unidad en el modo **CONNECTION OPEN** podrá establecer una conexión inalámbrica Bluetooth desde su teléfono. Es posible que tenga que consultar el manual de funcionamiento de su teléfono si no está seguro de cómo iniciar una conexión desde el teléfono.

**1 Utilice MULTI-CONTROL para seleccionar CONNECTION OPEN en el menú de funciones.**

**2 Presione MULTI-CONTROL para abrir la conexión.**

Se visualizará **CONNECT WAITING** y la unidad estará en espera de conexión desde el teléfono móvil.

**3 Uso del teléfono móvil para la conexión a esta unidad.**

- El funcionamiento es diferente según el tipo de teléfono móvil. Consulte el manual de su teléfono móvil para ver más instrucciones.
- Es posible que tenga que introducir el código de enlace en su teléfono móvil para completar la conexión.
- El ajuste predefinido del código de enlace es **0000**. Puede cambiar este código en el ajuste inicial. Consulte *Ingreso del código PIN para la conexión inalámbrica Bluetooth* en la página 108.

## Desconexión de un teléfono móvil

Cuando haya terminado de utilizar el teléfono en esta unidad, puede desactivar la conexión Bluetooth.

**1 Utilice MULTI-CONTROL para seleccionar DISCONNECT PHONE en el menú de funciones.**

El nombre del dispositivo del teléfono conectado se visualiza en el display.

## Utilización de esta unidad

### 2 Pulse MULTI-CONTROL para desconectar un teléfono móvil de esta unidad.

Una vez completada la desconexión, aparece **DISCONNECTED**.

### Registro del teléfono móvil conectado

Puede registrar un teléfono que esté conectado temporalmente a esta unidad con el fin de aprovechar al máximo las funciones de la tecnología inalámbrica Bluetooth. Es posible registrar un total de tres teléfonos.

#### 1 Utilice MULTI-CONTROL para seleccionar SET PHONE en el menú de funciones.

#### 2 Pulse MULTI-CONTROL arriba o abajo para seleccionar una asignación de registro.

**P1** (teléfono de usuario 1)—**P2** (teléfono de usuario 2)—**P3** (teléfono de usuario 3)

- A medida que seleccione cada asignación, podrá ver si un teléfono ya está registrado o no. Si la asignación está vacía, se visualizará

**NO DATA**. Si ya se ha adoptado la asignación, aparecerá el nombre del dispositivo. Si desea sustituir una asignación con un nuevo teléfono, primero elimine la asignación actual. Para obtener instrucciones detalladas, consulte *Eliminación de un teléfono registrado* en esta página.

- Si necesita saber la dirección BD (Bluetooth Device) del teléfono, pulse **MULTI-CONTROL** izquierda aquí.

#### 3 Presione MULTI-CONTROL para registrar el teléfono móvil actual conectado.

Una vez completado el registro, aparece **REG COMPLETED**.

- Si el registro no se ha realizado correctamente, aparece **REG ERROR**. En este caso, vuelva al paso 1 e inténtelo de nuevo.

### Eliminación de un teléfono registrado

Si ya no necesita utilizar un teléfono registrado en esta unidad, puede eliminarlo de la asignación de registro para utilizar otro teléfono.

- Si un teléfono registrado se elimina de esta unidad, el Directorio de teléfonos y otros

ajustes de dicho teléfono se borran simultáneamente.

#### 1 Utilice MULTI-CONTROL para seleccionar DELETE PHONE en el menú de funciones.

#### 2 Pulse MULTI-CONTROL arriba o abajo para seleccionar una asignación de registro.

**P1** (teléfono de usuario 1)—**P2** (teléfono de usuario 2)—**P3** (teléfono de usuario 3)

- Si la asignación está vacía, se mostrará **NO DATA** y la operación no será posible.

- Si necesita saber la dirección BD (Bluetooth Device) del teléfono, pulse **MULTI-CONTROL** izquierda aquí.

#### 3 Pulse MULTI-CONTROL derecha para seleccionar DELETE YES.

Se visualiza **DELETE YES**. El borrado del teléfono se pondrá en modo de espera.

#### 4 Pulse MULTI-CONTROL para eliminar el teléfono.

Una vez que se borre el teléfono, se visualizará **DELETED**.

### Conexión a un teléfono móvil registrado

Cuando su teléfono está registrado en esta unidad es fácil establecer una conexión Bluetooth, ya sea manualmente seleccionando una asignación de registro o automáticamente cuando el teléfono registrado se encuentre dentro del alcance.

### Conexión manual a un teléfono registrado

#### 1 Utilice MULTI-CONTROL para seleccionar CONNECT PHONE en el menú de funciones.

#### 2 Pulse MULTI-CONTROL arriba o abajo para seleccionar una asignación de registro.

**P1** (teléfono de usuario 1)—**P2** (teléfono de usuario 2)—**P3** (teléfono de usuario 3)

- Si la asignación está vacía, se mostrará **NO DATA** y la operación no será posible.

- Si necesita saber la dirección BD (Bluetooth Device) del teléfono, pulse **MULTI-CONTROL** izquierda aquí.

### 3 Pulse **MULTI-CONTROL** para conectar el teléfono móvil seleccionado.

Mientras se realiza la conexión, se mostrará **CONNECTING**. Una vez completada la conexión, aparece **CONNECTED**.

- Si **AUTO CONNECT** está activado, el teléfono móvil registrado conectado más recientemente se conecta automáticamente. Para obtener más información, consulte *Conexión automática a un teléfono registrado* en esta página.
- Si la conexión no se ha realizado correctamente, aparece **ERROR**. Compruebe el teléfono móvil e inténtelo de nuevo.

### Conexión automática a un teléfono registrado

Cuando la conexión automática esté activa, la unidad establecerá automáticamente una conexión a un teléfono móvil registrado. Cuando el teléfono móvil registrado conectado más recientemente esté dentro de la cobertura, se realizará la conexión automática.

- Es posible que esta característica no funcione con todos los teléfonos. Si su teléfono registrado no se puede conectar con la Conexión automática, utilice el método de conexión manual que se describe en *Conexión manual a un teléfono registrado* en la página anterior.
- Es posible que no funcione esta característica si está reproduciendo canciones en su reproductor de audio Bluetooth a través de tecnología inalámbrica Bluetooth. En tal caso, detenga la reproducción o cambie a otra fuente para que su teléfono móvil pueda conectarse a esta unidad por medio de esta función.
- Cuando utiliza la unidad en el menú de funciones de la fuente **TELEPHONE** o la fuente **BT AUDIO**, la unidad no realiza una conexión automática a su teléfono registrado.
- Esta función no se puede configurar para cada teléfono de usuario distinto.

**1 Utilice **MULTI-CONTROL** para seleccionar **AUTO CONNECT** en el menú de funciones.**

**2 Pulse **MULTI-CONTROL** para activar la conexión automática.**

Si su teléfono móvil está preparado para la conexión inalámbrica Bluetooth, se establecerá automáticamente la conexión a esta unidad.

- Para desactivar la conexión automática, vuelva a pulsar **MULTI-CONTROL**.

### Uso del Directorio de teléfonos

El Directorio de teléfonos permite almacenar hasta 650 nombres y números. Utilice el Directorio de teléfonos para buscar números en el display de la unidad y seleccionar números para llamar. Los nombres y los números de teléfono almacenados en una libreta de direcciones de un teléfono de usuario registrado se pueden transferir al Directorio de teléfonos, lo que permite que se llene de contactos de forma rápida y sencilla.

### Transferencia de entradas al Directorio de teléfonos

Para rellenar el Directorio de teléfonos puede transferir los números almacenados en una libreta de direcciones de un teléfono de usuario registrado.

El Directorio de teléfonos puede almacenar un total de 650 registros; 400 del usuario 1, 200 del usuario 2 y 50 del usuario 3.

- En algunos teléfonos móviles, es posible que no se pueda transferir todo el Directorio de teléfonos de una vez. En este caso, transfiera una a una las entradas del Directorio de teléfonos desde su teléfono a través de su teléfono móvil.
- Según el teléfono móvil conectado a través de tecnología inalámbrica Bluetooth, esta unidad podría no visualizar correctamente el Directorio de teléfonos. (Algunos caracteres pueden ser confusos).
- Si el Directorio de teléfonos del teléfono móvil contiene datos de imagen, puede ocurrir que no se transfiera correctamente.

## Utilización de esta unidad

**1 Utilice MULTI-CONTROL para seleccionar PH BOOK TRANSFER en el menú de funciones.**

**2 Presione MULTI-CONTROL para acceder al modo de espera de transferencia del directorio de teléfonos.**

**TRANSFER** aparece en el display.

- Con la fuente **TELEPHONE** seleccionada, también podrá visualizar el modo de espera de transferencia del directorio de teléfonos si mantiene pulsado **PHONE**.

**3 Utilice el teléfono móvil para realizar la transferencia del Directorio de teléfonos.**

Realice la transferencia del Directorio de teléfonos utilizando el teléfono móvil. Para obtener más información, consulte el manual de instrucciones del teléfono móvil.

- El display indica cuántas entradas se han transferido y el número total que se transferirán.

**4 Aparece DATA TRANSFERRED y se completa la transferencia del Directorio de teléfonos.**

### Cambio del orden de visualización del Directorio de teléfonos

Se pueden visualizar las entradas del Directorio de teléfonos desde el primer nombre o desde el último.

- Es posible que esta función no esté disponible en algunos teléfonos móviles.

**1 Utilice MULTI-CONTROL para seleccionar P BOOK NAME VIEW en el menú de funciones.**

**INVERT NAMES YES** aparece en el display.

**2 Pulse MULTI-CONTROL para cambiar el orden de visualización de nombres.**

Se mostrará **INVERTED** y se cambiará el orden de visualización de nombres.

Si presiona repetidamente **MULTI-CONTROL** se cambiará el orden de visualización entre el nombre y los apellidos.

### Llamada a un número del Directorio de teléfonos

#### Importante

Para realizar esta operación, asegúrese de estacionar el vehículo y poner el freno de mano.

Después de encontrar el número al que desea llamar en el Directorio de teléfonos, puede seleccionar la entrada y efectuar la llamada.

**1 Pulse LIST para visualizar el Directorio de teléfonos.**

**2 Pulse MULTI-CONTROL izquierda o derecha para seleccionar la primera letra del nombre que está buscando.**

**3 Pulse MULTI-CONTROL para visualizar las entradas.**

El display muestra una entrada del Directorio de teléfonos que empieza por dicha letra (p.ej., nombres que empiezan por "B" cuando se selecciona la "B").

**4 Pulse MULTI-CONTROL arriba o abajo para seleccionar la entrada del Directorio de teléfonos a la que desee llamar.**

- Mantenga presionado **DISPLAY** para desplazarse por los nombres.

**5 Presione MULTI-CONTROL derecha para ver el género y la lista de números de teléfono de la entrada seleccionada.**

- Mantenga presionado **DISPLAY** para desplazarse por los números de teléfono.

- Si va a introducir varios números de teléfono en una entrada, seleccione un número girando **MULTI-CONTROL**.

- Pulse **MULTI-CONTROL** izquierda si desea regresar y seleccionar otra entrada.

**6 Pulse MULTI-CONTROL para hacer una llamada.**

**7 Para finalizar la llamada, pulse PHONE.**

## Asignación de géneros a números de teléfono



### Importante

Para realizar esta operación, asegúrese de estacionar el vehículo y poner el freno de mano.

Si hay muchas entradas en el Directorio de teléfonos, puede resultar útil asignarlos a géneros (categorías) específicos para que la búsqueda sea más fácil. Existen cuatro géneros preajustados a los que puede asignar entradas: **HOME**, **MOBILE**, **OFFICE** y **OTHERS**.

### 1 Visualice el género y la lista de números de teléfono de la entrada del Directorio de teléfonos deseada.

Consulte los pasos 1 al 5 *Llamada a un número del Directorio de teléfonos* en la página anterior para el procedimiento.

### 2 Mantenga pulsado **MULTI-CONTROL** para visualizar la pantalla de ingreso de género.

Se visualiza **EDIT GENRE**.

### 3 Pulse **MULTI-CONTROL** arriba o abajo para seleccionar un género.

Cada vez que se pulsa **MULTI-CONTROL** arriba o abajo, se selecciona un género en el siguiente orden:

**HOME** (inicio)—**MOBILE** (móvil)—**OFFICE** (oficina)—**OTHERS** (otro)

### 4 Pulse **MULTI-CONTROL** para asignar el género al número de teléfono.

El género seleccionado se asignará al número de teléfono, y el display cambiará a la lista de géneros y números de teléfono.

## Edición del nombre de una entrada del Directorio de teléfonos



### Importante

Para realizar esta operación, asegúrese de estacionar el vehículo y poner el freno de mano.

Puede editar los nombres de las entradas del Directorio de teléfonos. Cada nombre puede tener una longitud de hasta 40 caracteres.

### 1 Visualice el género y la lista de números de teléfono de la entrada del Directorio de teléfonos deseada.

Consulte los pasos 1 al 5 *Llamada a un número del Directorio de teléfonos* en la página anterior para el procedimiento.

### 2 Mantenga pulsado **MULTI-CONTROL** para visualizar la pantalla de ingreso de género.

Se visualiza **EDIT GENRE**.

### 3 Gire **MULTI-CONTROL** para cambiar a la pantalla de ingreso de nombre.

Al girar **MULTI-CONTROL** se cambiarán las pantallas de entrada en el siguiente orden: **EDIT GENRE** (pantalla de ingreso de género)—**EDIT NAME** (pantalla de ingreso de nombre)—**EDIT NUMBER** (pantalla de ingreso de número)—**CLEAR MEMORY** (pantalla de borrado de memoria)

### 4 Presione **DISPLAY** para seleccionar el tipo de carácter deseado.

Al pulsar **DISPLAY** se cambiarán los tipos de caracteres en el siguiente orden:

Alfabeto—números y símbolos—caracteres rusos o caracteres griegos

- Si mantiene presionado **DISPLAY** puede cambiar el conjunto de caracteres entre ISO8859-5 (caracteres rusos) e ISO8859-7 (caracteres griegos) de manera alternante.

- Los caracteres rusos y los caracteres griegos no se pueden combinar.

### 5 Pulse **MULTI-CONTROL** arriba o abajo para seleccionar una letra.

- Para eliminar un carácter y dejar un espacio, seleccione “\_” (subrayado).

### 6 Presione **MULTI-CONTROL** izquierda o derecha para mover el cursor a la anterior o siguiente posición de carácter.

Cuando visualice la letra deseada, pulse **MULTI-CONTROL** derecha para mover el cursor a la siguiente posición y seleccione la letra siguiente. Pulse **MULTI-CONTROL** izquierda para mover el cursor hacia atrás en el display.

### 7 Pulse **MULTI-CONTROL** para guardar el nuevo nombre.

## Utilización de esta unidad

### Edición de números de teléfono



#### Importante

Para realizar esta operación, asegúrese de estacionar el vehículo y poner el freno de mano.

Puede editar los números de teléfono de las entradas del Directorio de teléfonos.

#### 1 Visualice el género y la lista de números de teléfono de la entrada del Directorio de teléfonos deseada.

Consulte los pasos 1 al 5 *Llamada a un número del Directorio de teléfonos* en la página 93 para el procedimiento.

#### 2 Mantenga pulsado MULTI-CONTROL para visualizar la pantalla de ingreso de género.

Se visualiza **EDIT GENRE**.

#### 3 Gire MULTI-CONTROL para cambiar a la pantalla de ingreso de número.

Al girar **MULTI-CONTROL** se cambiarán las pantallas de entrada en el siguiente orden: **EDIT GENRE** (pantalla de ingreso de género)—**EDIT NAME** (pantalla de ingreso de nombre)—**EDIT NUMBER** (pantalla de ingreso de número)—**CLEAR MEMORY** (pantalla de borrado de memoria)

#### 4 Pulse MULTI-CONTROL izquierda o derecha para mover el cursor al número que desea cambiar.

#### 5 Pulse MULTI-CONTROL arriba o abajo para cambiar los números.

Repita estos pasos hasta que termine.

#### 6 Presione MULTI-CONTROL para guardar el nuevo número.

### Borrado de una entrada del Directorio de teléfonos



#### Importante

Para realizar esta operación, asegúrese de estacionar el vehículo y poner el freno de mano.

Puede eliminar entradas del Directorio de teléfonos una a una.

Para borrar todas las entradas del Directorio de teléfonos, consulte *Borrado de la memoria* en la página 97.

#### 1 Visualice el género y la lista de números de teléfono de la entrada del Directorio de teléfonos deseada.

Consulte los pasos 1 al 5 *Llamada a un número del Directorio de teléfonos* en la página 93 para el procedimiento.

#### 2 Mantenga pulsado MULTI-CONTROL para visualizar la pantalla de ingreso de género.

Se visualiza **EDIT GENRE**.

#### 3 Gire MULTI-CONTROL para cambiar a la pantalla de borrado de memoria.

Al girar **MULTI-CONTROL** se cambiarán las pantallas de entrada en el siguiente orden: **EDIT GENRE** (pantalla de ingreso de género)—**EDIT NAME** (pantalla de ingreso de nombre)—**EDIT NUMBER** (pantalla de ingreso de número)—**CLEAR MEMORY** (pantalla de borrado de memoria)

#### 4 Pulse MULTI-CONTROL derecha para mostrar una pantalla de confirmación.

Se visualiza **CLEAR MEMORY YES**.

- Si no desea borrar la memoria que ha seleccionado, pulse **MULTI-CONTROL** izquierda. Se cambiará el display.

#### 5 Presione MULTI-CONTROL para eliminar la entrada del Directorio de teléfonos.

Se visualiza **CLEARED**.

La entrada del Directorio de teléfonos se eliminará. El display cambia a la lista de ingreso del Directorio de teléfonos.

### Uso del Historial de llamadas



#### Importante

Para realizar esta operación, asegúrese de estacionar el vehículo y poner el freno de mano.

Las 12 últimas llamadas realizadas (marcadas), recibidas y perdidas se almacenan en el Historial de llamadas. Puede realizar una búsqueda en el Historial de llamadas y llamar a los números desde éste.

## Visualización del Historial de Llamadas

El Historial de Llamadas se divide en tres grupos: Llamadas perdidas, Llamadas marcadas y Llamadas recibidas. Puede ver la fecha y la hora de la llamada, así como el número (y el nombre si está en el Directorio de teléfonos).

### 1 Pulse LIST para visualizar la lista.

Pulse **LIST** repetidamente para cambiar entre las siguientes listas:

Directorio de teléfonos—Llamadas perdidas—Llamadas marcadas—Llamadas recibidas

- Para obtener información sobre el Directorio de teléfonos, consulte *Uso del Directorio de teléfonos* en la página 92.

- Si no se han almacenado números de teléfono en la lista seleccionada, se visualizará

**NO DATA.**

- Si no se han almacenado nombres en la lista seleccionada, se visualizará **NO NAME.**

### 2 Utilice MULTI-CONTROL para seleccionar el número de teléfono deseado.

- También puede cambiar el número de teléfono, pulsando **MULTI-CONTROL** arriba o abajo.

- Si recibe una llamada anónima, se visualizarán la fecha y hora de recepción.

## Cambio de la visualización

### 1 Visualice la lista y seleccione un número de teléfono.

Consulte *Visualización del Historial de Llamadas* en esta página.

### 2 Presione DISPLAY para cambiar la visualización.

Presione **DISPLAY** repetidamente para cambiar entre las siguientes visualizaciones:

Nombre de persona que llama—Número de teléfono—Hora y fecha de la llamada

- Puede hacer que el nombre y el número de teléfono se desplacen, presionando **DISPLAY** y manteniendo presionado.

- Si un nombre y número de teléfono no han sido almacenados en el Historial de Llamadas, el display no puede cambiar al nombre y número de teléfono.

## Llamada a un número desde el Historial de Llamadas

### 1 Visualice la lista y seleccione un número de teléfono.

Visualice el número de teléfono al que desea llamar.

Consulte *Visualización del Historial de Llamadas* en esta página.

### 2 Pulse MULTI-CONTROL para hacer una llamada.

Mientras llama, parpadeará **DIALLING.**

### 3 Para finalizar la llamada, pulse PHONE.

El tiempo estimado de la llamada aparece en el display (esto puede diferir ligeramente del tiempo de llamada real).



## Utilización de esta unidad

### Llamada a un número internacional desde el Historial de Llamadas

Cuando llame a un número internacional almacenado en el Historial de Llamadas, anteponga al número de país un signo +.

#### 1 Visualice el número de teléfono para el que desea hacer la llamada internacional.

Consulte *Cambio de la visualización* en la página anterior.

#### 2 Presione MULTI-CONTROL y mantenga presionado para agregar +.

- Para borrar el +, mantenga presionado MULTI-CONTROL otra vez.

#### 3 Pulse MULTI-CONTROL para hacer una llamada.

Mientras llama, parpadeará DIALLING.

#### 4 Para finalizar la llamada, pulse PHONE.

El tiempo estimado de la llamada aparece en el display (esto puede diferir ligeramente del tiempo de llamada real).

### Asignación de números prefijados



#### Importante

Para realizar esta operación, asegúrese de estacionar el vehículo y poner el freno de mano.

Es posible asignar a la memoria los números que marca frecuentemente, para volver a marcarlos rápidamente.

#### 1 Seleccione un número de teléfono del Directorio de teléfonos o del historial de llamadas.

Consulte las instrucciones descritas en las páginas anteriores sobre cómo seleccionar un número de teléfono del Directorio de teléfonos o del historial de llamadas.

#### 2 Presione uno de los botones de presintonía 1 a 6 y manténgalo presionado hasta escuchar un aviso sonoro.

El número de teléfono seleccionado se ha almacenado en la memoria. La próxima vez que

pulse el mismo botón predefinido, el número de teléfono se recuperará de la memoria.

### Realización de una llamada ingresando el número de teléfono



#### Importante

Para realizar esta operación, asegúrese de estacionar el vehículo y poner el freno de mano.

#### 1 Utilice MULTI-CONTROL para seleccionar NUMBER DIAL en el menú de funciones.

- También se puede presionar DIRECT en el mando a distancia opcional para acceder a este menú desde la pantalla de espera.

#### 2 Pulse MULTI-CONTROL arriba o abajo para seleccionar un número.

- También es posible ingresar los números presionando 0 a 9 en el mando a distancia opcional.

#### 3 Presione MULTI-CONTROL izquierda o derecha para mover el cursor a la anterior o siguiente posición.

- Se puede ingresar hasta 24 dígitos.

#### 4 Cuando haya terminado de ingresar el número, presione MULTI-CONTROL.

#### 5 Pulse MULTI-CONTROL nuevamente para hacer una llamada.

#### 6 Para finalizar la llamada, pulse PHONE.

### Borrado de la memoria

Puede borrar la memoria de cada elemento: Directorio de teléfonos, lista de historial de llamadas marcadas/recibidas/perdidas y número de teléfono prefijado.

#### 1 Utilice MULTI-CONTROL para seleccionar CLR MEMO en el menú de funciones.

## 2 Pulse **MULTI-CONTROL** arriba o abajo para seleccionar un elemento.

Cada vez que se pulsa **MULTI-CONTROL** arriba o abajo, los elementos se cambian en el siguiente orden:

**PH BOOK** (directorio de teléfonos)—**MISSED** (historial de llamadas perdidas)—**DIALLED** (historial de llamadas marcadas)—**RECEIVE** (historial de llamadas recibidas)—**PRESET** (números de teléfono predefinidos)—**ALL** (borrar toda la memoria)

- Si desea borrar todo el Directorio de teléfonos, la lista del historial de llamadas marcadas/recibidas/perdidas y el número de teléfono predefinido, seleccione **ALL**.

## 3 Pulse **MULTI-CONTROL** derecha para seleccionar el elemento que desea eliminar de esta unidad.

Se visualiza **CLEAR MEMORY YES**. El borrado de memoria se ajustará ahora en modo en espera.

- Si no desea borrar la memoria que ha seleccionado, pulse **MULTI-CONTROL** izquierda. Se cambiará el display.

## 4 Pulse **MULTI-CONTROL** para borrar la memoria.

Se visualiza **CLEARED** y los datos del elemento seleccionado se borran de la memoria de esta unidad.

## Ajuste del rechazo automático

Si esta función está activada, la unidad rechazará automáticamente todas las llamadas entrantes.

- Incluso si rechaza una llamada entrante, el registro de llamada se memorizará en la lista de historial de llamadas perdidas.
- Esta función no se puede configurar para cada teléfono de usuario distinto.

### 1 Utilice **MULTI-CONTROL** para seleccionar **REFUSE CALLS** en el menú de funciones.

### 2 Pulse **MULTI-CONTROL** para activar el rechazo automático de llamada.

- Para desactivar el rechazo automático de llamada, vuelva a pulsar **MULTI-CONTROL**.

## Ajuste de la respuesta automática

Si esta función está activada, la unidad contestará automáticamente todas las llamadas entrantes.

- Esta función no se puede configurar para cada teléfono de usuario distinto.

### 1 Utilice **MULTI-CONTROL** para seleccionar **AUTO ANSWER** en el menú de funciones.

### 2 Pulse **MULTI-CONTROL** para activar la respuesta automática.

- Para desactivar la respuesta automática, vuelva a pulsar **MULTI-CONTROL**.



#### Nota

Si las funciones de rechazo automático y respuesta automática están activadas, el rechazo automático tendrá prioridad, y todas las llamadas entrantes se rechazarán automáticamente.

## Cambio del tono de llamada

La unidad ofrece una variedad de tonos de timbre para llamadas entrantes, así como un ajuste de desactivado.

- El tono de llamada que seleccione para esta unidad no tiene efecto en el tono de llamada utilizado por su teléfono. Si no desea que su teléfono y esta unidad suenen al mismo tiempo, se recomienda desactivar el tono de llamada de uno de los dispositivos.

### 1 Utilice **MULTI-CONTROL** para seleccionar **RING TONE** en el menú de funciones.

## Utilización de esta unidad

### 2 Pulse MULTI-CONTROL izquierda o derecha para seleccionar un tono de llamada.

Cada vez que se pulsa **MULTI-CONTROL** izquierda o derecha, se selecciona un tono de timbre en el siguiente orden:

**OFF** (tono de llamada desactivado)—**1** (tono de llamada 1)—**2** (tono de llamada 2)—**3** (tono de llamada 3)

### Selección del color de iluminación para llamadas entrantes

Puede asignar uno de los colores de iluminación para que se encienda para las llamadas entrantes. Es posible asignar un color de iluminación diferente para cada teléfono de usuario.

#### 1 Utilice MULTI-CONTROL para seleccionar R-COLOR en el menú de funciones.

### 2 Pulse MULTI-CONTROL izquierda o derecha para seleccionar el color de iluminación deseado.

Cada vez que se pulsa **MULTI-CONTROL** izquierda o derecha, se selecciona un color de iluminación en el siguiente orden:

**OFF** (desactivado)—**WHITE** (blanco)—**SKYBLUE** (azul cielo)—**O-BLUE** (azul océano)—**DEEPBLUE** (azul marino)—**PINK** (rosa)—**RED** (rojo)—**AMBER** (ámbar)—**ORANGE** (naranja)—**GREEN** (verde)—**P-GREEN** (verde puro)—**RAINBOW1** (arcoiris1)—**RAINBOW2** (arcoiris2)—**CUSTOM** (personalizado)

#### Notas

- **RAINBOW1** y **RAINBOW2** cambian el color de iluminación continuamente. Puesto que los patrones de colores de **RAINBOW1** y **RAINBOW2** son diferentes, seleccione el ajuste de su preferencia.
- **CUSTOM** es un color ajustado creado por el usuario (consulte *Ajuste de la iluminación en color* en la página 108).

### Cancelación del eco y reducción de ruido

Cuando usa la función manos libres en el vehículo, puede que escuche un eco no deseado. Esta función reduce el ruido y el eco, y mantiene una cierta calidad de sonido.

- Esta función no se puede configurar para cada teléfono de usuario distinto.

#### 1 Utilice MULTI-CONTROL para seleccionar ECHO CANCEL en el menú de funciones.

#### 2 Pulse MULTI-CONTROL para activar la cancelación de eco.

- Para desactivar la cancelación de eco, vuelva a pulsar **MULTI-CONTROL**.

### Visualización de la dirección BD (Bluetooth Device)

Cada dispositivo que posee tecnología inalámbrica Bluetooth recibe una dirección de dispositivo única de 48 bits. Cada dirección del dispositivo está formada por una cadena hexadecimal de 12 dígitos.

Puede visualizar la dirección BD de su teléfono móvil y esta unidad.

#### 1 Utilice MULTI-CONTROL para seleccionar DEVICE INFO en el menú de funciones.

El nombre del dispositivo (p. ej., **PIONEER BT UNIT**) de esta unidad se mostrará en el display.

Es posible editar el nombre del dispositivo.

Consulte *Edición del nombre del dispositivo* en la página 109.

#### 2 Pulse MULTI-CONTROL izquierda para visualizar la dirección BD.

Aparece la cadena hexadecimal de 12 dígitos.

- Pulse **MULTI-CONTROL** derecha para regresar al nombre del dispositivo. 

## Ajustes de audio

### Introducción a los ajustes de audio

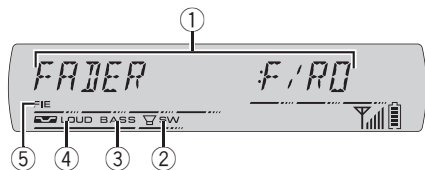

- ① Visualización de audio  
Muestra el estado de los ajustes de audio.
- ② Indicador **SW**  
Aparece cuando la salida de subgraves está activada.
- ③ Indicador **BASS**  
Aparece cuando la intensificación de graves está en funcionamiento.
- ④ Indicador de sonoridad  
Aparece en el display cuando se activa la sonoridad.
- ⑤ Indicador **FIE**  
Aparece cuando la función de mejora de imagen frontal está activada.

**1 Presione MULTI-CONTROL para visualizar el menú principal.**  
**FUNCTION** o **AUDIO** aparece en el display.

**2 Utilice MULTI-CONTROL para seleccionar AUDIO.**

Haga girar el control para cambiar la opción de menú y presiónelo para seleccionarla. Aparece el nombre de la función de audio en el display.

**3 Haga girar MULTI-CONTROL para seleccionar la función de audio.**

Haga girar **MULTI-CONTROL** para cambiar entre las funciones de audio en el siguiente orden:

**FADER** (ajuste del balance)—**PEQ** (ecualizador)—**EQ** (ajuste de la curva de ecualización)—**EQ-LOW 80HZ Q1W** (ajuste de precisión de la curva de ecualización)—**LOUDNESS** (sonoridad)—**SUB W1** (ajuste de subgraves activado/desactivado)—**SUB W2** (ajuste de

subgraves)—**HPF** (filtro de paso alto)—**BASS BOOST** (intensificación de graves)—**FIE** (mejora de imagen frontal)—**SLA** (ajuste del nivel de fuente)

- Cuando el ajuste del controlador de subgraves es **PREOUT:FULL**, no se puede cambiar a **SUB W1** (altavoz de subgraves activado/desactivado). (Consulte la página 107.)
- Cuando el ajuste de la salida posterior es **REAR SP:SUB W**, no se puede seleccionar **FIE**.
- Cuando la función F.I.E. está activada, no se puede seleccionar **HPF**.
- Cuando el filtro de paso alto está activado, no se puede seleccionar **FIE**.
- Se puede seleccionar **SUB W2** sólo cuando la salida de subgraves se activa en **SUB W1**.
- Cuando se seleccione el sintonizador de FM como fuente, no se puede cambiar a **SLA**.
- Para volver a la visualización de cada fuente, presione **BAND**.
- Si no se utiliza la función de audio en unos 30 segundos, el display volverá automáticamente a la visualización de la fuente.

### Uso del ajuste del balance

Se puede cambiar el ajuste de fader/balance, de manera que proporcione un entorno de audio ideal en todos los asientos ocupados.

**1 Utilice MULTI-CONTROL para seleccionar FADER.**

- Si el balance se ajustó con anterioridad, se visualizará **BALANCE**.

**2 Presione MULTI-CONTROL arriba o abajo para ajustar el balance entre los altavoces delanteros/traseros.**

Cada vez que se presiona **MULTI-CONTROL** arriba o abajo, se mueve el balance entre los altavoces delanteros/traseros hacia adelante o hacia atrás.

Se visualiza **F 15** a **R 15** mientras el balance entre los altavoces delanteros/traseros se mueve desde adelante hacia atrás.

- **F/R 0** es el ajuste apropiado cuando se usan sólo dos altavoces.

## Utilización de esta unidad

- Cuando el ajuste de la salida posterior es **REAR SP:SUB W**, no se puede ajustar el balance entre los altavoces delanteros/traseros. Consulte *Ajuste de la salida posterior y del controlador de subgraves* en la página 107.

### 3 Presione **MULTI-CONTROL** izquierda o derecha para ajustar el balance entre los altavoces izquierdos/derechos.

Cada vez que se presiona **MULTI-CONTROL** izquierda o derecha, se mueve el balance entre los altavoces izquierdos/derechos hacia la izquierda o hacia la derecha.

Se visualiza **L 15** a **R 15** mientras el balance entre los altavoces izquierdos/derechos se mueve desde la izquierda hacia la derecha.

## Uso del ecualizador

El ecualizador le permite ajustar la ecualización de acuerdo con las características acústicas del interior del automóvil.

## Recuperación de las curvas de ecualización

Hay seis tipos de curvas de ecualización memorizadas que se pueden recuperar con facilidad en cualquier momento. A continuación se ofrece una lista de estas curvas de ecualización:

Visualización	Curva de ecualización
<b>POWERFUL</b>	Potente
<b>NATURAL</b>	Natural
<b>VOCAL</b>	Vocal
<b>CUSTOM</b>	Personalizada
<b>FLAT</b>	Plana
<b>SUPER BASS</b>	Supergaves

- **CUSTOM** es una curva de ecualización ajustada creada por el usuario.
- Cuando se selecciona **FLAT** no se introduce ningún suplemento ni corrección en el sonido. Esto es útil para verificar el efecto de los ajustes de ecualización al cambiar

alternativamente entre **FLAT** y una curva de ecualización ajustada.

### 1 Utilice **MULTI-CONTROL** para seleccionar **P.EQ.**

### 2 Pulse **MULTI-CONTROL** izquierda o derecha para seleccionar el ecualizador.

Cada vez que se presiona **MULTI-CONTROL** izquierda o derecha, se seleccionan las curvas de ecualización en el siguiente orden:

**POWERFUL—NATURAL—VOCAL—CUSTOM—FLAT—SUPER BASS**

## Ajuste de las curvas de ecualización

Puede configurar el ajuste de la curva de ecualización seleccionado según lo desee. Los ajustes de la curva de ecualización configurados se memorizan en **CUSTOM**.

### 1 Utilice **MULTI-CONTROL** para seleccionar **EQ.**

### 2 Pulse **MULTI-CONTROL** izquierda o derecha para seleccionar la banda de ecualización a ajustar.

Cada vez que se pulsa **MULTI-CONTROL** izquierda o derecha, se seleccionan las bandas de ecualización en el siguiente orden:

**LOW** (bajo)—**MID** (medio)—**HI** (alto)

### 3 Pulse **MULTI-CONTROL** arriba o abajo para ajustar el nivel de la banda de ecualización.

Cada vez que se pulsa **MULTI-CONTROL** arriba o abajo, se aumenta o disminuye el nivel de la banda de ecualización.

Se visualiza **+6** a **-6** mientras se aumenta o disminuye el nivel.

- Se puede seleccionar otra banda y ajustar su nivel.

### Nota

Si realiza ajustes, la curva **CUSTOM** se actualizará.

### Ajuste preciso de la curva de ecualización

Se puede ajustar la frecuencia central y el factor Q (características de las curvas) de cada banda de curvas seleccionada (**LOW/MID/Hi**).

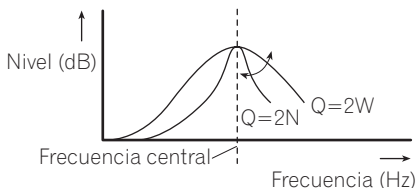

#### 1 Utilice MULTI-CONTROL para seleccionar la visualización de la frecuencia y del factor Q.

La frecuencia y el factor Q (p. ej., **EQ-LOW 80HZ Q1W**) aparecen en el display.

#### 2 Pulse MULTI-CONTROL izquierda o derecha para seleccionar la frecuencia deseada.

Cada vez que se pulsa **MULTI-CONTROL** izquierda o derecha, se selecciona una frecuencia en el siguiente orden:

Baja: **40—80—100—160** (Hz)

Media: **200—500—1k—2k** (Hz)

Alta: **3,15k—8k—10k—12,5k** (Hz)

#### 3 Pulse MULTI-CONTROL arriba o abajo para seleccionar el factor Q deseado.

Cada vez que se pulsa **MULTI-CONTROL** arriba o abajo, se selecciona un factor Q en el siguiente orden:

**2N—1N—1W—2W**



#### Nota

Si realiza ajustes, la curva **CUSTOM** se actualizará.

### Ajuste de la sonoridad

La sonoridad compensa las deficiencias en las gamas de sonido bajas y altas cuando se escucha a un volumen bajo.

#### 1 Utilice MULTI-CONTROL para seleccionar **LOUDNESS**.

#### 2 Presione MULTI-CONTROL para activar la sonoridad.

El nivel de sonoridad (p. ej., **MID**) aparece en el display.

- Para desactivar la sonoridad, vuelva a presionar **MULTI-CONTROL**.

#### 3 Presione MULTI-CONTROL izquierda o derecha para seleccionar el nivel deseado.

Cada vez que se presiona **MULTI-CONTROL** izquierda o derecha, se selecciona un nivel en el siguiente orden:

**LOW** (bajo)—**MID** (medio)—**HIGH** (alto)

### Uso de la salida de subgraves

Esta unidad está equipada con una salida de subgraves que se puede activar o desactivar.

#### 1 Utilice MULTI-CONTROL para seleccionar **SUB W1**.

#### 2 Presione MULTI-CONTROL para activar la salida de subgraves.

**NORMAL** aparece en el display. Se activa la salida de subgraves.

- Para desactivar la salida de subgraves, vuelva a pulsar **MULTI-CONTROL**.

#### 3 Pulse MULTI-CONTROL izquierda o derecha para seleccionar la fase de la salida de subgraves.

Pulse **MULTI-CONTROL** izquierda para seleccionar la fase inversa y **REVERSE** aparece en el display. Pulse **MULTI-CONTROL** derecha para seleccionar la fase normal y **NORMAL** aparece en el display.

### Configuración de los ajustes de subgraves

Cuando la salida de subgraves está activada, se puede ajustar la frecuencia de corte y el nivel de salida del altavoz de subgraves.

## Utilización de esta unidad

### 1 Utilice MULTI-CONTROL para seleccionar SUB W2.

- Cuando la salida de subgraves está activada, se puede seleccionar **SUB W2**.

### 2 Presione MULTI-CONTROL izquierda o derecha para seleccionar la frecuencia de corte.

Cada vez que se presiona **MULTI-CONTROL** izquierda o derecha, se selecciona una frecuencia de corte en el siguiente orden:

**50Hz—63Hz—80Hz—100Hz—125Hz**

Sólo las frecuencias más bajas que aquéllas en la gama seleccionada se generan por el altavoz de subgraves.

### 3 Presione MULTI-CONTROL arriba o abajo para ajustar el nivel de salida del altavoz de subgraves.

Cada vez que se pulsa **MULTI-CONTROL** arriba o abajo, se aumenta o disminuye el nivel de subgraves. Se visualiza **+6** a **-24** mientras se aumenta o disminuye el nivel.

## Uso del filtro de paso alto

Cuando no desea que se generen los sonidos bajos de la gama de frecuencias de salida de subgraves a través de los altavoces delanteros o traseros, active el filtro de paso alto (HPF). Sólo las frecuencias más altas que aquéllas en la gama seleccionada se generan a través de los altavoces delanteros o traseros.

### 1 Utilice MULTI-CONTROL para seleccionar HPF.

### 2 Presione MULTI-CONTROL para activar el filtro de paso alto.

**80Hz** aparece en el display. Se activa el filtro de paso alto.

- Si el filtro de paso alto se ha ajustado con anterioridad, se visualizará la frecuencia previamente seleccionada en lugar de **80Hz**.

- Para desactivar el filtro de paso alto, vuelva a pulsar **MULTI-CONTROL**.

### 3 Presione MULTI-CONTROL izquierda o derecha para seleccionar la frecuencia de corte.

Cada vez que se presiona **MULTI-CONTROL** izquierda o derecha, se selecciona una frecuencia de corte en el siguiente orden:

**50Hz—63Hz—80Hz—100Hz—125Hz**

Sólo las frecuencias más altas que aquéllas en la gama seleccionada se generan a través de los altavoces delanteros o traseros.

## Intensificación de los graves

La función de intensificación de graves intensifica el nivel de sonido grave inferior a 100 Hz. Mientras más se aumenta el nivel de graves, más se enfatiza el sonido grave y el sonido completo se vuelve más potente. Al usar esta función con el altavoz de subgraves, se intensifica el sonido bajo la frecuencia de corte.

### 1 Utilice MULTI-CONTROL para seleccionar BASS BOOST.

### 2 Pulse MULTI-CONTROL hacia arriba o abajo para seleccionar el nivel deseado.

Se visualiza **0** a **+6** mientras se aumenta o disminuye el nivel.

## Mejora de imagen frontal (F.I.E.)

La función F.I.E. (mejora de imagen frontal) es un método sencillo para mejorar la imagen frontal cortando la salida de la frecuencia de gamas medias y altas de los altavoces traseros y limitando su salida a las frecuencias de gamas bajas. Se puede seleccionar la frecuencia que se desea cortar.

### Precaución

Cuando se desactiva la función F.I.E., los altavoces traseros emiten el sonido de todas las frecuencias, no sólo los sonidos graves. Disminuya el volumen antes de desactivar la F.I.E. para evitar que el volumen aumente de golpe.

**1 Utilice MULTI-CONTROL para seleccionar FIE.**

**2 Presione MULTI-CONTROL para activar la función F.I.E.**

- Para desactivar la función F.I.E., vuelva a presionar **MULTI-CONTROL**.

**3 Pulse MULTI-CONTROL izquierda o derecha para seleccionar la frecuencia deseada.**

**100—160—250 (Hz)**



#### Notas

- Después de activar la función F.I.E., utilice el ajuste del balance (consulte la página 100) y ajuste los niveles de volumen de los altavoces delanteros y traseros hasta que queden equilibrados.
- Desactive la función F.I.E. si utiliza un sistema de 2 altavoces.
- La función F.I.E. sólo se puede utilizar con el amplificador incorporado.



#### Notas

- El nivel del volumen del sintonizador de MW/LW también se puede ajustar con el ajuste del nivel de fuente.
- El reproductor de CD incorporado y el reproductor de CD múltiple se definen automáticamente con el mismo ajuste del nivel de fuente.
- La unidad externa 1 y la unidad externa 2 se definen automáticamente con el mismo ajuste del nivel de fuente. 

## Ajuste de los niveles de la fuente

La función SLA (ajuste del nivel de fuente) le permite ajustar el nivel de volumen de cada fuente para evitar cambios radicales en el volumen cuando se cambia entre las fuentes.

- Los ajustes se basan en el nivel de volumen del sintonizador de FM, que se mantiene inalterado.

**1 Compare el nivel de volumen del sintonizador de FM con el de la fuente que desea ajustar.**

**2 Utilice MULTI-CONTROL para seleccionar SLA.**

**3 Pulse MULTI-CONTROL arriba o abajo para ajustar el volumen de la fuente.**

Cada vez que se presiona **MULTI-CONTROL** arriba o abajo, se aumenta o disminuye el volumen de la fuente.

Se visualiza **SLA +4** a **SLA -4** mientras se aumenta o disminuye el volumen de la fuente.



## Utilización de esta unidad

### Ajustes iniciales

#### Configuración de los ajustes iniciales

Utilizando los ajustes iniciales, puede personalizar varios ajustes del sistema para lograr un funcionamiento óptimo de esta unidad.

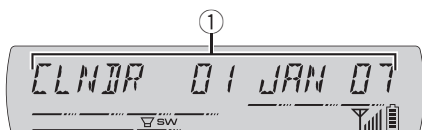

- ① Visualización de función  
Muestra el estado de la función.

**1 Mantenga presionado SOURCE hasta que se apague la unidad.**

**2 Mantenga presionado MULTI-CONTROL hasta que el calendario aparezca en el display.**

**3 Haga girar MULTI-CONTROL para seleccionar uno de los ajustes iniciales.**

Haga girar **MULTI-CONTROL** para cambiar entre las funciones en el siguiente orden: Calendario—Reloj—**OFF CLOCK** (reloj apagado)—**FM STEP** (paso de sintonía de FM)—**AUTO PI** (búsqueda PI automática)—**WARNING** (tono de advertencia)—**AUX1** (entrada auxiliar 1)—**AUX2** (entrada auxiliar 2)—**REAR SP** (salida posterior y controlador de subgraves)—**TEL** (silenciador de teléfono/ateenuación)—**TITLE** (selección de idioma)—**COLOR** (color de iluminación)—**BT AUDIO** (audio Bluetooth)—**PIN CODE INPUT** (ingreso del código PIN)—**EDIT DEVICE NAME** (edición del nombre de dispositivo)—**BT INFO** (información de versión de Bluetooth)—**BT RESET** (reajuste de Bluetooth)

Siga las instrucciones que se indican a continuación para operar cada ajuste en particular.

- Para cancelar los ajustes iniciales, presione **BAND**.

- En algunos casos, no se puede seleccionar **BT AUDIO** cuando se ha conectado el reproductor de audio Bluetooth.

#### Ajuste de la fecha

Puede ajustar la visualización de calendario, que se puede mostrar cuando las fuentes están desactivadas.

**1 Utilice MULTI-CONTROL para seleccionar el calendario.**

**2 Pulse MULTI-CONTROL izquierda o derecha para seleccionar el segmento de la visualización de calendario que desea ajustar.**

Al pulsar **MULTI-CONTROL** izquierda o derecha se seleccionará un solo segmento de la visualización del calendario:

Día—Mes—Año

Al seleccionar las horas o los minutos de la visualización de calendario, los dígitos seleccionados destellarán.

**3 Pulse MULTI-CONTROL arriba o abajo para ajustar la fecha.**

Al pulsar **MULTI-CONTROL** arriba se aumentará el día, mes o año seleccionado. Al pulsar **MULTI-CONTROL** abajo se disminuirá el día, mes o año seleccionado.

#### Ajuste del reloj

Siga estas instrucciones para ajustar el reloj.

**1 Utilice MULTI-CONTROL para seleccionar Clock.**

**2 Pulse MULTI-CONTROL izquierda o derecha para seleccionar el segmento de la visualización del reloj que desea ajustar.**

Al pulsar **MULTI-CONTROL** izquierda o derecha se seleccionará un solo segmento de la visualización del reloj:

Hora—Minuto

## Utilización de esta unidad

Al seleccionar las horas o los minutos de la visualización del reloj, los dígitos seleccionados destellarán.

### 3 Presione MULTI-CONTROL arriba o abajo para ajustar el reloj.



#### Nota

Se puede sincronizar el reloj con una señal temporal pulsando **MULTI-CONTROL**.

- Si los minutos son **00** a **29**, éstos se redondean hacia abajo. (p. ej., **10:18** se redondea en **10:00**.)
- Si los minutos son **30** a **59**, éstos se redondean hacia arriba. (p. ej., **10:36** se redondea en **11:00**.)

### Activación y desactivación de la visualización del reloj de apagado

Si la visualización del reloj de apagado está activada, cuando las fuentes estén desactivadas, el reloj aparece en el display.

#### 1 Utilice MULTI-CONTROL para seleccionar OFF CLOCK.

#### 2 Pulse MULTI-CONTROL para activar la visualización del reloj de apagado.

- Para desactivar la visualización del reloj de apagado, pulse **MULTI-CONTROL** nuevamente.

### Ajuste del paso de sintonía de FM

Normalmente, el paso de sintonía de FM empleado por la sintonización por búsqueda es de 50 kHz. Si la función AF o TA está activada, el paso de sintonía cambia automáticamente a 100 kHz. Puede ser conveniente ajustar el paso de sintonía a 50 kHz si la función AF está activada.

#### 1 Utilice MULTI-CONTROL para seleccionar FM STEP.

#### 2 Presione MULTI-CONTROL para seleccionar el paso de sintonía de FM.

Al presionar **MULTI-CONTROL** repetidamente se cambiará el paso de sintonía de FM entre 50 kHz y 100 kHz mientras la función AF o TA está activada. El paso de sintonía de FM seleccionado aparecerá en el display.



#### Nota

El paso de sintonía es de 50 kHz durante la sintonización manual.

### Cambio de la búsqueda PI automática

La unidad puede buscar automáticamente una emisora diferente con el mismo programa, aun durante la recuperación de emisoras presintonizadas.

#### 1 Utilice MULTI-CONTROL para seleccionar AUTO PI.

#### 2 Presione MULTI-CONTROL para activar la función de búsqueda PI automática.

- Para desactivar la función de búsqueda PI automática, vuelva a pulsar **MULTI-CONTROL**.

### Cambio del tono de advertencia

Si no se extrae la carátula de la unidad principal dentro de los cuatro segundos después de desconectar la llave de encendido del automóvil, se emitirá un tono de advertencia. Se puede desactivar el tono de advertencia.

#### 1 Utilice MULTI-CONTROL para seleccionar WARNING.

#### 2 Pulse MULTI-CONTROL para activar el tono de advertencia.

- Para desactivar el tono de advertencia, vuelva a pulsar **MULTI-CONTROL**.

## Utilización de esta unidad

### Cambio del ajuste de un equipo auxiliar

Los equipos auxiliares conectados a esta unidad se pueden activar por separado. Al utilizarla, fije en ON cada fuente AUX. Para obtener información sobre cómo conectar o utilizar equipos auxiliares, consulte *Uso de la fuente AUX* en la página 110.

**1 Utilice MULTI-CONTROL para seleccionar AUX1/AUX2.**

**2 Presione MULTI-CONTROL para activar AUX1/AUX2.**

- Para desactivar la función AUX, vuelva a pulsar **MULTI-CONTROL**.

### Ajuste de la salida posterior y del controlador de subgraves

La salida posterior de esta unidad (salida de cables de altavoces traseros y salida RCA posterior) se puede usar para la conexión de altavoces de toda la gama (**REAR SP:FULL**) o subgraves (**REAR SP:SUB W**). Si se cambia el ajuste de la salida posterior a **REAR SP:SUB W**, se podrá conectar el cable de altavoces traseros directamente al altavoz de subgraves sin necesidad de usar un amplificador auxiliar.

Inicialmente, la unidad está ajustada para una conexión de altavoces traseros de toda la gama (**REAR SP:FULL**). Cuando se conecta la salida posterior a altavoces de toda la gama (cuando se selecciona **REAR SP:FULL**), se pueden conectar otros altavoces de toda la gama (**PREOUT:FULL**) o un altavoz de subgraves (**PREOUT:SUB W**) a la salida RCA posterior.

**1 Utilice MULTI-CONTROL para seleccionar REAR SP.**

**2 Pulse MULTI-CONTROL para cambiar el ajuste de la salida posterior.**

Al pulsar **MULTI-CONTROL** se cambiará entre **REAR SP:FULL** (altavoz de toda la gama) y

**REAR SP:SUB W** (altavoz de subgraves), y se visualizará el estado correspondiente.

- Cuando no se conecta el altavoz de subgraves a la salida posterior, seleccione **REAR SP:FULL**.
- Cuando se conecta el altavoz de subgraves a la salida posterior, seleccione **REAR SP:SUB W** para el altavoz.
- Cuando el ajuste de la salida posterior es **REAR SP:SUB W**, no se puede utilizar el procedimiento siguiente.

**3 Pulse MULTI-CONTROL izquierda o derecha para cambiar la salida de subgraves o la salida trasera.**

Cada vez que se pulsa **MULTI-CONTROL** izquierda o derecha, se cambiará entre **PREOUT:SUB W** y **PREOUT:FULL**, y se visualizará el estado correspondiente.



#### Notas

- Aunque cambie este ajuste, no se producirá ningún sonido a menos que active la salida de subgraves (consulte *Uso de la salida de subgraves* en la página 102).
- Si cambia este ajuste, la salida de subgraves vuelve a los ajustes de fábrica en el menú de audio.

### Cambio del silenciamiento/ atenuación del sonido

El sonido proveniente de este sistema se silencia o atenúa automáticamente cuando se recibe la señal desde el equipo con función de silenciamiento.

- El sonido se silencia o atenúa, se visualizan **MUTE** o **ATT** y no se puede ajustar el audio.
- El sonido proveniente de este sistema vuelve a la normalidad cuando se cancela el silenciador o la atenuación.

**1 Utilice MULTI-CONTROL para seleccionar TEL.**

## 2 Pulse **MULTI-CONTROL** para cambiar el modo de silenciador/atenuación de teléfono.

Al presionar **MULTI-CONTROL** se cambiará entre **ATT** (atenuación) y **MUTE** (silenciamiento), y se visualizará el estado correspondiente.

## Ajuste de la visualización en idiomas múltiples

En un disco de audio comprimido se puede grabar información de texto, como el nombre del título, nombre del artista o un comentario. Esta unidad puede mostrar esta información tanto si está integrada en un idioma europeo como en ruso.

- Si el idioma integrado y el idioma seleccionado no coinciden, puede que la información de texto no se muestre correctamente.
- Es posible que algunos caracteres no se visualicen correctamente.

**1 Utilice **MULTI-CONTROL** para seleccionar **TITLE**.**

**2 Presione **MULTI-CONTROL** para seleccionar el idioma.**

**EURO** (idioma europeo)—**RUSSIA** (ruso)

## Ajuste de la iluminación en color

Para definir un color se ajusta el nivel de tres colores como el rojo, el verde y el azul. El color de iluminación ajustado se memoriza como **CUSTOM**.

**1 Utilice **MULTI-CONTROL** para seleccionar **COLOR**.**

**2 Pulse **MULTI-CONTROL** izquierda o derecha para seleccionar el color a ajustar.**  
**RED** (rojo)—**GREEN** (verde)—**BLUE** (azul)

**3 Pulse **MULTI-CONTROL** arriba o abajo para ajustar el nivel de color.**

Se visualiza **4 a 0** mientras se aumenta o disminuye el nivel.

- El ajuste **CUSTOM** es común para la iluminación del display, los botones y las llamadas entrantes.

## Activación de la fuente **BT AUDIO**

Es necesario activar la fuente **BT AUDIO** para utilizar un reproductor de audio Bluetooth.

**1 Utilice **MULTI-CONTROL** para seleccionar **BT AUDIO**.**

**2 Pulse **MULTI-CONTROL** para encender la fuente **BT AUDIO**.**

- Para apagar la fuente **BT AUDIO**, vuelva a pulsar **MULTI-CONTROL**.
- Si se desactiva **BT AUDIO** en los ajustes iniciales, se borra en esta unidad el historial del reproductor de audio Bluetooth conectado más recientemente.

## Ingreso del código PIN para la conexión inalámbrica Bluetooth

Para conectar su teléfono móvil a esta unidad a través de tecnología inalámbrica Bluetooth, debe ingresar el código PIN en su teléfono para verificar la conexión. El código predefinido es **0000**, aunque puede cambiarlo en esta función.

- En algunos reproductores de audio Bluetooth, es posible que tenga que ingresar previamente el código PIN de su reproductor de audio Bluetooth en esta unidad para que esté lista para una conexión desde su reproductor.

**1 Utilice **MULTI-CONTROL** para seleccionar **PIN CODE INPUT**.**

**2 Pulse **MULTI-CONTROL** arriba o abajo para seleccionar un número.**

**3 Presione **MULTI-CONTROL** izquierda o derecha para mover el cursor a la anterior o siguiente posición.**

## Utilización de esta unidad

### 4 Después de ingresar el código PIN (hasta 16 dígitos), presione **MULTI-CONTROL** para almacenarlo en esta unidad.

- Al presionar **MULTI-CONTROL** derecha en el display de confirmación, se volverá al display de ingreso de código PIN y se podrá cambiar.
- Si se ha especificado un carácter no válido, no se muestran los caracteres siguientes.
- Si se ha especificado un carácter no válido al inicio, el código PIN no se puede almacenar en la memoria.

### Edición del nombre del dispositivo

Es posible editar el nombre del dispositivo. El ajuste predefinido del nombre del dispositivo es **PIONEER BT UNIT**.

#### 1 Utilice **MULTI-CONTROL** para seleccionar **EDIT DEVICE NAME**.

#### 2 Presione **DISPLAY** para seleccionar el tipo de carácter deseado.

Presione **DISPLAY** repetidamente para cambiar entre los siguientes tipos de caracteres: Alfabeto—Números y símbolos

#### 3 Presione **MULTI-CONTROL** arriba o abajo para seleccionar una letra del alfabeto.

#### 4 Presione **MULTI-CONTROL** izquierda o derecha para mover el cursor a la anterior o siguiente posición de carácter.

#### 5 Mueva el cursor a la última posición presionando **MULTI-CONTROL** derecha después de ingresar el nombre del dispositivo.

Vuelva a presionar **MULTI-CONTROL** derecha para almacenar el nombre del dispositivo temporalmente en la memoria.

- Presionando **MULTI-CONTROL** también se puede almacenar el nombre del dispositivo temporalmente en la memoria. Con este método no es necesario que el cursor esté en la última posición.

- Si se ha especificado un carácter no válido, no se muestran los caracteres siguientes.
- Si se ha especificado un carácter no válido al inicio, el nombre del dispositivo no se puede almacenar en la memoria.

### Visualización de la versión del sistema para tareas de reparación

Si se produce un fallo de funcionamiento en la unidad y debe ponerse en contacto con un concesionario para que realice la reparación, es posible que tenga que indicar la versión del sistema de esta unidad y el módulo Bluetooth. Puede visualizar las versiones y confirmarlas.

#### 1 Utilice **MULTI-CONTROL** para seleccionar **BT INFO**.

#### 2 Presione **MULTI-CONTROL** derecha para cambiar a la versión del sistema de esta unidad.

Se muestra la versión del sistema (microprocesador) de esta unidad.

- Si se presiona **MULTI-CONTROL** izquierda aparece la versión del módulo Bluetooth de esta unidad. Si se presiona **MULTI-CONTROL** derecha regresa a la versión del sistema de esta unidad.

### Reajuste del módulo de tecnología inalámbrica Bluetooth

Es posible eliminar los datos del teléfono Bluetooth y del reproductor de audio Bluetooth. Para proteger la información personal, le recomendamos eliminar estos datos antes de transferir la unidad a otras personas. Se eliminarán los siguientes ajustes.

- Entradas del directorio de teléfonos en el teléfono Bluetooth
- Números de presintonía que haya en el teléfono Bluetooth
- Asignación de registro del teléfono Bluetooth
- Historial de llamadas del teléfono Bluetooth

## Utilización de esta unidad

- Historial del reproductor de audio Bluetooth conectado más recientemente

**1 Utilice MULTI-CONTROL para seleccionar BT RESET.**

**2 Pulse MULTI-CONTROL derecha para mostrar una pantalla de confirmación.**

Se visualiza **BT RESET YES**. El borrado de memoria se ajustará ahora en modo en espera.

- Si no desea reajustar la memoria del teléfono, pulse **BAND**.

**3 Pulse MULTI-CONTROL para borrar la memoria.** 

## Otras funciones

### Uso de la fuente AUX

Esta unidad puede controlar hasta dos componentes auxiliares, como VCR o dispositivos portátiles (se venden por separado). Cuando están conectados, los componentes auxiliares son identificados automáticamente como fuentes AUX y se asignan a **AUX1** o **AUX2**. La relación entre las fuentes **AUX1** Y **AUX2** se explica a continuación.

### Acerca de AUX1 y AUX2

Existen dos métodos a su disposición para conectar equipos auxiliares a esta unidad.

#### Fuente AUX1:

*Al conectar un equipo auxiliar utilizando un cable miniconector estéreo*

- **Inserte el miniconector estéreo en el conector de entrada de esta unidad.**

Para obtener más información, consulte el manual de instalación.

La asignación de este equipo auxiliar se fija automáticamente a **AUX1**.

#### Fuente AUX2:

*Al conectar equipos auxiliares usando un Interconector IP-BUS-RCA (se vende por separado)*

- **Use un Interconector IP-BUS-RCA como el CD-RB20/CD-RB10 (se vende por separado) para conectar esta unidad a un equipo auxiliar provisto de una salida RCA.**

Para obtener más detalles, consulte el manual de instrucciones del Interconector IP-BUS-RCA.

La asignación de este equipo auxiliar se fija automáticamente a **AUX2**.

- Sólo puede hacer este tipo de conexión si el equipo auxiliar tiene salidas RCA.

## Utilización de esta unidad

### Selección de AUX como la fuente

#### ● Presione SOURCE para seleccionar AUX como la fuente.

- Si el ajuste auxiliar no está activado, no es posible seleccionar **AUX**. Para obtener más detalles, consulte *Cambio del ajuste de un equipo auxiliar* en la página 107.

### Ajuste del título AUX

Se puede cambiar el título que se visualiza para cada fuente **AUX1** o **AUX2**.

#### 1 Después de haber seleccionado AUX como la fuente, utilice MULTI-CONTROL y seleccione FUNCTION para visualizar TITLE INPUT.

#### 2 Ingrese un título siguiendo el mismo procedimiento que con el reproductor de CD incorporado.

Para obtener más información sobre el funcionamiento, consulte *Ingreso de títulos de discos* en la página 80.

- Cada título AUX puede tener una longitud de hasta 8 caracteres.

### Cambio de la iluminación del display

Se puede cambiar el color de la iluminación del display.

#### ● Presione ILLUMINATION.

Cada vez que presione **ILLUMINATION** cambiará el color:

**RAINBOW** (arco iris)—**WHITE** (blanco)—**SKYBLUE** (azul cielo)—**OCEANBLUE** (azul océano)—**DEEPBLUE** (azul marino)—**PINK** (rosa)—**RED** (rojo)—**AMBER** (ámbar)—**ORANGE** (naranja)—**GREEN** (verde)—**PUREGREEN** (verde puro)—**CUSTOM** (personalizado)

#### Notas

- El ajuste **RAINBOW** va pasando de manera continua por cada uno de los colores.

- **CUSTOM** es un color ajustado creado por el usuario (consulte *Ajuste de la iluminación en color* en la página 108).
- Si no se utiliza la función en unos ocho segundos, el display volverá automáticamente a la visualización de reproducción.

### Cambio de la iluminación de los botones

Se puede cambiar el color de la iluminación de los botones.

#### 1 Mantenga presionado ILLUMINATION hasta que KEY aparezca en el display.

#### 2 Presione ILLUMINATION para seleccionar un color de iluminación de los botones.

Cada vez que presione **ILLUMINATION** cambiará el color:

**WHITE** (blanco)—**SKYBLUE** (azul cielo)—**OCEANBLUE** (azul océano)—**DEEPBLUE** (azul marino)—**PINK** (rosa)—**RED** (rojo)—**AMBER** (ámbar)—**ORANGE** (naranja)—**GREEN** (verde)—**PUREGREEN** (verde puro)—**CUSTOM** (personalizado)

#### Notas

- Si el color de la iluminación del display está establecido en **RAINBOW**, la iluminación de los botones cambia a **RAINBOW** simultáneamente. Si desea cambiar la iluminación de los botones, cambie la iluminación del display a un color que no sea **RAINBOW** y, a continuación, utilice la función de iluminación de los botones.
- **CUSTOM** es un color ajustado creado por el usuario (consulte *Ajuste de la iluminación en color* en la página 108).
- Si no se utiliza la función en unos ocho segundos, el display volverá automáticamente a la visualización de reproducción.

## Uso del botón PGM

Se pueden utilizar las funciones preprogramadas de cada fuente con **PGM** en el mando a distancia.

El mando a distancia CD-R510 se vende por separado.

### ● Presione **PGM** para activar la pausa al seleccionar las siguientes fuentes:

- **CD** – Reproductor de CD incorporado
- **IPOD** – iPod
- **Multi CD** – Reproductor de CD múltiple
- **BT AUDIO** – Reproductor de audio Bluetooth
- **DVD** – Reproductor de DVD/reproductor de DVD múltiple

■ Para desactivar la pausa, vuelva a presionar **PGM**.

### ● Mantenga pulsado **PGM** para activar la función **BSM** al seleccionar el sintonizador como la fuente.

Mantenga presionado **PGM** hasta que se active la función **BSM**.

■ Para cancelar el proceso de almacenamiento, vuelva a presionar **PGM**.

### ● Mantenga pulsado **PGM** para activar la función **BSSM** al seleccionar el televisor como la fuente.

Mantenga presionado **PGM** hasta que se active la función **BSSM**.

■ Para cancelar el proceso de almacenamiento, vuelva a presionar **PGM**.



## Accesorios disponibles

### Para reproducir canciones en el iPod

#### Funciones básicas

Se puede utilizar esta unidad para controlar un adaptador de iPod, que se vende por separado. Para obtener más información, consulte los manuales de instrucciones del adaptador de iPod. Esta sección proporciona información acerca de las funciones de iPod con esta unidad que difieren de las descritas en el manual de instrucciones del adaptador de iPod.

- Esta unidad es un componente del grupo 2 de la unidad principal.
- iPod es una marca comercial de Apple Computer, Inc., registrada en los EE.UU. y otros países.



- Indicador del número de canción
  - Si el número de canción es superior a 10.000, no se mostrará el número de canción. "-" aparecerá en lugar del número de canción.
- Indicador de tiempo de reproducción

#### 1 Presione SOURCE para seleccionar el iPod.

Presione **SOURCE** hasta que visualice **IPOD**.

#### 2 Para realizar el avance rápido o retroceso, mantenga pulsado MULTI-CONTROL izquierda o derecha.

#### 3 Para saltar y retroceder o avanzar hasta otra pista, presione MULTI-CONTROL izquierda o derecha.

Si pulsa **MULTI-CONTROL** derecha, se salta al principio de la pista siguiente. Si pulsa **MULTI-CONTROL** izquierda una vez, se salta al principio de la pista actual. Si pulsa otra vez, se salta a la pista anterior.

### Para buscar una canción

El manejo de esta unidad para controlar el iPod está diseñado para imitar del modo más fidedigno posible el manejo del iPod, para facilitar su uso y la búsqueda de canciones.

- Si se ha seleccionado una lista de reproducción, esta unidad muestra primero la lista de reproducción del nombre del iPod. Esta lista de reproducción reproduce todas las canciones del iPod.
- Si los caracteres grabados en el iPod no son compatibles con esta unidad, no aparecerán en el display.
- Si todos los caracteres grabados en el iPod no son compatibles con esta unidad, aparecerá **NO INFO**.

#### 1 Para ir al menú superior de la búsqueda de listas, presione LIST.

#### 2 Utilice MULTI-CONTROL para seleccionar una categoría.

Haga girar el control para cambiar la categoría y presiónelo para seleccionarla.

**PLAYLISTS** (listas de reproducción)—**ARTISTS** (artistas)—**ALBUMS** (álbumes)—**SONGS** (canciones)—**GENRES** (géneros)

Se visualiza la lista de la categoría seleccionada.

- Puede comenzar la reproducción por la categoría seleccionada manteniendo pulsado **MULTI-CONTROL**.
- También puede cambiar de categoría pulsando **MULTI-CONTROL** arriba o abajo.
- También puede seleccionar la categoría pulsando **MULTI-CONTROL** derecha.
- Para volver a la lista anterior, pulse **MULTI-CONTROL** izquierda.
- Para ir al menú superior de la búsqueda de listas, mantenga pulsado **MULTI-CONTROL** izquierda.
- Si no se utiliza la lista en unos 30 segundos, la búsqueda de listas se cancelará automáticamente.

#### 3 Repita el paso 2 para encontrar una canción que desee escuchar.

## Visualización de información de texto en el iPod

Se puede visualizar la información de texto grabada en el iPod.

### ● Presione **DISPLAY**.

Presione **DISPLAY** repetidamente para cambiar entre los siguientes ajustes:

Tiempo de reproducción—**SONG TITLE** (título de la canción)—**ARTIST NAME** (nombre del artista)—**ALBUM TITLE** (título del álbum)

- Si los caracteres grabados en el iPod no son compatibles con esta unidad, no aparecerán en el display.
- Si todos los caracteres grabados en el iPod no son compatibles con esta unidad, aparecerá **NO INFO**.



### Nota

Puede desplazar la información de texto hacia la izquierda manteniendo pulsado **DISPLAY**.

## Introducción a las funciones avanzadas

### 1 Presione **MULTI-CONTROL** para visualizar el menú principal.

**FUNCTION** o **AUDIO** aparece en el display.

### 2 Utilice **MULTI-CONTROL** para seleccionar **FUNCTION**.

Haga girar el control para cambiar la opción de menú y presiónelo para seleccionarla. Aparece el nombre de la función en el display.

### 3 Haga girar **MULTI-CONTROL** para seleccionar la función.

Haga girar **MULTI-CONTROL** para cambiar entre las funciones en el siguiente orden: **REPEAT** (repetición de reproducción)—**SHUFFLE** (reproducción aleatoria)—**PAUSE** (pausa)

- Para volver a la visualización de reproducción, presione **BAND**.

- Si no se utilizan las funciones en unos 30 segundos, el display volverá automáticamente a la visualización normal.

## Repetición de reproducción

Hay dos gamas de repetición de reproducción de las canciones en el iPod. **ONE** (repetición de una canción) y **ALL** (repetición de todas las canciones de la lista).

- Cuando **REPEAT** está fijado en **ONE**, no es posible seleccionar las demás canciones.

### 1 Utilice **MULTI-CONTROL** para seleccionar **REPEAT** en el menú de funciones.

### 2 Pulse **MULTI-CONTROL** para seleccionar la gama de repetición.

- **ONE** – Sólo repite la canción actual
- **ALL** – Repite todas las canciones de la lista seleccionada

## Reproducción de las canciones en un orden aleatorio (shuffle)

Para la reproducción de las canciones en el iPod existen dos métodos de reproducción aleatoria: **SONGS** (reproducir canciones en un orden aleatorio) y **ALBUMS** (reproducir álbumes en un orden aleatorio).

### 1 Utilice **MULTI-CONTROL** para seleccionar **SHUFFLE** en el menú de funciones.

### 2 Presione **MULTI-CONTROL** para seleccionar su ajuste favorito.

- **SONGS** – Reproduce canciones en un orden aleatorio dentro de la lista seleccionada
- **ALBUMS** – Selecciona un álbum de manera aleatoria y luego reproduce todas las canciones en el orden en que se encuentran en el álbum
- **OFF** – Cancela la reproducción aleatoria

## Accesorios disponibles

### Para poner en pausa una canción

**1** Utilice **MULTI-CONTROL** para seleccionar **PAUSE** en el menú de funciones.

**2** Presione **MULTI-CONTROL** para activar la pausa.

Se detiene temporalmente la reproducción de la canción actual.

▪ Para desactivar la pausa, vuelva a presionar **MULTI-CONTROL**. 

## Reproductor de CD múltiple

### Funciones básicas

Se puede usar esta unidad para controlar un reproductor de CD múltiple, que se vende por separado.

- Sólo las funciones descritas en este manual son compatibles con los reproductores de CD múltiple de 50 discos.
- Esta unidad no está diseñada para utilizar las funciones de lista de títulos de los discos con un reproductor de CD múltiple de 50 discos. Consulte Selección de discos de la lista de títulos de los discos en la página 119 para obtener información sobre las funciones de lista de títulos de los discos.

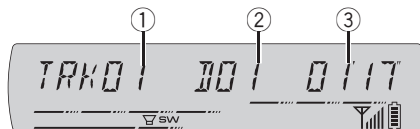

- ① Indicador de número de pista
- ② Indicador de número de disco
- ③ Indicador de tiempo de reproducción

**1** Presione **SOURCE** para seleccionar el reproductor de CD múltiple.

**2** Seleccione el disco que desea escuchar con los botones 1 a 6.

- Para los discos 1 a 6, pulse el número del botón correspondiente.
- Para los discos 7 a 12, mantenga pulsados los números correspondientes, como **1** para el disco 7, hasta que el número del disco aparezca en la pantalla.
- También se puede seleccionar un disco consecutivamente pulsando **MULTI-CONTROL** arriba o abajo.

**3** Para realizar el avance rápido o retroceso, mantenga pulsado **MULTI-CONTROL** izquierda o derecha.

**4** Para saltar y retroceder o avanzar hasta otra pista, presione **MULTI-CONTROL** izquierda o derecha.

**Notas**

- Mientras el reproductor de CD múltiple realiza las funciones preparatorias, se visualiza **READY**.
- Si aparece un mensaje de error como **ERROR-11**, consulte el manual de instrucciones del reproductor de CD múltiple.
- Si no hay discos en el cargador de CD del reproductor de CD múltiple, se visualiza **NO DISC**.

**Selección directa de una pista**

Es básicamente la misma operación que la del reproductor de CD incorporado. Para obtener más información sobre el funcionamiento, consulte *Selección directa de una pista* en la página 78.

**Introducción a las funciones avanzadas**

Puede utilizar **COMP/DBE** (compresión y DBE) sólo con un reproductor de CD múltiple compatible con ellas.

**1 Presione MULTI-CONTROL para visualizar el menú principal.**

**FUNCTION** o **AUDIO** aparece en el display.

**2 Utilice MULTI-CONTROL para seleccionar FUNCTION.**

Haga girar el control para cambiar la opción de menú y presiónelo para seleccionarla. Aparece el nombre de la función en el display.

**3 Haga girar MULTI-CONTROL para seleccionar la función.**

Haga girar **MULTI-CONTROL** para cambiar entre las funciones en el siguiente orden: **REPEAT** (repetición de reproducción)—**RANDOM** (reproducción aleatoria)—**SCAN** (reproducción con exploración)—**PAUSE** (pausa)—**COMP/DBE** (compresión y DBE)—**ITS PLAY** (reproducción ITS)—**ITS MEMO** (programación ITS)—**TITLE INPUT** (ingreso de títulos de discos)

- Para volver a la visualización de reproducción, presione **BAND**.
- Si no se utilizan las funciones exceptuando **ITS MEMO** y **TITLE INPUT** en unos 30 segundos, el display volverá automáticamente a la visualización normal.

**Función y operación**

Las operaciones **REPEAT**, **RANDOM**, **SCAN**, **PAUSE**, **COMP/DBE** y **TITLE INPUT** son básicamente las mismas que las del reproductor de CD incorporado.

Nombre de la función	Operación
<b>REPEAT</b>	Consulte <i>Selección de una gama de repetición de reproducción</i> en la página 78. Pero las gamas de repetición para la reproducción que puede seleccionar son diferentes a las de un reproductor de CD incorporado. Las gamas de repetición para la reproducción del reproductor de CD múltiple son como se indican a continuación: <ul style="list-style-type: none"> <li>• <b>MCD</b> – Repite todos los discos que se encuentran en el reproductor de CD múltiple</li> <li>• <b>TRACK</b> – Sólo repite la pista actual</li> <li>• <b>DISC</b> – Repite el disco actual</li> </ul>
<b>RANDOM</b>	Consulte <i>Reproducción de las pistas en orden aleatorio</i> en la página 79.
<b>SCAN</b>	Consulte <i>Exploración de carpetas y pistas</i> en la página 79.
<b>PAUSE</b>	Consulte <i>Pausa de la reproducción de un disco</i> en la página 79.

## Accesorios disponibles

<b>COMP/DBE</b>	<p>Consulte <i>Uso de la reproducción y BMX</i> en la página 79. El reproductor de CD múltiple dispone de función DBE (enfanzador dinámico de graves) en lugar de BMX.</p> <p>Los ajustes pueden cambiarse de la siguiente manera:</p> <p><b>COMP OFF—COMP 1—COMP 2—COMP OFF—DBE 1—DBE 2</b></p>
<b>ITS PLAY</b>	Consulte <i>Uso de listas de reproducción ITS</i> en esta página.
<b>ITS MEMO</b>	Consulte <i>Uso de listas de reproducción ITS</i> en esta página.
<b>TITLE INPUT</b>	Consulte <i>Ingreso de títulos de discos</i> en la página 80.

### Notas

- Si se seleccionan otros discos durante la repetición de reproducción, la gama de repetición cambia a **MCD**.
- Si se realiza una búsqueda de pistas o el avance rápido/retroceso durante la repetición **TRACK**, la gama de repetición cambia a **DISC**.
- Una vez finalizada la exploración de pistas o discos, volverá a comenzar la reproducción normal de las pistas.
- Al reproducir un disco CD TEXT en un reproductor de CD múltiple compatible con CD TEXT, no se podrá cambiar a **TITLE INPUT**. El título del disco ya se ha grabado en un disco CD TEXT.

## Uso de listas de reproducción ITS

La función ITS (selección instantánea de pista) le permite crear una lista de reproducción de las pistas favoritas incluidas en el cargador del reproductor de CD múltiple. Después de añadir sus pistas favoritas a la lista de reproducción, puede activar la reproducción ITS y reproducir sólo las pistas seleccionadas.

## Creación de una lista de reproducción con la programación ITS

Puede utilizar la función ITS para ingresar y reproducir hasta 99 pistas por disco desde hasta 100 discos (incluidos los títulos de los discos). (Con reproductores de CD múltiple vendidos antes del CDX-P1250 y del CDX-P650, es posible guardar hasta 24 pistas en la lista de reproducción.)

### 1 Reproduzca el CD que desea programar.

Pulse **MULTI-CONTROL** arriba o abajo para seleccionar el CD.

### 2 Utilice **MULTI-CONTROL** para seleccionar ITS MEMO en el menú de funciones.

### 3 Seleccione la pista deseada pulsando **MULTI-CONTROL** izquierda o derecha.

### 4 Pulse **MULTI-CONTROL** arriba para almacenar la pista que se está reproduciendo actualmente en la lista de reproducción.

Se visualiza **MEMORY COMPLETE** y se agrega la pista actual a la lista de reproducción.

### 5 Presione **BAND** para volver a la visualización de reproducción.

### Nota

Una vez que los datos para 100 discos han sido almacenados en la memoria, los datos para un nuevo disco se superponen a los datos más antiguos.

## Reproducción de la lista de reproducción ITS

La reproducción ITS le permite escuchar las pistas que ha ingresado en su lista de reproducción ITS. Cuando activa la reproducción ITS, se comenzarán a reproducir las pistas de la lista de reproducción ITS en el reproductor de CD múltiple.

## Accesorios disponibles

### 1 Seleccione la gama de repetición.

Consulte *Reproducción de las pistas en orden aleatorio* en la página 79.

### 2 Utilice MULTI-CONTROL para seleccionar ITS PLAY en el menú de funciones.

### 3 Presione MULTI-CONTROL para activar la reproducción ITS.

ITS PLAY aparece en el display. La reproducción de las pistas de la lista comienza en la gama de repetición MCD o DISC seleccionada con anterioridad.

- Si no hay pistas programadas en la gama actual de reproducción ITS, se visualiza ITS PLAY:EMPTY.
- Vuelva a pulsar MULTI-CONTROL para desactivar la reproducción ITS.

### Borrado de una pista de la lista de reproducción ITS

Puede eliminar una pista de la lista de reproducción ITS si la función de reproducción ITS está activada.

Si la reproducción ITS ya está activada, vaya al paso 2. Si la reproducción ITS todavía no está activada, utilice MULTI-CONTROL.

### 1 Reproduzca el CD que tiene la pista que desea eliminar de la lista de reproducción ITS y active la reproducción ITS.

Consulte *Reproducción de la lista de reproducción ITS* en la página anterior.

### 2 Utilice MULTI-CONTROL para seleccionar ITS MEMO en el menú de funciones.

### 3 Seleccione la pista deseada pulsando MULTI-CONTROL izquierda o derecha.

### 4 Presione MULTI-CONTROL abajo para eliminar la pista de la lista de reproducción ITS.

La pista que se está reproduciendo se borra de la lista de reproducción ITS y comienza la reproducción de la próxima pista de la lista.

- Si no hay pistas de la lista de reproducción en la gama actual, se visualiza ITS PLAY:EMPTY y se reanuda la reproducción normal.

### 5 Presione BAND para volver a la visualización de reproducción.

### Borrado de un CD de la lista de reproducción ITS

Puede borrar todas las pistas de un CD de la lista de reproducción ITS, si la función de reproducción ITS está desactivada.

### 1 Reproduzca el CD que desea borrar.

Pulse MULTI-CONTROL arriba o abajo para seleccionar el CD.

### 2 Utilice MULTI-CONTROL para seleccionar ITS MEMO en el menú de funciones.

### 3 Presione MULTI-CONTROL abajo para borrar todas las pistas del CD que se está reproduciendo de la lista de reproducción ITS.

Todas las pistas del CD que se está reproduciendo se borran de la lista de reproducción y se visualiza MEMORY DELETED.

### 4 Presione BAND para volver a la visualización de reproducción.

### Uso de las funciones de títulos de discos

Se pueden ingresar títulos de CD y visualizarlos. De esta manera, se puede buscar y seleccionar con facilidad el disco deseado.

### Ingreso de títulos de discos

Utilice la función de ingreso de títulos de discos para almacenar hasta 100 títulos de CD (con la lista de reproducción ITS) en el reproductor de CD múltiple. Cada título puede tener una longitud de hasta 10 caracteres. Para obtener más información sobre el funcionamiento, consulte *Ingreso de títulos de discos* en la página 80.

## Accesorios disponibles

- Los títulos se conservan en la memoria, aun después de que se retiren los discos del cargador, y se recuperan cuando se vuelven a colocar los discos correspondientes.
- Una vez que los datos para 100 discos han sido almacenados en la memoria, los datos para un nuevo disco se superponen a los datos más antiguos.

### Visualización de los títulos de discos

Puede visualizar la información de texto en cualquier disco al cual se le haya ingresado un título de disco.

Es la misma operación que la del reproductor de CD incorporado.

Consulte *Visualización de información de texto en el disco* en la página 80. ■

### Selección de discos de la lista de títulos de los discos

Esta función le permite ver la lista de los títulos de los discos que se han ingresado en el reproductor de CD múltiple y seleccionar uno de ellos para su reproducción.

**1 Presione LIST para cambiar al modo de lista de títulos de los discos durante la visualización de reproducción.**

**2 Utilice MULTI-CONTROL para seleccionar el título del disco deseado.**

Haga girar el control para cambiar el título del disco y presione para reproducirlo.

- También puede cambiar el título del disco pulsando **MULTI-CONTROL** arriba o abajo.
- Cuando reproduzca un disco CD TEXT, presione **MULTI-CONTROL** derecha para visualizar una lista de las pistas en el disco seleccionado. Presione **MULTI-CONTROL** izquierda para volver a la lista del disco.
- Si no se ha ingresado un título para un disco, se visualizará **NO DISC TITLE**.
- Se visualiza **NO DISC** al lado del número del disco cuando no hay discos en el cargador.

### Uso de las funciones CD TEXT

*Estas funciones sólo se pueden usar con un reproductor de CD múltiple compatible con CD TEXT.*

Es la misma operación que la del reproductor de CD incorporado.

Consulte *Visualización de información de texto en el disco* en la página 80. ■

## Reproductor de DVD

### Funciones básicas

Se puede utilizar esta unidad para controlar un reproductor de DVD o un reproductor de DVD múltiple, que se vende por separado.

Para obtener más información sobre el funcionamiento del reproductor DVD o del reproductor de DVD múltiple, consulte el manual de funcionamiento del reproductor DVD o del reproductor de DVD múltiple. Esta sección proporciona información acerca de las funciones de DVD con esta unidad que difieren de las descritas en el manual de instrucciones del reproductor de DVD o del reproductor de DVD múltiple.

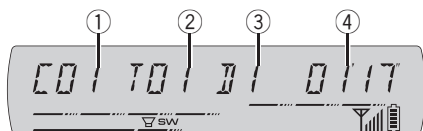

- ① Indicador de número de capítulo/pista  
Muestra el capítulo (al reproducir un vídeo DVD) o la pista (al reproducir un vídeo CD, CD o audio comprimido) que se está reproduciendo actualmente.
- ② Indicador de número de Título/Carpeta  
Muestra el título (al reproducir vídeo DVD) o la carpeta (al reproducir audio comprimido) de la selección que se está reproduciendo actualmente.
- ③ Indicador de número de disco  
Muestra el número de disco que se está reproduciendo al utilizar el reproductor de DVD múltiple.
- ④ Indicador de tiempo de reproducción

**1 Presione SOURCE para seleccionar el reproductor de DVD o el de DVD múltiple.**

**2 Para realizar el avance rápido o retroceso, mantenga pulsado MULTI-CONTROL izquierda o derecha.**

**3 Para saltar y retroceder o avanzar hasta otro capítulo/pista, presione MULTI-CONTROL izquierda o derecha.**

### Selección de un disco

- Se puede utilizar esta función sólo si un reproductor de DVD múltiple está conectado a esta unidad.

● **Seleccione el disco que desea escuchar con los botones 1 a 6.**

### Selección de una carpeta

- Puede utilizar esta función sólo cuando hay conectado a esta unidad, un reproductor de DVD que corresponde a la reproducción de audio comprimido.

● **Pulse MULTI-CONTROL arriba o abajo para seleccionar una carpeta.**

## Introducción a las funciones avanzadas

**1 Presione MULTI-CONTROL para visualizar el menú principal.**

**FUNCTION** o **AUDIO** aparece en el display.

**2 Utilice MULTI-CONTROL para seleccionar FUNCTION.**

Haga girar el control para cambiar la opción de menú y presiónelo para seleccionarla. Aparece el nombre de la función en el display.

**3 Haga girar MULTI-CONTROL para seleccionar la función.**

Haga girar **MULTI-CONTROL** para cambiar entre las funciones en el siguiente orden:

**Durante la reproducción de un vídeo DVD o un vídeo CD**

**REPEAT** (repetición de reproducción)—**PAUSE** (pausa)

**Durante la reproducción de un CD**

**REPEAT** (repetición de reproducción)—

**RANDOM** (reproducción aleatoria)—**SCAN**

(reproducción con exploración)—**PAUSE**

(pausa)—**ITS PLAY** (reproducción ITS)—

**ITS MEMO** (ingreso ITS)—**TITLE INPUT** (ingreso de títulos de discos)



## Accesorios disponibles

### **Durante la reproducción de audio comprimido**

**REPEAT** (repetición de reproducción)—

**RANDOM** (reproducción aleatoria)—**SCAN**

(reproducción con exploración)—**PAUSE**

(pausa)

- Para volver a la visualización de reproducción, presione **BAND**.

### **Función y operación**

Las operaciones **REPEAT**, **RANDOM**, **SCAN**, **PAUSE** y **TITLE INPUT** son básicamente las mismas que las del reproductor de CD incorporado.

También, las operaciones **ITS PLAY** y **ITS MEMO** son básicamente las mismas que las del reproductor de CD múltiple.

Nombre de la función	Operación
<b>REPEAT</b>	<p>Consulte <i>Selección de una gama de repetición de reproducción</i> en la página 78. Pero la gama de repetición de reproducción que puede seleccionar varía según el tipo de disco o sistema. Las gamas de repetición para la reproducción del reproductor de DVD/reproductor de DVD múltiple son como se indican a continuación: Durante la reproducción PBC de un vídeo CD, no se puede utilizar esta función.</p> <ul style="list-style-type: none"> <li><b>DISC</b> – Repite el disco actual</li> <li><b>FOLDER</b> – Repite la carpeta actual</li> <li><b>TITLE</b> – Sólo repite el título actual</li> <li><b>CHAP</b> – Sólo repite el capítulo actual</li> <li><b>TRACK</b> – Sólo repite la pista actual</li> </ul>
<b>RANDOM</b>	Consulte <i>Reproducción de las pistas en orden aleatorio</i> en la página 79.
<b>SCAN</b>	Consulte <i>Exploración de carpetas y pistas</i> en la página 79.

<b>PAUSE</b>	Consulte <i>Pausa de la reproducción de un disco</i> en la página 79.
<b>ITS PLAY</b>	Consulte <i>Uso de listas de reproducción ITS</i> en la página 117.
<b>ITS MEMO</b>	Consulte <i>Uso de listas de reproducción ITS</i> en la página 117.
<b>TITLE INPUT</b>	Consulte <i>Ingreso de títulos de discos</i> en la página 80.



### **Notas**

- Si se seleccionan otros discos durante la repetición de reproducción, la gama de repetición cambia a **DISC**.
- Durante la reproducción de un vídeo CD o un CD, si se realiza una búsqueda de pistas o el avance rápido/retroceso durante la repetición **TRACK**, la gama de repetición cambia a **DISC**.
- Durante la reproducción de audio comprimido, si se selecciona otra carpeta durante la repetición de reproducción, la gama de repetición para la reproducción cambia a **DISC**.
- Durante la reproducción de audio comprimido, si se realiza una búsqueda de pistas o el avance rápido/retroceso durante **TRACK**, la gama de repetición de reproducción cambia a **FOLDER**.
- También se puede conectar a esta unidad un reproductor de DVD múltiple con funciones ITS y funciones de títulos de discos. En este caso, pueden controlarse **ITS PLAY**, **ITS MEMO** y el ingreso de títulos de discos.
- La función ITS de un reproductor de DVD es ligeramente diferente de la reproducción ITS con un reproductor de CD múltiple. En el caso del reproductor de DVD múltiple, la reproducción ITS sólo se puede utilizar al reproducir CD. Para obtener más información, consulte *Uso de listas de reproducción ITS* en la página 117.

## Sintonizador de TV

### Funciones básicas

Se puede utilizar esta unidad para controlar un sintonizador de TV, que se vende por separado. Para obtener más información, consulte el manual de instrucciones del sintonizador de TV. Esta sección proporciona información acerca de las funciones de TV con esta unidad que difieren de las descritas en el manual de instrucciones del sintonizador de TV.

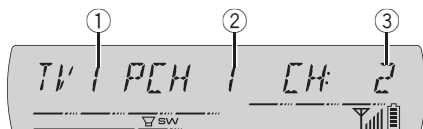

- ① Indicador de banda
- ② Indicador del número de presintonía
- ③ Indicador de canal

**1 Presione SOURCE para seleccionar el TV.**

**2 Presione BAND para seleccionar una banda.**

Pulse **BAND** hasta que visualice la banda deseada: **TV1** o **TV2**.

**3 Para utilizar la sintonización manual, pulse MULTI-CONTROL izquierda o derecha.**

**4 Para utilizar la sintonización por búsqueda, mantenga presionado MULTI-CONTROL izquierda o derecha durante aproximadamente un segundo y luego suelte el control.**

El sintonizador explorará los canales hasta que encuentre una emisora con señales de suficiente intensidad como para asegurar una buena recepción.

- Se puede cancelar la sintonización por búsqueda presionando **MULTI-CONTROL** izquierda o derecha.
- Si mantiene presionado **MULTI-CONTROL** izquierda o derecha, podrá saltar los canales. La sintonización por búsqueda comienza inmediatamente después de que suelte **MULTI-CONTROL**.

## Almacenamiento y recuperación de emisoras

Se pueden almacenar con facilidad hasta 12 emisoras para recuperarlas posteriormente.

- Se pueden almacenar en la memoria hasta 24 emisoras, 12 por cada una de las dos bandas de TV.

**1 Cuando encuentre la emisora que desea almacenar en la memoria presione LIST.**

**2 Utilice el MULTI-CONTROL para almacenar la emisora seleccionada en la memoria.**

Haga girar el control para cambiar el número de presintonía, mantenga pulsado para almacenarlo.

El número de presintonía que ha seleccionado parpadeará y permanecerá encendido. La emisora seleccionada se ha almacenado en la memoria.

- También puede mantener presionado uno de los botones de ajuste de presintonías **1** a **6** para presintonizar la emisora deseada.

**3 Utilice MULTI-CONTROL para seleccionar la emisora deseada.**

Haga girar el control para cambiar la emisora y pulse para seleccionarla.

- También puede cambiar la emisora pulsando **MULTI-CONTROL** arriba o abajo.
- También se pueden recuperar emisoras asignadas a los números de ajuste de presintonías **PCH1** a **PCH6** presionando uno de los botones de ajuste de presintonías **1** a **6**.
- Si no se utiliza la lista en unos 30 segundos, el display volverá automáticamente a la visualización normal.

## Almacenamiento consecutivo de las emisoras con las señales más fuertes

**1 Presione MULTI-CONTROL para visualizar el menú principal.**  
**FUNCTION** o **AUDIO** aparece en el display.

## Accesorios disponibles

### 2 Utilice **MULTI-CONTROL** y seleccione **FUNCTION** para visualizar **BSSM**.

Haga girar el control para cambiar la opción de menú y presiónelo para seleccionarla.

### 3 Pulse **MULTI-CONTROL** para activar la función **BSSM**.

Se visualiza **SEARCH**. Mientras se visualiza **SEARCH**, las 12 emisoras más fuertes se almacenarán en orden ascendente desde el canal más bajo. Una vez finalizada la operación, aparecerá la lista de canales presintonizados.

- Para cancelar el proceso de almacenamiento, vuelva a pulsar **MULTI-CONTROL**.

### 4 Utilice **MULTI-CONTROL** para seleccionar la emisora deseada.

Haga girar el control para cambiar la emisora y pulse para seleccionarla.

- También puede cambiar la emisora pulsando **MULTI-CONTROL** arriba o abajo.
- Para volver a la visualización del canal, pulse **BAND**.
- Si no se utiliza la lista en unos 30 segundos, el display volverá automáticamente a la visualización normal.



#### Nota

Al almacenar emisoras con la función BSSM, se pueden reemplazar las emisoras que se almacenaron con **PCH1** a **PCH12**.

## Información adicional

### Mensajes de error

Cuando contacte con su concesionario o con el servicio técnico Pioneer más cercano, asegúrese de anotar el mensaje de error.

Mensaje	Causa	Acción
<b>ERROR-10</b>	La unidad Bluetooth incorporada encontró un error	Gire la llave de contacto a la posición OFF (apagado) y ON (encendido).
<b>ERROR-11, 12, 17, 30</b>	Disco sucio	Limpie el disco.
<b>ERROR-11, 12, 17, 30</b>	Disco rayado	Reemplace el disco.
<b>ERROR-10, 11, 12, 15, 17, 30, A0</b>	Problema eléctrico o mecánico	Cambie la llave de encendido del automóvil, o cambie a una fuente diferente, y después vuelva a activar el reproductor de CD.
<b>ERROR-15</b>	El disco insertado no contiene datos	Reemplace el disco.
<b>ERROR-22, 23</b>	No se puede reproducir el formato del CD	Reemplace el disco.
<b>ERROR-80</b>	La unidad FLASH ROM incorporada encontró un error	Gire la llave de contacto a la posición OFF (apagado) y ON (encendido).
<b>No audio</b>	El disco que se ha colocado no contiene ficheros que se puedan reproducir	Reemplace el disco.
<b>TRK SKIPPED</b>	El disco que se ha colocado contiene ficheros WMA protegidos con DRM	Reemplace el disco.
<b>PROTECT</b>	Todos los ficheros del disco están protegidos con DRM	Reemplace el disco.



### Pautas para el manejo de discos y del reproductor

- Use únicamente discos que tengan uno de los siguientes dos logos.



- Utilice sólo discos convencionales y completamente circulares. No use discos con formas irregulares.



- Utilice un CD de 12 cm u 8 cm. No utilice un adaptador cuando reproduzca un CD de 8 cm.
- No coloque ningún otro elemento que no sea un CD en la ranura de carga de CD.
- No use discos trizados, con picaduras, deformados o dañados de otro modo, ya que pueden causar daños al reproductor.
- No es posible reproducir discos CD-R/CD-RW no finalizados.
- No toque la superficie grabada de los discos.
- Almacene los discos en sus cajas cuando no los utilice.
- Evite dejar discos en ambientes excesivamente calientes o expuestos a la luz solar directa.
- No fije etiquetas, no escriba ni aplique sustancias químicas en la superficie de los discos.
- Para limpiar un CD, pásele un paño suave desde el centro hacia afuera.
- La condensación puede afectar temporalmente el rendimiento del reproductor. Deje que se adapte a la temperatura más cálida durante aproximadamente una hora. Además, si los discos tienen humedad, séquelos con un paño suave.

## Información adicional

- Puede ocurrir que no sea posible reproducir algunos discos debido a sus características, formato, aplicación grabada, entorno de reproducción, condiciones de almacenamiento u otras causas.
- Dependiendo del entorno en que se grabó la información de texto, puede que no se visualice correctamente.
- Las vibraciones en las carreteras pueden interrumpir la reproducción de un disco.
- Lea las advertencias impresas que vienen con los discos antes de usarlos. ▣
- Según el software (o la versión del software) utilizado para codificar los ficheros de audio, es posible que esta unidad no funcione correctamente.
- Es posible que ocurra un pequeño retardo al iniciar la reproducción de ficheros WMA codificados con datos de imagen.
- Conforme con ISO 9660 Nivel 1 y 2. Los sistemas de archivo Romeo y Joliet son compatibles con este reproductor.
- Es posible la reproducción multi-sesión.
- Los ficheros de audio comprimidos no son compatibles con la transferencia de datos en formato Packet Write.

## Discos dobles

- Los discos dobles son discos de dos caras que incluyen CD grabable de audio en una cara y DVD grabable de vídeo en la otra cara.
- Debido a que la cara CD de los discos dobles no es físicamente compatible con el estándar CD general, es posible que no se pueda reproducir la cara CD en esta unidad.
- La carga y expulsión frecuente de un disco doble puede producir rayaduras en el disco. Las rayaduras graves pueden producir problemas de reproducción en esta unidad. En algunos casos, un disco doble pueden atascarse en la ranura de carga del disco y no se expulsará. Para evitarlo, recomendamos que no utilice un disco doble en esta unidad.
- Consulte la información del fabricante del disco para obtener más información sobre los discos dobles. ▣
- Se pueden visualizar sólo 64 caracteres desde el principio como nombre de fichero (incluida la extensión, como .wma, .mp3, .m4a o .wav) o nombre de carpeta.
- La secuencia de selección de carpetas u otras operaciones pueden cambiar, dependiendo del programa de codificación o escritura.
- Independientemente de la longitud de la sección en blanco que haya entre las canciones de la grabación original, los discos de audio comprimidos se reproducirán con una breve pausa entre canciones.
- Las extensiones de fichero como .wma, .mp3 o .wav se deben utilizar adecuadamente.
- Los textos en ruso que se visualizarán en esta unidad se deben codificar con los siguientes conjuntos de caracteres:
  - Unicodes (UTF-8, UTF-16)
  - Conjuntos de caracteres distintos de Unicode que se usan en el entorno Windows y están configurados a ruso en la configuración de idiomas múltiples
- Se pueden visualizar sólo 32 caracteres desde el principio como un nombre de fichero (incluida la extensión, como .wma, .mp3, .m4a o .wav) o un nombre de carpeta cuando utilice textos en ruso.

## Archivos de audio comprimidos

- Según la versión del Windows Media Player utilizada para codificar los ficheros WMA, es posible que no se visualicen correctamente los nombres de álbumes y demás información de texto.

# Información adicional

## Ejemplo de una jerarquía

📁: Carpeta

🎵: Archivo de audio comprimido

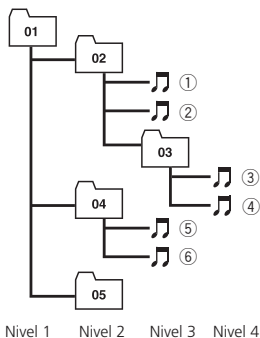

- Esta unidad asigna los números de carpetas. El usuario no puede asignarlos.
- Se permite una jerarquía de carpetas de hasta ocho niveles. Sin embargo, la jerarquía práctica de carpetas es de menos de dos niveles.
- Es posible reproducir hasta 99 carpetas en un disco.

## Compatibilidad con audio comprimido

### WMA

- Formato compatible: WMA codificado con Windows Media Player Ver. 7, 7.1, 8, 9 o 10
- Velocidad de grabación: 48 kbps a 320 kbps (CBR), 48 kbps a 384 kbps (VBR)
- Frecuencia de muestreo: 32 kHz a 48 kHz
- Windows Media Audio 9 Professional, Lossless, Voice: No

### MP3

- Velocidad de grabación: 8 kbps a 320 kbps
- Frecuencia de muestreo: 16 kHz a 48 kHz (32, 44,1, 48 kHz para énfasis)
- Versiones de etiqueta ID3 compatibles: 1.0, 1.1, 2.2, 2.3, 2.4 (la etiqueta ID3 Versión 2.x tiene prioridad sobre la Versión 1.x.)
- Lista de reproducción M3u: No
- MP3i (MP3 interactivo), mp3 PRO: No

### WAV

- Formato compatible: Linear PCM (LPCM), MS ADPCM
- Bits de cuantificación: 8 y 16 (LPCM), 4 (MS ADPCM)
- Frecuencia de muestreo: 16 kHz a 48 kHz (LPCM), 22,05 kHz a 44,1 kHz (MS ADPCM)

## Tabla de caracteres rusos

Visualización	Carácter	Visualización	Carácter
<i>А</i>	А	<i>Б</i>	Б
<i>В</i>	В	<i>Г</i>	Г
<i>Д</i>	Д	<i>Е</i>	Е, Ё
<i>Ж</i>	Ж	<i>З</i>	З
<i>И</i>	И, Ё	<i>К</i>	К
<i>Л</i>	Л	<i>М</i>	М
<i>Н</i>	Н	<i>О</i>	О
<i>П</i>	П	<i>Р</i>	Р
<i>С</i>	С	<i>Т</i>	Т
<i>У</i>	У	<i>Ф</i>	Ф
<i>Х</i>	Х	<i>Ц</i>	Ц
<i>Ч</i>	Ч	<i>Ш</i>	Ш, Щ
<i>Ъ</i>	Ъ	<i>Ы</i>	Ы
<i>Ь</i>	Ь	<i>Э</i>	Э
<i>Ю</i>	Ю	<i>Я</i>	Я



**Información adicional**

**Tabla de caracteres griegos**

Visualización	Carácter	Visualización	Carácter
<i>Α</i>	A	<i>Β</i>	B
<i>Γ</i>	Γ	<i>Δ</i>	Δ
<i>Ε</i>	E	<i>Ζ</i>	Z
<i>Η</i>	H	<i>Θ</i>	Θ
<i>Ι</i>	I	<i>Κ</i>	K
<i>Λ</i>	Λ	<i>Μ</i>	M
<i>Ν</i>	N	<i>Ξ</i>	Ξ
<i>Ο</i>	O	<i>Π</i>	Π
<i>Ρ</i>	P	<i>Σ</i>	Σ
<i>Τ</i>	T	<i>Υ</i>	Υ
<i>Φ</i>	Φ	<i>Χ</i>	X
<i>Ψ</i>	Ψ	<i>Ω</i>	Ω



# Información adicional

## Especificaciones

### Generales

Fuente de alimentación ..... 14,4 V CC (10,8 a 15,1 V permisible)  
 Sistema de conexión a tierra ..... Tipo negativo  
 Consumo máximo de corriente ..... 10,0 A  
 Dimensiones (An x Al x Pr):  
 DIN  
     Bastidor ..... 178 x 50 x 162 mm  
     Cara anterior ..... 188 x 58 x 15 mm  
 D  
     Bastidor ..... 178 x 50 x 162 mm  
     Cara anterior ..... 170 x 46 x 15 mm  
 Peso ..... 1,5 kg

### Audio

Potencia de salida máxima  
 ..... 50 W x 4  
     50 W x 2/4 Ω + 70 W x 1/2 Ω (para altavoz de subgraves)  
 Potencia de salida continua  
 ..... 22 W x 4 (50 a 15 000 Hz, 5% THD, 4 Ω de carga, ambos canales activados)  
 Impedancia de carga ..... 4 Ω a 8 Ω x 4  
     4 Ω a 8 Ω x 2 + 2 Ω x 1  
 Nivel de salida máx. del preamplificador (Pre-out)/impedancia de salida ..... 2,2 V/1 kΩ  
 Ecuualizador (ecualizador paramétrico de 3 bandas):  
 Baja  
     Frecuencia ..... 40/80/100/160 Hz  
     Factor Q ..... 0,35/0,59/0,95/1,15 (+6 dB si intensificado)  
     Ganancia ..... ±12 dB  
 Media  
     Frecuencia ..... 200/500/1k/2k Hz  
     Factor Q ..... 0,35/0,59/0,95/1,15 (+6 dB si intensificado)  
     Ganancia ..... ±12 dB  
 Alta  
     Frecuencia ..... 3,15k/8k/10k/12,5k Hz  
     Factor Q ..... 0,35/0,59/0,95/1,15 (+6 dB si intensificado)  
     Ganancia ..... ±12 dB  
 Contorno de sonoridad:  
     Bajo ..... +3,5 dB (100 Hz), +3 dB (10 kHz)  
     Medio ..... +10 dB (100 Hz), +6,5 dB (10 kHz)

Alto ..... +11 dB (100 Hz), +11 dB (10 kHz)  
     (volumen: -30 dB)  
 HPF:  
     Frecuencia ..... 50/63/80/100/125 Hz  
     Pendiente ..... -12 dB/oct  
 Altavoz de subgraves (mono):  
     Frecuencia ..... 50/63/80/100/125 Hz  
     Pendiente ..... -18 dB/oct  
     Ganancia ..... +6 dB a -24 dB  
     Fase ..... Normal/Inversa  
 Intensificación de graves:  
     Ganancia ..... +12 dB a 0 dB

### Reproductor de CD

Sistema ..... Sistema de audio de discos compactos  
 Discos utilizables ..... Disco compacto  
 Formato de la señal:  
     Frecuencia de muestreo ..... 44,1 kHz  
     Número de bits de cuantificación ..... 16; lineal  
 Características de la frecuencia  
     ..... 5 Hz a 20 000 Hz (±1 dB)  
 Relación de señal a ruido .... 94 dB (1 kHz) (red IEC-A)  
 Gama dinámica ..... 92 dB (1 kHz)  
 Número de canales ..... 2 (estéreo)  
 Formato de decodificación MP3  
     ..... MPEG-1 & 2 Audio Layer 3  
 Formato de decodificación WMA  
     ..... Ver. 7, 7.1, 8, 9, 10 (audio 2 canales) (Windows Media Player)  
 Formato de señal WAV ..... PCM lineal & MS ADPCM

### Sintonizador de FM

Gama de frecuencias ..... 87,5 MHz a 108,0 MHz  
 Sensibilidad utilizable ..... 8 dBf (0,7 μV/75 Ω mono, Señal/ruido: 30 dB)  
 Relación de señal a ruido .... 75 dB (red IEC-A)  
 Distorsión ..... 0,3 % (a 65 dBf, 1 kHz, estéreo)  
     0,1 % (a 65 dBf, 1 kHz, mono)  
 Respuesta de frecuencia .... 30 Hz a 15 000 Hz (±3 dB)  
 Separación estéreo ..... 45 dB (a 65 dBf, 1 kHz)

### Sintonizador de MW

Gama de frecuencias ..... 531 kHz a 1 602 kHz (9 kHz)  
 Sensibilidad utilizable ..... 18 μV (Señal/ruido: 20 dB)  
 Relación de señal a ruido .... 65 dB (red IEC-A)



## Información adicional

### Sintonizador de LW

Gama de frecuencias ..... 153 kHz a 281 kHz  
Sensibilidad utilizable ..... 30  $\mu$ V (Señal/ruido: 20 dB)  
Relación de señal a ruido .... 65 dB (red IEC-A)

### Bluetooth

Versión ..... Certificada para Bluetooth  
1.2  
Potencia de salida ..... +4 dBm Máx.  
(Clase de potencia 2)



### Nota

Las especificaciones y el diseño están sujetos a posibles modificaciones sin previo aviso.



Visit **www.pioneer.co.uk** (or **www.pioneer-eur.com**) to register your product.

Visite **www.pioneer.es** (o **www.pioneer-eur.com**) para registrar su producto.

Zum Registrieren Ihres Produktes besuchen Sie bitte **www.pioneer.de** (oder **www.pioneer-eur.com**).

Visitez **www.pioneer.fr** (ou **www.pioneer-eur.com**) pour enregistrer votre appareil.

Si prega di visitare il sito **www.pioneer.it** (o **www.pioneer-eur.com**) per registrare il prodotto.

Bezoek **www.pioneer.nl** (of **www.pioneer-eur.com**) om uw product te registreren.

Посетите **www.pioneer-rus.ru** (или **www.pioneer-eur.com**) для регистрации приобретенного Вами изделия.

## **PIONEER CORPORATION**

4-1, MEGURO 1-CHOME, MEGURO-KU  
TOKYO 153-8654, JAPAN

## **PIONEER ELECTRONICS (USA) INC.**

P.O. Box 1540, Long Beach, California 90801-1540, U.S.A.  
TEL: (800) 421-1404

## **PIONEER EUROPE NV**

Haven 1087, Keetberglaan 1, B-9120 Melsele, Belgium  
TEL: (0) 3/570.05.11

## **PIONEER ELECTRONICS ASIACENTRE PTE. LTD.**

253 Alexandra Road, #04-01, Singapore 159936  
TEL: 65-6472-7555

## **PIONEER ELECTRONICS AUSTRALIA PTY. LTD.**

178-184 Boundary Road, Braeside, Victoria 3195, Australia  
TEL: (03) 9586-6300

## **PIONEER ELECTRONICS OF CANADA, INC.**

300 Allstate Parkway, Markham, Ontario L3R OP2, Canada  
TEL: 1-877-283-5901

## **PIONEER ELECTRONICS DE MEXICO, S.A. de C.V.**

Bvd.Manuel Avila Camacho 138 10 piso  
Col.Lomas de Chapultepec, Mexico, D.F. 11000  
TEL: 55-9178-4270

## **先鋒股份有限公司**

總公司：台北市中山北路二段44號13樓  
電話：(02) 2521-3588

## **先鋒電子（香港）有限公司**

香港九龍尖沙咀海港城世界商業中心  
9樓901-6室  
電話：(0852) 2848-6488

Published by Pioneer Corporation.

Copyright © 2006 by Pioneer Corporation.  
All rights reserved.

Publicado por Pioneer Corporation.

Copyright © 2006 por Pioneer Corporation. Todos los derechos reservados.

Printed in Thailand  
Impreso en Tailandia

<CRD4182-A/N> E/W

<KOKZX> <06L00000>

Download from [Www.Somanuals.com](http://Www.Somanuals.com). All Manuals Search And Download.

## Free Manuals Download Website

<http://myh66.com>

<http://usermanuals.us>

<http://www.somanuals.com>

<http://www.4manuals.cc>

<http://www.manual-lib.com>

<http://www.404manual.com>

<http://www.luxmanual.com>

<http://aubethermostatmanual.com>

Golf course search by state

<http://golfingnear.com>

Email search by domain

<http://emailbydomain.com>

Auto manuals search

<http://auto.somanuals.com>

TV manuals search

<http://tv.somanuals.com>