

Pioneer

**COMPACT DISC RECORDER
ENREGISTREUR DE COMPACT DISC**

PDR-L77

**Operating Instructions
Mode d'emploi**



IMPORTANT



The lightning flash with arrowhead symbol, within an equilateral triangle, is intended to alert the user to the presence of uninsulated "dangerous voltage" within the product's enclosure that may be of sufficient magnitude to constitute a risk of electric shock to persons.

CAUTION

RISK OF ELECTRIC SHOCK
DO NOT OPEN

CAUTION:
TO PREVENT THE RISK OF ELECTRIC SHOCK, DO NOT REMOVE COVER (OR BACK). NO USER-SERVICEABLE PARTS INSIDE. REFER SERVICING TO QUALIFIED SERVICE PERSONNEL.



The exclamation point within an equilateral triangle is intended to alert the user to the presence of important operating and maintenance (servicing) instructions in the literature accompanying the appliance.

IMPORTANT SAFETY INSTRUCTIONS

READ INSTRUCTIONS — All the safety and operating instructions should be read before the product is operated.

RETAIN INSTRUCTIONS — The safety and operating instructions should be retained for future reference.

HEED WARNINGS — All warnings on the product and in the operating instructions should be adhered to.

FOLLOW INSTRUCTIONS — All operating and use instructions should be followed.

CLEANING — Unplug this product from the wall outlet before cleaning. The product should be cleaned only with a polishing cloth or a soft dry cloth. Never clean with furniture wax, benzene, insecticides or other volatile liquids since they may corrode the cabinet.

ATTACHMENTS — Do not use attachments not recommended by the product manufacturer as they may cause hazards.

WATER AND MOISTURE — Do not use this product near water — for example, near a bathtub, wash bowl, kitchen sink, or laundry tub; in a wet basement; or near a swimming pool; and the like.

ACCESSORIES — Do not place this product on an unstable cart, stand, tripod, bracket, or table. The product may fall, causing serious injury to a child or adult, and serious damage to the product. Use only with a cart, stand, tripod, bracket, or table recommended by the manufacturer, or sold with the product. Any mounting of the product should follow the manufacturer's instructions, and should use a mounting accessory recommended by the manufacturer.

CART — A product and cart combination should be moved with care. Quick stops, excessive force, and uneven surfaces may cause the product and cart combination to overturn.



VENTILATION — Slots and openings in the cabinet are provided for ventilation and to ensure reliable operation of the product and to protect it from overheating, and these openings must not be blocked or covered. The openings should never be blocked by placing the product on a bed, sofa, rug, or other similar surface. This product should not be placed in a built-in installation such as a bookcase or rack unless proper ventilation is provided or the manufacturer's instructions have been adhered to.

POWER SOURCES — This product should be operated only from the type of power source indicated on the marking label. If you are not sure of the type of power supply to your home, consult your product dealer or local power company.

LOCATION — The appliance should be installed in a stable location.

NONUSE PERIODS — The power cord of the appliance should be unplugged from the outlet when left unused for a long period of time.

GROUNDING OR POLARIZATION

● If this product is equipped with a polarized alternating current line plug (a plug having one blade wider than the other), it will fit into the outlet only one way. This is a safety feature. If you are unable to insert the plug fully into the outlet, try reversing the plug. If the plug should still fail to fit, contact your electrician to replace your obsolete outlet. Do not defeat the safety purpose of the polarized plug.

● If this product is equipped with a three-wire grounding type plug, a plug having a third (grounding) pin, it will only fit into a grounding type power outlet. This is a safety feature. If you are unable to insert the plug into the outlet, contact your electrician to replace your obsolete outlet. Do not defeat the safety purpose of the grounding type plug.

POWER-CORD PROTECTION — Power-supply cords should be routed so that they are not likely to be walked on or pinched by items placed upon or against them, paying particular attention to cords at plugs, convenience receptacles, and the point where they exit from the product.

OUTDOOR ANTENNA GROUNDING — If an outside antenna or cable system is connected to the product, be sure the antenna or cable system is grounded so as to provide some protection against voltage surges and built-up static charges. Article 810 of the National Electrical Code, ANSI/NFPA 70, provides information with regard to proper grounding of the mast and supporting structure, grounding of the lead-in wire to an antenna discharge unit, size of grounding conductors, location of antenna-discharge unit, connection to grounding electrodes, and requirements for the grounding electrode. See Figure A.

LIGHTNING — For added protection for this product during a lightning storm, or when it is left unattended and unused for long periods of time, unplug it from the wall outlet and disconnect the antenna or cable system. This will prevent damage to the product due to lightning and power-line surges.

POWER LINES — An outside antenna system should not be located in the vicinity of overhead power lines or other electric light or power circuits, or where it can fall into such power lines or circuits. When installing an outside antenna system, extreme care should be taken to keep from touching such power lines or circuits as contact with them might be fatal.

OVERLOADING — Do not overload wall outlets, extension cords, or integral convenience receptacles as this can result in a risk of fire or electric shock.

OBJECT AND LIQUID ENTRY — Never push objects of any kind into this product through openings as they may touch dangerous voltage points or short-out parts that could result in a fire or electric shock. Never spill liquid of any kind on the product.

SERVICING — Do not attempt to service this product yourself as opening or removing covers may expose you to dangerous voltage or other hazards. Refer all servicing to qualified service personnel.

DAMAGE REQUIRING SERVICE — Unplug this product from the wall outlet and refer servicing to qualified service personnel under the following conditions:

- When the power-supply cord or plug is damaged.
- If liquid has been spilled, or objects have fallen into the product.
- If the product has been exposed to rain or water.
- If the product does not operate normally by following the operating instructions. Adjust only those controls that are covered by the operating instructions as an improper adjustment of other controls may result in damage and will often require extensive work by a qualified technician to restore the product to its normal operation.
- If the product has been dropped or damaged in any way.
- When the product exhibits a distinct change in performance — this indicates a need for service.

REPLACEMENT PARTS — When replacement parts are required, be sure the service technician has used replacement parts specified by the manufacturer or have the same characteristics as the original part. Unauthorized substitutions may result in fire, electric shock, or other hazards.

SAFETY CHECK — Upon completion of any service or repairs to this product, ask the service technician to perform safety checks to determine that the product is in proper operating condition.

WALL OR CEILING MOUNTING — The product should not be mounted to a wall or ceiling.

HEAT — The product should be situated away from heat sources such as radiators, heat registers, stoves, or other products (including amplifiers) that produce heat.

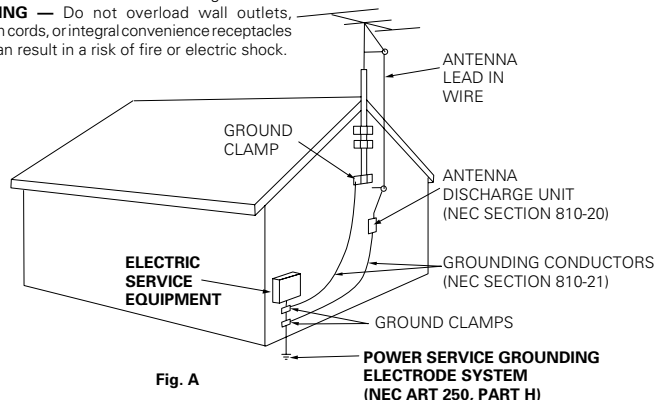

Fig. A

NEC — NATIONAL ELECTRICAL CODE

WARNING: TO PREVENT FIRE OR SHOCK HAZARD, DO NOT EXPOSE THIS APPLIANCE TO RAIN OR MOISTURE.

ATTENTION: AFIN DE PREVENIR TOUS RISQUES DE CHOC ELECTRIQUE OU D'INCENDIE, NE PAS EXPOSER CET APPAREIL A L'HUMIDITE OU A LA PLUIE.

IMPORTANT NOTICE
[For U.S. and Canadian models]

The serial number for this equipment is located on the base. Please write this serial number on your enclosed warranty card and keep it in a secure area. This is for your security.

[For Canadian model]

CAUTION: TO PREVENT ELECTRIC SHOCK DO NOT USE THIS (POLARIZED) PLUG WITH AN EXTENSION CORD, RECEPTACLE OR OTHER OUTLET UNLESS THE BLADES CAN BE FULLY INSERTED TO PREVENT BLADE EXPOSURE

REMARQUE IMPORTANTE

Le numéro de série de cet appareil se trouve sur son panneau arrière. Pour s'y référer en cas de besoin, prière d'inscrire ce numéro sur la carte de garantie incluse et de la conserver dans un endroit sûr.

ATTENTION: POUR PREVENIR LES CHOCS ELECTRIQUES NE PAS UTILISER CETTE FICHE POLARISEE AVEC UN PROLONGATEUR, UNE PRISE DE COURANT OU UNE AUTRE SORTIE DE COURANT, SAUF SI LES LAMES PEUVENT ETRE INSERES A FOND SANS EN LAISSER AUCUNE PARTIE A DECOUVERT.

[For Canadian model]

This Class B digital apparatus complies with Canadian ICES-003.

[Pour le modèle Canadien]

Cet appareil numérique de la classe B est conforme à la norme NMB-003 du Canada.

[For U.S. model]

DANGER – LASER RADIATION WHEN OPEN. AVOID DIRECT EXPOSURE TO BEAM.

This caution can be found on the rear panel of the unit.

CAUTION:

- Use of controls or adjustments or performance of procedures other than those specified herein hazardous radiation exposure.
- The use of optical instruments with this product will increase eye hazard.

This equipment has been tested and found to comply with the limits for a Class B digital device, pursuant to Part 15 of the FCC Rules. These limits are designed to provide reasonable protection against harmful interference in a residential installation. This equipment generates, uses, and can radiate radio frequency energy and, if not installed and used in accordance with the instructions, may cause harmful interference to radio communications. However, there is no guarantee that interference will not occur in a particular installation. If this equipment does cause harmful interference to radio or television reception, which can be determined by turning the equipment off and on, the user is encouraged to try to correct the interference by one or more of the following measures:

- Reorient or relocate the receiving antenna.
- Increase the separation between the equipment and receiver.
- Connect the equipment into an outlet on a circuit different from that to which the receiver is connected.
- Consult the dealer or an experienced radio/TV technician for help.

CAUTION:

This product satisfies FCC regulations when shielded cables and connectors are used to connect the unit to other equipment. To prevent electromagnetic interference with electric appliances such as radios and televisions, use shielded cables and connectors for connections.

“NOTE: THE NO USER-SERVICEABLE PARTS COMPARTMENT WARNING IS LOCATED ON THE APPLIANCE BOTTOM” or equivalent.

REMARQUE: L'AVERTISSEMENT “AUCUNE PIÈCE RÉPARABLE PAR L'UTILISATEUR DANS LE COFFRET”



This product complies with the Low Voltage Directive (73/23/EEC), EMC Directives (89/336/EEC, 92/31/EEC) and CE Marking Directive (93/68/EEC).

Information to User

Alteration or modifications carried out without appropriate authorization may invalidate the user's right to operate the equipment.

INFRINGEMENT OF COPYRIGHT [For U.K. model]

Recording and playback of copyrighted material may require consent. See the Copyright Design and Patent Act 1988.

[For U.K. model]

[For Stereo CD Recorder PDR-L77]

CAUTION

This product contains a laser diode of higher class than 1. To ensure continued safety, do not remove any covers or attempt to gain access to the inside of the product.

Refer all servicing to qualified personnel.

The following caution label appears on the unit.

Location: Bottom of the unit.



IMPORTANT

FOR USE IN THE UNITED KINGDOM

The wires in this mains lead are coloured in accordance with the following code:

Blue : Neutral
Brown : Live

If the plug provided is unsuitable for your socket outlets, the plug must be cut off and a suitable plug fitted.

The cutoff plug should be disposed of and must not be inserted into any 13 amp socket as this can result in

electric shock. The plug or adaptor of the distribution panel should be provided with a 5 amp fuse. As the colours of the wires in the mains lead of this appliance may not correspond with coloured markings identifying the terminals in your plug, proceed as follows:

The wire which is coloured blue must be connected to the terminal which is marked with the letter N or coloured black.

The wire which is coloured brown must be connected to the terminal which is marked with the letter L or coloured red.

Do not connect either wire to the earth terminal of a three-pin plug.

NOTE

After replacing or changing a fuse, the fuse cover in the plug must be replaced with a fuse cover which corresponds to the colour of the insert in the base of the plug or the word that is embossed on the base of the plug, and the appliance must not be used without a fuse cover. If lost, replacement fuse covers can be obtained from your dealer.

Only 5 A fuses approved by B.S.I. or A.S.T.A. to B.S. 1362 should be used.

The standby/on switch is secondary connected and therefore does not separate the unit from the mains power in standby position.

Energy-saving design

This unit has been designed to reduce energy consumption when the power is set to off (standby) mode. Power consumption in this mode is 0.8 W.

Contents

1 Before You Start

Checking what's in the box	7
Putting the batteries in the remote	7
Hints on installation	8
Maintaining your CD recorder	9
About CD, CD-R and CD-RW Discs	10

2 Connecting Up

Connecting to the Rest of Your System	14
---	----

3 Controls and Displays

Front Panel	18
Remote Control	19
Display	21

4 Getting Started

Switching On, Playing a Disc	22
Selecting Tracks Directly	25
Programming a Playlist	25
Using the Repeat Modes	27
Using the Random Mode	28
Showing Disc Information	28
Fading In and Fading Out	30
Recording CDs	31
Recording One Track from a Digital Source	34
Recording All Tracks from a Digital Source	36
Automatically Recording and Finalizing a Disc ...	38
Manually Recording a Digital Source	40
Setting the Digital Recording Level	42
Recording an Analog Source	43
Using the Thru Input Mode	45

5 More Recording Features

Numbering Tracks	46
Recording Fade Ins and Fade Outs	47
Checking What's at the End of a Disc	48
Recording Blank Sections	49
Skipping Unwanted Tracks	50
Playing a Disc with Skip IDs	52

6 Finalizing and Erasing

Finalizing a Disc	53
Erasing a CD-RW Disc	54

7 Additional Information

Understanding Display Messages	57
Troubleshooting	59
Specifications	63

Conception à économie d'énergie

Cet appareil a été conçu pour réduire la consommation d'énergie quand il est en mode d'attente. Sa consommation est alors de 0,8 W.

Sommaire

1 Avant le démarrage

Vérification du contenu de la boîte	7
Insertion des piles dans la télécommande	7
Conseils pour l'installation	8
Entretien de l'enregistreur CD	9
A propos des disques CD, CD-R et CD-RW	10

2 Raccordements

Raccordement au reste de votre chaîne	14
---	----

3 Contrôle et afficheur

Panneau avant	18
Télécommande	19
Afficheur	21

4 Démarrage

Mise sous tension, lecture d'un disque	22
Sélection direction de plage	25
Programmation d'une liste de lecture	25
Utilisation des modes de répétition	27
Utilisation du mode aléatoire	28
Affichage des informations sur le disque	28
Fondu à l'entrée et en sortie	30
Enregistrement de CD	31
Enregistrement sur une piste à partir d'une source numérique	34
Enregistrement de toutes les plages d'une source numérique	36
Enregistrement et finalisation automatiques d'un disque	38
Enregistrement manuel à partir d'une source numérique	40
Réglage du Niveau d'Enregistrement numérique	42
Enregistrement d'une source analogique	43
Utilisation du mode d'entrée en boucle	45

5 Fonctions d'enregistrements complémentaires

Numérotation des plages	46
Enregistrement de fondus à l'entrée et en sortie ...	47
Contrôle de la fin du disque	48
Enregistrement de sections vierges	49
Saut des plages inutiles	50
Lecture d'un disque avec des codes de saut	52

6 Finalisation et effacement

Finalisation d'un disque	53
Effacement d'un CD-RW	54

7 Informations complémentaires

Compréhension des messages affichés	58
Dépannage	61
Caractéristiques techniques	63

1 Before You Start

Checking what's in the box

Thank you for buying this Pioneer product. Before starting to set up your new CD recorder, please check that you have received the following supplied accessories:

- Stereo audio cord
- AC power cord
- Size AA/R6P dry cell batteries
- Analog Recording Adapter
- Operating instructions
- Control cord (mini-plug cord)
- Optical cord
- Remote control unit
- Warranty card

Using this manual

This manual is for the PDR-L77 CD recorder. It is split into two sections; the first covers setting up, and the second, using the recorder. Set up, which starts here, shows you how to install and connect up the recorder to the rest of your system.

In the second section of the manual, starting on page 18, you'll learn how to use every feature of the recorder, from basic playback to finalizing a recordable CD. The final part of the manual provides a list of display messages, a troubleshooting page, and technical specifications.

Putting the batteries in the remote

- 1 Turn over the remote control, then press and slide the battery compartment cover off.
- 2 Put in the batteries supplied, taking care to match the plus and minus ends of each battery with the markings inside the compartment.
- 3 Slide the cover back on, and your remote is ready for use.

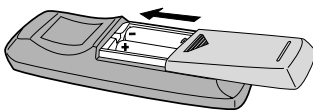
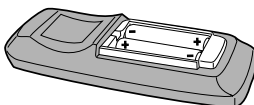
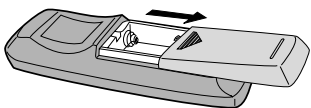

Caution!

Incorrect use of batteries can result in hazards such as leakage and bursting. Please observe the following:

- Don't mix new and old batteries together
- Don't use different kinds of battery together—although they may look similar, different batteries may have different voltages.
- Make sure that the plus and minus ends of each battery match the indications in the battery compartment.
- Remove batteries from equipment that isn't going to be used for a month or more.

1 Avant le démarrage

Vérification du contenu de la boîte

Merci d'avoir porté votre choix sur ce produit Pioneer. Avant d'installer votre nouvel enregistreur CD, vérifiez la présence des accessoires suivants dans la boîte.

- Cordon audio stéréo
- Cordon d'alimentation secteur
- Piles sèches AA/R6P
- Adaptateur d'enregistrement analogique
- Carte de garantie
- Mode d'emploi
- Cordon optique
- Télécommande
- Cordon de commande (à minifiche)

Emploi de ce mode d'emploi

Ce mode d'emploi est prévu pour l'enregistreur CD PDR-L77. Il se subdivise en deux sections: la première couvrant l'installation et la seconde l'emploi de l'enregistreur. L'installation, qui commence ici, vous indique comment placer et raccorder l'enregistreur au reste de votre chaîne.

La seconde section du mode d'emploi, commençant à la page 18, vous apprend comment utiliser les fonctions de l'enregistreur, allant de la lecture de base à la finalisation d'un CD enregistrable. La dernière partie de ce mode d'emploi comprend la liste des messages affichés, la page de dépannage et les spécifications techniques.

Insertion des piles dans la télécommande

- 1 Retournez la télécommande, puis pressez et faites glisser le couvercle du logement des piles pour le retirer.
- 2 Insérez les piles fournies, en alignant bien les polarités + et - aux extrémités des piles sur les marques dans le logement.
- 3 Glissez le couvercle du logement en place. La télécommande est maintenant prête à fonctionner.

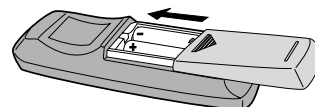
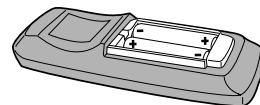
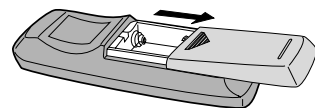

Attention!

Un emploi incorrect des piles peut se traduire par des risques, tels que fuite ou éclatement. Respectez les consignes suivantes:

- Ne mélangez pas des piles neuve et ancienne.
- Ne combinez pas des piles de types différents — même si elles ont l'air similaires, des piles différentes peuvent avoir des tensions différentes.
- Vérifiez que les pôles + et - des piles sont bien alignés sur les marques dans le logement.
- Retirez les piles de la télécommande si elle doit rester inutilisée pendant un mois ou plus.

1 Before You Start

Hints on installation

We want you to enjoy using this unit for years to come, so please bear in mind the following points when choosing a suitable location for it:

DO...

- ✓ Use in a well-ventilated room.
- ✓ Place on a solid, flat, level surface, such as a table, shelf or stereo rack.
- ✓ Leave at least 10 cm either side, 25 cm overhead and 15 cm at the back of this unit. If using with the XC-L77, see *Hints on installation* in that manual for more information in this.

DON'T...

- ✗ Use in a place exposed to high temperatures or humidity, including near radiators and other heat-generating appliances.
- ✗ Place on a window sill or other place where the player will be exposed to direct sunlight.
- ✗ Use in an excessively dusty or damp environment.
- ✗ Place directly on top of an amplifier, or other component in your stereo system that becomes hot in use.
- ✗ Use near a television or monitor as you may experience interference—especially if the television uses an indoor antenna.
- ✗ Use in a kitchen or other room where the player may be exposed to smoke or steam.
- ✗ Use on a thick rug or carpet, or cover with cloth—this may prevent proper cooling of the unit.
- ✗ Place on an unstable surface, or one that is not large enough to support all four of the unit's feet.

Avoiding condensation problems

Condensation may form inside the player if it is brought into a warm room from outside, or if the temperature of the room rises quickly. Although the condensation won't damage the player, it may temporarily impair its performance. For this reason you should leave it to adjust to the warmer temperature for about an hour before switching on and using.

1 Avant le démarrage

Conseils pour l'installation

Vous souhaitez profiter de cet appareil pendant les années à venir, aussi tenez compte des points ci-dessous lors du choix de son emplacement d'installation.

OUI...

- ✓ Utilisez l'appareil dans une pièce bien aérée.
- ✓ Placez-le sur une surface ferme, plate et horizontale, telle que table, étagère ou rack stéréo.
- ✓ Laissez au moins 10 cm de chaque côté, 25 cm au-dessus et 15 cm à l'arrière de l'appareil. Si vous l'utilisez avec le XC-L77, lisez *Conseils pour l'installation* dans ce manuel pour plus d'informations à ce sujet.

NON...

- ✗ Utilisation à un endroit soumis à des températures ou à une humidité élevées, par exemple près d'un radiateur ou d'un autre appareil produisant de la chaleur.
- ✗ Installation sur le rebord d'une fenêtre ou à un autre endroit où l'enregistreur sera exposé en plein soleil.
- ✗ Utilisation dans un environnement très poussiéreux ou humide.
- ✗ Installation directement sur un amplificateur, ou un autre équipement de votre chaîne stéréo qui chauffe à l'emploi.
- ✗ Utilisation près d'un téléviseur ou d'un moniteur car vous aurez des interférences—en particulier si le téléviseur utilise une antenne intérieure.
- ✗ Utilisation dans une cuisine ou une autre pièce où l'enregistreur serait exposé à la fumée ou à la vapeur.
- ✗ L'emploi sur un tapis ou de la moquette épaisse, ou le recouvrement avec du tissu empêcheront le refroidissement correct de l'appareil.
- ✗ Installation sur une surface instable, ou d'une largeur insuffisante pour soutenir les quatre pieds de l'appareil.

Pour éviter les problèmes de condensation

De la condensation peut se former à l'intérieur de l'enregistreur si il est transporté d'une pièce chaude à une pièce froide, ou en cas d'augmentation brutale de la température de la pièce. Bien que la condensation n'endommage pas l'enregistreur, elle peut temporairement nuire à son bon fonctionnement. Pour cette raison, laissez l'enregistreur s'adapter à la température plus chaude pendant environ une heure avant de le mettre sous tension et de l'utiliser.

1 Before You Start

Maintaining your CD recorder

To clean the compact disc recorder, wipe with a soft, dry cloth. For stubborn dirt, wet a soft cloth with a mild detergent solution made by diluting one part detergent to 5 or 6 parts water, wring well, then wipe off the dirt. Use a dry cloth to wipe the surface dry. Do not use volatile liquids such as benzene and thinner which may damage the surfaces.

Moving the unit

If you need to move the unit, first switch it off and unplug from the wall outlet. Never lift or move the unit during playback or recording—the disc rotates at a high speed and may be damaged.

CD lens cleaner

The compact disc recorder's pickup lens should not become dirty in normal use, but if for some reason it should malfunction due to dirt or dust, consult your nearest Pioneer authorized service center. Although lens cleaners for compact disc recorders are commercially available, we do not recommend using them since some may damage the lens.

Storing optical cable

When storing optical cable, coil loosely as shown below. The cable may be damaged if bent sharply around corners.

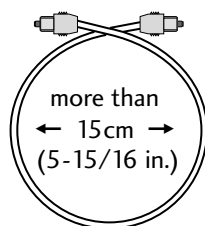

Power cord caution

Handle the power cord by the plug part. Do not pull out the plug by tugging the cord, and never touch the power cord when your hands are wet, as this could cause a short circuit or electric shock. Do not place the unit, a piece of furniture, or other object on the power cord or pinch the cord in any other way. Never make a knot in the cord or tie it with other cords. The power cords should be routed so that they are not likely to be stepped on. A damaged power cord can cause a fire or give you an electric shock. Check the power cord once in a while. If you find it damaged, ask your nearest Pioneer authorized service center or your dealer for a replacement.

1 Avant le démarrage

Entretien de l'enregistreur CD

Pour nettoyer l'enregistreur CD, essuyez-le avec un chiffon doux et sec. Pour la saleté rebelle, utilisez un chiffon humidifié de solution détergente douce obtenue en diluant une part de détergent dans 5 à 6 parts d'eau; essorez bien le chiffon, puis éliminez la saleté. Passez ensuite un chiffon sec pour sécher la surface. N'employez pas de liquide volatil, comme la benzine ou un diluant, qui pourraient abîmer les surfaces.

Déplacement de l'appareil

Si l'appareil doit être déplacé, mettez-le d'abord hors tension et débranchez-le de la prise murale. Ne soulevez et ne déplacez jamais l'appareil pendant la lecture ou l'enregistrement—the disque tourne à grande vitesse et pourrait être endommagé.

Dispositif de nettoyage de lentille CD

La lentille de lecture de l'enregistreur CD ne doit normalement pas se salir, mais si pour une certaine raison il fonctionne mal à cause de la saleté ou de la poussière, consultez le centre de service agréé Pioneer le plus proche. Bien que des dispositifs de nettoyage de lentille pour enregistreur CD soient disponibles dans le commerce, nous ne recommandons pas leur emploi, car certains pourraient endommager la lentille.

Rangement du câble optique

Au rangement du câble optique, enroulez-le de manière lâche comme indiqué ci-dessous. Le câble peut être endommagé s'il est recourbé de manière trop serrée.

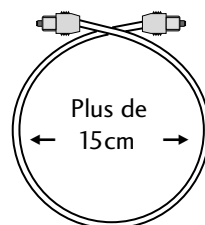

Note importante sur le câble d'alimentation

Tenir le câble d'alimentation par la fiche. Ne pas débrancher la prise en tirant sur le câble et ne pas toucher le câble avec les mains mouillées. Cela risque de provoquer un court-circuit ou un choc électrique. Ne pas poser l'appareil ou un meuble sur le câble. Ne pas pincer le câble. Ne pas faire de noeud le câble ou l'attacher à d'autres câbles. Les câbles d'alimentation doivent être posés de façon à ne pas être écrasés. Un câble abîmé peut provoquer un risque d'incendie ou un choc électrique. Vérifier le câble d'alimentation de temps en temps. Contacter le service après-vente Pioneer le plus proche ou le revendeur pour un remplacement.

1 Before You Start

About CD, CD-R and CD-RW Discs

This unit is compatible with three different types of compact disc:

Playback-only CDs

This unit will playback any ordinary audio CDs carrying the Compact Disc Digital Audio mark shown right.



CD-Recordable discs

Recordable CDs, or CD-R, carry the mark shown right, and are 'write once'. This means that once something is recorded on the disc it is permanent—it can't be re-recorded or erased.



CD-Rewritable discs

Rewritable CDs, or CD-RW, carry the mark shown right. As the name indicates, you can erase and re-record material on these discs so that they can be used over and over again.



Consumer-use discs

This recorder is only compatible with special consumer-use CD-R and CD-RW discs. These are clearly marked For Music Use Only, For Consumer, or For Consumer Use. Other types of CD-R or CD-RW discs, such as those available for computer-based CD recorders, will not work with this recorder.

Recording copyright material

The price of a consumer-use disc includes a copyright fee that has been paid to the copyright owner (in countries where the copyright fee collection system has been established based on their respective copyright laws). This means that you can use these discs to record music and other material for your personal use. If you want to use a disc for anything other than personal use, you must get permission from the copyright owner (note that copyright laws vary from country to country; check the copyright-related laws in your particular country for more information).

Broadcast programs, CDs, other recorded media (cassettes, vinyl records, etc.) and musical performances are all protected by copyright laws. You must get permission from the copyright owner if you sell, transfer, distribute or lease a disc recorded from the above mentioned sources, or if you use it as part of a business (such as for background music in a store).

1 Avant le démarrage

A propos des disques CD, CD-R et CD-RW

Cet appareil est compatible avec trois différents types de disque compact:

CD de lecture seulement

Cet appareil peut lire tout disque CD audio ordinaire portant la marque Compact Disc Digital Audio à droite.



Disques CD enregistrables

Les CD enregistrables ou CD-R portent la marque indiquée à droite, et sont 'enregistrables une fois'. Cela signifie que ce qui est enregistré sur le disque est permanent—it ne peut pas être réenregistré ou effacé.



Disques CD réenregistrables

Les CD réenregistrables, ou CD-RW, portent la marque indiquée à droite. Comme le nom l'indique, vous pouvez effacer et réenregistrer des matériaux sur ces disques pour qu'ils puissent être utilisés encore et encore.



Disques grand public

Cet enregistreur est seulement compatible avec les disques CD-R et CD-RW spéciaux grand public. Ils sont clairement marqués For Music Use Only, For Consumer ou For Consumer Use. D'autres types de disques CD-R ou CD-RW, tels que ceux disponibles pour les enregistreurs CD à base informatique, ne fonctionneront pas sur cet enregistreur.

Enregistrement de matériaux sous droits d'auteur

Le prix d'un disque grand public inclut des frais de droits d'auteur acquittés au détenteur des droits (dans les pays où le système de collecte des droits d'auteur a été établi sur la base de leurs lois propres sur les droits d'auteur). Cela signifie que vous pouvez utiliser ces disques pour enregistrer de la musique et d'autres matériaux à des fins personnelles. Si vous souhaitez utiliser un disque dans un but autre que personnel, il vous faudra obtenir l'autorisation du détenteur des droits (notez que les lois sur les droits d'auteur varient d'un pays à l'autre; vérifiez celles de votre pays pour obtenir plus d'informations).

Les émissions de radio, les CD, les autres supports enregistrés (cassettes, disques en vinyle etc.) et les exécutions musicales en public sont tous protégés par des droits d'auteur. Il vous faut obtenir l'autorisation du détenteur des droits pour vendre, transférer, distribuer ou louer un disque enregistré à partir des sources ci-dessus, ou si vous l'utilisez comme partie d'une activité commerciale (telle que musique de fond dans un magasin).

1 Before You Start

Recording and finalizing discs

Unlike other recording media, recordable CDs have a number of distinct states, and what you can do with a disc depends on the current state of the disc. The figure below shows the three states—blank, partially recorded, and finalized—and summarizes what's possible (✓) and impossible (✗) in each.

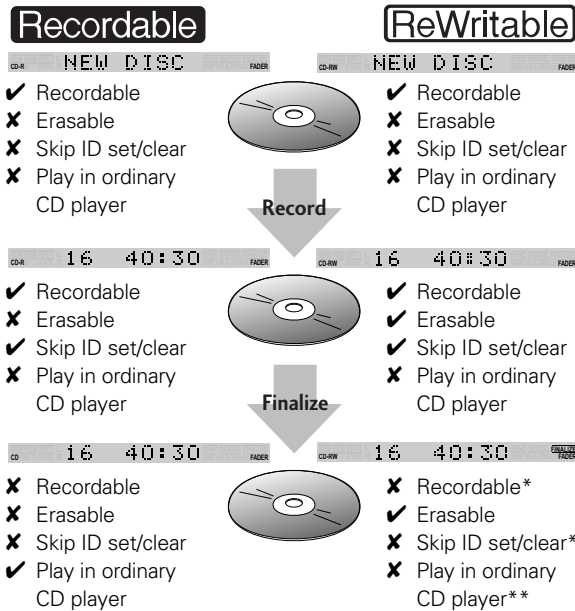

* Once the CD-RW has been erased, it becomes recordable again and skip IDs can be set and cleared.

** In general, current CD players cannot play CD-RW discs. However, this situation may change.

The process of finalization fixes the contents of a CD-R in place for good by creating a Table of Contents (TOC, for short) at the beginning of the disc. This tells a CD player exactly what's on the disc and where to find it. Once a CD-R is finalized, further recording and other changes become impossible. The CD recorder and other CD players treat a finalized disc as an ordinary playback-only CD. (See page 51 for more information on finalizing CD-Rs.) CD-rewritable discs can be finalized in the same way as CD-R discs, but even after finalization, the disc can still be erased and used over again. Remember that CD-RW discs can only be played on players that are specifically designed to play CD-RW discs: most home CD players will not play these discs, even after the disc has been finalized. (See page 51 for more information on finalizing CD-RWs.)

1 Avant le démarrage

Enregistrement et finalisation des disques

À la différence des autres supports d'enregistrement, les CD enregistrés ont un certain nombre d'états distincts, et ce que vous pouvez faire avec votre disque dépend de son état actuel. L'illustration ci-dessous indique les trois états—vierge, partiellement enregistré et finalisé—et résume ce qui est possible (✓) et impossible (✗) dans chacun d'eux.

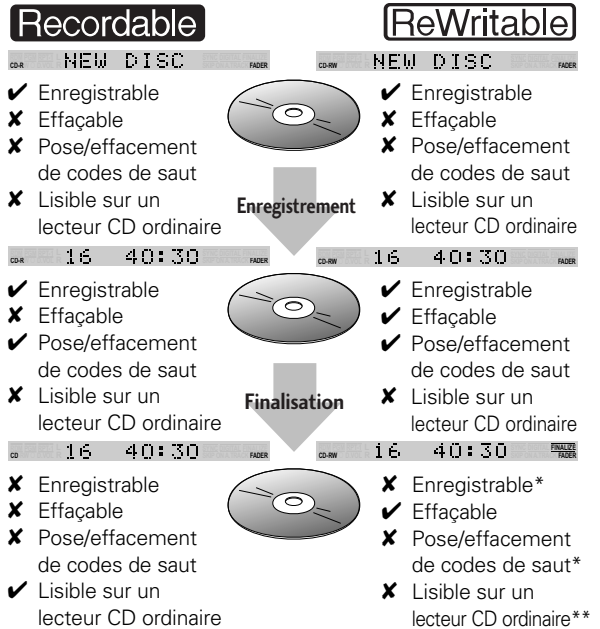

* Une fois le CD-RW effacé, il est à nouveau enregistrable et des codes de saut peuvent être posés et effacés.

** En général, les lecteurs de CD actuels ne peuvent pas lire des disques CD-RW. Mais la situation peut changer.

Le processus de finalisation fixe le contenu du CD-R pour de bon en créant une table des matières (Table of Contents, abrégé TOC) au début du disque qui indique aux autres lecteurs exactement ce qu'il y a sur le disque et où le trouver. Une fois un CD-R finalisé, d'autres enregistrements et changements sont impossibles. L'enregistreur CD et les autres lecteurs CD traitent un disque finalisé comme un CD de lecture seulement ordinaire. (Voir la page 51 pour plus d'informations sur la finalisation des disques CD enregistrables.)

Les disques CD réenregistrables peuvent être finalisés de la même manière que les disques CD-R, mais même après finalisation, ils peuvent être effacés et utilisés encore et encore. Notez que les disques CD-RW sont lisibles seulement sur des lecteurs spécialement conçus pour les disques CD-RW: La plupart de lecteurs de CD domestiques ne liront pas ces disques, même après leur finalisation. (Voir la page 51 pour plus d'informations sur la finalisation des disques CD réenregistrables.)

1 Before You Start

Handling discs

When holding CDs of any type, take care not to leave fingerprints, dirt or scratches on the disc surface. Hold the disc by its edge or by the center hole and edge. Damaged or dirty discs can affect playback and/or recording performance. Take care also not to scratch the label side of the disc. Although not as fragile as the recording side, scratches can still result in a disc becoming unusable.

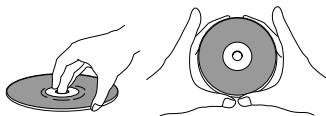

Should a disc become marked with fingerprints, dust, etc., clean using a soft, dry cloth, wiping the disc lightly from the center to the outside edge as shown in the diagram below. If necessary, use a cloth soaked in alcohol, or a commercially available CD cleaning kit to clean a disc more thoroughly. Never use benzine, thinner or other cleaning agents, including products designed for cleaning vinyl records.

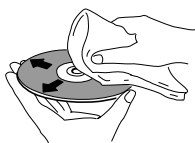

Wipe lightly from the center of the disc using straight strokes.

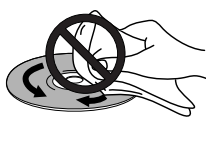

Don't wipe the disc surface using circular strokes.

Storing discs

Although CD, CD-R and CD-RW discs are more durable than vinyl records, you should still take care to handle and store discs correctly. When you're not using a disc, return it to its case and store upright. Avoid leaving discs in excessively cold, humid, or hot environments (including under direct sunlight).

When labeling discs, use a felt-tip pen sold for marking CDs. Don't glue paper or put stickers onto the disc, or use a pencil, ball-point pen or other sharp-tipped writing instrument. These could all damage the disc.

For more detailed care information see the instructions that come with discs.

1 Avant le démarrage

Manipulation des disques

En tenant un CD, faites attention de ne pas laisser d'empreintes de doigts, de saleté ou de rayures à la surface du disque. Maintenez le disque par son bord ou par le trou central et son bord. Les disques endommagés ou sales peuvent affecter la qualité de la lecture et/ou de l'enregistrement. Evitez aussi de rayer le côté portant l'étiquette du disque. Bien que moins fragile que la face enregistrée, des rayures peuvent rendre un disque inutilisable.



Si un disque est marqué de traces de doigts, poussière etc., nettoyez-le avec un chiffon doux et sec, en l'essuyant doucement de l'intérieur vers la périphérie comme le montre le diagramme ci-dessous. Si nécessaire, utilisez un chiffon humidifié d'alcool ou un kit de nettoyage pour CD disponible dans le commerce pour nettoyer un disque plus sérieusement. N'utilisez jamais de benzine, diluant ou autre agent de nettoyage, y compris des produits conçus pour le nettoyage des disques en vinyle.



Essayez doucement du centre du disque vers la périphérie.

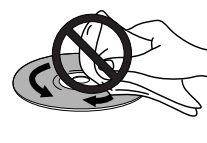

N'essayez pas la surface du disque dans le sens circulaire.

Rangement des disques

Bien que les CD, CD-R et CD-RW soient plus résistants que les disques en vinyle, ils doivent quand même être manipulés et rangés correctement. Quand vous n'utilisez pas un disque, remettez-le dans son étui et placez-le verticalement. Evitez de laisser les disques dans un environnement très froid, humide ou chaud (y compris en plein soleil).

Si vous posez une étiquette, utilisez un stylo à pointe feutre pour écrire dessus. Ne collez pas de papier ni d'autocollant sur le disque; n'utilisez pas de crayon ou de stylo à bille, ou d'autre instrument pointu. Ils pourraient endommager le disque.

Lisez le mode d'emploi du disque pour des informations plus détaillées.

1 Before You Start

Discs to avoid

CDs spin at high speed inside the recorder during playback and recording. If you can see that a disc is cracked, chipped, warped, or otherwise damaged, don't risk using it in your CD recorder—you could end up damaging the unit.

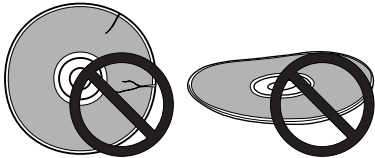

This recorder is designed for use with conventional, fully circular CD's only. Use of shaped CD's is not recommended for this product. Pioneer disclaims all liability arising in connection with the use of shaped CD's.

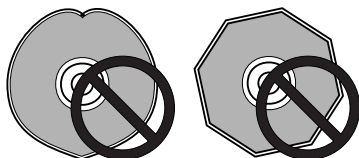

1 Avant le démarrage

Disques à éviter

Les CD tournent très vite dans l'enregistreur pendant la lecture et l'enregistrement. Si vous remarquez que le disque est fissuré, déformé ou voilé, ou endommagé d'une autre manière, ne courez pas le risque de l'utiliser sur votre enregistreur ou lecteur CD — cela pourrait endommager l'appareil.

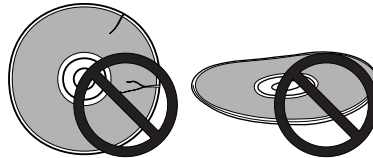

Cet enregistreur est conçu uniquement pour l'emploi des CD conventionnels entièrement circulaires. Pioneer rejette toute responsabilité en relation avec l'emploi de CD de forme spéciale.

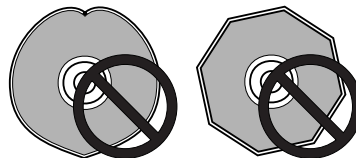

2 Connecting Up

Connecting to the Rest of Your System

This section explains connecting up to an XC-L77/L7/L5 system. If you're connecting to a different system, see *Connecting to other systems* on page 17.

2 Raccordements

Raccordement au reste de votre chaîne

Cette section explique le raccordement à une chaîne XC-L77/L7/L5. Pour le raccordement à un autre système, consultez *Raccordement à d'autres chaînes* à la page 17.

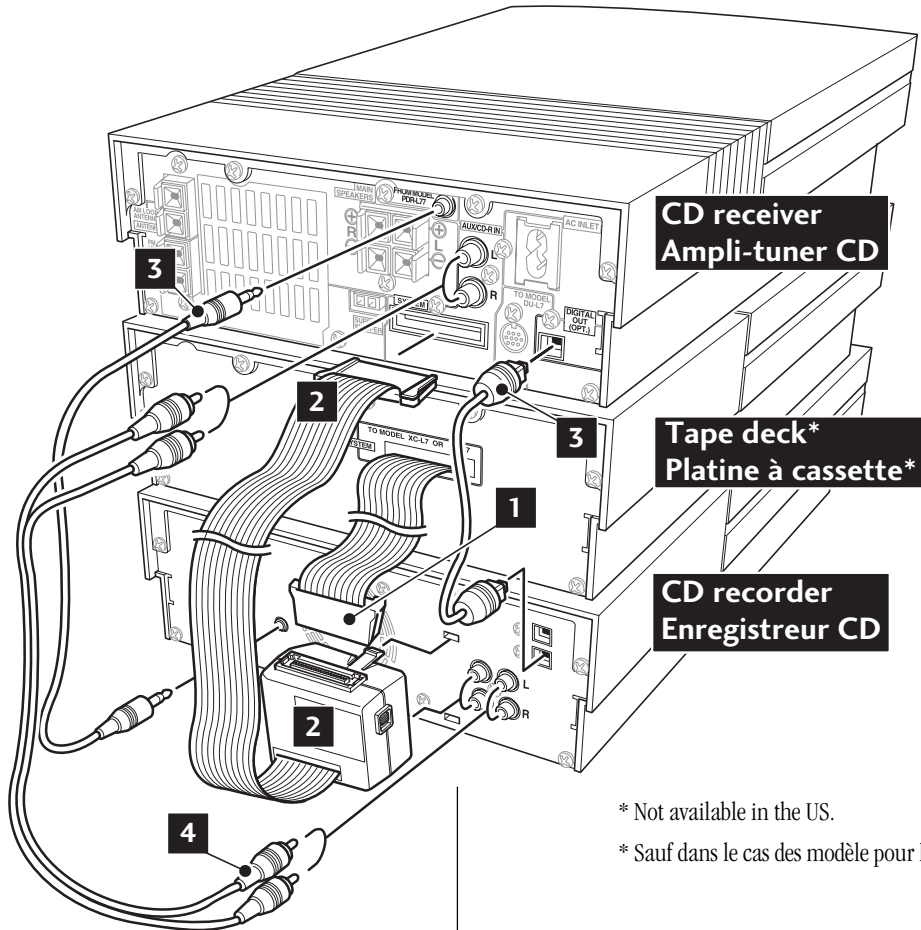

* Not available in the US.

* Sauf dans le cas des modèle pour le Canada.

Ribbon cables

IMPORTANT: Never connect or disconnect the system ribbon cables while the power plug is connected to the wall outlet. Doing so may damage the unit.

To insert, hold the connector and push firmly into the socket until you hear it click home.

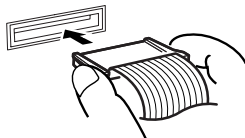

To remove, hold the connector securely on either side with thumb and forefinger and pull out from the socket.

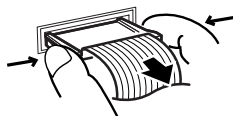

Câbles plats

IMPORTANT: Ne connectez et déconnectez jamais les câbles plats de la chaîne quand la prise d'alimentation est branchée sur une prise murale. Cela pourrait endommager l'appareil.

Pour l'insertion, saisissez le connecteur et poussez-le à fond dans la prise jusqu'au dé clic de mise en place.

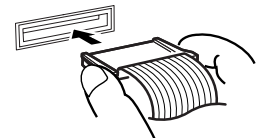

Pour le retrait, saisissez le connecteur entre le pouce et l'index et retirez-le de la prise.

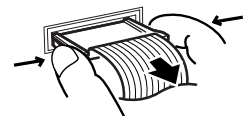

2 Connecting Up

Important: Before making or changing any rear panel connections, make sure that all the components are switched off and unplugged from the power supply.

The diagram on the preceding page shows the PDR-L77 CD recorder connected to the XC-L77 CD receiver and the CT-L77 cassette deck. If you also have the MJ-L77 MD recorder, skip this page and follow the instructions on pages 16–17.

When setting up, be sure to also refer to chapter 2 of the XC-L77 manual for full installation and connection details.

- 1 (If you don't have the CT-L77 cassette deck, skip this step.) Connect the tape deck's ribbon cable to the top of the Analog Rec Adapter box (see *Ribbon Cables* on the previous page for more on connecting and disconnecting ribbon cables).
- 2 Plug the Analog Rec Adapter in to the **LINE IN** jacks on the CD recorder (see *Analog Rec Adapter* below). Plug the other end (the ribbon cable) into the CD receiver.
- 3 Connect the supplied control cord from the CD receiver (jack marked **FROM MODEL PDR-L77**) to the CD recorder (jack marked **TO XC-L77**).
- 4 Connect the supplied stereo cord between the **AUX/CD-R IN** on the CD receiver, and the **LINE OUT** jacks on the CD recorder.
- 5 Connect the supplied optical cord from the CD receiver's **DIGITAL OUT (OPT)** to the CD recorder's **DIGITAL IN (OPT)**.

Analog Rec Adapter

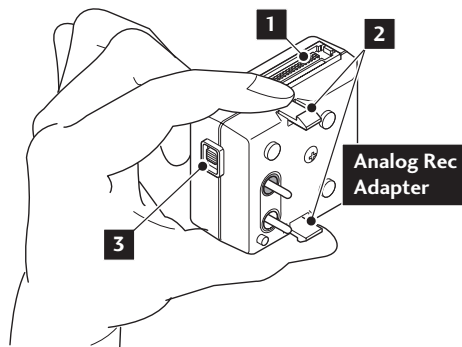

- 1 Ribbon cable connector
- 2 Locating lugs (top and bottom). When plugging the Analog Rec Adapter into the CD recorder, pinch these together slightly between thumb and forefinger and line up with the holes on the rear panel. Remove in the same way.
- 3 System switch. If using with the XC-L77 CD receiver, leave in the upper position; for the XC-L7 or XC-L5, slide to the lower position.

2 Raccordements

Important: Avant de faire ou de changer des liaisons sur le panneau arrière, assurez-vous que tous les éléments de la chaîne sont éteints et débranchés de la source d'alimentation.

Le diagramme de la page précédente montre l'enregistreur CD PDR-L77 raccordé au récepteur CD XC-L77 et à la platine cassette CT-L77. Si vous disposez aussi d'un enregistreur MD MJ-L77, sautez cette page et suivez les instructions des pages 16-17.

A l'installation, consultez également le chapitre 2 du mode d'emploi du XC-L77 pour disposer des détails complets sur l'installation et le raccordement.

- 1 (Si vous n'avez pas de platine cassette CT-L77, sautez cette étape.) Raccordez le câble plat de la platine cassette sur le haut de la boîte adaptateur d'enregistrement analogique (voir *Câbles plats* à la page précédente pour plus de détails sur la connexion/déconnexion des câbles plats).
- 2 Raccordez l'adaptateur d'enregistrement analogique sur les prises **LINE IN** de l'enregistreur CD (voir *Adaptateur d'enregistrement analogique* ci-dessous). Raccordez l'autre extrémité (câble plat) dans le récepteur CD.
- 3 Raccordez le cordon de commande fourni entre le récepteur CD (prise marquée **FROM MODEL PDR-L77**) et l'enregistreur CD (prise marquée **TO XC-L77**).
- 4 Raccordez le cordon stéréo fourni entre **AUX/CD-R IN** sur le récepteur CD et les prises **LINE OUT** de l'enregistreur CD.
- 5 Raccordez le cordon optique fourni entre **DIGITAL OUT (OPT)** du récepteur et **DIGITAL IN (OPT)** de l'enregistreur CD.

Adaptateur d'enregistrement analogique

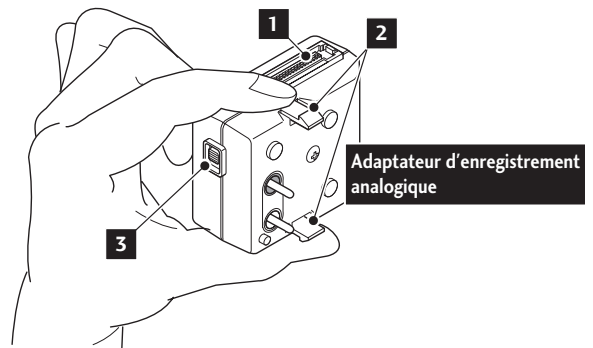

- 1 Connecteur de câble plat.
- 2 Languettes de positionnement (haut et bas). En connectant l'adaptateur d'enregistrement analogique à l'enregistreur CD, pincez légèrement ces languettes entre le pouce et l'index et alignez-les sur les trous du panneau arrière. Retirez le connecteur de la même façon.
- 3 Commutateur de chaîne. Pour l'utilisation avec le récepteur CD XC-L77, laissez en position haute; pour le XC-L7 ou XC-L5, glissez-le en position basse.

2 Connecting Up

2 Raccordements

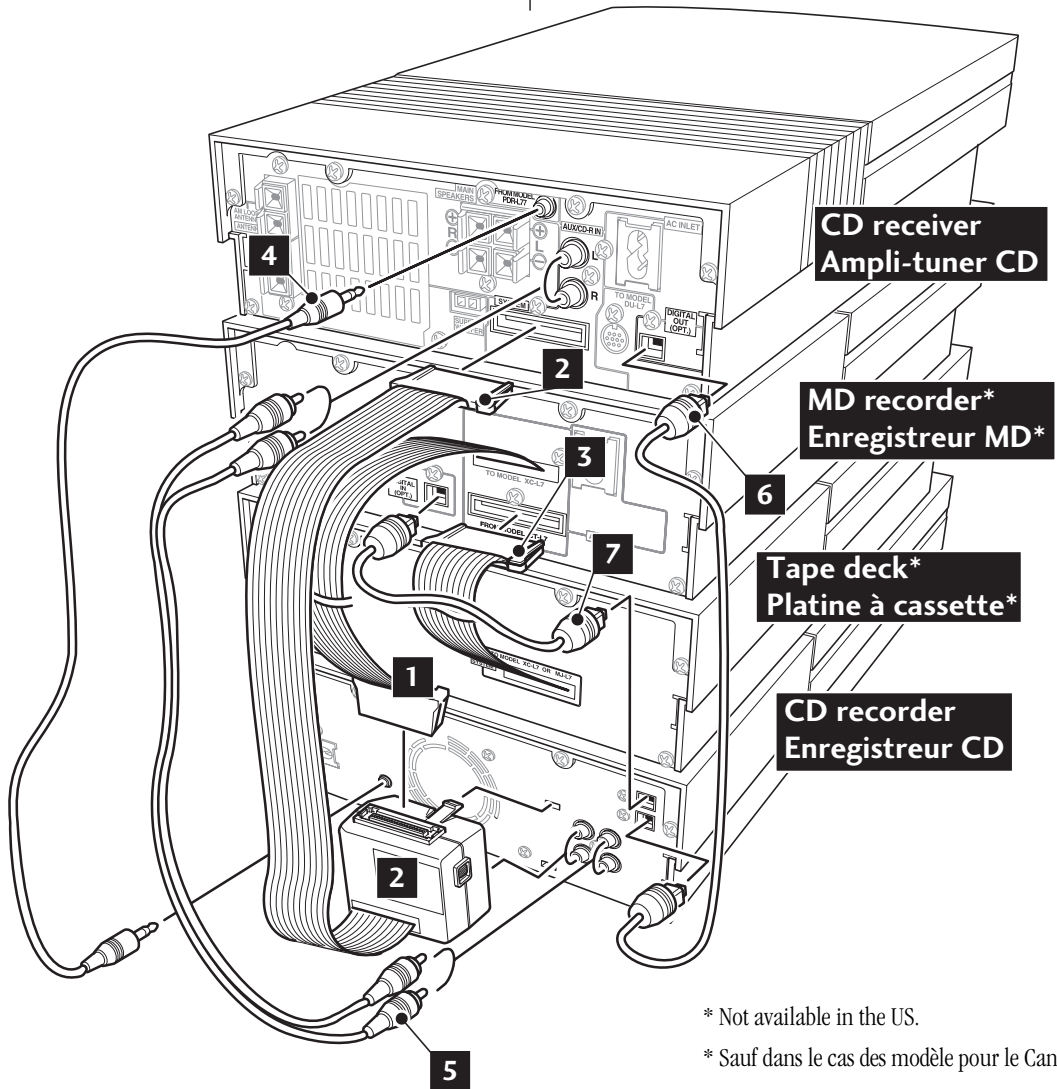

Important: Before making or changing any rear panel connections, make sure that all the components are switched off and unplugged from the power supply.

The diagram above shows the PDR-L77 CD recorder connected to the XC-L77 CD receiver, the MJ-L77 MD recorder and the CT-L77 cassette deck. If you are connecting up this recorder to a different stereo system, see *Connecting to other systems* on page 17.

When setting up, be sure to also refer to chapter 2 of both the XC-L77 and MJ-L77 manuals for full installation and connection details.

Important: Avant de faire ou de changer des liaisons sur le panneau arrière, assurez-vous que tous les éléments de la chaîne sont éteints et débranchés de la source d'alimentation.

Le diagramme ci-dessus montre l'enregistreur CD PDR-L77 raccordé au récepteur CD XC-L77, à l'enregistreur MD MJ-L77 et à la platine cassette CT-L77. Pour le raccordement à un autre système, consultez *Raccordement à d'autres systèmes* à la page 17.

À l'installation, consultez également le chapitre 2 du mode d'emploi du XC-L77 et du MJ-X77 pour disposer des détails complets sur l'installation et le raccordement.

2 Connecting Up

- 1 Connect the MD recorder's ribbon cable to the top of the Analog Rec Adapter box (see *Ribbon cables* on page 15 for more on connecting and disconnecting ribbon cables).
- 2 Plug the Analog Rec Adapter in to the **LINE IN** jacks on the CD recorder (see *Analog Rec Adapter* on page 15 for information on setting the switch and plugging into the rear panel). Plug the other end (the ribbon cable) into the CD receiver.
- 3 If you have the optional CT-L77 tape deck, plug the ribbon cable into the MJ-L77 MD recorder.
- 4 Connect the supplied mini-plug control cord from the CD receiver (jack marked **FROM MODEL PDR-L77**) to the CD recorder (jack marked **TO XC-L77**).
- 5 Connect the supplied stereo cord between the **AUX/CD-R IN** on the CD receiver, and the **LINE OUT** jacks on the CD recorder.
- 6 Connect the supplied optical cord from the CD receiver's **DIGITAL OUT (OPT)** to the CD recorder's **DIGITAL IN (OPT)**.
- 7 Connect the optical cord supplied with the MD recorder from the CD recorder's **DIGITAL OUT (OPT)** to the MD recorder's **DIGITAL IN (OPT)**.

Note: You can still record digitally from the CD receiver to the MD recorder: in stop and record modes, the CD recorder passes the signal arriving at the **DIGITAL IN** to the **DIGITAL OUT**.

Connecting to other systems

If you're not using this recorder as part of the XC-L77 mini stereo system, connect the analog jacks of this unit with a set of input and output jacks on your amplifier/receiver:

- 1 Use a standard stereo cord (one is supplied with this recorder) to connect the **LINE OUT** jacks of this recorder with the **TAPE/MD/CD-R IN** jacks* on your amplifier/receiver.
- 2 Use another standard stereo cord to connect the **LINE IN** jacks of this recorder with the **TAPE/MD/CD-R OUT** jacks* on your amplifier/receiver.
- 3 For digital recording, connect the **DIGITAL IN (OPT)** of the PDR-L77 with the optical out jack of your source component (or amplifier/receiver with optical digital output) using the supplied optical cord.

* **Note:** Different amplifiers may have differently labeled jacks. If you're unsure which to use, look in your amplifier's manual under connecting a tape deck.

2 Raccordements

- 1 Raccordez le câble plat de l'enregistreur CD sur le haut de la boîte adaptateur d'enregistrement analogique (voir *Câbles plats* à la page 15 pour plus de détails sur la connexion/déconnexion des câbles plats).
- 2 Raccordez l'adaptateur d'enregistrement analogique sur les prises **LINE IN** de l'enregistreur CD (voir *Adaptateur d'enregistrement analogique* à la page 15 pour le réglage du commutateur et le branchement dans le panneau arrière). Raccordez l'autre extrémité (câble plat) dans le récepteur CD.
- 3 Si vous disposez d'une platine cassette CT-L77 en option, branchez le câble plat dans l'enregistreur MD MJ-L77.
- 4 Raccordez le cordon de commande fourni à minifiche entre le récepteur CD (prise marquée **FROM MODEL PDR-L77**) et l'enregistreur CD (prise marquée **TO XC-L77**).
- 5 Raccordez le cordon stéréo fourni entre **AUX/CD-R IN** sur le récepteur CD et les prises **LINE OUT** de l'enregistreur CD.
- 6 Raccordez le cordon optique fourni entre **DIGITAL OUT (OPT)** du récepteur et **DIGITAL IN (OPT)** de l'enregistreur CD.
- 7 Raccordez le cordon optique fourni avec l'enregistreur MD entre **DIGITAL OUT (OPT)** de l'enregistreur CD et **DIGITAL IN (OPT)** de l'enregistreur MD.

Remarque: Il est encore possible d'enregistrer numérique du récepteur CD à l'enregistreur MD; en modes d'arrêt et d'enregistrement, l'enregistreur CD passe le signal arrivant de **DIGITAL IN** à **DIGITAL OUT**.

Raccordement à d'autres chaînes

Si vous n'utilisez pas cet enregistreur comme élément d'un mini-système stéréo XC-L77, raccordez les prises analogiques de cet appareil à un lot de prises d'entrée/sortie de votre amplificateur/récepteur.

- 1 Utilisez un cordon stéréo standard (un cordon est fourni avec cet enregistreur) pour raccorder les prises **LINE OUT** de cet enregistreur aux prises **TAPE/MD/CD-R IN** * de votre amplificateur/récepteur.
- 2 Utilisez un autre cordon stéréo standard pour raccorder les prises **LINE IN** de cet enregistreur aux prises **TAPE/MD/CD-R OUT** * de votre amplificateur-récepteur.
- 3 Pour l'enregistrement numérique, raccordez **DIGITAL IN (OPT)** du PDR-L77 à la prise de sortie optique de votre composant de source (ou amplificateur/récepteur avec sortie numérique optique) avec le cordon optique fourni.

* **Remarque:** Des amplificateurs différents peuvent avoir des prises à indication différente. Si vous ne savez pas laquelle utiliser, consultez raccordement d'une platine cassette dans le mode d'emploi de votre amplificateur.

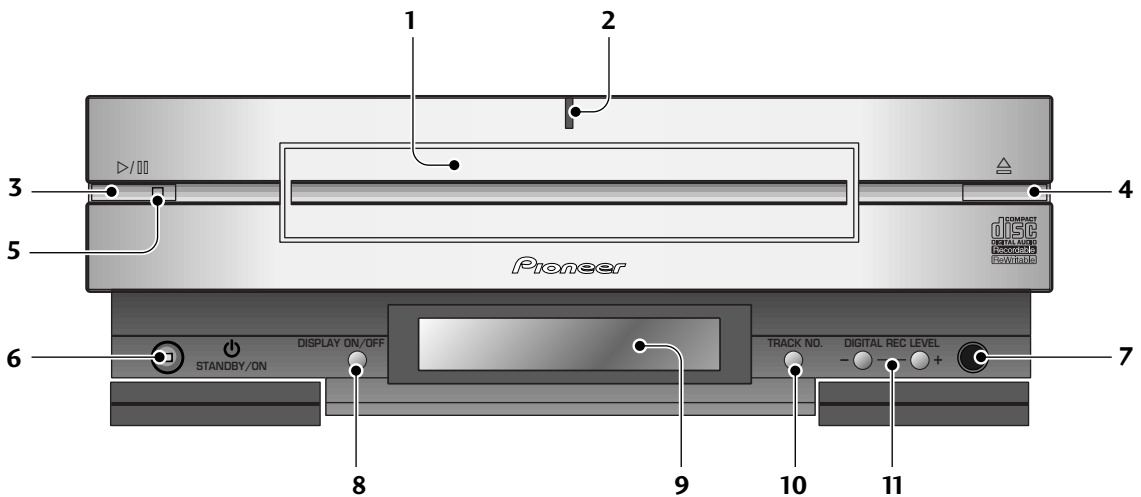

- 1 **CD tray**
- 2 **Power light** – Lights when the unit is switched on.
- 3 **▷/⏸ button** – Press to play a disc, or pause a disc that's already playing (press again to restart playback).
- 4 **⏏ button** – Press to open or close the disc tray.
- 5 **Play light** – Lights when playing or recording a CD; blinks when a CD is paused.
- 6 **Standby/On button** – Press to switch the unit between standby and on modes.
Note: This unit consumes a small amount of electricity in standby mode (0.8 W).
- 7 **Remote control sensor**
- 8 **DISPLAY ON/OFF** – Press to switch the fluorescent display on/off and adjust the brightness. See page 30.
- 9 **Fluorescent display** – See page 21.
- 10 **TRACK NO.** – Press during recording to start a new track. See page 46.
- 11 **DIGITAL REC LEVEL** – Use to adjust the recording level when recording from digital sources. See page 42.

- 1 **Tiroir à CD**
- 2 **Témoin d'alimentation** – S'allume quand l'appareil est sous tension.
- 3 **Touche ▷/⏸** – Appuyez pour lire un disque, ou faire une pause pendant la lecture d'un disque (appuyez une seconde fois pour redémarrer la lecture).
- 4 **Touche ⏏** – Appuyez pour ouvrir ou fermer le tiroir à disque.
- 5 **Témoin de lecture** – S'allume pendant la lecture ou l'enregistrement d'un CD; clignote pendant la pause d'un CD.
- 6 **Touche d'attente/en service** – Pressez pour commuter l'appareil entre les modes d'attente et en service.
Remarque: Cet appareil consomme peu d'électricité en mode d'attente (0,8 W).
- 7 **Capteur de télécommande**
- 8 **DISPLAY ON/OFF** – Pressez pour activer/désactiver l'affichage fluorescent et ajuster la luminosité. Voir la page 30.
- 9 **Affichage fluorescent** – Voir la page 21.
- 10 **TRACK NO.** – Appuyez pendant l'enregistrement pour démarrer une nouvelle plage. Voir la page 46.
- 11 **DIGITAL REC LEVEL** – Sert à ajuster le niveau d'enregistrement pendant l'enregistrement à partir de sources numériques. Voir la page 42.

Remote Control

- 1 **STANDBY/ON** – Switch the unit between standby and on modes.
Note: This unit consumes a small amount of electricity in standby mode (0.8W).
- 2 **FADER** – Fade in or out during playback (p.30), or recording (p.47).
- 3 **FINALIZE** – Start finalizing a disc (to make a recordable disc playable in ordinary CD players). (p.53).
- 4 **○** – Record a blank section (for space between tracks, etc.). (p.49)
- 5 **○ REC** – Put the recorder into record-pause mode. (pp.40–41)
- 6 **DIGITAL SYNCHRO** – Start recording on detection of a digital input signal. (pp.34–39).
- 7 **ERASE** – (CD-RW discs only) Start erasing tracks or re-initialize a disc. (pp.54–56)
- 8 **AUTO/MANUAL** – Switch between automatic and manual track numbering when recording. (p.46)
- 9 **TRACK NO. WRITE** – Press during recording to start a new track (when in manual track numbering mode). (p.46)
- 10 **□** – Stop playback or recording.
- 11 **⏸** – Pause playback or recording.
- 12 **▷** – Start or resume playback, or start recording from record-pause mode. (p.22, 23)
- 13 **TIME** – Switch the display mode. (pp.28–30)
- 14 **<< ▷ ▷** – Press and hold for fast reverse/forward playback. (p.22,23)
- 15 **⏮ ▷ ▷ | ▷ ▷ ⏭** – Skip back/forward tracks. (p.22,23)
- 16 **INPUT SELECTOR** – Switch the input between analog and digital (and thru). (p.34–45)
- 17 **SKIP PLAY** – Switch skip play on/off. (p.52)
- 18 **SKIP ID SET** – Record a track skip ID marker for the current track. (p.50)
- 19 **SKIP ID CLEAR** – Remove a skip ID on the current track. (p.51)
- 20 **Number buttons** – Use to select track numbers. (p.25)
- 21 **10/0** – Use to input 10 or 0. (p.25)



Télécommande

- 1 **STANDBY/ON** – Commute l'appareil entre les modes d'attente/ en service. **Remarque:** Cet appareil consomme peu d'électricité en mode d'attente (0,8 W).
- 2 **FADER** – Augmente ou réduit progressivement le volume pendant la lecture (p.30) ou l'enregistrement (p.47).
- 3 **FINALIZE** – Démarre la finalisation d'un disque (rendre un disque enregistrable lisible sur un lecteur de CD ordinaire) (p.53).
- 4 **○** – Enregistre une section vierge (pour l'espace entre les pages etc.) (p.49).
- 5 **○ REC** – Met l'enregistreur en mode pause d'enregistrement. (p.40–41)
- 6 **DIGITAL SYNCHRO** – Démarre l'enregistrement sur détection d'un signal d'entrée numérique (p.34–39).
- 7 **ERASE** – (disques CD-RW seulement) Démarre l'effacement des pages ou la réinitialisation d'un disque (p.54–56).
- 8 **AUTO/MANUAL** – Commute entre la numérotation automatique et manuelle des pages lors de l'enregistrement (p.46).
- 9 **TRACK NO. WRITE** – Appuyez pendant l'enregistrement pour démarrer une nouvelle page (en mode de numérotation manuelle des pages) (p.46).
- 10 **□** – Arrête la lecture ou l'enregistrement.
- 11 **⏸** – Fait une pause de lecture ou d'enregistrement.
- 12 **▷** – Démarre ou reprend la lecture, ou démarre l'enregistrement depuis le mode pause d'enregistrement (p.22, 23).
- 13 **TIME** – Commute le mode d'affichage (p.28–30).
- 14 **<< ▷ ▷** – Maintenez pressé pour la lecture en avant/arrière rapide (p.22,23)
- 15 **⏮ ▷ ▷ | ▷ ▷ ⏭** – Saute des pages en arrière/avant (p.22,23).
- 16 **INPUT SELECTOR** – Commute l'entrée entre analogique et numérique (et en boucle)(p.34–45).
- 17 **SKIP PLAY** – Active/désactive la lecture à sauts (p.52).
- 18 **SKIP ID SET** – Enregistre un marqueur ID de saut de piste pour la plage actuelle (p.50)

3 Controls and Displays

- 22 **>10** – Use to enter track numbers greater than 10. (p.25)
- 23 **REPEAT** – Set the repeat mode. (p.27)
- 24 **PROGRAM** – Program the playback track order. (p.25,26)
- 25 **CHECK** – Step through the programmed tracks in the playlist. (p.27)
- 26 **CLEAR** – Clear the last programmed track in program play mode. (p.26)
- 27 **RANDOM** – Start random track playback. (p.28)

Keep in mind the following when using the remote control unit:

- Make sure that there are no obstacles between the remote and the remote sensor on the unit.
- Use within the operating range and angle, as shown in the diagram below.

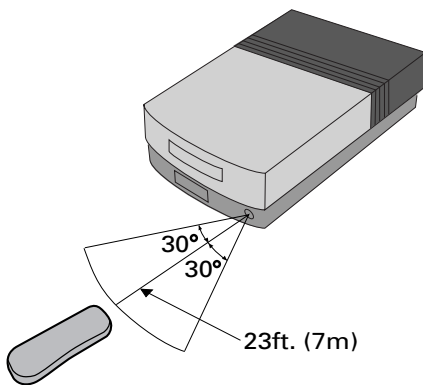

- Remote operation may become unreliable if strong sunlight or fluorescent light is shining on the unit's remote sensor.
- Remote controllers for different devices can interfere with each other. Avoid using remotes for other equipment located close to this unit.
- Replace the batteries when you notice a fall off in the operating range of the remote.

3 Contrôle et afficheur

- 19 **SKIP ID CLEAR** – Elimine l'ID de saut de la plage actuelle (p.51).
- 20 **Touches numériques** – Servent à sélectionner les numéros de plage (p.25).
- 21 **10/0** – Sert à entrer 10 ou 0 (p.25).
- 22 **>10** – Sert à entrer les numéros de plage supérieurs à 10 (p.25).
- 23 **REPEAT** – Règle au mode de répétition (p.27).
- 24 **PROGRAM** – Programme l'ordre des plages à lire (p.25,26).
- 25 **CHECK** – Passe en revue les plages programmées dans la liste de lecture (p.27).
- 26 **CLEAR** – Supprime la dernière plage programmée en mode lecture programmée (p.26).
- 27 **RANDOM** – Démarre la lecture aléatoire des plages (p.28).

N'oubliez pas les points suivant en utilisant la télécommande.

- Vérifiez qu'il n'y a pas d'obstacles entre la télécommande et le capteur de télécommande de l'appareil.
- Utilisez la télécommande sur la plage et à l'angle de fonctionnement indiqués à gauche.

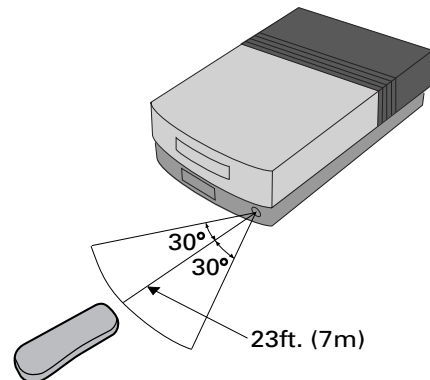

- Les opérations de télécommande peuvent être peu fiables en plein soleil ou si une lampe fluorescente éclaire le capteur de télécommande de l'appareil.
- Les télécommandes d'autres appareils peuvent interférer les unes avec les autres. Évitez d'utiliser des télécommandes pour les appareils placés à proximité pendant le fonctionnement du PDR-L77.
- Remplacez les piles quand vous notez une diminution de la plage de fonctionnement de la télécommande.

Display

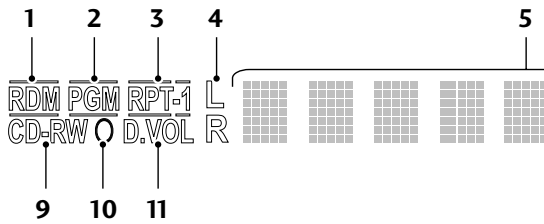

- 1 **RDM** – Lights in random-play mode.
- 2 **PGM** – Lights in program-play mode.
- 3 **RPT / RPT-1** – Lights when disc repeat / track repeat mode is on.
- 4 **L R** – Left / Right channel indicators (light in level meter display mode).
- 5 **Level meter/message/time display**
- 6 **SYNC** – Lights when the recorder is in automatic synchro recording mode.
- 7 **DIGITAL** – Lights when the optical digital input is selected.
- 8 **FINALIZE** – Lights if the CD-RW currently loaded has been finalized.
- 9 **CD / CD-R / CD-RW** – Indicates the type of disc currently loaded.
- 10 **○** – Lights to indicate recording or record-pause mode. Blinking display indicates record muting.
- 11 **D.VOL** – Lights when the digital volume is set to something other than 0dB.
- 12 **SKIP ON** – Lights to indicate that a disc contains skip IDs. Blinks when setting or clearing skip IDs.
- 13 **A. TRACK** – Lights when automatic track numbering is on during recording.
- 14 **FADER** – Blinks during fade in or fade out.

Afficheur

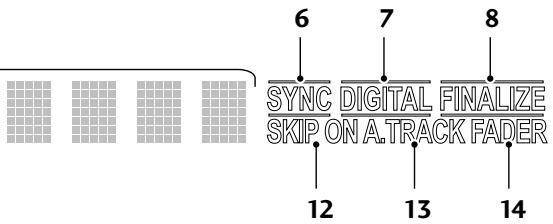

- 1 **RDM** – S'allume en mode lecture aléatoire.
- 2 **PGM** – S'allume en mode lecture programmée.
- 3 **RPT-RPT-1** – S'allume quand le mode de répétition de disque/répétition de plage est activé.
- 4 **L R** – Indicateurs des canaux gauche/droit (s'allume en mode d'affichage du vumètre).
- 5 **Affichage de vumètre/message/heure**
- 6 **SYNC** – S'allume quand l'enregistreur est en mode d'enregistrement synchro automatique.
- 7 **DIGITAL** – S'allume quand l'entrée numérique optique est sélectionnée.
- 8 **FINALIZE** – S'allume si le CD-RW actuellement chargé est finalisé.
- 9 **CD/DR-R/CD-RW** – Indique le type du disque actuellement chargé.
- 10 **○** – S'allume pour indiquer le mode pause d'enregistrement ou de lecture. L'affichage clignotant signifie l'assourdissement de l'enregistrement.
- 11 **D.VOL** – S'allume quand le volume numérique est à un réglage autre que 0dB.
- 12 **SKIP ON** – S'allume pour indiquer qu'un disque contient des ID de saut. Clignote au réglage ou à l'effacement d'ID de saut.
- 13 **A. TRACK** – S'allume quand la numérotation automatique des plages est activée pendant l'enregistrement.
- 14 **FADER** – S'allume pendant l'entrée ou sortie en fondu.

4 Getting Started

Switching On, Playing a Disc

This section takes you through switching on, playing discs and basic recording. Before proceeding, you should at least have connected your recorder to the XC-L77 CD receiver, or other amplifier. If you haven't, turn back to page 14.

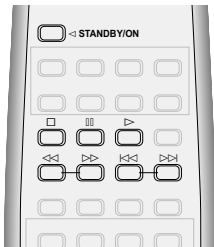
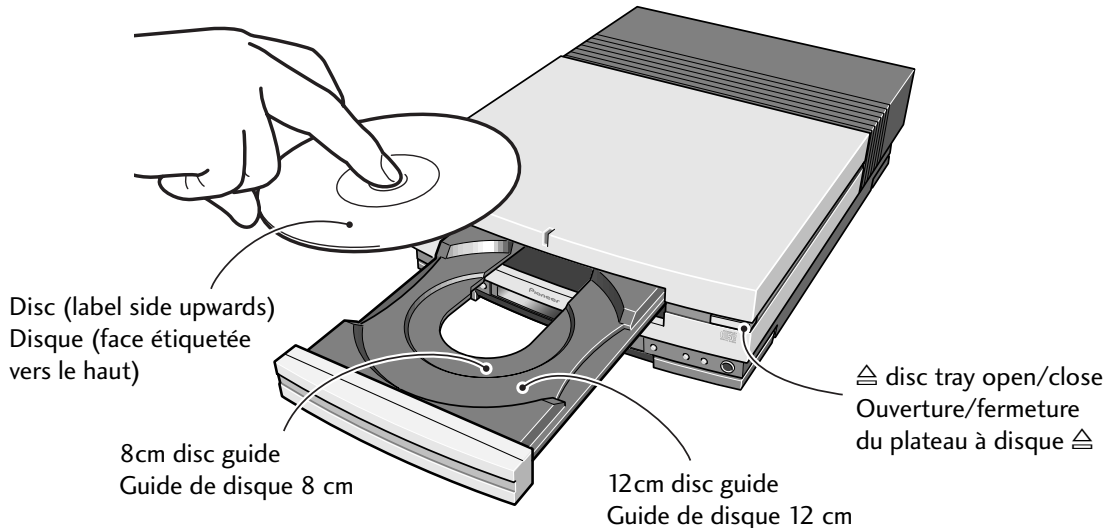

1 Press STANDBY/ON to switch on.

If this unit is connected to the XC-L77, the power comes on automatically when you switch on the XC-L77 CD receiver. If you're using it with a different amplifier/receiver, use the front panel button or the remote control to switch on.

The power light comes on and the display shows a welcome message:

HELLO!

2 Press △ (front panel only) to eject the disc tray.

OPEN

Place a CD, with the label face up, on to the disc tray, making sure that it is seated properly in the disc guide.

Note: Do not use an adapter when playing 8cm CD-singles. The disc tray has guides for both 12cm and 8cm discs.

4 Getting Started

Mise sous tension, lecture d'un disque

Cette section couvre la mise sous tension, la lecture de disques et l'enregistrement de base. Avant cela, vous devriez au moins raccorder votre enregistreur au récepteur CD XC-L77, ou à un autre amplificateur. Si ce n'est pas le cas, passez à la page 14.



1 Appuyez sur STANDBY/ON pour mettre sous tension.

Si l'appareil est raccordé à un XC-L77, il est automatiquement mis sous tension à la mise sous tension du récepteur CD XC-L77. Si vous l'utilisez avec un amplificateur/récepteur différent, mettez sous tension avec la touche du panneau avant ou avec la télécommande.

Le témoin d'alimentation s'allume et un message de bienvenue apparaît sur l'affichage.

HELLO!

2 Appuyez sur △ (panneau avant seulement) pour éjecter le plateau à disque.

OPEN

Placez un disque, la face étiquetée vers le haut, sur le plateau à disque, en vérifiant qu'il est bien placé sur le guide disque.

Remarque: N'utilisez pas d'adaptateur pour les disques de 8 cm. Le plateau à disque est doté de guides pour les disques de 12 et 8 cm.

4 Getting Started

3 Press ▷ (▷/⏏ on the front panel).

First, the recorder determines the kind of disc you've loaded (CD, CD-R or CD-RW).

If the disc isn't blank, the number of tracks and total disc playing time is displayed briefly, then playback starts.



The play light on the front panel lights during playback.

Note: △ closes the disc tray without starting playback.

4 To pause playback, press ⏏ (▷/⏏ on the front panel).

To resume playback, press again.

The play light on the front panel blinks in pause mode.

5 To fast-reverse or fast-forward, press and hold ◀◀ or ▶▶.

Release to resume normal playback.

If you reach the end of the disc while pressing ▶▶, the display shows **DISC END** and the recorder goes into play-pause mode.

6 To skip back or forward to another track, press ◀◀ or ▶▶.

Pressing ▶▶ once skips to the start of the next track on the disc. Further presses take you to subsequent tracks.

Pressing ◀◀ once takes you to the beginning of the current track. Further presses skip to the start of previous tracks.

You can use the track skip buttons while the disc is paused or stopped, too. The track number changes while the disc remains paused/stopped.

7 To stop playback, press □.

If the disc was paused, then the pause mode is canceled. The display shows the number of tracks on the disc and the total playing time:



Remove the disc from the recorder before switching off.

4 Getting Started

3 Appuyez sur ▷ (▷/⏏ sur le panneau avant).

D'abord, l'enregistreur détermine le type de disque chargé (CD, CD-R ou CD-RW).

Si le disque n'est pas vierge, le nombre de plages et le temps de lecture total du disque s'afficheront brièvement, puis la lecture commencera.



Le témoin de lecture du panneau avant s'allume pendant la lecture.

Remarque: △ ferme le disque sans démarrer la lecture.

4 Pour faire une pause de lecture, appuyez sur ⏏ (▷/⏏ sur le panneau avant).

Pressez une seconde fois pour reprendre la lecture.

Le témoin de lecture sur le panneau avant clignote en mode pause.

5 Pour le recul ou l'avance rapide, maintenez ◀◀ au ▶▶ pressé.

Libérez la touche pour reprendre la lecture normale.

Si vous arrivez en fin de disque en appuyant sur ▶▶, l'affichage indique **DISC END** et l'enregistreur passe en mode pause de lecture.

6 Pour sauter en arrière ou en avant à une autre plage, appuyez sur ◀◀ ou ▶▶.

Une pression de ▶▶ fait sauter au début de la plage suivante sur le disque. D'autres pressions feront passer aux plages subséquentes.

Une pression de ◀◀ fait sauter au début de la plage précédente sur le disque. D'autres pressions feront passer aux plages antérieures.

Les touches de saut de plage sont aussi utilisables pendant que le disque est en pause ou à l'arrêt. Le numéro de plage change alors que le disque reste en pause/à l'arrêt.

7 Pour arrêter la lecture, appuyez sur □.

Si le disque était en pause, le mode de pause est annulé.

L'affichage indique le nombre total de plages du disque et le temps de lecture total.



Retirez le disque de l'enregistreur avant la mise hors tension.

4 Getting Started

Using together with the XC-L77

When connected to the XC-L77 CD receiver, this unit behaves as an integral part of the system.

- Power to the CD recorder is switched on and off with the CD receiver—it is not possible to switch on/off the CD recorder independently.
- Pressing ▷ or ▷/⏏ on the CD recorder automatically changes the CD receiver's function. The separate system display unit will show the input function as **CD-R** (not **AUX**).
- If you change the input function of the CD receiver while the CD recorder is playing, the CD recorder automatically stops.
- While the CD recorder is recording, you cannot change the input function of the CD receiver.
- In play mode, the digital output is always from the disc playing. However, in record and stop modes, the signal output from the digital out is whatever is coming into the recorder at the digital input. This means that if you connected the MJ-L77 MD recorder, you can still record on to MD a CD playing in the CD receiver.

4 Getting Started

Utilisation avec un autre XC-L77

Raccordé à un récepteur CD XC-L77, cet appareil se comporte comme partie intégrante du système.

- L'enregistreur CD est mis sous/hors tension par le récepteur CD—il ne peut pas être mis sous/hors tension indépendamment.
- La pression de ▷ or ▷/⏏ sur l'enregistreur CD commute automatiquement les fonctions du récepteur CD. Le moniteur séparé du système indiquera la fonction d'entrée sous la forme **CD-R** (pas **AUX**).
- Si vous modifiez la fonction d'entrée du récepteur CD pendant la lecture par l'enregistreur CD, ce dernier s'arrête automatiquement.
- Quand l'enregistreur CD enregistre, la modification de la fonction d'entrée du récepteur CD est impossible.
- En mode de lecture, la sortie numérique est toujours celle de la lecture de disque. Mais en mode d'enregistrement ou d'arrêt, le signal fourni par la sortie numérique est ce qui entre dans l'enregistreur par l'entrée numérique. Cela signifie que si vous avez raccordé un enregistreur MD MJ-L77, vous pouvez encore enregistrer sur un MD un CD lu dans le récepteur CD.

4 Getting Started

Selecting Tracks Directly

If you want to start playback from a track other than the first, enter the track number from the remote control. If the disc is already playing (or paused), the recorder jumps straight to that track.

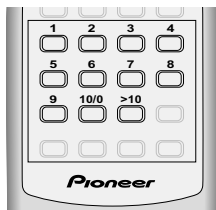

1 Use the number buttons to enter a track number.

For track numbers 1 to 10, use the corresponding number button.

For track numbers over 10, press the >10 button:



Next, enter the track number. For example, to select track 20 press **2**:



Then **10/0**:



Playback starts after entering the track number.

Programming a Playlist

Programming a playlist means telling the player precisely which tracks, and in what order, you want played. You can program a sequence of up to 24 tracks, playing tracks more than once if you like.

The sequence you program applies only to the disc in the player at the time: as soon as you eject that disc the playlist is lost.



4 Getting Started

Sélection direction de plage

Si vous souhaitez démarrer la lecture à partir d'une page autre que la première, entrez le numéro de page à la télécommande. Si le disque est déjà en cours de lecture (ou en pause), l'enregistreur saute directement à cette page.

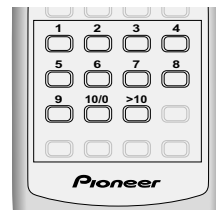

1 Entrez un numéro de plage aux touches numériques.

Pour les pages 1 à 10, utilisez les touches numériques correspondantes.

Appuyez sur la touche >10 pour les plages supérieures à 10.



Ensuite, entres le numéro de plage. Par exemple, appuyez sur **2** pour sélectionner la plage 20.



Puis sur **10/0**.



La lecture démarre après l'entrée du numéro de plage.

Programmation d'une liste de lecture

Programmer une liste de lecture signifie dire précisément au lecteur quelles pages vous souhaitez lire, et dans quel ordre. Vous pouvez programmer une séquence d'un maximum de 24 pages, en les lisant plus d'une fois si vous le souhaitez.

La séquence programmée s'applique seulement au disque dans l'enregistreur à ce moment-là: dès l'éjection du disque, la mémoire de programme est perdue.



4 Getting Started

1 In stop mode, press PROGRAM.

The **PGM** indicator lights and the display prompts you to enter the first track in the program:



2 Enter the track numbers in the order you want them played.

Use the number buttons to select tracks:

- For track numbers 1 to 10, use the corresponding number button.
- For track numbers over 10, press the **>10** button, then enter the track number. For example, to select track 20 press **>10**, **2**, then **10/0**.
- You can also use the **◀◀** and **▶▶** buttons to select tracks, pressing **PROGRAM** after each to enter it into the playlist.

After adding a track to the playlist, the display shows the next step and the total playing time of the playlist:



Note: the display will not show the total playing time of playlists that exceed 100 minutes.

3 Press **▷** (**▷/□** on the front panel) to start playback.

Clearing the playlist

Clear the playlist by either:

- ejecting the disc (press **⏏**).
- pressing **□** while the disc is stopped.

Clearing a track from the playlist

Delete the last (most recently) programmed track by pressing **CLEAR**.

Press repeatedly to clear several steps (if the program is playing while you're doing this, you can't clear steps beyond the one that is currently playing).

4 Getting Started

1 En mode d'arrêt, appuyez sur PROGRAM.

L'indicateur **PGM** s'allume et l'afficheur vous invite à entrer la première plage du programme.



2 Entrez les numéros de programme dans l'ordre dans lequel vous souhaitez les écouter.

Sélectionnez les plages avec les touches numériques:

- Pour les numéros de plage de 1 à 10, utilisez la touche numérique correspondante.
- Pour les numéros de plage au-dessus de 10, pressez la touche **>10**, puis entrez le numéro de plage. Par exemple, pour sélectionner la plage 20, appuyez sur **>10**, **2**, puis **10/0**.

• Les touches **◀◀** et **▶▶** sont aussi utilisables pour sélectionner des plages, en pressant **PROGRAM** après chaque d'elles pour l'entrer dans la liste de lecture.

Après l'addition d'une plage à la liste de lecture, l'affichage indique l'étape suivante et le temps total de lecture de la liste de lecture.



Remarque: L'affichage n'indiquera pas un temps de lecture total de la liste de lecture de plus de 100 minutes.

3 Appuyez sur **▷** (**▷/□** sur le panneau avant) pour démarrer la lecture.

Effacement de la liste de lecture

Supprimez la liste de lecture de l'une des manières suivantes:

- éjection du disque (appuyez sur **⏏**).
- pression de **□** quand le disque est à l'arrêt.

Effacement une plage de la liste de lecture

Supprimez la dernière plage programmée (la dernière en date) en appuyant sur **CLEAR**.

Appuyez plusieurs fois pour effacer plusieurs étapes (si le programme est en cours de lecture pendant l'effacement, vous pouvez effacer des étapes au-delà de celle actuellement en cours).

4 Getting Started

Checking what's in the playlist

In stop mode you can check the contents of the playlist using the **CHECK** button. Each press steps through the playlist, showing the step number and the corresponding track number:



Changing a track in the playlist

While checking the playlist (see above), you can change the track number for the step you're on using either the **<<<** and **>>>** buttons or the number buttons.

Using the Repeat Modes

Use the repeat function to repeat either the current track or the entire disc over and over. You can set the repeat mode in normal, random or program play modes.

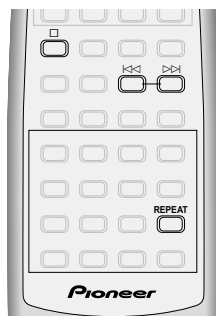

To repeat the track currently playing, press REPEAT once.



The **RPT-1** indicator lights and the current track repeats until you press **REPEAT** twice. Either way, repeat mode is canceled.

To start a new track repeating, select the track using the **<<<** and **>>>** buttons.

To repeat the whole disc, press REPEAT twice.



The **RPT** indicator lights and the disc repeats until you press **REPEAT** again (in which case, the disc continues playing until the end, then stops).

4 Getting Started

Contrôle de la liste de lecture

En mode d'arrêt, vous pouvez vérifier le contenu de la liste de lecture en utilisant la touche **CHECK**. Chaque pression fait passer pas à pas dans la liste de lecture, indiquant le numéro d'étape et le numéro de plage correspondant.



Modification d'une plage dans la liste de lecture

En contrôlant la liste de lecture (voir ci-dessus), vous pouvez changer le numéro de plage pour l'étape actuelle en appuyant sur **<<<** ou **>>>** ou sur les touches numériques.

Utilisation des modes de répétition

Utilisez la fonction de répétition pour répéter la plage actuelle ou bien tout le disque encore et encore. Vous pouvez régler le mode de répétition en mode de lecture normale, aléatoire ou programmée.



Pour répéter la plage en cours de lecture, appuyez une fois sur REPEAT.



L'indicateur **RPT-1** s'allume et la plage actuelle est répétée jusqu'à ce que vous pressiez deux fois **REPEAT**. De toute façon, le mode de répétition est annulé.

Pour démarrer la répétition d'une nouvelle plage, sélectionnez la plage avec les touches **<<<** et **>>>**.

Pressez deux fois REPEAT pour répéter tout le disque.



L'indicateur **RPT** s'allume et le disque est répété jusqu'à une nouvelle pression de **REPEAT** (dans ce cas, la lecture du disque continue jusqu'à sa fin, puis s'arrête).

4 Getting Started

Using the Random Mode

To have the recorder play tracks in a different order each time you play a disc, use the random play mode. Each track will play just once, but the order will be random. When all the tracks have been played, the disc stops.



Press **RANDOM** to start random playback.

The **RDM** indicator lights and a track is chosen at random:



To select a new random track at any time, press **RANDOM**.

Press to cancel random play.

Showing Disc Information

The recorder can display various kinds of disc and track information in both playback and recording modes. The **TIME** button switches between the different display modes. Additionally, in stop mode, individual track information is available using the **⏪** and **⏩** buttons. Finally, there's the option to dim or switch off the display completely.

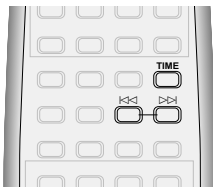

4 Getting Started

Utilisation du mode aléatoire

Utilisez le mode aléatoire pour faire lire les plages dans un ordre différent chaque fois que vous lisez un disque. Chaque plage sera lue une seule fois, mais dans un ordre aléatoire. Le disque s'arrêtera après la lecture de toutes les plages.



Appuyez sur **RANDOM** pour sélectionner la lecture aléatoire.

L'indicateur **RDM** s'allume et une plage est sélectionnée au hasard.



Appuyez sur **RANDOM** pour sélectionner une nouvelle plage aléatoire à tout moment.

Appuyez sur pour annuler la lecture aléatoire.

Affichage des informations sur le disque

Cet enregistreur peut afficher différents types d'informations sur les disques et plages à la fois en mode de lecture et d'enregistrement. La touche **TIME** commute entre les différents modes d'affichage. Et en mode d'arrêt, les informations sur les plages individuelles sont aussi disponibles avec les touches **⏪** et **⏩**. Enfin, il est possible d'assombrir ou bien d'éteindre complètement l'affichage.

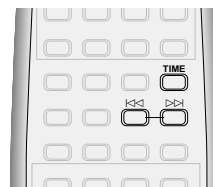

4 Getting Started

During playback or play-pause, press **TIME** to switch the display mode.

There are five different displays. Press **TIME** repeatedly to switch between them:

- Track number / time elapsed



CD 1 0:04 FADER

- Track number / time remaining



CD 1- 5:24 FADER

- Level meter



CD L R FADER

- Total number of tracks / playing time



CD 16 40:30 FADER

After 5 seconds, the display reverts to Track number/time elapsed.

During recording or record-pause, press **TIME** to switch the display mode.

There are three different displays. Press **TIME** repeatedly to switch between them:

- Track number / elapsed recording time



CD-RW 12 1:35 DIGITAL A.TRACK FADER

- Recording level meter



CD-RW L R DIGITAL A.TRACK FADER

- Recording time available



CD-RW REC-10:45 DIGITAL A.TRACK FADER

Note: Although compatible with 80 minute discs, the remaining recording time display will not accurately show 80 minutes for blank discs.

4 Getting Started

Pendant la lecture ou la pause de lecture, appuyez sur **TIME** pour commuter le mode d'affichage.

Cinq affichages différents sont disponibles. Appuyez plusieurs fois sur **TIME** pour commuter entre eux.

- Numéro de piste/temps écoulé



CD 1 0:04 FADER

- Numéro de piste/temps restant



CD 1- 5:24 FADER

- Vumètre



CD L R FADER

- Nombre total de plages/temps de lecture



CD 16 40:30 FADER

Après 5 secondes, l'affichage revient à Numéro de plage/temps écoulé.

Pendant l'enregistrement ou en pause d'enregistrement, appuyez sur **TIME** pour commuter le mode d'affichage.

Il y a quatre affichages différents. Pressez plusieurs fois **TIME** pour commuter entre eux:

- Numéro de plage/temps d'enregistrement écoulé



CD-RW 12 1:35 DIGITAL A.TRACK FADER

- Vumètre d'enregistrement



CD-RW L R DIGITAL A.TRACK FADER

- Temps d'enregistrement disponible



CD-RW REC-10:45 DIGITAL A.TRACK FADER

Remarque: Bien que compatible avec les disques 80 minutes, l'affichage du temps d'enregistrement restant n'indiquera pas exactement 80 minutes pour les disques vierges.

4 Getting Started

In stop mode, press **◀◀** or **▶▶** to display individual track length information.

Each press moves back or forward one track on the disc and shows the length of that track.

When a CD-R or CD-RW is loaded, pressing **TIME** switches between total disc playing time and recording time remaining:

- Total number of tracks / recorded time



CD 16 40:30 FADER

- Recording time available (non-finalized CD-R/CD-RW only)



CD-RW REC-10:45 FADER

Use the **DISPLAY ON/OFF** (front panel only) button to adjust the brightness of the fluorescent display.

There are five levels of brightness, plus an off setting.

- You can't switch the display off during recording, or during record-pause mode.

Fading In and Fading Out

Use the **FADER** button to fade the volume down over several seconds and pause playback. You can also have the player fade in the volume gradually when you resume playback.

Note: you can only hear the fades through the analog outputs.

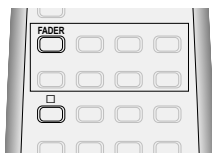

Press **FADER** during playback to pause the disc.

The **FADER** indicator in the display blinks and the volume fades to silence over about five seconds. The unit then pauses playback.

Press **FADER** to resume playback of a paused disc.

The **FADER** indicator in the display blinks and the volume starts to fade in.

4 Getting Started

En mode d'arrêt, appuyez sur **◀◀** ou **▶▶** pour afficher les informations de longueur de plage individuelles

Chaque pression fait reculer ou avancer d'une plage sur le disque et indique la longueur de la plage.

Quand un CD-R ou CD-RW est chargé, la pression de **TIME** commute entre le temps de lecture total du disque et le temps d'enregistrement restant.

- Nombre total de plages/temps enregistré



CD 16 40:30 FADER

- Temps d'enregistrement disponible (CD-R/CD-RW non finalisé seulement)



CD-RW REC-10:45 FADER

Utilisez la touche **DISPLAY ON/OFF** (panneau avant seulement) pour ajuster la luminosité de l'affichage fluorescent.

Il y a cinq niveaux de luminosité, plus un réglage décalé.

- Vous ne pouvez pas couper l'affichage pendant l'enregistrement, ou en mode pause d'enregistrement.

Fondu à l'entrée et en sortie

Utilisez la commande **FADER** pour réduire progressivement le volume pendant plusieurs secondes et faire une pause de lecture. Vous pouvez aussi augmenter progressivement le volume du lecteur en reprenant la lecture.

Remarque: Seules les sorties analogiques permettent d'entendre ces réductions/augmentations progressives.

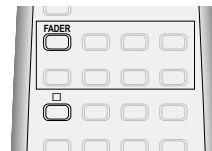

Pressez **FADER** pendant la lecture pour mettre le disque en pause.

L'indicateur **FADER** clignote dans l'affichage et le volume diminue graduellement jusqu'au silence en environ cinq secondes. L'appareil passe alors en pause de lecture.

Appuyez sur **FADER** pour reprendre la lecture du disque en pause.

L'indicateur **FADER** clignote dans l'affichage et le volume commence à augmenter graduellement.

4 Getting Started

Recording CDs

This recorder is designed to let you make extremely high quality digital recordings onto recordable compact discs. For flexibility, you can use either rewritable discs (CD-RW) or write-once discs (CD-R). For more general information on the discs you can and can't use with this recorder, see *About CD, CD-R and CD-RW Discs* on page 10. The overview on these pages gives you an idea of what's possible, and also provides guidance on what to avoid and things to be careful of when recording. We strongly recommend that you read these pages fully before proceeding to the more detailed instructions starting on page 31.

Digital and analog sources

This recorder has an optical digital input and a pair of analog inputs. Use the digital input when:

- recording from a CD/MD/DAT/DCC player or digital satellite with an optical digital output.

Use the analog inputs when:

- recording from a digital component that does not have an optical digital output.
- recording from an incompatible digital source (such as a high sampling-rate DAT tape).
- recording a digital copy-protected source (see below).
- recording from any analog source (radio broadcasts, vinyl records, cassette tapes, etc.).

Digital recording restrictions

This unit has been designed exclusively for recording and playback of audio discs—you can't record other CD formats, such as computer CD-ROMs or Dolby Digital (AC-3). If you record from a disc format such as CD+Graphics, Video CD, or other format that includes both digital audio and video or text, you will only be able to record the audio part of the disc.

In addition to standard audio CDs, this recorder will record DTS encoded audio CDs and HDCD format CDs, however.

Almost all commercial digital source material is protected by copyright laws. For this reason, this recorder uses special consumer-use blank CD-R and CD-RW discs on which a copyright fee has already been paid. A further restriction is SCMS (Serial Copy Management System). This generally allows just one generation of digital recording. In other words, you can make a digital recording

4 Getting Started

Enregistrement de CD

Cet enregistreur est prévu pour vous permettre d'effectuer des enregistrements numériques de très haute qualité sur des disques compacts enregistrables. Pour la flexibilité, vous pouvez utiliser des disques enregistrables (CD-RW) ou des disques enregistrables une fois (CD-R). Pour plus d'informations générales sur les disques utilisables ou non avec cet enregistreur, voir *A propos des CD, CD-R et CD-RW* à la page 10. L'aperçu de cette page vous donne une idée de ce qui est possible, et vous donne aussi des conseils sur ce qui est à éviter et les points à prendre en compte pour l'enregistrement. Nous vous recommandons de lire attentivement ces pages avant de passer à des informations plus détaillées à partir de la page 31.

Sources numériques et analogiques

Cet enregistreur est doté d'une entrée numérique optique et d'une paire d'entrées analogiques. Utilisez les entrées analogiques pour:

- l'enregistrement d'un lecteur CD/MD/DAT/DCC ou d'une émission de satellite numérique avec sortie numérique optique.

Utilisez les entrées analogiques pour:

- l'enregistrement à partir d'un composant numérique dépourvu de sortie numérique optique.
- l'enregistrement à partir d'une source numérique incompatible (telle que cassette DAT à taux d'échantillonnage élevé).
- l'enregistrement d'une source protégée contre la copie numérique (voir ci-dessous)
- l'enregistrement d'une source analogique quelconque (émissions de radio, disques en vinyle, cassettes etc.)

Limites des enregistrements numériques

Cet appareil a été conçu exclusivement pour l'enregistrement et la lecture des disques audio—vous ne pouvez pas enregistrer d'autres formats CD, tels que CD-ROM d'ordinateur ou Dolby Digital (AC-3). Si vous enregistrer d'un format de disque tel que CD+GRAPHICS, VIDEO CD ou un autre format incluant à la fois son et vidéo numérique ou texte, il vous sera seulement possible d'enregistrer la partie son du disque.

Outre les CD audio standard, cet enregistreur enregistrera toutefois des CD codés DTS et des CD HDCD.

La plupart des matériaux de source numériques disponibles dans le commerce sont protégés par des droits d'auteur. Pour cette raison, cet enregistreur utilise des disques CD-R et CD-RW vierges grand public spéciaux pour lesquels les frais d'auteur sont prépayés. Une autre limite vient de la forme SCMS (Serial Copy Management

4 Getting Started

from an original source (such as a commercial CD), but you can't then make further digital recordings from that copy. Most digital recording equipment uses the SCMS system, including CD-R and MD recorders, and DAT decks. You may also find that you can't record certain DVD discs as the digital output of the DVD player can be disabled by the disc.

If you do encounter SCMS or other digital-copy restrictions, you can always record through the analog inputs.

Digital recording from DAT

If you're recording a DAT tape that was recorded using the DAT machine's auto ID function, the IDs on the tape are slightly after the beginning of the actual recording. This can cause problems for the CD recorder:

- The start of the track may not be recorded.
- The track number will be recorded on the disc after the start of the track
- The beginning of the next track on the DAT is unintentionally recorded

To avoid these problems, we recommend recording start IDs on the DAT manually, if possible. Refer to the instructions for your DAT recorder for more information.

You might also encounter problems if you try to synchro-record all tracks from a DAT that is set to program play. If you want to record a DAT in program play mode, use the 1-track synchro recording mode—see pages 34–35 for how to do this.

Digital signal interruptions

Sources of signal interruption include power or source component failure, accidental disconnection of the interconnect cord, and interruption of digital satellite broadcasts. In all these cases, if the signal resumes within about five seconds, the result will just be a blank section on the disc. If the interruption is longer than five seconds, the recorder displays the error message: **Can't REC** and recording is paused.

4 Getting Started

System). Il permet ordinairement seulement une "génération" d'enregistrement numérique. Autrement dit, vous pouvez faire un enregistrement numérique d'une source originale (telle que CD commercialisé), mais vous ne pouvez pas faire d'autres enregistrements numériques de cette copie. La plupart des équipements d'enregistrement numérique utilisent le système SCMS, y compris les enregistreurs CD et MD, et les platines DAT. Vous vous rendrez aussi compte que vous ne pouvez pas enregistrer certains disques DVD parce que la sortie numérique du lecteur DVD peut être invalidée par le disque.

En cas de restriction SCMS ou d'une autre restriction pour la copie numérique, il est toujours possible d'enregistrer via les entrées analogiques.

Enregistrement numérique d'un DAT

Si vous enregistrez une cassette DAT qui a été enregistrée avec la fonction code auto d'appareil DAT, les codes sur la bande se trouvent légèrement après le commencement de l'enregistrement réel. Cela peut poser des problèmes d'enregistrement pour l'enregistreur CD:

- Le début de la plage peut ne pas être enregistré.
- Le numéro de la plage sera enregistré sur le disque après le démarrage de la plage.
- Le début de la plage suivante sur le DAT sera involontairement enregistré.

Pour éviter ces problèmes, nous recommandons d'enregistrer manuellement l'enregistrement des codes de démarrage du DAT si possible. Voir le mode d'emploi de votre enregistreur DAT pour plus d'informations.

Vous pourrez rencontrer des problèmes si vous essayez d'enregistrer en synchro toutes les plages d'un DAT réglé à la lecture programmée. Si vous souhaitez enregistrer un DAT en mode lecture programmée, utilisez le mode enregistrement synchro d'une plage — voir la pages 34–35 suivante pour cela.

Interruptions du signal numérique

Les sources d'interruption du signal incluent la défaillance de composants d'alimentation ou de source, la déconnexion accidentelle d'un câble de liaison, et l'interruption d'émissions numériques de satellite. Dans les trois cas, si le signal reprend dans les cinq secondes environ, cela se traduira seulement par un espace vierge sur le disque. Si l'interruption est plus longue, l'enregistreur affiche un message d'erreur: **Can't REC** et l'appareil passe au pause d'enregistrement.

4 Getting Started

Power interruptions

Never switch off this recorder while it's recording, or while the display shows **PMA REC** (Program Memory Area Recording). If there's a power failure, or you accidentally disconnect the power from the wall outlet while recording is in process, you'll lose at least part of the recording. When power is restored, the recorder will show the message **RESUME** until it's finished recording the PMA.

After recording, always remove the disc from the recorder before switching the power off. Failure to do this could result in you losing some of the recorded material on the disc.

Miscellaneous information

- The minimum recordable time is four seconds. Even if you try and record something shorter than this, the track that the recorder creates will be four seconds.
- Usually, track numbers are recorded onto the disc automatically when recording. If you decide to switch off this feature (for example, when you're recording from a satellite broadcast), be sure to input track markers as recording is taking place—you can't add them after recording is complete. See page 30 for more on manual and automatic track numbering.
- The maximum number of tracks on a disc is 99.

4 Getting Started

Pannes d'électricité

Ne mettez jamais cet enregistreur hors tension pendant l'enregistrement, ou pendant l'affichage de **PMA REC** (Program Memory Area Recording). En cas de panne de courant, ou si vous avez accidentellement déconnecté le cordon d'alimentation de la prise murale alors que l'enregistrement était en cours, vous perdrez au moins une partie de l'enregistrement. Au rétablissement du courant, l'enregistreur indiquera le message **RESUME** jusqu'à la fin de l'enregistrement PMA.

Après l'enregistrement, retirez toujours le disque de l'enregistreur avant de mettre l'appareil hors tension. Sinon vous pourriez perdre un peu des matériaux enregistrés sur le disque.

Informations diverses

- Le temps minimum enregistrable est de quatre secondes. Même si vous essayez d'enregistrer quelque chose de plus court, la plage ainsi créée aura quatre secondes.
- Ordinairement, les numéros de plage sont automatiquement enregistrés sur le disque à l'enregistrement. Si vous décidez de mettre hors tension cette fonction (par exemple, à l'enregistrement d'émissions transmises par satellite), n'oubliez pas d'entrer des marques de plage pendant l'enregistrement—you ne pouvez pas les ajouter une fois l'enregistrement terminé. Voir la page 30 pour plus d'informations sur la numérotation manuelle et automatique des plages.
- Le nombre maximum de plages d'un disque est de 99.

4 Getting Started

Recording One Track from a Digital Source

Use this mode when you want to record just a single track, or a few selected tracks, from a CD, MD, DCC or DAT. The recorder starts and stops automatically, and there's no need to worry about recording levels—you'll get a perfect digital copy of the original (if you want to change the digital recording level, see pages 42–43).

- To record all the tracks on the source, see *Recording All Tracks from a Digital Source* on pages 36–37.
- To record all the tracks on the source then finalize the disc, see *Automatically Recording and Finalizing a Disc* on pages 38–39.
- To record from some other digital source, turn to *Manually Recording a Digital Source* on pages 40–41.
- To record from any source through the analog inputs, see *Recording an Analog Source* on pages 43–44.

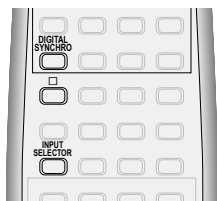

1 Load a CD-R or CD-RW disc.

If it's a blank disc, the display indicates this:



If the disc isn't blank, use the **TIME** button to check that there's enough space on it for what you want to record.

2 Press INPUT SELECTOR to choose the digital input.

Pressing **INPUT SELECTOR** repeatedly switches the active input:

ANA (analog) – **DIG** (digital) [– **THR** (thru)]*

The recorder's display indicates the current input:



* This option only appears when the CD recorder is *not* connected to the XC-L77 CD receiver. See page 45 for more on using the thru input mode.

4 Getting Started

Enregistrement sur une piste à partir d'une source numérique

Utilisez ce mode pour enregistrer une seule plage, une plusieurs plages sélectionnées à partir d'un CD, MD, DCC ou DAT. L'enregistreur démarre et s'arrête automatiquement, et il est inutile de s'inquiéter des niveaux d'enregistrement—you obtiendrez une copie numérique parfaite de l'original (pour modifier le niveau d'enregistrement numérique, voir la pages 42–43).

- Pour enregistrer toutes les plages d'une source, voir *Enregistrement de toutes les plages d'une source numérique* à la pages 36–37.
- Pour enregistrer toutes les plages d'une source et finaliser le disque, voir *Enregistrer et finaliser automatiquement un disque* à la pages 38–39.
- Pour enregistrer d'une autre source numérique, passez à *Enregistrement manuel d'une source numérique* à la pages 40–41.
- Pour enregistrer d'une source quelconque via les entrées analogiques, voir *Enregistrement d'une source analogique* à la pages 43–44.

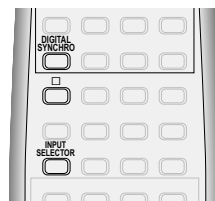

1 Chargez un CD-R ou CD-RW.

Si le disque est vierge, cet affichage apparaît.



Si le disque n'est pas vierge, utilisez la touche **TIME** pour vérifier s'il y a suffisamment d'espace pour l'enregistrement que vous souhaitez faire.

2 Appuyez sur INPUT SELECTOR pour choisir l'entrée numérique.

La pression répétée de **INPUT SELECTOR** commute l'entrée active:

ANA (analogique) - **DIG** (numérique) [- **THR** (en boucle)]*

L'affichage de l'enregistreur indique l'entrée actuelle.



* Cette option apparaît seulement quand l'enregistreur CD n'est *pas* raccordé au récepteur CD XC-L77. Voir la page 45 pour plus d'information sur l'emploi du mode d'entrée en boucle.

4 Getting Started

3 Make sure that the source is not playing, then press DIGITAL SYNCHRO.



Digital synchro recording will not work if the source is already playing!

The **SYNC** indicator and play light will start to blink when the recorder is ready.

To cancel recording here, press .

4 Play the source.

The recorder starts recording automatically.



Use the **TIME** button to switch displays during recording.

5 The recorder enters record-pause mode after recording one track.



After a few seconds, the display reverts, showing the recorder is in record-pause mode.

- If you're recording a CD or MD, recording stops automatically when the track changes or there is more than five seconds of silence on the source.
- If you're recording from DCC or DAT tape, recording stops when the recorder encounters a new start ID or there is more than five seconds of silence on the source. (See also *Digital recording from DAT* on page 32.)

6 If you're done, press .

To record further tracks, simply repeat steps 3 to 5.

- After pressing , the recorder writes the track information to the disc:



Note: If you find that synchro recording does not seem to work, see *Digital synchro recording troubleshooting* on page 60 for possible remedies.

4 Getting Started

3 Vérifiez que la source n'est pas lue, puis pressez DIGITAL SYNCHRO.



L'enregistrement synchro numérique ne fonctionnera pas si la source est déjà lue!

L'indicateur **SYNC** et l'indicateur **PLAY** se mettront à clignoter quand l'enregistreur sera prêt.

Appuyez sur pour annuler l'enregistrement.

4 Lisez la source.

L'enregistreur démarre automatiquement l'enregistrement.



Utilisez la touche **TIME** pour commuter entre les affichages pendant l'enregistrement.

5 L'enregistreur passe en mode pause d'enregistrement après l'enregistrement d'une plage.



Après quelques secondes, l'affichage réapparaît, indiquant que l'enregistreur est en mode pause d'enregistrement.

- Si vous enregistrez à partir d'un CD ou MD, l'enregistrement s'arrête automatiquement au changement de piste ou quand il y a plus de 5 secondes de silence sur la source.
- Si vous enregistrez à partir d'une cassette DCC ou DAT, l'enregistrement s'arrête quand l'enregistreur rencontre un nouvel ID de début ou quand il y a cinq secondes de silence sur la source. (Également voir *Enregistrement numérique à partir d'un DAT* à la page 32.)

6 Une fois l'opération terminée, pressez .

Pour enregistrer d'autres plages, répétez simplement les étapes 3 à 5.

- Après la pression de , l'enregistreur inscrit les informations de plage sur le disque.



Remarque: Si vous avez l'impression que l'enregistrement synchro ne fonctionne pas, consultez *Dépannage pour l'enregistrement numérique synchro* à la page 62 pour les mesures possibles.

4 Getting Started

Recording All Tracks from a Digital Source

If you want to copy all the tracks from a CD, MD, DCC or DAT, use this mode. Like the 1-track synchro recording mode, the recorder starts and stops automatically. When recording from MD or CD, you can play the source in either normal play mode, or program play if you'd like the recorded tracks in a different order to the original. We do not recommend recording from DAT in program play mode; use the 1-track synchro recording mode if you want to record the tracks in a different order.

- To record one track from a source, see *Recording One Track from a Digital Source* on pages 34–35.
- To record all the tracks on the source then finalize the disc, see *Automatically Recording and Finalizing a Disc* on pages 38–39.
- To record from some other digital source, turn to *Manually Recording a Digital Source* on pages 40–41.
- To record from any source through the analog inputs, see *Recording an Analog Source* on pages 43–44.

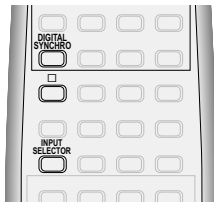

1 Load a CD-R or CD-RW disc.

If it's a blank disc, the display indicates this:



If the disc isn't blank, use the **TIME** button to check that there's enough space on it for what you want to record.

2 Press INPUT SELECTOR to choose the digital input.

Pressing **INPUT SELECTOR** repeatedly switches the active input:

ANA (analog) – **DIG** (digital) [– **THR** (thru)]*

The recorder's display indicates the current input:



* This option only appears when the CD recorder is *not* connected to the XC-L77 CD receiver. See page 45 for more on using the thru input mode.

4 Getting Started

Enregistrement de toutes les plages d'une source numérique

Utilisez ce mode si vous souhaitez copier toutes les plages d'un autre CD, d'un MD, DCC ou DAT. Comme pour le mode d'enregistrement synchro d'une plage, l'enregistreur démarre et s'arrête automatiquement. A l'enregistrement à partir d'un CD ou MD, vous pouvez lire la source en mode normal, ou en mode programmé si vous souhaitez que les plages enregistrées soient dans un ordre différent de l'original. Nous ne recommandons pas l'enregistrement à partir d'un DAT en mode de lecture programmée - utilisez le mode d'enregistrement synchro d'une plage si vous souhaitez enregistrer les plages dans un ordre différent.

- Pour enregistrer une plage à partir d'une source, voir *Enregistrement d'une plage d'une source numérique* à la pages 34–35.
- Pour enregistrer toutes les plages d'une source et finaliser le disque, voir *Enregistrer et finaliser automatiquement un disque* à la pages 38–39.
- Pour enregistrer d'une autre source numérique, passez à *Enregistrement manuel d'une source numérique* à la pages 40–41.
- Pour enregistrer d'une source quelconque via les entrées analogiques, voir *Enregistrement d'une source analogique* à la pages 43–44.

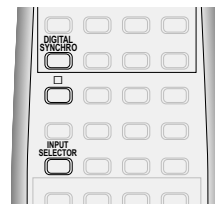

1 Chargez un CD-R ou CD-RW.

Si le disque est vierge, cet affichage apparaît.



Si le disque n'est pas vierge, utilisez la touche **TIME** pour vérifier s'il y a suffisamment d'espace pour l'enregistrement que vous souhaitez faire.

2 Appuyez sur INPUT SELECTOR pour choisir l'entrée numérique.

La pression répétée de **INPUT SELECTOR** commute l'entrée active:

ANA (analogique) - **DIG** (numérique) [- **THR** (en boucle)]*

L'affichage de l'enregistreur indique l'entrée actuelle.



* Cette option apparaît seulement quand l'enregistreur CD n'est *pas* raccordé au récepteur CD XC-L77. Voir la page 45 pour plus d'information sur l'emploi du mode d'entrée en boucle.

4 Getting Started

3 Make sure that the source is not playing, then press **DIGITAL SYNCHRO** twice.



Digital synchro recording won't work if the source is already playing!

The recorder goes into all-sync record pause mode and the **SYNC** indicator and **PLAY** light start to blink.

To cancel recording here, press \square .

4 Play the source.

The recorder starts recording automatically.



Use the **TIME** button to switch displays during recording.

5 After recording all tracks from the source, the recorder goes into all-sync record-pause mode.



After the recorder encounters about five seconds of continuous silence, it assumes the end of the source has been reached and goes into record-pause mode and the display shows the **SYNC-A** message again.

Be careful: if the recorder detects another signal (from a CD or MD), or a start ID (from DAT or DCC), it will start recording again!

- The recorder will enter record-pause mode if the digital signal is interrupted for more than 5 seconds, or changes format—see *Digital signal interruptions* on page 32.

6 Press \square to finish recording.

- After pressing \square , the recorder writes the track information to the disc:



Note: If you find that synchro recording does not seem to work, see *Digital synchro recording troubleshooting* on page 60 for possible remedies.

4 Getting Started

3 Vérifiez que la source n'est pas lue, puis pressez **DIGITAL SYNCHRO**.



L'enregistrement synchro numérique ne fonctionnera pas si la source est déjà lue!

L'enregistreur passe en mode de pause d'enregistrement entièrement synchro et les indicateurs **SYNC** et **PLAY** se mettent à clignoter.

Pour annuler l'enregistrement ici, appuyez sur \square .

4 Lisez la source.

L'enregistreur démarre automatiquement l'enregistrement.



Utilisez la touche **TIME** pour commuter entre les affichages pendant l'enregistrement.

5 Après l'enregistrement de toutes les plages de la source, l'enregistreur passe en mode pause d'enregistrement entièrement synchro.



Si l'enregistreur rencontre un silence continu d'environ cinq secondes, il considère avoir atteint la fin de la source et passe en mode pause d'enregistrement, et l'affichage indique à nouveau le message **SYNC-A**.

Attention: Si l'enregistreur détecte un autre signal (d'un CD ou MD) ou un ID de début (d'un DAT ou DCC), il recommencera à enregistrer!

- L'enregistreur passera en mode pause d'enregistrement si le signal numérique est interrompu pendant plus de 5 secondes, ou changera de format - voir *Interruptions du signal numérique* à la page 32.

6 Pressez \square pour terminer l'enregistrement.

- Après la pression de \square , l'enregistreur inscrit les informations de plage sur le disque.



Remarque: Si vous avez l'impression que l'enregistrement synchro ne fonctionne pas, consultez *Dépannage pour l'enregistrement numérique synchro* à la page 62 pour les mesures possibles.

4 Getting Started

Automatically Recording and Finalizing a Disc

This is a variation on all-track synchro recording on pages 36-37. After all the tracks on the source material have been recorded, the recorder automatically finalizes the disc. If you're recording onto a CD-R, this means that the disc will be playable in an ordinary CD player, but you won't be able to record any further tracks onto the disc.

Like the other synchro modes, you can only use this mode when recording from CD, MD, DCC or DAT.

- To record one track from a source, see *Recording One Track from a Digital Source* on pages 34-35.
- To record all the tracks on the source, see *Recording All Tracks from a Digital Source* on pages 36-37.
- To record from some other digital source, turn to *Manually Recording a Digital Source* on pages 40-41.
- To record from any source through the analog inputs, see *Recording an Analog Source* on pages 43-44.

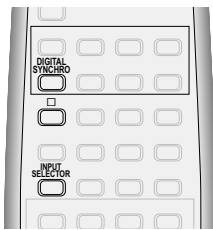

1 Load a CD-R or CD-RW disc.

If it's a blank disc, the display indicates this:



If the disc isn't blank, use the **TIME** button to check that there's enough space on it for what you want to record.

2 Press INPUT SELECTOR to choose the digital input.

Pressing input selector repeatedly switches the active input:

ANA (analog) – **DIG** (digital) [– **THR** (thru)]*

The recorder's display indicates the current input:



* This option only appears when the CD recorder is *not* connected to the XC-L77 CD receiver. See page 45 for more on using the thru input mode.

4 Getting Started

Enregistrement et finalisation automatiques d'un disque

C'est une variation de l'enregistrement synchro de toutes à la pages 36-37. Après l'enregistrement de toutes les plages du matériau de source, l'enregistreur finalise automatiquement le disque. Si vous enregistrez sur un CD-R, cela signifie que le disque sera lisible sur un lecteur CD ordinaire, mais que vous ne pourrez pas enregistrer d'autres plages sur le disque.

Comme les autres modes synchro, vous pouvez utiliser ce mode uniquement pour l'enregistrement de CD, MD, DCC ou DAT.

- Pour enregistrer une plage à partir d'une source, voir *Enregistrement d'une plage d'une source numérique* à la pages 34-35.
- Pour enregistrer toutes les plages d'une source, voir *Enregistrement de toutes les plages d'une source numérique* à la pages 36-37.
- Pour enregistrer d'une autre source numérique, passez à *Enregistrement manuel d'une source numérique* à la pages 40-41.
- Pour enregistrer d'une source quelconque via les entrées analogiques, voir *Enregistrement d'une source analogique* à la pages 43-44.

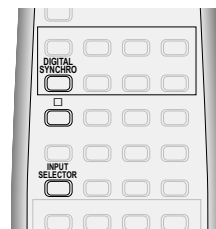

1 Chargez un CD-R ou CD-RW.

Si le disque est vierge, cet affichage apparaît.



Si le disque n'est pas vierge, utilisez la touche **TIME** pour vérifier s'il y a suffisamment d'espace pour l'enregistrement que vous souhaitez faire.

2 Appuyez sur INPUT SELECTOR pour choisir l'entrée numérique.

La pression répétée de **INPUT SELECTOR** commute l'entrée active:

ANA (analogique) - **DIG** (numérique) [- **THR** (en boucle)]*

L'affichage de l'enregistreur indique l'entrée actuelle.



* Cette option apparaît seulement quand l'enregistreur CD n'est *pas* raccordé au récepteur CD XC-L77. Voir la page 45 pour plus d'information sur l'emploi du mode d'entrée en boucle.

4 Getting Started

3 Make sure that the source is not playing, then press **DIGITAL SYNCHRO** three times.



Digital synchro recording won't work if the source is already playing!

The recorder goes into all-synchro record pause mode and the **SYNC** indicator, **FINALIZE** indicator and **PLAY** light start to blink.

To cancel recording here, press \square .

4 Play the source.

The recorder starts recording automatically.



Use the **TIME** button to switch displays during recording.

5 After recording all tracks from the source, the recorder goes into all-synchro record-pause mode.



The Play light on the recorder also blinks.

After the recorder encounters about five seconds of continuous silence, it assumes the end of the source has been reached and goes into record-pause mode and the display shows the **SYNC-A** message again.

If the recorder detects no signal for one minute, finalization starts.

Be careful: if the recorder detects another signal (from a CD or MD), or a start ID (from DAT or DCC), it will start recording again!

Finalization takes about four minutes, during which time, none of the buttons are operative. **Never turn the power off during finalization!**

- The recorder will enter record-pause mode and will not finalize the disc if the digital signal is interrupted for more than 5 seconds, or changes format—see *Digital signal interruptions* on page 32.
- If the recorder reaches the end of the disc, or if there are more than 99 tracks, the recorder stops recording without finalizing the disc.

Note: If you find that synchro recording does not seem to work, see *Digital synchro recording troubleshooting* on page 60 for possible remedies.

4 Getting Started

3 Vérifiez que la source n'est pas lue, puis appuyez trois fois sur **DIGITAL SYNCHRO**.



L'enregistrement synchro numérique ne fonctionnera pas si la source est déjà lue!

L'enregistreur passe en mode de pause d'enregistrement entièrement synchro et les indicateurs **SYNC**, **FINALIZE** et **PLAY** se mettent à clignoter.

Pour annuler l'enregistrement ici, appuyez sur \square .

4 Lisez la source.

L'enregistreur démarre automatiquement l'enregistrement.



Utilisez la touche **TIME** pour commuter entre les affichages pendant l'enregistrement.

5 Après l'enregistrement de toutes les plages de la source, l'enregistreur passe en mode pause d'enregistrement entièrement synchro.



Le témoin de lecture de l'enregistreur clignote aussi.

Quand l'enregistreur rencontre environ cinq secondes de silence continu, il suppose avoir atteint la fin de la source, et passe en mode pause d'enregistrement, et l'affichage indique à nouveau le message **SYNC-A**.

Si l'enregistreur ne détecte pas de signal pendant une minute, la finalisation démarre.

Attention: Si l'enregistreur détecte un autre signal (d'un CD ou MD) ou un ID de début (d'un DAT ou DCC), il recommencera à enregistrer!

La finalisation exige environ quatre minutes, pendant lesquelles aucune des commandes n'est opérationnelle.

Ne mettez jamais l'appareil hors tension pendant la finalisation!

- L'enregistreur passera en mode pause d'enregistrement et ne finalisera pas le disque si le signal numérique est interrompu pendant plus de cinq secondes, ou change de format - voir *Interruptions du signal numérique* à la page 32.
- Si l'enregistreur atteint la fin du disque, ou s'il y a plus de 99 plages, l'enregistreur s'arrête d'enregistrer sans finaliser le disque.

Remarque: Si vous avez l'impression que l'enregistrement synchro ne fonctionne pas, consultez *Dépannage pour l'enregistrement numérique synchro* à la page 62 pour les mesures possibles.

4 Getting Started

Manually Recording a Digital Source

If you are recording from a digital source other than CD, MD, DCC or DAT—digital satellite, for example—synchro recording is not possible since there are no track numbers or start IDs to signal the start and end points of the recording. For these sources, use the manual recording method described here.

- To record one track from a CD, MD, DAT or DCC, see *Recording One Track from a Digital Source* on pages 34-35.
- To record all tracks from a CD, MD, DAT or DCC, turn to *Recording All Tracks from a Digital Source* on pages 36-37.
- To record all the tracks on the source then finalize the disc, see *Automatically Recording and Finalizing a Disc* on pages 38-39.
- To record from any source through the analog inputs, see *Recording an Analog Source* on pages 43-44.

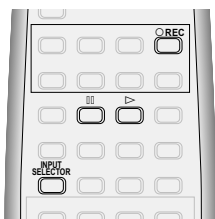

1 Load a CD-R or CD-RW disc.

If it's a blank disc, the display indicates this:



If the disc isn't blank, use the **TIME** button to check that there's enough space on it for what you want to record.

2 Press INPUT SELECTOR to choose the digital input.

Pressing input selector repeatedly switches the active input:

ANA (analog) – **DIG** (digital) [– **THR** (thru)]*

The recorder's display indicates the current input:



* This option only appears when the CD recorder is *not* connected to the XC-L77 CD receiver. See page 45 for more on using the thru input mode.

4 Getting Started

Enregistrement manuel à partir d'une source numérique

Si vous enregistrez à partir d'une source numérique autre que CD, MD, DCC ou DAT - émission numérique satellite par exemple - l'enregistrement synchro est impossible parce qu'il n'y a pas de numéros de plage ou de codes de démarrage pour signaler les points de début et de fin de l'enregistrement. Pour ces sources, utilisez la méthode d'enregistrement manuel décrite ci-dessous.

- Pour enregistrer une plage à partir d'un CD, MD, DAT ou DCC, voir *Enregistrement d'une plage d'une source numérique* à la pages 34-35.
- Pour enregistrer toutes les plages à partir d'un CD, MD, DAT ou DCC, voir *Enregistrement de toutes les plages d'une source numérique* à la pages 36-37.
- Pour enregistrer toutes les plages d'une source puis finaliser le disque, voir *Enregistrement et finalisation automatiques d'un disque* à la pages 38-39.
- Pour enregistrer d'une source quelconque via les entrées analogiques, voir *Enregistrement d'une source analogique* à la pages 43-44.

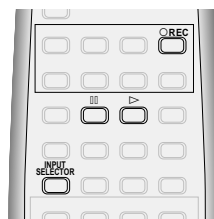

1 Chargez un CD-R ou CD-RW.

Si le disque est vierge, cet affichage apparaît.



Si le disque n'est pas vierge, utilisez la touche **TIME** pour vérifier s'il y a suffisamment d'espace pour l'enregistrement que vous souhaitez faire.

2 Appuyez sur INPUT SELECTOR pour choisir l'entrée numérique.

La pression répétée de **INPUT SELECTOR** commute l'entrée active:

ANA (analogique) - **DIG** (numérique) [- **THR** (en boucle)]*

L'affichage de l'enregistreur indique l'entrée actuelle.



* Cette option apparaît seulement quand l'enregistreur CD n'est *pas* raccordé au récepteur CD XC-L77. Voir la page 45 pour plus d'information sur l'emploi du mode d'entrée en boucle.

4 Getting Started

3 Press **○ REC**.

The recorder goes into record-pause mode.



The Play light on the recorder also blinks.

The **A.TRACK** indicator lights if auto track numbering is on. For more on this, see page 46.

4 Start playing the source to check that it's recordable.

If the recorder does not recognize the digital format, or the source is copy-protected, the message **Can't REC** or **Can't COPY** appears. In either case, you won't be able to record digitally—use the analog inputs instead (see *Recording an Analog Source* on pages 43-44).

If necessary, set the recording level (see pages 42-43).

If the signal appears OK, stop the source.

5 Check that the time display reads **0:00**, then press **□□** or **▷** to start recording.



6 Restart playback of the source material.

If the auto track indicator is lit in the display then the recorder will start a new track each time it detects two seconds of continuous silence. (To switch off auto track numbering see page 46.)

Use the **TIME** button to switch displays during recording.

7 When you're done, press **□**.

- After pressing **□**, the display shows **PMA REC** while it records the track information to the disc.



4 Getting Started

3 Appuyez sur **○ REC**.

L'enregistreur passe en mode pause d'enregistrement



Le témoin de lecture de l'enregistreur clignote aussi.

L'indicateur **A.TRACK** s'allume quand la numérotation automatique des pages est activée. Voir la page 46 pour en savoir plus.

4 Démarrez la lecture de la source pour vérifier si elle est enregistrable.

Si l'enregistreur ne reconnaît pas le format numérique, ou si la source est protégée contre l'enregistrement, le message **Can't REC** ou **Can't COPY** apparaît.

Dans ce cas, l'enregistrement numérique sera impossible - utilisez les entrées analogiques à la place (voir *Enregistrement d'une source analogique* la pages 43 suivante).

Si nécessaire, réglez le niveau d'enregistrement (Voir la pages 42-43).

Si le signal semble correct, arrêtez la source.

5 Vérifiez que l'affichage de temps indique **0:00**, puis appuyez sur **□□** ou **▷** pour démarrer l'enregistrement.



6 Redémarrez l'enregistrement du matériau de source.

Si l'indicateur A.Track est allumé sur l'affichage, l'enregistreur commencera une nouvelle plage chaque fois qu'il détectera deux secondes de silence continu. (Voir la page 46 pour la coupure de la numérotation automatique des plages.)

Utilisez la touche **TIME** pour changer d'affichage pendant l'enregistrement.

7 L'opération terminée, pressez **□**.

- Après la pression de **□**, l'afficheur indique **PMA REC** pendant l'enregistrement des informations des pages sur le disque.



4 Getting Started

Setting the Digital Recording Level

One of the advantages of digital-to-digital recording is that you don't have to set recording levels—and risk distortion by overloading the disc. If you're recording commercial material from CDs or MDs, the digital level has already been optimized and you don't need to change it. If you're making a digital copy of a CD, DAT or MD that was not commercially produced and that was consistently under-recorded, you can boost the overall level by up to +12dB. Remember though, that any peaks in the original recording run the risk of distorting the copy.

If you record digital satellite broadcasts, you may also have cause to boost the digital recording volume since the digital volume of some broadcasts is relatively low. Again, remember that if there are any peaks in the broadcast, you run the risk of momentary distortion.

It's also possible to reduce the digital recording volume so that you end up with a recording that is quieter than the original. In most cases, this is not desirable since the recording quality will suffer very slightly. However, if you're putting together a mix CD (various tracks compiled from different sources), and there is a track which stands out as generally louder than the others (peak volumes are usually similar, but the average level of some recordings might be higher than others so they sound louder), then you might want to reduce the level of that track.

Note that this feature will not get rid of distortion on the source material.

You can adjust the digital recording volume while the unit is in record-pause mode or while it is actually recording. Once changed, the new digital recording level remains until you change it again, or reset it.



Note: When recording HDCD or DTS CDs, make sure that the digital volume is set to 0 dB.

4 Getting Started

Réglage du Niveau d'Enregistrement numérique

Un des avantages de l'enregistrement de numérique en numérique est qu'il n'est pas nécessaire de régler les niveaux d'enregistrement et qu'il y a peu de risque de distorsion par saturation du disque. Si vous enregistrez à partir d'un CD ou d'un autre MD, le niveau numérique a déjà été optimisé et il n'est donc pas nécessaire de le modifier. Dans le cas d'une copie numérique d'un CD, DAT ou MD produit de manière non commerciale et constamment sous-enregistré, vous pouvez amplifier le niveau d'ensemble de +12dB au maximum. Cependant, n'oubliez pas que les crêtes présentes dans l'enregistrement d'origine peuvent entraîner une distorsion de la copie.

Si vous enregistrez des programmes par satellite numérique, il vous faudra peut-être amplifier le volume d'enregistrement numérique car le volume numérique de certains programmes est relativement faible. Une fois de plus, n'oubliez pas que s'il y a des crêtes dans le programme, vous risquez une distorsion provisoire.

Il est également possible de réduire le volume d'enregistrement numérique afin d'obtenir un enregistrement qui soit plus faible que l'original. Dans la plupart des cas, ceci n'est pas souhaitable car la qualité de l'enregistrement en pâtira très légèrement.

Cependant, si vous créez une compilation sur votre MD (c'est-à-dire, différents morceaux compilés et provenant de différentes sources), et qu'une des pistes est légèrement plus forte que les autres (Les volumes de crête sont ordinairement similaires, mais le niveau moyen de certains enregistrements peuvent être supérieur à d'autres, ce que les fait plus forts.), une solution est de réduire le niveau de ce morceau.

Notez que cette fonction ne permet pas d'éliminer toute distorsion présente dans l'original.

Le volume d'enregistrement numérique est ajustable quand l'appareil est en mode pause d'enregistrement ou pendant l'enregistrement réel. Une fois modifié, le nouveau niveau d'enregistrement numérique est maintenu jusqu'à son changement, ou sa remise à zéro.

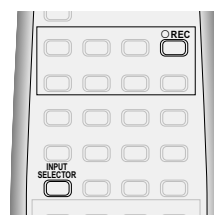

Remarque: Lors de l'enregistrement de CD HDCD ou DTS, vérifiez que le volume numérique est réglé à 0 dB.

4 Getting Started

1 Press INPUT SELECTOR to choose the digital input.

Pressing **INPUT SELECTOR** repeatedly switches the active input:

ANA (analog) – **DIG** (digital) [– **THR** (thru)]*

The recorder's display indicates the current input:

CD-R INPUT DIG DIGITAL FADER

* This option only appears when the CD recorder is *not* connected to the XC-L77 CD receiver. See page 45 for more on using the thru input mode.

2 If the recorder is not already in a record mode, press **REC**.

If there is nothing connected to the selected digital input, the message **Can't REC** appears in the display.

3 Use the **DIGITAL REC LEVEL +** and **-** buttons (front panel) to adjust the recording level up or down.

CD-R D.VOL DVOL+10dB DIGITAL A.TRACK FADER

- The maximum adjustment possible is between -48 dB and +12 dB.
- From +12 dB down to -25 dB, adjustment is in steps of 1dB. Below this, there are four preset levels: -30 dB, -36 dB, -42 dB and -48 dB.
- If you set the level at anything other than 0 dB, the **D.VOL** indicator in the display lights to remind you of the fact.

Recording an Analog Source

Use the analog inputs when recording any analog source (vinyl, cassette tape, etc.), or when recording from a digital source that is copy protected or in an incompatible format. The recorder sets the recording level automatically; it is not possible to adjust it manually.

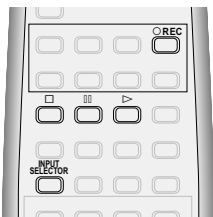

4 Getting Started

1 Appuyez sur INPUT SELECTOR pour choisir l'entrée numérique.

La pression répétée de **INPUT SELECTOR** commute l'entrée active:

ANA (analogique) - **DIG** (numérique) [- **THR** (en boucle)]*

L'affichage de l'enregistreur indique l'entrée actuelle.

CD-R INPUT DIG DIGITAL FADER

* Cette option apparaît seulement quand l'enregistreur CD n'est *pas* raccordé au récepteur CD XC-L77. Voir la page 45 pour plus d'information sur l'emploi du mode d'entrée en boucle.

2 Si l'enregistreur n'est pas encore en mode d'enregistrement, appuyez sur **REC**.

Si rien n'est raccordé à l'entrée numérique sélectionnée, le message **Can't REC** s'affichera.

3 Utilisez les touches **DIGITAL REC LEVEL +** et **-** (panneau avant) pour augmenter ou réduire le niveau d'enregistrement.

CD-R D.VOL DVOL+10dB DIGITAL A.TRACK FADER

- L'ajustement maximum possible est entre -48 dB et +12 dB.
- De +12 à -25 dB, l'ajustement se fait par pas de 1 dB. Au-dessous, il y a quatre niveaux pré-réglés: -30 dB, -36 dB, -42 dB et -48 dB.
- Si vous réglez le niveau à une valeur autre que 0 dB, l'indicateur **D.VOL** s'allume sur l'affichage pour vous le rappeler.

Enregistrement d'une source analogique

Utilisez les entrées analogiques à l'enregistrement d'une source analogique (disque en vinyle, cassette etc.) ou pour l'enregistrement d'une source numérique protégée contre la copie ou d'un format incompatible. L'enregistreur règle automatiquement le niveau d'enregistrement; il n'est pas possible de l'ajuster manuellement.

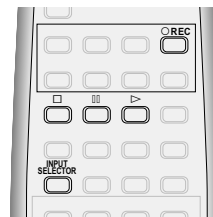

4 Getting Started

1 Load a CD-R or CD-RW disc.

If it's a blank disc, the display indicates this:

If the disc isn't blank, use the **TIME** button to check that there's enough space on it for what you want to record.

2 Press INPUT SELECTOR to choose analog input.

Pressing **INPUT SELECTOR** repeatedly switches the active input:

ANA (analog) – **DIG** (digital) [– **THR** (through)]*

The recorder's display indicates the current input:

* This option only appears when the CD recorder is *not* connected to the XC-L77 CD receiver. See the following page for more on using the thru input mode.

3 Make sure the disc is stopped, then press **○ REC.**

The recorder goes into record-pause mode.

4 Check that the time display reads **0:00**, then press **⏏** or **▶** to start recording.

5 Start playback of the source material.

If the **A.TRACK** indicator is lit in the display then the recorder will start a new track each time it detects a signal after at least two seconds of continuous silence. (To switch off auto track numbering see page 46.)

6 When you're done, press **□**.

- After pressing **□**, the display shows **PMA REC** while it records the track information to the disc.

4 Getting Started

1 Chargez un disque CD-R ou CD-RW.

Si le disque est vierge, cet affichage apparaît.

Si le disque n'est pas vierge, utilisez la touche **TIME** pour vérifier s'il y a suffisamment d'espace pour l'enregistrement que vous souhaitez faire.

2 Appuyez sur INPUT SELECTOR pour sélectionner l'entrée analogique.

La pression répétée de **INPUT SELECTOR** commute l'entrée active:

ANA (analogique) – **DIG** (numérique) [– **THR** (en boucle)]*

L'afficheur de l'enregistreur indique l'entrée actuelle.

* Cette option apparaît seulement quand l'enregistreur CD n'est *pas* raccordé au récepteur CD XC-L77. Voir la page suivante pour plus d'informations sur le mode d'entrée en boucle.

3 Vérifiez que le disque est arrêté, puis appuyez sur **○ REC.**

L'enregistreur passera en mode pause d'enregistrement.

4 Vérifiez que l'affichage de temps indique **0:00**, puis appuyez sur **⏏** ou **▶** pour démarrer l'enregistrement.

5 Démarrez la lecture du matériel de source.

Si l'indicateur **A.TRACK** est allumé sur l'afficheur, l'enregistreur démarrera une nouvelle plage chaque fois qu'il détectera un signal après au moins deux secondes de silence continu. (Pour désactiver la numérotation automatique des plages, voir la page 46.)

6 L'opération terminée, pressez **□**.

- Après la pression de **□**, l'afficheur indique **PMA REC** pendant l'enregistrement des informations de la plage sur le disque.

4 Getting Started

Using the Thru Input Mode

When this unit is *not* connected to the XC-L77, there are three input modes available from the input selector button: digital, analog and thru. Selecting thru passes any signal coming into the digital input to the digital output. This is useful when daisy-chaining two digital recorders from a single digital source: connect the digital source to this unit's input, then the output from this unit to the second digital recorder. You can then record the source simultaneously on both recorders, or either one separately.

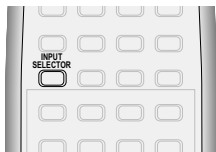

1 Press INPUT SELECTOR to choose the thru input mode.

Pressing **INPUT SELECTOR** repeatedly switches the active input:

ANA (analog) – **DIG** (digital) – **THR** (thru)

The recorder's display indicates the current input:



In stop and record modes, the digital input signal is passed through to the digital output.

4 Getting Started

Utilisation du mode d'entrée en boucle

Quand cet appareil n'est *pas* raccordé au XC-L77, trois modes sont disponibles au sélecteur d'entrée: numérique, analogique et en boucle. La sélection du mode en boucle fait passer tout signal entrant dans l'entrée numérique à la sortie numérique. Cela est pratique lors de la connexion en cascade de deux enregistreurs numériques à partir d'une seule source numérique: raccordez la source numérique à l'entrée de cet appareil, puis la sortie de cet appareil au second enregistreur numérique. Cela vous permet alors d'enregistrer la source simultanément sur les deux enregistreurs, ou sur l'un d'entre eux séparément.

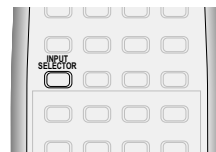

1 Appuyez sur INPUT SELECTOR pour sélectionner l'entrée analogique.

La pression répétée de **INPUT SELECTOR** commute l'entrée active:

ANA (analogique) – **DIG** (numérique) – **THR** (en boucle)

L'affichage de l'enregistreur indique l'entrée actuelle:



En modes d'arrêt et d'enregistrement, le signal d'entrée numérique est passé en boucle à la sortie numérique.

5 More Recording Features

Numbering Tracks

If you're recording from CD, MD, DCC or DAT, you can usually let the recorder number the tracks as they change on the source material. Although automatic track numbering is the default mode of the recorder, you can number tracks manually as recording is taking place. In some cases—such as recording from digital satellite or Laserdisc, or from an analog source—auto track numbering may not work reliably (in these cases, a new track is started after the recorder detects two seconds of silence). Here's how to use manual track numbering.

Remember: it is not possible to edit track numbers after recording.



1 Press AUTO/MANUAL to switch from automatic to manual numbering.

The **A.TRACK** indicator disappears when auto track numbering is switched off.

- Press **AUTO/MANUAL** again to switch back to automatic numbering. The **A.TRACK** indicator lights in the display.
- You can switch between auto and manual track numbering either before starting to record, or during recording itself.

2 Start recording.

- You can use manual numbering in any record mode, but it is best suited to manual digital-input or analog-input recording (see pages 40-44 for more on these recording modes).



3 Press TRACK NO. WRITE (TRACK NO. on the front panel) at any point you want a new track to start.



- CD tracks must be at least four seconds long—the recorder won't let you start a new track less than four seconds into the current track.

5 Fonctions d'enregistrements complémentaires

Numérotation des plages

Si vous enregistrez à partir d'un CD, MD, DCC ou DAT, vous pouvez ordinairement laisser l'enregistreur numéroter les plages à leur changement sur le matériau de source. Bien que la numérotation automatique des plages soit le mode par défaut de l'enregistreur, vous pouvez numéroter manuellement les plages en cas d'enregistrement. Dans certains cas — par exemple l'enregistrement d'une émission numérique satellite, d'un Laserdisc ou d'une source analogique - la numérotation automatique des plages peut ne pas être fiable (dans ces cas, une nouvelle plage est démarrée après la détection de deux secondes de silence). Voici comment utiliser la numérotation manuelle des plages.

N'oubliez pas! Il est impossible d'éditer les numéros de plage après l'enregistrement.

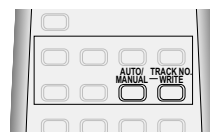

1 Pressez TRACK NO. AUTO/MANUAL pour commuter de la numérotation automatique à la numérotation manuelle.

L'indicateur **A.TRACK** disparaît quand la numérotation automatique des plages est désactivée.

- Pressez à nouveau **AUTO/MANUAL** pour revenir à la numérotation automatique. L'indicateur **A.TRACK** s'allume sur l'afficheur.
- Vous pouvez commuter entre la numérotation automatique et manuelle avant de démarrer l'enregistrement ou bien pendant l'enregistrement lui-même.

2 Démarrez l'enregistrement.

- Vous pouvez utiliser la numérotation manuelle en tout mode d'enregistrement, mais elle convient le mieux à l'enregistrement par entrée numérique ou analogique (voir les pages 40-44 pour plus d'informations sur ces modes).



3 Appuyez sur TRACK NO. WRITE (TRACK NO. sur le panneau avant) au point auquel vous souhaitez démarrer une nouvelle plage.



- Les plages CD doivent avoir au moins quatre secondes de longueur — l'enregistreur ne vous laissera pas démarrer une nouvelle plage moins de quatre secondes après le début de la plage actuelle.

5 More Recording Features

Recording Fade Ins and Fade Outs

Sometimes, for example if you're recording just an excerpt from something, it may be better to fade in the recording, then fade out again at the end, rather than start and end abruptly. Note that you can't record a fade in when in synchro recording mode (although you can record a fade out).

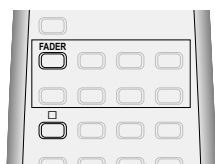

Recording a fade in

With the source playing, press FADER during record-pause mode to fade in.

The **FADER** indicator blinks as the recording starts with a gradual fade in.



Recording a fade out

Press FADER during recording to fade out.



After recording about five second fade out, the recorder goes into record-pause mode. This happens in either normal or synchro record mode.

- You can also just press if you don't need a fade out. If you record a fade out during all-track sync mode, the synchro mode is canceled after the fade out (see pages 34–39 for more on synchro recording).

Note: If the recorder runs out of recording space on the disc before the source has finished, it will automatically record a fade out and stop recording.

5 Fonctions d'enregistrements complémentaires

Enregistrement de fondus à l'entrée et en sortie

Parfois, quand vous enregistrez un extrait de quelque chose, il vaut mieux commencer avec un fondu à l'entrée puis finir avec un fondu en sortie, plutôt que de commencer et de finir abruptement. Notez que vous ne pouvez pas enregistrer un fondu à l'entrée en mode d'enregistrement synchro (mais vous pouvez enregistrer un fondu en sortie).

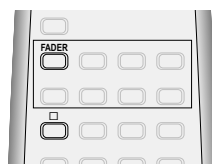

Enregistrement d'un fondu à l'entrée

La source étant en lecture, pressez FADER en mode pause d'enregistrement pour effectuer un fondu à l'entrée.

L'indicateur **FADER** clignote quand l'enregistrement commence avec une augmentation graduelle du son.



Enregistrement d'un fondu en sortie

Pressez FADER pendant l'enregistrement pour effectuer un fondu en sortie.



Après l'enregistrement d'un fondu en sortie d'environ cinq secondes, l'enregistreur passe en mode pause d'enregistrement. Cela arrive en mode d'enregistrement normal ou synchro.

- Vous pouvez simplement appuyer sur si le fondu en sortie est inutile.

Si vous enregistrez un fondu en sortie en mode synchro de toutes les plages, le mode synchro sera annulé après la sortie en fondu (voir la pages 34–39 pour plus d'informations sur l'enregistrement synchro).

Remarque: Si l'enregistreur arrive en fin de disque avant la fin de la source, il enregistrera automatiquement un fondu en sortie et arrêtera l'enregistrement.

5 More Recording Features

Checking What's at the End of a Disc

Note: This feature is only available when this unit is not connected to the XC-L77 receiver.

You don't have to record a whole disc at once. Until you finalize the disc, further recording is possible from the end of the last track you recorded (assuming there are fewer than 99 tracks already on the disc). Here's how to check what's on the last recorded section of the disc before recording new material:

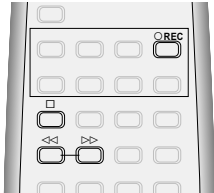

1 Press **REC**.

The recorder goes into record-pause mode.



2 Press and hold **<<**.

You'll hear the last recorded track in reverse. Release the button and the track plays normally to the end.



- While the track is playing you can use the **<<** and **>>** buttons.
- If you press **REC** again while the track's playing, the recorder jumps to the end of the track and goes into record-pause mode again.

When the track has played out, the recorder automatically enters record-pause mode again.

3 Once the player is back in record-pause mode you can go ahead and record normally.

If you decide you don't want to record, just press **□**.

5 Fonctions d'enregistrements complémentaires

Contrôle de la fin du disque

Remarque: Cette caractéristique est disponible seulement quand cet appareil est raccordé au récepteur XC-L77.

Il n'est pas nécessaire d'enregistrer tout un disque en une fois. Jusqu'à la finalisation du disque, d'autres enregistrements sont possibles à partir de la fin de la dernière plage enregistrée (en supposant qu'il y ait moins de 99 plages sur le disque). Voici comment contrôler ce qu'il y a dans la dernière section enregistrée avant d'enregistrer de nouveaux matériaux.

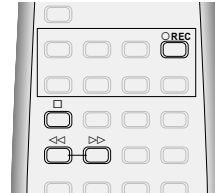

1 Appuyez sur **REC**.

L'enregistreur passe en mode pause d'enregistrement.



2 Maintenez **<<** enfoncé.

Vous entendrez la dernière plage enregistrée en lecture inverse. Relâchez la touche et la plage sera lue normalement jusqu'à sa fin.



- Pendant la lecture de la plage, vous pouvez utiliser les touches **<<** et **>>** (recul/avance rapide).
- Si vous pressez à nouveau **REC** pendant la lecture de la plage, l'enregistreur sautera à la fin de la plage et repassera en mode pause d'enregistrement.

La lecture de la plage terminée, l'enregistreur passera automatiquement en mode pause d'enregistrement.

3 Une fois l'enregistrement revenu en mode pause d'enregistrement, vous pouvez enregistrer normalement.

Pressez simplement **□** si vous décidez de ne rien enregistrer.

5 More Recording Features

Recording Blank Sections

This feature is useful when you want to put some space at the end of a recording session so that the next recording doesn't start after the last too closely, but use it wherever you need some blank space recorded on the disc. Note that you can't start a recording with a muted section; only after the recording has started, or at the end of a recording.

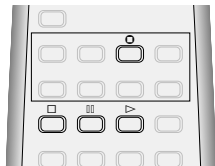

1 While recording, or during record-pause mode, press **○**.

The recording indicator starts blinking and a blank space of about four seconds is recorded. The recorder then goes into record-pause mode (if you pressed **○** during recording, the track number increases by one).

- If you press and hold **○**, you can record a blank for as long as you hold down the button.
- Pressing **○**, (without holding) in record-pause mode records four seconds of silence from the current position. Use this to create spaces between tracks when recording in 1-track synchro mode, for example.

2 Press **□** to finish the recording session.

- To restart recording, press either **▷** or **⏮**.

5 Fonctions d'enregistrements complémentaires

Enregistrement de sections vierges

Cette fonction est utile pour ménager un peu d'espace à la fin d'une session d'enregistrement, de sorte que l'enregistrement suivant ne démarre pas trop près du dernier, mais vous pouvez l'utiliser partout où vous souhaitez enregistrer un espace sur le disque. Notez que vous ne pouvez pas commencer un enregistrement avec une zone assourdie; seulement après le démarrage ou à la fin de l'enregistrement.

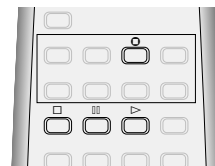

1 Pendant l'enregistrement ou en mode pause d'enregistrement, pressez **○**.

L'indicateur d'enregistrement se met à clignoter et un espace vierge d'environ quatre secondes est enregistré.

L'enregistreur passe alors en mode pause d'enregistrement (si vous avez appuyé sur **○** pendant l'enregistrement, le numéro de plage augmente d'une unité).

- Si vous maintenez **○** pressé, vous pouvez enregistrer un silence tant que la touche est pressée.
- La pression de **○** (sans maintien) en mode pause d'enregistrement enregistre quatre secondes de silence à partir de la position actuelle. Utilisez ceci pour créer un espace entre les plages pendant l'enregistrement en mode synchro 1 plage par exemple.

2 Appuyez sur **□** pour terminer la session d'enregistrement.

- Pour reprendre l'enregistrement, appuyez sur **▷** ou sur **⏮**.

Skipping Unwanted Tracks

After recording a CD-R disc, you may decide that one or more of the tracks are unwanted. This may be due to a simple mistake or because a track didn't record successfully. Although you can't erase those tracks, you can set what are called 'skip IDs'. These tell a CD player (though not all recognize skip IDs) not to play a particular track, but to skip to the next one on the disc.

You can also set skip IDs on CD-RWs, although it's probably a less useful feature since you can always erase the last track.

Once a skip ID is set, you can clear it, but be careful: you can set up to 21 skip IDs per disc, but repeatedly setting and clearing skip IDs in different recording sessions will reduce this number.

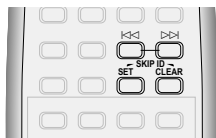

Setting skip IDs:

- 1 Press **SKIP ID SET** during playback (or while in play-pause mode) of the track you want to skip.

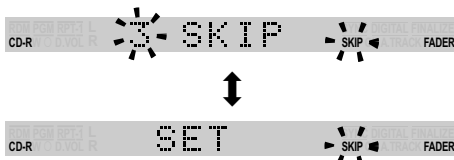

- Use the **⏮** and **⏭** buttons to skip to other tracks that don't have skip IDs set. When you press **SKIP ID SET**, it will be for the track that is currently playing.
- If there's no room left on the disc to record another skip ID, the display will show the message **SKIP FULL**.

- 2 Press **SKIP ID SET** again to confirm.



After displaying SET, the recorder reverts to the regular playback display.

The **SKIP** indicator lights in the display once a skip ID has been set.

To cancel, press either **SKIP ID CLEAR** or **▷**.

- 3 Set further skip IDs by repeating steps 1 and 2.

Saut des plages inutiles

Après l'enregistrement d'un CD-R, certaines plages peuvent s'avérer inutiles. Cela peut être dû à une simple erreur ou bien au fait qu'une plage n'a pas été enregistrée correctement. Bien que vous ne puissiez pas effacer ces plages, vous pouvez placer ce qu'on appelle des "codes de saut", qui indiquent à un lecteur CD (bien que tous ne reconnaissent pas les codes de saut) de ne pas lire une plage particulière, et de sauter à la suivante sur le disque.

Vous pouvez aussi poser des ID de saut sur les CD-RW, bien que ce soit une caractéristique moins pratique parce que vous pouvez toujours effacer la dernière plage.

Une fois un ID de saut posé, vous pouvez le effacer, mais faites attention: vous pouvez poser jusqu'à 21 ID de saut par disque, mais la pose et l'effacement répétées d'ID de saut dans différentes sessions d'enregistrement réduiront ce nombre.

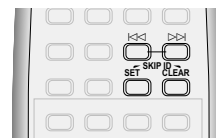

Pose de codes de saut

- 1 Appuyez sur **SKIP ID SET** pendant la lecture (ou en mode pause de lecture) de la plage que vous souhaitez sauter.

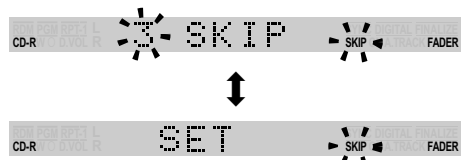

- Utilisez la touche **⏮** ou **⏭** pour sauter à d'autres plages pour lesquels vous n'avez pas posé de ID de saut. Si vous appuyez sur **SKIP ID SET**, il portera sur la plage en cours de lecture.
- S'il n'y a plus d'espace sur le disque pour enregistrer un autre ID de saut, l'affichage indiquera le message **SKIP FULL**.

- 2 Pressez à nouveau **SKIP ID SET** pour confirmer.



Après l'affichage de SET, l'enregistreur revient à l'affichage de lecture ordinaire.

L'indicateur d'**SKIP** de saut s'allume sur l'affichage une fois un ID de saut posé.

Pour annuler, appuyez sur **SKIP ID CLEAR** ou **▷**.

- 3 Posez d'autres codes de saut en répétant les étapes 1 et 2.

5 More Recording Features

4 When you're finished, stop the disc and press **⏏** (front panel).

Until you eject the disc, the recorder stores the skip ID information in its memory. On pressing **⏏**, the recorder writes the skip ID information onto the disc.

Clearing skip IDs:

1 Press **SKIP PLAY** to switch off skip play mode.

The **SKIP ON** indicator in the display disappears.

- If the **SKIP ON** indicator did not light when you loaded the disc then there are no skip IDs present on that disc.

2 Press **SKIP ID CLEAR** during playback (or while in play-pause mode) of the track you no longer need a skip ID for.

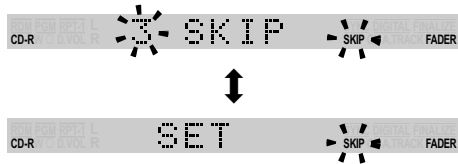

- If this track doesn't have a skip ID, the player jumps to the next track that does and starts playback of that track.

3 Press **SKIP ID CLEAR** again to confirm.



After displaying **CLEAR**, the recorder reverts to the regular playback display.

To cancel, press either **SKIP ID SET** or **▷**.

- Use the **◀◀** and **▶▶** buttons to move between tracks that have skip IDs set. When you press **SKIP ID CLEAR**, it will be for the track that is currently playing.

4 Clear further skip IDs by repeating steps 2 and 3.

5 When you're finished, stop the disc and press **⏏** (front panel).

Until you eject the disc, the recorder stores the changes in skip ID information in its memory. On pressing **⏏**, the recorder writes the new skip ID information onto the disc.

5 Fonctions d'enregistrements complémentaires

4 Quand vous avez fini, arrêtez le disque et appuyez sur **⏏** (panneau avant).

Jusqu'à l'éjection du disque, l'enregistreur mémorise les informations de codes de saut. À la pression de **⏏**, l'enregistreur inscrit les informations de codes de saut sur le disque.

Effacement de codes de saut

1 Pressez **SKIP PLAY** pour désactiver le mode saut de lecture.

L'indicateur **SKIP ON** s'éteint sur l'afficheur.

- Si l'indicateur **SKIP ON** ne s'est pas allumé au chargement du disque, alors il n'y a pas de codes de saut posés sur ce disque.

2 Appuyez sur **SKIP ID CLEAR** pendant la lecture (ou en mode pause de lecture) de la plage pour laquelle vous n'avez plus besoin de ID de saut.

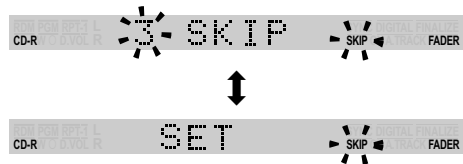

- Si la plage n'a pas de code de saut, l'appareil passera à la plage suivante qui en a, et commencera la lecture de cette plage.

3 Pressez à nouveau **SKIP ID CLEAR** pour confirmer.



Après l'affichage de **CLEAR**, l'enregistreur revient à l'affichage de lecture ordinaire.

Pour annuler, appuyez sur **SKIP ID SET** ou **▷**.

- Utilisez les touches **◀◀** et **▶▶** pour passer entre les plages avec ID de saut posé. À la pression de **SKIP ID CLEAR**, il portera sur la plage en cours de lecture.

4 Effacez d'autres codes de saut en répétant les étapes 2 et 3.

5 L'opération terminée, arrêtez le disque et pressez **⏏**.

Jusqu'à l'éjection du disque, l'enregistreur mémorise les modifications dans les informations de codes de saut. À la pression de **⏏**, l'enregistreur inscrit les nouvelles informations de codes de saut sur le disque.

5 More Recording Features

Playing a Disc with Skip IDs

If you're not sure whether a disc has skip IDs programmed, look for the **SKIP ON** indicator in the display when you load a disc—it will light automatically if one or more are present.

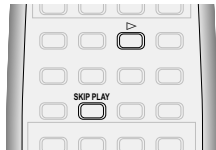

1 Load a disc.

The **SKIP ON** indicator lights if there are any skip IDs on the disc, and the player is in skip play mode (in other words, it won't play those tracks that are marked by skip IDs).



2 Press **SKIP PLAY** to switch skip play on/off, then press **▷**.



When you turn off skip play mode the player ignores the skip IDs and plays all tracks on the disc.

- If there were no skip IDs on the disc in the first place, the **SKIP PLAY** button has no effect.

5 Fonctions d'enregistrements complémentaires

Lecture d'un disque avec des codes de saut

Si vous ne savez pas si un disque a des codes de saut programmés, vérifiez si l'indicateur **SKIP ON** apparaît sur l'afficheur au chargement du disque—it s'allumera automatiquement si un ou plusieurs codes sont enregistrés.

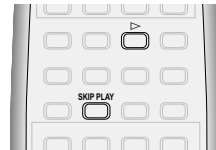

1 Chargez un disque.

L'indicateur **SKIP ON** s'allume si des codes de saut sont enregistrés sur le disque, et l'appareil passe en mode saut de lecture (autrement dit, il ne lira pas ces plages marquées par des codes de saut).



2 Appuyez sur **SKIP PLAY** pour activer/désactiver la lecture à sauts, puis appuyez sur **▷**.



Si vous désactivez le mode lecture avec saut de plage, l'appareil ignorera les codes de saut et lira toutes les plages du disque.

- S'il n'y a aucun code de saut sur le disque, la touche **SKIP PLAY** est sans effet.

6 Finalizing and Erasing

Finalizing a Disc

Before you can play a CD-R on an ordinary CD player, the disc must go through a process called finalization. Once finalized, a CD-R disc is no longer recordable, nor will you be able to set or clear skip IDs. Finalization is not reversible for CD-Rs so be absolutely sure that everything on the disc is the way you want it before you start.

CD-RW discs can also be finalized, although you can still erase the disc afterward and reuse it, so it's not anything like as final as it is with a CD-R disc. A finalized CD-RW disc can only be played on a CD player that is compatible with CD-RW discs (at present, there are very few of these).

Caution!

Finalization takes a few minutes. During this time never switch off the power to the unit—the disc may become unusable as a result. If there's a power failure or you do accidentally disconnect the power during finalization, the recorder will try and complete finalization once power is restored. The display will show **RESUME** until it's finished trying to recover the disc. Unfortunately, it may not be possible to complete the process successfully, and the disc may be damaged as a result.

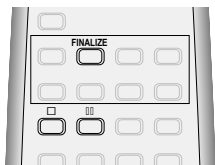

1 Load the CD-R or CD-RW you want to finalize.

- Check that the disc is free from dust, dirt and scratches—if necessary, clean the disc, following the guidelines on pages 12–13.

2 Press FINALIZE.

The recorder goes into record-pause mode, then the display changes to:



- Press here to cancel finalization.

6 Finalisation et effacement

Finalisation d'un disque

Avant de pouvoir lire un CD-R sur un lecteur CD ordinaire, le disque doit être soumis à une procédure dite finalisation. Une fois finalisé, un disque CD-R n'est plus enregistrable, et la pose et l'effacement de codes de saut seront impossibles. La finalisation n'est pas réversible pour les CD-R; aussi vérifiez bien que tout est comme vous le souhaitez sur le disque avant de commencer cette procédure.

Les CD-RW peuvent aussi être finalisés, mais vous pouvez toujours effacer le disque par la suite et le réutiliser, donc la finalisation n'a pas cet aspect final qu'elle a pour le CD-R; Un CD-RW finalisé peut seulement être lu sur un lecteur CD acceptant des disques CD-RW (il y en a encore très peu actuellement).

Attention!

La finalisation exige quelques minutes. Pendant ce temps, ne mettez pas l'appareil hors tension—le disque pourrait devenir inutilisable. En cas de panne de courant ou de débranchement accidentel pendant la finalisation, l'enregistreur essaiera de terminer la finalisation quand le courant sera rétabli. L'affichage indiquera **RESUME** jusqu'à la fin de l'essai de reprise du disque. Malheureusement, cela peut parfois être impossible, et le disque peut être endommagé dans ce processus.

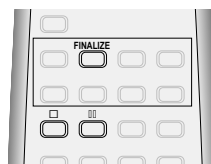

1 Chargez le CD-R ou CD-RW à finaliser.

- Vérifiez que le disque est exempt de poussière, de saleté et de rayures—si nécessaire, nettoyez-le, en suivant les grandes lignes de la page 12–13.

2 Pressez FINALIZE.

L'enregistreur passe en mode pause d'enregistrement, puis l'affichage passe à:



- Appuyez sur ici pour annuler la finalisation.

6 Finalizing and Erasing

3 Press **⏏** (>/⏏ on the front panel) to start finalization.

Finalization takes about four minutes; you'll see how long there is still to go in the display.



After finalization is complete:

If a CD-R is loaded, the CD-R indicator changes to CD.

If a CD-RW is loaded, the **FINALIZE** indicator lights in the display.

- None of the controls on the player or the remote have any effect during finalization. If, however, the recorder hasn't managed to finalize the disc within 10 minutes, you can abort the operation by pressing **⏏**. If you do this, the disc won't be playable on an ordinary CD player.

Erasing a CD-RW Disc

Although more expensive than CD-R discs, the great advantage of CD-RW is that the discs can be erased and reused. Various erase options are available depending on whether the disc has been finalized.

A third, special option, erases (re-initializes) the whole disc. This process takes quite a long time to complete and should be used for recovering damaged discs, not for erasing tracks from a healthy disc.

Caution!

Never switch off the power during CD-RW erasing—your disc may become unusable. If there's a power failure or you do accidentally disconnect the power, the recorder will try and re-initialize the disc once power is restored. Unfortunately, it may not be possible to complete the process successfully, and the disc may be damaged as a result.

If the message **CHECK DISC** appears any time during any erase process, hit **eject**, take out the disc, clean it, then try the erase command again.

Be sure to remove the disc from the recorder before switching off the power, otherwise the erase operation will not be completed.

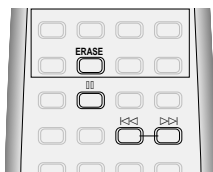

6 Finalisation et effacement

3 Appuyez sur **⏏** (>/⏏ sur le panneau avant) pour démarrer la finalisation.

La finalisation demande environ quatre minutes: le temps restant apparaîtra sur l'afficheur.



Après la finalisation:

Si un CD-R est chargé, l'indicateur CD-R passe à CD.

Si un CD-RW est chargé, l'indicateur **FINALIZE** s'allume sur l'affichage.

- Aucune des commandes du lecteur ou de la télécommande n'est opérante pendant la finalisation. Mais si l'enregistreur ne réussit pas à finaliser le disque dans les 10 minutes, vous pouvez abandonner l'opération en appuyant sur **⏏**. Si vous le faites, le disque ne pourra pas être lu sur un lecteur CD ordinaire.

Effacement d'un CD-RW

Bien que plus cher qu'un CD-R, le grand avantage du CD-RW est que c'est un disque qui peut être effacé et réutilisé. Plusieurs options d'effacement sont disponibles selon que le disque est finalisé ou non. Si vous souhaitez effectuer sur un disque finalisé une opération d'effacement uniquement utilisable sur un disque non-finalisé, il faudra d'abord effacer le TOC. Cela remettra le disque en état non-finalisé.

Une troisième option (réinitialisation) efface tout le disque. Ce processus, qui exige un certain temps, devrait être utilisé pour le rétablissement de disques endommagés, et non pour l'effacement de plages sur un disque en bon état.

Attention!

Ne mettez jamais l'appareil hors tension pendant l'effacement d'un CD-RW - le disque deviendrait inutilisable. En cas de panne de courant ou de débranchement accidentel, l'enregistreur essaiera de réinitialiser le disque une fois le courant rétabli. Malheureusement, cela peut être impossible et le disque peut être endommagé dans ce processus.

Si le message **CHECK DISC** apparaît une fois pendant le processus d'effacement, appuyez sur **EJECT**, retirez le disque, puis essayez la commande d'effacement à nouveau.

N'oubliez pas de retirer le disque de l'enregistreur avant de mettre hors tension, sinon l'opération d'effacement ne sera pas terminée.

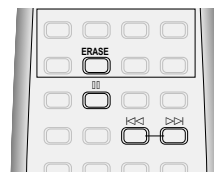

6 Finalizing and Erasing

When a non-finalized disc is loaded:

1 Press ERASE.



The Play light on the recorder also blinks.

2 Press \lll (or \ggg) to change the erase option.

Switch between:

- Erase just the last track



- Erase multiple tracks (erase from track ... to track ...)



Keep pressing \lll (or \ggg) to change the 'erase from' track — the 'erase to' track is always the last track.



- Erase all tracks



- Press \square to cancel.

3 Press \square (\triangleright/\square on the front panel) to start erasing.



The process takes just a few seconds.

When a finalized disc is loaded:

1 Press ERASE.



The Play light on the recorder also blinks.

2 Press \lll or \ggg to change the erase option.

Switch between:

- Erase all tracks



- Erase the TOC ('de-finalize' the disc so that further recording is possible)



- Press \square to cancel erase here.

6 Finalisation et effacement

Quand un disque non-finalisé est chargé:

1 Pressez ERASE.



Le témoin de lecture de l'enregistreur clignote aussi.

2 Appuyez sur \lll (ou \ggg) pour changer d'option d'effacement.

Commute entre:

- Effacement de la dernière plage seulement



- Effacement de plusieurs plages (effacement de la plage ... à la plage ...)



Maintenez \lll (ou \ggg) pressé pour changer de plage 'effacement de' - la plage 'effacement jusqu'à' est toujours la dernière plage.



- Effacement de toutes les plages



- Appuyez sur \square pour annuler.

3 Appuyez sur \square (\triangleright/\square sur le panneau avant) pour démarrer l'effacement.



Cela demande quelques secondes.

Quand un disque finalisé est chargé:

1 Appuyez sur ERASE.



Le témoin de lecture de l'enregistreur clignote aussi.

2 Appuyez sur \lll ou \ggg pour changer d'option d'effacement.

Commute entre:

- Effacement de toutes les plages



- Effacement du TOC ('définalise' le disque pour permettre d'autres enregistrements)



- Appuyez sur \square pour annuler l'effacement ici.

6 Finalizing and Erasing

3 Press (>/< on the front panel) to start erasing.

The display shows the time remaining to completion.



- You can halt this erase process by holding down the  button for 10 seconds. However, because the erase operation has not been fully completed, the information on the disc cannot be guaranteed. The next time you use the disc be sure to completely erase the disc.

Re-initializing a disc

1 Press and hold ERASE for about four seconds.

The display indicates disc erase mode:



After a short time, the unit goes into erase standby mode:



The Play light on the recorder also blinks.

- Press  to cancel all disc erase here.

2 Press (>/< on the front panel) to start erasing.

The process takes about five minutes plus the entire length of the disc. The display shows the time left to completion.

- You can halt this erase process by holding down the  button for 10 seconds. However, because the erase operation has not been fully completed, the information on the disc cannot be guaranteed. The next time you use the disc be sure to completely erase the disc.

6 Finalisation et effacement

3 Appuyez sur (>/< sur le panneau avant) pour démarrer l'effacement.

L'affichage indique le temps restant jusqu'à l'achèvement.



- Vous pouvez interrompre le processus d'effacement en maintenant  pressé pendant 10 secondes. Mais comme l'opération d'effacement n'est pas totalement achevée, les informations sur le disque ne sont pas garanties. A l'utilisation suivante du disque, effacez-le entièrement.

Reinitialisation d'un disque

1 Maintenez ERASE presse environ quatre secondes.

L'affichage indique le mode d'effacement du disque:



Au bout d'un moment, l'appareil passe en mode d'attente d'effacement:



Le témoin de lecture de l'enregistreur clignote aussi.

- Appuyez sur  pour annuler l'effacement de tout le disque ici.

2 Appuyez sur (>/< sur le panneau avant) pour démarrer l'effacement.

Cela exige environ cinq minutes, plus toute la longueur du disque. L'affichage indique le temps restant jusqu'à l'achèvement.

- Vous pouvez interrompre le processus d'effacement en maintenant  pressé pendant 10 secondes. Mais comme l'opération d'effacement n'est pas totalement achevée, les informations sur le disque ne sont pas garanties. A l'utilisation suivante du disque, effacez-le entièrement.

7 Additional Information

Understanding Display Messages

Below is a list of messages you'll see during normal operation with a brief explanation of what they mean. If you need more information, turn to the page indicated.

Message	Description	Page
OPEN	The disc tray is open.	Page 22
CLOSE	The disc tray is closing.	
SET UP	The unit is setting up for recording. Wait for the message to disappear.	
TOC READ	The recorder is reading the disc's TOC (Table of Contents). Wait for the message to disappear.	
SYNC-1	The unit is in 1-track automatic digital recording mode. Recording starts when the recorder detects the digital source input signal.	Page 34-35
SYNC-A	The unit is in all-track automatic digital recording mode. Recording starts when the recorder detects the digital source input signal.	Page 36-37
MONITOR	The recorder is monitoring the input selected with the INPUT SELECTOR button.	Page 45
CD (MD, DAT, DCC)	The recorder displays the source it is monitoring (CD, MD, DAT, or DCC) during record setup.	
PMA REC	The recorder is writing TOC data to the disc's PMA (Program Memory Area). Never turn off the power while this display is showing.	Pages 34-44
SET	Confirm that you want to set a skip ID by pressing the SKIP ID SET button.	Page 50
CLEAR	Confirm that you want to set a skip ID by pressing the SKIP ID CLEAR button.	Page 51
TOC ?	Confirm that you want to erase the TOC of a finalized CD-RW disc to return it to a non-finalized state. After doing this, you can record more material on the disc.	Page 55
ALL ?	Confirm that you want to erase all tracks recorded on a CD-RW disc by pressing ⏸ (pause).	Page 55
DISC	Confirm that you want to re-initialize the CD-RW disc by pressing ⏸ (pause).	Page 56
LAST ?	Confirm that you want to delete the last track on a CD-RW disc by pressing ⏸ (pause).	Page 55
INPUT DIG (ANA, THR)	The recorder shows the current input mode—digital, analog or thru. Switch using the INPUT SELECTOR .	Page 45
DIMMER	Press DISPLAY ON/OFF button when you see this display, to change the dimmer setting.	Page 30
DEMO OFF	To switch the demo mode off, press and hold DISPLAY ON/OFF button until the display changes.	Back cover
Pioneer CD RECORDER	Demo mode display. The demo display ceases if you press any button. When the demo mode is on, the demo display will resume if the recorder is idle for about 3 minutes. To switch on demo mode, press and hold DISPLAY ON/OFF button until you see the display appear.	Back cover

7 Informations complémentaires

Compréhension des messages affichés

Voici ci-dessous la liste des messages que vous verrez pendant le fonctionnement normal du PDR-L77 avec une brève explication de sa signification. Consultez la page indiquée pour obtenir plus de détails.

Message	Description	Référence
OPEN	Le tiroir est ouvert.	Page 22
CLOSE	Le tiroir se ferme.	
SET UP	L'appareil se prépare à l'enregistrement. Attendez que ce message disparaisse.	
TOC READ	L'enregistreur lit le TOC (table des matières) du disque. Attendez que ce message disparaisse.	
SYNC-1	L'appareil est en mode d'enregistrement numérique automatique 1 piste. L'enregistrement démarre quand l'enregistreur détecte un signal d'entrée de source numérique.	Pages 34-35
SYNC-A	L'appareil est en mode d'enregistrement numérique automatique toutes les pistes. L'enregistrement démarre quand l'enregistreur détecte un signal d'entrée de source numérique.	Pages 36-37
MONITOR	L'enregistreur est en train de contrôler l'entrée sélectionnée à la touche INPUT SELECTOR .	Page 45
CD (MD, DAT, DCC)	L'enregistreur affiche la source qu'il contrôle (CD, MD, DAT ou DCC) pendant l'implantation d'enregistrement.	
PMA REC	L'enregistreur inscrit les données TOC dans la PMA (Program Memory Area) du disque. Ne mettez jamais hors tension quand cet affichage apparaît.	Pages 34-44
SET	Confirmez que vous souhaitez poser un code de saut en appuyant sur la touche SKIP ID SET .	Page 50
CLEAR	Confirmez que vous souhaitez effacer un code de saut en pressant la touche SKIP ID CLEAR .	Page 51
TOC ?	Confirmez que vous souhaitez effacer le TOC du disque CD-RW finalisé pour le remettre en état non-finalisé. Ensuite, vous pourrez enregistrer plus de matériaux sur le disque.	Page 55
ALL ?	Confirmez que vous souhaitez effacer toutes les plages enregistrées sur un disque CD-RW en appuyant sur 00 .	Page 55
DISC	Confirmez que vous souhaitez réinitialiser le disque CD-RW en appuyant sur 00 .	Page 56
LAST ?	Confirmez que vous souhaitez supprimer la dernière plage d'un disque CD-RW en appuyant sur 00 .	Page 55
INPUT DIG (ANA, THR)	L'enregistreur indique le mode d'entrée actuel - numérique, analogique ou en boucle. Commutez avec INPUT SELECTOR .	Page 45
DIMMER	Appuyez sur DISPLAY ON/OFF quand cet affichage apparaît pour modifier le réglage d'assombrissement.	Page 30
DEMO OFF	Pour désactiver le mode de démonstration, maintenez DISPLAY ON/OFF pressé jusqu'à ce que l'affichage change.	Couvercle arrière
Pioneer CD RECORDER	Affichage du mode de démonstration. L'affichage de démonstration cesse si vous appuyez sur une touche. Quand ce mode est activé, l'affichage de démonstration réapparaît si l'enregistreur reste inutilisé pendant environ 3 minutes. Pour désactiver le mode de démonstration, maintenez DISPLAY ON/OFF pressé jusqu'à l'apparition de l'affichage.	Couvercle arrière

7 Additional Information

Troubleshooting

Below is a list of error messages you may see during playback or recording, with possible causes and remedies. If you need more information, turn to the page indicated.

Message	Cause	Remedy	Page
CHECK DISC	The disc is damaged or dirty. The disc is loaded upside down.	Take out the disc and check for dust, dirt, scratches, etc. Clean as necessary. Take out the disc and reload it label-side up. <i>If the same message is displayed again after the disc is reloaded, unplug the power cord and plug it in again. If the message is still displayed, please contact a Pioneer authorized service center.</i>	Page 12-13
CHECK (blinking display)	A system error occurred, perhaps due to noise or static electricity.	Unplug the power cord and plug it in again. If the same message is displayed again, please contact a Pioneer authorized service center.	

Display messages relating to playback

Message	Cause	Remedy	Page
NEW DISC	A blank disc is loaded.	Only recording is possible on blank CD-R and CD-RW discs. Playback is not possible.	Page 34
NO DISC	An attempt is made to start playback without a disc loaded.	Open the disc tray and load a disc.	Page 22

Display messages relating to recording

Message	Cause	Remedy	Page
Can't COPY	The input signal is digital-copy protected with SCMS.	Record the source through the analog inputs.	Page 43-45
Can't REC	The digital source was interrupted. The source is not audio, or is an incompatible format (e.g. a CD-ROM).	Check that the digital input cable is connected properly and that the power of the source player is on. Check that the source is a regular music source.	Page 15 Page 31
Can't SYNC	The DIGITAL SYNCHRO button was pressed when the INPUT SELECTOR is set to analog. The digital source is not recognized as CD, MD, DAT, or DCC.	Set the INPUT SELECTOR to the digital input. If recording from a source other than CD, MD, DAT or DCC, use the manual digital recording mode.	Page 34 Page 40-43

7 Additional Information

CHECK INPUT (CD) ?	The source player was already playing when the DIGITAL SYNCHRO button was pressed.	Stop the source player. After a short time, SYNC-1 or SYNC-A is displayed, and the recorder goes into synchro-record-pause mode.	Page 34-37
SET UP	The unit is preparing to record.	Wait until the message disappears.	
REPAIR	The recorder was switched off/unplugged after recording without ejecting the disc. The recorder could not write essential recording information onto the disc.	While REPAIR is displayed, the recorder automatically examines the recorded area of the disc and updates the track numbers and recording time data. This process takes about 40 minutes for a fully recorded disc. Finalization or further recording is possible once the REPAIR message disappears.	
RESUME	The unit is resuming an operation. If the power supply is cut off (either by mistake or due to a power failure) during recording, the unit enters resume mode once power is restored so that additional recording is possible	Wait until the message disappears.	
REC FULL	No more recording is possible because the available recording time of the disc has been used up, or 99 tracks have already been recorded on the disc.	Use another disc, or erase the CD-RW disc.	Page 54-56
Pro DISC	The loaded disc is a CD-R or CD-RW disc for professional use without the Consumer Use designation.	Load a CD-R or CD-RW disc that is designated as being for consumer use.	Page 10

Digital synchro recording troubleshooting

If digital synchro-recording fails to operate correctly, check the following:

- Pause playback of the source, then press the **DIGITAL SYNCHRO** button again.
- If you're recording from a portable CD player, etc., make sure that the shock-protection feature is switched off.
- Start playback of the source component once you see the **SYNC** indicator start to blink.
- If none of the above solves the problem, use manual digital recording to record.

Digital synchro-recording uses a digital sub-signal contained in the source player's digital output. Some CD/MD/DAT/DVD players are not compatible with synchro recording.

7 Informations complémentaires

Dépannage

Voici la liste des messages principalement liés aux problèmes de lecture et d'enregistrement, une brève explication et la page de référence où vous pourrez trouver plus d'informations.

Affichage	Cause probable	Mesure corrective	Référence
CHECK DISC	Le disque est endommagé ou sale. Le disque est chargé à l'envers.	Retirez le disque et vérifiez l'absence de poussière, saleté, rayures, etc. Nettoyez si nécessaire. Retirez le disque et rechargez-le avec l'étiquette dirigée vers le bas. <i>Si le même message s'affiche à nouveau après le rechargement du disque, débranchez le cordon d'alimentation et rebranchez-le à nouveau. Si le message est encore affiché, contactez un centre de service Pioneer agréé.</i>	Page 12-13
CHECK (affichage clignotant)	Une erreur de système s'est produite, peut-être due au bruit ou à l'électricité statique.	Débranchez le cordon d'alimentation et rebranchez-les. Si le même message réapparaît, contactez un centre de service Pioneer agréé.	

Messages affichés liés à la lecture:

Affichage	Cause probable	Mesure corrective	Référence
NEW DISC	Un disque vierge est inséré.	Seul l'enregistrement est possible sur un CD-R ou CD-RW vierge. La lecture est impossible.	Page 34
NO DISC	Vous avez essayé de démarrer la lecture sans disque chargé.	Ouvrez le plateau à disque et chargez un disque.	Page 22

Messages affichés en relation avec l'enregistrement:

Affichage	Cause probable	Mesure corrective	Référence
Can't COPY	Le signal d'entrée est protégé contre la copie numérique avec SCMS.	Enregistrez la source via les entrées analogiques.	Page 43-44
Can't REC	Interruption de la source numérique La source n'est pas audio, ou d'un format incompatible (par ex. CD-ROM).	Vérifiez que le câble d'entrée numérique est bien raccordé et que le lecteur de source est sous tension. Vérifiez que la source est une source de musique normale.	Page 14 Page 31
Can't SYNC	La touche DIGITAL SYNCHRO a été pressée alors que le sélecteur d'entrée est réglé à analogique. La source numérique n'est pas reconnue en tant que CD, MD, DAT ou DCC.	Réglez le sélecteur d'entrée à l'entrée numérique. En cas d'enregistrement d'une source autre que CD, MD, DAT ou DCC, utilisez le mode d'enregistrement numérique manuel.	Page 34 Page 40-43

7 Informations complémentaires

CHECK INPUT (CD) ?	Le lecteur de source lisait déjà à la pression de la touche DIGITAL SYNCHRO .	Arrêtez le lecteur de source. Au bout d'un moment, SYNC-1 ou SYNC-A s'affiche, et l'enregistreur passe en mode pause d'enregistrement synchro.	Page 34-37
SET UP	L'appareil se prépare pour l'enregistrement.	Attendez que le message disparaisse.	
REPAIR	L'enregistreur a été mis hors tension/débranché après l'enregistrement sans éjection du disque. L'enregistreur n'a pas pu inscrire des informations d'enregistrement essentielles sur le disque.	Quand REPAIR est affiché, l'enregistreur examine automatiquement la zone enregistrée du disque, et met le nombre de pages et les données de temps d'enregistrement à jour. Ce processus exige environ 40 minutes pour un disque entièrement enregistré. La finalisation ou un enregistrement additionnel est possible une fois le message REPAIR disparu,	
RESUME	Cet appareil se remet en fonctionnement. En cas de coupure de courant (par erreur ou en cas de panne d'électricité) pendant l'enregistrement, l'appareil revient en mode de reprise au rétablissement du courant pour permettre d'autres enregistrements.	Attendez que le message disparaisse.	
REC FULL	Plus aucun enregistrement n'est possible parce que le temps d'enregistrement disponible sur le disque a été totalement utilisé, ou que 99 pages sont déjà enregistrées dessus.	Utilisez un autre disque, ou effacez le CD-RW.	Page 54-56
Pro DISC	Le disque chargé est un CD-R ou CD-RW à usage professionnel sans désignation consumer use .	Chargez un disque CD-R ou CD-RW à usage grand public.	Page 10

Dépannage de l'enregistrement synchro numérique

Vérifiez les points suivants si l'enregistrement synchro numérique ne s'effectue pas correctement:

- Mettez la source en pause de lecture, puis appuyez à nouveau sur la touche **DIGITAL SYNCHRO**.
- Si vous enregistrez à partir d'un lecteur CD etc., vérifiez que la protection contre les impacts est désactivée.
- Démarrez la lecture du composant de source une fois que l'indicateur **SYNC** se met à clignoter.
- Si aucune des mesures ci-dessus ne résout le problème, passez à l'enregistrement numérique manuel.

L'enregistrement synchro numérique utilise un sous-signal numérique contenu dans la sortie numérique du lecteur de source. Certains lecteurs de CD/MD/DAT/DVD ne sont pas compatibles avec l'enregistrement synchro.

7 Additional Information

Specifications

1. General

Model	Compact disc audio system
Applicable discs	CDs, CD-Rs and CD-RWs
Power supply	AC 120 V, 60 Hz (U.S. model) AC 230 V, 50/60 Hz (U.K. model)
Power consumption	18 W
Power consumption (standby mode)	0.8 W
Operating temperature	+5 °C to +35 °C (+41 °F to +95 °F)
Weight (without package)	3.0 kg (6.6lb)
Max. dimensions	220 (W) x 75 (H) x 316 (D) mm 8.7 (W) x 3 (H) x 12.5 (D) in.

2. Audio unit

Frequency characteristics	2 Hz to 20 kHz
Playback S/N	110 dB (EIAJ)
Playback dynamic range	98 dB (EIAJ)
Playback total harmonic distortion	0.002 % (EIAJ)
Playback channel separation	98 dB
Recording total harmonic distortion	0.005 %
Output voltage	1.8 V
Wow-flutter	Less than measurement limit (±0.001 % W.PEAK) (EIAJ))
Number of channels	2 channels (stereo)
Digital optical output	-15 to -21 dBm (wavelength: 660 nm)
Frequency deflection: Level 2 (standard mode)	

*Recording specification values are for the LINE input (analog)

3. Input jacks

Optical digital input jack
Audio LINE input jacks
Control IN jack

4. Output jacks

Optical digital output jack
Audio LINE output jack

5. Accessories

Remote control unit	1
Analog Recording Adapter	1
Size AA/R6P dry cell batteries	2
Stereo audio cord	1
Optical cord	1
Control cord (mini-plug cord)	1
AC power cord	1
Operating instructions	1
Warranty card	1

NOTE:

The specifications and design of this product are subject to change without notice, due to improvements.

7 Informations complémentaires

Caractéristiques techniques

1. Généralités

Modèl	Système audio à disque compact
Disques utilisables	CDs, CD-Rs and CD-RWs
Alimentation Secteur de ..	CA 120 V, 60 Hz (Modèle pour le Canada) CA 230 V, 50/60 Hz (Modèle pour le Grande Bretagne)
Consommation	18 W
Consommation (mode d'attente)	0,8 W
Température de fonctionnement	+5 °C à +35 °C
Poids (sans l'emballage)	3,0 kg
Dimensions max	220 (L) x 75 (H) x 316 (P) mm

2. Unité audio

Caractéristiques de fréquence	2 Hz à 20 kHz
Rapport signal/bruit (lecture)	110 dB (EIAJ)
Plage dynamique (lecture)	98 dB (EIAJ)
Distorsion harmonique totale (lecture)	0,002 % (EIAJ)
Séparation des canaux de lecture	98 dB
Distorsion harmonique totale (enregistrement)	0,005 %
Tension de sortie	1,8 V
Pleurage et scintillement	Non mesurable (±0,001 % crête) (EIAJ))
Nombre de canaux	2 (stéréo)
Sortie optique	-15 à -21 dBm (longueur d'onde: 660 nm)
Déviaton de fréquence: Niveau 2 (mode standard)	

* Les valeurs des spécifications d'enregistrement sont pour l'entrée LINE (analogique).

3. Prises d'entrée

Prise d'entrée numérique optique
Prise d'entrée LINE audio
Prise d'entrée de commande

4. Prises de sortie

Prise de sortie numérique optique
Prise de sortie LINE audio

5. Accessoires

Télécommande	1
Adaptateur d'enregistrement analogique	1
Piles sèches AA/R6P	2
Cordon audio stéréo	1
Cordon optique	1
Cordon de commande (à minifiche)	1
Cordon d'alimentation secteur	1
Mode d'emploi	1
Carte de garantie	1

REMARQUE:

Les caractéristiques techniques et la présentation de ce produit peuvent être modifiées sans préavis pour amélioration.

Demo mode

If the recorder is idle for about 3 minutes, the display shows 'Pioneer CD RECORDER'. Press any button to revert normal operation.

To switch the demo mode off completely, press and hold **DISPLAY ON/OFF** button for around 4 seconds. The display shows DEMO OFF.

Mode démonstration

Si l'enregistreur reste inactif pendant environ 3 minutes, l'affichage indique 'Pioneer CD RECORDER'. Appuyez sur une touche quelconque pour revenir en fonctionnement normal.

Pour désactiver complètement le mode de démonstration, maintenez **DISPLAY ON/OFF** pressé pendant environ 4 secondes. L'affichage indique DEMO OFF.



Dear Customer:

Selecting fine audio equipment such as the unit you've just purchased is only the start of your musical enjoyment. Now it's time to consider how you can maximize the fun and excitement your equipment offers. This manufacturer and the Electronic Industries Association's Consumer Electronics Group want you to get the most out of your equipment by playing it at a safe level. One that lets the sound come through loud and clear without annoying blaring or distortion-and, most importantly, without affecting your sensitive hearing.

Sound can be deceiving. Over time your hearing "comfort level" adapts to higher volumes of sound. So what sounds "normal" can actually be loud and harmful to your hearing. Guard against this by setting your equipment at a safe level BEFORE your hearing adapts.

To establish a safe level:

- Start your volume control at a low setting.
- Slowly increase the sound until you can hear it comfortably and clearly, and without distortion.

Once you have established a comfortable sound level:

- Set the dial and leave it there.

Taking a minute to do this now will help to prevent hearing damage or loss in the future. After all, we want you listening for a lifetime.

We Want You Listening For A Lifetime

Used wisely, your new sound equipment will provide a lifetime of fun and enjoyment. Since hearing damage from loud noise is often undetectable until it is too late, this manufacturer and the Electronic Industries Association's Consumer Electronics Group recommend you avoid prolonged exposure to excessive noise. This list of sound levels is included for your protection.

Decibel

Level	Example
30	Quiet library, soft whispers
40	Living room, refrigerator, bedroom away from traffic
50	Light traffic, normal conversation, quiet office
60	Air conditioner at 20 feet, sewing machine
70	Vacuum cleaner, hair dryer, noisy restaurant
80	Average city traffic, garbage disposals, alarm clock at two feet.

THE FOLLOWING NOISES CAN BE DANGEROUS UNDER CONSTANT EXPOSURE

90	Subway, motorcycle, truck traffic, lawn mower
100	Garbage truck, chain saw, pneumatic drill
120	Rock band concert in front of speakers, thunderclap
140	Gunshot blast, jet plane
180	Rocket launching pad

Information courtesy of the Deafness Research Foundation.



Published by Pioneer Corporation.
Copyright © 1999 Pioneer Corporation.
All rights reserved.

PIONEER CORPORATION 4-1, Meguro 1-Chome, Meguro-ku, Tokyo 153-8654, Japan
PIONEER ELECTRONICS [USA] INC. P.O. BOX 1540, Long Beach, California 90801-1540, U.S.A.
PIONEER ELECTRONICS OF CANADA, INC. 300 Allstate Parkway, Markham, Ontario L3R 0P2, Canada
PIONEER ELECTRONIC [EUROPE] N.V. Haven 1087, Keetberglaan 1, 9120 Melsele, Belgium TEL: 03/570.05.11
PIONEER ELECTRONICS AUSTRALIA PTY. LTD. 178-184 Boundary Road, Braeside, Victoria 3195, Australia, TEL: [03] 9586-6300
PIONEER ELECTRONICS DE MEXICO S.A. DE C.V. San Lorenzo Num 1009 3er piso Desp. 302 Col. Del Valle, Mexico D.F. C.P. 03100
TEL: 5-688-52-90

Free Manuals Download Website

<http://myh66.com>

<http://usermanuals.us>

<http://www.somanuals.com>

<http://www.4manuals.cc>

<http://www.manual-lib.com>

<http://www.404manual.com>

<http://www.luxmanual.com>

<http://aubethermostatmanual.com>

Golf course search by state

<http://golfingnear.com>

Email search by domain

<http://emailbydomain.com>

Auto manuals search

<http://auto.somanuals.com>

TV manuals search

<http://tv.somanuals.com>