

Pioneer *sound.vision.soul*

**AUDIO/VIDEO MULTI-CHANNEL
RECEIVER**

**SINTOAMPLIFICATORE
AUDIO/VIDEO MULTICANALE**

VSX-415-S/-K

VSX-515-S/-K

Operating Instructions

Istruzioni per l'uso

IMPORTANT



The lightning flash with arrowhead symbol, within an equilateral triangle, is intended to alert the user to the presence of uninsulated "dangerous voltage" within the product's enclosure that may be of sufficient magnitude to constitute a risk of electric shock to persons.

CAUTION

**RISK OF ELECTRIC SHOCK
DO NOT OPEN**

CAUTION:
TO PREVENT THE RISK OF ELECTRIC SHOCK, DO NOT REMOVE COVER (OR BACK). NO USER-SERVICEABLE PARTS INSIDE. REFER SERVICING TO QUALIFIED SERVICE PERSONNEL.



The exclamation point within an equilateral triangle is intended to alert the user to the presence of important operating and maintenance (servicing) instructions in the literature accompanying the appliance.

D3-4-2-1-1_En-A

Replacement and mounting of an AC plug on the power supply cord of this unit should be performed only by qualified service personnel.

IMPORTANT

FOR USE IN THE UNITED KINGDOM

The wires in this mains lead are coloured in accordance with the following code:

Blue : Neutral

Brown : Live

If the plug provided is unsuitable for your socket outlets, the plug must be cut off and a suitable plug fitted.

The cut-off plug should be disposed of and must not be inserted into any 13 amp socket as this can result in electric shock. The plug or adaptor or the distribution panel should be provided with 5 A fuse. As the colours of the wires in the mains lead of this appliance may not correspond with coloured markings identifying the terminals in your plug, proceed as follows :
The wire which is coloured blue must be connected to the terminal which is marked with the letter N or coloured black.
The wire which is coloured brown must be connected to the terminal which is marked with the letter L or coloured red.

Do not connect either wire to the earth terminal of a three pin plug.

NOTE

After replacing or changing a fuse, the fuse cover in the plug must be replaced with a fuse cover which corresponds to the colour of the insert in the base of the plug or the word that is embossed on the base of the plug, and the appliance must not be used without a fuse cover. If lost replacement fuse covers can be obtained from your dealer.

Only 5 A fuses approved by B.S.I or A.S.T.A to B.S.1362 should be used.

D3-4-2-1-2-2_En

Thank you for buying this Pioneer product.

Please read through these operating instructions so you will know how to operate your model properly. After you have finished reading the instructions, put them away in a safe place for future reference.

WARNING

To prevent a fire hazard, do not place any naked flame sources (such as a lighted candle) on the equipment.

D3-4-2-1-7a_A_En

WARNING

This equipment is not waterproof. To prevent a fire or shock hazard, do not place any container filled with liquid near this equipment (such as a vase or flower pot) or expose it to dripping, splashing, rain or moisture.

D3-4-2-1-3_A_En

Operating Environment

Operating environment temperature and humidity:
+5 °C – +35 °C (+41 °F – +95 °F); less than 85 %RH
(cooling vents not blocked)

Do not install this unit in a poorly ventilated area, or in locations exposed to high humidity or direct sunlight (or strong artificial light)

D3-4-2-1-7c_A_En

WARNING

Before plugging in for the first time, read the following section carefully.

The voltage of the available power supply differs according to country or region. Be sure that the power supply voltage of the area where this unit will be used meets the required voltage (e.g., 230V or 120V) written on the rear panel.

D3-4-2-1-4_A_En

This product complies with the Low Voltage Directive (73/23/EEC, amended by 93/68/EEC), EMC Directives (89/336/EEC, amended by 92/31/EEC and 93/68/EEC).

D3-4-2-1-9a_En

VENTILATION CAUTION

When installing this unit, make sure to leave space around the unit for ventilation to improve heat radiation (at least 60 cm at top, 10 cm at rear, and 30 cm at each side).

WARNING

Slots and openings in the cabinet are provided for ventilation to ensure reliable operation of the product, and to protect it from overheating. To prevent fire hazard, the openings should never be blocked or covered with items (such as newspapers, table-cloths, curtains) or by operating the equipment on thick carpet or a bed.

D3-4-2-1-7b_A_En

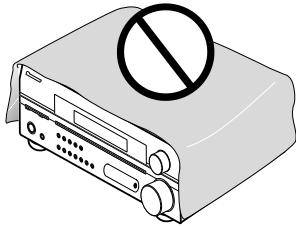

This product is for general household purposes. Any failure due to use for other than household purposes (such as long-term use for business purposes in a restaurant or use in a car or ship) and which requires repair will be charged for even during the warranty period.

K041_En

Manufactured under license from Dolby Laboratories. "Dolby", "Pro Logic", "Surround EX", and the double-D symbol are trademarks of Dolby Laboratories.

"DTS", "DTS-ES Extended Surround" and "Neo:6" are trademarks of Digital Theater Systems, Inc.

If the AC plug of this unit does not match the AC outlet you want to use, the plug must be removed and appropriate one fitted. Replacement and mounting of an AC plug on the power supply cord of this unit should be performed only by qualified service personnel. If connected to an AC outlet, the cut-off plug can cause severe electrical shock. Make sure it is properly disposed of after removal. The equipment should be disconnected by removing the mains plug from the wall socket when left unused for a long period of time (for example, when on vacation).

D3-4-2-2-1a_A_En

CAUTION

The STANDBY/ON switch on this unit will not completely shut off all power from the AC outlet. Since the power cord serves as the main disconnect device for the unit, you will need to unplug it from the AC outlet to shut down all power. Therefore, make sure the unit has been installed so that the power cord can be easily unplugged from the AC outlet in case of an accident. To avoid fire hazard, the power cord should also be unplugged from the AC outlet when left unused for a long period of time (for example, when on vacation).

D3-4-2-2-2a_A_En

Contents

01 Before you start

Checking what's in the box	6
Loading the batteries	6
Operating range of remote control unit	6
Installing the receiver	6

02 5 minute guide

Introduction to home theater	7
Listening to Surround Sound	8
Using the Quick Setup	11

03 Quick surround sound setup

Automatically setting up for surround sound (MCACC)	13
Other problems during Auto MCACC	14

04 Connecting up

Making cable connections	15
Analog audio cables	15
Digital audio cables	15
Video cables	15
Connecting a DVD player and TV	16
Connecting the multichannel analog outputs	17
Connecting a satellite receiver or other digital set-top box	17
Connecting other audio components	18
About the WMA9 Pro decoder	18
Connecting other video components	19
Connecting antennas	20
FM wire antenna	20
AM loop antenna	20
Using external antennas	20
Connecting the speakers (VSX-415)	21
Connecting the speakers (VSX-515)	22
Speaker terminals	23
Hints on speaker placement	23
Speaker placement diagrams	23

05 Controls and displays

Front panel	25
Display	27
VSX-515 model:	27
VSX-415 model:	27
Remote control	29

06 Listening to your system

Auto playback	31
Listening in surround sound	31
Using the Advanced surround effects	32
Listening in stereo	34
Listening with Acoustic Calibration EQ	34
Choosing the input signal	35

Using the surround back channel (Extended mode)	36
Using the Virtual Surround Back mode (VSB)	37
Using Midnight and Loudness listening	38
Enhancing dialog	38
Using the tone controls	38
Playing other sources	39
Selecting the multichannel analog inputs	39
Using the sleep timer	39

07 Setting up the receiver

Choosing your receiver setup	40
Surround and sound setup options	41
Speaker setting	41
Subwoofer setting	41
Crossover frequency setting	41
LFE attenuator setting	41
Front speaker distance setting	42
Center speaker distance setting	42
Surround speaker distance setting	42
Subwoofer distance setting	42
Dynamic range control setting	42
Dual mono setting	42
Digital input settings	43
Setting separate channel levels for listening modes	43

08 The System Setup menu

Making receiver settings from the System Setup menu	44
Manual MCACC speaker setup	44
Fine Channel Level	45
Fine Channel Distance	46
Acoustic Calibration EQ	46
Manual speaker setup	48
Speaker setting	48
Crossover network	49
Channel level	50
Speaker Distance	50
The Input Assign menu	51
The Other setup menu	51
Dynamic Range Control Setup	51
Dual Mono Setup	52
LFE Attenuator Setup	52

09 Using the tuner

Listening to the radio	53
Improving FM stereo sound	53
Saving station presets	53
Naming station presets	54
Listening to station presets	54
An introduction to RDS	55
Displaying RDS information	55
Searching for RDS programs	55
Using EON	56
Clearing all stations from the RDS and EON searches	56

10 Making recordings

Making an audio or a video recording **57**

11 Additional information

Troubleshooting **58**

Resetting the main unit **61**

Switching the speaker impedance **61**

Specifications **62**

Power cord caution **63**

Cleaning the unit **63**

Chapter 1: Before you start

Checking what's in the box

Please check that you've received the following supplied accessories:

- AM loop antenna
- FM wire antenna
- Dry cell batteries (AA size IEC R6) x2
- Remote control
- Setup microphone (VSX-515 model only)
- These operating instructions

Loading the batteries

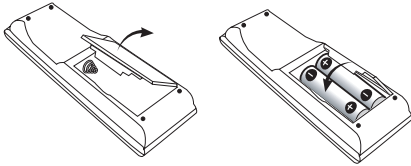

Important

Incorrect use of batteries may result in such hazards as leakage and bursting. Observe the following precautions:

- Never use new and old batteries together.
- Insert the plus and minus sides of the batteries properly according to the marks in the battery case.
- Batteries with the same shape may have different voltages. Do not use different batteries together.
- When disposing of used batteries, please comply with governmental regulations or environmental public instruction's rules that apply in your country or area.

Operating range of remote control unit

The remote control may not work properly if:

- There are obstacles between the remote control and the receiver's remote sensor.
- Direct sunlight or fluorescent light is shining onto the remote sensor.
- The receiver is located near a device that is emitting infrared rays.
- The receiver is operated simultaneously with another infrared remote control unit.

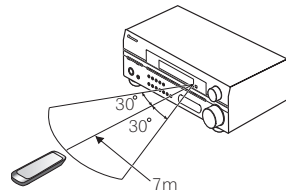

Installing the receiver

- When installing this unit, make sure to put it on a level and stable surface.

Don't install it on the following places:

- on a color TV (the screen may distort)
- near a cassette deck (or close to a device that gives off a magnetic field). This may interfere with the sound.
- in direct sunlight
- in damp or wet areas
- in extremely hot or cold areas
- in places where there is vibration or other movement
- in places that are very dusty
- in places that have hot fumes or oils (such as a kitchen)

Chapter 2:

5 minute guide

Introduction to home theater

You are probably used to using stereo equipment to listen to music, but may not be used to home theater systems that give you many more options (such as surround sound) when listening to soundtracks.

Home theater refers to the use of multiple audio tracks to create a surround sound effect, making you feel like you're in the middle of the action or concert. The surround sound you get from a home theater system depends not only on the speakers you have set up in your room, but also on the source and the sound settings of the receiver.

DVD-Video has become the basic source material for home theater due to its size, quality, and ease of use. Depending on the DVD, you can have up to seven different audio tracks coming from one disc, all of them being sent to different speakers in your system. This is what creates a surround sound effect and gives you the feeling of 'being there'.

This receiver will automatically decode Dolby Digital, DTS, or Dolby Surround DVD-Video discs, according to your speaker setup. In most cases, you won't have to make changes for realistic surround sound, but other possibilities (like listening to a CD with multichannel surround sound) are explained in *Listening to your system* on page 31.

Listening to Surround Sound

This receiver was designed with the easiest possible setup in mind, so with the following quick setup guide, you should have your system hooked up for surround sound in no time at all. In most cases, you can simply leave the receiver in the default settings.

Be sure to complete all connections before connecting this unit to the AC power source.

1 Hook up your DVD player.

For surround sound, you'll want to hook up using a digital connection from the DVD player to the receiver. You can do this with either a coaxial, or an optical connection (you don't need to connect both). If you hook up using an optical cable, you will need to assign the optical input to **DVD** (for the VSX-415 see *Digital input settings* on page 43 and for the VSX-515 see *The Input Assign menu* on page 51).

Use a video cord to connect the video output on your DVD player to the receiver using the jacks shown below.

2 Hook up your TV.

Use a video cord to connect your receiver to the TV using the jacks as shown below.

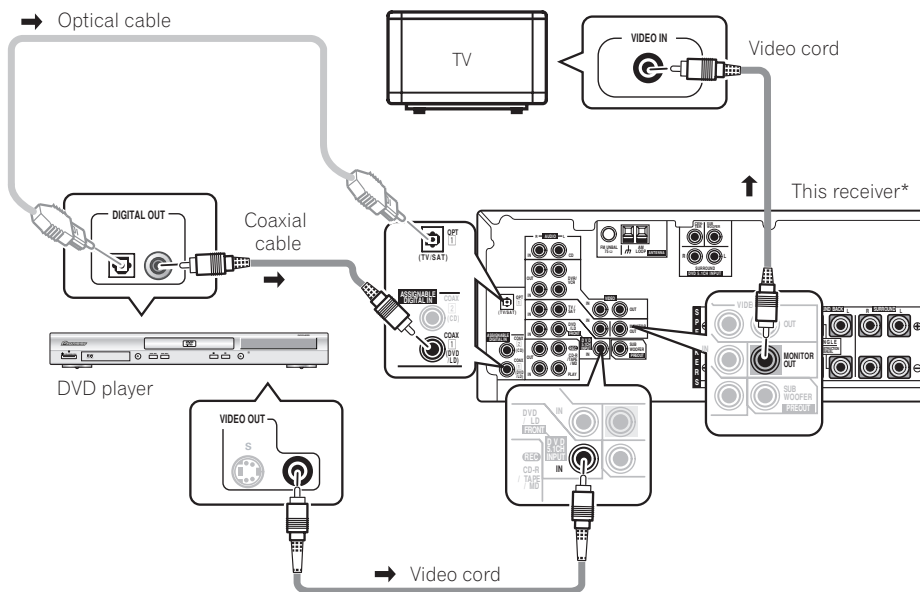

* The illustration shows the VSX-515, but connections for the VSX-415 are the same.

3 Connect your speakers.

A complete setup of speakers is shown here (six speakers for the VSX-415, and eight for the VSX-515), but home setups may vary. Simply connect the speakers you have as shown below.¹ The receiver will work with just two stereo speakers (the front speakers in the diagram) but using at least three speakers is recommended, and a complete setup is best.

Make sure you connect the speaker on the right to the right terminal and the speaker on the left to the left terminal. Also make sure the positive and negative (+/−) terminals on the receiver match those on the speakers. You can use speakers with a nominal impedance between 6–16Ω (please see *Switching the speaker impedance* on page 61 if you plan to use speakers with an impedance of less than 8Ω).

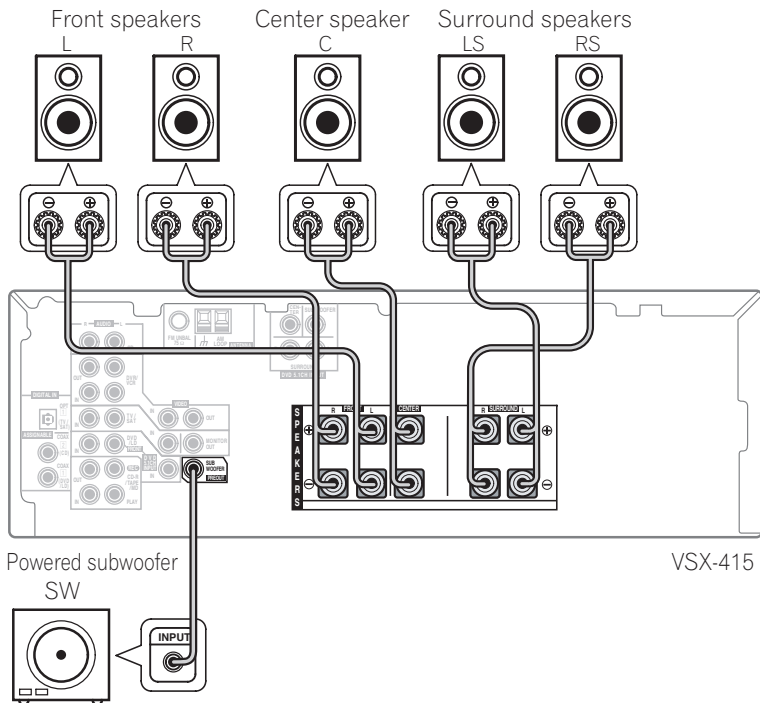

Note

¹ VSX-415 model only

- If you're not using a subwoofer, change the front speaker setting (see *Speaker setting* on page 41) to large.

VSX-515 model only

- If you're not using a subwoofer, change the front speaker setting (see *Speaker setting* on page 48) to **LARGE**.
- If you are using only one surround back speaker, connect the positive wire to the right channel (+) terminal, and the negative wire to the left channel (−) terminal as shown.

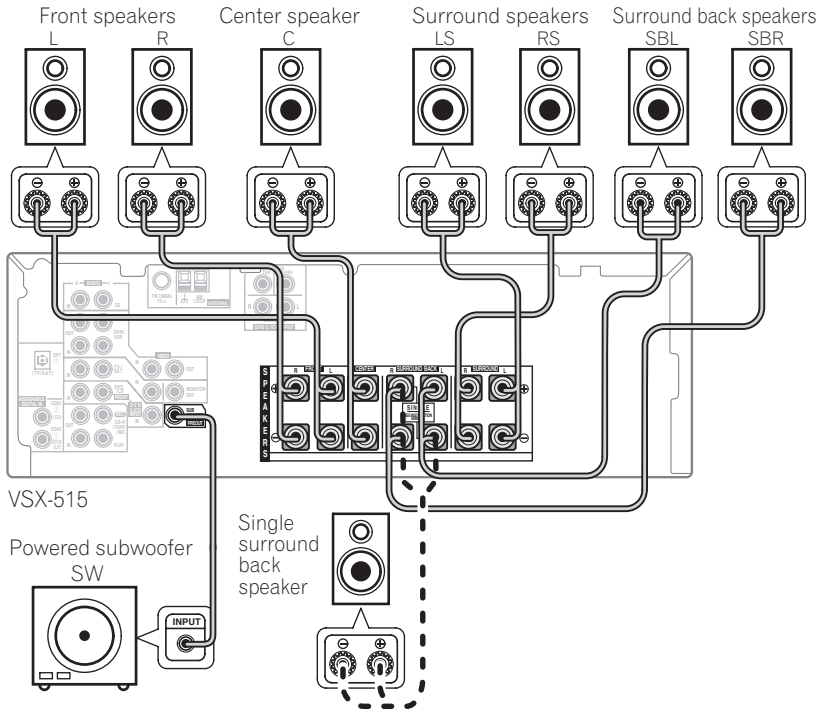

4 Plug in the receiver and switch it on, followed by your DVD player, subwoofer and TV.

Make sure you've set the video input on your TV to this receiver. Check the manual that came with the TV if you don't know how to do this.

Also make sure that **DVD/LD** is showing in the receiver's display, indicating that the DVD input is selected. If it isn't, press **DVD** on the remote control to set the receiver to the DVD input.

5 Press QUICK SETUP on the front panel to specify your speaker setup, room size and listening position.

Use the **MULTI JOG** dial to select and **ENTER** to confirm your selection. See *Using the Quick Setup* on page 11 if you're unsure about the settings.

6 Play a DVD, and adjust the volume to your liking.

There are several other sound options you can select. See *Listening to your system* on page 31 for more on this.¹ See also *Choosing your receiver setup* on page 40 (VSX-415) or *The System Setup menu* on page 44 (VSX-515) for more setup options.

Note

¹ Depending on your DVD player or source discs, you may only get digital 2 channel stereo and analog sound. In this case, the listening mode must be set to **STANDARD** (it should already be set—see *Listening in surround sound* on page 31 if you need to do this) if you want multichannel surround sound.

Using the Quick Setup

You can use the Quick Setup to get your system up and running with just a few button presses. The receiver automatically makes the necessary settings after you have selected your speaker setup, room size and listening position.

- *VSX-515 only* – If you want a more complete setup option, refer to *Automatically setting up for surround sound (MCACC)* on page 13. If you choose to do so, you can skip the Quick Setup.

If you want to make more specific settings, refer to *Choosing your receiver setup* on page 40 (VSX-415) or *The System Setup menu* on page 44 (VSX-515).

Use the front panel controls for the steps below.

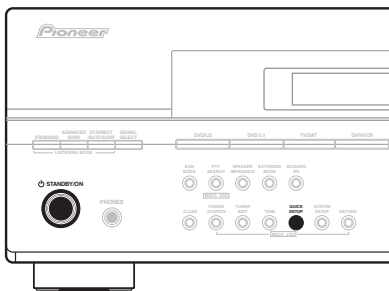
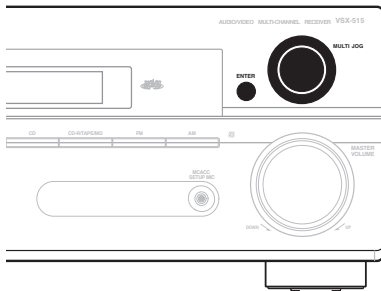

* Illustration shows the VSX-515 model

1 If the receiver is off, press **STANDBY/ON** to turn the power on.

2 Press **QUICK SETUP**.

- *VSX-515 model only* – **SW DET** flashes in the display while the receiver checks your setup for a subwoofer. **SW YES** or **SW NO** confirms the subwoofer check, then the display prompts you to select your speaker setup.

3 Use the **MULTI JOG** dial to choose your speaker setup.

VSX-415 model:

The following choices are available:

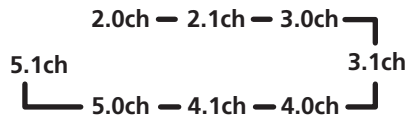

VSX-515 model:

When a subwoofer was detected in step 2, the following choices are available:

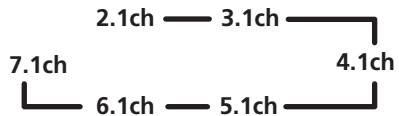

If a subwoofer wasn't detected in step 2, you can cycle between the following choices:

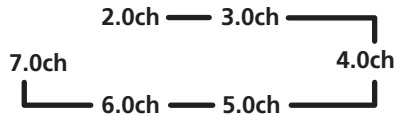

- Check the table below to find the speaker setup that corresponds with your system.

	Front Speakers	Center Speaker	Surround Speakers	Surround Back Sp.	Sub Woofer
2.0 ch	√				
2.1 ch	√				√
3.0 ch	√	√			
3.1 ch	√	√			√
4.0 ch	√		√		
4.1 ch	√		√		√
5.0 ch	√	√	√		
5.1 ch	√	√	√		√
6.0 ch*	√	√	√	(1 speaker)	
6.1 ch*	√	√	√	(1 speaker)	√
7.0 ch *	√	√	√	(2 speakers)	
7.1 ch *	√	√	√	(2 speakers)	√

* VSX-515 model only

4 Press ENTER.

5 Use the MULTI JOG dial to choose your room size.

Depending on the distance of your speakers from the listening position, choose between small, medium, or large (**S**, **M** or **L**), **M** being an average-sized room.

6 Press ENTER.

7 Use the MULTI JOG dial to choose your listening position.

You can cycle between the following choices:

- **FWD** – If you are nearer to the front speakers than the surround speakers
- **MID** – If you are equal distance from the front and surround speakers
- **BACK** – If you are nearer to the surround speakers than the front speakers

8 Press ENTER to confirm your setup.

The display shows the speaker setup, room size and listening position that you have selected.

Chapter 3:

Quick surround sound setup

VSX-515 model only

Automatically setting up for surround sound (MCACC)

The Auto Multi-Channel Acoustic Calibration (MCACC) setup measures the acoustic characteristics of your listening area, taking into account ambient noise, speaker size and distance, and tests for both channel delay and channel level. After you have set up the microphone provided with your system, the receiver uses the information from a series of test tones to optimize the speaker settings and equalization for your particular room.

**Important**

- The Auto MCACC Setup will overwrite any existing speaker settings you've made.
- Make sure the headphones are unplugged.

**Caution**

- The test tones used in the Auto MCACC Setup are output at high volume.

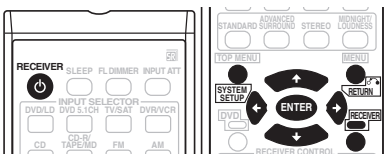
**1 Connect the microphone to the MCACC SETUP MIC jack on the front panel.**

Make sure there are no obstacles between the speakers and the microphone.

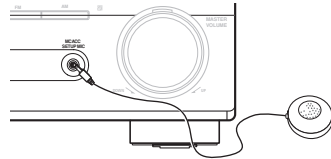

If you have a tripod, use it to place the microphone so that it's about ear level at your normal listening position. Otherwise, place the microphone at ear level using a table or a chair.

2 If the receiver is off, press  RECEIVER to turn the power on.**3 If you have a subwoofer, turn it on.****4 Press RECEIVER on the remote control, then press the SYSTEM SETUP button.**

- Press **SYSTEM SETUP** again at any time to exit the System Setup menu.¹

5 Select 'A. MCACC' from the System Setup menu then press ENTER.

Try to be as quiet as possible after pressing **ENTER**. The system outputs a series of test tones to establish the ambient noise level.

If the noise level is too high, **NOISY!** blinks in the display for five seconds. To exit and check the noise levels again, press **SYSTEM SETUP** (see the notes about ambient noise below) or press **ENTER** when you're prompted to **RETRY?**

- Do not adjust the volume during the test tones. This may result in incorrect speaker settings.

The system now checks the microphone and your speaker setup.

Note

¹ The receiver will automatically exit the current menu after three minutes of inactivity. If you cancel the Auto MCACC Setup at any time, the receiver automatically exits and no settings will be made.

If you see an **ERR** message in the display, there may be a problem with your mic or the speaker connections. Turn off the power, and check the problem indicated by the **ERR** message (see below), then try the auto surround setup again.

- **ERR MIC** – Check microphone connection.
- **ERR Fch** – Check front speaker connections.
- **ERR Sch** – Check surround speaker connections.
- **ERR SBch** – Check surround back speaker connections.
- **ERR SW** – Make sure the subwoofer has been switched on and volume on the subwoofer is turned up.

6 When you see CHECK OK in the display, confirm your speaker configuration.

Use **↑/↓** (cursor up/down) to check each speaker in turn. **YES** or **NO** should reflect the actual speakers connected. If the speaker configuration displayed isn't correct, use **←/→** (cursor left/right) to change the setting. When you're finished, go to the next step.

7 Select CHECK OK in the display then press ENTER.

The Auto MCACC finishes by checking the subwoofer level.

- If the subwoofer output level is too high/low, **SW.VOL.DWN/SW.VOL.UP** blinks in the display for five seconds. To exit and check your subwoofer output level, press **SYSTEM SETUP** or simply press **ENTER** when you're prompted to **RETRY?**

8 The Auto MCACC Setup has finished!

The front panel MCACC indicator lights to show the surround settings are complete.

The settings made in the Auto MCACC Setup should give you excellent surround sound from your system, but it is also possible to adjust these settings manually using the System Setup menu (starting on page 44).¹

Optionally, when you see **SKIP?** you can press **←/→** (cursor left/right) to select one of the following options then **↑/↓** (cursor up/down) to check the settings:

- **CHK SP** – Check the size and number of speakers you've connected (see page 48 for more on this)
- **CHK DIST.** – Check the distance of your speakers from the listening position (see page 50 for more on this)
- **CHK LEVEL** – Check the overall balance of your speaker system (see page 50 for more on this)
- **CHK EQ** – Select either **ALL CH** or **F ALIGN** to check the adjustments to the frequency balance of your speaker system based on the acoustic characteristics of your room (see page 46 for more on this)

9 When you're finished, select 'SKIP?' to go back to the System Setup menu.

- Remember to disconnect the microphone after completing the Auto MCACC Setup.

Other problems during Auto MCACC

If the room environment is not optimal for the Auto MCACC Setup (too much background noise, echo off the walls, obstacles blocking the speakers from the microphone) the final settings may be incorrect. Check for household appliances (air conditioner, fridge, fan, etc.), that may be affecting the environment and switch them off if necessary.² If there are any instructions showing in the front panel display, please follow them.

Note

¹ Depending on the characteristics of your room, sometimes identical speakers with cone sizes of around 12cm will end up with different size settings. You can correct the setting manually using the *Speaker setting* on page 48.

• The subwoofer distance setting may be farther than the actual distance from the listening position. This setting should be accurate (taking delay and room characteristics into account) and generally does not need to be changed.

² Some older TVs may interfere with operation of the mic. You may want to switch off your TV during the Auto MCACC Setup.

Chapter 4: Connecting up

Making cable connections

Make sure not to bend the cables over the top of this unit (as shown in the illustration). If this happens, the magnetic field produced by the transformers in this unit may cause a humming noise from the speakers.

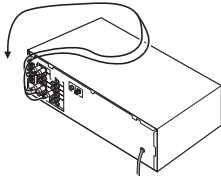

Important

- Before making or changing any connections, switch off the power and disconnect the power cord from the AC outlet.

Analog audio cables

Use stereo RCA phono cables to connect analog audio components. These cables are typically red and white, and you should connect the red plugs to R (right) terminals and white plugs to L (left) terminals.

Analog audio cables

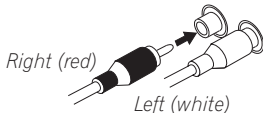

Digital audio cables

Commercially available coaxial digital audio cables or optical cables should be used to connect digital components to this receiver.¹

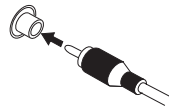

Coaxial digital audio cable

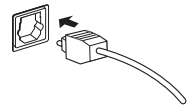

Optical cable

Video cables

Standard RCA video cables

These cables are the most common type of video connection and should be used to connect to the composite video terminals. They have yellow plugs to distinguish them from cables for audio.

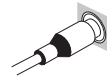

Standard RCA video cable

Note

- 1 • When connecting optical cables, be careful when inserting the plug not to damage the shutter protecting the optical socket.
 - When storing optical cable, coil loosely. The cable may be damaged if bent around sharp corners.
 - You can also use a standard RCA video cable for coaxial digital connections.

Connecting a DVD player and TV

This page shows you how to connect your DVD player and TV to the receiver.

1 Connect a coaxial digital audio output on your DVD player to the DIGITAL COAX 1 (DVD/LD) input on this receiver.

Use a coaxial digital audio cable for the connection.¹

2 Connect the composite video output and the stereo analog audio outputs² on your DVD player to the DVD/LD inputs on this receiver.

Use a standard RCA video cable and a stereo RCA phono cable for the connection.

- If your DVD player has multichannel analog outputs, see *Connecting the multichannel analog outputs* below for how to connect it.

3 Connect the analog audio outputs from your TV to the TV/SAT inputs on this receiver.

This will allow you to play the sound from the TV's built-in tuner. Use a stereo RCA phono cable to do this.

- If your TV has a built-in digital decoder, you can also connect an optical digital audio output from your TV to the **DIGITAL OPT 1 (TV/SAT)** input on this receiver. Use an optical cable for the connection.

4 Connect the MONITOR OUT video jack on this receiver to a video input on your TV.

Use a standard RCA video cable to connect to the composite video jack.

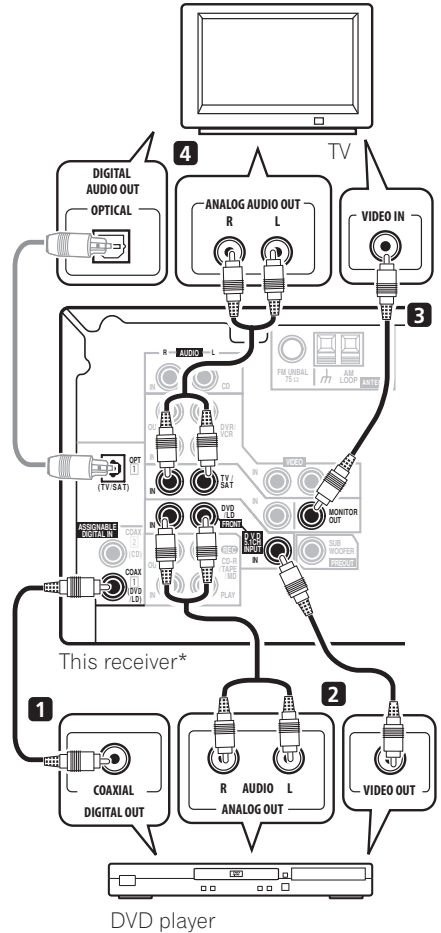

* The illustration shows the VSX-515, but connections for the VSX-415 are the same.

Note

1 If your DVD player only has an optical digital output, you can connect it to the optical input on this receiver using an optical cable. When you set up the receiver you'll need to tell the receiver which input you connected the player to (for the VSX-415 see *Digital input settings* on page 43 and for the VSX-515 see *The Input Assign menu* on page 51).

2 This connection will allow you to make analog recordings from your DVD player.

Connecting the multichannel analog outputs

For DVD Audio and SACD playback, your DVD player may have 5.1 channel analog outputs. In this case, you can connect them to the multichannel inputs of the receiver as shown below.¹

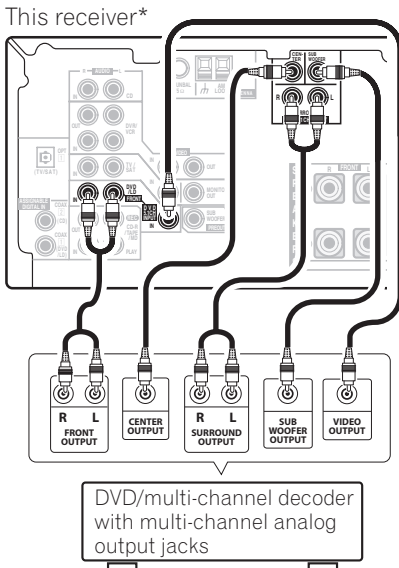

* The illustration shows the VSX-515, but connections for the VSX-415 are the same.

Connecting a satellite receiver or other digital set-top box

Satellite and cable receivers, and terrestrial digital TV tuners are all examples of so-called 'set-top boxes'.

1 Connect a set of audio/video outputs on the set-top box component to the TV/SAT AUDIO and VIDEO inputs on this receiver.² Use a stereo RCA phono cable for the audio connection and a standard RCA video cable for the video connection.

2 Connect an optical digital audio output from your set-top box component to the DIGITAL OPT 1 (TV/SAT) input on this receiver. Use an optical cable for the connection.³

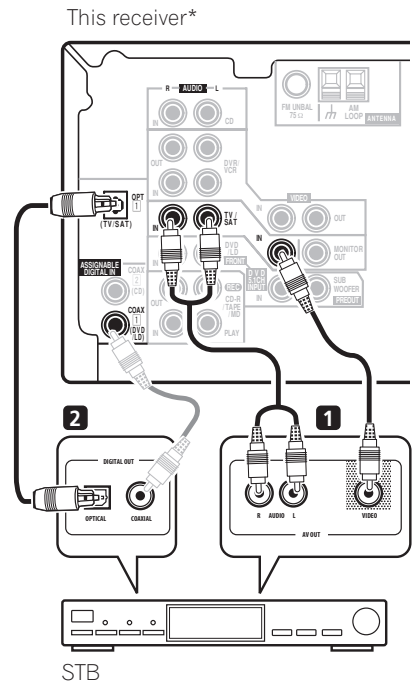

* The illustration shows the VSX-515, but connections for the VSX-415 are the same.

Note

- The multichannel input can only be used when **DVD 5.1 ch** is selected (see page 39).
- If you've already connected your TV to the TV/SAT inputs, simply choose another input. However, you'll need to tell the receiver which input you connected the set-top box to (for the VSX-415 see *Digital input settings* on page 43 and for the VSX-515 see *The Input Assign menu* on page 51).
- If your set-top box doesn't have a digital audio output, omit this step. If it only has a coaxial digital output, you can connect it to one of the coaxial inputs on this receiver, but you'll need to tell the receiver which input you connected the set-top box to (for the VSX-415 see *Digital input settings* on page 43 and for the VSX-515 see *The Input Assign menu* on page 51).

Connecting other audio components

The number and kind of connections depends on the kind of component you're connecting.¹ Follow the steps below to connect a CD-R, MD, DAT, tape recorder or other audio component.

1 If your component has a digital output, connect this to a digital input on the receiver as shown.

The example shows a coaxial connection to the **CD** digital input jack using a coaxial digital audio cable.

2 If necessary, connect the analog audio outputs of the component to a set of spare audio inputs on this receiver.

You'll need to make this connection for components without a digital output, or if you want to record from a digital component. Use a stereo RCA phono cable as shown.

3 If you're connecting a recorder, connect the analog audio outputs (REC) to the analog audio inputs on the recorder.

The example shows an analog connection to the **CD-R/TAPE/MD** analog output jack using a stereo RCA phono cable.

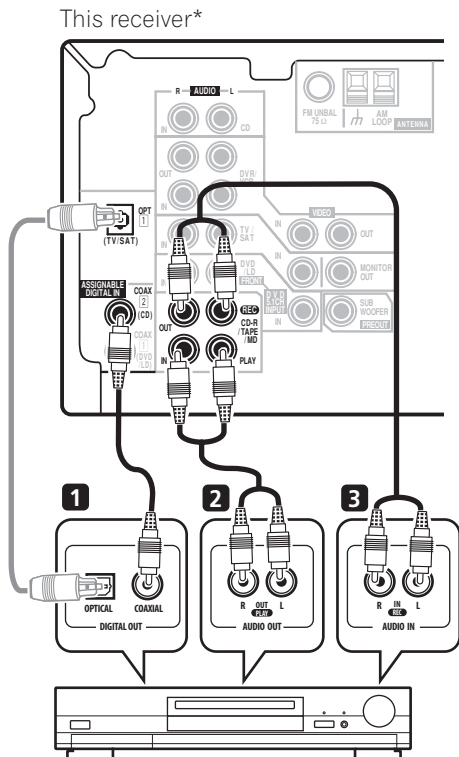

CD-R, MD, DAT, Tape recorder, etc.

* The illustration shows the VSX-515, but connections for the VSX-415 are the same.

About the WMA9 Pro decoder

VSX-515 model only

This unit has an on-board Windows Media[®] Audio 9 Professional (WMA9 Pro) decoder, so it is possible to playback WMA9 Pro-encoded audio using a coaxial or optical digital connection when connected to a WMA9 Pro-

Note

¹ Note that you must connect digital components to analog audio jacks if you want to record to/from digital components (like an MD) to/from analog components.

compatible player. However, the connected PC, DVD player, set-top box, etc. must be able to output WMA9 Pro format audio signals through a coaxial or optical digital output.



Microsoft, Windows Media®, and the Windows logo are trademarks, or registered trademarks of Microsoft Corporation in the United States and/or other countries.

Connecting other video components

This receiver has audio/video inputs and outputs suitable for connecting analog or digital video recorders, including VCRs, DVD-recorders and HDD recorders.

1 Connect a set of audio/video outputs on the recorder to the DVR/VCR AUDIO and VIDEO inputs on this receiver.

Use a stereo RCA phono cable for the audio connection and a standard RCA video or S-video cable for the video connection.

2 Connect a set of audio/video inputs on the recorder to the DVR/VCR AUDIO and VIDEO outputs on this receiver.

Use a stereo RCA phono cable for the audio connection and a standard RCA video or S-video cable for the video connection.

3 If your video component has a digital audio output, connect it to a digital input on this receiver.

The example shows a recorder connected to the **DIGITAL COAX 1 (DVD/LD)** input.¹

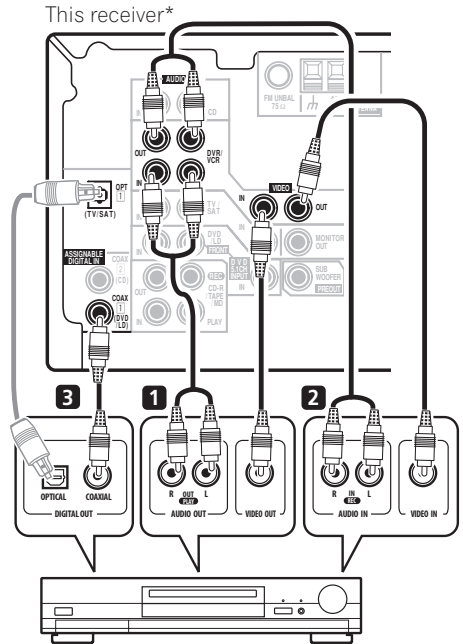

VCR, DVR, LD player, etc.

* The illustration shows the VSX-515, but connections for the VSX-415 are the same.

Note

¹ If your video component doesn't have a digital audio output, omit this step. If it only has an optical digital output, you can connect it to the optical input on this receiver using an optical cable. When you set up the receiver you'll need to tell the receiver which input you connected the component to (for the VSX-415 see *Digital input settings* on page 43 and for the VSX-515 see *The Input Assign menu* on page 51).

Connecting the speakers (VSX-415)

A complete setup of six speakers (including the subwoofer) is shown below, but everyone's home setup will vary. Simply connect the speakers you have in the manner shown below. The receiver will work with just two stereo speakers (the front speakers in the diagram) but using at least three speakers is recommended, and a complete setup is best. If you're not using a subwoofer, change the front speaker setting (see *Speaker setting* on page 41) to large.

Make sure you connect the speaker on the right to the right terminal and the speaker on the left to the left terminal. Also make sure the positive and negative (+/-) terminals on the receiver match those on the speakers. You can use speakers with a nominal impedance between 6–16Ω (please see *Switching the speaker impedance* on page 61 if you plan to use speakers with an impedance of less than 8Ω).

Be sure to complete all connections before connecting this unit to the AC power source.

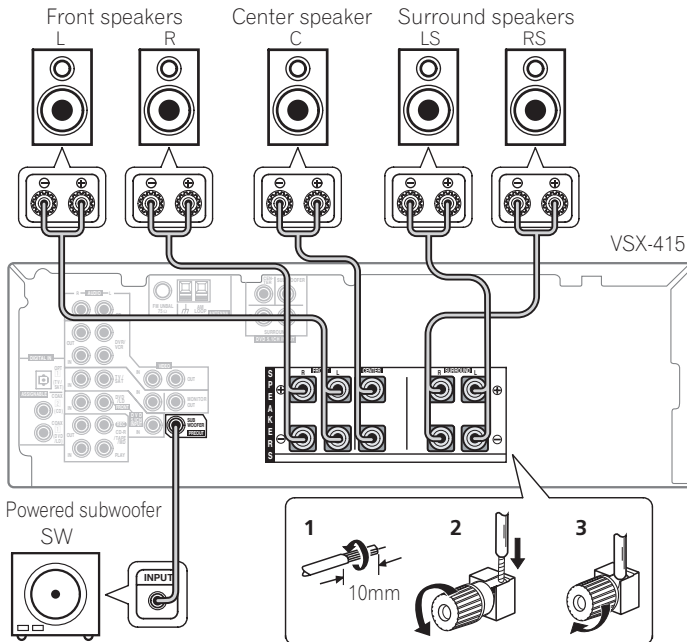

- 1 Twist exposed wire strands together.
- 2 Loosen terminal and insert exposed wire.
- 3 Tighten terminal.

Connecting the speakers (VSX-515)

A complete setup of eight speakers (including the subwoofer) is shown below, but everyone's home setup will vary. Simply connect the speakers you have in the manner shown below. The receiver will work with just two stereo speakers (the front speakers in the diagram) but using at least three speakers is recommended, and a complete setup is best for surround sound. If you're not using a subwoofer, change the front speaker setting (see *Speaker setting* on page 48) to **LARGE**.

Make sure you connect the speaker on the right to the right terminal and the speaker on the left to the left terminal. Also make sure the positive and negative (+/−) terminals on the receiver match those on the speakers.¹ You can use speakers with a nominal impedance between 6–16Ω (please see *Switching the speaker impedance* on page 61 if you plan to use speakers with an impedance of less than 8Ω).

Be sure to complete all connections before connecting this unit to the AC power source.

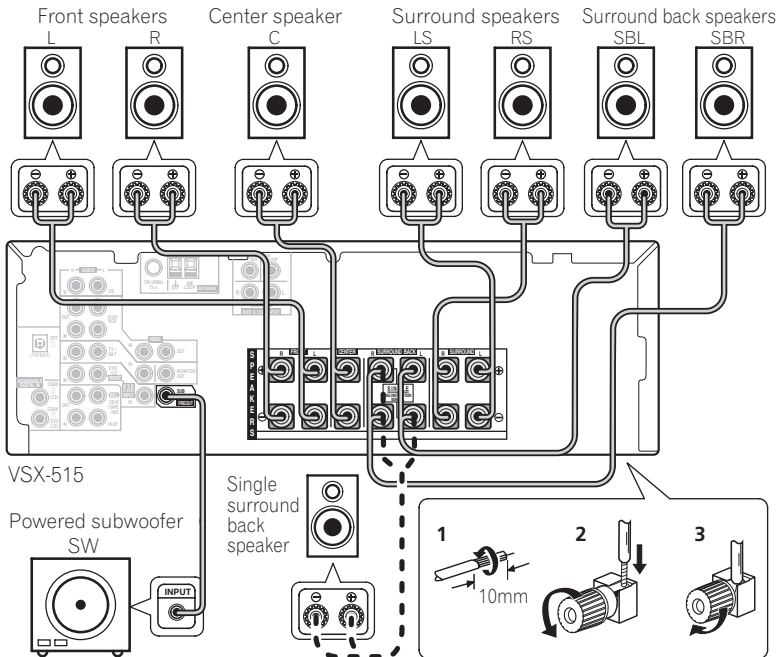

- 1 **Twist exposed wire strands together.**
- 2 **Loosen terminal and insert exposed wire.**
- 3 **Tighten terminal.**

Note

¹ If you are using only one surround back speaker, connect the positive wire to the right channel (+) terminal, and the negative wire to the left channel (−) terminal (see illustration).

Speaker terminals

Make sure that all the bare speaker wire is twisted together and inserted fully into the speaker terminal. If any of the bare speaker wire is touching the back panel when you switch the unit on, the power may cut off as a safety measure. Use good quality speaker wire to connect the speakers to the receiver.



Caution

- These speaker terminals are hazardous when live. To prevent the risk of electric shock when connecting or disconnecting the speaker cables, disconnect the power cord.

Hints on speaker placement

Speakers are usually designed with a particular placement in mind. Some are designed to be floorstanding, while others should be placed on stands to sound their best. Some should be placed near a wall; others should be placed away from walls. We have provided a few tips on getting the best sound from your speakers (following), but you should also follow the guidelines on placement that the speaker manufacturer provided with your particular speakers to get the most out of them.

- Place the front left and right speakers at equal distances from the TV.
- When placing speakers near the TV, we recommend using magnetically shielded speakers to prevent possible interference, such as discoloration of the picture when the TV is switched on. If you do not have magnetically shielded speakers and notice discoloration of the TV picture, move the speakers farther away from the TV.
- Place the center speaker above or below the TV so that the sound of the center channel is localized at the TV screen.

- If possible, place the surround speakers slightly above ear level.
- Try not to place the surround speakers further away from the listening position than the front and center speakers. Doing so can weaken the surround sound effect.
- To achieve the best possible surround sound, install your speakers as shown below. Be sure all speakers are installed securely to prevent accidents and improve sound quality.



Caution

- If you choose to install the center speaker on top of the TV, be sure to secure it with putty, or by other suitable means, to reduce the risk of damage or injury resulting from the speaker falling from the TV in the event of external shocks such as earthquakes.
- Make sure no exposed speaker wire is touching the rear panel, this may cause the receiver to turn off automatically.

Speaker placement diagrams

The following illustrations show 6.1 and 7.1 channel speaker setups.¹

3-D view of 6.1 channel speaker setup



Note

¹ VSX-415 model only – Follow the speaker placement diagrams, disregarding the surround back speakers.

3-D view of 7.1 channel speaker setup



Overhead view of speaker setup

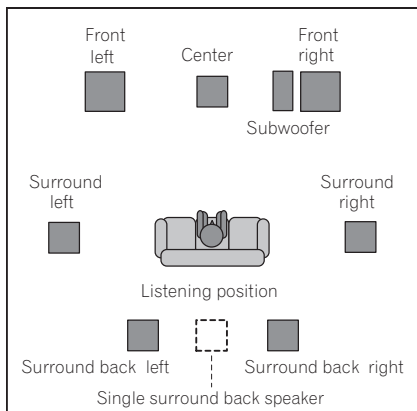

Extra Power mode speaker setup

VSX-415 only – see *Using the Advanced surround effects* on page 32 to switch on the Extra Power mode (**EX POWER**).

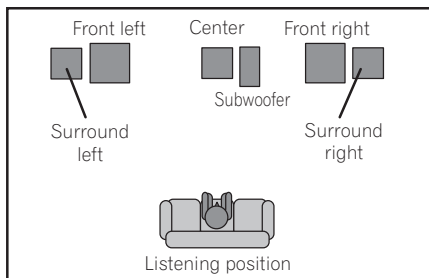

Chapter 5: Controls and displays

Front panel

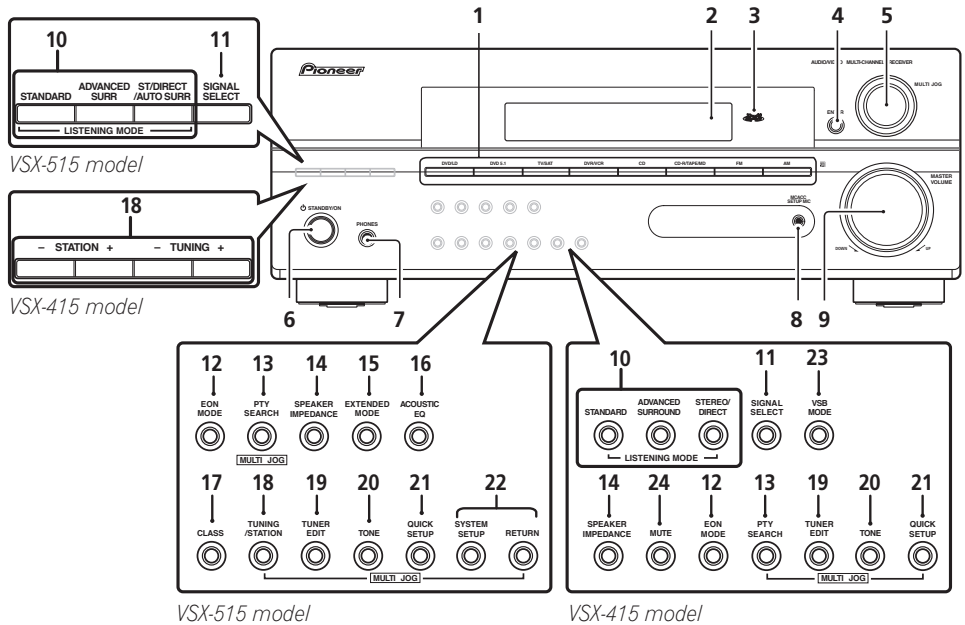

1 Input select buttons

Press to select an input source.

2 Character display

See *Display* on page 27.

3 MCACC indicator

Lights when Acoustic Calibration EQ (page 34) is on (Acoustic Calibration EQ is automatically set to **ALL CH ADJUST** after the Auto MCACC Setup (page 13) or EQ Auto Setup (page 46) is complete).

4 ENTER

5 MULTI JOG dial

The **MULTI JOG** dial performs a number of tasks. Use it to select options after pressing the designated **MULTI JOG** buttons.

6 STANDBY/ON

Switches the receiver between on and standby.

7 PHONES jack

Use to connect headphones. When the headphones are connected, there is no sound output from the speakers.

8 MCACC SETUP MIC jack

Use to connect the supplied microphone (page 13).

9 MASTER VOLUME**10 LISTENING MODE buttons****STANDARD**

Press for Standard decoding and to switch between the various Pro Logic II and Neo:6 options (page 31).

ADVANCED SURROUND

Use to switch between the various surround modes (page 32).

**ST/DIRECT/AUTO SURR – VSX-515 model
STEREO/DIRECT – VSX-415 model**

Switches between direct and stereo playback. Direct playback bypasses the tone controls and channel levels for the most accurate reproduction of a source (page 34).

VSX-515 model only – Selects the Auto Surround mode (page 31).

11 SIGNAL SELECT

Use to select an input signal (page 35).

12 EON MODE

Use to search for programs that are broadcasting traffic or news information (page 56).

13 PTY SEARCH

Use this button to search for RDS program types (page 55).

14 SPEAKER IMPEDANCE

Use to change the impedance setting (page 61)

15 EXTENDED MODE

VSX-515 model only

Selects a surround back channel option (page 36) or (when the surround back speakers are not available) the Virtual Surround Back (VSB) mode (page 37).

16 ACOUSTIC EQ

Press to select an Acoustic Calibration EQ setting (page 34).

17 CLASS

VSX-515 model only

Switches between the three banks (classes) of station presets (page 53).

18 TUNING / STATION buttons

Selects the frequency (page 53) and station presets (page 54) when using the tuner.

19 TUNER EDIT

Press to memorize and name a station for recall (page 53).

20 TONE

Press this button to access the bass and treble controls, which you can then adjust with the **MULTI JOG** dial (page 38).

21 QUICK SETUP

See *Using the Quick Setup* on page 11.

22 System Setup menu controls

VSX-515 model only

SYSTEM SETUP

Use with the **MULTI JOG** dial to access the System Setup menu (page 44).

RETURN

Press to confirm and exit the current menu screen.

23 VSB MODE

VSX-415 model only

Selects the Virtual Surround Back (VSB) mode (page 37).

24 MUTE

VSX-415 model only

Mutes the sound (or restores the sound if it has been muted).

Display

VSX-515 model:

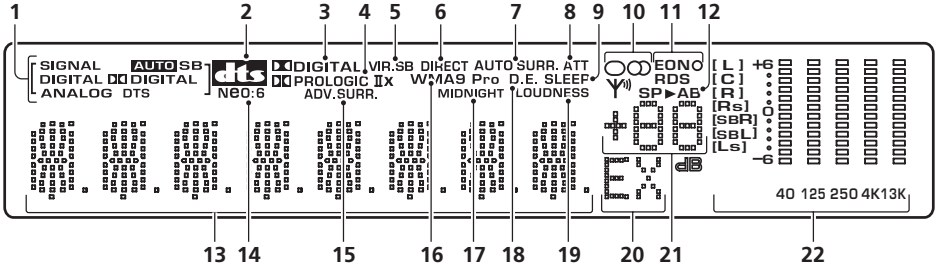

VSX-415 model:

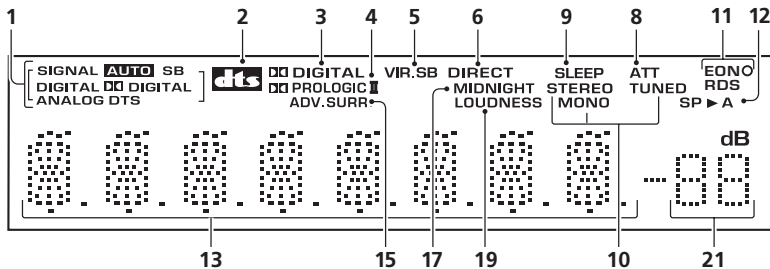

1 SIGNAL SELECT indicators

Lights to indicate the type of input signal:

- **AUTO** – Lights when **AUTO** signal select is on.
- **SB** – Depending on the source, this lights when a signal with surround back channel encoding is detected.
- **DIGITAL** – Lights when a digital audio signal is detected.
- **DIGITAL** – Lights when a Dolby Digital encoded signal is detected.
- **ANALOG** – Lights when an analog signal is detected.

DTS – Lights when a source with DTS encoded audio signals is detected.

2 **dts**

When the **STANDARD** mode of the receiver is on, this lights to indicate decoding of a DTS multichannel signal.

3 **DIGITAL**

When the **STANDARD** mode of the receiver is on, this lights to indicate decoding of a Dolby Digital multichannel signal.

4 **PRO LOGIC II x**

When the **(STANDARD)** Pro Logic II mode of the receiver is on, **PRO LOGIC II** lights to indicate Pro Logic II decoding.

VSX-515 model only –  **PRO LOGIC II x** lights to indicate Pro Logic IIx decoding (see *Listening in surround sound* on page 31 for more on this).

5 VIR.SB

Lights during Virtual surround back processing (page 37).

6 DIRECT

Lights when source direct playback is in use. Direct playback bypasses the tone controls and channel levels for the most accurate reproduction of a source.

7 AUTO SURR. (*VSX-515 model only*)

Lights when the Auto Surround feature is switched on (see page 31).



8 ATT

Lights when **INPUT ATT** is used to attenuate (reduce) the level of the analog input signal.

9 SLEEP

Lights when the receiver is in sleep mode (page 39).

10 Tuner indicators

-  / **MONO** – Lights when the mono mode is set using the **MPX** button.
-  / **STEREO** – Lights when a stereo FM broadcast is being received in auto stereo mode.
-  / **TUNED** – Lights when a broadcast is being received.

11 EON

EON lights when the EON mode is set, and flashes during reception of an EON broadcast. The  indicator lights when the current station carries the EON service (page 56).

RDS

Lights when an RDS broadcast is received (page 55).

12 Speaker indicator

Shows if the speaker system is on or not. **SP▶A** means the speakers are switched on. **SP▶** means the headphones are connected.

13 Character display

14 Neo:6 (*VSX-515 model only*)

When the (**STANDARD**) Neo:6 mode of the receiver is on, this lights to indicate Neo:6 processing.

15 ADV.SURR. (Advanced Surround)

Lights when one of the Advanced Surround modes has been selected.

16 WMA9 Pro (*VSX-515 model only*)

Lights to indicate decoding of a WMA9 Pro signal.

17 MIDNIGHT

Lights during Midnight listening (page 38).

18 D.E. (*VSX-515 model only*)

Lights when Dialog Enhancement (**DIALOG E**) is switched on (page 38).

19 LOUDNESS

Lights during Loudness listening (page 38).

20 EX

Lights when a Dolby Digital Surround EX encoded signal is detected.

21 Master volume level

Shows the overall volume level. **---dB** indicates the minimum level, and **- 0 dB** indicates the maximum level.

Depending on your level settings for each channel, the maximum volume can range between **-10 dB** and **-0 dB**.

22 MCACC channel EQ indicators (*VSX-515 model only*)

These indicators show the EQ balance for each channel when checking your Acoustic Calibration EQ settings. See *Checking your Acoustic Calibration EQ settings* on page 48 for more on this.

Remote control

Illustration shows the VSX-515 remote control

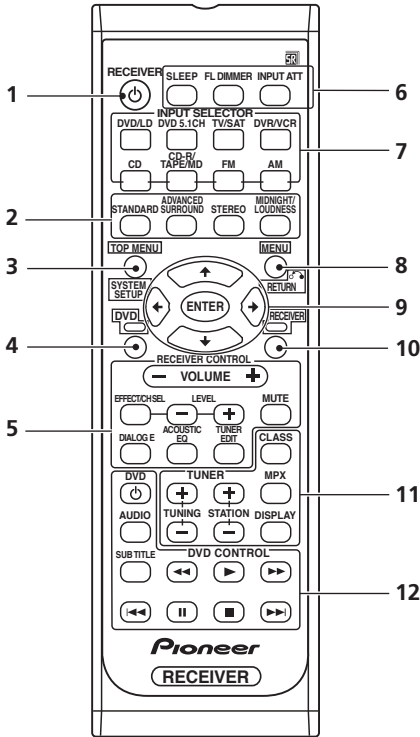

1 RECEIVER

Switches the receiver between standby and on.

2 Listening mode buttons

STANDARD

Press for Standard decoding and to switch between the various Pro Logic II and Neo:6 options (page 31).

ADVANCED SURROUND

Use to switch between the various surround modes (page 32).

STEREO

Switches between direct and stereo playback. Direct playback bypasses the tone controls and channel levels for the most accurate reproduction of a source (page 34).

VSX-515 model only – Selects the Auto Surround mode (page 31).

MIDNIGHT/LOUDNESS

Switches to Midnight or Loudness listening (page 38).

3 TOP MENU

Displays the disc 'top' menu of a DVD.

SYSTEM SETUP *(VSX-515 model only)*

Press to access the System Setup menu (page 44).

TUNER EDIT *(VSX-415 model only)*

Press to memorize and name a station for recall (page 53).

4 DVD

Press to use the DVD controls on the remote.

5 RECEIVER CONTROL buttons

VOLUME +/-

Use to set the listening volume.

MUTE

Mutes/unmutes the sound.

VSX-515 model only:

EFFECT/CH SEL

Press repeatedly to select a channel, then use **LEVEL +/-** to adjust the level (page 50). Also adjusts the level of the Advanced Surround effects (page 32) as well as Dolby Pro Logic IIx Music (page 33) and Neo:6 Music parameters (page 34). You can then use the **LEVEL +/-** buttons to make these adjustments.

LEVEL +/-

Use to adjust the effect and channel levels, as well as to change Dolby Pro Logic IIx and Neo:6 Music parameter settings.

DIALOG E

Use to make dialog stand out when watching TV or a movie (page 38).

ACOUSTIC EQ

Press to select an Acoustic Calibration EQ setting (page 34).

TUNER EDIT

Press to memorize and name a station for recall (page 53).

V SX-415 model only:

CH SELECT

Selects a speaker when setting up the surround sound of the receiver (page 43).

TEST TONE

Sounds the test tone when setting up the surround sound of the receiver (page 43).

LEVEL +/-

Adjusts the channel levels (page 43).

EFFECT +/-

Adds or subtracts the amount of effect with the advanced surround modes (page 32).

6 SLEEP

Use to set the sleep timer (page 39).

FL DIMMER

Dims or brightens the display.

INPUT ATT

Attenuates (lowers) the level of an analog input signal to prevent distortion.

7 INPUT SELECTOR buttons

Press to select an input source.

8 MENU

Displays the disc menu of DVD-Video discs. It also displays TV menus.

RETURN (*V SX-515 model only*)

Confirm and exit the current menu screen.

9 /ENTER

Use the arrow buttons when setting up your surround sound system (*V SX-415* – page 40, *V SX-515* – page 44). Also used for DVD menus.

10 RECEIVER

Use to switch to the receiver controls on the remote control. Also used when setting up the surround sound for the receiver (*V SX-415* – page 40, *V SX-515* – page 44).

11 TUNER controls

The **TUNING +/-** buttons can be used to find radio frequencies (page 53) and the **STATION +/-** buttons can be used to select preset radio stations (page 54).

CLASS

Switches between the three banks (classes) of station presets (page 53).

MPX









Use to switch between auto stereo and mono reception of FM broadcasts. If the signal is weak then switching to mono will improve the sound quality (page 53).

DISPLAY

Switch the display between station preset name and frequency (see tip on page 54).

12 DVD CONTROL buttons

You can use these buttons to control a Pioneer DVD player connected to your system.

Button	What it does
	Turns DVD power on/off.
AUDIO	Changes the audio language or channel.
SUBTITLE	Displays/changes the subtitles on multilingual DVD-Video discs.
	Starts/resumes normal playback.
	Pauses/unpauses a disc.
	Stops playback.
	Press to start fast reverse scanning.
	Press to start fast forward scanning.
	Skips to the start of the current track or chapter, then previous tracks/chapters.
	Skips to the next track or chapter.

Chapter 6:

Listening to your system

**Important**

- Certain features explained in this section will not be possible depending on the source (for example, PCM 88.2 / 96kHz, DTS 96kHz (24 bit) or WMA 9 Pro sources).

Auto playback

VSX-515 model only

There are many ways to listen back to sources using this receiver, but for the simplest, most direct listening option is the Auto Surround feature. With this, the receiver automatically detects what kind of source you're playing and selects multichannel or stereo playback as necessary.¹

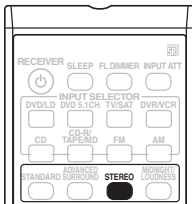

- **While listening to a source, press STEREO for auto playback of a source.**

Press repeatedly until **AUTO SURR.** shows briefly in the display (it will then show the decoding or playback format). Check the digital format indicators in the display to see how the source is being processed.

Listening in surround sound

Using this receiver, you can listen to any source in surround sound. However, the options available will depend on your speaker setup and the type of source you're listening to. *VSX-515 only* – If you connected surround back speakers, see also *Using the surround back channel (Extended mode)* on page 36.

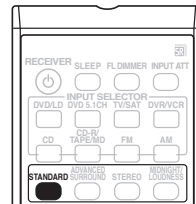

- **While listening to a source, press STANDARD.**

If the source is Dolby Digital, DTS, or Dolby Surround encoded, the proper decoding format will automatically be selected and shows in the display.²

With two channel sources, press **STANDARD** repeatedly to select from:

- **Pro Logic II MOVIE** – Up to 5.1 channel sound, especially suited to movie sources
- **Pro Logic II MUSIC** – Up to 5.1 channel sound, especially suited to music sources
- **PRO LOGIC** – 5.1 channel surround sound

Note

¹ • Stereo surround (matrix) formats are decoded accordingly using **Neo:6 CINEMA** or **Pro Logic IIx MOVIE** (see *Listening in surround sound* above for more on these decoding formats).

• The Auto Surround feature is canceled if you connect headphones or select the multichannel analog inputs.

² *VSX-515 model only* – If the Extended mode (page 36) is switched to **OFF**, or the surround back speakers are set to **NO** (page 48), **Pro Logic IIx** becomes **Pro Logic II** (5.1 channel sound).

VSX-515 model only:

- **Pro Logic IIx MOVIE** – Up to 7.1 channel sound, especially suited to movie sources
- **Pro Logic IIx MUSIC** – Up to 7.1 channel sound, especially suited to music sources
- **Pro Logic IIx GAME** – Up to 7.1 channel sound, especially suited for video games
- **PRO LOGIC** – 5.1 channel surround sound
- **Neo:6 CINEMA** – 6.1 channel sound, especially suited to movie sources
- **Neo:6 MUSIC** – 6.1 channel sound, especially suited to music sources

*VSX-515 model only – With multichannel sources, if you have connected surround back speaker(s) and have selected **Extended ON**¹, you can select (according to format):*

- **Pro Logic IIx MUSIC** – See above (only available when you're using two surround back speakers)
- **Dolby Digital EX** – Creates surround back channel sound for 5.1 channel sources and provides pure decoding for 6.1 channel sources (like Dolby Digital Surround EX)
- **DTS-ES** – Allows you to hear 6.1 channel playback with DTS encoded sources

Using the Advanced surround effects

The Advanced surround effects can be used for a variety of additional surround sound effects. Most Advanced Surround modes are designed to be used with film soundtracks, but some modes are also suited for music sources. Try different settings with various soundtracks to see which you like.²

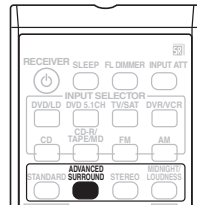

- **Press ADVANCED SURROUND repeatedly to select a listening mode.**
- **ADV. MOVIE** – Simulates the relaxed environment of a movie theater, and is suitable for watching movies.
- **ADV. MUSIC** – Simulates the acoustic environment of a large concert hall and is suitable for music or musical sources.
- **TV SURR.** – This mode produces surround sound for both mono and stereo TV sources. It is useful for older movies recorded with mono soundtracks.
- **SPORTS** – This is designed for sports programs with a lot of action, adding to the excitement by bringing background action to the forefront.
- **ADV. GAME** – Useful when playing video games. It works especially well with sound moving from left to right in game software with a lot of movement.

Note

¹ During playback of a Dolby Digital multichannel source with the Extended mode switched **ON**, you will only be able to select **Dolby Digital EX** or **Pro Logic IIx MUSIC**. See *Using the surround back channel (Extended mode)* on page 36 for more on this.

² • If you press **ADVANCED SURROUND** when the headphones are connected, the **PHONES SURROUND** mode will automatically be selected.

• *VSX-515 model only* – Depending on the source and the sound mode you have selected, you may not get sound from the surround back speakers in your setup. For more on this, refer to *Using the surround back channel (Extended mode)* on page 36.

- **EXPANDED** – This mode is especially designed to give sound depth to stereo sources, and lets you hear two-channel (stereo) signals as simulated multichannel surround sound. Use with Dolby Pro Logic for a stereo surround effect. You can also use with Dolby Digital sources for a wider stereo field than the Standard modes.
- **6-STEREO (VSX-515) / 5-STEREO (VSX-415)** – This can be selected to give multichannel sound to a stereo source, using all of the speakers in your setup.
- **EX POWER (VSX-415 model only)** – Gives additional energy and depth to a stereo source by using the surround speakers in addition to the front speakers (see the diagram on page 24 for the Extra Power mode speaker setup).
- **VIR. SURR (VSX-515 model only)** – Creates a virtual surround effect using just the subwoofer and front speakers.
- **PHONES SURROUND** – When listening through headphones, you can still get the effect of overall surround.

Tip

- The Advanced Surround effects can be adjusted in the range of **10** to **90** by (VSX-415) pressing **EFFECT +/-** or (VSX-515) by pressing **EFFECT/CH SEL** (until **EFFECT** shows in the display) then using **+/-**. The effect level can be set for each Advanced Surround mode.

Dolby Pro Logic IIx Music settings

VSX-515 model only

When listening to 2-channel sources in Dolby Pro Logic IIx Music mode, there are three further parameters you can adjust: Center Width, Dimension, and Panorama.¹

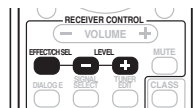

1 With 'Dolby Pro Logic IIx MUSIC' mode active, press **EFFECT/CH SEL** repeatedly to select **C WIDTH**, '**DIMEN.**' or '**PNRM.**'

- **C WIDTH** – Center Width provides a better blend of the front speakers by spreading the center channel between the front right and left speakers, making it sound wider (higher settings) or narrower (lower settings). (This is applicable only when using a center speaker.)
- **DIMEN.** – Dimension adjusts the depth of the surround sound balance from front to back, making the sound more distant (minus settings), or more forward (positive settings).
- **PNRM.** – Panorama extends the front stereo image to include the surround speakers for a 'wraparound' effect.

2 Use the **+/-** buttons to adjust the setting.

Center Width is adjustable between **0** and **7** (default : **3**); Dimension between **-3** and **+3** (default : **0**); Panorama is **On** or **Off** (default : **Off**).

3 Press **EFFECT/CH SEL** again to adjust other settings.

Note

¹ If the Extended mode is switched off, **Dolby Pro Logic IIx** becomes **Dolby Pro Logic II** (5.1 channel sound), however these settings will still be effective.

Neo:6 Music settings

VSX-515 model only

- Default setting: **3**

When listening to 2-channel sources in Neo:6 Music mode, you can adjust the center image to create a wider stereo effect with vocals.¹

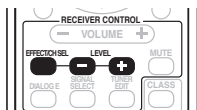

1 With Neo:6 MUSIC mode active, press EFFECT/CH SEL repeatedly to select C. IMAGE.

2 Use the +/- buttons to adjust the setting.

Adjust the effect from **0** (all center channel sent to front right and left speakers) to **10** (center channel sent to center speaker only).

Listening in stereo

When you select **STEREO** or **DIRECT**, you will hear the source through just the front left and right speakers (and possibly your subwoofer depending on your speaker settings). Dolby Digital and DTS multichannel sources are downmixed to stereo.

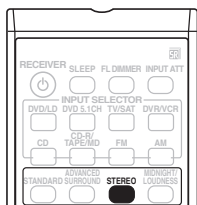

- **While listening to a source, press STEREO for stereo playback.**

Press repeatedly to switch between:

- **STEREO** – The audio is heard with your surround settings and you can still use the Midnight, Loudness, and Tone control functions.
- **DIRECT** – Bypass all effects and surround settings so that the audio remains as close to the source audio signal as possible.²
- **AUTO SURR.** (*VSX-515 model only*) – See *Auto playback* on page 31 for more on this.

Listening with Acoustic Calibration EQ

VSX-515 model only

- Default setting: **OFF / ALL CH** (after the Auto MCACC Setup or EQ Auto Setting)

You can listen to sources using the Acoustic Calibration Equalization set in *Automatically setting up for surround sound (MCACC)* on page 13 or *Acoustic Calibration EQ* on page 46. Refer to these pages for more on Acoustic Calibration Equalization.

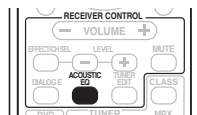

- **While listening to a source, press ACOUSTIC EQ.**

Press repeatedly to select between:

- **ALL CH** – No special weighting is given to any one channel.
- **F. ALIGN** – All speakers are heard in accordance with the front speaker settings.
- **CUSTOM 1/2** – Custom settings
- **EQ OFF** – Switches Acoustic Calibration EQ off.

Note

¹ Note that this is only available when using a center speaker.

² If you switch on Midnight listening, Loudness, Dialogue Enhancement (*VSX-515 model only*), or the Tone controls when **DIRECT** is selected, the receiver automatically switches to **STEREO**.

The MCACC indicator on the front panel lights when Acoustic Calibration EQ is active.¹

Choosing the input signal

- Default setting: **AUTO**

You need to hook up a component to both analog and digital inputs on the rear of the receiver to select between input signals.²

VSX-515 model:

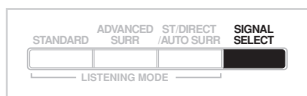

VSX-415 model:

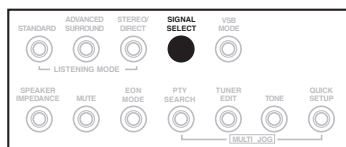

- **Press SIGNAL SELECT to select the input signal corresponding to the source component.**

Each press cycles through the options as follows:

- **AUTO** – This automatically switches to **DIGITAL** if a digital source is detected, otherwise it remains on **ANALOG**.
- **ANALOG** – Selects the analog inputs.
- **DIGITAL** – Selects the digital input.

When set to **DIGITAL** or **AUTO**, **DIGITAL** lights when a Dolby Digital signal is input, and **DTS** lights when a DTS signal is input.

Note

- You can't use Acoustic Calibration EQ when **DVD 5.1ch** is on, and it has no effect when headphones are connected.
 - If you switch on Acoustic Calibration EQ when **DIRECT** is selected, the receiver automatically switches to **STEREO**.
- This receiver can only play back Dolby Digital, PCM (32kHz–96 kHz), DTS and (VSX-515 model only) WMA9 Pro digital signal formats. With other digital signal formats, set to **ANALOG**.
 - You may get digital noise when a LD or CD player compatible with DTS is playing an analog signal. To prevent noise, make the proper digital connections (page 16) and set the signal input to **DIGITAL**.
 - Some DVD players don't output DTS signals. For more details, refer to the instruction manual supplied with your DVD player.

Using the surround back channel (Extended mode)

VSX-515 model only

- Default setting: **EXT. ON**

You can have the receiver automatically use 6.1 decoding for 6.1 encoded sources (for example, Dolby Digital EX or DTS-ES), or you can choose to always use 6.1 decoding (for example, with 5.1 encoded material). With 5.1 encoded sources, a surround back channel will be generated, but the material may sound better in the 5.1 format for which it was originally encoded (in which case, you can simply switch the Extended mode off).¹

- Press **EXTENDED MODE (front panel)** to select a surround back channel option.

Each press cycles through the options as follows:

- **EXT. ON** – 6.1 decoding is always used (for example, a surround back channel will be generated for 5.1 encoded material)
- **EXT. AUTO** – Automatically switches to 6.1 decoding for 6.1 encoded sources (for example, Dolby Digital EX or DTS-ES)
- **EXT. OFF** – Maximum 5.1 playback

Type of source	Extended mode	Standard				Advanced surround
		Multichannel sources	Stereo sources			
			Dolby Pro Logic II x	Dolby Pro Logic	Neo:6	
Dolby Digital EX/ DTS-ES/WMA9 Pro encoded multi- channel source with 6.1/7.1ch surround	ON	●				●*
	AUTO	●				●*
Dolby Digital/DTS/ WMA9 Pro encoded multichannel source	ON	●				●*
	AUTO					●*
Dolby Digital/WMA9 Pro/DTS encoded stereo source; other digital stereo source	ON		●		●	●*
	AUTO		●		●	●*
Analog 2-channel (stereo) source	ON		●		●	●
	AUTO		●		●	●

* Excluding WMA9 Pro format

Note

¹ • You can't use the surround back channel with headphones, the **STEREO / DIRECT** mode, the **AUTO SURR.** mode, or if the surround back speaker is set to **NO** in *Speaker setting* on page 48.

- You can't hear the surround back channel with DTS 96kHz/24 bit or PCM 96 kHz sources.

Using the Virtual Surround Back mode (VSB)

Selecting this mode allows you to hear a virtual back channel through your surround speakers. For example, you can choose to listen to sources with no surround back channel information (for example, 5.1 encoded material) with emulated 6.1 encoding (**VSB ON**). Sometimes the material may sound better in the 5.1 format for which it was originally encoded. In this case you can simply switch it off (**VSB OFF**) or (*VSX-515 model only*) have the receiver only apply this effect to 6.1 encoded sources like Dolby Digital EX or DTS-ES (**VSB AUTO**).¹

The table indicates when you will hear the virtual surround back channel.

- Press **EXTENDED MODE / VSB MODE (front panel)** to select a virtual surround back channel option.

Each press cycles through the options as follows:

- **VSB ON** – Virtual Surround Back is always used (for example, on 5.1 encoded material)
- **VSB AUTO** – (*VSX-515 model only*) Virtual Surround Back is automatically applied to 6.1 encoded sources (for example, Dolby Digital EX or DTS-ES)
- **VSB OFF** – Virtual Surround Back mode is switched off

Type of source	VSB mode	Standard				Advanced surround
		Multichannel sources	Stereo sources			
			Dolby Pro Logic II	Dolby Pro Logic	Neo:6	
Dolby Digital EX/ DTS-ES encoded multichannel source with 6.1ch surround	ON	●				●
	AUTO	●				●
Dolby Digital/DTS encoded multichannel source	ON	●				●
	AUTO					●
Dolby Digital/DTS encoded stereo source; other digital stereo source	ON		●	●	●	●
	AUTO				●	●
Analog 2-channel (stereo) source	ON		●	●	●	●
	AUTO				●	●

Note

¹ You can't use the Virtual Surround Back mode with headphones or with the **STEREO / DIRECT** mode.

VSX-415 model only

- You can't use the Virtual Surround Back mode if the *Speaker setting* on page 41 is set to **S***.

VSX-515 model only

- You can only use the Virtual Surround Back mode if the surround speakers are on and the surround back speaker is set to **NO** in *Speaker setting* on page 48.

- You can't adjust the surround back channel level when you're listening to the virtual surround back channel.

Using Midnight and Loudness listening

The Midnight listening feature allows you to hear effective surround sound of movies at low volume levels. The effect automatically adjusts according to the volume at which you're listening.

The Loudness listening feature can be used to get good bass and treble from music sources at low volume levels.

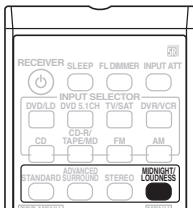

- Press **MIDNIGHT/LOUDNESS** to switch between **MIDNIGHT**, **LOUDNESS**, and **OFF**.¹

Enhancing dialog

VSX-515 model only

- Default setting: **OFF**

The Dialog Enhancement feature localizes dialog in the center channel to make it stand out from other background sounds in a TV or movie soundtrack.

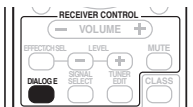

- Press **DIALOG E** to switch dialog enhancement on or off.

Using the tone controls

Depending on what you are listening to, you may want to adjust the bass or treble using the front panel tone control.²

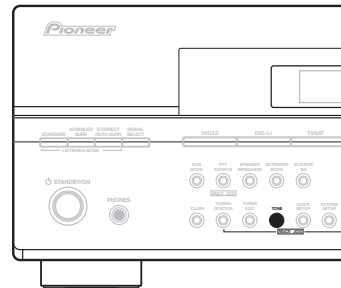
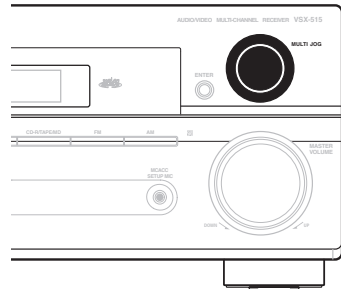

* Illustration shows the VSX-515 model

- 1 Press **TONE** to select the frequency you want to adjust.

Press to switch between **BASS** and **TREBLE**.

- 2 Use the **MULTI JOG** dial to change the amount of bass or treble as necessary.

Wait about five seconds for your changes to be input automatically.

Note

¹ You can't use **MIDNIGHT/LOUDNESS** when **DVD 5.1 CH** has been selected.

² You can only use the tone controls when **STEREO/DIRECT** is selected. **DIRECT** will switch to **STEREO** when the tone controls are used.

Playing other sources

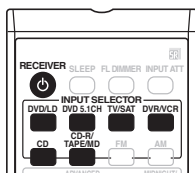

- 1 Turn on the power of the playback component.
- 2 Turn on the power of the receiver.
- 3 Select the source you want to playback. Use the input select buttons (**INPUT SELECTOR**).
- 4 Start playback of the component you selected in step 1.

- 1 Press **DVD 5.1 CH** on the remote control or **DVD 5.1** on the front panel.

To cancel playback from the multichannel inputs, use the **INPUT SELECTOR** buttons to select a different input signal.

Using the sleep timer

The sleep timer switches the receiver into standby after a specified amount of time so you can fall asleep without worrying about the receiver being left on all night. Use the remote control to set the sleep timer.



- Press **SLEEP** repeatedly to set the sleep time.

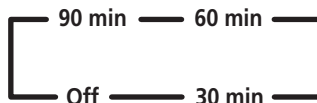

Selecting the multichannel analog inputs

If you have connected a decoder or a DVD player with multichannel analog outputs to this receiver (page 17), you must select the analog multichannel inputs for surround sound playback.¹

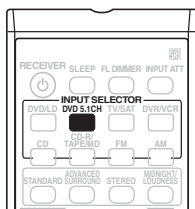

Tip

- You can check the remaining sleep time at any time by pressing **SLEEP** once. Pressing repeatedly will cycle through the sleep options again.
- You can also switch off the sleep timer simply by switching off the receiver.

Note

- 1 • When playback from the multichannel inputs is selected, you can't use **INPUT ATT**, **TONE**, **DIALOG E**, **VSB** and **MIDNIGHT/LOUDNESS**, as well as the **STANDARD**, **ADVANCED SURROUND**, **STEREO/DIRECT** and the **AUTO SURR.** sound modes.

• When playback from the multichannel inputs is selected, only the volume and channel levels can be set.

Chapter 7:

Setting up the receiver

VSX-415 model only

Choosing your receiver setup

For the best possible surround sound, complete the following set up operations. This is important when using DTS and Dolby surround. You only need to make the settings once (unless you change the placement of your current speaker system or add new speakers, etc.). Refer to the following pages for details on each of the settings.

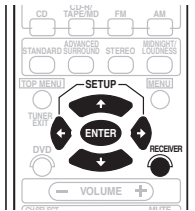

1 Press RECEIVER on the remote control.

2 Use ←/→ (cursor left/right) to choose the option you want to adjust.

It will be easiest to adjust each of the settings in turn, following the order below. The current setting is shown for each option as you cycle through the display.¹

- **Speaker setting** – Specify the number and type of speakers you have connected (page 41).
- **Subwoofer setting** – Specify how the subwoofer is used (page 41).
- **Crossover frequency setting** – Determine which frequencies will be sent to the subwoofer or large speakers (page 41).

- **LFE attenuator setting** – Choose the attenuator level for the LFE channel (page 41).
- **Front speaker distance setting** – Specify the distance from your listening position to your front speakers (page 42).
- **Center speaker distance setting** – Specify the distance from your listening position to your center speaker (page 42).
- **Surround speaker distance setting** – Specifies the distance from your listening position to your surround speakers (page 42).
- **Subwoofer distance setting** – Specify the distance from your listening position to your subwoofer (page 42).
- **Dynamic range control setting** – Compress the dynamic range of the soundtrack (page 42).
- **Dual mono setting** – Isolate one channel when listening to discs with dual mono encoding (page 42).
- **Digital input settings** – Specify the components to be assigned to the following digital inputs (page 43):
 - Coaxial digital input 1 setting
 - Coaxial digital input 2 setting
 - Optical digital input 1 setting

3 Use ↑/↓ (cursor up/down) to adjust the setting.

The setting is entered automatically.

4 Repeat step 2 and 3 to adjust other setup options.

5 When you're done, press ENTER to exit.

Note

¹ The setting display is automatically exited after 3 minutes of inactivity.

Surround and sound setup options

Speaker setting

- Default setting: **S** (all speakers)

You must let the receiver know how many speakers you have, and how big they are.¹ This determines how much bass is sent from the receiver to the speakers.

- Use **↑/↓** (cursor up/down) to choose a configuration that matches your speaker setup.

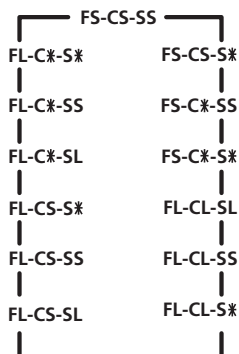

Subwoofer setting

- Default setting: **YES**

You can choose whether the subwoofer is used or not. Use the **PLUS** setting for extra bass.²

- Use **↑/↓** (cursor up/down) to select **YES**, **PLUS** or **NO**.
 - **YES** – The LFE channel and bass from the small (**S**) speakers are sent to the subwoofer.

- **PLUS** – The LFE channel and bass from all speakers are sent to the subwoofer (**L** speakers will also output bass).
- **NO** – No bass frequencies are sent to the subwoofer.

Crossover frequency setting

- Default setting: **100 Hz**

This setting decides the cutoff between bass sounds playing back from the speakers selected as large, or the subwoofer, and bass sounds playing back from those selected as small.³ It also decides where the cutoff will be for bass sounds in the LFE channel.

We recommend setting this to **200Hz** if your **S** speakers are smaller bookshelf-type speakers.

- Use **↑/↓** (cursor up/down) to specify the crossover frequency.
 - **100Hz** – Sends bass frequencies below 100 Hz to the subwoofer (or **L** speakers).
 - **150Hz** – Sends bass frequencies below 150 Hz to the subwoofer (or **L** speakers).
 - **200Hz** – Sends bass frequencies below 200 Hz to the subwoofer (or **L** speakers).

LFE attenuator setting

- Default setting: **0 dB**

Dolby Digital and DTS audio sources include ultra-low bass tones. Set the LFE attenuator as necessary to prevent the ultra-low bass tones from distorting the sound from the speakers.

- Use **↑/↓** (cursor up/down) to set the attenuator level.
 - **0dB** – No limiting (recommended setting)
 - **10dB** – 10dB of limiting
 - ****** – No sound from LFE channel

Note

1 • In the display, **F**, **C**, and **S** refer to front, center, and surround speakers respectively. Speaker size is denoted as **L** for large speakers, **S** for small speakers, and * (asterisk) if no speaker is connected.
 • If you're not using a subwoofer, we recommend setting the front speakers to **L**.
 2 • If you chose a small front speaker setting, **SW YES** is automatically set and locked.
 • You can only select the **PLUS** setting if the front speakers are set to **L**.
 3 If all speakers (front, center, and surround) are set to **L**, the crossover frequency can't be set because there are no **S** speakers (***) appears in the display). For more on selecting the speaker sizes, see *Speaker setting* above.

Front speaker distance setting

- Default setting: **3 m**

Sets the distance from the front speakers to the main listening position (within a range of **0.1 m** to **9.0 m**).

- Use **↑/↓ (cursor up/down)** to set the distance of the front speakers.

Center speaker distance setting

- Default setting: **3 m**

Since the center speaker is normally placed closer to the listening position, the sound from the center speaker is heard before the front speakers. Set the center speaker distance setting (within a range of **0.1 m** to **9.0 m**) to delay the sound from the center speaker so that the sound from the front and center speakers will be heard at the same time.¹

- Use **↑/↓ (cursor up/down)** to set the distance of the center speaker.

Surround speaker distance setting

- Default setting: **3 m**

You should set the distance of the surround speakers (within a range of **0.1 m** to **9.0 m**) accurately to hear sounds coming from all speakers at the same time.²

- Use **↑/↓ (cursor up/down)** to set the distance of the surround speakers.

Subwoofer distance setting

- Default setting: **3 m**

Like your speakers, you should set the distance of the subwoofer (within a range of **0.1 m** to **9.0 m**) accurately to hear sounds from all speakers at the same time.³

- Use **↑/↓ (cursor up/down)** to set the subwoofer distance.

Dynamic range control setting

- Default setting: **OFF**

Dynamic range is the difference between the loudest and softest sounds in any given signal. With this setting, you can compress the dynamic range, so that low level sounds can be heard more easily (sounding relatively louder) yet louder sounds won't be too overbearing.⁴

- Use **↑/↓ (cursor up/down)** to set the dynamic range control.
 - **OFF** – No dynamic range adjustment (use when listening at higher volume).
 - **MID** – Mid setting.
 - **MAX** – Dynamic range is reduced (loud sounds are reduced in volume while quieter sounds are increased).⁵

Dual mono setting

- Default setting: **ch1**

You can specify how dual mono encoded Dolby Digital soundtracks should be played. Dual mono is not widely used, but is sometimes necessary when two languages need to be sent to separate channels.⁶

- Use **↑/↓ (cursor up/down)** to choose the setting you want.
 - **Lch1.Rch2** – Both channels are played through the front speakers
 - **ch1** – Only channel 1 is played
 - **ch2** – Only channel 2 is played

Note

- 1 When **C*** is selected in the speaker setting, the center speaker distance can't be set.
- 2 When **S*** is selected in the speaker setting, the surround speaker distance can't be set.
- 3 When **SW NO** is selected in the subwoofer setting, the subwoofer distance can't be set.
- 4 Dynamic range control is effective only when a Dolby Digital or DTS signal is being played back.
- 5 When listening at low volumes, set to **MAX** for maximum dynamic range compression.
- 6 This setting works only with dual mono encoded Dolby Digital and DTS soundtracks.

Digital input settings

Here you tell the receiver what components you have hooked up to the coaxial and optical **DIGITAL IN** jacks on the back of the receiver.

After you assign a component to a digital jack, whenever you select that component, (for example, a DVD player) the receiver automatically changes to the digital input setting and **DIGITAL** shows in the display.

- Use **↑/↓** (cursor up/down) to assign components to the digital inputs. For each input, select **DVD**, **TV**, **CD**, **CDR**, **DVR** or **OFF** (default settings are listed below). Remember to use **←/→** (cursor left/right) to switch between the following inputs:

- Coaxial digital 1 – DVD
- Coaxial digital 2 – CD
- Optical digital 1 – TV

Setting separate channel levels for listening modes

- Default setting: 0 dB

You can set relative channel levels from the listening position using the method below. Using **CH SELECT** (see tip below), it is also possible to set separate channel levels for each of the listening modes.¹

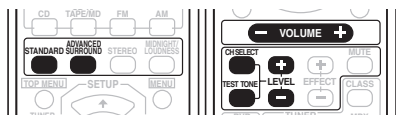

- 1 Press **STANDARD** or **ADVANCED SURROUND**.²

- 2 Press **TEST TONE** to output the test tone. The test tone is output in the following order (depending on the speaker setting):

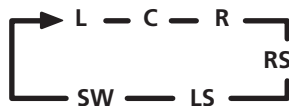

- If you don't hear a test tone from one of your speakers, please refer to *Speaker setting* on page 41 to make sure you have correctly specified your speaker setup.

- 3 Press **VOLUME +/-** to adjust the volume to an appropriate level.

- 4 Use **LEVEL +/-** to adjust the speaker levels in turn.

You should hear the test tone at the same volume from each speaker when seated in the main listening position. The channel level range is ± 10 dB.³

- 5 When you're done, press **TEST TONE** to turn off the test tone.

Tip

- The speaker volume can be adjusted without outputting the test tone by pressing **CH SELECT** and then using **LEVEL +/-**. However, you can only adjust the level of the speakers currently active in the mode you're listening to. You can set separate levels for the **STANDARD**, **STEREO** and **DVD 5.1 ch** modes, as well as for each **ADVANCED SURROUND** mode.

Note

¹ Using test tones to set up your speaker system will overwrite any previous settings you had for the **STANDARD** or **ADVANCED SURROUND** modes.

² Test tone is only output in **STANDARD** or **ADVANCED SURROUND** mode.

³ Since the subwoofer transmits an ultra-low frequency its sound may seem quieter than it actually is.

Chapter 8:

The System Setup menu

VSX-515 model only

Making receiver settings from the System Setup menu

The following section shows you how to make detailed settings to specify how you're using the receiver and also explains how to fine-tune individual speaker system settings to your liking.

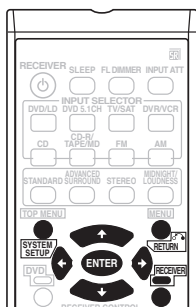

1 Press RECEIVER on the remote control, then press the SYSTEM SETUP button.

- Press **SYSTEM SETUP** again at any time to exit the System Setup menu.

2 Use ←/→ (cursor left/right) to select the setting you want to adjust then press ENTER.

Press **RETURN** to confirm and exit the current menu.

- **A. MCACC** – This is a quick and effective automatic surround setup (see *Automatically setting up for surround sound (MCACC)* on page 13).
- **M. MCACC** – Fine tune your speaker settings and customize the Acoustic Calibration EQ (see *Manual MCACC speaker setup* below).

- **SP SETUP** – Specify the size, number, distance and overall balance of the speakers you've connected (see *Manual speaker setup* on page 48).
- **IN ASSIG.** – Specify what you've connected to the digital and component video inputs (see *The Input Assign menu* on page 51).
- **OTHER** – Make customized settings to reflect how you are using the receiver (see *The Other setup menu* on page 51).

Manual MCACC speaker setup

You can use the settings in the Manual MCACC setup menu to make detailed adjustments when you're more familiar with the system. Before making these settings, you should have already completed *Automatically setting up for surround sound (MCACC)* on page 13.

You only need to make these settings once (unless you change the placement of your current speaker system or add new speakers).



Important

- For some of the settings below, you'll have to connect the setup microphone to the front panel and place it about ear level at your normal listening position. See *Automatically setting up for surround sound (MCACC)* on page 13 if you're unsure how to do this. Also see *Other problems during Auto MCACC* on page 14 for notes regarding high background noise levels and other possible interference.
- If you're using a subwoofer, switch it on and turn up the volume to the middle position.

1 Select 'M MCACC' from the System Setup menu.

See *Making receiver settings from the System Setup menu* above if you're not already at this menu.

2 Select the setting you want to adjust.

If you're doing this for the first time, you might want to make these settings in order.

- **CH LEVEL** – Make fine adjustments to the overall balance of your speaker system (see *Fine Channel Level* below).
- **CH DISTN.** – Make precise delay settings for your speaker system (see *Fine Channel Distance* below).

The last five settings are specifically for customizing the parameters explained in *Acoustic Calibration EQ* on page 46:

- **EQ A. SET** – Measure the acoustic characteristics of your room and automatically adjust the frequency balance of your speaker system (see *Setting the Acoustic Calibration EQ automatically* on page 46).
- **EQ COPY** – Copy Acoustic Calibration EQ settings for manual adjustment (see *Copying your Acoustic Calibration EQ settings* on page 47).
- **C1 ADJ/C2 ADJ** – Make detailed manual adjustments to your custom Acoustic Calibration EQ settings (see *Setting the Acoustic Calibration EQ manually* on page 47).
- **EQ CHECK** – Check the **ALL CH, F. ALIGN** and custom settings (see *Checking your Acoustic Calibration EQ settings* on page 48).

Fine Channel Level

- Default setting: **0dB** (all channels)

You can achieve better surround sound by properly adjusting the overall balance of your speaker system. The following setting can help you make detailed adjustments that you may not achieve using the *Automatically setting up for surround sound (MCACC)* on page 13.

1 Select 'CH LEVEL' from the Manual MCACC setup menu.

You'll hear test tones from each speaker in turn. Since the left speaker is the main reference speaker, the level is fixed and cannot be changed.



Caution

- The test tones used in the System Setup are output at high volume (the volume increases to **-18dB** automatically).

2 Use ←/→ (cursor left/right) to select each channel in turn and adjust the levels (+/- 10dB) as necessary.

Use ↑/↓ (cursor up/down) to adjust the volume of the selected speaker to match the reference speaker. When it sounds like both tones are the same volume, press → (cursor left) to continue to the next channel.

- For comparison purposes, the reference speaker will change depending on which speaker you select.
- If you want to go back and adjust a channel, simply use ←/→ (cursor left/right) to select it.

3 When you're finished, press RETURN.

You will return to the Manual MCACC setup menu.

Fine Channel Distance

- Default setting: **3 m** (all channels)

For proper sound depth and separation with your system, it is necessary to add a slight bit of delay to some speakers so that all sounds will arrive at the listening position at the same time. The following setting can help you make detailed adjustments that you may not achieve using the *Automatically setting up for surround sound (MCACC)* on page 13.

1 Select 'CH DISTN.' from the Manual MCACC setup menu.

2 Use ↑/↓ (cursor up/down) to adjust the distance of the left channel from the listening position then press ENTER.

3 Use ←/→ (cursor left/right) to select each channel in turn and adjust the distance as necessary.

Use ↑/↓ (cursor up/down) to adjust the delay of the selected speaker to match the reference speaker. The delay is measured in terms of speaker distance from **0.1** to **9.0** meters.

Listen to the reference speaker and use it to measure the target channel. From the listening position, face the two speakers with your arms outstretched pointing at each speaker. Try to make the two tones sound as if they are arriving simultaneously at a position slightly in front of you and between your arm span.

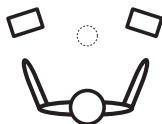

When it sounds like the delay settings are matched up, press → (cursor right) to confirm and continue to the next channel.

- For comparison purposes, the reference speaker will change depending on which speaker you select.

- If you want to go back and adjust a channel, simply use ←/→ (cursor left/right) to select it.

4 When you're finished, press RETURN.

You will return to the Manual MCACC setup menu.

Acoustic Calibration EQ

Acoustic Calibration Equalization is a kind of room equalizer for your speakers (excluding the subwoofer). It works by measuring the acoustic characteristics of your room and neutralizing the ambient characteristics that can color the original source material. This provides a 'flat' equalization setting. If you're not satisfied with the automatic adjustment, you can also adjust these settings manually to get a frequency balance that suits your tastes.

Setting the Acoustic Calibration EQ automatically

If you have already completed *Automatically setting up for surround sound (MCACC)* on page 13, **A. CH ADJ** and **F.ALG ADJ** (below) should already be set. Therefore, if you want to adjust your settings manually, you can skip to *Setting the Acoustic Calibration EQ manually* below.

1 Select 'EQ A. SET' from the Manual MCACC setup menu.

- Make sure the microphone is connected.
- If you're using a subwoofer, it is automatically detected every time you switch on the system. Make sure it is on and the volume is at the middle position.
- See *Other problems during Auto MCACC* on page 14 for notes regarding high background noise levels and other possible interference.

2 Wait for the Auto MCACC Setup to finish.

As the receiver outputs test tones, the frequency balance is adjusted automatically for the following settings:

- **A. CH** – *All Channel Adjust* is a 'flat' setting where all the speakers are set individually so no special weighting is given to any one channel.
- **F.ALG** – *Front Align Adjust* balances the overall sound so that all speakers are set in accordance with the front speaker settings (no equalization is applied to the front left and right channels).

You will return to the Acoustic Cal EQ setup menu after the Acoustic Calibration Equalization is set.

Copying your Acoustic Calibration EQ settings

If you want to manually adjust the Acoustic Calibration EQ (see *Setting the Acoustic Calibration EQ manually* below), we recommend copying the **A. CH** or the **F.ALG** settings from the **EQ A. SET** setup above (or from *Automatically setting up for surround sound (MCACC)* on page 13) to one of the custom (**C1** or **C2**) settings. Instead of just a flat EQ curve, this will give you a reference point from which to start.

1 Select 'EQ COPY' from the Manual MCACC setup menu.

2 Use ←/→ (cursor left/right) to select C1 or C2 then use the ↑/↓ (cursor up/down) buttons to select the setting you want to copy.

- You can also copy from one custom setting to another. For more on the **A. CH** and **F.ALG** settings, see *Setting the Acoustic Calibration EQ automatically* above.

3 Use ←/→ (cursor left/right) to select 'COPY? YES' to copy and confirm.

You can also use ↑/↓ (cursor up/down) to select **COPY? NO** to cancel.

Setting the Acoustic Calibration EQ manually

Before manually adjusting the Acoustic Calibration EQ, we recommend copying the **A. CH** or the **F.ALG** settings from the auto setup above (or from *Automatically setting up for surround sound (MCACC)* on page 13) to one of the custom settings. Instead of just a flat EQ curve, this will give you a reference point from which to start (see *Copying your Acoustic Calibration EQ settings* above for how to do this).

1 Select 'C1 ADJ' or 'C2 ADJ' from the Manual MCACC setup menu.

2 Use ←/→ (cursor left/right) and ENTER to select which method you want to use to adjust the overall frequency balance.

It is best to choose whichever one you copied to the custom setting in *Copying your Acoustic Calibration EQ settings* above.

- **A. CH ADJ** – All the speakers can be set independently so no special weighting is given to any one channel. When adjusting, test tones will sound for each individual channel.
- **F.ALG ADJ** – Speakers are set in accordance with the front speaker settings. The sound of the test tone will alternate between the left front (reference) speaker and the target speaker.

3 Use ↑/↓ (cursor up/down) to select the channel you want and adjust to your liking.

Use the ←/→ (cursor left/right) buttons to select the frequency and ↑/↓ (cursor up/down) to boost or cut the EQ. When you're finished, use the ←/→ (cursor left/right) buttons to select the channel display (for example **R EQ** for the right channel or **SBR EQ** for the surround back right channel) then ↑/↓ (cursor up/down) to proceed to the next channel.

- The front speakers can't be adjusted if you selected **F.ALG ADJ**.

- The **OVER!!** indicator shows in the display if the frequency adjustment is too drastic and might distort. If this happens, bring the level down until **OVER!!** disappears from the display.



Tip

- Changing the frequency curve of one channel too drastically will affect the overall balance. If the speaker balance seems uneven, you can raise or lower channel levels using test tones with the 'trim' band (**TRM** shows in the display). Use **←/→** (cursor left/right) to select **TRM** then use **↑/↓** (cursor up/down) to raise or lower the channel level for the current speaker.

4 When you're finished, press RETURN.

Press **RETURN** once more to go back to the Manual MCACC setup menu.

Checking your Acoustic Calibration EQ settings

After you have completed an automatic or manual Acoustic Calibration EQ adjustment, you can check the **ALL CH**, **F.ALIGN** and **CUSTOM1/2** settings in the display.

1 Select 'EQ CHECK' from the Manual MCACC setup menu.

2 Use **↑/↓** (cursor up/down) and **ENTER** to select the setting you want to check.

- It is useful to do this while a source is playing so you can compare the different settings.

3 Use **↑/↓** (cursor up/down) to select the channel you want, using **←/→** (cursor left/right) to check the settings.

The MCACC channel EQ indicators in the front panel display will light accordingly.

4 When you're finished, press RETURN.

You will return to the Manual MCACC setup menu.

Manual speaker setup

This receiver allows you to make detailed settings to optimize the surround sound performance. You only need to make these settings once (unless you change the placement of your current speaker system or add new speakers).

These settings are designed to fine-tune your system, but if you're satisfied with the settings made in *Automatically setting up for surround sound (MCACC)* on page 13, it isn't necessary to make all of these settings.

1 Select **SP SETUP** from the System Setup menu then press **ENTER**.

See *Making receiver settings from the System Setup menu* on page 44.

2 Use **←/→** (cursor left/right) to select the setting you want to adjust then press **ENTER**.

If you are doing this for the first time, you may want to adjust these settings in order:

- **SP SET** – Specify the size and number of speakers you've connected (see *Speaker setting* below).
- **X.OVER**– Specify which frequencies will be sent to the subwoofer (see *Crossover network* below).
- **CH LEVEL** – Adjust the overall balance of your speaker system (see *Channel level* below).
- **SP DISTN.** – Specify the distance of your speakers from the listening position (see *Speaker Distance* on page 50).

Speaker setting

Use this setting to specify your speaker configuration (size, number of speakers). It is a good idea to make sure that the settings made in *Automatically setting up for surround sound (MCACC)* on page 13 are correct.

- 1 Select **SP SET** from the **SP SETUP** menu.
- 2 Use **←/→** (cursor left/right) to choose the speaker(s) that you want to set then select a speaker size.

Use **↑/↓** (cursor up/down) to select the size (and number) of each of the following speakers:

- **Front (F)** – Select **LARGE** if your front speakers reproduce bass frequencies effectively, or if you didn't connect a subwoofer. Select **SMALL** to send the bass frequencies to the subwoofer.¹
- **Center (C)** – Select **LARGE** if your center speaker reproduces bass frequencies effectively, or select **SMALL** to send bass frequencies to the other speakers or subwoofer. If you didn't connect a center speaker, choose **NO** (the center channel is sent to the front speakers).
- **Surround (S)** – Select **LARGE** if your surround speakers reproduce bass frequencies effectively. Select **SMALL** to send bass frequencies to the other speakers or subwoofer. If you didn't connect surround speakers choose **NO** (the sound of the surround channels is sent to the front speakers or a subwoofer).
- **Surround Back (SB)** – Select **LARGE** if your surround back speakers reproduce bass frequencies effectively. Select **SMALL** to send bass frequencies to the other speakers or subwoofer. If you didn't connect surround back speakers choose **NO**.²
- **Subwoofer (SW)** – LFE signals and bass frequencies of channels set to **SMALL** are output from the subwoofer when **YES** is selected (see notes below). Choose the **PLUS** setting if you want the subwoofer to

output bass sound continuously or you want deeper bass (the bass frequencies that would normally come out the front and center speakers are also routed to the subwoofer). If you did not connect a subwoofer choose **NO** (the bass frequencies are output from other speakers).

- 3 When you're finished, press **RETURN**.

Tip

- If you have a subwoofer and like lots of bass, it may seem logical to select **LARGE** for your front speakers and **PLUS** for the subwoofer. This may not, however, yield the best bass results. Depending on the speaker placement of your room you may actually experience a decrease in the amount of bass due low frequency cancellations. In this case, try changing the position or direction of speakers. If you can't get good results, listen to the bass response with it set to **PLUS** and **YES** or the front speakers set to **LARGE** and **SMALL** alternatively and let your ears judge which sounds best. If you're having problems, the easiest option is to route all the bass sounds to the subwoofer by selecting **SMALL** for the front speakers.

Crossover network

- Default setting: **100Hz**

This setting decides the cutoff between bass sounds playing back from the speakers selected as **LARGE**, or the subwoofer, and bass sounds playing back from those selected as **SMALL**.³ It also decides where the cutoff will be for bass sounds in the LFE channel.

Note

¹ If you select **SMALL** for the front speakers the subwoofer will automatically be fixed to **YES**. Also, the center, surround and surround back speakers can't be set to **LARGE** if the front speakers are set to **SMALL**. In this case, all bass frequencies are sent to the subwoofer.

² If the surround speakers are set to **NO**, the surround back speakers will automatically be set to **NO**.

³ For more on selecting the speaker sizes, see *Speaker setting* above.

1 Select 'X.OVER' from the SP SETUP menu.

2 Use ↑/↓ (cursor up/down) to choose the frequency cutoff point.

Frequencies below the cutoff point will be sent to the subwoofer (or **LARGE** speakers).

3 When you're finished, press RETURN.

Channel level

Using the channel level settings, you can adjust the overall balance of your speaker system, an important factor when setting up a home theater system.

1 Select CH LEVEL from the SP SETUP menu.

2 Use ↑/↓ (cursor up/down) to select a setup option.

- **T. TONE M.** – Move the test tone manually from speaker to speaker and adjust individual channel levels.
- **T. TONE A.** – Adjust channel levels as the test tone moves from speaker to speaker automatically.

3 Confirm your selected setup option.

The test tones will start after you press ENTER.

4 Adjust the level of each channel using the ↑/↓ (cursor up/down) buttons.

If you selected **T. TONE M.**, use ←/→ (cursor left/right) to switch speakers.

The **T. TONE A.** setup will output test tones in the following order (depending on the speaker setting):

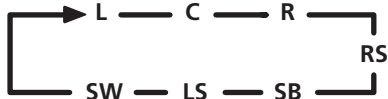

Adjust the level of each speaker as the test tone is emitted.¹

5 When you're finished, press RETURN.

Tip

- You can change the channel levels at any time by using **EFFECT/CH SEL** and **+/-** on the remote control. You can set two channel levels: one for **DVD 5.1 CH** and one for the listening modes.

Speaker Distance

For good sound depth and separation from your system, you need to specify the distance of your speakers from the listening position. The receiver can then add the proper delay needed for effective surround sound.

1 Select 'SP DISTN.' from the SP SETUP menu.

2 Use ←/→ (cursor left/right) to choose the speaker that you want then set the distance.

Use ↑/↓ (cursor up/down) to adjust the distance of each speaker (in 0.1 meter increments).

3 When you're finished, press RETURN.

Tip

- For best surround sound, make sure the surround back speakers are the same distance from the listening position.

Note

¹ • If you are using a Sound Pressure Level (SPL) meter, take the readings from your main listening position and adjust the level of each speaker to 75 dB SPL (C-weighting/slow reading).

- The subwoofer test tone is output at low volumes. You may need to adjust the level after testing with an actual soundtrack.

The Input Assign menu

You only need to make this setting if you didn't hook up your digital equipment according to the default settings for the digital inputs (see below). This setting tells the receiver what digital equipment is hooked up to which terminal so the buttons on the remote correspond to what you have hooked up.

- **DIG. IN** default settings:
COAX 1 (coaxial) – DVD
COAX 2 (coaxial) – CD
OPT 1 (optical) – TV

1 Select 'IN ASSIG.' from the System Setup menu.

See *Making receiver settings from the System Setup menu* on page 44 for more on this.

2 Select DIG. IN from the IN ASSIG. menu.

3 Select the number of the digital input to which you've connected your digital component.

The numbers correspond with the numbers beside the inputs on the back of the receiver.

4 Select the component that corresponds with the one you connected to that input.

Select **DVD**, **TV**, **CD**, **CDR**, **DVR** or **OFF**.

- Use the **↑/↓** (cursor up/down) buttons and **ENTER** to do this.
- If you assign a digital input to a certain function (for example, **DVD**) then any digital inputs previously assigned to that function will automatically be switched off.

5 When you're finished, press RETURN.

The Other setup menu

The Other menu is where you can make customized settings to reflect how you are using the receiver.

1 Select OTHER from the System Setup menu.

See *Making receiver settings from the System Setup menu* on page 44 for more on this.

2 Use **←/→** (cursor left/right) to select the setting you want to adjust then press ENTER.

If you are doing this for the first time, you may want to adjust these settings in order:

- **DRC** – Specify the amount of dynamic range adjustment to Dolby Digital soundtracks (see *Dynamic Range Control Setup* below).
- **DUALMONO** – Isolate one channel when listening to discs with dual mono encoding (see *Dual Mono Setup* below).
- **LFE ATT** – Set the attenuator level for the LFE channel (*LFE Attenuator Setup* below).

3 Make the adjustments necessary for each setting, pressing RETURN to confirm after each screen.

Dynamic Range Control Setup

- Default setting: **OFF**

This setting specifies the amount of dynamic range adjustment to Dolby Digital and DTS movie soundtracks. You may want to use this when listening to surround sound at low volumes.

1 Select DRC from the OTHER setup menu.

2 Use **↑/↓** (cursor up/down) to choose the setting that you want.

- **OFF** – No dynamic range adjustment (use when listening at higher volume).
- **MID** – Mid setting.

- **MAX** – Dynamic range is reduced (loud sounds are reduced in volume while quieter sounds are increased).

3 When you're finished, press RETURN.

Dual Mono Setup

- Default setting: **CH1**

You can specify how dual mono encoded Dolby Digital soundtracks should be played. Dual mono is not widely used, but is sometimes necessary when two languages need to be sent to separate channels.¹

1 Select DUAL MONO from the OTHER setup menu.

2 Use ↑/↓ (cursor up/down) to choose the setting that you want.

- **CH1** – Only channel 1 is played
- **CH2** – Only channel 2 is played
- **CH1 CH2** – Both channels are played through the front speakers

3 When you're finished, press RETURN.

LFE Attenuator Setup

- Default setting: **ATT 0 dB**

Some Dolby Digital and DTS audio sources include ultra-low bass tones. Set the LFE attenuator as necessary to prevent the ultra-low bass tones from distorting the sound from the speakers.

1 Select LFE ATT from the OTHER setup menu.

2 Use ↑/↓ (cursor up/down) to choose the setting that you want.

- **LFEAT 0** – No limiting (recommended setting)
- **LFEAT 10** – 10dB of limiting
- **LFEAT **** – No sound from LFE channel

3 When you're finished, press RETURN.

Note

¹ This setting works only with dual mono encoded Dolby Digital and DTS soundtracks.

Chapter 9: Using the tuner

Listening to the radio

The following steps show you how to tune in to FM and AM radio broadcasts using the automatic (search) and manual (step) tuning functions. Once you are tuned to a station you can memorize the frequency for recall later—see *Saving station presets* on page 53 for more on how to do this.

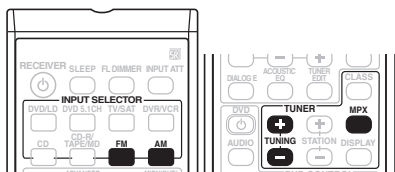

* Illustrations show the VSX-515 model

1 Press AM or FM to select the tuner band you want to listen to.

2 Tune to a station.

There are three ways to do this:

Automatic tuning

To search for stations in the currently selected band, press and hold **TUNING +/-** for about a second. The receiver will start searching for the next station, stopping when it has found one. Repeat to search for other stations.

Manual tuning

To change the frequency one step at a time, press **TUNING +/-**.

High speed tuning

Press and hold **TUNING +/-** for high speed tuning. Release the button at the frequency you want.

Improving FM stereo sound

If the **TUNED** or **STEREO** indicators don't light when tuning to an FM station because the signal is weak, press the **MPX** button to switch the receiver into mono reception mode. This should improve the sound quality and allow you to enjoy the broadcast.

Saving station presets

If you often listen to a particular radio station, it's convenient to have the receiver store the frequency for easy recall whenever you want to listen to that station. This saves the effort of manually tuning in each time. This unit can memorize up to 30 stations, stored in three banks, or classes, (A, B and C) of 10 stations each. When saving an FM frequency, the **MPX** setting (see *Improving FM stereo sound* above) is also stored. Use the front panel controls to store station presets.

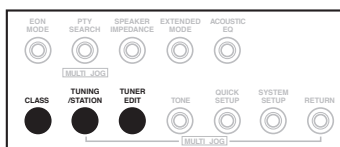
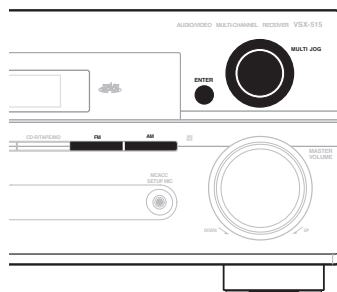

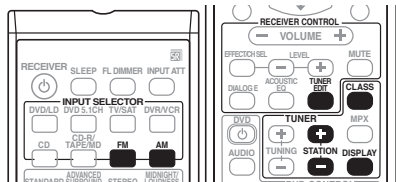

* Illustrations show the VSX-515 model

1 Tune to a station you want to memorize.

See *Listening to the radio* on page 53 for more on this.

2 Press TUNER EDIT.¹

The display shows **ST. MEMORY**, then a blinking memory class.

3 Press CLASS to select one of the three classes then press STATION +/- to select the station preset you want.

You can also use the **MULTI JOG** dial (front panel) to select a station preset.

4 Press ENTER.

After pressing **ENTER**, the preset class and number stop blinking and the receiver stores the station.

Naming station presets

For easier identification, you can name your station presets.

1 Choose the station preset you want to name.

See *Listening to station presets* below for how to do this.

2 Press TUNER EDIT.¹

The display shows **ST. NAME**, then a blinking cursor at the first character position.

3 Input the name you want.

Names can be up to four characters long.

- Use the **MULTI JOG** dial (front panel) or the **STATION +/-** buttons (remote) to select characters.
- Press **ENTER** to confirm a character. If no character is input, a space is input.
- The name is stored when **ENTER** is pressed after choosing the fourth character.

Tip

- To erase a station name, simply repeat steps 1-3 and input four spaces instead of a name.
- Once you have named a station preset, you can press **DISPLAY** when listening to a station to switch the display between the name and the frequency.

Listening to station presets

You will need to have some presets stored to do this. See *Saving station presets* on page 53 if you haven't done this already.²

1 Press AM or FM to select the tuner.

2 Press CLASS to select the class in which the station is stored.

Press repeatedly to cycle through classes A, B and C.

3 Press STATION +/- to select the station preset you want.

Note

¹ VSX-415 only – If you're using the remote control, make sure you press **RECEIVER** before pressing **TUNER EDIT**.

² If the receiver is left disconnected from the AC power outlet for an extended period, the station memories will be lost and will have to be reprogrammed.

An introduction to RDS

Radio Data System (RDS) is a system used by most FM radio stations to provide listeners with various kinds of information—the name of the station and the kind of show they're broadcasting, for example.

One feature of RDS is that you can search by type of program. For example, you can search for a station that's broadcasting a show with the program type, **Jazz**.

You can search the following program types:¹

News – News	Finance – Stock market reports, commerce, trading, etc.
Affairs – Current Affairs	Children – Programs for children
Info – General Information	Social – Social affairs
Sport – Sport	Religion – Programs concerning religion
Educate – Educational	Phone In – Public expressing their views by phone
Drama – Radio plays, etc.	Travel – Holiday-type travel rather than traffic announcements
Culture – National or regional culture, theater, etc.	Leisure – Leisure interests and hobbies
Science – Science and technology	Jazz – Jazz
Varied – Usually talk-based material, such as quiz shows or interviews.	Country – Country music
Pop M – Pop music	Nation M – Popular music in a language other than English
Rock M – Rock music	Oldies – Popular music from the '50s and '60s
Easy M – Easy listening	Folk M – Folk music
Light M – 'Light' classical music	Document – Documentary
Classics – 'Serious' classical music	
Other M – Music not fitting above categories	
Weather – Weather reports	

Displaying RDS information

Use the **TUNER DISPLAY** button to display the different types of RDS information available.²

• Press **TUNER DISPLAY** for RDS information.

Each press changes the display as follows:

- Radio Text (**RT**) – Messages sent by the radio station. For example, a talk radio station may provide a phone number as RT.
- Program Service Name (**PS**) – The name of the radio station.
- Program Type (**PTY**) – This indicates the kind of program currently being broadcast.
- Current tuner frequency.

Searching for RDS programs

You can search for a program type listed above.

1 Press the **BAND** button to select the **FM band**.³

2 Press the **PTY SEARCH** button. **SEARCH** shows in the display.

3 Use the **MULTI JOG** dial to select the **program type** you want to hear.

4 Press **ENTER** to search for the **program type**.

The system starts searching through the station presets for a match. When it finds one, the search stops and the station plays for five seconds.

Note

¹ In addition, there are three other program types, **TEST**, **Alarm!**, and **None**. **Alarm!** and **TEST** are used for emergency announcements. You can't search for these, but the tuner will switch automatically to this RDS broadcast signal. **None** appears when a program type cannot be found.

² • If any noise is picked up while displaying the RT scroll, some characters may be displayed incorrectly.

• If you see **NO RADIO TEXT DATA** in the RT display, it means no RT data is sent from the broadcast station. The display will automatically switch to the PS data display (if no PS data, the frequency is displayed).

• In the PTY display, **NO DATA** may be shown. In this case, the PS display is shown after a few seconds.

³ RDS is only possible in the FM band.

5 If you want to keep listening to the station, press **ENTER** within the 5 seconds.

If you don't press **ENTER**, searching resumes. If **NO PTY** is displayed it means the tuner couldn't find that program type at the time of the search.¹

Using EON

When EON (Enhanced Other Network information) is turned on, the receiver jumps to an EON-linked broadcast when it begins, even if a receiver function other than the tuner is being used. It can't be used in areas that EON information isn't transmitted and when FM broadcast stations don't transmit PTY data. When the broadcast ends, the tuner returns to the original frequency or function.

1 Press the **BAND** button to select the FM band.²

2 Press **EON MODE** to select one of the possible modes.

Press repeatedly to switch between:

- **EON TA** (Traffic Announcement) – Sets the tuner to pick up traffic information when it is broadcast.
- **EON NEWS** – Sets the tuner to pick up news when it is broadcast.
- **OFF** – Switches off the EON feature.

When set to **TA** or **NEWS**, the **EON** indicator in the display lights (it flashes when receiving an EON broadcast).³ The **O** indicator in the display lights when the current station carries the EON service.⁴

Clearing all stations from the RDS and EON searches

The receiver will automatically register an identifying marker (called a PI code) for any station you input into the memory classes which can receive RDS or EON data. If you want to remove the currently memorized stations from RDS and EON searches, you can do it by erasing the PI codes.

1 Press and hold **EON MODE** for about two seconds.

ERASE PI is displayed.

2 Press **ENTER**.

ERASE PI flashes for two seconds to indicate the PI codes have been erased.

Note

1 RDS searches station presets only. If no stations have been preset, or if the program type could not be found among the station presets **NO PTY** is displayed. **FINISH** means the search is complete.

2 EON is only possible in the FM band.

3 You can't search for traffic announcements and news at the same time.

4 • You cannot operate the **TUNER EDIT** and **PTY SEARCH** buttons while the **EON** indicator in the display is lit.

• If you want to change to a function other than the tuner when the **EON** indicator is flashing, press **EON MODE** to turn EON off.

Chapter 10: Making recordings

Making an audio or a video recording

You can make an audio or a video recording from the built-in tuner, or from an audio or video source connected to the receiver (such as a CD player or TV).

Keep in mind you can't make a digital recording from an analog source or vice-versa, so make sure the components you are recording to/from are hooked up in the same way (see *Connecting up* on page 15 for more on connections).

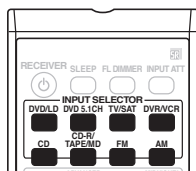

VSX-515 model:

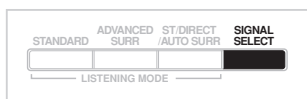

VSX-415 model:

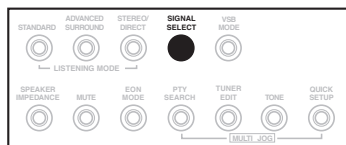

1 Select the source you want to record.

Use the input select buttons (**INPUT SELECTOR**).

2 Select the input signal (if necessary).

Press **SIGNAL SELECT** to select the input signal corresponding to the source component (see page 34 for more on this).

3 Prepare the source you want to record.

Tune to the radio station, load the CD, video, DVD etc.

4 Prepare the recorder.

Insert a blank tape, MD, video etc. into the recording device and set the recording levels.¹ Refer to the instructions that came with the recorder if you are unsure how to do this. Most video recorders set the audio recording level automatically—check the component's instruction manual if you're unsure.

5 Start recording, then start playback of the source component.

Note

¹ The receiver's volume, balance, tone (bass, treble, loudness), and surround effects have no effect on the recorded signal.

Chapter 11: Additional information

Troubleshooting

Incorrect operations are often mistaken for trouble and malfunctions. If you think that there is something wrong with this component, check the points below. Sometimes the trouble may lie in another component. Investigate the other components and electrical appliances being used. If the trouble cannot be rectified even after exercising the checks listed below, ask your nearest Pioneer authorized service center or your dealer to carry out repair work.

- If the unit does not operate normally due to external effects such as static electricity disconnect the power plug from the outlet and insert again to return to normal operating conditions.

Problem	Remedy
The power does not turn on.	<ul style="list-style-type: none"> • Connect the power plug to the wall outlet. • Disconnect the power plug from the outlet, and insert again. • Make sure there are no loose strands of speaker wire touching the rear panel. This could cause the receiver to shut off automatically. • If the power shuts off automatically, take the unit to your nearest Pioneer authorized service center or your dealer for servicing.
No sound is output when a function is selected.	<ul style="list-style-type: none"> • Make sure the component is connected correctly (refer to <i>Connecting up</i> on page 15). • Press MUTE on the remote control to turn muting off. • Adjust the MASTER VOLUME.
No image is output when a function is selected.	<ul style="list-style-type: none"> • Make sure the component is connected correctly (refer to <i>Connecting up</i> on page 15). • Select the correct component (use the input select buttons).
Considerable noise in radio broadcasts.	<ul style="list-style-type: none"> • Tune in the correct frequency. • Connect the antenna (refer to page 20). • Route any loose cables away from the antenna terminals and wires. • Fully extend the FM wire antenna, position for best reception, and secure to a wall. • Connect an outdoor FM antenna (refer to page 20). • Adjust the direction and position for best reception. • Connect an additional internal or external AM antenna (refer to page 20). • Turn off the equipment causing the noise or move it away from the receiver. • Move antennas farther away from equipment causing the noise.

Problem	Remedy
Broadcast stations cannot be selected automatically.	<ul style="list-style-type: none"> • Connect an outdoor antenna (refer to page 20).
No sound from surround or center speakers.	<ul style="list-style-type: none"> • Connect the speakers properly. Refer to page 21 (VSX-415) or page 22 (VSX-515). • Refer to <i>Speaker setting</i> on page 41 (VSX-415) or page 48 (VSX-515) to check the speaker settings. • <i>VSX-415 only</i> – Refer to <i>Setting separate channel levels for listening modes</i> on page 43 to check the speaker levels. • <i>VSX-515 only</i> – Refer to <i>Channel level</i> on page 50 to check the speaker levels.
No sound from surround back speakers (<i>VSX-515 model only</i>).	<ul style="list-style-type: none"> • Refer to <i>Speaker setting</i> on page 48 to check the surround back speaker settings. • Refer to <i>Channel level</i> on page 50 to check the speaker levels. • Refer to <i>Using the surround back channel (Extended mode)</i> on page 36 to make sure the Extended mode and the sound mode are set for surround back sound.
No sound from subwoofer.	<ul style="list-style-type: none"> • Make sure the subwoofer is switched on. • If the subwoofer has a volume knob, make sure it's turned up. • The Dolby Digital or DTS source you are listening to may not have an LFE channel. <p><i>VSX-415 model only:</i></p> <ul style="list-style-type: none"> • Switch the <i>Subwoofer setting</i> on page 41 to YES or PLUS. • Switch the <i>LFE attenuator setting</i> on page 41 to 0 dB or 10 dB. <p><i>VSX-515 model only:</i></p> <ul style="list-style-type: none"> • Switch the subwoofer setting in <i>Speaker setting</i> on page 48 to YES or PLUS. • Switch the <i>LFE Attenuator Setup</i> on page 52 to LFEAT 0 or LFEAT 10.
Noise during playback of a cassette deck.	<ul style="list-style-type: none"> • Move the cassette deck further from your receiver, until the noise disappears.
Sound is produced from other components, but not from LD or DVD player.	<ul style="list-style-type: none"> • Set the SIGNAL SELECT to AUTO, DIGITAL or ANALOG according to the type of connections made. (refer to page 34). • Set the digital input settings correctly. Refer to page 43 (VSX-415) or page 51 (VSX-515). • Make digital connections (refer to page 16) and set the SIGNAL SELECT to DIGITAL (refer to page 34). • Refer to the instruction manual supplied with the DVD player.
No sound is output or a noise is output when software with DTS is played back.	<ul style="list-style-type: none"> • Set the digital volume level of the player to full, or to the neutral position.

Problem	Remedy
When a search is performed by a DTS compatible CD player during playback, noise is output.	<ul style="list-style-type: none"> • This is not a malfunction, but be sure to turn the volume down to prevent the output of loud noise from your speakers.
Everything seems to be set up correctly, but the playback sound is odd.	<ul style="list-style-type: none"> • Check that the positive/negative speaker terminals on the receiver are matched with the corresponding terminals on the speakers. Refer to page 21 (VSX-415) or page 22 (VSX-515).
There seems to be a time lag between the speakers and the output of the subwoofer.	<ul style="list-style-type: none"> • <i>VSX-415 model only</i> – You may need to decrease the <i>Subwoofer distance setting</i> on page 42 to compensate for a delay in the subwoofer output. • <i>VSX-515 model only</i> – See <i>Automatically setting up for surround sound (MCACC)</i> on page 13 to set up your system again using MCACC (this will automatically compensate for a delay in the subwoofer output).
After using the Auto MCACC Setup, the speaker size setting (LARGE or SMALL) is incorrect (<i>VSX-515 model only</i>).	<ul style="list-style-type: none"> • Low-frequency noise could have been caused by an air conditioner or motor. Switch off all appliances in the room and rerun the Auto MCACC Setup.
Can't operate the remote control.	<ul style="list-style-type: none"> • Replace the batteries (refer to page 6). • Operate within 7 m, 30° of the remote sensor on the front panel (refer to page 6). • Remove the obstacle or operate from another position. • Avoid exposing the remote sensor on the front panel to direct light.
The display is dark or off.	<ul style="list-style-type: none"> • Press FL DIMMER on the remote control repeatedly to return to the default.

Resetting the main unit

Use this procedure to reset all the receiver's settings to the factory default. Use the front panel controls to do this.

VSX-415 model:

- 1 **Switch the receiver into standby.**
- 2 **While holding down the TONE button, press and hold the \odot STANDBY/ON button for about three seconds.**
- 3 **When you see RESET? appear in the display, press the TONE button.**
OK? shows in the display.
- 4 **Press TONE once more to confirm.**
OK appears in the display to indicate that the receiver has been reset to the factory default settings.

VSX-515 model:

- 1 **Switch the receiver into standby.**
- 2 **While holding down the TONE button, press and hold the \odot STANDBY/ON button for about three seconds.**
- 3 **When you see RESET? appear in the display, press the ENTER button.**
OK? shows in the display.
- 4 **Press SYSTEM SETUP to confirm.**
OK appears in the display to indicate that the receiver has been reset to the factory default settings.

Switching the speaker impedance

We recommend using speakers of 8Ω with this system, but it is possible to switch the impedance setting if you plan to use speakers with a 6Ω impedance rating.

- **With the receiver in standby, press \odot STANDBY/ON while holding down the SPEAKER IMPEDANCE button.**

Each time you do this, you switch between the impedance settings:

- **SP 6 OHM** – Use this setting if your speakers are rated at 6Ω .
- **SP 8 OHM** – Use this setting if your speakers are rated at 8Ω or more.

Specifications

Amplifier section

- **Continuous power output (stereo)**

Front:

VSX-415 80 W (DIN 1kHz, THD 1.0%, 8 Ω)

VSX-515 100 W (DIN 1kHz, THD 1.0%, 8 Ω)

- **Continuous power output (surround)**

VSX-415 model:

Front 80 W per channel (1kHz, 1.0%, 8 Ω)

Center80 W (1kHz, 1.0%, 8 Ω)

Surround 80 W per channel
(1kHz, 1.0%, 8 Ω)

VSX-515 model:

Front 100 W per channel (1kHz, 1.0%, 8 Ω)

Center 100 W (1kHz, 1.0%, 8 Ω)

Surround 100 W per channel
(1kHz, 1.0%, 8 Ω)

Surround Back 100 W per channel
(1kHz, 1.0%, 8 Ω)

Audio section

- **Input (Sensitivity/Impedance)**

CD, DVR/VCR, CD-R/TAPE/MD,

DVD/LD, TV/SAT 200 mV/47 kΩ

- **Frequency response**

CD, DVR/VCR, CD-R/TAPE/MD, DVD/LD,

TV/SAT 5 Hz to 100,000 Hz ± 3 dB

- **Output (Level/Impedance)**

DVR/VCR REC, CD-R/TAPE/

MD REC 200 mV/2.2 kΩ

- **Tone control**

Bass ± 6 dB (100 Hz)

Treble ± 6 dB (10 kHz)

Loudness +10 dB/+5 dB (100 Hz/10 kHz)
(at volume level -50 dB)

- **Signal-to-Noise Ratio DIN (Continuous rated power output / 50mW)**

CD, DVR/VCR, CD-R/TAPE/MD,

DVD/LD, TV/SAT88/64 dB

Video Section

- **Input (Sensitivity/Impedance)**

DVR/VCR, DVD/LD, TV/SAT 1 Vp-p/75 Ω

- **Output (Level/Impedance)**

DVR/VCR, MONITOR OUT 1 Vp-p/75 Ω

- **Frequency response**

DVR/VCR, DVD/LD,

TV/SAT \Leftrightarrow MONITOR 5 Hz to 7 MHz ± 3 dB

Signal-to-Noise Ratio55 dB

Crosstalk50 dB

FM Tuner Section

Frequency Range 87.5 MHz to 108 MHz

Usable Sensitivity Mono:13.2 dBf, IHF
(1.3 μ V/ 75 Ω)

50 dB Quieting Sensitivity Mono: 20.2 dB
Stereo: 38.6 dBf

Signal-to-Noise Ratio . . . Mono: 73 dB (at 85 dBf)
Stereo: 70 dB (at 85 dBf)

Distortion Stereo: 0.5 % (1 kHz)

Alternate Channel Selectivity60 dB
(400 kHz)

Stereo Separation 40 dB (1 kHz)

Frequency Response 30 Hz to 15 kHz
(± 1 dB)

Antenna Input (DIN) 75 Ω unbalanced

AM Tuner Section

Frequency Range 531 kHz to 1,602 kHz

Sensitivity (IHF, Loop antenna) 350 μ V/m

Signal-to-Noise Ratio50 dB

Antenna Loop antenna

Miscellaneous

Power requirements

UK model AC 230V, 50/60Hz

European model AC 220-230V, 50/60Hz

Power consumption:

VSX-415 220 W

VSX-515 300 W

In standby 0.5 W

Dimensions:

VSX-415 420 (W) x 158 (H) x 394.5 (D) mm

VSX-515 420 (W) x 158 (H) x 402.5 (D) mm

Weight (without package)

VSX-415 8.7 kg

VSX-515 9.5 kg

Furnished Parts

AM loop antenna1
 FM wire antenna1
 Dry cell batteries (AA size IEC R6)2
 Remote control1
 Setup microphone (*VSX-515 model only*)1
 These operating instructions



Note

- Specifications and the design are subject to possible modifications without notice, due to improvements.

Power cord caution

Handle the power cord by the plug. Do not pull out the plug by tugging the cord and never touch the power cord when your hands are wet as this could cause a short circuit or an electric shock. Do not place the unit, a piece of furniture, etc., on the power cord, or pinch the cord. Never make a knot in the cord or tie it with other cords. The power cords should be routed such that they are not likely to be stepped on. A damaged power cord can cause a fire or give you an electrical shock. Check the power cord once in a while. When you find it damaged, ask your nearest Pioneer authorized service center or your dealer for a replacement.

Cleaning the unit

- Use a polishing cloth or dry cloth to wipe off dust and dirt.
- When the surface is dirty, wipe with a soft cloth dipped in some neutral cleanser diluted five or six times with water, and wrung out well, and then wipe again with a dry cloth. Do not use furniture wax or cleansers.
- Never use thinners, benzine, insecticide sprays or other chemicals on or near this unit, since these will corrode the surface.

IMPORTANTE



Il simbolo del lampo con terminale a forma di freccia situato all'interno di un triangolo equilatero serve ad avvisare l'utilizzatore della presenza di una "tensione pericolosa" non isolata nella struttura del prodotto che potrebbe essere di un'intensità tale da provocare scosse elettriche all'utilizzatore.

CAUTION

RISK OF ELECTRIC SHOCK
DO NOT OPEN

ATTENZIONE:

PER EVITARE IL RISCHIO DI SCOSSE ELETTRICHE, NON RIMUOVERE IL COPERCHIO (O IL RETRO). NON CI SONO PARTI INTERNE LA CUI MANUTENZIONE POSSA ESSERE EFFETTUATA DALL'UTENTE. IN CASO DI NECESSITÀ, RIVOLGERSI ESCLUSIVAMENTE A PERSONALE DI SERVIZIO QUALIFICATO.



Il punto esclamativo in un triangolo equilatero serve ad avvisare l'utilizzatore della presenza di importanti istruzioni di funzionamento e manutenzione riportate nel libretto allegato al prodotto.

D3-4-2-1-1_It

Grazie per aver acquistato questo prodotto Pioneer. Leggere attentamente questo manuale di istruzioni per familiarizzarsi con l'uso dell'apparecchio. Conservare poi il manuale per ogni eventuale futuro riferimento.

ATTENZIONE

Questo apparecchio non è impermeabile. Per prevenire pericoli di incendi o folgorazioni, non posizionare nelle vicinanze di questo apparecchio contenitori pieni di liquidi (quali vasi da fiori, o simili), e non esporre l'apparecchio a sgocciolii, schizzi, pioggia o umidità.

D3-4-2-1-3_A_It

ATTENZIONE

Prima di collegare per la prima volta l'apparecchio alla sorgente di alimentazione leggere attentamente la sezione che segue.

La tensione della sorgente di elettricità differisce da Paese a Paese e da regione a regione. Verificare che la tensione di rete della zona in cui si intende utilizzare l'apparecchio sia quella corretta, come indicato sul pannello posteriore dell'apparecchio stesso (ad es.: 230 V o 120 V).

D3-4-2-1-4_A_It

ATTENZIONE

Per evitare il pericolo di incendi, non posizionare sull'apparecchio dispositivi con fiamme vive (ad esempio una candela accesa, o simili).

D3-4-2-1-7a_A_It

Condizioni ambientali di funzionamento

Gamma ideale della temperatura ed umidità dell'ambiente di funzionamento:
da +5 a +35 °C, umidità relativa inferiore all'85%
(fessure di ventilazione non bloccate)

Non installare l'apparecchio in luoghi poco ventilati, o in luoghi esposti ad alte umidità o alla diretta luce del sole (o a sorgenti di luce artificiale molto forti).

D3-4-2-1-7c_A_It

AVVERTENZA PER LA VENTILAZIONE

Installare l'apparecchio avendo cura di lasciare un certo spazio all'intorno dello stesso per consentire una adeguata circolazione dell'aria e migliorare la dispersione del calore (almeno 60 cm sulla parte superiore, 10 cm sul retro, e 30 cm su ciascuno dei lati).

ATTENZIONE

L'apparecchio è dotato di un certo numero di fessure e di aperture per la ventilazione, allo scopo di garantirne un funzionamento affidabile, e per proteggerlo dal surriscaldamento. Per prevenire possibili pericoli di incendi le aperture non devono mai venire bloccate o coperte con oggetti vari (quali giornali, tovaglie, tende o tendaggi, ecc.), e l'apparecchio non deve essere utilizzato appoggiandolo su tappeti spessi o sul letto.

D3-4-2-1-7b_A_It

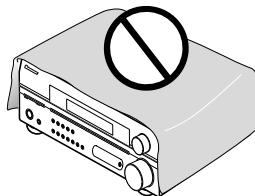

AVVERTENZA

L'interruttore principale (STANDBY/ON) dell'apparecchio non stacca completamente il flusso di corrente elettrica dalla presa di corrente alternata di rete. Dal momento che il cavo di alimentazione costituisce l'unico dispositivo di distacco dell'apparecchio dalla sorgente di alimentazione, il cavo stesso deve essere staccato dalla presa di corrente alternata di rete per sospendere completamente qualsiasi flusso di corrente. Verificare quindi che l'apparecchio sia stato installato in modo da poter procedere con facilità al distacco del cavo di alimentazione dalla presa di corrente, in caso di necessità. Per prevenire pericoli di incendi, inoltre, il cavo di alimentazione deve essere staccato dalla presa di corrente alternata di rete se si pensa di non utilizzare l'apparecchio per periodi di tempo relativamente lunghi (ad esempio, durante una vacanza).

D3-4-2-2a_A_It

Questo prodotto è destinato esclusivamente all'uso domestico. Eventuali disfunzioni dovute ad usi diversi (quali uso prolungato a scopi commerciali, in ristoranti, o uso in auto o su navi) e che richiedano particolari riparazioni, saranno a carico dell'utente, anche se nel corso del periodo di garanzia. **K041_it**

Se la spina del cavo di alimentazione di questo apparecchio non si adatta alla presa di corrente alternata di rete nella quale si intende inserire la spina stessa, questa deve essere sostituita con una adatta allo scopo. La sostituzione della spina del cavo di alimentazione deve essere effettuata solamente da personale di servizio qualificato. Dopo la sostituzione, la vecchia spina, tagliata dal cavo di alimentazione, deve essere adeguatamente eliminata per evitare possibili scosse o folgorazioni dovute all'accidentale inserimento della spina stessa in una presa di corrente sotto tensione.

Se si pensa di non utilizzare l'apparecchio per un relativamente lungo periodo di tempo (ad esempio, durante una vacanza), staccare la spina del cavo di alimentazione dalla presa di corrente alternata di rete.

D3-4-2-1a_A_It

Questo prodotti, VSX-415 e VSX-515 sono conformi al DM 28/8/1995, N°548, ottemperando alle prescrizioni di cui al DM 25/6/1985 (par. 3, all. A) e DM 27/8/1987 (All. I).

D44-8-4b_It

Questo prodotto è conforme alla direttiva sul basso voltaggio (73/23/CEE emendata 93/68/CEE), direttive EMC 89/338/CEE, emendata 92/31/CEE e 93/68/CEE.

D3-4-2-1-9a_It

Prodotto sotto licenza Dolby Laboratories. "Dolby", "Pro Logic", "Surround EX", ed il simbolo doppia D sono marchi registrati della Dolby Laboratories.

"DTS", "DTS-ES Extended Surround" e "Neo:6" sono marchi di fabbrica Digital Theater Systems, Inc.

Indice

01 Prima di cominciare

Controllo dei contenuti della scatola.....	6
Installazione delle batterie	6
Gamma operativa del telecomando.....	6
Installazione del ricevitore.....	6

02 Guida di 5 minuti

Presentazione del sistema home theater	7
Ascolto del suono surround	8
Uso della Configurazione rapida.....	11

03 Impostazione rapida suono surround

Impostazione automatica del suono surround (MCACC).....	13
Altri problemi che possono sorgere durante l'uso della funzione Auto MCACC.....	14

04 Collegamento

Come collegare i cavi	15
Cavi audio analogici.....	15
Cavi audio digitali.....	15
Cavi video.....	15
Collegamento di un lettore DVD e di un televisore.....	16
Collegamento delle uscite analogiche multicanale	17
Collegamento di ricevitori satellitari o di altri set-top digitali	17
Collegamento di altri componenti audio	18
Informazioni sul decoder WMA9 Pro	18
Collegamento di altri componenti video	19
Collegamento delle antenne	20
Antenna FM a filo.....	20
Antenna AM a telaio.....	20
Uso delle antenne esterne	20
Collegamento degli altoparlanti (VSX-415)	21
Collegamento degli altoparlanti (VSX-515)	22
Terminali degli altoparlanti.....	23
Suggerimenti per l'ubicazione degli altoparlanti.....	23
Diagrammi di posizionamento degli altoparlanti.....	23

05 Controlli e display

Pannello anteriore.....	25
Display	27
Modello VSX-515:.....	27
Modello VSX-415:.....	27
Telecomando	29

06 Ascolto del sistema

Riproduzione automatica	31
Ascolto con il suono surround	31

Uso degli effetti surround Advanced.....	32
Ascolto stereo	34
Ascolto con la funzione Acoustic Calibration EQ.....	34
Come scegliere il segnale d'ingresso	35
Uso del canale posteriore surround (modalità Extended)	36
Uso della modalità Virtual Surround Back (VSB).....	37
Uso del Loudness e dell'ascolto Midnight	38
Enfatizzazione dei dialoghi	38
Uso dei controlli del tono.....	38
Riproduzione di altre fonti	39
Selezione degli ingressi analogici multicanale.....	39
Uso dello sleep timer.....	39

07 Impostazione del ricevitore

Scelta dell'impostazione del ricevitore.....	40
Opzioni di impostazione surround e del suono	41
Impostazione degli altoparlanti.....	41
Impostazione del subwoofer	41
Impostazioni di frequenza crossover.....	41
Impostazione dell'attenuatore LFE	41
Impostazione della distanza dal altoparlante frontale	42
Impostazione della distanza dell'altoparlante centrale	42
Impostazione della distanza dell'altoparlante surround.....	42
Impostazione della distanza del subwoofer.....	42
Impostazioni del comando di gamma dinamica.....	42
Impostazione dual mono.....	42
Impostazioni dell'ingresso digitale	43
Impostazione dei livelli separati del canale per le modalità di ascolto.....	43

08 Menù System Setup

Come eseguire le impostazioni del ricevitore sul menù System Setup.....	44
Manual MCACC speaker setup	44
Livello canale ottimo.....	45
Distanza canale ottimo.....	46
Calibratura acustica EQ	46
Configurazione manuale degli altoparlanti	48
Impostazione degli altoparlanti.....	48
Rete Crossover	49
Livello del canale	50
Distanza dell'altoparlante	50
Menù Input Assign	51
Menù Other Setup.....	51
Impostazione di controllo della gamma dinamica.....	51
Dual Mono Setup	52
Impostazione LFE Attenuator	52

09 Come usare il sintonizzatore

Ascolto della radio.....	53
Miglioramento del suono FM stereo	53
Come salvare le stazioni di preselezione	53
Come denominare le stazioni preselezionate.....	54
Ascolto delle stazioni preselezionate.....	54
Un'introduzione al sistema RDS	55
Visualizzazione delle informazioni RDS....	55
Ricerca dei programmi RDS.....	55
Utilizzo della funzione EON	56
Azzeramento di tutte le stazioni dalla ricerca RDS ed EON	56

10 Come fare le registrazioni

Come fare una registrazione audio o video ..	57
--	----

11 Informazioni aggiuntive

Localizzazione dei guasti	58
Ripristino dell'unità principale.....	61
Commutazione dell'impedenza dell'altoparlante.....	61
Specifiche	62
Precauzione riguardante il cavo d'alimentazione.....	63
Pulizia dell'unità	63

Capitolo 1:

Prima di cominciare

Controllo dei contenuti della scatola

Controllare che siano stati inclusi i seguenti accessori in dotazione:

- Antenna AM a telaio
- Antenna FM a filo
- Pile a secco (IEC R6, dimensione AA) x2
- Telecomando
- Impostazione microfono (Solo per il modello VSX-515)
- Queste istruzioni per l'uso

Installazione delle batterie

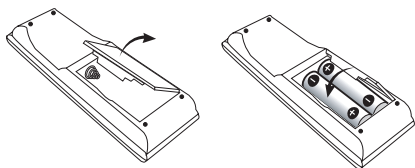

Importante

L'utilizzo errato delle batterie può causare rischi quali perdite o scoppi. Osservare sempre le seguenti precauzioni:

- Non usare mai batterie nuove e vecchie allo stesso tempo.
- Inserire le polarità positiva e negativa delle batterie in conformità con le marcature nel vano batterie.
- Batterie con la stessa forma possono avere un voltaggio diverso. Non usare diversi tipi di batterie contemporaneamente.
- Assicurarsi di rispettare le norme nazionali o la legislazione per la tutela dell'ambiente in vigore nella nazione in cui verrà usato l'apparecchio.

Gamma operativa del telecomando

Il telecomando può non funzionare correttamente se:

- Ci sono degli ostacoli tra il telecomando e il sensore remoto del ricevitore.
- La luce diretta del sole o una luce fluorescente arriva direttamente sul sensore remoto.
- Il ricevitore si trova vicino ad un dispositivo che emette raggi infrarossi.
- Il ricevitore è usato contemporaneamente con un altro telecomando a raggi infrarossi.

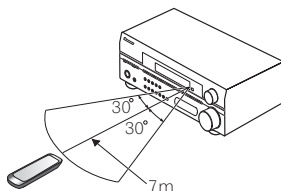

Installazione del ricevitore

- All'installazione di quest'unità, assicurarsi di posizionarla su una superficie piana e stabile.

Evitare di installare l'apparecchio nei seguenti luoghi:

- sopra un televisore (possibile distorsione dello schermo)
- vicino ad una piastra a cassette (o vicino ad un dispositivo che genera campi magnetici). Questo può interferire con il suono.
- nella luce diretta del sole
- in luoghi umidi o bagnati
- in luoghi estremamente caldi o freddi
- in luoghi esposti a vibrazioni o altri movimenti
- in luoghi molto polverosi
- in luoghi esposti a fumi o oli (ad esempio la cucina)

Capitolo 2:

Guida di 5 minuti

Presentazione del sistema home theater

Probabilmente conoscete già l'uso dei componenti stereo per ascoltare la musica, ma forse non avete ancora familiarizzato con i sistemi home theater che forniscono molte opzioni (ad esempio il suono surround) durante l'ascolto dei brani.

Home theater riguarda l'uso di piste audio multiple per creare un effetto sonoro surround, per farvi sentire al centro dell'azione o di un concerto. Il suono surround fornito da un sistema home theater dipende non solo dagli altoparlanti installati nella stanza, ma anche dalle impostazioni sonore del ricevitore.

Il DVD video è diventato il materiale base per l'home theater, grazie al suo formato, qualità e facilità d'uso. Secondo il DVD, è possibile usare fino a sette piste audio di un disco, tutte dei quali vengono inviati a vari altoparlanti nel sistema. Questo crea un effetto sonoro surround e fornisce una sensazione di "presenza".

Questo ricevitore decodifica automaticamente i dischi DVD video Dolby Digital, DTS o Dolby Surround, secondo l'impostazione degli altoparlanti. Nella maggior parte dei casi, non sarà necessario fare modifiche per ottenere un suono surround realistico, ma altre possibilità (ad esempio l'ascolto di un CD con il suono surround multicanale) sono spiegati in *Ascolto del sistema* a pagina 31.

Ascolto del suono surround

Questo ricevitore è stato disegnato con l'impostazione più facile in mente, quindi con questa guida rapida all'impostazione, il sistema sarà attivato per il suono surround praticamente subito. In molti casi, si può semplicemente lasciare inalterate le impostazioni standard del ricevitore.

Assicurarsi di completare tutti i collegamenti prima di collegare quest'unità alla fonte d'alimentazione CA.

1 Collegare il lettore DVD.

Per un suono surround, è utile effettuare l'installazione usando un collegamento digitale dal lettore DVD al ricevitore. Si può fare con una connessione coassiale o con una ottica (non occorre collegarle entrambe). Se il collegamento si fa con un cavo ottico, occorre assegnare l'ingresso ottico al **DVD** (per il modello VSX-415, consultare *Impostazioni dell'ingresso digitale* a pagina 43 e per il modello VSX-515 consultare il *Menù Input Assign* a pagina 51).

Usare un cavo video per collegare l'uscita video del lettore DVD a questo ricevitore usando le prese indicate qui sotto.

2 Collegare il televisore.

Usare un cavo video per collegare il ricevitore al televisore usando le prese indicate qui sotto.

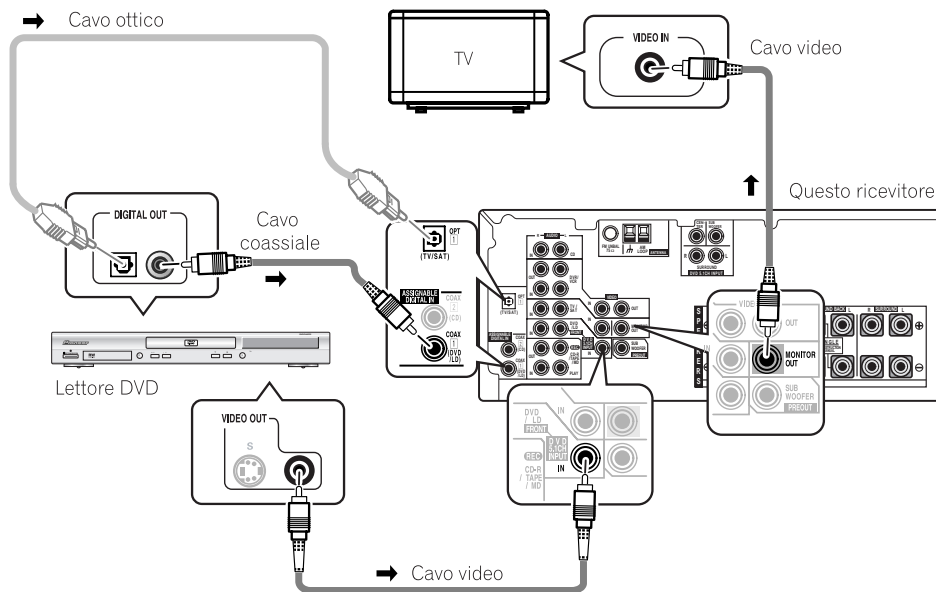

* L'illustrazione mostra il modello VSX-515, ma i collegamenti per il VSX-415 sono gli stessi.

3 Collegare gli altoparlanti.

Qui viene mostrata una configurazione completa degli altoparlanti (sei altoparlanti per il VSX-415 e otto per il VSX-515), ma la configurazioni casalinghe possono variare. Collegare semplicemente gli altoparlanti come sotto mostrato.¹ Il ricevitore funzionerà con solo due altoparlanti stereo (gli altoparlanti anteriori nel disegno), ma raccomandiamo di usare almeno tre altoparlanti ed un'impostazione completa è l'ideale.

Assicurarsi di collegare gli altoparlanti di destra al terminale di destra e l'altoparlante di sinistra al terminale di sinistra. Inoltre, assicurarsi che i terminali positivo e negativo (+/-) del ricevitore corrispondano a quelli degli altoparlanti. E' possibile usare altoparlanti con un'impedenza nominale compresa tra 6-16Ω (vedi a *Commutazione dell'impedenza dell'altoparlante* a pagina 61 per usare altoparlanti con un'impedenza inferiore ad 8Ω).

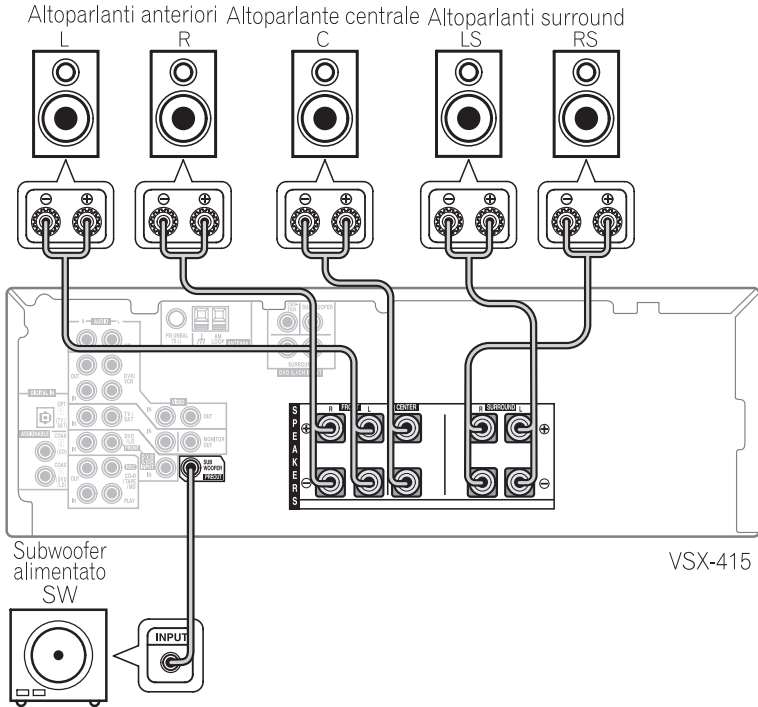

Nota

¹ Solo per il modello VSX-415

- Se non avete installato un subwoofer, cambiare l'impostazione degli altoparlanti anteriori (vedi *Impostazione degli altoparlanti* a pagina 41) a grande.

Solo per il modello VSX-515

- Se non avete installato un subwoofer, cambiare l'impostazione degli altoparlanti anteriori (vedi *Impostazione degli altoparlanti* a pagina 48) a **LARGE**.

- Se si utilizza solo un altoparlante surround posteriore, collegare il cavo positivo al terminale del canale destro (+) e il cavo negativo al canale sinistro (-) come mostrato.

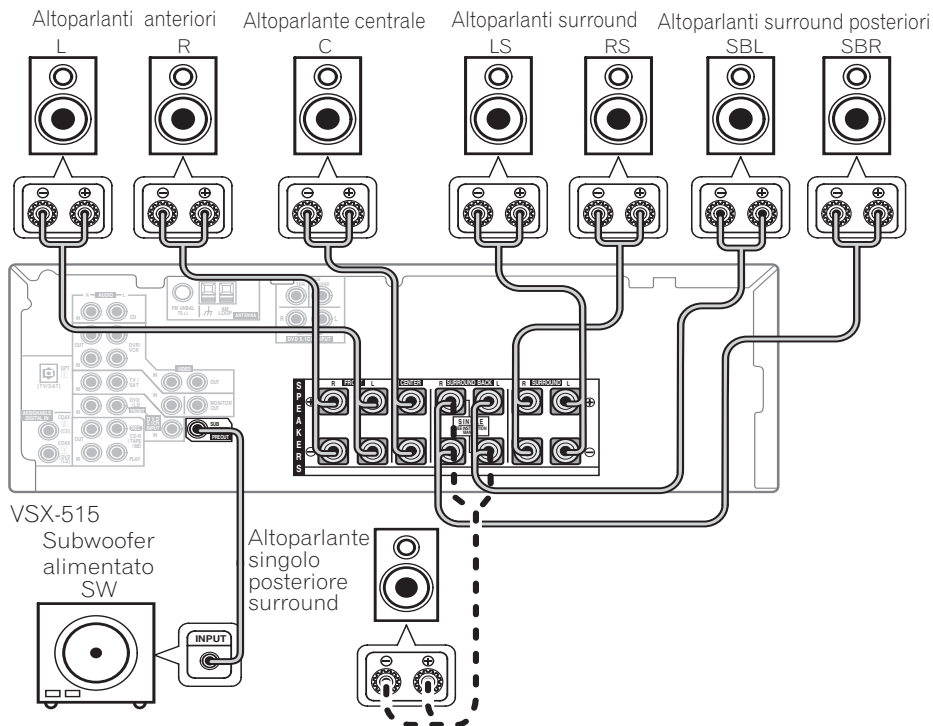

4 Collegare il ricevitore e accenderlo, e poi continuare con il lettore DVD, il subwoofer e il TV.

Assicurarsi di aver impostato l'ingresso video su televisore in questo ricevitore. Controllare il manuale in dotazione con il televisore per ulteriori istruzioni su come procedere.

Assicurarsi che l'indicazione **DVD/LD** sia visualizzata sul display del ricevitore, indicando così che è stato selezionato l'ingresso DVD. Altrimenti, premere **DVD** sul telecomando per impostare l'ingresso DVD nel ricevitore.

5 Premere **QUICK SETUP** sul pannello anteriore per specificare la configurazione degli altoparlanti, la dimensione della stanza e la posizione di ascolto.

Usare il controllo **MULTI JOG** per la selezione e **ENTER** per confermare la selezione. Consultare *Uso della Configurazione rapida* a pagina 11 se non si è sicuri della configurazione.

6 Riprodurre un DVD e regolare il volume al livello desiderato.

Vi sono diverse altre opzioni audio che si possono selezionare. Vedere *Ascolto del sistema* a pagina 31 per ulteriori informazioni.¹ Vedere *Scelta dell'impostazione del ricevitore* a pagina 40 (VSX-415) o il *Menù System Setup* a pagina 44 (VSX-515) per altre opzioni di configurazione.

Nota

¹ A volte, secondo il lettore DVD o i dischi stessi, si ottiene solo il suono stereo digitale a 2 canali o il suono analogico. In questo caso, la modalità di ascolto va impostata su **STANDARD** (dovrebbe essere già impostata; all'occorrenza, consultare *Ascolto con il suono surround* a pagina 31) se si vuole un suono surround multicanale.

Uso della Configurazione rapida

È possibile usare la Configurazione rapida per fare funzionare rapidamente il sistema solo premendo qualche pulsante. Il ricevitore effettua le opportune impostazioni dopo aver selezionato la configurazione degli altoparlanti, la dimensione della stanza e la posizione di ascolto.

- Solo per il modello VSX-515 – Per un'opzione di configurazione più completa, fare riferimento a *Impostazione automatica del suono surround (MCACC)* a pagina 13. Se si sceglie di farlo, è possibile tralasciare la Configurazione rapida.

Per impostazioni più specifiche, consultare *Scelta dell'impostazione del ricevitore* a pagina 40 (VSX-415) o il *Menù System Setup* a pagina 44 (VSX-515).

Usare i comandi del pannello anteriore per le fasi successive.

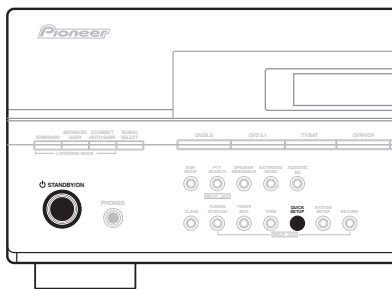
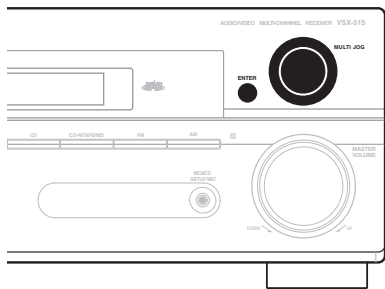

* L'illustrazione mostra il modello VSX-515

1 Se il ricevitore è spento, premere **STANDBY/ON** per accenderlo.

2 Premere **QUICK SETUP**.

- Solo per il modello VSX-515 – **SW DET** lampeggia sul display mentre il ricevitore controlla l'impostazione di un subwoofer. **SW YES** o **SW NO** conferma il controllo del subwoofer, quindi il display chiede di selezionare la configurazione degli altoparlanti.

3 Usare il comando **MULTI JOG** per scegliere la configurazione degli altoparlanti. Modello VSX-415:

Sono disponibili le seguenti scelte:

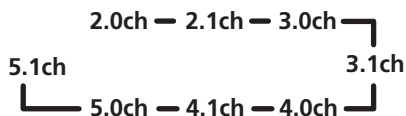

Modello VSX-515:

Quando è stato rilevato un subwoofer nella fase 2, sono disponibili le seguenti scelte:

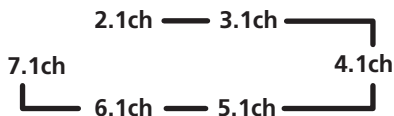

Se un subwoofer non è stato rilevato nella fase 2, si possono scorrere le seguenti scelte:

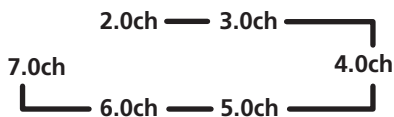

- Controllare la tabella seguente per trovare la configurazione degli altoparlanti che corrisponde al sistema.

	Altoparlanti anteriori	Altoparlante centrale	Altoparlanti surround	Altoparlanti surround posteriori	Subwoofer alimentato
2.0 ch	✓				
2.1 ch	✓				✓
3.0 ch	✓	✓			
3.1 ch	✓	✓			✓
4.0 ch	✓		✓		
4.1 ch	✓		✓		✓
5.0 ch	✓	✓	✓		
5.1 ch	✓	✓	✓		✓
6.0 ch*	✓	✓	✓	(1 altoparlante)	
6.1 ch*	✓	✓	✓	(1 altoparlante)	✓
7.0 ch *	✓	✓	✓	(2 altoparlanti)	
7.1 ch *	✓	✓	✓	(2 altoparlanti)	✓

* Solo per il modello VSX-515

4 Premere ENTER.

5 Usare il controllo MULTI JOG per scegliere la dimensione della stanza.

A seconda della distanza degli altoparlanti dalla posizione di ascolto, scegliere tra piccola (S), media (M) o grande (L), M è una stanza di dimensioni medie.

6 Premere ENTER.

7 Usare il comando MULTI JOG per scegliere la posizione di ascolto.

È possibile scorrere le seguenti scelte:

- **FWD** – Se si è più vicini agli altoparlanti centrali che non agli altoparlanti surround
- **MID** – Se si è a distanza uguale dagli altoparlanti frontali e da quelli surround
- **BACK** – Se si è più vicini agli altoparlanti surround rispetto agli altoparlanti frontali

8 Premere ENTER per confermare la configurazione.

Il display mostra la configurazione degli altoparlanti, la dimensione della stanza e la posizione di ascolto scelte.

Capitolo 3:

Impostazione rapida suono surround

Solo per il modello VSX-515

Impostazione automatica del suono surround (MCACC)

L'impostazione del sistema automatico di calibratura acustica multicanale (MCACC) misura le caratteristiche acustiche dell'area di ascolto, prendendo in considerazione il rumore ambientale, la dimensione e la distanza degli altoparlanti e i test per il ritardo e il livello dei canali. Dopo aver impostato il microfono in dotazione con il sistema, il ricevitore utilizza le informazioni di una serie di toni di prova per ottimizzare le impostazioni degli altoparlanti e l'equalizzazione per la stanza in questione.



Importante

- La funzione Auto MCACC Setup sostituirà eventuali impostazioni degli altoparlanti esistenti già fatte.
- Assicurarvi che siano scollegate le cuffie.



Attenzione

- I toni di prova usati nell'impostazione automatica MCACC sono emessi ad un alto livello di volume.

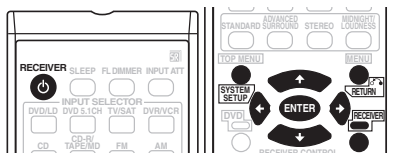

1 Collegare il microfono alla presa MCACC SETUP MIC sul pannello anteriore.

Assicurarvi che non ci siano ostacoli tra gli altoparlanti ed il microfono.

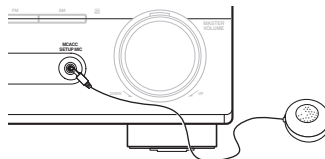

Se avete un treppiedi a disposizione, usatelo per posizionare il microfono in modo tale che sia all'altezza delle orecchie nella vostra normale posizione d'ascolto. Altrimenti, posizionare il microfono al livello dell'orecchio usando un tavolo o una sedia.

2 Se il ricevitore è spento, premere RECEIVER per accenderlo.

3 Se c'è un ricevitore, accenderlo.

4 Premere RECEIVER sul telecomando, poi premere il tasto SYSTEM SETUP.

- Premere **SYSTEM SETUP** in un qualsiasi momento per uscire dal menù System Setup.¹

5 Selezionare 'A. MCACC' dal menu System Setup e quindi premere ENTER.

Cercare di stare il più possibile in silenzio dopo aver premuto **ENTER**. Il sistema emette una serie di test di prova per stabilire il livello di rumore ambientale.

Se il livello di rumore è troppo alto, **NOISY!** lampeggia sul display per cinque secondi. Per uscire e controllare nuovamente i livelli di rumore, premere **SYSTEM SETUP** (vedere le note sul rumore ambientale sotto) o premere **ENTER** quando viene chiesto **RETRY?**.

- Non regolare il volume durante l'emissione dei toni di prova. Altrimenti le impostazioni degli altoparlanti possono risultare errate.

Il sistema ora controlla il microfono e la configurazione degli altoparlanti.

Nota

¹ Il ricevitore esce automaticamente dallo schermo corrente dopo tre minuti d'inattività. Se si cancella la funzione Auto MCACC Setup in qualsiasi momento, il ricevitore esce automaticamente e non sarà effettuata alcuna impostazione.

Se si vede un messaggio **ERR** sul display, può esservi un problema legato al microfono o ai collegamenti degli altoparlanti. Togliere l'alimentazione e controllare il problema indicato dal messaggio **ERR** (vedere sotto), quindi riprovare l'impostazione automatica del surround.

- **ERR MIC** – Controllare la connessione del microfono.
- **ERR Fch** – Controllare i collegamenti degli altoparlanti frontali.
- **ERR Sch** – Controllare i collegamenti degli altoparlanti surround.
- **ERR SBch** – Controllare i collegamenti degli altoparlanti surround posteriori.
- **ERR SW** – Assicurarsi che il subwoofer sia stato acceso e che il volume sul subwoofer sia sufficientemente alto.

6 Quando si vede CHECK OK sul display, confermare la configurazione degli altoparlanti.

Usare **↑/↓** (cursore sù/giù) per controllare a turno ogni altoparlante. **YES** o **NO** dovrebbero riflettere gli altoparlanti effettivamente collegati. Se la configurazione degli altoparlanti visualizzata non è corretta, usare **←/→** (cursore sinistra/destra) per cambiare la configurazione. Al termine, procedere al punto successivo.

7 Selezionare CHECK OK sul display e quindi premere ENTER.

La funzione Auto MCACC finisce controllando il livello del subwoofer.

- Se il livello di uscita del subwoofer è troppo alto/basso, **SW.VOL.DWN/SW.VOL.UP** lampeggia sul display per cinque secondi. Per uscire e controllare il livello di uscita del subwoofer, premere **SYSTEM SETUP** o premere semplicemente **ENTER** quando viene chiesto **RETRY?**

8 E' terminata la funzione Auto MCACC Setup!

La spia MCACC del pannello anteriore s'illumina a indicare che le impostazioni surround sono complete.

Nota

1 • Secondo le caratteristiche della stanza, può capitare che altoparlanti identici con un formato cono intorno a 12cm abbiano un'impostazione diversa del formato. Si può correggere manualmente l'impostazione usando *Impostazione degli altoparlanti* a pagina 48.

• Il valore dell'impostazione della distanza del subwoofer può essere più distante rispetto alla distanza effettiva dalla posizione d'ascolto. Quest'impostazione deve essere esatta (prendendo in considerazione il ritardo e le caratteristiche della stanza) e generalmente non va cambiata.

2 Alcuni televisori di vecchia data possono interferire con il funzionamento del microfono. Potrebbe essere necessario spegnere il televisore durante l'uso della funzione Auto MCACC Setup.

Le impostazioni fatte nell'impostazione Auto MCACC Setup devono fornire un suono surround eccellente, ma è anche possibile regolare le impostazioni manualmente usando il menù System Setup (vedi a pagina 44).¹

Opzionalmente, quando si vede **SKIP?** si può premere **←/→** (cursore sinistra/destra) per selezionare una delle seguenti opzioni, quindi **↑/↓** (cursore sù/giù) per controllare le impostazioni:

- **CHK SP** – Controllare dimensione e numero degli altoparlanti collegati (vedere a pagina 48 per altri dettagli)
- **CHK DIST.** – Controllare la distanza degli altoparlanti dalla posizione di ascolto (vedere a pagina 50 per altri dettagli)
- **CHK LEVEL** – Controllare il bilanciamento complessivo del sistema degli altoparlanti (vedere a pagina 50 per altri dettagli)
- **CHK EQ** – Selezionare **ALL CH** o **F ALIGN** per controllare le regolazioni al bilanciamento della frequenza del sistema degli altoparlanti basato sulle caratteristiche acustiche della stanza (vedere a pagina 46 per altri dettagli)

9 Alla fine, selezionare 'SKIP?' per tornare al menu System Setup.

- Ricordarsi di scollegare il microfono dopo aver completato la funzione Auto MCACC Setup.

Altri problemi che possono sorgere durante l'uso della funzione Auto MCACC

Se l'ambiente della stanza non è ottimale per la funzione Auto MCACC Setup (troppo rumore di fondo, eco contro le pareti, ostacoli che isolano gli altoparlanti dal microfono), le impostazioni finali possono risultare errate. Controllare gli elettrodomestici (condizionatori d'aria, frigorifero, ventilatore, ecc.) che possono influire nell'ambiente e spegnere gli stessi se necessario.² Se ci fossero delle istruzioni sul pannello anteriore, seguire queste.

Capitolo 4: Collegamento

Come collegare i cavi

Assicurarsi di non piegare i cavi sulla parte superiore di questa unità (come mostrato nell'illustrazione). Se ciò accade, il campo magnetico prodotto dai trasformatori in questa unità può provocare un ronzio dagli altoparlanti.

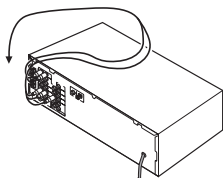

Importante

- Prima di effettuare o modificare i collegamenti, spegnere la corrente e scollegare il cavo d'alimentazione dalla presa murale CA.

Cavi audio analogici

Usare dei cavi fono RCA stereo per effettuare il collegamento dei componenti audio analogici. Questi cavi sono rossi e bianchi e bisogna collegare gli spinotti rossi ai terminali di destra (R) e gli spinotti bianchi ai terminali di sinistra (L).

Cavi audio analogici

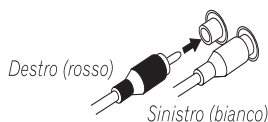

Cavi audio digitali

Usare un cavo audio digitale coassiale venduto separatamente oppure cavi ottici per collegare i componenti digitali a questo ricevitore.¹

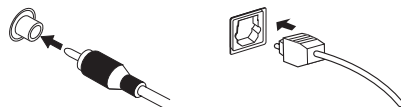

Cavo audio digitale coassiale Cavo ottico

Cavi video

Cavi video RCA standard

Questi cavi sono i cavi di connessione video del tipo più comune e vanno usati per collegare i terminali video composti. Questi sono dotati di spinotti gialli per poter distinguerli dai cavi audio.



Cavo video RCA standard

Nota

¹ • Quando si collegano i cavi ottici, è importante fare attenzione durante l'inserimento dello spinotto per non danneggiare l'otturatore che protegge la presa ottica.

- Per mettere via il cavo ottico, avvolgere lo stesso senza stringere. Il cavo si può danneggiare se piegato con forza.
- E' anche possibile usare un cavo video RCA standard per effettuare i collegamenti digitali coassiali.

Collegamento di un lettore DVD e di un televisore

Questa pagina mostra come collegare il lettore DVD e il televisore al ricevitore.

1 Collegare un'uscita audio digitale coassiale sul lettore DVD all'ingresso DIGITAL COAX 1 (DVD/LD) sul ricevitore.

Usare un cavo audio digitale coassiale per il collegamento.¹

2 Collegare l'uscita video composita e le uscite audio analogiche stereo presenti² sul lettore DVD agli ingressi DVD/LD su questo ricevitore.

Usare un cavo video RCA standard e un cavo fono stereo RCA per il collegamento.

- Se il lettore DVD ha uscite analogiche multicanale, consultare *Collegamento delle uscite analogiche multicanale* sotto per informazioni su come collegarlo.

3 Collegare le uscite audio analogiche dal televisore agli ingressi TV/SAT su questo ricevitore.

Ciò permetterà di riprodurre il suono dal sintonizzatore incorporato nel televisore. Usare un cavo fono RCA a tale scopo.

- Se il televisore ha un decoder digitale incorporato, è possibile anche collegare un'uscita audio digitale ottica dal televisore all'ingresso **DIGITAL OPT 1 (TV/SAT)** al ricevitore. Usare un cavo ottico per il collegamento.

4 Collegare il jack video MONITOR OUT sul ricevitore all'ingresso video del televisore.

Usare un cavo video standard RCA per il collegamento alla presa video composita.

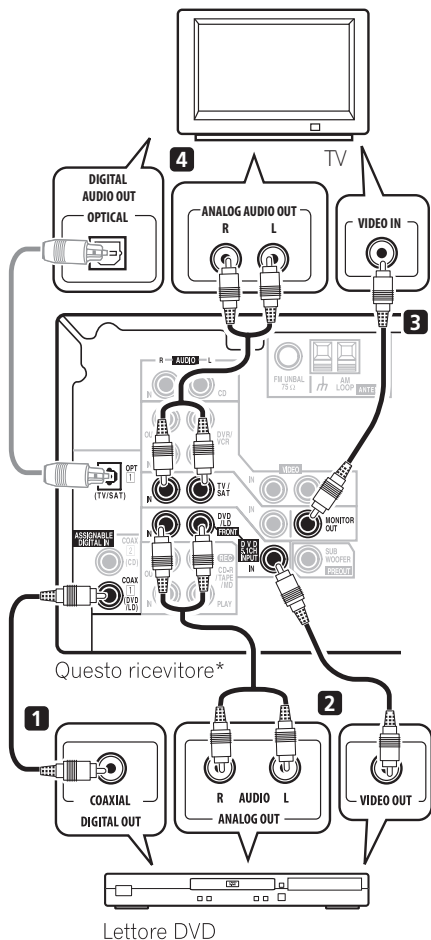

* L'illustrazione mostra il modello VSX-515, ma i collegamenti per il VSX-415 sono gli stessi.

Nota

1 Se il lettore DVD ha solo un'uscita digitale ottica, è possibile collegarlo all'ingresso ottico su questo ricevitore usando un cavo ottico. Quando si imposta il ricevitore, occorre "dire" al ricevitore a quale ingresso è stato collegato il lettore (per il VSX-415, vedere le *Impostazioni dell'ingresso digitale* a pagina 43 e per il VSX-515 vedere il *Menu Input Assign* a pagina 51).

2 Questo collegamento permette di effettuare registrazioni analogiche dal lettore DVD.

Collegamento delle uscite analogiche multicanale

Per la riproduzione DVD Audio e SACD, il lettore DVD potrebbe avere uscite analogiche a 5.1 canali. In questo caso, è possibile collegarle agli ingressi multicanale del ricevitore, come sotto mostrato.¹

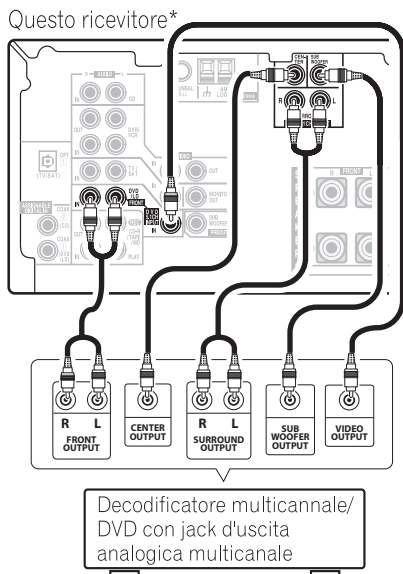

* L'illustrazione mostra il modello VSX-515, ma i collegamenti per il VSX-415 sono gli stessi.

Collegamento di ricevitori satellitari o di altri set-top digitali

I ricevitori satellitari e via cavo e i decoder TV digitali terrestri sono tutti esempi di 'set-top box'.

1 Collegare una serie di uscite audio/video sul componente set-top agli ingressi TV/SAT AUDIO e VIDEO sul ricevitore.²

Usare un cavo fono RCA stereo per il collegamento audio e un cavo video RCA standard per il collegamento video.

2 Collegare un'uscita audio digitale ottica dal componente set-top box all'ingresso DIGITAL OPT 1 (TV/SAT) sul ricevitore.

Usare un cavo ottico per il collegamento.³

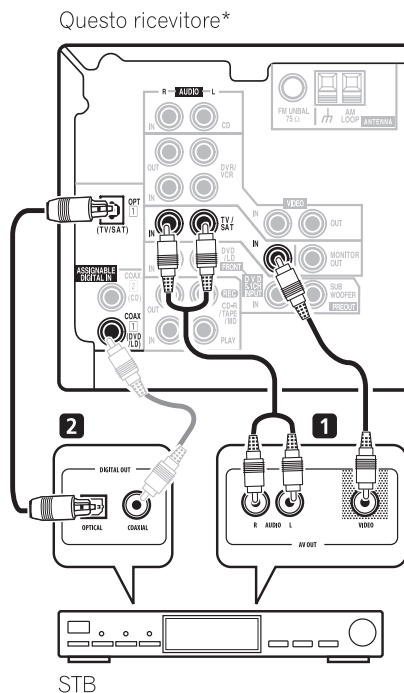

* L'illustrazione mostra il modello VSX-515, ma i collegamenti per il VSX-415 sono gli stessi.

Nota

1 L'ingresso multicanale può essere usato solo quando è selezionato **DVD 5.1 CH** (vedere a pagina 39).

2 Se è già stato collegato il televisore agli ingressi **TV/SAT**, scegliere semplicemente un altro ingresso. Comunque, occorre "dire" al ricevitore a quale ingresso è collegato il set-top box (per il VSX-415 vedere *Impostazioni dell'ingresso digitale* a pagina 43 e per il VSX-515 vedere *Menù Input Assign* a pagina 51).

3 Se il set-top box non ha un'uscita audio digitale, saltare questa fase. Se ha solo un'uscita digitale coassiale, si può collegarlo ad uno degli ingressi coassiali sul ricevitore, ma occorre "dire" al ricevitore a quale ingresso è stato collegato il set-top box (per il VSX-415 vedere *Impostazioni dell'ingresso digitale* a pagina 43 e per il VSX-515 vedere *Menù Input Assign* a pagina 51).

Collegamento di altri componenti audio

Il numero e il tipo di collegamenti dipende dal tipo di componente che si sta collegando.¹ Seguire le fasi successive per collegare un CD-R, un MD, un DAT, una piastra a cassette o altri componenti audio.

1 Se il componente ha un'uscita digitale, collegarlo ad un ingresso digitale sul ricevitore, come mostrato.

L'esempio mostra un collegamento coassiale alla presa di ingresso digitale **CD** con un cavo audio digitale coassiale.

2 Se necessario, collegare le uscite audio analogiche del componente ad una serie di ingressi audio liberi su questo ricevitore.

Occorrerà effettuare questo collegamento per i componenti privi di uscita digitale o se si vuole registrare da un componente digitale. Usare un cavo fono RCA stereo, come da illustrazione.

3 Se si collega un registratore, collegare le uscite audio analogiche (REC) agli ingressi audio analogici sul registratore.

L'esempio mostra un collegamento analogico alla presa di uscita analogica **CD-R/TAPE/MD** usando un cavo fono RCA stereo.

Questo ricevitore*

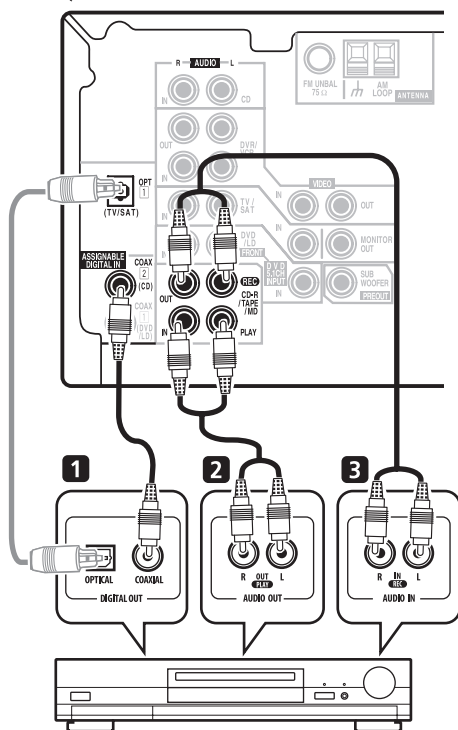

CD-R, MD, DAT, Registratore audio, ecc.

* L'illustrazione mostra il modello VSX-515, ma i collegamenti per il VSX-415 sono gli stessi.

Informazioni sul decoder WMA9 Pro

Solo per il modello VSX-515

Quest'unità ha un decoder Windows Media® Audio 9 Professional (WMA9 Pro) incorporato. È quindi possibile riprodurre l'audio WMA9 Pro-encoded usando un collegamento digitale coassiale o ottico quando è collegata ad un lettore WMA9 Pro-compatibile. Tuttavia, il PC

Nota

¹ Notare che occorre collegare componenti digitali a prese audio analogiche se si vogliono registrare su/da componenti digitali (quale un MD) su/da componenti analogici.

collegato, il lettore DVD, la set-top box, ecc. devono essere in grado di emettere segnali audio di formato WMA9 Pro attraverso un'uscita digitale coassiale o ottica.



Microsoft, Windows Media® e il logo Windows sono marchi commerciali o marchi commerciali registrati di Microsoft Corporation negli Stati Uniti e/o altri Paesi.

Collegamento di altri componenti video

Questo ricevitore ha ingressi e uscite audio/video adatti alla connessione di apparecchi di registrazione video analogici o digitali, inclusi videoregistratori, registratori DVD e registratori HDD.

1 Collegare un set di uscite audio/video sul registratore agli ingressi DVR/VCR AUDIO e VIDEO del ricevitore.

Usare un cavo fono RCA per i collegamento audio e un cavo standard RCA video o S-video per il collegamento video.

2 Collegare una serie di ingressi audio/video sul registratore alle uscite DVR/VCR AUDIO e VIDEO su questo ricevitore.

Usare un cavo fono stereo RCA per il collegamento audio e un video standard RCA o S-video per il collegamento video.

3 Se il video componente ha un'uscita audio digitale, collegarlo ad un ingresso digitale su questo ricevitore.

L'esempio mostra un registratore collegato all'ingresso **DIGITAL COAX 1 (DVD/LD)**.¹

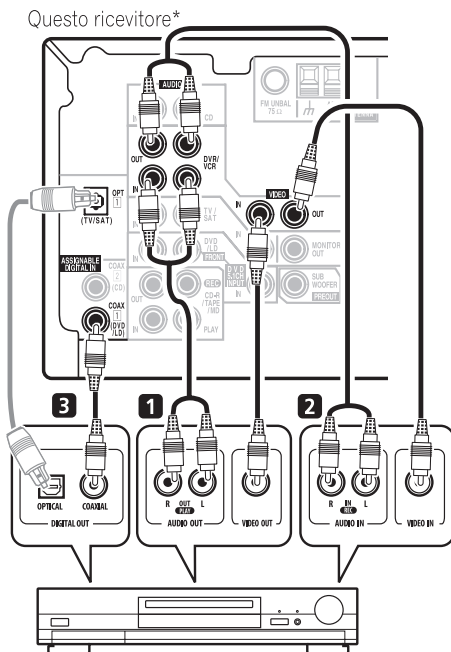

VCR, DVR, LD Lettore, ecc.

* L'illustrazione mostra il modello VSX-515, ma i collegamenti per il VSX-415 sono gli stessi.

Nota

¹ Se il componente video non ha un'uscita audio digitale, omettere questa fase. Se ha solo un'uscita digitale ottica, è possibile collegarla all'ingresso ottico sul ricevitore, usando un cavo ottico. Quando si imposta il ricevitore, occorre "dire" al ricevitore a quale ingresso è stato collegato il componente (per il VSX-415 vedere *Impostazioni dell'ingresso digitale* a pagina 43 e per il VSX-515 vedere *Menù Input Assign* a pagina 51).

Collegamento delle antenne

Collegare l'antenna AM a telaio e l'antenna FM a filo come segue. Per migliorare la ricezione e la qualità sonora, collegare le antenne esterne (vedi *Uso delle antenne esterne* qui sotto). Assicurarsi sempre che il ricevitore sia spento e scollegato dalla presa murale prima di effettuare o modificare i collegamenti.

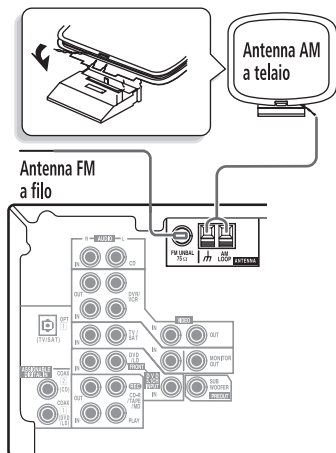

Antenna FM a filo

Collegare l'antenna FM a filo ed aprire il filo completamente in direzione verticale lungo la cornice di una finestra o in un altro luogo adatto che fornisce una buona ricezione.

Antenna AM a telaio

Assemblare l'antenna e collegarla al ricevitore. Se necessario collegare quest'unità e rivolgere la stessa nella direzione che fornisce la migliore ricezione.

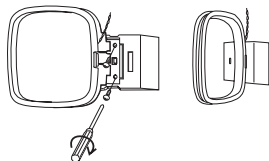

Connettori a scatto dell'antenna

Attorcigliare i trefoli esposti ed inserire gli stessi nel foro, poi far scattare il connettore per chiuderlo.

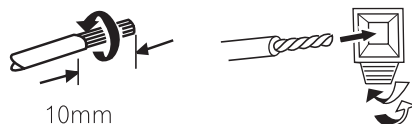

Uso delle antenne esterne

Per migliorare la ricezione FM

Usare un connettore PAL per collegare un'antenna esterna FM.

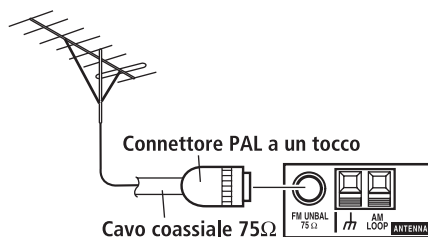

Per migliorare la ricezione AM

Collegare un filo rivestito di vinile e con una lunghezza di 5-6 m al terminale della presa dell'antenna AM senza scollegare l'antenna AM a telaio.

Per ottenere la migliore ricezione possibile, sospendere l'antenna orizzontalmente all'aria aperta.

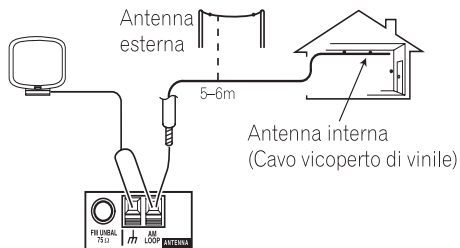

Collegamento degli altoparlanti (VSX-415)

Qui sotto è visualizzata un'impostazione completa di sei altoparlanti (compreso il subwoofer), ma l'impostazione privata può essere diversa. Collegare semplicemente gli altoparlanti nella maniera indicata. Il ricevitore funzionerà con solo due altoparlanti stereo (gli altoparlanti anteriori nel disegno), ma raccomandiamo di usare almeno tre altoparlanti ed un'impostazione completa è l'ideale. Se non avete installato un subwoofer, cambiare l'impostazione degli altoparlanti anteriori (vedi *Impostazione degli altoparlanti* a pagina 41) a grande.

Assicurarsi di collegare gli altoparlanti di destra al terminale di destra e l'altoparlante di sinistra al terminale di sinistra. Inoltre, assicurarsi che i terminali positivo e negativo (+/-) del ricevitore corrispondano a quelli degli altoparlanti. E' possibile usare altoparlanti con un'impedenza nominale compresa tra 6–16Ω (vedi a *Commutazione dell'impedenza dell'altoparlante* a pagina 61 per usare altoparlanti con un'impedenza inferiore ad 8Ω).

Assicurarsi di completare tutti i collegamenti prima di collegare quest'unità alla fonte d'alimentazione CA.

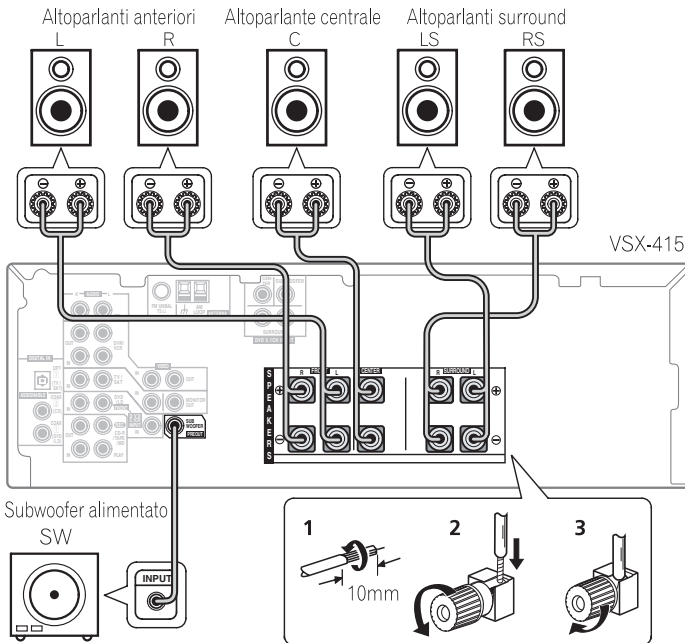

- 1 **Attorcigliare i trefoli esposti.**
- 2 **Allentare il terminale e inserire il filo esposto.**
- 3 **Serrare il terminale.**

Collegamento degli altoparlanti (VSX-515)

Qui sotto è visualizzata un'impostazione completa di otto altoparlanti (compreso il subwoofer), ma l'impostazione privata può essere diversa. Collegare semplicemente gli altoparlanti nella maniera indicata. Il ricevitore funziona con appena due altoparlanti stereo (gli altoparlanti anteriori nell'illustrazione), ma si raccomanda l'uso di almeno tre altoparlanti ed un'impostazione completa è essenziale per un pieno suono surround. Se non avete installato un subwoofer, cambiare l'impostazione degli altoparlanti anteriori (vedi *Impostazione degli altoparlanti* a pagina 48) a **LARGE**.

Assicurarsi di collegare gli altoparlanti di destra al terminale di destra e l'altoparlante di sinistra al terminale di sinistra. Inoltre, assicurarsi che i terminali positivo e negativo (+/-) del ricevitore corrispondano a quelli degli altoparlanti.¹ E' possibile usare altoparlanti con un'impedenza nominale compresa tra 6–16Ω (vedi a *Commutazione dell'impedenza dell'altoparlante* a pagina 61 per usare altoparlanti con un'impedenza inferiore ad 8Ω).

Assicurarsi di completare tutti i collegamenti prima di collegare quest'unità alla fonte d'alimentazione CA.

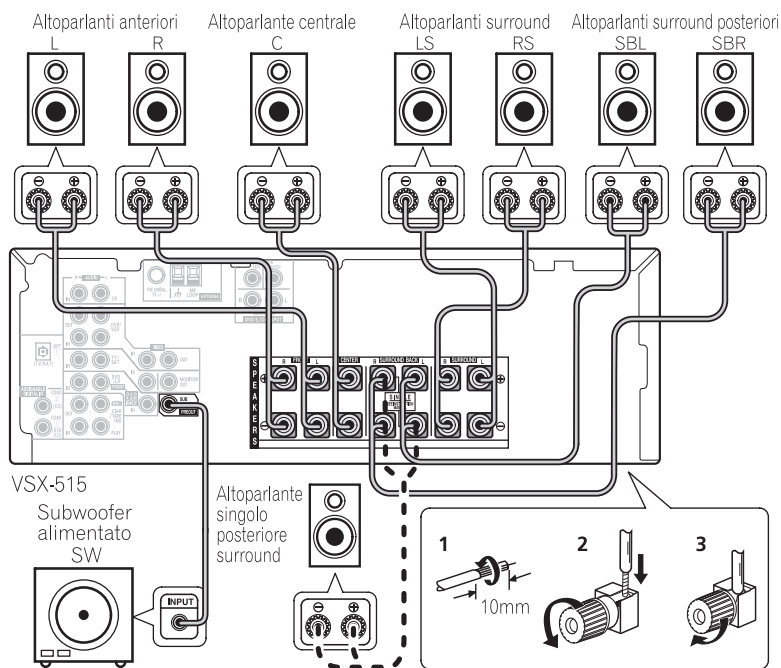

- 1 Attorcigliare i trefoli esposti.
- 2 Allentare il terminale e inserire il filo esposto.
- 3 Serrare il terminale.

Nota

¹ Se si utilizza solo un altoparlante posteriore surround, collegare il cavo positivo al terminale del canale destro (+) e il cavo negativo al terminale del canale sinistro (-) (vedere l'illustrazione).

Terminali degli altoparlanti

Assicurarsi che il filo nudo dell'altoparlante sia attorcigliato ed inserito completamente nel terminale dell'altoparlante. Se il filo nudo di un altoparlante tocca il pannello posteriore quando si accende l'unità, l'alimentazione potrebbe spegnersi come misura di protezione. Usare fili per altoparlanti di buona qualità per collegare gli altoparlanti al ricevitore.



Attenzione

- Questi terminali degli altoparlanti sono rischiosi quando sono attivi. Per evitare il rischio di scossa elettrica quando si collegano o scollegano i cavi degli altoparlanti, scollegare il cavo di alimentazione.

Suggerimenti per l'ubicazione degli altoparlanti

Gli altoparlanti sono normalmente disegnati per una posizione particolare. Alcuni sono disegnati per essere appoggiati per terra, mentre altri devono essere installati su sostegni per rendere il suono massimo. Alcuni altoparlanti vanno posizionati vicino ad un muro; altri ancora vanno allontanati dal muro. Abbiamo fornito alcuni suggerimenti per ottenere il migliore suono surround dagli altoparlanti (qui sotto), ma dovete anche seguire le linee guida sull'ubicazione fornite dal fabbricante degli altoparlanti per ottenere il massimo dei vostri altoparlanti particolari.

- Posizionare gli altoparlanti anteriori sinistro e destro alla stessa distanza dal televisore.
- Quando posizionate gli altoparlanti vicini al televisore, vi raccomandiamo di usare altoparlanti con una schermatura magnetica per prevenire possibili interferenze, ad esempio immagini scolorite all'accensione del televisore. Se gli altoparlanti non sono dotati della schermatura magnetica e notate lo scolorimento dell'immagine televisiva, allontanare ulteriormente gli altoparlanti dal televisore.
- Posizionare l'altoparlante centrale sopra o sotto il televisore affinché il suono del canale centrale sia localizzato sullo schermo televisivo.

- Se possibile, porre gli altoparlanti surround leggermente al di sopra del livello delle orecchie.
- Cercare di non porre gli altoparlanti surround più lontano degli altoparlanti frontali e centrali rispetto alla posizione di ascolto per non indebolire l'effetto surround.
- Per ottenere il miglior suono surround possibile, installare gli altoparlanti come segue. Assicurarsi che tutti gli altoparlanti siano installati in modo sicuro per prevenire incidenti e migliorare la qualità sonora.



Attenzione

- Se scegliete di installare l'altoparlante centrale sopra il televisore, assicurarsi di fissarlo con qualche mezzo, per ridurre il rischio di danni o lesioni dovuti alla caduta dell'altoparlante dal televisore in caso di scosse esterne, quali terremoti.
- Assicurarsi che nessun filo scoperto tocchi il pannello posteriore. In tal caso, il ricevitore potrebbe spegnersi automaticamente.

Diagrammi di posizionamento degli altoparlanti

Le illustrazioni seguenti mostrano le configurazioni a 6.1 e 7.1 canali degli altoparlanti.¹

Vista 3-D dell'impostazione dell'altoparlante 6.1 canali



Nota

¹ Solo per il modello VSX-415 – Seguire i diagrammi di posizionamento degli altoparlanti, non tenendo conto degli altoparlanti posteriori surround.

Vista 3-D dell'impostazione dell'altoparlante 7.1 canali



Vista generale dell'impostazione dell'altoparlante

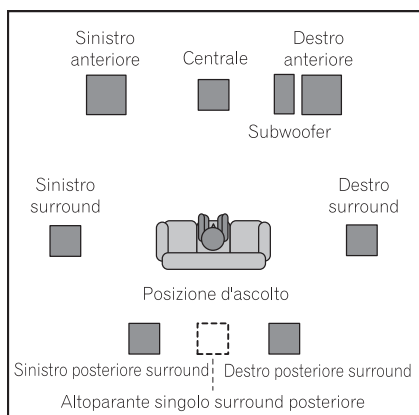

Configurazione altoparlanti in modalità Extra Power

Solo per il modello VSX-415 – vedere *Usa degli effetti surround Advanced* a pagina 32 per attivare la modalità Extra Power (**EX POWER**).

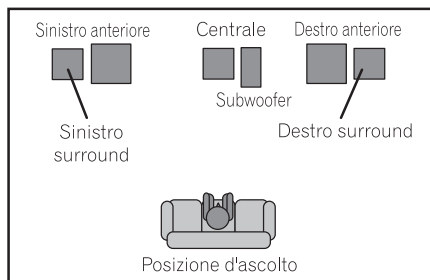

Capitolo 5: Controlli e display

Pannello anteriore

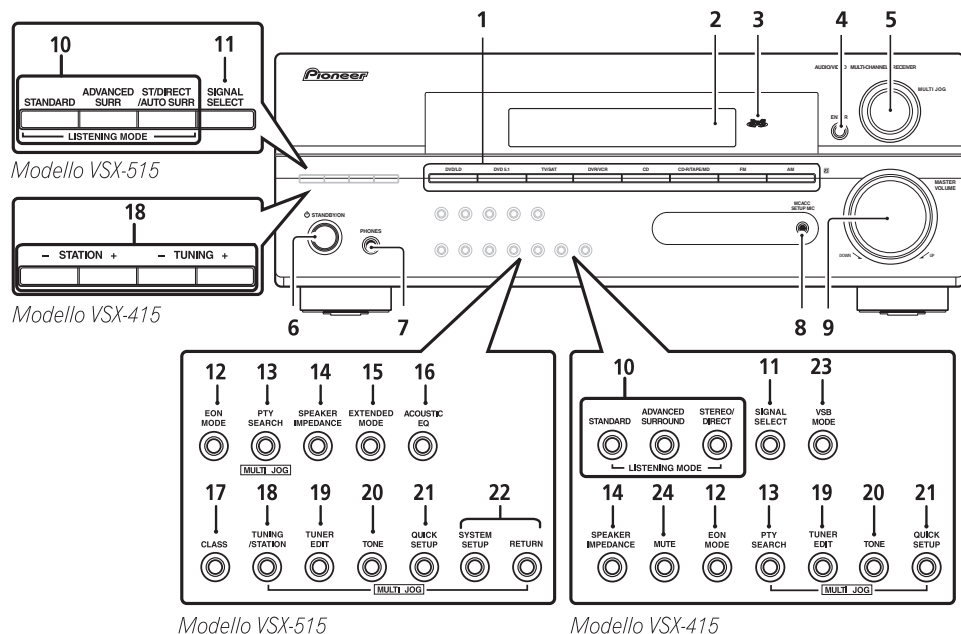

1 Tasti di selezione dell'ingresso

Premere questo per selezionare una fonte d'ingresso.

2 Display dei caratteri

Vedi a *Display* a pagina 27.

3 Indicatore MCACC

S'illumina quando è attivata la funzione Acoustic Calibration EQ (pagina 34) (Acoustic Calibration EQ è automaticamente su **ALL CH ADJUST** al termine dell'impostazione Auto MCACC Setup (pagina 13) o EQ Auto Setting (pagina 46)).

4 ENTER

5 Controllo MULTI JOG

Il controllo **MULTI JOG** svolge diverse funzioni. Utilizzarlo per selezionare diverse opzioni dopo aver premuto i tasti **MULTI JOG** designati.

6 **STANDBY/ON**

Commuta tra le modalità di accensione e attesa nel ricevitore.

7 Presa PHONES

Usato per collegare le cuffie. Quando sono state collegate le cuffie, non verrà emesso nessun suono dagli altoparlanti.

8 Presa MCACC SETUP MIC

Usare questa per collegare il microfono in dotazione (pagina 13).

9 MASTER VOLUME

10 Tasti LISTENING MODE

STANDARD

Premere questo tasto per una decodificazione standard e per commutare tra le varie opzioni Pro Logic II e Neo:6 (pagina 31).

ADVANCED SURROUND

Usato per commutare tra le varie modalità surround (pagina 32).

ST/DIRECT/AUTO SURR – Modello VSX-515
STEREO/DIRECT – Modello VSX-415

Cambia tra la riproduzione diretta e quella stereo. La riproduzione diretta oltrepassa i controlli del tono ed i circuiti di elaborazione e i livelli del canale per la riproduzione più esatta possibile della fonte (pagina 34).

Solo per il modello VSX-515 – Seleziona la modalità Auto Surround (pagina 31).

11 SIGNAL SELECT

Usato per selezionare un segnale d'ingresso (pagina 35).

12 EON MODE

Usare questo per localizzare programmi che trasmettono informazioni sul traffico o notizie (pagina 56).

13 PTY SEARCH

Usare questo tasto per localizzare tipi di programmi RDS (pagina 55).

14 SPEAKER IMPEDANCE

Usare per modificare l'impostazione dell'impedenza (pagina 61).

15 EXTENDED MODE

Solo per il modello VSX-515

Seleziona un'opzione del canale posteriore surround (pagina 36) o (quando gli altoparlanti posteriori surround non sono disponibili), la modalità Virtual Surround Back (VSB) (pagina 37).

16 ACOUSTIC EQ

Premere questo per selezionare un'impostazione EQ della calibratura acustica (pagina 34).

17 CLASS

Solo per il modello VSX-515

Cambia tra le tre memorie (classi) delle stazioni di preselezione (pagina 53).

18 Tasti TUNING / STATION

Seleziona la frequenza (pagina 53) e le stazioni di preselezione (pagina 54) nell'utilizzo del sintonizzatore.

19 TUNER EDIT

Premere questo per memorizzare e denominare una stazione da richiamare (pagina 53).

20 TONE

Premere questo tasto per accedere ai comandi degli alti e dei bassi, che è quindi possibile regolare con il controllo **MULTI JOG** (pagina 38).

21 QUICK SETUP

Vedi a Uso della Configurazione rapida a pagina 11.

22 Controlli del menù System Setup

Solo per il modello VSX-515

SYSTEM SETUP

Utilizzare il controllo **MULTI JOG** per accedere al menu System Setup (pagina 44).

RETURN

Premere questo per confermare ed uscire dalla schermata corrente del menù.

23 VSB MODE

Solo per il modello VSX-415

Seleziona la modalità Virtual Surround Back (VSB) (pagina 37).

24 MUTE

Solo per il modello VSX-415

Silenzia il suono (o ripristina il suono se è stato silenziato).

Display

Modello VSX-515:

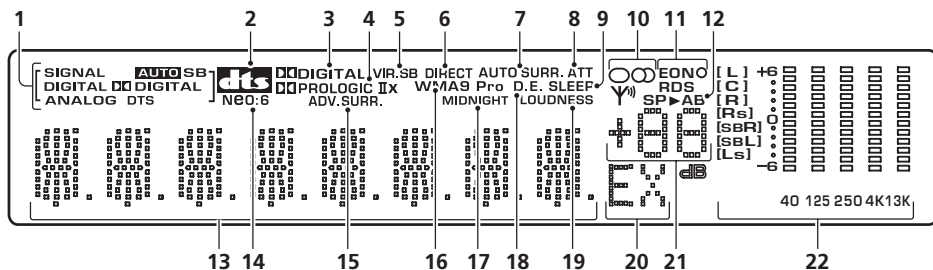

Modello VSX-415:

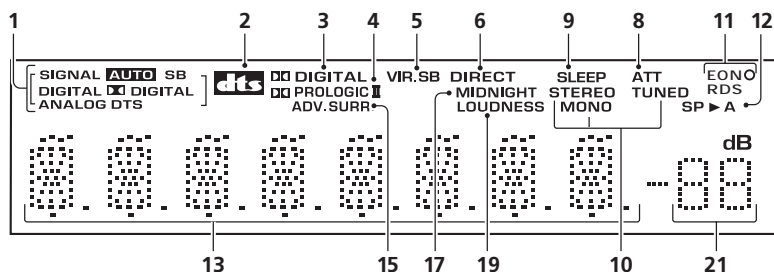

1 Indicatori SIGNAL SELECT

S'illumina per indicare il tipo di segnale in ingresso:

- **AUTO** – S'illumina quando è attiva la selezione di segnale **AUTO**.
- **SB** – A seconda della fonte, s'illumina quando viene rilevato un segnale con una codifica di canale posteriore surround.
- **DIGITAL** – S'illumina quando viene rilevato un segnale audio digitale.
- **DIGITAL** – S'illumina quando viene rilevato un segnale di codifica Dolby Digital.
- **ANALOG** – S'illumina quando viene rivelato un segnale analogico.

DTS – S'illumina quando viene rilevata una fonte con segnali audio con codifica DTS.

2 **DTS**

Quando è attiva la modalità **STANDARD** del ricevitore, s'illumina per indicare la codifica di un segnale multicanale DTS.

3 **DIGITAL**

Quando è attiva la modalità **STANDARD** del ricevitore, s'illumina per indicare la codifica di un segnale multicanale Dolby Digital.

4 **PRO LOGIC II x**

Quando è attiva la modalità (**STANDARD**) Pro Logic II del ricevitore, **PRO LOGIC II** s'illumina per indicare la codifica Pro Logic II.

Solo per il modello VSX-515 – **PRO LOGIC II x**
S'illumina per indicare la decodifica Pro Logic IIx (vedere *Ascolto con il suono surround* a pagina 31 per ulteriori informazioni).

5 VIR.SB

S'illumina durante l'elaborazione posteriore surround virtuale (pagina 37).

6 DIRECT

S'illumina quando è in uso la riproduzione diretta da fonte. La riproduzione diretta oltrepassa i controlli del tono ed i circuiti di elaborazione e i livelli del canale per la riproduzione più esatta possibile della fonte.

7 AUTO SURR. (Solo per il modello VSX-515)

S'illumina quando è attiva la funzione Auto Surround (vedere pagina 31).

8 ATT

S'illumina quando usate **INPUT ATT** per attenuare (ridurre) il livello del segnale d'ingresso analogico.

9 SLEEP

S'illumina quando il ricevitore si trova nella modalità di riposo (pagina 39).

10 Spie del Sintonizzatore

- **MONO** – S'illumina quando si imposta modalità mono usando il tasto **MPX**.
- **STEREO** – S'illumina quando la trasmissione FM stereo è in fase di ricezione nella modalità stereo automatica.
- **TUNED** – S'illumina alla ricezione di una trasmissione.

11 EON

EON s'illumina quando è impostata la modalità EON e lampeggia durante la ricezione di una trasmissione EON.

L'indicatore  s'illumina quando la stazione corrente esegue il servizio EON (pagina 56).

RDS

S'illumina alla ricezione di una trasmissione RDS (pagina 55).

12 Spia dell'altoparlante

Indica se il sistema degli altoparlanti è acceso o meno. **SP▶A** indica che gli altoparlanti sono attivi. **SP▶** indica che sono collegate le cuffie.

13 Display dei caratteri

14 NEO:6 (Solo per il modello VSX-515)

Quando la modalità (**STANDARD**) Neo:6 del ricevitore è attiva, s'illumina per indicare l'elaborazione Neo:6.

15 ADV.SURR. (Surround avanzato)

S'illumina quando è stata selezionata una delle modalità Advanced Surround.

16 WMA9 Pro (Solo per il modello VSX-515)

S'illumina per indicare la decodifica di un segnale WMA9 Pro.

17 MIDNIGHT

S'illumina durante la modalità di ascolto Midnight (pagina 38).

18 D.E. (Solo per il modello VSX-515)

S'illumina alla selezione di Dialog Enhancement (**DIALOG E**) (pagina 38).

19 LOUDNESS

S'illumina durante la funzione di ascolto Loudness (pagina 38).

20 EX

S'illumina quando viene rivelato un segnale codificato Dolby Digital Surround EX.

21 Livello del volume principale

Mostra il livello del volume generale. **---dB** indica il livello minimo e **- 0 dB** indica il livello massimo.

A seconda delle impostazioni del livello per ogni canale, il volume massimo può avere una gamma tra i -10 dB e i -0 dB.

22 Spie EQ del canale MCACC (Solo per il modello VSX-515)

Queste spie indicano il bilanciamento EQ per ogni canale quando si controllano le impostazioni di calibratura acustica EQ. Vedere *Controllo delle Impostazioni Acoustic Calibration EQ* a pagina 48 per ulteriori informazioni.

Telecomando

L'illustrazione mostra il telecomando del VSX-515

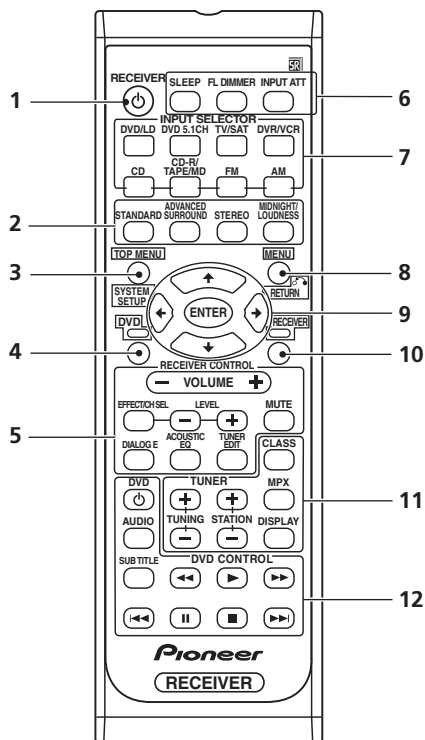

1 RECEIVER

Commuta il ricevitore tra standby e on.

2 Tasti per la modalità di ascolto

STANDARD

Premere questo tasto per una decodificazione standard e per commutare tra le varie opzioni Pro Logic II e Neo:6 (pagina 31).

ADVANCED SURROUND

Usato per commutare tra le varie modalità surround (pagina 32).

STEREO

Cambia tra la riproduzione diretta e quella stereo. La riproduzione diretta oltrepassa i controlli del tono e i livelli del canale per la riproduzione più esatta possibile della fonte (pagina 34).

Solo per il modello VSX-515 – Seleziona la modalità Auto Surround (pagina 31).

MIDNIGHT/LOUDNESS

Commuta sulla modalità di ascolto Midnight o Loudness (pagina 38).

3 TOP MENU

Visualizza il menù 'top' di un DVD.

SYSTEM SETUP *(Solo per il modello VSX-515)*

Premere per accedere al menu System Setup (pagina 44).

TUNER EDIT *(Solo per il modello VSX-415)*

Premere questo per memorizzare e denominare una stazione da richiamare (pagina 53).

4 DVD

Premere per usare i comandi DVD sul telecomando.

5 Tasti RECEIVER CONTROL

VOLUME +/-

Usato per impostare il volume d'ascolto.

MUTE

Silenzia/ripristina l'audio.

Solo per il modello VSX-515:

EFFECT/CH SEL

Premere ripetutamente per selezionare un canale, quindi usare **LEVEL +/-** per regolare il livello (pagina 50). Inoltre, serve per regolare il livello degli effetti Advanced Surround (pagina 32) ed anche i parametri Dolby Pro Logic IIx Music (pagina 33) e Neo:6 Music (pagina 34). Si possono quindi utilizzare i tasti **LEVEL +/-** per effettuare queste regolazioni.

LEVEL +/-

Usato per regolare i livelli degli effetti e dei canali ed anche per cambiare le impostazioni dei parametri Dolby Pro Logic IIx e Neo:6 Music.

DIALOG E

Usato per dar rilievo al dialogo mentre guardate la TV o un film (pagina 38).

ACOUSTIC EQ

Premere questo per selezionare un'impostazione EQ della calibratura acustica (pagina 34).

TUNER EDIT

Premere questo per memorizzare e denominare una stazione da richiamare (pagina 53).

Solo per il modello VSX-415:

CH SELECT

Seleziona un altoparlante quando si imposta il suono surround del ricevitore (pagina 43).

TEST TONE

Emette il suono di prova quando si imposta il suono surround del ricevitore (pagina 43).

LEVEL +/-

Regola i livelli del canale (pagina 43).

EFFECT +/-

Aggiunge o sottrae la quantità di effetti con le modalità advanced surround (pagina 32).

6 SLEEP

Usare per impostare il timer di riposo (pagina 39).

FL DIMMER

Rende il display più tenue o più luminoso.

INPUT ATT

Attenua (diminuisce) il livello di un segnale d'ingresso analogico per prevenire la distorsione del suono.

7 Tasti INPUT SELECTOR

Premere questo per selezionare una fonte d'ingresso.

8 MENU

Visualizza il menù del disco dei DVD/ videodischi. Visualizza anche i menù televisivi.

RETURN *(Solo per il modello VSX-515)*

Confermare e uscire dallo schermo di menu attuale.

9 ↑ ↓ ← → /ENTER

Usare i tasti freccia quando si imposta il sistema audio surround (VSX-415 – pagina 40, VSX-515 – pagina 44). Si utilizza anche per i menu DVD.

10 RECEIVER

Usare per passare ai comandi del ricevitore sul telecomando. Si utilizza anche nell'impostazione del suono surround per il ricevitore (VSX-415 – pagina 40, VSX-515 – pagina 44).

11 Controlli TUNER

I tasti **TUNING +/-** possono essere utilizzati per trovare frequenze radio (pagina 53) e i tasti **STATION +/-** possono essere usati per selezionare le stazioni radio preselezionate (pagina 54).

CLASS

Commuta tra le tre memorie (classi) delle stazioni di preselezione (pagina 53).

MPX









Usare per passare dalla ricezione auto stereo a quella mono (e viceversa) delle trasmissioni FM. Se il segnale è debole, la commutazione a mono migliorerà la qualità sonora (pagina 53).

DISPLAY

Commutare il display tra il nome della stazione preselezionata e la frequenza (vedere suggerimento a pagina 54).

12 Tasti DVD CONTROL

Si possono usare questi tasti per controllare un lettore DVD Pioneer collegato al sistema.

Taste	Funzione
DVD 	Accende/spegne l'alimentazione del DVD.
AUDIO	Cambia la lingua audio o il canale.
SUBTITLE	Visualizza/cambia i sottotitoli sui dischi DVD-Video multilingue.
	Avvia/riprende la riproduzione normale.
	Mette in/interrompe la pausa di un disco.
	Interrompe la riproduzione.
	Premere per avviare la riproduzione veloce indietro.
	Premere per avviare la riproduzione veloce in avanti.
	Passa all'inizio della traccia o del capitolo corrente, quindi alla traccia/al capitolo precedente.
	Passa alla traccia o al capitolo successivo.

Capitolo 6: Ascolto del sistema

Importante

- Alcune funzioni spiegate in questa sezione non saranno possibili a seconda della fonte (ad esempio, PCM 88,2 / 96kHz, DTS 96kHz (24 bit) o fonti WMA 9 Pro).

Riproduzione automatica

Solo per il modello VSX-515

Ci sono molte modalità per ascoltare le fonti usando questo ricevitore, ma per l'opzione d'ascolto più semplice, più diretta, c'è la funzione Auto Surround. Con questa funzione, il ricevitore rivela automaticamente il tipo di fonte in fase di riproduzione e seleziona la riproduzione multicanale o stereo.¹

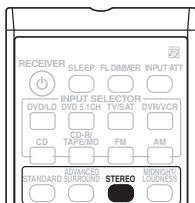

- **Quando si ascolta una fonte, premere STEREO per la riproduzione automatica di una fonte.**

Premere ripetutamente fino a che **AUTO SURR.** non viene mostrato brevemente sul display (indicherà quindi il formato di decodifica o di riproduzione). Controllare le spie del formato digitale sul display per vedere l'elaborazione della fonte.

Nota

¹ • Los formatos de sonido envolvente estéreo (matriz) se descodifican con **Neo:6 CINEMA** o **Pro Logic IIx MOVIE** (para más detalles sobre estos formatos de descodificación, consulte *Ascolto con il suono surround* sopra).

• La funzione Auto Surround viene cancellata se collegate le cuffie o selezionate gli ingressi analogici multicanale.

² Solo per il modello VSX-515 – Se la modalità Extended (pagina 36) è su **OFF**, o gli altoparlanti posteriori surround sono su **NO** (pagina 48), **Pro Logic IIx** diventa **Pro Logic II** (suono a 5.1 canali).

Ascolto con il suono surround

Usando questo ricevitore, è possibile ascoltare una qualsiasi fonte con il suono surround. Comunque, le opzioni disponibili dipendono dall'impostazione dell'altoparlante e dal tipo di fonte in fase di ascolto.

Solo per il modello VSX-515 – Se sono stati collegati gli altoparlanti posteriori surround, vedere anche *Uso del canale posteriore surround (modalità Extended)* a pagina 36.

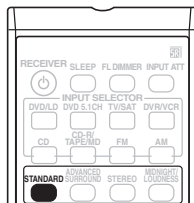

- **Premere STANDARD durante l'ascolto della fonte.**

Se la fonte è codificata Dolby Digital, DTS o Dolby Surround, il formato di decodificazione corretto verrà selezionato automaticamente e visualizzato sul display.²

Con fonti a due canali, premere **STANDARD** ripetutamente per selezionare da:

- **Pro Logic II MOVIE** – Suono fino a 5.1 canali, particolarmente adatto per i film
- **Pro Logic II MUSIC** – Suono fino a 5.1 canali, specialmente adatto per le fonti musicali
- **PRO LOGIC** – suono surround a 5.1 canali

Solo per il modello VSX-515:

- **Pro Logic IIx MOVIE** – Suono fino a 7.1 canali, particolarmente adatto per i film
- **Pro Logic IIx MUSIC** – Suono a 7.1 canali, particolarmente adatto per le fonti musicali
- **Pro Logic IIx GAME** – Suono a 7.1 canali, particolarmente adatto ai video giochi
- **PRO LOGIC** – Suono surround a 5.1 canali
- **Neo:6 CINEMA** – Suono a 6.1 canali, particolarmente adatto per i film
- **Neo:6 MUSIC** – Suono a 6.1 canali, particolarmente adatto per le fonti musicali

Solo per il modello VSX-515 – Con le fonti multicanale, se si sono collegati gli altoparlanti posteriori surround e se è stato selezionato

Extended ON¹, è possibile selezionare (a seconda del formato):

- **Pro Logic IIx MUSIC** – Vedi sopra (disponibile solo se usate due altoparlanti posteriori surround)
- **Dolby Digital EX** – Crea un suono del canale surround posteriore per le fonti a 5.1 canali e fornisce una decodificazione pura per le fonti a 6.1 canali (come Dolby Digital Surround EX)
- **DTS-ES** – Vi consente di riprodurre fonti a 6.1 canali con la codificazione DTS

Uso degli effetti surround Advanced

Gli effetti surround Advanced possono essere usati per un'ampia gamma di effetti surround addizionali. La maggior parte delle modalità surround Advanced sono state disegnate per l'uso con le colonne sonore del cinema, ma alcune modalità sono anche adatte per le fonti musicali. Provare varie impostazioni con varie colonne sonore per scoprire le proprie preferenze.²

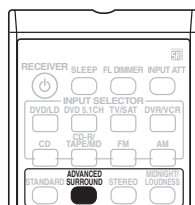

- **Premere ADVANCED SURROUND ripetutamente per selezionare una modalità d'ascolto.**
 - **ADV. MOVIE** – Simula l'ambiente rilassato di un cinema ed è adatto per vedere i film.
 - **ADV. MUSIC** – Simula l'ambiente acustico di una grande sala da concerti ed è adatto per le fonti musicali.
 - **TV SURR.** – Questa modalità produce un suono surround per le fonti mono e stereo TV. E' utile per i vecchi film registrati con le colonne sonore mono.
 - **SPORTS** – Disegnato per i programmi sportivi con tanta azione portandovi l'azione di fondo al centro dell'attenzione.
 - **ADV. GAME** – Utile per riprodurre i videogiochi. Funziona particolarmente bene con il suono che si sposta da sinistra verso destra nel software per giochi con tanti movimenti.

Nota

¹ Durante la riproduzione di una fonte multicanale Dolby Digital con la modalità Extended su **ON**, si potrà solo selezionare **Dolby Digital EX** o **Pro Logic IIx MUSIC**. Vedere *Uso del canale posteriore surround (modalità Extended)* a pagina 36 per ulteriori informazioni.

² • Se si preme **ADVANCED SURROUND** quando le cuffie sono collegate, la modalità **PHONES SURROUND** sarà selezionata automaticamente.

• Solo per il modello VSX-515 – A seconda della fonte e della modalità sonora scelte, si potrebbe non avere suono dagli altoparlanti posteriori surround nella propria configurazione. Per ulteriori informazioni, vedi a *Uso del canale posteriore surround (modalità Extended)* a pagina 36.

- **EXPANDED** – Questa modalità è stata disegnata specialmente per fornire profondità sonora alle fonti stereo e vi permette di sentire i segnali a due canali (stereo) come suono surround multicanale simulato. Da usare con Dolby Pro Logic per un effetto sonoro stereo. Potete anche usare questa modalità con le fonti Dolby Digital per un più ampio campo stereo rispetto alle modalità standard.

- **6-STEREO (VSX-515) / 5-STEREO (VSX-415)** – Può essere selezionato per dare un suono multicanale ad una fonte stereo, usando tutti gli altoparlanti nella configurazione.
- **EX POWER (Solo per il modello VSX-415)** – Conferisce ulteriore energia e profondità ad una fonte stereo usando gli altoparlanti surround oltre agli altoparlanti frontali (vedere il diagramma a pagina 24 per la configurazione degli altoparlanti in modalità Extra Power).
- **VIR. SURR (Solo per il modello VSX-515)** – Crea un effetto surround virtuale usando solo il subwoofer e gli altoparlanti frontali.
- **PHONES SURROUND** – Quando si ascolta dalle cuffie, si può ancora ottenere l'effetto di un surround complessivo.



Suggerimento

- Gli effetti Advanced Surround possono essere regolati nella gamma da **10** a **90** (VSX-415) premendo **EFFECT +/-** o (VSX-515) premendo **EFFECT/CH SEL** (finché sul display non compare **EFFECT**) e quindi usando **+/-**. Il livello di effetto può essere impostato per ogni modalità Advanced Surround.

Impostazioni Dolby Pro Logic IIx Music

Solo per il modello VSX-515

Durante l'ascolto alle fonti a 2 canali nella modalità Dolby Pro Logic IIx Music, ci sono altri tre parametri da regolare: Center Width, Dimension, e Panorama.¹

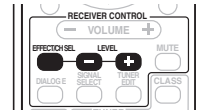

1 Con la modalità 'Dolby Pro Logic IIx MUSIC' attiva, premere EFFECT/CH SEL ripetutamente per selezionare C WIDTH, 'DIMEN.' o 'PNRM'.

- **C WIDTH** – Fornisce un migliore mescolamento del suono degli altoparlanti anteriori, diffondendo il canale centrale tra gli altoparlanti anteriori di destra e sinistra, rendendo così più ampia l'immagine sonora (impostazioni più alte) o più stretta (impostazioni più basse). (Questo è applicabile solo se usate un altoparlante centrale.)
- **DIMEN.** – Regola la profondità del bilanciamento del suono surround dalla parte anteriore a quella posteriore, rendendo il suono più distante (impostazione negativa) o più vicino (impostazione positiva).
- **PNRM.** – Panorama estende l'immagine stereo frontale per comprendere gli altoparlanti surround per un effetto di 'avvolgimento'.

2 Usare i tasti +/- per regolare l'impostazione.

Center Width è regolabile tra **0** e **7** (predefinito: **3**); Dimension tra **-3** e **+3** (predefinito: **0**); Panorama è **On** o **Off** (predefinito: **Off**).

3 Premere EFFECT/CH SEL nuovamente per regolare le altre impostazioni.

Nota

¹ Se la modalità Extended è disattivata, **Dolby Pro Logic IIx** diventa **Dolby Pro Logic II** (suono a 5.1 canali); queste impostazioni verranno ancora.

Impostazioni Neo:6 Music

Solo per il modello VSX-515

- Impostazione standard: **3**

Durante l'ascolto delle fonti a 2 canali nella modalità Neo:6 Music, è possibile regolare l'immagine centrale per creare un effetto stereo più ampio con le voci.¹

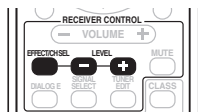

1 Con la modalità Neo:6 MUSIC attivata, premere **EFFECT/CH SEL** ripetutamente per selezionare **C. IMAGE**.

2 Usare i tasti **+/-** per regolare l'impostazione.

Regolare l'effetto da **0** (il canale centrale viene trasmesso agli altoparlanti anteriori destro e sinistro) a **10** (il canale centrale viene trasmesso solo all'altoparlante centrale).

Ascolto stereo

Alla selezione **STEREO** o **DIRECT**, sentirete la fonte solo attraverso gli altoparlanti anteriori di sinistra e destra (e possibilmente anche attraverso il subwoofer, secondo le impostazioni dell'altoparlante). Le fonti Dolby Digital e DTS sono ridotte a stereo.

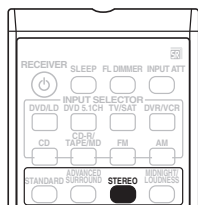

- Durante l'ascolto di una fonte, premere **STEREO** per la riproduzione stereo.

Premere ripetutamente per commutare tra:

- **STEREO** – L'audio avrà ancora le impostazioni surround e si potranno ancora usare le funzioni Midnight, Loudness e i controlli del tono.
- **DIRECT** – Oltrepassa tutti gli effetti ed impostazioni surround in modo tale che l'audio rimanga il più vicino possibile al segnale audio della fonte.²
- **AUTO SURR.** (Solo per il modello VSX-515) – Vedere a Riproduzione automatica a pagina 31 per ulteriori informazioni.

Ascolto con la funzione Acoustic Calibration EQ

Solo per il modello VSX-515

- Impostazione standard: **OFF / ALL CH** (dopo Auto MCACC Setup o EQ Auto Setting)

E' possibile ascoltare le fonti usando la funzione Acoustic Calibration Equalization impostata in *Impostazione automatica del suono surround (MCACC)* a pagina 13 o *Calibratura acustica EQ* a pagina 46. Vedere a queste pagine per ulteriori informazioni sulla funzione Acoustic Calibration Equalization.

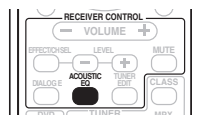

- Durante l'ascolto di una fonte, premere **ACOUSTIC EQ**.

Premere ripetutamente per selezionare tra:

- **ALL CH** – Nessun peso speciale viene dato ad un canale particolare.
- **F. ALIGN** – Tutti gli altoparlanti sono allineati in conformità con le impostazioni degli altoparlanti anteriori.
- **CUSTOM 1/2** – Impostazioni personalizzate
- **EQ OFF** – Spegne la calibratura acustica EQ.

Nota

¹ Osservare che questa funzione è disponibile solo durante l'uso di un altoparlante centrale.

² Se si passa all'ascolto Midnight, Loudness, Dialog Enhancement (solo modello VSX-515) o ai controlli del tono quando è selezionato **DIRECT**, il ricevitore passa automaticamente su **STEREO**.

L'indicatore MCACC s'illumina sul pannello anteriore quando è attivata la funzione Acoustic Calibration EQ.¹

Come scegliere il segnale d'ingresso

- Impostazione standard: **AUTO**

E' necessario collegare il componente agli ingressi analogico e digitale sul retro del ricevitore per selezionare tra i segnali d'ingresso.²

Modello VSX-515:

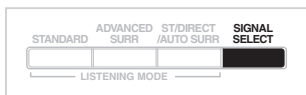

Modello VSX-415:

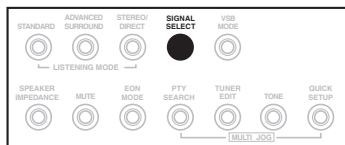

- **Premere SIGNAL SELECT per selezionare il segnale d'ingresso corrispondente al componente fonte.**

Ad ogni pressione, l'opzione cambia come segue:

- **AUTO** – Commuta automaticamente su **DIGITAL** se viene rilevata una fonte digitale, altrimenti rimane su **ANALOG**.
- **ANALOG** – Seleziona gli ingressi analogici.
- **DIGITAL** – Seleziona l'ingresso digitale.

Quando è su **DIGITAL** o **AUTO**, **⏏ DIGITAL** s'illumina quando è inviato un segnale Dolby Digital e **DTS** s'illumina quando è inviato un segnale DTS.

Nota

¹ • Non è possibile usare la Calibratura acustica EQ quando è attivo **DVD 5.1ch** e non ha effetto quando sono collegate le cuffie.

• Se si attiva la funzione Calibratura acustica EQ dopo aver selezionato **DIRECT**, il ricevitore cambia automaticamente a **STEREO**.

² • Questo ricevitore può riprodurre solo Dolby Digital, PCM (32kHz-96 kHz), DTS e (solo modello VSX-515) i formati del segnale digitale WMA9 Pro. Con gli altri formati dei segnali digitali, impostare **ANALOG**.

• Quando un lettore LD o CD compatibile con DTS riproduce un segnale analogico, è possibile che appaia del rumore digitale. Per prevenire la generazione del rumore, effettuare i collegamenti digitali corretti (pagina 16) ed impostare l'ingresso del segnale su **DIGITAL**.

• Alcuni lettori DVD non emettono i segnali DTS. Per ulteriori informazioni, vedere nel manuale delle istruzioni in dotazione con il lettore DVD.

Uso del canale posteriore surround (modalità Extended)

Solo per il modello VSX-515

- Impostazione standard: **EXT. ON**

Il ricevitore può essere impostato per usare automaticamente solo la decodifica 6.1 per le fonti con codifica 6.1 (per esempio, Dolby Digital EX o DTS-ES), o si può scegliere di usare sempre la decodifica 6.1 (ad esempio, con il materiale con codifica 5.1). Con le fonti codificate 5.1, un canale posteriore surround viene generato, ma il materiale può suonare meglio nel formato 5.1 per cui è stato codificato originalmente (in questo caso, basta disattivare la modalità Extended).¹

- Premere **EXTENDED MODE** (pannello anteriore) per selezionare un'opzione canale posteriore surround.

Ad ogni pressione, l'opzione cambia come segue:

- **EXT. ON** – La decodifica 6.1 viene sempre usata (ad esempio, per il materiale a codifica 5.1, sarà generato un canale posteriore surround)
- **EXT. AUTO** – Passa automaticamente alla decodifica 6.1 per fonti a codifica 6.1 (ad esempio, Dolby Digital EX o DTS-ES)
- **EXT. OFF** – Riproduzione massima a 5.1

Tipo di fonte	Modalità Extended	Standard				Surround Advanced
		Fonti multicanale	Fonti stereo			
			□□ Pro Logic II x	□□ Pro Logic	Neo:6	
Fonte multicanale con codifica Dolby Digital EX/DTS-ES/WMA9 Pro con surround a 6.1/7.1 canali	ON	●				●*
	AUTO	●				●*
Fonte multicanale a codifica Dolby Digital/DTS/WMA9 Pro	ON	●				●*
	AUTO					●*
Fonte stereo a codifica Dolby Digital/WMA9 Pro/DTS; altre fonti stereo digitali	ON		●		●	●*
	AUTO		●		●	●*
Fonte analogica a 2 canali (stereo)	ON		●		●	●
	AUTO		●		●	●

* Escluso il formato WMA9 Pro

Nota

¹ • Non si può usare il canale posteriore surround con le cuffie, la modalità **STEREO / DIRECT**, la modalità **AUTO SURR.** o se il altoparlante posteriore surround è impostato su **NO** nelle *Impostazione degli altoparlanti* a pagina 48.

- Non si sente il posteriore surround con le fonti DTS 96 kHz/24 bit o PCM 96 kHz.

Uso della modalità Virtual Surround Back (VSB)

La selezione di questa modalità permette di ascoltare un canale posteriore virtuale dagli altoparlanti surround. Ad esempio, potete scegliere di ascoltare le fonti senza informazioni sul canale posteriore surround (ad esempio materiali codificati a 5.1 canali) con la codificazione 6.1 emulata (**VSB ON**). A volte, il materiale può suonare meglio nel formato 5.1 per il quale è stato codificato inizialmente. In questo caso, è possibile semplicemente spegnerlo (**VSB OFF**) o (*solo modello VSX-515*) "dire" al ricevitore di applicare questo effetto solo alle fonti codificate a 6.1, quali Dolby Digital EX o DTS-ES (**VSB AUTO**).¹

Questa tabella indica quando sentirete il canale surround posteriore virtuale.

- **Premere EXTENDED MODE / VSB MODE (pannello anteriore) per selezionare un'opzione di canale posteriore surround.**

Ad ogni pressione, l'opzione cambia come segue:

- **VSB ON** – Virtual Surround Back è sempre usato (ad esempio per il materiale codificato 5.1)
- **VSB AUTO** – (*Solo per il modello VSX-515*) Virtual Surround Back viene automaticamente applicato alle fonti con codifica 6.1 (per esempio, Dolby Digital EX o DTS-ES)
- **VSB OFF** – La modalità Virtual Surround Back è disattivata

Tipo di fonte	VSB mode	Standard				Surround Advanced
		Fonti multicanale	Fonti stereo			
			Dolby Pro Logic II	Dolby Pro Logic	Neo:6	
Fonte Dolby Digital EX/DTS-ES multicanale codificata a 6.1 canali surround	ON	●				●
	AUTO	●				●
Fonte Dolby Digital/DTS multicanale codificata	ON	●				●
	AUTO					●
Fonte stereo codificata Dolby Digital/DTS; altra fonte stereo digitale	ON		●	●	●	●
	AUTO				●	●
Fonte analogica a 2 canali (stereo)	ON		●	●	●	●
	AUTO				●	●

Nota

¹ Non si può usare la modalità Virtual Surround Back con le cuffie o con la modalità **STEREO / DIRECT**.

Solo per il modello VSX-415

- Non si può usare la modalità Virtual Surround Back se la *Impostazione degli altoparlanti* a pagina 41 è impostata su **S***.

Solo per il modello VSX-515

- Si può usare la modalità Virtual Surround Back se gli altoparlanti surround sono attivi e se il altoparlante posteriore surround è impostato su **NO** nelle *Impostazione degli altoparlanti* a pagina 48.

- Non è possibile regolare il livello del canale posteriore surround quando si ascolta il canale posteriore surround virtuale.

Uso delle modalità di ascolto Midnight e Loudness

La funzione di ascolto Midnight vi consente di ascoltare il suono effettivo di film ad un basso livello di volume. L'effetto si regola automaticamente al volume d'ascolto.

La funzione dell'ascolto Loudness può essere usata per ottenere degli ottimi bassi e acuti da fonti musicali ad un basso livello di volume.

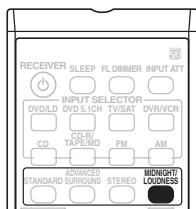

- Premere **MIDNIGHT/LOUDNESS** per cambiare tra **MIDNIGHT**, **LOUDNESS** e **OFF**.¹

Enfaticizzazione dei dialoghi

Solo per il modello VSX-515

- Impostazione standard: **OFF**

La funzione Dialog Enhancement localizza il dialogo nel canale centrale per farlo uscire fuori dai suoni di fondo in una colonna sonora televisiva o cinematografica.

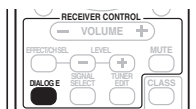

- Premere **DIALOG E** per attivare/disattivare dialog enhancement.

Uso dei controlli del tono

Secondo l'ascolto, può essere utile regolare i bassi o gli acuti usando il controllo del tono del pannello anteriore.²

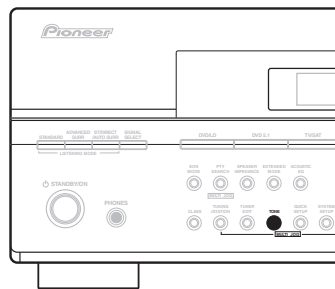
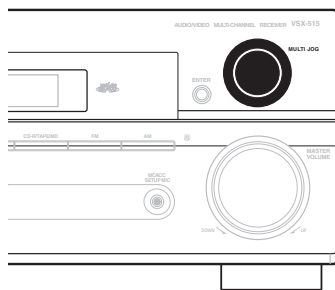

* L'illustrazione mostra il modello VSX-515

- 1 Premere **TONE** per selezionare la frequenza da regolare.
Premere per commutare tra **BASS** e **TREBLE**.
- 2 Usare il controllo **MULTI JOG** per cambiare la quantità dei bassi o degli acuti se necessario.
Attendere cinque secondi circa per l'inserimento automatico delle modifiche.

Nota

¹ Non si può usare **MIDNIGHT/LOUDNESS** quando è stato selezionato **DVD 5.1 CH**.

² E' possibile usare solo i controlli del tono quando selezionate **STEREO/DIRECT**. **DIRECT** cambierà a **STEREO** quando i controlli del tono sono usati.

Riproduzione di altre fonti

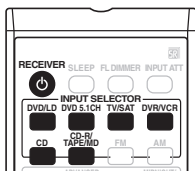

- 1 Accendere la corrente del componente di riproduzione.
- 2 Accendere la corrente del ricevitore.
- 3 Selezionare la fonte da riprodurre.
Usare i tasti di selezione di ingresso (**INPUT SELECTOR**).
- 4 Avviare la riproduzione del componente selezionato al punto 1.

Selezione degli ingressi analogici multicanale

Se avete collegato un decodificatore o un lettore DVD dotato di uscite analogiche multicanale a questo ricevitore (pagina 17), dovete selezionare gli ingressi analogici multicanale per la riproduzione del suono surround.¹

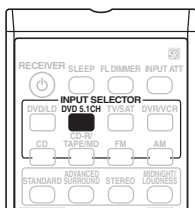

1 Premere DVD 5.1 CH sul telecomando o DVD 5.1 sul pannello anteriore.

Per annullare la riproduzione dagli ingressi multicanale, usare i tasti **INPUT SELECTOR** per selezionare un diverso segnale di ingresso.

Uso dello sleep timer

Lo sleep timer commuta il ricevitore nella modalità d'attesa dopo un certo periodo di tempo affinché possiate addormentarvi senza dovervi preoccupare di spegnere il ricevitore. Usare il telecomando per impostare lo sleep timer.



- Premere **SLEEP** ripetutamente per impostare il timer di riposo.

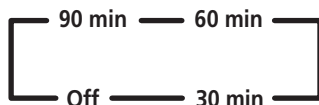

Suggerimento

- E' possibile controllare il tempo rimanente dello sleep timer in qualsiasi momento premendo **SLEEP** una volta. Premere questo tasto ripetutamente per passare attraverso le opzioni dello sleep timer di nuovo.
- E' anche possibile spegnere lo sleep timer semplicemente spegnendo il ricevitore.

Nota

¹ • Quando si seleziona la riproduzione dagli ingressi multicanale, non è possibile usare le modalità audio **INPUT ATT. TONE, DIALOG E, VSB e MIDNIGHT/LOUDNESS**, o quelle **STANDARD, ADVANCED SURROUND, STEREO/DIRECT e AUTO SURR.**

- Quando selezionate la riproduzione dall'ingresso multicanale, è possibile impostare solo il volume ed i livelli del canale.

Impostazione del ricevitore

Solo per il modello VSX-415

Sceita dell'impostazione del ricevitore

Per ottenere il migliore suono surround possibile, completare le seguenti operazioni di impostazione. Questo è importante quando si utilizza il surround DTS e Dolby surround. Queste impostazioni vanno fatte solo una volta (se non cambiate l'ubicazione dell'attuale sistema di altoparlanti o aggiungete nuovi altoparlanti, ecc.). Fare riferimento alle pagine seguenti per i dettagli su ogni impostazione.

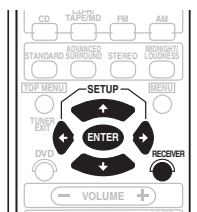

1 Premere RECEIVER sul telecomando.

2 Usare ←/→ (cursore sinistra/destra) per scegliere l'opzione che si intende regolare.

Sarà più facile regolare ogni impostazione a turno, seguendo l'ordine seguente. Per ogni opzione è mostrata l'impostazione corrente quando si effettua il ciclo di regolazioni sul display.¹

- **Impostazione degli altoparlanti** – Impostazione degli altoparlanti: specificare il numero e il tipo degli altoparlanti collegati (pagina 41).
- **Impostazione del subwoofer** – Impostazioni del subwoofer: specificare come viene utilizzato il subwoofer (pagina 41).
- **Impostazioni di frequenza crossover** – L'impostazione della frequenza Crossover: determinare quali frequenze saranno inviate al subwoofer o agli altoparlanti grandi (pagina 41).

- **Impostazione dell'attenuatore LFE** – Impostazioni dell'attenuatore LFE: scegliere il livello di attenuatore per il canale LFE (pagina 41).
 - **Impostazione della distanza dal altoparlante frontale** – Impostazione della distanza dell'altoparlante frontale: specificare la distanza dalla posizione di ascolto agli altoparlanti frontali (pagina 42).
 - **Impostazione della distanza dell'altoparlante centrale** – Impostazione distanza dell'altoparlante centrale: specificare la distanza dalla posizione di ascolto all'altoparlante centrale (pagina 42).
 - **Impostazione della distanza dell'altoparlante surround** – Impostazione della distanza dell'altoparlante surround: specifica la distanza dalla posizione di ascolto agli altoparlanti surround (pagina 42).
 - **Impostazione della distanza del subwoofer** – Impostazione della distanza del subwoofer: specificare la distanza dalla posizione di ascolto al subwoofer (pagina 42).
 - **Impostazioni del comando di gamma dinamica** – Impostazione del controllo della gamma dinamica: comprimere la gamma dinamica della colonna sonora (pagina 42).
 - **Impostazione dual mono** – Impostazione Dual mono: isolare un canale quando si ascoltano dischi con codifica dual mono (pagina 42).
 - **Impostazioni dell'ingresso digitale** – Impostazioni di ingresso digitale: specificare i componenti da assegnare ai seguenti ingressi digitali (pagina 43):
 - Impostazioni ingresso digitale coassiale 1
 - Impostazioni ingresso digitale coassiale 2
 - Impostazioni ingresso digitale ottico 1
- 3 Usare ↑/↓ (cursore sù/giù) per regolare l'impostazione.**
L'impostazione è inserita automaticamente.
- 4 Ripetere 2 e 3 per regolare altre opzioni di impostazione.**
- 5 Al termine, premere ENTER per uscire.**

Nota

¹ Dopo 3 minuti di inattività, il sistema esce automaticamente dal display di impostazione.

Opzioni di impostazione surround e del suono

Impostazione degli altoparlanti

- Impostazione standard: **S** (tutti gli altoparlanti)

Occorre comunicare al ricevitore quanti altoparlanti vi sono e quanto sono grandi.¹ Ciò determina la quantità di bassi inviata dal ricevitore agli altoparlanti.

- Usare **↑/↓** (cursore sù/giù) per scegliere una configurazione che corrisponda alla configurazione degli altoparlanti.

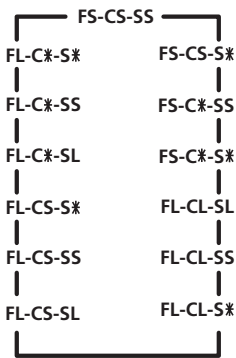

Impostazione del subwoofer

- Impostazione standard: **YES**

Si può scegliere di usare o meno il subwoofer. Usare l'impostazione **PLUS** per bassi extra.²

- Usare **↑/↓** (cursore sù/giù) per selezionare **YES**, **PLUS** o **NO**.
 - **YES** – Il canale LFE e il basso dai piccoli (S) altoparlanti sono inviati al subwoofer.

- **PLUS** – Il canale LFE e il basso sono inviati al subwoofer (il basso verrà prodotto anche dagli altoparlanti L).
- **NO** – Nessuna frequenza di basso viene inviata al subwoofer.

Impostazioni di frequenza crossover

- Impostazione standard: **100Hz**

Quest'impostazione decide il taglio tra i suoni dei bassi riproducendo i toni da tutti gli altoparlanti selezionati come grande, o il subwoofer e riproduce i suoni bassi da quelli selezionati come piccola.³ Inoltre decide dove tagliare i bassi nel canale LFE.

Consigliamo di impostarla a **200Hz** se gli altoparlanti **S** sono del tipo piccolo da libreria.

- Usare **↑/↓** (cursore sù/giù) per specificare la frequenza crossover.
 - **100Hz** – Invia le frequenza di basso al di sotto dei 100 Hz al subwoofer (o agli altoparlanti L).
 - **150Hz** – Invia le frequenza di basso al di sotto dei 150 Hz al subwoofer (o agli altoparlanti L).
 - **200Hz** – Invia le frequenza di basso al di sotto dei 200 Hz al subwoofer (o agli altoparlanti L).

Impostazione dell'attenuatore LFE

- Impostazione standard: **0dB**

Alcune fonti audio Dolby Digital e DTS includono toni ultrabassi. Impostare l'attenuatore LFE nel modo necessario per prevenire l'eventuale distorsione dei toni ultrabassi provenienti dagli altoparlanti.

- Usare **↑/↓** (cursore sù/giù) per impostare il livello di attenuazione.
 - **0dB** – Nessuna limitazione (impostazione raccomandata)
 - **10dB** – 10 dB di limitazione
 - ****** – Assenza di audio dal canale LFE

Nota

¹ • Nel display, **F**, **C**, e **S** si riferiscono rispettivamente agli altoparlanti frontale, centrale e surround. Le dimensioni degli altoparlanti sono: **L** per quelli grandi, **S** per quelli piccoli e * (asterisco) se non è collegato alcun altoparlante.

• Se non si utilizza un subwoofer, consigliamo l'impostazione per gli altoparlanti frontali su **L**.

² • Se si sceglie l'impostazione per un piccolo altoparlante frontale, **SW YES** è automaticamente impostato e bloccato.

• Si può selezionare solo l'impostazione **PLUS** se gli altoparlanti frontali sono impostati su **L**.

³ Se tutti gli altoparlanti (frontale, centrale e surround) sono impostati su **L**, la frequenza di crossover non può essere impostata perché non vi **S** sono altoparlanti (** appare sul display). Per ulteriori informazioni sulla selezione dei formati degli altoparlanti, vedi a *Impostazione degli altoparlanti* qui sopra.

Impostazione della distanza dal altoparlante frontale

- Impostazione standard: **3 m**

Imposta la distanza dagli altoparlanti frontali alla posizione di ascolto principale (nella gamma da **0,1 m** a **9,0 m**).

- Usare **↑/↓** (cursore sù/giù) per impostare la distanza degli altoparlanti frontali.

Impostazione della distanza dell'altoparlante centrale

- Impostazione standard: **3 m**

Siccome il altoparlante centrale viene normalmente posto più vicino alla posizione di ascolto, il suono dal altoparlante centrale viene ascoltato prima di quello degli altoparlanti frontali. Impostare la distanza dell'altoparlante centrale (entro una gamma da **0,1 m** a **9,0 m**) per ritardare il suono dal altoparlante centrale in modo che il suono dagli altoparlanti frontale e centrale sia udito contemporaneamente.¹

- Usare **↑/↓** (cursore sù/giù) per impostare la distanza dell'altoparlante centrale.

Impostazione della distanza dell'altoparlante surround

- Impostazione standard: **3 m**

Impostare la distanza degli altoparlanti surround (entro una gamma da **0,1 m** a **9,0 m**) in modo preciso per ascoltare contemporaneamente i suoni provenienti da tutti gli altoparlanti.²

- Usare **↑/↓** (cursore sù/giù) per impostare la distanza dagli altoparlanti surround.

Impostazione della distanza del subwoofer

- Impostazione standard: **3 m**

Come gli altoparlanti, occorre impostare la distanza del subwoofer (entro una gamma da **0,1 m** a **9,0 m**) in modo preciso per ascoltare contemporaneamente i suoni provenienti da tutti gli altoparlanti.³

- Usare **↑/↓** (cursore sù/giù) e reimpostare la distanza del subwoofer.

Impostazioni del comando di gamma dinamica

- Impostazione standard: **OFF**

La gamma dinamica è la differenza tra i suoni più forti e più pacati in ogni dato segnale. Con questa impostazione, è possibile comprimere la gamma dinamica, in modo che i suoni di livello basso possano essere ascoltati più facilmente (con un suono relativamente più forte), ma facendo in modo che i suoni più forti non siano sovrastanti.⁴

- Usare **↑/↓** (cursore sù/giù) per impostare il comando della gamma dinamica.

- **OFF** – Nessuna regolazione della gamma dinamica (per ascoltare ad un alto livello del volume).
- **MID** – Impostazione media.
- **MAX** – La gamma dinamica è ridotta (i suoni forti hanno un volume ridotto, mentre i suoni silenziosi sono aumentati).⁵

Impostazione dual mono

- Impostazione standard: **ch1**

E' possibile specificare quante colonne sonore codificate dual mono Dolby Digital si possono riprodurre. Dual mono non è una funzione molto usata, ma a volte può essere utile quando due lingue vanno mandate a canali separati.⁶

- Usare **↑/↓** (cursore sù/giù) per scegliere l'impostazione desiderata.

- **Lch1.Rch2** – Ambedue i canali sono riprodotti attraverso gli altoparlanti anteriori
- **ch1** – Solo il canale 1 viene riprodotto
- **ch2** – Solo il canale 2 viene riprodotto

Nota

¹ Quando è selezionato **C*** nell'impostazione dell'altoparlante, la distanza dell'altoparlante centrale non può essere impostata.

² Quando si seleziona **S*** nelle impostazioni dell'altoparlante, la distanza dell'altoparlante surround non può essere impostata.

³ Quando si seleziona **SW NO** nelle impostazioni subwoofer, la distanza del subwoofer non può essere impostata.

⁴ Il comando della gamma dinamica è efficace solo quando un segnale Dolby Digital o DTS viene riprodotto.

⁵ Quando si ascolta a basso volume, impostare su **MAX** per la massima comprensione della gamma dinamica.

⁶ Quest'impostazione funziona solo con colonne sonore dual mono codificate Dolby Digital e DTS.

Impostazioni dell'ingresso digitale

Si "dice" al ricevitore quali componenti sono stati collegati alle prese coassiale e ottica **DIGITAL IN** sulla parte posteriore del ricevitore.

Dopo aver assegnato un componente ad una presa digitale, quando si seleziona quel componente (ad esempio, un lettore DVD) il ricevitore passa automaticamente alle impostazioni dell'ingresso digitale e **DIGITAL** viene mostrato su display.

• Usare \uparrow/\downarrow (cursore sù/giù) per assegnare i componenti agli ingressi digitali.

Per ogni ingresso, selezionare **DVD**, **TV**, **CD**, **CDR**, **DVR** o **OFF** (le impostazioni predefinite sono sotto elencate). Ricordarsi di usare \leftarrow/\rightarrow (cursore sinistra/destra) per la commutazione tra i seguenti ingressi:

- Coassiale digitale 1 – DVD
- Coassiale digitale 2 – CD
- Ottico digitale 1 – TV

Impostazione dei livelli separati del canale per le modalità di ascolto

- Impostazione standard: **0dB**

È possibile impostare i relativi livelli di canale dalla posizione di ascolto usando il metodo seguente. Usando **CH SELECT** (vedere il suggerimento che segue), è anche possibile impostare i livelli di canale per ognuna delle modalità di ascolto.¹

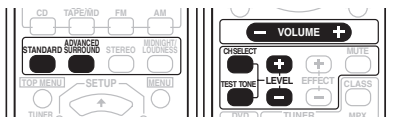

1 Premere **STANDARD** o **ADVANCED SURROUND**.²

2 Premere **TEST TONE** per emettere il test di prova.

Il test di prova è emesso nell'ordine seguente (a seconda delle impostazioni dell'altoparlante):

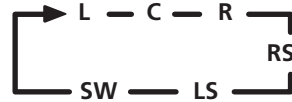

- Se non si sente un test di prova da uno degli altoparlanti, consultare *Impostazione degli altoparlanti* a pagina 41 per assicurarsi di avere specificato in modo corretto l'impostazione degli altoparlanti.

3 Premere **VOLUME +/-** per regolare il volume ad un livello appropriato.

4 Usare **LEVEL +/-** per regolare i livelli degli altoparlanti l'uno dopo l'altro.

Si dovrebbe sentire il test di prova allo stesso volume da ogni altoparlante quando ci si siede nella posizione di ascolto principale. La gamma del livello di canale è di ± 10 dB.³

5 Al termine, premere **TEST TONE** per spegnere il test di prova.



Suggerimento

- Il volume dell'altoparlante può essere regolato senza emettere il test di prova premendo **CH SELECT** e quindi usando **LEVEL +/-**. Tuttavia, è possibile regolare il livello degli altoparlanti attualmente attivi nella modalità in cui si sta ascoltando. È possibile impostare livelli separati per le modalità **STANDARD**, **STEREO** e **DVD 5.1 ch**, nonché ognuna delle modalità **ADVANCED SURROUND**.

Nota

¹ Usando i test di prova per impostare il sistema degli altoparlanti si sostituiranno tutte le impostazioni precedenti effettuate per le modalità **STANDARD** o **ADVANCED SURROUND**.

² Il test di prova è emesso solo in modalità **STANDARD** o **ADVANCED SURROUND**.

³ Siccome il subwoofer trasmette una frequenza ultrabassa, il suono potrebbe sembrare più basso di quanto non sia effettivamente.

Capitolo 8: Menù System Setup

Solo per il modello VSX-515

Come eseguire le impostazioni del ricevitore sul menù System Setup

La seguente sezione mostra come effettuare impostazioni per specificare come si sta usando il ricevitore e spiega anche come effettuare una regolazione fine delle varie impostazioni del sistema degli altoparlanti a proprio piacimento.

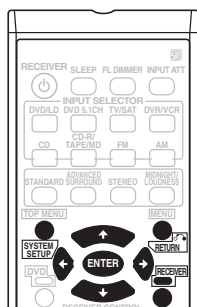

1 Premere RECEIVER sul telecomando, poi premere il tasto SYSTEM SETUP.

- Premere **SYSTEM SETUP** in un qualsiasi momento per uscire dal menù System Setup.

2 Usare ←/→ (cursore sinistra/destra) per selezionare l'impostazione che si vuole regolare e quindi premere ENTER.

Premere **RETURN** per confermare ed uscire dal menù corrente.

- **A. MCACC** – Questa modalità costituisce un modo rapido, efficiente e automatico per impostare il suono surround (vedi a *Impostazione automatica del suono surround (MCACC)* a pagina 13).
- **M. MCACC** – Per sintonizzare con precisione le impostazioni degli altoparlanti e personalizzare l'effetto Acoustic Calibration EQ (vedi a *Manual MCACC speaker setup* sotto).

- **SP SETUP** – Specificare dimensione, numero, distanza e bilanciamento complessivo degli altoparlanti collegati (vedere *Configurazione manuale degli altoparlanti* a pagina 48).
- **IN ASSIG.** – Specificare cosa si è collegato agli ingressi digitale e dei componenti video (vedere *Menù Input Assign* a pagina 51).
- **OTHER** – Effettuare impostazioni personalizzate a seconda di come si sta usando il ricevitore (vedere il *Menù other Setup* a pagina 51).

Manual MCACC speaker setup

E' possibile usare le impostazioni nel menù d'impostazione manuale MCACC per fare delle regolazioni dettagliate quando avete familiarizzato con il sistema. Prima di fare queste impostazioni, bisogna aver completato la procedura *Impostazione automatica del suono surround (MCACC)* a pagina 13.

Queste impostazioni vanno fatte solo una volta (se non cambiate l'ubicazione dell'attuale sistema di altoparlanti o aggiungete nuovi altoparlanti).



Importante

- Per alcune delle impostazioni qui sotto, bisogna collegare il microfono al pannello anteriore e posizionarlo al livello dell'orecchio nella normale posizione d'ascolto. Vedi a *Impostazione automatica del suono surround (MCACC)* a pagina 13 se non siete sicuri come procedere. Vedere *Altri problemi che possono sorgere durante l'uso della funzione Auto MCACC* a pagina 14 per le note sugli alti livelli di rumore sullo sfondo e altre possibili interferenze.
- Se si usa un subwoofer, attivarlo ed alzare il volume nella posizione centrale.

1 Selezionare 'M MCACC' dal menù System Setup.

Vedi a *Come eseguire le impostazioni del ricevitore sul menù System Setup* automatiche sopra se non è già visualizzato questo schermo.

2 Selezionare l'impostazione da regolare.

Se queste sono le prime impostazioni, bisogna eseguirle in ordine.

- **CH LEVEL** – Effettuare regolazioni fini al bilanciamento complessivo del sistema di diffusori (vedere *Livello canale ottimo* sotto).
- **CH DISTN.** – Effettuare impostazioni di ritardo precise per il sistema dei diffusori (vedere *Distanza canale ottimo* sotto).

Le ultime cinque impostazioni sono in modo specifico per personalizzare i parametri spiegati in *Calibratura acustica EQ* a pagina 46:

- **EQ A. SET** – Misurare le caratteristiche acustiche dell'ambiente e regolare automaticamente il bilanciamento della frequenza del sistema di altoparlanti (vedere *Impostazione automatica della funzione Acoustic Calibration EQ* a pagina 46).
- **EQ COPY** – Copiare le impostazioni Acoustic Calibration EQ per le regolazioni manuali (vedere le *Copiatura delle impostazioni Acoustic Calibration EQ* a pagina 47).
- **C1 ADJ/C2 ADJ** – Effettuare regolazioni manuali alle impostazioni personalizzate Acoustic Calibration EQ (vedere *Impostazione manuale della funzione Acoustic Calibration EQ* a pagina 47).
- **EQ CHECK** – Controllare le impostazioni **ALL CH. F. ALIGN** e quelle personalizzate (Vedere *Controllo delle Impostazioni Acoustic Calibration EQ* a pagina 48).

Livello canale ottimo

- Impostazione standard: **0dB** (tutti i canali)

Si può ottenere un migliore suono surround regolando correttamente il bilanciamento generale del sistema degli altoparlanti. Le impostazioni seguenti possono aiutare ad effettuare regolazioni dettagliate che è impossibile fare usando l' *Impostazione automatica del suono surround (MCACC)* a pagina 13.

1 Selezionare 'CH LEVEL' dal menù d'impostazione Manuale MCACC.

Si ascolteranno test di prova a turno da ogni altoparlante. Siccome l'altoparlante sinistro è il principale altoparlante di riferimento, il livello è fisso e non può essere cambiato.



Attenzione

- I toni di prova usati in System Setup sono emessi ad alto volume (il volume aumenta automaticamente a **-18dB**).

2 Usare ←/→ (cursore sinistra/destra) per selezionare ogni canale a turno e regolare i livelli (+/-10dB) come necessario.

Usare ↑/↓ (cursore sù/giù) per regolare il volume dell'altoparlante selezionato e farlo coincidere con l'altoparlante di riferimento. Quando sembra che i test abbiano lo stesso volume, premere → (cursore sinistro) per continuare con il canale seguente.

- Per consentire un confronto, l'altoparlante di riferimento cambia secondo l'altoparlante selezionato.
- Se si vuole tornare indietro e regolare un canale, usare semplicemente ←/→ (cursore sinistra/destra) per selezionarlo.

3 Al termine, premere RETURN.

L'unità ritornerà al menù d'impostazione manuale MCACC.

Distanza canale ottimo

- Impostazione standard: **3 m** (tutti i canali)

Per una profondità e separazione corretta del sistema, è necessario aggiungere un certo ritardo ad alcuni degli altoparlanti in modo tale che tutti i suoni arrivino alla posizione d'ascolto allo stesso tempo. Le impostazioni seguenti possono aiutare ad effettuare regolazioni dettagliate che è impossibile fare usando l' *Impostazione automatica del suono surround (MCACC)* a pagina 13.

1 Selezionare 'CH DISTN.' dal menù d'impostazione Manuale MCACC.

2 Usare ↑/↓ (cursore sù/giù) per regolare la distanza del canale sinistro dalla posizione di ascolto, quindi premere ENTER.

3 Usare ←/→ (cursore sinistra/destra) per selezionare ogni canale a turno e regolare la distanza come necessario.

Usare ↑/↓ (cursore sù/giù) per regolare il ritardo dell'altoparlante selezionato per farlo coincidere con quello dell'altoparlante di riferimento. Il ritardo è misurato in termini della distanza dell'altoparlanti da **0,1** a **9,0** metri.

Ascoltare l'altoparlante di riferimento ed usare lo stesso per misurare il canale bersaglio. Dalla posizione d'ascolto, rivolgersi verso i due altoparlanti con le braccia aperte indicando ciascun altoparlante. Cercare di far suonare i due toni come se arrivassero contemporaneamente ad una posizione leggermente davanti a voi tra le braccia.

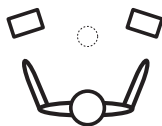

Quando sembra che le impostazioni di ritardo siano corrispondenti, premere | → (cursore destro) per confermare e continuare sul canale successivo.

- Per consentire un confronto, l'altoparlante di riferimento cambia secondo l'altoparlante selezionato.

- Se si vuole tornare indietro e regolare un canale, usare semplicemente ←/→ (cursore sinistra/destra) per selezionarlo.

4 Al termine, premere RETURN.

L'unità ritornerà al menù d'impostazione manuale MCACC.

Calibratura acustica EQ

La funzione Acoustic Calibration Equalization è un tipo d'equalizzatore per gli altoparlanti (escluso il subwoofer). Funziona misurando le caratteristiche acustiche della stanza e neutralizzando le caratteristiche ambientali che possono colorare il materiale della fonte originale. Questo fornisce un'impostazione d'equalizzazione piatta. Se non siete soddisfatti della regolazione automatica, è possibile regolare queste impostazioni manualmente per ottenere un bilanciamento della frequenza adatto al vostro gusto personale.

Impostazione automatica della funzione Acoustic Calibration EQ

Se si è già completata *Impostazione automatica del suono surround (MCACC)* a pagina 13, **A. CH ADJ** e **F.ALG ADJ** (sotto) dovrebbero già essere impostati. Perciò, se si desidera regolare le impostazioni manualmente, saltare a *Impostazione manuale della funzione Acoustic Calibration EQ* sotto.

1 Selezionare 'EQ A. SET' dal menù d'impostazione Manuale MCACC.

- Assicurarsi che sia collegato il microfono.
- Se state usando un subwoofer, questo viene rivelato automaticamente ogniqualvolta si accende il sistema. Assicurarsi che sia acceso e che il volume sia nella posizione centrale.
- Vedere anche *Altri problemi che possono sorgere durante l'uso della funzione Auto MCACC* a pagina 14 per le note sugli alti livelli di rumore di fondo e altre possibili interferenze.

2 Attendere il termine della funzione Auto MCACC Setup.

Mentre il ricevitore emette i toni di prova, il bilanciamento della frequenza viene regolato automaticamente per le seguenti impostazioni:

- **A. CH** – La regolazione *All Channel Adjust* (tutti i canali) è un'impostazione 'piatta', in cui tutti gli altoparlanti sono impostati individualmente. Quindi, nessun peso speciale viene dato ad un canale particolare.
- **F.ALG** – La regolazione *Front Align Adjust* (Allineamento frontale) bilancia il suono complessivo in modo che tutti gli altoparlanti siano impostati secondo le impostazioni degli altoparlanti frontali (nessuna equalizzazione viene applicata ai canali frontali sinistro e destro).

L'unità ritornerà al menù d'impostazione Acoustic Cal EQ dopo aver impostato Acoustic Calibration Equalization.

Copiatura delle impostazioni Acoustic Calibration EQ

Se si vuole regolare manualmente l'Acoustic Calibration EQ (vedere *Impostazione manuale della funzione Acoustic Calibration EQ* sotto), consigliamo di copiare le impostazioni **A. CH** o **F.ALG** dall'impostazione **EQ A. SET** precedente (o da *Impostazione automatica del suono surround (MCACC)* a pagina 13) su una delle impostazioni personalizzate (**C1** o **C2**). Invece di fornire una curva EQ piatta, fornisce un punto di riferimento da cui iniziare.

1 Selezionare 'EQ COPY' dal menù d'impostazione manuale MCACC.

2 Usare \leftarrow/\rightarrow (cursore sinistra/destra) per selezionare C1 o C2, quindi usare i tasti \uparrow/\downarrow (cursore sù/giù) per selezionare le impostazioni che si intendono copiare.

- Si può anche copiare da un'impostazione personalizzata ad un'altra. Per ulteriori informazioni sulle impostazioni **A. CH** e **F.ALG**, vedere *Impostazione automatica della funzione Acoustic Calibration EQ* automatiche.

3 Usare \leftarrow/\rightarrow (cursore sinistra/destra) per selezionare 'COPY? YES' per copiare e confermare.

È anche possibile usare \uparrow/\downarrow (cursore sù/giù) per selezionare **COPY? NO** per annullare.

Impostazione manuale della funzione Acoustic Calibration EQ

Prima di regolare manualmente l'Acoustic Calibration EQ, consigliamo di copiare le impostazioni **A. CH** o **F.ALG** dall'impostazione automatica precedente (o da *Impostazione automatica del suono surround (MCACC)* a pagina 13) su una delle impostazioni personalizzate. Invece della curva EQ piatta, questo fornisce un punto di riferimento da cui iniziare (vedi a *Copiatura delle impostazioni Acoustic Calibration EQ* automatiche sopra per procedere).

1 Selezionare 'C1 ADJ' o 'C2 ADJ' dal menù di impostazione Manual MCACC.

2 Usare \leftarrow/\rightarrow (cursore sinistra/destra) e ENTER per selezionare quale metodo si intende usare per regolare il bilanciamento di frequenza complessivo.

È bene scegliere quale è stato copiato nelle impostazioni personalizzate in *Copiatura delle impostazioni Acoustic Calibration EQ* automatiche.

- **A. CH ADJ** – Tutti gli altoparlanti possono essere impostati in modo autonomo. Quindi, nessun peso speciale viene dato ad un canale particolare.
- **F.ALG ADJ** – Gli altoparlanti vengono impostati in linea con le impostazioni degli altoparlanti frontali. Il suono del tono di prova alternerà tra l'altoparlante anteriore sinistro (riferimento) e l'altoparlante bersaglio.

3 Usare \uparrow/\downarrow (cursore sù/giù) per selezionare il canale desiderato e regolarlo a proprio piacimento.

Usare i tasti \leftarrow/\rightarrow (cursore sinistra/destra) per selezionare la frequenza e \uparrow/\downarrow (cursore sù/giù) per rafforzare o ridurre l'EQ. Al termine, usare i tasti \leftarrow/\rightarrow (cursore sinistra/destra) per selezionare il display del canale (ad esempio, **R EQ** per il canale destro o **SBR EQ** per il canale destro posteriore surround) e quindi \uparrow/\downarrow (cursore sù/giù) per procedere al canale successivo.

- Gli altoparlanti anteriori non possono essere regolati se è stato selezionato **F.ALG ADJ**.

- L'indicatore **OVER!!** appare sul display se la regolazione della frequenza è troppo improvvisa e si possono verificare distorsioni. In tal caso, abbassare il livello finché l'indicazione **OVER!!** non scomparirà dal display.



Suggerimento

- Il cambio della curva di frequenza di un canale in modo troppo repentino influisce sul bilanciamento generale. Se il bilanciamento dell'altoparlante sembra irregolare, si possono aumentare o abbassare i livelli del canale usando dei test di prova con la funzione "trim" (**TRM** viene mostrato sul display). Usare **←/→** (cursore sinistra/destra) per selezionare **TRM** e quindi usare **↑/↓** (cursore sù/giù) per aumentare o diminuire il livello del canale dell'altoparlante corrente.

4 Al termine, premere RETURN.

Premere ancora una volta **RETURN** per tornare al Menu di impostazione Manual MCACC.

Controllo delle Impostazioni Acoustic Calibration EQ

Dopo aver completato una regolazione automatica o manuale dell'Acoustic Calibration EQ, si possono controllare le impostazioni **ALL CH**, **F.ALIGN** e **CUSTOM1/2** sul display.

1 Selezionare 'EQ CHECK' dal menù d'impostazione Manuale MCACC.

2 Usare **↑/↓** (cursore sù/giù) e **ENTER** per selezionare le impostazioni che si vogliono controllare.

- E' utile fare questo durante la riproduzione della fonte, affinché si possano confrontare le varie impostazioni.

3 Usare **↑/↓** (cursore sù/giù) per selezionare il canale desiderato, usando **←/→** (cursore sinistra/destra) per controllare le impostazioni.

Le spie MCACC canale EQ sul display del pannello anteriore s'illuminano di conseguenza.

4 Al termine, premere RETURN.

L'unità ritornerà al menù d'impostazione manuale MCACC.

Configurazione manuale degli altoparlanti

Questo ricevitore consente all'utente di fare impostazioni dettagliate per ottimizzare le prestazioni del suono surround. Queste impostazioni vanno fatte solo una volta (se non cambiate l'ubicazione dell'attuale sistema di altoparlanti o aggiungete nuovi altoparlanti).

Queste impostazioni sono state disegnate per sintonizzare il sistema con precisione, ma se sono sufficienti le impostazioni effettuate nella sezione *Impostazione automatica del suono surround (MCACC)* a pagina 13, non è necessario effettuare ulteriori impostazioni.

1 Selezionare SP SETUP dal menù System Setup, poi premere ENTER.

Vedi a *Come eseguire le impostazioni del ricevitore sul menù System Setup* a pagina 44.

2 Usare **←/→** (cursore sinistra/destra) per selezionare le impostazioni che si vogliono regolare e quindi premere ENTER.

Se l'impostazione avviene per la prima volta, può essere utile effettuare le seguenti impostazioni in ordine:

- **SP SET** – Specificare le dimensioni e il numero di altoparlanti che si sono collegati (vedere *Impostazione degli altoparlanti* sotto).
- **X.OVER** – Specificare quali frequenze saranno inviate al subwoofer (vedere *Rete Crossover* sotto).
- **CH LEVEL** – Regolare il bilanciamento complessivo del sistema di altoparlanti (vedere *Livello del canale* sotto).
- **SP DISTN.** – Specificare la distanza degli altoparlanti dalla posizione d'ascolto (vedere *Distanza dell'altoparlante* a pagina 50).

Impostazione degli altoparlanti

Usare quest'impostazione per specificare la configurazione degli altoparlanti (formato, numero di altoparlanti). E' bene assicurarsi che le impostazioni fatte in *Impostazione automatica del suono surround (MCACC)* a pagina 13 siano corrette.

1 Selezionare 'SP SET.' dal menu SP SETUP.

2 Usare ←/→ (cursore sinistra/destra) per scegliere gli/l'altoparlante/i che si desidera impostare e quindi selezionare la dimensione degli altoparlanti.

Usare ↑/↓ (cursore sù/giù) per selezionare le dimensioni (e il numero) di ognuno dei seguenti altoparlanti:

- **Front (F)** – Selezionare **LARGE** se gli altoparlanti anteriori riproducono le frequenze dei bassi efficientemente oppure se non è stato collegato un subwoofer. Selezionare **SMALL** per inviare le basse frequenze al subwoofer.¹
- **Center (C)** – Selezionare **LARGE** se l'altoparlante centrale riproduce le basse frequenze efficientemente oppure selezionare **SMALL** per inviare le basse frequenze all'altro altoparlante o subwoofer. Se non è stato collegato un altoparlante centrale, scegliere **NO** (il canale centrale viene inviato agli altoparlanti anteriori).
- **Surround (S)** – Selezionare **LARGE** se gli altoparlanti surround riproducono in modo efficace le frequenze basse. Selezionare **SMALL** per inviare le basse frequenze all'altro altoparlante o subwoofer. Se non sono stati collegati gli altoparlanti surround, scegliere **NO** (il suono dei canali surround viene inviato agli altoparlanti anteriori o al subwoofer).
- **Surround Back (SB)**: Surround Back (SB): Selezionare **LARGE** se gli altoparlanti posteriori surround riproducono in modo efficace le frequenze basse. Selezionare **SMALL** per inviare le basse frequenze all'altro altoparlante o subwoofer. Se non sono stati collegati gli altoparlanti surround posteriori, selezionare **NO**.²
- **Subwoofer (SW)** – I segnali LFE e le basse frequenze dei canali impostati su **SMALL** sono emessi dal subwoofer dopo aver selezionato **YES** (vedi le note qui sotto). Scegliere l'impostazione **PLUS** per far emettere il suono dei bassi dal subwoofer continuamente o per dei bassi più profondi

(le frequenze basse normalmente riprodotte dagli altoparlanti anteriori e centrale sono inviate al subwoofer). Se non è stato collegato un subwoofer, scegliere **NO** (le basse frequenze sono emesse dagli altri altoparlanti).

3 Al termine, premere RETURN.



Suggerimento

- Se avete un subwoofer e preferite dei bassi potenti, può sembrare logico selezionare **LARGE** per gli altoparlanti anteriori e **PLUS** per il subwoofer. Ma il risultato non sarà il migliore. Secondo l'ubicazione degli altoparlanti nella stanza, potete notare una diminuzione della quantità dei bassi per via della cancellazione delle basse frequenze. In tal caso, provare a cambiare la posizione o la direzione degli altoparlanti. Se non riuscite ad ottenere un buon risultato, ascoltare la risposta dei bassi con l'impostazione **PLUS** e **YES** o con gli altoparlanti anteriori su **LARGE** e **SMALL** alternativamente e lasciare scegliere le vostre orecchie. Se avete problemi, l'opzione più facile è far passare tutti i suoni dei bassi al subwoofer selezionando **SMALL** per gli altoparlanti anteriori.

Rete Crossover

- Impostazione standard: **100Hz**

Quest'impostazione decide il taglio tra i suoni dei bassi riproducendo i toni da tutti gli altoparlanti selezionati come **LARGE**, o il subwoofer e riproduce i suoni bassi da quelli selezionati come **SMALL**.³ Inoltre decide dove tagliare i bassi nel canale LFE.

1 Selezionare 'X.OVER' dal menu SP SETUP.

2 Usare ↑/↓ (cursore sù/giù) per scegliere il punto di taglio della frequenza.

Le frequenze sotto il punto di taglio saranno trasmesse al subwoofer (o altoparlanti **LARGE**).

Nota

¹ Se si seleziona **SMALL** per gli altoparlanti anteriori, il subwoofer è fisso su **YES**. Inoltre, gli altoparlanti centrale, surround e posteriore surround non possono essere impostati su **LARGE** se gli altoparlanti frontali sono impostati su **SMALL**. In tal caso, tutte le frequenze basse sono inviate al subwoofer.

² Se gli altoparlanti surround sono su **NO**, gli altoparlanti surround posteriori saranno automaticamente su **NO**.

³ Per ulteriori informazioni sulla selezione dei formati degli altoparlanti, vedi a *Impostazione degli altoparlanti automatiche*.

3 Al termine, premere RETURN.

Livello del canale

Usando le impostazioni del livello del canale, potete regolare il bilanciamento generale del sistema di altoparlanti e questo è molto importante nell'impostazione di un sistema home theater.

1 Selezionare 'CH LEVEL' dal menù SP SETUP.

2 Usare ↑/↓ (cursore sù/giù) per selezionare un'opzione di impostazione.

- **T. TONE M.** – Spostare manualmente il test di prova da altoparlante ad altoparlante e regolare individualmente i livelli dei canali.
- **T. TONE A.** – Regolare i livelli dei canali quando il test di prova si sposta automaticamente da un altoparlante all'altro.

3 Confermare la selezione dell'opzione d'impostazione.

I toni di prova inizieranno a suonare appena premete **ENTER**.

4 Regolare il livello di ogni canale usando i tasti ↑/↓ (cursore sù/giù).

Se è stato selezionato **T. TONE M.**, usare ←/→ (cursore sinistra/destra) per passare da un altoparlante all'altro.

L'impostazione **T. TONE A.** emetterà i test di prova nell'ordine seguente (a seconda dell'impostazione degli altoparlanti):

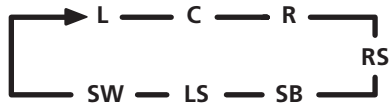

Regola il livello di ogni altoparlante durante l'emissione del tono di prova.¹

5 Al termine, premere RETURN.

Suggerimento

- E' possibile cambiare i livelli del canale in qualunque momento usando **EFFECT/CH SEL** e +/- sul telecomando. È possibile impostare due livelli di canale: uno per **DVD 5.1 CH** e uno per le modalità di ascolto.

Distanza dell' altoparlante

Per una buona profondità sonora ed un'ottima separazione dal sistema, bisogna specificare la distanza degli altoparlanti dalla posizione d'ascolto. Il ricevitore sarà poi in grado di aggiungere il ritardo necessario per un suono surround efficiente.

1 Selezionare 'SP DISTN.' dal menù SP SETUP.

2 Usare ←/→ (cursore sinistra/destra) per scegliere l'altoparlante desiderato, quindi impostare la distanza.

Usare ↑/↓ (cursore sù/giù) per regolare la distanza di ogni altoparlante (in incrementi di 0,1 metri).

3 Al termine, premere RETURN.

Suggerimento

- Per ottenere il miglior suono surround possibile, assicurarsi che gli altoparlanti surround posteriori siano alla stessa distanza dalla posizione d'ascolto.

Nota

¹ • Se si usa un misuratore del livello della pressione sonora (SPL), leggere la posizione d'ascolto principale e regolare il livello di ogni altoparlante a 75 dB SPL (pesato C/lettura lenta).

• Il tono di prova del subwoofer è emesso ad un basso livello di volume. Può essere necessario regolare il livello dopo il test con una colonna sonora vera.

Menù Input Assign

Occorre effettuare questa impostazione solo se non si sono collegati apparecchi digitali secondo le impostazioni predefinite per gli ingressi digitali (vedere sotto).

Quest'impostazione informa il ricevitore del componente digitale collegato al terminale affinché i tasti del telecomando corrispondano al collegamento.

- **DIG. IN** impostazione standard:
COAX 1 (coassiale) – **DVD**
COAX 2 (coassiale) – **CD**
OPT 1 (ottico) – **TV**

1 Selezionare 'IN ASSIG.' dal menù System Setup.

Vedere *Come eseguire le impostazioni del ricevitore sul menù System Setup* a pagina 44 per altre informazioni in proposito.

2 Selezionare DIG. IN dal menu IN ASSIG..

3 Selezionare il numero dell'ingresso digitale al quale è stato collegato il componente digitale.

I numeri corrispondono ai numeri all'interno degli ingressi sul retro del ricevitore.

4 Selezionare il componente che corrisponde a quello collegato a quell'ingresso.

Selezionare **DVD**, **TV**, **CD**, **CDR**, **DVR** o **OFF**.

- A tal fine, usare i tasti **↑/↓** (cursore sù/giù) e **ENTER**.
- Se si assegna un ingresso digitale ad una certa funzione (ad esempio **DVD**) gli ingressi digitali precedentemente assegnati a quella funzione si spegneranno automaticamente.

5 Al termine, premere RETURN.

Menù Other Setup

Il menù Other serve per fare delle impostazioni personalizzate secondo l'utilizzo del ricevitore.

1 Selezionare OTHER dal menù System Setup.

Vedere *Come eseguire le impostazioni del ricevitore sul menù System Setup* a pagina 44 per altre informazioni in proposito.

2 Usare **←/→** (cursore sinistra/destra) per selezionare l'impostazione che si desidera regolare e quindi premere **ENTER**.

Se l'impostazione avviene per la prima volta, può essere utile effettuare le seguenti impostazioni in ordine:

- **DRC** – Specificare la quantità della regolazione del campo dinamico da fare alle colonne sonore Dolby Digital (vedi a *Impostazione di controllo della gamma dinamica* sotto).
- **DUALMONO** – Isolare un canale quando si ascoltano i dischi con codifica dual mono (vedere *Impostazione Dual Mono* sotto).
- **LFE ATT** – Impostare il livello attenuatore per il canale LFE (*Impostazione LFE Attenuator* sotto).

3 Effettuare le regolazioni necessarie per ciascun'impostazione, premendo RETURN come conferma dopo ogni schermata.

Impostazione di controllo della gamma dinamica

- Impostazione standard: **OFF**

Quest'impostazione specifica la quantità delle regolazioni della quantità della gamma dinamica alle colonne sonore dei film Dolby Digital e DTS. Si può voler usare questa per ascoltare il suono surround ai bassi livelli di volume.

1 Selezionare DRC dal menu di impostazione OTHER.

2 Usare **↑/↓** (cursore sù/giù) per scegliere l'impostazione desiderata.

- **OFF** – Nessuna regolazione della gamma dinamica (per ascoltare ad un alto livello del volume).
- **MID** – Impostazione media.

- **MAX** – La gamma dinamica è ridotta (i suoni forti hanno un volume ridotto, mentre i suoni silenziosi sono aumentati).

3 Al termine, premere RETURN.

Impostazione Dual Mono

- Impostazione standard: **CH1**

E' possibile specificare quante colonne sonore codificate dual mono Dolby Digital si possono riprodurre. Dual mono non è una funzione molto usata, ma a volte può essere utile quando due lingue vanno mandate a canali separati.¹

1 Selezionare DUAL MONO dal menu di impostazione OTHER.

2 Usare ↑/↓ (cursore sù/giù) per scegliere l'impostazione desiderata.

- **CH1** – Solo il canale 1 viene riprodotto
- **CH2** – Solo il canale 2 viene riprodotto
- **CH1 CH2** – Ambedue i canali sono riprodotti attraverso gli altoparlanti anteriori

3 Al termine, premere RETURN.

Impostazione LFE Attenuator

- Impostazione standard: **ATT 0 dB**

Alcune fonti audio Dolby Digital e DTS includono toni ultrabassi. Impostare l'attenuatore LFE nel modo necessario per prevenire l'eventuale distorsione dei toni ultrabassi provenienti dagli altoparlanti.

1 Selezionare LFE ATT dal menu di impostazione OTHER.

2 Usare ↑/↓ (cursore sù/giù) per scegliere l'impostazione desiderata.

- **LFEAT 0** – Nessuna limitazione (impostazione raccomandata)
- **LFEAT 10** – 10 dB di limitazione
- **LFEAT **** – Nessun suono dal canale LFE

3 Al termine, premere RETURN.

Nota

¹ Quest'impostazione funziona solo con colonne sonore dual mono codificate Dolby Digital e DTS.

Come usare il sintonizzatore

Ascolto della radio

I seguenti punti mostrano come sintonizzare le trasmissioni radio FM e AM usando le funzioni di sintonizzazione automatica (ricerca) e manuale (punti). Dopo aver sintonizzato una stazione, è possibile memorizzare la frequenza per un richiamo successivo—vedere *Come salvare le stazioni di preselezione* a pagina 53 per ulteriori informazioni su come procedere.

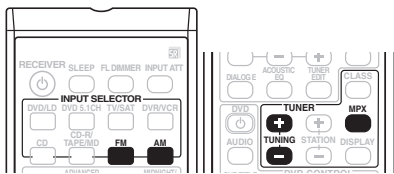

* L'illustrazione mostra il modello VSX-515

1 Premere AM o FM per selezionare la banda di sintonizzazione che si vuole ascoltare.

2 Sintonizzare una stazione.

Ci sono tre modi per fare questo:

Sintonizzazione automatica

Per una localizzazione delle stazioni nella banda attualmente selezionata, premere e mantenere premuto **TUNING +/-** per un secondo circa. Il ricevitore inizia la ricerca della stazione successiva, fermandosi quando è stata localizzata. Ripetere questo per localizzare altre stazioni.

Sintonizzazione manuale

Per cambiare la frequenza di un passo per volta, premere **TUNING +/-**.

Sintonizzazione ad alta velocità

Premere e mantenere premuto **TUNING +/-** per una sintonizzazione ad alta velocità. Rilasciare il tasto alla frequenza desiderata.

Miglioramento del suono FM stereo

Se gli indicatori Ψ / TUNED o ∞ / STEREO non s'illuminano dopo la sintonizzazione di una stazione FM poiché il segnale è debole, premere il tasto **MPX** per commutare alla modalità di ricezione mono. Questo migliorerà la qualità sonora e vi consentirà di ascoltare la trasmissione.

Come salvare le stazioni di preselezione

Se si ascolta spesso una particolare stazione radio, è comodo memorizzare la frequenza della stessa per un facile richiamo ogni qualvolta si desidera ascoltare la stazione in questione. Questo serve per evitare ogni volta la sintonizzazione manuale. Quest'unità è in grado di memorizzare massimo 30 stazioni in tre memorie o classi (A, B e C) di 10 stazioni ciascuna. Quando si salva una frequenza FM, si salva anche l'impostazione **MPX** (vedere *Miglioramento del suono FM stereo* sopra). Usare i comandi del pannello anteriore per memorizzare le stazioni di preselezione.

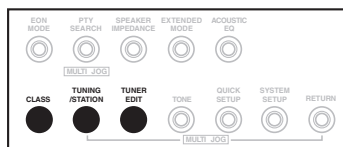
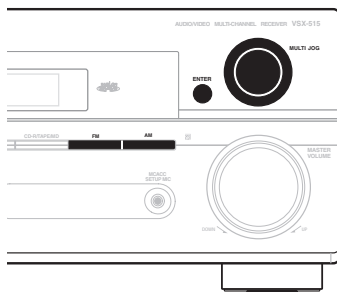

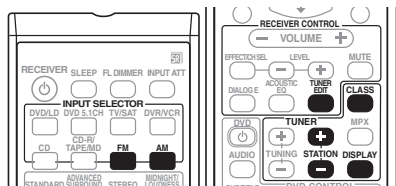

* L'illustrazione mostra il modello VSX-515

1 Sintonizzare la stazione da memorizzare.

Vedi a *Ascolto della radio* a pagina 53 per ulteriori informazioni al riguardo.

2 Premere TUNER EDIT.¹

L'indicazione **ST. MEMORY** appare sul display, seguita dalla classe che lampeggia.

3 Premere CLASS per selezionare una delle tre classi e quindi premere STATION +/- per selezionare la stazione di preselezione desiderata.

È anche possibile usare il controllo **MULTI JOG** (pannello anteriore) per selezionare una stazione di preselezione.

4 Premere ENTER.

Dopo aver premuto **ENTER**, la classe di preselezione ed il numero smettono di lampeggiare ed il ricevitore memorizza la stazione.

Come denominare le stazioni preselezionate

Per un'identificazione più facile, si può dare un nome alla stazione di preselezione.

1 Scegliere la stazione da denominare.

Vedi a *Ascolto delle stazioni preselezionate* qui sotto per ulteriori informazioni.

2 Premere TUNER EDIT.¹

L'indicazione **ST. NAME** appare sul display, seguita da un cursore lampeggiante nella posizione del primo carattere.

3 Inserire il nome desiderato.

I nomi possono essere lunghi fino a quattro caratteri.

- Usare il controllo **MULTI JOG** (sul pannello anteriore) o i tasti **STATION +/-** (sul telecomando) per selezionare i caratteri.
- Premere **ENTER** per confermare un carattere. Se non è inserito nessun carattere, viene inserito uno spazio.
- Il nome viene memorizzato alla pressione di **ENTER** dopo aver scelto il quarto carattere.

Suggerimento

- Per cancellare il nome di una stazione, ripetere semplicemente i passi 1-3 ed inserire quattro spazi anziché un nome.
- Una volta nominata una stazione di preselezione, si può premere **DISPLAY** quando si ascolta una stazione per commutare il display tra il nome e la frequenza.

Ascolto delle stazioni preselezionate

È necessario aver memorizzato delle stazioni per poter ascoltarle. Vedere *Come salvare le stazioni di preselezione* a pagina 53 se non lo si è già fatto.²

1 Premere AM o FM per selezionare il ricevitore.

2 Premere CLASS per selezionare la classe in cui è memorizzata la stazione.

Premere questo ripetutamente per cambiare tra le classi A, B e C.

3 Premere STATION +/- per selezionare la stazione di preselezione desiderata.

Nota

¹ Solo per il modello VSX-415 – Se si utilizza il telecomando, assicurarsi di premere **RECEIVER** prima di premere **TUNER EDIT**.

² Se il ricevitore viene lasciato scollegato dalla presa di corrente CA per un periodo prolungato, le memorie della stazione andranno perse e dovranno essere riprogrammate.

Un'introduzione al sistema RDS

Radio Data System (RDS) è un sistema usato da gran parte delle stazioni radio FM per fornire agli ascoltatori vari tipi di informazioni: ad esempio il nome della stazione e il tipo di spettacolo che stanno trasmettendo.

Una funzione del RDS è la possibilità di ricerca per tipo di programma. Ad esempio, è possibile cercare una stazione che sta trasmettendo uno spettacolo con il tipo di programma, **Jazz**.

È possibile cercare i seguenti tipi di programma:¹

News – Notizie
Affairs – Attualità
Info – Informazioni generali
Sport – Sport
Educate – Programmi educativi
Drama – Drammi radiofonici, ecc.
Culture – Cultura nazionale o regionale, teatro, ecc.
Science – Scienze e tecnologia
Varied – Talk show, quali quiz o interviste.
Pop M – Musica pop
Rock M – Musica rock
Easy M – Musica leggera
Light M – Musica classica leggera
Classics – Musica classica seria
Other M – Altri tipi di musica che non rientrano nelle categorie di cui sopra
Weather – Previsioni del tempo

Finance – Notizie di borsa, economia, commercio, ecc.
Children – Programmi per bambini
Social – Affari sociali
Religion – Programmi sulla religione
Phone In – Il pubblico esprime la propria opinione per telefono
Travel – Viaggi di tipo vacanziero invece di notizie sul traffico
Leisure – Tempo libero e hobby
Jazz – Jazz
Country – Musica country
Nation M – Musica popolare in lingua diversa dall'inglese
Oldies – Musica popolare degli anni 50 e 60
Folk M – Musica folk
Document – Documentari

Visualizzazione delle informazioni RDS

Usare il tasto **TUNER DISPLAY** per visualizzare i diversi tipi di informazioni RDS disponibili.²

• Premere **TUNER DISPLAY** per informazioni RDS.

Il display cambia come segue ad ogni pressione del tasto:

- **Radio Text (RT)**: messaggi inviati da una stazione radio. Ad esempio, una stazione radio di programmi parlati può fornire un numero di telefono come RT.
- **Program Service Name (PS)**: il nome della stazione radio.
- **Program Type (PTY)**: indica il tipo di programma in fase di trasmissione.
- **Frequenza corrente del sintonizzatore.**

Ricerca dei programmi RDS

È possibile cercare un tipo di programma nell'elenco precedente.

1 Premere il tasto **BAND** per selezionare la banda FM.³

2 Premere il tasto **PTY SEARCH**. **SEARCH** appare sul display.

3 Usare il controllo **MULTI JOG** per selezionare il tipo del programma da ascoltare.

4 Premere **ENTER** per localizzare il tipo di programma.

Il sistema inizia la ricerca attraverso le stazioni preselezionate per trovare una corrispondenza. Dopo la localizzazione della stazione, la ricerca si ferma e la stazione viene riprodotta per cinque secondi.

Nota

¹ Inoltre, vi sono altri tre tipi di programmi: **TEST**, **Alarm!** e **None. Alarm!** e **TEST** sono usati per avvisi di emergenza. Non è possibile localizzare questo programma, ma il sintonizzatore cambia automaticamente a questo segnale di trasmissione RDS. **None** appare nulla quando non si trova un tipo di programma.

² • Se viene assorbito del rumore durante la visualizzazione dello scorrimento RT, alcuni caratteri possono non essere visualizzati correttamente.

• Se si vede **NO RADIO TEXT DATA** sul display RT, significa che nessun dato RT è inviato dalla stazione di trasmissione. Il display passerà automaticamente sul display di dati PS (in assenza di dati PS, viene visualizzata la frequenza).

• Sul display PTY, potrebbe apparire **NO DATA**. In questo caso, il display PS viene mostrato dopo qualche secondo.

³ RDS è possibile solo per la banda FM.

5 Se desiderate continuare ad ascoltare la stazione, premere ENTER entro 5 secondi.

Se non premete **ENTER**, la ricerca continua.

Se l'indicazione **NO PTY** appare sul display, ciò significa che il sintonizzatore non è stato in grado di trovare il tipo del programma nel momento della ricerca.¹

Utilizzo della funzione EON

Quando è attivata la funzione EON (Enhanced Other Network information), il ricevitore salta ad una trasmissione collegata ad EON appena inizia, anche se usate una funzione diversa da quella del sintonizzatore. Non lo si può usare in aree dove non sono trasmesse le informazioni EON e quando le stazioni FM non trasmettono i dati PTY. Quando termina la trasmissione, il sintonizzatore ritorna alla frequenza o funzione originale.

1 Premere il tasto BAND per selezionare la banda FM.²

2 Premere EON MODE per selezionare una delle modalità possibili.

Premere ripetutamente per commutare tra:

- **EON TA** (Traffic Announcement) – Imposta il sintonizzatore per ricevere le trasmissioni sul traffico quando queste sono trasmesse.
- **EON NEWS** – Imposta il sintonizzatore per ricevere le notizie quando queste sono trasmesse.
- **OFF** – Cambia alla funzione EON.

Quando è impostata la funzione **TA** o **NEWS**, l'indicatore **EON** s'illumina sul display (lampeggia alla ricezione di una trasmissione EON).³

L'indicatore **○** s'illumina sul display quando la stazione corrente esegue il servizio EON.⁴

Azzeramento di tutte le stazioni dalla ricerca RDS ed EON

Il ricevitore registra automaticamente un marcatore d'identificazione (chiamato codice PI) per la stazione inserita nelle classi della memoria per la ricezione dei dati RDS o EON. Per rimuovere le stazioni attualmente memorizzate dalla ricerca RDS ed EON, bisogna cancellare i codici PI.

1 Premere e tenere premuto EON MODE per circa due secondi.

L'indicazione **ERASE PI** appare sul display.

2 Premere ENTER.

ERASE PI lampeggia per due secondi per indicare che i codici PI sono stati cancellati.

Nota

¹ Il sistema RDS effettua la ricerca solo delle stazioni di preselezione. Se nessuna stazione è stata preselezionata o se il tipo del programma non è stato trovato tra le stazioni di preselezione, l'indicazione **NO PTY** appare sul display. **FINISH** significa che è stata completata la ricerca.

² EON è possibile solo nella banda FM.

³ Non è possibile localizzare annunci sul traffico e notizie allo stesso tempo.

⁴ Non è possibile usare i tasti **TUNER EDIT** e **PTY SEARCH** mentre è illuminato l'indicatore **EON** sul display.

• Se desiderate cambiare ad una funzione che non sia quella del sintonizzatore quando l'indicatore **EON** sta lampeggiando, premere su **EON MODE** per disattivare EON.

Come fare le registrazioni

Come fare una registrazione audio o video

È possibile fare una registrazione audio o video dal sintonizzatore incorporato o da un'altra fonte audio o video collegata al ricevitore (ad esempio un lettore CD o un televisore).

Non dimenticare che non è possibile fare una registrazione digitale da una fonte analogica o viceversa, assicurarsi che i componenti usati per la registrazione siano collegati nella stessa maniera (vedi *Collegamento* a pagina 15 per ulteriori informazioni sui collegamenti).

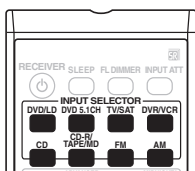

Modello VSX-515:

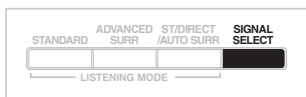

Modello VSX-415:

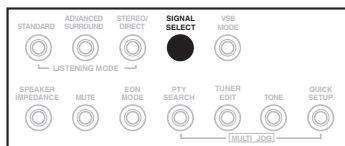

1 Selezionare la fonte da registrare.

Usare i tasti di selezione dell'ingresso (**INPUT SELECTOR**).

2 Selezionare il segnale d'ingresso (se necessario).

Premere **SIGNAL SELECT** per selezionare il segnale d'ingresso corrispondente al componente fonte (vedi pagina 34 per ulteriori informazioni).

3 Preparare la fonte da registrare.

Sintonizzare la stazione radio, inserire il CD, la videocassetta, il DVD ecc.

4 Preparare il registratore.

Inserire una cassetta, un MD o una videocassetta vergine nel dispositivo di registrazione ed impostare i livelli di registrazione.¹

Vedere le istruzioni in dotazione con il registratore se non si sa come procedere. La maggior parte dei videoregistratori impostano il livello di registrazione dell'audio automaticamente—controllare il manuale delle istruzioni per ulteriori chiarimenti.

5 Avviare la registrazione, poi avviare la riproduzione del componente fonte.

Nota

¹ Il volume, il bilanciamento, il tono (bassi, acuti, loudness) e gli effetti surround non influiscono sul segnale registrato.

Informazioni aggiuntive

Localizzazione dei guasti

Le operazioni errate sono spesso interpretate come problemi o malfunzionamenti. Se si sospetta qualche problema nel componente, si prega di controllare i punti qui sotto. A volte, il problema rimane in un altro componente. Esaminare gli altri componenti ed apparecchi elettrici usati. Se il problema non può essere rettificato anche dopo aver effettuato i controlli sopra descritti, chiedere al centro di servizio Pioneer più vicino o al proprio concessionario di svolgere i lavori di riparazione.

- Se l'unità non funziona in modo normale per via degli effetti esterni, quali l'elettricità statica, scollegare la spina d'alimentazione dalla presa murale e ricollegarla per ritornare alle normali condizioni d'uso.

Problema	Rimedio
La corrente non si accende.	<ul style="list-style-type: none">• Collegare la spina del cavo d'alimentazione alla presa murale.• Scollegare la spina del cavo d'alimentazione dalla presa ed inserirla nuovamente.• Assicurarsi che non vi siano cavi scollegati di altoparlanti che toccano il pannello posteriore. Ciò potrebbe fare spegnere automaticamente il ricevitore.• Se l'alimentazione si spegne automaticamente, portare l'unità al centro autorizzato o al concessionario Pioneer più vicino per farla aggiustare.
Non viene emesso suono quando è selezionata una funzione.	<ul style="list-style-type: none">• Assicurarsi che il componente sia collegato correttamente (fare riferimento a <i>Collegamento</i> a pagina 15).• Premere MUTE sul telecomando per disattivare la funzione corrispondente.• Regolare il MASTER VOLUME.
Non viene emessa alcuna immagine quando si seleziona una funzione.	<ul style="list-style-type: none">• Assicurarsi che il componente sia collegato correttamente (fare riferimento a <i>Collegamento</i> a pagina 15).• Selezionare il componente corretto (usare i tasti di selezione di ingresso).
Notevole rumore nelle trasmissioni radio.	<ul style="list-style-type: none">• Sintonizzare alla frequenza corretta.• Collegare l'antenna (fare riferimento a pagina 20).• Spostare i cavi scollegati dai terminali e dai fili dell'antenna.• Aprire completamente l'antenna FM a filo, posizionarla per la ricezione migliore e fissarla sul muro.• Collegare un'antenna esterna FM (fare riferimento a pagina 20).• Regolare la direzione e la posizione per la migliore ricezione.• Collegare un'antenna AM interna o esterna (fare riferimento a pagina 20).• Spegnerne il componente che causa il rumore o allontanare lo stesso dal ricevitore.• Spostare ancora più lontano le antenne dagli apparecchi che causano il rumore.

Problema	Rimedio
Non è possibile selezionare automaticamente le stazioni di trasmissione.	<ul style="list-style-type: none"> • Collegare un'antenna esterna (fare riferimento a pagina 20).
Assenza di suono dagli altoparlanti surround o centrali.	<ul style="list-style-type: none"> • Collegare correttamente gli altoparlanti. Fare riferimento alla pagina 21 (VSX-415) o alla pagina 22 (VSX-515). • Fare riferimento a <i>Impostazione degli altoparlanti</i> a pagina 41 (VSX-415) o pagina 48 (VSX-515) per controllare le impostazioni dell'altoparlante. • <i>Solo per il modello VSX-415</i> – Fare riferimento a <i>Impostazione dei livelli separati del canale per le modalità di ascolto</i> a pagina 43 per controllare i livelli degli altoparlanti. • <i>Solo per il modello VSX-515</i> – Fare riferimento a <i>Livello del canale</i> a pagina 50 per controllare i livelli dell'altoparlante.
Assenza di suono dagli altoparlanti posteriori surround (solo modello VSX-515).	<ul style="list-style-type: none"> • Fare riferimento a <i>Impostazione degli altoparlanti</i> a pagina 48 per controllare le impostazioni dell'altoparlante posteriore surround. • Fare riferimento <i>Livello del canale</i> a pagina 50 per controllare i livelli dell'altoparlante. • Fare riferimento a <i>Uso del canale posteriore surround (modalità Extended)</i> a pagina 36 per assicurarsi che la modalità Extended e la modalità suono siano impostate per un suono posteriore surround.
Nessun suono dal subwoofer.	<ul style="list-style-type: none"> • Assicurarsi che il subwoofer sia acceso. • Se il subwoofer ha una manopola del volume, assicurarsi che il volume sia sufficientemente alto. • La fonte Dolby Digital o DTS che si sta ascoltando potrebbe non avere un canale LFE. <p><i>Solo per il modello VSX-415:</i></p> <ul style="list-style-type: none"> • Commutare <i>Impostazione del subwoofer</i> a pagina 41 su YES o PLUS. • Commutare <i>Impostazione dell'attenuatore LFE</i> a pagina 41 su 0 dB o 10 dB. <p><i>Solo per il modello VSX-515:</i></p> <ul style="list-style-type: none"> • Commutare l'impostazione del subwoofer in <i>Impostazione degli altoparlanti</i> a pagina 48 su YES o PLUS. • Commutare l'Impostazione dell'attenuatore LFE a pagina 52 su LFEAT 0 o LFEAT 10.
Rumore durante la riproduzione da una piastra a cassette.	<ul style="list-style-type: none"> • Spostare la piastra dal ricevitore finché non scompare il rumore.
Viene emesso un suono da altri componenti, ma non dal lettore LD o DVD.	<ul style="list-style-type: none"> • Impostare SIGNAL SELECT su AUTO, DIGITAL o ANALOG a seconda del tipo di collegamenti fatti. (fare riferimento a pagina 34). • Impostare correttamente l'ingresso digitale. Fare riferimento a pagina 43 (VSX-415) o a pagina 51 (VSX-515). • Effettuare collegamenti digitali (fare riferimento a pagina 16) e impostare SIGNAL SELECT su DIGITAL (fare riferimento a pagina 34). • Vedere nel manuale delle istruzioni in dotazione con il lettore DVD.
Non viene emesso alcun suono o rumore alla riproduzione di software con DTS.	<ul style="list-style-type: none"> • Impostare il livello del volume digitale del lettore al massimo o nella posizione neutra.

Problema	Rimedio
Quando viene effettuata una ricerca da un lettore CD DTS compatibile, viene emesso rumore.	<ul style="list-style-type: none"> • Questo non è segno di malfunzionamento, ma assicurarsi di abbassare il volume per prevenire la riproduzione di un rumore forte dagli altoparlanti.
Tutto sembra impostato correttamente, ma il suono di riproduzione è strano.	<ul style="list-style-type: none"> • Controllare che i terminali degli altoparlanti positivo/negativo sul ricevitore corrispondano ai terminali degli altoparlanti. Fare riferimento alla pagina 21 (VSX-415) o alla pagina 22 (VSX-515).
Sembra che ci sia una differenza di tempo tra gli altoparlanti e l'uscita del subwoofer.	<ul style="list-style-type: none"> • <i>Solo per il modello VSX-415</i> – Potrebbe essere necessario diminuire <i>Impostazione della distanza del subwoofer</i> a pagina 42 per compensare un ritardo nell'emissione del subwoofer. • <i>Solo per il modello VSX-515</i> – Vedere <i>Impostazione automatica del suono surround (MCACC)</i> a pagina 13 per impostare nuovamente il sistema usando MCACC (ciò compenserà automaticamente un ritardo nell'emissione del subwoofer).
Dopo aver usato la funzione Auto MCACC Setup, l'impostazione delle dimensioni degli altoparlanti (LARGE o SMALL) è errata (<i>Solo modello VSX-515</i>).	<ul style="list-style-type: none"> • Il rumore a bassa frequenza potrebbe essere stato causato da un condizionatore d'aria o da un motore. Spegnerne tutti gli apparecchi nella stanza e riavviare la funzione Auto MCACC Setup.
Il telecomando non funziona.	<ul style="list-style-type: none"> • Sostituire le pile (fare riferimento a pagina 6). • Utilizzarlo entro 7 m, ad un angolo di 30° dal sensore remoto del pannello anteriore (fare riferimento a pagina 6). • Spostare gli ostacoli o utilizzarlo da un'altra posizione. • Evitare l'esposizione alla luce diretta del sensore a distanza sul pannello anteriore.
Il display è scuro o spento.	<ul style="list-style-type: none"> • Premere FL DIMMER sul telecomando ripetutamente per tornare all'impostazione predefinita.

Ripristino dell'unità principale

Usare questa procedura per azzerare tutte le impostazioni del ricevitore ai valori di fabbrica. Usare i controlli sul pannello anteriore per effettuare questo.

Modello VSX-415:

1 Commutare il ricevitore nella modalità d'attesa.

2 Mantenendo premuto il tasto TONE, premere e mantenere premuto il tasto \odot STANDBY/ON per tre secondi circa.

3 Quando si vede RESET? apparire sul display, premere il tasto TONE.
OK? appare sul display.

4 Premere TONE ancora una volta per confermare.

OK appare sul display per indicare che il ricevitore è stato ripristinato alle impostazioni di fabbrica.

Modello VSX-515:

1 Commutare il ricevitore nella modalità d'attesa.

2 Mantenendo premuto il tasto TONE, premere e mantenere premuto il tasto \odot STANDBY/ON per tre secondi circa.

3 Quando si vede RESET? apparire sul display, premere il tasto ENTER.
OK? appare sul display.

4 Premere SYSTEM SETUP per conferma.

OK appare sul display per indicare che il ricevitore è stato ripristinato alle impostazioni di fabbrica.

Commutazione dell'impedenza dell'altoparlante

Si raccomanda l'uso di altoparlanti 8 Ω con questo sistema, ma è possibile commutare l'impostazione dell'impedenza se intendete usare altoparlanti con un'impedenza nominale di 6 Ω .

• **Con il ricevitore nella modalità d'attesa, premere \odot STANDBY/ON mantenendo premuto il tasto SPEAKER IMPEDANCE.**

Ogni volta, si cambiano tra le impostazioni dell'impedenza:

- **SP 6 OHM** – Usare quest'impostazione se gli altoparlanti hanno un valore nominale di 6 Ω .
- **SP 8 OHM** – Usare quest'impostazione se gli altoparlanti hanno un valore nominale di almeno 8 Ω .

Specifiche

Sezione dell'amplificatore

- **Uscita di corrente continua (Stereo)**

Anteriore:

VSX-415 80 W (DIN 1kHz, THD 1,0%, 8 Ω)

VSX-515 100 W (DIN 1kHz, THD 1,0%, 8 Ω)

- **Uscita di corrente continua (surround)**

Modello VSX-415:

Anteriore 80 W per canale (1kHz, 1,0%, 8 Ω)

Centrale 80 W (1kHz, 1,0%, 8 Ω)

Surround 80 W per canale
(1kHz, 1,0%, 8 Ω)

Modello VSX-515:

Anteriore 100 W per canale (1kHz, 1,0%, 8 Ω)

Centrale 100 W (1kHz, 1,0%, 8 Ω)

Surround 100 W per canale
(1kHz, 1,0%, 8 Ω)

Posteriore surround 100 W per canale
(1kHz, 1,0%, 8 Ω)

Sezione audio

- **Ingresso (Sensibilità/Impedenza)**

CD, DVR/VCR, CD-R/TAPE/MD,

DVD/LD, TV/SAT 200 mV/47 kΩ

- **Risposta di frequenza**

CD, DVR/VCR, CD-R/TAPE/MD, DVD/LD,

TV/SAT 5 Hz a 100.000 Hz ± 3 dB

- **Uscita (Livello/Impedenza)**

DVR/VCR REC, CD-R/TAPE/

MD REC 200 mV/2,2 kΩ

- **Controllo del tono**

Bassi ± 6 dB (100 Hz)

Alti ± 6 dB (10 kHz)

Loudness +10 dB/+5 dB (100 Hz/10 kHz)
(a livello di volume -50 dB)

- **DIN rapporto segnale/rumore DIN (uscita di corrente continua nominale/50 mW)**

CD, DVR/VCR, CD-R/TAPE/MD,

DVD/LD, TV/SAT88/64 dB

Sezione video

- **Ingresso (Sensibilità/Impedenza)**

DVR/VCR, DVD/LD, TV/SAT 1 V_{p-p}/75 Ω

- **Uscita (Livello/Impedenza)**

DVR/VCR, MONITOR OUT 1 V_{p-p}/75 Ω

- **Risposta di frequenza**

DVR/VCR, DVD/LD,

TV/SAT \Leftrightarrow MONITOR 5 Hz a 7 MHz ± 3 dB

Rapporto segnale/rumore55 dB

Diafonia (crosstalk)50 dB

Sezione del sintonizzatore FM

Gamma di frequenza 87,5 MHz a 108 MHz

Sensibilità utile Mono: 13,2 dBf, IHF
(1,3 μ V/75 Ω)

50 dB Sensibilità di silenziamento . . . Mono: 20,2 dB
Stereo: 38,6 dBf

Rapporto segnale/rumore . . Mono: 73 dB (a 85 dBf)
Stereo: 70 dB (a 85 dBf)

Distorsione Stereo: 0,5 % (1 kHz)

Selettività del canale alternativo60 dB
(400 kHz)

Separazione stereo 40 dB (1 kHz)

Risposta di frequenza 30 Hz a 15 kHz
(± 1 dB)

Ingresso dell'antenna (DIN) . . 75 Ω asimmetrico

Sezione del sintonizzatore AM

Risposta di frequenza531 Hz a 1.602 kHz

Sensibilità (IHF, antenna a telaio)350 μ V/m

Rapporto segnale/rumore50 dB

Antenna Antenna a telaio

Generalità

Alimentazione AC 220-230V, 50/60Hz

Consumo corrente:

VSX-415 220 W

VSX-515 300 W

Nella modalità d'attesa 0,5 W

Dimensioni:

VSX-415 420 (L) x 158 (A) x 394,5 (P) mm

VSX-515 420 (L) x 158 (A) x 402,5 (P) mm

Peso (senza imballaggio)

VSX-415 8,7 kg

VSX-515 9,5 kg

Componenti in dotazione

Antenna AM a telaio	1
Antenna FM a filo	1
Pile a secco (IEC R6, dimensione AA)	2
Telecomando	1
Impostazione microfono (Solo per il modello VSX-515)	1
Queste istruzioni per l'uso	



Nota

- Le specifiche ed il design sono soggetti a possibili modifiche senza preavviso, per motivi di miglioramenti del prodotto.

Precauzione riguardante il cavo d'alimentazione

Maneggiare sempre il cavo d'alimentazione agendo per la spina. Non estrarre la spina tirando il cavo e non toccare mai il cavo d'alimentazione con le mani bagnate, altrimenti si può verificare un corto circuito o scosse elettriche. Non posizionare l'unità, un mobile, ecc., sul cavo d'alimentazione o premere il cavo stesso. Non annodare mai il cavo e non bisogna mai legare il cavo d'alimentazione insieme ad altri cavi. Far passare i cavi d'alimentazione in modo tale che non sia possibile calpestare gli stessi. Un cavo d'alimentazione danneggiato può causare un incendio o dare scosse elettriche. Controllare il cavo d'alimentazione ogni tanto. Se è danneggiato, chiedere di sostituirlo al più vicino centro di servizio o concessionario autorizzato Pioneer.

Pulizia dell'unità

- Usare un panno di pulizia o un panno asciutto per rimuovere le tracce di polvere e sporcizia.
- Quando la superficie è sporca, strofinarla con un panno soffice inumidito con un detergente neutro diluito cinque o sei volte con acqua e ben strizzato, poi passare un panno asciutto sulla superficie. Non usare mai cera per mobili o prodotti di pulizia.
- Non usare mai acqua, benzina, spray insetticida o altri prodotti chimici sopra o nelle vicinanze di quest'unità, poiché possono corrodere la superficie della stessa.

Published by Pioneer Corporation
Copyright©2005 Pioneer Corporation
All rights reserved

Pubblicato da Pioneer Corporation
Copyright©2005 Pioneer Corporation
Tutti i diritti sono riservati

PIONEER CORPORATION

4-1, Meguro 1-Chome, Meguro-ku, Tokyo 153-8654, Japan

PIONEER ELECTRONICS (USA) INC.

P.O. BOX 1540, Long Beach, California 90810-1540, U.S.A. TEL: (800) 421-1404

PIONEER ELECTRONICS OF CANADA, INC.

300 Allstate Parkway, Markham, Ontario L3R OP2, Canada TEL: 1-877-283-5901

PIONEER EUROPE NV

Haven 1087, Keetberglaan 1, B-9120 Melsele, Belgium TEL: 03/570.05.11

PIONEER ELECTRONICS ASIACENTRE PTE. LTD.

253 Alexandra Road, #04-01, Singapore 159936 TEL: 65-6472-7555

PIONEER ELECTRONICS AUSTRALIA PTY. LTD.

178-184 Boundary Road, Braeside, Victoria 3195, Australia, TEL: (03) 9586-6300

PIONEER ELECTRONICS DE MEXICO S.A. DE C.V.

Bldv.Manuel Avila Camacho 138 10 piso Col.Lomas de Chapultepec, Mexico,D.F. 11000 TEL: 55-9178-4270

K002_A_En

<05B00001>

Printed in

<XRE3094-A>

Free Manuals Download Website

<http://myh66.com>

<http://usermanuals.us>

<http://www.somanuals.com>

<http://www.4manuals.cc>

<http://www.manual-lib.com>

<http://www.404manual.com>

<http://www.luxmanual.com>

<http://aubethermostatmanual.com>

Golf course search by state

<http://golfingnear.com>

Email search by domain

<http://emailbydomain.com>

Auto manuals search

<http://auto.somanuals.com>

TV manuals search

<http://tv.somanuals.com>