

◆Polaroid
PZ1710

**OPERATING INSTRUCTIONS
35~57MM POWER ZOOM CAMERA**

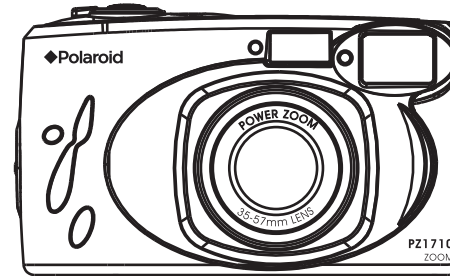

• EAN • ESP • FRA • DEU • ITA • NED

KM1200-E010

PRECAUTIONS & FEATURES

Precautions

Thank you for buying this compact camera. Before using, please read this manual carefully to ensure correct use.

- * Store the camera in a cool, dry place. Don't expose the camera to heavy dust or water.
- * Do not attempt to disassemble the camera by yourself.
- * Turn off the power switch when the camera is not in use.
- * Avoid excessive force or impact caused by handling, bumping, or dropping.
- * Don't break up the battery or throw it into fire. Keep the battery away from children.

- | | | |
|--------------------------|------------------------|------------------------|
| 1.Selector Dial | 8.Viewfinder Window | 15.Film Take-up Spool |
| 2.Shutter Release Button | 9.Lens | 16.Rewind Switch |
| 3.Power Zoom button "T" | 10.Back Cover Latch | 17.Rewind Shaft |
| 4.Power Zoom button "W" | 11.Viewfinder Eyepiece | 18.Battery cover |
| 5.Frame Counter | 12.Flash Ready Led | 19.Battery Cover Latch |
| 6.Flash | 13.Film Chamber | 20.Back Cover |
| 7.Red-eye Reduction Lamp | 14.Film Check Window | |

FLASH	AUTO FLASH/FILL-IN FLASH, RECYCLING TIME 6~10 SECONDS.
RED-EYE REDUCTION	AVAILABLE
FILM SPEED	100/200/400 ISO
FILM REWIND	POWER REWIND
FILM ADVANCE	AUTOMATIC
POWER SOURCE	2-AA BATTERIES
DIMENSIONS	120(L) X 70 (H) X 68 (D) MM

SPECIFICATION

TYPE	35 ~57mm COMPACT POWER ZOOM CAMERA
LENS	35mm ~57mm LENS 2 ELEMENTS (2P) F10.8 (w)~F14.3(T)
FOCUSING	FREE FOCUS
SHUTTER	MECHANICAL, SINGLE BLADE
SHUTTER SPEED	8 ± 2 MS

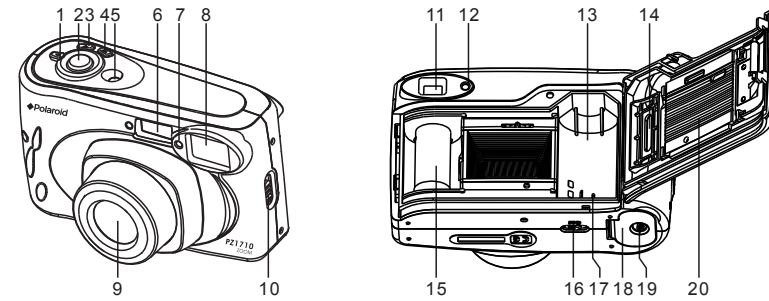

9

2

Fig1

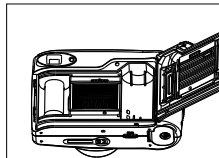

FILMTIP

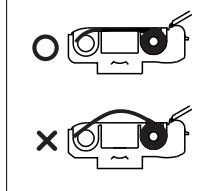
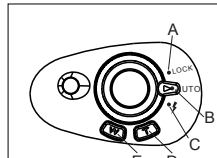

Fig2



Switch Wheel Panel

- A. Power Off
- B. Auto Flash
- C. Fill-in Flash
- D. Power Zoom Button "T"
- E. Power Zoom Button "W"

3

Fig3

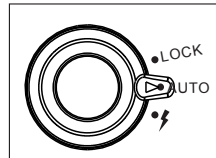

AUTO FLASH



FILL-IN FLASH

DATE IMPRINT

Date Imprint(Dateback model only)

Before imprinting date, set year, date and time using the buttons mentioned below.



No matter what date mode displayed, the sequence of blinking digit is always YEAR-> MONTH-> DAY.
1. Press the Mode button to select the desired model. The modes change in sequence as shown below.

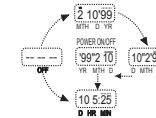

2. Press SELECT button to choose the digits to be set. The digits selected will blink.
3. Press SET button to set blinking digit.

Note: Time setting at time-mode, the displayed "DAY" can not be set.

4. Use the "---" mode when imprinting is not desired.

8

OPERATIONS

Rewinding / Unloading the Film

1. At the end of the film, push rewind switch in the direction of the arrow, then the film will automatically rewind.
 2. When rewinding, the frame counter counts down.
 3. It stops automatically when rewinding is completed.
 4. Open the back cover and remove the film for processing.
- * To rewind the film in mid roll, push the rewind switch.

7

Attaching the Strap

Slide the small loop end of the strap through the strap eyelet and then pass the other end through the loop and tie the strap onto the strap eyelet.

Loading the Battery

The camera uses 2 AA batteries.

1. Turn off power by turning the select wheel to "LOCK".
2. Open the battery chamber cover by pushing it in the direction of the arrow marked on the cover.
3. Insert the batteries according to (+) and (-) polarity signs marked on the rear of the battery cover.
4. Close the battery chamber cover by pushing it until it latches.
5. The power supply of the camera is controlled by the power switch.
Turn on power by Turning the select wheel to "auto" or "⚡" and start taking pictures.

Note:

- * Remove the battery when the camera without film is not in use for a long time.
- * Always replace both batteries at the same time.

4

Loading the Film

1. Slide the back cover latch down as indicated by the arrow direction marked to open the back cover. Make sure no film is loaded in the camera by looking through the film check window.
2. Place the film cartridge into the film chamber and ensure it is fully inserted.
3. Pull the film leader across to the film tip located on the take-up spool and ensure the film lays flat. (Fig. 1)
4. Close the back cover with a click.
5. Keep depressing then releasing the shutter button until "1" appears in the frame counter located on the top of the camera.
You are ready for taking a picture now.

Taking Pictures

1. Rotate the Selector Dial to AUTO or ⚡ position from LOCK position. For detailed information about Auto flash and Fill-in flash, see page 6.
2. Frame the subject in the viewfinder and ensure the subject is at least 1.5m (5ft) from the camera. To zoom into the subject, press the "T" zoom power button on the top of the camera. To zoom out the subject, press the "W" zoom power button on the top of the camera.
3. Depress the shutter release button to take a picture. The frame counter will be updated.

Note:

- After a flash, the camera takes approx. 8 seconds to recharge. The flash won't fire until the flash ready LED lights up again to indicate the completion of recharging.
- You can press down the shutter release button to take a picture even when the flash ready LED doesn't light up in Auto or Fill-in flash mode.
- If the flash charge time exceeds much longer than the normal (approx. 8 seconds), the batteries need to be replaced for their exhausted power.

5

Auto flash

The camera uses an Automatic Sensor Flash System that is designed to measure ambient light intensity and then activate and fire the built-in flash when needed. (Fig.3) Depending on the film speed of the film used, the flash ranges within the following distance:

35mm		57mm	
ISO	Flash range	ISO	Flash range
100	1.5-3.0m (5.3-10 ft)	100	1.8-2.5m (6-8.2 ft)
200	1.5-4.2m (5.3-12 ft)	200	1.8-3.5m (6-10 ft)
400	1.5-5.5m (5.3-14 ft)	400	1.8-4.5m (6-12.7 ft)

Fill-in Flash:

This camera comes with a Fill-in flash function too, with it you may get better picture in daylight shooting when subject is in shadow or backward to light source. Select flash mode to "⚡" position, then depress the shutter button, the flash light will fire in any circumstance to provide extra exposure compensation. (Fig.3)

Red-eye Reduction

Shooting with flash in dark places, the subject's eyes may appear red in the picture. This phenomenon is known as "red-eye" and occurs when flash reflects back from the retina. This camera is equipped with a Red-eye Reduction device which can contract the pupils of the subject and reduce the chances of red-eye.

The Red-eye Reduction unit will automatically activate in the event of shooting with flash, it will light up and shine into the subject's eyes before the shutter releases.

Note: As there is a delay effect for the red-eye reduction lamp to function, please press the button and hold the camera steady until the shutter releases.

6

◆Polaroid INSTRUCCIONES DE USO (SPANISH)
PZ1710 CAMARA DE 35 – 57 mm CON ZOOM ELÉCTRICO

ESPAÑOL

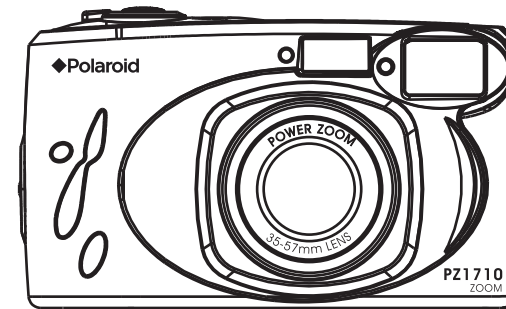

KM1200-E010

PRECAUCIONES Y CARACTERÍSTICAS

Precauciones

Gracias por comprar esta cámara compacta. Antes de usarla, por favor lea atentamente este manual para asegurar el uso correcto.

- * Guarde la cámara en un lugar fresco y seco. No exponga la cámara al polvillo o al agua.
- * No intente desarmar la cámara Ud. mismo.
- * Apague la cámara cuando no la utilice.
- * Evite los impactos o las fuerzas excesivas ocasionadas por el manipuleo, golpes o caídas.
- * No destruya la batería ni la arroje al fuego. Mantenga la batería fuera del alcance de los niños.

- | | | |
|---|--|--|
| 1. <input type="checkbox"/> Dial selector | 8. <input type="checkbox"/> Ventana del Visor | 15. <input type="checkbox"/> Carretel de recepción de la <input type="checkbox"/> película |
| 2. <input type="checkbox"/> Botón de apertura del <input type="checkbox"/> obturador | 9. <input type="checkbox"/> Lentes | 16. <input type="checkbox"/> Perilla de rebobinado |
| 3. <input type="checkbox"/> Botón "T" de encendido del <input type="checkbox"/> Zoom | 10. <input type="checkbox"/> Traba de apertura de la tapa <input type="checkbox"/> trasera | 17. <input type="checkbox"/> Eje de rebobinado |
| 4. <input type="checkbox"/> Botón "W" de encendido del <input type="checkbox"/> Zoom | 11. <input type="checkbox"/> Ocular del Visor | 18. <input type="checkbox"/> Cubierta de la batería |
| 5. <input type="checkbox"/> Contador de fotos | 12. <input type="checkbox"/> LED preparado del flash | 19. <input type="checkbox"/> Traba de la cubierta de la <input type="checkbox"/> batería |
| 6. <input type="checkbox"/> Flash | 13. <input type="checkbox"/> Recámara para la película | 20. <input type="checkbox"/> Cubierta trasera |
| 7. <input type="checkbox"/> Lámpara de reducción de <input type="checkbox"/> ojos rojos | 14. <input type="checkbox"/> Ventana para control de la <input type="checkbox"/> película | |

FLASH <input type="checkbox"/>	FLASH AUTOMÁTICO/FLASH MANUAL, TIEMPO DE RECARGA 6 ~ <input type="checkbox"/> 10 SEGUNDOS
REDUCCIÓN DE OJOS <input type="checkbox"/> ROJOS	DISPONIBLE
VELOCIDAD DE LA <input type="checkbox"/> PELICULA	100/200/400 ISO
REBOBINADO DE LA <input type="checkbox"/> PELICULA	ELÉCTRICO
AVANCE DE LA <input type="checkbox"/> PELICULA	AUTOMATICO
FUENTE DE ENERGÍA <input type="checkbox"/>	2 PILAS AA
DIMENSIONES <input type="checkbox"/>	120(L) X 70 (H) X 68 (P) MM

ESPECIFICACION

TIPO □	CAMARA COMPACTA DE 35 – 57mm CON ZOOM ELÉCTRICO
LENTEs □	LENTEs DE 35mm – 57 mm DE 2 ELEMENTOS (2P) F10.8 (w) – F 14.3 (T)
FOCO □	FOCO LIBRE
OBTURADOR □	HOJA SIMPLE, MECÁNICA
VELOCIDAD DE □ OBTURACION □	8 ± 2 MS

19

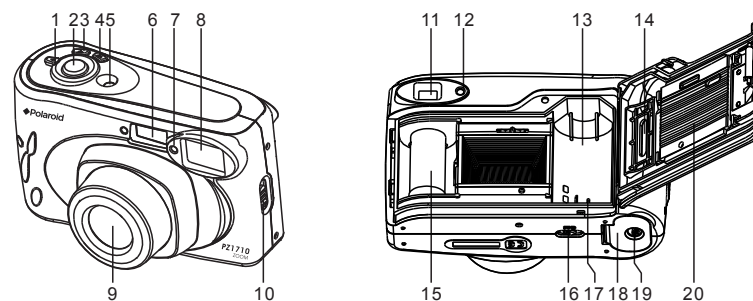

12

Fig1

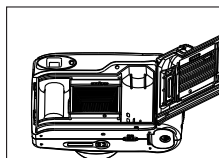

Extremo de la película

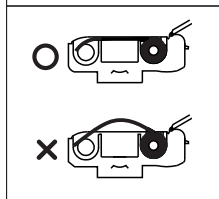
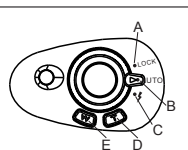

Fig2



Panel de la perilla de encendido

- A. Apagar
- B. Flash automático
- C. Flash manual
- D. Botón
- T. del Zoom Eléctrico
- E. Botón W del Zoom □
- EléctricoDA

13

Fig3

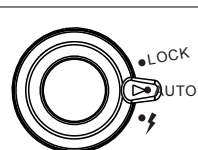

FLASH AUTOMÁTICO



FLASH MANUAL

IMPRESION DE LA FECHA

Impresión de la fecha (sólo en el modelo con fecha)

Antes de imprimir la fecha, fije el año, la fecha y la hora utilizando los botones que se mencionan a continuación.



No importa cual es el modo que se utiliza, la secuencia de los dígitos que parpadean es siempre AÑO -> MES -> DIA.

1. Presione el botón Modo para seleccionar el modelo deseado. Los modos cambian en la secuencia que se muestra a continuación.

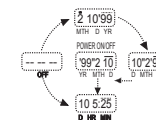

2. Presione el botón de SELECCION para elegir los dígitos que desea fijar. Los dígitos seleccionados comenzarán a parpadear.
3. Presione el botón SET (fijar) para fijar los dígitos que parpadean.

Nota: Cuando fije la hora en el modo hora, no podrá fijar el "DIA" que aparece.

4. Utilice el modo "----" cuando no desee imprimir la fecha. No presione.

18

OPERACIONES

Para rebobinar/sacar la película

1. Al finalizar la película, empuje la perilla de rebobinado en la dirección de la flecha. Así, la película se rebobinará automáticamente.
2. Cuando esté rebobinando, el contador contará regresivamente.
3. Se parará automáticamente cuando se complete el rebobinado.
4. Abra la cubierta posterior y saque la película para su procesamiento.
 - * Para rebobinar la película en la mitad del rollo, empuje la perilla de rebobinado.

17

Para agregar la correa

Pase el lazo pequeño de la correa a través del ojal de la misma y luego pase el otro extremo a través del lazo y ate la correa al ojal.

Para cargar la batería

La cámara utiliza 2 pilas AA.

1. Apague la coriente poniendo la perilla de selección en "LOCK" (trabado).
2. Abra la cubierta de la recámara de la batería empujándola en la dirección de la flecha marcada sobre la cubierta.
3. Inserte las pilas de acuerdo con los signos de la polaridad (+) y (-) marcados en la parte posterior de la cubierta de la batería.
4. Cierre la recámara de la batería empujándola hasta que se trabo.
5. El suministro de energía de la recámara está controlado por la perilla de encendido.

Nota:

- * Quite las pilas cuando no utilice la cámara sin película durante un largo tiempo.
- * Cambie siempre las dos pilas al mismo tiempo.

14

Para cargar la película

1. Deslice la traba de la cubierta posterior hacia abajo como lo indica la flecha marcada para abrir la cubierta posterior.
- Asegúrese de que no haya una película dentro de la cámara, mirando a través de la ventana de control de la película.
2. Ponga el carretel de la película en la recámara para la película y asegúrese de que esté bien insertada.
3. Tire de la guía de la película hasta la punta de la película ubicada en el carretel de recepción y asegúrese de que la película quede plana (Fig 1)
4. Cierre la parte de atrás.
5. Mantenga el botón del obturador apretado y luego suéltelo hasta que aparezca "1" en el cuadro del contador ubicado en la parte superior de la cámara.
 - Ud. ya está listo para tomar una fotografía.

Para tomar fotos

1. Gire el dial de selección hasta AUTO o hasta la posición  desde la posición LOCK. Para una información detallada sobre el Flash Automático y el Flash Manual, vea la página 6.
2. Encuadre el objeto en el visor y asegúrese de que el mismo esté a una distancia mínima de 1,5 m (5 pies) de la recámara. Para acercar el objeto con el zoom, presione el botón "T" del zoom eléctrico en la parte superior de la recámara. Para alejar el objeto, presione el botón "W" del zoom eléctrico en la parte superior de la cámara.
3. Presione el botón de apertura del obturador para tomar una foto. El contador se actualizará. 42.33.2.

Nota:

- Luego de un flash, la cámara toma aproximadamente unos 8 segundos para recargarse. El flash no se disparará hasta que el LED preparado del flash se encienda para indicar que la carga está completa.
- Ud. puede presionar el botón del obturador para tomar una foto aún cuando el LED preparado del flash no se encienda, tanto en el modo automático como manual del flash.
- Si el tiempo de carga del flash se extiende mucho más allá de lo normal (aproximadamente 8 segundos) se deben cambiar las pilas porque se agotaron.

15

Flash automático

La cámara utiliza un Sistema de Flash con Sensor Automático, diseñado para medir la intensidad de luz del ambiente y activar y disparar el flash incorporado cuando sea necesario. (Fig.3) De acuerdo con la velocidad de la película utilizada, el flash cubre las siguientes distancias:

35 mm <input type="checkbox"/>		57mm <input type="checkbox"/>	
ISO <input type="checkbox"/>	Alcance del flash <input type="checkbox"/>	ISO <input type="checkbox"/>	Alcance del flash <input type="checkbox"/>
100 <input type="checkbox"/>	1.5-3.0 m (5.3-10 ft) <input type="checkbox"/>	100 <input type="checkbox"/>	1.8-2.5 m (6-8.2 ft) <input type="checkbox"/>
200 <input type="checkbox"/>	1.5-4.2 m (5.3-12 ft) <input type="checkbox"/>	200 <input type="checkbox"/>	1.8-3.5 m (6-10 ft) <input type="checkbox"/>
400 <input type="checkbox"/>	1.5-5.5 m (5.3-14 ft) <input type="checkbox"/>	400 <input type="checkbox"/>	1.8-4.5 m (6-12.7 ft) <input type="checkbox"/>

Flash Manual:

Esta cámara viene también con un flash manual incorporado. Con él Ud podrá tomar las mejores fotos disparando en la luz del día cuando el objeto esté en sombras o detrás de la fuente de luz. Seleccione el modo del flash en la posición , luego presione el botón del obturador: el flash va a disparar en cualquier circunstancia para proporcionar una compensación extra en la exposición (Fig. 3)

Reducción de ojos rojos

Cuando se dispara con el flash en lugares oscuros, los ojos del sujeto pueden aparecer rojos en la foto. Este fenómeno es conocido como "ojos rojos" y ocurre cuando el flash se refleja en la retina. Esta cámara está equipada con un dispositivo de Reducción de Ojos Rojos que puede contraer la pupila del sujeto y reducir las posibilidades de ojos rojos. La unidad de Reducción de Ojos Rojos se activará automáticamente en el caso en que dispare con el flash. Se encenderá y apagará en el ojo del sujeto antes de que se dispare el obturador.

Nota: Como hay un efecto de demora para que la lámpara de reducción de ojos rojos funcione, por favor presione el botón y mantenga la cámara firmemente hasta que el obturador se dispare.

16

◆Polaroid
PZ1710

INSTRUCTIONS D'OPÉRATION (FRE)
APPAREIL PHOTO ZOOM DE TYPE 35~57 MM

FRANÇAIS

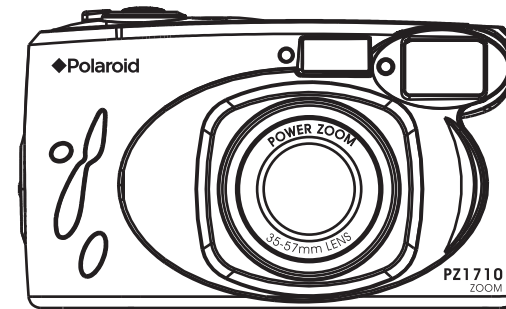

KM1200-E010

PRECAUTIONS & FEATURES

Mesures de sécurité

Nous vous remercions de vous être procuré cet appareil photo compact. Avant de l'utiliser, veuillez lire ce manuel attentivement pour assurer son utilisation adéquate.

- * Stockez l'appareil photo dans une zone fraîche et sèche. N'exposez pas l'appareil photo
- aux fortes poussières ou à l'eau.
- * Ne tenez pas de désassembler l'appareil photo vous-même.
- * Éteignez l'appareil photo lorsqu'il n'est pas utilisé.
- * Évitez la force ou les impacts excessifs causés par la manipulation, les coups ou les
- tombées.
- * Ne brisez pas les batteries ou ne les mettez pas en feu. Gardez-les hors de portée des enfants.

- | | | |
|---|-------------------------------------|---|
| 1. Sélecteur de mode | 8. Fenêtre du viseur | 15. Tambour de réception de film |
| 2. Bouton obturateur | 9. Lentilles | 16. Commutateur de rembobinage |
| 3. Bouton Power « T » | 10. Loquet du couvercle arrière | 17. Manivelle de rembobinage |
| 4. Bouton Power « W » | 11. Viseur oculaire | 18. Couvercle de batteries |
| 5. Compteur de poses | 12. Voyant DEL mise au point | 19. Loquet de couvercle de <input type="checkbox"/> |
| 6. Mise au point | 13. Compartiment de film | <input type="checkbox"/> batteries |
| 7. Voyant de réduction des <input type="checkbox"/> | 14. Fenêtre de vérification de film | 20. Couvercle arrière |
| <input type="checkbox"/> yeux rouges | | |

MISE <input type="checkbox"/>	AU POINT AUTOMATIQUE/MISE AU POINT EN CONTRE- <input type="checkbox"/> <input type="checkbox"/>
<input type="checkbox"/>	ÉCLAIRAGE, TEMPS DE RECYCLAGE DE 6 À 10 SECONDES.
RÉDUCTION DES YEUX <input type="checkbox"/>	ROUGES DISPONIBLE
SENSIBILITÉ DU FILM <input type="checkbox"/>	ISO 100/200/400
REBOBINAGE <input type="checkbox"/>	DE FILM
AVANCEMENT <input type="checkbox"/>	AUTOMATIQUE DE FILM
SOURCE D'ALIMENTATION <input type="checkbox"/>	2 BATTERIES AA
DIMENSIONS <input type="checkbox"/>	120(L) X 70 (H) X 68 (P) MM

SPECIFICATION

APPAREIL □	PHOTO ZOOM COMPACT DE TYPE 35 ~57 mm
LENTILLES □	35mm ~57mm 2 ÉLÉMENTS DE LENTILLES (2P) F10.8 (w)~F14.3(T)
DISTANCE □	FOCALE
OBTURATEUR □	MÉCANIQUE, LAME SIMPLE
VITESSE D'OBTURATION □	8 ± 2 MS

29

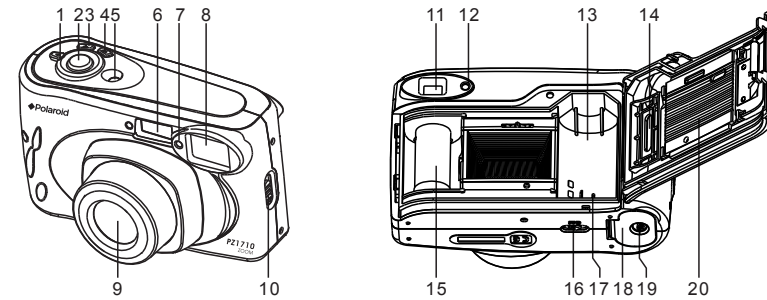

22

Fig1

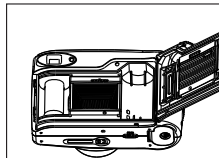

FILM TIP

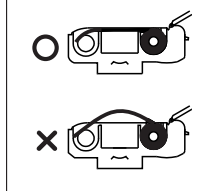
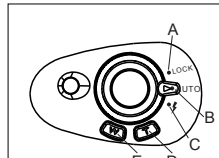

Fig2



Panneau de roue de sélection

- A. Mise en arrêt
- B. Mise au point
 - automatique
- C. Mise au point en
 - contre-éclaire
- D. Bouton zoom « T »
- E. Bouton zoom « W »

23

Fig3

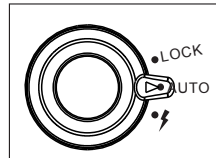

MISE AU POINT AUTOMATIQUE



MISE AU POINT EN CONTRE-ÉCLAIRAGE

IMPRESSION DE DATE

Impression de date (Modèle Dateback seulement)

Avant d'imprimer la date, de définir l'année, la date et l'heure en utilisant les boutons mentionnés ci-dessous.



Peu importe quel mode de date est affiché, la séquence de clignotement des valeurs est toujours la suivante ANNÉE-> MOIS-> JOUR.

1. Appuyez sur le bouton Mode pour sélectionner le modèle souhaité. Les modes changent dans la séquence illustrée ci-dessous.

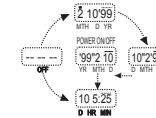

2. Appuyez sur le bouton SELECT pour choisir les valeurs à définir. Les valeurs sélectionnées clignotent.
3. Appuyez sur le bouton SET pour définir la valeur clignotante.

Remarque : La valeur « JOUR » ne peut être définie en mode Time.
4. L'utilisation du mode « --- » lors de l'impression n'est pas recommandable.

28

Rembobinage / Déchargement de film

- À la fin du film, poussez le loquet de rembobinage de film dans la direction de la flèche, et le film se rembobinera automatiquement.
- Lors du rembobinage, le compteur de poses est décrémenté.
- Il arrête automatiquement lorsque le rembobinage est terminé.
- Ouvrez le couvercle arrière et retirez le film pour fins de développement.
 - * Pour rembobiner le film à moitié, poussez le loquet de rembobinage.

27

Chargement de film

- Faites glisser le loquet du couvercle arrière vers le bas tel qu'illustré par la direction de la flèche pour ouvrir le couvercle arrière. Assurez-vous qu'aucun film n'est chargé dans l'appareil photo en vérifiant à travers la fenêtre de vérification de film.
- Placez la cartouche de film dans le compartiment de film et assurez-vous qu'il est complètement inséré.
- Tirez l'extrémité du film jusqu'à l'encoche de film située sur la bobine de réception et assurez-vous que le film est à plat. (Fig. 1)
- Fermez le couvercle
- Continuez à amortir, puis relâchez le bouton obturateur jusqu'à ce que « 1 » apparaisse dans le compteur de poses situé sur le dessus de l'appareil photo.
 - Vous êtes maintenant prêt à capturer une photo.

Prise de photos

- Faites pivoter le sélecteur de mode à AUTO ou \mathcal{L} positionnez-le à LOCK. Pour les informations détaillées à propos de la mise au point automatique ou en contre-éclairage, reportez-vous à la page 6.
- Cadrez le sujet dans le viseur et assurez-vous qu'il est à une distance de moins de 1.5 m (5 pieds) de l'appareil photo. Pour effectuer un zoom avant vers le sujet, appuyez sur le bouton zoom « T » situé sur le dessus de l'appareil photo. Pour effectuer un zoom arrière, appuyez sur le bouton zoom « W », situé aussi sur le dessus de l'appareil photo.
- Amortissez le bouton obturateur pour prendre une photo. Le compteur de poses sera alors incrémenté.

Remarque :

- Après le déclenchement de la mise au point, environ 8 secondes sont nécessaire au rechargement de l'appareil photo. La mise au point ne sera pas déclenchée jusqu'à ce que le voyant DEL mise au point prêt ne s'allume, indiquant que le rechargement est terminé.
- Vous pouvez appuyer vers le bas sur le bouton obturateur pour capturer une photo, même si le voyant DEL mise au point prête ne s'allume pas en mode automatique en en contre-éclairage
- Si le temps de rechargement de la mise au point excède la durée normale (environ 8 secondes), les batteries sont faibles et doivent être remplacées.

25

OPERATIONS

Fixation de la sangle

Faites glisser la petite extrémité de la boucle de la sangle à travers l'œillet de la sangle, puis passez l'autre extrémité à travers la boucle et attachez la sangle sur l'œillet de la sangle.

Chargement des batteries

L'appareil photo utilise 2 batteries AA.

- Éteignez l'appareil photo en tournant la roue de sélection à « LOCK ».
- Ouvrez le couvercle du compartiment à batteries en le poussant dans la direction de la flèche marquée sur le couvercle.
- Insérez les batteries en observant les signes de polarité (+) et (-) marqués à l'arrière du couvercle du compartiment à batteries.
- Fermez le couvercle du compartiment à batteries en le poussant jusqu'à ce qu'il s'enclenche.
- L'alimentation de cet appareil photo est contrôlée par l'interrupteur.
 - Mettez l'appareil en marche en tournant la roue de sélection à « Auto » ou à " \mathcal{L} ", puis commencez à capturer des photos.

Remarque :

- Retirez les batteries lorsque l'appareil photo sans film n'est pas utilisé pour une période de temps prolongée.
- Remplacez toujours les deux batteries au même moment.

24

Mise au point automatique

L'appareil photo utilise un système de mise au point automatique qui est conçue pour mesurer l'intensité lumineuse et activer ensuite le déclenchement de la mise au point intégrée, au besoin. (Fig.3) Selon la sensibilité du film utilisée, les plages de la mise au point sont applicables à la distance suivante :

35 mm		57mm	
ISO	Plage de mise au point	ISO	Plage de mise au point
100	1.5-3.0 m (5.3-10 pieds)	100	1.8-2.5 m (6-8.2 pieds)
200	1.5-4.2 m (5.3-12 pieds)	200	1.8-3.5 m (6-10 pieds)
400	1.5-5.5 m (5.3-14 pieds)	400	1.8-4.5 m (6-12.7 pieds)

Mise au point en contre-éclairage :

Cet appareil photo est aussi livré avec une fonction de mise au point en contre-éclairage, avec laquelle vous pouvez obtenir de meilleurs résultats lors de capture en plein jour lorsque le sujet est dans l'ombre ou à l'arrière d'une source de lumière. Sélectionnez le mode Flash en position " \mathcal{L} ", puis amortissez le bouton obturateur, la mise au point se déclenche alors dans tous les cas pour procurer une compensation de prise de vue supplémentaire. (Fig. 3)

Réduction des yeux rouges

Lors de la capture avec mise au point dans des endroits obscurs, les yeux du ou des sujets pourraient paraître rouges sur la photo. Ce phénomène est connu sous le nom de « yeux rouges » et survient lorsque la mise au point se reflète dans la rétine des yeux. Cet appareil photo est muni d'une fonction de réduction des yeux rouges, laquelle peut contracter les pupilles du ou des sujets, puis réduire les chances de yeux rouges. L'unité de réduction des yeux rouges s'activera automatiquement en cas de capture avec mise au point, elle s'allumera et brillera dans les yeux du ou des sujets avant le relâchement de l'obturateur.

Remarque : Puisqu'il existe un effet de délai pour que la fonction de réduction des yeux rouges se déclenche, veuillez appuyer sur le bouton et stabiliser l'appareil photo jusqu'à ce que l'obturateur soit relâché.

26

◆Polaroid
PZ1710

Bedienungsanleitung 35 – 57 mm Power-Zoomkamera

DEUTSCH

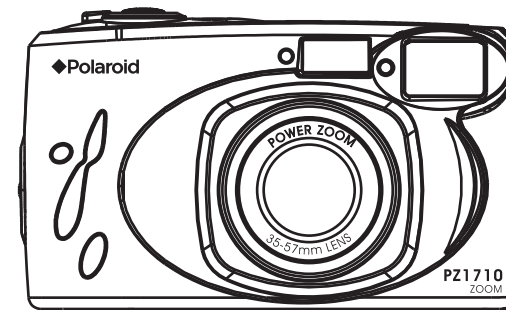

KM1200-E010

Vorsichtsmaßnahmen

Vorsichtsmaßnahmen

Vielen Dank das Sie sich für diese Kamera entschieden haben. Bitte lesen Sie diese Bedienungsanleitung um eine korrekte Bedienung der Kamera zu gewährleisten.

- * Bewahren Sie die Kamera nur an kühlen, trockenen Orten auf. Setzen Sie die Kamera nicht Schmutz und Wasser aus.
- * Versuchen Sie nicht, die Kamera zu öffnen oder zu verändern
- * Schalten Sie die Kamera aus, wenn Sie diese nicht verwenden wollen
- * Vermeiden Sie in jedem Fall starke Stöße oder Erschütterung die durch Fallenlassen oder sonstige schädliche Aktionen verursacht werden
- * Werfen Sie die Kamera keinesfalls ins Feuer. Batterien bitten wir von Kindern fernzuhalten.

- | | | |
|--|--------------------------------------|------------------------|
| 1. Wählscheibe | 8. <input type="checkbox"/> Sucher | 15. Filmaufnahmerolle |
| 2. Auslöser | 9. <input type="checkbox"/> Objektiv | 16. Rückspul-Schalter |
| 3. Zoomschalter „T“ | 10. Rückwandschalter | 17. Rückspulstift |
| 4. Zoomschalter „W“ | 11. Sucher (Augenseite) | 18. Batteriefach |
| 5. Bildzählwerk | 12. Blitzbereitschafts-LED | 19. Batteriefachdeckel |
| 6. Blitz | 13. Filmaufnahmekammer | 20. Rückwand |
| 7. Rote Augen <input type="checkbox"/> | 14. Filmanzeigefenster | |
| <input type="checkbox"/> Reduzierungslampe | | |

31

Blitz <input type="checkbox"/>	Auto-, Aufhellblitz, Bereitschaftszeit 6 – 10 Sekunden
Rote Augen Reduzierung <input type="checkbox"/>	verfügbar
Filmempfindlichkeit <input type="checkbox"/>	100/200 und 400 ASA
Filmrückspulen <input type="checkbox"/>	motorisch
Filmtransport <input type="checkbox"/>	automatisch
Energieversorgung <input type="checkbox"/>	2 x AA – Batterien
Abmessungen <input type="checkbox"/>	120 (L) x 70 (H) x 68 (D) mm

40

Spezifikationen:

Typ □	35 – 57 Power- Zoomkamera
Objektiv □	35 mm – 57 mm, 2 Elemente-Objektiv (2P) F 10,8 (w) bis 14,3 (T)
Schärfereinstellung □	Fixfokus
Auslöser □	mechanisch, Einzelaufnahme
Auslöseverzögerung □	8 ± 2 MS

39

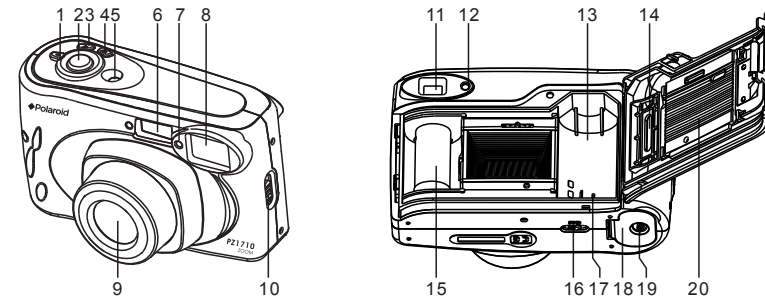

32

Fig1

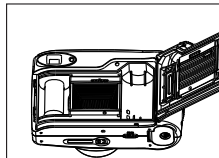

Filmtip

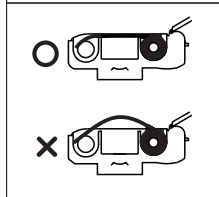
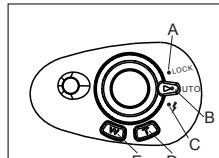

Fig2



Wählscheibe

- A. Aus
- B. Auto-Blitz
- C. Aufhellblitz
- D. Zoomschalter "T"
- E. Zoomschalter "W"

33

Fig3

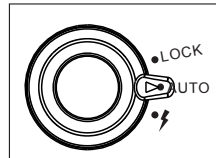

Auto-Blitz

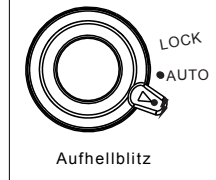

Aufhellblitz

Datumseindruck

Datumseindruck (nur Datenrückwandmodell)

Bevor Sie diese Funktion einstellen, stellen Sie bitte Jahr, Datum und Zeit mit Hilfe der unten angezeigten Knöpfe ein.



Egal welcher Anzeigemodus angezeigt wird, die Sequenz für des Einstellens ist immer Jahr – Monat – Tag.

1. Drücken Sie den Modusschalter um den gewünschten Modus auszuwählen. Die wechselnden Anzeigen werden unten angezeigt.

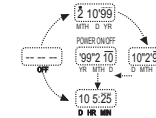

2. Drücken Sie "Select" um die einzustellenden Anzeigen einzustellen. Die gewählte Anzeige wird dabei aufblinken.

3. Drücken Sie den Set-Schalter um die blinkende Position zu verändern.

Hinweis: Im Einstellmodus für die Uhrzeit kann der angezeigte „Tag“ nicht verändert werden.

4. Verwenden Sie den „---“-Modus wenn der Datumseindruck nicht gewünscht wird.

38

Rückspulen und Entnehmen des Films

1. Wenn alle Aufnahmen gemacht wurden, drücken Sie bitte den Rückspulknopf in Pfeilrichtung. Der Film wird dann automatisch zurückgespult.
 2. Beim Rückspulen zählt das Filmzählwerk rückwärts.
 3. Der Vorgang wird automatisch beendet wenn der gesamte Film zurückgespult ist.
 4. Öffnen Sie die Rückwand und entnehmen Sie den Film.
- * Um den Film vorzeitig zurückzuspulen, drücken Sie bitte den Rückspulknopf.

37

Einlegen des Films:

1. Bewegen Sie den Rückwandschalter in Pfeilrichtung um die Rückwand zu öffnen. Schauen Sie vor dem Öffnen der Rückwand nach ob sich eventuell noch ein Film in der Kamera befindet (für den Fall das Sie die den Film nicht gerade zurückgespult haben).
2. Legen Sie den Film in das Filmaufnahmefach und zwar so, das sich dieser ganz in dem Fach befindet.
3. Ziehen Sie den Filmanfang nun nur so weit aus der Filmdose heraus, das dieser die Filmtipp-Anzeige auf der anderen Seite erreicht und der Film flach aufliegt (Fig. 1).
4. Schließen Sie die Rückwand. Wenn diese korrekt geschlossen wurde, hören Sie ein Klickgeräusch.
5. Halten Sie den Auslöser solange gedrückt bis „1“ im Zählwerk an der Oberseite der Kamera erscheint. Nun können Sie fotografieren.

Fotografieren:

1. Drehen Sie die Wählscheibe von der LOCK -Positioin auf AUTO oder " \mathcal{L} ". Für weitere Informationen über den Auto- Blitz und den Aufhellblitz schauen Sie bitte auf Seite 6 nach.
2. Wählen Sie das Objekt im Sucher aus und achten Sie darauf, das sich dieses mindestens 1,50 m von der Kamera entfernt befindet. Um das Objekt vergrößert darzustellen, drücken Sie bitte den „T“-Schalter an der Oberseite der Kamera. Um das Objekt kleiner darzustellen, betätigen Sie bitte den „W“-Schalter an der Oberseite der Kamera.
3. Drücken Sie nun den Auslöser ganz durch. Nachdem die Aufnahme gemacht wurde, wird das Bildzählwerk die Anzeige um 1 Bild nach oben, aktualisieren.

Hinweis:

- Nachdem Sie eine Aufnahme mit Blitz gemacht haben, wird die Kamera ungefähr 8 Sekunden benötigen, um den Blitz voll aufzuladen. Der Blitz wird erst dann wieder ausgelöst, wenn die Blitzbereitschafts-LED die Beendigung des Ladevorgangs anzeigt.
- Sie können den Auslöser im Auto- und Aufhellmodus auch betätigen wenn die LED noch nicht wieder aufleuchtet. Allerdings werden dann keine Aufnahmen mit Blitz gemacht.
- Wenn der Aufladevorgang für den Blitz deutlich länger als 8 Sekunden dauert, sollten Sie die Batterien austauschen, da diese bereits stark verbraucht sein dürften.

35

OPERATIONS

Anbringen der Handschlaufe:

Ziehen Sie das kleine Ende der Handschlaufe durch die Öse an der Kamera und ziehen Sie dieses dann durch die entstandene Schlaufe. Danach ziehen Sie die Schlaufe fest und können die Handschlaufe verwenden.

Einlegen der Batterien:

Die Kamera verwendet 2 Stück AA-Batterien (Mignonzellen)

1. Schalten Sie die Kamera durch Drehen der Wählscheibe auf die Position "Lock" aus.
2. Öffnen Sie den Batteriefachdeckel durch Schieben in Pfeilrichtung wie auf dem Gehäuse angezeigt.
3. Legen Sie nun die Batterien unter Beachtung der angegebenen Polarität "+" und "-" in die Batterieaufnahme ein.
4. Schließen Sie das Batteriefach nun bis der Deckel einrastet.
5. Die Energieversorgung der Kamera wird über den Ein-/Ausschalter gesteuert. Schalten Sie Kamera durch Drehen der Wählscheibe auf "Auto" oder " \mathcal{L} " ein. Nun können Sie fotografieren.

Hinweis:

- *Entnehmen Sie die Batterien, wenn Sie die Kamera für längere Zeit nicht verwenden wollen.
- *Wechseln oder erneuern Sie Batterien immer durch gleich gut geladene Batterien.

34

Auto-Blitz

Die Kamera verwendet eine automatische Belichtungsfunktion das entwickelt wurde um die jeweils vorhandenen Konditionen zu messen und dann im Bedarfsfall den Blitz einzuschalten (Fig. 3). Je nach der verwendeten Filmempfindlichkeit können Sie den Blitz in den folgenden Entfernungsbereichen einsetzen.

35 mm <input type="checkbox"/>	<input type="checkbox"/>	57mm	
ASA/ISO <input type="checkbox"/>	Entfernung <input type="checkbox"/>	ASA/ISO <input type="checkbox"/>	Entfernung
100 <input type="checkbox"/>	1.5-3.0 m (5.3-10 ft) <input type="checkbox"/>	100 <input type="checkbox"/>	1.8-2.5 m (6-8.2 ft)
200 <input type="checkbox"/>	1.5-4.2 m (5.3-12 ft) <input type="checkbox"/>	200 <input type="checkbox"/>	1.8-3.5 m (6-10 ft)
400 <input type="checkbox"/>	1.5-5.5 m (5.3-14 ft) <input type="checkbox"/>	400 <input type="checkbox"/>	1.8-4.5 m (6-12.7 ft)

Aufhellblitz:

Diese Kamera ist mit einer Aufhellblitzfunktion ausgestattet, die es Ihnen ermöglicht Aufnahmen bei Tageslicht zu machen und sich das Objekt im Schatten oder im Gegenlicht befindet. Wählen Sie dazu den " "-Position aus, drücken Sie dann den Auslöser. Der Blitz wird in jedem Fall ausgelöst, unabhängig davon, wie die Belichtungssituation insgesamt ist und zwar um auf jeden Fall das Bild aufzuhellen (Fig. 3).

Rote Augen Reduzierung:

Fotografieren mit Blitz an dunklen Plätzen, führt möglicherweise zu "roten Augen". Diese Phänomen ist bekannt als „Rote Augen“ und liegt daran, das die Retina des Auges das Blitzlicht reflektiert. Die Kamera ist mit einer Funktion ausgestattet, die das Auftreten des "Rote Augen"-Effekts reduzieren kann. Die Rote Augen Reduzierung wird automatisch eingeschaltet, wenn Sie mit Blitz fotografieren und wird jedes Mal kurz vor dem Auslösen rot aufleuchten.

Hinweis : Da die Rote Augen Reduzierung zu einer leichten Verzögerung beim Auslösen führt, halten Sie den Auslöser bitte ganz durchgedrückt und die Kamera dabei so ruhig wie möglich.

36

◆Polaroid
PZ1710

**ISTRUZIONI PER L'UTILIZZO (ITA)
MACCHINA FOTOGRAFICA DA 35-57 MM
CON ZOOM MOTORIZZATO**

ITALIANO

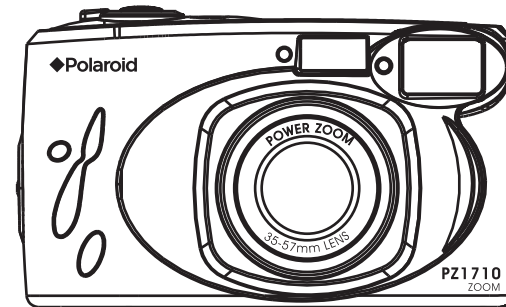

KM1200-E010

Avvertenze e caratteristiche

Avvertenze

Grazie per l'acquisto di questa macchina fotografica compatta. Prima dell'uso, leggete attentamente questo manuale per assicurarsi di usarla correttamente.

- * Riporre la macchina fotografica in un posto fresco e asciutto. Non esporre la macchina fotografica a polvere o acqua.
- * Non tentare di smontare da soli la macchina fotografica.
- * Spegnerla la macchina fotografica quando non è utilizzata.
- * Evitare sforzi eccessivi o urti, causati da trasporto, vibrazioni o cadute.
- * Non rompere le batterie e non gettarle nel fuoco. Tenere le batterie fuori dalla portata dei bambini.

- | | | |
|---|---|--|
| 1. <input type="checkbox"/> Selettore | 8. <input type="checkbox"/> Mirino | 15. <input type="checkbox"/> Bobina di avvolgimento della <input type="checkbox"/> pellicola |
| 2. <input type="checkbox"/> Pulsante di scatto | 9. <input type="checkbox"/> Obiettivo | 16. <input type="checkbox"/> Interruttore di riavvolgimento |
| 3. <input type="checkbox"/> Pulsante dello Zoom "T" | 10. <input type="checkbox"/> Fermo dello sportello <input type="checkbox"/> posteriore | 17. <input type="checkbox"/> Albero di riavvolgimento |
| 4. <input type="checkbox"/> Pulsante dello Zoom "W" | 11. <input type="checkbox"/> Mirino | 18. <input type="checkbox"/> Sportello batterie |
| 5. <input type="checkbox"/> Contascatti | 12. <input type="checkbox"/> LED di flash pronto | 19. <input type="checkbox"/> Fermo dello sportello batterie |
| 6. <input type="checkbox"/> Flash | 13. <input type="checkbox"/> Comparto per la pellicola | 20. <input type="checkbox"/> Sportello posteriore |
| 7. <input type="checkbox"/> Lampada di riduzione degli <input type="checkbox"/> occhi rossi | 14. <input type="checkbox"/> Finestra di controllo della <input type="checkbox"/> pellicola | |

FLASH <input type="checkbox"/>	FLASH AUTOMATICO/FLASH FISSO, TEMPO DI RICARICA 6-10 <input type="checkbox"/> SECONDI.
RIDUZIONE OCCHI ROSSI <input type="checkbox"/>	DISPONIBILE
SENSIBILITÀ DELLA <input type="checkbox"/> PELLICOLA	ISO 100/200/400
RIAVVOLGIMENTO <input type="checkbox"/>	POWER REWIND
AVANZAMENTO <input type="checkbox"/>	AUTOMATICO
ALIMENTAZIONE <input type="checkbox"/>	2 BATTERIE AA
DIMENSIONI <input type="checkbox"/>	120(L) X 70 (H) X 68 (P) MM

DATI TECNICI

TIPO □	MACCHINA FOTOGRAFICA DA 35-57 mm CON ZOOM MOTORIZZATO
OBIETTIVO □	OBIETTIVO A 2 LENTI 35mm ~57mm F10.8 (w)~F14.3(T)
DISTANCE □	FUOCO FISSO
OTTURATORE □	MECCANICO, A LAMA SINGOLA
VELOCITA DI OTTURAZIONE	8 ± 2 MS

49

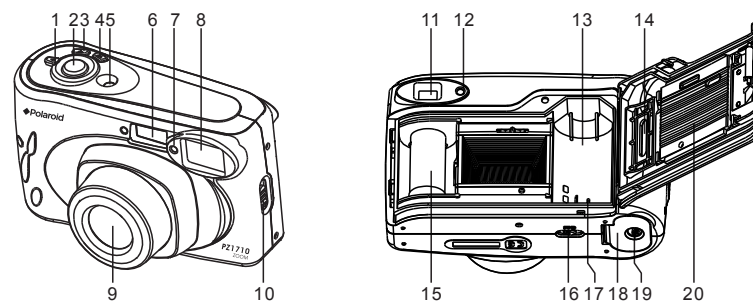

42

Fig1

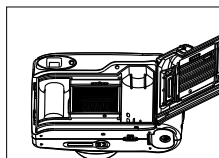

FILM TIP

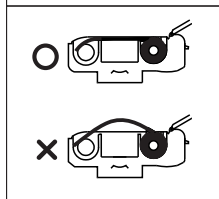
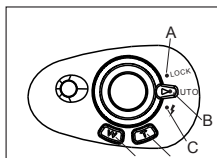

Fig2



Pannello dei selettori

- A. Spento
- B. Flash automatico
- C. Flash fisso
- D. Pulsante "T" dello □
□ Zoom
- E. Pulsante "W" dello □
□ Zoom

43

Fig3

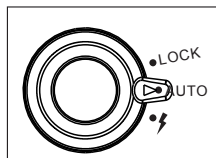

FLASH AUTOMATICO

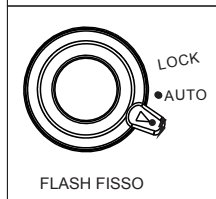

FLASH FISSO

FOTOGRAFIE CON LA DATA

Fotografie con la data (solo per il modello Dateback)

Prima di scattare foto con la data impressa, impostare data ed ora usando i pulsanti indicati sotto.



Indipendentemente da come la data verrà mostrata, la sequenza delle cifre lampeggianti è sempre ANNO->MESE->GIORNO.

1. Premere il pulsante di modo per selezionare il modo desiderato. I modi cambiano in sequenza come indicato □ sotto.

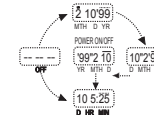

2. Premere il pulsante SELECT per scegliere le cifre da impostare. Le cifre selezionate lampeggeranno.
3. Premere il pulsante SET per impostare il valore delle cifre lampeggianti.

Nota: Nell'impostazione del modo ora, il "GIORNO" mostrato non può essere impostato.

4. Usare il modo "---" se non si vuole imprimere la data/ora sulle fotografie.

48

Riavvolgimento / Estrazione della pellicola

1. Alla fine della pellicola, premere l'interruttore di riavvolgimento nella direzione della freccia, e la pellicola si riavvolgerà automaticamente.
2. Quando si riavvolge, il contascatti conta all'indietro.
3. Si ferma automaticamente quando il riavvolgimento è completato.
4. Aprire lo sportello posteriore ed estrarre la pellicola per svilupparla.
 * Per riavvolgere una pellicola a metà, premere l'interruttore di riavvolgimento.

47

FUNZIONAMENTO

Fissaggio del cinturino

Inserire l'estremità a cappio del cinturino attraverso l'occhiello per il cinturino, far passare l'altra estremità attraverso il cappio e serrare il cinturino all'occhiello.

Inserimento delle batterie

La macchina fotografica usa 2 batterie AA.

1. Spegnerla la macchina fotografica ruotando il selettore su "LOCK"
2. Aprire lo sportello del vano batterie premendolo nella direzione indicata dalla freccia segnata sullo sportello.
3. Inserire le batterie secondo la polarità (+) e (-) segnata sul retro dello sportello del vano batteria.
4. Chiudere lo sportello del vano batterie premendolo fino allo scatto.
5. L'alimentazione della macchina fotografica è controllata dall'interruttore di alimentazione.
 Accendere ruotando il selettore su "auto" o " / " ed iniziare a scattare le fotografie.

Nota:

- * Togliere le batterie quando la macchina fotografica senza pellicola non viene usata per lungo tempo.
- * Sostituire sempre entrambe le batterie contemporaneamente.

44

Caricamento della pellicola

1. Far scorrere il fermo dello sportello posteriore come indicato dalla freccia posta sullo sportello. Assicurarsi che nessuna pellicola sia nella macchina fotografica, guardando attraverso la finestra di controllo.
2. Inserire la cartuccia della pellicola nello scomparto per la pellicola e assicurarsi che sia completamente inserita.
3. Inserire l'inizio della pellicola nel gancetto posto sulla bobina di avvolgimento, ed assicurarsi che la pellicola sia tesa (Fig.1).
4. Chiudere lo sportello posteriore fino allo scatto.
5. Premere e rilasciare il pulsante di scatto fino a che appare "1" nel contascatti posto sulla parte superiore della macchina fotografica.
 Ora la macchina è pronta per scattare una fotografia.

Scattare le fotografie

1. Ruotare il selettore dalla posizione LOCK fino alla posizione AUTO o " / ". Per informazioni dettagliate sul flash automatico e flash fisso, vedere pagina 6.
2. Inquadrare il soggetto nel mirino ed assicurarsi che il soggetto sia ad almeno 1.5m dalla macchina fotografica. Per aumentare lo zoom, premere il pulsante dello Zoom "T", posto sulla parte superiore della macchina fotografica. Per diminuire lo zoom, premere il pulsante dello Zoom "W", posto sulla parte superiore della macchina fotografica.
3. Premere il pulsante di scatto per scattare la fotografia. Il contascatti verrà aggiornato.

Nota:

- Dopo un flash, la macchina fotografica richiede circa 8 secondi per ricaricarsi. Il flash non si attiverà fino a che il LED di flash pronto non si riaccenderà nuovamente indicando il completamento della ricarica.
- E' possibile premere il pulsante di scatto e scattare una fotografia, anche se il LED di flash pronto non si è acceso, nei modi AUTO o flash fisso.
- Se il tempo di carica del flash è notevolmente più lungo del normale (circa 8 secondi) le batterie vanno sostituite in quanto scariche.

45

Flash automatico

La macchina fotografica usa un sensore per il flash automatico che è progettato per misurare la luminosità ambiente e attivare il flash quando necessario. (Fig.3) A seconda della sensibilità della pellicola usata, la portata del flash è entro le distanze indicate:

35 mm <input type="checkbox"/>		57mm <input type="checkbox"/>	
ASA <input type="checkbox"/>	Portata del flash <input type="checkbox"/>	ASA <input type="checkbox"/>	Portata del flash <input type="checkbox"/>
100 <input type="checkbox"/>	1.5-3.0 m (5.3-10 ft) <input type="checkbox"/>	100 <input type="checkbox"/>	1.8-2.5 m (6-8.2 ft) <input type="checkbox"/>
200 <input type="checkbox"/>	1.5-4.2 m (5.3-12 ft) <input type="checkbox"/>	200 <input type="checkbox"/>	1.8-3.5 m (6-10 ft) <input type="checkbox"/>
400 <input type="checkbox"/>	1.5-5.5 m (5.3-14 ft) <input type="checkbox"/>	400 <input type="checkbox"/>	1.8-4.5 m (6-12.7 ft) <input type="checkbox"/>

Flash fisso

La macchina fotografica ha una funzione di flash fisso, con la quale si possono ottenere fotografie migliori nel caso di illuminazione diurna, quando il soggetto è in ombra o in controluce. Selezionando il modo del flash nella posizione " / " e premendo il pulsante di scatto, il flash si attiverà comunque, garantendo una compensazione dell'esposizione.(Fig.3)

Riduzione occhi rossi.

Scattando foto in un luogo oscuro, gli occhi del soggetto possono risultare rossi nella fotografia. Questo fenomeno è noto come "occhi rossi" ed avviene quando la luce del flash si riflette sul fondo della retina. La macchina fotografica è fornita di un dispositivo di riduzione degli occhi rossi, che può contrarre le pupille del soggetto e ridurre la possibilità di occhi rossi. Il sistema di riduzione occhi rossi si attiverà automaticamente in caso di foto con flash, e illuminerà gli occhi del soggetto prima di scattare la foto.

Nota: Poiché vi è un effetto di ritardo dovuto al funzionamento della lampada per la riduzione degli occhi rossi, premendo il pulsante di scatto tenere la macchina ferma fino a che lo scatto avviene.

46

◆Polaroid
PZ1710

GEBRUIKSAANWIJZING 35~57MM POWER ZOOM CAMERA

NEDERLANDS

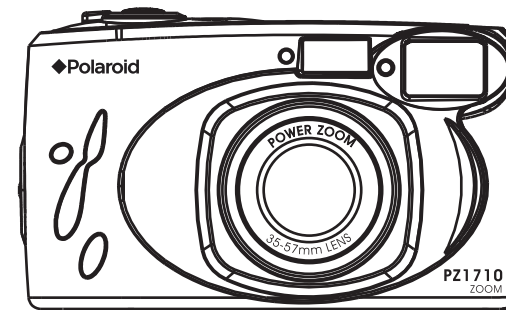

KM1200-E010

VOORZORGS-MAATREGELEN & MOGELIJKHEDEN

Voorzorgsmaatregelen

Bedankt voor het kopen van deze compactcamera. Lees voor gebruik eerst deze handleiding zorgvuldig door, zodat u weet hoe ermee om te gaan.

- * Bewaar de camera op een koele, droge plaats. Stel de camera niet bloot aan veel stof of vocht.
- * Ga niet zelf proberen de camera uit elkaar te halen.
- * Zet de camera uit wanneer hij niet wordt gebruikt.
- * Gebruik nooit geweld en vermijdt schokken door met de camera ergens tegenaan te stoten of hem te laten vallen.
- * Maak de batterij niet open en gooi hem niet in open vuur. Houdt de batterij buiten het bereik van kinderen.

- | | | |
|--|---|--|
| 1. <input type="checkbox"/> Keuzeknop | 8. <input type="checkbox"/> Zoekvenster | 15. <input type="checkbox"/> Inlegspoel |
| 2. <input type="checkbox"/> Sluiterknop | 9. <input type="checkbox"/> Lens | 16. <input type="checkbox"/> Terugspoelknop |
| 3. <input type="checkbox"/> Zoomknop "T" | 10. <input type="checkbox"/> Grendel achterklep | 17. <input type="checkbox"/> Terugspoelas |
| 4. <input type="checkbox"/> Zoomknop "W" | 11. <input type="checkbox"/> Zoeklens | 18. <input type="checkbox"/> Batterijklep |
| 5. <input type="checkbox"/> Beeldteller | 12. <input type="checkbox"/> LED Flitser Gereed | 19. <input type="checkbox"/> Grendel van de batterijklep |
| 6. <input type="checkbox"/> Flitser | 13. <input type="checkbox"/> Filmvak | 20. <input type="checkbox"/> Achterklep |
| 7. <input type="checkbox"/> Rode-ogenreductie Lamp | 14. <input type="checkbox"/> Filmleesvenster | |

51

FLITSER <input type="checkbox"/>	Auto Flitser/BIJLICHTENDE FLITSER, CYCLUS 6~10 SECONDEN.
RODE-OGENREDUCTIE <input type="checkbox"/>	BESCHIKBAAR
FILMSNELHEID <input type="checkbox"/>	100/200/400 ISO
TERUGSPOELEN <input type="checkbox"/>	VERSNELD
VOORUITSPOELEN <input type="checkbox"/>	AUTOMATISCH
VOEDING <input type="checkbox"/>	2-AA BATTERIJEN
AFMETINGEN <input type="checkbox"/>	120(L) X 70 (H) X 68 (D) MM

60

513232-00

Terugspoelen / uithalen van de film

1. Druk als de film aan het eind is op de terugspoelknop in de richting van de pijl, waarna de film automatisch zal terugspoelen.
2. Tijdens het terugspoelen telt de beeldteller terug.
3. Deze stopt automatisch zodra de camera klaar is met terugspoelen.
4. Open de achterklep en haal de film eruit om hem te laten ontwikkelen.
 - * Druk om de film halverwege terug te spoelen, op de terugspoelknop.

57

BEDIENING

De polsband bevestigen

Schuif het korte uiteinde van de polsband door het oog en voer dan het andere uiteinde door de lus; bindt daarna de band vast aan het oog.

De batterij plaatsen

De camera maakt gebruik van 2 AA batterijen.

1. Uitzetten geschiedt door het keuzewiel te zetten op "LOCK".
2. Doe het deksel van het batterijvak open door erop te duwen in de richting van de pijl op het deksel.
3. Leg de batterijen erin met de polen naar de goede kant, zoals aangegeven door de tekens (+) en (-) op de achterzijde van de batterijklep.
4. Sluit de klep van het batterijvak door erop te duwen tot hij zich vergrendelt.
5. De stroomtoevoer naar de camera wordt bediend met de Aan-/Uit-knop. Zet de camera aan door het keuzewiel te zetten op "Auto" of op " \mathcal{L} "; u kunt nu beginnen met het maken van foto's.

N.B:

* Wanneer de camera voorlopig niet gebruikt zal worden en er geen film inzit, kunt u beter de batterij eruit halen.

* Vervang altijd beide batterijen tegelijk.

54

De film laden

1. Schuif om de achterklep te openen de grendel naar beneden, zoals aangegeven door de pijl. Controleer of er geen film in de camera zit door te kijken naar het filmeesvenster.
2. Plaats de filmcassette in het filmvak en zorg ervoor dat deze er goed inzit.
3. Trek het voorstuk van de film naar de nok op de inlegspoel en let erop dat de film plat ligt. (afb. 1)
4. Sluit de achterklep door daarop te klikken.
5. Houdt de sluiterknop ingedrukt en laat hem los zodra "1" op de beeldteller bovenop de camera verschijnt.
 - U bent nu gereed voor het maken van een foto.

FOTO'S MAKEN

1. Draai de Keuzeknop op AUTO of \mathcal{L} haal hem af van de stand LOCK. Voor gedetailleerde informatie over de Auto Flitser en Bijlichtende flitser zie pagina 6.
2. Plaats het onderwerp goed in de zoeker en zorg ervoor dat het onderwerp zich op minstens 1,5 m van de camera bevindt. Druk om op het onderwerp in te zoomen op de "T" zoom-knop bovenop de camera. Druk om op het onderwerp uit te zoomen op de "W" zoom-knop bovenop de camera.
3. Druk op de sluiterknop om een opname te maken. De beeldteller zal een plaats verspringen.

N.B:

- Na een flits heeft de camera ca. 8 seconden nodig om zich weer op te laden. De flitser zal niet afgaan voordat de LED Flitser gereed weer oplicht om aan te geven dat het opladen is voltooid.
- U kunt in de stand Auto of Bijlichtende Flitser de sluiterknop indrukken om een foto te maken, zelfs wanneer de LED Flitser gereed niet oplicht.
- Indien de flitser voor het laden veel meer tijd nodig heeft dan normaal (ca. 8 seconden), moeten de batterijen worden vervangen voor ze helemaal leeg zijn.

55

Auto Flitser

De camera maakt gebruik van een flitsstelsel met automatische sensor dat is ontworpen om de intensiteit van het omgevingslicht op te meten, om vervolgens de ingebouwde flitser te activeren en wanneer dat nodig is te laten afgaan. (Afb.1,3) Al naar gelang de snelheid van de gebruikte film, heeft de flitser een bereik over de volgende afstanden:

35 mm <input type="checkbox"/>		<input type="checkbox"/>	57mm	
ISO <input type="checkbox"/>	Flitsbereik <input type="checkbox"/>		ISO <input type="checkbox"/>	Flitsbereik
100 <input type="checkbox"/>	1.5-3.0 m (5.3-10 ft) <input type="checkbox"/>		100 <input type="checkbox"/>	1.8-2.5 m (6-8.2 ft)
200 <input type="checkbox"/>	1.5-4.2 m (5.3-12 ft) <input type="checkbox"/>		200 <input type="checkbox"/>	1.8-3.5 m (6-10 ft)
400 <input type="checkbox"/>	1.5-5.5 m (5.3-14 ft) <input type="checkbox"/>		400 <input type="checkbox"/>	1.8-4.5 m (6-12.7 ft)

Bijlichtende Flitser:

Deze camera is eveneens voorzien van een bijlichtende flitser, waarmee u betere foto's kunt krijgen bij daglicht wanneer het onderwerp zich in de schaduw bevindt of daar een lichtbron achter staat. Zet de flitser op de stand " \mathcal{L} " en druk dan op de sluiterknop, het licht van de flitser zal hoe dan ook afgaan om het tekort aan licht te compenseren. (Afb.3)

Rode-ogenreductie

Bij gebruik van de flitser op donkere plaatsen kunnen ogen van de geportretteerde op de foto een rode kleur hebben. Dit verschijnsel staat bekend als "rode-ogen" en treedt op wanneer de flits door het netvlies wordt weerkaatst. Deze camera is uitgerust met een voorziening voor Rode-ogenreductie waardoor de pupillen van de geportretteerde zich samentrekken, zodat er minder kans is op rode-ogen. De voorziening voor Rode-ogenreductie zal automatisch worden geactiveerd zodra de flitser wordt gebruikt; het licht dan op en schijnt in de ogen van de geportretteerde voordat de sluiters overgaat.

N.B : Omdat er vertraging optreedt voordat de lamp van de rode-ogenreductie gaat branden, moet u op de knop drukken en de camera stil houden totdat de sluiters overgaat.

56

Free Manuals Download Website

<http://myh66.com>

<http://usermanuals.us>

<http://www.somanuals.com>

<http://www.4manuals.cc>

<http://www.manual-lib.com>

<http://www.404manual.com>

<http://www.luxmanual.com>

<http://aubethermostatmanual.com>

Golf course search by state

<http://golfingnear.com>

Email search by domain

<http://emailbydomain.com>

Auto manuals search

<http://auto.somanuals.com>

TV manuals search

<http://tv.somanuals.com>