

◆ Polaroid PZ2001
35 - 70mm Power Zoom Camera

Instruction Manual



• ENGLISH • FRANÇAIS • ESPAÑOL • DEUTSCH • ITALIANO • NEDERLANDS

Download from www.Somanuals.com. All Manuals Search And Download.

Camera Overview

EN

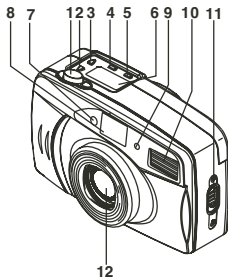

1. Shutter Release Button
2. Tele Power Zoom Button
3. Wide Power Zoom Button
4. Mode Button
5. Mid-Roll Rewind Button
6. LCD Panel
7. Red-Eye Reduction LED
8. Viewfinder
9. Flash Sensor
10. Flash
11. Film Door Latch
12. Lens

13. Film Take-Up Spool
14. Power On/Off Switch (Night Portrait Mode Switch)
15. Viewfinder Eyepiece
16. Flash Ready LED
17. Film Guide Rail
18. DX Window
19. Back Cover
20. DX Film Speed Contact
21. Film Chamber
22. Rewind Shaft
23. Battery Compartment Door
24. Tripod Socket

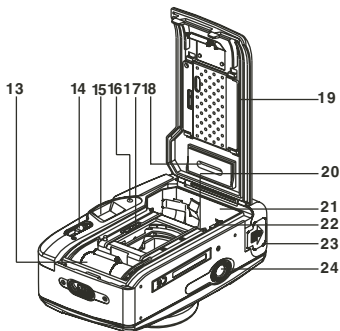

Thank you for buying this 35mm power zoom camera. Before using, please read the manual carefully to ensure correct use.

Fig.1

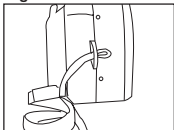

Fig.2

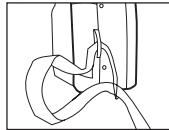

Fig.3

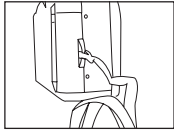

Fig.4

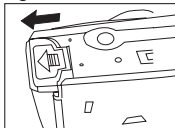

Fig.5

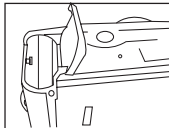
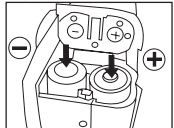

Fig.6



Attaching the Wrist Strap

1. Thread the small loop end of the strap through the Wrist-Strap Eyelet. (Fig.1)
2. Pass the other end of the strap through the small loop. (Fig. 2)
3. Securely tie the strap onto the eyelet. (Fig. 3)



Loading the Batteries

1. Open the Battery Compartment by sliding the Battery Compartment Door in the direction of the arrow. (Fig. 4)
2. Gently lift up on the Battery Compartment Door. (Fig. 5)
3. Insert two AA alkaline batteries into the battery compartment, checking that the (+) and (-) on the batteries are aligned according to the polarity indication shown on the contact plate. (Fig. 6)
4. Close the Battery Compartment Door and slide it back until it latches. (Fig. 7)

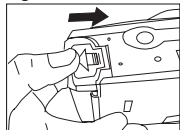
Fig.7



Note:

- Do Not Use Ni-Cd batteries.
- Always replace both batteries at the same time.
- After the camera is powered on, the battery power level icon  will be displayed on the LCD and will remain on the display when the battery is full.
- The battery power level icon  will blink when the battery power is running low. Once this happens, please replace the batteries immediately.
- When replacing batteries, remember to slide the Power On/Off switch to 'OFF'.
- When the camera is loaded with film, battery replacement must be done within 1 minute.
- When the camera is not loaded with film and not in use for a long time, remove the batteries.

Power Save Function

If the camera is not in use for over 250 seconds, the camera will turn off automatically to save battery power. To re-activate the camera, either press the Shutter Release button lightly or slide the Power On/Off Switch to 'OFF', then 'ON' again.

About the Film Speed

The camera is designed to use DX-coded ISO100, ISO200 or ISO400 film. When the film is loaded properly, the camera automatically sets the film speed to ISO100 with ISO100/200 film and to ISO400 with ISO400 film by reading the black-and-silver pattern on the film cassettes.

Loading the Film

1. Open the film compartment by pressing downward on the Film Door Latch and gently lifting up the film compartment door.
2. Insert a new roll of film into the Film Chamber (Fig. 8).
3. Pull out the film leader across to the film tip mark to reach the Film Take-Up Spool (Fig. 9).

Fig.8

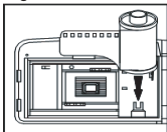
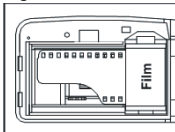

Fig.9



4. Make sure the film perforations lie evenly between the guide rails (Fig. 10)
5. Close the film compartment door until it latches. The Film Take-Up Spool will automatically take up the film.
6. Slide the Power On/Off switch to the 'ON' position (Fig. 11). The LCD will show "1".
7. Your camera is now ready to take your first picture.

Note: If the LCD panel does not show "1" and/or the  icon is blinking, the film may not be loaded properly. Please open the Film Compartment Door and repeat the film loading procedures.

Fig.10

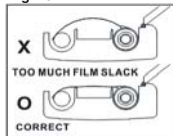
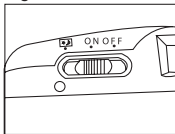



Fig.11



Taking photographs

1. Slide the Power On/Off switch to the 'ON' position to turn on the camera (Fig. 11).
2. Hold the camera steady with both hands. Be careful not to block the Lens, Flash and Flash Sensor with your fingers or hair.
3. Look through the Viewfinder Eyepiece and center the main subject in the Viewfinder. To ensure sharp pictures, make sure your subject is at least 4.92ft. (1.5m) away from the camera.
4. To compose your picture using the power zoom feature, simply press one of the power zoom buttons. By pressing the Tele Power Zoom button, marked with "T", the lens will extend outward toward the 70mm telephoto setting to allow you to zoom in on your subject. By pressing the Wide Power Zoom button, marked with "W", the lens will retract back into the camera toward the 35mm wide (normal) setting.
5. Once you have composed your picture, press and hold the Shutter Release Button to take a picture.
6. The camera will advance automatically to the next frame.

About the Flash

This camera is equipped with a built-in auto flash unit that will automatically activate and fire in the event of insufficient lighting conditions. The flash icon  on the LCD will blink while charging. The green Flash Ready



LED will remain lit when the flash is ready (recharging usually takes about 10 seconds).

“Intelligent” Flash Interlock

This camera is featured with an “Intelligent” Flash Interlock function. If the flash is not ready and the lighting level is low, the shutter will not fire even if the Shutter Release button is pressed. This helps to prevent your pictures from turning out too dark.

“Smart” Flash Ready Light

This camera is featured with a “Smart” Flash Ready Light that works with the auto flash unit.

- The green Flash Ready LED will be lit whenever the flash is fully charged and the auto flash icon  will be displayed on the LCD panel.
- Even if the flash is not fully charged, the green Flash Ready LED will remain lit when the lighting condition is satisfactory to take a good picture without flash. In this case, the flash icon  will not be displayed on the LCD panel.
- If the flash is not fully charged and the level of lighting is insufficient to take a good picture without flash, the green Flash Ready LED will not be lit. The user will not be able to take a picture until the flash is charged, which will be indicated by a lit green Flash Ready LED.

Depending on the speed of the film used, the flash ranges are:

35mm	(wide setting)
ISO	Flash Range
100	4.9-9.8 ft (1.5-3.0m)
200	4.9-11.8 ft (1.5-3.6m)
400	4.9-13.8 ft (1.5-4.2m)

70mm	(tele setting)
ISO	Flash Range
100	5.9-8.2 ft (1.8-2.5m)
200	5.9-9.8 ft (1.8-3.0m)
400	5.9-11.5 ft (1.8-3.5m)

Using Red-Eye Reduction

This function makes it possible to minimize the red-eye effect that sometimes

occurs when taking portrait photographs with flash in low lighting conditions. This feature is activated automatically once the built-in auto flash is activated and fires, preventing you from forgetting to enable the red-eye reduction function.

Note: Since the red-eye reduction feature is automatically activated when the auto flash fires, there is a delay effect of about 1-2 seconds for the flash to fire in order for the red-eye reduction feature to function effectively. Press the Shutter Release button and hold the camera steady for 1-2 seconds until the shutter releases.

Using the Night Portrait Mode

This camera is equipped with a night portrait mode, allowing you to take a better picture at night or in dark environments. In this mode, the shutter speed slows down to 1/4 second and the flash remains on.

1. Slide the Power On/Off switch to the Night Portrait Mode (Fig. 12).
2. Follow steps 2 to 6 in the section **Taking photographs**.

Fig.12

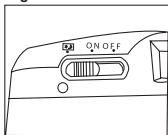

Note:

- When using the night portrait mode setting, it is recommended to mount your camera on a tripod to prevent the camera from any jittery movement that may cause blurred images.
- Ensure that the subject remains still for a moment after the flash fires.
- Remember to slide the Power On/Off switch back to the "ON" position when you have finished using the night portrait mode.

Using the Self-Timer

This feature allows the photographer to join in on the picture. When using this mode, the camera should be placed on a steady support (use of a tripod is recommended).

1. Press the **Mode** button once, until the self-timer icon " ⌚ " is displayed on the LCD Panel.
2. Place the camera on a steady support and focus on the subject. Make sure your subject is at least 4.92ft. (1.5m) away from the camera and use

the tele or wide zooming buttons to compose your picture.

3. Press the Shutter Release button.
4. The Red-Eye Reduction LED will blink slowly for about 7 seconds, and then blink quickly for the last 3 seconds before releasing the shutter automatically.

Double Exposure

A double exposure occurs when, prior to development, an exposed piece of film is re-shot with a second image on top of the first. This feature allows for the same subject to appear twice on the same image and is normally used to create a special effect to your images. When using this mode, the camera should be placed on a steady support (use of a tripod is recommended).

1. Press the **Mode** button twice until the double exposure icon  is displayed on the LCD panel.
2. Place the camera on a steady support and focus on the subject. Make sure your subject is at least 4.92ft. (1.5m) away from the camera and use the tele or wide zooming buttons to compose your picture.
3. Press the Shutter Release button. The film will not advance to the next frame, allowing you to take a second picture of the same subject on the same frame of film.
4. Press the Shutter Release button again to take your second picture of the same subject. The film will then advance to the next frame, allowing you to achieve the double exposure effect.
5. The camera restores to normal auto mode automatically.
6. To use the double exposure function again, repeat steps 1 to 4 in this section.

Rewinding the Film

1. As soon as the end of the film is reached, the film will rewind automatically. When rewinding, the frame digits on the LCD panel will count down.
2. To rewind the film in mid roll, press the Mid-Roll Rewind button.
3. When rewinding is complete, the motor stops automatically; the frame digits on the LCD will display "0".
4. Open the Film Compartment Door and remove the film for processing.

Note:

Do not open the Film Compartment Door if the film has not been completely

rewound, otherwise the film may be ruined.

Precautions

- Store the camera in a cool, dry place;
- Do not expose the camera to heavy dust or water;
- Do not attempt to disassemble the camera by yourself;
- Avoid excessive force or impact caused by handling, bumping or dropping;
- Do not break up the battery or throw it into fire;
- Keep batteries away from children.

SPECIFICATION

TYPE: 35mm Power Zoom Camera

LENS: 35~70mm F5.6 (W) ~ F11 (T) 4 ELEMENTS

FOCUSING: Fixed Focus

SHUTTER: PROGRAMMED ELECTRONIC SHUTTER

SHUTTER SPEED: 1/60 ~ 1/250 SECONDS; 1/4 SEC for NIGHT
PORTRAIT MODE

Specifications are subject to change without notice.

VUE D'ENSEMBLE DE L'APPAREIL PHOTO

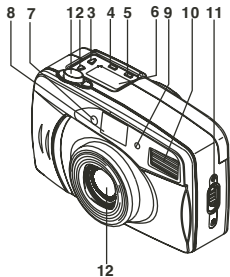

1. Déclencheur
2. Bouton zoom téléobjectif motorisé
3. Bouton zoom grand angle motorisé
4. Bouton Mode
5. Bouton de rembobinage manuel
6. Écran à cristaux liquides
7. LED de réduction des yeux rouges
8. Visueur
9. Capteur du flash
10. Flash
11. Loquet du compartiment du film
12. Objectif

13. Bobine réceptrice
14. Interrupteur marche/arrêt (On/Off) (Interrupteur de mode Portrait de nuit)
15. Oculaire de visée
16. LED d'enclenchement du flash
17. Rail de guidage du film
18. Fenêtre DX
19. Couvercle arrière
20. Contact de sensibilité du film DX
21. Logement de la pellicule
22. Axe de rembobinage
23. Trappe de logement des piles
24. Prise de montage du trépied

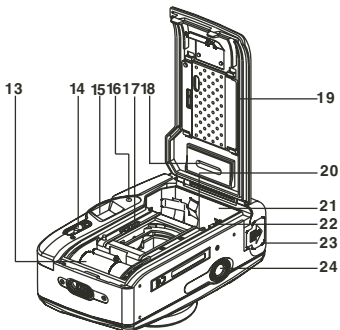

Nous vous remercions pour l'achat de cet appareil photo zoom motorisé 35 mm. Avant de l'utiliser, veuillez lire attentivement ce manuel afin d'assurer une utilisation adéquate.

Fig.1

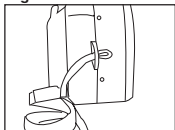

Fig.2

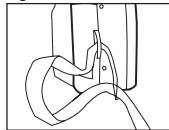

Fig.3

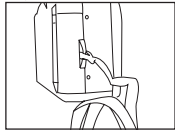

Fig.4

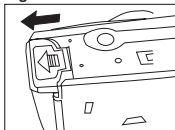

Fig.5

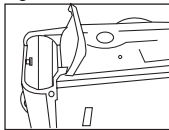
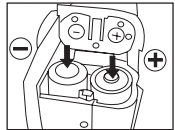

Fig.6



Fixation de la dragonne

1. Enflez la petite boucle d'extrémité de la dragonne dans l'œillet de la dragonne. (Fig. 1)
2. Enflez l'autre extrémité de la dragonne dans la petite boucle. (Fig. 2)
3. Fixez fermement la dragonne sur l'œillet. (Fig. 3)



Chargement des piles

1. Ouvrez le compartiment des piles en faisant glisser la trappe dans le sens de la flèche. (Fig. 4)
2. Soulevez avec précaution la trappe de logement des piles. (Fig. 5)
3. Insérez deux piles alcalines AA dans le logement des piles en vérifiant que les bornes (+) et (-) des piles correspondent aux informations de polarité indiquées sur la plaque de contact. (Fig. 6)
4. Fermez la trappe de logement des piles en la faisant glisser dans le sens inverse jusqu'à ce qu'elle s'enclenche. (Fig. 7)

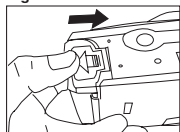
Fig.7



Remarque :

- N'utilisez pas de piles Ni-Cd.
- Remplacez toujours les deux piles à la fois.
- Une fois l'appareil en marche, l'icône de niveau de charge des piles  s'affiche sur l'écran à cristaux liquides et reste affichée tant que les piles ne sont pas usées.
- L'icône de niveau de charge des piles  clignote lorsque les piles commencent à être usées. Veuillez alors remplacer immédiatement les piles.
- Lorsque vous changez les piles, n'oubliez pas de positionner l'interrupteur marche/arrêt sur "OFF" (arrêt)
- Lorsque l'appareil contient une pellicule, le remplacement des piles doit se faire en 1 minute.
- Lorsque l'appareil ne contient aucune pellicule et reste inutilisé pendant une longue période, enlevez les piles.

Fonction Économie des piles

Si l'appareil photo n'est pas utilisé pendant plus de 250 secondes, il s'éteint automatiquement afin d'économiser les piles. Pour réactiver l'appareil, vous pouvez appuyer légèrement sur le déclencheur ou bien positionner l'interrupteur marche/arrêt sur "OFF" (arrêt), puis à nouveau sur "ON" (marche).

À propos de la sensibilité du film

Cet appareil photo a été conçu pour utiliser des pellicules codées DX ISO100, ISO200 ou ISO400. Lorsque la pellicule est en place, l'appareil définit automatiquement la sensibilité du film sur ISO100 avec une pellicule ISO100/200 et sur ISO400 avec une pellicule ISO400 en lisant le motif noir et argent sur les pellicules.

Chargement du film

1. Ouvrez le compartiment de la pellicule en poussant le loquet du compartiment du film vers le bas et en relevant doucement le couvercle.
2. Insérez une nouvelle pellicule à l'intérieur du logement de pellicule (Fig. 8).
3. Tirez sur l'amorce du film jusqu'à la limite du film

Fig.8

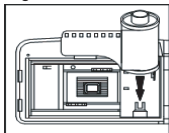

- pour atteindre la bobine réceptrice (Fig. 9).
- Assurez-vous que les perforations du film sont engagées uniformément dans les rails de guidage (Fig. 10)
 - Fermez le couvercle du compartiment de la pellicule jusqu'à ce qu'il s'enclenche. La bobine réceptrice enroule automatiquement le film.
 - Positionnez l'interrupteur marche/arrêt sur "ON" (marche) (Fig. 11). L'écran à cristaux liquides affiche "1".
 - Vous pouvez maintenant prendre votre première photo.

Remarque : Si le chiffre "1" ne s'affiche pas sur l'écran à cristaux liquides et/ou si l'icône  clignote, il se peut que la pellicule ne soit pas chargée correctement. Veuillez alors ouvrir le couvercle du compartiment de la pellicule et effectuez à nouveau les procédures de chargement du film.

Photographie

- Positionnez l'interrupteur marche/arrêt sur "ON" (marche) pour mettre l'appareil en marche (Fig. 11).
- Stabilisez l'appareil en le maintenant des deux mains. Prenez garde de ne pas bloquer la lentille, le flash ni le capteur du flash avec vos doigts ou avec vos cheveux.
- Regardez dans l'oculaire de visée et utilisez le viseur pour centrer le sujet principal. Pour que votre prise de vue soit nette, veillez à vous placer à une distance d'au moins 4.92ft. (1,5 m) du sujet.
- Pour effectuer une prise de vue à l'aide de la fonction zoom motorisé, il vous suffit d'appuyer sur l'un des boutons de zoom motorisé. Lorsque vous appuyez sur le bouton zoom téléobjectif motorisé, portant le repère "T", l'objectif est réglé sur téléobjectif allant jusqu'à 70 mm pour vous permettre de réaliser un zoom avant sur le sujet. Lorsque vous appuyez sur le bouton zoom grand angle motorisé, portant le repère "W", l'objectif

Fig.9

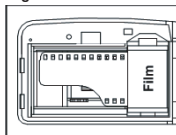

Fig.10

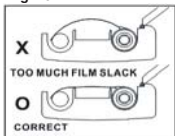
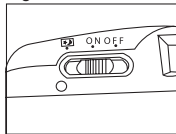



Fig.11



se rétracte pour revenir à un paramètre d'angle 35 mm (normal).

5. Dès que la prise de vue est composée, appuyez sur le déclencheur en le maintenant enfoncé pour prendre la photo.
6. Le film avance automatiquement jusqu'à l'image suivante.

À propos du flash



Cet appareil photo est équipé d'un flash automatique intégré qui s'active et se déclenche automatiquement dans des conditions d'éclairage insuffisantes. L'icône du flash  clignote sur l'écran à cristaux liquides pour indiquer que le chargement du flash est en cours. La LED verte d'enclenchement du flash reste allumée pour indiquer que le flash est prêt à être utilisé (le rechargement du flash dure en général environ 10 secondes).

Verrouillage du flash "intelligent"

Cet appareil est équipé d'une fonction de verrouillage du flash "intelligent". Si le flash n'est pas prêt et que le niveau de luminosité est faible, le déclencheur ne fonctionne pas même si vous appuyez dessus. Ceci vous évite ainsi de prendre des photos trop sombres.

Voyant d'enclenchement du flash "intelligent"

Cet appareil est équipé d'un voyant d'enclenchement du flash "intelligent" fonctionnant avec le flash automatique.

- La LED verte d'enclenchement du flash s'allume lorsque le flash est entièrement rechargé et l'icône de flash automatique  AUTO s'affiche sur l'écran à cristaux liquides.
- Même si le flash n'est pas entièrement rechargé, la LED verte d'enclenchement du flash reste allumée lorsque les conditions d'éclairage sont suffisantes pour assurer une prise de vue correcte sans flash. Dans ce cas, l'icône du flash  ne s'affiche pas sur l'écran à cristaux liquides.
- Si le flash n'est pas entièrement rechargé et si le niveau d'éclairage n'est pas suffisant pour garantir une bonne qualité d'image sans flash, la LED verte d'enclenchement du flash ne s'éclaire pas. Vous ne pourrez pas prendre de photo tant que le flash n'aura pas été rechargé, à savoir tant que la LED verte d'enclenchement du flash n'est pas allumée.

En fonction de la sensibilité du film utilisé, les portées du flash sont les suivantes :

35 mm	(grand angle)
ISO	Portée du flash
100	4.9-9.8 ft (1,5-3,0 m)
200	4.9-11.8 ft (1,5-3,6 m)
400	4.9-13.8 ft (1,5-4,2 m)

70 mm	(téléobjectif)
ISO	Portée du flash
100	5.9-8.2 ft (1,8-2,5 m)
200	5.9-9.8 ft (1,8-3,0 m)
400	5.9-11.5 ft (1,8-3,5 m)

Utilisation de la fonction de réduction des yeux rouges

Cette fonction permet de réduire l'effet yeux rouges qui intervient parfois lorsque vous faites des portraits avec flash dans des conditions de faible luminosité. Cette fonction s'active automatiquement dès que le flash automatique intégré est activé et se déclenche. Ainsi, vous ne risquez pas d'oublier d'activer la fonction de réduction des yeux rouges.

Remarque : Dans la mesure où la fonction de réduction des yeux rouges s'active automatiquement lors du déclenchement du flash automatique, il existe un effet retardateur d'environ 1-2 secondes avant que le flash ne se déclenche permettant ainsi à la fonction de réduction des yeux rouges d'être efficace. Appuyez sur le déclencheur et maintenez votre appareil photo immobile pendant 1-2 secondes jusqu'au déclenchement de l'obturateur.

Utilisation du mode Portrait de nuit

Cet appareil dispose du mode Portrait de nuit, qui vous permet d'obtenir une meilleure qualité photographique de nuit ou dans des environnements sombres. Lorsque vous sélectionnez ce mode, la vitesse d'obturation ralentit à 1/4 seconde et le flash reste allumé.

1. Positionnez l'interrupteur marche/arrêt sur le mode Portrait de nuit (Fig. 12).
2. Suivez les étapes 2 à 6 de la section **Photographie**.

Fig. 12

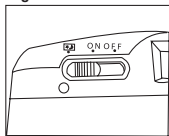

Remarque :

- Lorsque votre appareil est configuré en mode Portrait de nuit, il est conseillé de le placer sur un trépied pour éviter tout mouvement brusque de l'appareil pouvant occasionner des images floues.
- Dites au sujet de rester immobile pendant quelques instants après le déclenchement du flash.
- N'oubliez pas de repositionner l'interrupteur marche/arrêt sur «ON» lorsque vous avez terminé d'utiliser le mode Portrait de nuit.

Utilisation du retardateur

Cette fonction permet au photographe de se prendre lui-même en photo. Lorsque vous utilisez ce mode, l'appareil doit être placé sur un support stable (l'utilisation d'un trépied est recommandée).

1. Appuyez une fois sur le bouton **Mode**, jusqu'à ce que l'icône du retardateur "  " s'affiche sur l'écran à cristaux liquides.
2. Placez l'appareil sur un support stable et effectuez la mise au point sur le sujet. Veillez à placer l'appareil à une distance d'au moins 4.92 ft. (1,5 m) du sujet et utilisez les boutons zoom téléobjectif ou grand angle pour composer votre photo.
3. Appuyez sur le déclencheur.
4. La LED de réduction des yeux rouges clignote lentement pendant environ 7 secondes, puis rapidement pendant les 3 dernières secondes avant le déclenchement automatique de l'obturateur.

Surimpression

Une surimpression se produit lorsque, avant le développement, une partie impressionnée du film fait l'objet d'une nouvelle prise avec une deuxième image sur la première. Cette fonction permet à un même sujet d'apparaître deux fois sur la même image et est normalement utilisée pour créer un effet spécial sur vos images. Lorsque vous utilisez ce mode, l'appareil doit être placé sur un support stable (l'utilisation d'un trépied est recommandée).

1. Appuyez deux fois sur le bouton **Mode** jusqu'à ce que l'icône de surimpression  s'affiche sur l'écran à cristaux liquides.
2. Placez l'appareil sur un support stable et effectuez la mise au point sur le sujet. Veillez à placer l'appareil à une distance d'au moins 4.92 ft. (1,5 m) du sujet et utilisez les boutons zoom téléobjectif ou grand angle pour composer votre photo.
3. Appuyez sur le déclencheur. Le film n'avance pas jusqu'à l'image suivante, ce qui vous permet de prendre une deuxième photo du même sujet sur la même image du film.

4. Appuyez à nouveau sur le déclencheur pour prendre votre deuxième photo du même sujet. Le film avance alors jusqu'à l'image suivante, ce qui vous permet de réaliser ainsi l'effet de surimpression.
5. L'appareil revient automatiquement en mode normal automatique.
6. Si vous souhaitez utiliser à nouveau la fonction de surimpression, répétez les étapes 1 à 4 de la présente section.

Rembobinage du film

1. Dès que vous atteignez la fin du film, ce dernier se rembobine automatiquement. Lors du rembobinage, le compteur défile en sens décroissant sur l'écran à cristaux liquides.
2. Pour rembobiner un film avant la fin, appuyez sur le bouton de rembobinage manuel.
3. Lorsque le film est entièrement rembobiné, le mécanisme s'arrête automatiquement ; le compteur affiche "0" sur l'écran à cristaux liquides.
4. Ouvrez le couvercle du compartiment de la pellicule et retirez la pellicule à développer.

Remarque :

N'ouvrez pas le couvercle du compartiment de la pellicule tant que le film n'est pas entièrement rembobiné. Il risquerait d'être détruit.

Précautions d'emploi

- Conservez l'appareil photo dans un endroit frais et sec ;
- N'exposez pas l'appareil photo à un niveau d'humidité ou de poussière élevé ;
- N'essayez pas de démonter l'appareil photo vous-même ;
- Évitez d'exercer une force ou un impact important sur l'appareil qui serait occasionné(e) par un maniement inadapté, une secousse ou une chute ;
- Ne morcelez pas les piles, ne les jetez pas au feu ;
- Tenez les piles hors de portée des enfants.

CARACTÉRISTIQUES

TYPE : Appareil photo avec zoom motorisé 35 mm

OBJECTIF : 35~70 mm F5.6 (W) ~ F11 (T) 4 ÉLÉMENTS

MISE AU POINT : Foyer fixe

OBTURATEUR : OBTURATEUR ÉLECTRONIQUE PROGRAMMÉ

VITESSE D'OBTURATION : 1/60 – 1/250 SECONDES ; ¼ SECONDE EN MODE PORTRAIT DE NUIT

VISTA GENERAL DE LA CAMARA

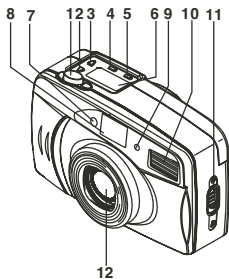

1. Botón de liberación del obturador
2. Botón de activación del zoom de telefoto
3. Botón de activación del zoom de gran angular
4. Botón de modo
5. Botón de rebobinado en la mitad del rollo
6. Panel LCD
7. LED para reducir ojos rojos
8. Visor
9. Sensor del flash
10. Flash
11. Traba para la puerta de la película
12. Lentes

13. Bobina de enganche de la película
14. Interruptor de encendido/apagado (interruptor del modo Retrato nocturno)
15. Visor
16. LED listo del flash
17. Guía de la película
18. Ventana DX
19. Cubierta trasera
20. Contacto de velocidad de película DX
21. Cámara de la película
22. Palanca de rebobinado
23. Puerta del compartimento de las pilas
24. Toma para trípode

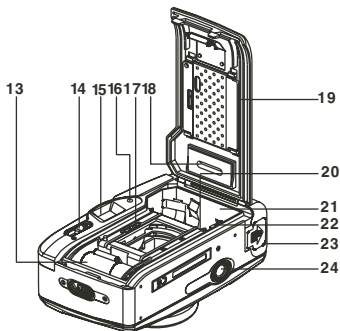

Gracias por comprar esta cámara de 35 mm con función de activación del zoom. Antes de utilizarla, lea este manual con atención para asegurar el uso correcto.

Fig.1



Fig.2

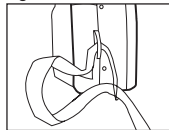

Fig.3

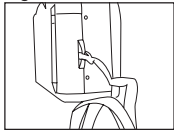

Fig.4

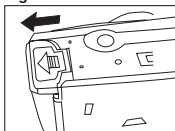

Fig.5

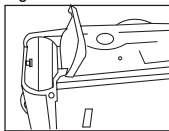
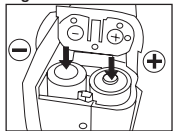

Fig.6



Para colocar la correa de la muñeca

1. Pase el extremo del bucle pequeño de la correa por el orificio de enganche de la correa de la muñeca. (Fig. 1)
2. Pase el otro extremo de la correa por el bucle pequeño. (Fig. 2)
3. Asegúrese de que la correa esté bien sujeta en el orificio de enganche. (Fig. 3)



Para colocar las pilas

1. Abra el compartimento de las pilas deslizando la puerta del compartimento en la dirección indicada por la flecha. (Fig. 4)
2. Levante suavemente la puerta del compartimento de las pilas. (Fig. 5)
3. Inserte dos pilas alcalinas AA en el compartimento de las pilas, controlando la lineación del (+) y del (-) de las pilas de acuerdo con las indicaciones de polaridades que aparecen en la placa de contacto. (Fig. 6)
4. Cierre la puerta del compartimento de las pilas deslizando hasta que se trabe. (Fig. 7)

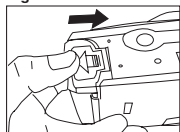
Fig.7



Nota:

- No use pilas de níquel-cadmio.
- Cambie siempre las dos pilas al mismo tiempo.
- Cuando se enciende la cámara, el icono que indica el nivel de carga de las pilas  aparecerá en el panel LCD y permanecerá visible mientras las pilas estén cargadas.
- El icono que indica el nivel de carga de las pilas  parpadeará cuando la carga de las pilas esté baja. Cuando esto suceda, cambie las pilas inmediatamente.
- Cuando se cambian las pilas, recuerde deslizar el interruptor de encendido/apagado a la posición de apagado "OFF".
- Cuando la película esté colocada en la cámara, el cambio de las pilas debe efectuarse en menos de un minuto.
- Cuando no haya una película dentro de la cámara y no se use durante un tiempo prolongado, retire las pilas.

Función para ahorrar carga

Si la cámara no se usa por más de 250 segundos, se apagará automáticamente para ahorrar la carga de las pilas. Para reactivar la cámara, presione levemente el botón de liberación del obturador o deslice el interruptor de encendido/apagado a la posición "OFF" y luego a la posición "ON".

Sobre la velocidad de la película

La cámara está diseñada para usar películas ISO 100, ISO 200 o ISO 400 codificadas para DX. Si la película está colocada correctamente, la cámara ajusta la velocidad en forma automática a ISO 100 con una película ISO 100/200 y a ISO 400 con una película ISO 400, leyendo el diseño negro y plateado del cassette de la película.

Para colocar la película

1. Abra el compartimento de la película presionando hacia abajo la traba de la puerta de la película y levante la puerta del compartimento suavemente.
2. Inserte un nuevo rollo de película en la cámara de la película (Fig. 8).
3. Tire de la guía de la película hasta la marca del extremo de la película para alcanzar la bobina

Fig.8

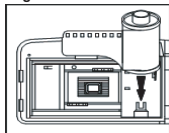

de enganche de la película (Fig. 9).

- Asegúrese de que las perforaciones de la película estén colocadas en forma uniforme entre las guías (Fig. 10).
- Cierre la puerta del compartimento de la película hasta que se trabase. La bobina de enganche de la película enganchará automáticamente la película.
- Deslice el interruptor de encendido/apagado a la posición "ON" (Fig. 11). El panel LCD indicará "1".
- Su cámara está ahora lista para tomar la primera fotografía.

Nota: Si el panel LCD no indica "1" o el icono  está parpadeando, es posible que la película no esté colocada correctamente. Vuelva a abrir la puerta del compartimento de la película y repita los procedimientos para colocar la película.

Para tomar fotografías

- Deslice el interruptor de encendido/apagado a la posición "ON" para encender la cámara (Fig. 11).
- Sostenga la cámara firmemente y con ambas manos. Tenga cuidado de no tapar las lentes, el flash ni el sensor del flash con sus dedos o el cabello.
- Mire a través del visor y centre el objeto principal en el visor. Para garantizar fotos bien nítidas, asegúrese de que el objeto esté a una distancia mínima de 1,5 metros (4,92 pies) de la cámara.
- Para componer fotografías con la función de activación del zoom, simplemente presione uno de los botones para activar el zoom. Si presiona el botón de activación del zoom de telefoto, marcado con el símbolo "T", la lente se extenderá hasta la posición telefoto de 70 mm y le permitirá acercarse al objeto. Si presiona el botón de activación del zoom de gran angular, marcado el símbolo "W", la lente retrocederá hasta la posición de gran angular (normal) de 35 mm.
- Una vez que haya compuesto su fotografía, presione y mantenga

Fig.9

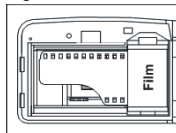

Fig.10

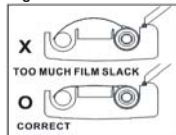
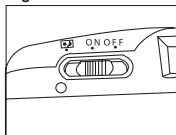



Fig.11



-
- presionado el botón de liberación del obturador para tomar la fotografía.
6. La cámara avanzará automáticamente hacia el siguiente cuadro.

Sobre el flash



Esta cámara está equipada con una unidad incorporada de flash automático que se activa y se dispara en forma automática si no hay suficiente luz. El icono del flash  que aparece en el panel LCD parpadeará si el flash se está cargando. El LED listo del flash de color verde permanecerá encendido si el flash está listo (tarda aproximadamente 10 segundos para volver a cargarse).

Bloqueo del flash “inteligente”

Esta cámara está equipada con una función de bloqueo del flash “inteligente”. Si el flash no está listo para ser utilizado y la luz es escasa, el obturador no se disparará aunque el botón de liberación del obturador esté presionado. Esto ayuda a evitar que sus fotografías sean muy oscuras.

Luz de flash listo “inteligente”

Esta cámara está equipada con una luz de flash listo inteligente que funciona con la unidad de flash automático.

- El LED de flash listo de color verde se encenderá cuando el flash esté completamente cargado y el icono de flash automático  AUTO aparezca en el panel LCD.
- Aunque el flash no esté completamente cargado, el LED de flash listo de color verde permanecerá encendido cuando haya suficiente luz como para poder tomar una buena fotografía sin flash. En este caso, el icono del flash  no aparecerá en el panel LCD.
- Si el flash no está completamente cargado y la luz es insuficiente para tomar una buena fotografía sin flash, el LED de flash listo de color verde no se encenderá. El usuario no podrá tomar una fotografía hasta que el flash esté cargado, que se indicará cuando se encienda el LED de flash listo de color verde.

Dependiendo de la velocidad de la película que se esté usando, los alcances del flash son:

35 mm (posición de gran angular)

ISO	Alcance del flash
100	1,5-3,0 m (4,9-9,8 pies)
200	1,5-3,6 m (4,9-11,8 pies)
400	1,5-4,2 m (4,9-13,8 pies)

70 mm (posición telefoto)

ISO	Alcance del flash
100	1,8-2,5 m (5,9-8,2 pies)
200	1,8-3,0 m (5,9-9,8 pies)
400	1,8-3,5 m (5,9-11,5 pies)

Para usar la función de reducción de ojos rojos

Esta función permite minimizar el efecto de ojos rojos que se produce algunas veces cuando se toman fotorretratos con flash en lugares con poca luz. Esta función se activa automáticamente cuando el flash automático incorporado se activa y se dispara, y evita que usted se olvide de activar la función de reducción de ojos rojos.

Nota: Dado que la función de reducción de ojos rojos se activa automáticamente cuando se dispara el flash automático, hay un efecto de retardo de entre 1 y 2 segundos para que se dispare el flash a fin de que esta opción funcione adecuadamente. Presione el botón de liberación del obturador y mantenga la cámara firme durante 1 ó 2 segundos hasta que se libere el obturador.

Para usar el modo Retrato nocturno

Esta cámara está equipada con el modo "Retrato nocturno", que le permite tomar mejores fotografías de noche o en ambientes oscuros. En este modo, la velocidad del obturador se reduce a $\frac{1}{4}$ de segundo y el flash permanece encendido.

1. Deslice el interruptor de encendido/apagado hasta el modo "Retrato nocturno" (Fig. 12).
2. Siga los pasos 2 al 6 de la sección **Para tomar fotografías.**

Fig. 12

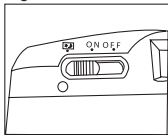
**Nota:**

- Cuando use el modo "Retrato nocturno", se recomienda montar la cámara en un trípode para evitar que ésta sufra movimientos bruscos que puedan dar como resultado imágenes borrosas.
- Asegúrese de que el objeto permanezca inmóvil por un momento después de que se dispara el flash.

- Recuerde deslizar el interruptor de encendido/apagado a la posición "ON" cuando haya terminado de usar el modo "Retrato nocturno".

Para usar el disparador automático

Esta función permite que el fotógrafo salga en la fotografía. Cuando use esta función, la cámara debe estar colocada sobre un soporte firme (se recomienda el uso de un trípode).

1. Presione el botón **Mode** una vez hasta que el icono del disparador automático  aparezca en el panel LCD.
2. Coloque la cámara sobre un soporte firme y enfoque el objeto. Asegúrese de que el objeto esté al menos a 1,5 metros (4,92 pies) de distancia de la cámara y use los botones de zoom de telefoto y zoom de gran angular para componer la fotografía.
3. Presione el botón de liberación del obturador.
4. El LED para reducir los ojos rojos parpadeará lentamente durante aproximadamente 7 segundos y después lo hará rápidamente durante 3 segundos antes de liberar el obturador automáticamente.

Exposición doble

La exposición doble se produce cuando, previo al revelado, una parte expuesta de la película se vuelve a disparar y superpone una segunda imagen sobre la primera. Esta función permite que el mismo objeto aparezca dos veces en la misma imagen y se usa normalmente para crear un efecto especial en sus imágenes. Cuando use esta función, la cámara debe estar colocada sobre un soporte firme (se recomienda el uso de un trípode).

1. Presione el botón **Mode** dos veces hasta que el icono de exposición doble  aparezca en el panel LCD.
2. Coloque la cámara sobre un soporte firme y enfoque el objeto. Asegúrese de que el objeto esté al menos a 1,5 metros (4,92 pies) de distancia de la cámara y use los botones de zoom de telefoto y zoom de gran angular para componer la fotografía.
3. Presione el botón de liberación del obturador. La película no avanzará hasta el próximo cuadro. Esto le permitirá tomar una segunda fotografía del mismo objeto en el mismo cuadro de la película.
4. Presione nuevamente el botón de liberación del obturador para tomar la segunda fotografía del mismo objeto. La película avanzará hasta el siguiente cuadro, permitiéndole lograr el efecto de exposición doble.

-
5. La cámara vuelve al modo auto normal automáticamente.
 6. Para volver a usar la función de exposición doble, repita los pasos 1 al 4 de esta sección.

Para rebobinar la película

1. Cuando alcance el final de la película, ésta se rebobinará automáticamente. Cuando la película se esté rebobinando, los dígitos de cuadros en el panel LCD aparecerán en cuenta regresiva.
2. Para rebobinar la película en la mitad del rollo, presione el botón de rebobinado en la mitad del rollo.
3. Cuando el rebobinado haya finalizado, el motor se detiene automáticamente. Los dígitos de cuadros en el panel LCD indicarán "0".
4. Abra la puerta del compartimento de la película y extraiga la película para procesarla.

Nota:

No abra el compartimento de la película si no está completamente rebobinada, de lo contrario, la película podría estropearse.

Precauciones

- Guarde la cámara en un lugar fresco y seco.
- No la exponga al polvo ni al agua.
- No intente desarmar la cámara.
- Evite ejercer una fuerza excesiva o golpear la cámara debido al manipuleo, golpes o por dejarla caer.
- No debe abrir las pilas ni arrojarlas al fuego.
- Mantenga las pilas lejos del alcance de los niños.

ESPECIFICACIONES

TIPO: Cámara de 35mm con función de activación de zoom

LENTE: 35-70 mm F5.6 (W) ~ F11 (T) 4 ELEMENTOS

ENFOQUE: Enfoque fijo

OBTURADOR: OBTURADOR ELECTRÓNICO PROGRAMADO

VELOCIDAD DEL OBTURADOR: 1/60 ~ 1/250 SEGUNDOS; ¼ SEG.
para el MODO "RETRATO NOCTURNO".

Las especificaciones están sujetas a cambios sin previo aviso.

KAMERABESCHREIBUNG

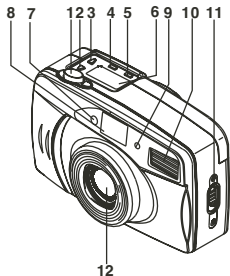

1. Auslöser
2. Telezoom-Schalter
3. Weitwinkel-Schalter
4. Moduswahlschalter
5. Schalter für vorzeitiges Rückspulen
6. LCD Anzeige
7. Rote Augen Reduzierungs-LED
8. Sucher
9. Blitzsensor
10. Blitz
11. Rückwandschalter
12. Objektiv

- De
13. Filmaufnahmespule
 14. Ein-Ausschalter
(Moduswahlschalter für
Nachtporträt)
 15. Sucher
 16. Blitzbereitschafts-LED
 17. Filmtransportzahnrad
 18. DX Fenster
 19. Rückwand
 20. Sensor für die DX-
Filmerkennung
 21. Filmaufnahmekammer
 22. Rückspulwelle
 23. Batteriefachabdeckung
 24. Stativanschluss

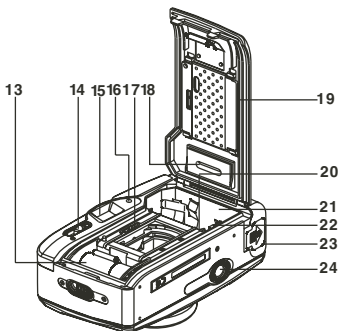

Vielen Dank das sie sich für diese 35mm Zoomkamera entschieden haben. Um eine korrekte Verwendung der Kamera zu erreichen bitten wir Sie darum, vor dem ersten Einsatz die Bedienungsanleitung genau zu lesen.

Abb. 1



Abb. 2



Abb. 3



Abb. 4

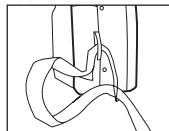

Abb. 5

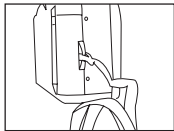

Abb. 6

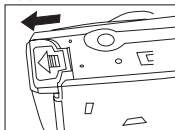

Anbringen der Handschlaufe

1. Ziehen Sie die kleine Schlaufe der Handschlaufe durch die Befestigungsöse die sich an der Kamera befindet. (Abb. 1)
2. Ziehen Sie nun das andere Ende der Schlaufe durch die kleine Schlaufe (Abb. 2)
3. Ziehen Sie nun die Schlaufe fest. (Abb. 3)

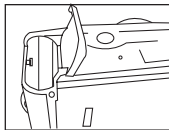
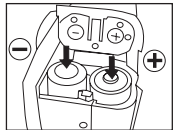

Einlegen der Batterien

1. Öffnen Sie Batteriefachabdeckung in dem Sie die Batteriefachabdeckung in Pfeilrichtung schieben. (Abb. 4)
2. Heben Sie nun die Batteriefachabdeckung vorsichtig an. (Abb. 5)
3. Legen Sie zwei AA Alkali-Manganbatterien ein. Überprüfen Sie ob die Batterien entsprechend der Polarität (+) und (-) die auf der Innenseite auf der Kontaktplatte angegeben sind, eingelegt sind. (Abb. 6)
4. Schließen Sie nun die Batteriefachabdeckung und schieben Sie diese nun entgegen der Pfeilrichtung zurück, bis diese einrastet. (Abb. 7)

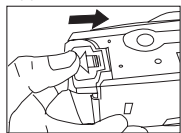
Abb. 7



Hinweis:

- Verwenden Sie keine Ni-Cd Zellen.
- Wechseln Sie die Batterien immer komplett und nicht einzeln aus.
- Nachdem Sie die Kamera eingeschaltet haben, wird im LCD das Symbol für den Ladestand der Batterie angezeigt . Wenn Die Batterien voll sind, bleibt diese Anzeige im Display bestehen.
- Die Ladestandanzeige  beginnt zu blinken, wenn die Batterien leer sind. Falls dies geschieht, tauschen Sie die Batterien bitte schnellstmöglichst aus.
- Bevor Sie die Batterien austauschen, denken Sie bitte daran, vorher den Ein-/Ausschalter zu betätigen und die Kamera abzuschalten.
- Wenn sich in der Kamera ein Film befindet, muss der Austausch der Batterien innerhalb von einer Minute stattfinden.
- Wenn sich kein Film in der Kamera befindet und Sie diese für längere Zeit nicht benutzen möchten, können Sie die Batterien entnehmen.

Energiesparfunktion:

Nach 250 Sekunden ohne Aktivität, wird sich die Kamera automatisch in den Standby-Modus versetzen. Um die Kamera wieder einzuschalten, können Sie nun entweder den Auslöser oder den Ein-/Ausschalter von „OFF“ auf „ON“ schalten.

Über die Filmempfindlichkeit

Die Kamera ist für die Verwendung von DX-Filmen mit einer Empfindlichkeit von ISO100, ISO200 oder ISO400 entwickelt worden. Wenn der Film richtig eingelegt wurde, kann die Kamera durch das Erkennen der entsprechenden Filmempfindlichkeit von ISO100 bei ISO100/200 Filmen und ISO400 bei ISO400 Filmen diese entsprechend einstellen.

Einlegen des Films

1. Öffnen Sie die Rückwand durch Betätigen des Rückwandschalters nach unten und anschließend Anheben der Rückwand.
2. Legen Sie einen neuen Film die Filmaufnahmekammer ein (Abb. 8).
3. Ziehen Sie den Film bis zur Filmtippmarkierung heraus um die Filmaufnahmespule

Abb.8

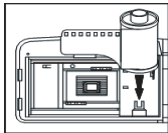

- zu erreichen (Abb. 9).
- Achten Sie darauf das die Filmtransportperforation gleichmäßig zwischen den beiden Filmtransportzahnradern aufliegt (Abb. 10)
 - Schließen Sie die Rückwand bis diese einrastet. Die Filmaufnahmespule wird nun den Film automatisch einziehen.
 - Schieben Sie den Ein-/Ausschalter auf die „ON“-Position (Abb. 11). Im LCD wird nun die „1“ für das erste Bild angezeigt.
 - Ihre Kamera ist nun für die erste Aufnahme bereit.

Hinweis: Wenn im LCD nicht die „1“ angezeigt wird und/oder das Symbol  blinkt, ist der Film nicht korrekt eingelegt worden. IN diesem Fall öffnen Sie die Rückwand wieder und führen den Vorgang des Filmeinlegens nochmals durch.

Fotografieren

- Schieben Sie den Ein-/Ausschalter zum Einschalten der Kamera auf die „ON“-Position (Abb. 11).
- Halten Sie die Kamera ruhig mit beiden Händen fest. Achten Sie darauf, nicht das Objektiv, den Blitz oder den Blitzsensor mit den Fingern oder Haaren zu verdecken.
- Schauen Sie durch den Sucher und zentrieren Sie das Hauptmotiv im Sucher. Um scharfe Bilder zu erhalten, müssen Sie zwischen dem Motiv und der Kamera mindestens einen Abstand von 1,50 m einhalten.
- Um das Bild mit Hilfe des Zooms zu gestalten, müssen Sie lediglich einen der beiden Zoomschalter betätigen. Durch das Betätigen des Telezoomschalters, der mit einem „T“ gekennzeichnet ist, wird der Zoom bis zu einer maximalen Einstellung von 70mm herausgefahren und ermöglicht es Ihnen das Objekt heranzuholen. Durch Betätigen des Weitwinkelschalters, der mit einem „W“ gekennzeichnet ist, wird das Objektiv in die Kamera zurückgefahren und zwar bis zu einer Einstellung von 35mm (normal).
- Sobald die Einstellungen wie gewünscht vorgenommen worden sind, betätigen und halten Sie den Auslöser zum Erstellen der Aufnahme.

Abb.9



Abb.10





Abb.11

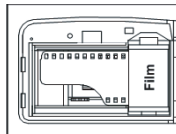

durchgedrückt.

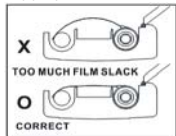
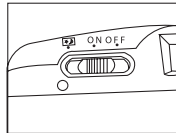
6. Die Kamera wird nun den Film bis zur nächsten verfügbaren Aufnahme weitertransportieren.

Über den Blitz



Diese Kamera ist mit einem eingebauten Automatikblitz ausgerüstet, der automatisch aktiviert und ausgelöst wird wenn die Beleuchtungsbedingungen um das Motiv herum dies verlangen. Das Symbol für den Blitz  im LCD blinkt während des Ladevorgangs des Blitzgeräts. Die grüne Blitzbereitschafts-LED wird sobald der Blitz bereit ist konstant grün leuchten (das Aufladen des Blitzes dauert normalerweise rund 10 Sekunden).

„Intelligente“ Blitzauslösesperre

Diese Kamera ist mit einer „intelligenten“ Blitzauslösesperre ausgestattet. Wenn der Blitz noch nicht bereit und die Beleuchtung nicht ausreichend ist, können Sie zwar den Auslöser durchdrücken aber keine Aufnahme erstellen. Das unterstützt Sie dabei Aufnahmen zu machen, die unterbelichtet oder viel zu dunkel sein würden.

„Smarte“ Blitzbereitschaftslampe

Diese Kamera ist mit einer „smarten“ Blitzbereitschaftslampe ausgerüstet die in Verbindung mit dem Blitz arbeitet.

- Die grüne Blitzbereitschafts-LED wird immer dann leuchten, wenn der Blitz voll aufgeladen ist und das Symbol für den automatischen Blitz  wird dann im LCD angezeigt.
- Selbst wenn der Blitz noch nicht voll aufgeladen worden ist, wird die grüne Blitzbereitschafts-LED weiter leuchten und die Beleuchtungsbedingungen gleichzeitig so gut sind, das eine Aufnahme auch ohne den Blitz gelingt. In diesem Fall, wird das Symbol für den Blitz  nicht im LCD angezeigt werden.
- Wenn der Blitz jedoch noch nicht voll aufgeladen ist und die Beleuchtungsbedingungen nicht ausreichend für eine gute Aufnahme ohne Blitz sind, wird die grüne Blitzbereitschafts-LED nicht leuchten. Der Fotograf wird dann nicht in der Lage sein eine Aufnahme zu machen. Erst dann wenn der Blitz wieder voll aufgeladen ist, was durch die grüne Blitzbereitschafts-LED angezeigt wird, kann der Fotograf eine weitere Aufnahme machen.

Abhängig von der Empfindlichkeit des verwendeten Films sind die Blitzreichweiten wie folgt:

35mm	(Weitwinkel)
ISO	Blitzreichweite
100	1,50 m – 3,00 m
200	1,50 m – 3,60 m
400	1,50 m – 4,20 m

70mm	(Tele)
ISO	Blitzreichweite
100	1,80 m – 2,50 m
200	1,80 m – 3,00 m
400	1,80 m – 3,50 m

Verwenden der Rote Augen Reduzierung

Diese Funktion ermöglicht es Ihnen den Effekt der „roten Augen“ der immer dann auftreten kann wenn Sie Porträtaufnahmen bei dunkler Umgebung aufnehmen, zu unterdrücken. Diese Funktion wird automatisch aktiviert, so bald der eingebaute Blitz aktiviert und ausgelöst wird. Damit wird erreicht, das Sie es nicht vergessen können die Rote Augen Reduzierung zu aktivieren.

Hinweis: Da die Rote Augen Reduzierung jedes Mal wenn der automatische Blitz ausgelöst wird, aktiviert wird gibt es eine Verzögerung beim Auslösen des Blitzes von 1-2 Sekunden. Dies geschieht, da es notwendig ist die Funktion der Rote Augen Reduzierung auszuführen. Betätigen Sie daher den Auslöser und halten Sie diesen für 1-2 Sekunden gedrückt, bevor Sie den Auslöser ganz nach unten durchdrücken.

Einsatz des Nachtporträtmodus

Diese Kamera ist mit einem Nachtporträtmodus ausgerüstet, der es Ihnen ermöglicht, eine bessere Aufnahme bei Nacht oder dunkler Umgebung aufzunehmen. In diesem Modus ist die Belichtungszeit verlängert auf einen Wert von einer ¼ Sekunde. Der Blitz bleibt aktiviert.

1. Schieben Sie den Ein-/Ausschalter zum Einschalten des Nachtporträtmodus auf diese Schaltereinstellung (Abb. 12).
2. Folgen Sie den Schritten 2 bis 6 im Abschnitt **Fotografieren.**

Hinweis:

- Wenn Sie den Nachtporträtmodus verwenden, empfehlen wir die Verwendung eines Stativs um zu verhindern, das die Aufnahmen durch

Abb.12

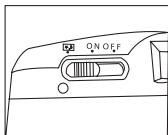

Verwackeln unscharf werden.

- Achten Sie darauf das sich das Objekt,sofern möglich, nach dem Auslösen des Blitzes, nicht bewegt.
- Denken Sie daran den Ein-/Ausschalter auf die normale „ON“-Position einzustellen nachdem Sie die Benutzung des Nachtporträtmodus abgeschlossen haben.

Einsatz des Selbstauslösers

Diese Funktion erlaubt es dem Fotografen sich selbst zu fotografieren. Wenn dieser Modus verwendet wird, sollte die Kamera auf jeden Fall auf einem festen Untergrund, am besten aber auf einem Stativ, montiert werden.

1. Betätigen Sie den **Mode** Schalter ein Mal, bis das Symbol für den Selbstauslöser “” im LCD angezeigt wird.
2. Plazieren Sie die Kamera auf einem festen Untergrund und fokussieren Sie das Motiv. Achten Sie dabei darauf, das sich das Objekt mindestens 1,50 m von der Kamera entfernt befindet. Zum Einrichten der Aufnahme können Sie dabei auch die Zoomschalter verwenden.
3. Betätigen Sie nun den Auslöser.
4. Die Rote Augen Reduzierungs-LED wird nun für 7 Sekunden langsam und dann für weitere 3 Sekunden schnell blinken. Erst dann wird der Auslöser automatisch ausgelöst.

Doppelbelichtung

Eine Doppelbelichtung liegt dann vor, wenn vor der Entwicklung des Films, ein bereits belichteter Teil des Films ein weiteres Mal belichtet wird. Diese Funktion erlaubt es Ihnen das gleiche Motiv zwei Mal aufzunehmen. Damit soll normalerweise ein besonderer Bildeffekt erzielt werden. Wenn Sie diesen Modus verwenden, sollte die Kamera auf jeden Fall auf ein Stativ montiert werden.

1. Betätigen Sie den **Mode** Schalter zwei Mal bis das Symbol für die Doppelbelichtung  im LCD angezeigt wird.
2. Plazieren Sie die Kamera auf einem festen Untergrund und fokussieren Sie das Motiv. Achten Sie dabei darauf, das sich das Objekt mindestens 1,50 m von der Kamera entfernt befindet. Zum Einrichten der Aufnahme können Sie dabei auch die Zoomschalter verwenden.
3. Betätigen Sie nun den Auslöser. Der Film wird nun nicht bis zur nächsten Aufnahme transportiert. So wird Ihnen ermöglicht dasselbe Motiv ein weiteres Mal und dem gleichen Negativ zu belichten.
4. Betätigen Sie nun den Auslöser nun ein weiteres Mal und machen Sie so eine weitere Aufnahme vom Motiv. Nun wird der Film zur

nächsten Aufnahme weiter transportiert und Sie haben die Doppelbelichtung durchgeführt.

5. Die Kamera kehrt danach automatisch in den Automodus zurück.
6. Wenn Sie die Doppelbelichtungsfunktion nun mit einer weiteren Aufnahme durchführen wollen, folgen sie bitte den Schritten 1 bis 4 im obigen Abschnitt.

Rückspulen des Films

1. Sobald das Ende des Films erreicht ist, wird der Film automatisch zurückgespult. Während des Rückspulvorgangs wird die Anzahl der Aufnahmen im LCD rückwärts zählend angezeigt.
2. Um den Film vor Erreichen des eigentlichen Filmendes zurückzuspulen, betätigen Sie den Knopf zur vorzeitigen Filmrückspulung.
3. Wenn der Rückspulvorgang abgeschlossen ist, stoppt der Motor automatisch. Die Anzeige im LCD zeigt die „0“ für das Erreichen des Filmanfangs an.
4. Nun können Sie die Rückwand öffnen und den Film für die Entwicklung entnehmen.

Hinweis:

Öffnen Sie keinesfalls die Rückwand wenn ein Film der noch nicht ganz zurückgespult wurde sich in der Kamera befindet. Der Film wird sonst geschwärzt und so unbrauchbar.

Vorsichtsmaßnahmen

- Lagern Sie die Kamera an einem trockenen und kühlen Ort;
- Setzen Sie Kamera niemals starkem Staub oder Wasser aus;
- Versuchen Sie niemals die Kamera auseinander zu nehmen;
- Vermeiden Sie Gewalteinwirkung oder starke Erschütterungen, wie Fallenlassen oder Anstoßen;
- Öffnen Sie keine der Batterien oder werfen diese ins Feuer;
- Bewahren Sie die Batterien für Kinder unerreichbar auf.

SPEZIFIKATIONEN

TYP: 35mm Zoomkamera

OBJEKTIV: 35~70mm F5.6 (W) ~ F11 (T) 4 ELEMENTE

FOKUSSIERUNG: Fixfokus

AUSLÖSER: PROGRAMMGESTEUERTER ELEKTRONISCHER AUSLÖSER

BELICHTUNGSZEIT: 1/60 ~ 1/250 SEKUNDEN; ¼ SEKUNDE FÜR AUFNAHMEN IM NACHTPORTRÄTMODUS

PANORAMICA DELLA FOTOCAMERA

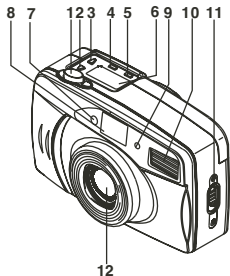

1. Pulsante di scatto
2. Pulsante Zoom Tele
3. Pulsante Zoom Grandangolo
4. Pulsante di modalità
5. Pulsante Riavvolgimento a metà rullino
6. Pannello LCD
7. Spia riduzione effetto occhi rossi
8. Mirino
9. Sensore del flash
10. Flash
11. Fermo dell'apertura posteriore
12. Obiettivo

1. Rocchetto di presa della pellicola
2. Interruttore di accensione On/Off (Modalità Ritratto notturno)
3. Oculare del mirino
4. Spia di flash pronto
5. Guida pellicola
6. Finestra DX della pellicola
7. Coperchio posteriore
8. Lettore velocità pellicola DX
9. Alloggiamento pellicola
10. Riavvolgimento pellicola
11. Sportello scomparto batterie
12. Tripod Socket (Attacco per cavalletto)

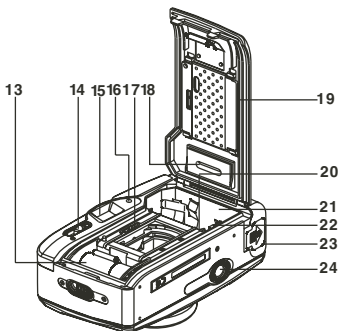

Grazie per l'acquisto di questa fotocamera motorizzata 35 mm. Prima dell'uso, leggere attentamente il manuale per assicurarsi di usarla correttamente.

Fig.1

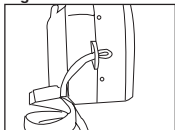

Fig.2

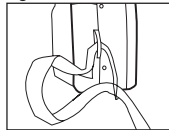

Fig.3

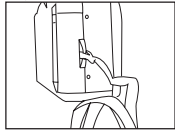

Fig.4

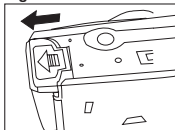

Fig.5

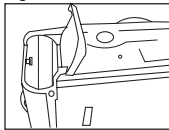
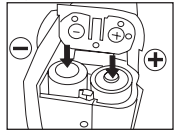

Fig.6



Fissaggio della cinghia

1. Infilare l'estremo più sottile della cinghia nell'apposito occhiello. (Fig. 1)
2. Passare l'altra estremità della cinghia attraverso il cappio formato dall'estremità sottile. (Fig. 2)
3. Fissare saldamente la cinghia all'occhiello. (Fig. 3)



Inserimento delle batterie

1. Aprire lo sportello dello scomparto batterie, facendolo scorrere nella direzione della freccia. (Fig. 1) (Fig. 4)
2. Sollevare delicatamente lo sportello dello scomparto batterie (Fig. 5)
3. Inserire due batterie AA alcaline nello scomparto batterie, controllando che la polarità (+) e (-) delle batterie corrisponda alla polarità indicata sulla piastrina dei contatti. (Fig. 6)
4. Chiudere lo sportello delle batterie, facendolo scorrere fino allo scatto. (Fig. 7)

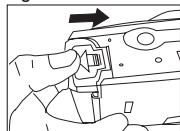
Fig.7



Nota:

- Non utilizzare batterie Ni-Cd.
- Sostituire entrambe le batterie sempre allo stesso momento.
- Dopo l'accensione della fotocamera, l'icona del livello di carica delle batterie  viene visualizzato sul monitor LCD e vi rimane mentre le batterie sono cariche.
- Se il livello di carica delle batterie è basso, l'icona del livello delle batterie  lampeggia. Quando ciò si verifica, sostituire immediatamente le batterie.
- Al momento di sostituire le batterie, fare scorrere l'interruttore di accensione On/Off verso la posizione 'OFF'.
- Quando la fotocamera contiene la pellicola, la sostituzione delle batterie dovrà realizzarsi entro 1 minuto.
- Quando la fotocamera non contiene la pellicola e non viene utilizzata per un lungo periodo di tempo, si consiglia di rimuovere le batterie.

Funzione risparmio energetico

Dopo 250 secondi d'inattività, la fotocamera si spegne automaticamente in modo da prolungare la durata delle batterie. Per riattivare la fotocamera, premere il pulsante di scatto o fare scorrere l'interruttore di accensione On/Off prima verso 'Off' e poi di nuovo verso 'ON'.

Velocità della pellicola

Questa fotocamera è progettata per usare pellicole con codifica DX ISO100, ISO200 o ISO400. Se la pellicola è stata caricata correttamente, la fotocamera imposterà automaticamente la velocità della pellicola ISO100 a 100/200ISO e a ISO400 con una pellicola ISO400, leggendo lo schema neroargento situato sulla cartuccia della pellicola.

Inserimento della pellicola

1. Aprire lo scomparto pellicola premendo verso il basso il fermo dell'apertura posteriore e sollevando delicatamente lo sportello dello scomparto.
2. Inserire una nuova pellicola nello scomparto pellicola (Fig. 8).
3. Estrarre la linguetta della pellicola quanto

Fig. 8

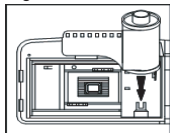

- basta perché l'estremità della stessa arrivi in corrispondenza del rochetto di presa (Fig. 9).
- Verificare che i fori della pellicola siano tesi uniformemente tra le guide laterali (Fig. 10).
 - Chiudere lo scomparto della pellicola fino allo scatto. Il rochetto di presa della pellicola avanzerà automaticamente fino all'innesto della perforazione sui denti del rochetto.
 - Far scorrere l'interruttore di accensione On/Off verso la posizione 'ON' (Fig. 11). Il monitor LCD visualizzerà il numero "1".
 - La fotocamera è pronta per scattare la prima foto.

Nota: La mancata visualizzazione del numero "1" sullo schermo LCD e/o il lampeggiamento dell'icona , indica che la pellicola non è stata caricata correttamente. Aprire lo scomparto della pellicola, e ripetere la procedura di caricamento.

Scattare le fotografie

- Fare scorrere l'interruttore di accensione On/Off verso la posizione 'ON', per accendere la fotocamera (Fig. 11).
- Tenere stabilmente la macchina fotografica con entrambe le mani. Fare attenzione a non coprire l'obiettivo, il flash o il sensore del flash con le dita o con i capelli.
- Guardare attraverso il mirino e centrare il soggetto nel mirino. Per ottenere fotografie nitide, accertarsi che il soggetto sia ad almeno 1,5 m dalla macchina fotografica.
- Per comporre l'immagine utilizzando la funzione zoom motorizzato, premere semplicemente uno dei pulsanti del zoom. Premendo il pulsante zoom tele, indicato con la lettera "T", l'obiettivo si estenderà verso l'esterno di circa 70 mm, in modo da permettervi d'ingrandire il soggetto. Premendo il pulsante zoom grandangolo, indicato con la lettera "W", l'obiettivo si ritrae nella fotocamera di 35 mm verso l'impostazione (normale) grandangolo.

Fig. 9

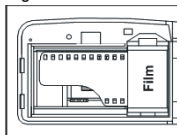

Fig. 10

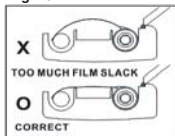
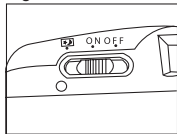



Fig. 11



-
- Una volta composta l'immagine, per acquisirla, premere e mantenere premuto durante alcuni istanti il pulsante di scatto.
 - La macchina fotografica avanzerà automaticamente al fotogramma successivo.

Uso del flash



Questa fotocamera è dotata di un'unità flash incorporata che, in caso di scarsa illuminazione, si attiverà e scatterà automaticamente. Durante la procedura di ricarica, l'icona flash  inizierà a lampeggiare sullo schermo LCD. Il Led verde di flash pronto resterà acceso quando il flash è pronto (la procedura di ricarica normalmente dura circa 10 secondi).

Dispositivo flash "intelligente"

Questa fotocamera è dotata di un dispositivo flash "intelligente". Se il flash non è pronto ed il livello d'illuminazione è scarso, il pulsante di scatto non si attiverà nemmeno nel caso in cui dovesse essere premuto. Questo vi aiuterà ad evitare di acquisire immagini troppo scure.

Spia di flash pronto "smart"

Questa fotocamera è munita di una spia di flash pronto "smart", che funziona con il dispositivo di flash automatico.

- Il Led verde di flash pronto si accenderà quando il flash è completamente carico e l'icona del flash automatico  AUTO verrà visualizzata nel pannello LCD.
- Anche se il flash non è completamente carico, il Led verde di flash rimarrà acceso, sempre che l'illuminazione sia sufficiente da permettere di scattare una foto senza flash. In tal caso, l'icona flash  non verrà visualizzata sul pannello LCD.
- Se il flash non è completamente carico e l'illuminazione è insufficiente per acquisire una foto senza flash, il Led verde di flash non si accenderà. L'utente non potrà acquisire una foto prima che il flash sia carico. Una volta che il flash è carico, si accenderà un Led verde di flash pronto.

A seconda della velocità della pellicola utilizzata, i valori del flash sono:

35 mm (impostazioni grandangolo)

ISO	Raggio d'azione del flash
100	1,5-3,0 m
200	1,5-3,6 m
400	1,5-4,2 m

70mm	(impostazioni tele)
ISO	Raggio d'azione del flash
100	1,8-2,5 m
200	1,8-3.0 m
400	1,8-3,5 m

Utilizzo della funzione riduzione occhi rossi

Questa funzione riduce l'effetto occhi rossi, che potrebbe verificarsi in caso di fotografie scattate con il flash in condizioni di scarsa illuminazione. Questa funzione si avvia automaticamente quando il flash automatico è attivato e scatta, evitando così il rischio di dimenticarvi di attivare il sistema di riduzione occhi rossi.

Nota: All'attivarsi la funzione riduzione occhi rossi automaticamente all'accensione del flash incorporato, vi è un intervallo di circa 1-2 secondi prima che il flash scatti, in modo da consentire l'esecuzione della funzione stessa. Premere il pulsante di scatto e mantenere la fotocamera ferma durante 1-2 secondi, fino allo scatto.

Utilizzo della modalità Night Portrait (ritratto notturno)

Questa fotocamera è munita di una modalità ritratto notturno, che, in caso di ambienti oscuri o di foto notturne, vi permetterà di acquisire foto migliori. In questa modalità, la velocità dell'otturatore si riduce di $\frac{1}{4}$ di secondo ed il flash rimane acceso.

1. Far scorrere l'interruttore di accensione On/Off verso la modalità 'Night Portrait' (ritratto notturno) (Fig. 12).
2. Seguire i passi dal 2 al 6, come indicato nella sezione Scattare le fotografie.

Fig.12

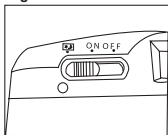

Nota:

- Quando utilizzate la modalità ritratto notturno, è consigliabile collocare la fotocamera su un treppiedi, in modo da evitare foto mosse o sfuocate.
- Assicuratevi che il soggetto resti fermo fino ad un istante dopo lo scatto del flash.
- Una volta terminato di utilizzare la modalità Night Portrait (ritratto notturno), ricordatevi di far scorrere il pulsante d'accensione On/Off verso la

posizione "ON".

Utilizzo dell'autoscatto

Questa funzione permette al fotografo di posizionarsi nella fotografia. Quando utilizzate questa funzione, la fotocamera dev'essere collocata su un supporto stabile (è consigliabile l'utilizzo di un treppiedi).

1. Premere il pulsante di modalità fino a quando non viene visualizzata l'icona dell'autoscatto "  " sullo schermo LCD.
2. Collocate la fotocamera su un supporto stabile e mettete a fuoco il soggetto. Accertarsi che il soggetto sia ad almeno 1,5 m dalla fotocamera ed utilizzare il pulsante zoom grandangolo/tele per comporre la vostra immagine.
3. Premere il pulsante di scatto.
4. Il Led del sistema di riduzione occhi rossi prima lampeggerà lentamente durante circa 7 secondi, successivamente lampeggerà più velocemente durante gli ultimi 3 secondi, prima che il pulsante di scatto venga premuto automaticamente.

Doppia esposizione

Si parla di doppia esposizione quando, prima di essere sviluppata, una parte della pellicola è nuovamente scattata con una seconda immagine sovrapposta alla prima. Questa funzione permette che lo stesso soggetto appaia due volte nella stessa immagine e di ottenere delle foto con effetti speciali. Quando utilizzate questa funzione, la fotocamera dev'essere collocata su un supporto stabile (è consigliabile l'utilizzo di un treppiedi).

1. Premere il pulsante di modalità due volte fino a quando sullo schermo LCD viene visualizzata l'icona doppia esposizione  .
2. Collocare la fotocamera su un supporto stabile e mettere a fuoco il soggetto. Accertarsi che il soggetto sia ad almeno 1,5 m dalla fotocamera ed utilizzare il pulsante zoom grandangolo/tele per comporre la vostra immagine.
3. Premere il pulsante di scatto. La pellicola non avanzerà al fotogramma successivo, in modo da permettervi di scattare una seconda foto dello stesso soggetto sullo stesso fotogramma.
4. Premere nuovamente il pulsante d'accensione, per scattare la seconda foto dello stesso soggetto. La pellicola avanzerà fino al fotogramma successivo, permettendovi così di completare l'effetto doppia esposizione.
5. La fotocamera ripristina automaticamente la modalità automatica normale.
6. Per utilizzare una seconda volta la funzione doppia esposizione, è

necessario ripetere i passi dal numero 1 al numero 4 di questa sezione.

Riavvolgimento della pellicola

1. Una volta raggiunta la fine della pellicola, questa si riavvolgerà automaticamente. Durante il riavvolgimento della pellicola, la finestra dei valori del pannello LCD inizia il conto alla rovescia.
2. Per riavvolgere la pellicola quando non è ancora terminata, premere il pulsante di riavvolgimento a metà rullino.
3. Una volta terminata la procedura di riavvolgimento, il motore si arresterà automaticamente e la finestra dei valori del pannello LCD visualizzerà il numero "0".
4. Aprire lo scomparto della pellicola ed estrarre la pellicola per svilupparla.

Nota:

Non aprire lo scomparto della pellicola se la pellicola non è stata completamente riavvolta, in caso contrario essa rischia di essere danneggiata.

Precauzioni

- Riporre la macchina fotografica in un luogo fresco e asciutto;
- Non esporre la macchina fotografica in luoghi molto polverosi o umidi;
- Non tentare di smontare la macchina fotografica da soli;
- Evitare sollecitazioni eccessive o colpi, dovuti a maneggio, urti o cadute;
- Non spezzare le batterie e non gettarle nel fuoco;
- Tenere le batterie lontano dalla portata dei bambini.

SPECIFICHE

TIPO: Fotocamera motorizzata 35mm

OBIETTIVO: 35~70 mm F5.6 (W) ~ F11 (T) 4 ELEMENTI

MESSA A FUOCO: Focale fissa

OTTURATORE: OTTURATORE ELETTRONICO PROGRAMMATO

VELOCITÀ OTTURATORE: 1/60 ~ 1/250 SECONDI; ¼ SEC per la MODALITÀ NIGHT PORTRAIT (ritratto notturno)

Le specifiche sono soggette a modifiche senza preavviso

OVERZICHT CAMERA

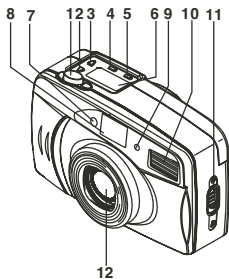

1. Ontspanner
2. Tele-powerzoomknop
3. Wide-powerzoomknop
4. Modusknop
5. Filmterugspoelknop
6. LCD-scherm
7. Rode-ogenreductie
8. Zoeker
9. Flitssensor
10. Flitser
11. Slot filmklep
12. Lens

13. Filmopwikkelspoel
14. Aan/uit-schakelaar (modus-schakelaar nachtportret)
15. Zoeker
16. Flitser-gereed-LED
17. Filmgeleiderail
18. DX-venster
19. Achterwand
20. DX-contact filmgevoeligheid
21. Filmkamer
22. Terugspoelhendel
23. Deksel batterijvak
24. Schroefdraad voor statief

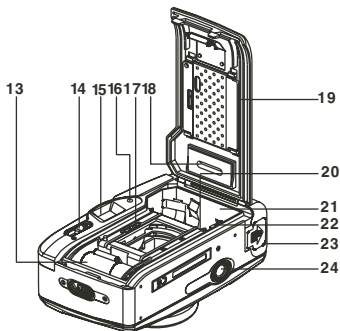

Van harte bedankt dat u deze 35mm-powerzoomcamera kocht. Alvorens met uw nieuwe camera aan de slag te gaan, dient u deze gebruiksaanwijzing zorgvuldig te lezen, om een correct gebruik te garanderen.

Fig.1



Fig.2

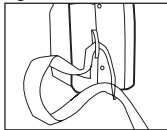

Fig.3

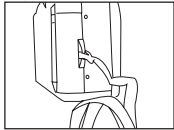

Fig.4

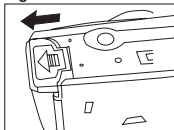

Fig.5

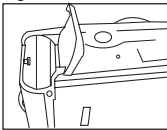
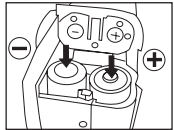

Fig.6



De polsriem bevestigen

1. Steek de kleine lus van de polsriem door het daartoe bestemde oog (fig. 1).
2. Steek het andere uiteinde van de riem door de kleine lus (fig. 2).
3. Trek de polsriem stevig tegen het oog aan (fig. 3).

Plaatsen van de batterijen

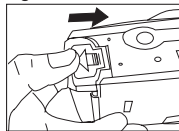

1. Open het batterijvak door de grendel van het batterijvakdeksel in de richting van de pijl te schuiven (fig. 4).
2. Klap het deksel van het batterijvak voorzichtig open (fig. 5).
3. Plaats twee AA-alkalinebatterijen in het batterijvak; let erop dat de (+) en (-) op de batterijen overeenstemmen met de op de contactplaat gemarkeerde polariteit (fig. 6).
4. Sluit het deksel van het batterijvak door erop te duwen tot het inklikt (fig. 7).

Fig.7



Ne

Opmerking:

- Gebruik geen NiCd-batterijen.
- Vervang altijd beide batterijen tegelijk.
- Nadat de camera is ingeschakeld, wordt de batterij-indicator  op het LCD-scherm zichtbaar en blijft dit zolang het batterijvermogen voldoende is.
- De batterij-indicator  begint te knipperen als het batterijvermogen niet meer volstaat. In dit geval dient u de batterijen onmiddellijk te vervangen.
- Vergeet de camera niet UIT te schakelen met behulp van de aan/uitschakelaar voor u de batterijen vervangt.
- Als zich een film in de camera bevindt, moet de vervanging van de batterijen binnen één minuut gebeuren.
- Als de camera geen film beat en voor langere tijd niet wordt gebruikt, dienen de batterijen te worden verwijderd.

Energiebesparende functie

Als de camera meer dan 250 seconden niet in gebruik is, wordt hij automatisch uitgeschakeld, om de batterijen te sparen. Om de camera weer in te schakelen, drukt u ofwel zacht op de ontspanner of schuift u de aan/uitschakelaar in de stand OFF en aansluitend weer in ON.

Over de filmgevoeligheid

De camera is ontworpen voor DX-gecodeerde films van 100, 200 of 400 ISO. Als de film correct is geladen, stelt de camera de filmgevoeligheid automatisch in op 100 ISO bij een ISO100/200-film, of op 400 ISO bij een ISO400-film, door het zwart-zilverpatroon op de filmcassette te lezen.

Een film laden

1. Open het filmcompartiment door het slotje van de filmklep omlaag te duwen en de klep van het filmcompartiment voorzichtig op te tillen.
2. Steek een nieuw filmrolletje in de filmkamer (fig. 8).
3. Trek de filmlip uit tot aan de filmpopwikkelspoel (fig. 9).

Fig.8

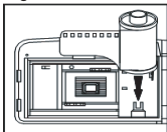
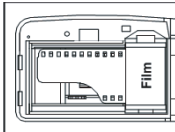
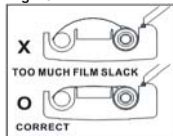

Fig.9



- Zorg ervoor dat de filmp perforaties precies tussen de geleiderails liggen (fig. 10)
- Sluit de klep van het filmcompartiment tot ze inklikt. De filmopwikkelspoel zal de film automatisch opnemen.
- Schuif de aan/uit-schakelaar in de stand ON (fig. 11). Op het LCD-scherm verschijnt 1.
- Uw camera is nu gereed om een eerste foto te maken.

Fig.10



Opmerking: Als op het LCD-scherm geen 1 verschijnt en/of het icoontje  knippert, dan is de film wellicht niet correct geladen. Open de klep van het filmcompartiment en laad de film opnieuw zoals in de gebruiksaanwijzing beschreven.

Fig.11



Foto's maken

- Schuif de aan/uit-schakelaar in de stand ON, om de camera in te schakelen (fig. 11).
- Houd de camera stevig vast met beide handen. Zorg ervoor dat u de lens, de flitser en de flitssensor niet bedekt met uw vingers of haar.
- Kijk door de zoeker en vang uw object centraal in de zoeker. Om scherpe foto's te kunnen maken, moet het object zich op ten minste 1,5 m van de camera bevinden.
- Om een foto te maken met behulp van de powerzoom, drukt u gewoon op een van de powerzoomknoppen. Als u op de tele-powerzoomknop (gemarkeerd met een T) drukt, wordt de lens uitgeschoven tot de 70mm-telelensfoto-instelling, om op uw onderwerp in te zoomen. Als u op de wide-powerzoomknop (gemarkeerd met een W) drukt, wordt de lens in de camera teruggeschoven tot de 35mm-groothoekinstelling (normaal).
- Als u uw onderwerp zoals gewenst in beeld hebt, drukt u de ontspanner in en houdt u deze ingedrukt om de foto te maken.
- De camera zal daarna automatisch doorspoelen naar de volgende foto.

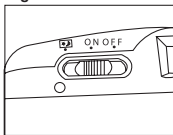
Over de flitser

Deze camera is uitgerust met een ingebouwde automatische flitser, die bij zwakke lichtomstandigheden automatisch wordt geactiveerd en afgaat. Het

flitsericoontje  op het LCD-scherm knippert tijdens het opladen. De groene flitser-gereed-LED blijft branden als de flitser klaar is voor gebruik (het laden duurt gewoonlijk ongeveer 10 seconden).

“Intelligente” flitservergrendeling

Deze camera beschikt over een “**intelligent**” flitservergrendeling. Als de ontspanner wordt ingedrukt wanneer de lichtomstandigheden slecht zijn en de flitser nog niet gereed is, dan wordt de sluitser niet in werking gesteld. Dit voorkomt dat u onbedoeld te donkere foto's maakt.

“Slimme” flitser-gereed-LED

Deze camera beschikt over een “**slimme**” flitser-gereed-LED, die werkt met de automatische flitser.

- De groene flitser-gereed-LED brandt als de flitser volledig is opgeladen; het icoontje van de automatische flitser  AUTO verschijnt op het LCD-scherm.
- Ook als de flitser niet volledig is opgeladen, blijft de groene flitser-gereed-LED branden als de lichtomstandigheden voldoende zijn om zonder flitser een goede foto te maken. In dit geval verschijnt het flitsericoontje  niet op het LCD-scherm.
- Als de flitser niet volledig is opgeladen en er onvoldoende licht is om zonder flitser een goede foto te maken, zal de groene flitser-gereed-LED niet branden. U zult dan niet in staat zijn om een foto te maken, tot de flitser is opgeladen, wat wordt aangeduid door de groene flitser-gereed-LED.

Afhankelijk van de gevoeligheid van de gebruikte film, zijn de flitsafstanden:

35 mm (groothoeklens)

ISO	flitsafstand
100	1,5 - 3,0 m
200	1,5 - 3,6 m
400	1,5 - 4,2 m

70 mm (telelens)

ISO	flitsafstand
100	1,8 - 2,5 m
200	1,8 - 3,0 m
400	1,8 - 3,5 m

De rode-ogenreductie gebruiken

Deze functie maakt het mogelijk om het rode-ogeneffect te minimaliseren, dat soms optreedt als bij zwakke lichtomstandigheden flitsfoto's van mensen of dieren worden gemaakt. Deze functie wordt automatisch geactiveerd zodra de ingebouwde automatische flitser geactiveerd is en afgaat; u kunt dus niet vergeten om de rode-ogenreductie in te schakelen.

Opmerking: Daar de rode-ogenreductie automatisch wordt geactiveerd als de automatische flitser afgaat, is er een vertraging van ongeveer 1-2 seconden voor de flitser ook echt afgaat, om ervoor te zorgen dat de rode-ogenreductie doeltreffend werkt. Druk de ontspanner in en houd de camera ongeveer 1-2 seconden stil, tot de sluitser in werking wordt gesteld.

De nachtportretmodus gebruiken

Deze camera is uitgerust met een nachtportretmodus, die ervoor zorgt dat u 's nachts of in donkere omgevingen betere foto's kunt maken. In deze modus wordt de sluitersnelheid vertraagd tot 1/4 seconde en blijft de flitser ingeschakeld.

1. Schuif de aan/uit-schakelaar in de nachtportretmodus (fig. 12).
2. Volg de stappen 2 tot 6 in het hoofdstuk "Foto's maken".

Fig.12

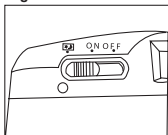

Opmerkingen:

- Als de nachtportretmodus wordt gebruikt, is het aanbevolen uw camera op een statief te monteren, om te voorkomen dat de camera wordt bewogen en onscherpe foto's maakt.
- Zorg ervoor dat uw onderwerp na het flitslicht een ogenblik niet beweegt.
- Denk eraan om de aan/uit-schakelaar weer in de stand ON te schuiven als u de nachtportretmodus niet langer wenst te gebruiken.

De zelfontspanner gebruiken

Met deze functie kunt u foto's maken waar u ook zelf opstaat. Als deze modus wordt gebruikt, moet de camera op een stabiele ondergrond worden geplaatst (het gebruik van een statief is aanbevolen).

1. Druk de **modusknop** eenmaal in, tot het icoontje van de zelfontspanner 

-
- op het LCD-scherm verschijnt.
2. Plaats de camera op een stevige ondergrond en richt hem op het onderwerp. Zorg ervoor dat uw onderwerp ten minst 1,5 m van de camera verwijderd is, en gebruik de tele- of wide-zoomknop om het overeenkomstig uw wensen in beeld te brengen.
 3. Druk op de ontspanner.
 4. De rode-ogenreductie-LED knippert ongeveer 7 seconden traag, vervolgens 3 seconden snel, en dan wordt de sluiters automatisch in werking gesteld.

Dubbele belichting

Een dubbele belichting gebeurt als een belicht stuk film, alvorens het wordt ontwikkeld, wordt belicht met een tweede beeld bovenop het eerste. Met deze functie kan hetzelfde onderwerp tweemaal op dezelfde foto verschijnen, wat meestal wordt gebruikt om speciale effecten te creëren. Als deze modus wordt gebruikt, moet de camera op een stabiele ondergrond worden geplaatst (het gebruik van een statief is aanbevolen).

1. Druk de **modusknop** tweemaal in, tot het icoontje van de dubbele belichting  op het LCD-scherm verschijnt.
2. Plaats de camera op een stevige ondergrond en richt hem op het onderwerp. Zorg ervoor dat uw onderwerp ten minst 1,5 m van de camera verwijderd is, en gebruik de tele- of wide-zoomknop om het overeenkomstig uw wensen in beeld te brengen.
3. Druk op de ontspanner. De film zal nu niet doorspoelen naar het volgende beeld, zodat u op hetzelfde stuk film nog een tweede foto van het onderwerp kunt maken.
4. Druk de ontspanner nogmaals in, om uw tweede foto van hetzelfde onderwerp te maken. De film zal daarna doorspoelen naar het volgende beeld. U hebt nu een foto gemaakt met het effect van een dubbele belichting.
5. De camera keert automatisch naar de normale modus terug.
6. Om de functie van de dubbele belichting nogmaals te gebruiken, dient u de stappen 1 tot 4 van dit hoofdstuk te herhalen.

De film terugspoelen

1. Zodra het einde van het filmrolletje is bereikt, wordt de film automatisch teruggespoeld. Tijdens het terugspoelen, telt het beeldnummer op het

LCD-scherm af.

- Om de film terug te spoelen voor het einde van het rolletje is bereikt, drukt u op de filmterugspoelknop.
- Als het terugspoelen is beëindigd, stopt de motor automatisch; het beeldnummer op het LCD-scherm is 0.
- Open de klep van het filmcompartiment en verwijder de film om hem te ontwikkelen.

Opmerking

Open de klep van het filmcompartiment nooit als de film nog niet volledig is teruggespoeld! Anders wordt de film onbruikbaar gemaakt.

Voorzorgsmaatregelen

- Bewaar de camera op een koele, droge plaats.
- Stel de camera niet bloot aan water of zeer stoffige omstandigheden.
- Probeer nooit de camera zelf te demonteren.
- Vermijd buitenmatige krachten of schokken bij het gebruik en zorg ervoor dat u de camera niet ergens tegenaan stoot of laat vallen.
- Batterijen mag u nooit doorboren of verbranden.
- Bewaar batterijen buiten het bereik van kinderen.

SPECIFICATIES

TYPE: 35mm-powerzoomcamera

LENS: 35~70 mm F5.6 (W) ~ F11 (T) 4 ELEMENTEN

SCHERPSTELLING: vaste focus

SLUITER: GEPROGRAMMEERDE ELEKTRONISCHE SLUITER

SLUITERSNELHEID: 1/60 ~ 1/250 SECONDEN; ¼ SEC voor
NACHTPORTRETMODUS

Wijzigingen van de specificaties zonder aankondiging voorbehouden.

515982-00

Download from [Www.Somanuals.com](http://www.Somanuals.com). All Manuals Search And Download.

Free Manuals Download Website

<http://myh66.com>

<http://usermanuals.us>

<http://www.somanuals.com>

<http://www.4manuals.cc>

<http://www.manual-lib.com>

<http://www.404manual.com>

<http://www.luxmanual.com>

<http://aubethermostatmanual.com>

Golf course search by state

<http://golfingnear.com>

Email search by domain

<http://emailbydomain.com>

Auto manuals search

<http://auto.somanuals.com>

TV manuals search

<http://tv.somanuals.com>