



**32-Channel  
900MHz Two-Line  
Cordless Telephone  
User's Guide**

**26925**



## FCC REGISTRATION INFORMATION

Your telephone equipment is registered with the Federal Communications Commission and is in compliance with parts 15 and 68, FCC Rules and Regulations.

### 1 Notification to the Local Telephone Company

On the bottom of this equipment is a label indicating, among other information, the FCC Registration number and Ringer Equivalence Number (REN) for the equipment. You must, upon request, provide this information to your telephone company.

The REN is useful in determining the number of devices you may connect to your telephone line and still have all of these devices ring when your telephone number is called. In most (but not all) areas, the sum of the RENs of all devices connected to one line should not exceed 5. To be certain of the number of devices you may connect to your line as determined by the REN, you should contact your local telephone company.

#### Notes

- This equipment may not be used on coin service provided by the telephone company.
- Party lines are subject to state tariffs, and therefore, you may not be able to use your own telephone equipment if you are on a party line. Check with your local telephone company.
- Notice must be given to the telephone company upon permanent disconnection of your telephone from your line.

### 2 Rights of the Telephone Company

Should your equipment cause trouble on your line which may harm the telephone network, the telephone company shall, where practicable, notify you that temporary discontinuance of service may be required. Where prior notice is not practicable and the circumstances warrant such action, the telephone company may temporarily discontinue service immediately. In case of such temporary discontinuance, the telephone company must: (1) promptly notify you of such temporary discontinuance; (2) afford you the opportunity to correct the situation; and (3) inform you of your right to bring a complaint to the Commission pursuant to procedures set forth in Subpart E of Part 68, FCC Rules and Regulations.

The telephone company may make changes in its communications facilities, equipment, operations or procedures where such action is required in the operation of its business and not inconsistent with FCC Rules and Regulations. If these changes are expected to affect the use or performance of your telephone equipment, the telephone company must give you adequate notice, in writing, to allow you to maintain uninterrupted service.

## INTERFERENCE INFORMATION

This device complies with Part 15 of the FCC Rules. Operation is subject to the following two conditions: (1) This device may not cause harmful interference; and (2) This device must accept any interference received, including interference that may cause undesired operation.

This equipment has been tested and found to comply with the limits for a Class B digital device, pursuant to Part 15 of the FCC Rules. These limits are designed to provide reasonable protection against harmful interference in a residential installation.

This equipment generates, uses, and can radiate radio frequency energy and, if not installed and used in accordance with the instructions, may cause harmful interference to radio communications. However, there is no guarantee that interference will not occur in a particular installation.

If this equipment does cause harmful interference to radio or television reception, which can be determined by turning the equipment off and on, the user is encouraged to try to correct the interference by one or more of the following measures:

- Reorient or relocate the receiving antenna (that is, the antenna for radio or television that is "receiving" the interference).
- Reorient or relocate and increase the separation between the telecommunications equipment and receiving antenna.
- Connect the telecommunications equipment into an outlet on a circuit different from that to which the receiving antenna is connected.

If these measures do not eliminate the interference, please consult your dealer or an experienced radio/television technician for additional suggestions. Also, the Federal Communications Commission has prepared a helpful booklet, "How To Identify and Resolve Radio/TV Interference Problems." This booklet is available from the U.S. Government Printing Office, Washington, D.C. 20402. Please specify stock number 004-000-00345-4 when ordering copies.

## HEARING AID COMPATIBILITY

This telephone system meets FCC standards for Hearing Aid Compatibility.

2

FCC NUMBER IS LOCATED ON THE CABINET BOTTOM  
REN NUMBER IS LOCATED ON THE CABINET BOTTOM



# INTRODUCTION

Your 900 MHz Cordless Telephone is designed to give you flexibility in use and high quality performance. To get the most from your new cordless telephone, we suggest that you take a few minutes right now to read through this instruction manual.

## TABLE OF CONTENTS

FCC REGISTRATION INFORMATION ....	2	MUTE .....	16
INTERFERENCE INFORMATION .....	2	TEMPORARY TONE .....	17
HEARING AID COMPATIBILITY .....	2	HOLD .....	18
<b>INTRODUCTION .....</b>	<b>3</b>	CONFERENCE .....	18
<b>BEFORE YOU BEGIN .....</b>	<b>4</b>	FINDING THE HANDSET .....	19
PARTS CHECKLIST .....	4	<b>MEMORY .....</b>	<b>20</b>
MODULAR JACK REQUIREMENTS .....	4	STORING A NUMBER IN MEMORY ...	20
DIGITAL SECURITY SYSTEM .....	4	CHANGING A STORED NUMBER .....	20
INSTALLATION OPTIONS .....	5	STORING A REDIAL NUMBER .....	21
<b>INSTALLATION .....</b>	<b>7</b>	STORING A PAUSE IN MEMORY ....	21
DESKTOP INSTALLATION .....	7	DIALING A STORED NUMBER .....	22
TWO LINES ON A SINGLE MODULAR		CHAIN DIALING FROM MEMORY ....	22
JACK .....	7	<b>HEADSET AND BELT CLIP OPERATION ....</b>	<b>23</b>
EACH LINE ON A SEPARATE		CONNECTING A HEADSET TO THE	
MODULAR JACK .....	8	HANDSET .....	23
WALL MOUNT INSTALLATION .....	9	CONNECTING THE BELT CLIP .....	23
TWO LINES ON A SINGLE MODULAR		<b>CHANGING THE BATTERY .....</b>	<b>24</b>
JACK .....	9	BATTERY SAFETY PRECAUTIONS ....	24
EACH LINE ON A SEPARATE		<b>TROUBLESHOOTING GUIDE .....</b>	<b>25</b>
MODULAR JACK .....	11	<b>GENERAL PRODUCT CARE .....</b>	<b>27</b>
<b>CORDLESS PHONE BASICS .....</b>	<b>13</b>	<b>CAUSES OF POOR RECEPTION .....</b>	<b>27</b>
MAKING A CALL .....	13	<b>SERVICE .....</b>	<b>28</b>
LINE INDICATORS .....	14	<b>ACCESSORY ORDER FORM .....</b>	<b>29</b>
DUAL RINGER TONES .....	14	<b>INDEX .....</b>	<b>31</b>
REDIAL .....	15	<b>LIMITED WARRANTY .....</b>	<b>32</b>
RECEIVING A CALL .....	15		
FLASH .....	15		
VOLUME .....	16		
RINGER SWITCH .....	16		
CHANNEL .....	16		

**WARNING:** TO PREVENT FIRE OR ELECTRICAL SHOCK HAZARD, DO NOT EXPOSE THIS PRODUCT TO RAIN OR MOISTURE.

	<b>CAUTION</b> RISK OF ELECTRIC SHOCK DO NOT OPEN	
THE LIGHTNING FLASH AND ARROW-HEAD WITHIN THE TRIANGLE IS A WARNING SIGN ALERTING YOU OF "DANGEROUS VOLTAGE" INSIDE THE PRODUCT.	CAUTION: TO REDUCE THE RISK OF ELECTRIC SHOCK, DO NOT REMOVE COVER (OR BACK). NO USER-SERVICEABLE PARTS INSIDE. REFER SERVICING TO QUALIFIED SERVICE PERSONNEL.	THE EXCLAMATION POINT WITHIN THE TRIANGLE IS A WARNING SIGN ALERTING YOU OF IMPORTANT INSTRUCTIONS ACCOMPANYING THE PRODUCT.
SEE MARKING ON BOTTOM / BACK OF PRODUCT		

# BEFORE YOU BEGIN

---

## PARTS CHECKLIST

Make sure your package includes the items shown here.

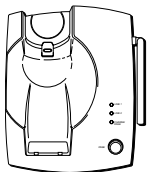

Base



Handset



Mounting  
bracket

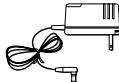

AC power supply



Belt clip



1 black telephone line cord



1 gray telephone line cord

## MODULAR JACK REQUIREMENTS

You need an RJ14 type modular jack or two RJ11 type phone jacks. RJ11 is the most common type of phone jack. Either might look like the one pictured here. If you don't have a modular jack, call your local phone company to find out how to get one installed.

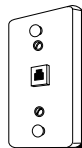

## DIGITAL SECURITY SYSTEM

Your cordless phone uses a digital security system to provide protection against false ringing, unauthorized access, and charges to your phone line.

When you place the handset in the base, the unit verifies its security code. After a power outage or battery replacement, you should place the handset in the base for about 20 seconds to reset the code.

**IMPORTANT:** Because cordless phones operate on electricity, you should have at least one phone in your home that isn't cordless, in case the power in your home goes out.

**INSTALLATION NOTE:** Some cordless telephones operate at frequencies that may cause interference to nearby TVs and VCRs. To minimize or prevent such interference, the base of the cordless telephone should not be placed near or on top of a TV or VCR. If interference continues, moving the cordless telephone farther away from the TV or VCR will often reduce or eliminate the interference.

## INSTALLATION OPTIONS

Although you can use your 2-line cordless telephone with a single phone line, you must have two lines (separate phone numbers) to use a two-line system. The following diagrams show two possible systems:

### A Single-Line on a Modular Jack

If you want to only connect one line, plug one of the telephone line cords into the L2 jack and into a single modular phone jack. Your phone will only use line 2 with this connection. Line 1 will not be used.

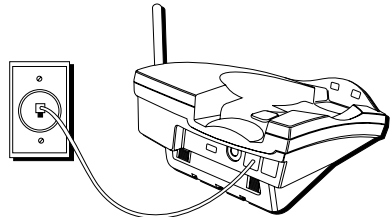

### Two Lines on Single Modular Jack

One type of two-line phone system uses a single RJ14 modular jack which contains both phone lines. Connect the phone cord to the L1 OR L2 jack.

You must use a 4-conductor telephone line cord like the gray one packed with your unit.

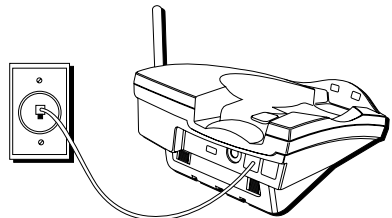

## Each Line on a Separate Modular Jack

If you have two separate phone jacks, each with its own line, connect one of the phone cords to the L2 jack, and connect the remaining phone cord to the L1 OR L2 phone jack located on the back of the phone.

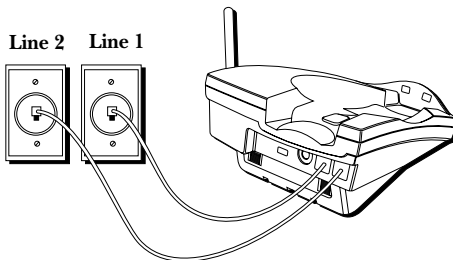

**NOTE:** Connect the phone cord from the L1 OR L2 jack to the outlet that you want to be line 1.

**NOTE:** Two-line capability requires two-line service from your local telephone company.

# INSTALLATION

---

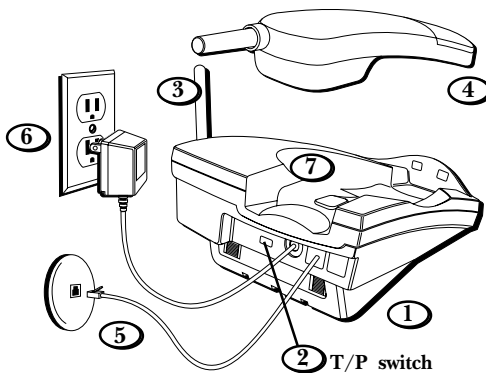

## DESKTOP INSTALLATION

### TWO LINES ON A SINGLE MODULAR JACK

1. Make sure the mounting bracket is securely fastened.
2. Set the T/P switch to T for touch-tone service, or P for pulse (rotary) service. If you don't know which type of service you have, check with the phone company.
3. Raise the base antenna.
4. Set the RING switch to ON so the handset rings for incoming calls.
5. Plug the gray telephone line cord into the L1 OR L2 jack located on the back of the phone and into a dual line modular jack.
6. Plug the power supply cord into the base and into an AC outlet.
7. Place handset in the base to charge for 12 hours. The CHARGE/PAGE indicator comes on indicating that the battery is charging. **If you don't charge the handset battery properly (for 12 hours) when you first set up the phone, performance of the battery will be compromised.**



**CAUTION:** Use only the ATLINKS USA power supply 5-2445 (white) / 5-2446 (black) that is compatible with this unit. Using other adapters may damage the unit.

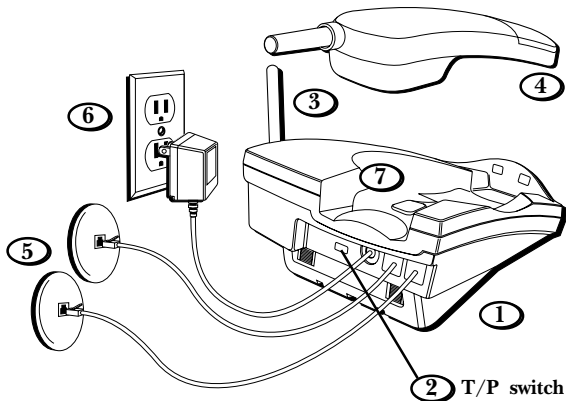

### EACH LINE ON A SEPARATE MODULAR JACK

1. Make sure the mounting bracket is securely fastened.
2. Set the T/P switch to T for touch-tone service, or P for pulse (rotary) service. If you don't know which type of service you have, check with the phone company.
3. Raise the base antenna.
4. Set the RING switch to ON so the handset rings for incoming calls.
5. Plug one of the telephone line cords into the L2 jack and into a single line modular jack. Connect the remaining phone cord to the L1 OR L2 phone jack located on the back of the phone and into a single line modular jack.
6. Plug the power supply cord into the base and into an AC outlet.
7. Place handset in the base to charge for 12 hours. The CHARGE/PAGE indicator comes on indicating that the battery is charging. **If you don't charge the handset battery properly (for 12 hours) when you first set up the phone, the battery's long-term performance will be compromised.**



**CAUTION:** Use only the ATLINKS USA power supply 5-2445(white)/5-2446(black) that is compatible with this unit. Using other adapters may damage the unit.



# WALL MOUNT INSTALLATION

## TWO LINES ON A SINGLE MODULAR JACK

1. Remove the handset hook; turn it upside down, and put it back in the slot. You need to do this so the handset doesn't fall out of the base.
2. Plug the gray telephone line cord into the jack marked L1 OR L2 on the back of the unit and plug the other end into a dual-line modular wall jack.
3. Reverse the direction of the mounting bracket and replace it by putting the tabs into the slots on the top of the unit first and snapping the bottom tabs into place.
4. Connect the power supply adapter to the POWER 9V DC jack on the back of the unit. Then thread it through the bottom of base.
5. Slip the mounting holes over the wall plate posts and slide the unit down firmly into place. (Wall plate not included.)

(Installation continued on next page.)

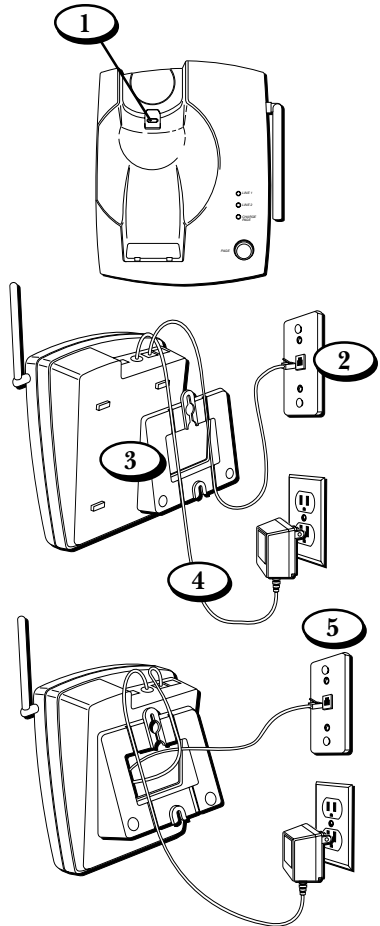

**CAUTION:** Use only the ATLINKS USA power supply 5-2445 (white) / 5-2446 (black) that is compatible with this unit. Using other adapters may damage the unit.

6. Set the T/P switch to T if you have touch-tone service or to P (pulse) if you have rotary dial service.
7. Set the RING switch to ON so the handset rings for incoming calls.
8. Plug the power supply adapter into an AC outlet and raise the antenna.
9. Place the handset in the base to charge for 12 hours. The CHARGE/PAGE indicator comes on. **If you don't charge the handset battery properly (for 12 hours) when you first set up the phone, the battery's long-term performance will be compromised.**

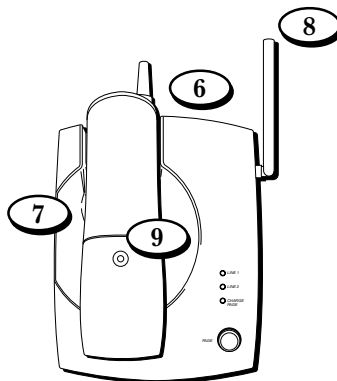

**CAUTION:** Use only the ATLINKS USA power supply 5-2445 (white) / 5-2446 (black) that is compatible with this unit. Using other adapters may damage the unit.

## EACH LINE ON A SEPARATE MODULAR JACK

1. Remove the handset hook; turn it upside down, and put it back in the slot. You need to do this so the handset doesn't fall out of the base.
2. Reverse the direction of the mounting bracket and replace it by putting the tabs into the slots on the top of the unit first, and then by snapping the bottom tabs into place.
3. Plug the telephone line cord into the jack marked L1 OR L2 on the back of the unit and plug the other end into a modular wall jack.
4. Plug the remaining telephone line cord into the L2 jack on the back of the unit and into a modular wall jack.
5. Connect the power supply adapter to the POWER 9V DC jack on the back of the unit, and then thread it through the bottom of base.

(Installation continued on next page.)

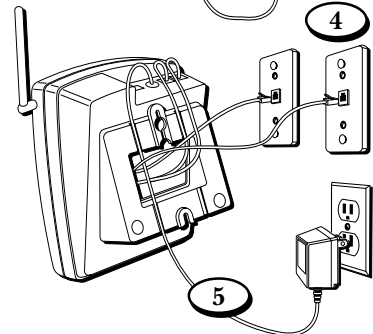
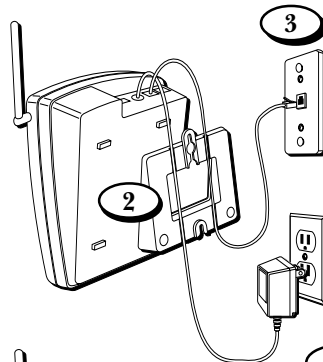
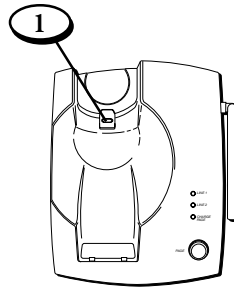

**CAUTION:** Use only the ATLINKS USA power supply 5-2445(white)/ 5-2446(black) that is compatible with this unit. Using other adapters may damage the unit.

6. Slip the mounting holes over the wall plate posts and slide the unit down firmly into place. (Wall plate not included.)
7. Set the T/P switch to T if you have touch-tone service or to P (pulse) if you have rotary dial service.
8. Set the RING switch to ON so the handset rings for incoming calls.
9. Plug the power supply adapter into an AC outlet and raise the antenna.
10. Place the handset in the base to charge for 12 hours. The CHARGE/PAGE indicator comes on. **If you don't charge the handset battery properly (for 12 hours) when you first set up the phone, the battery's long-term performance will be compromised.**

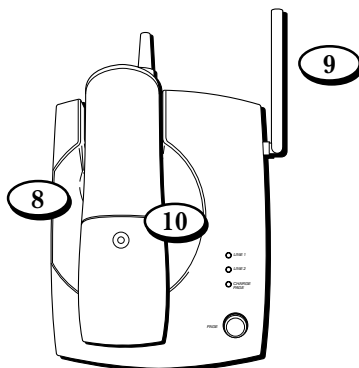
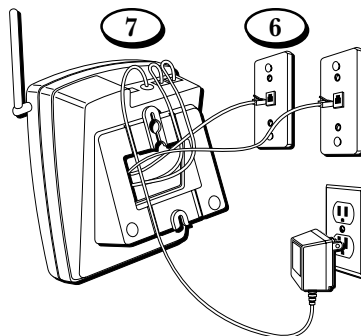

**CAUTION:** Use only the ATLINKS USA power supply 5-2445 (white) / 5-2446 (black) that is compatible with this unit. Using other adapters may damage the unit.

# CORDLESS PHONE BASICS

## MAKING A CALL

**After initial set up, put handset in the base for 12 hours to charge the battery.**

The cordless phone automatically selects the last line you used. The only two things you need to know to make a call are:

1. Press LINE 1 or LINE 2 to select a line before you dial.
2. When finished, press LINE 1 or LINE 2 (whichever line you are talking on) to hang up.

Otherwise, it works just like any other phone.

**NOTE:** You can press TALK instead of pressing LINE 1 or LINE 2. The phone defaults to the last line from which you dialed.

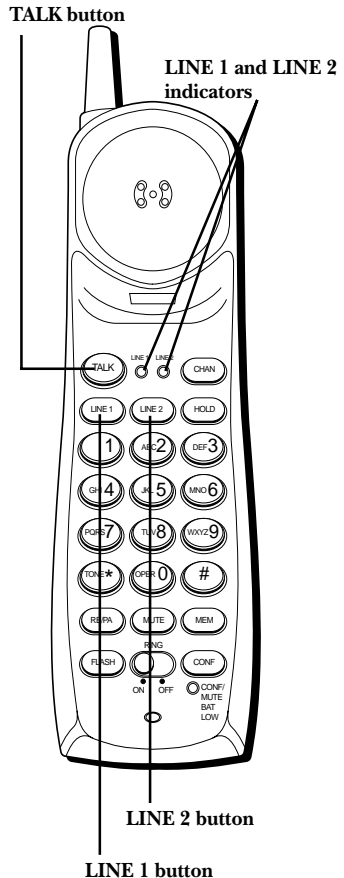

## LINE INDICATORS

Above each line button is a red indicator which informs you the status of each line.

Indicator	Status
Solid	<b>Line is in use</b>
Blinking	<b>Line on hold or disconnected</b>

## DUAL RINGER TONES

Your cordless telephone has separate and distinct ringer sounds for line 1 and line 2. This will allow you to determine the line of an incoming call, even in another room. If you are talking on one line and someone calls on the other line, the phone alerts you by sending a signal to the handset.

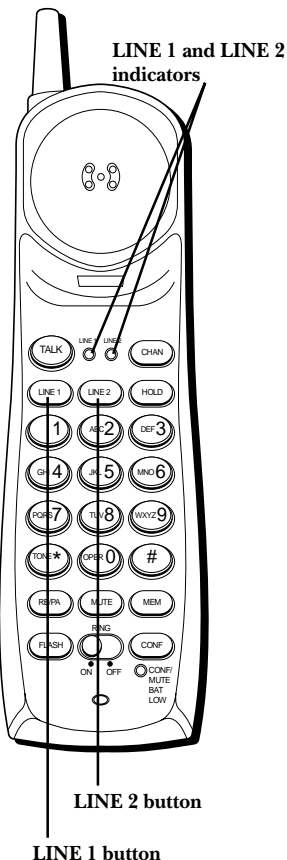

## REDIAL

Press the TALK button, then press the RE/PA button to redial the last number you called (up to 32 digits).

## RECEIVING A CALL

To answer a call when the handset is out of the base, you must press TALK or the LINE 1 or LINE 2 button.

## FLASH

Use the FLASH button to activate custom calling services such as call waiting or call transfer, which are available through your local phone company.

**TIP:** If you press the TALK button to activate custom calling services such as call waiting, you'll hang up the phone. Press FLASH instead.

TALK button

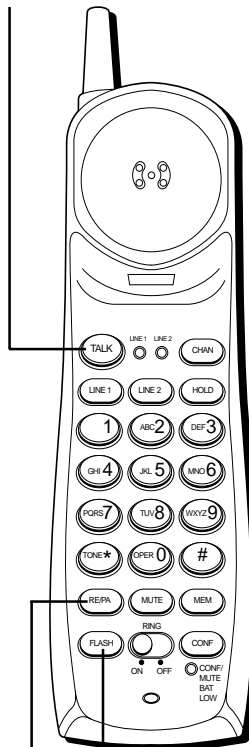

FLASH button

RE/PA button

## VOLUME

Controls the volume of the handset's earpiece.

## RINGER SWITCH

The RING switch must be ON for the handset to ring during incoming calls.

## CHANNEL

If you ever experience any interference or don't have clear voice quality, press the CHAN button on the handset to advance to another channel.

## MUTE

Use the MUTE button to interrupt a phone conversation to talk privately with someone else in the room.

1. Press MUTE to activate mute feature.  
The CONF/MUTE/BAT LOW indicator flashes.
2. Press MUTE again to turn it off.

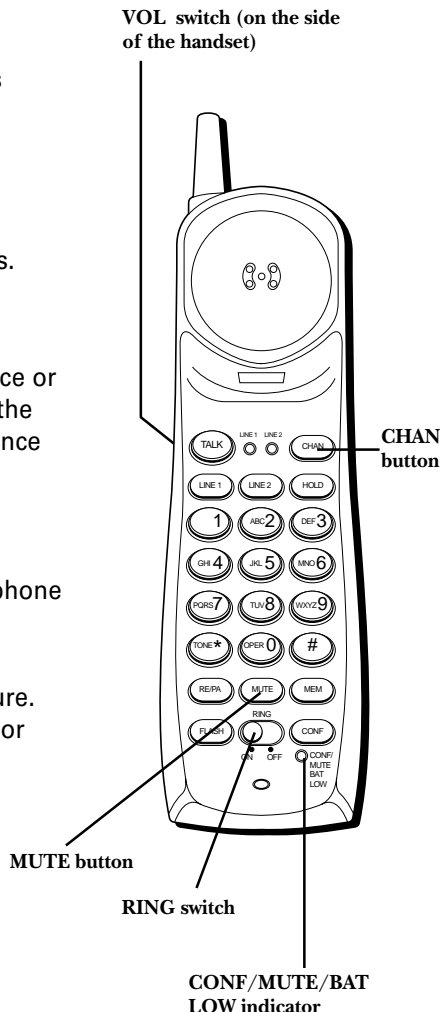



## TEMPORARY TONE

This feature enables pulse (rotary) service phone users to access touch-tone services offered by banks, credit card companies, etc., by pressing the TONE button to temporarily make the phone touch-tone compatible. To get information about your bank account, for example, you would:

1. Press the TALK button.
2. Call the bank's information line.
3. Press the TONE button after your call is answered.
4. Follow the voice instructions to complete your transaction.
5. Hang up when finished. The phone returns to pulse (rotary) service.



**TONE button**

## HOLD

You can use the HOLD button to interrupt a phone conversation without hanging up.

1. Press HOLD to place the active line on hold.
2. Press the LINE button for that call to resume the conversation.

## CONFERENCE

You can use the conference call feature when you have callers on both lines and want to have a three-way conversation.

1. Press HOLD to place the party on hold.
2. Press the other LINE button.
3. Dial the number of the second party.
4. Press the CONF button. The CONF/ MUTE/BAT LOW indicator flashes. You can now talk to both parties.
5. When finished, press TALK or place the handset in the base to hang up.

**NOTE:** If at any time you want to disconnect a party, press the line button for the party you want to continue talking to. The other line is then disconnected.

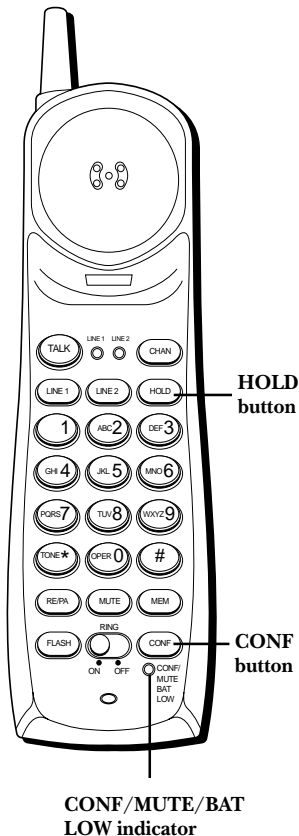

## FINDING THE HANDSET

Press the PAGE button on the base to locate a misplaced handset. The CHARGE/PAGE indicator on the base flashes and the handset beeps for two minutes. Press any key when you locate the handset or press PAGE again to cancel.

**NOTE:** You can turn the ringer off and still page the handset.

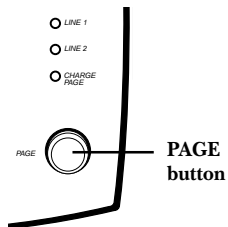

# MEMORY

---

Store up to 10 numbers in memory for quick dialing.

## STORING A NUMBER IN MEMORY

1. Make sure the phone is **OFF**.
2. Press the MEM button.
3. Dial the number (up to 24 digits).
4. Press MEM.
5. Press any number key (0-9) to store the phone number in that memory location.

## CHANGING A STORED NUMBER

Use the same procedure to change a stored number as you do to store a number— you're just replacing the phone number with a new one.



## **STORING A REDIAL NUMBER**

1. Press MEM.
2. Press RE/PA.
3. Press MEM.
4. Press any number key (0-9) to store the phone number in that memory location (up to 24 digits).

## **STORING A PAUSE IN MEMORY**

Use the RE/PA button to insert a pause when a delay is needed in the dialing sequence (for example, when you must dial a 9 to get an outside line or when you must enter codes to access your bank's information line).

If you need to dial 9 to get an outside line and want to store a number in memory without having to dial 9 each time, you would:

1. Press MEM.
2. Press 9.
3. Press RE/PA.
4. Dial the phone number you want to store in memory.
5. Press MEM.
6. Press any number key (0-9) to store the phone number in that memory location.

**TIP:** If you need a longer pause, press RE/PA button more times.

## DIALING A STORED NUMBER

1. Press the TALK button to get a dial tone.
2. Press MEM and then press the number for that memory location.

## CHAIN DIALING FROM MEMORY

Use this feature to make calls which require a sequence of numbers, for instance if you use a calling card for a frequently called long distance number. Basically, you dial each part of the sequence from memory. The following example shows how you can use chain dialing to make a call through a long distance service:

The Number For	Memory Location
Long distance access number	7
Authorization code	8
Frequently called long distance number	9

1. Press the TALK button to get a dial tone.
2. Press the MEM button and then press 7.
3. When you hear the access tone, press MEM and then press 8.
4. At the next access tone, press MEM and then 9.

# HEADSET AND BELT CLIP OPERATION

---

## CONNECTING A HEADSET TO THE HANDSET

For hands free conversation, connect the headset (optional) to the HEADSET jack as shown. The handset receiver and microphone are disabled when the headset is connected.

Adjust the headset to rest comfortably on top of your head and over your ear. Move the microphone to approximately 2 to 3 inches from your mouth.

- Press the TALK button or LINE 1 or 2 to answer or place a call before using the headset.

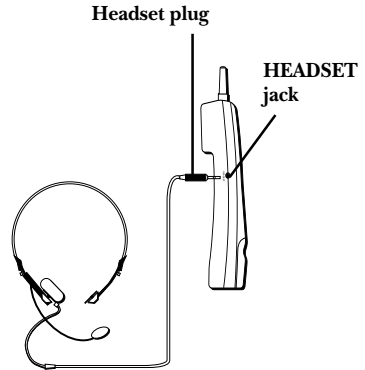

## CONNECTING THE BELT CLIP

There are two slots, one on each side of the handset.

- Attach the belt clip by inserting the sides of the belt clip into the slots. Snap the ends of the belt clip into place.

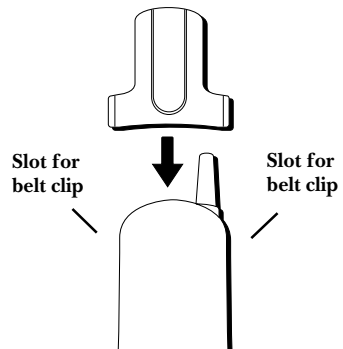

# CHANGING THE BATTERY

---

Make sure the phone is **OFF** before you replace battery.

1. Remove the battery compartment door.
2. Disconnect the cord attached to the battery pack and remove the battery pack from the handset.
3. Insert the new battery pack and connect the cord into the jack inside the handset.
4. Put the battery compartment door back on.
5. Place handset in the base to charge. **If you don't charge the handset battery properly (for 12 hours) when you first set up the phone and/or when you install a new battery pack, the battery's long-term performance will be compromised.**

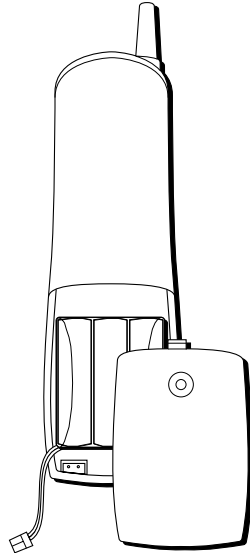

## BATTERY SAFETY PRECAUTIONS

- Do not burn, disassemble, mutilate, or puncture. Like other batteries of this type, toxic materials could be released which can cause injury.
- To reduce the risk of fire or personal injury, use only the battery listed in the User's Guide.
- Keep batteries out of the reach of children.
- Remove batteries if storing over 30 days.



**NOTE:** The RBRC seal on the battery used in your Thomson Consumer Electronics product indicates that we are participating in a program to collect and recycle Nickel Cadmium batteries throughout the United States of America. Please call 1-800-8-BATTERY for information or contact your local recycling center.



# TROUBLESHOOTING GUIDE

---

In case of difficulty, please check the following Troubleshooting Guide before seeking service.

Problem	Solution
No dial tone	<ul style="list-style-type: none"><li>• Check installation:<ul style="list-style-type: none"><li>– Is the base power cord connected to a working outlet?</li><li>– Is LINE 1/LINE 2 indicator on?</li><li>– Is the telephone line cord connected to the base unit and the wall jack?</li><li>– Is a headset connected to the handset? The handset receiver and microphone are temporarily disabled when you connect the headset</li></ul></li><li>• Disconnect the base from the wall jack and connect another phone to the same jack. If there is no dial tone in the second phone, the problem might be your wiring or local service.</li><li>• Is the handset out of the base unit's range? Move closer to the base unit.</li><li>• Make sure the battery is properly charged (12 hours).</li><li>• Is the battery pack installed correctly?</li><li>• If the phone still does not work, disconnect the power cord and remove the battery pack. Then reconnect the power cord and reinstall the battery pack. Place handset in the base for 20 seconds to allow it to reinitialize.</li></ul>
Dial tone is OK, but can't dial out	<ul style="list-style-type: none"><li>• Make sure the T/P switch on the base is set correctly.</li></ul>
Handset does not ring	<ul style="list-style-type: none"><li>• Make sure the RING switch on the handset is turned to ON.</li><li>• You may have too many extension phones on your line. Try unplugging some phones.</li><li>• See solutions for "No dial tone."</li></ul>
Cannot hear phone conversation	<ul style="list-style-type: none"><li>• Set the volume control on side of handset to HI.</li></ul>
You experience static, noise, or fading in and out	<ul style="list-style-type: none"><li>• Change channels.</li><li>• Is handset out of range? Move closer to the base.</li><li>• Does the base need to be relocated?</li><li>• Charge handset battery.</li><li>• Make sure base is not plugged into an outlet with another household appliance.</li></ul>

# TROUBLESHOOTING GUIDE (CONTINUED)

---

Problem	Solution
Range is shorter than normal	<ul style="list-style-type: none"><li>• Press the CHAN button during the conversation to select a new channel.</li><li>• Position the base antenna upward.</li></ul>
Battery will not hold a charge OR is fully charged and the BAT LOW lights	<ul style="list-style-type: none"><li>• Be sure you are sufficiently charging the battery. When the battery has been charged for 12 hours, you can expect approximately 4 hours of talk time.</li><li>• Check to be sure battery contacts on both the handset and the base are making contact and are clean; free of dirt or lint.</li><li>• When the handset is placed in the base, check that the base CHARGE indicator is on.</li></ul>
BAT LOW indicator stays on	<ul style="list-style-type: none"><li>• Charge battery for 12 hours.</li></ul>
Memory Dialing doesn't work	<ul style="list-style-type: none"><li>• Did you program the memory location keys correctly?</li><li>• Did you follow proper dialing sequence?</li><li>• Make sure T/P switch is correctly set.</li></ul>
Unit locks up no link between the base and the handset	<ul style="list-style-type: none"><li>• If the phone still does not work, disconnect the power cord and remove the battery pack. Then reconnect the power cord and reinstall the battery pack. Place handset in the base for 20 seconds to allow it to reinitialize.</li><li>• If a power outage occurs while the handset is away from the base, the handset must be returned to the base when the power returns.</li></ul>

## **GENERAL PRODUCT CARE**

---

To keep your telephone working and looking good, follow these guidelines:

- Avoid putting the phone near heating appliances and devices that generate electrical noise (for example, motors or fluorescent lamps).
- DO NOT expose to direct sunlight or moisture.
- Avoid dropping the handset, as well as other rough treatment to the phone.
- Clean the phone with a soft cloth.
- Never use a strong cleaning agent or abrasive powder because this will damage the finish.
- Retain the original packaging in case you need to ship the phone at a later date.
- Periodically clean the charge contacts on the handset and base with a clean pencil eraser.

## **CAUSES OF POOR RECEPTION**

---

- Aluminum siding.
- Foil backing on insulation.
- Heating ducts and other metal construction can shield radio signals.
- You're too close to appliances such as microwaves, stoves, computers, etc.
- Atmospheric conditions, such as strong storms.
- Base is installed in the basement or lower floor of the house.
- Base is plugged into an AC outlet with other electronic devices.
- Baby monitor is using the same frequency.
- Handset battery is low.
- You're out of range of the base.

## SERVICE

---

FCC requires this product to be serviced only by the manufacturer or its authorized service agents. In accordance with FCC requirements, changes or modifications not expressly approved by ATLINKS USA, Inc. could void the user's authority to operate this product. For instructions on how to obtain service, call Consumer Information, **1-800-448-0329**.

Or refer inquiries to:  
ATLINKS USA, Inc.  
Manager, Consumer Relations  
P O Box 1976  
Indianapolis, IN 46206

Attach your sales receipt to the booklet for future reference or jot down the date this product was purchased or received as a gift. This information will be valuable if service should be required during the warranty period.

Purchase date \_\_\_\_\_ Name of store \_\_\_\_\_

# ACCESSORY ORDER FORM

DESCRIPTION	CATALOG NUMBER	PRICE*	QUANTITY	TOTAL
Replacement handset battery	5-2450	\$13.10		
AC power supply (white)	5-2445	\$18.35		
AC power supply (black)	5-2446	\$18.35		
Belt clip	5-2440	\$8.75		
Headset	5-2425	\$36.35		

To order, call 1-800-338-0376 (for accessories only) or complete this order form.

**For credit card purchases**

Your complete charge card number, its expiration date and your signature are necessary to process all charge card orders.

Copy your complete account number from your **VISA** card.

<input type="text"/>	<input type="text"/>	<input type="text"/>	<input type="text"/>	<input type="text"/>	<input type="text"/>	<input type="text"/>	<input type="text"/>	<input type="text"/>	<input type="text"/>
----------------------	----------------------	----------------------	----------------------	----------------------	----------------------	----------------------	----------------------	----------------------	----------------------

My card expires:

<input type="text"/>	<input type="text"/>	<input type="text"/>
----------------------	----------------------	----------------------

Copy your complete account number from your **Master Card or Discover**.

<input type="text"/>	<input type="text"/>	<input type="text"/>	<input type="text"/>	<input type="text"/>	<input type="text"/>	<input type="text"/>	<input type="text"/>	<input type="text"/>	<input type="text"/>
----------------------	----------------------	----------------------	----------------------	----------------------	----------------------	----------------------	----------------------	----------------------	----------------------

Copy the number above your name on the **Master Card**

<input type="text"/>	<input type="text"/>	<input type="text"/>
----------------------	----------------------	----------------------

My card expires:

<input type="text"/>	<input type="text"/>	<input type="text"/>
----------------------	----------------------	----------------------

\*Prices are subject to change without notice.

Total Merchandise.....\$ \_\_\_\_\_

Sales Tax.....\$ \_\_\_\_\_

We are required by law to collect the appropriate sales tax for each individual state, county, and locality to which the merchandise is being sent. Duties will apply for shipments to Canada.

Use **VISA** or **Master Card** or **Discover** preferably. Money order or check must be in U.S. currency only. No CDD or Cash. All accessories are subject to availability. Where applicable, we will ship a superseding model.

Shipping/Handling.....\$ **\$5.00**

Total Amount Enclosed.....\$ \_\_\_\_\_

Mail order form and money order or check (in U.S. currency) made payable to Thomson multimedia Inc. to:

Thomson multimedia Inc.  
**Mail Order Department**  
**P.O. Box 8419**  
**Ronks, PA 17573-8419**

Name \_\_\_\_\_  
 Address \_\_\_\_\_ Apt. \_\_\_\_\_  
 City \_\_\_\_\_ State \_\_\_\_\_ ZIP \_\_\_\_\_  
 Daytime Phone Number ( ) \_\_\_\_\_

Authorized Signature \_\_\_\_\_

**Please make sure that this form has been filled out completely.**



# INDEX

---

## A

Accessory Order Form 29

## B

Battery Safety Precautions 24

Before You Begin 4

## C

Causes of Poor Reception 27

Chain Dialing from Memory 22

Changing a Stored Number 20

Changing the Battery 24

Channel 16

Conference 18

Connecting a headset to the handset 23

Connecting the Belt Clip 23

Cordless Phone Basics 13

## D

Desktop Installation 7

Dialing a Stored Number 22

Digital Security System 4

Dual Ringer Tones 14

## F

FCC Registration Information 2

Flash 15

## G

General Product Care 27

## H

Headset and Belt Clip Operation 23

Hearing Aid Compatibility 2

Hold 18

## I

Installation 7

Installation Options 5

Interference Information 2

Introduction 3

## L

Line Indicators 14

## M

Making a Call 13

Memory 20

Modular Jack Requirements 4

Mute 16

## R

Receiving a Call 15

Redial 15

Ringer Switch 16

## S

Service 28

Storing a Number in Memory 20

Storing a Pause in Memory 21

Storing a Redial Number 21

## T

Temporary Tone 17

Troubleshooting Guide 25

## V

Volume 16

## W

Wall Mount Installation 9

# LIMITED WARRANTY

---

## What your warranty covers:

- Any defect in materials or workmanship.

## For how long after your purchase:

- One year, from date of purchase.  
(The warranty period for rental units begins with the first rental or 45 days from date of shipment to the rental firm, whichever comes first.)

## What we will do:

- Provide you with a new or, at our option, a refurbished unit.
- The exchange unit is under warranty for the remainder of the original product's warranty period.

## How to make a warranty claim:

- Properly pack your unit. Include any cables, etc., which were originally provided with the product. We recommend using the original carton and packing materials.
- "Proof of purchase in the form of a bill of sale or receipted invoice which is evidence that the product is within the warranty period, must be presented to obtain warranty service." Also print your name and address and a description of the defect. Send via standard UPS or its equivalent to:

**Thomson multimedia Inc.**  
11721 B Alameda Ave.  
Socorro, Texas 79927

- Pay any charges billed to you by the Exchange Center for service not covered by the warranty.
- Insure your shipment for loss or damage. Thomson multimedia Inc. accepts no liability in case of damage or loss en route to Thomson multimedia Inc..
- A new or refurbished unit will be shipped to you freight prepaid.

## What your warranty *does not* cover:

- Customer instruction. (Your Owner's Manual provides information regarding operating instructions and user controls. Any additional information, should be obtained from your dealer.)
- Installation and setup service adjustments.
- Batteries.
- Damage from misuse or neglect.
- Products which have been modified or incorporated into other products.
- Products purchased or serviced outside the USA.
- Acts of nature, such as but not limited to lightning damage.

## Product Registration:

- Please complete and mail the Product Registration Card packed with your unit. It will make it easier to contact, you should it ever be necessary. The return of the card is not required for warranty coverage.

## Limitation of Warranty:

- THE WARRANTY STATED ABOVE IS THE ONLY WARRANTY APPLICABLE TO THIS PRODUCT. ALL OTHER WARRANTIES, EXPRESS OR IMPLIED (INCLUDING ALL IMPLIED WARRANTIES OF MERCHANTABILITY OR FITNESS FOR A PARTICULAR PURPOSE) ARE HEREBY DISCLAIMED. NO VERBAL OR WRITTEN INFORMATION GIVEN BY THOMSON MULTIMEDIA INC., ITS AGENTS, OR EMPLOYEES SHALL CREATE A WARRANTY OR IN ANY WAY INCREASE THE SCOPE OF THIS WARRANTY.
- REPAIR OR REPLACEMENT AS PROVIDED UNDER THIS WARRANTY IS THE EXCLUSIVE REMEDY OF THE CONSUMER. THOMSON MULTIMEDIA INC. SHALL NOT BE LIABLE FOR INCIDENTAL OR CONSEQUENTIAL DAMAGES RESULTING FROM THE USE OF THIS PRODUCT OR ARISING OUT OF ANY BREACH OF ANY EXPRESS OR IMPLIED WARRANTY ON THIS PRODUCT. THIS DISCLAIMER OF WARRANTIES AND LIMITED WARRANTY ARE GOVERNED BY THE LAWS OF THE STATE OF INDIANA. EXCEPT TO THE EXTENT PROHIBITED BY APPLICABLE LAW, ANY IMPLIED WARRANTY OF MERCHANTABILITY OR FITNESS FOR A PARTICULAR PURPOSE ON THIS PRODUCT IS LIMITED TO THE APPLICABLE WARRANTY PERIOD SET FORTH ABOVE.

## How state law relates to this warranty:

- Some states do not allow the exclusion no limitation of incidental or consequential damage, or limitation on how long an implied warranty lasts so the above limitations or exclusions may not apply to you.
- This warranty gives you specific legal rights, and you may have other rights which vary from state to state.

## If you purchased your product outside the USA:

- This warranty does not apply. Contact your dealer for warranty information.

Model 26925C  
15721070 (Rev. 1 E/S)  
01-14  
Printed in China

**ATLINKS USA, Inc.**  
10330 North Meridian Street  
Indianapolis, IN 46290  
© 2001 ATLINKS USA, Inc.  
Trademark(s) ® Registered  
Marca(s) Registrada(s)





**32-Canales  
900MHz Inalámbrico  
de dos líneas Teléfono  
Guía del usuario**

**26925**



# INFORMACIÓN DE LA REGISTRACIÓN DE LA FCC

Su equipo telefónico de la ha sido registrado con la Comisión Federal de Comunicaciones (FCC) y está en acuerdo con las Partes 15 y 68 de las Regulaciones y Reglas de la FCC.

## 1 Notificación a la Compañía Telefónica Local

Al fondo de este equipo Ud. hallará un rótulo indicando, entre otra información, el número de la Registración con la FCC y el Número del Equivalente Timbre (REN) para este equipo. Ud. deberá, a petición, proveer esta información a su compañía telefónica.

El REN es útil para determinar el número total de artefactos que Ud. puede conectar a su línea telefónica, todavía asegurando que todos estos artefactos sonarán cuando se llame su número telefónico. En la mayoría de las áreas (pero no en todas), el total de los números REN de todos los artefactos conectados a una línea no debe exceder 5. Para estar seguro del número total de artefactos que Ud. pueda conectar a su línea (determinado por el REN), Ud. deberá ponerse en contacto con su compañía telefónica local.

### NOTAS:

- No se puede usar este equipo con un teléfono de previo pago proveído por la compañía telefónica.
- Las líneas compartidas son sujetas a las tarifas del estado, y por eso, es posible que Ud. no pueda usar su propio equipo telefónico si Ud. estuviera compartiendo la misma línea telefónica con otros abonados.
- Se debe notificar a la compañía telefónica cuando se desconecte permanentemente su teléfono de la línea.

## 2 Derechos de la Compañía Telefónica

Si su equipo causase algún problema en su línea que pudiera dañar la red telefónica, la compañía telefónica siempre que sea posible le avisará de la posible interrupción temporal de su servicio. En caso que la compañía no pudiera avisarle de antemano y hubiera necesidad de tomar tal acción, la compañía telefónica podrá interrumpir su servicio inmediatamente. En caso de tal interrupción telefónica temporal la compañía debe : (1) darle aviso al momento de tal interrupción temporal de servicio, (2) concederle a Ud. la oportunidad de corregir la situación, (3) informarle a Ud. de sus derechos de presentar una queja a la Comisión de acuerdo con los procedimientos dictados en la Subparte E de la Parte 68 de las Regulaciones y Reglas de la FCC. La compañía telefónica puede hacer los cambios en sus instalaciones de comunicación, en equipos, en sus funcionamientos y procedimientos que digne necesarios para el manejo de sus negocios y que no sean incompatibles con las Reglas y Regulaciones de la FCC. Si estos cambios pudieran alterar el uso o el funcionamiento de su equipo telefónico, la compañía telefónica deberá darle aviso adecuado en escrito para que Ud. goce de un servicio ininterrumpido.

# INFORMACIÓN DE INTERFERENCIAS

Este artefacto cumple con la Parte 15 de las Reglas de la FCC. Su funcionamiento es sujeto a las dos condiciones siguientes: (1) Este artefacto no puede causar interferencia dañosa, y (2) Este artefacto debe aceptar cualquier interferencia recibida, incluyendo interferencia que puede causar un funcionamiento no deseado.

Este equipo ha sido probado y cumple con los límites para un artefacto digital de la Clase B, de conformidad con la Parte 15 de las Reglas de la FCC. Estos límites han sido diseñados para proporcionar una protección razonable contra una interferencia dañosa que pueda existir en una instalación doméstica.

Este equipo genera, usa y puede radiar la energía de frecuencia de una radio y, si no fuera instalado y usado de acuerdo con las instrucciones, puede causar interferencia dañosa a las transmisiones radiales. Sin embargo, no hay garantía que la interferencia no ocurrirá en una instalación en particular.

Si este equipo causa en efecto una interferencia dañosa a la recepción de la radio o de la televisión, lo cual puede ser determinado apagando y prendiendo el equipo, le animamos a Ud. de tratar de corregir la interferencia por medio de una (o más) de las sugerencias siguientes:

- Cambie la posición o la ubicación de la antena (quiere decir la antena de la radio o de la televisión que está recibiendo la interferencia).
- Cambie la posición o cambie la ubicación y aumente la distancia entre el equipo de telecomunicaciones y la antena receptora de la radio o de la televisión que está recibiendo la interferencia.
- Conecte el equipo de telecomunicaciones a una toma en un circuito diferente del circuito al cual la antena receptora esté conectada.

Si estas medidas no eliminan la interferencia, favor de consultar a su distribuidor o a un técnico de radio/televisión experto por otras sugerencias. También, la Comisión Federal de Comunicaciones (FCC) ha preparado un folleto muy útil, "How To Identify and Resolve Radio/TV Interference Problems" ("Como Identificar y Resolver Problemas de Interferencia de Radio/Televisión"). Este folleto se puede obtener del U.S. Government Printing Office, Washington, D.C. 20402. Favor de especificar el número 004-000-00345-4 cuando haga su pedido.

# COMPATIBILIDAD CON AUDÍFONOS

Se juzga que este teléfono es compatible con audífonos, en base a las normas de la FCC.

EL NÚMERO DE LA FCC ESTA SITUADO EN LA PARTE INFERIOR DE LA CABINA  
EL NUMERO DE REN ESTA SITUADO EN LA PARTE INFERIOR DE LA CABINA

# INTRODUCCIÓN

Su teléfono inalámbrico 900 MHz está diseñado para darle flexibilidad de utilización y rendimiento de alta calidad. Para aprovechar al máximo su teléfono inalámbrico, le sugerimos que dedique ahora algunos minutos a la lectura de este manual de instrucciones.

## CONTENIDO

INFORMACIÓN DE LA REGISTRACIÓN DE LA FCC .....	2	<b>MEMORIA .....</b>	<b>20</b>
INFORMACIÓN DE INTERFERENCIAS ....	2	ALMACENAMIENTO DE UN NÚMERO EN MEMORIA .....	20
COMPATIBILIDAD CON AUDÍFONOS ....	2	CAMBIO DE UN NÚMERO ALMACENADO .....	20
<b>INTRODUCCIÓN .....</b>	<b>3</b>	ALMACENAMIENTO DEL ÚLTIMO NÚMERO MARCADO .....	21
<b>ANTES DE COMENZAR .....</b>	<b>4</b>	GRABACIÓN DE UNA PAUSA EN LA MEMORIA .....	21
LISTA DE PARTES .....	4	MARCAR UN NÚMERO ALMACENADO	22
REQUISITOS PARA EL ENCHUFE HEMBRA MODULAR .....	4	MARCAR EN CADENA DESDE LA MEMORIA .....	22
SISTEMA DE SEGURIDAD DIGITAL .....	4	<b>OPERACIÓN DE LOS AUDÍFONOS Y DEL SEGURO DE CINTURÓN (OPCIONALES) ...</b>	<b>23</b>
OPCIONES DE INSTALACIÓN .....	5	CONEXIÓN DE EL AUDÍFONO AL AURICULAR .....	23
<b>INSTALACIÓN .....</b>	<b>7</b>	CONEXIÓN DE LA PINZA DE CINTURÓN .	23
INSTALACIÓN SOBRE ESCRITORIO .....	7	<b>CAMBIO DE BATERÍAS .....</b>	<b>24</b>
MONTAJE EN PARED .....	9	PRECAUCIONES DE SEGURIDAD PARA LA BATERÍA .....	24
<b>NOCIONES BÁSICAS SOBRE EL TELÉFONO</b>		<b>CONSEJOS DE REPARACIÓN .....</b>	<b>25</b>
<b>INALÁMBRICO .....</b>	<b>13</b>	<b>CUIDADOS GENERALES AL PRODUCTO .....</b>	<b>27</b>
PARA LLAMAR .....	13	<b>CAUSAS DE MALA RECEPCIÓN .....</b>	<b>27</b>
INDICADORES DE LÍNEA .....	14	<b>CÓMO OBTENER SERVICIOS DE MANTENIMIENTO .....</b>	<b>28</b>
TIMBRE DE DOS TONOS .....	14	<b>FORMULARIO PARA HACER PEDIDOS DE ACCESORIOS .....</b>	<b>29</b>
VOLVER A MARCAR .....	15	<b>INDICE .....</b>	<b>31</b>
RECEPCIÓN DE LLAMADAS .....	15	<b>GARANTÍA LIMITADA .....</b>	<b>32</b>
FLASH .....	15		
VOLUMEN .....	16		
SELECTOR DE TIMBRE .....	16		
CANAL .....	16		
MUTE (MUDO) .....	16		
TONO TEMPORAL .....	17		
HOLD (ESPERA) .....	18		
CONFERENCE (CONFERENCIA) .....	18		
PARA ENCONTRAR EL AURICULAR .....	19		

**ADVERTENCIA:** PARA PREVENIR EL RIESGO DE UNFUEGO O DE UNA SACUDIDA ELÉCTRICA, NO EXPONGA ESTE APARATO A LA LLUVIA O A LA HUMEDAD.

	<b>ATTENTION:</b> RIESGO DE SACUDIDA ELÉCTRICA/NO SOBRA	
EL RELAMPAGO VIA PUNTA DE FLECHA DENTRO DEL TRIÁNGULO ES UNA SEÑAL DE ADVERTENCIA. ALERTÁNDOLE A UD. DE QUE HAY VOLTAJE PELIGROSO DENTRO DEL PRODUCTO.	CUIDADO: PARA REDUCIR EL RIESGO DE UNA SACUDIDA ELÉCTRICA, NO TOQUE LA CUBIERTA (O PARTE POSTERIOR) NI USE PARTES DE REPUESTO DENTRO. CONSULTE A ALGUNA PERSONA CALIFICADA DEL SERVICIO DE REPARACIONES.	EL SIGNO DE EXCLAMACIÓN DENTRO DEL TRIÁNGULO ES UNA SEÑAL DE ADVERTENCIA. ALERTÁNDOLE A UD. DE QUE EL PRODUCTO, TRAE INCLUIDO, INSTRUCCIONES MUY IMPORTANTES.
VEA ADVERTENCIA EN LA PARTE POSTERIOR/BASE DEL PRODUCTO.		

# ANTES DE COMENZAR

## LISTA DE PARTES

Asegúrese de que su caja contenga las siguientes piezas aquí mostradas.

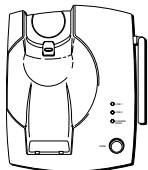

Base



Auricular



Placa para  
montaje de pared

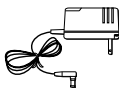

Adaptador de  
alimentación de CA



Pinza de cinturón



1 cable de línea  
telefónica negro



1 cable de línea  
telefónica gris

## REQUISITOS PARA EL ENCHUFE HEMBRA MODULAR

Usted necesita un contacto modular tipo RJ14 o dos contactos tipo RJ11. El contacto RJ11 es el tipo de contacto telefónico más común y puede parecerse al contacto dibujado aquí. Si usted no tiene un contacto modular, llame a su compañía telefónica local para informarse acerca de cómo se le puede instalar uno.

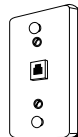

## SISTEMA DE SEGURIDAD DIGITAL

Su teléfono inalámbrico utiliza un sistema de seguridad digital para ofrecerle protección contra el timbrado falso, acceso no autorizado, o cargos a su línea telefónica.

Cuando usted coloca el auricular sobre la base, el aparato verifica su código de seguridad. Después de un corte de corriente o cambio de batería, usted debe colocar el auricular en la base durante 20 segundos aproximadamente para re-programar el código.

**IMPORTANTE:** Como los teléfonos inalámbricos operan con electricidad, usted debe tener por lo menos un teléfono en su casa que no sea inalámbrico, en caso de una interrupción de corriente.

**NOTA PARA LA INSTALACIÓN:** Algunos teléfonos inalámbricos operan en frecuencias que pueden causar interferencia a aparatos próximos de TV y VCR. Para minimizar o prevenir tal interferencia, debe evitar colocar la base del teléfono inalámbrico cerca o sobre una TV. De continuar la interferencia, aleje el teléfono inalámbrico de su TV o VCR, pues esto reducirá o eliminará la interferencia.

## OPCIONES DE INSTALACIÓN

Aunque puede utilizar su teléfono inalámbrico de 2 líneas con una sola línea telefónica, debe tener dos líneas (dos números de teléfono distintos) para usar un sistema de dos líneas. Los siguientes diagramas muestran dos posibles sistemas:

### Una conexión de Línea Sencilla en un Enchufe Modular

Si usted quiere únicamente conectar una línea, conecte uno de los cables de línea telefónica en el enchufe L2 y en un enchufe modular sencillo. Su teléfono únicamente utilizará la línea 2 con esta conexión. La línea 1 no se usará.

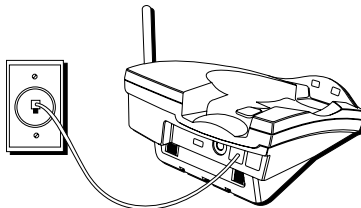

### Dos líneas en un solo enchufe hembra modular

Un tipo de sistema telefónico de dos líneas utiliza un sólo enchufe hembra modular RJ14 que contiene ambas líneas. Conecte el cable del teléfono a los enchufes L1 o L2.

Usted debe utilizar un cable de línea telefónica de 4 conductores como el gris que viene empacado con su aparato.

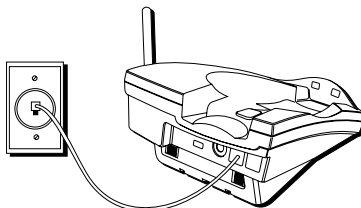

## Cada línea en un enchufe hembra modular separado

Si usted dispone de dos enchufes modulares separados, cada uno con su propia línea telefónica, conecte uno de los cables telefónicos al enchufe L2, y conecte el cable restante al enchufe modular L1 o L2 ubicado en la parte posterior del teléfono.

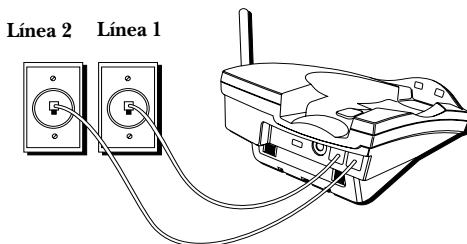

**NOTA:** Conecte el cable telefónico desde el enchufe L1 o L2 a la salida que usted quiera destinar a la línea 1.

**NOTA:** La capacidad de dos líneas requiere que haya servicio de dos líneas provisto por su compañía telefónica local.

# INSTALACIÓN

## INSTALACIÓN SOBRE ESCRITORIO

### DOS LÍNEAS EN UN SOLO ENCHUFE HEMBRA MODULAR

1. Asegúrese de que la placa para montaje esté sujeta adecuadamente.
2. Coloque el interruptor T/P en T para usarse con servicio de teléfono de botones (Touch-tone), o P (pulso) para servicio de teléfono de disco rotatorio. Si no sabe cuál servicio le corresponde, póngase en contacto con su compañía telefónica.
3. Eleve la antena que está en la base.
4. Ponga el interruptor RING (timbre) en ON (encendido), para que el auricular suene cuando entre una llamada.
5. Conecte el cable de línea telefónica gris en el enchufe L1 o L2 localizado en la parte trasera del aparato y en un enchufe modular para línea doble.
6. Enchufe el cable del adaptador a la base y a una toma de CA.
7. Coloque el auricular en la base para cargarse durante 12 horas. El indicador de carga ("CHARGE/ PAGE") se ilumina indicando que la batería está cargando. **Si no carga la batería correctamente (por 12 horas) al instalar el teléfono por primera vez, se afectará el rendimiento de la batería.**

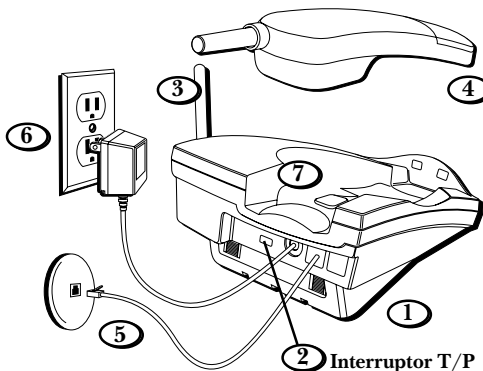

**CUIDADO:** Utilice únicamente la fuente de energía ATLINKS USA 5-2445 (blanco)/5-2446 (negro). A que es compatible con esta unidad. La utilización de otros adaptadores puede dañar la unidad.

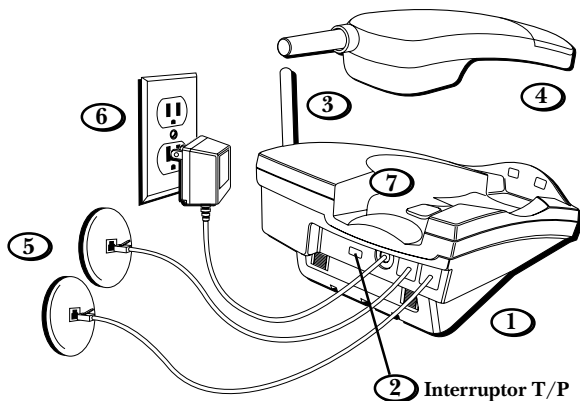

### CADA LÍNEA EN UN ENCHUFE HEMBRA MODULAR DISTINTO

1. Asegúrese de que la placa para montaje esté sujeta adecuadamente.
2. Coloque el interruptor T/P en T para usarse con servicio de teléfono de botones (Touch-tone), o P (pulso) para servicio de teléfono de disco rotatorio. Si no sabe cuál servicio le corresponde, póngase en contacto con su compañía telefónica.
3. Eleve la antena que está en la base.
4. Ponga el interruptor RING (timbre) en ON (encendido), para que el auricular suene cuando entre una llamada.
5. Enchufe uno de los cables telefónicos en el enchufe modular L2 y en un enchufe modular de una línea. Conecte el cable telefónico restante en el enchufe L1 o L2 ubicado en la parte posterior del teléfono y en un enchufe modular de una línea.
6. Enchufe el cable del adaptador a la base y a una toma de CA.
7. Coloque el auricular en la base para cargarse durante 12 horas. El indicador de carga ("CHARGE/ PAGE") se ilumina indicando que la batería está cargando. **Si no carga la batería correctamente (por 12 horas) al instalar el teléfono por primera vez, se afectará el rendimiento de la batería.**



**CUIDADO:** Utilice únicamente la fuente de energía ATLINKS USA 5-2445 (blanco)/5-2446 (negro). A que es compatible con esta unidad. La utilización de otros adaptadores puede dañar la unidad.



# MONTAJE EN PARED

## DOS LÍNEAS EN UN ENCHUFE MODULAR SIMPLE

1. Retire el gancho del auricular, déle la vuelta hacia abajo, y colóquelo de nuevo en la ranura. Es preciso hacer esto para que el auricular no se caiga de la base.
2. Conecte el cable de línea telefónica gris en el enchufe marcado L1 o L2 localizado en la parte trasera del aparato y conecte el otro extremo en un enchufe modular para línea doble.
3. Invierta el sentido de la placa base y reemplácela poniendo las lengüetas en las ranuras de la parte superior de la unidad primero y presionando la parte inferior para ajustar las otras lengüetas.
4. Conecte el adaptador de alimentación eléctrica al enchufe POWER 9V DC (Alimentación de CD 9V) en la parte posterior de la unidad. Insértelo a través de la parte inferior de la base.
5. Coloque los orificios de montaje sobre los salientes de la placa de la pared y deslice la unidad hacia abajo hasta que quede firmemente en su lugar. (La placa de pared no está incluida).

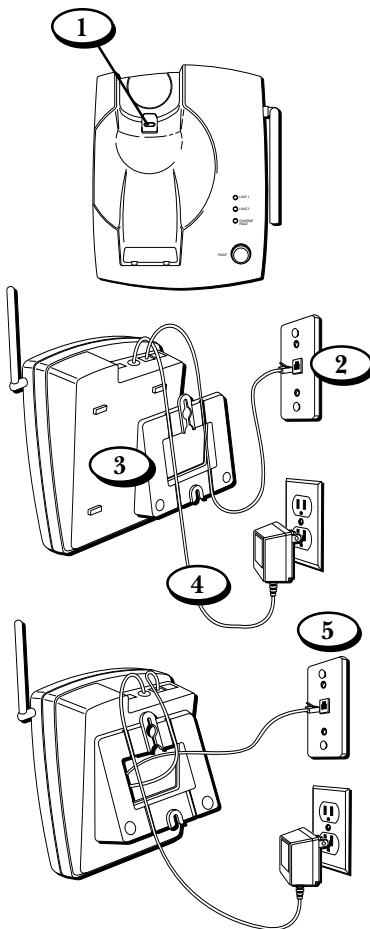

(La sección de Instalación continúa en la siguiente página.)



**CUIDADO:** Utilice únicamente la fuente de energía ATLINKS USA 5-2445 (blanco) /5-2446 (negro). A que es compatible con esta unidad. La utilización de otros adaptadores puede dañar la unidad.

6. Coloque el interruptor T/P en T para usarse con servicio de teléfono de botones (Touch-tone), o P (pulso) para servicio de teléfono de disco rotatorio.
7. Ponga el interruptor RING (timbre) en ON (encendido) para que el auricular suene cuando entre una llamada.
8. Enchufe el cable del adaptador a una toma de CA y eleve la antena.
9. Coloque el auricular en la base para cargarse durante 12 horas. El indicador de carga ("CHARGE/ PAGE") se ilumina. **Si no carga la batería correctamente (por 12 horas) al instalar el teléfono por primera vez, se afectará el rendimiento de la batería.**

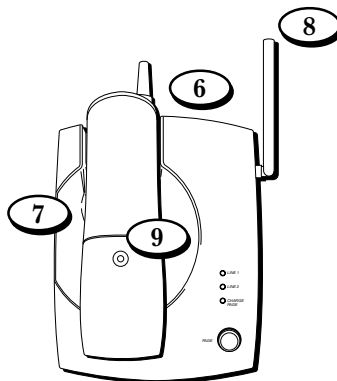

**CUIDADO:** Utilice únicamente la fuente de energía ATLINKS USA 5-2445 (blanco) / 5-2446 (negro). A que es compatible con esta unidad. La utilización de otros adaptadores puede dañar la unidad.

## CADA LÍNEA EN UN ENCHUFE MODULAR DISTINTO

1. Retire el gancho del auricular, déle la vuelta hacia abajo, y colóquelo de nuevo en la ranura. Es preciso hacer esto para que el auricular no se caiga de la base.
2. Invierta el sentido de la placa base y reemplácela poniendo las lengüetas en las ranuras de la parte superior de la unidad primero y presionando la parte inferior para ajustar las lengüetas restantes.
3. Enchufe el cordón de línea telefónica en el enchufe marcado L1 o L2 en la parte trasera de la unidad y enchufe el otro extremo al enchufe modular de la pared.
4. Conecte el cable telefónico restante en el enchufe L2 en la parte trasera del aparato y en un enchufe modular de la pared.
5. Conecte el adaptador de alimentación eléctrica al enchufe POWER 9V DC (Alimentación de CD 9V) en la parte posterior de la unidad y después insértelo a través de la parte inferior de la base.

(La sección de Instalación continúa en la siguiente página.)

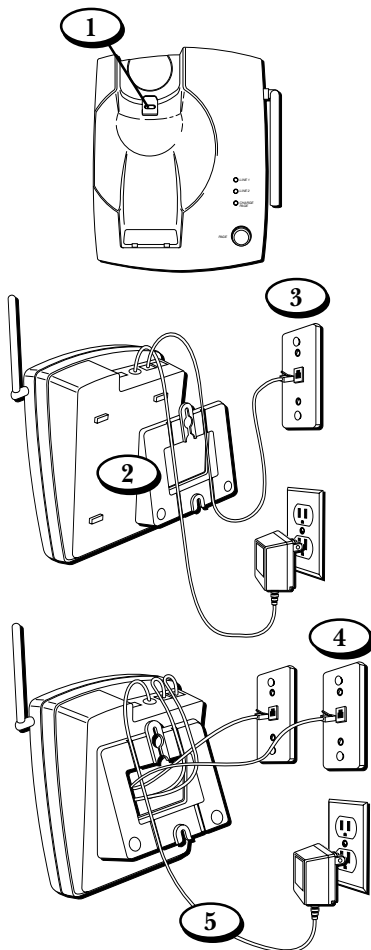

**CUIDADO:** Utilice únicamente la fuente de energía ATLINKS USA 5-2445 (blanco)/5-2446 (negro). A que es compatible con esta unidad. La utilización de otros adaptadores puede dañar la unidad.

6. Coloque los orificios de montaje sobre los salientes de la placa de la pared y deslice la unidad hacia abajo hasta que quede firmemente en su lugar. (La placa de pared no está incluida).
7. Coloque el interruptor T/P en T para usarse con servicio de teléfono de botones (Touch-tone), o P (pulso) para servicio de teléfono de disco rotatorio.
8. Ponga el interruptor RING (timbre) en ON (encendido), para que el auricular suene cuando entre una llamada.
9. Enchufe el cable del adaptador a una toma de CA y eleve la antena.
10. Coloque el auricular en la base para cargarse durante 12 horas. El indicador de carga ("CHARGE/ PAGE") se ilumina. **Si no carga la batería correctamente (por 12 horas) al instalar el teléfono por primera vez, se afectará el rendimiento de la batería.**

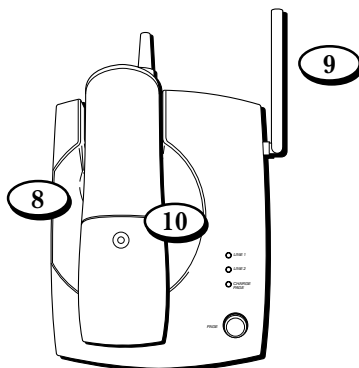
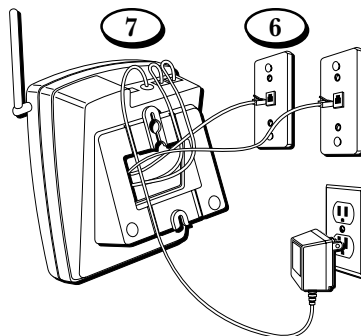

**CUIDADO:** Utilice únicamente la fuente de energía ATLINKS USA 5-2445 (blanco)/5-2446 (negro). A que es compatible con esta unidad. La utilización de otros adaptadores puede dañar la unidad.

# NOCIONES BÁSICAS SOBRE EL TELÉFONO INALÁMBRICO

## PARA LLAMAR

Tras la configuración inicial, coloque el auricular en la base durante 12 horas para cargar la batería.

El teléfono inalámbrico selecciona automáticamente la última línea que usted utilizó. Las únicas dos cosas que usted debe saber para hacer una llamada son:

1. Oprima LINE 1 (línea 1) o LINE 2 (línea 2) para seleccionar una línea antes de marcar.
2. Cuando haya terminado, oprima el botón "LINE 1" o "LINE 2" (la línea que sea por la que usted está hablando) para colgar.

Por lo demás, funciona como cualquier otro teléfono.

**NOTA:** Puede presionar el botón TALK (hablar) en vez de presionar LINE 1 (línea 1) o LINE 2 (línea 2) . El teléfono elige, por omisión, la última línea utilizada.

Botón de habla

Indicadoras LINE 1  
y LINE 2

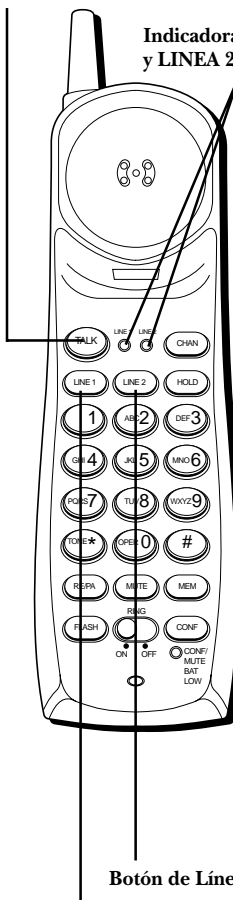

Botón de Línea 2

Botón de Línea 1

## INDICADORES DE LÍNEA

Arriba de cada botón de línea hay un indicador rojo el cual le indica el estado actual de cada línea.

Indicador	Estado
Constante	<b>Línea en uso</b>
Parpadeante	<b>Línea en espera o desconectada</b>

## TIMBRE DE DOS TONOS

Su teléfono inalámbrico tiene sonidos de timbre distintos y separados para la línea 1 y línea 2. Esto le ayudará a reconocer la línea por la cual está entrando una llamada, aunque se encuentre en otra habitación. Si usted está hablando por una línea y alguien llama por la otra línea, el teléfono le informa mandando una señal al auricular.

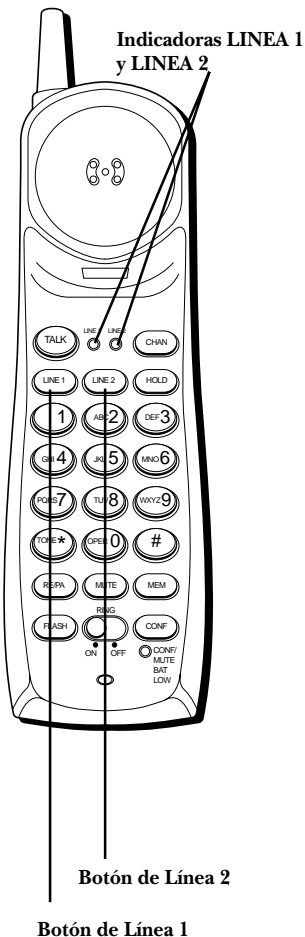

## VOLVER A MARCAR

Oprima el botón TALK (hablar), después oprima el botón RE/PA [redial (volver a marcar)/pause (pausa)] para volver a marcar el último número al que usted llamó (hasta 32 dígitos).

## RECEPCIÓN DE LLAMADAS

Para contestar una llamada cuando el auricular está fuera de la base, debe presionar TALK (hablar) o el botón de LINE 1 (línea 1) o LINE 2 (línea 2).

## FLASH

Utilice el botón de flash para activar servicios telefónicos personalizados tales como llamada en espera o transferencia de llamadas, que están disponibles a través de su compañía de teléfono local.

**AVISO:** Si presiona el botón TALK [hablar] para activar servicios telefónicos personalizados tales como llamada en espera, colgará el teléfono. Oprima en su lugar el botón FLASH.

Botón de habla

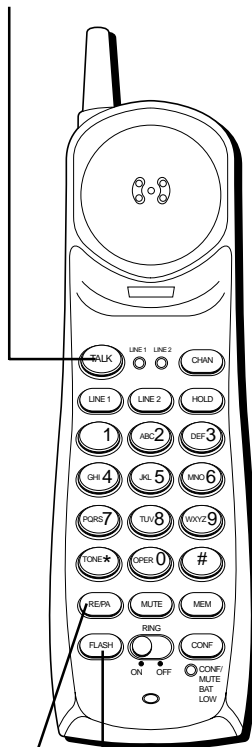

Botón de FLASH

Botón RE/PA

## VOLUMEN

Controla el volumen del audífono del auricular.

## SELECTOR DE TIMBRE

El selector de Timbre ("RING") debe estar activado (ON) para que el auricular timbre durante llamadas entrantes.

## CANAL

Si alguna vez experimenta interferencia o falta de calidad en la claridad de voz, oprima el botón CHAN en el auricular para avanzar a otro canal.

## MUTE (MUDO)

Utilice el botón MUTE (mudo) cuando interrumpa una conversación telefónica para hablar en privado con una persona que esté en la misma habitación.

1. Oprima el botón "MUTE" para activar la función enmudecedora. El indicador "CONF/MUTE/BAT LOW" parpadea.
2. Oprima MUTE (mudo) nuevamente para apagarla.

Interrupción VOL  
(en el lateral del auricular)

Botón CHAN  
(canal)

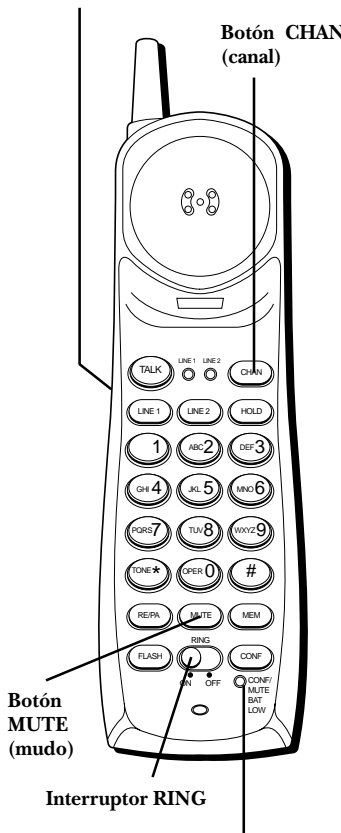

Botón MUTE  
(mudo)

Interrupción RING

Indicador CONF/MUTE/BAT



## TONO TEMPORAL

Esta función permite que usuarios del servicio telefónico de pulso (disco rotatorio) tengan acceso a servicios de teléfono de botones (touch-tone), ofrecidos por bancos, compañías de tarjetas de crédito, etc. Al presionar el botón TONE (tono) hará que el teléfono sea temporalmente compatible con teléfonos de botones. Por ejemplo, para obtener información sobre su cuenta de banco, usted debería:

1. Oprimir el botón TALK (hablar).
2. Llamar a la línea informativa del banco.
3. Oprimir el botón TONE al ser contestada su llamada.
4. Seguir las instrucciones dictadas para completar su transacción.
5. Colgar al terminar. El teléfono vuelve al servicio de pulso (disco rotatorio).



**Botón TONE (tono)**

## HOLD (ESPERA)

Puede utilizar el botón HOLD (espera) para interrumpir una conversación telefónica sin colgar.

1. Oprima HOLD (espera) para poner a su interlocutor en modo de espera.
2. Oprima el botón la línea otra vez para continuar la conversación.

## CONFERENCE (CONFERENCIA)

Puede utilizar el botón de conferencia cuando tiene interlocutores distintos en ambas líneas y quiere que las tres partes participen en la misma conversación.

1. Oprima HOLD (espera) para poner al primer interlocutor en espera.
2. Oprima el botón de la otra LÍNEA.
3. Marque el número de teléfono del segundo interlocutor.
4. Oprima el botón "CONF". El indicador "CONF/MUTE/BAT LOW" parpadea. Usted puede ahora hablar con las dos personas.
5. Cuando haya terminado, oprima los botones "TALK" o coloque el auricular en la base para colgar.

**NOTA:** Si usted quiere desconectar a alguna de las personas en cualquier momento, oprima el botón de la línea en donde está la persona con la que usted quiere continuar hablando. La otra línea es desconectada.

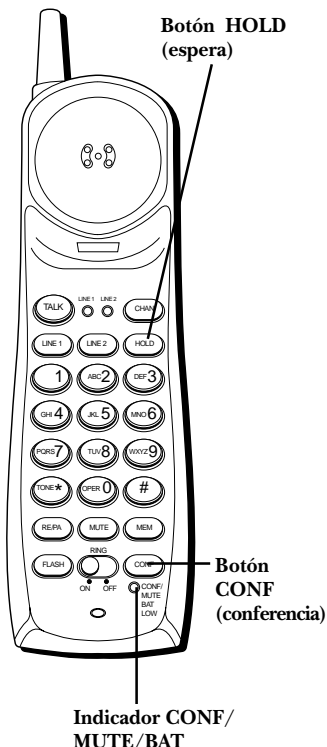

## PARA ENCONTRAR EL AURICULAR

Oprima el botón "PAGE" en la base para localizar un auricular extraviado. El indicador "CHARGE/PAGE" en la base parpadea y el auricular emite bips durante dos minutos. Oprima cualquier tecla cuando haya localizado el auricular, u oprima nuevamente el botón "PAGE" para cancelar.

**NOTA:** Usted puede desactivar el timbre y aún localizar el auricular.

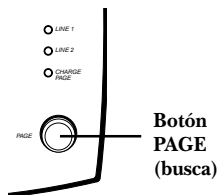

# MEMORIA

---

Almacene hasta 10 números en memoria para poderlos marcar con rapidez.

## ALMACENAMIENTO DE UN NÚMERO EN MEMORIA

1. Make sure the phone is **OFF**.
2. Oprima el botón MEM.
3. Marque el número de teléfono (hasta 24 dígitos).
4. Oprima MEM.
5. Oprima cualquier botón de número (del 0 al 9) para almacenar el número de teléfono en ese lugar de la memoria.

## CAMBIO DE UN NÚMERO ALMACENADO

Utilice el mismo procedimiento para cambiar un número almacenado que para almacenar un número - Usted está simplemente reemplazando el número telefónico con otro número nuevo.



**Botón MEM  
(memoria)**

## **ALMACENAMIENTO DEL ÚLTIMO NÚMERO MARCADO**

1. Oprima MEM.
2. Oprima RE/PA.
3. Oprima MEM.
4. Oprima cualquier botón de número (del 0 al 9) para almacenar el número de teléfono en ese lugar de la memoria (hasta 24 dígitos).

## **GRABACIÓN DE UNA PAUSA EN LA MEMORIA**

Utilice el botón RE/PA [redial/pause (volver a marcar/pausa)] para insertar una pausa cuando ésta sea necesaria para esperar a obtener tono de marcar (por ejemplo, después de marcar 9 para obtener línea exterior, o cuando deba introducir códigos para acceder a la línea de información de su banco).

Si necesita marcar 9 para acceder a una línea exterior, y quiere almacenar el número en memoria sin tener que marcar 9 cada vez, usted debe:

1. Oprimir MEM.
2. Oprimir 9.
3. Oprimir RE/PA.
4. Marcar el número de teléfono que quiere almacenar en memoria.
5. Oprimir MEM.
6. Oprimir cualquier botón de número (del 0 al 9) para almacenar el número de teléfono en ese lugar de la memoria.

**AVISO:** Si requiere una pausa más larga, oprima el botón RE/PA más veces.

## MARCAR UN NÚMERO ALMACENADO

1. Oprima el botón TALK (hablar) para obtener tono.
2. Oprima MEM y oprima la tecla del número en que ha almacenado el número a marcar.

## MARCAR EN CADENA DESDE LA MEMORIA

Utilice esta función para efectuar llamadas que requieran una secuencia de números, por ejemplo si utiliza una tarjeta telefónica para un número a larga distancia al que llama con frecuencia. Básicamente, usted marca cada parte de la secuencia desde la memoria. En el siguiente ejemplo se muestra cómo puede marcarse un número en cadena para efectuar una llamada a través de un servicio de larga distancia:

El número para	Ubicación en memoria
Número de acceso de larga distancia	7
Código de autorización	8
Número frecuente de larga distancia	9

1. Oprima el botón TALK (hablar) para obtener tono.
2. Oprima el botón MEM y luego oprima 7.
3. Cuando oiga el tono de acceso, oprima MEM y luego oprima 8.
4. Al oír el próximo tono de acceso, oprima MEM y luego 9.

# OPERACIÓN DE LOS AUDÍFONOS Y DEL SEGURO DE CINTURÓN

## CONEXIÓN DE EL AUDÍFONO

### AL AURICULAR

Para conversar sin sostener el auricular con las manos, conecte el audífono (opcionales) al enchufe HEADSET tal y como se muestra. El receptor y micrófono del auricular se desactivan cuando el audífono están conectados.

Ajuste el audífono para que descansen cómodamente sobre su cabeza y sus oídos. Mueva el micrófono a una distancia aproximada de su boca de 2 ó 3 pulgadas.

- Oprima el botón TALK (hablar) o LINE (línea) 1 ó 2 para contestar o efectuar una llamada antes de usar el audífono.

Enchufe macho de audífono

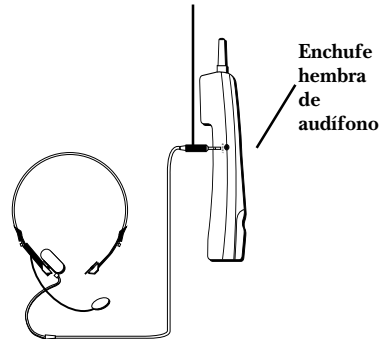

## CONEXIÓN DE LA PINZA DE CINTURÓN

Hay dos ranuras, una a cada lado del auricular.

- Conecte la pinza de cinturón insertando los lados de la pinza de cinturón en las ranuras. Presione los extremos de la pinza de cinturón para fijarlos en su sitio.

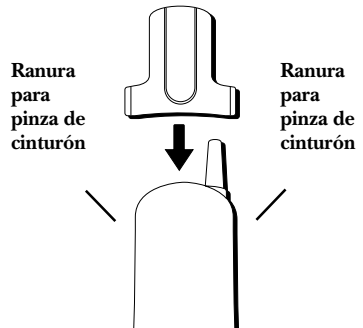

## CAMBIO DE BATERÍAS

---

Asegúrese de que el teléfono esté desactivado (**OFF**) antes de cambiar la batería.

1. Retire la compuerta del compartimento de batería.
2. Desconecte el cable conectado a la batería y retire la batería del auricular.
3. Inserte la nueva batería y conecte el cable en el enchufe interior del auricular.
4. Coloque la compuerta del compartimento de la batería en su sitio.
5. Coloque el auricular en la base para cargarlo. **Si no carga la batería correctamente (por 12 horas) al instalar el teléfono por primera vez o cuando instala una nueva batería, se afectará el buen rendimiento de la batería.**

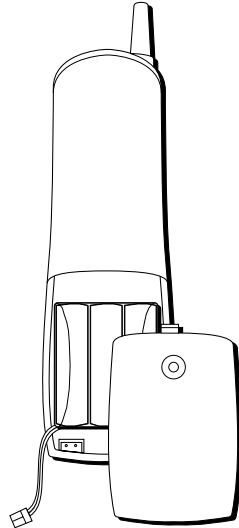

### PRECAUCIONES DE SEGURIDAD PARA LA BATERÍA

- No queme, desarme, mutile, o agujere. Igual que otras baterías de este tipo, materiales tóxicos pueden escaparse y causarle daño.
- Para reducir el riesgo de fuego o daño personal, use únicamente la batería indicada en la Guía del Usuario.
- Mantenga las baterías fuera del alcance de los niños.
- Quite las baterías si va a guardar el aparato durante más de 30 días.



**NOTA:** El sello RBRC de la batería utilizada en su producto Thomson Consumer Electronics indica que estamos participando en un programa para recoger y reciclar baterías de Nickel Cadmium a través de los Estados Unidos de América. Por favor llame al 1-800-8-BATTERY para adquirir información o póngase en contacto con su centro de reciclaje local.



# CONSEJOS DE REPARACIÓN

---

In caso de experimentar dificultades, por favor consulte la siguiente guía de solución de problemas antes de buscar servicio.

Problema	Solución
No hay tono de marcar	<ul style="list-style-type: none"><li>• Revise la instalación<ul style="list-style-type: none"><li>– ¿Está el cable de alimentación eléctrica conectado a un enchufe en funcionamiento?</li><li>– ¿Está el indicador de LINEA 1/ LINEA 2 encendido?</li><li>– ¿Está el cable de línea telefónica conectado a la base y al enchufe de pared?</li><li>– ¿Está el audífono conectado al auricular? El receptor y micrófono del auricular quedan temporalmente desconectados al conectar el audífono.</li></ul></li><li>• Desconecte la base del enchufe modular de pared y conecte otro teléfono al mismo enchufe. Si no hay tono de marcar en el segundo teléfono, el problema debe provenir de su cableado o su servicio telefónico local.</li><li>• ¿Está el auricular fuera del área de la base de la unidad? Acérquese más a la base de la unidad.</li><li>• Asegúrese de que la batería está cargada correctamente (12 horas).</li><li>• ¿Está la batería instalada correctamente?</li><li>• Si el teléfono aun no funciona, desconéctele la alimentación eléctrica y retire la batería. Después vuelva a conectarlo a la alimentación eléctrica y vuelva a instalar la batería. Coloque el auricular en la base durante 20 segundos para permitirle que se reinicialice.</li></ul>
Escucha el tono, pero no puede marcar	<ul style="list-style-type: none"><li>• Asegúrese de que el interruptor T/P de la base está en la posición correcta.</li></ul>
El timbre del auricular no suena	<ul style="list-style-type: none"><li>• Asegúrese de que el interruptor RING del auricular está encendido en la posición ON.</li><li>• Puede que tenga demasiados teléfonos de extensión en su línea. Pruebe a desconectar algunos teléfonos.</li><li>• Lea soluciones para “No hay tono de marcar”.</li></ul>
No puede escuchar la conversación telefónica	<ul style="list-style-type: none"><li>• Coloque en HI (alto) el control de volumen colocado en el lateral del auricular.</li></ul>
Experimenta estática, ruido, o desvanecimiento de la voz	<ul style="list-style-type: none"><li>• Cambie canales.</li><li>• ¿Está el auricular fuera del área de alcance? Acérquese a la base.</li><li>• ¿Necesita colocar la base en un lugar distinto?</li><li>• Cargue la batería del auricular.</li><li>• Asegúrese de que la base no está compartiendo un enchufe con otro artefacto eléctrico del hogar.</li></ul>

# CONSEJOS DE REPARACIÓN (CONTINUACIÓN)

---

Problema	Solución
El alcance es más corto del lo normal	<ul style="list-style-type: none"><li>• Oprima el botón CHAN (canál) durante la conversación para seleccionar otro canal.</li><li>• Posicione la antena da la base hacia arriba.</li></ul>
La batería no retiene la carga o está plenamente cargada y el indicador BAT LOW encendido	<ul style="list-style-type: none"><li>• Asegúrese de que está cargando la batería suficientemente. Cuando la batería se ha estado cargando por 12 horas, puede anticipar 4 horas de conversación telefónica aproximadamente.</li><li>• Revise la base del auricular y de la unidad para asegurarse de que están haciendo contacto y están limpios, sin suciedad ni pelusas.</li><li>• Cuando el auricular es colocado en la base, verifique que el indicador de carga ("CHARGE") en la base esté activado.</li></ul>
El indicador BAT LOW permanece encendido	<ul style="list-style-type: none"><li>• Si esto no funciona, cargue la batería por 12 horas.</li></ul>
No se marcan los números almacenados en memoria	<ul style="list-style-type: none"><li>• ¿Programó correctamente las teclas de ubicación en memoria?</li><li>• ¿Siguió una secuencia apropiada de marcado?</li><li>• Asegúrese de que el interruptor T/P está correctamente colocado.</li></ul>
No hay enlace entre la base y el auricular	<ul style="list-style-type: none"><li>• Si el teléfono continúa sin funcionar, desconecte el cable de corriente y quite el paquete de la batería. Después re-conecte el cable de corriente y re-instale el paquete de la batería. Coloque el auricular en la base durante 20 segundos para que le permita al aparato reinicializarse.</li><li>• Si ocurre un apagón eléctrico y el auricular no está en la base, deberá ponerse el auricular nuevamente en la base cuando regrese la corriente eléctrica.</li></ul>

---

## **CUIDADOS GENERALES AL PRODUCTO**

---

Para mantener su teléfono funcionando y luciendo bien, siga los siguientes consejos:

- Evite colocarlo cerca de aparatos que emitan calor y de dispositivos que generen ruido eléctrico (por ejemplo motores o lámparas fluorescentes).
- NO lo exponga a luz del sol directa o a humedad.
- Evite dejar caer la unidad o maltratarla de cualquier otra manera.
- Limpie el teléfono con un paño suave.
- Nunca utilice un agente fuerte o polvo abrasivo de limpieza, ya que esto dañará el acabado.
- Retenga el paquete original en caso de que necesite empacarlo más adelante.
- Limpie periódicamente los contactos en el auricular y la base utilizando una goma de borrar.

## **CAUSAS DE MALA RECEPCIÓN**

---

- Revestimientos de aluminio.
- Soporte de chapa en estructuras de aislamiento.
- Ductos de calefacción y otros metales de construcción pueden obstruir las señales de radio.
- Está demasiado cerca de artefactos como microondas, estufas, computadoras, etc.
- Condiciones atmosféricas, como fuertes tormentas.
- La base está instalada en el sótano o piso inferior de la casa.
- La base está conectada a un enchufe de CA junto con otros artefactos electrónicos.
- El monitor del bebé funciona a la misma frecuencia.
- La batería del auricular está débil.
- Está fuera del área de alcance de la base.

## **CÓMO OBTENER SERVICIOS DE MANTENIMIENTO**

La FCC requiere que este producto sea sometido a servicios de mantenimiento solamente por el fabricante o por sus agentes de servicio autorizados. De acuerdo con los requerimientos de la FCC, los cambios o las modificaciones que no hayan sido expresamente aprobadas por ATLINKS USA, Inc. podrían anular la autoridad que tiene el usuario de operar este producto. Para recibir instrucciones sobre cómo obtener servicios de mantenimiento, por favor consulte la garantía incluida en esta Guía, o llame a Información para el Usuario, **1-800-448-0329**.

O envíe sus preguntas a:  
ATLINKS USA, Inc.  
Gerente, Servicio al Consumidor  
P.O. Box 1976  
Indianápolis, IN 46206

Adjunte su recibo al folleto, para futura referencia, o anote la fecha en la que se compró o recibió este producto como regalo. Esta información será valiosa si se llegase a requerir durante el período de garantía.

Fecha de compra \_\_\_\_\_ Nombre de la tienda \_\_\_\_\_

# FORMULARIO PARA HACER PEDIDOS DE ACCESORIOS

DESCRIPCION	NUMERO DE CATALOGO	PRECIO	CANTIDAD	TOTAL
Bateria	5-2450	\$13.10		
Adaptador de fuente de poder AC (blanco)	5-2445	\$18.35		
Adaptador de fuente de poder AC (negro)	5-2446	\$18.35		
Pinza de cinturón	5-2440	\$8.75		
Audíofonos	5-2425	\$36.35		

Para ordenar, llame al 1-800-338-0376 (únicamente para accesorios) o complete este formulario.

### Para compras con tarjeta de crédito

Para tramitar las órdenes pagadas con tarjeta de crédito, se requiere el número completo de su tarjeta de crédito, la fecha de vencimiento y su firma.

Copie el número completo de su cuenta de su tarjeta **VISA**.

<input type="text"/>	<input type="text"/>	<input type="text"/>	<input type="text"/>	<input type="text"/>	<input type="text"/>	<input type="text"/>	<input type="text"/>	<input type="text"/>	<input type="text"/>
----------------------	----------------------	----------------------	----------------------	----------------------	----------------------	----------------------	----------------------	----------------------	----------------------

Mi tarjeta vence el:

<input type="text"/>	<input type="text"/>	<input type="text"/>
----------------------	----------------------	----------------------

Copie el número completo de su cuenta de su tarjeta

### MasterCard o Discover.

<input type="text"/>	<input type="text"/>	<input type="text"/>	<input type="text"/>	<input type="text"/>	<input type="text"/>	<input type="text"/>	<input type="text"/>	<input type="text"/>	<input type="text"/>
----------------------	----------------------	----------------------	----------------------	----------------------	----------------------	----------------------	----------------------	----------------------	----------------------

Copie el número que aparece arriba de su nombre en la tarjeta **Master Card**.

<input type="text"/>	<input type="text"/>	<input type="text"/>	<input type="text"/>
----------------------	----------------------	----------------------	----------------------

Mi tarjeta vence:

<input type="text"/>	<input type="text"/>	<input type="text"/>
----------------------	----------------------	----------------------

\*Los precios están sujetos a cambios sin previo aviso.

Total de la mercancía.....\$ \_\_\_\_\_

Impuestos sobre la venta.....\$ \_\_\_\_\_

La ley nos requiere que cobremos el impuesto sobre la venta apropiado para cada estado, condado y área individuales a las cuales se envíe la mercancía.

De preferencia, use **VISA** o **Master Card** o **Discover**. Los cheques o giros postales se aceptan únicamente en moneda estadounidense. No se hacen envíos COD (de pago contra reembolso) ni se acepta efectivo. Todos los accesorios están sujetos a disponibilidad. Cuando se aplique, enviaremos un modelo más reciente.

Embarque/Envío.....\$ **\$5.00**

Monto total incluido.....\$ \_\_\_\_\_

Envíe el formulario de pedido y giro postal o cheque (en moneda estadounidense) a nombre de Thomson multimedia Inc. a:

**Thomson multimedia Inc.**

**Mail Order Department**

**P.O. Box 8419**

**Ronks, PA 17573-9419**

Nombre \_\_\_\_\_

Dirección \_\_\_\_\_ Depto. \_\_\_\_\_

Ciudad \_\_\_\_\_ Estado \_\_\_\_\_ Código Postal \_\_\_\_\_

Número Telefónico durante el Día ( ) \_\_\_\_\_

Firma autorizada \_\_\_\_\_

Por favor asegúrese de haber llenado este formulario por completo.



# ÍNDICE

---

## A

- Almacenamiento de un número en memoria 20
- Almacenamiento del último número marcado 21
- Antes de comenzar 4

## C

- Cambio de baterías 24
- Cambio de un número almacenado 20
- Canal 16
- Causas de mala recepción 27
- Cómo obtener servicios de mantenimiento 28
- Compatibilidad con Audífonos 2
- Conexión de el audífono al auricular 23
- Conexión de la pinza de cinturón 23
- Conference (conferencia) 18
- Consejos de reparación 25
- Cuidados generales al producto 27

## F

- Flash 15
- Formulario para hacer pedidos de accesorios 29

## G

- Garantía limitada 32
- Grabación de una pausa en la memoria 21

## H

- Hold (espera) 18

## I

- Indicadores de línea 14
- Información de Interferencias 2
- Información de la Registración de la FCC 2
- Instalación 7
- Instalación sobre escritorio 7
- Introducción 3

## L

- Lista de Partes 4

## M

- Marcar en cadena desde la memoria 22
- Marcar un número almacenado 22
- Memoria 20
- Montaje en pared 9
- Mute (mudo) 16

## N

- Nociones básicas sobre el teléfono inalámbrico 13

## O

- Opciones de instalación 5
- Operación de los audífonos y del seguro de cinturó 23

## P

- Para llamar 13
- Precauciones de Seguridad para la Batería 24

## R

- Recepción de llamadas 15
- Requisitos para el enchufe hembra modular 4

## S

- Selector de Timbre 16
- Sistema de Seguridad Digital 4

## T

- Timbre de dos tonos 14
- Tono temporal 17

## V

- Volumen 16
- Volver a marcar 15

# GARANTÍA LIMITADA

---

## Lo que cubre su garantía:

- Cualquier defecto en material o mano de obra.

## Por cuánto tiempo después de la compra:

- Un año, a partir de la fecha de compra.

(El período de garantía para unidades arrendadas se inicia con la primera renta o 45 días de la fecha del embarque a la firma de arrendamiento, lo que ocurra primero).

## Lo que haremos:

- Proporcionarle una unidad nueva o, a nuestra opción, una reacondicionada.
- La unidad de intercambio quedará bajo garantía por el resto del período de garantía del producto original.

## Cómo hacer un reclamo de garantía:

- Empaque bien la unidad, incluyendo todos los cables, etc., que originalmente venían con el producto. Se recomienda usar el cartón y materiales de empaque originales.
- “Prueba de compra como factura o recibo de compra, que ofrezca evidencia de que el producto está dentro del período de garantía, debe ser presentado para obtener servicio bajo garantía.” También escriba claramente su nombre, dirección y la descripción del defecto. Mande via UPS o un servicio de paquetería equivalente a:

**Thomson multimedia Inc.**  
11721 B Alameda Ave.  
Socorro, Texas 79927

- Pague cualquier cargo que le facture el Centro de Intercambio por servicio que no esté cubierto por garantía.
- Asegure su paquete contra pérdida o daños. Thomson multimedia Inc. no acepta responsabilidad en caso de daños o pérdida durante el trayecto a Thomson multimedia Inc.
- Un aparato nuevo o uno remozado se le enviará con los cargos pagados.

## Lo que no cubre la garantía:

- Instrucciones al cliente. (Su manual de propietario le proporciona la información con respecto a las instrucciones de operación y los controles del usuario. Cualquier información adicional debe obtenerse con su agente de ventas.
- Ajustes de instalación y de preparación del servicio.
- Baterías.
- Daño por mal uso o negligencia.
- Productos que han sido modificados o incorporados a otros productos.
- Productos comprados o que han recibido servicio fuera de los Estados Unidos.
- Desastres naturales, por ejemplo y sin limitarse a ellos, daños por relámpagos.

## Registro del Producto:

- Por favor llene y envíe por correo la Tarjeta de Registro del Producto que se embarcó con su producto. Hará más fácil que hagamos contacto con usted si fuera necesario. No se requiere la devolución de la tarjeta para tener la cobertura de la garantía.

## Limitaciones sobre la Garantía:

- LA GARANTÍA ESPECIFICADA ANTERIORMENTE ES LA ÚNICA GARANTÍA APLICABLE A ESTE PRODUCTO. CUALQUIER OTRA GARANTÍA, EXPRESA O IMPLÍCITA (INCLUYENDO TODAS LAS GARANTÍAS IMPLÍCITAS DE MERCADO O DE SALUD PARA CUALQUIER PROPOSITO) SON CONSIDERADAS NO VALIDAS. NINGUNA INFORMACION VERBAL O ESCRITA OTORGADA POR THOMSON'S MULTIMEDIA, INC., SUS AGENTES, O EMPLEADOS SERA CONSIDERADA PARA CREAR UNA GARANTIA NI PARA AUMENTAR BAJO NINGUNA CIRCUNSTANCIA LA COBERTURA DE ESTA GARANTIA.
- LA REPARACIÓN O REEMPLAZO DE UN PRODUCTO COMO SE ESPECIFICA BAJO ESTA GARANTÍA ES EL REMEDIO EXCLUSIVO DEL CONSUMIDOR. THOMSON MULTIMEDIA, INC. NO SE HACE RESPONSIBLE POR DAÑOS INCIDENTALES, DAÑOS DERIVADOS COMO CONSECUENCIA DEL USO DE ESTE PRODUCTO, O COMO RESULTADO DEL INCUMPLIMIENTO DE CUALQUIER GARANTÍA IMPLÍCITA O EXPRESA DE ESTE PRODUCTO. LA INVALIDEZ DE LAS GARANTÍAS O LAS GARANTÍAS LIMITADAS ESTÁN REGLAMENTADAS POR LAS LEYES DEL ESTADO DE INDIANA, EXCEPTO POR EL ALCANCE ESTABLECIDO POR LAS LEYES APLICABLES. CUALQUIER GARANTÍA IMPLÍCITA DE MERCADO O DE SALUD PARA CUALQUIER PROPOSITO, EN ESTE PRODUCTO ES LIMITADA AL PERÍODO DE GARANTÍA ESPECIFICADO ANTERIORMENTE.

## Cómo se Relaciona la Ley Estatal a esta Garantía:

- Algunos estados no permiten la exclusión ni limitación de daño incidental o derivado de alguna consecuencia, o la limitación con respecto al período de tiempo que debe aplicarse para garantías implícitas, por lo tanto las limitaciones y exclusiones mencionadas anteriormente pueden no ser aplicables para usted.
- Esta garantía le da a usted derechos legales específicos y podrá tener otros derechos que varían de estado a estado.

## Si compró su producto fuera de los Estados Unidos:

- Esta garantía no se aplica. Vea a su distribuidor para información sobre la garantía.
- Esta garantía no se aplica. Vea a su distribuidor para información sobre la garantía.

Modelo 26925C  
15721070 (Rev. 1 E/S)  
01-14  
Impreso en China

**ATLINKS USA, Inc.**  
10330 North Meridian Street  
Indianapolis, IN 46290  
© 2001 ATLINKS USA, Inc.  
Trademark(s) ® Registered  
Marca(s) Registrada(s)



## Free Manuals Download Website

<http://myh66.com>

<http://usermanuals.us>

<http://www.somanuals.com>

<http://www.4manuals.cc>

<http://www.manual-lib.com>

<http://www.404manual.com>

<http://www.luxmanual.com>

<http://aubethermostatmanual.com>

Golf course search by state

<http://golfingnear.com>

Email search by domain

<http://emailbydomain.com>

Auto manuals search

<http://auto.somanuals.com>

TV manuals search

<http://tv.somanuals.com>