

Safety 1st Deluxe Care Fold-up Booster

21021

User Guide

©2005 Dorel Juvenile Group. All Rights Reserved.
Made in CHINA.

www.safety1st.com

(800) 544-1108

Styles and colors may vary.

Distributed by Dorel Juvenile Group, Inc.,
2525 State Street, Columbus, IN 47201-7494
Dorel Distribution Canada,
873 Hodge, St-Laurent, QC Canada H4N 2B1
11/07/06 4358-3857A

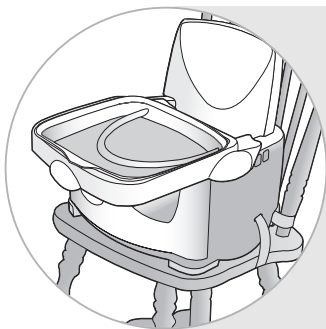

6m 4 yrs

up to 50 lbs
22.7kg

6m 4 años

hasta 50 lbs
22.7kg

Asiento elevador plegable de lujo

21021

Guía del Usuario

©2005 Dorel Juvenile Group. All Rights Reserved.
Hecho en CHINA.

www.safety1st.com

(800) 544-1108

Los estilos y colores pueden variar.

Distribuido por Dorel Juvenile Group, Inc.
2525 State Street, Columbus, IN 47201-7494
Dorel Distribución Canadá,
873 Hodge, St-Laurent, QC Canadá H4N 2B1
11/07/06 4358-3857A

! WARNING:

PREVENT serious injury or death from falls or sliding out.

- **ALWAYS** secure child in the restraint until child is able to get in and out of the booster seat without help.
- **NEVER LEAVE CHILD UNATTENDED.**
- **ALWAYS** secure both seat **AND** back chair strap(s).
- **NEVER** allow child to push against table.
- **NEVER** use this product as a car seat or bath seat, on a tabletop, stool, swivel chair, or any other chair where the straps cannot secure it properly.
- **NEVER** use on uneven surfaces.
- Discontinue use if damaged, broken or if parts are missing.
- **USE** only for child that can sit up unassisted.
- Until child is able to get in and out of the booster seat without help, the child should be secured in the booster seat at all times by the restraint system; either in the reclining position or upright position. The tray is not designed to hold the child in the chair.
- Use the booster seat on adult-sized chairs only.

- ADULT ASSEMBLY REQUIRED.
- Remove all contents from packaging and discard box, and/or poly bags.
- Lay out and identify all parts.
- Do not return this product to the place of purchase. If any parts are missing, call Consumer Relations at (800) 544-1108. Or visit our web site at www.safety1st.com. Have ready the model number (21021) and date code (manufacture date) located on booster seat base.
- **Before Assembly:** Wipe down trays with a soft cloth and warm soapy water.

Parts List

- A** Tray (with serving tray)
- B** Booster Seat
- C** Restraint Straps
- D** Chair Straps

! AVISO:

EVITE lesiones graves o mortales provocadas al caerse o deslizarse.

- **SIEMPRE** asegure al niño con las correas hasta que el menor pueda subirse o bajarse del asiento sin ayuda.
- **NUNCA DEJE AL NIÑO DESATENDIDO.**
- **SIEMPRE** sujete las correas del asiento **Y** las del respaldo.
- **NUNCA** deje que el niño empuje contra la mesa.
- **NUNCA** utilice este producto como un asiento para el auto o para la bañera, sobre una mesa, taburete, silla giratoria, o cualquier otra silla en la que no se pueda sujetar el asiento de forma segura.
- **NUNCA** lo use sobre superficies desiguales.
- Interrumpa el uso si el producto está dañado o roto, o si le faltan piezas.
- **UTILIZARLO** únicamente para niños que pueden sentarse solos.
- Hasta que el niño pueda subirse o bajarse del asiento sin ayuda, asegúrelo siempre al asiento con el sistema de correas, tanto en la posición reclinada como en la posición vertical. La bandeja no está diseñada para mantener al niño en la silla.
- Utilice el asiento únicamente en sillas para adultos.

- SE REQUIERE EL ARMADO POR PARTE DE UN ADULTO.
- Retire todo el contenido del embalaje y deseche la caja y/o las bolsas de polietileno.
- Despliegue e identifique todas las piezas.
- No devuelva este producto al lugar donde lo adquirió. Si faltan piezas, llame al Departamento de Relaciones con el Consumidor, (800) 544-1108, o visite nuestro sitio web, www.safety1st.com. Tenga a mano el número de modelo (21021) y el código de fecha (fecha de fabricación), que se encuentran en la base del asiento elevador.
- **Antes de armar:** Limpie las bandejas con un paño suave y agua jabonosa tibia.

Lista de piezas

- A** Charola (con charola para servir)
- B** Asiento elevador
- C** Correas de retención
- D** Correas de la silla

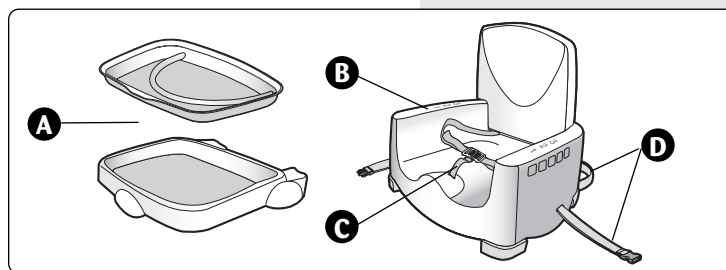

Assembly

1 Booster Seat:

Lift seat back to upright position (Figure 1).

Press seat back down into slots (Figure 1a).

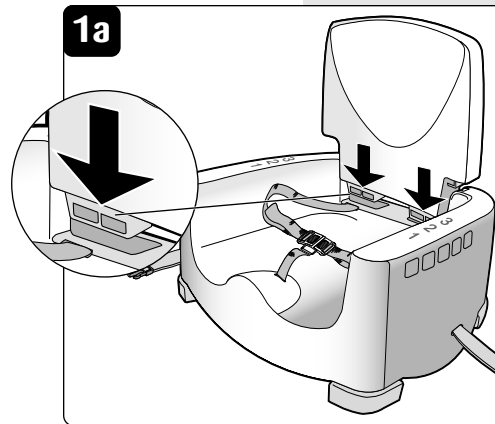
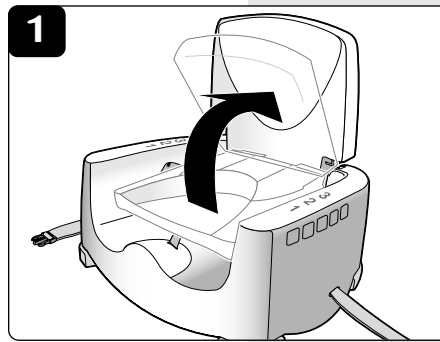

Armado

1 Asiento elevador:

Levante el respaldo del asiento hasta la posición vertical (Figura 1).

Presione el respaldo para introducirlo en la ranuras (Figura 1a).

To Use

1 Chair Straps:

Pass the bottom chair strap completely under base of chair and secure buckle (Figure 1). Tighten chair strap for security.

Pass rear chair strap around back of chair and secure buckle (Figure 1a). Tighten chair strap for security.

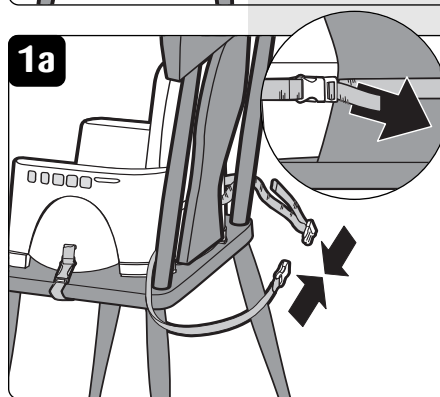
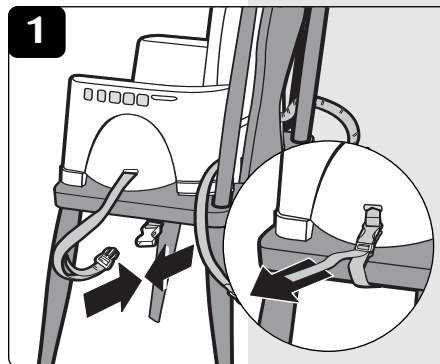

! WARNING:

- **ALWAYS** use both sets of chair straps to completely secure booster to the chair.
- If chair is cushioned and cushion cannot be removed, **BE CERTAIN** that the bottom chair strap is fastened snugly after putting child in seat.
- Make sure all pieces are assembled correctly. Test for proper assembly before placing child in seat.
- **ALWAYS** secure child in booster seat using restraint straps.

Cómo utilizar

1 Correas de la silla:

Pase la correa inferior de la silla completamente debajo de la base de la misma y ajuste la hebilla (Figure 1). Ajuste la correa de la silla por seguridad.

Pase la correa trasera de la silla alrededor del respaldo de la misma y ajuste la hebilla (Figure 1a). Ajuste la correa de la silla por seguridad.

! AVISO:

- **SIEMPRE** use ambas correas de la silla para asegurar completamente el asiento elevador a la silla.
- Si la silla es acojinada y el cojín no puede quitarse, **ASEGÚRESE** de que la correa inferior de la silla esté ajustada firmemente luego de colocar al niño en la silla.
- Asegúrese de que todas las piezas estén armadas correctamente. Antes de sentar al niño, controle el armado de la silla.
- **SIEMPRE** asegure al niño en el asiento elevador utilizando las correas de retención.

To Use (continued)

2 Restraint System:

Position your child in booster seat. Place restraint straps between legs and buckle into position (**Figure 2**). Adjust restraint straps for proper fit (**Figure 2a**).

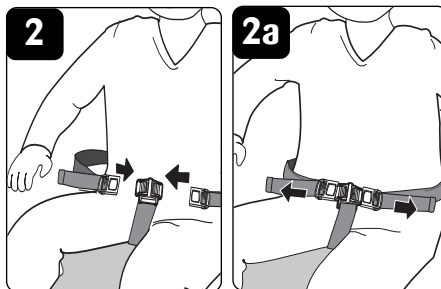

3 Trays:

The tray has three positions to accommodate your growing child. Align tray with a number and press tray down until it snaps into place. Pull on tray to ensure that it is completely engaged (**Figure 3**).

To remove tray: Pull handle on one side of tray and lift off booster seat.

Serving tray: Lift up to remove. Align on main tray for use.

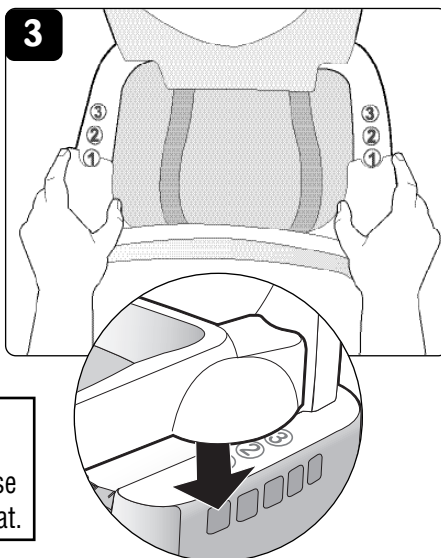

⚠ WARNING:

The tray is not a restraint device. **ALWAYS** use restraint straps to secure child to booster seat.

TIP: For toddlers, remove the tray and your toddler can begin using the table.

4 Adjust Height Up:

Remove tray and child from booster. Turn booster over.

To each release leg lock: Put finger on lock and pull out. Rotate each leg up to vertical position (**Figure 4**).

Press each leg down into position until they lock into place (**Figure 4a**).

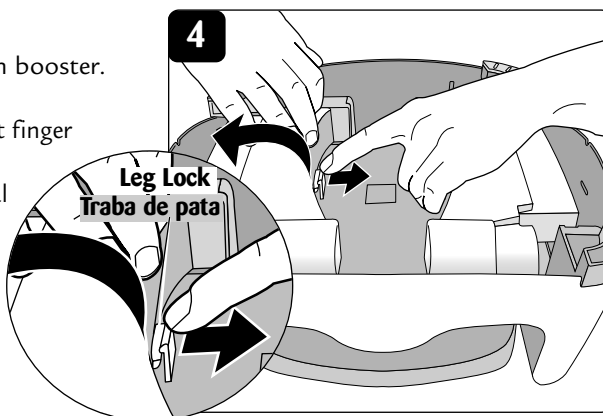

⚠ CAUTION:

ALWAYS remove child before adjusting booster seat.

Adjust Height Down:

To fold legs, pull back on leg lock (see **Figure 1** under "Travel and Storage") and lift up on leg. Rotate leg down into booster seat until it locks into place.

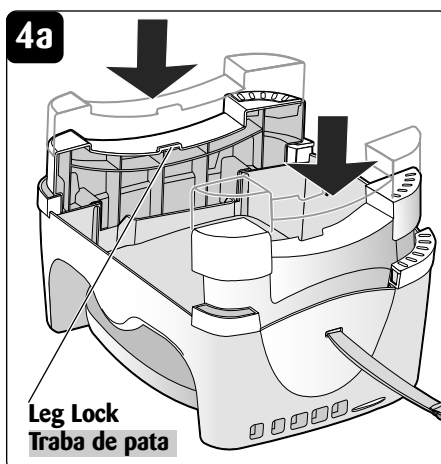

Cómo utilizar (continuación)

2 Sistema de retención:

Coloque al niño en el asiento elevador. Coloque las correas de retención entre las piernas del niño y abróchelas en posición (**Figura 2**). Ajuste las correas según sea necesario (**Figura 2a**).

3 Charolas:

La charola tiene tres posiciones, lo que permite adaptar el asiento al tamaño del niño. Alinee la charola con uno de los números y oprima la charola hacia abajo hasta que quede encajada (**Figura 3**). Tire de la charola para asegurarse de esté completamente encajada (**Figura 3**).

Para extraer la charola: Jale de la manija al costado de la charola y levante el asiento.

Charola de inserción: Levante la charola para extraerla. Para utilizarla, alinéela con la charola principal.

⚠ AVISO:

La charola no es un dispositivo de retención. **SIEMPRE** utilice las correas de retención para asegurar al niño en el asiento elevador.

CONSEJO: Para niños pequeños, retire la charola a fin de permitir que utilicen la mesa.

4 Cómo subir el asiento:

Retire la charola y saque al niño del asiento. Voltee el asiento.

Cómo soltar las trabas de pata: Coloque el dedo en la traba y tire hacia afuera. Gire la pata hasta la posición vertical (**Figura 4**).

Empuje cada una de las patas hacia abajo hasta que se trabe en posición (**Figura 4a**).

⚠ PRECAUCIÓN:

SIEMPRE retire al niño antes de ajustar el asiento elevador.

Cómo bajar el asiento:

Para plegar las patas, tire hacia atrás de la traba (vea la **Figura 1** en "Viajes y almacenamiento") y levántelas.

Gire las patas hacia el asiento hasta que se traben en posición.

Fold Booster:

- 1 Remove trays.
- 2 Unbuckle straps, remove booster seat from chair.
- 3 Pull up the seat back and fold it into booster seat.
- 4 Turn booster seat upside down and fold legs. Press legs down to engage leg lock (Figure 1).
- 5 Place serving tray in a diaper bag.
- 6 Place main tray on the seat in the reversed position (Figure 1a).
- 7 Wrap side straps around tray and tighten straps (Figure 1a).
- 8 Buckle the back chair straps and use them as a shoulder strap (Figure 1b).

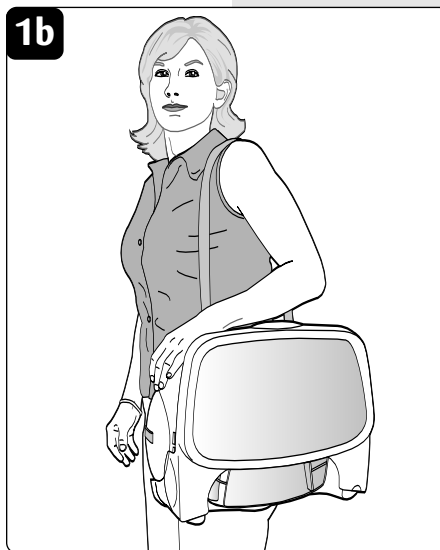
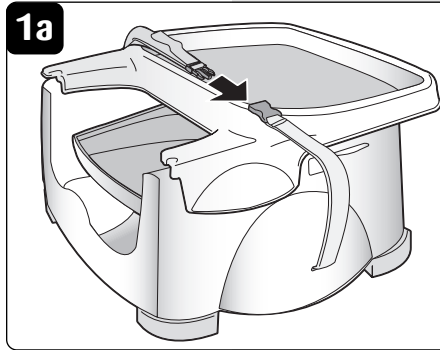
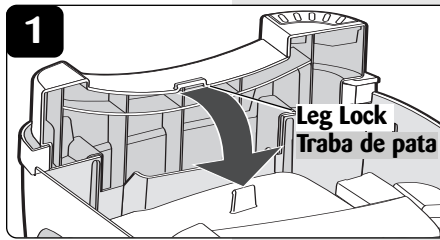

Cómo plegar el asiento elevador:

- 1 Retire las charolas.
- 2 Desabroche las correas y retire el asiento elevador de la silla.
- 3 Tire hacia arriba del respaldo y plieguelo hacia el asiento.
- 4 Voltee el asiento y pliegue las patas. Presione las patas hacia abajo para trabarlas (Figura 1).
- 5 Coloque la charola de servir en una bolsa para pañales.
- 6 Coloque la bandeja principal en el asiento, en posición invertida (Figura 1a).
- 7 Envuelva las correas laterales alrededor de la charola y ajústelas (Figura 1a).
- 8 Abroche las correas posteriores y úselas como correa de hombro (Figura 1b).

To Clean

Booster and Trays: Wipe with soft cloth and warm soapy water. Use only mild non-abrasive soap. Both trays are dishwasher safe for rinse cycle only.

Para limpiar

Asiento elevador y charolas: Limpie con un paño suave y agua jabonosa templada. Use únicamente un jabón suave y no abrasivo. Ambas charolas pueden lavarse en lavavajillas sólo con ciclo de enjuague.

Free Manuals Download Website

<http://myh66.com>

<http://usermanuals.us>

<http://www.somanuals.com>

<http://www.4manuals.cc>

<http://www.manual-lib.com>

<http://www.404manual.com>

<http://www.luxmanual.com>

<http://aubethermostatmanual.com>

Golf course search by state

<http://golfingnear.com>

Email search by domain

<http://emailbydomain.com>

Auto manuals search

<http://auto.somanuals.com>

TV manuals search

<http://tv.somanuals.com>