



**Instruction Manual**  
**Manuel d'utilisation**  
**Bedienungsanleitung**  
**Gebruiksaanwijzing**  
**Manuale d'Istruzioni**  
**Manual de instrucciones**

**CE32LM4R-E**

**LCD Monitor**  
**Moniteur d'affichage à cristaux liquides**  
**LCD-Display**  
**LCD-Display**  
**Monitor LCD**  
**Monitor de LCD**

<b>(GB)</b> English	Page	2~13
<b>(F)</b> Français	Page	14~25
<b>(D)</b> Deutsch	Seite	26~37
<b>(NL)</b> Nederlands	Bladzijde	38~49
<b>(I)</b> Italiano	Pagine	50~61
<b>(E)</b> Español	Página	62- 74

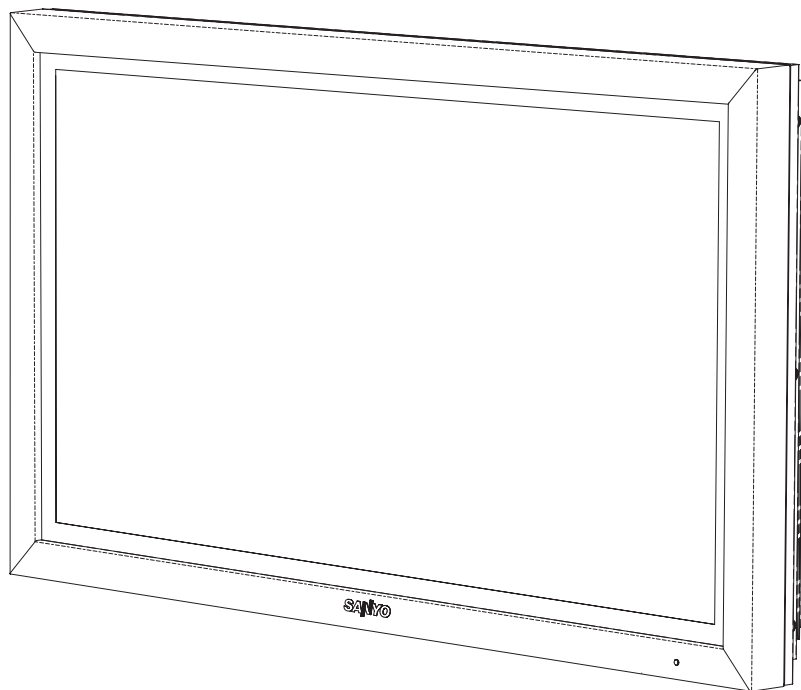

Please read this Instruction book before using your LCD monitor. We wish you many hours of pleasure from your new LCD monitor

Veillez lire attentivement ce mode d'emploi avant d'utiliser votre moniteur d'affichage à cristaux liquides. Nous espérons que votre nouveau dispositif d'affichage vous procurera de nombreux instants de bonheur.

Lesen Sie diese Anleitung bitte aufmerksam durch, bevor Sie Ihren LCD- Monitor in Betrieb nehmen. Wir wünschen Ihnen viel Freude mit Ihrem neuen Gerät.

Lees deze handleiding voordat u uw LCD- monitor gaat gebruiken. We wensen u vele uren van plezier met uw nieuwe beeldscherm.

Leggere attentamente questo manuale d'istruzioni prima di utilizzare il monitorLCD. Vi ringraziamo per aver scelto un monitor LCD Sanyo che vi consentirà di trascorrere momenti piacevoli e divertenti.

Lea este manual de instrucciones antes de usar su nuevo monitor. Deseamos que disfrute de él muchas horas.

**ATTENTION: Pour votre sécurité, lisez attentivement ce qui suit.** Cet appareil a été conçu et fabriqué de façon à garantir votre sécurité personnelle. Cependant, une utilisation incorrecte risquerait de provoquer un choc électrique ou un incendie. Afin de ne pas faire échouer les dispositifs de sécurité incorporés, veuillez observer les règles élémentaires suivantes relatives à l'installation, l'utilisation et l'entretien de votre téléviseur.

## Installation

**Ne** déposez **rien** sur le câble d'alimentation.

**Ne** placez **pas** le câble à un endroit où quelqu'un pourrait l'endommager en marchant dessus.

**Ne** surchargez **pas** les prises murales et les câbles de rallonge car cela pourrait provoquer un incendie ou un choc électrique.

**Ne pas** placer ce téléviseur près d'une source de chaleur comme un radiateur, un poêle ou tout autre appareil qui crée de la chaleur (y compris un amplificateur).

N'installez pas ce moniteur d'affichage à cristaux liquides à la lumière directe du soleil.

**Ne** placez **pas** votre téléviseur sur un support, une étagère ou une table instable. La chute de votre téléviseur peut endommager ce dernier et provoquer des blessures graves. Votre revendeur peut vous conseiller des supports agréés et vous donner des conseils de montage mural ou sur une étagère.

Ce téléviseur est prévu pour fonctionner uniquement à partir du type d'alimentation indiqué sur celui-ci ou dans les consignes de fonctionnement. En cas de doute, veuillez consulter votre revendeur ou votre électricien habituel.

Pour la protection complémentaire, il est fortement recommandé d'alimenter ce moniteur d'affichage à cristaux liquides via un RCCB. Dispositif sécurisé.

## Utilisation

N'ajoutez **jamais** d'accessoires qui n'ont pas été conçus spécifiquement pour ce téléviseur.

Vous **ne** devez **pas** laisser tomber ni introduire des objets dans les fentes ou les ouvertures du boîtier de votre téléviseur. Certaines pièces internes ont des tensions dangereuses et leur contact avec un corps étranger pourrait provoquer un choc électrique. Vous **ne** devez **pas** renverser de liquide de quelque nature que ce soit sur votre téléviseur. **Ne** placez pas les objets, comme des vases, comportant du liquide au-dessus du téléviseur.

**Ne pas** exposer le téléviseur à la pluie et ne pas l'utiliser près d'une source d'eau. Par exemple, près d'une baignoire, d'un évier, dans un sous-sol humide etc. Ne pas l'utiliser immédiatement après l'avoir déplacé d'un lieu froid à un lieu chaud, car cela provoque de la condensation qui pourrait entraîner un incendie, un choc électrique ou un autre problème. Avant de nettoyer le téléviseur, débranchez-le au secteur.

Ce moniteur d'affichage à cristaux liquides devrait avoir une distance minimum de 5cm loin du mur et le moniteur devrait avoir la distance de 10cm autour du dessus et des côtés

N'utilisez **pas** de produits nettoyants liquides ou en aérosol directement sur le téléviseur. Nettoyez à l'aide d'un chiffon doux.

Ne placez pas de bougies ou d'objets chauffants sur la télévision, ni à coté ou derrière le poste de télévision. Ne jamais exposer une flamme à proximité du poste de télévision.

N'installez pas l'appareil à proximité d'une source de flamme ouverte. Il est strictement interdit d'utiliser des flammes ouvertes à proximité de ce moniteur à cristaux liquides.

Ce moniteur à cristaux liquides ne doit en aucune façon être encastré ou inséré dans un espace confiné, car cela risquerait de faire monter la température du dispositif et de réduire de fait la durée de vie du moniteur.

Lors du montage, veuillez à toujours utiliser les accessoires et éléments importants recommandés.

La partie arrière à ailettes qui encadre le téléviseur fonctionne comme un dissipateur de chaleur, permettant ainsi l'évacuation de la chaleur émise par le moniteur. La surface externe du téléviseur (partie à ailettes) ne doit en aucun cas être recouverte ou la ventilation obstruée par le fait d'un encastrement du moniteur à cristaux liquides.

Important :

**CE PRODUIT DOIT ÊTRE BRANCHÉ SUR UNE PRISE TERRE.**

Cet appareil est équipé d'un cordon homologué branché sur secteur et d'une fiche secteur homologuée UK non démontable. Pour changer un fusible pour ce type de fiche, procédez comme suit :

1. Retirez le cache du fusible et le fusible.
2. Installez un nouveau fusible, qui devra nécessairement être un fusible BS1362 5 Amp A.S.T.A. ou homologué de type BSI
3. Veillez à ce que le cache du fusible soit remis correctement en place.

Si le cache du fusible est perdu ou endommagé, la fiche ne doit PAS être utilisée mais remplacée par une fiche prête à servir.

Si la fiche installée ne correspond pas à votre prise de courant, vous devrez alors la couper et mettre à la place une prise adaptée. Si la fiche secteur comporte un fusible, vous devrez alors utiliser un fusible de 5 Amp et veiller à ce que le cache du fusible soit correctement installé. Si la fiche utilisée ne nécessite pas de fusible, le fusible du panneau de distribution ne devra pas être excéder les 5 Amp.

Remarque : Le fusible endommagé doit être détruit pour éviter tout risque de choc électrique en cas d'insertion dans une autre prise 5 Amp.

Les câbles d'alimentation sur secteur sont des câbles de couleur, et se présentent comme suit :

Bleu -----> Neutre

Marron ----> Actif

Vert et Jaune ----> Terre

1. Le câble Bleu doit être raccordé à la sortie portant la lettre « N » ou colorée en NOIR.
  2. Le câble Marron doit être raccordé à la sortie portant la lettre « L » ou colorée en ROUGE.
  3. Les câbles Vert et Jaune doivent être raccordés à la sortie portant la lettre « E » ou colorée en VERT ou JAUNE.
- Avant de remettre en place le couvercle de la fiche, assurez-vous que le serre-fils est enchâssé sur la gaine du cordon et non pas simplement par-dessus les câbles.
- N'essayez pas de court-circuiter le système de sécurité de la fiche de raccordement à la terre.
- TANT QUE L'ALIMENTATION SUR SECTEUR N'EST PAS DÉBRANCHÉE, L'APPAREIL DEMEURE BRANCHÉ SUR SECTEUR.**
- L'INSTALLATEUR DOIT S'ASSURER QUE LE CORDON DE BRANCHEMENT SUR SECTEUR EST FACILEMENT ACCESSIBLE.**

## Information importante sur le recyclage.



Votre produit Sanyo est conçu et fabriqué avec des matériels et des composants de qualité supérieure qui peuvent être recyclés et réutilisés.

Ce symbole signifie que les équipements électriques et électroniques en fin de vie doivent être éliminés séparément des ordures ménagères.

Dans l'Union Européenne, il existe des systèmes sélectifs de collecte pour les produits électriques et électroniques usagés.

## Aidez-nous à conserver l'environnement dans lequel nous vivons !

☞ Ce symbole et le système de recyclage ne concernent que les pays de l'Union européenne et ne s'appliquent pas aux autres pays.

## Entretien

Votre moniteur d'affichage à cristaux liquides est entièrement transistorisé et tous ses composants doivent être réparés par un personnel qualifié.

**Vous ne devez pas enlever le capot arrière du poste de télévision par vos propres moyens.**

L'appareil fonctionne sous haute tension et cela pourrait endommager des éléments ou même mettre quelqu'un en danger. Laissez le technicien compétent et autorisé effectuer les réparations nécessaires. Il utilisera exclusivement les pièces détachées adéquates en respectant les normes de sécurité standards. L'utilisation de pièces détachées d'origine vous préserve du feu, d'un choc ou d'éventuels incidents.

**Débranchez le moniteur de sa prise murale et adressez-vous à un personnel qualifié dans les cas suivants :**

- Si le câble d'alimentation ou la prise sont endommagés.
- Si du liquide a été renversé dans le moniteur.
- Si le moniteur a été exposé à la pluie ou à l'eau.
- Si vous avez fait tomber le moniteur et que le boîtier est endommagé.
- Si vous remarquez un changement manifeste des performances de votre moniteur.
- Si le moniteur ne fonctionne pas normalement lorsque vous suivez les instructions données.



N'utilisez que les commandes mentionnées dans les instructions de fonctionnement car une utilisation incorrecte des autres commandes peut endommager l'appareil. Dans ce cas, le retour au fonctionnement normal de votre moniteur exigera un long travail de la part beaucoup de travail de la part d'un technicien qualifié.

## Étape 1 : Connexions (Essentiel)

- Raccordez le poste d'affichage à l'antenne, par le câble VGA, et au connecteur Scart comme le mentionnent les instructions.

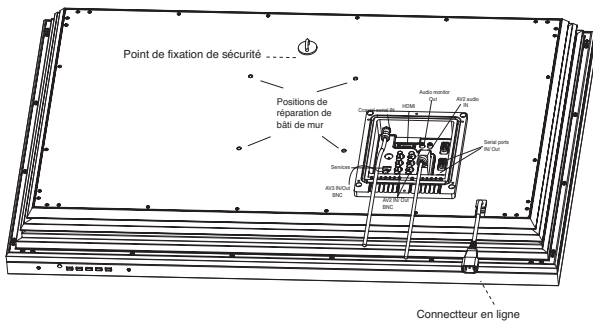

1. Raccordez la prise d'alimentation de branchement sur secteur au connecteur fixé au poste d'affichage comme le stipule le schéma ci-dessus.
2. Raccordez le cordon d'alimentation approprié du poste d'affichage à une prise murale.

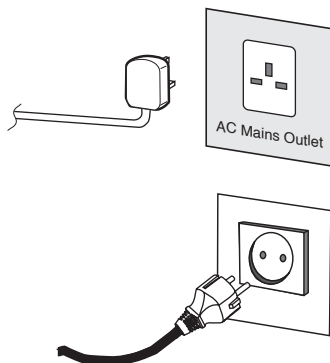

- ⚡ Ce produit n'étant pas équipé d'un interrupteur Marche/Arrêt de secteur, veuillez-vous assurer que la prise secteur est facilement accessible.
- ⚡ Le moniteur est réglé pour une alimentation C.A. 220~240 V, 50 Hz. Pour arrêter complètement le moniteur au secteur, ou lorsque le moniteur ne sera pas utilisé pendant une longue période, il est recommandé de débrancher le cordon d'alimentation au secteur.
- ⚡ Si vous avez des problèmes avec votre antenne, référez-vous à votre distributeur.

### ■ HDMI (Interface multimédia haute définition)

Ce moniteur est équipé d'une connexion HDMI et permet d'obtenir une résolution d'image supérieure quand il est branché sur une source HDMI. Cette connexion est située à l'arrière du téléviseur, à côté de la prise de l'antenne télé.

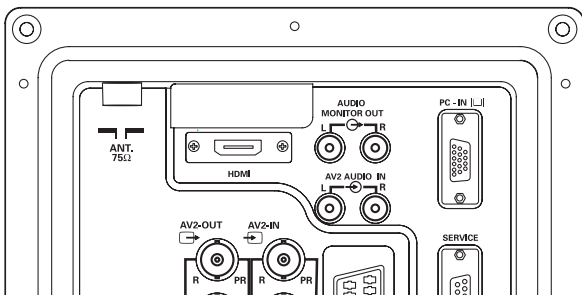

## 2. Connexion Y/ Pb/Pr

Ce moniteur d'affichage à cristaux liquides possède tout une gamme de connexions H/V, Y, Pb, Pr ou RGB. Vous pouvez raccorder votre lecteur de DVD aux sorties Y, Pb, Pr au lieu d'utiliser un câble scart. Ce câble peut supporter une haute définition en format de composant analogique. Les sorties RGB, H/V peuvent être utilisées comme entrée pour PC via la sortie BNC.

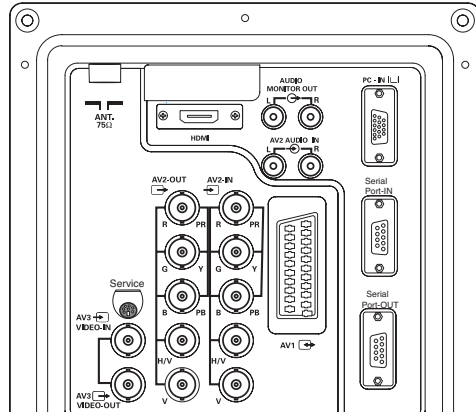

## 3. Raccordement à un PC

Ce poste d'affichage possède un raccordement pour PC. Vous pouvez ainsi raccorder un PC au poste d'affichage et l'utiliser comme moniteur (veuillez vous reporter à la page 9).

Pour permuter entre les modes TV, AV1, RGB, AV2 RGB H/V ou Y, Pb, Pr, AV3, HDMI ou PC, appuyez sur le bouton TV/ AV de votre télécommande à plusieurs reprises pendant quelques secondes, le menu sélection apparaît alors à l'écran : utilisez les boutons ▲ ou ▼ pour choisir le mode souhaité.

4. RS232C IN/OUT: une entrée pour les commandes externes de contrôle de l'écran (voir page 9)

## Étape 2 : Installation de la pile de la télécommande

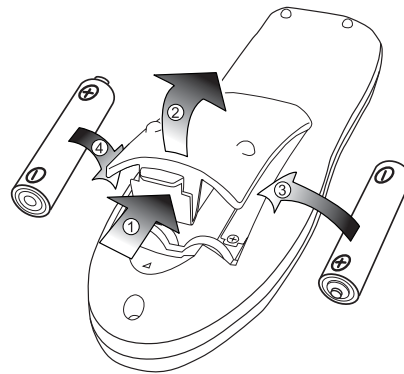

Installez deux piles "AA" de 1,5 volts de manière à ce que les marques "+" et "-" des piles correspondent aux marques "+" et "-" à l'intérieur du boîtier de la télécommande.



**ATTENTION!** Ce téléviseur contient des hautes tensions. Confiez l'entretien à un personnel d'entretien qualifié.

## Commandes / Terminaux

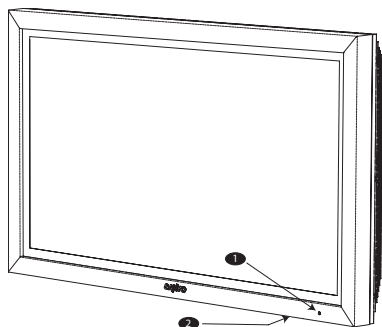

1. L'affichage à cristaux liquides possède un voyant Veille pour signifier que l'appareil est sous tension.

2. Boutons de commande (au bas du téléviseur)



Bouton Menu/F : permet de faire défiler les fonctions contraste, lumière, couleurs, définition et langue OSD (le bouton F/OK sur la télécommande possède la même fonction).

Bouton entrée/OK : permet de permuter entre les modes TV, AV1, RGB, AV2, AV3, HDMI et PC.

boutons ▲ ▼ : permet de faire défiler les chaînes

bouton ⏻ : Pour passer du mode affichage au mode veille (pour éteindre complètement l'appareil, débranchez le cordon d'alimentation)

Pour sélectionner un sous-menu, utilisez les boutons ▲ ou ▼ et appuyez sur le bouton ► lorsque le sous menu souhaité est surligné. Lorsque vous avez réglé un sous-menu, appuyez sur le bouton

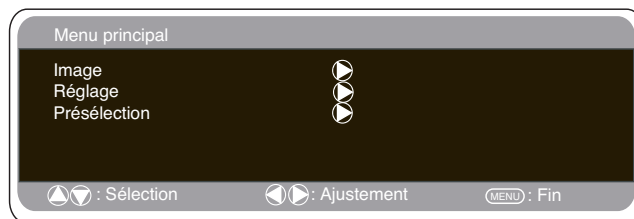

MENU pour sortir, puis à nouveau sur le bouton MENU pour sortir du menu principal.

## Menu Image

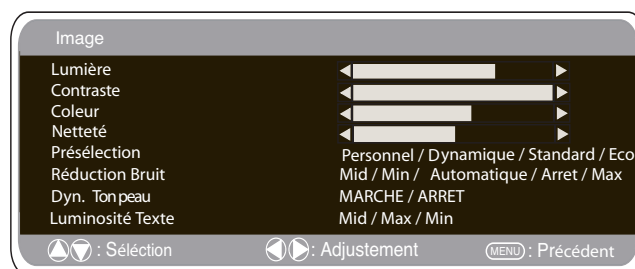

1. Appuyez sur le bouton MENU. Sélectionnez Image en utilisant le bouton ▲ ou ▼. Appuyez sur le bouton ► pour entrer.

Sélectionnez les réglages Image de vos préférences "personnelles".

2. Pour sélectionner un réglage, utilisez le bouton ▲ ou ▼. Lumière, Contraste, Couleur et Définition. Utilisez le bouton ◀ ou ▶ pour ajuster au niveau souhaité.

3. Présélection : Utilisez le bouton ◀ ou ▶ pour sélectionner vos réglages "personnels" ou les réglages Dynamique, Standard ou Eco (Pour Lumière, Contraste, Couleur et Définition).

4. Réduction Bruit : Atténuez les "bruits" locaux de l'image (neige), utilisez ◀ ou ▶ pour sélectionner Automatique / ARRÊT. / Min / Mid. / Max.

Teinte : Disponible uniquement si un équipement NTSC est branché.

5. Ton chair Dynamique : Améliore le rendu des tons chair, utilisez ◀ ou ▶ pour sélectionner Marche / Arrêt.

6. Lumière Texte : Ajustez-la en utilisant le bouton ◀ ou ▶ pour sélectionner Min. / Mid. / Max.

Appuyez sur le bouton MENU pour sortir.

✍ Vos réglages personnels sont automatiquement sauvegardés lorsque vous sortez du menu.

## UTILISATION DES MENUS

De nombreuses fonctions de votre téléviseur sont accessibles par la fonction menu.

### Menu principal

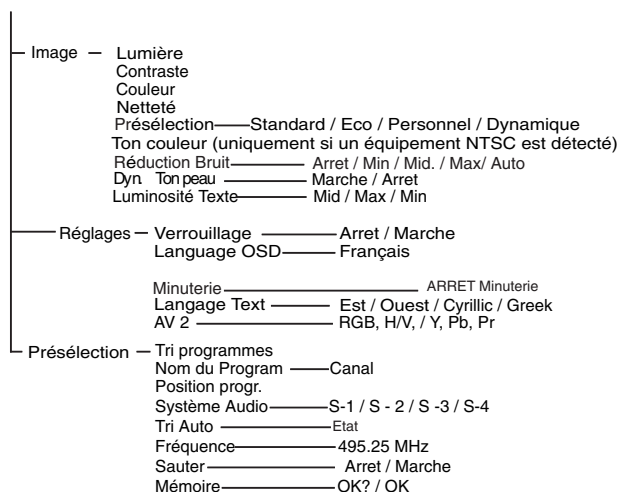

Pendant que vous utilisez le menu, les commandes disponibles s'affichent au bas de l'écran.

Appuyez sur le bouton MENU pour entrer dans le menu principal.

**Commutateur TV/AV**

Permet de passer en mode TV, AV1, AV2 BNC, AV3, PC or HDMI

Appuyez plusieurs fois. Appuyez longuement (pendant quelques secondes) ; une barre de sélection AV s'affiche. Sélectionnez le mode que vous souhaitez en utilisant les touches ▲▼

**Grand écran**

Appuyez pour sélectionner les modes image suivants : Automatique – Natural – Zoom 14:9 – Sous - Titrage Intégré 14:9 - Zoom 16:9 - Sous - Titrage Intégré 16:9 - Plein – Normal.

**Sélection directe des chaînes**

Permet d'accéder directement aux chaînes à l'aide des touches numériques (0-9). Pour sélectionner une position de chaîne comprise entre 10 et 99 (par exemple 23), appuyez d'abord sur la touche -/-, puis sur les touches numériques 2 et 3.

**MENU**

Permet d'entrer/quitter les sous-menus. Voir également en page .

**Sélection du mode d'image**

Appuyez plusieurs fois sur le bouton →← pour sélectionner les modes d'image suivants. Personnel – le mode que vous préférez. Normal – mode normal.

Eco – convient aux pièces peu éclairées et donne un effet cinéma.

Dynamique – convient aux pièces à l'éclairage lumineux.

**Bouton F/OK**

A utiliser pour les options menu.

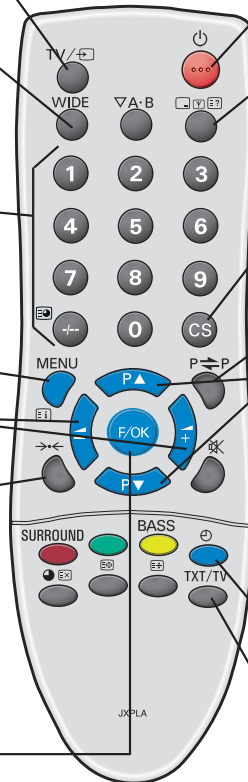

Mode de veille / Fonction Marche/Arrêt  
Pour allumer et éteindre le téléviseur.

**Affichage des informations de la chaîne**

Pour afficher les informations sur la chaîne.

Modifie aussi le système audio. Lorsque l'image est affichée à l'écran, vous pouvez changer de système audio en appuyant plusieurs fois sur le bouton.

S-1 : B/G S-2 : D/K S-3 : I S-4 : SECAM L/L.

Vous pouvez également sélectionner les systèmes couleur en mode AV de la manière suivante :

Auto -> PAL -> SECAM-> NTSC4.43-> NTSC3.58 ->

Bouton CS

Appuyez une fois sur ce bouton pour passer en revue toutes les chaînes déjà réglées (sauf les chaînes sautées). Appuyez sur n'importe quel bouton pour annuler.

**Permutation de chaînes**

Permet de permuter la position de chaîne actuelle et la dernière position de chaîne regardée.

**Sélection directe des chaînes**

Permet d'accéder directement aux chaînes à l'aide des touches numériques (0-9). Pour sélectionner une position de chaîne comprise entre 10 et 99 (par exemple 23), appuyez d'abord

sur la touche -/-, puis sur les touches numériques 2 et 3.

**Affichage de l'heure**

En mode TV, si télétexte est disponible, l'horloge télétexte est affichée. Appuyez plusieurs fois pour activer et désactiver cette option.

**Télétexte**

Pour accéder à cette fonction, appuyez sur le bouton TXT/TV. L'image passe successivement de TV à TXT et MIX puis revient à TV.

## Menu Réglages



### ■ Verrouillage

Vous pouvez prévenir toute opération non souhaitée sur le moniteur d'affichage à cristaux liquides via les boutons situés au bas du moniteur.

1. Appuyez sur le bouton MENU. Sélectionnez Réglages en utilisant le bouton ▲ ou ▼. Appuyez sur le bouton ► pour entrer.
2. Sélectionnez Verrouillage en utilisant le bouton ▲ ou ▼.
3. Réglez le Verrouillage sur ARRET ou MARCHE en appuyant sur le bouton ◀ ou ▶.
4. Appuyez sur le bouton MENU pour sortir.

### ■ Réglages AV2

Pour sélectionner AV2 dans le menu Réglages, appuyez sur le bouton ▼ et sélectionnez RGB HV/ Y Pb Pr selon votre équipement.

1. Appuyez sur le bouton MENU. Sélectionnez Réglages en utilisant le bouton ▲ ou ▼. Appuyez sur le bouton ► pour entrer.
2. Sélectionnez AV2 en utilisant le bouton ▲ ou ▼.
3. Pour sélectionner Y,Pb,Pr ou RGB, H/V, appuyez sur le bouton ◀ ou ▶.
4. Appuyez sur le bouton MENU pour sortir, vos modifications sont automatiquement sauveées.

### ■ Réglages Arrêt Minuterie

L'arrêt Minuterie met le téléviseur en mode veille lorsque la durée sélectionnée est écoulée.

1. Appuyez sur le bouton MENU. Sélectionnez Réglages en utilisant le bouton e ou d. Appuyez sur le bouton ► pour entrer.
2. Sélectionnez Arrêt Minuterie en utilisant le bouton ▲ ou ▼.
3. Pour modifier la durée, appuyez sur le bouton ◀ ou ▶.

La durée est réglable par palier de 5 minutes. La durée maximale s'élève à 120 minutes.

Un symbole s'affiche à l'angle de l'écran si l'arrêt minuterie est activé.

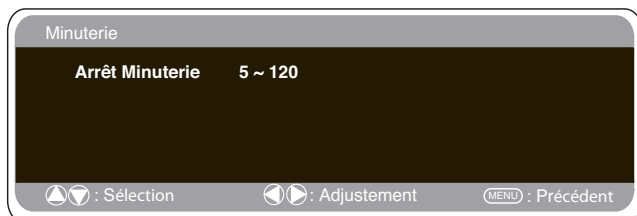

4. Appuyez sur le bouton MENU pour sortir.

## Menu Réglages

### ■ Langue

1. Appuyez sur le bouton MENU. Sélectionnez Réglages en utilisant le bouton ▲ ou ▼. Appuyez sur le bouton ► pour entrer.
2. Sélectionnez Langue en utilisant le bouton ▲ ou ▼.
3. Pour sélectionner Ouest, Est, Grec ou Cyrillique, appuyez sur le bouton ◀ ou ▶.

WEST		EAST		GREEK		CYRILLIC	
ENGLISH	GERMAN	POLISH	ESTONIAN	ENGLISH	FINNISH	POLISH	SLOVENIAN
SWEDISH	ITALIAN	ROMANIAN	CZECH	GERMAN	DANISH	GERMAN	RUSSIAN
FINNISH	HUNGARIAN	SLOVAKIAN	CROATIAN	SWEDISH	HUNGARIAN	CROATIAN	LETTSIAN
FRENCH	SPANISH	GERMAN	SLOVENIAN	ITALIAN	FRENCH		
TURKISH	DANISH			SLOVENIAN	TURKISH		
PORTUGUESE				GREEK	CROATIAN		

4. Appuyez sur le bouton MENU pour sortir.

## Menu Préréglages

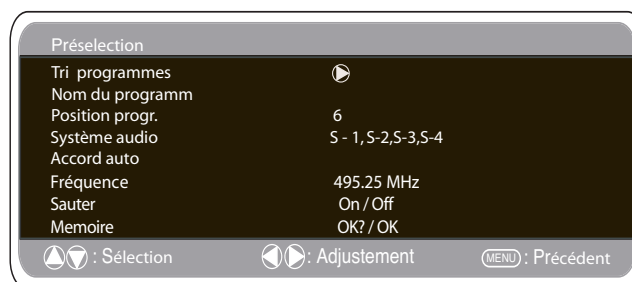

1. Appuyez sur le bouton MENU.
2. Sélectionnez Présélection en utilisant le bouton ◀ ou ▶. Appuyez sur le bouton ► pour entrer.

Utilisez le menu Présélection pour enregistrer de nouveaux canaux, pour réorganiser les canaux et la position de leurs programmes ou pour réajuster les réglages.

## Menu pré-réglages

### ■ Tri Programmes

Utilisez cette fonction pour déplacer les canaux entre deux programmes. Cette fonction est particulièrement recommandée après un réglage automatique des canaux. Choisissez le programme que vous souhaitez déplacer.



- Sélectionnez la position d'un programme, par ex. 4.
- Appuyez sur le bouton vert.
- Sélectionnez la position du canal que vous souhaitez déplacer, par ex. en 7
- Appuyez à nouveau sur le bouton vert.
- Pour sortir, appuyez deux fois sur le bouton MENU.

### ■ Nom du Programme.

Cette fonction vous permet d'attribuer un nouveau numéro ou de renommer chaque canal en utilisant les boutons ◀ ou ▶.

### ■ Réglage automatique

- Sélectionnez réglage Auto en utilisant le bouton ▲ ou ▼. Appuyez sur le bouton ▶ pour lancer la recherche.

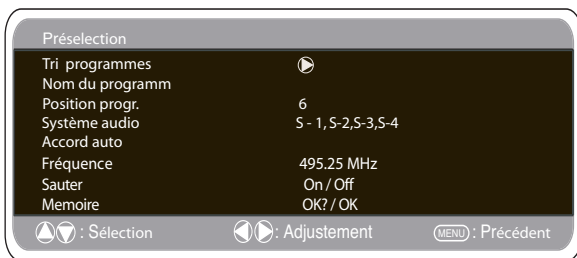

- Pendant la recherche, les fréquences des canaux sont captées et enregistrées automatiquement, à partir de la position un.

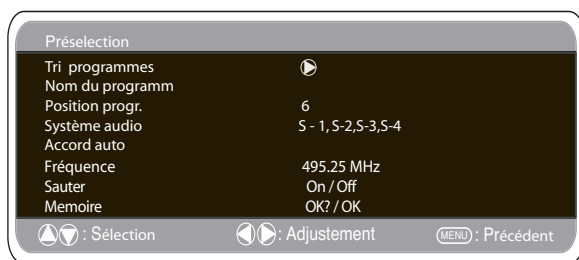

### ■ Sauter.

A l'écran, Sauter est situé directement en dessous de Fréquence. Lorsqu'il est sur 'MARCHE', il empêche l'accès à un canal en utilisant le bouton ▲ ou ▼. Pour accéder au canal sélectionné, il faut entrer le code d'accès direct au canal.

### ■ Mémoire.

A l'écran, Mémoire est situé directement en dessous de Sauter. Lorsque vous avez ajusté à votre convenance tous les titres précédents du menu Pré-sélection, modifiez le 'OK?' en 'OK' en utilisant le bouton OK pour enregistrer automatiquement tous les réglages de pré-sélection.

### ■ Tableau des chaînes

Le tableau ci-dessous indique les chaînes captables et l'affectation des chaînes pour ce moniteur.

Displayed channel no.	Italian channels	CCIR channels	OIRT Channels	Vision Frequency [MHz]	Displayed channel no.	Italian channels	CCIR channels	OIRT Channels	Vision Frequency [MHz]
C 1				43.25	C75	X	X		69.25
C 2	A	E2	R1	48.25	C76	Y	Y	R3	76.25
C 3	A	E3		55.25	C77	C/Z	Z	R4	83.25
C 4	B	E4	R2	62.25	C78	Z+1	Z+1	R5	90.25
C 5	D	E5	R6	175.25	C79	Z+2	Z+2		97.25
C 6	E	E6	R7	182.25	C80	S1	S1		105.25
C 7	F	E7	R8	189.25	C81	S2	S2		112.25
C 8		E8	R9	196.25	C82	S3	S3		119.25
C 9	G	E9		205.25	C83	S4	S4		126.25
C10	H	E10	R10	210.25	C84	S5	S5		133.25
C11	H1	E11	R11	217.25	C85	S6	S6		140.25
C12	H2	E12	R12	224.25	C86	S7	S7		147.25
C21	21	E21	E21	471.25	C87	S8	S8		154.25
C22	22	E22	E22	479.25	C88	S9	S9		161.25
C23	23	E23	E23	487.25	C89	S10	S10		168.25
C24	24	E24	E24	495.25	C90	S11	S11		231.25
C25	25	E25	E25	503.25	C91	S12	S12		238.25
C26	26	E26	E26	511.25	C92	S13	S13		245.25
C27	27	E27	E27	519.25	C93	S14	S14		252.25
C28	28	E28	E28	527.25	C94	S15	S15		259.25
C29	29	E29	E29	535.25	C95	S16	S16		266.25
C30	30	E30	E30	543.25	C96	S17	S17		273.25
C31	31	E31	E31	551.25	C97	S18	S18		280.25
C32	32	E32	E32	559.25	C98	S19	S19		287.25
C33	33	E33	E33	567.25	C99	S20	S20		294.25
C34	34	E34	E34	575.25					
C35	35	E35	E35	583.25	H21	S21	S21		303.25
C36	36	E36	E36	591.25	H22	S22	S22		311.25
C37	37	E37	E37	599.25	H23	S23	S23		319.25
C38	38	E38	E38	607.25	H24	S24	S24		327.25
C39	39	E39	E39	615.25	H25	S25	S25		335.25
C40	40	E40	E40	623.25	H26	S26	S26		343.25
C41	41	E41	E41	631.25	H27	S27	S27		351.25
C42	42	E42	E42	639.25	H28	S28	S28		359.25
C43	43	E43	E43	647.25	H29	S29	S29		367.25
C44	44	E44	E44	655.25	H30	S30	S30		375.25
C45	45	E45	E45	663.25	H31	S31	S31		383.25
C46	46	E46	E46	671.25	H32	S32	S32		391.25
C47	47	E47	E47	679.25	H33	S33	S33		399.25
C48	48	E48	E48	687.25	H34	S34	S34		407.25
C49	49	E49	E49	695.25	H35	S35	S35		415.25
C50	50	E50	E50	703.25	H36	S36	S36		423.25
C51	51	E51	E51	711.25	H37	S37	S37		431.25
C52	52	E52	E52	719.25	H38	S38	S38		439.25
C53	53	E53	E53	727.25	H39	S39	S39		447.25
C54	54	E54	E54	735.25	H40	S40	S40		455.25
C55	55	E55	E55	743.25	H41	S41	S41		463.25
C56	56	E56	E56	751.25					
C57	57	E57	E57	759.25					
C58	58	E58	E58	767.25					
C59	59	E59	E59	775.25					
C60	60	E60	E60	783.25					
C61	61	E61	E61	791.25					
C62	62	E62	E62	799.25					
C63	63	E63	E63	807.25					
C64	64	E64	E64	815.25					
C65	65	E65	E65	823.25					
C66	66	E66	E66	831.25					
C67	67	E67	E67	839.25					
C68	68	E68	E68	847.25					
C69	69	E69	E69	855.25					

### ■ Fréquence.

La fréquence indiquée est la fréquence affichée sauf lors de la recherche, où la fréquence indiquée se modifie au cours de la recherche.

- Pour sélectionner manuellement une fréquence, utilisez le bouton P▲ ou P▼.

(Se référer au tableau récapitulatif des canaux)

Vous pouvez...

- Entrer la fréquence en utilisant les boutons 0-9 en vous référant au tableau récapitulatif des canaux.
- Maintenir appuyés les boutons ▲+ ou ▲- jusqu'à ce que la recherche de fréquences se lance (env. 5 secondes), la recherche s'interrompt dès qu'un canal est détecté.
- Continuer d'appuyer pour modifier le réglage de la fréquence.

Répétez les instructions mentionnées ci-dessus jusqu'à ce que le canal souhaité soit détecté.

- Appuyez sur le bouton P▲ ou P▼ pour sélectionner Mémoire. Appuyez sur le bouton OK pour enregistrer la nouvelle fréquence et les autres réglages.



## Réglages du menu PC

Raccordez votre PC au connecteur sur la paroi gauche de l'appareil. Une fois le raccordement effectué, sélectionnez mode PC via le bouton **TV/PC** sur votre télécommande. Le poste sert alors de moniteur pour votre PC.

En appuyant sur le bouton **MENU** de la télécommande, une fenêtre de menu apparaît à l'écran, chose qui permet d'ajuster les réglages.



Pour ajuster les réglages Image, sélectionnez image en utilisant pour ce faire les boutons **▲** ou **▼** de la télécommande, puis appuyez sur le bouton **▶** pour entrer dans le menu suivant réglages image. Appuyez sur les boutons **◀** ou **▶** pour ajuster la luminosité de l'image, et faites de même pour ajuster le contraste de l'image.

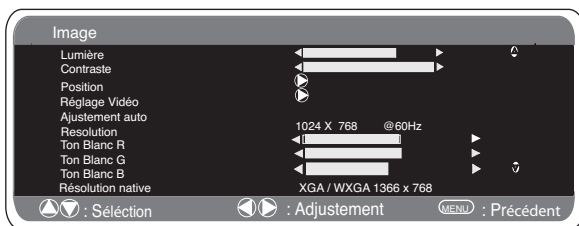

La fonction **Position de l'image** permet de changer la position de l'image, à savoir verticalement ou horizontalement ; pour ce faire, utilisez les boutons **◀** ou **▶** sur la télécommande.

La fonction **Ajustement vidéo** permet de changer la Phase et l'horloge de l'écran. Si l'image apparaît floue ou avec du grain, cette fonction permet d'obtenir une image plus claire.

La fonction **Ajustement automatique** permet de régler automatiquement l'image en utilisant le bouton **▶**. Cette fonction change automatiquement tous les réglages mentionnés ci-dessus. La fonction Ajustement automatique peut être obtenue en appuyant sur le bouton de la télécommande.

La fonction **Résolution** affiche la résolution en cours de l'image. Ces informations sont données à titre indicatif, aucun ajustement ne peut être effectué.

Le recours aux boutons **◀** ou **▶** permet d'ajuster le ton de l'écran en utilisant pour ce faire le ton Blanc **Rouge (R)** / **Vert (V)** / **Bleu (B)**. Cette fonction permet d'ajuster l'image pour montrer plus de couleurs ; par exemple, si le rouge est sélectionné, vous pouvez régler le ton de rouge apparaissant à l'écran, en l'augmentant ou en le diminuant, à l'aide des boutons **◀** ou **▶**.

La **résolution native** sert lorsque le PC peut afficher en mode WXGA 1366 x 768. À l'aide des boutons **◀** ou **▶**, vous pouvez changer le réglage de votre écran pour recevoir le signal XGA/WXGA. Après la sélection du signal, sauvegardez les réglages en éteignant puis rallumant l'écran.

Pour sélectionner le menu Réglages, appuyez sur le bouton **Menu** sur votre télécommande et utilisez les boutons **▲** ou **▼** pour sélectionner Réglages. Le bouton **▶** permet d'entrer dans le menu réglages.

Les réglages pour le Verrouillage enfant / Minuterie et AV2 sont les mêmes qu'en mode TV (page 19).

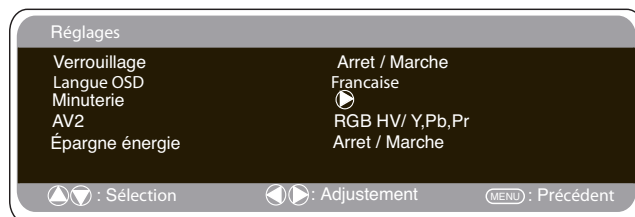

Si la fonction Économiseur d'énergie est réglée sur Économiseur d'énergie, le téléviseur passe alors en mode veille si au bout d'une minute aucun signal n'est détecté, et le voyant DEL passe alors au bleu pour indiquer que le poste est en mode veille. Dès détection d'un signal, le téléviseur s'allume automatiquement. Utilisez les boutons **◀** ou **▶** pour mettre cette fonction sur MARCHÉ ou ARRÊT.

## Réglages du RS232C

Les commandes de contrôle TV servent à contrôler une TV par le biais du port de série RS-232C d'un ordinateur.

ARTICLE	SPÉCIFICATIONS
Synchrone	Asynchrone
Vitesse de transmission	9600/ 19200
Longueur de données	8 bits
Parité	Aucune
Binàire d'arrêt	1
Contrôle de flux	Aucun

### Spécifications de l'interface série

Spécifications de transfert

- Vitesse de transmission : la valeur de configuration initiale est 19200
- Il est possible de changer la vitesse de transmission par mode de service.

### Connexion

Le câble série RS-232C désigné qui est fourni avec l'écran LCD doit servir à relier un ordinateur à l'écran LCD.

### Notes pour la communication

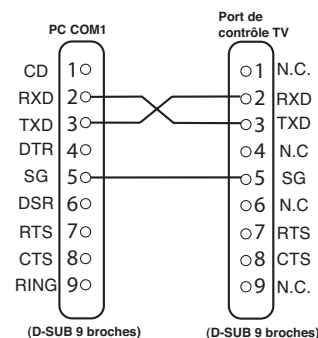

La commande TV est définie par une commande/une ligne commençant par un 'C' et se terminant par un retour chariot (0x0D) Il existe deux types de commande :

Commande d'exécution fonctionnelle comme C05 [RC] (voir tableau à la page 75)

Commandes de lecture d'état comme CR0 [RC] (voir tableau à la page 75)

### Configuration de l'adresse de l'écran en mode RS232

Pour accéder au mode hôtel, appuyez sur la touche verte de la télécommande et maintenez-la abaissée pendant 5 secondes. Un nouvel écran s'affichera.



Chaque écran peut avoir une adresse particulière comme 007, qui permet de commander individuellement l'écran en question sans affecter les autres écrans connectés à un PC de commande.

### Commande de format d'adresse

La commande de format d'adressage permet de faire fonctionner plusieurs écrans à partir d'un seul PC via la ligne de commande RS-232C. Si vous sélectionnez '000' pour l'adresse de l'écran, l'écran ne répondra à aucune commande d'adressage provenant du PC. Si l'adresse provenant du PC est 'FFF', tous les écrans exécuteront la commande.

La commande de format d'adresse est définie par une commande, une ligne commençant par un 'A' et se terminant par un retour de chariot. (0x0D) L'écran lance le décodage à la réception d'un retour de chariot. (0x0D) Une adresse est ajoutée en début d'une commande de contrôle (comme pour une commande d'adresse).

Exemple:

Commande d'exécution fonctionnelle :

"A001C05" [RC] signifie que l'adresse est 001 et la commande de contrôle C05

Commande de lecture d'état :

"A001CR0" [RC] signifie que l'adresse est 001 et la commande de contrôle CR0

L'écran peut sélectionner sa propre adresse dans le menu d'options hôtel (ci-dessus). La plage d'adresse est 000 – 999 et l'adresse par défaut est 000.

Le baud est l'unité de mesure de la vitesse de transmission des données du PC aux écrans.

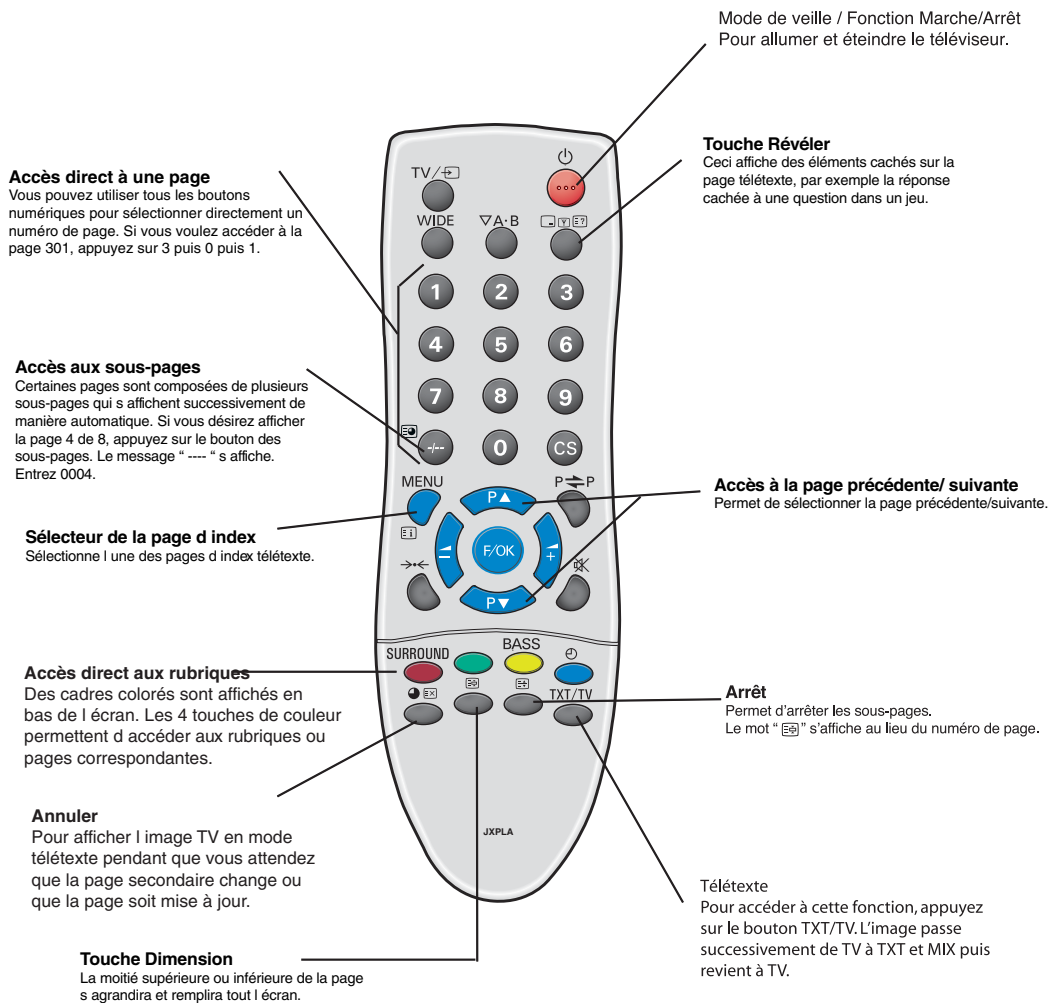

## Utilisation du télétexte

**Télétexte** – Service gratuit qui vous donne de nombreuses informations comme les actualités, les résultats sportifs, la météo et des informations sur les transports.

### Réception de Télétexte

Si le signal capté par votre antenne est de mauvaise qualité, la réception et le fonctionnement du télétexte pourront être irréguliers.

### Luminosité du télétexte

Vous pouvez modifier la luminosité du télétexte. Revenez au mode TV. (voir le menu Image – Luminosité du texte en page 17).

## ■ Arrêt automatique

Le téléviseur est doté d'une fonction d'arrêt automatique. Même si vous oubliez de l'éteindre avant d'aller vous coucher, il passe en mode Veille 10 minutes après avoir reçu le dernier signal d'antenne.

## ■ Affichage des informations sur les émissions et sélection du système audio

Appuyez sur la **touche** . Les informations relatives à la chaîne, telles que le numéro de la chaîne actuelle, le nom de la chaîne, le mode stéréo, le système de son et le temps restant si la minuterie est programmée, s'afficheront pendant 5 secondes environ.

**S-1 : Système de son B/G**

**S-2 : Système de son D/K**

**S-3 : Système de son I**

**S-4 : Système France SECAM L/L**

## Fonctionnement

### ■ Mode de veille

Le mode de veille permet d'éteindre le moniteur pendant de brèves périodes de temps. En mode de veille, le moniteur est éteint mais reste sous tension.

● Pour passer le moniteur en mode veille, appuyez sur le bouton . Le témoin lumineux bleu brille plus intensément.

● Pour allumer votre moniteur depuis le mode Veille, appuyez sur un des boutons suivants: , , boutons numériques 0 à 9.



Si le voyant de mise sous tension clignote, arrêtez le téléviseur au moyen de l'interrupteur de veille, débranchez le cordon d'alimentation au secteur et contactez notre service après-vente.



Ceci est un signe que la protection interne s'est mise à fonctionner.

### ■ Utilisation des prises audio

Les prises de sorties audio du moniteur situées à l'arrière du poste possèdent un niveau de sortie audio fixe pour reproduire le son via votre équipement audio.

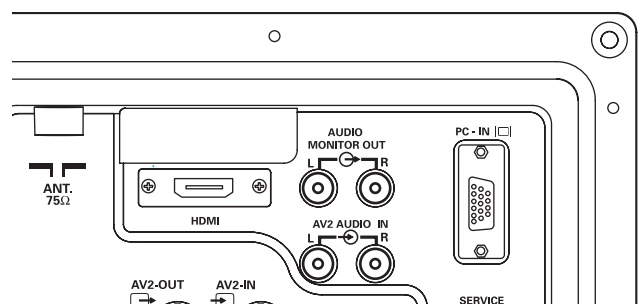

## Sélection de la taille de l'image.

### Options d'écran

Aujourd'hui, plusieurs formats de transmission sont utilisés, avec différentes proportions, comme 4:3, 14:9, 16:9 et des formats vidéo comme "boîte aux lettres".

### Automatique

Sélectionne automatiquement le mode écran optimal selon le signal WSS fourni par la source de réception. Si le signal ne comporte pas cet élément, le moniteur conserve le mode d'écran actuel.

☞ Ce réglage peut modifier l'image lorsqu'un format différent est reçu, par exemple lors de la réception d'une annonce publicitaire.

☞ WSS (Wide screen signalling)

Certains émetteurs transmettent ce signal et certaines cassettes vidéo l'utilisent. Ce signal identifie les proportions du format de l'image (16:9, 14:9, 4:3 etc.).

Si vous ne recevez pas WSS et si vous n'êtes pas satisfait de l'image, ce moniteur vous donne la possibilité de la modifier en utilisant les options ci-dessous.

Appuyez plusieurs fois sur le bouton **WIDE** pour sélectionner le réglage désiré.

☞ Lorsque la résolution est élevée (720p / 1080i) YPbPr ou HDMI, le format de l'image sera un format 16:9 'image totale' et ne pourra peut-être pas être modifié.

### Natural

4:3	14:9	16:9	Vidéo"boîte aux lettres"
Permet d'élargir l'image horizontalement pour remplir l'écran. L'image est plus allongée sur les bords.	L'image est élargie verticalement pour remplir l'écran.	L'image remplit l'écran et conserve des proportions correctes.	Les bandes noires supérieure et inférieure sont conservées, mais la hauteur est comprimée pour s'adapter à l'image.

4:3	14:9	16:9	Vidéo"boîte aux lettres"
La largeur correcte de l'image est conservée, mais le haut et le bas sont coupés.	Permet un cadrage progressif. Le haut et le bas sont coupés.	Permet un cadrage progressif. Le haut et le bas sont coupés.	Les bandes noires supérieure et inférieure sont réduites et la hauteur de l'image est légèrement comprimée.

4:3	14:9	16:9	Vidéo"boîte aux lettres"
Comme pour le zoom (14:9), mais le bas est encore plus comprimé pour permettre la lecture des sous-titres.	Comme pour le zoom (14:9), mais le bas est encore plus comprimé pour permettre la lecture des sous-titres.	Comme pour le zoom (14:9), mais le bas est encore plus comprimé pour permettre la lecture des sous-titres.	Comme pour le zoom (14:9), mais le bas est encore plus comprimé pour permettre la lecture des sous-titres.

### Zoom 16:9

4:3	14:9	16:9	Vidéo"boîte aux lettres"
La largeur correcte de l'image est conservée, mais le haut et le bas sont coupés.	Permet un cadrage progressif. Le haut et le bas sont coupés.	Permet un cadrage progressif. Le haut et le bas sont coupés.	Les bandes noires supérieure et inférieure sont réduites et la hauteur de l'image est légèrement comprimée.

### Sous - Titrage Intégré 16:9

4:3	14:9	16:9	Vidéo"boîte aux lettres"
Comme pour le zoom (16:9), mais le bas est encore plus comprimé pour permettre la lecture des sous-titres.	Comme pour le zoom (16:9), mais le bas est encore plus comprimé pour permettre la lecture des sous-titres.	Comme pour le zoom (16:9), mais le bas est encore plus comprimé pour permettre la lecture des sous-titres.	Comme pour le zoom (16:9), mais le bas est encore plus comprimé pour permettre la lecture des sous-titres.

### Plein

4:3	14:9	16:9	Vidéo"boîte aux lettres"
L'image remplit tout l'écran, la largeur est allongée.	L'image remplit tout l'écran, la hauteur est légèrement allongée aux bords.	L'image remplit tout l'écran avec le rapport d'image correct.	Les bandes noires supérieure et inférieure sont conservées et la hauteur est comprimée.

### Normal

4:3	14:9	16:9	Vidéo"boîte aux lettres"
Le rapport correct est conservé, mais des bandes noires sont visibles à gauche et à droite.	Présence de bandes noires, à gauche et à droite, image allongée en hauteur.	Présence de bandes noires, à gauche et à droite, image allongée en hauteur.	Présence de bandes noires à gauche, à droite, en haut et en bas.

## TV Spécifications

**Caractéristiques communes**

Alimentation	CA 220~240V, 50Hz
Standards de réception	Système B/G, D/K, I, L'L
Système couleurs	PAL/SECAM à l'antenne PAL/SECAM/NTSC 3.58 en mode AV
Chaînes couvertes	VHF E2~E12, F2~F10, R1~R12. UHF 21~69, CATV: X, Y, Z, S1~S41, B-Q
Impédance de l'entrée d'antenne	75 ohms
Prise AV	
AV1 :	CENELEC standard
Entrée :	vidéo composite, RGB et audio-L/R
Sortie :	sortie TV avec vidéo composite, RGB et audio-L/R
AV2 :	BNC
Entrée :	RGB, H et V / Y,Pb,Pr / Audio L/R
Sortie :	RGB, H et V / Y,Pb,Pr
AV3 :	BNC
Entrée :	vidéo composite
Sortie :	vidéo composite
Audio M.Out:	CINCH L/R
Entrée HDMI :	HDMI standard
Serial Port RS232C :	Entrée / Entrée

**CE32LM4R-E**

Taille d'écran (pouces) (Mesuré diagonalement).	32" / 81 cm
Contraste	1000:1
Résolution d'affichage (WXGA)	1366 x 768
Angles de visualisation	H:176°, V:176°
Dimensions (L x H x P mm)	803 x 493 x 150
Poids (kg)(Avec pied) (Sans pied)	20

## Conseils Pratiques

**■ PAS D'IMAGE**

- Vérifiez que le poste est branché.
- Essayez un autre canal; si ce nouveau canal fonctionne correctement, il s'agit sans doute d'un problème technique au niveau de la station émettrice.

**■ IMAGE DE MAUVAISE QUALITE**

- Ajustez la commande de LUMINOSITE.
- Ajustez LA COMMANDE D'ACCORD PRECIS.
- Vérifiez le branchement d'antenne.

**■ PAS DE COULEURS, IMAGE CORRECTE**

- Ajustez la commande de COULEUR.
- Ajustez la commande d'ACCORD PRECIS.
- Le programme est-il en couleur?

**■ IMAGE FAIBLE**

- Vérifiez le branchement de l'antenne à l'arrière du poste.
- Vérifiez qu'il n'y a pas de fils cassés dans l'antenne.
- Ré-orientez l'antenne.

**Les pannes suivantes ne sont pas provoquées par le poste:**

**"IMAGES FANTOMES"**

Les réflexions de signaux sur des montagnes ou sur des structures élevées provoquent des images multiples "images fantômes". Ces conditions normales peuvent être minimisées en repositionnant l'antenne ou en installant une nouvelle adaptée à votre région.

**"INTERFERENCES/PARASITES"**

Les interférences peuvent être provoquées par des appareils ménagers, des systèmes d'allumage automobiles, etc.. Il doit s'agir normalement d'un problème passager; consultez votre distributeur si ce problème persiste.

## Mode Hôtel

**■ Interdiction d'accès aux pré-réglages.**

Cette fonction empêche l'accès aux réglages.

**■ Position du programme au démarrage.****Procédure de réglages**

1. Maintenez appuyé le bouton vert de la télécommande, puis appuyez sur le bouton **P▲** du moniteur.
2. Utilisez le bouton **P▲** ou **P▼** pour surligner **Mode Hôtel**, utilisez **▲+ / ▼-** pour le mettre en MARCHÉ ou ARRÊT.



3. Sélectionnez le programme MARCHÉ en utilisant le bouton **P▼**, sélectionnez la position au démarrage en utilisant les boutons **▲+ / ▼-** (OFF / 0~99 / AV1~AV3 / HDMI)
4. Appuyez sur le bouton **Menu** pour en sortir.

## License de l'utilisateur final

Le Produit (soit l'équipement ou l'appareil auquel se réfère la présente documentation) comprend un Logiciel (applications, utilitaires et modules du logiciel vendus avec le Produit) qui est la propriété de Sanyo ou de ses concédants de licence. Lire les conditions d'utilisation de la licence de l'utilisateur final décrites ci-dessous avant d'utiliser le Produit. Si vous refusez les termes et conditions de la licence de l'utilisateur final, n'entreprenez pas d'utiliser le Produit. Retournez-le intact dans son emballage à votre fournisseur en apportant la preuve d'achat pour vous faire rembourser intégralement. En utilisant le Produit, vous acceptez les termes et conditions de la licence de l'utilisateur final.

### Concession de licence, conditions et restrictions

1. Sanyo vous concède une licence d'utilisation non exclusive, valable dans le monde entier (sujet aux contrôles douaniers), non transférable (sauf autorisation décrite à l'alinéa 2 ci-dessous) et hors droits du Logiciel exclusivement utilisé avec le Produit.
2. Vous n'êtes pas autorisé à transférer un des vos droits de licence sur le Logiciel sans l'accord écrit préalable de SANYO et, si l'accord est consenti, le Logiciel ne peut être transféré sans le Produit ET à condition que le bénéficiaire du transfert ait lu et accepté les termes et conditions de la présente licence.
3. Vous devez vous assurer que toutes les remarques relatives aux droits d'auteur, aux droits des marques et à toute autre mesure de protection contenues dans le Logiciel sont conservées et non détériorées ou manquantes.
4. Le Logiciel fourni ci-dessous est sujet aux droits d'auteur et aux droits de licence (ne peut être vendu). Notamment, SANYO ne vous transfère pas le droit de possession et/ou de propriété sur le Logiciel. Le Logiciel fourni ci-dessous peut contenir ou être dérivé de certaines parties de matériels fournis sous licence à SANYO pour un tiers fournisseur.
5. Sauf autorisation légale expresse, vous n'êtes pas autorisé à ;

I utiliser le Logiciel avec tout autre matériel informatique que le produit ;

I copier tout ou partie du Logiciel ;

I intégrer tout (ou partie) du Logiciel dans d'autres programmes développés par (ou pour le compte de) et/ou utilisés par votre personne ;

I effectuer de l'ingénierie inverse, décompiler ou désassembler le Logiciel ;

I permettre la redistribution ou l'utilisation de tout (ou partie) du Logiciel avec tout autre matériel informatique autre que le Produit ; ou bien louer, offrir, prêter, revendre, distribuer ou transférer la possession de tout ou partie du Logiciel.

## Expiration

La présente licence est valide jusqu'à son expiration. La présente licence expire automatiquement et sans préavis si vous ne respectez pas l'une de ces conditions.

## Exclusion

1. Le Logiciel est (dans les limites fixées par la loi) livré "en l'état" et SANYO et ses fournisseurs excluent expressément toutes garanties, expresse ou tacites, y compris (mais sans s'y limiter) les garanties de satisfaction, d'adéquation à un besoin et de non contrefaçon (sauf si ces garanties ne peuvent être exclues par la loi).
2. SANYO ne saurait être tenu responsable de tout dommage direct, indirect, consécutif ou accessoire (y compris du manque à gagner, de l'interruption de l'activité de l'entreprise, de la perte de données ou des coûts liés à l'acquisition d'un bien, d'une technologie ou de services de substitution) découlant de l'utilisation ou l'impossibilité d'utiliser le Logiciel (sauf si une telle responsabilité ne peut être exclue par la loi).

## Remarques générales

1. La présente licence de l'utilisateur final est régie par la législation anglaise ; l'utilisateur ne peut porter plainte qu'auprès d'un tribunal anglais et SANYO est autorisé à porter plainte auprès du tribunal de la juridiction de son choix.
2. Le termes et conditions décrits ci-dessus supplantent tout accord antérieur, qu'il soit oral ou écrit, conclu entre vous et SANYO en rapport avec le logiciel.

# HDMI / COMPONENT SIGNAL SUPPORT TIMING LIST

## HDMI signal support timing

Description	Format Timing	Aspect ratio	Vertical Freq (Hz)	Where defined	Remark
<b>60Hz Formats</b>					
VGA	640x480p	4:3	59.94/60	861	Default format
480p	720x480p	4:3	59.94/60	861	EDTV
480p	720x480p	16:9	59.94/60	861	EDTV
720p	1280x720p	16:9	59.94/60	861	HDTV
1080i	1920x1080i	16:9	59.94/60	861	HDTV
480i	720(1440)x480i	4:3	59.94/60	861 optional	Double clock for 720x480i
480i	720(1440)x480i	16:9	59.94/60	861 optional	Double clock for 720x480i
<b>50Hz Formats</b>					
576p	720x576p	4:3	50	861A	EDTV
576p	720x576p	16:9	50	861A	EDTV
720p	1280x720p	16:9	50	861A	HDTV
1080i	1920x1080i	16:9	50	861A	HDTV
576i	720(1440)x576i	4:3	50	861A optional	Double clock for 720x576i
576i	720(1440)x576i	16:9	50	861A optional	Double clock for 720x576i

Resolution	Horizontal Frequency (kHz)	Vertical Frequency (Hz)	Remark
720_400	31.47	70.09	DOS(VGA)
640_480	31.50	60.00	DOS(VGA VESA 60Hz)
640_480	37.50	75.00	VGA VESA 75Hz
640_480	37.86	72.81	VGA VESA 70Hz
640_480	37.86	74.38	VGA
640_480	35.00	67.00	Mac.
640_480	34.97	66.60	Mac LC 13"
800_600	35.16	56.25	SVGA VESA 56Hz
800_600	37.90	60.32	SVGA VESA 60Hz
800_600	46.90	75.00	SVGA VESA 75Hz
800_600	32.70	51.09	SVGA
800_600	34.50	55.38	SVGA
800_600	37.90	61.03	SVGA
800_600	38.00	60.51	SVGA
800_600	38.60	60.31	SVGA
832_624	49.00	74.00	Mac.
1024_768	48.40	60.00	XGA VESA 60Hz
1024_768	56.50	70.00	XGA VESA 70Hz
1024_768	60.000	75.00	XGA VESA 75Hz
1024_768	44.00	54.58	XGA
1024_768	46.90	58.20	XGA
1024_768	47.00	58.30	XGA
1024_768	48.50	60.02	XGA
1024_768	58.03	72.00	XGA
1024_768	60.31	74.92	XGA
1024_768	61.00	75.70	XGA
1024_768	60.24	75.08	MAC_Normal 19"
1280_960	60.00	60.00	SXGA VESA 60Hz
1280_1024	79.976	75.025	SXGA VESA 75Hz
1280_1024	62.50	58.60	SXGA
1280_1024	63.370	60.01	SXGA
1280_1024	63.34	59.98	SXGA
1280_1024	63.74	60.01	SXGA
1280_1024	63.79	60.18	SXGA
1280_1024	63.90	60.00	SXGA
1280_1024	71.69	67.19	SXGA
1280_1024	76.97	72.00	SXGA
1280_1024	81.13	76.107	SXGA
1152_864	64.20	70.40	SXGA
1152_900	61.20	65.20	SXGA
1152_900	61.85	66.00	SXGA
1152_900	71.40	75.60	SXGA
1152_870	68.68	75.06	MAC_Normal 21"
1280_960	75.00	75.08	Mac.
1280_1024	80.00	75.00	Mac.
1600_1200	75.00	60.00	UXGA VESA 60Hz
1366_768	48.36	60.00	WXGA
1360_768	47.70	60.00	WXGA

## Component signal support timing

Resolution	Horizontal frequency (KHz)	Vertical frequency (Hz)	Dot Clock Frequency(Mhz)	Remark
720x480	15.735	60i	12.27	SDTV 480i
720x576	15.625	50i	13.50	SDTV 576i
720x480	31.25	60p	27	SDTV 480p
720x576	31.25	50p	27	HDTV 576p
1280x720	45.00	60p	74.25	HDTV 720p
1280x720	37.50	50p	74.25	HDTV 720p
1920x1080	33.75	60i	74.25	HDTV 1080i
1920x1080	28.13	50i	74.25	HDTV 1080i
1920x1080	31.25	50i	74.25	HDTV 1152i

## RS-232C COMMAND TABLES

**Functional Execution Command Table**

Command	Item	Comment
C00	POWER ON	
C01	POWER OFF	
C23	Wide "Auto" direct	
C24	Wide "Natural" direct	
C25	Wide "Zoom 16:9" direct	
C26	Wide "Title in 16:9" direct	
C27	Wide "Zoom 14:9" direct	
C28	Wide "Title in 14:9" direct	
C29	Wide "Full" direct	
C0F	Wide "Normal" direct	
C30	Picture	Toggle (Dynamic, Standard, Eco, Personal)
C70	AV1 direct	
C71	RGB direct	
C72	AV2 RGBHV direct	
C73	AV2 YPbPr direct	
C74	AV3 direct	
C75	HDMI direct	
C76	PC direct	
C64	PC Auto adjust	
C92	Factory settings	
CF DPMS ON	Power save ON	
CF DPMS OFF	Power save OFF	
CF CLOK ON	Child lock ON	
CF CLOK OFF	Child lock OFF	
CF DEARMCY	RC inhibition OFF	
CF DEARMCN	RC inhibition ON	

----"\_" means "No Function".

**Status Read Command Table**

Command	Item	Note
CR0	Power	On , Standby , power error,...
CR1	Input Mode	AV1, AV2, ..., HDMI, PC
CR WIDE	Wide mode	Auto, Normal, Full, ...
CR PICTURE	Picture mode	Dynamic, Standard, ...
CR SIGNAL	Signal existence	Signal / No signal
CR CHILD	Child lock	On / Off
CR DPMS	DPMS	On / Off
C**	Panel operating time	

----"\_" means "No Function"





## Free Manuals Download Website

<http://myh66.com>

<http://usermanuals.us>

<http://www.somanuals.com>

<http://www.4manuals.cc>

<http://www.manual-lib.com>

<http://www.404manual.com>

<http://www.luxmanual.com>

<http://aubethermostatmanual.com>

Golf course search by state

<http://golfingnear.com>

Email search by domain

<http://emailbydomain.com>

Auto manuals search

<http://auto.somanuals.com>

TV manuals search

<http://tv.somanuals.com>