



MANUEL D'INSTRUCTIONS

AVL224

Téléviseur couleur ACL à haute
définition de 22 po et moniteur
d'ordinateur



* Mesure en diagonale

**Pour obtenir une meilleure qualité d'image et une sélection optimale
des canaux, branchez l'appareil à un récepteur numérique
haute définition par câble ou par satellite**

Ligne d'assistance : 1-800-263-2244
Du lundi au vendredi, de 9 h à 17 h (heure de l'Est)

www.sanyo.ca

Merci d'avoir choisi SANYO. Veuillez lire l'ensemble des instructions afin de tirer le meilleur parti possible de votre téléviseur. Avez-vous des questions? Nous y répondrons dès que vous appellerez notre numéro sans frais au 1-800-263-2244, de 9 h à 17 h (heure de l'Est), du lundi au vendredi.

Table de matières

Renseignements importants.....	1
Importantes consignes de sécurité.....	2
Préparation.....	5
Identification des commandes.....	8
Branchements.....	11
Fonctionnement de base.....	15
Mémoirsation des chaînes.....	17
Réglage de l'image.....	18
Réglage du son.....	19
Réglage de la minuterie et du système couleur.....	20
Visionnement des sous-titres.....	22
Réglage du contrôle parental.....	23
Réglage de l'affichage à l'écran.....	27
Réglage du mode PC (VGA)/YPBPR.....	28
Dépannage.....	29
Renseignements sur le rapport hauteur/largeur de l'image.....	30
Nettoyage et entretien.....	30
Fiche technique.....	31
Garantie	32

Renseignements importants

AVERTISSEMENT POUR RÉDUIRE LES RISQUES D'INCENDIE ET DE CHOC ÉLECTRIQUE, N'EXPOSEZ PAS CET APPAREIL À LA PLUIE OU À L'HUMIDITÉ.

	ATTENTION RISQUE DE CHOC ÉLECTRIQUE NE PAS OUVRIR	
ATTENTION Pour réduire les risques de choc électrique, n'effectuez aucune réparation autre que celles précisées dans le manuel de l'utilisateur, sauf si vous êtes qualifié pour y procéder.		

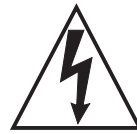

Le symbole de l'éclair avec une pointe de flèche, dans un triangle équilatéral est destiné à avertir l'utilisateur de la présence de tension dangereuse non isolée d'une intensité suffisante pour constituer un danger ou causer un choc électrique.



Le point d'exclamation à l'intérieur d'un triangle équilatéral est destiné à avertir l'utilisateur de la présence d'importantes instructions de fonctionnement et d'entretien ou de réparation dans les documents qui accompagnent l'appareil.

Cet appareil utilise une soudure d'étain-plomb; il est équipé d'une lampe fluorescente qui contient une petite quantité de mercure. L'élimination de ces matériaux peut être réglementée en raison de considérations environnementales. Pour obtenir des renseignements sur la mise au rebut ou sur le recyclage, veuillez communiquer avec les pouvoirs publics de votre région ou avec l'organisme Electronic Industries Alliance à l'adresse www.eia.org.

Importantes consignes de sécurité

L'énergie électrique permet d'accomplir de nombreuses tâches utiles, mais elle peut également causer des blessures et des dommages matériels si elle n'est pas utilisée correctement. Cet appareil a été mis au point et fabriqué de façon à privilégier la sécurité. Mais une UTILISATION INAPPROPRIÉE PEUT CONDUIRE À DES CHOCS ÉLECTRIQUES OU À DES RISQUES D'INCENDIE. Afin de prévenir les dangers potentiels, veuillez observer les instructions suivantes lors de l'installation, de l'utilisation et du nettoyage de l'appareil. Pour assurer votre sécurité et prolonger la durée de vie utile de votre téléviseur ACL, veuillez lire les précautions suivantes avec soin avant d'utiliser l'appareil.

1. Lisez ces instructions Toutes les instructions du manuel de l'utilisateur doivent être lues et comprises avant de faire fonctionner l'appareil.

2. Conservez ces instructions Gardez toutes les notices de sécurité et d'utilisation dans un endroit sécuritaire pour consultation ultérieure.

3. Respectez tous les avertissements Respectez étroitement tous les avertissements indiqués sur l'appareil et dans les notices d'utilisation.

4. Suivez toutes les instructions Conformez-vous à toutes les instructions du manuel de l'utilisateur.

5. N'utilisez pas cet appareil près de l'eau Par exemple, près d'une baignoire, d'un lavabo, d'un évier ou d'une cuve à lessive, dans un sous-sol humide ou à proximité d'une piscine, etc.

N'utilisez pas l'appareil immédiatement après l'avoir déplacé d'un milieu froid vers un milieu chaud, car cela occasionne de la condensation, ce qui peut causer des incendies, des chocs électriques ou d'autres risques.

6. Nettoyez l'appareil avec un tissu sec exclusivement Débranchez le cordon d'alimentation de l'appareil avant de le nettoyer. N'utilisez pas de détergents liquides ou en aérosol. Utilisez un chiffon humide pour le nettoyage.

7. Ventilation NE BLOQUEZ AUCUN des orifices de ventilation. Conformez-vous aux directives d'installation du fabricant. Les événements et les autres orifices du châssis sont conçus pour la ventilation. Ne bloquez pas ces événements et ces orifices, car une ventilation inadéquate de l'appareil peut le faire surchauffer ou réduire sa durée de vie. N'installez pas l'appareil sur un lit, un sofa, un tapis ou une surface semblable, car celles-ci peuvent bloquer les orifices de ventilation. Cet appareil ne doit pas être placé dans une installation encastrée comme une bibliothèque ou un support, à moins d'avoir prévu une ventilation adéquate ou d'avoir suivi toutes les instructions du fabricant.

8. Sources de chaleur Cet appareil ne doit pas être installé à proximité de sources de chaleur telles qu'un radiateur, un registre de chaleur, une cuisinière ou un autre appareil (y compris les amplificateurs) qui dégage de la chaleur.

9. Mise à la terre et polarisation Ne désactivez pas la protection d'une fiche polarisée ou d'une fiche de type mise à la terre. Une fiche polarisée possède deux lames, dont l'une est plus large que l'autre. Une fiche de type mise à la terre possède deux lames et une troisième broche qui constitue la mise à la terre. La large lame ou la troisième broche de mise à la terre sont des dispositifs de sécurité. Si la fiche qui équipe l'appareil ne s'insère pas dans la prise de courant, consultez un électricien afin de la remplacer, car elle est obsolète.

10. Protection du cordon électrique Les cordons d'alimentation doivent être disposés de manière à ce qu'on ne marche pas dessus ou à ce qu'ils ne soient pas coincés par d'autres objets placés sur eux ou contre eux, particulièrement au niveau des fiches, des prises et de l'endroit où ils sortent de l'appareil.

11. Accessoires N'utilisez que les accessoires qui sont recommandés par le fabricant. N'employez aucun accessoire qui n'est pas recommandé par le fabricant. L'utilisation d'accessoires qui ne conviennent pas peut entraîner des accidents.

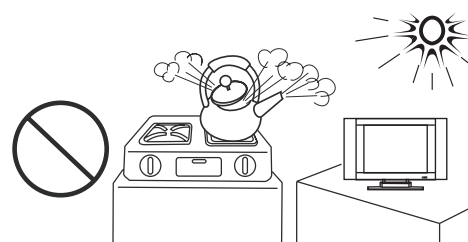
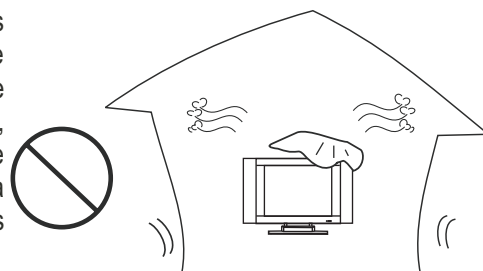
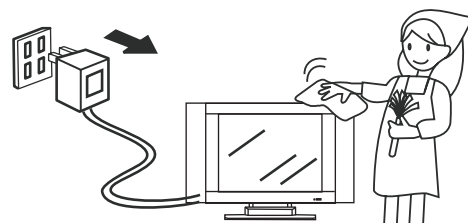

Importantes consignes de sécurité (suite)

12. Support Utilisez uniquement les chariots, les socles, les trépieds, les supports ou les tables recommandés par le fabricant ou vendus avec l'appareil. Ne placez pas cet appareil sur un chariot, un socle, un trépied, un support ou une table instables. Si l'appareil est installé sur une base instable, il pourrait tomber au sol, ce qui peut causer des blessures, ou encore endommager l'appareil. Lors de l'installation de l'appareil sur un mur, assurez-vous de suivre les instructions du fabricant. N'utilisez que les ferrures de fixation recommandées par le fabricant.



13. Déplacez l'appareil avec soin Lorsque vous utilisez un chariot pour déplacer l'appareil, faites attention à ne renverser ni le chariot ni l'appareil. Les arrêts brusques, l'application d'une force excessive et les surfaces de plancher inégales peuvent faire tomber l'appareil du chariot. Ne déplacez jamais le téléviseur à moins d'avoir débranché le cordon d'alimentation.



14. Foudre Débranchez l'appareil pendant les orages électriques et lorsqu'il n'est pas utilisé pendant de longues périodes.

Pour une protection supplémentaire de l'appareil pendant un orage ou quand celui-ci est laissé sans surveillance et non utilisé pendant une longue durée, débranchez l'appareil de la prise électrique et déconnectez l'antenne. Cela prévient tout dommage qui serait causé par la foudre ou par une surtension.

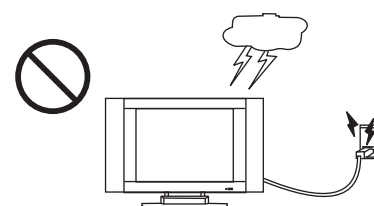

15. Entretien et réparation Faites appel à un technicien qualifié pour tous les travaux d'entretien et de réparation. Il faut procéder à la réparation de l'appareil s'il a été endommagé d'une façon ou d'une autre, par exemple si la fiche ou le cordon d'alimentation est endommagé, si un liquide a été renversé sur l'appareil ou si des objets l'ont heurté, si l'appareil a été exposé à la pluie ou à l'humidité, s'il ne fonctionne pas normalement, ou s'il est tombé au sol.

16. Pièces de rechange Lorsque des pièces de rechange sont requises, assurez-vous que le technicien utilise les pièces spécifiées par le fabricant ou qui ont les mêmes caractéristiques que les pièces originales. L'emploi de pièces qui ne sont pas conformes à ces directives peut avoir pour conséquence un incendie, des chocs électriques ou d'autres risques.

17. Surcharge - Ne surchargez pas les prises murales, les rallonges ou les prises de courant car cela peut entraîner un risque d'incendie ou de choc électrique.

18. Insertion d'objets et de liquides N'insérez jamais d'objets dans l'appareil par ses événements ou ses orifices. Une haute tension est présente dans l'appareil; l'insertion de tout objet peut causer des chocs électriques ou un court-circuit dans les pièces internes. Pour la même raison, ne renversez pas d'eau ni de liquide sur l'appareil.

19. Dommages nécessitant des réparations Débranchez l'appareil de la prise murale et faites appel à un technicien de service qualifié dans l'une ou l'autre des situations suivantes.

- Quand le cordon d'alimentation ou la fiche est endommagé.
- Lorsqu'un liquide a été renversé sur l'appareil ou lorsque des objets sont tombés à l'intérieur.
- Si l'appareil a été exposé à la pluie ou à l'eau.
- Lorsque l'appareil ne fonctionne pas normalement, c'est-à-dire de la façon décrite dans le manuel de l'utilisateur.

Ne touchez pas aux commandes autres que celles décrites à l'intérieur du manuel de l'utilisateur. Un réglage incorrect des commandes qui ne sont pas décrites dans les instructions peut endommager l'appareil et exiger des travaux d'ajustement d'envergure par un technicien qualifié.

e. Si l'appareil est tombé au sol ou si le châssis a été endommagé.

f. Lorsque l'appareil présente un changement notable dans son rendement ou qu'il présente un état anormal. Tout mauvais fonctionnement perceptible de l'appareil indique que celui-ci doit être réparé.

20. Contrôle de sécurité À la fin de tout travail d'entretien ou de réparation, demandez au technicien d'effectuer un contrôle de sécurité

21. Montage au mur ou au plafond Suivez strictement les méthodes recommandées par le fabricant pour l'installation de l'appareil sur le mur ou au plafond. Il s'agit d'une mesure de sécurité.

Importantes consignes de sécurité (suite)

22. Source d'alimentation Cet appareil doit être alimenté exclusivement par la source d'énergie indiquée sur l'étiquette. Si vous n'êtes pas certain du type de courant qui alimente votre résidence, consultez le distributeur de l'appareil ou votre compagnie d'électricité locale. Pour une protection supplémentaire de l'appareil pendant un orage électrique ou quand celui-ci est laissé sans surveillance et n'est pas utilisé pendant une longue durée, débranchez celui-ci de la prise électrique murale et déconnectez le câble. Cela préviendra des dommages à l'appareil qui pourraient être causés par des éclairs et des surtensions. Si l'appareil doit être utilisé avec une tension d'alimentation différente, il faut alors changer le fil d'alimentation. Consultez le distributeur de l'appareil. La fiche d'alimentation doit être installée près de l'équipement et doit être aisément accessible. N'utilisez que le type de cordon d'alimentation désigné par le distributeur pour assurer la sécurité et la compatibilité électromagnétique de l'appareil. Lorsque vous branchez d'autres appareils tels qu'un magnétoscope ou un ordinateur, vous devez éteindre le téléviseur afin de le protéger contre les chocs électriques.

23. Protection de l'écran L'écran ACL de cet appareil est constitué de verre. Par conséquent, il peut se briser si l'appareil tombe ou sol, ou encore si un objet le heurte. Faites attention de ne pas vous blesser au contact des éclats de verre en cas de bris de l'écran ACL.

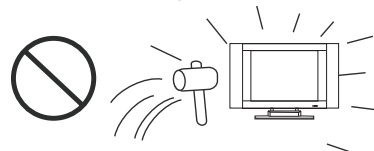

24. Défaut d'affichage des pixels L'écran ACL (affichage à cristaux liquides) constitue un produit de très haute technologie qui vous permet de profiter d'images d'un détail très fin. De temps en temps, il est possible que quelques pixels soient inactifs sur l'écran; ceux-ci deviennent alors des points fixes bleus, verts ou rouges. Veuillez prendre note que cela n'affecte pas le rendement de l'appareil.

Préparations

Retrait du support

Mises en garde :

1. Manipulez l'appareil avec soin au cours de l'installation. Consultez un technicien qualifié pour vous assurer de la bonne installation de l'appareil.
2. Avant d'effectuer cette tâche, disposez sur le sol un matériau de rembourrage avant d'y déposer l'appareil. Cela évitera ainsi de l'endommager.
3. Débranchez d'abord le cordon d'alimentation de la prise de courant.

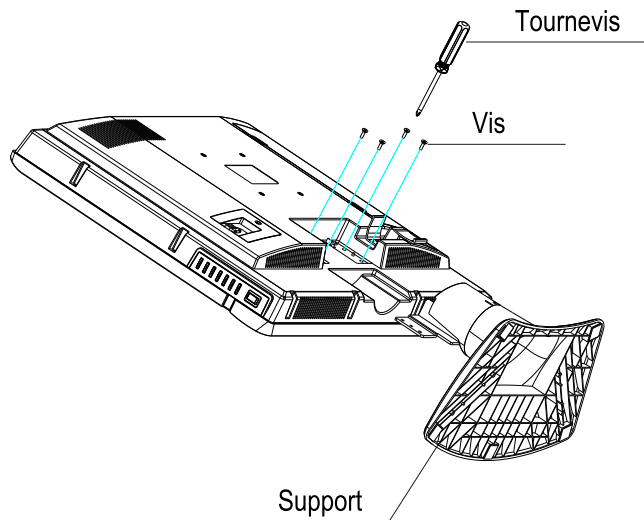

Devissez les vis du support pour le détacher.

Remarques

- N'enlevez pas le support de l'écran, sauf si vous utilisez un support de montage optionnel.
- L'apparence du téléviseur apparaissant ici peut différer de l'appareil réel.
- Pour fixer le support, effectuez les étapes susmentionnées dans l'ordre inverse.

Configuration

Utilisation de la télécommande

- Utilisez la télécommande en la pointant vers le capteur infrarouge du téléviseur. Les objets situés entre la télécommande et le capteur infrarouge peuvent nuire à son bon fonctionnement.

Remarque : l'illustration ci-dessus n'est fournie qu'à titre indicatif. Le capteur infrarouge peut être positionné à des endroits différents selon les modèles.

Mises en garde relatives à l'utilisation de la télécommande

- La télécommande ne doit jamais heurter quelque objet que ce soit. De plus, la télécommande ne doit jamais entrer en contact avec un liquide; elle ne doit pas non plus se trouver dans un endroit présentant un taux élevé d'humidité.
- Ne laissez pas la télécommande exposée au rayonnement solaire direct. La chaleur peut entraîner la déformation de l'appareil.
- Il est possible que la télécommande ne fonctionne pas bien si la fenêtre du capteur infrarouge du téléviseur se trouve exposée au rayonnement solaire direct, ou s'il est soumis à un éclairage intense. Dans de tels cas, changez l'angle de l'éclairage ou celui du téléviseur, ou encore approchez-vous du capteur infrarouge pour utiliser la télécommande.

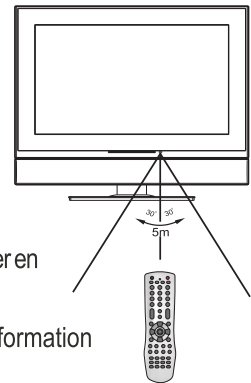

Piles de la télécommande

- 1 Retirez le couvercle du compartiment à piles.

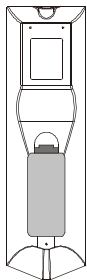

- 2 Insérez deux piles AA.

- (Disposez les piles en veillant à bien positionner les bornes (+) et (-) selon les indications dans le compartiment à piles.)

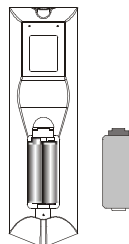

- 3 Remettez le couvercle.

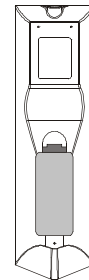

Précautions pour l'utilisation des piles

Une utilisation inadéquate des piles peut mener à une fuite des produits chimiques contenus dans la pile ou à une explosion. Suivez scrupuleusement les instructions ci-dessous.

- Disposez les piles en veillant à bien positionner les bornes (+) et (-) selon les indications.
- Différents types de piles possèdent des caractéristiques différentes. Ne mélangez pas de piles de type différent.
- Ne mélangez pas des piles usées avec des piles neuves. L'association de piles neuves et de piles usées peut écourter la durée de vie des piles neuves ou peut causer la fuite des produits chimiques contenus dans les piles usées.
- Retirez les piles dès qu'elles ne sont plus en état de fonctionnement. Les produits chimiques qui coulent des piles peuvent causer l'irritation de la peau. Si vous observez une fuite de produits chimiques, essuyez-la avec un chiffon.
- Si la télécommande n'est pas utilisée pendant une période prolongée, retirez-en les piles.

BRANCHEMENT DE L'ANTENNE

BRANCHEMENT DE LA TÉLÉVISION PAR CÂBLE (CATV)

Un connecteur de câble coaxial de 75 ohms est intégré au téléviseur pour permettre un branchement facile. Lors du raccordement du câble coaxial de 75 ohms au téléviseur, vissez le câble de 75 ohms à la borne ANT.

Certaines entreprises de câblodistribution offrent des « groupes de chaînes optionnelles ». Comme les signaux de ces chaînes optionnelles sont brouillés, un convertisseur/désbrouilleur est généralement fourni à l'abonné par l'entreprise de câblodistribution. Le convertisseur/désbrouilleur est nécessaire pour un visionnement normal des chaînes brouillées. Pour obtenir des instructions plus spécifiques sur l'installation de la câblodistribution, veuillez consulter votre entreprise de câblodistribution. Une méthode possible d'utiliser le convertisseur/désbrouilleur fourni par votre entreprise de câblodistribution est décrite ci-dessous. Veuillez noter : un commutateur RF à deux entrées (A et B) est nécessaire (non compris).

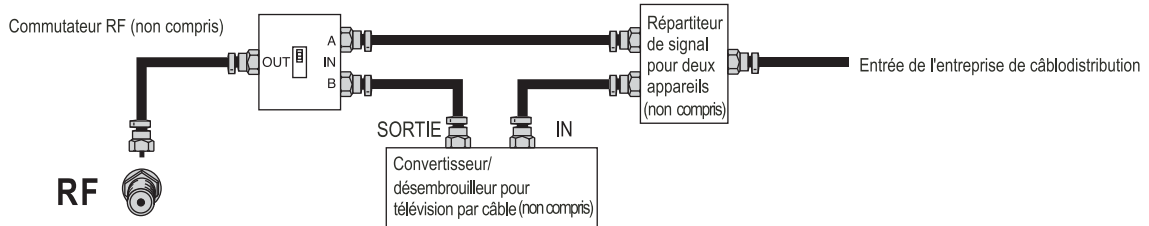

Position « A » sur le commutateur RF (non compris) : vous pouvez visionner toutes les chaînes non brouillées au moyen des touches de chaîne du téléviseur.

Position « B » sur le commutateur RF (non compris) : vous pouvez visionner les chaînes brouillées par l'entremise du convertisseur/désbrouilleur en utilisant les touches de chaîne du convertisseur.

Remarque :

Vérifiez auprès de votre détaillant ou de votre centre de service le type de répartiteur de signaux, de commutateur RF ou de multiplexeur requis.

ANTENNES

Les besoins en matière d'antenne pour une bonne réception couleur sont plus importants que ceux pour une bonne réception noir et blanc. Pour cette maison, l'utilisation d'une antenne extérieure de bonne qualité est fortement recommandée.

Voici une courte explication des différents types de branchement fournis avec les systèmes d'antenne.

1. Un système à 75 ohms consiste généralement en un câble rond muni d'un connecteur de type F qui peut être facilement branché à une borne sans qu'aucun outil ne soit nécessaire (non compris).
2. Un système à 300 ohms est un câble plat à deux conducteurs qui peut être attaché à une borne de 75 ohms par l'entremise d'un adaptateur 300/75 ohms (non compris).

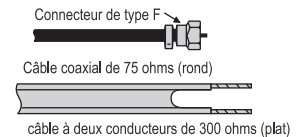

BRANCHEMENT DE L'ANTENNE EXTÉRIEURE

Utilisez l'un des deux diagrammes suivants si vous branchez une antenne extérieure.

A : Utilisation d'une antenne extérieure combinée VHF/UHF.

B : Utilisation d'antennes extérieures VHF et/ou UHF séparées.

Connectez le câble de descente de l'antenne extérieure à la borne ANT. à l'arrière du téléviseur.

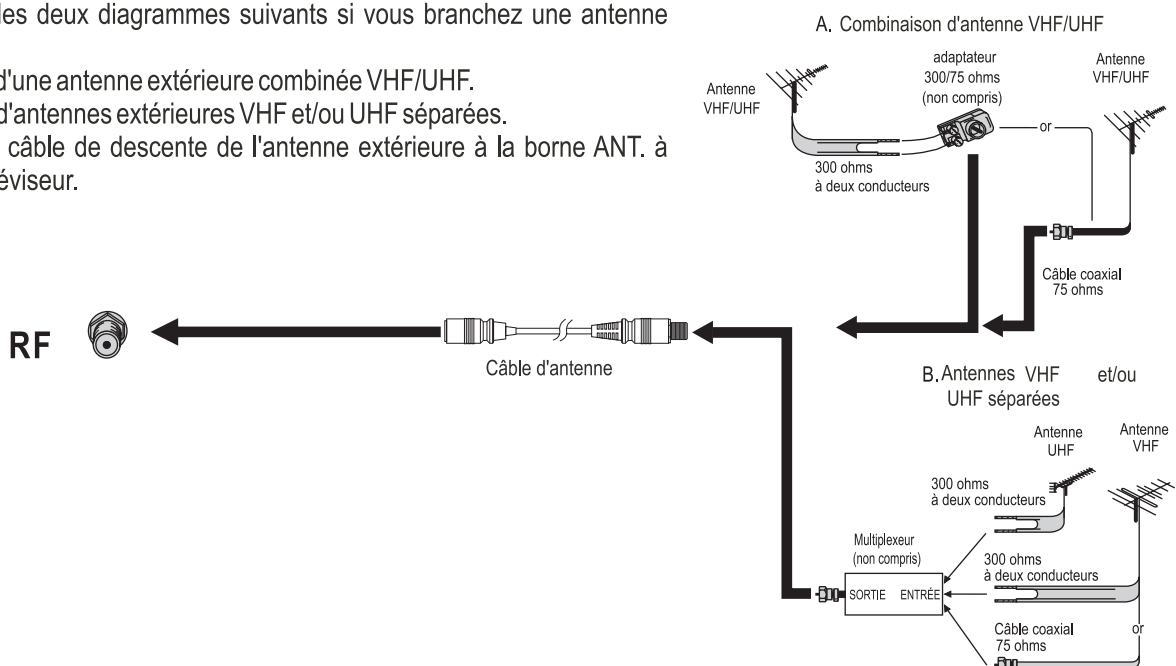

Identification des commandes

Appareil principal

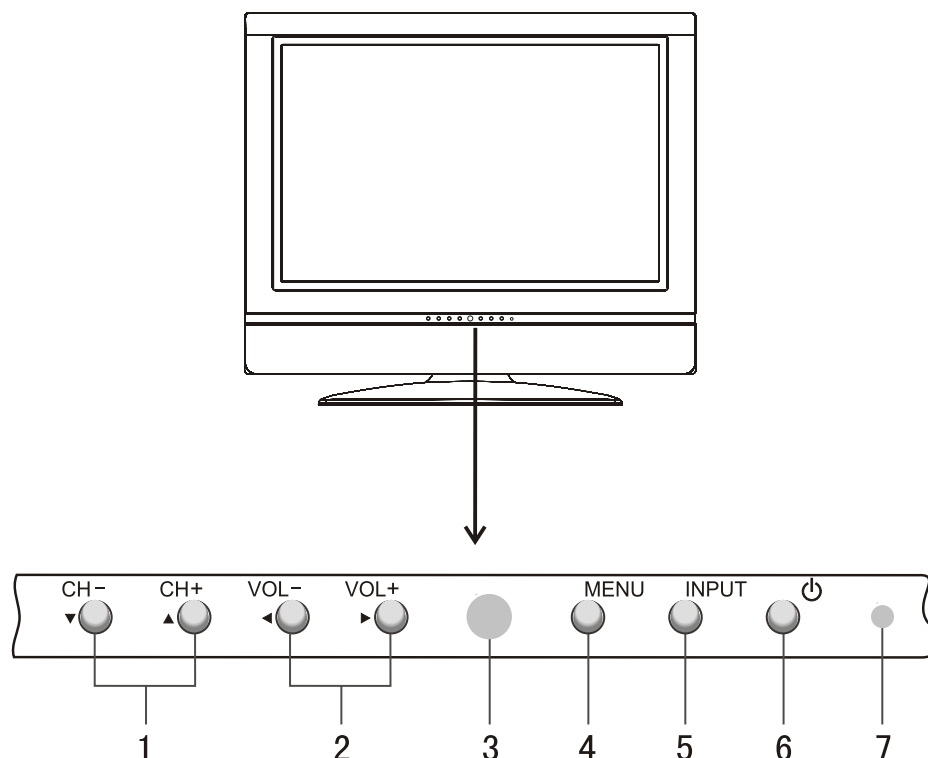

1. CH+/-

Appuyez sur ces deux boutons pour changer directement la chaîne du téléviseur; dans le menu OSD, appuyez sur ces deux boutons pour choisir les éléments OSD.

2. VOL+/-

Appuyez sur VOL+ ou VOL- pour augmenter ou diminuer directement le niveau du son; dans le menu OSD, appuyez sur ces touches pour régler la valeur ou la configuration de chaque élément.

3. Capteur de la télécommande

4. MENU

Appuyez sur ce bouton pour accéder à la page principale du MENU.

5. INPUT

Pour accéder au menu de sélection de la source du signal d'entrée.

6. POWER

Appuyez sur ce bouton pour ALLUMER l'appareil lorsqu'il est en mode VEILLE (STANDBY). Appuyez à nouveau sur ce bouton pour retourner au mode VEILLE (STANDBY).

7. Voyant d'alimentation

Remarque :

Les fonctions VOL+/-, CH +/-, MENU, POWER  et INPUT sont également disponibles sur la télécommande. Ce manuel d'instructions fournit une description qui s'appuie sur les fonctions d'utilisation avec la télécommande.

Identification des commandes (suite)

Appareil principal (vue arrière)

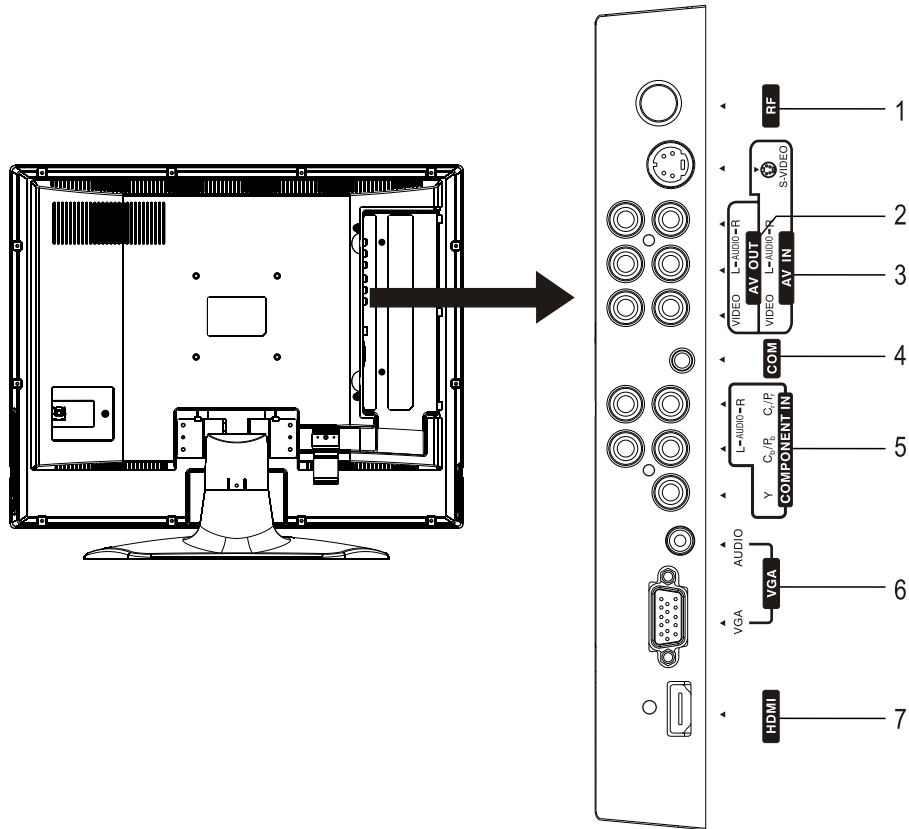

1. Entrées de l'antenne

Pour le branchement d'un câble ou d'une antenne extérieure.

2. Sorties AV (Video, Audio L, R)

Pour le branchement aux prises d'entrée d'un magnéto-cassette pour l'enregistrement d'émissions.

3. Entrée AV (S-Video, Video, Audio L, R)

Pour la réception de signaux audio et vidéo d'une source externe telle qu'un magnéto-cassette ou un lecteur DVD.

4. Port com

Aux fins d'entretien seulement. Il est impossible de faire fonctionner l'appareil au moyen de ce port.

5. Entrées composante (Y, Pb/Cb, Pr/Cr, Audio L, R)

Pour le branchement aux prises de sortie audio et composante d'un lecteur DVD ou d'un décodeur.

6. Entrée VGA/Audio

Pour le branchement aux prises VGA/audio de votre ordinateur.

7. Interface HDMI

Identification des commandes (suite)

Télécommande



1. POWER (alimentation)

Pour allumer ou éteindre l'appareil.

2. INPUT

Pour choisir la source du signal d'entrée.

3. ADJUST (réglage)

Pour régler automatiquement l'image au mode PC.

4. MUTE (sourdine)

Pour couper temporairement le son.

5. CH+/- (▲ / ▼), VOL+/- (◀ / ▶), MENU

CH+/- (▲ / ▼)

Pour sélectionner les chaînes vers le haut ou vers le bas; pour se déplacer vers le haut ou vers le bas dans le menu.

VOL+/- (◀ / ▶)

Pour régler le volume.

Pour se déplacer vers la gauche ou vers la droite dans le menu; pour ajuster un élément choisi du menu.

MENU : Pour accéder à la page principale du menu ou pour en sortir.

6. SOUND (son)

Pour sélectionner le mode sonore.

7. FREEZE (image fixe)

Pour immobiliser l'image en cours de visionnement.

8. MTS (transmission multivoie de signaux sonores)

Pour sélectionner le mode STEREO, SAP ou MONO.

9. TOUCHES NUMÉRIQUES 0-9

Pour sélectionner une chaîne ou pour entrer un mot de passe.

10. CLOSED CAPTION (sous-titres)

Pour sélectionner le mode de sous-titrage.

11. ZOOM (format)

Pour sélectionner le rapport hauteur/largeur de l'image.

12. PICTURE (image)

Pour sélectionner le mode d'image.

13. SLEEP (minuterie d'arrêt différé)

Pour régler la minuterie.

14. DISPLAY (affichage)

Pour afficher le statut de la chaîne ou l'information sur le signal.

15. NR (réduction du bruit)

Pour sélectionner le mode de réduction du bruit.

16. RETURN (retour)

Pour retourner rapidement à la chaîne précédente.

Branchements

Mises en garde avant d'effectuer un branchement

- Vérifiez soigneusement la position et le type de bornes avant d'effectuer un branchement.
- L'illustration associée à l'équipement externe peut être différente selon le modèle d'appareil que vous possédez.
- Si les connecteurs ne sont pas bien serrés, cela peut entraîner des problèmes d'image ou de couleur. Assurez-vous d'avoir inséré solidement tous les connecteurs dans les bornes.
- Consultez également le manuel d'instructions de l'appareil externe utilisé.
- Lorsque vous branchez un appareil externe, éteignez le courant du panneau pour éviter des problèmes.

Branchement d'un magnétoscope

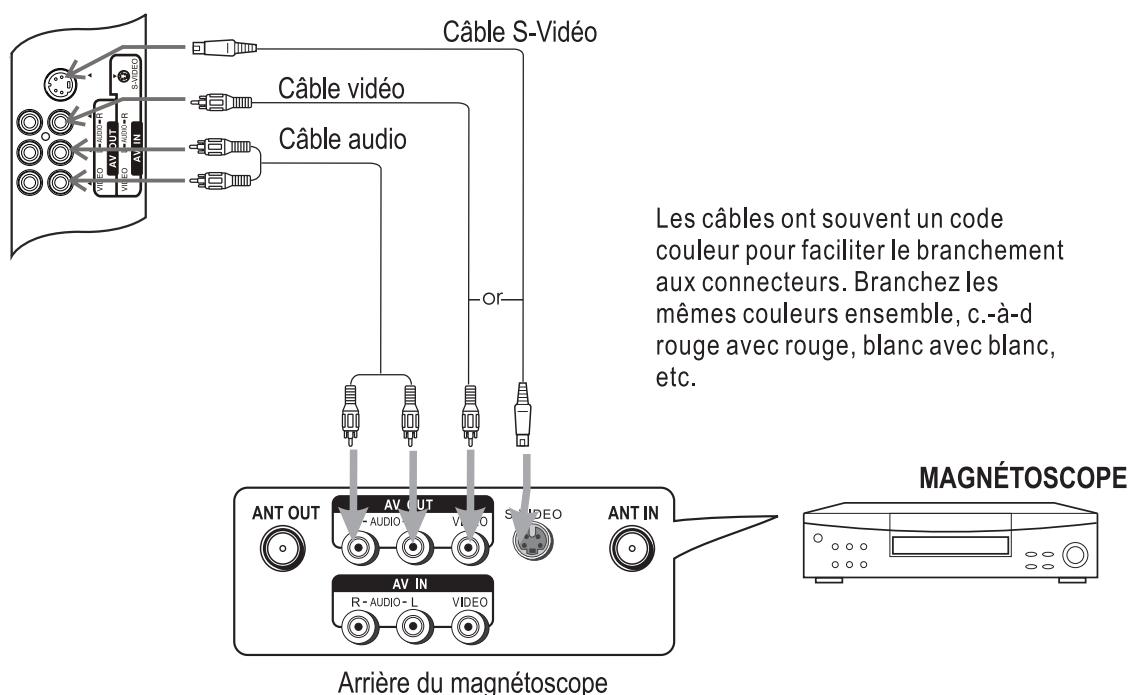

L'appareil est doté de deux groupes d'entrées audio/vidéo qui servent au branchement à des appareils externes tels qu'un magnétoscope, une caméra vidéo, ou une console de jeux vidéo.

Comment effectuer le branchement :

Branchez les câbles audio/vidéo situés entre les prises Audio (L/R) de l'appareil à l'appareil externe.

Visionnement à partir des entrées AV/S-Video

1. Allumez le téléviseur; appuyez sur le bouton **INPUT** de la télécommande.
2. Appuyez plusieurs fois sur **▲** ou **▼** pour sélectionner **AV** (ou **SVIDEO** si la borne S-VIDEO est branchée). Appuyez sur **◀** ou **▶** pour confirmer votre choix.
3. Allumez l'appareil externe et faites-le jouer.



Remarque :

pour une meilleure qualité de l'image vidéo, vous pouvez utiliser la borne **S-Vidéo** si la source l'accepte.

L'entrée Vidéo de la prise d'entrée **AV** et l'entrée **S-Vidéo** partagent la même entrée **Audio**.

Branchements (suite)

Branchement d'un lecteur DVD ou d'un décodeur

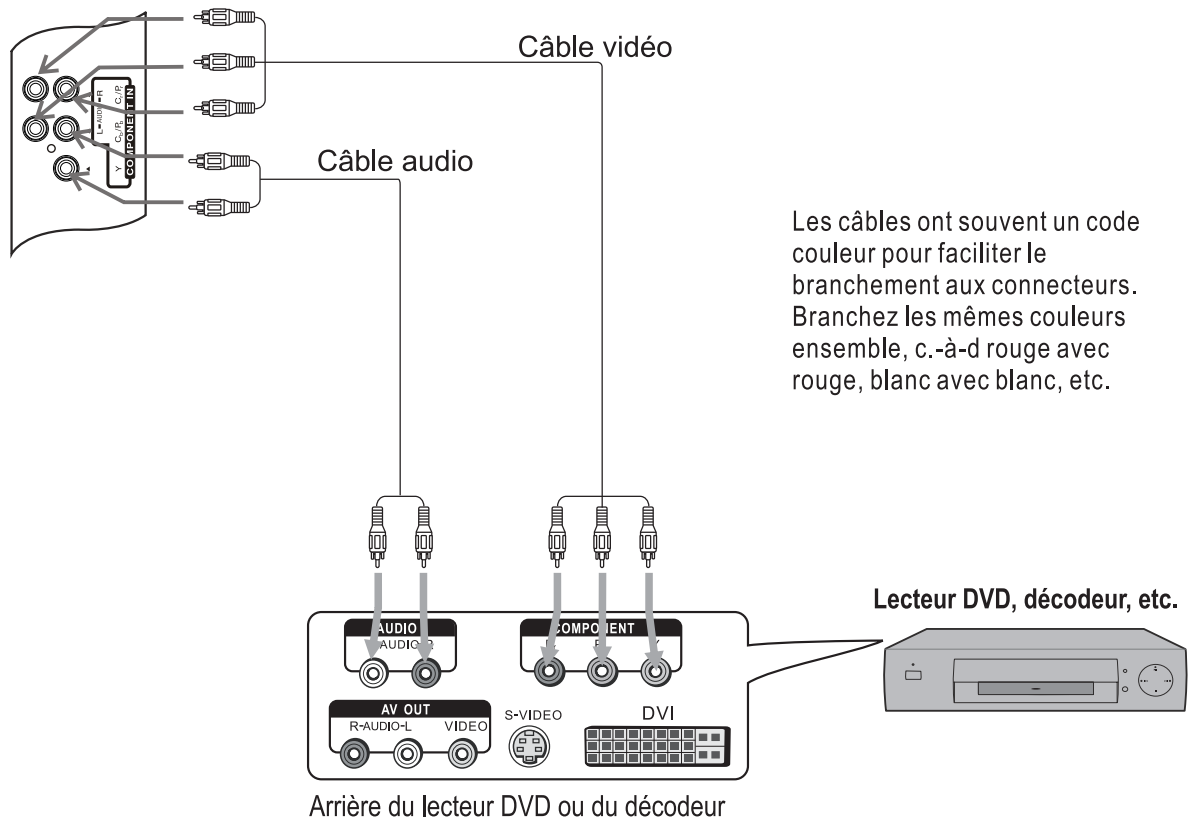

Comment effectuer le branchement d'un lecteur DVD à l'aide des connecteurs composante vidéo :

Branchez le câble vidéo situé entre les prises d'entrée Y, Cb/Pb, Cr/Pr de l'appareil aux prises de sortie Y, Pb et Pr du lecteur DVD.

Branchez le câble audio situé entre la prise d'entrée AUDIO de l'appareil aux prises de sortie AUDIO du lecteur DVD.

Visionnement à partir du lecteur DVD

1. Allumez le téléviseur; appuyez sur le bouton **INPUT**  de la télécommande.
2. Appuyez plusieurs fois sur **▲** ou **▼** pour sélectionner **YPBPR** et appuyez sur **◀** ou **▶** pour confirmer votre choix.
3. Allumez le lecteur DVD, insérez un disque DVD et appuyez sur le bouton **PLAY**.

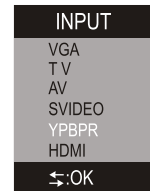

Remarque

les sorties Y, Pb, Pr de votre lecteur DVD sont parfois identifiées comme Y, Cb, Cr ou Y, B-Y, R-Y. Dans ce cas, branchez les câbles de même couleur ensemble.

Branchements (suite)

Branchement d'un appareil HDMI

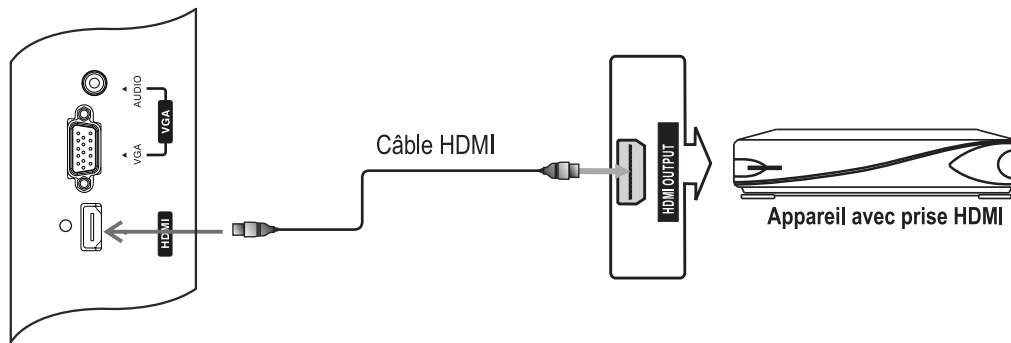

Comment effectuer le branchement :

Branchez le câble HDMI situé entre la prise d'entrée HDMI de l'appareil à la prise de sortie HDMI de l'appareil.

Remarque:

si l'appareil externe est doté uniquement d'une sortie DVI, utilisez un câble adaptateur DVI-HDMI pour le branchement à la prise HDMI. Branchez le câble audio à la prise d'entrée VGA AUDIO IN située à l'arrière du téléviseur.

Visionnement à partir du dispositif avec HDMI

1. Allumez le téléviseur; appuyez sur le bouton **INPUT** de la télécommande.
2. Appuyez plusieurs fois sur **▲** ou **▼** pour sélectionner **HDMI**, et appuyez sur **◀** ou **▶** pour confirmer votre choix.
3. Allumez l'appareil.

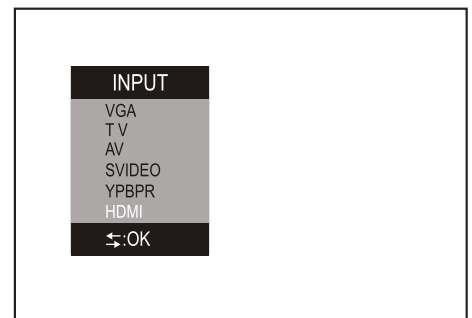

Branchement à un ordinateur personnel (PC)

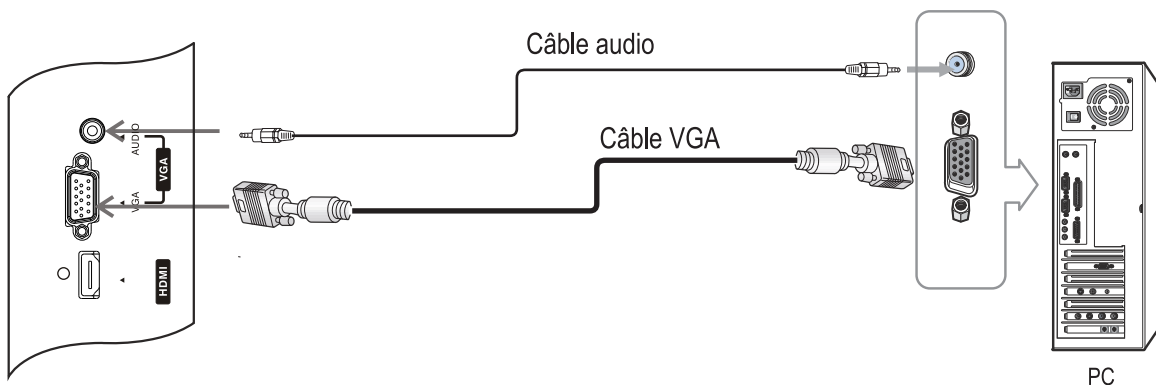

Comment effectuer le branchement :

Branchez le câble VGA situé entre l'interface VGA de l'appareil à l'interface VGA de l'ordinateur.

Branchez le câble audio situé entre la prise d'entrée AUDIO de l'appareil à la prise d'entrée AUDIO de l'ordinateur.

Visionnement sur l'écran de l'ordinateur personnel

1. Allumez le téléviseur; appuyez sur le bouton **INPUT** de la télécommande.
2. Appuyez plusieurs fois sur **▲** ou **▼** pour sélectionner **VGA**, et appuyez sur **◀** ou **▶** pour confirmer votre choix.
3. Allumez l'ordinateur et vérifiez les exigences du système de l'ordinateur.
4. Mettez en marche l'ordinateur personnel et réglez la résolution maximale à 1280x768, et la vitesse de régénération de 60 Hz.

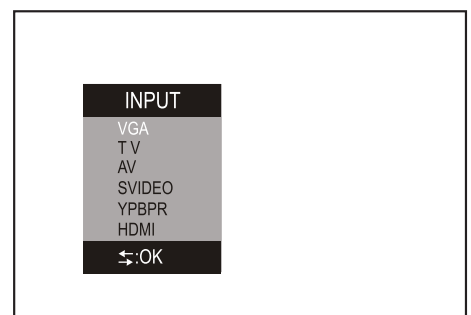

Branchements (suite)

Branchement à un magnétoscope (pour l'enregistrement) ou à un amplificateur externe

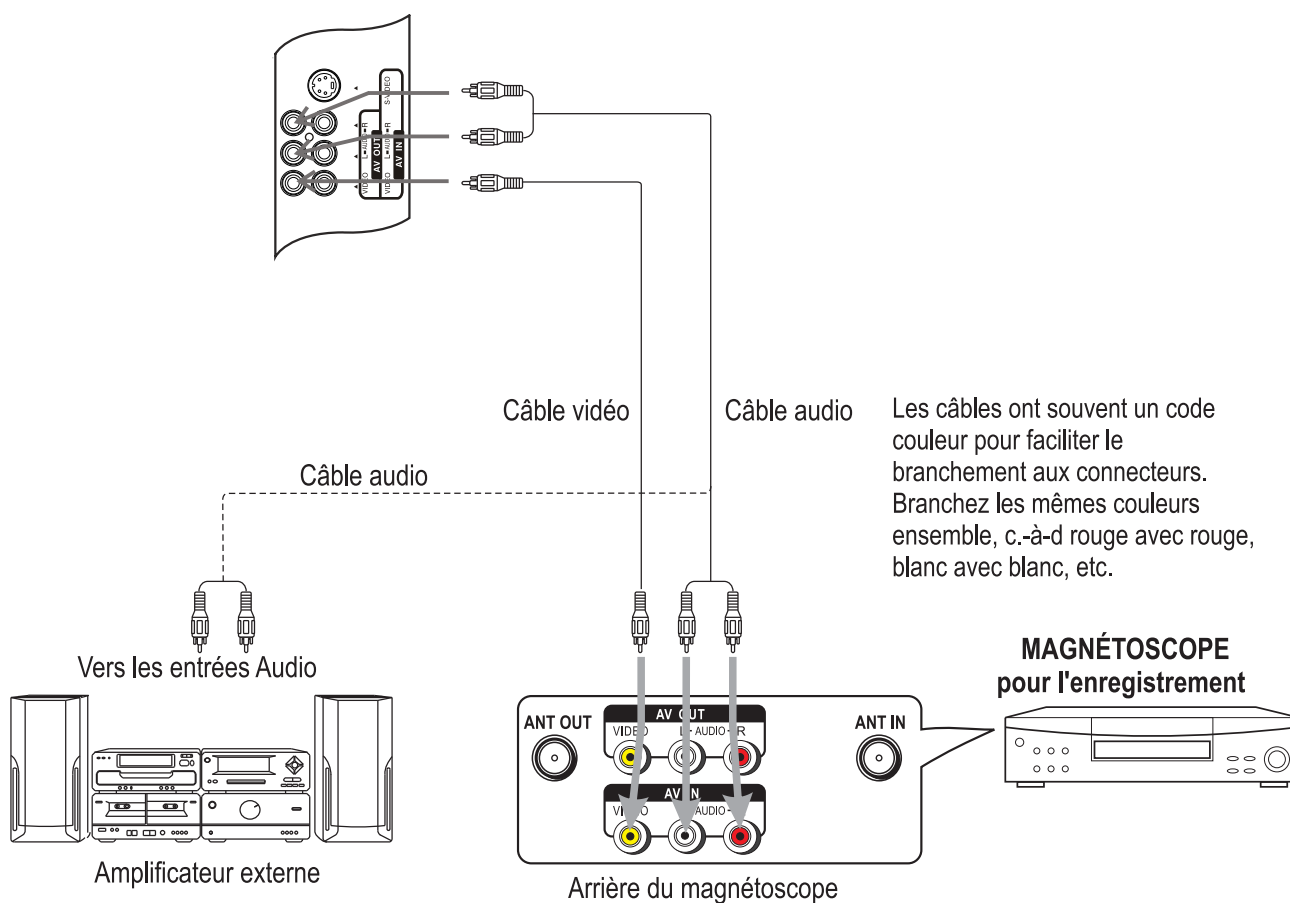

Comment effectuer le branchement :

Branchez les câbles audio/vidéo situés entre les prises Audio (L/R)/Video de l'appareil au magnétoscope.

- OU -

Branchez les câbles audio situés entre les prises Audio (L/R) de l'appareil à l'amplificateur externe.

Enregistrement d'une émission

1. Allumez le téléviseur et sélectionnez l'émission que vous désirez enregistrer.
2. Allumez le magnétoscope, insérez une vidéocassette pour l'enregistrement.
3. Appuyez sur le bouton RECORD pour commencer l'enregistrement.

Pour profiter d'un son de haute qualité

Remarque :

les fonctions d'un amplificateur peuvent être différentes et elles dépendent du modèle de votre appareil. Veuillez consulter le manuel d'instructions de votre amplificateur pour en confirmer les fonctions.

Les prises de sortie AV peuvent émettre uniquement les signaux TV, AV et SVIDEO.

Fonctionnement de base

Allumer et éteindre l'appareil

Allumer

Branchez le cordon d'alimentation dans la prise murale.

Appuyez sur le bouton **POWER**  de la télécommande pour allumer l'appareil. Vous pouvez maintenant utiliser ses fonctions.

Éteindre

Pendant que l'appareil est allumé, appuyez sur le bouton **POWER**  de la télécommande pour éteindre l'appareil.

Remarque :







vous pouvez également utiliser le bouton **POWER**  sur le panneau de commande de l'appareil.

Une fois l'appareil éteint, attendez quelques secondes avant de le rallumer.

Visionnement des menus et de l'affichage

Ce téléviseur est doté d'un système de menus simple et facile à utiliser qui apparaît à l'écran. Ce système permet d'utiliser les fonctions de ce téléviseur de façon simple et commode. L'appareil permet également d'afficher le statut de plusieurs fonctions du téléviseur.

Visionnement des menus

- 1 Une fois le téléviseur allumé, appuyez sur le bouton **MENU** de la télécommande. Le menu principal apparaît à l'écran.
- 2 Appuyez sur  ou  pour sélectionner la page du menu désirée, puis appuyez sur  pour y accéder.
- 3 Appuyez sur  ou  pour sélectionner un élément du menu, puis appuyez sur  ou  pour régler la valeur ou un paramètre de cet élément.
- 4 Appuyez plusieurs fois sur le bouton **MENU** pour sortir.

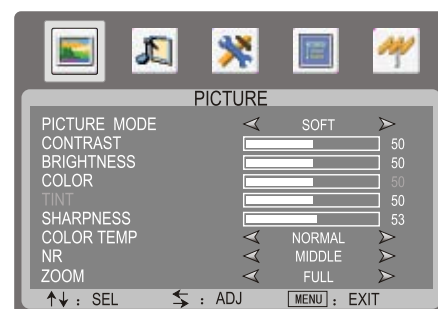

Remarque :

afin de présenter clairement les fonctions du menu, le présent manuel d'instructions donne une description de celles-ci fondée sur l'utilisation de la télécommande.

Affichage des renseignements sur le statut

Appuyez sur le bouton **DISPLAY** de la télécommande. L'appareil affichera les renseignements actuels portant sur le statut du numéro de la chaîne, du mode audio, de la source du signal, etc.

Fonctionnement de base (suite)

Changement de chaîne

Utilisation des boutons CH+ et CH-

Appuyez sur le bouton **CH+** ou **CH-** pour changer de chaîne.

Lorsque vous appuyez sur **CH+** ou **CH-**, l'appareil passe d'une chaîne à une autre. Vous verrez toutes les chaînes gardées en mémoire et ne verrez pas les chaînes effacées.

Accès direct aux chaînes

Appuyez sur la touche numérique correspondant au numéro de la chaîne désirée.

Pour sélectionner une chaîne composée d'un chiffre : appuyez sur les touches numériques 0 à 9 afin d'afficher X--; puis attendez quelques secondes. L'appareil passera directement à la chaîne sélectionnée.

Pour sélectionner une chaîne composée de deux chiffres : appuyez sur les touches numériques 0 à 9 afin d'afficher XX--; puis attendez quelques secondes. L'appareil passera directement à la chaîne sélectionnée.

Pour sélectionner une chaîne composée de trois chiffres : appuyez sur les touches numériques 0 à 9 afin d'afficher XXX; l'appareil passe immédiatement à la chaîne sélectionnée.

Remarque :

X correspond à un chiffre de 0 à 9.

Lorsque vous utilisez les touches numériques, vous pouvez sélectionner directement des chaînes qui ont été effacées.

Utilisation du bouton RETURN (↵)

Appuyez sur ce bouton pour passer de la chaîne actuelle à la chaîne précédente.

Sélection de la source du signal

1 Appuyez sur le bouton **INPUT**  pour afficher le menu **INPUT** menu .

2 Appuyez sur  ou  pour sélectionner la source d'entrée désirée.

3 Appuyez sur  ou  pour confirmer votre choix.

VGA-----signal provenant de la prise VGA

TV-----signal provenant du téléviseur

AV -----signal provenant des bornes d'entrée AV IN

SVIDEO-----signal provenant de la borne S-VIDEO

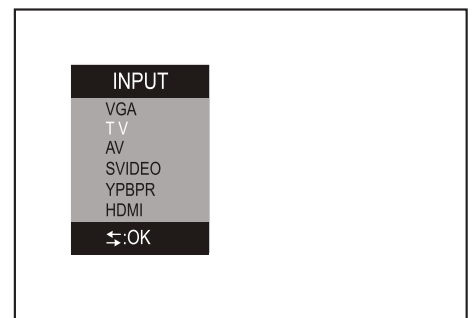

YPBPR -----signal provenant des bornes d'entrée COMPONENT IN

HDMI-----signal provenant de la borne HDMI



Sélection de la langue des menus

1 Appuyez sur le bouton **MENU** pour afficher la page principale du menu.

2 Appuyez plusieurs fois sur  ou  pour sélectionner le menu **OSD**.

3 Appuyez sur  pour accéder au menu.

L'élément **OSD LANGUAGE** sera automatiquement surligné.

4 Appuyez sur  ou  pour sélectionner la langue OSD désirée.

5 Appuyez plusieurs fois sur le bouton **MENU** pour sortir.

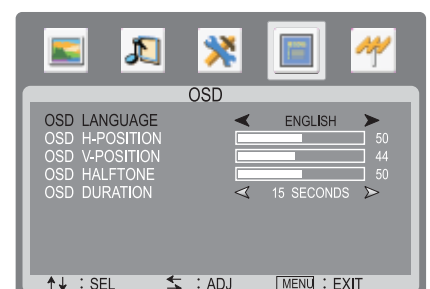

Mémorisation des chaînes

Le téléviseur peut mémoriser et stocker l'ensemble des chaînes disponibles. Une fois ces chaînes mémorisées, utilisez le bouton CH+ ou CH- pour passer d'une chaîne à l'autre.

Sélection de la source TV

Avant de procéder au balayage automatique des chaînes, vous devez préciser le type de source du signal qui est branchée à l'appareil (p. ex. antenne, câble, etc.).

- 1 Appuyez sur le bouton **MENU** pour afficher la page principale du menu.
- 2 Appuyez plusieurs fois sur ◀ ou ▶ pour sélectionner le menu **TV-CHANNEL**; puis appuyez sur ▼ pour y accéder. L'élément **[TV SYSTEM]** sera automatiquement surligné.
- 3 Appuyez sur ◀ ou ▶ pour sélectionner **AIR** ou **CABLE**.
Au mode **AIR**, le signal reçu provient d'une antenne.
Au mode **CABLE**, le signal reçu provient d'une émission de télévision
- 4 Appuyez plusieurs fois sur le bouton MENU pour sortir.

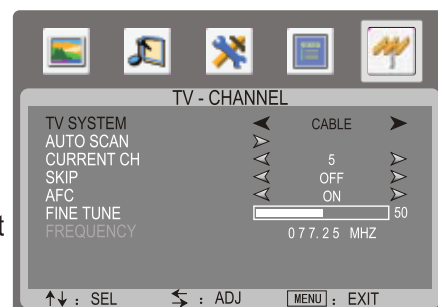

Recherche automatique des chaînes

- 1 Déplacez-vous dans le menu **TV-CHANNEL** et mettez en surbrillance l'élément **AUTO SCAN**.
- 2 Appuyez sur ◀ ou ▶ pour commencer la recherche automatique des chaînes.
L'appareil se met à mémoriser toutes les chaînes disponibles.

Remarque : lors du balayage automatique des chaînes, vous pouvez appuyer sur le bouton **MENU** pour arrêter la recherche.

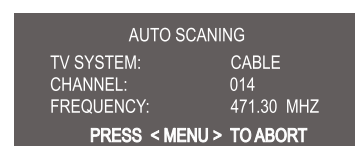
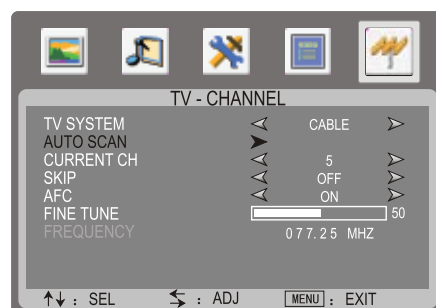

Effacement des chaînes

- 1 Déplacez-vous dans le menu **TV-CHANNEL** et mettez en surbrillance l'élément **CHANNEL**.
- 2 Appuyez sur ◀ ou ▶ pour sélectionner la chaîne que vous désirez effacer.
- 3 Appuyez sur ▼ pour sélectionner l'élément **SKIP**.
- 4 Utilisez ◀ ou ▶ pour sélectionner **ON** ou **OFF**.
Si vous choisissez **ON**, la chaîne sélectionnée sera sauter.
Si vous choisissez **OFF**, la chaîne sélectionnée ne sera pas sauter.
- 5 Appuyez plusieurs fois sur le bouton **MENU** pour sortir.
Les chaînes effacées ne peuvent pas être sélectionnées à l'aide des boutons CH+/CH-, à moins que vous utilisiez les touches numériques pour saisir le numéro de la chaîne directement.

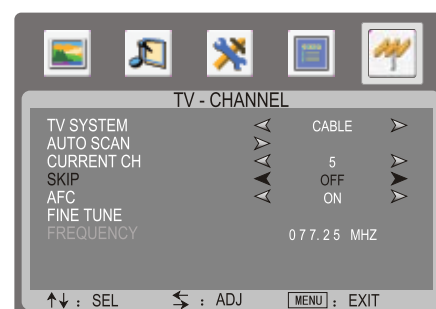

Réglage de précision manuel

- 1 Sélectionnez la chaîne à laquelle vous désirez apporter un réglage de précision.
- 2 Déplacez-vous dans le menu **TV-CHANNEL**, puis appuyez plusieurs fois sur ▲ ou ▼ pour sélectionner l'élément **FINE TUNE**.
- 3 Appuyez sur ◀ ou ▶ pour effectuer un réglage de précision jusqu'à ce que vous obteniez la meilleure image et le meilleur son possibles.

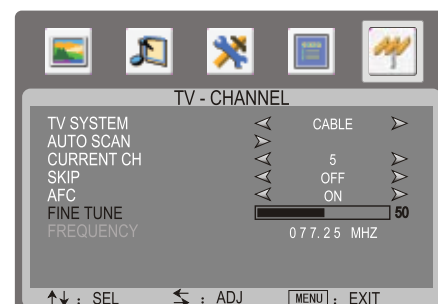

Réglage de l'image

Personnalisation de l'image

- 1 Appuyez sur le bouton **MENU** pour afficher le menu **PICTURE**, puis appuyez sur **▼** pour y accéder.
- 2 Utilisez **▲, ▼, ◀** ou **▶** pour vous déplacer dans le menu ou pour faire des réglages.
- 3 Appuyez plusieurs fois sur **MENU** pour sortir.

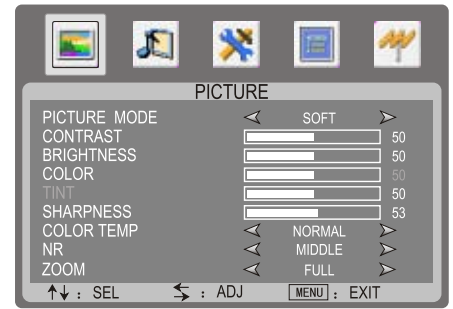

Remarques : le menu PICTURE est utilisé à titre d'exemple. Les options de ce menu peuvent être différentes lorsque l'appareil est dans différents modes.

Option	Fonction	Choice/remarks
Picture Mode	Sélectionne le mode d'image désiré.	mou/personnel/naturel/brillant Remarque : vous pouvez appuyer directement sur le bouton PICTURE de la télécommande.
Contraste	Règle le contraste de l'image.	▶ : plus fort ◀ : plus faible
Luminosité	Règle la luminosité de l'écran pour un visionnement plus facile des images sombres, telles que les scènes de nuit ou les cheveux foncés.	▶ : plus pâle ◀ : plus sombre
Couleur	Règle la saturation des couleurs.	▶ : plus fort ◀ : plus faible
Teinte	Règle la teinte de l'image.	▶ : plus vert ◀ : plus mauve
Netteté	Règle la netteté de l'image et affiche une image nette.	▶ : plus nette ◀ : plus floue
Température couleur	Sélectionne l'un des trois réglages automatiques des couleurs. Choisissez Chaud pour rehausser les couleurs plus chaudes telles que le rouge; ou choisissez Froid pour voir des couleurs moins intenses, contenant davantage de bleu.	Normal/Chaud/Froid
Réduction du bruit	Réduit les parasites dans l'image, communément les effets de neige.	Faible/Moyenne/Élevée/Désactivée
Zoom	Règle le rapport hauteur/largeur de l'image.	Normal/Grand écran/Panoramique Remarque : vous pouvez appuyer directement sur le bouton ZOOM de la télécommande.

Remarque : 1. L'élément Teinte n'est pas pour le système NTSC.

2. Le option ZOOM est dans différentes lorsque l'appareil est dans différents modes.

3. Le ZOOM de l'image ne peut pas être ajusté lorsqu'il n'y a aucun signal d'entrée ou lorsque l'image est « gelée ».

Immobilisation de l'image

Appuyez sur le bouton **FREEZE** pour immobiliser l'image à l'écran (les sources vidéo continuent de fonctionner). Appuyez de nouveau sur ce bouton pour réactiver l'image.

Remarque : pour protéger l'écran, n'immobilisez pas une image au-delà de 5 minutes.

Réglage du son

Réglage du volume

Utilisation des boutons VOL+ et VOL-

Appuyez sur le bouton **VOL+** ou **VOL-** pour augmenter ou diminuer le volume.

Utilisation du bouton MUTE (sourdine)

Appuyez sur le bouton **VOL+** ou **VOL-** pour augmenter ou diminuer le volume.

- 1 Appuyez sur le bouton **MUTE** pour couper le son.
- 2 Appuyez à nouveau sur ce bouton pour rétablir le son.

Personnalisation du son

- 1 Appuyez sur le bouton **MENU** pour afficher la page principale du menu.
- 2 Appuyez plusieurs fois sur ◀ ou ▶ pour sélectionner le menu **SOUND** (son), puis appuyez sur (symbol) pour y accéder.
- 3 Utilisez ▲, ▼, ◀ ou ▶ pour vous déplacer dans le menu ou pour faire des réglages.
- 4 Appuyez plusieurs fois sur **MENU** pour sortir.

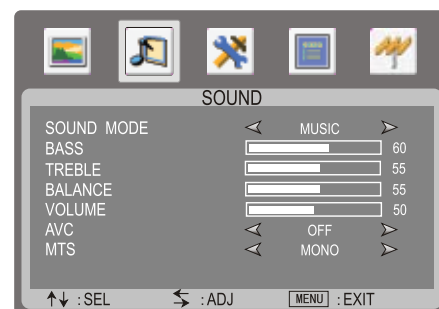

Option	Fonction	Choix/Remarques
Mode sonore	Sélectionne le mode sonore.	Utilisateur/Normal/Film/Musique Remarque vous pouvez appuyer directement sur le bouton SOUND de la télécommande.
Graves	Règle les graves (sons graves).	▶ : plus fort ◀ : plus faible
Aigus	Règle les aigus (sons hauts).	▶ : plus fort ◀ : plus faible
Volume	Règle le volume.	▶ : plus fort ◀ : plus faible
Équilibre	Règle l'équilibre du volume (volumes à gauche et à droite).	▶ : son plus fort dans le haut-parleur droit ◀ : son plus fort dans le haut-parleur gauche
Commande de volume automatique	Sélectionne ON (activé) pour égaliser l'ensemble des niveaux de volume sur toutes les chaînes.	ON/OFF (activé/désactivé)
MTS	Choisit un mode multiplex solide désiré	Stéréo/SAP/MONO Remarque vous pouvez appuyer directement sur le bouton MTS de la télécommande.

Réglage de la minuterie et du système couleur

Réglage de l'horloge

Veillez suivre les étapes suivantes pour régler l'horloge du téléviseur à l'heure actuelle.

- 1 Appuyez sur le bouton **MENU** pour afficher la page principale du menu.
- 2 Appuyez plusieurs fois sur ◀ ou ▶ pour sélectionner le menu **FUNCTION**; puis appuyez sur ▼ pour y accéder. L'élément **CLOCK** sera automatiquement surligné.
- 3 Utilisez les touches **numériques 0 à 9** pour entrer l'heure actuelle.
- 4 Appuyez plusieurs fois sur le bouton **MENU** pour sortir.

Remarque : vous devez régler l'horloge avant de régler la minuterie.

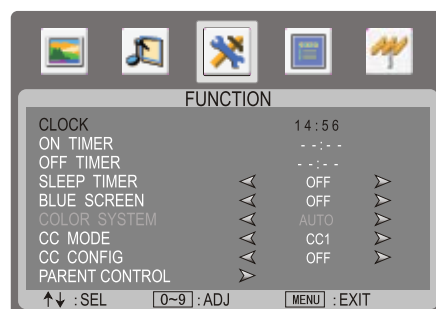

Remarques : Le menu ci-dessus n'est présenté qu'à titre d'exemple.

Les éléments du menu peuvent différer lorsque l'appareil fonctionne dans un mode différent.

Activation de la minuterie

Lorsque la minuterie est activée, le téléviseur se mettra automatiquement en marche à l'heure prédéterminée.

- 1 Appuyez sur le bouton **MENU** pour afficher la page principale du menu.
- 2 Appuyez plusieurs fois sur ◀ ou ▶ pour sélectionner le menu **FUNCTION**; puis appuyez sur ▼ pour y accéder..
- 3 Appuyez plusieurs fois sur ▲ ou ▼ pour sélectionner l'élément **ON TIMER**.
- 4 Utilisez les touches **numériques 0 à 9** pour entrer l'heure désirée.
- 5 Appuyez plusieurs fois sur le bouton **MENU** pour sortir.

Remarque : le téléviseur doit être au mode **STANDBY** (veille) pour que cela fonctionne.

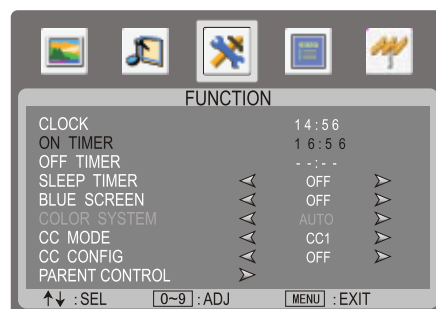

Désactivation de la minuterie

Lorsque la minuterie est désactivée, le téléviseur s'éteindra automatiquement à l'heure prédéterminée.

- 1 Appuyez sur le bouton **MENU** pour afficher la page principale du menu.
- 2 Appuyez plusieurs fois sur ◀ ou ▶ pour sélectionner le menu **FUNCTION**; puis appuyez sur ▼ pour y accéder.
- 3 Appuyez plusieurs fois sur ▲ ou ▼ pour sélectionner l'élément **OFF TIMER**.
- 4 Utilisez les touches **numériques 0 à 9** pour entrer l'heure désirée.
- 5 Appuyez plusieurs fois sur le bouton **MENU** pour sortir.

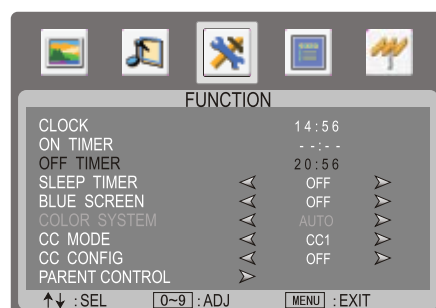

POWER DOWN: 21

Remarque

il doit y avoir un intervalle de plus d'une minute entre l'heure de l'horloge et celle de la minuterie désactivée. Lorsqu'il reste une minute, l'appareil vous signalera au bout de combien de minutes l'appareil s'éteindra. Pendant cette période, si vous ne voulez pas que celui-ci s'éteigne, appuyez sur n'importe quel bouton pour sortir. Si le téléviseur se met hors tension, les réglages de l'horloge et de la minuterie seront effacés et vous devrez les entrer à nouveau.

Réglage de la minuterie et du système couleur (suite)

Réglage de la minuterie d'arrêt différé

Cette fonction vous permet de régler l'appareil pour qu'il s'éteigne à une heure prédéterminée.

- 1 Appuyez sur le bouton **MENU** pour afficher la page principale du menu.
- 2 Appuyez plusieurs fois sur ◀ ou ▶ pour sélectionner le menu **FUNCTION**; puis appuyez sur ▼ pour y accéder.
- 3 Appuyez plusieurs fois sur ▲ ou ▼ pour sélectionner l'élément **SLEEP TIMER**.
- 4 Utilisez ◀ ou ▶ pour sélectionner l'heure désirée; puis sélectionnez **OFF** pour éteindre la minuterie.
- 5 Appuyez plusieurs fois sur le bouton **MENU** pour sortir.

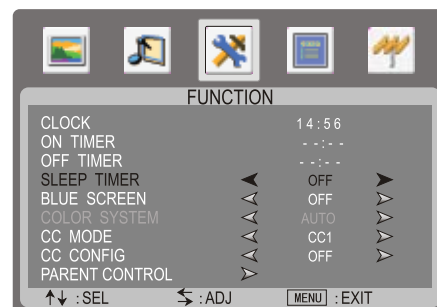

Remarque : vous pouvez régler rapidement la minuterie d'arrêt différé en utilisant le bouton **SLEEP** de la télécommande.

Réglage de l'écran bleu

- 1 Appuyez sur le bouton **MENU** pour afficher la page principale du menu.
- 2 Appuyez plusieurs fois sur ◀ ou ▶ pour sélectionner le menu **FUNCTION**; puis appuyez sur ▼ pour y accéder.
- 3 Appuyez plusieurs fois sur ▲ ou ▼ pour surligner l'élément **BLUE SCREEN**.
- 4 Utilisez ◀ ou ▶ pour sélectionner **ON** ou **OFF**.
- 5 Appuyez plusieurs fois sur le bouton **MENU** pour sortir.

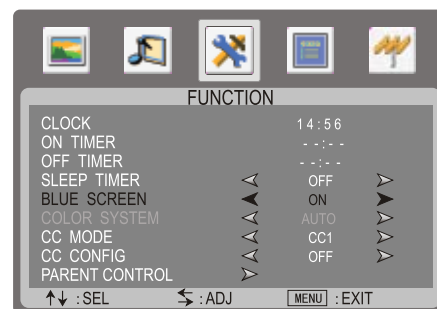

Remarque : lorsqu'il n'y a aucun signal d'entrée, un fond bleu apparaît si vous régler cet élément sur **ON**. Lorsqu'il n'y a aucun signal pendant un certain temps au mode TV, le téléviseur passe automatiquement au mode de veille.

Réglage du système couleur

- 1 Appuyez sur le bouton **MENU** pour afficher la page principale du menu.
- 2 Appuyez plusieurs fois sur ◀ ou ▶ pour sélectionner le menu **FUNCTION**; puis appuyez sur ▼ pour y accéder.
- 3 Appuyez plusieurs fois sur ▲ ou ▼ pour surligner l'élément **COLOR SYSTEM**.
- 4 Utilisez ◀ ou ▶ pour sélectionner un système couleur approprié. (Normalement, sélectionnez **AUTO**.)
- 5 Appuyez plusieurs fois sur le bouton **MENU** pour sortir.

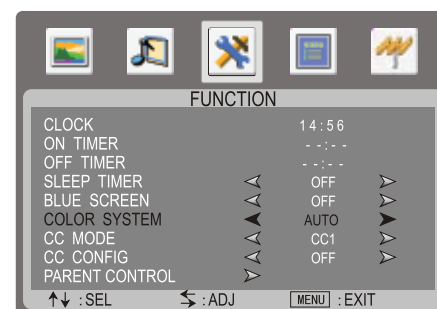

Remarque : le système couleur est réglable aux modes **AV** et **SVIDEO**. En temps normal, si vous réglez le système couleur sur **AUTO**, l'appareil sélectionnera automatiquement le système couleur approprié. Si la couleur est toujours anormale, sélectionnez alors manuellement le système couleur.

Visionnement des sous-titres

Ce téléviseur est en mesure de décoder et d'afficher les sous-titres codés qui sont diffusés avec certaines émissions de télévision. Ces sous-titres sont habituellement destinés aux malentendants; ils traduisent et affichent le texte dans une autre langue.

Remarque : la fonction de sous-titrage ne fonctionne qu'aux modes TV, AV et SVIDEO. À noter que ce ne sont pas toutes les émissions et vidéocassettes qui offrent le sous-titrage.

Réglage des sous-titres

- 1 Appuyez sur le bouton **MENU** pour afficher la page principale du menu.
- 2 Appuyez plusieurs fois sur ◀ ou ▶ pour sélectionner le menu **FUNCTION**; puis appuyez sur ▼ pour y accéder.
- 3 Appuyez plusieurs fois sur ▲ ou ▼ pour surligner l'élément **CC MODE**.
- 4 Utilisez ◀ ou ▶ pour sélectionner l'option désirée.
- 5 Appuyez plusieurs fois sur le bouton **MENU** pour sortir.

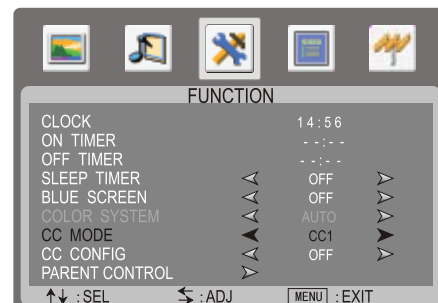

Vous pouvez choisir les options suivantes : CC1, CC2, CC3, CC4, TEXT1, TEXT2, TEXT3, TEXT4.

Les sous-titres peuvent être affichés selon deux modes : CAPTION et TEXT. Pour chaque mode, quatre chaînes sont disponibles.

Le mode CAPTION (sous-titres) affiche des transcriptions des dialogues et des commentaires des émissions de télévision et des bulletins de nouvelles tout en permettant une image claire.

Le mode TEXT (texte) affiche différents renseignements sur l'image (tels que les émissions de télévision, les horaires télés, les bulletins de météo, etc.) qui sont indépendants des émissions de la télévision.

Remarque : L'élément **CC MODE** sera seulement dans la fonction quand vous mettez **CC CONFIG** à ON.

Vous pouvez également utiliser le bouton **CLOSED CAPTION** de la télécommande pour sélectionner le mode de sous-titrage désiré.

Réglage des sous-titres configuration

- 1 Appuyez sur le bouton **MENU** pour afficher la page principale du menu.
- 2 Appuyez plusieurs fois sur ◀ ou ▶ pour sélectionner le menu **FUNCTION**; puis appuyez sur ▼ pour y accéder.
- 3 Appuyez plusieurs fois sur ▲ ou ▼ pour surligner l'élément **CC CONFIG**.
- 4 Utilisez ◀ ou ▶ pour sélectionner **ON/ON MUTE/OFF**.
Lorsque l'option Activé est sélectionnée, le téléviseur affiche automatiquement les sous-titres lorsque vous coupez le son.
- 5 Appuyez plusieurs fois sur le bouton **MENU** pour sortir.

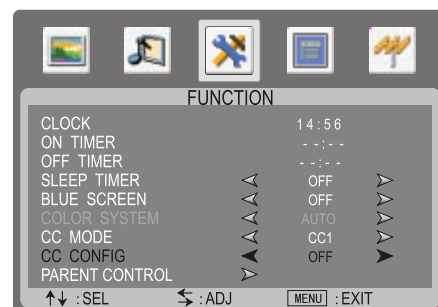

Réglage du contrôle parental

Contrôle parental

Cette fonction permet de bloquer les émissions de télévision et de contrôler l'utilisation du téléviseur en fonction de données fournies par la FCC. Cette fonction empêche les enfants de regarder des scènes à caractère violent ou sexuel.

La restriction des émissions de télévision contient deux classements qui contiennent des renseignements sur le programme : le classement de la MPAA et les directives à l'usage des parents concernant la TV (TV Parental Guidelines). Le classement de la MPAA est basé sur l'âge. Les directives à l'usage des parents concernant la TV sont basées sur l'âge et sur le contenu.

Puisqu'une émission de télévision peut utiliser le classement de la MPAA ou le système TV Guidelines, ces deux fonctions doivent être réglées pour obtenir un contrôle complet.

[1] Classement des films (MPAA)

Classement		
Basé sur l'âge	G	GENERAL AUDIENCES (public général). Pour tous les âges.
	PG	PARENTAL GUIDANCE SUGGESTED (surveillance parentale recommandée). Renferme des scènes qui ne sont pas recommandées pour les enfants.
	PG-13	PARENTAL STRONGLY CAUTIONED (supervision des parents fortement recommandée). Renferme des scènes qui peuvent ne pas convenir à des enfants âgés de moins de 13 ans.
	R	RESTRICTED (limité). Les personnes de moins de 17 ans doivent être accompagnées d'un parent ou d'un tuteur.
	NC-17	NO ONE 17 AND UNDER ADMITTED (interdit aux personnes âgées de 17 ans ou moins).
	X	X correspond à une ancienne classification qui est maintenant incorporée à la classification NC-17; certains anciens films peuvent avoir conservé cette classification X.
	NONE	Aucune. Ne contient aucune classification.

Remarque:

le classement des films est basé uniquement sur l'âge.

Exemple 1:

PG-13 est bloqué dans le classement basé sur l'âge; ceci bloquera également les classements plus élevés R, NC-17, X automatiquement.

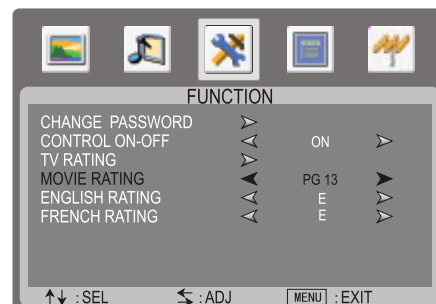

Exemple 2:

R est bloqué dans le classement basé sur l'âge; ceci bloquera automatiquement les classements plus élevés NC-17, X.

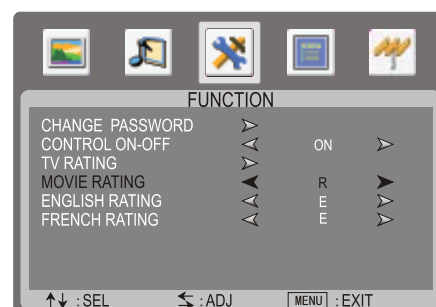

Réglage du contrôle parental (suite)

[2] Classement TV

Classement		← content based →				
		D	V	S	L	FV
Basé sur l'âge	TV-Y (tous les enfants)	×	×	×	×	×
	TV-Y7 (direct pour les enfants plus âgés)	×	×	×	×	●
	TV-G (public général)	×	×	×	×	
	TV-PG (supervision parentale recommandée)	●	●	●	●	
	TV-14 (supervision parentale fortement recommandée)	●	●	●	●	
	TV-MA (public adulte uniquement)		●	●	●	

× — Le classement du contenu peut être réglé, mais il n'est habituellement pas diffusé par les stations de télévision.

● — Le classement du contenu peut être réglé.

D: dialogue sexuel suggestif

V: violence

S: contenu sexuel

L: langage vulgaire

FV: violence

Remarque:

les classements basés sur l'âge peuvent être modifiés par les classements basés sur le contenu, mais uniquement selon les combinaisons indiquées par le symbole ● dans le tableau ci-dessus.

Le choix d'un classement basé sur un âge plus bas bloque les classements basés sur les âges plus élevés, quelque soit le réglage des classements basés sur le contenu.

Exemple 1:

Lorsque TV-Y dans le classement basé sur l'âge est réglé sur BLOCK (bloquer), le classement plus élevé TV-Y7, TV-G, TV-PG, TV-14 et TV-MA sera également bloqué automatiquement.

FUNCTION						
	ALL	FV	V	S	L	D
TV-Y	B					
TV-Y7	B					
TV-G	B					
TV-PG	B		B	B	B	B
TV-14	B		B	B	B	B
TV-MA	B		B	B	B	B

RECALL Key: Block / Unblock
 ↑↓:SEL ←:ADJ [MENU]EXIT

Exemple 2:

Lorsque TV-G dans le classement basé sur l'âge est réglé sur BLOCK (bloquer), les classements plus élevés TV-PG, TV-14, TV-MA seront également bloqués automatiquement.

FUNCTION						
	ALL	FV	V	S	L	D
TV-Y	U					
TV-Y7	U					
TV-G	B					
TV-PG	B		B	B	B	B
TV-14	B		B	B	B	B
TV-MA	B		B	B	B	B

RECALL Key: Block / Unblock
 ↑↓:SEL ←:ADJ [MENU]EXIT

Réglage du contrôle parental (suite)

La fonction de contrôle parental permet aux parents d'empêcher leurs enfants de regarder des émissions de télévisions qui ne leur conviennent pas. Vous devez configurer votre mot de passe avant d'utiliser cette fonction

Configuration du mot de passe

- 1 Appuyez sur le bouton **MENU** pour afficher la page principale du menu.
- 2 Appuyez plusieurs fois sur ◀ ou ▶ pour sélectionner le menu **FUNCTION**; puis appuyez sur ▼ pour y accéder.
- 3 Appuyez plusieurs fois sur ▲ ou ▼ pour sélectionner l'élément **PARENT CONTROL**; puis appuyez sur ◀ ou ▶ pour y accéder. Vous devez maintenant entrer un mot de passe.
- 4 Utilisez les touches **numériques 0 à 9** pour entrer le mot de passe de quatre chiffres (le mot de passe implicite est le 0000). Cela vous donne accès au sous-menu suivant. L'élément **CHANGE PASSWORD** est automatiquement surligné. Appuyez sur ◀ ou ▶ pour y accéder.
- 5 Utilisez les touches **numériques 0 à 9** pour entrer le nouveau mot de passe.
- 6 Entrez à nouveau le nouveau mot de passe. Le mot de passe a bien été modifié.
- 7 Appuyez plusieurs fois sur le bouton **MENU** pour sortir.

Remarque

assurez-vous de noter le nouveau mot de passe et de le conserver en lieu sûr pour référence ultérieure. Si vous oubliez votre mot de passe, l'appareil utilise le super mot de passe 2580 qui vous donne accès aux chaînes bloquées ou vous permet de modifier le mot de passe.

Assurez-vous que les enfants **NE CONNAISSENT PAS** ce super mot de passe.

Configuration de la puce V

- 1 Entrez le mot de passe pour vous déplacer dans le sous-menu **PARENT CONTROL**. Appuyez plusieurs fois sur ▲ ou ▼ pour sélectionner **CONTROL ON-OFF**.
- 2 Utilisez ◀ ou ▶ pour sélectionner **ON** ou **OFF**. Vous devez régler **CONTROL ON-OFF** sur **ON** avant de commencer la configuration du classement.

Configuration du classement TV

- 1 Entrez le mot de passe pour vous déplacer dans le sous-menu **PARENT CONTROL**. Appuyez plusieurs fois sur ▲ ou ▼ pour sélectionner l'élément **TV RATING**. Utilisez ◀ ou ▶ pour y accéder.
- 2 Utilisez ▲, ▼, ◀ ou ▶ pour vous déplacer dans le menu; puis appuyez sur le bouton **ADJUST** de la télécommande pour bloquer ou débloquer le classement.

Lorsque TV-Y dans le classement basé sur l'âge est réglé sur **BLOCK** (bloquer), les classements plus élevés TV-Y7, TV-G, TV-PG, TV-14, TV-MA seront automatiquement bloqués.

Lorsque TV-G dans le classement basé sur l'âge est réglé sur **BLOCK** (bloquer), les classements plus élevés TV-PG, TV-14, TV-MA seront bloqués automatiquement.

Configuration du classement MPAA

- 1 Entrez le mot de passe pour vous déplacer dans le sous-menu **PARENT CONTROL**. Appuyez plusieurs fois sur ▲ ou ▼ pour sélectionner l'élément **MOVIE RATING**.
- 2 Utilisez ◀ ou ▶ pour sélectionner le classement que vous désirez configurer.

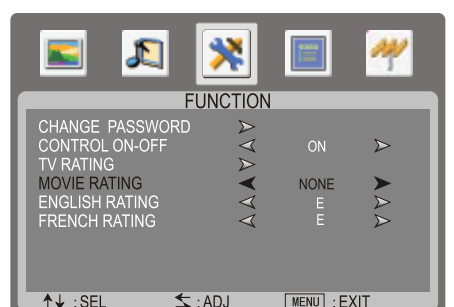
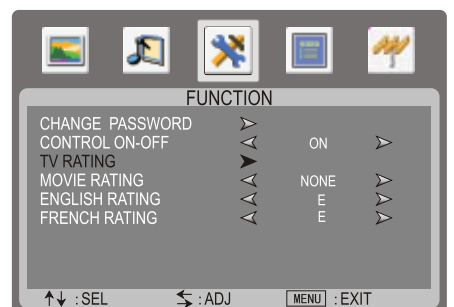
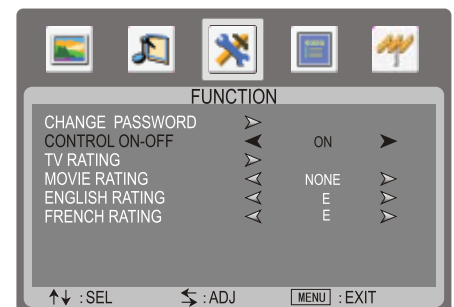
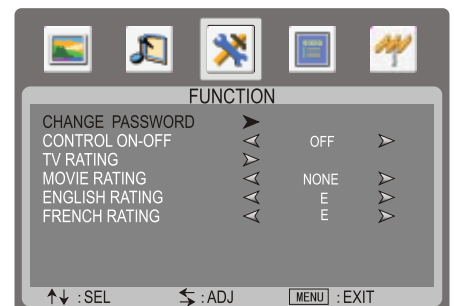

Réglage du contrôle parental (suite)

Configuration du classement des émissions canadiennes en anglais

- 1 Entrez le mot de passe pour vous déplacer dans le sous-menu PARENT CONTROL. Appuyez sur ▲ ou ▼ pour surligner l'élément ENGLISH RATING.
- 2 Utilisez ◀ ou ▶ pour sélectionner le classement que vous désirez configurer.



TABLEAU DE CLASSEMENT DES ÉMISSIONS CANADIENNES EN ANGLAIS

E	Exempt - Les programmes exemptés sont : les nouvelles, les sports, les documentaires et d'autres programmes d'information, les entrevues-variétés, les vidéos musicales et les programmes de variétés.
C	Programme destiné aux enfants âgés de moins de 8 ans. Pas de langage injurieux, de nudité ou de contenu sexuel.
C8+	Programme jugé dans l'ensemble acceptable pour les enfants âgés de 8 ans et plus. Pas de langage blasphématoire, de nudité ou de contenu sexuel.
G	Programme général, convenable à tous.
PG	Surveillance parentale suggérée. Certaines matières peuvent ne pas convenir aux enfants.
14+	Programme contenant des thèmes ou un contenu qui peuvent ne pas convenir aux jeunes âgés de moins de 14 ans. On recommande vivement aux parents d'exercer des précautions en permettant aux préadolescents et aux jeunes adolescents de regarder l'émission.
18+	À l'intention d'un auditoire âgé de 18 ans et plus; peut contenir des scènes de violence.

Configuration du classement des émissions canadiennes en français

- 1 Entrez le mot de passe pour vous déplacer dans le sous-menu PARENT CONTROL. Appuyez sur ▲ ou ▼ pour surligner l'élément ENGLISH RATING.
- 2 Utilisez ◀ ou ▶ pour sélectionner le classement que vous désirez configurer.

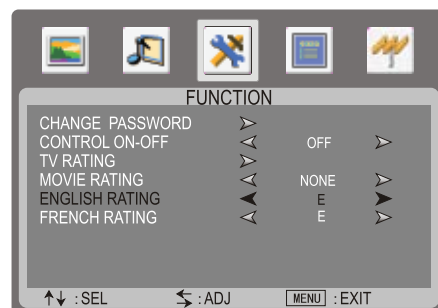

TABLEAU DE CLASSEMENT DES ÉMISSIONS CANADIENNES EN FRANÇAIS

E	Exempt - Programme exempté.
G	Général. Programme destiné au grand public de tous les âges. Ne contient pas de violence ou la violence est minimale et décrite de manière appropriée.
8 ans+	8+ Général – N'est pas recommandé aux jeunes enfants. Programme destiné au grand public mais qui contient des scènes de violence occasionnelles. Supervision adulte recommandée.
13 ans+	Programme qui ne convient pas aux jeunes de moins de 13 ans. Contient des scènes de violence dont quelques-unes d'une intensité suffisante pour les affecter. Surveillance adulte vivement recommandée.
16 ans+	Programme susceptible de ne pas convenir aux jeunes de moins de 16 ans. Contient des scènes de violence fréquentes et intenses.
18 ans+	Pour adulte uniquement. Peut contenir des scènes d'une extrême violence.

Réglage de l'affichage à l'écran

Réglage de la position de l'affichage à l'écran

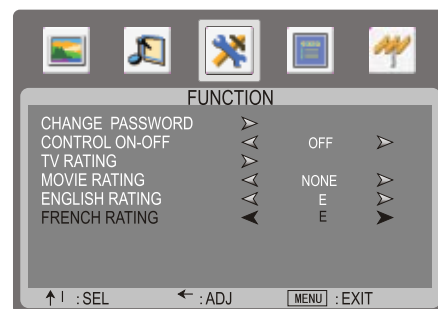
- 1 Appuyez sur le bouton **MENU** pour afficher la page principale du menu.
- 2 Appuyez plusieurs fois sur ◀ ou ▶ pour sélectionner le menu **SYSTEM**; puis appuyez sur ▼ pour y accéder.
- 3 Appuyez plusieurs fois sur ▲ ou ▼ pour sélectionner **OSD H-POSITION** ou **OSD V-POSITION**.
- 4 Appuyez ◀ ou ▶ pour modifier le OSD position.

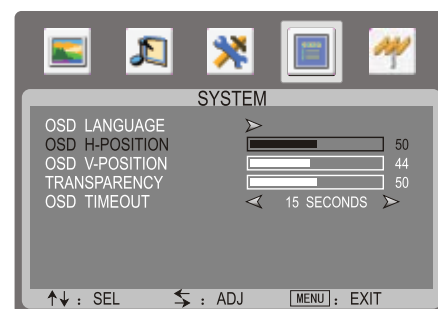

Réglage du OSD transparence

- 1 Appuyez sur le bouton **MENU** pour afficher la page principale du menu.
- 2 Appuyez plusieurs fois sur ◀ ou ▶ pour sélectionner le menu **SYSTEM**; puis appuyez sur ▼ pour y accéder.
- 3 Appuyez plusieurs fois sur ▲ ou ▼ pour sélectionner **TRANSPARENCY**.
- 4 Appuyez sur ◀ ou ▶ pour modifier le OSD transparence.

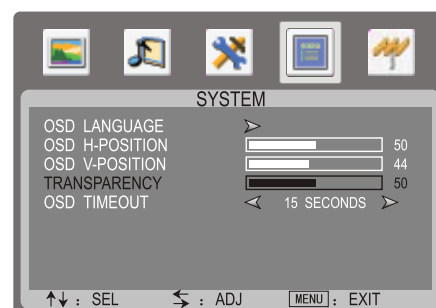

Réglage du délai d'attente

Cette fonction permet de régler la période de temps pendant laquelle le menu principal OSD sera affiché à l'écran.

- 1 Appuyez sur le bouton **MENU** pour afficher la page principale du menu.
- 2 Appuyez plusieurs fois sur ◀ ou ▶ pour sélectionner le menu **SYSTEM**; puis appuyez sur ▼ pour y accéder.
- 3 Appuyez plusieurs fois sur ▲ ou ▼ pour surligner l'élément **OSD TIMEOUT**.
- 4 Appuyez sur ◀ ou ▶ pour sélectionner la période de temps requise.

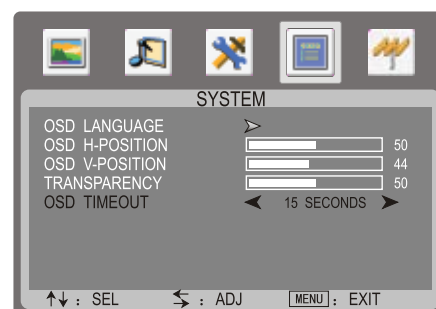

Réglage du mode PC (VGA)/YPBPR

Réglage de l'image

- 1 Appuyez sur le bouton **MENU** pour afficher le menu **PICTURE**, puis appuyez sur **▼** pour y accéder.
- 2 Utilisez **▲**, **▼**, **◀** ou **▶** pour vous déplacer dans le menu ou pour
- 3 Appuyez plusieurs fois sur **MENU** pour sortir.

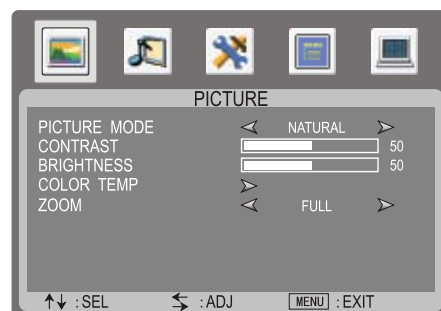

Option	Fonction	Choix/Remarques
Mode d'image	Sélectionne le mode d'image désiré.	Extérieur/Utilisateur/Normal/Nuit Remarque : vous pouvez appuyer directement sur le bouton PICTURE de la télécommande pour sélectionner.
Contraste	Règle le contraste de l'image.	▶ : plus fort ◀ : plus faible
Luminosité	Règle la luminosité de l'écran pour un visionnement plus facile des images sombres, telles que les scènes de nuit ou les cheveux foncés.	▶ : plus pâle ◀ : plus sombre
Mode des couleurs (température des couleurs)	Sélectionne l'un des trois réglages automatiques des couleurs. Choisissez Chaud pour rehausser les couleurs plus chaudes telles que le rouge; ou choisissez Froid pour voir des couleurs moins intenses, contenant davantage de bleu. Vous pouvez personnaliser vous-même le mode des couleurs	Normal/Chaud/Froid/Utilisateur
Règle le rapport hauteur/largeur de l'image	Règle le rapport hauteur/largeur de l'image.	Normal/Grand écran Remarque : vous pouvez appuyer directement sur le bouton SCALE de la télécommande pour sélectionner.

Personnalisation du mode des couleurs (température des couleurs)

- 1 Déplacez-vous dans le menu **PICTURE**, surlignez l'élément **COLOR TEMP**, puis appuyez sur **◀** ou **▶** pour y accéder.
- 2 Appuyez sur **◀** ou **▶** pour sélectionner **PERSONAL**.
- 3 Appuyez sur **▲** ou **▼** pour sélectionner **R**, **G** ou **B**.
- 4 Appuyez sur **◀** ou **▶** pour effectuer le réglage.
Remarque : les options de température des couleurs ne peuvent être modifiées que lorsque **COLOR TEMP** à **PERSONAL**.

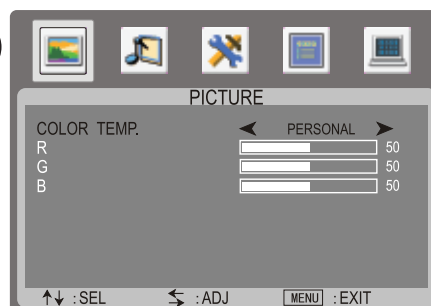

(VGA mode seulement)

Réglage de la géométrie de l'image

- 1 Appuyez sur le bouton **MENU** pour afficher la page principale du menu.
- 2 Appuyez plusieurs fois sur **◀** ou **▶** pour sélectionner le menu **GEOMETRY**; puis appuyez sur **▼** pour y accéder.
- 3 Utilisez **▲**, **▼**, **◀** ou **▶** pour vous déplacer dans le menu ou pour faire des réglages.

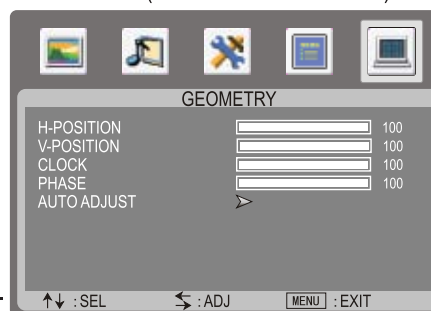

Option	Fonction	Choix/Remarques
H-Position	Règle la position horizontale de l'image.	▶ : vers la droite ◀ : vers la gauche
V-Position	Règle la position verticale de l'image.	▶ : vers le bas ◀ : vers le haut
Horloge	Règle la fréquence d'échantillonnage.	
Phase	Améliore la mise au point de l'image stable.	
Auto Adjust	Permet d'ajuster automatiquement les réglages en fonction de la source du signal d'entrée. Remarque : vous pouvez appuyer sur le bouton ADJUST de la télécommande d'ajuster.	

Dépannage

Avant d'appeler le réparateur, vérifiez les éléments ci-dessous afin de trouver une solution possible aux problèmes.

Symptômes	À vérifier
Aucune alimentation	<ul style="list-style-type: none"> • Vérifiez si le cordon d'alimentation CA est branché dans la prise principale. • Débranchez le cordon d'alimentation, puis attendez 60 secondes. Réinsérez ensuite la fiche dans la prise principale et allumez l'appareil à nouveau.
Pas d'image	<ul style="list-style-type: none"> • Assurez-vous que les connexions vidéo à l'arrière de l'appareil sont branchées de façon appropriée à l'appareil. • Réglez les paramètres du contraste et de la luminosité. • Sélectionnez une entrée appropriée. • Un signal non approprié est entré. • S'il n'y a aucun mode VGA, assurez-vous que la vitesse de régénération de l'ordinateur affichée à l'écran ou au menu d'ordinateur est d'un maximum de 60 Hz et d'une résolution de 1280 x 768.
L'image est bonne, mais il n'y a pas de son	<ul style="list-style-type: none"> • Augmentez le volume. • Assurez-vous que la fonction de sourdine n'est pas activée.
Le son est bon, mais la couleur n'est pas bonne	<ul style="list-style-type: none"> • Réglez les paramètres du contraste, de la couleur et de la luminosité.
Mauvaise image	<ul style="list-style-type: none"> • Parfois, une mauvaise qualité d'image survient lors de l'activation d'une caméra S-VHS ou d'un caméscope branché à l'appareil alors qu'un autre périphérique est branché au même moment. Dans ce cas, éteignez l'un des périphériques. • Vérifiez si la pièce est trop claire.
Ligne pointillée horizontale	<ul style="list-style-type: none"> • Le problème peut être causé par de l'interférence électrique (p.ex. séchoir à cheveux, néons, etc.). • Éteignez l'appareil.
Le téléviseur ne répond pas à la télécommande	<ul style="list-style-type: none"> • Vérifiez si les piles fonctionnent. Remplacez-les le cas échéant. • Nettoyez la lentille du capteur de la télécommande de l'appareil. • N'utilisez pas la télécommande sous une lumière puissante ou fluorescente. • Les piles doivent être insérées en respectant les polarités (signes + et -).
Neige ou parasites dans l'image	<ul style="list-style-type: none"> • Vérifiez les branchements audio/vidéo.
Image en VGA instable ou non synchronisée	<ul style="list-style-type: none"> • Vérifiez si vous avez choisi le bon mode VGA sur votre ordinateur.
Aucune sortie de l'un des haut-parleurs	<ul style="list-style-type: none"> • Réglez la fréquence à 60 Hz. • Réglez l'équilibre dans le menu du son.
Les boutons de commande ne fonctionnent pas	<ul style="list-style-type: none"> • Débranchez le cordon d'alimentation, puis attendez quelques secondes. Rebranchez le cordon, puis allumez l'appareil de nouveau.

☞ N'installez le téléviseur ni dans une pièce chaude, ni dans une pièce froide.

- Si l'appareil est utilisé dans une pièce dont la température est basse, l'image peut laisser des traînées ou sembler être légèrement décalée. Cela ne constitue pas une défectuosité. L'appareil fonctionnera de nouveau normalement lorsque la température redeviendra normale.
- Ne laissez le téléviseur ni dans une pièce chaude, ni dans une pièce froide. Par ailleurs, ne le laissez pas dans un endroit où il serait exposé au rayonnement solaire direct ou aux radiations d'un appareil de chauffage, car cela pourrait entraîner la déformation du châssis du téléviseur et le mauvais fonctionnement de l'écran ACL.

(Température de rangement : 0 °C à 50°C Température de fonctionnement : 5 °C à 40 °C)

Remarque : si le problème n'est pas résolu, éteignez l'appareil et allumez-le de nouveau.

Ne tentez jamais de réparer vous-même le téléviseur.

Nettoyage et entretien

Pour nettoyer l'appareil, essuyez-le avec un chiffon doux et sec.

L'usage prolongé d'un programme à image fixe peut causer l'apparition d'une image fantôme permanente sur l'écran ACL.

L'image d'arrière-plan sera visible sur les programmes normaux sous la forme d'une image fixe. Ce type de détérioration irréversible de l'écran ACL peut être minimisée en observant les règles suivantes :

- A. Réduisez la luminosité et le contraste au niveau minimal.
- B. N'affichez pas des images fixes pendant des périodes prolongées.
- C. Éteignez l'appareil lorsqu'il n'est pas utilisé.

Remarque : l'image marquée ou retenue sur l'écran ACL qui découle de l'utilisation d'une image fixe ne constitue pas un défaut de fonctionnement et, par conséquent, elle n'est pas couverte par la garantie. Cet appareil n'a pas été conçu pour afficher des images fixes pendant des périodes prolongées.

Nettoyage et entretien

Pour nettoyer l'appareil, essuyez-le avec un chiffon doux et sec.

Si les surfaces sont très sales, utilisez un chiffon doux imbibé dans une solution d'eau savonneuse ou une solution de détergent doux.

- Utilisez un nettoyant à lunettes pour enlever les taches rebelles sur l'écran ACL.
- N'utilisez jamais d'alcool, de solvant à peinture ni de benzène pour nettoyer cet appareil.
- Avant d'utiliser un chiffon enduit d'un produit chimique, lisez soigneusement les instructions qui accompagnent le chiffon.

Fiche technique

Écran :	22 po
Alimentation :	CA 100-240 V, 50/60 Hz
Consommation d'énergie:	60W
Dimensions (l x h x p)	559X488X210 mm
Poids	9 kg
Système	NTSC-M, PAL-M/N



La conception et les spécifications sont sujettes à des changements sans préavis.

GARANTIE SANYO

APPLICATION

Les téléviseurs couleur neufs, inutilisés de Sanyo, achetés au Canada chez un distributeur agréé de Sanyo sont garantis contre tout défaut de matériaux et de fabrication pendant une période d'UN AN pour les pièces et la main-d'oeuvre à partir de la date d'achat par le consommateur original pour un usage non commercial. Cette garantie est applicable uniquement à l'acheteur original au détail du produit garanti.

RESPONSABILITÉS DE SANYO CANADA INC.

Pendant la période de garantie, SANYO Canada Inc. réparera, ou, à notre discrétion, remplacera le téléviseur couleur qui s'est avéré défectueux en termes de matériaux ou de main-d'oeuvre.

Les PIÈCES de rechange sont garanties pour la période de garantie qui reste.

CE QU'EST PAS COUVERT

- (a) Les téléviseurs couleur achetés à l'extérieur du Canada.
- (b) Les téléviseurs couleur achetés à l'état usé.
- (c) Les problèmes causés par une mauvaise configuration ou installation.
- (d) Les ajustements décrits dans le manuel d'instructions.
- (e) Les accessoires y compris l'antenne, les piles et les câbles de raccordement.
- (f) Les dommages subis au cours du transport.
- (g) Les dommages entraînés par un entretien inapproprié, un accident, un usage abusif, un mauvais usage ou la négligence.
- (h) Les dommages causés par les éclairs et les sautes de puissance.

RESPONSABILITÉS DE L'ACHETEUR INITIAL

L'acheteur original au détail est tenu de présenter le reçu original daté, accompagné de cette garantie à SANYO Canada Inc. ou à un Dépôt* de service autorisé de Sanyo pour présenter une réclamation en vertu de cette garantie.

L'acheteur original au détail est tenu responsable de payer tous les frais de TRANSPORT pour expédier le produit vers et à partir des lieux de SANYO Canada Inc. ou un dépôt de service de Sanyo. Vous avez également la responsabilité de payer les frais d'ENTRETIEN nécessaire du produit.

*Le service à domicile est disponible seulement pour les appareils dont l'écran mesure au moins 40 po; il est limité à des emplacements qui se trouvent dans un rayon de 30 km d'un dépôt de service autorisé à travers le Canada.

LA GARANTIE DEVIENT NULLE ET SANS EFFET si le numéro de série du produit est modifié ou enlevé ou si le produit est soumis à des réparations par des personnes autres que SANYO Canada Inc. ou un dépôt de service autorisé de Sanyo.

RESTRICTIONS

- (a) SANYO Canada Inc. se réserve le droit de changer ou d'améliorer la conception du modèle du produit garanti aux présentes sans être obligé d'effectuer des modifications au produit ou d'installer des améliorations sur le produit.
- (b) SANYO Canada Inc. et ses distributeurs autorisés ne seront en aucune circonstance tenus responsables de dommages spéciaux ou consécutifs découlant de l'utilisation de ce produit.

GARANTIES RÉGLEMENTAIRES

Les dispositions précédentes n'empêchent pas l'exercice de lois provinciales applicables qui, dans certaines circonstances, peuvent ne pas permettre les restrictions et exclusions stipulées dans la présente garantie. Là où certaines dispositions de cette garantie sont interdites par la loi, celles-ci seront réputées nulles et sans effet, mais le reste de la garantie demeurera en vigueur.

POUR OBTENIR LE SERVICE SOUS GARANTIE

Veuillez communiquer avec le distributeur chez qui vous avez acheté le produit, ou veuillez communiquer avec nous :

SANYO Canada Inc.
300 Applewood Cres.
Concord (Ontario) L4K 5C7
(905) 760-9944
1 800 263-2244

Free Manuals Download Website

<http://myh66.com>

<http://usermanuals.us>

<http://www.somanuals.com>

<http://www.4manuals.cc>

<http://www.manual-lib.com>

<http://www.404manual.com>

<http://www.luxmanual.com>

<http://aubethermostatmanual.com>

Golf course search by state

<http://golfingnear.com>

Email search by domain

<http://emailbydomain.com>

Auto manuals search

<http://auto.somanuals.com>

TV manuals search

<http://tv.somanuals.com>