

## GARANTIE LIMITÉE D'UN (1) AN

**EURO-PRO Operating LLC** garantit ce produit contre toute défectuosité de matériel et de fabrication pendant une période d'un (1) an à partir de la date d'achat originale lorsque utilisé à des fins domestiques normales. Les conditions, exclusions et exceptions suivantes sont à prendre en considération.

Si l'appareil ne fonctionne pas de façon appropriée malgré des conditions normales d'usage domestique pendant la période de la garantie, le retourner avec ses accessoires, frais de port payés, à :

E.U. : **EURO-PRO Operating LLC**, 94 Main Mill Street, Door 16, Plattsburgh (NY) 12901

Canada: **EURO-PRO Operating LLC**, 4400 Bois Franc, St. Laurent, Quebec H4S 1A7

Si **EURO-PRO Operating LLC** découvre que l'appareil comporte des défectuosités de matériel ou de fabrication, **EURO-PRO Operating LLC** le réparera ou le remplacera gratuitement. Une preuve de la date d'achat est requise. De plus, un montant de 9,95 \$ est exigé pour couvrir les frais d'expédition de retour et de manutention.\*

Les pièces non durables incluant, sans pourtant s'y limiter, la coupelle à poussière et les brosses, qui doivent être remplacés régulièrement, sont spécifiquement exclues de la garantie. La responsabilité de la société **EURO-PRO Operating LLC** se limite au coût de la réparation ou du remplacement de l'appareil, à sa seule discrétion. Cette garantie ne couvre pas l'usure normale des pièces et ne s'applique pas aux appareils qui auraient été altérés ou utilisés à des fins commerciales. Cette garantie limitée ne couvre pas les dommages causés par un mésusage, l'abus, une manipulation négligente ou des dommages dus à un emballage défectueux ou à une manipulation sans précaution pendant le transport. Cette garantie ne couvre pas les dommages et les défectuosités causées ou résultant de dommages en cours d'expédition ou de réparations, d'un entretien ou de modifications au produit ou à l'une de ses pièces, qui auraient été effectués par un réparateur non autorisé par **EURO-PRO Operating LLC**.

Cette garantie s'applique à l'acheteur original du produit et exclut toutes les autres garanties légales et/ou conventionnelles. La responsabilité de la société **EURO-PRO Operating LLC**, le cas échéant, se limite aux obligations spécifiques expressément contenues dans les modalités de cette garantie limitée. **En aucune circonstance** la société **EURO-PRO Operating LLC** ne sera-t-elle tenue responsable des dommages consécutifs ou indirects, quels qu'ils soient. Certaines provinces n'autorisent pas l'exclusion ou la limitation des dommages consécutifs ou indirects. Ainsi, cette clause risque de ne pas s'appliquer dans votre cas.

Cette garantie vous donne des droits juridiques spécifiques, qui peuvent varier d'une province à l'autre.

**\*Important : Emballer soigneusement les articles à retourner afin qu'ils ne s'endommagent pas en cours d'expédition. Veiller inclure la preuve de la date d'achat et fixer une étiquette sur l'appareil avec vos nom, adresse au complet et numéro de téléphone, ainsi que les informations relatives à l'achat, le numéro de modèle et une explication du problème avant de l'emballer. Nous recommandons à l'expéditeur d'assurer l'envoi (étant donné que les dommages en cours d'expédition ne sont pas couverts par cette garantie). Inscrive « ATTENTION CUSTOMER SERVICE » sur l'emballage. Nous améliorons sans cesse nos produits. Ainsi, les spécifications contenues dans la présente sont sujettes à changement sans préavis.**



### FICHE D'ENREGISTREMENT DU PROPRIÉTAIRE POUR CONSOMMATEURS CANADIENS SEULEMENT

Veillez remplir cette fiche et la poster dans les dix (10) jours suivant l'achat. L'enregistrement nous permettra de communiquer avec vous pour tout avis de sécurité au sujet du produit. En nous retournant cette fiche, vous convenez d'avoir lu et compris les directives d'utilisation et les avertissements précisés dans les directives.

RETOURNER À : **EURO-PRO Operating LLC 4400, BOIS-FRANC, ST. LAURENT (QUÉBEC) H4S 1A7**

**V1725**

Modèle

Date d'achat

Nom du magasin

Nom du propriétaire

Adresse

Ville

Prov.

Code postal

# Shark™

## Cordless Sweeper Barredor Inalámbrico Balai Sans Cordon

### OWNER'S MANUAL MANUAL DEL PROPIETARIO GUIDE DU PROPRIÉTAIRE

Model/ Modelo/ Modèle: **V1725**  
4.8 Volt DC- 4,8 Volt CD- 4,8 Volts CC



**EURO-PRO Operating LLC**

U.S.: 94 Main Mill Street, Door 16  
Plattsburgh, NY 12901

Canada: 4400, Bois-Franc  
St-Laurent, QC H4S 1A7

Tél.: 1 (800) 798-7398  
www.sharkvac.com

**EURO-PRO **

# IMPORTANT SAFEGUARDS

When using an electrical appliance, basic safety precautions should always be observed, including the following

**READ ALL INSTRUCTIONS BEFORE USING YOUR CORDLESS SWEEPER.**

**WARNING:** To reduce the risk of fire, electrical shock, or injury:

1. Do not charge this unit outdoors.
2. Do not use outdoors or on wet surfaces.
3. Do not allow to be used as a toy. Close attention is necessary when used by or near children.
4. Use only as described in this manual. Use only manufacturer's recommended attachments.
5. Do not use with damaged cord or plug. Do not use cordless sweeper if it has been dropped, damaged, left outdoors, or dropped in water. Return it to **EURO-PRO Operating LLC** for examination, repair or adjustment.
6. Do not abuse the charger cord. Never carry the charger or base by the cord or yank to disconnect from an outlet; instead grasp the charger and pull to disconnect.
7. Keep charger cord away from heated surfaces.
8. This product includes rechargeable nickel cadmium batteries. Batteries must be recycled or disposed of properly. **Do not incinerate batteries or expose to high temperatures**, as they may explode.
9. Do not handle plug or appliance with wet hands.
10. Do not put any object into openings. Do not use with any opening blocked; keep free of dust, lint, hair and anything that may reduce air flow.
11. Keep hair, loose clothing, fingers, and all parts of body away from openings and moving parts.
12. Do not pick up anything that is burning or smoking, such as cigarettes, matches, or hot ashes.
13. Do not attempt to change accessories while unit is running.
14. Use extra care when cleaning on stairs.
15. Do not use to pick up flammable or combustible liquids such as gasoline or use in areas where they may be present.
16. Read and follow all label, operational and marking instructions.
17. Do not use charger with an extension cord. Plug charger directly into an electrical outlet. Use charger only in a standard (120V., 60Hz) electrical outlet.
18. **Do not use the cordless sweeper without dust container in place.**
19. Store the cordless sweeper indoors. Store after use to prevent accidents.
20. Leaks from battery cells can occur under extreme conditions. If the liquid, which is 20-35% solution of potassium hydroxide, gets on the skin - wash immediately with soap and water or neutralize with a mild acid such as lemon juice or vinegar. If the liquid gets into the eyes, flush them immediately with clean water for a minimum of 10 minutes and seek medical attention.
21. Use only on dry, indoor surfaces.
22. Do not use for any purpose other than described in this user's guide.
23. Do not attempt to use the charger with any other product or attempt to charge this product with another charger. **Use only EURO-PRO charger model TechWorld AD-0720-UL-8 OR AD-0815-UL8 supplied with this appliance.**
24. The appliance must be disconnected from the supply when removing the battery.

# SOIN ET ENTRETIEN

**Afin d'améliorer le rendement et la durée utile de ce balai, nous vous recommandons de prendre les mesures suivantes :**

1. Nettoyer l'appareil une fois par mois à l'aide d'un chiffon sec (y compris le logement de la coupelle à poussière). Retirer tous les cheveux, fibres ou autres matières qui se seraient accumulés dans ce logement, sur la brosse rotative.
2. Ne pas utiliser de produits abrasifs pour nettoyer le balai. **Ne pas l'immerger dans l'eau.**
3. Ne pas aspirer des liquides et ne pas utiliser sur un plancher mouillé.
4. Ne pas utiliser sur du ciment, du goudron ou des surfaces rugueuses similaires.
5. Ne pas aspirer des bouts de ficelles ou de tissu.
6. Ne pas passer le balai sur des tapis à franges ou effilés.

## GUIDE DE DÉPANNAGE

PROBLÈME	CAUSE POSSIBLE	SOLUTION POSSIBLE
LE BALAI NE FONCTIONNE PAS	<ol style="list-style-type: none"> <li>1. Les piles sont épuisées.</li> <li>2. La prise de courant murale ne fonctionne pas.</li> <li>3. L'appareil doit être réparé.</li> <li>4. La pile est incorrectement insérée.</li> </ol>	<ol style="list-style-type: none"> <li>1. Recharger le balai.</li> <li>2. Vérifier le fusible ou le disjoncteur. Changer le fusible ou remettre le disjoncteur à sa position initiale.</li> <li>3. Appelez le service à la clientèle.</li> <li>4. Faire correspondre le + de la pile au + dans le compartiment</li> </ol>
LE BALAI NE RAMASSE PAS	<ol style="list-style-type: none"> <li>1. La coupelle à poussière est pleine.</li> <li>2. L'appareil doit être rechargé.</li> </ol>	<ol style="list-style-type: none"> <li>1. Vider la coupelle à poussière.</li> <li>2. Recharger le balai.</li> </ol>
DE LA POUSSIÈRE S'ÉCHAPPE DE LE BALAI	<ol style="list-style-type: none"> <li>1. La coupelle à poussière est pleine.</li> </ol>	<ol style="list-style-type: none"> <li>1. Vider la coupelle à poussière.</li> </ol>
LA BROSSE ROTATIVE NE RAMASSE RIEN	<ol style="list-style-type: none"> <li>1. L'appareil est bouché.</li> <li>2. La coupelle à poussière est pleine.</li> </ol>	<ol style="list-style-type: none"> <li>1. Vérifier que la brosse ou le dessous du balai sont propres. Nettoyer la brosse et/ou la balayeuse.</li> <li>2. Vider et nettoyer la coupelle à poussière.</li> </ol>
LE BALAI NE SE RECHARGE PAS	<ol style="list-style-type: none"> <li>1. La prise de courant ne fonctionne pas</li> <li>2. L'adaptateur de recharge ne fonctionne pas</li> <li>3. Les piles ne se rechargent plus</li> <li>4. L'appareil est demeuré en marche</li> </ol>	<ol style="list-style-type: none"> <li>1. Vérifier que la prise de courant fonctionne (en y branchant un autre appareil).</li> <li>2. Remplacer l'adaptateur de recharge.</li> <li>3. Voir les instructions de mise au rebut à la page 25.</li> <li>4. Éteindre l'appareil</li> </ol>

# SAVE THESE INSTRUCTIONS

## FOR HOUSEHOLD USE ONLY

## RETRAIT ET MISE AU REBUT DES PILES

**REMARQUE:** En cas de doute sur la façon de retirer le bloc-piles, confiez votre balai motorisée sans cordon à un technicien d'entretien d'appareils électroménagers qualifié qui se chargera de le faire pour vous.

Suivre ces étapes pour retirer les piles.

Ce balai motorisée sans cordon contient des piles au nickel-cadmium (Ni-Cd) qui doivent être jetées de la façon appropriée. Lorsque les piles ne sont plus bonnes, il faut les sortir de le balai motorisée sans cordon et les jeter. Ne retirer les piles que pour les jeter. **Contactez le centre de recyclage local pour obtenir de l'information sur le recyclage et la mise au rebut des piles au nickel-cadmium (Ni-Cd).**

**AVERTISSEMENT:** Ne jamais utiliser de piles ordinaires en remplacement de celles-ci. Elles risqueraient de couler et d'endommager l'appareil. Utilisez seulement le bloc-piles de remplacement **X8905**, fourni par SHARK.

### RETRAIT DU BLOC-PILES

1. Retirez les poignées de rallonge et la coupelle à poussière.
2. Tournez l'appareil sens dessus-dessous de façon à ce que la base soit orientée vers le haut. (Fig. 9)
3. Appuyez sur la languette de verrouillage et soulevez le couvercle du compartiment à piles. (Fig. 10)
4. Retirez l'ancien bloc-piles de l'appareil.
5. Détachez du bloc-piles le couvercle du compartiment du bloc-piles et mettez-le de côté.
6. Insérez un nouveau bloc-piles dans l'appareil en vous assurant que la borne positive (+) du bloc-piles correspond à la marque positive (+) à l'intérieur du compartiment à piles. Remettez le couvercle du compartiment à piles en place en vous assurant que languette de verrouillage s'enclenche bien.

**IMPORTANT:** Cet appareil contient des piles au nickel-cadmium (ni-cd). Ces piles doivent être recyclées ou jetées de la façon appropriée.

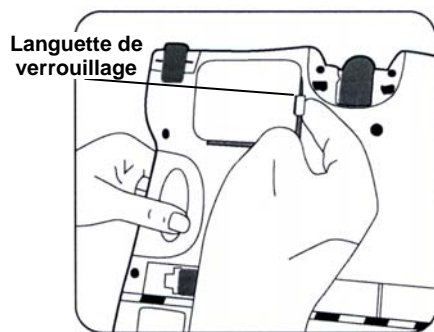

Fig. 9

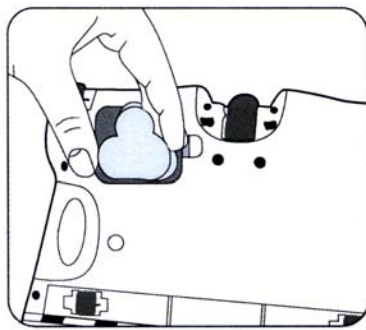
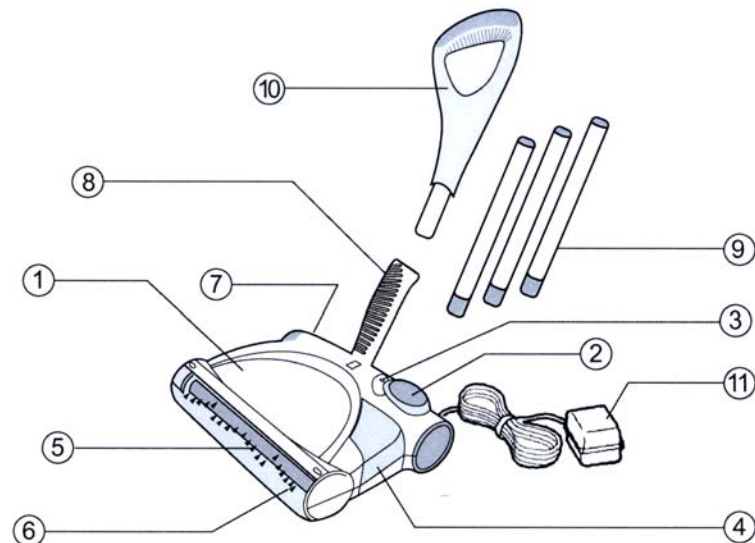

Fig. 10

# Shark™

**Model: V1725**  
**4.8 Volt DC**



- |                             |   |
|-----------------------------|---|
| 1. Sweeper Power Head       | 7. Charging Jack  |
| 2. On / Off Switch          | 8. Lower Handle   |
| 3. Charging Light Indicator | 9. Metal Extension Handles                                      |
| 4. Dust Cup (Container)     | 10. Upper Handle  |
| 5. Rotating Brush           | 11. Charging Adapter: Use Only                                  |
| 6. Transparent Brush Cover  | TechWorld AD-0720-UL-8 7,5V-200<br>mA or AD-0815-UL8 7,5V-150mA |

Illustrations may differ from actual product.

**NOTE:** Cordless Sweeper Model V1725 is shipped with the batteries uncharged. Charging of the unit for 16-20 hours prior to first use is required. Use replacement battery # X8905 only.

# ASSEMBLING YOUR CORDLESS SWEEPER

## Before you start:

Your Cordless Sweeper will require very little assembly. You should remove it from the carton and familiarize yourself with all the components listed per the exploded view drawing (pg.2) This will help you in the assembly and operation of your cordless sweeper.

**Note:** The charging adapter is shipped inside the dust cup.

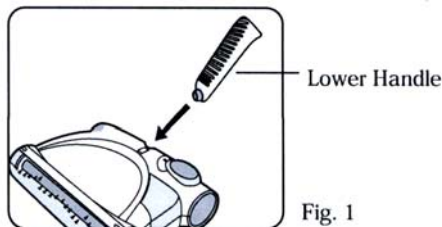

1. Insert the lower handle - small end - into the sweeper power head. Push until firmly in place. (Fig. 1) **HANDLE CAN BE ROTATED FOR PROPER USE.**

2. Assemble the metal extension handles by pushing the plastic insert into the mating metal tube. Push until only small portion of insert is visible or you cannot press any farther into the tubing. Push the handle assembly into the upper handle.

**NOTE: One metal extension tube has a different plastic insert. This tube should be on the bottom of the handle.**

Insert the handle assembly into the lower handle so that the tab on the plastic insert snaps into the open slot on the lower handle. (Fig. 2)

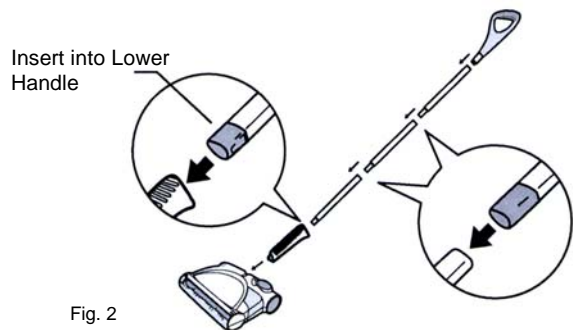

3. Place the handle into the upward storage position.

4. Plug the charging adapter into the sweeper power head charging jack. Plug the charging adapter cord into a standard electrical outlet (120V., 60Hz.) The green charging indicator should illuminate. If it does not, depress the On/Off switch one time.



**CAUTION: ALWAYS USE ADAPTOR SUPPLIED (ONLY) WITH SWEEPER**

# RECHARGE DE LE BALAI MOTORISÉE SANS CORDON

1. Brancher la prise du chargeur dans la fiche de recharge à l'arrière de le balai. Brancher l'adaptateur dans une prise de courant murale (120V., 60Hz.). N'utiliser que le chargeur TechWorld AD-0720-UL-8 ou AD-0815-UL-8. (Fig. 9)
2. Le balai sans cordon fonctionne à l'aide de piles ni-cad. Elle doit être chargée pendant 16 à 20 heures avant d'être utilisée pour la première fois.
3. Lorsqu'on recharge l'appareil, l'interrupteur marche/arrêt doit être en position d'arrêt (OFF).
5. Le témoin de recharge sur le dessus de le balai s'allume pour indiquer que le balai se recharge.
6. Pour recharger, répéter l'étape 1 ci-dessus. Les temps de recharge varient en fonction de l'usage entre les cycles de recharge.

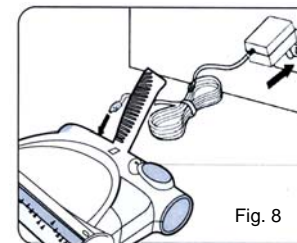

**REMARQUE:** Si vous tentez de recharger le balai et que le voyant de recharge ne s'allume pas, appuyez sur le bouton de marche/arrêt pour éteindre le balai. Le voyant de recharge devrait maintenant s'allumer.

**REMARQUE:** On atteindra un rendement optimal seulement après deux (2) ou trois (3) recharges.

**IMPORTANT:** Afin d'assurer un rendement optimal, on recommande de décharger et de recharger entièrement le balai au moins une fois par mois.



## ATTENTION

- N'utilisez que le bloc-piles fourni avec l'appareil.
- Ne tentez pas de retirer le bloc-piles pour le charger.
- Ne tentez jamais de jeter le bloc-piles ou l'appareil dans un feu ni de l'incinérer.
- Ne tentez pas de retirer ou d'endommager l'enveloppe des piles.
- Le bloc-piles doit être recyclé ou disposé de manière appropriée à la fin de sa durée de vie.

## RANGEMENT DE LE BALAI SANS CORDON

Votre balai sans cordon peut être rangée en l'accrochant à une vis fixée dans un mur ou une surface verticale à l'aide de la fente à l'arrière de la poignée supérieure. Utilisez une vis plane No 6 ou à tête cylindrique bombée et les ferrures appropriées pour la surface sur laquelle le balai sera fixée (p. ex. plaque de plâtre). Laissez la tête de la vis dépasser d'au moins 3/16 po de la surface de fixation. Toujours vider le balai avant de la suspendre pour la ranger.

## NETTOYAGE DE LA COUPELLE À POUSSIÈRE

Pour un rendement optimal, vider la coupelle après chaque usage.

1. À partir du côté, tirer la coupelle tout droit hors de l'appareil (Fig. 5)

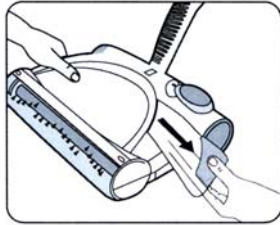

Fig. 5

2. Videz le contenu de la coupelle (Fig. 6). Au besoin, rincez la coupelle à l'eau pour la nettoyer, mais **faites-la sécher complètement** avant de la remettre dans l'appareil.

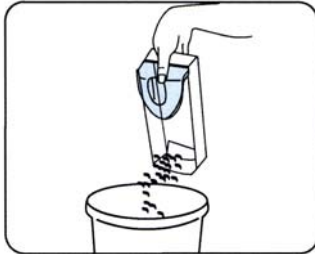

Fig. 6

3. Remettez la coupelle en place dans le balai.
4. De temps à autre, retirez le couvercle transparent de la brosse à l'avant du balai et retirez toute accumulation de soies, de cheveux ou de fibres dans la brosse rotative. Pour retirer le couvercle, agrippez le couvercle à partir du bas, tirez-le vers le haut jusqu'à ce les languettes du dessus de le balai se libèrent des fentes latérales (Fig. 7)

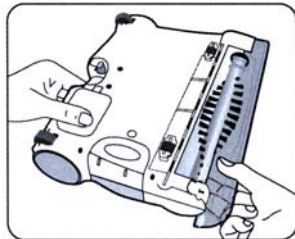

Fig. 7



**ATTENTION:** Ne pas mettre l'appareil en marche par mégarde pendant que vous le nettoyez. Évitez de nettoyer l'appareil pendant qu'il se recharge.

## HOW TO OPERATE YOUR CORDLESS SWEEPER

1. **Before using, please ensure that the cordless sweeper has been initially charged for 16-20 hours.**

Your cordless sweeper will only operate properly when the batteries are fully charged. Your sweeper will operate for varying lengths of time on a full charge. This will depend upon the type of surface being cleaned. (Longer operating time on bare floors vs carpets.)

2. Push the On/Off switch to operate the unit. To turn off, press switch again. (Fig.3)

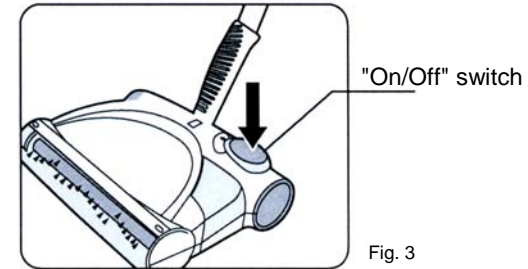

Fig. 3



**CAUTION:** Any electronic or electrical appliance should not be stored in or exposed to areas of high heat or humidity. Do not store your cordless sweeper close to stoves, radiators, furnaces or in a bathroom or bathing area.

3. To release the handle to a comfortable position, apply pressure to the top of the sweeper head with your foot while pulling back on the handle. (Fig. 4)



Fig. 4

## CLEANING THE DUST CONTAINER

To achieve the best performance, empty the dust container after each use.

1. Pull the dust container straight out from the side. (Fig. 5)

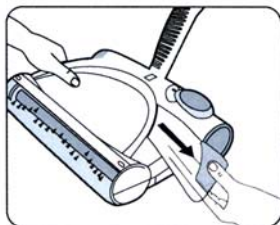

Fig. 5

2. Empty dust container contents. (Fig. 6) If desired- you may rinse with water to clean the dust container - but **dry thoroughly** before replacing on the sweeper.

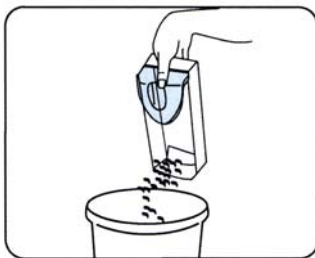

Fig. 6

3. Replace dust container on cordless sweeper.
4. Periodically remove the transparent brush cover on the front of the cordless sweeper and remove any build up of lint, hair or fiber on the rotating brush. To remove the cover - grip the cover from the bottom, pull out and upward until the cover unlocks from the side slots and tabs located on the top of the sweeper. (Fig. 7)

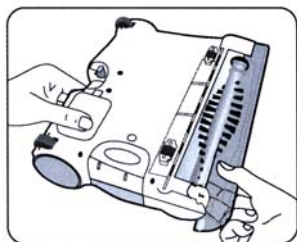

Fig. 7



**CAUTION: Do not accidentally turn unit on while cleaning. Do not clean while unit is charging.**

## FONCTIONNEMENT DE LE BALAI SANS CORDON

1. **Avant l'usage initial, assurez-vous de charger le balai sans cordon pendant 16 à 20 heures.**

Votre balai sans cordon ne fonctionnera correctement que si ses piles sont pleinement chargées. Une recharge complète vous donnera une durée de fonctionnement pouvant varier en fonction du type de surface à nettoyer. (Sa durée de fonctionnement sera plus longue pour le nettoyage de planchers nus plutôt que de tapis.)

2. Appuyez sur le commutateur marche/arrêt pour mettre en marche l'appareil. Pour l'éteindre, appuyez encore une fois sur le commutateur. (Fig.3)

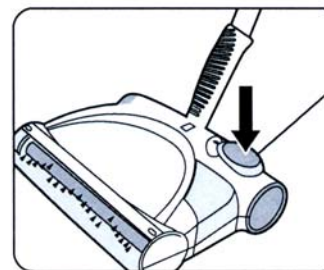

Commutateur marche/arrêt

Fig. 3



**ATTENTION: Ne pas entreposer les appareils ménagers électriques dans des endroits très chauds ou humides et ne pas les y exposer. Ne pas ranger le balai sans cordon à proximité de cuisinières, radiateurs, chaudières ou dans une salle de bains.**

3. Pour modifier l'angle du manche, appuyer sur l'élément moteur de le balai avec le pied tout en tirant le manche vers l'arrière (Fig. 4).



Fig. 4

## ASSEMBLAGE DU BALAI SANS CORDON

### Avant de commencer:

Le balai sans cordon requiert un assemblage minimal. Pour faciliter l'assemblage et l'utilisation, sortir le balai du carton et se familiariser avec les composantes énumérées sur le dessin à la page 2. Ceci vous aidera à faire l'assemblage et à utiliser le balai sans cordon.

**Remarque :** L'adaptateur de recharge est rangé dans la coupelle à poussière pour l'envoi.

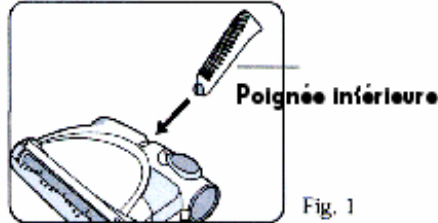

1. Insérez la poignée inférieure – extrémité étroite – dans la tête motorisée. Pousser jusqu'à ce qu'elle soit bien en place (fig. 1). **LA POIGNÉE PEUT ÊTRE TOURNÉE POUR EN FACILITER L'USAGE.**
2. Assemblez les poignées de rallonge en métal en pressant l'encart en plastique dans le tube en métal correspondant. Appuyez jusqu'à ce que presque tout l'encart en plastique ne soit plus visible ou que vous ne puissiez l'enfoncer plus profondément. Pressez l'assemblage de la poignée dans la poignée supérieure.  
**REMARQUE : un des tubes de rallonge en métal est doté d'un encart en plastique différent. Ce tube doit se trouver au bas de la poignée.**  
Insérez l'assemblage de la poignée dans la poignée inférieure de façon à ce que la languette des encarts en plastique s'enclenche dans la fente de la poignée inférieure. (Fig. 2)

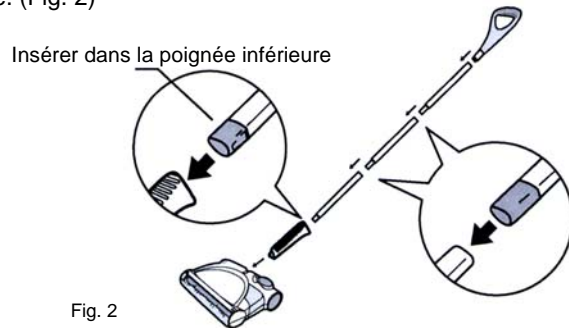

3. Placez la poignée dans sa position de rangement orientée vers le haut.
4. Branchez l'adaptateur dans la prise de recharge de la tête motorisée. Branchez le cordon de l'adaptateur dans une prise murale normale (120V, 60Hz.). Le témoin de recharge vert s'allumera. Sinon, appuyez une seule fois sur le commutateur marche/arrêt.

**ATTENTION: N'UTILISER QUE L'ADAPTATEUR SHARK**

## CHARGING THE CORDLESS SWEEPER

1. Connect the charger plug to the charging jack or hole on the back of the sweeper. Plug the the charging adapter into the wall outlet. (120V., 60Hz.) Use only TechWorld Charger AD-0720-UL-8 or AD-0815-UL8. (Fig. 8)
2. This cordless sweeper is powered by Ni-Cd batteries. Before first use, they must be charged for a minimum of 16 - 20 hours.
3. When recharging the unit, the "On/Off" switch must be in the "OFF" position.
4. The charging light indicator on the top of the sweeper will illuminate to indicate that the sweeper is properly charging.
5. To recharge, repeat step #1 above. Charging times will vary depending upon the amount of usage between charging cycles.

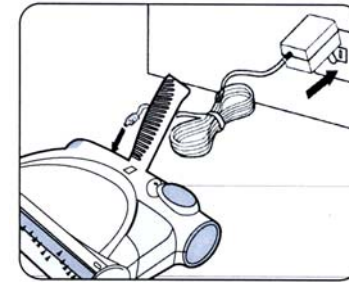

**NOTE:** If, when you place the sweeper to recharge and the charging indicator light does **NOT** illuminate, then press the On/Off button once to turn the sweeper off. The charging indicator light should now light up.

**NOTE:** Peak performance may only be realized after the unit has been charged and discharged two (2) or three (3) times.

**IMPORTANT:** To maintain peak performance of your cordless sweeper, it is recommended that the unit be fully discharged, then completely re-charged at least once a month.

### **CAUTION**

- Use only with the battery pack supplied with the unit.
- Do not attempt to remove the battery pack from the unit to charge it.
- Never attempt to throw the battery pack or unit into a fire or incinerate it.
- Do not attempt to remove or damage the battery casing.
- Battery must be recycled or disposed of properly at the end of it's service life.

## STORING THE CORDLESS SWEEPER

Your cordless sweeper may be stored by using the slot on the back of the upper handle and hanging it from a screw secured to a wall or other vertical surface. Use a #6 flat or pan head screw with the appropriate hardware for the surface that the sweeper will be mounted on, (i.e. gyproc). Allow the screw head to extend a approximately 3/16" from the mounting surface. Always empty your sweeper before hanging up for storage.

## Battery Removal & Disposal

**NOTE:** If uncertain as to how to remove your battery pack, we suggest you take your sweeper to a reputable small appliance service technician to have this service performed.

Follow these steps when battery removal is required.

This sweeper is equipped with Ni-Cd batteries and you need to dispose of them properly. When the batteries are no longer good for use, they must be removed from the sweeper for disposal. Do not remove the batteries for any reason other than disposal of them. **Call your nearest recycling center for information on the recycling and disposal of Ni-Cd batteries.**

**WARNING:** You must never use ordinary batteries for replacement as these may leak and cause damage. Use only battery pack **X8905** provided for replacement.

## Removal of Battery Pack

1. Remove the extension handles and dust cup container.
2. Turn unit over so that the base is facing upwards. Be careful not to turn the unit ON. (Fig. 9)
3. Push in locking tab and lift off battery compartment cover. (Fig. 10)
4. Lift out battery pack and set aside.
5. Insert the new battery pack into unit, ensuring that the Positive (+) terminal of the battery pack corresponds with the positive (+) making inside the battery compartment. Replace the battery compartment cover making certain that the locking tab snaps in place.

**IMPORTANT:** This appliance contains Ni-Cd batteries. The batteries must be recycled or disposed of properly.

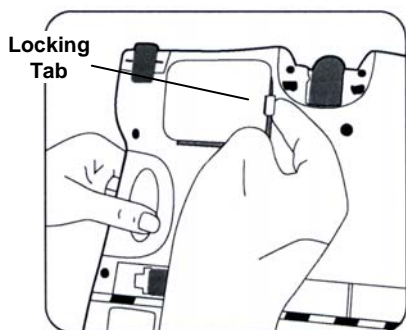

Fig. 9

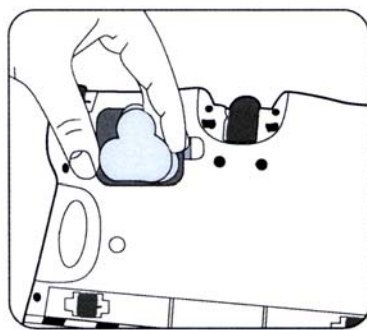
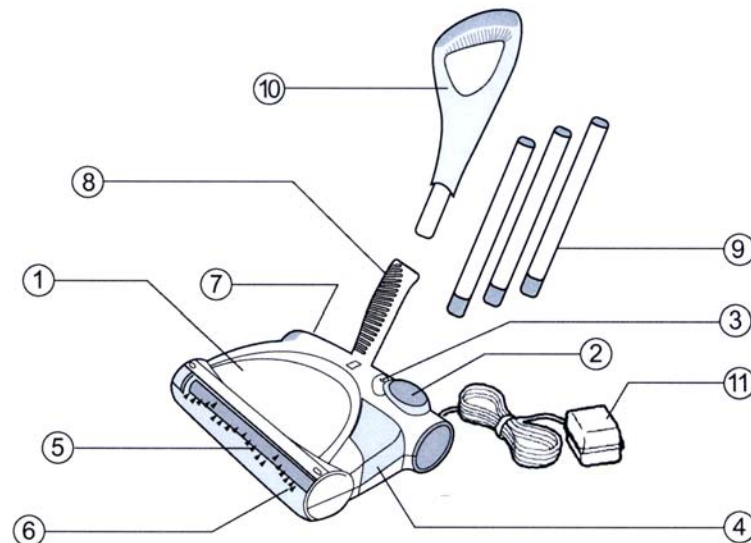

Fig. 10

# Shark™

Modèle: V1725

4,8 volts CC



- |                                    |  |
|------------------------------------|--|
| 1. Tête motorisée                  | 7. Prise de recharge   |
| 2. Interrupteur marche/arrêt       | 8. Poignée inférieure  |
| 3. Témoin de recharge              | 9. Poignées de rallonge en métal   |
| 4. Coupelle à poussière            | 10. Poignée supérieure   |
| 5. Brosse rotative                 | 11. Adaptateur de recharge :   |
| 6. Couvercle de brosse transparent | N'utilisez que TechWorld AD-0720-UL-8 7,5V-200 mA ou AD-0815-UL-8 7,5V-150mA |

Les illustrations peuvent différer du produit réel.

**REMARQUE:** Le balai motorisée sans cordon modèle V1725 est expédiée avec des piles non chargées. Charger les piles pendant 16 à 20 heures avant d'utiliser l'appareil. N'utiliser que des piles de recharge X8905.



# MESURES DE SÉCURITÉ IMPORTANTES

L'usage de tout appareil ménager électrique exige que des consignes de sécurité fondamentales soient observées, dont celles-ci :

**LIRE TOUTES LES INSTRUCTIONS AVANT D'UTILISER LE BALAI SANS FIL.**

**AVERTISSEMENT:** Afin de réduire le risque d'incendie, de choc électrique et de blessures:

1. Ne pas recharger l'appareil en plein air.
2. Ne pas utiliser l'appareil en plein air ou sur des surfaces mouillées.
3. Cet appareil n'est pas un jouet. Surveiller étroitement tout enfant qui l'utilise ou qui joue à proximité.
4. N'utiliser que tel que décrit dans ce guide. N'utiliser que les accessoires recommandés par le fabricant.
5. Ne pas utiliser si le cordon ou la prise sont endommagés. Ne pas utiliser le balai sans cordon si elle a été échappée, endommagée, laissée en plein air ou si elle a tombé dans l'eau. La retourner à la société **EURO-PRO Operating LLC** pour la faire examiner, réparer ou régler.
6. Ne pas abuser du cordon du chargeur. Ne jamais transporter le chargeur ou la base par le cordon ou tirer sur le cordon pour le débrancher d'une prise ; on veillera plutôt à saisir le chargeur et à tirer sur la fiche pour le débrancher.
7. Garder le cordon du chargeur à l'écart des surfaces chaudes.
8. Ce produit est accompagné de piles au nickel-cadmium rechargeables. Le bloc-piles doit être recyclé ou disposé de manière appropriée. **Ne pas incinérer les piles et ne pas les exposer à des températures élevées.** Elles risqueraient d'exploser.
9. Ne pas manipuler la prise ou l'appareil avec des mains mouillées.
10. Ne pas introduire d'objets dans les ouvertures. Ne pas utiliser si des ouvertures sont obstruées. Veiller à retirer la poussière, les peluches, les cheveux et tout autre corps étranger qui pourraient nuire à la circulation d'air.
11. Garder les cheveux, les vêtements amples, les doigts et toutes autres parties du corps éloignés des ouvertures et pièces mobiles.
12. Ne pas ramasser quoi que ce soit qui serait en train de brûler ou de fumer, tel que des cigarettes, des allumettes ou des cendres chaudes.
13. Ne pas essayer de changer des accessoires pendant que l'appareil fonctionne.
14. User d'une prudence extrême dans les escaliers.
15. Ne pas utiliser pour ramasser des liquides inflammables ou combustibles tels que de l'essence, et ne pas utiliser dans les endroits qui en contiennent.
16. Lire et suivre toutes les instructions figurant sur l'étiquette et dans le mode d'emploi, et autres instructions.
17. Ne pas utiliser le chargeur avec une rallonge. Brancher le chargeur directement dans une prise de courant. Brancher le chargeur uniquement dans une prise de courant standard (120V., 60Hz).
18. Garder l'extrémité de la brosse rotative éloignée du visage et du corps.
19. **Ne pas utiliser le balai sans cordon sans sa coupelle à poussière.**
20. Ranger le balai sans fil à l'intérieur. Afin d'éviter les accidents, ranger immédiatement le balai après chaque usage.
21. Il arrive que, dans des conditions extrêmes, les éléments des piles coulent. Si le liquide, qui est une solution d'hydroxyde de potassium de 20 à 35 %, entre en contact avec la peau, laver immédiatement à l'eau savonneuse ou neutraliser à l'aide d'un acide doux tel que du jus de citron ou du vinaigre. Si le liquide entre en contact avec les yeux, rincer immédiatement à grande eau pendant au moins 10 minutes et consulter un médecin.
22. N'utiliser que sur les surfaces sèches, à l'intérieur.
23. Ne pas utiliser à des fins autres que celles décrites dans ce guide.
24. Ne pas utiliser le chargeur avec d'autres appareils et ne pas essayer de recharger ce produit avec un autre chargeur. **Utiliser uniquement le chargeur qui accompagne cet appareil, TechWorld AD-0720-UL-8 ou AD-0815-UL-8.**
25. L'appareil doit être débranché de sa source d'alimentation lors de l'enlèvement de la pile.

## CONSERVER CES INSTRUCTIONS

RÉSERVÉ À L'USAGE DOMESTIQUE

## Care and Maintenance

**To improve the performance and life of your unit, we recommend you do the following:**

1. Once a month clean the unit with a dry cloth, including the chamber which the dust container fits into. Remove any hair, fiber or other materials that may have built up in the chamber, on the rotating brush.
2. Don't use abrasive materials to clean the sweeper. **Do not immerse the unit in water.**
3. Do not pick up liquids or use on wet floors.
4. Do not use on concrete, tar or similar rough surfaces .
5. Don't pick up pieces of string or fabrics with the sweeper.
6. Do not clean tasseled or frayed carpets with the sweeper.

### TROUBLESHOOTING GUIDE

PROBLEM	POSSIBLE REASON	POSSIBLE SOLUTION
SWEEPER WILL NOT OPERATE	<ol style="list-style-type: none"> <li>1. Batteries discharged.</li> <li>2. No power in electrical outlet supplying charging adapter.</li> <li>3. Unit needs servicing.</li> <li>4. Battery misplaced.</li> </ol>	<ol style="list-style-type: none"> <li>1. Charge unit.</li> <li>2. Check fuse or breaker. Replace fuse/reset breaker.</li> <li>3. Call Customer Service.</li> <li>4. Match "+" on battery to compartment "+".</li> </ol>
SWEEPER WILL NOT PICK-UP	<ol style="list-style-type: none"> <li>1. Dust container is full.</li> <li>2. Unit needs recharging.</li> </ol>	<ol style="list-style-type: none"> <li>1. Empty dust container.</li> <li>2. Charge unit.</li> </ol>
DUST ESCAPING FROM SWEEPER	<ol style="list-style-type: none"> <li>1. Dust container is full.</li> </ol>	<ol style="list-style-type: none"> <li>1. Empty dust container.</li> </ol>
ROTATING BRUSH WILL NOT PICK UP	<ol style="list-style-type: none"> <li>1. Unit clogged.</li> <li>2. Dust container is full.</li> </ol>	<ol style="list-style-type: none"> <li>1. Check for excessive material on brush or in bottom of sweeper. Remove obstruction from brushes and/or sweeper.</li> <li>2. Empty and clean dust container.</li> </ol>
SWEEPER WILL NOT CHARGE	<ol style="list-style-type: none"> <li>1. Electrical outlet not working.</li> <li>2. Charging Adapter not working.</li> <li>3. Batteries no longer functioning.</li> <li>4. Unit left in on position.</li> </ol>	<ol style="list-style-type: none"> <li>1. Check to ensure outlet is working properly. (Easily checked by plugging in another appliance.</li> <li>2. Replace charging adapter.</li> <li>3. See battery disposal pg. 7.</li> <li>4. Press switch to "Off".</li> </ol>



## ONE (1) YEAR LIMITED WARRANTY

EURO-PRO Operating LLC warrants this product to be free from defects in material and workmanship for a period of one (1) year from the date of the original purchase, when utilized for normal household use, subject to the following conditions, exclusions and exceptions. If your appliance fails to operate properly while in use under normal household conditions within the warranty period, return the complete appliance and accessories, freight prepaid to:

In US: **EURO-PRO Operating LLC**, 94 Main Mill Street, Door 16, Plattsburgh, N.Y. 12901  
 In Canada: **EURO-PRO Operating LLC**, 4400 Bois Franc, St. Laurent, Quebec H4S 1A7

If the appliance is found to be defective in material or workmanship, **EURO-PRO Operating LLC** will repair or replace it free of charge. Proof of purchase date and \$ 9.95 to cover the cost of return shipping and handling must be included. \*

Non-durable parts including, without limitation, dust cups and brushes which normally require replacement are specifically excluded from warranty.

The liability of **EURO-PRO Operating LLC** is limited solely to the cost of the repair or replacement of the unit at our option. This warranty does not cover normal wear of parts and does not apply to any unit that has been tampered with or used for commercial purposes. This limited warranty does not cover damage caused by misuse, abuse, negligent handling or damage due to faulty packaging or mishandling in transit. This warranty does not cover damage or defects caused by or resulting from damages from shipping or repairs, service or alterations to the product or any of its parts, which have been performed by a repair person not authorized by **EURO-PRO Operating LLC**.

This warranty is extended to the original purchaser of the unit and excludes all other legal and/or conventional warranties. The responsibility of **EURO-PRO Operating LLC** if any, is limited to the specific obligations expressly assumed by it under the terms of the limited warranty. In no event is **EURO-PRO Operating LLC** liable for incidental or consequential damages of any nature whatsoever. Some states/provinces do not permit the exclusion or limitation of incidental or consequential damages, so the above may not apply to you.

This warranty gives you specific legal rights, and you may also have other rights which vary from state to state or province to province.

**\*Important: Carefully pack item to avoid damage in shipping. Be sure to include proof of purchase date and to attach tag to item before packing with your name, complete address and phone number with a note giving purchase information, model number and what you believe is the problem with item. We recommend you insure the package (as damage in shipping is not covered by your warranty). Mark the outside of your package "ATTENTION CUSTOMER SERVICE". We are constantly striving to improve our products, therefore the specifications contained herein are subject to change without notice.**



## OWNERSHIP REGISTRATION CARD For Canadian Consumers Only

Please fill out and mail the product registration card within ten (10) days of purchase. The registration will enable us to contact you in the unlikely event of a product safety notification. By returning this card you acknowledge to have read and understood the instructions for use, and warnings set forth in the accompanying instructions.

RETURN TO: **EURO-PRO Operating LLC**, 4400 Bois Franc, St. Laurent, QC H4S 1A7

V1725

Appliance model

Date purchased Name of store

Owner's name

Address City Prov. Postal Code



## GARANTÍA LIMITADA DE UN (1) AÑO

**EURO-PRO Operating LLC** garantiza este artefacto contra defectos de materiales y de fabricación por un (1) año a partir de su fecha de compra cuando se le da uso doméstico normal por el comprador original únicamente, y sujeto a las siguientes condiciones, exclusiones y excepciones.

Si este artefacto presentase algún defecto cubierto bajo los términos de esta garantía durante el periodo de la garantía, remítalo con flete prepagado a:

En EE.UU.: **EURO-PRO Operating LLC**, 94 Main Mill Street, Door 16, Plattsburgh, N.Y. 12901  
 En Canadá: **EURO-PRO Operating LLC**, 4400 Bois Franc, St. Laurent, QC, H4S 1A7

Si **EURO-PRO Operating LLC** le encuentra defectos de material o de fabricación, EURO-PRO lo reparará o reemplazará sin costo. El cliente debe incluir el documento que pruebe la fecha de compra y un cheque por \$9.95 para cubrir el costo de manipulación y flete de retorno al cliente. \*

Esta garantía no cubre, sin excepciones, piezas sujetas a desgaste por su uso, tales como recipientes de polvo y escobillas.

La responsabilidad de **EURO-PRO Operating LLC** se limita únicamente al costo de reparación o cambio de la unidad. Esta garantía no cubre las piezas sujetas a desgaste por su uso, y no se aplica a artefacto alguno que haya sido alterado, intervenido físicamente o usado comercialmente. Esta garantía tampoco cubre daños causados por maltrato, mal uso, manipulación negligente, empaquetamiento defectuoso, manipulación en tránsito, reparaciones, servicio o alteraciones del artefacto o de cualquiera de sus componentes o piezas por personas no autorizadas por **EURO-PRO Operating LLC**.

Esta garantía se extiende al comprador original del artefacto y excluye toda otra garantía legal y/o convencional. La responsabilidad de **EURO-PRO Operating LLC**, si alguna, se limita a las obligaciones específicas expresamente asumidas bajo los términos de esta garantía limitada. **En ningún caso será EURO-PRO Operating LLC responsable por daños incidentales, consecuenciales o de ninguna otra naturaleza.** Algunos Estados no permiten la exclusión o la limitación de daños incidentales o consecuenciales, por lo que lo antedicho podría no aplicarse a usted.

Esta garantía le otorga derechos específicos y también podría tener otros derechos que varían entre Estados o Provincias.

**\*Importante: Empaque el artefacto cuidadosamente para evitar que se dañe durante el transporte. Asegúrese de incluir el documento que pruebe la fecha de compra, pegar una etiqueta en el artefacto con su nombre completo, dirección y teléfono, e incluir una nota con los datos de la compra, modelo, número de serie y una explicación de lo que usted cree que sea el problema. Recomendamos asegurar el paquete (porque los daños durante su transporte no están cubiertos por esta garantía). En el exterior del paquete, además de la dirección arriba indicada, marque "ATTENTION CUSTOMER SERVICE". Nos esforzamos constantemente por mejorar nuestros productos, por lo que las especificaciones indicadas en este documento podrían variar sin previo aviso.**



## TARJETA DE REGISTRO DE PROPIEDAD Solo Que Consumidor Canadiense

Llene esta tarjeta y remítanosla por correo dentro de los (10) diez días siguientes a la compra. El registro nos permitirá contactarlo en el poco probable caso de tener que enviarle una notificación de seguridad. Al enviar esta tarjeta, usted está aceptando haber leído y entendido las instrucciones para el uso y las advertencias en el instructivo que se acompaña.

REMITIR A: **EURO-PRO Operating LLC**, 4400 Bois Franc, St. Laurent, QC, H4S 1A7

V1725

Modelo del artefacto

Fecha de Compra Tienda donde lo compró

Nombre del Propietario

Dirección Ciudad Estado Cód. Postal

## Cuidado y Mantenimiento

Para mejorar el rendimiento y la vida útil de la unidad, recomendamos hacer lo siguiente:

1. Limpiar la unidad una vez al mes con un paño seco, incluyendo la cámara donde entra el contenedor de polvo. Sacar cualquier residuo de cabellos, fibras u otros materiales que se hayan acumulado en la cámara, en la escobilla giratoria o en la herramienta para bordes.
2. No utilizar materiales abrasivos para limpiar el barredor. **No sumergir la unidad en agua.**
3. No usar para recoger líquidos ni usar en superficies mojadas.
4. No usar en concreto, asfalto ni superficies ásperas similares.
5. No recoger hilos ni telas con el barredor.
6. No limpiar alfombras con borlas o flecos con el barredor.

GUÍA PARA DIAGNÓSTICO DE PROBLEMAS		
PROBLEMA	CAUSA POSIBLE	SOLUCIÓN POSIBLE
EL BARREDOR NO FUNCIONA	<ol style="list-style-type: none"> <li>1. Pilas descargadas.</li> <li>2. No hay corriente donde se enchufó el cargador / transformador.</li> <li>3. La unidad necesita servicio.</li> <li>4. Paquete de pilas mal instalado</li> </ol>	<ol style="list-style-type: none"> <li>1. Recargar la unidad.</li> <li>2. Revisar el fusible y el interruptor de circuito y reemplazarlos si es necesario.</li> <li>3. Llamar al Dpto. de Servicios al Cliente.</li> <li>4. Que el "+" en las pilas coincida con el "+" en el compartimento.</li> </ol>
EL BARREDOR NO RECOGE	<ol style="list-style-type: none"> <li>1. El contenedor de polvo está lleno.</li> <li>2. La unidad necesita recargarse.</li> </ol>	<ol style="list-style-type: none"> <li>1. Vaciar el polvo del contenedor.</li> <li>2. Recargar la unidad.</li> </ol>
EL POLVO SE ESCAPA DEL BARREDOR	<ol style="list-style-type: none"> <li>1. El contenedor de polvo está lleno.</li> </ol>	<ol style="list-style-type: none"> <li>1. Vaciar el polvo del contenedor.</li> </ol>
LA ESCOBILLA GIRATORIA NO RECOGE	<ol style="list-style-type: none"> <li>1. La unidad está obstruida.</li> <li>2. El contenedor de polvo está lleno.</li> </ol>	<ol style="list-style-type: none"> <li>1. Revisar si hay exceso de materiales en la escobilla o en el fondo del barredor. Eliminar la obstrucción de la escobilla o del barredor.</li> <li>2. Vaciar el polvo del contenedor y limpiarlo.</li> </ol>
LAS PILAS DEL BARREDOR NO CARGAN.	<ol style="list-style-type: none"> <li>1. No hay corriente donde se enchufó el cargador / transformador.</li> <li>2. El cargador/adaptador no funciona.</li> <li>3. Las pilas ya no funcionan.</li> <li>4. Se guardó encendida.</li> </ol>	<ol style="list-style-type: none"> <li>1. Revisar el fusible y el interruptor de circuito y reemplazarlos si es necesario.</li> <li>2. Reemplazar el cargador / transformador.</li> <li>3. Referirse a las instrucciones para desechar en la página 16.</li> <li>4. Presione el interruptor a la posición "OFF" (Apagado)</li> </ol>

## PAUTAS IMPORTANTES SEGURIDAD

Al utilizar un artefacto eléctrico, siempre se deben tomar medidas básicas de seguridad, incluyendo las siguientes.

**LEA TODAS LAS INSTRUCCIONES ANTES DE USAR ESTE ARTEFACTO**

**ADVERTENCIA:** Para reducir el riesgo de incendio, choque eléctrico o lesiones:

1. No cargue las pilas de este artefacto en exteriores.
2. No use este artefacto en exteriores ni en superficies mojadas.
3. No permita que se use como juguete. Se necesita poner mucha atención cuando lo usen los niños o se use cerca de ellos.
4. Usar sólo como se indica en este manual. Sólo use los accesorios recomendados por el fabricante.
5. No operar si el cordón o el enchufe están dañados; tampoco cuando el barredor o cualquiera de sus componentes se haya caído, dañado, dejado en el exterior o caído en agua. Devuélvalo a **EURO-PRO Operating LLC** para su revisión y reparación o ajuste.
6. No maltrate el cordón ni lo use como asa para transportar el cargador, no jale el cordón para desenchufarlo, hágalo del enchufe.
7. Mantenga el cordón del cargador alejado de fuentes de calor.
8. Este artefacto incluye pilas recargables de níquel-cadmio que deben reciclarse o desecharse apropiadamente. **No incinerar las pilas ni exponerlas a altas temperaturas** porque pueden explotar.
9. No manipule el enchufe o la unidad con las manos mojadas.
10. No introduzca objetos en las aberturas del artefacto, ni lo haga funcionar si alguna abertura está obstruida. Mantenerlo sin polvo, pelusas, pelos u otros materiales que reduzca el flujo de aire.
11. Mantenga el cabello, la ropa suelta, los dedos y todas las partes del cuerpo alejadas de las aberturas y piezas móviles.
12. No barrer materiales que se estén quemando o humeando, como cigarrillos, fósforos, cerillos cenizas calientes.
13. No intente cambiar accesorios cuando el artefacto esté funcionando.
14. Tenga cuidado especial cuando limpie escaleras.
15. No usar para recoger líquidos inflamables o combustibles como gasolina, ni usar en áreas donde puedan estar presentes.
16. Leer y obedecer todas las etiquetas, marcas e instrucciones de operación.
17. No usar el cargador/transformador con cordón de extensión, enchufarlo directamente sólo a un tomacorriente estándar de 120V, CA, 60Hz.
18. **No use el barredor inalámbrico sin el contenedor de polvo.**
19. Guarde el barredor en el interior de la casa. Para evitar accidentes, guárdelo después de usarlo.
20. Bajo condiciones extremas pueden producirse fugas de líquido de las pilas. Si el líquido que es una solución de hidróxido de potasio del 20 al 35% se introduce a la piel, lavarse inmediatamente con agua y jabón y neutralizarlo con un ácido suave, como jugo de limón o vinagre. Si el líquido entra a los ojos, lavarlos inmediatamente con agua limpia por un mínimo de 10 minutos y conseguir atención médica.
21. Sólo use este artefacto sobre superficies interiores secas.
22. No use este artefacto en forma diferente a la descrita en este manual.
23. No intente utilizar el cargador/transformador en otro artefacto ni intentar cargar este artefacto con otro cargador/transformador que no sea el **TechWorld Modelo AD-0720-UL-8 ó AD-0815-UL8 provisto con este artefacto.**
24. El artefacto deberá desconectarse de la fuente de alimentación durante la extracción de la pila

**CONSERVE ESTAS INSTRUCCIONES  
SÓLO PARA USO DOMÉSTICO**

# Shark™

Modelo: V1725  
4,8 Volt DC

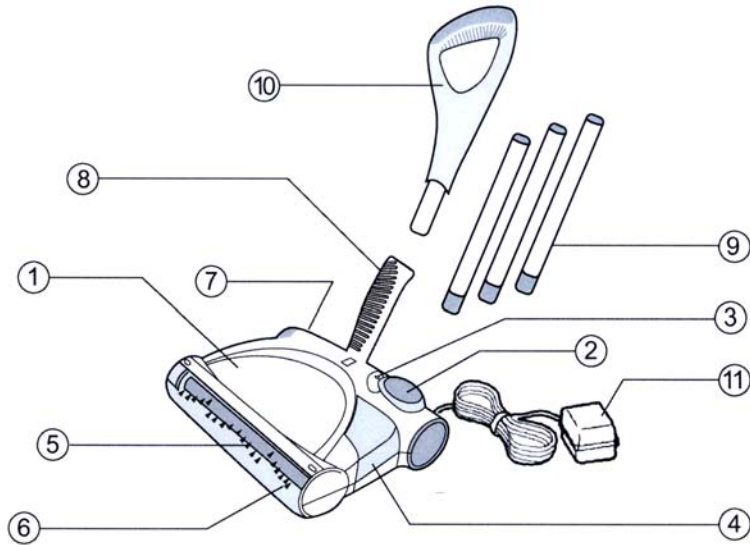

1. Cabezal motorizado del barredor
2. Interruptor
3. Luz indicadora de carga
4. Contenedor de polvo
5. Escobilla giratoria
6. Cubierta transparente de la escobilla giratoria
7. Enchufe para cargar
8. Mango inferior
9. Extensiones de metal para el mango
10. Mango superior
11. Cargador/Transformador  
(TechWorld AD-0720-UL 8-7,5 V- 200mA o el AD-0815-UL8 7,5 V-150mA)

La ilustración podría diferir de la unidad

**NOTA:** El barredor inalámbrico Modelo V1725 se despacha con las pilas descargadas, se deben cargar antes del primer uso. Sólo usar el paquete de pilas de repuesto X8905.

## DESMONTAJE Y DESECHO DE LAS PILAS

**NOTA:** Si no está seguro de como sacar el paquete de pilas, le sugerimos llevar el barredor a un taller confiable de servicio para artefactos pequeños para que lo saquen.

Se requiere seguir estas instrucciones para sacar el paquete de pilas.

Este barredor está equipado con un paquete de pilas de níquel-cadmio que deben desecharse apropiadamente. Cuando las pilas ya no se puedan seguir usando, deben sacarse del barredor y desecharse. No sacar las pilas por ningún otro motivo que no sea para desecharlas. Las pilas de níquel-cadmio (ni-cd) deben reciclarse o desecharse apropiadamente. Llamar al centro de reciclaje más cercano para pedir información.

**ADVERTENCIA:** Nunca se deben usar pilas comunes como repuesto porque podrían tener fugas de ácido que causen daños. Para reemplazo sólo utilice el paquete de pilas X8905 provisto.

## DESMONTAJE DEL PAQUETE DE PILAS

1. Extraiga las manijas de extensión y el contenedor de polvo.
2. Invierta la posición de la unidad de modo tal que se base quede orientada hacia arriba. Tener cuidado de no poner la unidad en marcha. (Fig. 9)
3. Presione la pestaña de seguro de la tapa y levántela. (Fig. 10)
4. Extraiga de la unidad el paquete de pilas viejo y póngalo a un lado.
5. Inserte el paquete de pilas nuevo asegurándose que el terminal (+) de las pilas coincida con la marca (+) en el compartimiento de pilas. Reinstale la tapa del compartimiento cerciorándose que la pestaña enganche en posición.

**IMPORTANTE:** Este artefacto contiene pilas de níquel-cadmio (Ni-Cd) que deben reciclarse o desecharse apropiadamente.

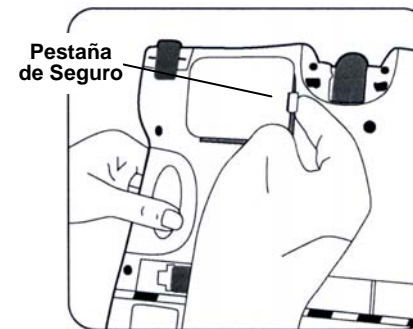

Fig. 9

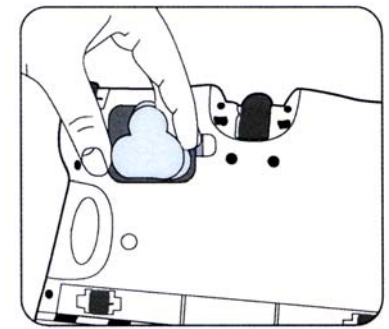
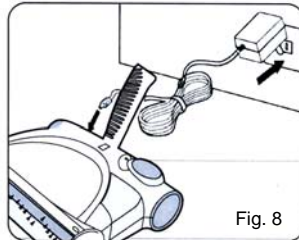

Fig. 10

## RECARGA DEL BARREDOR INALÁMBRICO

1. Inserte el conector del cargador en el enchufe de carga del barredor en la parte posterior de la base. Luego enchufar el cargador al tomacorriente (120V, CA, 60Hz.) de la pared. Utilice sólo el cargador/transformador TechWorld AD-0720-UL-8 ó AD-0815-UL-8 (Fig. 8).
2. Este barredor inalámbrico funciona con un paquete de pilas de níquel-cadmio (Ni-Cd). Antes de usarlo por primera vez, cárguelo por mínimo 16 a 20 horas.
3. Mientras la unidad se recarga, el interruptor debe estar en "OFF" (apagado).
4. El barredor tiene una luz indicadora en la parte superior que se encenderá cuando las pilas de la unidad estén completamente cargadas.
5. Para recargar, repetir el paso No. 1. El tiempo necesario para cada ciclo de carga varía en función al uso que se le ha dado al barredor.



**NOTA:** Si al poner la aspiradora a recargar, la luz indicadora de carga no se enciende; presionar el botón de prender/apagar para desactivar la aspiradora. Ahora se encenderá la luz indicadora de carga.

**NOTA:** El barredor comienza a rendir al máximo recién después de 2 ó 3 descargas y recargas completas.

**IMPORTANTE:** Para mantener el rendimiento máximo del barredor inalámbrico, se recomienda permitir que se descargue completamente por lo menos una vez al mes antes de recargarlo.

### ⚠ PRECAUCIÓN

- Sólo utilice el paquete de pilas suministrado con la unidad.
- No intente sacar el paquete de pilas de la unidad para cargarlo.
- Nunca intente incinerar o arrojar el paquete de pilas o la unidad al fuego.
- No intente sacar el paquete de pilas ni dañar su envoltura.
- Las pilas deben reciclarse o desecharse adecuadamente cuando terminen su vida útil.

## GUARDADO DEL BARREDOR INALÁMBRICO

El barredor inalámbrico puede guardarse colgándose de la ranura en la parte posterior del mango superior en la cabeza de un tornillo en la pared o cualquier otra superficie vertical. Use un tornillo No. 6 de cabella plana o semiredonda con el anclaje adecuado para la superficie en que se va a colgar. Permita que la cabeza del tornillo sobresalga aproximadamente 5mm (3/16") de la superficie de montaje. Siempre vacíe la barredora antes de colgarla para guardarla.

## ENSAMBLAJE DEL BARREDOR INALÁMBRICO

### Entes de comenzar:

El barredor inalámbrico requerirá muy poco ensamblaje. Sáquelo de la caja y familiarícese con todos los componentes indicados en la página 2. Esto le ayudará en el ensamblaje y en la operación.

**Nota:** El cargador/transformador se despacha dentro del contenedor para polvo.

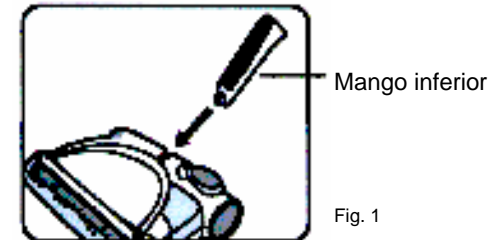

1. Inserte el mango inferior con el extremo pequeño en el cabezal. Presiónelo firmemente hasta que enganche en posición (Fig. 2).
2. Ensamble los tubos metálicos de extensión metiendo el inserto plástico en el tubo correspondiente y empujándolo hasta que sólo una pequeña porción del inserto quede visible o hasta que no se pueda seguir empujando en el tubo. Instalar el conjunto de tubos ensamblados en el mango superior (Fig.3).

**NOTA:** Un tubo metálico tiene un inserto plástico diferente que debe instalarse en la parte de abajo del mango inferior.

Inserte el conjunto de tubos ensamblado en el mango inferior de modo que el inserto de plástico enganche en la ranura abierta del mango inferior (Fig. 2).

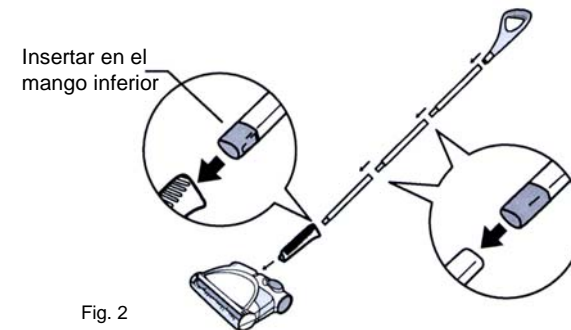

3. Coloque el mango con los tubos de extensión en posición de guardar (vertical).
4. Inserte el conector del cordón del cargador/transformador en el enchufe cargador del cabezal y enchufe el cargador/transformador a un tomacorriente estándar de 120V, CA, 60Hz.



**PRECAUCIÓN: SIEMPRE USE SÓLO EL TRANSFORMADOR / CARGADOR DE SHARK PROVISTO CON LA UNIDAD.**

## OPERACIÓN DEL BARREDOR INALÁMBRICO

1. Antes de usar el barredor inalámbrico, asegúrese que se haya cargado por 16 a 20 horas.

El barredor inalámbrico sólo funcionará adecuadamente cuando las pilas estén completamente cargadas y la duración de la carga variará dependiendo del tipo de superficie que se barre. (Durará más si se barren pisos lisos que alfombras).

2. Presione el interruptor para hacer funcionar el barredor y vuélvalo a presionar para apagarlo. (Fig. 3)

**NOTA: No opere el barredor sin el contenedor de polvo.**

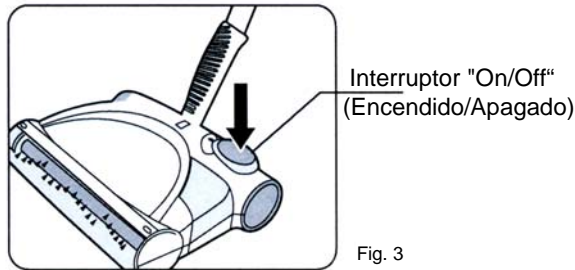

**⚠ CUIDADO: Ningún artefacto eléctrico o electrónico debe guardarse o exponerse continuamente a lugares de gran calor o humedad. No guardar el barredor inalámbrico cerca de estufas, radiadores, calderos ni en el baño.**

3. Para desenganchar el mango y colocarlo en una posición cómoda, presionar la parte superior del cabezal del barredor con el pie a la vez que se tira el mango hacia atrás. (Fig.4).



## LIMPIEZA DEL CONTENEDOR DE POLVO

Para optimizar el rendimiento, vaciar el contenedor después de cada uso.

1. Tire del contenedor de polvo del costado de la base. (Fig. 5).

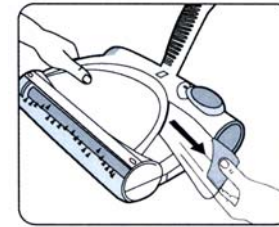

2. Vacíe el contenedor (Fig. 6). Si se desea, se puede lavar con agua; pero secarlo completamente antes de reinstalarlo en el barredor.



3. Reinstale el contenedor de polvo en el barredor.
4. Desmonte periódicamente la cubierta transparente de la escobilla giratoria del frente de la base del barredor y sáquele las acumulaciones de pelusa, pelos o fibras de la escobilla. Para sacar la cubierta, agárrela de abajo y tire de ella hacia arriba hasta que se desenganche de las ranuras de los costados y de las uñas de encima. (Fig. 7)

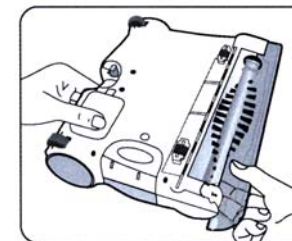

**⚠ PRECAUCIÓN: Cuide que el barredor no se encienda accidentalmente mientras se limpia. No limpie la unidad mientras se esté cargando.**

## Free Manuals Download Website

<http://myh66.com>

<http://usermanuals.us>

<http://www.somanuals.com>

<http://www.4manuals.cc>

<http://www.manual-lib.com>

<http://www.404manual.com>

<http://www.luxmanual.com>

<http://aubethermostatmanual.com>

Golf course search by state

<http://golfingnear.com>

Email search by domain

<http://emailbydomain.com>

Auto manuals search

<http://auto.somanuals.com>

TV manuals search

<http://tv.somanuals.com>