

OutdoorCam

Weatherproof Outdoor Camera
with Night Vision



 **Swann** Help Desk
Has the answers



**If this device does not work when you first plug it in,
do not take it back to the store.**

- ✓ Contact the Swann Helpdesk using our fast e-mail service tech@swann.com.au or call us on one of the Toll-Free numbers shown on the back cover of this booklet.
- ✓ Most problems can be quickly and easily fixed with a simple e-mail or a quick chat with one of our friendly technical staff. (Toll-Free available in the US and Australia only)

FCC NOTICE

This device complies with Part 15 of FCC Rules.
Operation is subject to the following conditions:
(1) This device may not cause harmful interference, and
(2) This device must accept any interference received,
Including interference that may cause undesired operation.

Installation Guide

Installation Instructions

The Outdoorcam camera is designed for use with any TV, VCR, Security Monitor or computer with a video capture card. The camera has a visual image and can be used indoors or in a sheltered position outside. The Outdoorcam camera can be used for a variety of purposes including monitoring callers at the door, keeping your car, yard, shop or warehouse under observation or used as a camera to monitor your baby.

Contents and Parts Identification

1. Camera with Stand and fixed cable
2. DC Power Adaptor (adaptor design varies depending on country)

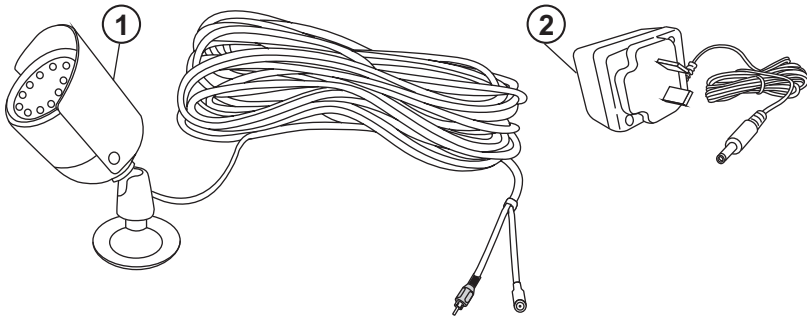

How to connect Outdoorcam camera to your TV or VCR

Your Outdoorcam camera is designed to transmit high quality color or black and white (depends on model purchased) images during daylight and B&W images at night to your television. To help guide you through the process of setting up the Outdoorcam camera, we have outlined the steps and numbered each of the components required in the diagram below.

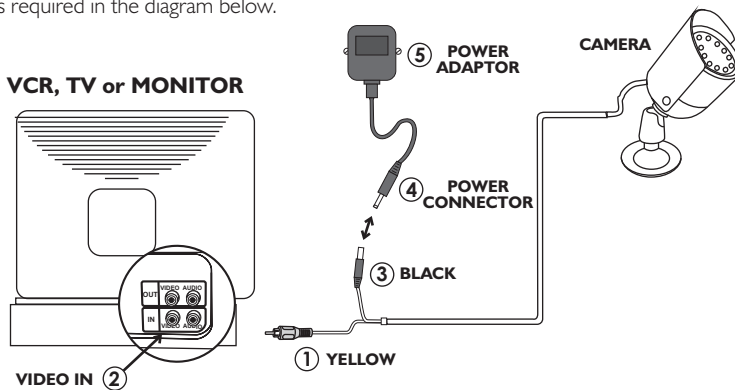

* To extend the operating distance from your TV or VCR you will need to purchase an A/V extension cable (sold separately) which are available at most electronics stores.

Note: We do not recommend extending the cable length past 330 Feet/100 metres with a single cable run to avoid loss of signal. Multiple cable sections connected to make up one cable length will drastically reduce the video signal run distance.

How to connect Outdoorcam camera to your TV or VCR

- Step 1:** At the end of your Outdoorcam camera cable you will find two colored plugs:
- Yellow (Video RCA)
 - Black (DC Power)
- Step 2:** Plug the **yellow** RCA plug (1) into the "**Video In**" input (2) (usually located at the back of your TV or VCR).
- Step 3:** Connect the **black** plug (3) at the end of your Outdoorcam camera into the **black** plug at the end of the **power adaptor** (4).
- Step 4:** Plug the **power adaptor** (5) into the mains power point in your wall.
- Step 5:** If you have an **A/V TV** with RCA sockets you will need to switch the **TV** to the **AV** channel on your **TV** to view the camera. To connect the Outdoorcam camera to your **VCR**, you will need to turn the **VCR** to the **A/V Input** selection and turn your **TV** onto the channel you would normally use to view a tape or movie on your **VCR**. This channel may be activated by a button on your remote that is marked with this symbol , or **L1** or **L2** or possibly **AV1** or **AV2**.
- Note:** The Outdoorcam will automatically turn on the Infra-Red LEDs when available light is too low to support a clear picture.
- Note:** Please read the **instructions** for your **VCR** or **TV** for more information on using their **A/V inputs**.

Mounting the camera on your wall or ceiling

1. Once you have chosen the best position for the camera, switch the power to the camera off, and unplug the power lead from the camera.
2. When mounting the Outdoorcam camera to your ceiling or wall, please ensure that you rotate the camera so that at the top of the camera lens is 'up', otherwise you will find that your pictures are displayed upside down. (see diagram)
3. Hold the camera base in the position you wish to fix it, and mark the holes with an appropriate pen or pencil. Once this is done, remove the stand and drill a hole with the appropriate drill bit for the material you are mounting your camera to and the screws or fasteners you are using.
4. Run the camera cable back to the TV/VCR, any holes that you drill need to be at least $\frac{9}{16}$ " (14mm) in diameter to allow the connectors to pass through.
5. Reconnect the power lead to the camera and switch the camera power back on.
6. Position the camera and firmly lock the stand into place. Do not over tighten or forcefully adjust the camera once it has been correctly positioned.

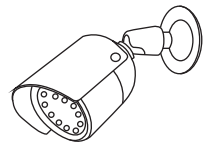

Help Desk / Support Details

Swann Technical Support

E-mail: swanneu@swannsecurity.com

Telephone Helpdesk

Sweden

08 517 615 58

(Mon-Fri, 10 am - 7pm)

Denmark

43 68 20 14

(Mon-Fri, 10 am - 7pm)

Norway

24 15 97 90

(Mon-Fri, 10 am - 7pm)

International

+61 3 8412 4610

(Mon-Thurs, 12am-7am & 3pm-12am GMT)

(Fri, 12am-7am & 3pm-11pm GMT)

See <http://www.worldtimeserver.com> for information on different time zones and the time in Melbourne Australia compared to your local time.

Warranty Information

Swann Communications warrants this product against defects in workmanship and material for a period of one (1) year from its original purchase date. You must present your receipt as proof of date of purchase for warranty validation. Any unit which proves defective during the stated period will be repaired without charge for parts or labour, or replaced at the sole discretion of Swann. The repair or replacement will be warranted for either ninety days or the remainder of the original one year warranty period, whichever is longer. The end user is responsible for all freight charges incurred to send the product to Swann's repair centres. The end user is responsible for all shipping costs incurred when shipping from and to any country other than the country of origin. The warranty does not cover any incidental, accidental or consequential damages arising from the use of, or the inability to use this product. Any costs associated with the fitting or removal of this product by a tradesman or other person, or any other costs associated with its use are the responsibility of the end user. This warranty applies to the original purchaser of the product only, and is not transferrable to any third party.

Unauthorised end user or third party modifications to any component or evidence of misuse or abuse of the device will render all warranties void.



www.swannsecurity.com

Udendørskamera

Vandafvisende udendørskamera

Med nattesyn



 **Swann Kundecenter**
Har svarende



**Hvis produktet ikke virker første gang du sætter det
Til skal du ikke tage produktet tilbage til forhandleren.**

- ✓ Kontakt altid først Swann Kundecenter, ved enten at bruge vores e-mail service på tech@swann.com.au eller kontakt os på et af gratis telefon nummer, på bagside af denne brochure.
- ✓ De fleste problemer kan hurtigt og nemt blive løst med en e-mail eller en hurtig snak med en af vores teknisk dygtige medarbejder. (Gratis nummer gælder kun for USA and Australien)

Installationsvejledning

Installations instruktioner

Udendørskameraet er designet til for brug alle TV, VCR, sikkerhedsmonitører eller computer med et TV kort. Kameraet har et pænt design og kan bruges til flere forskellige ting, som f.eks. til at se hvem der er ved døren, holde øje med bilen, båden, forretningen, varehuset eller hold øje med babyen.

Indhold og identification af dele

1. Kamera med holder og 18m Kabel
2. DC strømforsyning (kan variere fra land til land)

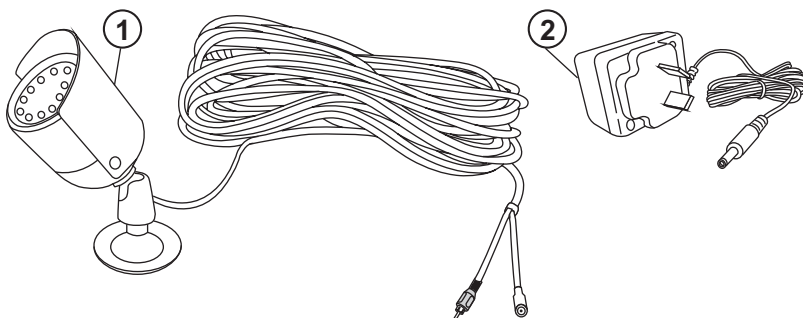

Hvordan tilsluttes udendørskameraet til dit TV eller Video

Udendørskameraet er designet til at transmittere høj kvalitets B/W billeder til TV'et og bruger strøm. Til at guide dig igennem opsætningen af udendørskameraet, er der opsat nogle trin og hver komponent er nummereret i nedenstående diagram.

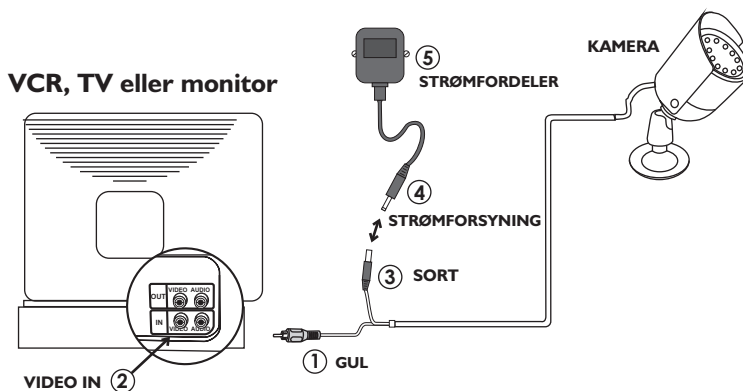

*For at forlænge kablet til TV'et eller videoen er det nødvendigt at købe et AV forlænger Kabel (sælges separat). Dette Kabel er tilgængelige i de fleste forretninger.

Note: Vi anbefaler, at der ikke bruges forlængerkabler over 100m, da dette kan give tab af signal. Et kabel der er forlænget med flere kabler vil drastisk reducere video signal længde.

Hvordan man tilslutter udendørskameraet til TV'et eller VCR

- Trin 1:** I enden af udendørskameraets kabel, der er to farvede stik
- Gul (Video RCA)
 - Sort (DC strøm)
- Trin 2:** Tilslut det gul RCA stik (1) i "Video in" input (2) (normalt lokaliseret bag på dit TV eller VCR)
- Trin 3:** Tilslut det sort stik (3) i enden af udendørskameraet og tilslut den anden ende til i strømforsyningen (4).
- Trin 4:** Tilslut derefter strømforsyningen (5) i dit eget el stik i væggen.
- Trin 5:** Hvis du har AV på dit TV med RCA stik, skal du tænde TV'et på AV kanalen for at få et billede frem. For at forbinde udendørskameraet til din video, er det nødvendigt at sætte stikket i AV på video og tænde TV'et på den kanal du normalt ser video på. Denne kanal kan blive aktiveret med en knap på din fjernbetjening. Denne er markeret med , eller L1, L2 eller måske AV1 eller Av2
- Note:** Udendørskameraet vil automatisk tænde for det infrarøde lys, når der er for lidt lys til at få et klart billede.
- Note:** Husk at læse brugsanvisningerne for din video eller TV, for mere information om AV informationer.

Montering af kameraet på en væg eller holder

1. Når du har bestemt dig for den bedste position til dit kamera, sluk kameraet og tag strømledningen ud af kameraet.
2. Når udendørskameraet monteres på en holder eller på en væg, skal du huske at rotere kameraet således at toppen af kameranlinsen er op ad, ellers vil billederne blive vist på hovedet. (Se diagram)
3. Hold kameraet i den position, du ønsker at montere det, og mærk af hvor det skal monteres enten med en kuglepen eller blyant. Når dette er gjort, skal du fjerne holderen og bore et hul med et passende bor for det materiale du bore i, og de skuer du bruger.
4. For at bore et hul til ledningerne, er det nødvendigt at bore et hul på mindst 14mm i diameter for at alle ledninger vil passe igennem hullet. Tilslut igen ledningerne og sæt strøm til kameraet.
5. Find den rigtige position til kameraet og lås det i denne position. Lad være med at stram for meget eller med magt at rette kameraet, når det er sat i den korrekte position.

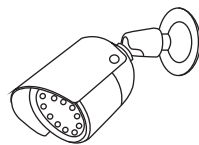

Kundecenter/support detaljer

Swann Teknisk support

E-mail: swanneu@swannsecurity.com

Telefon/Kundecenter

Danmark

43 68 20 14

(Mandag - Fredag 10.00 - 19.00)

International

+61 3 8412 4610

(Mandag - Torsdag 24.00 - 07.00 & 03.00 - 12.00 GMT)

(Fredag 24.00 - 07.00 & 03.00 - 11.00 GMT)

For yderligere information om de forskellige tidzoner samt
tidzonen i Australien - i forhold til din lokale tidszone, gå til hjemmesiden:

<http://www.worldtimeserver.com>

Garanti information

Swann Communications garanterer dette produkt imod produktionsfejl og fejl i materialet, for en periode af 1. år, fra produktets oprindelige købsdato. Der skal fremvises kvittering som bevis for købsdatoen, for at garantien træder i kraft. Alle produkter der viser sig at være defekte i ovenstående periode vil blive repareret, uden beregning for reservedele og arbejds løn eller produktet ombyttet af Swann. Reparationen eller ombytningen vil have en garanti enten på 90 dage eller det tilbageværende af den originale garanti dette kommer an på hvilken periode, der er længst. Slutbrugeren er ansvarlig for alle omkostninger i forbindelse med forsendelse til Swann's reparations centre. Slutbrugerne er ansvarlig for alle forsendelses omkostninger i forbindelse med forsendelse til alle lande, undtagen slutbrugers oprindelses land. Garantien dækker ikke tilfældige, vilkårlige eller følgeskader, som følge af forkert brug af produkt eller manglende evne til at bruge produktet korrekt. Alle omkostninger i forbindelse med montering eller flytning af produktet af sælger eller anden person samt alle andre omkostninger med tilknytning til brugen af produktet, ligger hos slutbrugen. Denne garanti gælder kun for den oprindelige køber af produktet, og kan ikke overføres til tredjepart.

Uautoriserede modificeringer af komponenter, bevis for misbrug eller forkert brug af produktet af slutbruger eller af tredjepart, vil betyde at garantien frafalder.



www.swannsecurity.com

Utendørskamera

Vannvisende utendørskamera

Med natt syn



 **Swann Kundesenter**
Har svarene



Hvis produktet ikke virker første gang du bruker det skal du ikke ta produktet tilbake til forhandleren.

- ✓ Kontakt alltid Swann Kundesenter først, enten ved å bruke vår e-mail service på tech@swann.com.au eller kontakt oss på gratis telefon nummer på baksiden av denne brosjyren.
- ✓ De fleste problemer kan raskt og enkelt bli løst med en e-mail eller en rask samtale med en av våre teknisk dyktige medarbeidere. (Gratis nummer gjelder kun for USA og Australia)

Monteringsveiledning

Asennusohjeet

Outdoorcam-kamera on suunniteltu toimivaksi yhdessä minkä tahansa TV:n, VCR:n, valvontamonitorin tai videosieppauskortilla varustetun tietokoneen kanssa. Kamerassa on visuaalinen kuva ja sitä voidaan käyttää sisätiloissa tai suojaisissa ulkotiloissa. Outdoorcam-kamera soveltuu monenlaisen valvontakäyttöön kuten sisääntulijoiden, auton pysäköintipaikan, piha-alueen, liiketilojen tai vaikkapa vauvan tarkkailuun.

Mukana toimitettavat osat

1. Jalustalla varustettu kamera sekä 18m:n kaapeli
2. 9 Voltin DC 300mA verkkosovitin (sovittimen malli vaihtelee maakohtaisesti)

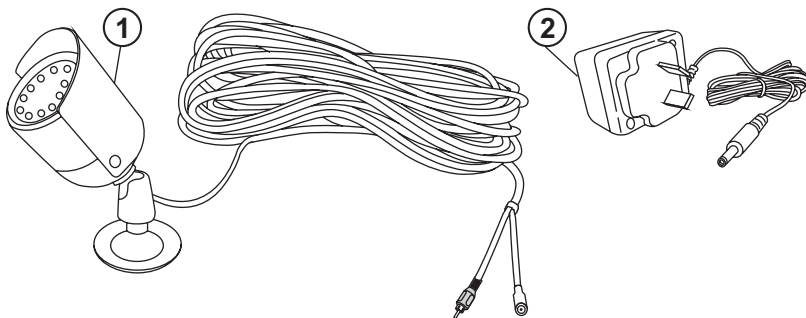

Outdoorcam-kameran kytkeminen TV-tai VCR-laitteeseen

Outdoorcam-kamera on suunniteltu lähettämään korkealuokkaisia mustavalkokuvia televisiolle ja se toimii verkkovirralla. Auttaaksemme sinua asentamaan Outdoorcam-kameran käyttökuntoon, olemme laatineet ohjeet, joissa eri vaiheet on eroteltu ja jokainen tarvittava komponentti on numeroitu alla olevassa kaaviossa.

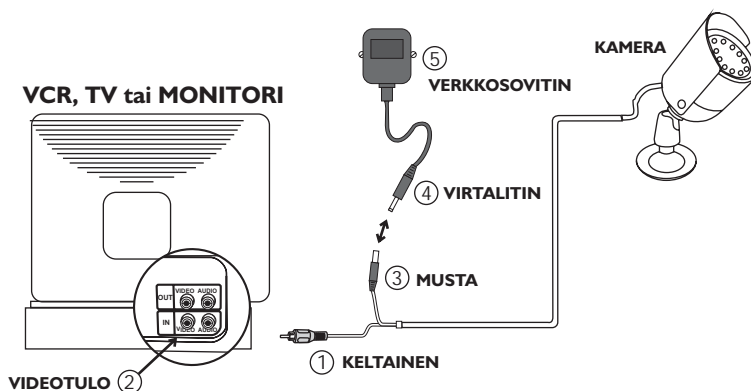

* Jos haluat lisätä toimintaetäisyyttä kamerasta televisioon tai videonauhuriin, tarvitset AV-jatkojohdon (saatavissa erikseen useimmista alan liikkeistä).

Note: We do not recommend extending the cable length past 330 Feet/100 metres with a single cable run to avoid loss of signal. Multiple cable sections connected to make up one cable length will drastically reduce the video signal run distance.

Näin yhdistät Outdoorcam-kameran televisioon tai videonauhuriin

- Vaihe 1:** Outdoorcam-kameran kaapelin päässä on kaksi värillistä pistoketta:
Keltainen (Video RCA)
Musta (DC virtapistoke)
- Vaihe2:** Työnnä keltainen RCA-pistoke (1) RCA uros/naaras-sovittimen (2) ja sen jälkeen "Videotuloon" (3) (yleensä television tai videonauhurin takana.
- Vaihe 3:** Yhdistä Outdoorcam-kameran kaapelin päässä oleva musta pistoke (4) verkkosovittimen (5) kaapelin päässä olevaan mustaan liittimeen..
- Vaihe 4:** Yhdistä verkkosovitin (6) sähköpistorasiaan.
- Vaihe 5:** Jos sinulla on käytössä TV, jossa on AV-RCA-liitännät sinun pitää kytkeä TV AV-kanavalle saadaksesi kamerankuvan näkyviin.  Yhdistääksesi Outdoorcam-kameran videonauhuriin, sinun pitää valita videonauhurin ohjelmalähteeksi AV-tulo sekä valita televisiossa ohjelmakanava, jota normaalisti käytät video-ohjelmien katseluun.

Kameran asennus seinään tai kattoon

1. Kun olet valinnut kameralle sopivimman paikan, katkaise virta kamerasta ja irrota virtajohto kamerasta.
2. Kun asennat kameran kattoon tai seinään, varmista että kameran linssin yläosa osoittaa ylöspäin. Muutoin kameran kuva näkyy ylösalaisin (ks. Kaavio).
3. Pidä kameran pohjaa asennossa, johon haluat kiinnittää sen ja merkitse kiinnitysreikien paikat kynällä. Poista jalusta ja poraa reiät sopivalla terällä ottaen huomioon kiinnitysalustan materiaalin ja kiinnitysruuvit.
4. Kiinnitä kameran kaapeli televisioon/videonauhuriin, kaapelin ja pistokkeiden läpivientä varten sinun on porattava vähintään 14mm reiät .
5. Yhdistä jälleen virtajohto kameraan ja kytke virta päälle.

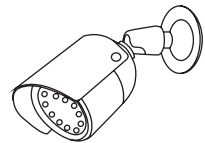

Kundesenter/support detaljer

Swann Teknisk support

E-post : eusupport@swannsecurity.com

Telefon Kundesenter

Norge

24 15 97 90

(Mandag - Fredag, 10.00 - 19.00)

Internasjonalt

+61 3 8412 4610

(Mandag - Torsdag, 00.00 - 07.00 & 15.00 - 0.00)

(Fredag, 00.00 - 07.00 & 15.00 - 23.00)

Se på <http://www.worldtimeserver.com> for informasjon om de ulike tids sonene og hva som er lokal tid i Melbourne Australia for å sammenligne din lokale tid

Garanti informasjon

Swann Communications garanterer dette produkt mot produksjonsfeil og feil i materialet for en periode av 1. år fra produktets opprinnelige kjøpsdato. Det skal fremvises kvittering som bevis for kjøpsdato, for at garantien trer i kraft. Alle produkter som viser seg å være defekte i ovenstående periode vil bli reparert, uten ekstra kostnader for reservedeler og arbeidslønn eller produktet blir erstattet av Swann. Reparasjonen eller erstatningen vil ha en garanti enten på 90 dager eller det gjenværende av den originale garanti perioden dette kommer an på hvilken periode som er lengst. Sluttbrukeren er ansvarlig for alle omkostninger i forbindelse med forsendelse til Swann's reparasjons senter. Sluttbruker er ansvarlig for alle forsendelses omkostninger i forbindelse med forsendelse til alle land, unntatt sluttbrukerens opprinnelige land. Garantien dekker ikke tilfældige, vilkårlige eller følgeskader som følge av feil bruk av produkt eller manglende evne til å bruke produktet korrekt. Alle omkostninger i forbindelse med montering eller flytning av produktet, enten av selger eller annen person samt alle andre omkostninger med tilknytning til bruken av produktet ligger hos sluttbrukeren. Denne garantien gjelder kun for den opprinnelige kjøper av produktet, og kan ikke overføres til tredjepart.

Uautoriserte modifiseringer av komponenter, bevis for misbruk eller feil bruk av produktet av sluttbruker eller av tredjepart, vil bety at garantien opphører.



www.swannsecurity.com

OutdoorCam

Utomhusbevakningskamera

För dagsljus och mörker



 **Swann Kundtjänst**
Besvarar dina frågor



Om apparaten inte fungerar, när du första gången kopplar på den, skall du inte returnera den till affären.

- ✓ Kontakta Swann kundtjänst via vår snabba e-post service: **tech@swann.com.au**, eller genom att ringa till numret som finns på baksidan av detta häfte.
- ✓ Flesta problem kan lösas lätt och snabbt genom ett kort samtal med någon av våra vänliga tekniker.
(Grattisamtalen gäller endast i USA och Australien)

Obs: Ett trådlöst nät (WiFi) kan störa och/eller störas av sändaren i denna enhet. Genom att ställa in en annan kanal eller frekvens i mottagaren eller genom att ställa det trådlösa nätet (d.v.s. Wireless Access Point) till en annan frekvens, som ligger mera avlägsen från kamerans frekvens kan störningarna dämpas. Läs dokumentationen som beskriver din WLAN-apparat för att byta sändarfrekvensen. Dessa kameror fungerar med flesta trådlösa kameramottagare som stöder 2414MHz, 2432MHz, 2450MHz och 2468MHz.

Installationshandbok

Installasjons instruksjoner

Utendørskameraet er designet til bruk for alle TV, VCR, sikkerhetsmonitører eller pc-er med et TV kort. Kameraet har et pent design og kan brukes til flere forskjellige ting, som f.eks. til å se hvem som er ved døren, holde øye med bilen, båten, forretningen eller hold øye med babyen.

Innhold og dele- identifikasjoner

1. Kamera med holder og 18m Kabel
2. DC strømforsyning (kan variere fra land til land)

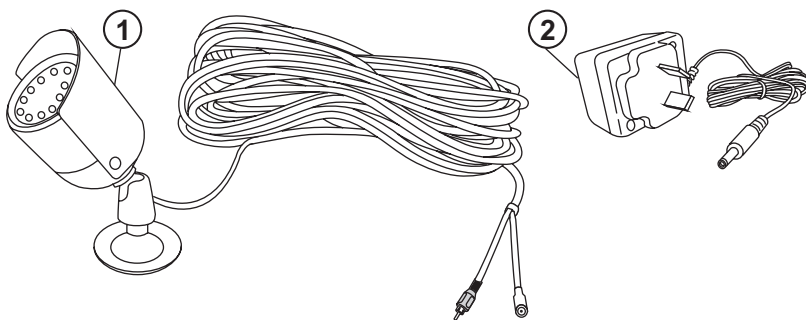

Hvordan koble til utendørskameraet til ditt TV eller Video.

Utendørskameraet er designet til å overføre høy kvalitets B/W bilder til TV- en og bruker strøm. Til å hjelpe deg gjennom oppsetningen av utendørskameraet er det satt opp noen trinn, og hver komponent er nummerert i nedenstående diagram.

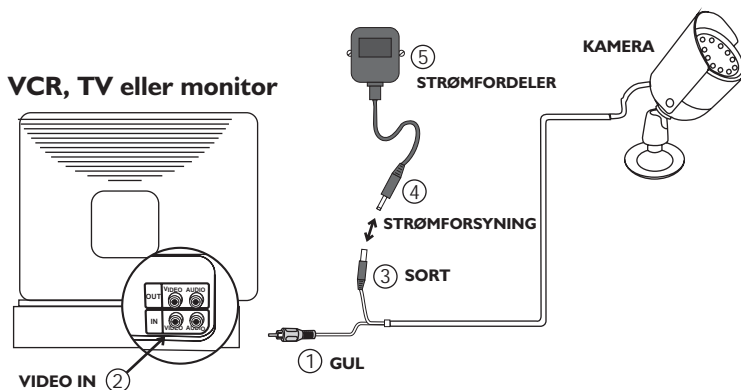

*For å forlenge kablene til TV-en eller videoen er det nødvendig å kjøpe en AV forlenger Kabel (selges separat). Denne Kabelen er tilgjengelige i de fleste forretninger.

Note: Vi anbefaler at det ikke brukes forlengerkabler over 100m, da dette kan gi tap av signal. En kabel som er forlenget med flere kabler vil drastisk redusere video signalet.

Hvordan man kobler til utendørskameraet til TV- en eller VCR

- Trinn 1:** I enden av utendørskameraets kabel, er det to fargede kontakter
- Gul (Video RCA)
 - Sort (DC strøm)
- Trinn 2:** Kobl til den gule RCA kontakt (1) i "Video in" input (2) (normalt lokalisert bak på ditt TV eller VCR)
- Trinn 3:** Kobl til den sorte kontakten (3) i enden av utendørskameraet og kobl den andre enden til i strømforsyningen (4).
- Trinn 4:** Kobl så til strømforsyningen (5) i din egen stikkontakt i vegg.
- Trinn 5:** Hvis du har AV på ditt TV med RCA kontakt, skal du slå på TV- en på AV kanalen for at få et bilde frem. For å koble utendørskameraet ditt til din video, er det nødvendig å sette kontakten i AV på video, og slå på TV- en på den kanal du normalt ser video på. Denne kanal kan bli aktivert med en knapp på din fjernkontroll. Denne er markert med , eller L1, L2 eller kanskje AV1 eller AV2
- Note:** Utendørskameraet vil automatisk slå på det infrarøde lys, når det er for lite lys til å få et klart bilde.
- Note:** Husk å lese bruksanvisningene for din video eller TV, for mer informasjon om AV.

Montering av kameraet på en vegg eller holder.

1. Når du har bestemt deg for den beste posisjon til ditt kamera, slå av kameraet å ta ut strømledningen.
2. Når utendørskameraet monteres på en holder eller på en vegg, skal du huske å rotere kameraet slik at toppen av kameralinsen er opp, ellers vil bildene bli vist på hodet. (Se diagram)
3. Hold kameraet i den posisjon du ønsker å montere det, og merk av hvor det skal monteres enten med en kulepenn eller blyant. Når dette er gjort, skal du fjerne holderen og bore et hull med et passende bor for det materiale du borer i, og de skruer du bruker.
4. For å bore et hull til ledningene, er det nødvendig å bore et hull på minst 14mm i diameter for at alle ledningene skal få plass gjennom hullet. Kobl strøm ledningen til kameraet.
5. Finn den riktige posisjonen til kameraet og lås det. Ikke stram for mye eller med makt for å rette kameraet, når det er satt i den rette posisjonen.

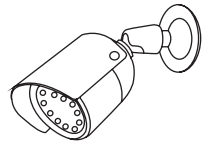

Kundesenter/support detaljer

Swann teknisk support

E-mail: tech@swann.com.au

Telefon/Kundesenter

Internasjonal

+61 3 8412 4610

Mandag - Fredag, 9.00 til 17.00 (Australsk tid)

For ytterligere informasjon om de forskjellige tidssoner og tidssonen i Australia - i forhold til din lokale tidssone, gå til hjemmesiden:

Garanti informasjon

Swann Communications garanterer dette produkt mot produksjonsfeil og feil i materialet for en periode av 1. år fra produktets opprinnelige kjøpsdato. Det skal fremvises kvittering som bevis for kjøpsdato, for at garantien trer i kraft. Alle produkter som viser seg å være defekte i ovenstående periode vil bli reparert, uten ekstra kostnader for reservedeler og arbeidslønn eller produktet blir erstattet av Swann. Reparasjonen eller erstatningen vil ha en garanti enten på 90 dager eller det gjenværende av den originale garanti perioden dette kommer an på hvilken periode som er lengst. Sluttbrukeren er ansvarlig for alle omkostninger i forbindelse med forsendelse til Swann's reparasjons senter. Sluttbruker er ansvarlig for alle forsendelses omkostninger i forbindelse med forsendelse til alle land, unntatt sluttbrukerens opprinnelige land. Garantien dekker ikke tilfeldige, vilkårlige eller følgeskader som følge av feil bruk av produkt eller manglende evne til å bruke produktet korrekt. Alle omkostninger i forbindelse med montering eller flytning av produktet, enten av selger eller annen person samt alle andre omkostninger med tilknytning til bruken av produktet ligger hos sluttbrukeren. Denne garantien gjelder kun for den opprinnelige kjøper av produktet, og kan ikke overføres til tredjepart.

Uautoriserte modifiseringer av komponenter, bevis for misbruk eller feil bruk av produktet av sluttbruker eller av tredjepart, vil bety at garantien opphører.



www.swannsecurity.com

Free Manuals Download Website

<http://myh66.com>

<http://usermanuals.us>

<http://www.somanuals.com>

<http://www.4manuals.cc>

<http://www.manual-lib.com>

<http://www.404manual.com>

<http://www.luxmanual.com>

<http://aubethermostatmanual.com>

Golf course search by state

<http://golfingnear.com>

Email search by domain

<http://emailbydomain.com>

Auto manuals search

<http://auto.somanuals.com>

TV manuals search

<http://tv.somanuals.com>