



**ATLAS SHAW DVR/PVR 5-DEVICE**  
**Universal Remote Control**  
**ATLAS ENP 5 APPAREILS de SHAW**  
**Télécommande universelle à 5 appareils**



**Users Guide**  
**Guide d'utilisation**

## TABLE OF CONTENTS

---

Introduction .....	3
Features and Functions .....	4
Key Charts .....	5
Device Table .....	7
Installing Batteries .....	8
Programming Device Control .....	8
Programming TV/VCR Combo Control .....	10
Searching for Your Code .....	11
Checking the Codes .....	12
Using Learning .....	12
Learning Precautions .....	12
Programming a Learned Key .....	13
Deleting a Single Learning Key .....	14
Deleting All Learned Keys in a Specific Mode .....	14
Programming Channel Control Lock .....	15
Unlocking Channel Control .....	15
Locking Channel Control to CBL .....	16
Changing Volume Lock .....	16
Unlocking Volume Control for a Single Device (Individual Volume Unlock) .....	16
Unlocking All Volume Control (Global Volume Unlock) .....	17
Locking Volume Control To One Mode (Global Volume Lock) .....	17
Programming ID Lock .....	18
Using the Master Power Key .....	18
Programming the Master Power Key .....	19
Using the Master Power Key .....	19
Clearing the Master Power Key .....	19
Re-Assigning Device Keys .....	20
Clearing Custom Programming .....	21
Troubleshooting .....	21
FCC Notice .....	22
Additional Information .....	23
Table Des Matières .....	24
Manufacturer's Codes (Codes Des Fabricants) .....	49
Setup Codes for Audio Amplifiers .....	49
Setup Codes for Audio Amp/Tuners .....	50
Setup Codes for Miscellaneous Audio .....	52
Setup Codes for Cable Boxes/Converters .....	53
Setup Codes for DVD Players .....	54
Setup Codes for PVRs .....	57
Setup Codes for Satellite Receivers .....	58
Setup Codes for TVs .....	59
Setup Codes for VCRs .....	64
Setup Codes for Video Accessories .....	68

## INTRODUCTION

---

The Atlas Shaw DVR/PVR 5-Device Universal Remote Control by Universal Electronics is our latest generation universal remote control. Its sophisticated technology allows you to consolidate up to five of your original home entertainment remote controls into one easy-to-use product. Moreover, its packed with advanced features such as:

- Preprogrammed control to operate the cable converter supplied by your cable service provider
- Dedicated keys to control popular functions on your DVR/PVR (Digital/Personal Video Recorder)
- Programmable Master Power key for master on/off control of your home entertainment equipment with a single keystroke
- Channel Lock to lock channel selection only to the cable converter
- Volume Lock to lock volume controls to one mode or individual modes
- Device Key Re-Assignment to remotely control a second (duplicate) device
- Code Search to help program control of older or discontinued components
- Color-coded keys to quickly locate popular functions
- Code library for popular video and audio devices

Before using the product, you will need to install the enclosed batteries and also perform some programming to operate the specific home entertainment devices you wish to control.

Please follow the instructions detailed in this manual to set up the unit and then start enjoying your new remote control and cable service.







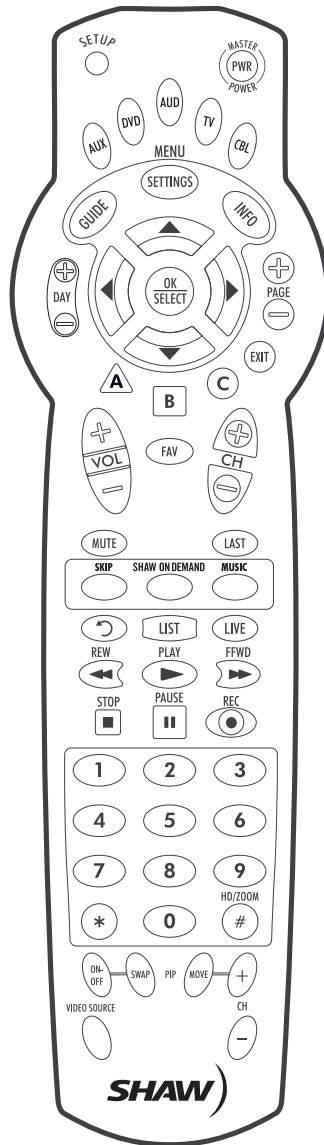





## FEATURES AND FUNCTIONS













Use the illustration below to locate features on the Atlas Shaw DVR/PVR 5-Device Universal Remote Control and then study the Key Charts (on the next three pages) to learn how they function.



To find out what type of devices can be controlled by each device key after programming, see “Device Table” on page 7.

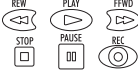
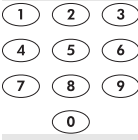

## Key Charts

Key	Function
	Use <b>SETUP</b> for all programming sequences.
	Press <b>PWR</b> once to turn on or off a home entertainment device. For <b>MASTER POWER</b> control, see “Using the Master Power Key” on page 18.
	Press <b>AUX</b> , <b>DVD</b> , <b>AUD</b> , <b>TV</b> , or <b>CBL</b> once to select a home entertainment device to control. Also see “Device Table” on page 7. Each device key has an embedded LED (red light) that blinks upon selection and indicates the remote control is working and (after programming) is sending signals.
	Use <b>GUIDE</b> to display the program guide.
	Press <b>SETTINGS</b> once to display available interactive services.
	Use <b>INFO</b> to display the current channel and program information.
	Use <b>DAY+</b> (or <b>DAY-</b> ) to move a day forward (or back) on your cable converter’s program guide.
	Use the Cursor keys to move the cursor in the program guide and menu screens and to navigate within the interactive service. Use <b>OK/SELECT</b> to choose options, PPV events, and to tune programs from the program guide.
	Use <b>PAGE+</b> (or <b>PAGE-</b> ) to page up (or page down) through menu screens and the program guide.
	Use <b>EXIT</b> to exit out of your cable converters menu and guide.
	Use <b>A</b> , <b>B</b> , or <b>C</b> to access additional cable features (see your cable converter’s manual).
	Use <b>VOL+</b> (or <b>VOL-</b> ) to raise (or lower) the audio volume.

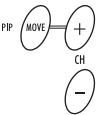



Key	Function
	Use <b>FAV</b> to cycle through your favorite channels stored in your cable converter.
	Use <b>CH+</b> (or <b>CH-</b> ) to select the next higher (or lower) channel. For DVD players, use these keys to skip forward (or reverse) through chapters. For amplifiers/receivers, use these keys to select the next higher (or lower) preset station.
	Press <b>MUTE</b> once to turn the sound off or on.
	Press <b>LAST</b> once to recall the last channel.
	Press <b>SKIP</b> to cskip forward in predetermined increments.
	Press <b>Shaw On Demand</b> to access channel 100, the Shaw On Demand services.
	Press <b>MUSIC</b> to access the available music services.
	Use  to command your PVR to instantly replay the last 7 seconds of a program you are watching.
	Press <b>LIST</b> once to display a list of recorded shows on your PVR.
	Press <b>LIVE</b> to return to watching live TV.
	In all modes except <b>CBL</b> , use <b>REW</b> , <b>PLAY</b> , <b>FFWD</b> , <b>STOP</b> , and <b>PAUSE</b> to control a VCR, DVD player, or a PVR (after selecting a desired device). To record in the VCR mode, press <b>REC</b> twice. In the <b>CBL</b> mode, use these keys to control the DVR/PVR functions of the set-top box.
	Use the keypad numbers ( <b>1-9</b> , and <b>0</b> ) to directly tune channels (e.g., 09). For amplifiers/receivers, use the keypad numbers to select inputs 1 through 10.
	Press <b>HD/ZOOM</b> once to change the aspect ratio of the show you are watching. (Not available on all set-top boxes).

Key	Function
	Use <b>PIP ON-OFF</b> to switch the Picture-In-Picture feature on or off (if available on your TV or cable service). Use <b>PIP SWAP</b> to switch images and sound between the main and window pictures.
	Use <b>PIP MOVE</b> to move the window picture to different positions in the main picture. Use <b>PIP CH+</b> (or <b>CH-</b> ) to select the next higher (or lower) PIP channel.
	In the <b>CBL</b> mode, use <b>VIDEO SOURCE</b> to view other video sources (A or B) instead of cable. In all other modes, use <b>VIDEO SOURCE</b> to watch TV or video programs on a desired device. For amplifiers/receivers, use <b>VIDEO SOURCE</b> to select an input source.

#### Device Table

**NOTE:** Please refer to the table below when performing the instructions in “Programming Device Control” on page 8 or “Programming TV/VCR Combo Control” on page 10.

After programming, the Atlas Shaw DVR/PVR 5-Device Universal Remote Control will be able to control the following types of devices:

Device Key	Controls these types of devices
	VCR, TV/VCR Combo, PVR (Personal Video Recorder), or extra DVD Player
	DVD Player
	Audio Amplifier, Tuner, or Receiver
	Television
	Cable Box (Converter) or Satellite Receiver

## INSTALLING BATTERIES

---

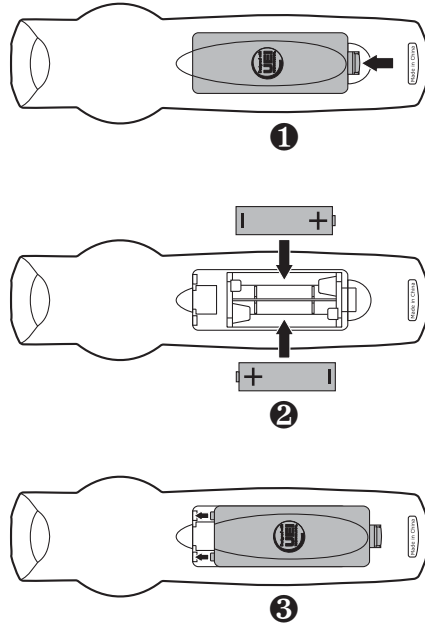

1. On the back of the remote control, push the tab and lift off the battery cover.
2. Locate the two (2) enclosed AA batteries. Match the + and - marks with those in the battery case, then insert them.
3. Align the covers keys with the cases holes and press the cover back into place. The tab should click when the cover is locked.
4.  Test the remote control by pressing any mode key (e.g., **TV**). If the batteries are inserted correctly, the LED (red light) will blink once.

**NOTE:** When batteries need replacement, the remote control will cease to operate. Replace the batteries and the unit will be restored to its full functionality, complete with your favorite settings.

## PROGRAMMING DEVICE CONTROL

---

The Atlas Shaw DVR/PVR 5-Device Universal Remote Control is preprogrammed to operate the cable box (converter) provided by your cable system, an RCA TV, a Toshiba DVD player, an RCA VCR (as an AUX device), and a Pioneer audio receiver. To control devices other than the default brands, perform the following steps; otherwise skip this section.



**NOTES:** For TV/VCR Combo control, skip this section and perform the instructions on “Programming TV/VCR Combo Control” on page 10. Also refer to “Device Table” on page 7 to find out which devices can be programmed onto each device key.

If you have another brand of cable converter or a satellite receiver you would like to control, you’ll need to unlock the cable ID Lock before changing the converter code (see “Programming ID Lock” on page 18).

1. Turn on a device and, if applicable, insert video media, (e.g., cassette or disc).

**NOTE:** Please read steps 2 through 4 completely before proceeding. Highlight or write down the codes and device you wish to program before moving on to step 2.

2.  On the remote control, press a device key once (i.e., **AUX**, **DVD**, **AUD**, **TV**, or **CBL**); it will blink once. Then press and hold **SETUP** until the selected mode key blinks twice.

3. Use the “Manufacturer’s Codes (Codes Des Fabricants)” starting on page 49) to locate the type of device and brand name and then enter the first four-digit code for your device. If performed correctly, the selected mode key will blink twice.

**NOTE:** If the selected mode key emits a long blink, the entry is invalid. Repeat steps 2 through 3 and try entering the same code again.

4.  Aim the remote control at the device and press **PWR** once. The device should turn off. If it does not, repeat steps 2 through 3, trying each code for your brand until you find one that works. If it still does not respond, try searching for the code (see “Searching for Your Code” on page 11).

**NOTE:** If the device does not have a **PWR** key, press the ▶ (Play) key.

5. Repeat steps 1 through 4 for each device you want the remote control to operate. For future reference, write down each working device code in the boxes on the following page.

**AUX Code**

<input type="text"/>	<input type="text"/>	<input type="text"/>	<input type="text"/>
----------------------	----------------------	----------------------	----------------------

Device Type: \_\_\_\_\_

**DVD Code**

Device Type: \_\_\_\_\_

**AUD Code**

Device Type: \_\_\_\_\_

**CBL Code**

Device Type: \_\_\_\_\_



**TV Code**

Device Type: \_\_\_\_\_

**PROGRAMMING TV/VCR COMBO CONTROL**

---

If you own a TV/VCR Combo, perform the following instructions to control this device:

1. Turn on your TV/VCR Combo and insert a video cassette.
2. On the remote control, press **AUX** once; it will blink once. Then press and hold **SETUP** until the **AUX** key blinks twice.  
  

3. Use the “Manufacturer’s Codes (Codes Des Fabricants)” starting on page 49 to locate the brand name and enter the first four-digit code for your TV/VCR Combo. If you perform this procedure correctly, the **AUX** key will blink twice.

**NOTE:** If the **AUX** key did not blink twice after entering the codes last digit, repeat steps 2 through 3 and try entering the same code again.

If you’ve located a TV/VCR setup code that works for your TV/VCR Combo and a separate TV code is also listed, you’ll need to program this code into the remote control to access volume control (see “Programming Device Control” starting on page 8).

4.  Aim the remote control at your TV/VCR Combo and press **PWR** once. The device should turn off. If it does not respond, repeat steps 2 through 3, trying each code listed for your brand until you find one that works. If it still does not respond, try searching for the code (“Searching for Your Code” starting on page 11).
5. For future reference, write down each working device code in the boxes below:

**TV/VCR Code**

--	--	--	--

**TV Code (if used)**







--	--	--	--

## SEARCHING FOR YOUR CODE

---

If your home entertainment device does not respond to the Atlas Shaw DVR/PVR 5-Device Universal Remote Control after trying all of the codes listed for your brand, or if your brand is not listed at all, try searching for your code.

For example, to search for a code for your TV:

1. Turn on your TV.
2.  On the remote control, press **TV** once; it will blink once. Then press and hold **SETUP** until the **TV** key blinks twice.
3. Enter **9 9 1**. The **TV** key will blink twice.
  - 
  - 
  - 
4.  Aim the remote control at the TV and press **PWR** once.
5.  Press **CH+** one or more times and stop when the TV turns off.

**NOTE:** In the search mode, the remote control will send IR codes from its library to the selected device, starting with the most popular code first.

6.  Press **SETUP** once to lock in the code. The **TV** key will blink twice.

- To search for the codes of your other devices, repeat steps 1 through 5, but substitute the appropriate key (e.g., **AUX**, **DVD**, **AUD**, or **CBL**) for the device you are searching for.

## CHECKING THE CODES

---

If you have set up the Atlas Shaw DVR/PVR 5-Device Universal Remote Control by searching for your device code (on the previous page), you may need to find out which four-digit code is operating your equipment.

For example, to find out which code is operating your TV:

- On the remote control, press **TV** once; it will blink once. Then press and hold **SETUP** until the **TV** key blinks twice.



- Enter **9 9 0**. The **TV** key will blink twice.



- To view the code for the first digit, press **1** once. Count the number of times the **TV** key blinks (e.g., 3 blinks = 3) and write down the number in the leftmost TV Code box on page 10.



**NOTE:** If a code digit is 0, the selected mode key will not blink.

- Repeat step 3 three more times for the remaining digits. Use **2** for the second digit, **3** for the third digit, and **4** for the fourth digit. Finish writing down the code in the TV Code boxes on page 10.



- To check for other device codes, repeat steps 1 through 4, but substitute the appropriate key (e.g., **AUX**, **DVD**, **AUD**, or **CBL**) for the device you are checking. Write down the codes in the appropriate boxes on page 10.

## USING LEARNING

---

The Atlas Shaw DVR/PVR 5-Device Universal Remote Control includes a Learning feature so you can add functions that are unique to your home entertainment devices (e.g., VCR Tracking Up or Down). However, there are some considerations.

### Learning Precautions

- Your original remote controls must be in working order for learning to work properly.

- Learned keys are mode-specific, so each one can store a unique function for each mode.
- Do not use the following keys for learning: **Device Keys, SETUP, Record (●), Tune-In Keys.**
- Learning capacity is approximately 16 to 25 keys, depending on the code being learned.
- Certain device functions are not learnable including multi-frequency types, some high frequency ones, and other unusual formats.
- For optimum learning, avoid high levels of ambient light such as natural sunlight or energy-efficient fluorescent lights.

**NOTE:** Please have your original remote controls handy before programming learning.

### Programming a Learned Key

**NOTE:** If more than 15 seconds pass between key presses, the remote exits programming.

1. Press **SETUP** until the last-selected device key blinks twice, then press **9 7 5**.



**NOTE:** If the LED displays one long flash instead, either your batteries are low, or the Atlas Shaw DVR/PVR 5-Device Universal Remote Control has a memory fault. In either case, the remote will not learn a new key. See “Additional Information” on page 23.

2. Press a device key once (i.e., **AUX, DVD, AUD, TV, or CBL**) to assign a mode for learning, then the key that will learn the new code.
3. Place the Atlas Shaw DVR/PVR 5-Device Universal Remote Control head-to-head (about 2" apart) from your original remote control. Also locate the key (on your original remote control) that you want the Atlas Shaw DVR/PVR 5-Device Universal Remote Control to learn.

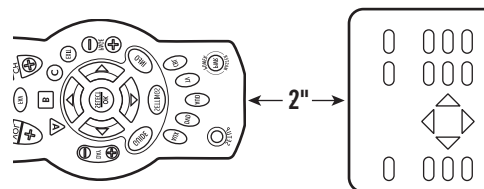

4. On the original remote, press and hold the key to be learned. The Atlas Shaw DVR/PVR 5-Device Universal Remote Control's LED will

blink rapidly, then turn off. Continue holding the key on the original remote until the Atlas Shaw DVR/PVR 5-Device Universal Remote Control's LED blinks twice.

**NOTE:** If the LED displays one long blink, a learning error has occurred. Try repeating this step again until a successful capture occurs. If the function is still not captured, press and hold **SETUP** to exit programming and review the "Learning Precautions" on the previous page. If needed, also see "Troubleshooting" on page 21. After review, start programming again at step 1.

5. Repeat steps 2 through 4 for another device and/or key or press and hold **SETUP** to exit programming.



### Deleting a Single Learning Key

This process returns the key to its original programming for the mode you select. You can also delete learned programming by teaching a different function to the key (see "Programming a Learned Key" on page 13)

**NOTE:** If more than 15 seconds pass between key presses, the remote exits programming.

1. Press **SETUP** until the last-selected device key blinks twice, then press **9 7 6**.



2. Press a device key once (i.e., **AUX**, **DVD**, **AUD**, **TV**, or **CBL**).



3. Press the key containing the learned function to be deleted twice. The remote will blink twice.

4. Repeat steps 2 through 3 for another key or press and hold **SETUP** to exit programming.





### Deleting All Learned Keys in a Specific Mode

**NOTE:** If more than 15 seconds pass between key presses, the remote exits programming.

1. Press **SETUP** until the last-selected device key blinks twice, then press **9 7 6**.



2.  Press a device key twice (i.e., **AUX**, **DVD**, **AUD**, **TV**, or **CBL**) to clear all the learned keys for that mode. The LED blinks twice.
3.  Repeat step 2 for another device or press and hold **SETUP** to exit programming.







## **PROGRAMMING CHANNEL CONTROL LOCK**

---

By default, the remote control's channel-control capabilities are locked to the cable converter. The affected keys\* are **1** through **0**, **CH+**, **CH-**, **ENTER**, and **LAST**. This will guarantee that you do not inadvertently change a channel on your TV or VCR. However, you can de-activate this feature to allow full access to these keys in the **TV** and **VCR** modes.

**\*NOTE:** This feature does not affect the **AUD** mode.

### **Unlocking Channel Control**

1.  On the remote control, press **CBL** once; it will blink once. Press and hold **SETUP** until the **CBL** key blinks twice.  

2. Enter **9 7 3**. The **CBL** key will blink twice.  
  
  

3.  Press **CH-** once. The **CBL** key will blink four times.

Now the remote control will provide TV and VCR channel-control capabilities while in the TV or VCR mode.

### Locking Channel Control to CBL

1. On the remote control, press **CBL** once; it will blink once. Press and hold **SETUP** until the **CBL** key blinks twice.



2. Enter **9 7 3**. The **CBL** key will blink twice.



3. Press **CH+** once. The **CBL** key will blink twice.



Now, regardless of what mode you select (except **AUD**), the channel keys will only change channels on your cable converter.

### CHANGING VOLUME LOCK

---

Volume Lock allows you to control the volume through the device identified as having your primary speaker(s), regardless of which mode you are using. On the Atlas Shaw DVR/PVR 5-Device Universal Remote Control, Global Volume Lock is set to **TV**, so you can control TV volume while in the **AUX**, **DVD**, **TV** or **CBL** mode. You can perform Individual Volume Unlock on a selected device to set its volume control for independent operation.

**NOTE:** The audio mode's (**AUD**) volume controls are active regardless of Volume Lock settings. However, if you lock the volume controls to the **AUD** mode, you will have control of the audio device's volume in all other modes (i.e., **AUX**, **DVD**, **TV**, and **CBL**). This can be an advantage if, for example, you always listen to home entertainment devices through your receiver's speakers.

### Unlocking Volume Control for a Single Device (Individual Volume Unlock)

1. Assuming Global Volume Lock is active, select a mode on the remote control that you want to unlock (e.g., **CBL**) and press it once. Next, press and hold **SETUP** until the device key blinks twice.



2. Enter **9 9 3**. The last-selected device key will blink twice.





3. Press **VOL-** once. The last-selected device key will blink four times.



4. Repeat steps 1 through 3 for each device you want volume to be unlocked.

Now, after you select a device that has volume unlocked (e.g., **CBL**), pressing **VOL+**, **VOL-**, or **MUTE**, will control only that device's volume.

#### Unlocking All Volume Control (Global Volume Unlock)

**NOTE:** Performing these instructions will set independent volume control for all programmed devices.

1. On the remote control, press and hold **SETUP** until the last-selected device key blinks twice.



2. Enter **9 9 3**. The last-selected device key will blink twice.



3. Press **VOL+** once. The last-selected device key will blink four times.



#### Locking Volume Control To One Mode (Global Volume Lock)

**NOTE:** The audio mode's volume controls are active regardless of Volume Lock settings. However, if you lock the volume controls to the **AUD** mode, you will control the audio device's volume in all other modes (i.e., **AUX**, **DVD**, **TV**, or **CBL**). This can be an advantage if, for example, you always listen to home entertainment devices through your receiver's speakers.

1. On the remote control, press and hold **SETUP** until the last-selected device key blinks twice.



2. Enter **9 9 3**. The last-selected device key will blink twice.



3. Select a mode (e.g., **TV** or **AUD**) which you want to use to control the volume. The selected device key will blink twice.



Now, when you press **VOL+**, **VOL-**, or **MUTE**, the volume of the selected device (e.g., **TV**) is controlled regardless of mode.

## PROGRAMMING ID LOCK

---

The Atlas Shaw DVR/PVR 5-Device Universal Remote Control is locked at the factory to operate a Scientific Atlanta cable converter. However, if you have another brand or model of cable converter or satellite service that you would like to control, then you'll need to perform the following steps to unlock the ID Lock, enter a new manufacturer's code, and lock the ID Lock again.

1. Turn on the cable converter.
2. On the remote control, press **CBL** once; it will blink once. Then press and hold **SETUP** until the **CBL** key blinks twice.



3. Enter **9 8 2**. The **CBL** key will blink four times, indicating ID Lock is unlocked.

9

8

2

4. Perform the instructions under "Programming Device Control" on page 8 to program device control for the desired cable converter or satellite receiver.

When you are done, perform steps 5 and 6 on this page to again lock the ID Lock.

5. On the remote control, press **CBL** once; it will blink once. Then press and hold **SETUP** until the **CBL** key blinks twice.



6. Enter **9 8 2**. The **CBL** key will blink twice, indicating ID Lock is again locked.

9

8

2









## USING THE MASTER POWER KEY

---



The Atlas Shaw DVR/PVR 5-Device Universal Remote Control has a unique feature that allows you to sequentially turn up to five of your home entertainment devices on or off with a single key press.

**NOTE:** **MASTER POWER (PWR)** only works in the **CBL** mode. If it is not programmed, only the cable converter will turn on or off. In any other mode, pressing **MASTER POWER (PWR)** once will turn the selected device on or off.

### Programming the Master Power Key





1. On the remote control, press and hold **SETUP** until the last-selected device key blinks twice.  

2. Enter **9 9 5**. The last-selected device key blinks twice.  
  
  

3. Press **PWR** once.  

4. For the first device you want in the power on sequence, press a device key (e.g., **CBL**) once. Then press **PWR** once.  
  

5. Repeat step 4 up to four more times to add the second, third, fourth, and fifth device, as desired.
6. To save the settings and exit the program:
  - a. Press **CBL** once.  

  - b. Press and hold **SETUP** until the **CBL** key blinks twice.  

### Using the Master Power Key

1. After programming, point the remote control at the devices. Press **CBL** once.  

2. Press **PWR** once to sequentially turn the programmed home entertainment devices on or off.  

You will see the devices turn on or off according to the programmed sequence.

### Clearing the Master Power Key

1. On the remote control, press and hold **SETUP** until the last-selected device key blinks twice.  

2. Enter **9 9 5**. The last-selected device key blinks twice.  
  
  

3. Press and release the **MASTER POWER** key.  



4.  Press and hold **SETUP** until the **CBL** key blinks twice.

## RE-ASSIGNING DEVICE KEYS

The Atlas Shaw DVR/PVR 5-Device Universal Remote Control can be set up to control a second device of an already-assigned type. For example, to have the unit control a TV, a Cable Converter, and *two* DVD players, re-assign the unused **AUX** key to operate the second DVD Player as follows:

**NOTE:** **AUX** is preset at the factory to control an RCA VCR. Performing the steps below will overwrite those settings.

1.  On the remote control, press **AUX** once; it will blink once. Then press and hold **SETUP** until the **AUX** key blinks twice.

2.  Enter **9 9 2**. The **AUX** key will blink twice.







3.  Press **DVD** once, then press **AUX** once. The **AUX** key will blink twice.



The **AUX** key is now ready to be programmed for your second DVD player. See “Programming Device Control” on page 8. To re-assign other device keys, repeat these and substitute the key sequence using the following chart:

**NOTE:** Only one device can be assigned to an unused device key at a time.

To Re-Assign	Perform Key Sequence
AUX as 2nd AUD key	<b>AUX</b> → <b>SETUP</b> → <b>9</b> → <b>9</b> → <b>2</b> → <b>AUD</b> → <b>AUX</b>
AUX as 2nd TV key	<b>AUX</b> → <b>SETUP</b> → <b>9</b> → <b>9</b> → <b>2</b> → <b>TV</b> → <b>AUX</b>
AUX as 2nd CBL key	<b>AUX</b> → <b>SETUP</b> → <b>9</b> → <b>9</b> → <b>2</b> → <b>CBL</b> → <b>AUX</b>
AUX back to AUX	<b>AUX</b> → <b>SETUP</b> → <b>9</b> → <b>9</b> → <b>2</b> → <b>AUX</b> → <b>AUX</b>

To re-assign another unused device key, substitute it for the **AUX** key above and then perform the sequence. For

example, to re-assign an unused **AUD** key as a second DVD key, perform

**AUD** → **SETUP** → **9** → **9** → **DVD** → **AUD**.

When a re-assignment is done, the selected device key (e.g., **AUD**) will blink twice to confirm your choice. At that time, you will need to program device control (see “Programming Device Control” on page 8).

## CLEARING CUSTOM PROGRAMMING

---

The Atlas Shaw DVR/PVR 5-Device Universal Remote Control contains a *Custom Programming Reset* program. You can use it to remove all custom programming, except your setup codes and reassigned device keys.

**IMPORTANT:** Executing this program will erase all custom settings for Volume Lock, Learned Keys, Tune-In Keys, and Channel Lock. However, your device programming remains.

1. On the remote control, press and hold **SETUP** until the last-selected device key blinks twice.



2. Enter **9 8 0**. The last-selected device key blinks twice, pauses, and blinks twice again to confirm that all custom programming is cleared.



## TROUBLESHOOTING

---

**PROBLEM:** Device key does not blink when you press a key.

**SOLUTION:** Replace the batteries with two (2) new AA alkaline batteries (see “Installing Batteries” on page 8).

**PROBLEM:** Device key blinks when you press a key, but home entertainment device does not respond.

**SOLUTION:** Make sure you are aiming the remote control at your home entertainment device and that you are within 15 feet of the device you are trying to control.

**PROBLEM:** The remote control does not control home entertainment devices or commands are not performing properly.

**SOLUTION:** Try all listed codes for the device brand being set up. Make sure all devices can be operated with an infrared remote control.

**PROBLEM:** TV/VCR Combo does not respond properly.

**SOLUTION:** Use the VCR codes for your brand. Some combo units may require both a TV code and a VCR code for full operation (see page 10).

**PROBLEM:** No volume on a second TV.

**SOLUTION:** Follow instructions under “Changing Volume Lock” on page 16.

**PROBLEM:** **PLAY** and **STOP** keys do not work on a Motorola DCT-2000 cable converter.

**SOLUTION:** Re-program the CBL key for cable code 0476 (see “Programming Device Control” on page 8).

**PROBLEM:** Tried Search Method and still could not find a working code.

**SOLUTION:** Try the Search Method again after clearing out the device key as follows:

- a. Press and hold **SETUP** until device key blinks twice.
- b. Enter **9 9 2**.
- c. Press and release the device key to be cleared twice.

**PROBLEM:** Remote control does not turn on Sony or Sharp TV/VCR Combo.

**SOLUTION:** For power on, these products require programming TV codes on the remote control. For Sony, use TV code 0000 and VCR code 0032. For Sharp, use TV code 0093 and VCR code 0048.

## **FCC NOTICE**

---

This equipment has been tested and found to comply with the limits for a class B digital device, pursuant to part 15 of the FCC Rules. These limits are designed to provide reasonable protection against harmful interference in a residential installation. This equipment generates, uses and can radiate radio frequency energy and if not installed and used in accordance with the instructions, may cause harmful interference to radio communications.

However, there is no guarantee that interference will not occur in a particular installation. If this equipment does cause harmful interference to radio or television reception, which can be determined by turning the equipment off and on, the user is encouraged to try to correct the interference by one or more of the following measures:

- Reorient or relocate the receiving antenna.
- Increase the separation between the equipment and receiver.
- Connect the equipment into an outlet on a circuit different from that to which the receiver is connected.
- Consult the dealer or an experienced radio/TV technician for help.
- It is strongly recommended that the TV be plugged into a separate wall outlet.

This equipment has been verified to comply with the limits for a class B computing device, pursuant to FCC Rules. In order to maintain compliance with FCC

regulations, shielded cables must be used with this equipment. Operation with non-approved equipment or unshielded cables is likely to result in interference to radio and TV reception. The user is cautioned that changes and modifications made to the equipment without the approval of manufacturer could void the user's authority to operate this equipment.

### **ADDITIONAL INFORMATION**

---

This product does not have any user-serviceable parts. Opening the case, except for the battery cover, may cause permanent damage to your Atlas Shaw DVR/PVR 5-Device Universal Remote Control.

- For help via the Internet, visit us at:  
**[www.urcsupport.com](http://www.urcsupport.com)**

©Copyright 2005 by Universal Electronics Inc. No part of this publication may be reproduced, transmitted, transcribed, stored in any retrieval system, or translated to any language, in any form or by any means, electronic, mechanical, magnetic, optical, manual, or otherwise, without prior written permission of Universal Electronics Inc.

M11055 FS

08/05

## TABLE DES MATIÈRES

---

Information préliminaire .....	25
Caractéristiques et fonctions.....	25
Tableau des touches.....	27
Tableau des appareils.....	30
Installation des piles .....	30
Réglage de la télécommande en fonction des appareils .....	31
Réglage de la fonction combinée Télé/Vidéo.....	33
Comment trouver le code de l'appareil .....	34
Vérification des codes .....	37
Using Learning .....	35
Learning Precautions .....	35
Programming a Learned Key .....	36
Deleting a Single Learning Key.....	37
Deleting All Learned Keys in a Specific Mode .....	37
Réglage du verrouillage du contrôle des canaux .....	38
Pour désactiver le verrouillage du contrôle des canaux .....	39
Pour activer le verrouillage du contrôle des canaux .....	39
Modification du verrouillage du volume.....	39
Déverrouillage du réglage du volume pour un seul appareil (Déverrouillage du volume individuel) .....	40
Déverrouillage du réglage de tous les volumes (Déverrouillage général du volume) .....	40
Verrouillage du réglage du volume pour un mode (Verrouillage général du volume) .....	41
Programmation au moyen de la fonction Verrouillage d'identité ..	41
Touche Master Power .....	42
Réglage de la touche Master Power .....	42
Utilisation de la touche Master Power.....	43
Effacement de la touche Master Power.....	43
Modification de la fonction des touches .....	43
Annulation de la programmation personnalisée .....	45
Dépannage .....	45
Avis FCC .....	46
Information additionnelle.....	48
Manufacturer's Codes (Codes Des Fabricants) .....	49
Codes de configuration pour les Amplificateurs Audio .....	49
Codes de configuration pour les Récepteurs Audio .....	50
Codes de configuration pour les des appareils audio divers	52
Codes de configuration pour les décodeurs .....	53
Codes de configuration pour les Lecteurs DVD .....	54
Codes de configuration pour les ENP .....	57
Codes de configuration pour les récepteurs de signaux de satellite .....	58
Codes de configuration pour les Téléviseurs .....	59
Codes de configuration pour les Magnétoscopes .....	64
Codes de configuration pour les Accessoires Vidéo .....	68



## INFORMATION PRÉLIMINAIRE

---

L'Atlas ENP 5 Appareils de Shaw télécommande universelle, fabriquée par Universal Electronics, est notre plus récente télécommande universelle. Sa technologie d'avant-garde vous permet de regrouper en une seule télécom-mande jusqu'à 5 télécommandes d'appareils faisant partie de votre système de divertissement. Facile à utiliser, l'Atlas ENP 5 Appareils de Shaw télécommande universelle comprend de nombreuses caractéristiques de pointe telles que :

- une commande préprogrammée pour le fonctionnement du décodeur fourni par votre câblodistributeur;
- des touches spéciales permettant la programmation de fonctions préférées sur votre lecteur DVD et votre ENP (enregistreur numérique personnel);
- la touche Master Power programmable qui permet une mise en marche/arrêt générale de vos appareils de divertissement, simplement en appuyant sur un seul bouton;
- la fonction de verrouillage de la sélection des canaux de votre décodeur;
- la touche de verrouillage du réglage du volume pour chaque appareil individuel ou pour l'ensemble des appareils;
- la commande permettant un nouveau réglage du rôle des touches afin de faire fonctionner deux appareils ayant la même fonction (deux lecteurs DVD par exemple);
- la touche de recherche de code qui facilite la programmation d'appareils moins récents ou dont la production a cessé;
- les touches de couleur qui vous permettent d'activer rapidement vos fonctions préférées;
- un répertoire de codes pour les appareils vidéo et audio les plus répandus.

Avant d'utiliser ce produit, vous devez installer les piles (comprises) et effectuer une programmation de base afin de faire fonctionner les appareils de divertissement que vous désirez utiliser.

Assurez-vous de suivre les indications de configuration de l'appareil contenues dans le présent guide : vous pourrez alors profiter pleinement de votre nouvelle télécommande et de votre service de télévision par câble.

## CARACTÉRISTIQUES ET FONCTIONS

---







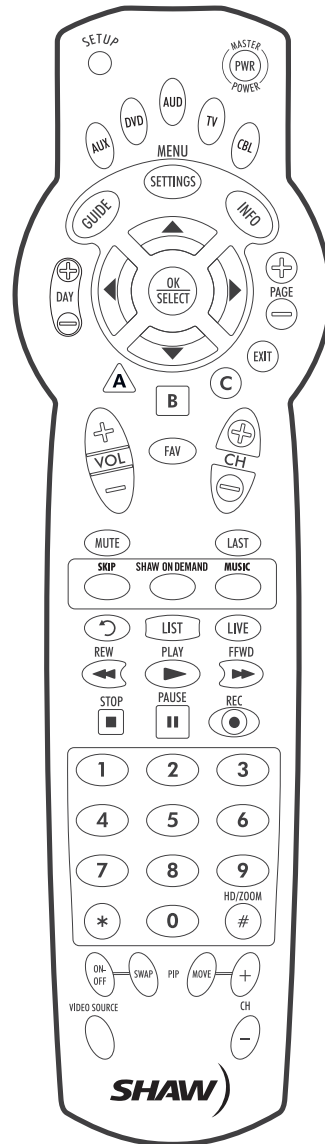

L'illustration de l'Atlas ENP 5 APPAREILS de Cogeco ci-dessous vous permet de repérer les fonctions de cette télécommande universelle et de comprendre leur









fonctionnement avec l'aide du Tableau des touches (trois prochaines pages).





Pour connaître quels types d'appareils peuvent être contrôlés par chacune des touches, une fois celles-ci programmées, consultez "Tableau des appareils" à la page 30.

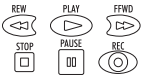
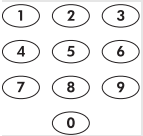

## Tableau des touches

Touche	Fonction
	Utilisez la touche <b>SETUP</b> pour toutes les séquences de programmation.
	Appuyez sur la touche <b>PWR</b> une fois pour mettre en marche/arrêter un ou plusieurs appareils de votre système de divertissement. Pour la fonction <b>MASTER POWER</b> , consultez la section "Touche Master Power" à la page 42.
	Appuyez une fois sur <b>AUX, DVD, AUD, TV</b> , ou <b>CBL</b> pour sélectionner un des appareils de votre système de divertissement. (Consultez également le "Tableau des appareils" à la page 30). Chaque touche de cette fonction est munie d'une DEL (voyant lumineux rouge) qui clignote une fois que vous avez choisi un appareil afin de vous indiquer que la télécommande fonctionne bien.
	Utilisez la touche <b>GUIDE</b> pour consulter le guide de programmation.
	Appuyez une fois sur la touche <b>SETTINGS</b> pour afficher les caractéristiques additionnelles de votre service par câble.
	Utilisez la touche <b>INFO</b> pour afficher l'information sur la chaîne et la programmation en cours.
	Utilisez les touches <b>DAY+</b> ou <b>DAY-</b> pour modifier la date sur le guide de programmation de votre décodeur.
	Utilisez les touches de curseurs pour naviguer dans le guide de programmation, dans les écrans de menu et pour utiliser le service interactif. La touche <b>OK/SELECT</b> permet de choisir les options, de sélectionner des programmes à la carte (PPV) et de syntoniser des programmes à partir du guide de programmation.
	Utilisez les touches <b>PAGE+</b> ou <b>PAGE-</b> pour changer les pages des écrans de menu et du guide.

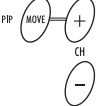
Touche	Fonction
	Appuyez sur <b>EXIT</b> pour quitter le menu ou le guide de votre décodeur numérique.
	Appuyez sur la touche <b>A</b> , <b>B</b> , ou <b>C</b> pour afficher des options de télé par câble additionnelles.
	Utilisez la touche <b>VOL+</b> (ou <b>VOL-</b> ) pour augmenter (ou réduire) le volume.
	Utilisez la touche <b>FAV</b> pour choisir parmi vos canaux préférés, mémorisés dans de votre décodeur numérique.
	Utilisez la touche <b>CH+</b> (ou <b>CH-</b> ) pour passer au canal suivant (ou précédent). En mode <b>DVD</b> , utilisez ces touches pour effectuer la sélection des scènes. En mode amplificateur/radio, utilisez ces touches pour la sélection des postes que vous aurez prédéterminés.
	Appuyez une fois sur la touche <b>MUTE</b> pour couper ou remettre le son.
	Appuyez une fois sur la touche <b>LAST</b> pour rappeler la dernière chaîne.
	Appuyez sur la touche <b>MUSIC</b> pour accéder aux chaînes de musique numériques disponibles.
	Appuyez sur la touche <b>On Demand</b> pour accéder à la chaîne 100, des services de Shaw sur demande.
	Utiliser la touche <b>SKIP</b> pour <a href="#"><u>skip forward in predetermined increments.</u></a>
	La touche  vous permet, en mode <b>ENP</b> , de revoir les 7 dernières secondes de la programmation en cours.
	Appuyez une fois sur la touche <b>LIST</b> pour afficher la liste des émissions enregistrées sur votre ENP.
	Appuyez sur la touche <b>LIVE</b> pour retourner à la programmation télé en direct.

Touche	Fonction
	<p>Pour tous les modes (sauf <b>CBL</b>), utilisez les touches <b>REW, PLAY, FFWD, STOP</b> et <b>PAUSE</b> pour commander un magnétoscope, un lecteur DVD ou un magnétoscope (après avoir préalablement choisi l'appareil). Pour enregistrer en mode magnétoscope (<b>VCR</b>), appuyez deux fois sur la touche <b>REC</b>.</p> <p>En mode <b>CBL</b>, utilisez ces touches pour commander les fonctions ENP du décodeur numérique.</p>
	<p>Utilisez les touches numériques (<b>1~9</b> et <b>0</b>) pour sélectionner directement les chaînes (par exemple en faisant le <b>09</b>).</p> <p>Pour les amplificateurs/radios, utilisez ces touches pour choisir des postes prédéterminés de 1 à 10.</p>
	<p>Appuyez une fois sur la touche <b>HD/ZOOM</b> pour changer le rapport hauteur/largeur du programme que vous regardez. (Non disponible sur tous les décodeurs).</p>
	<p>Utilisez la touche <b>PIP ON-OFF</b> pour activer ou désactiver la fonction "Image sur Image" (PIP – Picture-in-Picture) si celle-ci est disponible sur votre téléviseur ou par le biais de votre service de câblodistribution.</p> <p>Utilisez la touche <b>PIP SWAP</b> pour basculer entre l'image principale et celle en médaillon.</p>
	<p>Utilisez la touche <b>PIP MOVE</b> pour déplacer l'image en médaillon sur l'image principale.</p> <p>Utilisez la touche <b>PIP CH+</b> (ou <b>CH-</b>) pour sélectionner la chaîne suivante ou précédente dans l'image en médaillon.</p>
	<p>En mode <b>CBL</b>, utilisez la touche <b>VIDEO SOURCE</b> pour voir d'autres sources vidéo (A ou B) au lieu du câble.</p> <p>Pour tous les autres modes, utilisez la touche <b>VIDEO SOURCE</b> pour regarder la télévision, une programmation vidéo ou tout autre appareil.</p> <p>Pour les amplificateurs/ radios, utilisez la touche <b>VIDEO SOURCE</b> pour sélectionner une source d'entrée.</p>

### Tableau des appareils

**VEUILLEZ NOTER:** consultez le tableau ci-dessous lorsque vous effectuez le “Réglage de la télécommande en fonction des appareils” à la page 31 ou le “Réglage de la fonction combinée Télé/Vidéo” à la page 33.

Une fois programmée, la télécommande universelle l'Atlas ENP 5 Appareils de Shaw télécommande universelle vous permettra de commander les types d'appareils suivants :

TOUCHE D'APPAREIL	TYPES D'APPAREILS COMMANDÉS
AUX	Magnétoscope, combiné Télé/Vidéo, ENP (enregistreur numérique personnel) ou lecteur DVD additionnel
DVD	Lecteur DVD
AUD	Amplificateur audio, radio ou autre syntoniseur
TV	Téléviseur
CBL	Décodeur pour signaux par câble ou récepteur de signaux par satellite

### INSTALLATION DES PILES

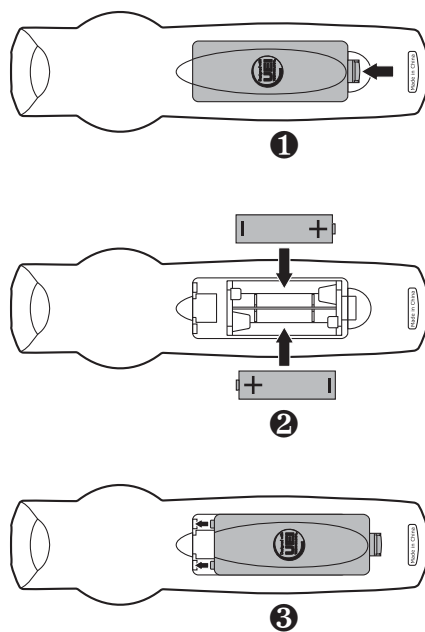

1. Au dos de votre télécommande, retirez le couvercle des piles.
2. Placez les deux piles AA (incluses) en faisant correspondre les marques + et - des piles avec celles du boîtier.
3. Alignez les onglets de fermeture du couvercle des piles avec les trous du boîtier et remettez le couvercle en place en appliquant une légère pression. Vous entendrez un clic indiquant que le couvercle est correctement fermé.
4. Testez la télécommande en appuyant sur l'une ou l'autre des touches de mode (ex. : **TV**). Si les piles sont installées correctement, la DEL (voyant lumineux rouge) clignotera une fois.

**VEUILLEZ NOTER:** la télécommande cessera de fonctionner si les piles sont faibles : ces dernières devront alors être remplacées. Remplacez les piles et votre télécommande retrouvera l'ensemble de ses fonctionnalités y compris, vos réglages préférés.

## RÉGLAGE DE LA TÉLÉCOMMANDE EN FONCTION DES APPAREILS

---

L'Atlas ENP 5 Appareils de Shaw télécommande universelle est préprogrammée par défaut pour fonctionner avec le décodeur numérique de Motorola fourni par votre câblodistributeur, un téléviseur RCA, un lecteur DVD Toshiba, un magnétoscope RCA (en mode **AUX**) et un amplificateur audio/radio de marque Pioneer. Pour faire fonctionner des appareils autres que ceux établis par défaut, suivez les étapes ci-dessous sinon, passez à la section suivante.

**VEUILLEZ NOTER:** pour le réglage d'un combiné Télé/Vidéo, consultez plutôt les instructions "Réglage de la fonction combinée Télé/Vidéo" à la page 33. Référez-vous également au "Tableau des appareils" à la page 30 pour savoir quels appareils peuvent être commandés par chacune des touches de mode.

Si vous voulez commander un convertisseur d'une autre marque ou un récepteur de signaux de satellite, vous devrez désactiver la fonction Verrouillage d'identité du câble avant de changer le code du convertisseur (consultez "Programmation au moyen de la fonction Verrouillage d'identité" à la page 41).

1. Allumez l'appareil et si nécessaire, insérez le support visuel (ex. : cassette ou disque).

**VEUILLEZ NOTER:** lisez bien les étapes 2 à 4 avant de commencer. Prenez en note les codes et types

d'appareils que vous désirez programmer avant de passer à l'étape 2.

2.  Sur la télécommande, appuyez une fois sur une des touches de mode (**AUX**, **DVD**, **AUD**, **TV**, ou **CBL**) de façon à ce que le voyant lumineux rouge clignote une fois.

Ensuite, appuyez sur la touche **SETUP** et tenez-la enfoncée jusqu'à ce que la touche de mode choisie clignote deux fois. Relâchez ensuite la touche **SETUP**.

3. Pour connaître le code de réglage à 4 chiffres de votre appareil, consultez "Manufacturer's Codes (Codes Des Fabricants)" à la page 49. Ensuite, entrez le code à 4 chiffres correspondant à votre type d'appareil et à sa marque de commerce. Si vous effectuez cette opération correctement, la touche lumineuse du mode choisi clignotera deux fois.

**VEUILLEZ NOTER:** si le voyant lumineux de la touche choisie émet un clignotement prolongé, cela signifie que le réglage a échoué. Répétez alors les étapes 2 et 3 et tentez d'entrer le même code.

4.  Pointez la télécommande en direction de l'appareil que vous désirez commander et appuyez une seule fois sur **PWR**. L'appareil devrait alors s'éteindre. Si cela ne fonctionne pas, répétez les étapes 2 et 3 en essayant tous les codes correspondant à la marque de l'appareil jusqu'à ce que vous en trouviez un qui fonctionne. Si cela ne fonctionne toujours pas, essayez une recherche de code en suivant les instructions à la section "Comment trouver le code de l'appareil" on page 34.

**VEUILLEZ NOTER:** si l'appareil n'est pas muni d'une touche **POWER**, appuyez alors sur la touche **▶ (Play)**.

5. Répétez les étapes 1 à 4 pour chacun des appareils que vous voulez contrôler avec votre télécommande universelle. Pour consultation future, prenez soin de noter le code de chaque appareil en usage dans les cases appropriées ci-dessous :

**Code AUX**

<input type="text"/>	<input type="text"/>	<input type="text"/>	<input type="text"/>
----------------------	----------------------	----------------------	----------------------

Type d'appareil: \_\_\_\_\_



**Code DVD**

Type d'appareil: \_\_\_\_\_

**Code AUD**

Type d'appareil: \_\_\_\_\_

**Code CBL**

Type d'appareil: \_\_\_\_\_

**Code TV**

Type d'appareil: \_\_\_\_\_

**RÉGLAGE DE LA FONCTION COMBINÉE TÉLÉ/VIDÉO**

---

Si vous possédez un appareil combiné Télé/Vidéo, suivez les instructions de réglage suivantes :

1. Allumez l'appareil et insérez une vidéocassette.
2. Sur la télécommande, appuyez une fois sur la touche **AUX**. Le voyant lumineux clignotera alors une fois. Ensuite, appuyez sur la touche **SETUP** et tenez-la enfoncée jusqu'à ce que la touche **AUX** clignote deux fois. Relâchez ensuite la touche **SETUP**.  

3. Utilisez les "Manufacturer's Codes (Codes Des Fabricants)" à la page 49 pour identifier le code à 4 chiffres de votre appareil. Un double clignotement du voyant lumineux de la touche **AUX** vous indique que le code que vous avez entré est le bon.

**VEUILLEZ NOTER:** si la touche **AUX** ne clignote pas deux fois après avoir entré les derniers chiffres du code, vous devrez alors répéter les étapes 2 et 3 et tentez d'entrer le même code.

Par contre, si vous trouvez un code de configuration qui fonctionne pour votre combiné Télé/Vidéo et qu'il existe dans la liste un autre code pour votre téléviseur, vous devrez intro-

duire ce code dans la télécommande pour pouvoir contrôler le volume (consultez la section "Réglage de la télécommande en fonction des appareils" on page 31).

4.  Pointez la télécommande en direction de votre combiné Télé/Vidéo et appuyez une fois sur la touche **PWR**. L'appareil devrait alors s'éteindre. Si cela ne fonctionne pas, répétez les étapes 2 et 3 en essayant tous les codes correspondant à la marque de l'appareil jusqu'à ce que vous en trouviez un qui fonctionne. Si cela ne fonctionne toujours pas, essayez une recherche de code en suivant les instructions à la section "Comment trouver le code de l'appareil" on page 34.
5. Pour consultation future, prenez soin de noter le code de chaque appareil en usage dans les cases appropriées ci-dessous :

**Code Télé/Vidéo**

--	--	--	--

**Code Télé (Si nécessaire)**

--	--	--	--

## **COMMENT TROUVER LE CODE DE L'APPAREIL**

Si, après avoir essayé tous les codes listés pour votre appareil, celui-ci ne répond pas à l'Atlas ENP 5 Appareils de Shaw télécommande universelle ou si la marque de l'appareil n'est pas sur la liste, essayez de faire une recherche de code.

Par exemple : pour effectuer la recherche du code d'un téléviseur :

1. Allumez le téléviseur.
2.  Sur la télécommande universelle, appuyez une fois sur la touche **TV** : le voyant lumineux clignotera une fois. Ensuite, appuyez sur la touche **SETUP** et tenez-la enfoncée jusqu'à ce que la touche TV clignote deux fois. Relâchez ensuite la touche **SETUP**.
3. Entrez le numéro **9 9 1**. La touche TV clignotera deux fois.

**9**

**9**

**1**

4. Appuyez sur la touche **PWR** et relâchez-la.



5. Pointez la télécommande en direction du téléviseur et appuyez sur la touche **CH+**. Continuez à appuyer sur cette touche jusqu'à ce que l'appareil s'éteigne.



**VEUILLEZ NOTER:** en mode recherche, la télécommande envoie à l'appareil choisi, des codes infrarouges qu'elle puise dans son répertoire en commençant par les codes les plus répandus.

6. Appuyez une fois sur la touche **SETUP** pour verrouiller le code. La touche **TV** clignotera alors deux fois.



7. Pour effectuer une recherche de code pour les autres appareils de votre système, répétez les étapes 1 à 5 en choisissant cependant la touche appropriée à l'appareil que vous désirez programmer (ex, **AUX**, **DVD**, **TV**, ou **CBL**).

## Using Learning

---

The Atlas ENP 5 Appareils de Shaw télécommande universelle includes a Learning feature so you can add functions that are unique to your home entertainment devices (e.g., VCR Tracking Up or Down). However, there are some considerations.

### Learning Precautions

- : Your original remote controls must be in working order for learning to work properly.
- : Learned keys are mode-specific, so each one can store a unique function for each mode.
- : Do not use the following keys for learning: **Device Keys, SETUP, Record (●), Tune-In Keys.**
- : Learning capacity is approximately 16 to 25 keys, depending on the code being learned.
- : Certain device functions are not learnable including multi-frequency types, some high frequency ones, and other unusual formats.
- : For optimum learning, avoid high levels of ambient light such as natural sunlight or energy-efficient fluorescent lights.

**NOTE:** Please have your original remote controls handy before programming learning.

### Programming a Learned Key

**NOTE:** If more than 15 seconds pass between key presses, the remote exits programming.

1. Press **SETUP** until the last-selected device key blinks twice, then **9 7 5**.



**NOTE:** If the LED displays one long flash instead, either your batteries are low, or the Atlas Shaw DVR/PVR 5-Device Universal Remote Control has a memory fault. In either case, the remote will not learn a new key. See “Additional Information” on page 23.

2. Press a device key once (i.e., **AUX**, **DVD**, **AUD**, **TV**, or **CBL**) to assign a mode for learning, then the key that will learn the new code.



3. Place the Atlas Shaw DVR/PVR 5-Device Universal Remote Control head-to-head (about 2" apart) from your original remote control. Also locate the key (on your original remote control) that you want the Atlas Shaw DVR/PVR 5-Device Universal Remote Control to learn.

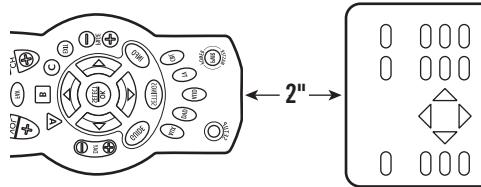

4. On the original remote, press and hold the key to be learned. The Atlas Shaw DVR/PVR 5-Device Universal Remote Control's LED will blink rapidly, then turn off. Continue holding the key on the original remote until the Atlas Shaw DVR/PVR 5-Device Universal Remote Control's LED blinks twice.

**NOTE:** If the LED displays one long blink, a learning error has occurred. Try repeating this step again until a successful capture occurs. If the function is still not captured, press and hold **SETUP** to exit programming and review the “Learning Precautions” on the previous page. If needed, also see “Troubleshooting” on page 21. After review, start programming again at step 1.

5.  Repeat steps 2 through 4 for another device and/or key or press and hold **SETUP** to exit programming.

### **Deleting a Single Learning Key**

This process returns the key to its original programming for the mode you select. You can also delete learned programming by teaching a different function to the key (see “Programming a Learned Key” on page 13)

**NOTE:** If more than 15 seconds pass between key presses, the remote exits programming.

1. Press **SETUP** until the last-selected device key blinks twice, then **9 7 6**.

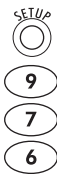

2. Press a device key once (i.e., **AUX, DVD, AUD, TV, or CBL**).



3. Press the key containing the learned function to be deleted twice. The remote will blink twice.

4. Repeat steps 2 through 3 for another key or press and hold **SETUP** to exit programming.



### **Deleting All Learned Keys in a Specific Mode**

**NOTE:** If more than 15 seconds pass between key presses, the remote exits programming.

1. Press **SETUP** until the last-selected device key blinks twice, then **9 7 6**.



2. Press a device key twice (i.e., **AUX, DVD, AUD, TV, or CBL**) to clear all the learned keys for that mode. The LED blinks twice.



3. Repeat step 2 for another device or press and hold **SETUP** to exit programming.







## **VÉRIFICATION DES CODES**

Si vous avez programmé votre Atlas ENP 5 Appareils de Shaw télécommande universelle à l'aide de la procédure de recherche d'un code (section “Comment trouver le

code de l'appareil" à la page précédente) et que vous désirez connaître le code à 4 chiffres. Si vous désirez connaître le code à 4 chiffres attribué à votre appareil; voici comment faire :

Par exemple, pour savoir quel code a été attribué à votre téléviseur :

1. Appuyez une fois sur la touche **TV** de la télécommande : le voyant lumineux clignotera une fois. Ensuite, appuyez sur la touche **SETUP** et tenez-la enfoncée jusqu'à ce que la touche **TV** clignote deux fois. Relâchez ensuite la touche **SETUP**.  

  2. Entrez le numéro **9 9 0**: la touche **TV** clignotera deux fois.  

  3. Pour connaître le premier numéro du code, appuyez une fois sur la touche numérique **1**. Comptez le nombre de fois que le voyant de la touche **TV** clignote (ex. : 3 clignotements = le nombre 3). Inscrivez ce chiffre dans la première case du code télé qui se trouve à la page 33.  

- VEUILLEZ NOTER:** si le chiffre d'un code est le "0", la touche choisie ne clignotera pas.
- 4.4 Répétez l'étape 3 pour les autres chiffres. Utilisez la touche numérique **2** pour trouver le second chiffre, la touche **3** pour le troisième chiffre et la touche **4** pour le quatrième chiffre du code. Tout comme vous avez fait pour le premier chiffre, inscrivez les 2, 3, et 4 e chiffres dans les autres cases du code télé qui se trouvent à la page 33.  

  5. Afin de connaître les codes de vos autres appareils, répétez les étapes 1 à 4, en utilisant la touche de mode appropriée pour chacun des appareils (ex. : **AUX**, **DVD**, **AUD**, ou **CBL**). Inscrivez les codes aux endroits à cet effet à la page 33.





## RÉGLAGE DU VERROUILLAGE DU CONTRÔLE DES CANAUX

---

Par défaut, les paramètres de contrôle des canaux de la télécommande ne sont pas verrouillés en fonction du décodeur numérique. Les touches concernées\* vont de 0 à 9, et comprennent aussi **CH+**, **CH-**, **ENTER**, et **LAST**. Ainsi, vous ne risquerez pas de modifier par inadvertance un canal associé à votre téléviseur ou à votre magnétoscope. Toutefois, vous pouvez désactiver cette fonction pour disposer d'un accès complet à ces fonctions en modes **TV** et **VCR**.





**\*VEUILLEZ NOTER:** cette fonction n'affecte pas le mode **AUD**.

### Pour désactiver le verrouillage du contrôle des canaux

1. Sur la télécommande, appuyez une fois sur la touche **CBL** : le voyant lumineux clignotera une fois. Ensuite, appuyez sur la touche **SETUP** et tenez-la enfoncée jusqu'à ce que la touche **CBL** clignote deux fois. Relâchez ensuite la touche **SETUP**.  

2. Entrez le numéro **9 7 3** : la touche **CBL** clignotera deux fois.  
  
  

3. Appuyez une fois sur la touche **CH-** : la touche **CBL** clignotera quatre fois.  

La télécommande vous permet maintenant de contrôler les canaux télé et magnétoscope lorsque vous êtes dans l'un ou autre de ces deux modes.

### Pour activer le verrouillage du contrôle des canaux

1. Sur la télécommande, appuyez une fois sur la touche **CBL** : le voyant lumineux clignotera une fois. Ensuite, appuyez sur la touche **SETUP** et tenez-la enfoncée jusqu'à ce que la touche **CBL** clignote deux fois. Relâchez ensuite la touche **SETUP**.  

2. Entrez le numéro **9 7 3** : la touche **CBL** clignotera deux fois.  
  
  

3. Appuyez une fois sur la touche **CH+** : la touche **CBL** clignotera quatre fois.  







Ainsi, peu importe le mode que vous choisissez (sauf **AUD**), seules les options de contrôle de canaux de votre décodeur numérique seront accessibles.

## **MODIFICATION DU VERROUILLAGE DU VOLUME**

La fonction de verrouillage du volume vous permet de régler le volume au moyen d'un seul appareil choisi à cette fin, quel que soit le mode utilisé. Le Verrouillage général du volume de cette télécommande n'est pas programmé ainsi, vous pouvez commander le volume de chacun de vos appareils programmés. Si vous le souhaitez, vous pouvez effectuer un verrouillage du volume général sur un appareil spécifique afin de contrôler le volume à partir de cet appareil.

**VEUILLEZ NOTER:** les commandes de volume du mode audio sont actives et ce, peu importe les réglages du "Verrouillage du volume". Cependant, si vous verrouillez les commandes de volume dans le mode **AUD**, vous pourrez commander le volume de l'appareil audio dans tous les autres modes (**AUX, DVD, TV, ou CBL**).





#### **Déverrouillage du réglage du volume pour un seul appareil (Déverrouillage du volume individuel)**

1. En supposant que le Verrouillage général du volume est actif, sélectionnez sur la télécommande, le mode que vous désirez déverrouiller (ex. : **CBL**) en appuyant une fois sur la touche. Ensuite, appuyez sur la touche **SETUP** et tenez la enfoncée jusqu'à ce que la touche de mode clignote deux fois. Relâchez ensuite la touche **SETUP**.  
  

2. Entrez le numéro **9 9 3** : la dernière touche de mode choisie clignotera deux fois.  
  
  

- 3.3 Appuyez une fois sur la touche **VOL-** : la dernière touche de mode choisie clignotera quatre fois.  

4. Répétez les étapes 1 à 3 de la présente section pour chacun des appareils que vous voulez déverrouiller.

Par la suite, après avoir choisi un appareil dont le volume a été déverrouillé (ex. : CBL), vous serez en mesure de commander le volume de l'appareil uniquement dans son propre mode en utilisant les touches **VOL-**, **VOL+**, et **MÛTE**.

#### **Déverrouillage du réglage de tous les volumes (Déverrouillage général du volume)**





**VEUILLEZ NOTER:** la procédure suivante rétablira les paramètres de réglage du volume individuel pour tous les appareils programmés.

1. Sur la télécommande, appuyez sur la touche **SETUP** et tenez-la enfoncée jusqu'à ce que la touche du dernier mode choisi clignote deux fois.  

2. Entrez le numéro **9 9 3** : la dernière touche de mode choisie clignotera deux fois.  
  
  

3. Appuyez une fois sur la touche **VOL+** : la dernière touche de mode choisie clignotera quatre fois.  



### Verrouillage du réglage du volume pour un mode (Verrouillage général du volume)





**VEUILLEZ NOTER:** les commandes de volume du mode audio sont actives et ce, peu importe les réglages du "Verrouillage du volume". Cependant, si vous verrouillez les commandes de volume dans le mode **AUD**, vous pourrez commander le volume de l'appareil audio dans tous les autres modes (**AUX, DVD, TV, ou CBL**). Cette mesure peut se révéler avantageuse si, par exemple, le son des appareils utilisés passe toujours par les haut-parleurs du récepteur.

1. Sur la télécommande, appuyez sur la touche **SETUP** et tenez-la enfoncée jusqu'à ce qu'elle clignote deux fois.  

2. Entrez le numéro **9 9 3** : la dernière touche de mode choisie clignotera deux fois.  
  
  

3. Sélectionnez le mode (ex. : **TV**) pour lequel vous voulez que le réglage du volume soit verrouillé de façon générale. La touche de mode choisie clignotera deux fois.  

Par la suite, vous serez en mesure de commander le volume de l'appareil choisi (ex. : TV) en utilisant les touches **VOL-**, **VOL+**, et **MUTE** et ce, peu importe le mode dans lequel vous êtes.

### PROGRAMMATION AU MOYEN DE LA FONCTION VERROUILLAGE D'IDENTITÉ

La télécommande universelle Atlas DVR/PVR pour cinq appareils de Rogers a été verrouillée par le fabricant pour être compatible avec un convertisseur de marque Scientific Atlanta. Toutefois, Si vous voulez commander un convertisseur d'une autre marque ou un récepteur de signaux de satellite, vous devrez suivre les étapes que voici pour désactiver la fonction Verrouillage d'identité, entrer un nouveau code de fabricant et activer de nouveau la fonction Verrouillage d'identité.

1. Allumez le convertisseur.
2. Appuyez une fois sur la touche **CBL** de la télécommande ; Elle clignotera une fois. Appuyez ensuite sur la touche **SETUP** et maintenez-la enfoncée jusqu'à ce que la touche **CBL** clignote deux fois.  
  

3. Entrez **9 8 2**. La touche **CBL** clignotera quatre fois, ce qui signifiera que la fonction Verrouillage d'identité est désactivée.  
  
  

4. Suivez les directives indiquées dans la section "Programming Device Control" à la page 8 afin de programmer les commandes du convertisseur ou du récepteur de signaux de satellite voulu.

Quand vous avez terminé, répétez les étapes 5 et 6 de cette page pour réactiver la fonction Verrouillage d'identité.

5. On the remote control, press CBL once; it will blink once. Then press and hold SETUP until the CBL key blinks twice.



6. Appuyez une fois sur la touche **CBL** de la télécommande ; Elle clignotera une fois. Appuyez ensuite sur la touche **SETUP** et maintenez-la enfoncée jusqu'à ce que la touche **CBL** clignote deux fois.

9

8

2

## TOUCHE MASTER POWER

L'Atlas ENP 5 Appareils de Shaw télécommande universelle est munie d'une touche de fonction unique qui vous permet d'allumer et d'éteindre, de façon séquentielle, jusqu'à cinq appareils faisant partie de votre système de divertissement, simplement en appuyant sur une seule touche.

**VEUILLEZ NOTER:** La touche **Master Power (PWR)** ne fonctionne uniquement qu'en mode CBL. Si cette touche n'est pas programmée, seulement le décodeur se mettra en marche ou s'arrêtera. Dans tous les autres modes, le fait d'appuyer une fois sur la touche **Master Power (PWR)** éteindra ou allumera l'appareil choisi.

### Réglage de la touche Master Power

1. Sur la télécommande, appuyez sur la touche **SETUP** et tenez-la enfoncée jusqu'à ce que la touche du dernier appareil choisi clignote deux fois.



2. Entrez le numéro **9 9 5** : la touche du dernier appareil choisi clignotera deux fois.

9

9

5

3. Appuyez ensuite une fois sur la touche **PWR**.



- 4.4  Pour le premier appareil que vous voulez programmer dans la séquence de mise en marche, appuyez une fois sur la touche de mode désirée (ex. : **CBL**) puis, appuyez une fois sur la touche **PWR**.

5. Répétez l'étape 4 pour ajouter des appareils dans la séquence, jusqu'à un maximum de quatre appareils.

6. Pour sauvegarder et quitter la fonction de réglage de la séquence:

- a. Appuyez sur la touche **CBL**.



- b. Appuyez sur la touche **SETUP** et tenez-la enfoncée jusqu'à ce que la touche **CBL** clignote deux fois.



#### Utilisation de la touche Master Power

1. Une fois la programmation terminée, pointez la télécommande en direction des appareils. Appuyez une fois sur la touche **CBL**.



2. Appuyez une fois sur la touche **PWR** pour allumer ou éteindre vos appareils de divertissement selon la séquence établie.



Vous verrez alors vos appareils se mettre en marche ou s'éteindre selon la séquence que vous aurez programmée.

#### Effacement de la touche Master Power

1. Sur la télécommande, appuyez sur la touche **SETUP** et tenez-la enfoncée jusqu'à ce que la touche du dernier appareil choisi clignote deux fois.



2. Entrez le numéro **9 9 5** : la touche du dernier appareil choisi clignotera deux fois.



3. Appuyez sur la touche **SETUP** et tenez-la enfoncée jusqu'à ce que la touche **CBL** clignote deux fois.





### MODIFICATION DE LA FONCTION DES TOUCHES



L'Atlas ENP 5 Appareils de Shaw télécommande universelle peut être programmée afin de pouvoir commander deux appareils de fonction identique. Par exemple, si vous désirez que votre télécommande contrôle un téléviseur, un décodeur et deux lecteurs DVD, vous devrez attribuer une nouvelle fonction à la touche **AUX** non utilisée afin qu'elle puisse commander



le second lecteur DVD. Pour ce faire, suivez les étapes suivantes :

**VEUILLEZ NOTER:** la touche **AUX** est préprogrammée pour contrôler un magnétoscope de marque RCA. En effectuant les étapes ci-dessous, vous modifierez ces paramètres de réglage.

1. Sur la télécommande, appuyez une fois sur la touche **AUX** : le voyant lumineux clignotera une fois. Ensuite, appuyez sur la touche **SETUP** et tenez-la enfoncée jusqu'à ce que la touche **AUX** clignote deux fois.
 



2. Entrez le numéro **9 9 2** : la touche **AUX** clignotera deux fois.
 



3. Appuyez une fois sur la touche **DVD**, puis appuyez une fois sur la touche **AUX**. Cette dernière clignotera deux fois.
 

La touche **AUX** est maintenant prête à être programmée pour votre second lecteur DVD. Consultez la section "Réglage de la télécommande en fonction des appareils" à la page 31 :

**VEUILLEZ NOTER:** seulement un appareil peut être commandé par une touche de mode non utilisée.

Pour programmer la touche	Effectuez la séquence de touches
<b>AUX</b> en tant que 2e touche <b>AUD</b>	<b>AUX</b> → <b>SETUP</b> → <b>9</b> → <b>9</b> → <b>2</b> → <b>AUD</b> → <b>AUX</b>
<b>AUX</b> en tant que 2e touche <b>TV</b>	<b>AUX</b> → <b>SETUP</b> → <b>9</b> → <b>9</b> → <b>2</b> → <b>TV</b> → <b>AUX</b>
<b>AUX</b> en tant que 2e touche <b>CBL</b>	<b>AUX</b> → <b>SETUP</b> → <b>9</b> → <b>9</b> → <b>2</b> → <b>CBL</b> → <b>AUX</b>
<b>AUX</b> à nouveau en tant que touche <b>AUX</b>	<b>AUX</b> → <b>SETUP</b> → <b>9</b> → <b>9</b> → <b>2</b> → <b>AUX</b> → <b>AUX</b>

Pour attribuer une nouvelle fonction à une autre touche de mode non utilisée, répétez la séquence en remplaçant la touche **AUX** (dans le tableau précédent) par la touche de mode pour laquelle vous voulez déterminer une nouvelle fonction. Par exemple, si votre touche **AUD** n'est pas utilisée et que vous voulez lui attribuer la fonction

de commande d'un deuxième lecteur DVD, vous devrez alors effectuer la séquence suivante :

**AUD → SETUP → 9 → 9 → DVD → AUD.**





Lorsqu'une modification de fonction est établie, la touche de mode choisie (telle que **AUD**) clignotera deux fois pour confirmer votre choix. Par la suite, vous devrez programmer la touche en fonction de l'appareil (consultez la section "Réglage de la télécommande en fonction des appareils" à la page 31).

## ANNULATION DE LA PROGRAMMATION PERSONNALISÉE

---

La Atlas ENP 5 Appareils de Shaw télécommande universelle est assortie d'une fonction permettant de réinitialiser la programmation personnalisée. Vous pouvez l'utiliser pour annuler la programmation personnalisée, à l'exception de vos codes de configuration et des touches que vous avez réassignées.

**IMPORTANT:** En exécutant cette fonction, vous annulerez tous les réglages personnalisés pour la fonction Verrouillage du volume et les touches Learned Keys, Tune-In Keys et Channel Lock. Toutefois, les réglages de votre appareil seront conservés.

1. Appuyez sur la touche **SETUP** de la télécommande et maintenez-la enfoncée jusqu'à ce que la touche du dernier appareil sélectionné clignote deux fois.  

2. Entrez **9 8 0**. La touche du dernier appareil sélectionné clignotera deux fois, fera une pause et clignotera de nouveau deux fois pour confirmer que la programmation personnalisée a été annulée.  
  
  

## DÉPANNAGE

---

**PROBLÈME:** La touche de mode ne clignote pas quand vous appuyez sur une touche.

**SOLUTION:** Remplacez les piles par 2 nouvelles piles alcalines de type AA ("Installation des piles" on page 30).

**PROBLÈME:** La touche de mode clignote lorsque vous appuyez sur une touche mais l'appareil ne répond pas à la commande.

**SOLUTION:** Vérifiez que la télécommande pointe bien en direction de l'appareil et que vous vous trouvez à moins de 4,5 mètres de l'appareil. De plus, assurez-vous qu'aucun objet ne se trouve entre la télécommande et les capteurs infrarouges des appareils.

**PROBLÈME:** La télécommande ne commande pas les appareils de mon système de divertissement; ou les commandes ne fonctionnent pas adéquatement.

**SOLUTION:** Essayez tous les codes de manufacturiers listés pour la marque de l'appareil que vous tentez de programmer. Assurez-vous également que l'appareil peut être contrôlé par une télécommande à infrarouge.

**PROBLÈME:** L'appareil combiné Télé/Vidéo ne répond pas adéquatement.

**SOLUTION:** Utilisez les codes de manufacturiers pour magnétoscopes relatifs à votre marque d'appareil. Certains de ces appareils combinés nécessitent à la fois un code de téléviseur et un code de magnétoscope afin de fonctionner correctement (voir "Réglage de la fonction combinée Télé/Vidéo" on page 33).

**PROBLÈME:** Aucun volume sur un second téléviseur.

**SOLUTION:** Suivez les directives indiquées dans la section "Changing Volume Lock" à la page 16.

**PROBLÈME:** Les touches **PLAY** et **STOP** ne fonctionnent pas avec le décodeur numérique DCT-2000 de Motorola.

**SOLUTION:** Reprogrammez la touche **CBL** avec le code de câble 0476 (voir "Réglage de la télécommande en fonction des appareils" on page 31).

**PROBLÈME:** J'ai effectué une recherche de code et je n'ai pas trouvé de code qui fonctionne.

**SOLUTION:** Effectuez une nouvelle recherche de code après avoir effacé la programmation de la touche de mode de la façon suivante :

- a. Appuyez sur la touche **SETUP** et tenez-la enfoncée jusqu'à ce que la touche du dernier mode choisi clignote deux fois.
- b. Entrez le numéro **9 9 2**.
- c. Puis appuyez sur la touche de mode et relâchez-la : la touche aura alors été effacée deux fois.

**PROBLÈME:** La télécommande ne parvient pas à mettre en marche les appareils combinés Télé/Vidéo de marque Sony et Sharp.

**SOLUTION:** Pour mettre en marche ces appareils, vous devez programmer les codes de téléviseurs sur la télécommande. Pour les appareils de marque Sony, utilisez le code de téléviseur 0000 et le code de magnétoscope 0032. Pour les appareils Sharp, utilisez le code de téléviseur 0093 et le code de magnétoscope 0048.

## AVIS FCC

---

Cet appareil a été testé de façon à satisfaire aux normes des appareils numériques de classe B, en vertu de la section 15 des Règlements de la Commission fédérale des communications des États-Unis (Federal

Communications Commission – FCC). Ces normes sont établies dans le but de fournir une protection raisonnable contre le brouillage nuisible en installation résidentielle. Cet appareil produit, utilise et peut émettre des ondes radio. S'il ne fait pas l'objet d'une installation et d'une utilisation conformes aux instructions, cet appareil pourrait causer du brouillage nuisible pouvant affecter les communications radio.

Il ne peut y avoir de garantie contre la présence de brouillage pour tout type d'installation. Si cet appareil crée du brouillage nuisant à la bonne réception radio et télévisuelle, l'utilisateur peut tenter de remédier à cette situation en appliquant une ou plusieurs des mesures suivantes (vous pouvez déterminer si cet appareil crée du brouillage simplement en l'arrêtant et en le remettant en marche pour comparer la qualité de réception) :

- Réorientez ou relocalisez l'antenne de réception satellite.
- Augmentez la distance entre l'appareil et le récepteur.
- Branchez cet appareil dans une prise de courant autre que celle dans laquelle le récepteur est branché.
- Pour de l'aide, consultez un concessionnaire ou un technicien radio/télé qualifié.
- Il est fortement recommandé que le téléviseur soit branché dans une prise murale distincte.

Cet appareil a été vérifié de façon à satisfaire aux limites des appareils informatiques de classe B, en vertu des Règlements de la Commission fédérale des communications des États-Unis (Federal Communications Commission -- FCC). Afin de maintenir cette conformité aux Règlements de la FCC, il est essentiel d'utiliser des câbles blindés avec cet appareil. L'utilisation de cet appareil avec du matériel non recommandé ou des câbles non blindés, risque de créer du brouillage au niveau de la réception radio et télévisuelle. L'utilisateur est avisé que toute modification apportée à cet appareil sans l'approbation du fabricant pourrait contraindre l'utilisateur à ne plus utiliser son appareil.

## INFORMATION ADDITIONNELLE

---

Ce produit ne contient aucune pièce pouvant être remplacée par l'utilisateur. Le fait d'ouvrir le boîtier, sauf pour le remplacement des piles, peut entraîner des dommages permanents à votre télécommande universelle l'Atlas ENP 5 Appareils de Shaw télécommande universelle

- Pour de l'aide par le biais d'Internet, visitez le [www.urcsupport.com](http://www.urcsupport.com)

©Corporation Universal Electronics Inc, 2005. Cette publication, en tout ou en partie, ne peut être reproduite, retransmise, transcrite, sauvegardée dans un programme de consultation ou traduite dans une autre langue, de quelque façon que ce soit (incluant par des moyens électroniques, mécaniques, magnétiques, optiques, manuels ou autres), sans le consentement écrit préalable de la Corporation Universal Electronics Inc.

M11055 FS

08/05



## MANUFACTURER'S CODES (CODES DES FABRICANTS)

---

### Setup Codes for Audio Amplifiers Codes de configuration pour les Amplificateurs Audio

Accuphase	0382
Acurus	0765
Adcom	1100, 0577
Aiwa	0406
Amstrad	0078
Aragon	0765
Arcam	0269
Audiolab	0269
AudioSource	0011
Biamp	0582
Bose	0674
Carver	0269
Cinema Sound	0160
Classe	1461, 1462
Conrad	0011
Curtis Mathes	0300
Denon	0160
Digital Audio Control	0085
Durabrand	1561
Elan	0647
Forte	0606
GE	0078
Genexxa	0395
GoldStar	0031
Grundig	0269
Harman/Kardon	0892, 0106
JVC	0331
Kenwood	0356
Klipsch	0765
Korsun	1483
Left Coast	0892
Lenoxx	1561
Linn	0269
Logitech	1408
Luxman	0165
Magnavox	0269
Marantz	0892, 0321, 0269
Mark Levinson	1483
McIntosh	0251
Memorex	0031
Micromega	0269
Mondial	0765
Myryad	0269
Nakamichi	0321

NEC	0264
Optimus	0395, 0300
Panasonic	0308, 0521
Parasound	0246
Pass Labs	0269
Philips	0892, 0269
Pioneer	0300, 0013
Polk Audio	0892, 0269
RCA	0300
Realistic	0395
Revox	0269
Sansui	0321
Shure	0264
Sony	0689, 0220, 0815
Soundesign	0078, 0211
Technics	0521, 0308
SuperTech	0031
Technics	0308, 0521
Thorens	0269
Victor	0331
Wards	0078, 0013, 0211
Yamaha	0354, 0143, 0133, 0504

**Setup Codes for Audio Amp/Tuners**  
**Codes de configuration pour les Récepteurs Audio**

ADC	0531
Adcom	0616
Aiwa	1405, 0158, 0189, 0121, 0405, 1388, 1243, 1641
Akai	1255, 0224, 0076, 1512
Alco	1390
AMC	1077
Amphion Media Works	1563
AMW	1563
Anam	1609, 1074
Apex Digital	1430, 1257
Arcam	1120
Audiotronic	1189
Audiovox	1390
Bose	1229, 0639, 1253
Cambridge Soundworks	1370
Capetronic	0531
Carver	1189, 0189, 0042, 0008, 0360
Casio	0195
Clarinette	0195
Classic	1352
Coby	1263, 1389
Compaq	1136
Criterion	1420
Curtis Mathes	0080

Daewoo	1250
Dell	1383
Denon	1360, 0004, 1142, 0771, 0273
Emerson	0424
Fisher	0042, 1801, 0360, 0219
Garrard	0463, 0424
Gateway	1517
Glory Horse	1263
Go Video	1532
Harman/Kardon	0110, 0189, 0891
Hewlett Packard	1181
Hitachi	1273, 1801
Initial	1426
Inkel	0062
Integra	1298, 0135
JBL	0110, 1306
JVC	0074, 1263, 1495, 1374
Kenwood	1313, 1570, 1569, 0027, 0042, 0239, 0569, 0186, 0314, 1052, 0077, 0313, 1051
KLH	1390, 1428, 1412
Koss	1366, 0424
Lasonic	1798
Lenox	1437
Lexicon	1076
LG	1293
Linn	0189
Liquid Video	1497
Lloyd's	0195
LXI	0181
Magnavox	1189, 1269, 0189, 0531, 1514, 0128, 0391, 0195
Marantz	1189, 1269, 0039, 0189, 1289, 0128
McIntosh	1289
MCS	0039, 0346
Micromega	1189
Mitsubishi	1393
Modulaire	0195
Myryad	1189
NAD	0320
Nakamichi	0347, 0097, 1555
NEC	0235
Norcent	1389
Onkyo	0135, 1298, 0842, 0380, 1531
Optimus	1023, 1074, 0080, 0186, 0670, 0042, 0181, 0531, 0801, 0177, 0219, 0738
Oritron	1497, 1366
Panasonic	1518, 0039, 0518, 1764, 0367, 1316, 1763, 0309, 1288, 1548
Penney	0195
Philco	1390

Philips	1189, 1269, 0189, 0391, 1266, 1120
Pioneer	1023, 0080, 0531, 1384, 0014, 0244, 0150, 0630
Polaroid	1508
Polk Audio	0189, 1289
Proscan	1254
Quasar	0039
RadioShack	1263
RCA	1023, 1609, 1254, 0054, 0360, 0346, 0531, 1154, 1511, 0080, 0530, 1074, 1390
Realistic	0163, 0195, 0181
Regent	1437
Rio	1869, 1383
Saba	1519
Samsung	1500, 1295
Sansui	0189, 0346, 0193
Sanyo	0219, 1469, 1251, 0801
Scott	0163, 0322
Sharp	1286, 0186
Sharper Image	1556, 1263
Sherwood	0062, 1077, 0502, 1653, 0491, 1423
Shinsonic	1426
Sonic Blue	1869, 1532, 1383
Sony	1058, 1441, 1258, 1759, 0158, 1042, 1349, 1442, 1758, 0474, 1658, 1858, 0168, 1406, 1558
Soundesign	0670
Stereophonics	1023
Sunfire	1313, 1052, 0314, 0313
Teac	0463, 1390, 0163, 1267, 1074, 1528
Technics	1308, 1518, 0039, 0208, 0518, 0309
Thorens	1189
Toshiba	0080, 0135
Venturer	1390
Victor	0074
Wards	0158, 0189, 0080, 0054, 0014
XM	1406
Yamaha	0176, 1331, 1176, 0186, 1375
Yorx	0195
Zenith	1293, 0857, 1869

**Setup Codes for Miscellaneous Audio**  
**Codes de configuration pour les des appareils audio divers**

Aiwa	0010, 0159, 0404
Altec Lansing	1485
Cambridge Soundworks	1530
Fisher	0052
Imerge	1491
Jerrold	0520, 0459
JVC	0073

Marantz	1491
Motorola	1464
Omnifi	1605
Scientific Atlanta	0460
Sony	0010, 0159, 0576
Starcom	0459

**Setup Codes for Cable Boxes/Converters**  
**Codes de configuration pour les décodeurs**

ABC	0003, 0008, 0014, 0017
Americast	0899
Bell & Howell	0014
Bell South	0899
Clearmaster	0883
ClearMax	0883
Comcast	1376
Coolmax	0883
Digi	0637
Director	0476
Dumont	0637
General Instrument	0476, 0810, 0276, 0003
GoldStar	0144
Hamlin	0009, 0273
Jerrold	0476, 0810, 0276, 0003, 0012, 0014
Media One	0305
Memorex	0000
Motorola	0476, 0810, 0276, 1254, 1106, 1376
MultiVision	0012
Pace	1877, 0237
Panasonic	0000, 0107
Panther	0637
Paragon	0000
Philips	0305, 0317
Pioneer	1877, 0877, 0144, 0533
Pulsar	0000
Quasar	0000
RadioShack	0883
Regal	0279, 0273
Runco	0000
Samsung	0144
Scientific Atlanta	1877, 0877, 0477, 0008, 0017
Sony	1006
Starcom	0003
Supercable	0276
Supermax	0883
Time Warner	1877
Tocom	0012
Torx	0003
Toshiba	0000

Tristar	0883
V2	0883
Viewmaster	0883
Vision	0883
Vortex View	0883
Zenith	0000, 0525, 0899

**Setup Codes for DVD Players**  
**Codes de configuration pour les Lecteurs DVD**

Adcom	1094
Advent	1016
Aiwa	0641, 1912
Akai	0899, 0770, 1975, 1089
Allegro	0869
Amphion Media Works	2016, 2001
AMW	0872, 2016, 2001
Anam	1913
Apex Digital	0672, 0717, 0830, 1056, 1915, 0755, 0797, 1020, 1100, 0796, 1004, 1061, 1937, 0794
Audiologic	0736
Audiovox	1041, 1121, 1072, 1071, 1122
Axion	1072, 1071
B & K	0655, 0662
Blaupunkt	0717
Blue Parade	0571
Broksonic	0868, 0695
California Audio Labs	0490
Cambridge Soundworks	1916
CAVS	1057
CineVision	0876, 0869
Classic	1917
Coby	1086, 0778, 1923, 1107
Criterion	2007
Curtis Mathes	1087
CyberHome	1024, 1023, 0816, 1117
Daewoo	0784, 1918, 0705, 0869, 0833
Daytek	0872
Denon	0490, 0634
Disney	0675
Dual	1068, 1085
DVD2000	0521
Emerson	0591, 0675, 0821
Enterprise	0591
Fisher	0670, 1919
Funai	0675
Gateway	1073, 1077
GE	0522, 0815, 0717
Go Video	0744, 1044, 1970, 0869, 1099, 0715, 0833, 1075, 0783
Go Vision	1071, 1072

GPX	0769, 0699
Gradiente	0490
Greenhill	0717
Grundig	0539
Harman/Kardon	0702, 0582
Hitachi	0573, 0664, 1919
Hiteker	0672
Initial	0717, 1931
Integra	0627, 1924
Jamo	2003
Jaton	1078
JBL	0702, 1926
Jensen	1016
JVC	0558, 0623, 1901, 0867, 1940
jWin	1051, 1049
Kenwood	0490, 0534, 0737, 0682
KLH	0717, 1939, 1020
Konka	0720, 0719, 0711, 0721
Koss	0651
Landel	0826
Lasonic	0798
Lecson	1533
Lenox	1938
LG	0801
Liquid Video	1980
Lite-On	1058
Loewe	0511
Magnavox	0503, 1914, 0821, 0675, 1976
Malata	0782
Marantz	0539
McIntosh	1533
Memorex	0695
Microsoft	0522
Mintek	0839, 0717
Mitsubishi	1521, 0521
Momitsu	1082
NAD	0591, 0692
NEC	0785
Nesa	0717
Next Base	0826
Norcent	1003, 1107, 0872, 1923
Nova	1923
Onkyo	0503, 0627, 1985, 1924, 0792
Oritron	0651, 1980
Panasonic	0490, 1490, 1908, 1925, 2017, 1462, 1907, 1910, 1990, 1362, 1762, 1909, 1986, 0632
Philco	2000
Philips	0503, 0539, 0646, 1914, 0885, 0854
PianoDisc	1024

Pioneer	0525, 0571, 0632, 1902
Polaroid	1086, 1061, 1998
Polk Audio	0539
Portland	0770
Prima	1016
Princeton	0674
Proceed	0672
Proscan	0522
ProVision	0778
Qwestar	0651
RCA	0522, 0571, 0717, 1022, 1974, 0822, 1965, 1913
Regent	1938
Rio	0869
Rotel	0623
Rowa	0823
Saba	1977
Sampo	0698, 0752
Samsung	0490, 0573, 0820, 1932, 1075, 0899, 1979
Sansui	0695
Sanyo	0670, 1967, 0873, 0695
Sharp	0630, 0752
Sharper Image	1117, 1995
Sherwood	1043, 0770, 0633, 1077
Shinsonic	0533, 0839, 1931
Sigma Designs	0674
Sonic Blue	0869, 1970, 1099
Sony	0533, 1533, 0864, 1981, 1934, 1033, 1904, 2020, 1903
Sova	1122
Sungale	1074
Superscan	0821
SVA	1105, 0860
Sylvania	0675, 0821
Symphonic	0675
Teac	0809, 1984
Technics	0490
Techwood	0692
Terapin	1031
Theta Digital	0571
Tivo	1996
Toshiba	0503, 1988, 1045, 2006, 0695, 1996
Tredex	0799, 0804, 0803, 0800
TYT	0705
Urban Concepts	0503
US Logic	0839
V Inc.	1064
Vizio	1064
Vocopro	1027



Xbox	0522
Xwave	1001
Yamaha	0490, 0539, 0545
Yamakawa	0872
Zenith	0503, 0591, 0869, 2002, 1906

**Setup Codes for PVRs**  
**Codes de configuration pour les ENP**

ABS	1972
Alienware	1972
CyberPower	1972
Dell	1972
DirectTV	0739, 1949, 1954, 1989
Dish Network System	1943, 1944, 1945, 1946
Dishpro	1943, 1944
Echostar	1943, 1944, 1945, 1946
Expressvu	1944
Gateway	1972
GOI	1944
Hauppauge	1992
Hewlett Packard	1972
Howard Computers	1972
HP	1972
HTS	1944
Hughes Network Systems	0739, 1949
Humax	0739
Hush	1972
Hyundai	1951
iBUYPOWER	1972
JVC	1944, 1945
LG	2010
Linksys	1972
Media Center PC	1972
Microsoft	1972
Mind	1972
Niveus Media	1972
Northgate	1972
Panasonic	0616
Philips	0739, 0618
Proscan	1954
RCA	0880, 1954, 1989
ReplayTV	0616, 0614
Sonic Blue	0614, 0616
Sony	1972, 0636
Stack 9	1972
Systemax	1972
Tagar Systems	1972
Tivo	0618, 0739, 0636
Toshiba	1972

Touch	1972
UltimateTV	1989
Viewsonic	1972
Voodoo	1972
ZT Group	1972

**Setup Codes for Satellite Receivers**  
**Codes de configuration pour les récepteurs de signaux de satellite**

AlphaStar	0772
Channel Master	0212
Chaparral	0216, 0209, 0053
Crossdigital	1109
DirecTV	0392, 0566, 0639, 1639, 1142, 0247, 0749, 1749, 0724, 0819, 1856, 1076, 1109, 0099, 1392, 1444, 1443, 1640, 1442
Dish Network System	1005, 0775, 1775, 1505, 1170
Dishpro	1005, 0775, 1775, 1505
Echostar	1005, 0775, 0280, 1170, 0269, 1775, 0159, 1505
Expressvu	0775, 1775
GE	0566
General Instrument	0869
GOI	0775, 1775
Goodmans	1246
Hitachi	0819, 1250
Homecable	0238
HTS	0775, 1775
Hughes	0749, 1442, 1749
Hughes Network Systems	1142, 0749, 1749, 1444, 1443, 1442
IQ	0210
IQ Prism	0210
Janeil	0152
JVC	0775, 1775, 1170
Jerrold	0869
Legend	0269
LG	1226
Magnavox	0724, 0722
Memorex	0724, 0269
Mitsubishi	0749
Motorola	0869
NEC	1270
Next Level	0869
Panasonic	0247, 0701, 0152
Paysat	0724
Philips	1142, 0749, 1749, 0724, 1076, 0722, 0099, 1442
Pioneer	1442
Proscan	0392, 0566
RadioShack	0869
RCA	0392, 0566, 0855, 0143, 1392

Realistic	0052
Samsung	1276, 1109
Sanyo	1219
SKY	0856
Sony	0639, 1639, 1640
Star Choice	0869
Star Trak	0180
STS	0210
Tivo	1142, 1444, 1443, 1442
Toshiba	0749, 1749, 0790, 0082, 1285
UltimateTV	1392, 1640
Uniden	0724, 0722, 0074, 0052, 0238, 0076
Voom	0869
Zenith	0856, 1856

### Setup Codes for TVs

### Codes de configuration pour les Téléviseurs

A-Mark	0003
Abex	0032
Admiral	0093, 0463
Advent	0761, 0783, 0842, 0817, 0815, 1933
Adventura	0046
Aiko	0092
Aiwa	1914
Akai	0812, 0702, 0030, 0672, 1903
Alaron	0179
Albatron	0843, 0700
Ambassador	0177
America Action	0180
Ampro	0751
Anam	0180
Anam National	0055
AOC	0030, 0019, 0185, 0003, 0052
Apex Digital	0748, 0765, 0879, 0767, 1943
Archer	0003
Audiovox	0451, 0180, 0003, 0875, 1952, 0802, 1951, 0092, 0623, 1937
Aventura	0171
Axion	1937
Belcor	0019
Bell & Howell	0154, 0016
Bradford	0180
Brockwood	0019
Broksonic	0236, 0463, 0003, 1905, 1935, 1929, 1911, 1938
Candle	0030, 0056, 0046, 0186
Carnivale	0030
Carver	0054
CCE	0217
Celebrity	0000

Celera	0765
Changhong	0765
Citizen	0060, 0030, 1928, 0039, 0280, 0056, 0186, 0046, 0092
Clairtone	0185
Clarion	0180
Colt	1906
Commercial Solutions	0047, 1447
Concerto	0056
Contec	0180, 0157, 0185
Craig	0180
Crosley	0054
Crown	0180, 0039
Curtis Mathes	0047, 0054, 0154, 0451, 0093, 0060, 0702, 0030, 0145, 0166, 0016, 1919, 0466, 1347, 0039, 0056, 1147
CXC	0180
Daewoo	0451, 1661, 0092, 0672, 1928, 0039, 0623, 1909, 0019
Dell	1178, 1454
Daytron	0019
Denon	0145, 0511
Denstar	0628
Dumont	0017, 0019
Durabrand	0463, 0180, 0178, 0171, 0003
Dwin	0774, 0720
Electroband	0000, 0185
Electrograph	1755
Electrohome	0381
Elektra	0017, 1661
Emerson	0154, 0236, 0463, 0180, 0178, 0171, 1909, 0038, 1929, 0185, 0282, 1905, 0019, 1928, 0280, 0623, 1911, 0039, 1944, 0177, 0179
Envision	0030, 0813
Epson	0840, 0833
ESA	0171, 0812
Fisher	0154, 0159
Fujitsu	0809, 0683, 0179, 0853
Funai	0180, 0171, 0179, 1904
Futuretech	0180
Gateway	1756, 1755
GE	0047, 0051, 0451, 0178, 1447, 0055, 0282, 1347, 1917, 0021, 1147, 1907, 1922, 0135, 1919, 0027
Gibraltar	0017, 0030, 0019
GoldStar	0030, 0178, 0019, 0001, 0032, 1926
Goodmans	0360
Grunpy	0180, 0179
Grundig	0683
Haier	0768
Hallmark	0178

Harley Davidson	1904, 0179
Harman/Kardon	0054
Harvard	0180
Havermy	0093
Helios	0865
Hello Kitty	0451
Himitsu	0180, 0628
Hisense	0748
Hitachi	1145, 0145, 0016, 0056, 0038, 0151, 0032, 1904
Hyundai	0849
Infinity	0054
Inteq	0017
Janeil	0046
JBL	0054
JCB	0000
Jensen	0761, 0817, 0815, 1933
JVC	0053, 1253, 1923
Kaypani	0052
KEC	0180
Kenwood	0030, 0019
KLH	0765, 0767
Kloss	0046, 0024
Konka	0628, 0703, 1940, 0638, 1939, 0632, 0707
KTV	0180, 0030, 0280, 0039, 0217, 0185
LG	1178, 0856, 0442
Lloyd's	1904
Loewe	0136
Logik	0016
Luxman	0056
LXI	0047, 0054, 0154, 0156, 0178
Magnasonic	1913, 1928
Magnavox	0054, 0030, 1454, 0706, 0179, 0386, 1931, 0024, 0096, 0187, 1254, 1913, 0020, 0186, 1904, 1944
Magnin	1907
Majestic	0016
Marantz	0054, 0030, 0854, 0704, 1154, 0855
Matsushita	0250, 0650
Maxent	1755
Megapower	0700
Megatron	0178, 0145, 0003
MEI	0185
Memorex	0154, 0463, 0150, 0178, 1911, 1926, 1924, 0179, 1920, 1927, 0016
MGA	0150, 0030, 0178, 1907, 0019
Midland	0047, 0017, 0051, 0039, 0135, 0032
Minutz	0021
Mitsubishi	0093, 0150, 1250, 0178, 0868, 0836, 1917, 0019

Monivision	0700, 0843
Motorola	0093, 0055
MTC	0060, 0030, 0056, 0185, 0019
Multitech	0180, 0217
NAD	0156, 0178, 0866
NEC	0030, 0056, 1704, 0019, 0497
NetTV	1755
Nikko	0030, 0178, 0092
Norcent	0748, 0824
Noshi	0018
NTC	0092
Onwa	0180
Optimus	0154, 0250, 0166, 1924, 1913, 0650, 1927
Optonica	0093, 0165
Orion	0236, 0463, 1905, 1929, 1911, 0179
Panasonic	0250, 0051, 0650, 1924, 1946, 1919, 1941, 0055, 1410, 1927, 1947
Penney	0047, 0156, 0051, 0060, 0030, 0178, 0019, 0135, 1347, 0018, 1926, 0027, 0039, 0003, 1919, 0021, 0032, 1907
Philco	0054, 0030, 0019, 0020, 0096
Philips	0054, 1454, 0690, 1154
Pilot	0030, 0019, 0039
Pioneer	0166, 0038, 0866, 0679
Polaroid	0765, 0865
Portland	0019, 0092, 0039
Prima	0761, 0817, 0815, 0783, 1933
Princeton	0717, 0700
Prism	0051
Proscan	0047, 1447, 1347, 1922
Proton	0178, 0052, 0003, 0466
Pulsar	0017, 0019
Quasar	0250, 0051, 0055, 0650, 1924, 0165, 1919
RadioShack	0047, 0154, 0180, 0030, 0178, 0165, 1904, 0019, 0039, 0032, 0056, 1920
RCA	0047, 1447, 1147, 1917, 0019, 1948, 0090, 1047, 1347, 1907, 0018, 1922, 1958, 0679, 1247, 1547, 1919, 0038, 1953, 0135
Realistic	0154, 0180, 0030, 0178, 0056, 0019, 0039, 0165, 0032
Rhapsody	0185
Runco	0017, 0030, 0603, 0497
Sampo	0030, 0039, 0032, 1755, 0052
Samsung	0060, 0812, 0702, 0030, 0178, 0766, 1060, 0019, 0056, 0814, 0032, 1903
Samsux	0039
Sansui	0463, 1929, 1911, 1904
Sanyo	0154, 0088, 0159, 1907, 0146, 0799
Scimitsu	0019
Scotch	0178
Scott	0236, 0180, 0178, 0019, 0179

Sears	0047, 0054, 0154, 0156, 0178, 0171, 0146, 0159, 0179, 0056, 1926, 1904
Sharp	0093, 0689, 0039, 0165, 0688, 1917, 0157, 0491, 0851, 0386
Sharper Image	1950
Sheng Chia	0093
Shogun	0019
Signature	0016
Simpson	0187, 0186
Sole	0813
Sony	1100, 0000, 0834, 1925, 0111, 1904, 0080
Soundesign	0180, 0178, 0186, 0179
Sova	1952
Spectricon	0003
Squareview	0171
SSS	0180, 0019
Starlite	0180
Studio Experience	0843
Superscan	0864
Supre-Macy	0046
Supreme	0000
SVA	0748, 0870, 0587, 0865, 0872, 0768, 0871
Sylvania	0054, 0030, 0171, 0020, 0096, 1931, 0381, 1944
Symphonic	0180, 0171, 1913, 1904
Tandy	0093
Tatung	0003, 1756, 0055
Technics	0250, 0051
Technol Ace	0179
Techview	0847
Techwood	0051, 0056, 0003
Teknika	0054, 0180, 0150, 0060, 0092, 0039, 0179, 0019, 0056, 0186, 0016
Telefunken	0702, 0056
Thomas	1904
TMK	0178, 0177, 0056
TNCi	0017
Toshiba	0154, 0156, 0060, 1256, 0832, 1704, 1936, 0650, 1156, 1656, 1935, 0845, 1356, 1918, 1945
Tosonic	0185
Totevision	0039
Trical	0157
TVS	0463
Universal	0027
V Inc.	0864, 1756
Vector Research	0030
Victor	0053
Vidikron	0054
Vidtech	0178, 0019
Viewsonic	1755, 0864, 0857

Viking	0046
Wards	0054, 0030, 0178, 0080, 0165, 0866, 0019, 0027, 0056, 0111, 0179, 0016, 0021, 0096, 1156, 0020
Vizio	0864, 1756
Wards	0016, 0019, 0020, 0021, 0027, 0030, 0054, 0056, 0080, 0096, 0111, 0165, 0178, 0179, 0866, 1156
Waycon	0156
Westinghouse	0451
White Westinghouse	0463, 1909, 0623
Yamaha	0030, 0839, 0019, 0833, 0769
Zenith	0017, 0463, 0178, 0092, 1904, 1929, 1911, 0016, 1909
Zonda	0003

**Setup Codes for VCRs**  
**Codes de configuration pour les Magnétoscopes**

ABS	1972
Admiral	0048, 0209
Adventura	0000
Aiko	0278
Aiwa	0037, 0000, 0307, 0124
Akai	0041, 0106, 0061, 0175
Alienware	1972
America Action	0278
American High	0035
Asha	0240
Audiovox	0037, 0278
Beaumark	0240
Bell & Howell	0104
Broksonic	0184, 0121, 0209, 0002, 1479, 0479
Calix	0037
Canon	0035
Capehart	0020
Carver	0081
CCE	0072, 0278
Citizen	0037, 0278, 1278
Colt	0072
Craig	0037, 0047, 0240, 0072, 0271
Curtis Mathes	0060, 0035, 0162, 0041, 0760, 1035
Cybernex	0240
CyberPower	1972
Daewoo	0045, 0278, 0020, 0561, 1278
Daytron	0020
Dell	1972
Denon	0042
DirecTV	1949, 0739, 1989, 1954
Dish Network System	1943, 1946, 1945, 1944
Dishpro	1943, 1944
Durabrand	0039, 0038



Dynatech	0000
Echostar	1944, 1943, 1946, 1945
Electrohome	0037
Electrophonic	0037
Emerex	0032
Emerson	0037, 0184, 0000, 0121, 0043, 0209, 0002, 0278, 0061, 0208, 0479, 1479, 1278, 0561, 1593
Euro1	1962
Expressvu	1944
Fisher	0047, 0104
Fuji	0035, 0033
Funai	0000, 1593
Garrard	0000
Gateway	1972
GE	0060, 0035, 0240, 0760, 1035, 0807, 0202, 0761, 1060
Go Video	0526, 0432
GOI	1944
GoldStar	0037, 0038, 1237
Gradiente	0000
Harley Davidson	0000
Harman/Kardon	0081, 0038
Harwood	0072
Hauppauge	1992
Headquarter	0046
Hewlett Packard	1972
HI-Q	0047
Hitachi	0000, 0042, 0041, 0089, 0105
Howard Computers	1972
HP	1972
HTS	1944
Hughes Network Systems	0042, 0739, 1949
Humax	0739
Hush	1972
Hyundai	1951
iBUYPOWER	1972
Jensen	0041
JVC	0067, 0041, 1945, 0008, 1944
KEC	0037, 0278
Kenwood	0067, 0041, 0038
KLH	0072
Kodak	0035, 0037
LG	2010
Linksys	1972
Lloyd's	0000, 0208
Logik	0072
LXI	0037
Magnasonic	1278, 0593

Magnavox	0035, 0039, 0081, 0000, 0149, 1781, 0593, 0563
Magnin	0240
Marantz	0035, 0081
Marta	0037
Matsushita	0035, 0162, 1162
Media Center PC	1972
MEI	0035
Memorex	0035, 0162, 0037, 0048, 0039, 0047, 0240, 0000, 0104, 0209, 1037, 1262, 0479, 1237, 0307, 0046, 1162
MGA	0240, 0043, 0061
MGN Technology	0240
Microsoft	1972
Mind	1972
Minolta	0042, 0105
Mitsubishi	0067, 0043, 0061, 0807
Motorola	0035, 0048
MTC	0240, 0000
Multitech	0000, 0072
NEC	0104, 0067, 0041, 0038
Nikko	0037
Niveus Media	1972
Noblex	0240
Northgate	1972
Olympus	0035
Onkyo	0222
Optimus	1062, 0162, 0037, 0048, 0104, 0432, 1048, 1262, 0593, 1162
Orion	0184, 0209, 0002, 1479, 0479
Panarex	1950
Panasonic	1062, 0035, 0162, 1035, 1262, 0616, 1162, 0225
Pansat	1950
Penney	0035, 0037, 0240, 0042, 0038, 1035, 1237
Pentax	0042, 0105
Philco	0035, 0479
Philips	0035, 0081, 0739, 1949, 0618, 1181, 1081
Pilot	0037
Pioneer	0067
Polk Audio	0081
Portland	0020
Profitronic	0240
Proscan	0060, 0202, 1060, 0761, 0760, 1954
Protec	0072
Pulsar	0039
Quarter	0046
Quartz	0046
Quasar	0035, 0162, 1162, 1035
RadioShack	0000, 1037

Radix	0037
Randex	0037
RCA	0060, 0240, 0042, 0149, 0807, 1060, 1989, 0105, 0202, 0761, 1035, 1964, 0760, 0880, 1954, 0106
Realistic	0035, 0037, 0048, 0047, 0000, 0104, 0046
ReplayTV	0616, 0614
Ricavision	1972
Runco	0039
Samsung	0240, 0045, 1014
Sanky	0048, 0039
Sansui	0000, 0067, 0209, 0041, 1479, 0479, 0271
Sanyo	0047, 0240, 0104, 0159, 0046
Scott	0184, 0045, 0121, 0043
Sears	0035, 0037, 0047, 0000, 0042, 0104, 1237, 0046, 0105
Sharp	0048, 0807, 0848
Shintom	0072
Shogun	0240
Singer	0072
Sonic Blue	0616, 0614
Sony	0035, 0032, 0033, 0000, 1972, 1032, 1957, 0636, 1956, 1232
Stack 9	1972
STS	0042
Sylvania	0035, 0081, 0000, 0043, 0593, 1781, 1593
Symphonic	0000, 1593, 0593
Systemax	1972
Tagar Systems	1972
Tatung	0041
Teac	0000, 0041
Technics	0035, 0162
Teknika	0035, 0037, 0000
Thomas	0000
Tivo	0739, 1957, 0636, 1956, 0618, 1503
TMK	0240, 0208
Toshiba	0045, 0043, 1145, 1008, 1972, 0845, 1503
Totevision	0037, 0240
Touch	1972
UltimateTV	1989
Unitech	0240
Vector	0045
Vector Research	0038
Video Concepts	0045, 0061
Videomagic	0037
Videosonic	0240
Viewsonic	1972
Villain	0000
Voodoo	1972

Wards	0060, 0035, 0048, 0047, 0081, 0240, 0000, 0042, 0072, 0149, 0760
White Westinghouse	0209, 0072
XR-1000	0035, 0000, 0072
Yamaha	0038
Zenith	0039, 0033, 0000, 0209, 1479, 0479
ZT Group	1972

**Setup Codes for Video Accessories**  
**Codes de configuration pour les Accessoires Vidéo**

ABS	1272
Alienware	1272
CyberPower	1272
Gateway	1272
Hewlett Packard	1272, 1267
Howard Computers	1272
HP	1272
Hush	1272
iBUYPOWER	1272
InterVideo	1393
Keyspan	1344
KWorld	1403
Linksys	1365
Macro Image Technology	1383
Media Center PC	1272
Microsoft	1272
Mind	1272
Motorola	1363
MyHD	1383
Niveus Media	1272
Northgate	1272
Panasonic	1120
Pinnacle Systems	1268
Pioneer	1010
Princeton	0113, 0295
Ricavision	1272
Samsung	1190, 1490
Sensory Science	1126
Sharp	1010
Sony	1272, 1324, 1364
Stack 9	1272
Streamzap	1309
Systemax	1272
Tagar Systems	1272
Toshiba	1272
Touch	1272
Viewsonic	1272, 1329

Vizio	1126
Voodoo	1272
ZT Group	1272

M11055 FS

**SHAW**)

70

## Free Manuals Download Website

<http://myh66.com>

<http://usermanuals.us>

<http://www.somanuals.com>

<http://www.4manuals.cc>

<http://www.manual-lib.com>

<http://www.404manual.com>

<http://www.luxmanual.com>

<http://aubethermostatmanual.com>

Golf course search by state

<http://golfingnear.com>

Email search by domain

<http://emailbydomain.com>

Auto manuals search

<http://auto.somanuals.com>

TV manuals search

<http://tv.somanuals.com>