

# FM/AM Compact Disc Player

Operating Instructions GB

Mode d'emploi FR

## Owner's Record

The model and serial numbers are located on the bottom of the unit.  
Record the serial number in the space provided below.  
Refer to these numbers whenever you call upon your Sony dealer  
regarding this product.

Model No. CDX-GT270MP Serial No. \_\_\_\_\_

To cancel the demonstration (DEMO) display, see page 4.  
Pour annuler l'affichage de démonstration (DEMO), reportez-  
vous à la page 4.



Be sure to install this unit in the dashboard of the car for safety. For installation and connections, see the supplied installation/connections manual.

## Warning

**FOR UNITED STATES CUSTOMERS. NOT APPLICABLE IN CANADA, INCLUDING IN THE PROVINCE OF QUEBEC.**

**POUR LES CONSOMMATEURS AUX ÉTATS-UNIS. NON APPLICABLE AU CANADA, Y COMPRIS LA PROVINCE DE QUÉBEC.**

This equipment has been tested and found to comply with the limits for a Class B digital device, pursuant to Part 15 of the FCC Rules.

These limits are designed to provide reasonable protection against harmful interference in a residential installation. This equipment generates, uses, and can radiate radio frequency energy and, if not installed and used in accordance with the instructions, may cause harmful interference to radio communications. However, there is no guarantee that interference will not occur in a particular installation. If this equipment does cause harmful interference to radio or television reception, which can be determined by turning the equipment off and on, the user is encouraged to try to correct the interference by one or more of the following measures:

- Reorient or relocate the receiving antenna.
- Increase the separation between the equipment and receiver.
- Connect the equipment into an outlet on a circuit different from that to which the receiver is connected.
- Consult the dealer or an experienced radio/TV technician for help.

You are cautioned that any changes or modifications not expressly approved in this manual could void your authority to operate this equipment.

### CAUTION

The use of optical instruments with this product will increase eye hazard.

### For the State of California, USA only

Perchlorate Material – special handling may apply. See [www.dtsc.ca.gov/hazardouswaste/perchlorate](http://www.dtsc.ca.gov/hazardouswaste/perchlorate)  
Perchlorate Material: Lithium battery contains perchlorate

Windows Media is either a registered trademark or trademark of Microsoft Corporation in the United States and/or other countries.

This product contains technology subject to certain intellectual property rights of Microsoft. Use or distribution of this technology outside of this product is prohibited without the appropriate license(s) from Microsoft.

MPEG Layer-3 audio coding technology and patents licensed from Fraunhofer IIS and Thomson.

### Note on the lithium battery

Do not expose the battery to excessive heat such as direct sunlight, fire or the like.

### Warning if your car's ignition has no ACC position

Be sure to set the Auto Off function (page 10). The unit will shut off completely and automatically in the set time after the unit is turned off, which prevents battery drain. If you do not set the Auto Off function, press and hold **(SOURCE/OFF)** until the display disappears each time you turn the ignition off.

# Table of contents

Getting Started .....	4
Canceling the DEMO mode .....	4
Setting the clock .....	4
Detaching the front panel .....	4
Location of controls .....	5
Main unit .....	5
RM-X201 Remote commander .....	5
Radio .....	7
Storing and receiving stations. ....	7
RDS. ....	7
CD.....	8
Playing a disc.....	8
Playing tracks in various modes.....	9
Sound Settings and Setup Menu.....	9
Adjusting setup items .....	10
Using optional equipment.....	11
Auxiliary audio equipment.....	11
Additional Information.....	12
Precautions .....	12
Maintenance .....	13
Specifications.....	14
Troubleshooting.....	15

## Getting Started

### Canceling the DEMO mode

You can cancel the demonstration display which appears while this unit is turned off.

- 1 Press **(MENU)**, rotate the control dial until “DISPLAY” appears, then press it.
- 2 Rotate the control dial until “DEMO” appears, then press it.
- 3 Rotate the control dial to select “DEMO-OFF,” then press it.  
The setting is complete.
- 4 Press **↩ (BACK)** twice.  
The display returns to normal reception/play mode.

### Setting the clock

The clock uses a 12-hour digital indication.

- 1 Press **(MENU)**, rotate the control dial until “GENERAL” appears, then press it.
- 2 Rotate the control dial until “CLOCK-ADJ” appears, then press it.  
The hour indication flashes.
- 3 Rotate the control dial to set the hour and minute.  
To move the digital indication, press **(SEEK) +/-**.
- 4 After setting the minute, press **(MENU)**.  
The setup is complete and the clock starts.

To display the clock, press **(DSPL)**.

### Detaching the front panel

You can detach the front panel of this unit to prevent theft.

- 1 Press and hold **(SOURCE/OFF)** ①.  
The unit is turned off.
- 2 Press the front panel release button ②, then remove the panel by pulling it towards you.

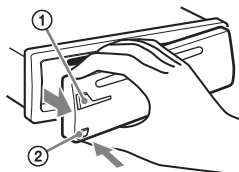

#### Caution alarm

If you turn the ignition switch to the OFF position without detaching the front panel, the caution alarm will sound for a few seconds. The alarm will only sound if the built-in amplifier is used.

#### Note

Do not subject the front panel to heat/high temperature or moisture. Avoid leaving it in a parked car or on a dashboard/rear tray.

### Attaching the front panel

Engage part **(A)** of the front panel with part **(B)** of the unit, as illustrated, and push the left side into position until it clicks.

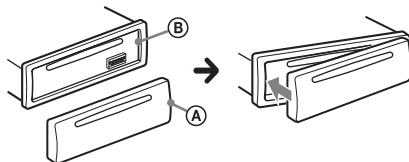

# Location of controls

## Main unit

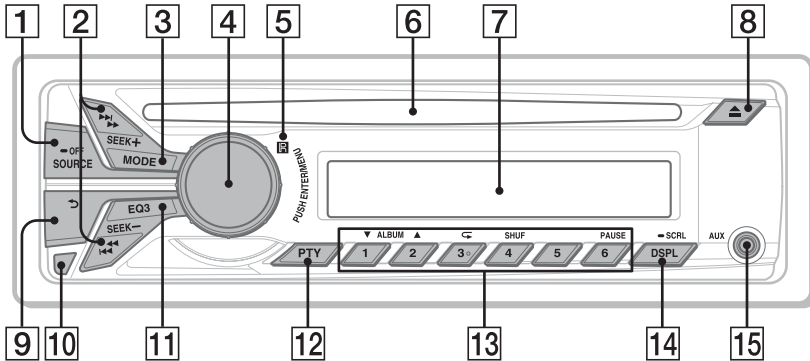

## RM-X201 Remote commander

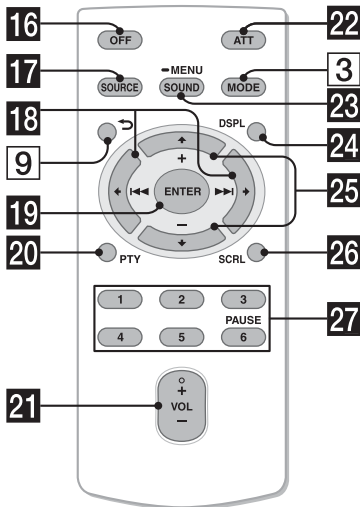

Remove the insulation film before use.

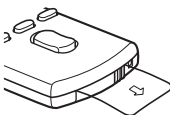

This section contains instructions on the location of controls and basic operations.

### 1 SOURCE/OFF button

Press to turn on the power; select the source (Radio/CD/AUX). Press and hold for 1 second to turn off the power. Press and hold for more than 2 seconds to turn off the power and the display disappears.

### 2 SEEK +/- buttons

**Radio:**

To tune in stations automatically (press); find a station manually (press and hold).

**CD:**

To skip a track (press); skip tracks continuously (press, then press again within about 2 seconds and hold); reverse/fast-forward a track (press and hold).

### 3 MODE button page 7

To select the radio band (FM/AM).

**4 Control dial/ENTER/MENU button**

page 10

Rotate to adjust volume.

Press to enter setup mode.

**5 Receptor for the remote commander**

**6 Disc slot**

Insert the disc (label side up), playback starts.

**7 Display window**

**8 (Eject) button**

To eject the disc.

**9 (BACK) button**

To return to the previous display.

**10 Front panel release button** page 4

**11 EQ3 (Equalizer) button** page 9

To select an equalizer type (XPLOD, VOCAL, EDGE, CRUISE, SPACE, GRAVITY, CUSTOM or OFF).

**12 PTY (Program Type) button** page 7

To select PTY in RDS.

**13 Number buttons**

**Radio:**

To receive stored stations (press); store stations (press and hold).

**CD:**

**1** / **2**: **ALBUM** ▼/▲ (during MP3/WMA playback)

To skip an album (press); skip albums continuously (press and hold).

**3**: **(Repeat)\*** page 9

**4**: **SHUF** page 9

**6**: **PAUSE**

To pause playback. Press again to resume playback.

**14 DSPL (Display)/SCRL (Scroll) button**  
page 7, 8

To change display items (press); scroll a display item (press and hold).

**15 AUX input jack** page 11

**16 OFF button**

To turn off the power; stop the source.

**17 SOURCE button**

Press to turn on the power; select the source (Radio/CD/AUX).

**18 (Left/Right) buttons**

To control radio/CD, the same as **SEEK** -/+ on the unit.

Setup items can be operated by ← →.

**19 ENTER button**

To apply a setting.

**20 PTY (Program Type) button**

**21 VOL (Volume) +\*/- button**

**22 ATT (Attenuate) button**

To attenuate the sound. To cancel, press again.

**23 SOUND/MENU button**

To enter the SOUND menu directly (press); to enter setup mode (press and hold).

**24 DSPL (Display) button**

**25 ↑ (+)/↓ (-) buttons**

To control CD, the same as **1** / **2** on the unit.

Setup items can be operated by ↑ ↓.

**26 SCRL (Scroll) button**

**27 Number buttons**

To receive stored stations (press); store stations (press and hold).

To pause playback (press **6**).

\* This button has a tactile dot.

**Note**

If the unit is turned off and the display disappears, the unit cannot be operated with the remote commander unless **SOURCE/OFF** on the unit is pressed, or a disc is inserted to activate the unit first.

# Radio

## Storing and receiving stations

### Caution

When tuning in stations while driving, use Best Tuning Memory (BTM) to prevent an accident.

## Storing automatically — BTM

- 1 Press **(SOURCE/OFF)** repeatedly until “TUNER” appears.

To change the band, press **(MODE)** repeatedly. You can select from FM1, FM2, FM3, AM1 or AM2.

- 2 Press **(MENU)**, rotate the control dial until “GENERAL” appears, then press it.

- 3 Rotate the control dial until “BTM” appears, then press it.

The unit stores stations in order of frequency on the number buttons.

## Storing manually

- 1 While receiving the station that you want to store, press and hold a number button (**(1)** to **(6)**) until “MEMORY” appears.

## Receiving the stored stations

- 1 Select the band, then press a number button (**(1)** to **(6)**).

## Tuning automatically

- 1 Select the band, then press **(SEEK) +/-** to search for the station.

Scanning stops when the unit receives a station. Repeat this procedure until the desired station is received.

### Tip

If you know the frequency of the station you want to listen to, press and hold **(SEEK) +/-** to locate the approximate frequency, then press **(SEEK) +/-** repeatedly to fine adjust to the desired frequency (manual tuning).

## RDS

FM stations with Radio Data System (RDS) service send inaudible digital information along with the regular radio program signal.

### Notes

- Depending on the country/region, not all RDS functions may be available.
- RDS will not work if the signal strength is too weak, or if the station you are tuned to is not transmitting RDS data.

## Changing display items

Press **(DSPL)**.

## Selecting PTY (Program Types)

Use PTY to display or search for a desired program type.

- 1 Press **(PTY)** during FM reception.

The current program type name appears if the station is transmitting PTY data.

- 2 Rotate the control dial until the desired program type appears, then press it.

The unit starts to search for a station broadcasting the selected program type.

## Type of programs

---

**NEWS** (News), **INFORM** (Information), **SPORTS** (Sports), **TALK** (Talk), **ROCK** (Rock), **CLS ROCK** (Classic Rock), **ADLT HIT** (Adult Hits), **SOFT RCK** (Soft Rock), **TOP 40** (Top 40), **COUNTRY** (Country), **OLDIES** (Oldies), **SOFT** (Soft), **NOSTALGA** (Nostalgia), **JAZZ** (Jazz), **CLASSICL** (Classical), **R AND B** (Rhythm and Blues), **SOFT R B** (Soft Rhythm and Blues), **LANGUAGE** (Foreign Language), **REL MUSIC** (Religious Music), **REL TALK** (Religious Talk), **PERSNLTY** (Personality), **PUBLIC** (Public), **COLLEGE** (College), **WEATHER** (Weather)

---

### Note

You may receive a different radio program from the one you select.

---

## Setting CT (Clock Time)

The CT data from the RDS transmission sets the clock.

**1** Set “CT-ON” in setup (page 10).

### Note

The CT function may not work properly even though an RDS station is being received.

**CD**

## Playing a disc

This unit can play CD-DA (also containing CD TEXT) and CD-R/CD-RW (MP3/WMA files (page 13)).

**1** Insert the disc (label side up).

Playback starts automatically.

To eject the disc, press ▲.

### Note

Corresponding codec is MP3 (.mp3) and WMA (.wma).

## Changing display items

Press (DSPL).

Displayed items may differ depending on the disc type, recording format and settings.



## Playing tracks in various modes

You can listen to tracks repeatedly (repeat play) or in random order (shuffle play).

- 1 During playback, press **(3)** (↶) or **(4)** (SHUF) repeatedly until the desired play mode appears.

### Repeat play

Select	To play
↶ TRACK	track repeatedly.
↶ ALBUM*	album repeatedly.
↶ OFF	track in normal order (Normal play).

### Shuffle play

Select	To play
SHUF ALBUM*	album in random order.
SHUF DISC	disc in random order.
SHUF OFF	track in normal order (Normal play).

\* When an MP3/WMA is played.

## Sound Settings and Setup Menu

### Customizing the equalizer curve — EQ3

“CUSTOM” of EQ3 allows you to make your own equalizer settings.

- 1 During reception/playback, press **(EQ3)** repeatedly to select “CUSTOM,” then press **↵** (BACK).
- 2 Press **(MENU)**.
- 3 Rotate the control dial until “SOUND” appears, then press it.
- 4 Rotate the control dial until “EQ3 LOW,” “EQ3 MID” or “EQ3 HIGH” appears, then press it.
- 5 Rotate the control dial to adjust the selected item, then press it.

The volume level is adjustable in 1 dB steps, from -10 dB to +10 dB.



Repeat steps 4 and 5 to adjust the equalizer curve.

To restore the factory-set equalizer curve, press and hold **(MENU)** before the setting is complete.

- 6 Press **↵** (BACK) twice. The display returns to normal reception/play mode.

## Adjusting setup items

**1** Press **(MENU)**, rotate the control dial until the desired category appears, then press it.

**2** Rotate the control dial until the desired item appears, then press it.

**3** Rotate the control dial to select the setting, then press it.\*

The setting is complete.

**4** Press **↶ (BACK)** to return to the previous display.

\* For CLOCK-ADJ and BTM settings, step 4 is not necessary.

The following items can be set depending on the source and setting:

### GENERAL:

---

**CLOCK-ADJ** (Clock Adjust) (page 4)

---

**CAUT ALM**\*<sup>1</sup> (Caution Alarm)

Activates the caution alarm: “ON,” “OFF” (page 4).

---

**BEEP**

Activates the beep sound: “ON,” “OFF.”

---

**AUTO OFF**

Shuts off automatically after a desired time when the unit is turned off: “NO,” “30S (Seconds),” “30M (Minutes),” “60M (Minutes).”

---

**AUX-A**\*<sup>1</sup> (AUX Audio)

Activates the AUX source display: “ON,” “OFF” (page 11).

---

**REAR/SUB**\*<sup>1</sup>

Switches the audio output: “REAR-OUT” (power amplifier), “SUB-OUT” (subwoofer).

---

**CT** (Clock Time)

Activates the CT function: “ON,” “OFF” (page 8).

---

**BTM**\*<sup>2</sup> (page 7)

\*<sup>1</sup> When the unit is turned off.

\*<sup>2</sup> When the tuner is selected.

### SOUND:

---

**EQ3 LOW**\*<sup>1</sup> (page 9)

---

**EQ3 MID**\*<sup>1</sup> (page 9)

---

**EQ3 HIGH**\*<sup>1</sup> (page 9)

---

**BALANCE**

Adjusts the sound balance: “RIGHT-15 (R15)” – “CENTER (0)” – “LEFT-15 (L15).”

---

**FADER**

Adjusts the relative level: “FRONT-15 (F15)” – “CENTER (0)” – “REAR-15 (R15).”

---

**LOUDNESS**

Reinforces bass and treble for clear sound at low volume levels: “ON,” “OFF.”

---

**S.WOOFER**\*<sup>2</sup> (Subwoofer)

**SW LEVEL** (Subwoofer Level)

Adjusts the subwoofer volume level: “+10 dB” – “0 dB” – “-10 dB.” (“ATT” is displayed at the lowest setting.)

**SW PHASE** (Subwoofer Phase)

Selects the subwoofer phase: “SUB NORM,” “SUB REV.”

**LPF** (Low Pass Filter)

Selects the subwoofer cut-off frequency: “OFF,” “80Hz,” “100Hz,” “120Hz,” “140Hz,” “160Hz.”

---

**HPF** (High Pass Filter)

Selects the front/rear speaker cut-off frequency: “OFF,” “80Hz,” “100Hz,” “120Hz,” “140Hz,” “160Hz.”

---

**AUX VOL**\*<sup>3</sup> (AUX Volume Level)

Adjusts the volume level for each connected auxiliary equipment: “+18 dB” – “0 dB” – “-8 dB.”

This setting negates the need to adjust the volume level between sources.

---

\*1 When EQ3 is activated (page 9).

\*2 When the audio output is set to “SUB-OUT.”

\*3 When the AUX is selected.

---

**DISPLAY:**

---

**DEMO** (Demonstration)

Activates the demonstration: “ON,” “OFF.”

---

---

**DIMMER**

Changes the display brightness: “ON,” “OFF.”

---

---

**AUTO SCR**\* (Auto Scroll)

Scrolls long items automatically: “ON,” “OFF.”

---

---

**M.DISPLAY** (Motion Display)

- “ON”: to show moving patterns.
  - “OFF”: to deactivate the Motion Display.
- 

\* When the CD is selected.

## Using optional equipment

### Auxiliary audio equipment

By connecting an optional portable audio device to the AUX input jack (stereo mini jack) on the unit and then simply selecting the source, you can listen on your car speakers.

#### Connecting the portable audio device

- 1 Turn off the portable audio device.
- 2 Turn down the volume on the unit.
- 3 Connect the portable audio device to the unit with a connecting cord (not supplied)\*.

\* Be sure to use a straight type plug.

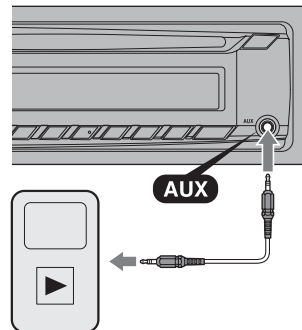

#### Adjusting the volume level

Be sure to adjust the volume for each connected audio device before playback.

- 1 Turn down the volume on the unit.
- 2 Press **(SOURCE/OFF)** repeatedly until “AUX” appears.
- 3 Start playback of the portable audio device at a moderate volume.
- 4 Set your usual listening volume on the unit.
- 5 Adjust the input level (page 11).

# Additional Information

## Precautions

- Cool off the unit beforehand if your car has been parked in direct sunlight.
- Do not leave the front panel or audio devices brought in inside the car, or it may cause malfunction due to high temperature in direct sunlight.
- Power antenna (aerial) extends automatically.

### Moisture condensation

Should moisture condensation occur inside the unit, remove the disc and wait for about an hour for it to dry out; otherwise the unit will not operate properly.

### To maintain high sound quality

Do not splash liquid onto the unit or discs.

---

## Notes on discs

- Do not expose discs to direct sunlight or heat sources such as hot air ducts, nor leave it in a car parked in direct sunlight.
- Before playing, wipe the discs with a cleaning cloth from the center out. Do not use solvents such as benzine, thinner, commercially available cleaners.
- This unit is designed to play back discs that conform to the Compact Disc (CD) standard. DualDiscs and some of the music discs encoded with copyright protection technologies do not conform to the Compact Disc (CD) standard, therefore, these discs may not be playable by this unit.



### • Discs that this unit CANNOT play

- Discs with labels, stickers, or sticky tape or paper attached. Doing so may cause a malfunction, or may ruin the disc.
- Discs with non-standard shapes (e.g., heart, square, star). Attempting to do so may damage the unit.
- 8 cm (3 1/4 in) discs.

### Notes on CD-R/CD-RW discs

- The maximum number of: (CD-R/CD-RW only)
  - folders (albums): 150 (including root folder)
  - files (tracks) and folders: 300 (may less than 300 if folder/file names contain many characters)
  - displayable characters for a folder/file name: 32 (Joliet)/64 (Romeo)
- If the multi-session disc begins with a CD-DA session, it is recognized as a CD-DA disc, and other sessions are not played back.
- **Discs that this unit CANNOT play**
  - CD-R/CD-RW of poor recording quality.
  - CD-R/CD-RW recorded with an incompatible recording device.
  - CD-R/CD-RW which is finalized incorrectly.
  - CD-R/CD-RW other than those recorded in music CD format or MP3 format conforming to ISO9660 Level 1/Level 2, Joliet/Romeo or multi-session.

---

## Playback order of MP3/WMA files

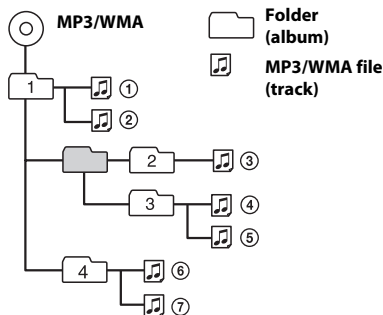

---

## About MP3 files

- MP3, which stands for MPEG-1 Audio Layer-3, is a music file compression format standard. It compresses audio CD data to approximately 1/10 of its original size.
- ID3 tag versions 1.0, 1.1, 2.2, 2.3 and 2.4 apply to MP3 only. ID3 tag is 15/30 characters (1.0 and 1.1), or 63/126 characters (2.2, 2.3 and 2.4).
- When naming an MP3 file, be sure to add the file extension “.mp3” to the file name.
- During playback or fast-forward/reverse of a VBR (Variable Bit Rate) MP3 file, elapsed playing time may not display accurately.

### Note

If you play a high-bit-rate MP3, such as 320 kbps, sound may be intermittent.

---

## About WMA files

- WMA, which stands for Windows Media Audio, is a music file compression format standard. It compresses audio CD data to approximately 1/22\* of its original size.
- WMA tag is 63 characters.
- When naming a WMA file, be sure to add the file extension “.wma” to the file name.
- During playback or fast-forward/reverse of a VBR (Variable Bit Rate) WMA file, elapsed playing time may not display accurately.

\* only for 64 kbps

### Note

Playback of the following WMA files is not supported.

- lossless compression
- copyright-protected

If you have any questions or problems concerning your unit that are not covered in this manual, consult your nearest Sony dealer.

## Maintenance

### Replacing the lithium battery of the remote commander

When the battery becomes weak, the range of the remote commander becomes shorter. Replace the battery with a new CR2025 lithium battery. Use of any other battery may present a risk of fire or explosion.

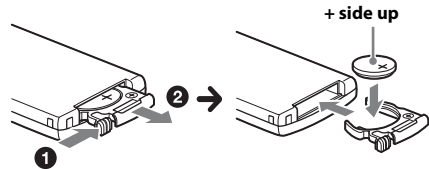

### Notes on the lithium battery

- Keep the lithium battery out of the reach of children. Should the battery be swallowed, immediately consult a doctor.
- Wipe the battery with a dry cloth to assure a good contact.
- Be sure to observe the correct polarity when installing the battery.
- Do not hold the battery with metallic tweezers, otherwise a short-circuit may occur.

### WARNING

Battery may explode if mistreated.  
Do not recharge, disassemble, or dispose of in fire.

### Cleaning the connectors

The unit may not function properly if the connectors between the unit and the front panel are not clean. In order to prevent this, detach the front panel (page 4) and clean the connectors with a cotton swab. Do not apply too much force. Otherwise, the connectors may be damaged.

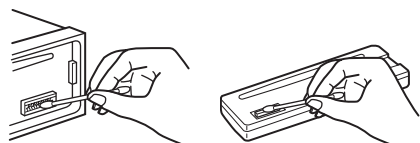

## Notes

- For safety, turn off the ignition before cleaning the connectors, and remove the key from the ignition switch.
- Never touch the connectors directly with your fingers or with any metal device.

## Specifications

**FOR UNITED STATES CUSTOMERS. NOT APPLICABLE IN CANADA, INCLUDING IN THE PROVINCE OF QUEBEC.**

**POUR LES CONSOMMATEURS AUX ÉTATS-UNIS. NON APPLICABLE AU CANADA, Y COMPRIS LA PROVINCE DE QUÉBEC.**

### AUDIO POWER SPECIFICATIONS



CEA2006 Standard  
Power Output: 17 Watts RMS  $\times$  4 at  
4 Ohms  $<$  1% THD+N  
SN Ratio: 80 dB  
(reference: 1 Watt into 4 Ohms)

### Tuner section

#### FM

**Tuning range:** 87.5 – 107.9 MHz

**Antenna (aerial) terminal:**

External antenna (aerial) connector

**Intermediate frequency:** 25 kHz

**Usable sensitivity:** 8 dBf

**Selectivity:** 75 dB at 400 kHz

**Signal-to-noise ratio:** 80 dB (stereo)

**Separation:** 50 dB at 1 kHz

**Frequency response:** 20 – 15,000 Hz

#### AM

**Tuning range:** 530 – 1,710 kHz

**Antenna (aerial) terminal:**

External antenna (aerial) connector

**Intermediate frequency:**

9,115 kHz or 9,125 kHz/5 kHz

**Sensitivity:** 26  $\mu$ V

### CD Player section

**Signal-to-noise ratio:** 120 dB

**Frequency response:** 10 – 20,000 Hz

**Wow and flutter:** Below measurable limit

### Power amplifier section

**Output:** Speaker outputs

**Speaker impedance:** 4 – 8 ohms

**Maximum power output:** 52 W  $\times$  4 (at 4 ohms)

### General

#### Outputs:

Audio outputs terminal (rear/sub switchable)  
Power antenna (aerial)/Power amplifier control terminal (REM OUT)

#### Inputs:

Remote controller input terminal  
Antenna (aerial) input terminal  
AUX input jack (stereo mini jack)

#### Tone controls:

Low:  $\pm$ 10 dB at 60 Hz (XPLOD)  
Mid:  $\pm$ 10 dB at 1 kHz (XPLOD)  
High:  $\pm$ 10 dB at 10 kHz (XPLOD)

**Power requirements:** 12 V DC car battery  
(negative ground (earth))

**Dimensions:** Approx. 178  $\times$  50  $\times$  177 mm  
(7 <sup>1</sup>/<sub>8</sub>  $\times$  2  $\times$  7 in) (w/h/d)

**Mounting dimensions:** Approx. 182  $\times$  53  $\times$  160 mm  
(7 <sup>1</sup>/<sub>4</sub>  $\times$  2 <sup>1</sup>/<sub>8</sub>  $\times$  6 <sup>5</sup>/<sub>16</sub> in) (w/h/d)

**Mass:** Approx. 1.2 kg (2 lb 11 oz)

#### Supplied accessories:

Remote commander: RM-X201  
Parts for installation and connections (1 set)

Your dealer may not handle some of the above listed accessories. Please ask the dealer for detailed information.

Design and specifications are subject to change without notice.

## Troubleshooting

The following checklist will help you remedy problems you may encounter with your unit. Before going through the checklist below, check the connection and operating procedures.

For details on using the fuse and removing the unit from the dashboard, refer to the installation/connections manual supplied with this unit.

### General

#### No power is being supplied to the unit.

- Check the connection or fuse.
- If the unit is turned off and the display disappears, the unit cannot be operated with the remote commander.
  - Turn on the unit.

#### The power antenna (aerial) does not extend.

- The power antenna (aerial) does not have a relay box.

#### No sound.

- The ATT function is activated.
- The position of the fader control “FAD” is not set for a 2-speaker system.

#### No beep sound.

- The beep sound is canceled (page 10).
- An optional power amplifier is connected and you are not using the built-in amplifier.

#### The contents of the memory have been erased.

- The power supply lead or battery has been disconnected or not connected properly.
- The unit is reset.
  - Store again in the memory.

#### Stored stations and correct time are erased.

#### The fuse has blown.

#### Makes noise when the position of the ignition is switched.

- The leads are not matched correctly with the car’s accessory power connector.

#### During playback or reception, demonstration mode starts.

- If no operation is performed for 5 minutes with “DEMO-ON” set, demonstration mode starts.
  - Set “DEMO-OFF” (page 11).

#### The display disappears from/does not appear in the display window.

- The dimmer is set to “DIMMER-ON” (page 11).
- The display disappears if you press and hold **(SOURCE/OFF)**.
  - Press **(SOURCE/OFF)** on the unit until the display appears.
- The connectors are dirty (page 13).

#### The Auto Off function does not operate.

- The unit is turned on. The Auto Off function activates after turning off the unit.
  - Turn off the unit.

#### The operation buttons do not function.

#### The disc will not eject.

- Press **(DSPL)** and **(BACK)** for more than 2 seconds.

The contents stored in memory are erased. For your safety, do not perform the reset operation while you are driving.

## Radio reception

#### The stations cannot be received.

#### The sound is hampered by noises.

- The connection is not correct.
  - Connect an REM OUT lead (blue/white striped) or accessory power supply lead (red) to the power supply lead of a car’s antenna (aerial) booster (only when your car has built-in radio antenna (aerial) in the rear/side glass).
  - Check the connection of the car antenna (aerial).
  - If the auto antenna (aerial) will not go up, check the connection of the power antenna (aerial) control lead.

#### Preset tuning is not possible.

- Store the correct frequency in the memory.
- The broadcast signal is too weak.

---

**Automatic tuning is not possible.**

- The broadcast signal is too weak.
  - Perform manual tuning.

---

**RDS****PTY displays “-----.”**

- The current station is not an RDS station.
- RDS data has not been received.
- The station does not specify the program type.

---

**CD playback****The disc cannot be loaded.**

- Another disc is already loaded.
- The disc has been forcibly inserted upside down or in the wrong way.

---

**The disc does not play back.**

- Defective or dirty disc.
- The CD-Rs/CD-RWs are not for audio use (page 12).

---

**MP3/WMA files cannot be played back.**

- The disc is incompatible with the MP3/WMA format and version (page 12).

---

**MP3/WMA files take longer to play back than others.**

- The following discs take a longer time to start playback.
  - A disc recorded with a complicated tree structure.
  - A disc recorded in Multi Session.
  - A disc to which data can be added.

---

**The display items do not scroll.**

- For discs with very many characters, those may not scroll.
- “AUTO SCR” is set to “OFF.”
  - Set “AUTO SCR-ON” (page 11).
  - Press and hold (DSPL) (SCRL).

---

**The sound skips.**

- Installation is not correct.
  - Install the unit at an angle of less than 45° in a sturdy part of the car.
- Defective or dirty disc.

---

**The disc will not eject.**

- Press ▲ (eject) (page 5).

---

**Error displays/Messages**

---

**ERROR**

- The disc is dirty or inserted upside down.
  - Clean or insert the disc correctly.
- A blank disc has been inserted.
- The disc cannot play due to a problem.
  - Insert another disc.
- Press ▲ (eject) to remove the disc.

---

**FAILURE**

- The connection of speakers/amplifiers is incorrect.
  - See the installation/connections manual of this model to check the connection.

---

**NO MUSIC**

- The disc does not contain a music file.
  - Insert a music CD in this unit.

---

**NO NAME**

- A disc/album/artist/track name is not written in the track.

---

**OFFSET**

- There may be an internal malfunction.
  - Check the connection. If the error indication remains on in the display, consult your nearest Sony dealer.

---

**PUSH EJT (Push Eject)**

- The disc cannot be ejected.
  - Press ▲ (eject) (page 5).

---

**READ**

- The unit is reading all track and album information on the disc.
  - Wait until reading is complete and playback starts automatically. Depending on the disc structure, it may take more than a minute.

---

**“LLLL” or “rrrr”**

- During reverse or fast-forward, you have reached the beginning or the end of the disc and you cannot go any further.

---

**“\_”**

- The character cannot be displayed with the unit.



If these solutions do not help improve the situation, consult your nearest Sony dealer.  
If you take the unit to be repaired because of CD playback trouble, bring the disc that was used at the time the problem began.

Pour plus de sécurité, installez cet appareil dans le tableau de bord de votre véhicule. Pour de plus amples informations sur l'installation et les raccordements, reportez-vous au manuel d'installation et de raccordement fourni.

## Avertissement

### ATTENTION

L'utilisation d'instruments optiques avec ce produit augmente les risques pour les yeux.

Windows Media est une marque déposée ou une marque de commerce de Microsoft Corporation aux États-Unis et/ou dans les autres pays.

Ce produit incorpore une technologie sujette à certains droits de propriété intellectuelle de Microsoft. L'utilisation ou la distribution de cette technologie hors de ce produit est interdite sans licence(s) appropriée(s) de Microsoft.

Licence de la technologie de codage audio MPEG Layer-3 et des brevets obtenue de Fraunhofer IIS et Thomson.

### Remarque sur la pile au lithium

N'exposez pas la pile à une chaleur excessive comme à la lumière directe du soleil, au feu ou autre.

### Avertissement si le contact de votre véhicule ne comporte pas de position ACC

Veillez à régler la fonction Auto Off (page 12). L'appareil s'éteint complètement et automatiquement après le laps de temps choisi une fois l'appareil arrêté afin d'éviter que la batterie ne se décharge. Si vous ne réglez pas la fonction Auto Off, appuyez sur la touche **(SOURCE/OFF)** et maintenez-la enfoncée jusqu'à ce que l'affichage disparaisse chaque fois que vous coupez le contact.

# Table des matières

Préparation .....	4
Annulation du mode DEMO .....	4
Réglage de l'horloge .....	4
Retrait de la façade .....	4
Emplacement des commandes .....	6
Appareil principal .....	6
Télécommande RM-X201 .....	6
Radio .....	8
Mémorisation et réception des stations .....	8
RDS .....	9
CD .....	10
Lecture d'un disque .....	10
Lecture des plages dans divers modes .....	11
Réglages du son et menu de configuration .....	11
Réglage des paramètres de configuration .....	12
Utilisation d'un appareil en option .....	14
Appareil audio auxiliaire .....	14
Informations complémentaires .....	15
Précautions .....	15
Entretien .....	16
Caractéristiques techniques .....	17
Dépannage .....	18

## Préparation

### Annulation du mode DEMO

Vous pouvez désactiver l'affichage de démonstration qui apparaît lorsque cet appareil est éteint.

- 1 Appuyez sur **(MENU)**, tournez la molette de réglage jusqu'à ce que « DISPLAY » s'affiche, puis appuyez dessus.
- 2 Tournez la molette de réglage jusqu'à ce que « DEMO » s'affiche, puis appuyez dessus.
- 3 Tournez la molette de réglage pour sélectionner « DEMO-OFF », puis appuyez dessus.  
Le réglage est terminé.
- 4 Appuyez deux fois sur **(BACK)**.  
La fenêtre d'affichage retourne au mode de réception/lecture normal.

### Réglage de l'horloge

L'horloge numérique fonctionne suivant un cycle de 12 heures.

- 1 Appuyez sur **(MENU)**, tournez la molette de réglage jusqu'à ce que « GENERAL » s'affiche, puis appuyez dessus.
- 2 Tournez la molette de réglage jusqu'à ce que « CLOCK-ADJ » apparaisse, puis appuyez dessus.  
L'indication des heures clignote.
- 3 Tournez la molette de réglage pour régler l'heure et les minutes.  
Appuyez sur **(SEEK) +/-** pour déplacer l'indication numérique.

- 4 Appuyez sur **(MENU)** après avoir réglé les minutes.

Le réglage est terminé et l'horloge démarre.

Pour afficher l'horloge, appuyez sur **(DSPL)**.

### Retrait de la façade

Vous pouvez retirer la façade de cet appareil pour le protéger du vol.

- 1 Appuyez sur la touche **(SOURCE/OFF)** **①** et maintenez-la enfoncée.  
L'appareil s'éteint.
- 2 Appuyez sur la touche de déverrouillage de la façade **②**, puis retirez la façade en la tirant vers vous.

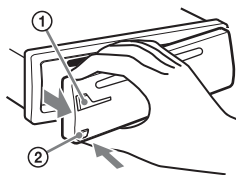

### Alarme d'avertissement

Si vous mettez la clé de contact en position OFF sans retirer la façade, l'alarme d'avertissement retentit pendant quelques secondes. L'alarme retentit uniquement lorsque l'amplificateur intégré est utilisé.

### Remarque

N'exposez pas la façade à des températures ou taux d'humidité élevés. Évitez de la laisser dans un véhicule stationné ou sur le tableau de bord ou la page arrière.

---

## Installation de la façade

Insérez la partie **(A)** de la façade dans la partie **(B)** de l'appareil, tel qu'illustré, puis poussez sur le côté gauche jusqu'au déclic de mise en place.

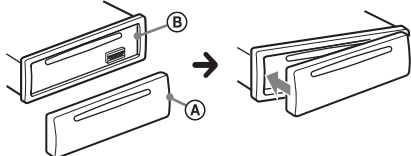

# Emplacement des commandes

## Appareil principal

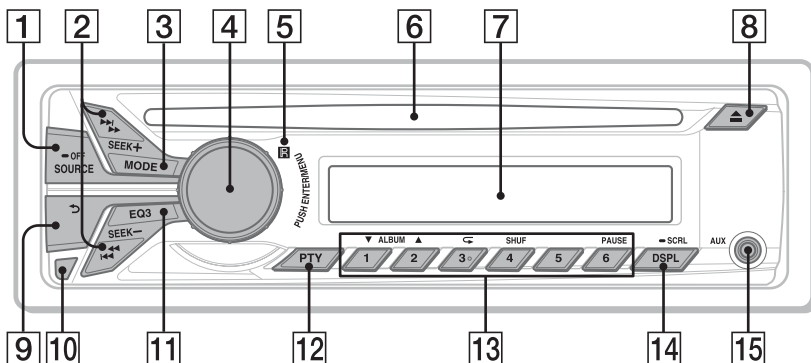

## Télécommande RM-X201

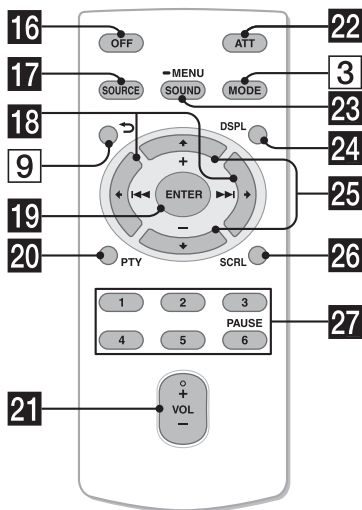

Retirez la feuille de protection avant l'utilisation.

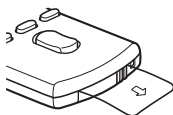

Cette section contient les instructions relatives à l'emplacement des commandes et aux opérations de base.

### 1 Touche SOURCE/OFF

Appuyez pour mettre l'appareil en marche; sélectionner la source (Radio/ CD/AUX).

Appuyez et maintenez enfoncée pendant 1 seconde pour éteindre l'appareil.

Appuyez et maintenez enfoncée pendant plus de 2 secondes pour éteindre l'appareil et faire disparaître l'affichage.

### 2 Touches SEEK +/-

**Radio :**

Permettent d'effectuer une syntonisation automatique (appuyez); de rechercher une station manuellement (appuyez sur la touche et maintenez-la enfoncée).

## CD :

Permettent de sauter une plage (appuyez); de sauter des plages en continu (appuyez, puis appuyez de nouveau dans un délai d'environ 2 secondes et maintenez la touche enfoncée); d'effectuer un retour/une avance rapide dans une plage (appuyez sur la touche et maintenez-la enfoncée).

- 3 Touche MODE** page 8  
Permet de sélectionner la bande radio (FM/AM).
- 4 Molette de réglage/touche ENTER/MENU** page 12  
Tournez pour régler le volume. Appuyez pour accéder au mode de configuration.
- 5 Récepteur de télécommande**
- 6 Fente d'insertion des disques**  
Insérez le disque (côté imprimé vers le haut); la lecture démarre.
- 7 Fenêtre d'affichage**
- 8 Touche ▲ (Éjecter)**  
Permet d'éjecter le disque.
- 9 Touche ↶ (BACK)**  
Permet de retourner à l'écran précédent.
- 10 Touche de déverrouillage de la façade** page 4
- 11 Touche EQ3 (Égaliseur)** page 11  
Permet de sélectionner un type d'égaliseur (XPLOD, VOCAL, EDGE, CRUISE, SPACE, GRAVITY, CUSTOM ou OFF).
- 12 Touche PTY (Type d'émission)** page 9  
Permet de sélectionner PTY en mode RDS.
- 13 Touches numériques**  
**Radio :**  
Permettent de capter les stations enregistrées (appuyez); de mémoriser des stations (appuyez sur la touche et maintenez-la enfoncée).

## CD :

① / ② : **ALBUM ▼/▲** (pendant la lecture de fichiers MP3/WMA)  
Permettent de sauter un album (appuyez); de sauter des albums en continu (appuyez sur la touche et maintenez-la enfoncée).

③ : **↶ (Répéter)\*** page 11

④ : **SHUF** page 11

⑥ : **PAUSE**  
Permet d'interrompre la lecture. Appuyez à nouveau pour reprendre la lecture.

- 14 Touche DSPL (Affichage)/SCRL (Défilement)** page 9, 10  
Permet de modifier les éléments d'affichage (appuyez); de faire défiler un élément d'affichage (appuyez sur la touche et maintenez-la enfoncée).
- 15 Prise d'entrée AUX** page 14
- 16 Touche OFF**  
Permet d'éteindre l'appareil; d'arrêter la source.
- 17 Touche SOURCE**  
Appuyez pour mettre l'appareil en marche; sélectionner la source (Radio/CD/AUX).
- 18 Touches ◀ (◀◀)/▶ (▶▶)**  
Permettent de commander la radio/le CD, identiques aux touches **(SEEK) -/+** de l'appareil. Les réglages de configuration peuvent être effectués à l'aide des touches **◀ ▶**.
- 19 Touche ENTER**  
Permet d'appliquer un réglage.
- 20 Touche PTY (Type d'émission)**
- 21 Touche VOL (Volume) +\*/-**

## 22 Touche ATT (Atténuation du son)

Permet d'atténuer le son. Pour annuler l'opération, appuyez à nouveau sur cette touche.

## 23 Touche SOUND/MENU

Permet d'accéder directement au menu SOUND (appuyez); d'accéder au mode de configuration (appuyez sur la touche et maintenez-la enfoncée).

## 24 Touche DSPL (Affichage)

## 25 Touches ↑ (+)/↓ (-)

Permettent de commander le CD, identiques aux touches (1)/(2) de l'appareil.

Les réglages de configuration peuvent être effectués à l'aide des touches ↑ ↓.

## 26 Touche SCRL (Défilement)

## 27 Touches numériques

Permettent de capter les stations enregistrées (appuyez); de mémoriser des stations (appuyez sur la touche et maintenez-la enfoncée).

Permet d'interrompre la lecture (appuyez sur (6)).

\* Cette touche comporte un point tactile.

### Remarque

Si vous éteignez l'appareil et que l'affichage disparaît, vous ne pourrez pas faire fonctionner l'appareil avec la télécommande sans d'abord appuyer sur la touche (SOURCE/OFF) de l'appareil ou insérer un disque pour l'activer.

# Radio

## Mémorisation et réception des stations

### Attention

Pour syntoniser des stations pendant que vous conduisez, utilisez la fonction BTM (Mémorisation des meilleurs accords) afin d'éviter tout accident.

## Mémorisation automatique — BTM

### 1 Appuyez plusieurs fois sur

(SOURCE/OFF) jusqu'à ce que « TUNER » apparaisse.

Pour changer de bande, appuyez plusieurs fois sur (MODE). Vous pouvez sélectionner FM1, FM2, FM3, AM1 ou AM2.

### 2 Appuyez sur (MENU), tournez la

molette de réglage jusqu'à ce que « GENERAL » s'affiche, puis appuyez dessus.

### 3 Tournez la molette de réglage jusqu'à ce que « BTM » s'affiche, puis appuyez dessus.

L'appareil mémorise les stations sur les touches numériques en respectant l'ordre des fréquences.

## Mémorisation manuelle

- 1 Lorsque vous captez la station que vous souhaitez mémoriser, appuyez sur une touche numérique ((1) à (6)) et maintenez-la enfoncée jusqu'à ce que « MEMORY » s'affiche.



---

## Réception des stations mémorisées

- 1 Sélectionnez la bande, puis appuyez sur une touche numérique (① à ⑥).

---

## Syntonisation automatique

- 1 Sélectionnez la bande, puis appuyez sur (SEEK) +/- pour rechercher la station.

Le balayage s'interrompt lorsque l'appareil capte une station. Répétez cette procédure jusqu'à ce que vous captiez la station souhaitée.

### Conseil

Si vous connaissez la fréquence de la station que vous souhaitez écouter, maintenez la touche (SEEK) +/- enfoncée pour localiser la fréquence approximativement, puis appuyez plusieurs fois sur (SEEK) +/- pour régler la fréquence souhaitée avec précision (syntonisation manuelle).

### RDS

Les stations de radio FM dotées des services RDS (Système de radiocommunication de données) transmettent des données numériques inaudibles en plus du signal d'émission de radio ordinaire.

### Remarques

- Selon le pays ou la région, certaines fonctions RDS peuvent ne pas être accessibles.
- Le service RDS ne fonctionnera pas si le signal est trop faible ou si la station que vous syntonisez ne transmet pas de données RDS.

### Pour changer les éléments d'affichage

Appuyez sur (DSPL).

---

## Sélection de PTY (Type d'émission)

Utilisez la fonction PTY pour afficher ou chercher un type d'émission souhaité.

- 1 Appuyez sur (PTY) pendant la réception FM.

Le nom du type d'émission en cours apparaît si la station transmet des données PTY.

- 2 Tournez la molette de réglage jusqu'à ce que le type d'émission souhaité apparaisse, puis appuyez dessus.

L'appareil commence à chercher une station diffusant le type d'émission sélectionné.

---

## Type d'émission

**NEWS** (nouvelles), **INFORM** (information), **SPORTS** (sports), **TALK** (infovariétés), **ROCK** (rock), **CLS ROCK** (rock classique), **ADLT HIT** (succès adultes), **SOFT RCK** (rock détente), **TOP 40** (palmarès), **COUNTRY** (country), **OLDIES** (anciens succès), **SOFT** (détente), **NOSTALGA** (nostalgie), **JAZZ** (jazz), **CLASSICL** (classique), **R AND B** (rhythm and blues), **SOFT R B** (rhythm and blues léger), **LANGUAGE** (langue étrangère), **REL MUSC** (musique religieuse), **REL TALK** (infovariétés religieuses), **PERSNLTY** (personnalités), **PUBLIC** (publique), **COLLEGE** (collège), **WEATHER** (météo)

### Remarque

Il se peut que l'émission de radio captée diffère de celle que vous avez sélectionnée.

---

## Réglage de CT (Heure)

Les données CT de la transmission RDS règlent l'horloge.

- 1 Réglez l'appareil à « CT-ON » dans le menu de configuration (page 12).

### Remarque

La fonction CT peut ne pas fonctionner correctement même si une station RDS est captée.

**CD**

## Lecture d'un disque

Cet appareil peut lire des CD-DA (y compris ceux qui contiennent des informations CD TEXT) et des CD-R/CD-RW (fichiers MP3/WMA (page 16)).

- 1 Insérez le disque (côté imprimé vers le haut).

La lecture démarre automatiquement.

Pour éjecter le disque, appuyez sur ▲.

### Remarque

Les codecs correspondants sont MP3 (.mp3) et WMA (.wma).

### Pour changer les éléments d'affichage

Appuyez sur (DSPL).

Les éléments d'affichage diffèrent selon le type de disque, le format d'enregistrement et les réglages.

## Lecture des plages dans divers modes

Vous pouvez écouter les plages en boucle (lecture répétée) ou dans un ordre aléatoire (lecture aléatoire).

- 1 En cours de lecture, appuyez plusieurs fois sur **3** (↶) ou **4** (SHUF) jusqu'à ce que le mode de lecture souhaité apparaisse.

### Lecture répétée

Sélectionnez	Pour lire
↶ TRACK	une plage en boucle.
↶ ALBUM*	un album en boucle.
↶ OFF	une plage dans l'ordre normal (Lecture normale).

### Lecture aléatoire

Sélectionnez	Pour lire
SHUF ALBUM*	un album dans un ordre aléatoire.
SHUF DISC	un disque dans un ordre aléatoire.
SHUF OFF	une plage dans l'ordre normal (Lecture normale).

\* Lors de la lecture d'un fichier MP3/WMA.

## Réglages du son et menu de configuration

### Personnalisation de la courbe de l'égaliseur — EQ3

L'option « CUSTOM » de EQ3 vous permet d'effectuer vos propres réglages d'égaliseur.

- 1 Pendant la réception/lecture, appuyez plusieurs fois sur **EQ3** pour sélectionner « CUSTOM », puis appuyez sur **↶** (BACK).
- 2 Appuyez sur **MENU**.
- 3 Tournez la molette de réglage jusqu'à ce que « SOUND » s'affiche, puis appuyez dessus.
- 4 Tournez la molette de réglage jusqu'à ce que « EQ3 LOW », « EQ3 MID » ou « EQ3 HIGH » apparaisse, puis appuyez dessus.
- 5 Tournez la molette de réglage pour régler l'élément sélectionné, puis appuyez dessus.

Le niveau de volume peut être réglé par incréments de 1 dB, de -10 dB à +10 dB.



Répétez les étapes 4 et 5 pour régler la courbe de l'égaliseur.

Pour rétablir la courbe de l'égaliseur par défaut, appuyez sur la touche **MENU** et maintenez-la enfoncée avant la fin du réglage.

- 6 Appuyez deux fois sur **↶** (BACK).

La fenêtre d'affichage retourne au mode de réception/lecture normal.

## Réglage des paramètres de configuration

- 1 Appuyez sur **(MENU)**, tournez la molette de réglage jusqu'à ce que la catégorie souhaitée s'affiche, puis appuyez dessus.
- 2 Tournez la molette de réglage jusqu'à ce que le paramètre souhaité s'affiche, puis appuyez dessus.
- 3 Tournez la molette de réglage pour sélectionner le réglage, puis appuyez dessus.\*  
Le réglage est terminé.
- 4 Appuyez sur **↵ (BACK)** pour retourner à l'écran précédent.

\* L'étape 4 n'est pas nécessaire pour les réglages CLOCK-ADJ et BTM.

Les paramètres suivants peuvent être réglés selon la source et le réglage :

### GENERAL :

---

**CLOCK-ADJ** (Réglage de l'horloge) (page 4)

---

**CAUT ALM**\*<sup>1</sup> (Alarme d'avertissement)  
Permet d'activer l'alarme d'avertissement : « ON », « OFF » (page 4).

---

### BEEP

Permet d'activer le bip : « ON », « OFF ».

---

### AUTO OFF

Permet d'éteindre automatiquement après un laps de temps souhaité lors de l'arrêt de l'appareil : « NO », « 30S » (secondes), « 30M » (minutes), « 60M » (minutes).

---

### AUX-A

\*<sup>1</sup> (AUX Audio)

Permet d'activer l'affichage de la source AUX : « ON », « OFF » (page 14).

---

---

### REAR/SUB

\*<sup>1</sup>

Permet de commuter la sortie audio : « REAR-OUT » (amplificateur de puissance), « SUB-OUT » (caisson de graves).

---

### CT

 (Heure)

Permet d'activer la fonction CT : « ON », « OFF » (page 10).

---

### BTM

\*<sup>2</sup> (page 8)

\*<sup>1</sup> Lorsque l'appareil est éteint.

\*<sup>2</sup> Lorsque le récepteur est sélectionné.

---

### SOUND :

---

**EQ3 LOW**\*<sup>1</sup> (page 11)

---

**EQ3 MID**\*<sup>1</sup> (page 11)

---

**EQ3 HIGH**\*<sup>1</sup> (page 11)

---

### BALANCE

Permet de régler l'équilibre du son : « RIGHT-15 (R15) » – « CENTER (0) » – « LEFT-15 (L15) ».

---

### FADER

Permet de régler le niveau relatif : « FRONT-15 (F15) » – « CENTER (0) » – « REAR-15 (R15) ».

---

### LOUDNESS

Permet de renforcer les graves et les aigus pour vous permettre d'entendre les sons clairement à des volumes faibles : « ON », « OFF ».

---

---

**S.WOOFER<sup>+2</sup>** (Caisson de graves)

**SW LEVEL** (Niveau du caisson de graves)

Permet de régler le volume du caisson de graves : « +10 dB » – « 0 dB » – « -10 dB ».

(« ATT » est affiché au réglage le plus bas.)

**SW PHASE** (Phase du caisson de graves)

Permet de sélectionner la phase du caisson de graves : « SUB NORM », « SUB REV ».

**LPF** (Filtre passe-bas)

Permet de sélectionner la fréquence de coupure du caisson de graves : « OFF », « 80Hz », « 100Hz », « 120Hz », « 140Hz », « 160Hz ».

---

**HPF** (Filtre passe-haut)

Permet de sélectionner la fréquence de coupure du haut-parleur avant/arrière : « OFF », « 80Hz », « 100Hz », « 120Hz », « 140Hz », « 160Hz ».

---

**AUX VOL<sup>+3</sup>** (Niveau de volume AUX)

Permet de régler le niveau de volume de chaque appareil auxiliaire raccordé : « +18 dB » – « 0 dB » – « -8 dB ».

Ce réglage évite de régler le niveau de volume entre les sources.

---

\*1 Lorsque EQ3 est activé (page 11).

\*2 Lorsque la sortie audio est réglée à « SUB-OUT ».

\*3 Lorsque la source AUX est sélectionnée.

**DISPLAY :**

---

**DEMO** (Démonstration)

Permet d'activer le mode de démonstration : « ON », « OFF ».

---

**DIMMER**

Permet de modifier la luminosité de la fenêtre d'affichage : « ON », « OFF ».

---

**AUTO SCR\*** (Défilement automatique)

Permet de faire défiler automatiquement les éléments longs : « ON », « OFF ».

---

---

**M.DISPLAY** (Affichage animé)

- « ON » : pour afficher les motifs animés.
  - « OFF » : pour désactiver l'affichage animé.
- 

\* Lorsque le CD est sélectionné.

## Utilisation d'un appareil en option

### Appareil audio auxiliaire

En raccordant un appareil audio portable en option à la prise d'entrée AUX (mini-prise stéréo) de l'appareil, puis en sélectionnant simplement la source, vous pouvez écouter le son par l'intermédiaire des haut-parleurs de votre voiture.

#### Raccordement de l'appareil audio portable

- 1 Éteignez l'appareil audio portable.
- 2 Réduisez le volume de l'appareil.
- 3 Raccordez l'appareil audio portable à l'appareil à l'aide d'un câble de raccordement (non fourni)\*.

\* Veillez à utiliser une fiche droite.

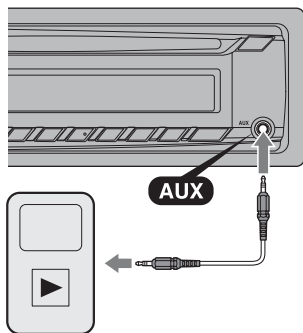

#### Réglage du niveau de volume

Avant de commencer la lecture, n'oubliez pas de régler le volume de chaque appareil audio connecté.

- 1 Réduisez le volume de l'appareil.
- 2 Appuyez plusieurs fois sur **SOURCE/OFF** jusqu'à ce que l'indication « AUX » apparaisse.

- 3 Démarrez la lecture sur l'appareil audio portable, avec un niveau de volume modéré.
- 4 Réglez votre appareil sur le volume d'écoute habituel.
- 5 Réglez le niveau d'entrée (page 13).

# Informations complémentaires

## Précautions

- Si votre véhicule est resté stationné en plein soleil, laissez l'appareil refroidir avant de l'utiliser.
- Ne laissez pas la façade ou les appareils audio à l'intérieur du véhicule car la température élevée résultant du rayonnement direct du soleil pourrait causer un problème de fonctionnement.
- L'antenne électrique se déploie automatiquement.

## Condensation

Si de la condensation s'est formée dans l'appareil, retirez le disque et attendez environ une heure pour que l'appareil puisse sécher; sinon, il ne fonctionnera pas correctement.

## Pour conserver un son de haute qualité

Ne renversez pas de liquide sur l'appareil ou sur les disques.

## Remarques sur les disques

- N'exposez pas les disques au rayonnement direct du soleil ou à des sources de chaleur telles que des conduits d'air chaud, et ne les laissez pas dans un véhicule stationné en plein soleil.
- Avant la lecture, essayez les disques avec un chiffon de nettoyage en partant du centre vers l'extérieur. N'utilisez pas de solvants tels que de l'essence, du diluant ou des nettoyants disponibles sur le marché.



- Cet appareil est conçu pour la lecture des disques conformes à la norme Compact Disc (CD). Les DualDiscs et certains disques de musique encodés avec des technologies de protection des droits d'auteur ne sont pas conformes à la norme Compact Disc (CD). Par conséquent, il est possible que ces disques ne soient pas lus par cet appareil.
- **Disques ne pouvant PAS être lus sur cet appareil**
  - Les disques sur lesquels sont collés des étiquettes, des autocollants, du ruban adhésif ou du papier. De tels disques peuvent provoquer des problèmes de fonctionnement ou être endommagés.
  - Les disques de forme non standard (notamment en forme de cœur, de carré ou d'étoile). Vous risquez d'endommager votre appareil si vous essayez de lire ces types de disques.
  - Les disques de 8 cm (3 1/4 po).

## Remarques sur les disques CD-R/CD-RW

- Nombre maximal de : (CD-R/CD-RW uniquement)
  - dossiers (albums) : 150 (y compris le répertoire racine)
  - fichiers (pages) et dossiers : 300 (lorsque les noms de dossier/fichier contiennent un grand nombre de caractères, ce nombre peut être inférieur à 300)
  - caractères affichables pour un nom de dossier/fichier : 32 (Joliet)/64 (Romeo)
- Si le disque multisession commence avec une session CD-DA, il est reconnu comme un disque CD-DA et les autres sessions ne sont pas lues.
- **Disques ne pouvant PAS être lus sur cet appareil**
  - CD-R/CD-RW dont la qualité d'enregistrement est mauvaise.
  - CD-R/CD-RW enregistrés avec un appareil d'enregistrement non compatible.
  - CD-R/CD-RW n'ayant pas été finalisés correctement.
  - CD-R/CD-RW autres que ceux enregistrés au format CD audio ou MP3 conformément à la norme ISO9660 Level 1/Level 2, Joliet/Romeo ou multisession.

## Ordre de lecture des fichiers MP3/WMA

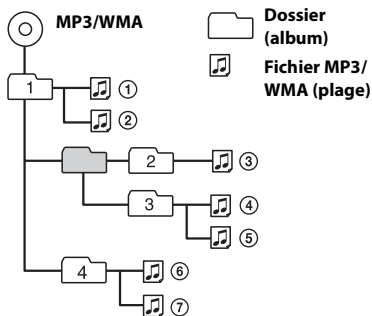

## À propos des fichiers MP3

- MP3, qui est l'abréviation de MPEG-1 Audio Layer-3, est une norme de format de compression des fichiers audio. Elle permet la compression des données de CD audio à environ 1/10e de leur taille d'origine.
- Les versions des étiquettes ID3 1.0, 1.1, 2.2, 2.3 et 2.4 s'appliquent uniquement au format MP3. L'étiquette ID3 compte 15/30 caractères (1.0 et 1.1) ou 63/126 caractères (2.2, 2.3 et 2.4).
- Lorsque vous nommez un fichier MP3, veuillez à ajouter l'extension « .mp3 » au nom du fichier.
- Pendant la lecture ou l'avance/le retour rapide d'un fichier MP3 VBR (Débit binaire variable), le temps de lecture écoulé peut être incorrect.

### Remarque

Il est possible que le son soit intermittent lors de la lecture d'un fichier MP3 à haut débit binaire (par exemple 320 kbit/s).

## À propos des fichiers WMA

- WMA, qui est l'abréviation de Windows Media Audio, est une norme de format de compression des fichiers audio. Elle permet la compression des données de CD audio à environ 1/22e\* de leur taille d'origine.
- L'étiquette WMA compte 63 caractères.
- Lorsque vous nommez un fichier WMA, veuillez à ajouter l'extension « .wma » au nom du fichier.
- Pendant la lecture ou l'avance/le retour rapide d'un fichier WMA VBR (Débit binaire variable), le temps de lecture écoulé affiché peut être incorrect.

\* uniquement pour 64 kbit/s

### Remarque

La lecture des fichiers WMA suivants n'est pas prise en charge.

- fichiers avec compression sans perte
- fichiers avec protection des droits d'auteur

Si vous avez des questions ou des problèmes concernant cet appareil qui ne sont pas abordés dans ce mode d'emploi, contactez votre détaillant Sony.

## Entretien

### Remplacement de la pile au lithium de la télécommande

Lorsque la pile est faible, la portée de la télécommande diminue. Remplacez la pile par une pile au lithium CR2025 neuve. L'utilisation de tout autre type de pile présente un risque d'incendie ou d'explosion.

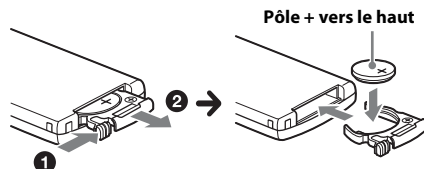



## Remarques sur la pile au lithium

- Tenez la pile au lithium hors de la portée des enfants. En cas d'ingestion de la pile, consultez immédiatement un médecin.
- Essuyez la pile avec un chiffon sec pour assurer un bon contact.
- Veillez à respecter la polarité lors de l'installation de la pile.
- Ne tenez pas la pile avec des pinces métalliques, car cela pourrait causer un court-circuit.

### ATTENTION

Utilisée de façon incorrecte, la pile peut exploser. Ne pas la recharger, la démonter ni la jeter au feu.

## Nettoyage des connecteurs

L'appareil peut ne pas fonctionner correctement si les connecteurs entre l'appareil et la façade sont sales. Pour éviter cette situation, retirez la façade (page 4) et nettoyez les connecteurs avec un coton-tige. N'exercez pas une pression trop forte car vous pourriez endommager les connecteurs.

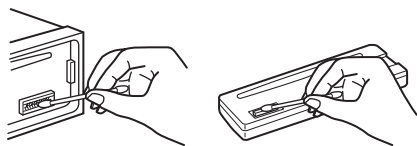

## Remarques

- Pour plus de sécurité, coupez le contact avant de nettoyer les connecteurs et retirez la clé de contact.
- Ne touchez jamais les connecteurs directement avec les doigts ou avec un objet métallique.

## Caractéristiques techniques

### Radio

#### FM

**Plage de syntonisation** : 87,5 à 107,9 MHz

**Borne d'antenne** :

Connecteur d'antenne externe

**Fréquence intermédiaire** : 25 kHz

**Sensibilité utile** : 8 dBf

**Sélectivité** : 75 dB à 400 kHz

**Rapport signal/bruit** : 80 dB (stéréo)

**Séparation** : 50 dB à 1 kHz

**Réponse en fréquence** : 20 à 15 000 Hz

#### AM

**Plage de syntonisation** : 530 à 1 710 kHz

**Borne d'antenne** :

Connecteur d'antenne externe

**Fréquence intermédiaire** :

9 115 kHz ou 9 125 kHz/5 kHz

**Sensibilité** : 26  $\mu$ V

### Lecteur CD

**Rapport signal/bruit** : 120 dB

**Réponse en fréquence** : 10 à 20 000 Hz

**Pleurage et scintillement** :

En dessous du seuil mesurable

### Amplificateur de puissance

**Sorties** : Sorties de haut-parleurs

**Impédance des haut-parleurs** : 4 à 8 ohms

**Puissance de sortie maximale** : 52 W  $\times$  4 (à 4 ohms)

### Généralités

#### Sorties :

Borne de sorties audio (commutation arrière/caisson de graves)

Borne de commande de relais d'antenne électrique/d'amplificateur de puissance (REM OUT)

#### Entrées :

Borne d'entrée de télécommande

Borne d'entrée de l'antenne

Prise d'entrée AUX (mini-prise stéréo)

#### Commandes de tonalité :

Graves :  $\pm 10$  dB à 60 Hz (XPLOD)

Médiums :  $\pm 10$  dB à 1 kHz (XPLOD)

Aigus :  $\pm 10$  dB à 10 kHz (XPLOD)

**Alimentation requise** : Batterie de véhicule 12 V CC (masse négative)

**Dimensions** : Environ 178  $\times$  50  $\times$  177 mm (7  $\frac{1}{8}$   $\times$  2  $\times$  7 po) (l/h/p)

#### Dimensions de montage :

Environ 182  $\times$  53  $\times$  160 mm

(7  $\frac{1}{4}$   $\times$  2  $\frac{1}{8}$   $\times$  6  $\frac{5}{16}$  po) (l/h/p)

**Poids :** Environ 1,2 kg (2 lb 11 oz)

**Accessoires fournis :**

Télécommande : RM-X201

Composants destinés à l'installation et aux raccords (1 jeu)

Il est possible que votre détaillant ne dispose pas de certains accessoires énoncés ci-dessus. Veuillez vous adresser à lui pour tout renseignement complémentaire.

La conception et les caractéristiques techniques sont sujettes à modification sans préavis.

## Dépannage

La liste de vérification suivante vous aidera à remédier aux problèmes que vous pourriez rencontrer avec cet appareil.

Avant de passer en revue la liste ci-dessous, vérifiez les procédures de raccordement et d'utilisation.

Pour plus de détails sur l'utilisation du fusible et le retrait de l'appareil du tableau de bord, reportez-vous au manuel d'installation/ raccordement fourni avec cet appareil.

## Généralités

### L'appareil n'est pas alimenté.

- Vérifiez le raccordement ou le fusible.
- Si l'appareil est éteint et que l'affichage disparaît, il est impossible de commander l'appareil avec la télécommande.
  - Mettez l'appareil en marche.

---

### L'antenne électrique ne se déploie pas.

- L'antenne électrique ne dispose pas d'un boîtier de relais.

---

### Aucun son n'est émis.

- La fonction ATT est activée.
- La position de la commande d'équilibre avant/arrière « FAD » n'est pas réglée pour un système à 2 haut-parleurs.

---

### Aucun bip n'est émis.

- Le bip est désactivé (page 12).
- Un amplificateur de puissance en option est raccordé et vous n'utilisez pas l'amplificateur intégré.

---

### Le contenu de la mémoire a été effacé.

- Le câble d'alimentation ou la batterie a été déconnecté(e) ou n'est pas raccordé(e) correctement.
- L'appareil est réinitialisé.
  - Recommencez la procédure d'enregistrement dans la mémoire.

---

**Les stations mémorisées sont effacées et l'heure est remise à zéro.**

**Le fusible est grillé.**

**Émission de bruit lorsque la position de la clé de contact est modifiée.**

- Les câbles ne sont pas raccordés correctement au connecteur d'alimentation du véhicule destiné aux accessoires.

---

**Pendant la lecture ou la réception, l'écran du mode de démonstration apparaît.**

- Si aucune opération n'est effectuée pendant 5 minutes alors que le réglage « DEMO-ON » est sélectionné, l'écran du mode de démonstration apparaît.
  - Sélectionnez le réglage « DEMO-OFF » (page 13).

---

**L'affichage disparaît de la fenêtre d'affichage ou il n'apparaît pas.**

- Le régulateur de luminosité est réglé à « DIMMER-ON » (page 13).
- L'affichage est désactivé si vous maintenez la touche **(SOURCE/OFF)** enfoncée.
  - Maintenez enfoncée la touche **(SOURCE/OFF)** de l'appareil jusqu'à ce que l'affichage apparaisse.
- Les connecteurs sont sales (page 17).

---

**La fonction Auto Off est inopérante.**

- L'appareil est en marche. La fonction Auto Off s'active lorsque l'appareil est éteint.
  - Éteignez l'appareil.

---

**Les touches de commande ne fonctionnent pas.**

**Impossible d'éjecter le disque.**

- Appuyez sur **(DSPL)** et **(BACK)** pendant plus de 2 secondes. Les contenus de la mémoire sont effacés. Pour votre sécurité, n'effectuez pas l'opération de réinitialisation pendant que vous conduisez.

## Réception radio

**Impossible de capter des stations.**

**Le son est parasité.**

- Le raccordement est incorrect.
  - Raccordez un câble REM OUT (rayé bleu/blanc) ou un câble d'alimentation d'accessoires (rouge) au câble d'alimentation de l'amplificateur d'antenne du véhicule (uniquement si votre véhicule est équipé d'une antenne de radio intégrée dans la fenêtre arrière ou latérale).
  - Vérifiez le raccordement de l'antenne du véhicule.
  - Si l'antenne automatique ne se déploie pas, vérifiez le raccordement du câble de commande d'antenne électrique.

---

**Impossible de capter une station présélectionnée.**

- Enregistrez la fréquence correcte dans la mémoire.
- Le signal capté est trop faible.

---

**La syntonisation automatique est impossible.**

- Le signal capté est trop faible.
  - Réglez manuellement la fréquence.

## RDS

**PTY affiche « - - - - - ».**

- La station captée n'est pas une station RDS.
- Aucune donnée RDS n'a été reçue.
- La station ne spécifie pas le type d'émission.

## Lecture de CD

**Impossible d'introduire le disque.**

- Un autre disque est déjà en place.
- Le disque a été introduit de force à l'envers ou dans le mauvais sens.

---

**La lecture du disque ne commence pas.**

- Le disque est défectueux ou sale.
- Les CD-R/CD-RW ne sont pas destinés à un usage audio (page 15).

---

**Impossible de lire des fichiers MP3/WMA.**

- Le disque n'est pas compatible avec le format et la version MP3/WMA (page 16).

---

### Certains fichiers MP3/WMA exigent un délai plus long que d'autres avant le début de la lecture.

- La lecture des types de disques suivants exige un délai de démarrage plus long :
  - Disques comportant une hiérarchie de dossiers complexe.
  - Disques enregistrés en multiseession.
  - Disques auxquels il est possible d'ajouter des données.

---

### Les éléments d'affichage ne défilent pas.

- Pour certains disques contenant un grand nombre de caractères, la fonction de défilement peut être inopérante.
- La fonction « AUTO SCR » est réglée à « OFF ».
  - Sélectionnez « AUTO SCR-ON » (page 13).
  - Appuyez sur la touche (DSP/L) (SCRL) et maintenez-la enfoncée.

---

### Le son est saccadé.

- L'installation est incorrecte.
  - Installez l'appareil suivant un angle de moins de 45° dans un endroit stable du véhicule.
- Le disque est défectueux ou sale.

---

### Impossible d'éjecter le disque.

- Appuyez sur ▲ (éjecter) (page 6).

---

## Affichage des erreurs et messages

---

### ERROR

- Le disque est sale ou inséré à l'envers.
  - Nettoyez le disque ou insérez-le correctement.
- Un disque vierge a été inséré.
- Le disque ne peut pas être lu en raison de certains problèmes.
  - Insérez un autre disque.
- Appuyez sur ▲ (éjecter) pour retirer le disque.

---

### FAILURE

- Le raccordement des haut-parleurs ou des amplificateurs est incorrect.
  - Reportez-vous au manuel d'installation/ raccordement de ce modèle pour vérifier les raccordements.

---

### NO MUSIC

- Le disque ne contient pas de fichiers de musique.
  - Insérez un CD audio dans cet appareil.

---

### NO NAME

- Aucun nom de disque/d'album/d'artiste/de page n'est écrit dans la page.

---

### OFFSET

- Il se peut que l'appareil soit défectueux.
  - Vérifiez le raccordement. Si le message d'erreur ne disparaît pas de l'affichage, contactez votre détaillant Sony le plus proche.

---

### PUSH EJT (Appuyez sur éjecter)

- Impossible d'éjecter le disque.
  - Appuyez sur ▲ (éjecter) (page 6).

---

### READ

- L'appareil lit toutes les informations relatives aux plages et albums du disque.
  - Attendez que la lecture soit terminée et la lecture commence automatiquement. Selon la structure du disque, cette opération peut prendre plus d'une minute.

---

### « L L L L » ou « 7 7 7 7 »

- En mode de retour ou d'avance rapide, vous avez atteint le début ou la fin du disque et vous ne pouvez pas aller plus loin.

---

### « — »

- Le caractère ne peut pas être affiché sur l'appareil.

Si ces solutions ne permettent pas d'améliorer la situation, contactez votre détaillant Sony le plus proche.

Si vous devez faire réparer l'appareil en raison d'un problème de lecture de CD, apportez le disque utilisé au moment où le problème s'est produit.







**If you have any questions/problems  
regarding this product, try the following:**

**1** *Read Troubleshooting in these  
Operating Instructions.*

**2** *Please contact (U.S.A. only);*

*Call* **1-800-222-7669**

*URL* **<http://www.SONY.com>**





## Free Manuals Download Website

<http://myh66.com>

<http://usermanuals.us>

<http://www.somanuals.com>

<http://www.4manuals.cc>

<http://www.manual-lib.com>

<http://www.404manual.com>

<http://www.luxmanual.com>

<http://aubethermostatmanual.com>

Golf course search by state

<http://golfingnear.com>

Email search by domain

<http://emailbydomain.com>

Auto manuals search

<http://auto.somanuals.com>

TV manuals search

<http://tv.somanuals.com>