



# キャリングケース Hard Carrying Case

## 取扱説明書

Operation Manual

Mode d'emploi

Gebrauchsanweisung

Manual de instrucciones

Gebruiksaanwijzing

このマークは、ソニーのビデオ機器関連商品の純正マークです。ソニーのビデオ機器をお求めの際は、同じマークもしくはソニーのロゴマークがついているビデオ関連商品をお勧めします。

This mark indicates that this product is a genuine accessory for Sony video products. When purchasing Sony video products, Sony recommends that you purchase accessories with this "GENUINE VIDEO ACCESSORIES" mark.

Ce label indique qu'il s'agit d'un accessoire authentique pour produits vidéo Sony. Lorsque vous achetez des produits vidéo Sony, nous vous recommandons d'acheter des accessoires munis de ce label "GENUINE VIDEO ACCESSORIES".

Diese Markierung gibt an, daß es sich bei diesem Produkt um ein spezielles Zubehör für Sony Videogeräte handelt. Wenn Sie ein Sony Videogerät besitzen, sollten Sie darauf achten, daß das Zubehör mit „GENUINE VIDEO ACCESSORIES“ gekennzeichnet ist.

Esta marca indica que este producto es un accesorio genuino para productos de video Sony. Cuando adquiere productos de video Sony, Sony recomienda que adquiera los que lleven la marca "GENUINE VIDEO ACCESSORIES".

Dit beeldmerk geeft aan dat dit produkt een originele accessoire is, bestemd voor gebruik met Sony video-apparatuur. Het is aanbevolen voor Sony video-apparatuur uitsluitend de originele accessoires aan te schaffen, die zijn voorzien van ditzelfde "GENUINE VIDEO ACCESSORIES" beeldmerk.

## LCH-VX2000

Sony Corporation © 2000 Printed in Japan

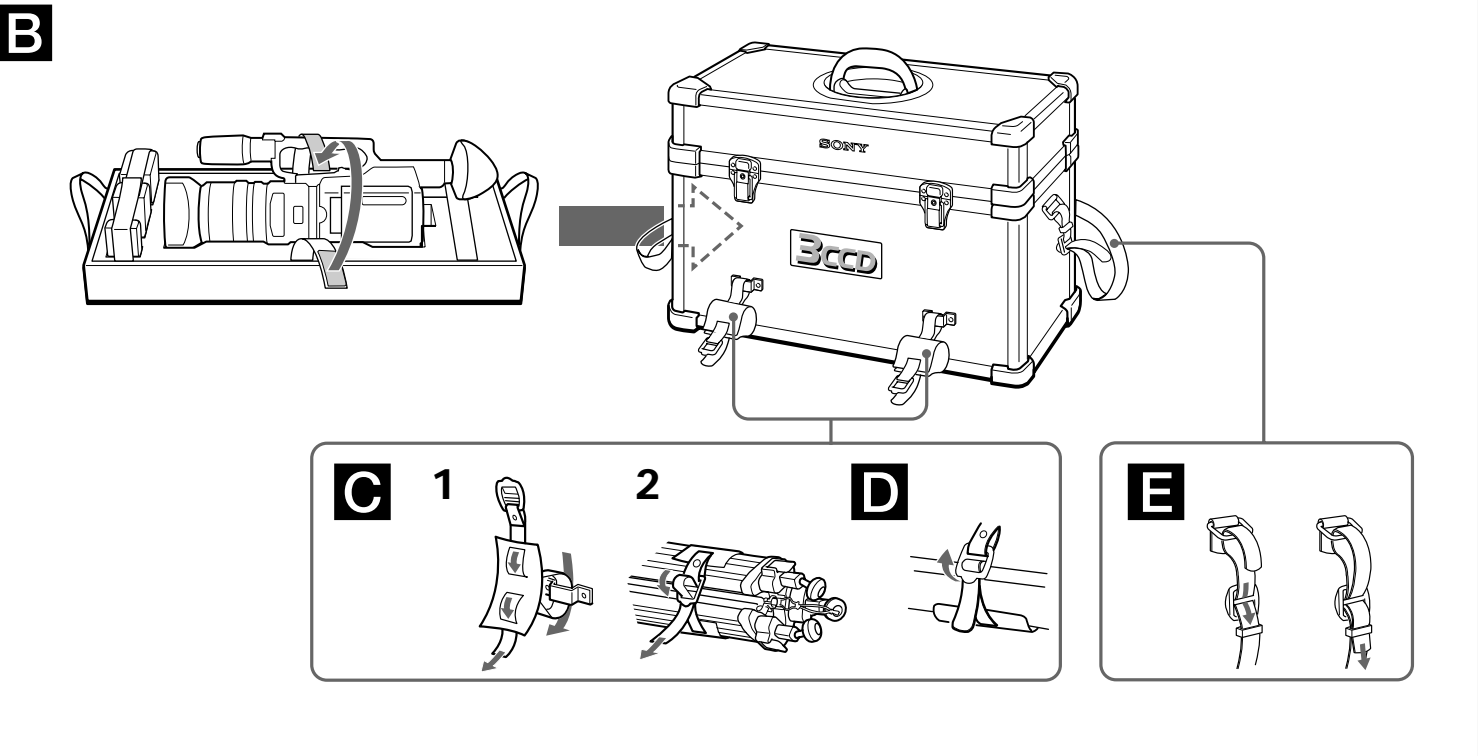
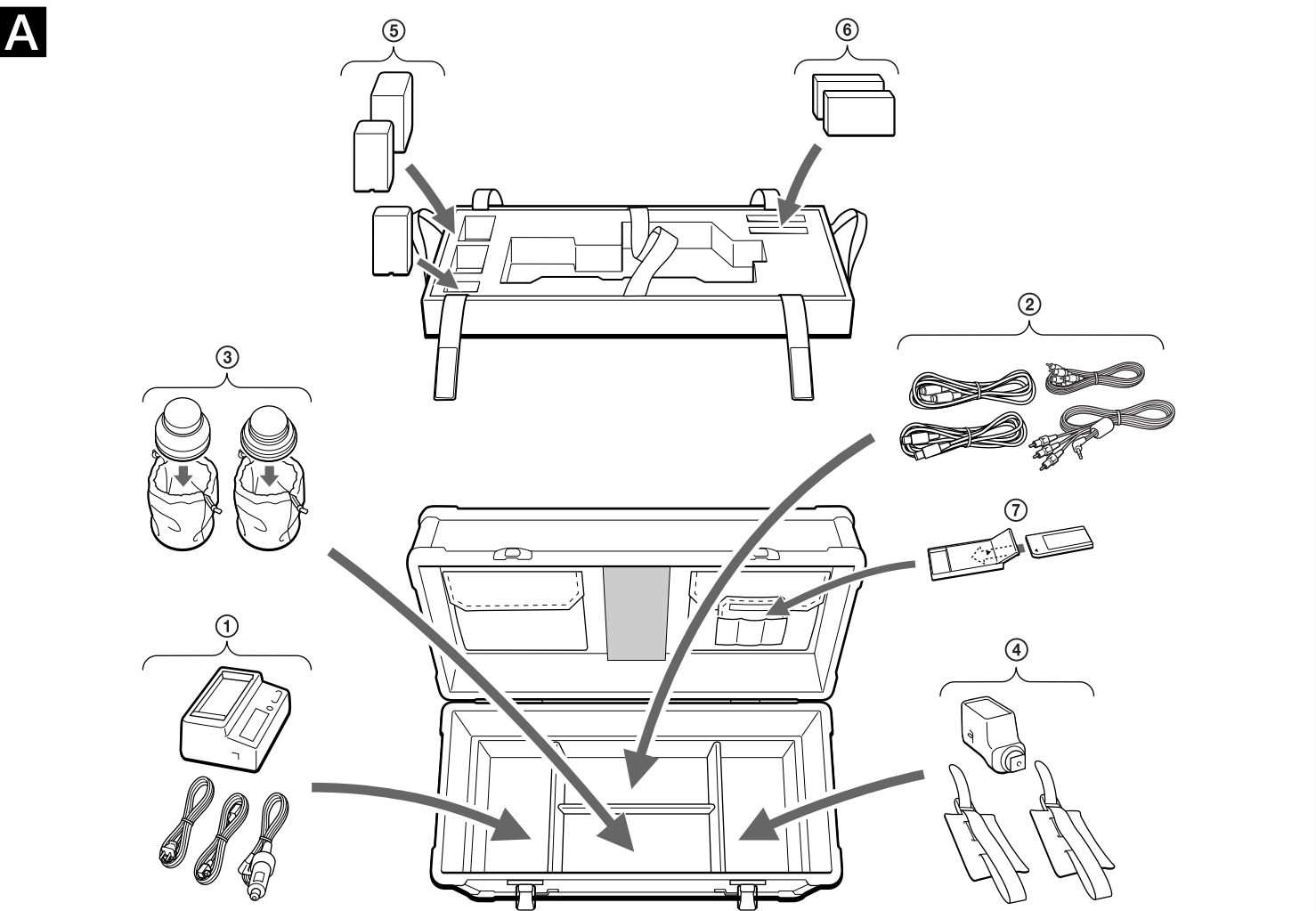

Sony online <http://www.world.sony.com/>

「Sony online」は、インターネット上のソニーのエレクトロニクスとエンターテインメントのホームページです。

この説明書は再生紙を使用しています。

ソニー株式会社 〒141-0001 東京都品川区北品川 6-7-35	
お問い合わせはお客様ご相談センターへ	
● ナビダイヤル.....	0570-00-3311 受付時間: 月~金 9:00~20:00
(全国どこからでも市内通話料金でご利用いただけます)	
● 携帯電話・PHSでのご利用は.....	03-5448-3311 土・日・祝日 9:00~17:00
● Fax .....	0466-31-2595

## 日本語

お買いあげいただき、ありがとうございます。  
LCH-VX2000はビデオカメラレコーダーDCR-VX2000またはDSR-PD150、および周辺アクセサリーを収納できるハードキャリングケースです。

## 使いかた

- A** アクセサリーなどの入れかた(参考例)
- ACアダプター/チャージャー (AC-VQ850)
  - 接続ケーブル・コード類
  - コンバージョンレンズ
  - ビデオライト、三脚取り付け用ベルト
  - リチャージャブルバッテリーパック\*
  - ミニDVカセット\*
  - メモリースティック\*\*
- \* 持ち運びの際、転がってビデオカメラ本体を傷つけないよう、上段の周辺アクセサリーはベルトでしっかり固定してください。  
\*\*メモリースティックは、付属のケースに入れてから収納してください。
- B** ビデオカメラの入れかた  
中板のクッションにビデオカメラの底部を合わせて入れます。持ち運びの際、ビデオカメラ本体をベルトでしっかり固定してください。
- C** 三脚の取り付けかた  
1 三脚取り付け金具に、付属の三脚取り付け用ベルトを通す。  
2 三脚をベルトでしっかり固定する。
- D** 三脚のはずしかた
- E** ショルダーベルトの取り付けかた

ご注意  
ビデオカメラレコーダーをケースに収納する際は、あらかじめビューファインダーを通常的位置に戻しておいてください。  
直射日光の当たる場所や、閉め切った自動車内、熱器具などの近くに放置しないでください。ケースが変形、変色したり、収納しているビデオカメラなどが故障したりする原因となります。  
汚れ、ほこりなどは乾いたやわらかい布でふきとってください。シンナーやベンジンなどは使用しないでください。  
付属のステッカー(3CCD)はお好みに応じてお使いください。図Bの貼り付け位置は一例です。

主な仕様  
最大外形寸法 約524 × 368 × 244 mm(幅/高さ/奥行き)  
質量 約5.8kg  
付属品 鍵(2個)、ショルダーベルト(1本)、三脚取り付け用ベルト(2本)、ステッカー(1枚)

仕様および外観は、改良のため予告なく変更することがありますが、ご了承ください。

## English

The LCH-VX2000 carrying case is designed to hold the DCR-VX2000 or DSR-PD150 video camera recorder and its accessories.

## Using the carrying case

- A** Using the compartments for accessories (example)
- AC adaptor /charger (AC-VQ850)
  - Connecting cords/cables
  - Conversion lenses
  - Battery video light, tripod attachment straps
  - Rechargeable battery packs\*
  - Mini DV cassettes\*
  - Memory Stick\*\*
- \* Be sure to secure the accessories on the upper tray with the belts not to damage the video camera recorder resulting from the accessories moving in the case.  
\*\*Be sure to keep the Memory Stick in its supplied case when not in use.
- B** Placing the video camera recorder  
Position the recorder as illustrated with the bottom of the recorder aligned with the cushion sheet of the divider.  
Be sure to secure the video camera recorder with the belt.
- C** Attaching the tripod  
1 Pass the supplied tripod attachment straps through the tripod attachment brackets.  
2 Hold the tripod and pull the strap to fasten.
- D** Removing the tripod
- E** Attaching the supplied shoulder strap

Notes  
After using the video camera recorder with the viewfinder upright for low-angle shooting, etc., be sure to adjust the viewfinder back to its normal position before storing the recorder in the case.  
Do not leave the case in a place subject to direct sunlight or excessive high temperatures such as in a car with the windows closed on a sunny day, or near heat sources such as radiators or air ducts.  
Clean the case with a soft dry cloth. Do not use any type of solvent such as thinner or benzine.  
Use the supplied "3CCD" sticker if you like. Fig. B gives an example of positioning the sticker.

## Specifications

Design and specifications are subject to change without notice.

## Français

Le LCH-VX2000 est une mallette conçue pour le camscope DCR-VX2000 ou DCR-PD150 et ses accessoires.

## Utilisation de la mallette

- A** Utilisation des compartiments pour les accessoires (exemple)
- Adaptateur secteur /chargeur (AC-VA850)
  - Cordons / câbles de liaison
  - Convertisseurs
  - Torche vidéo à batterie, lanières de fixation de pied photographique
  - Batteries rechargeables\*
  - Minicassettes DV\*
  - Memory Stick\*\*
- \* Veillez à bien immobiliser les accessoires sur le plateau supérieur avec les courroies pour que le camscope ne soit pas endommagé par le mouvement des accessoires.  
\*\*Rangez bien le "Memory Stick" dans l'étui fourni lorsque vous ne l'utilisez pas.
- B** Rangement du camscope  
Posez le camscope comme indiqué sur l'illustration en alignant le bas du camscope contre la feuille rembourrée de la séparation.  
Attachez bien le camscope avec la courroie.
- C** Fixation du pied photographique  
1 Passer les lanières de fixation de pied fournies dans les crochets de fixation de pied.  
2 Tenez le pied et tirez sur les lanières pour les serrer.
- D** Retrait du pied
- E** Fixation de la bandoulière fournie

Remarques  
Après avoir utilisé le camscope avec le viseur tiré vers le haut pour une prise de vues en position basse, etc. n'oubliez pas de remettre le viseur en position normale avant de ranger le camscope dans le sac.  
Ne laissez pas la mallette à un endroit exposé à la lumière directe du soleil ou à des températures excessivement hautes, comme dans une voiture toutes fenêtres closes en été, ou près d'une source de chaleur, comme un radiateur ou une bouche d'air chaud.  
Nettoyez la mallette avec un chiffon sec et doux. Ne pas utiliser de solvant, comme les diluants ou la benzine.  
Utilisez l'étiquette "3CCD" fournie, si nécessaire. L'étiquette doit être collée comme indiquée sur la Fig. B.

La conception et les spécifications peuvent être modifiées sans préavis.

## Deutsch

Die LCH-VX2000-Tragetasche ist dazu entworfen, die Videokamera DCR-VX2000 oder DSR-PD150 mit Zubehör aufzunehmen.

## Verwendung der Tragetasche

- A** Verwendung der Fächer für Zubehöorteile (Beispiel)
- Netzteil/Ladegerät (AC-VQ850)
  - Verbindungsschnüre/Kabel
  - Vorsatzlinsen
  - Batterievideoleuchte, Stativanbringungsriemen
  - Akkus\*
  - Mini-DV-Cassetten\*\*
  - Memory Stick\*\*
- \* Stellen Sie sicher, daß die Zubehöorteile im oberen Fach mit den Riemen befestigt werden, so daß der Camcorder nicht durch in die Tasche fallende Zubehöorteile beschädigt werden kann.  
\*\*Immer den Memory Stick in seiner mitgelieferten Hülle lassen, wenn er nicht verwendet wird.
- B** Einsetzen des Camcorders  
Setzen Sie den Camcorder so ein, daß die Unterseite des Recorders mit dem Polsterteil des Trennstücks ausgerichtet ist. Stellen Sie sicher, daß der Camcorder mit dem Riemen befestigt wird.
- C** Anbringen des Stativs  
1 Führen Sie die mitgelieferten Stativ-Anbringungsriemen durch die Stativ-Befestigungsbügel.  
2 Halten Sie das Stativ und ziehen Sie zum Befestigen am Riemen.
- D** Entfernen des Riemens
- E** Anbringen des mitgelieferten Schultergurts

Hinweise  
Nach der Verwendung des Camcorders mit hochgestelltem Sucher für Aufnahme z.B. in Froshperspektive immer den Sucher zurück in Normalposition stellen, bevor der Camcorder wieder in seine Tasche gesetzt wird.  
Lassen Sie nicht die Tasche an Orten im direkten Sonnenlicht oder mit sehr hohen Temperaturen liegen, wie in einem Fahrzeug mit geschlossenen Fenstern an einem sonnigen Tag oder in der Nähe von Wärmequellen wie Heizkörpern oder Warmluftschächten.  
Verwenden Sie zur Reinigung der Tasche einen weichen trockenen Lappen. Verwenden Sie keine flüchtigen organischen Lösungsmittel wie Terpentin oder Benzol.  
Wenn gewünscht, kann der mitgelieferte "3CCD" Aufkleber verwendet werden. Abb. B zeigt ein Beispiel, wo der Aufkleber angebracht werden kann.

## Technische Daten

Abmessungen Ca. 524 × 368 × 244 mm (B/H/T)  
Gewicht Ca. 5,8 kg  
Mitgeliefertes Zubehör Schlüssel (2), Schultergurt (1), Stativbefestigungsriemen (2), Aufkleber (1)

Änderungen bei Design und technischen Daten bleiben ohne vorherige Ankündigung vorbehalten.

## Español

El estuche de transporte LCH-VX2000 ha sido diseñado para las videocámaras DCR-VX2000 y DSR-PD150 y sus accesorios.

## Utilización del estuche de transporte

- A** Utilización de los compartimientos para accesorios (ejemplo)
- Adaptador /cargador de CA (AC-VQ850)
  - Cables conectores
  - Objetivos convertidores
  - Lámpara para video con batería y correas de sujeción para trípode
  - Baterías\*
  - Videocassetes mini DV\*
  - Memory Stick\*\*
- \* Asegure los accesorios de la bandeja superior con las correas, porque si se moviesen podrían dañar la videocámara.  
\*\*Cuando no vaya a utilizar el "Memory Stick", guárdelo en la caja suministrada con el mismo.
- B** Colocación de la videocámara  
Coloque la videocámara como se muestra en la ilustración con la parte inferior de la misma alineada con la lámina amortiguadora del separador.  
Asegure la videocámara con la correa.
- C** Fijación del trípode  
1 Pase las correas de fijación del trípode suministradas a través de las abrazaderas de fijación.  
2 Sujete el trípode y tire de las correas para fijarlo.
- D** Extracción del trípode
- E** Fijación de la bandolera suministrada

Notes  
Después de haber utilizado la videocámara con el visor levantado para videofilmar con ángulo bajo, etc., cerciése de devolver el visor a su posición normal antes de guardar la videocámara en su caja.  
No deje el estuche en un lugar expuesto a la luz solar directa ni a temperaturas excesivamente altas, como en el interior de un automóvil con las ventanillas cerradas en un día soleado, ni cerca de fuentes térmicas, como radiadores o conductos de aire acondicionado.  
Limpie el estuche con un paño suave y seco. No utilice ningún tipo de disolventes como diluidor de pintura ni bencina.  
Si lo desea, utilice la pegatina "3CCD" suministrada. En la Fig. B se ofrece un ejemplo de ubicación de la pegatina.

## Especificaciones

Dimensiones Aprox. 524 × 368 × 244 mm (an/al/prf)  
Masa Aprox. 5,8 kg  
Accesorios suministrados Llaves (2), Bandolera (1), Correas de fijación del trípode (2), Etiqueta (1)

El diseño y las especificaciones están sujetos a cambio sin previo aviso.

## Nederlands

De LCH-VX2000 draagkoffer is bestemd om de DCR-VX2000 of DSR-PD150 videocamera/recorder met toebehoren in op te bergen.

## Gebruik van de draagkoffer

- A** Gebruik van de vakken voor toebehoren (voorbeeld)
- Netspanningsadapter/batterijlader (AC-VQ850)
  - Aansluitnoeren/kabels
  - Voorzetlinsen
  - Batterij-videolamp, statiefbevestigingsriemen
  - Oplaadbare batterijpakken\*
  - Minicassettes DV\*
  - Memory Stick\*\*
- \* Maak de accessoires op de bovenplaat stevig met de riemen vast, opdat er geen losgeraakte accessoires in de koffer van camcorder kunnen beschadigen.  
\*\*Bewaer een Memory Stick die u niet gebruikt in het bijbehorende doosje.
- B** Camcorder aanbrengen  
Plaats de camcorder zoals afgebeeld, met de onderkant van de camcorder tegen het kussen van de scheidingssplaat.  
Zet de camcorder vooral stevig vast met de riem.
- C** Statief aanbrengen  
1 Steek de bijgeleverde statiefbevestigingsriemen door de statiefbevestigingsklemmen.  
2 Houd het statief vast en trek de riem aan zodat het stevig vast zit.
- D** Statief losmaken
- E** Bijgeleverde schouderband vastmaken

Opmerkingen  
Als u de zoeker van de videocamera/recorder omhoog hebt gedraaid voor opnamen vanuit een laag oogpunt e.d., klap de zoeker dan eerst terug in de normale stand vóór u de camcorder in de koffer plaatst.  
Zet de draagkoffer niet langdurig in de volle zon, niet te dicht bij een kachel of andere warmtebron en laat de koffer niet achter in een hete ruimte zoals een afgesloten auto in de volle zon.  
Reinig de koffer met een zachte, droge doek. Gebruik geen oplosmiddelen zoals thinner of benzine.  
U kunt de bijgeleverde "3CCD" sticker aanbrengen waar u wilt. Afb. B toont een voorbeeld voor het aanbrengen van de sticker.

Technische gegevens  
Afmetingen Ca. 524 × 368 × 244 mm (b/h/t)  
Gewicht Ca. 5,8 kg  
Bijgeleverd toebehoren Sleutels (2), schouderband (1), statiefbevestigingsriemen (2), etiket (1)

Wijzigingen in ontwerp en technische gegevens voorbehouden, zonder kennisgeving.

# Hard Carrying Case

Instruzioni per l'uso  
 Manual de instruções  
 Instrukcja obsługi  
 RRRRRR  
 ARARAR  
 ☐~¥. » j 'œffi  
 KKRR

## LCH-VX2000

Sony Corporation ©2000 Printed in Japan



Esta marca indica que este produto é um acessório genuíno para equipamento de vídeo Sony. A Sony recomenda-lhe que, quando adquirir equipamento de vídeo Sony, adquira também acessórios com o logótipo "GENUINE VIDEO ACCESSORIES".

Symbol ten oznacza, że niniejszy wyrób jest oryginalnym elementem oprzyrządowania przeznaczonym do współpracy z wyrobami wideo firmy Sony. Firma Sony zaleca, aby nabyć oprzyrządowanie oznaczone symbolem „GENUINE VIDEO ACCESSORIES”.

Italiano

La custodia di trasporto LCH-VX2000 è stata progettata per contenere la videocamera registratore DCR-VX2000 o DSR-PD150 e i suoi accessori.

### Uso della custodia di trasporto

#### A Uso dei comparti per gli accessori (esempio)

- ① Trasformatore CA/caricabatterie (AC-VQ850)
- ② Cavi di collegamento
- ③ Obiettivi di conversione
- ④ Lampada video a batteria, cinghie di attacco treppiede
- ⑤ Blocchi batteria ricaricabili\*
- ⑥ Cassette Mini DV\*
- ⑦ Memory Stick\*\*

\* Assicurarsi di fissare gli accessori nel comparto superiore con le cinghie per evitare di danneggiare la videocamera registratore in seguito al movimento degli accessori nella custodia.

\*\*Assicurarsi di tenere il Memory Stick nella sua custodia quando non se ne fa uso.

#### B Inserimento della videocamera registratore

Posizionare la videocamera come illustrato con il fondo della videocamera allineato con il foglio imbottito del divisore.

Assicurarsi di fissare la videocamera registratore con la cinghia.

#### C Applicazione del treppiede

- 1 Far passare le cinghie di attacco treppiede in dotazione attraverso le staffe di attacco treppiede.
- 2 Trattenerne il treppiede e tirare la cinghia per fissare.

#### D Rimozione del treppiede

#### E Applicazione della tracolla in dotazione

#### Note

- Dopo aver usato la videocamera registratore con il mirino sollevato per riprese da angolazioni basse, ecc. assicurarsi di riportare il mirino alla posizione normale prima di riportare la videocamera nella custodia.
- Non lasciare la custodia in luoghi esposti alla luce solare diretta o a temperature eccessivamente alte, come all'interno di un'auto lasciata al sole con i finestrini chiusi, o nei pressi di fonti di calore come caloriferi o bocchette di riscaldamento.
- Pulire la custodia con un panno morbido asciutto. Non usare alcun tipo di solvente, come acquarella o benzina.
- Usare l'autoadesivo "3CCD" in dotazione se si desidera. La fig. B mostra un esempio di posizionamento dell'autoadesivo.

#### Caratteristiche tecniche

Dimensioni	Circa 524 x 368 x 244 mm (l/a/p)
Massa	Circa 5,8 kg
Accessori in dotazione	Chitavi (2), Tracolla (1), Cinghie di attacco treppiede (2), Autoadesivo (1)

Disegno e caratteristiche tecniche sono soggetti a modifiche senza preavviso.

###RU###This mark indicates that this product is a genuine accessory for Sony video products. When purchasing Sony video products, Sony recommends that you purchase accessories with this "GENUINE VIDEO ACCESSORIES" mark.###

###AR###This mark indicates that this product is a genuine accessory for Sony video products. When purchasing Sony video products, Sony recommends that you purchase accessories with this "GENUINE VIDEO ACCESSORIES" mark.###

f...->x" Y >+E<-Sony l WtE<-Y. "n'Yz  
 " Y C' \*R Sony P l WtE<-f n&-`Y.  
 -af f f a GENUINE VIDEO ACCESSORIES  
 i n' Y z i W" Y i ^->x" " i C <-

###KR###This mark indicates that this product is a genuine accessory for Sony video products. When purchasing Sony video products, Sony recommends that you purchase accessories with this "GENUINE VIDEO ACCESSORIES" mark.###

Português

A mala para transporte LCH-VX2000 destina-se ao transporte da câmara de vídeo DCR-VX2000 ou DSR-PD150 e acessórios respectivos.

### Como utilizar a mala para transporte

#### A Como utilizar os compartimentos para acessórios (exemplo)

- ① Adaptador CA/carregador (AC-VQ850)
- ② Cabos/fios de ligação
- ③ Objectivos de conversão
- ④ Luz de vídeo a bateria, fitas para fixação do tripé
- ⑤ Baterias recarregáveis\*
- ⑥ Cassetes mini DV\*
- ⑦ Memory Stick\*\*

\* Certifique-se de prender os acessórios na bandeja superior com as fitas para não avariar a câmara de vídeo pela movimentação dos acessórios dentro da mala.

\*\*Quando não estiver em uso, certifique-se de guardar o «Memory Stick» no respectivo estojo fornecido.

#### B Como colocar a câmara de vídeo

Posicione a câmara de vídeo conforme ilustrado, com a base da câmara alinhada à almofada do separador.

Certifique-se de prender a câmara de vídeo com a fita.

#### C Como prender o tripé

- 1 Passe as fitas para fixação do tripé fornecidas através das braçadeiras para fixação do tripé.
- 2 Segure o tripé e puxe a fita para apertar.

#### D Como retirar o tripé

#### E Como prender a fita para o ombro

#### Notas

- Após utilizar a videocâmara com o visor electrónico levantado para filmagens a baixos ângulos, etc., certifique-se de ajustar o visor de volta à sua posição normal antes de guardar a videocâmara no estojo.
- Não deixe a mala em locais expostos à luz solar directa ou a temperaturas excessivas como, por exemplo, num automóvel com as janelas fechadas num dia de sol ou perto de fontes de calor como radiadores ou condutas de ar.
- Limpe a mala com um pano seco e macio. Não utilize nenhum tipo de dissolvente como, por exemplo, diluente ou benzina.
- Utilize o adesivo «3CCD», se quiser. A Fig. B dá um exemplo de posicionamento do adesivo.

#### Especificações

Dimensões	Aprox 524 x 368 x 244 mm (c x a x p)
Peso	Aprox 5,8 Kg
Accessórios fornecidos	Chaves (2), Correia tiracolo (1), Fitas para fixação tripé (2), Etiqueta (1)

O design e as especificações estão sujeitos a alterações sem aviso prévio.

Polski

Walizeczka typu LCH-VX2000 s uoy do przechowywania oraz noszenia w niej wideokamery DCR-VX2000 lub DSR-PD150 oraz oprzyrządowania.

### Użycie walizeczki

#### A Użycie przegródek na oprzyrządowanie (przykład)

- ① Zasilacz sieciowy / ładowarka akumulatorów (AC-VQ850)
- ② Przewody / kable połączeniowe
- ③ Obiektywy konwersyjne
- ④ Światło zasilane z kamery, paski do statywu
- ⑤ Zestaw akumulatorów doładowywanych\*
- ⑥ Minikasety DV\*
- ⑦ Memory Stick\*\*

\* Pamiętaj o zabezpieczeniu oprzyrządowania wewnątrz wiezka paskami, jako że luźne umieszczenie oprzyrządowania może spowodować uszkodzenie wideokamery.

\*\*W czasie, kiedy karta pamięci Memory Stick nie jest używana przechowywać ją w walizeczce z wyposażenia zestawu.

#### B Wkładanie wideokamery

Umieścić wideokamerę w sposób przedstawiony na ilustracji tak, aby była ona ustawiona spodem wzdłuż poduszki ochronnej przegródki.

Pamiętać o przymocowaniu kamery paskiem.

#### C Mocowanie statywu

- 1 Przepuścić paski statywu z wyposażenia zestawu przez klamry statywu.
- 2 Przytrzymując statyw pociągnąć paski tak, aby je zacisnąć.

#### D Zdejmowanie statywu

#### E Zakładanie paska na ramię z wyposażenia zestawu

#### Uwagi

- Po użyciu kamery z celownikiem wznikiem ustawionym pionowo w celu kręcenia filmu pod małym kątem nachylenia, itp. pamiętać o ustawieniu celownika z powrotem w normalnej pozycji przed włożeniem kamery do walizeczki.
- Nie pozostawiać walizeczki w miejscach narażonych na bezpośrednie działanie promieni słonecznych lub gdzie mógłby nastąpić znaczny wzrost temperatury, jak np. w samochodach zaparkowanych w słoneczny dzień lub nieopodal źródeł ciepła, takich jak kaloryfery oraz przewody powietrzne.
- Obudowę czyścić suchą, miękką ściereczką z wyposażenia. Nie używać żadnych rozpuszczalników, takich jak rozcieńczalniki czy benzyna.
- W zależności od upodobania Użytkownika polecamy wykorzystać naklejkę 3CCD z wyposażenia zestawu. Na Ryc. B przedstawiono sposób jej naklejenia.

#### Dane techniczne

Wymiary	Ok. 524 x 368 x 244 mm (szer./wys./głęb.)
Waga	Ok. 5,8 kg
Oprzyrządowanie z wyposażenia	Kluczyk (2), pasek na ramię (1), pasek do zamocowania statywu (2), naklejka (1)

Wygląd zewnętrzny oraz dane techniczne mogą ulec zmianie bez uprzedzenia.

RU

#####The LCH-VX2000 carrying case is designed to hold the DCR-VX2000 or DSR-PD150 video camera recorder and its accessories.#####

#####The LCH-VX2000 carrying case is designed to hold the DCR-VX2000 or DSR-PD150 video camera recorder and its accessories.#####

///

LCH-VX2000 -at -MY.' <O fœR-VX2000, DSR-PD150E,† / . / ☐ ~ ¥ C

☐~¥. ~ -at

#### A ☐~¥. " ¥ ¥ / " j&c;i]☐ i ^

- ① AC "q" \* - " i YR,q(ΔC-VQ850)
- ② is- &u; "q" l
- ③ ' . <^ E Y
- ④ "qf "E,+zQ/T,}<[fw, .Y -a
- ⑤ YR,qf i\*
- ⑥ gSADVYd-†
- ⑦ Memory Stick\*\*

\* /@'w'nY.Y -a'T'wfn/WfCf&L/"n'YHSKfj] -at //"" Y t ' f .1q. .  
 "†  
 "† iC  
 \*\*Memory Stic&Y,fi, n'@'w&- ,/J" -a""† //q&fs

#### B 'æ,m"æ,†

fP,`' Y "E,+ 't, . ' / n j " " . \_n /@'æ,mf@'z,†  
 /@'w&-Y.Y -a'T'w'Ø'E†

#### C , , /T, } <[

- 1 " - " -a""/T, } <[fw, .Y -a< "L/T, } <[fw, .Y -a<
- 2 /f /T, } <[k' " Y -pC

#### D ☐z/U/T, } <[

#### E , , /W" -a"">I-a

• "E,+ † & "E, " qif sC/< ' "A'Yfi "ES,q&/@'w&-s qæ." "E f^Yz-'f ,m/s&E  
 . "Ei† //œf&  
 /E-n& -at 'æfb'|"E- . figo "S&Yæ' . | - fo+Y " "q&"f&E " † < "ø i"" -æœf  
 //iA' . a"æ' . " . xfi 'x Y œ . "Eæ,m  
 • Y,†n fiY< z<† fi†b" -æf' / "Y.Y Y f' - <<" }†ø fi' . "ø " iY&→ fi  
 • fP'G† "Y&isQY. " -a"3CCD;☐'H&f,-†iC' • B "O&K.-† f ,m'†C

#### †Wfi

/ / o /j<æ.e52# " 368 'at'244 mm  
 &EYq /j<ø5.8 kg  
 " -a" Y " - (†k'I-a (†k'T, } <[fw, .Y -æq'k'H&f,-† (1)

i}p'†atWfi f†i - s₁&E//EYcf '†q&

KR

#####The LCH-VX2000 carrying case is designed to hold the DCR-VX2000 or DSR-PD150 video camera recorder and its accessories.#####

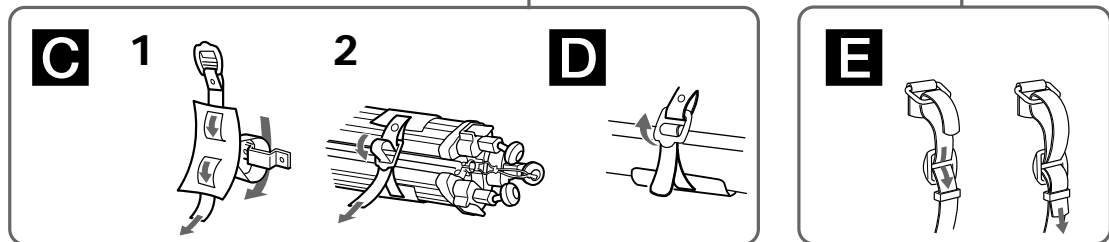

## Free Manuals Download Website

<http://myh66.com>

<http://usermanuals.us>

<http://www.somanuals.com>

<http://www.4manuals.cc>

<http://www.manual-lib.com>

<http://www.404manual.com>

<http://www.luxmanual.com>

<http://aubethermostatmanual.com>

Golf course search by state

<http://golfingnear.com>

Email search by domain

<http://emailbydomain.com>

Auto manuals search

<http://auto.somanuals.com>

TV manuals search

<http://tv.somanuals.com>