

DVD/CD Rewritable Drive

Quick Start Guide

Dual Interface

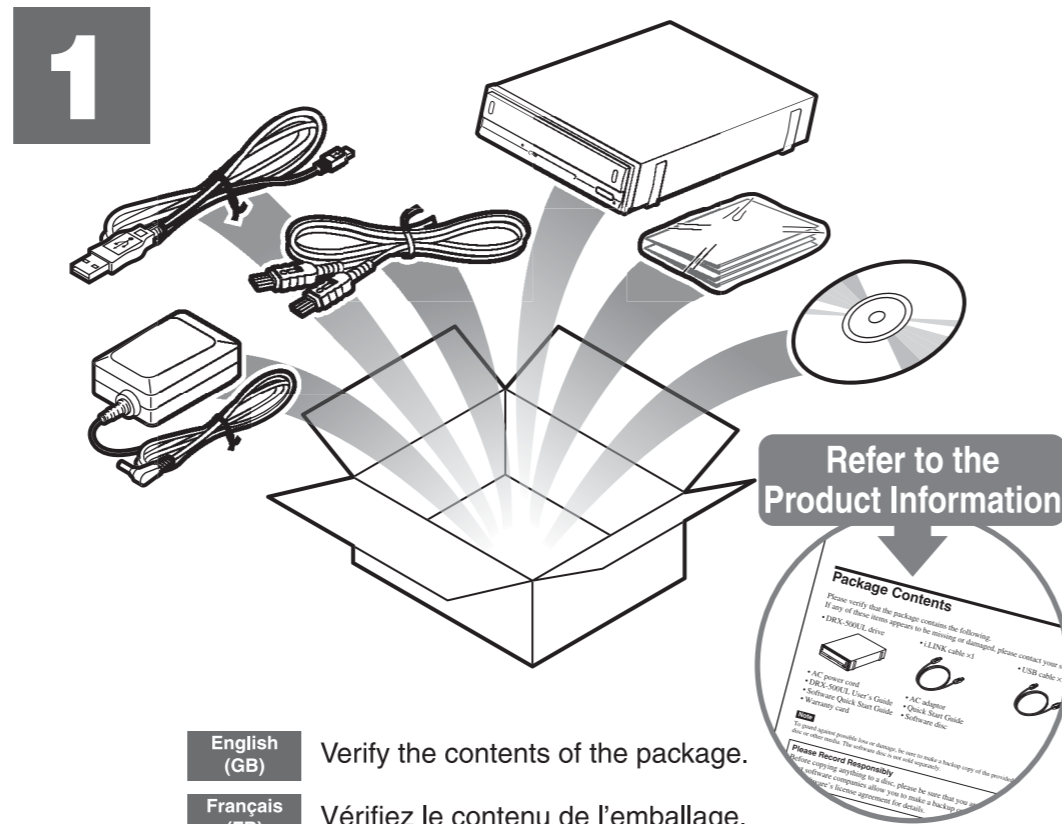
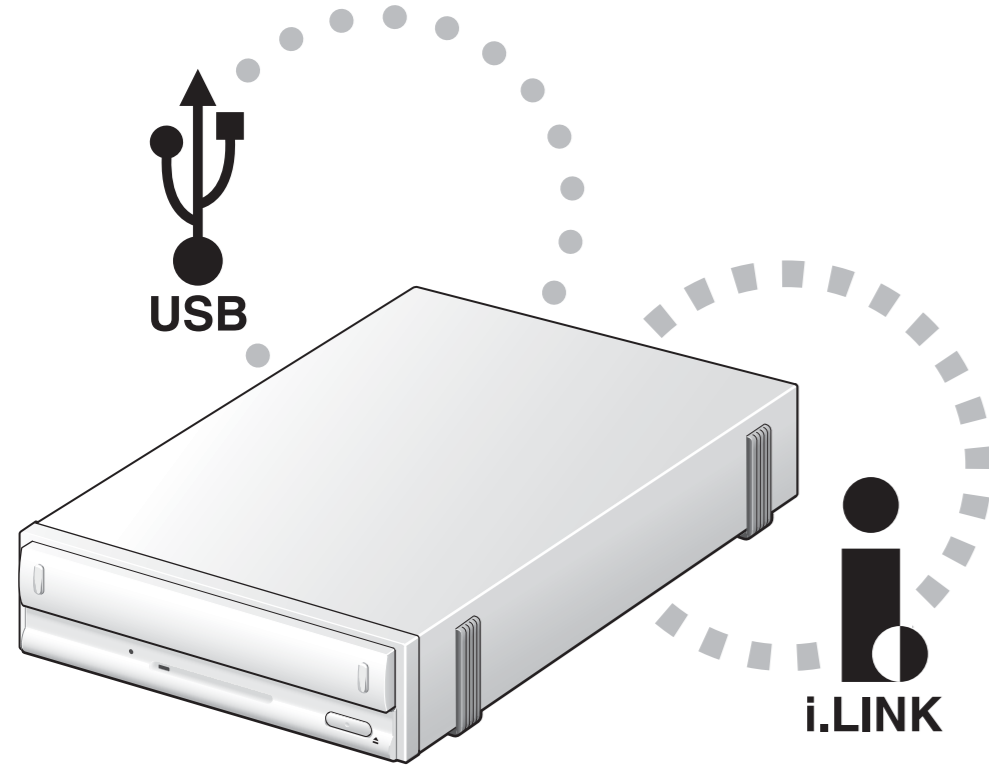

- | | |
|-----------------|---|
| English (GB) | Verify the contents of the package. |
| Français (FR) | Vérifiez le contenu de l'emballage. |
| Deutsch (DE) | Prüfen Sie den Packungsinhalt. |
| Italiano (IT) | Verificare il contenuto del pacchetto. |
| Español (ES) | Compruebe el contenido del paquete. |
| Português (PT) | Verifique o conteúdo da embalagem. |
| 한국어 (KR) | 패키지 내용을 확인합니다. |
| 中文繁體 (CT) | 核對包裝中的物品。 |
| 中文简体 (CS) | 核对包装中的物品。 |
| 日本語 (JP) | 箱の中身を確認する。 |
| Nederlands (NL) | Controleer de inhoud van het pakket. |
| Svenska (SE) | Kontrollera att allt följt med i förpackningen. |



- | | |
|----|---------------------------------------|
| GB | Turn on your PC. |
| FR | Mettez votre ordinateur sous tension. |
| DE | Schalten Sie Ihren PC ein. |
| IT | Accendere il PC. |
| ES | Encienda el PC. |
| PT | Ligue o PC. |
| KR | 사용 중인 PC 전원을 켭니다. |
| CT | 啓動電腦。 |
| CS | 启动电脑。 |
| JP | コンピューターを起動する。 |
| NL | Zet de computer aan. |
| SE | Slå på strömmen till datorn. |

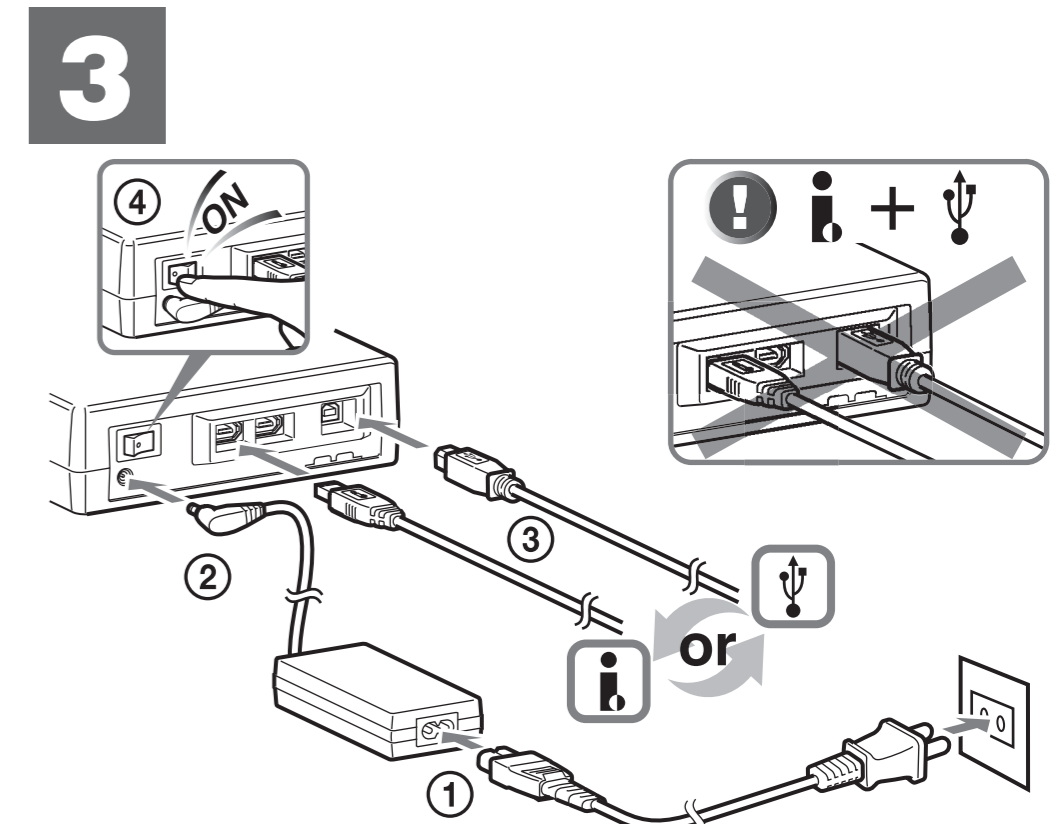

- | | |
|----|---|
| GB | Connect the cables, and then turn on the drive. |
| FR | Raccordez les câbles, puis mettez le lecteur sous tension. |
| DE | Schließen Sie die Kabel an und schalten Sie das Laufwerk ein. |
| IT | Collegare i cavi, quindi accendere l'unità. |
| ES | Conecte los cables y, a continuación, encienda la unidad. |
| PT | Ligue primeiro os cabos e depois a unidade. |
| KR | 케이블을 연결하고 드라이브 전원을 켭니다. |
| CT | 連接電纜線，然後打開驅動器。 |
| CS | 连接电缆线，然后打开驱动器。 |
| JP | ケーブル類を接続し、ドライブの電源を入れる。 |
| NL | Sluit de kabels aan en schakel het station in. |
| SE | Anslut alla kablar och slå sedan på strömmen till enheten. |

Read This First! Only Windows 98 SE

i For i.LINK Only Windows 98 SE

Updating the IEEE 1394 Driver

DVD-ROM → XXX e.g. english → ilink → xxx.exe

Double-click

See IIII

USB For USB Only Windows 98 SE

Installing the Device Driver

See IIII

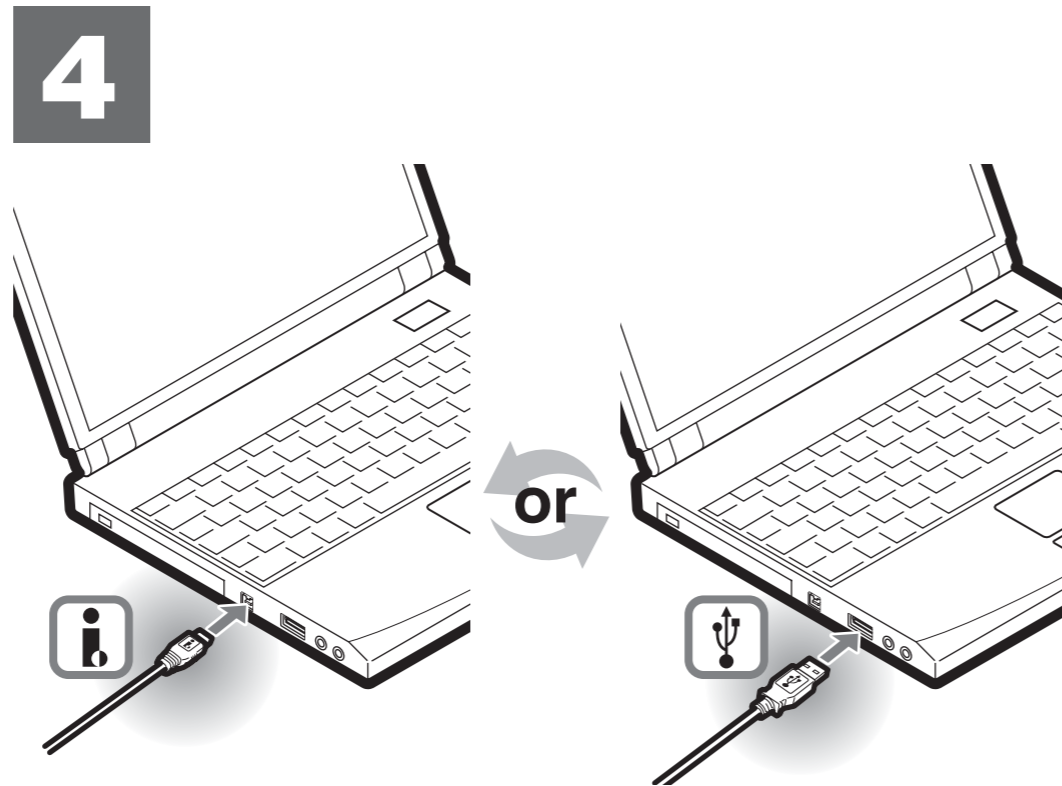

- | | |
|----|--|
| GB | Connect to the PC. |
| FR | Raccordez le lecteur à l'ordinateur. |
| DE | Schließen Sie das Laufwerk an den PC an. |
| IT | Collegare l'unità al PC. |
| ES | Conéctela al PC. |
| PT | Faça a ligação ao PC. |
| KR | PC에 연결합니다. |
| CT | 連到電腦上。 |
| CS | 连到电脑上。 |
| JP | コンピューターに接続する。 |
| NL | Sluit deze aan op de computer. |
| SE | Anslut enheten till datorn. |

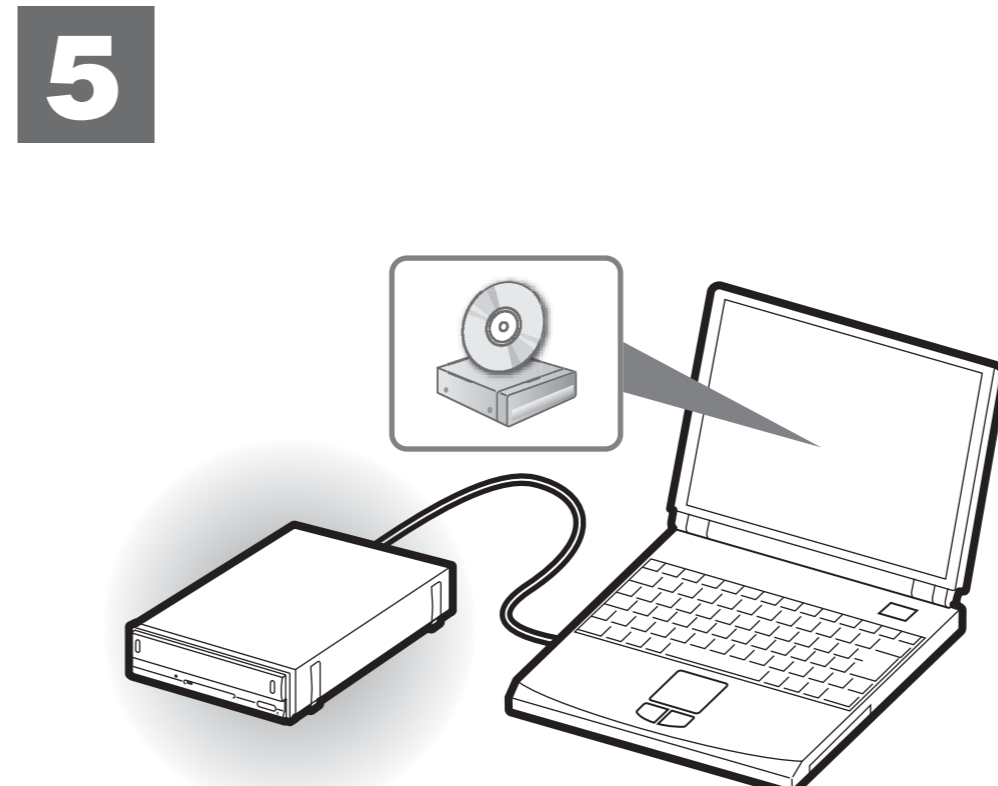

- | | |
|----|--|
| GB | Confirm that the drive was detected. |
| FR | Vérifiez que le lecteur a été détecté. |
| DE | Vergewissern Sie sich, dass das Laufwerk erkannt wird. |
| IT | Verificare che l'unità venga rilevata. |
| ES | Compruebe que se ha detectado la unidad. |
| PT | Confirme se a unidade foi reconhecida. |
| KR | 드라이브가 검출되었는지 확인합니다. |
| CT | 確認驅動器已被識別。 |
| CS | 确认驱动器已被识别。 |
| JP | 本機が認識されていることを確認する。 |
| NL | Controleer of het station wordt herkend. |
| SE | Kontrollera att enheten har identifierats. |

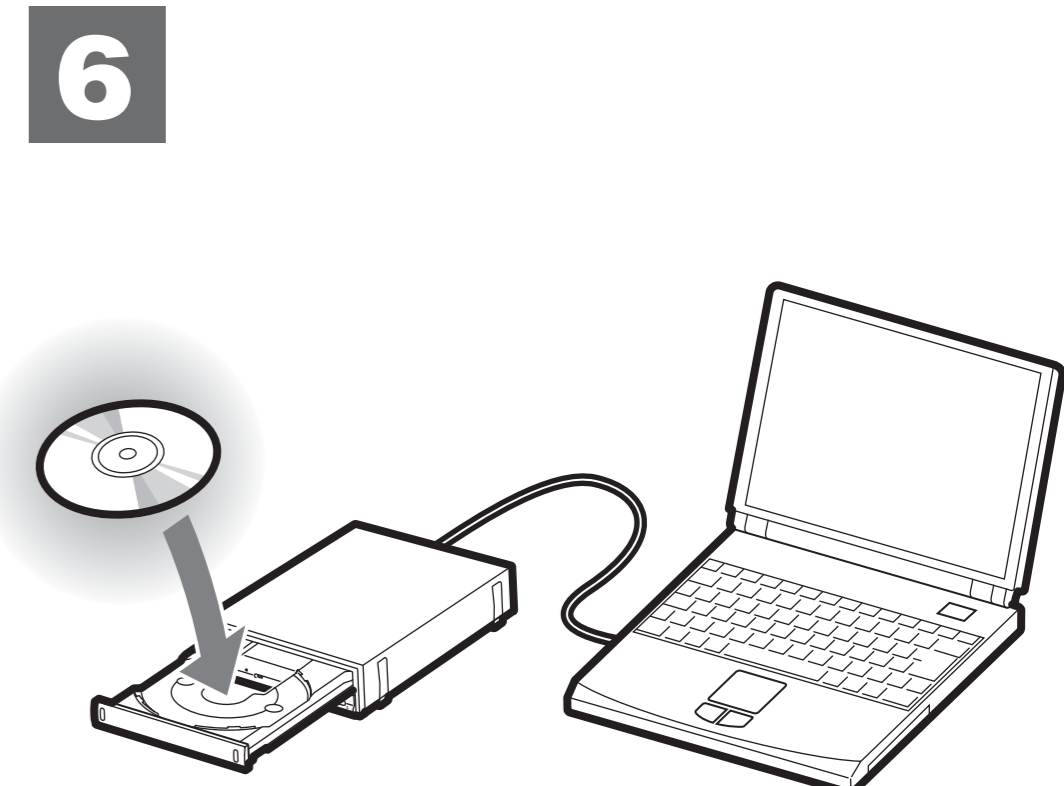

- | | |
|----|---------------------------------------|
| GB | Install the writing software. |
| FR | Installez le logiciel de gravage. |
| DE | Installieren Sie die Schreibsoftware. |
| IT | Installare il software di scrittura. |
| ES | Instale el software de grabación. |
| PT | Instale o software de leitura. |
| KR | 쓰기 소프트웨어 설치합니다. |
| CT | 安裝寫入軟體。 |
| CS | 安装写入软件。 |
| JP | ライターソフトウェアをインストールする。 |
| NL | Installeer de schrijfssoftware. |
| SE | Installera bränningsprogrammet. |

Updating the IEEE 1394 Driver

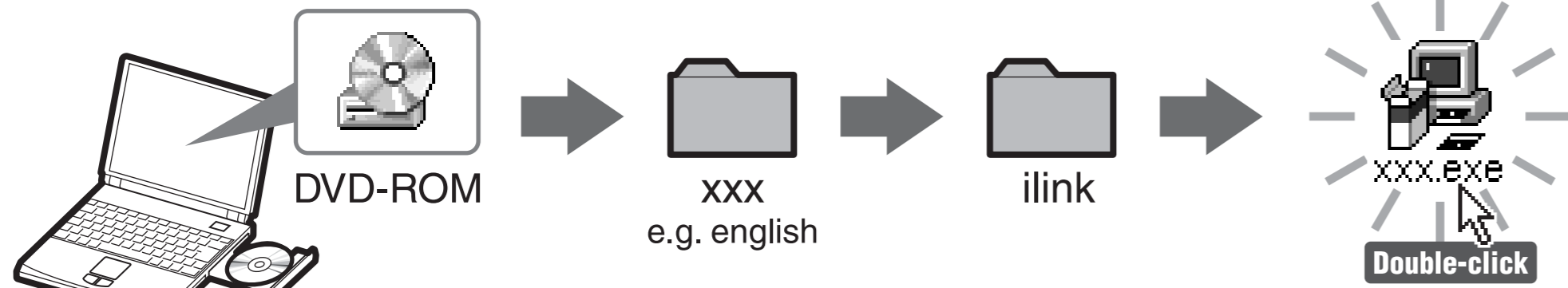

You can also download the IEEE 1394 driver from:
http://www.microsoft.com/windows98/downloads/contents/wurecommended/s_wufeatured/1394/license.asp

GB In the [english] folder of the software disc provided with the drive, open the [ilink] folder and double-click the "242975USA8.EXE" file to update the IEEE 1394 driver.
 Alternately, you can download the IEEE 1394 driver from the Microsoft Corporation Web site at the address above.

FR Dans le dossier [french] du disque de logiciel fourni avec le lecteur, ouvrez le dossier [ilink] et double-cliquez sur le fichier "242975FRN8.EXE" pour mettre le pilote IEEE 1394 à jour.
 Vous pouvez également télécharger le pilote IEEE 1394 sur le site web Microsoft Corporation à l'adresse ci-dessus.

DE Öffnen Sie im Ordner [german] auf der mit dem Laufwerk gelieferten Software-Disc den Ordner [ilink] und doppelklicken Sie auf die Datei "242975GER8.EXE", um den IEEE 1394-Treiber zu aktualisieren.
 Alternativ dazu können Sie den IEEE 1394-Treiber auch von der Website der Microsoft Corporation unter der oben angegebenen Adresse herunterladen.

IT Nella cartella [italian] del disco del software in dotazione con l'unità, aprire la cartella [ilink], quindi fare doppio clic sul file "242975ITN8.EXE" per aggiornare il driver IEEE 1394.
 In alternativa, è possibile scaricare il driver IEEE 1394 dal sito Web di Microsoft Corporation all'indirizzo indicato.

ES En la carpeta [spanish] del disco de software suministrado con la unidad, abra la carpeta [ilink] y haga doble clic en el archivo "242975SPA8.EXE" para actualizar el controlador IEEE 1394.
 Otra posibilidad es descargar el controlador IEEE 1394 del sitio Web de Microsoft Corporation (dirección mencionada antes).

PT Na pasta [Portuguese] do disco de software fornecido com a unidade, abra a pasta [ilink] e clique duas vezes no ficheiro "242975BRZ8.EXE" (para brasileiro) ou em "242975POR8.EXE" (para português) para atualizar o controlador IEEE 1394.
 Como alternativa, pode transferir o controlador IEEE 1394 do site da Microsoft Corporation Web com o endereço indicado acima.

KR 드라이브에 부착된 소프트웨어 디스크의 [korean] 폴더에서 [ilink] 폴더를 열고 "242975KOR8.EXE" 파일을 더블 클릭해서 IEEE 1394 드라이버를 업데이트합니다.
 또는 상기 Microsoft Corporation 웹사이트에서 IEEE 1394 드라이버를 다운로드할 수 있습니다.

CT 在驅動器附帶的軟體光碟的[chinese_t]資料夾中，打開[ilink]資料夾並按兩下 "242975CHT8.EXE" 檔案以更新IEEE 1394驅動程式。
 另外，也可以從上述微軟公司網址下載IEEE 1394驅動程式。

CS 在驱动器附带的软件光盘的[chinese_s]文件夹中，打开[ilink]文件夹并双击 "242975CHS8.EXE" 文件以更新IEEE 1394驱动程序。
 另外，也可以从上述微软公司网址下载IEEE 1394驱动程序。

JP 付属のソフトウェアディスクの [japanese] - [ilink] フォルダにある 「242975JPN8.EXE」 でIEEE1394ドライバをアップデートしてください。
 IEEE 1394ドライバは、上記のMicrosoft社のホームページからダウンロードすることもできます。

NL In de map [dutch] om de software-disc die bij de drive wordt geleverd, opent u de map [ilink] en dubbelklikt u op het bestand "242975DUT8.EXE" om de IEEE 1394-driver bij te werken.
 U kunt de IEEE 1394-driver ook downloaden vanaf de website van Microsoft Corporation die hiervoor wordt vermeld.

SE Uppdatera IEEE 1394-drivrutinen genom att på den medföljande programvaruskivan öppna mappen [ilink] i mappen [swedish] och dubbelklicka på filen "242975SWE8.EXE".
 Som alternativ kan du ladda hem IEEE 1394-drivrutinen från Microsoft Corporations webbplats på ovanstående adress.

Installing the Device Driver

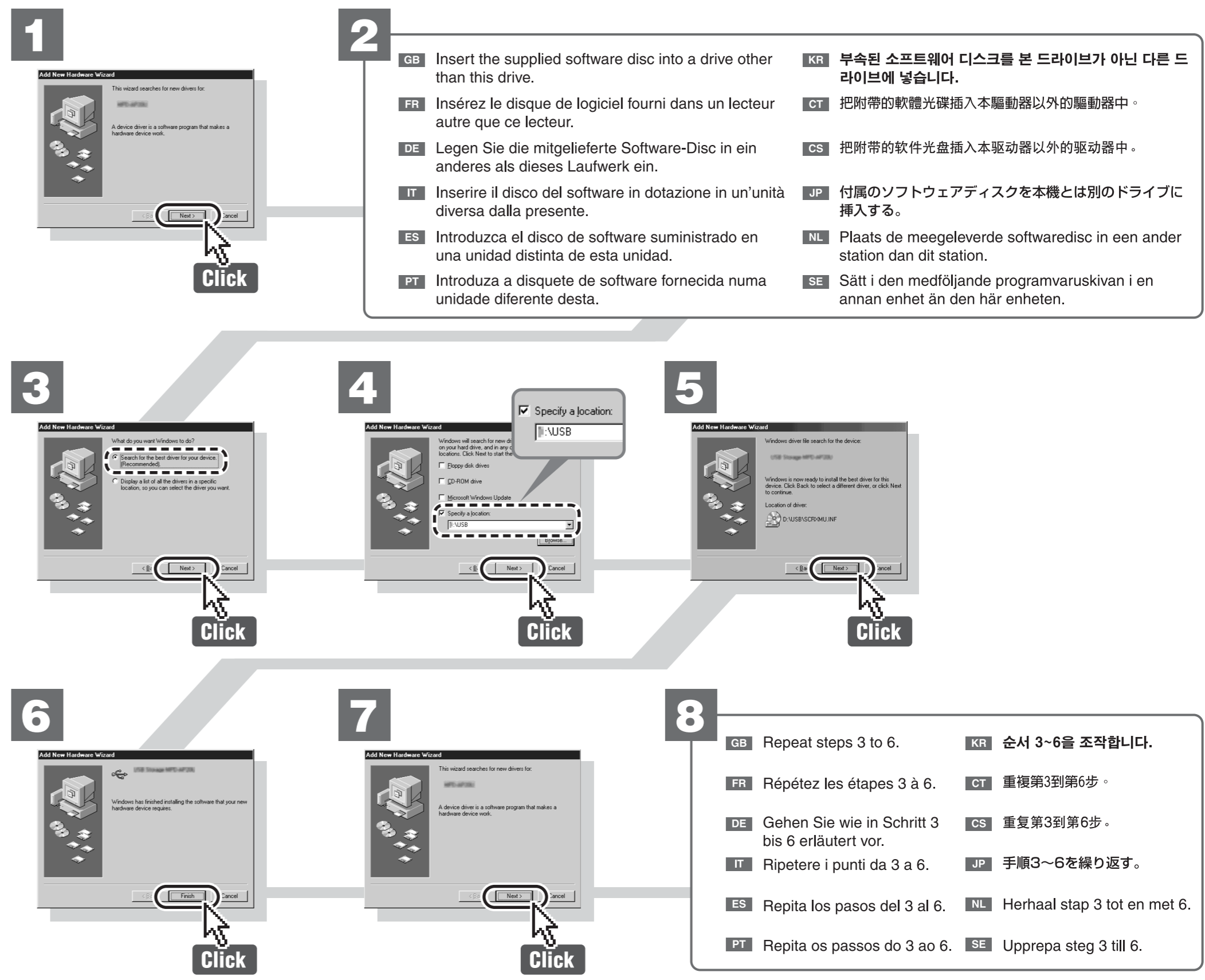

GB Insert the supplied software disc into a drive other than this drive.
FR Insérez le disque de logiciel fourni dans un lecteur autre que ce lecteur.
DE Legen Sie die mitgelieferte Software-Disc in ein anderes als dieses Laufwerk ein.
IT Inserire il disco del software in dotazione in un'unità diversa dalla presente.
ES Introduzca el disco de software suministrado en una unidad distinta de esta unidad.
PT Introduza a disquete de software fornecida numa unidade diferente desta.
KR 부속된 소프트웨어 디스크를 본 드라이브가 아닌 다른 드라이브에 넣습니다.
CT 把附帶的軟體光碟插入本驅動器以外的驅動器中。
CS 把附帶的軟件光盤插入本驱动器以外的驱动器中。
JP 付属のソフトウェアディスクを本機とは別のドライブに挿入する。
NL Plaats de meegeleverde software-disc in een ander station dan dit station.
SE Sätt i den medföljande programvaruskivan i en annan enhet än den här enheten.

GB Repeat steps 3 to 6.
FR Répétez les étapes 3 à 6.
DE Gehen Sie wie in Schritt 3 bis 6 erläutert vor.
IT Ripetere i punti da 3 a 6.
ES Repita los pasos del 3 al 6.
PT Repita os passos do 3 ao 6.
KR 순서 3~6을 조작합니다.
CT 重複第3到第6步。
CS 重复第3到第6步。
JP 手順3~6を繰り返す。
NL Herhaal stap 3 tot en met 6.
SE Upprepa steg 3 till 6.

FAQ & Tips

English
Q: Is a driver necessary?
A: i.LINK: Only with Windows 98 SE, perform the driver update procedure.
A: USB: Only with Windows 98 SE, perform the driver installation procedure.

Q: The drive is not recognized. What should I do?
A: i.LINK: Only with Windows 98 SE, be sure to install the update program before connecting the drive.
A: USB: Only with Windows XP, download the USB 2.0 driver that Microsoft provides for use with USB 2.0 devices before connecting the drive.

Q: How do I output audio to the computer's speakers?
A: Configure Windows or the software you are using for digital sound playback.

Q: Can i.LINK and USB be used simultaneously?
A: No, i.LINK and USB interfaces cannot be used simultaneously.

Français
Q: Un pilote est-il nécessaire ?
A: i.LINK: Pour Windows 98 SE uniquement, mettre le pilote à jour.
A: USB: Pour Windows 98 SE uniquement, installer le pilote.

Q: Le lecteur n'est pas détecté. Que dois-je faire ?
A: i.LINK: Pour Windows 98 SE uniquement, installer le programme de mise à jour avant de raccorder le lecteur.
A: USB: Pour Windows XP uniquement, télécharger le pilote USB 2.0 fourni par Microsoft pour une utilisation avec des appareils USB 2.0 avant de raccorder le lecteur.

Q: Comment dois-je faire pour que les sons soient transmis aux haut-parleurs de l'ordinateur ?
A: Configurez Windows ou le logiciel utilisé pour la lecture du son numérique.

Q: Les interfaces i.LINK et USB peuvent-elles être utilisées simultanément ?
A: Non, les interfaces i.LINK et USB ne peuvent pas être utilisées simultanément.

Deutsch
F: Ist ein Treiber erforderlich?
A: i.LINK: Nur bei Windows 98 SE. Führen Sie das Update aus.
A: USB: Nur bei Windows 98 SE. Führen Sie die Installation aus.

F: Das Laufwerk wird nicht erkannt. Was muss ich tun?
A: i.LINK: Nur bei Windows 98 SE. Installieren Sie das Updateprogramm, bevor Sie das Laufwerk anschließen.
A: USB: Nur bei Windows XP. Laden Sie den USB 2.0-Treiber herunter, den Microsoft für USB 2.0-Geräte bereitstellt, bevor Sie das Laufwerk anschließen.

F: Wie kann ich Ton über die Computerlautsprecher ausgeben lassen?
A: Konfigurieren Sie Windows bzw. die verwendete Software für die Wiedergabe von digitalen Audiosignalen.

F: Kann ich i.LINK und USB gleichzeitig verwenden?
A: Nein, die i.LINK- und USB-Schnittstellen können nicht gleichzeitig verwendet werden.

Italiano
D: È necessario disporre di un driver?
R: i.LINK: eseguire la procedura di aggiornamento del driver (solo con Windows 98 SE).
R: USB: eseguire la procedura di installazione del driver (solo con Windows 98 SE).

D: L'unità non viene riconosciuta. Quali operazioni è necessario eseguire?
R: i.LINK: assicurarsi di installare il programma di aggiornamento prima di collegare l'unità (solo con Windows 98 SE).
R: USB: eseguire il download del driver USB 2.0 fornito da Microsoft per l'uso con dispositivi USB 2.0 prima di collegare l'unità (solo con Windows XP).

D: Quali sono le modalità di emissione dell'audio tramite i diffusori del computer?
R: Configurare Windows o il software in uso per eseguire la riproduzione audio digitale.

D: È possibile utilizzare contemporaneamente i.LINK e l'USB?
R: No, non è possibile utilizzare contemporaneamente i.LINK e le interfacce USB.

Español
P: ¿Se necesita un controlador?
R: i.LINK: La actualización del controlador sólo debe realizarse para Windows 98SE.
R: USB: La instalación del controlador sólo debe realizarse para Windows 98SE.

P: El ordenador no detecta la unidad. ¿Qué debo hacer?
R: i.LINK: Sólo para Windows 98SE, asegúrese de instalar el programa de actualización antes de conectar la unidad.
R: USB: Sólo para Windows XP, antes de conectar la unidad, descargue el controlador USB 2.0 que Microsoft suministra para los dispositivos USB 2.0.

P: ¿Cómo se puede emitir sonido a través de los altavoces del ordenador?
R: Configure Windows o el software que utiliza para la reproducción de sonido digital.

P: ¿Puede utilizarse simultáneamente i.LINK y USB?
R: No, las interfaces i.LINK y USB no pueden utilizarse simultáneamente.

日本語
Q: ドライバは必要ですか？
A: i.LINK: Windows 98 SEをお使いの場合にのみ、手順に従ってドライバをアップデートしてください。
A: USB: Windows 98 SEをお使いの場合にのみ、手順に従ってドライバをインストールしてください。

Q: ドライバが認識されないのですが？
A: i.LINK: Windows 98 SEをお使いの場合は、ドライバを接続する前に、アップデートプログラムをインストールしてください。
A: USB: Windows XPでUSB 2.0対応製品に接続する場合は、ドライバを接続する前に、Microsoft社から提供されているUSB 2.0ドライバをダウンロードしてください。

Q: コンピュータのスピーカーから音楽を再生するには？
A: Windowsまたは使用するソフトウェアで、デジタル音楽再生の設定をオンにしてください。

Q: i.LINKとUSBを同時に使用できますか？
A: i.LINKインターフェースとUSBインターフェースを同時に使用することはできません。

Free Manuals Download Website

<http://myh66.com>

<http://usermanuals.us>

<http://www.somanuals.com>

<http://www.4manuals.cc>

<http://www.manual-lib.com>

<http://www.404manual.com>

<http://www.luxmanual.com>

<http://aubethermostatmanual.com>

Golf course search by state

<http://golfingnear.com>

Email search by domain

<http://emailbydomain.com>

Auto manuals search

<http://auto.somanuals.com>

TV manuals search

<http://tv.somanuals.com>