

DVD/CD Rewritable Drive

ATAPI (EIDE) Interface

Front Panel Replacement Guide フロントパネル交換ガイド

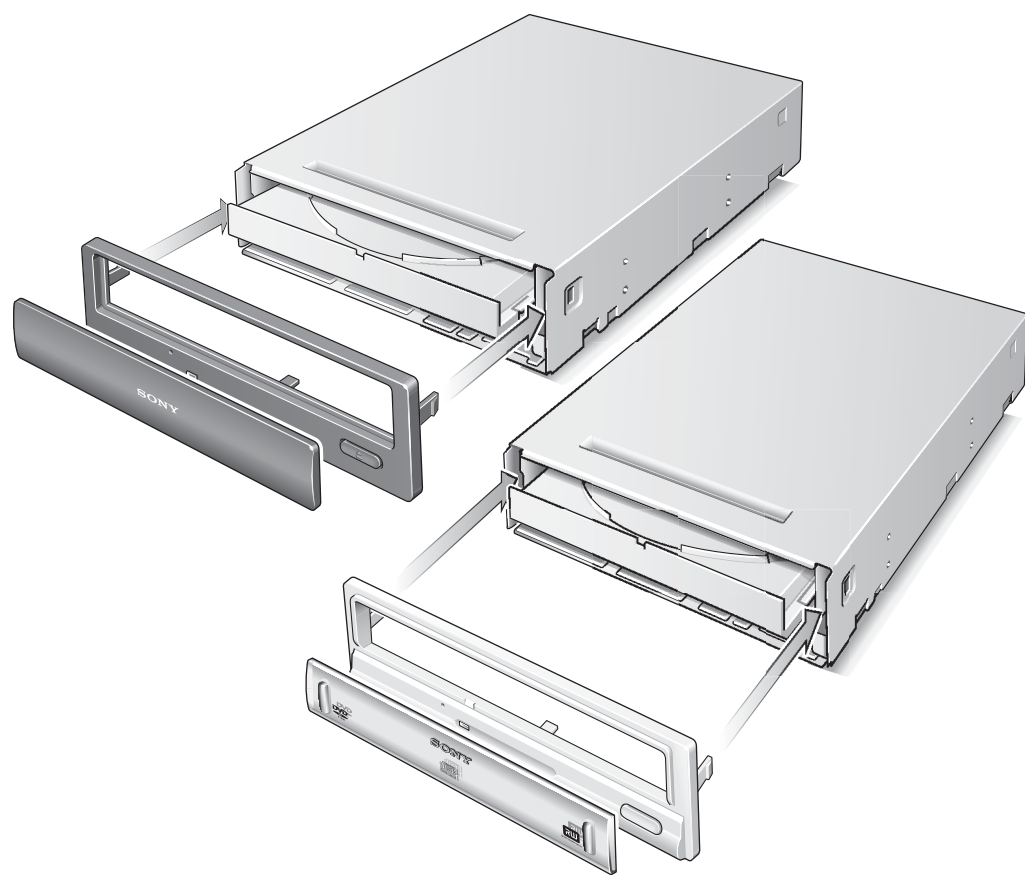

Read This First! /はじめにお読みください

English (GB) Replace the front panel of the drive to match the shape and color of your computer.

- Disconnect all cables and remove the drive from your computer before performing this procedure.
- There are two sets of eject button and LED lens (black and white). Their parts are not interchangeable because their shapes vary.
* The LED lens for use with the black front panel bears a number (see illustration).

Français (FR) Remplacez le panneau avant du lecteur afin qu'il soit assorti à la forme et à la couleur de votre ordinateur.

- Déconnectez tous les câbles et retirez le lecteur de votre ordinateur avant de procéder au remplacement.
- Il existe deux jeux de boutons d'éjection et de témoins occupé (noir et blanc). Ces pièces ne sont pas interchangeables, car leur aspect varie.
* Le témoin occupé à utiliser avec le panneau avant noir porte un numéro (voir l'illustration).

Deutsch (DE) Sie können die Frontblende des Laufwerks austauschen und Form und Farbe der Frontblende auf Ihren Computer abstimmen.

- Lösen Sie alle Kabel und bauen Sie das Laufwerk aus dem Computer aus, bevor Sie die folgenden Schritte ausführen.
- Es gibt zwei Austauschätze mit je einer Auswurf Taste und einer Funktionsanzeige-LED (schwarz und weiß). Die Teile aus den Sätzen können nicht untereinander kombiniert werden, da ihre Form unterschiedlich ist.
* Die Funktionsanzeige-LED für die schwarze Frontblende ist mit einer Nummer versehen (siehe Abbildung).

Italiano (IT) Sostituire il pannello anteriore dell'unità in base alla forma e al colore del computer.

- Prima di procedere alla sostituzione, scollegare tutti i cavi e rimuovere l'unità dal computer.
- Sono disponibili due tipi di pulsante di espulsione e di lampadina dell'indicatore (per modello bianco e per modello nero). Le relative parti non sono intercambiabili poiché di forma diversa.
* La lampadina dell'indicatore da utilizzare con il pannello anteriore nero è contrassegnata da un numero (vedere la figura).

Español (ES) Sustituya el panel frontal de la unidad para que coincida con el color y la forma de su ordenador.

- Desconecte todos los cables y extraiga la unidad del ordenador antes de realizar este procedimiento.
- Se incluyen dos juegos de botón de expulsión e indicador luminoso (negro y blanco). Estos componentes no son intercambiables ya que tienen formas distintas.
* El indicador luminoso para el panel frontal de color negro contiene un número (consulte la ilustración).

Português (PT) Substitua o painel frontal da unidade para que corresponda ao formato e à cor do seu computador.

- Desligue todos os cabos e remova a unidade do seu computador antes de executar este procedimento.
- Existem dois jogos de teclas de ejeção e LED's (preto e branco). As suas peças nao podem ser trocadas entre si já que os seus formatos variam.
* Os LED's destinados a serem utilizadas com o painel frontal preto possuem um número (consulte a ilustração).

한국 (KR) 드라이브는 사용 중인 컴퓨터 형상 및 색상에 맞추어 드라이브의 앞 패널을 교환할 수 있습니다.

- 이 조작용 하기 전에 케이블을 모두 배고 드라이브를 컴퓨터에서 분리하여 주십시오.
- 이젝트 버튼과 LED 렌즈(검정색과 흰색)에는 2세트가 있습니다. 이것은 형상이 다르므로 부품은 바꿀 수 없습니다.
* 검정색 앞 패널에 사용하는 LED 렌즈에는 번호(그림 참조)가 있습니다.

中文繁體 (CT) 替換驅動器的前面板，使之與您的電腦形狀和顏色相匹配。

- 執行這一步驟之前，請先拔出所有電纜，並將驅動器從電腦中取出。
- 共有兩套彈出鈕和LED透鏡(黑白兩色)。由於形狀不同，它們的部件不能交換使用。
* 用於黑色前面板的LED透鏡上面印有一個數字(如圖所示)。

中文简体 (CS) 替换驱动器的前面板，使之与您的计算机形状和颜色相匹配。

- 执行这一步骤之前，请先拔出所有电缆，并将驱动器从计算机中取出。
- 共有两套弹出按钮和LED透镜(黑白两色)。由于形状不同，它们的部件不能交换使用。
* 用于黑色前面板的LED透镜上面印有一个数字(如图所示)。

日本語 (JP) パソコンの形状や色に合わせてフロントパネルを交換できます。

- フロントパネルの交換は、ドライブからケーブル類を外し、パソコンに装着しない状態で行ってください。

Nederlands (NL) Vervang het voorpaneel van de drive om deze aan te passen aan de vorm en kleur van de computer.

- Koppel alle kabels los en verwijder de drive uit de computer voordat u deze procedure uitvoert.
- Er zijn twee sets uitwerptoetsen en LED-lenzen (zwart en wit). De bijbehorende onderdelen zijn niet uitwisselbaar omdat ze verschillende vormen hebben.
* Er staat een getal op de LED-lens die bij het zwarte voorpaneel hoort (zie afbeelding).

Svenska (SE) Du kan byta ut enhetens frontpanel så att den passar datorlådans form och färg.

- Koppla bort alla kablar och ta ur enheten ur datorlådan innan du utför den här proceduren.
- Det finns två uppsättningar uttryckningsknappar och "upptaget"indikatorer (en svart och en vit). Du kan inte blanda dem med varandra, t.ex. en svart upptaget-indikator till en vit frontpanel, eftersom deras form är olika.
* Linsen till upptagetindikatorn för den svarta frontpanelen har ett nummer (se bilden).

Preparation / 準備

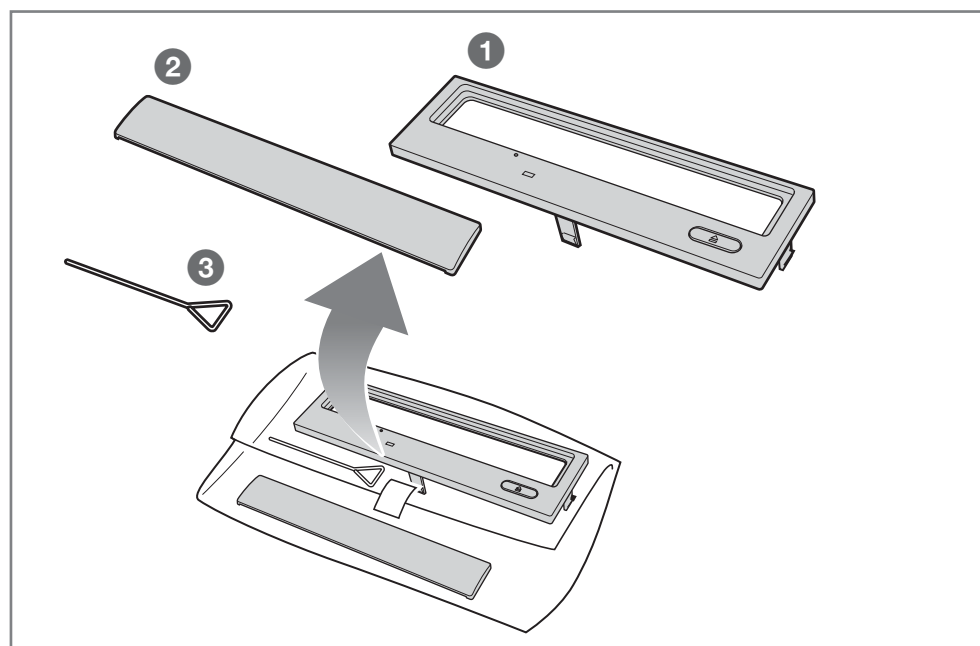

GB Make sure that you have all the necessary replacement parts.

- 1 Front panel
- 2 Disc tray decorative plate
- 3 Ejection pin

FR Assurez-vous de disposer de toutes les pièces de remplacement nécessaires.

- 1 Panneau avant
- 2 Platine décorative du plateau à disque
- 3 Fente d'éjection d'urgence

DE Stellen Sie sicher, dass alle auszutauschenden Teile vorhanden sind.

- 1 Frontblende
- 2 Dekoplatte für die Disc-Schublade
- 3 Auswurfstift

IT Assicurarasi di disporre di tutte le parti sostitutive necessarie.

- 1 Pannello anteriore
- 2 Frontalino decorativo del piatto portadisco
- 3 Chiavetta di espulsione

ES Asegúrese de que dispone de todas las piezas de recambio necesarias:

- 1 Panel frontal
- 2 Placa decorativa para la bandeja de disco
- 3 Varilla de expulsión

PT Certifique-se de dispor de todas as peças de substituição necessárias.

- 1 Painel frontal
- 2 Placa frontal da bandeja de discos
- 3 Pino de ejeção

KR 필요한 교환부품이 모두 들어있는지 확인하여 주십시오.

- 1 앞 패널
- 2 디스크 트레이 장식 플레이트
- 3 이젝트 핀

CT 請確認所有必需的替換部件齊全。

- 1 前面板
- 2 碟片托盤裝飾板
- 3 彈出針

CS 請確認所有必需的替換部件齊全。

- 1 前面板
- 2 光碟托架裝飾板
- 3 彈出針

JP 製品に付属のフロントパネル交換キットをご用意ください。

- 1 フロントパネル
- 2 ディスクトレイ飾り板
- 3 イジェクトピン

NL Controleer of u de benodigde vervangende onderdelen hebt.

- 1 Voorpaneel
- 2 Decoratieve plaat voor de disclade
- 3 Uitwerp-pen

SE Kontrollera att du har alla ersättningsdelar som krävs.

- 1 Frontpanel
- 2 Dekorationsplatta för släden
- 3 Uttryckningsstift

Caution / ご注意

GB Caution

- Take care to discharge yourself of static electricity before performing the replacement procedure.
- Take care not to injure yourself on the metal borders of the drive.

FR Attention

- Veillez à vous décharger de toute électricité statique avant de procéder au remplacement.
- Veillez à ne pas vous blesser sur les bords métalliques du lecteur.

DE Vorsicht

- Stellen Sie sicher, dass sich die statische Elektrizität in Ihrem Körper entlädt, bevor Sie den Austausch der Frontblende vornehmen.
- Achten Sie darauf, sich nicht an den Metallkanten des Laufwerks zu verletzen.

IT Avvertenza

- Prima di procedere alla sostituzione, scaricare dal proprio corpo l'elettricità statica.
- Prestare attenzione a non ferirsi con i bordi metallici dell'unità.

ES Precaución

- Procure descargar toda electricidad estática que pueda llevar acumulada antes de realizar el procedimiento de sustitución.
- Procure no hacerse daño con los bordes metálicos de la unidad.

PT Cuidado

- Tenha o cuidado de descarregar a electricidade estática do seu próprio corpo antes de executar os procedimentos de substuição.
- Tenha cuidado para não sofrer lesões pessoais com as extremidades metálicas da unidade.

KR 주의사항

- 교환 조작용 하기 전에 몸의 정전기를 방전하여 주십시오.
- 드라이브의 금속 가장자리 등에 다치지 않도록 주의하십시오.

CT 注意

- 進行替換之前，請先釋放您身上的靜電。
- 請注意不要被驅動器的金屬邊緣弄傷。

CS 注意

- 进行替換之前，请先释放您身上的静电。
- 请注意不要被驱动器的金属边缘弄伤。

JP ご注意

- お手近の金属に触れるなどして、静電気を放電してから作業してください。
- ドライブの金属部の縁などでケガをしないよう、ご注意ください。

NL Let op

- U moet statische elektriciteit ontladen voordat u de vervangingsprocedure uitvoert.
- Wees voorzichtig en bekeer uw vingers niet aan de metalen randen van de drive.

SE Varning!

- Se till att ladda ur dig all eventuell statisk elektricitet innan du börjar byta ut delarna.
- Var försiktig så att du inte skadar dig på enhetens metallkanter.



1

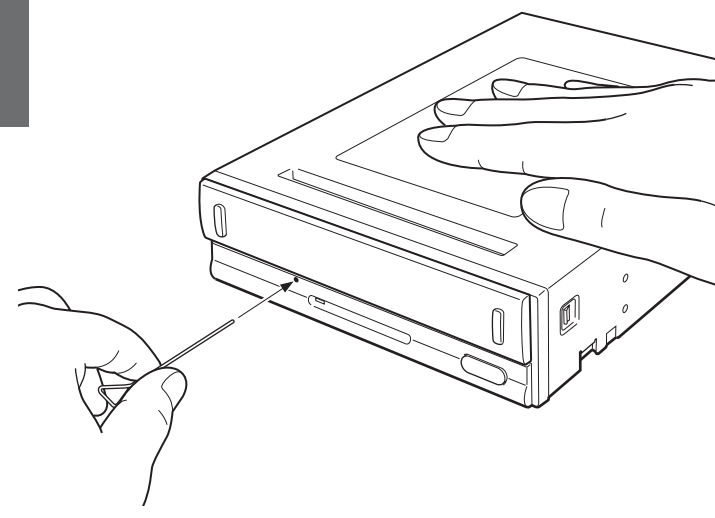

- GB** Insert the ejection pin into the emergency eject hole. The disc tray opens.
- FR** Insérez la tige à éjection dans la fente d'éjection d'urgence. Le plateau à disque s'ouvre.
- DE** Führen Sie den Auswurfstift in die Notauswurföffnung ein. Die Disc-Schublade öffnet sich.
- IT** Inserire la chiavetta di espulsione nel foro di emergenza. Il piatto portadisco si apre.
- ES** Inserte la varilla de expulsión en el orificio de expulsión de emergencia. Se abrirá la bandeja de disco.
- PT** Insira o pino de ejeção no orificio de ejeção de emergência. A bandeja de discos abre-se.
- KR** 비상 방출공에 이젝트 핀을 꽂습니다. 디스크 트레이가 열립니다.
- CT** 將彈出針插入緊急彈出孔。碟片托盤彈出。
- CS** 將彈出針插入應急彈出孔。光碟托架彈出。
- JP** 緊急イジェクト穴にイジェクトピンを差し込み、ディスクトレイを排出させる。
- NL** Plaats de uitwerp-pen in de nooduitwerp-opening. De disclade wordt geopend.
- SE** IStick in uttryckningsstiftet i nöduttryckningshållet. Slåden öppnas.

2

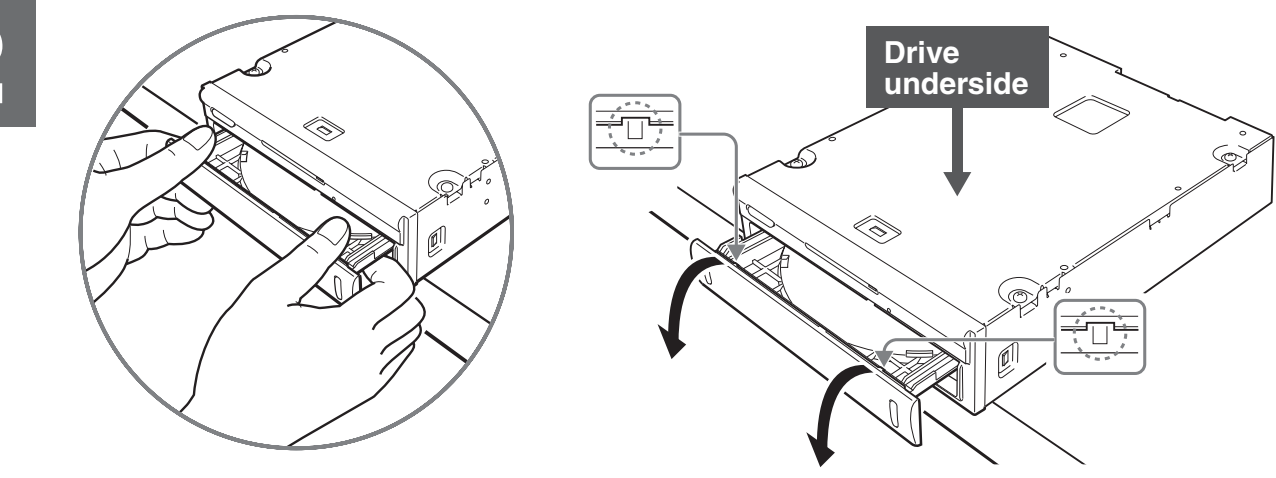

- GB** Pull out the disc tray slightly and remove the decorative plate. Holding the drive upside down, place your fingers over the plate pins (as illustrated), and then pull the plate away from the disc tray.
- FR** Tirez légèrement sur le plateau à disque et retirez la platine décorative. En tenant le lecteur à l'envers, placez vos doigts sur les ergots de la platine (comme indiqué sur l'illustration), puis tirez sur la platine pour la détacher du plateau.
- DE** Ziehen Sie die Disc-Schublade leicht heraus und nehmen Sie die Dekoplatte ab. Halten Sie das Laufwerk mit der Unterseite nach oben, fassen Sie mit den Fingern hinter die Stifte der Dekoplatte (siehe Abbildung) und ziehen Sie die Dekoplatte von der Disc-Schublade ab.
- IT** Estrarre leggermente il piatto portadisco, quindi rimuovere il frontalino decorativo. Tenendo l'unità capovolta, posizionare le dita sui piedini del frontalino (come illustrato), quindi estrarre il frontalino dal piatto portadisco.
- ES** Saque ligeramente la bandeja de disco y extraiga la placa decorativa. Sostenga la unidad boca abajo y coloque los dedos sobre las patillas de la placa (tal como se indica en la ilustración); a continuación, tire de la placa hacia afuera para extraerla de la bandeja de disco.
- PT** Extraia um pouco a bandeja de discos e remova a placa frontal. Mantenha a unidade de cabeça para baixo (face inversa para baixo), coloque os seus dedos sobre os pinos da placa frontal (conforme ilustrado) e então extraia a placa da bandeja de discos.
- KR** 디스크 트레이를 조금 잡아 당겨서 장식 플레이트를 분리합니다. 드라이브를 뒤집어 잡고 손가락을 플레이트 핀(그림 참조)에 걸고 플레이트를 디스크 트레이에서 당겨서 분리합니다.
- CT** 輕輕拉出碟片托盤，並取下裝飾板。將驅動器底面朝上放置，手指放在裝飾板的插腳上(如圖所示)，然後將裝飾板從碟片托盤上取下來。
- CS** 轻轻拉出光碟托架，并取下装饰板。将驱动器底面朝上放置，手指放在装饰板的插脚上(如图所示)，然后将装饰板从光碟托架上取下来。
- JP** ディスクトレイを少し引き出し、飾り板を取り外す。ドライブ底面を上にし、飾り板のツメ付近に指をかけて図のように押します。
- NL** Trek de disclade enigszins naar buiten en verwijder de decoratieve plaat. Terwijl u de drive ondersteboven houdt, plaatst u uw vingers op de pennen van de plaat (zoals weergegeven). Vervolgens trekt u de plaat van de disclade.
- SE** Dra ut slåden en bit och ta bort dekorationsplattan. Håll enheten upp och ned och placera dina fingrar över plattans stift (på det sätt som bilden visar), ta sedan bort plattan från slåden.

3

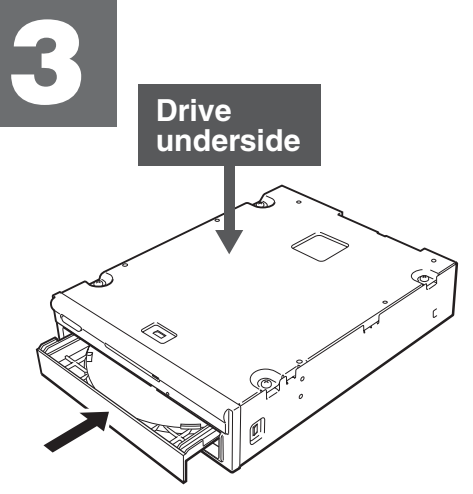

- GB** Gently close the disc tray.
- FR** Fermez doucement le plateau à disque.
- DE** Schließen Sie vorsichtig die Disc-Schublade.
- IT** Chiudere delicatamente il piatto portadisco.
- ES** Cierre la bandeja de disco con suavidad.
- PT** Feche suavemente a bandeja de discos.
- KR** 디스크 트레이를 가볍게 눌러서 닫습니다.
- CT** 輕輕合上碟片托盤。
- CS** 轻轻合上光碟托架。
- JP** ディスクトレイを軽く押して閉じる。
- NL** Sluit de disclade voorzichtig.
- SE** Stäng slåden försiktigt.

4

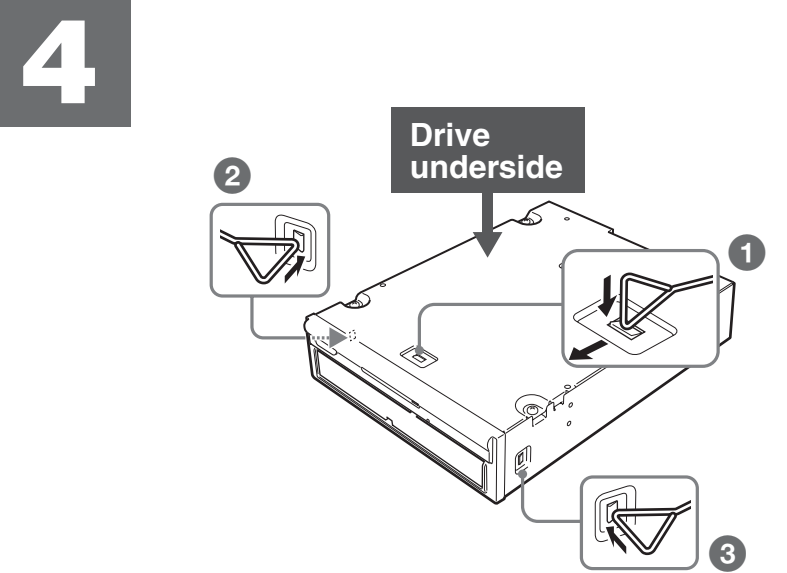

- GB** Use the ejection pin to press the three panel pins, releasing the pins.
- FR** Utilisez la tige à éjection pour appuyer sur les trois ergots du panneau et les débloquer.
- DE** Drücken Sie mit dem Auswurfstift auf die drei Stifte der Frontblende und entriegeln Sie so die Stifte.
- IT** Utilizzare la chiavetta di espulsione per premere i tre piedini del pannello, quindi rilasciare i suddetti piedini.
- ES** Utilice la varilla de expulsión para presionar las tres patillas del panel y soltarlas.
- PT** Utilize o pino de ejeção para carregar nos três pinos do painel, e soltá-los.
- KR** 이젝트 핀으로 3개의 패널 핀을 눌러서 핀을 해제합니다.
- CT** 用彈出針按壓三個面板插腳，將插腳彈開。
- CS** 用彈出針按壓三個面板插脚，將插脚彈開。
- JP** イジェクトピンでツメ(3か所)を押し込み、ツメをはずす。
- NL** Druk met de uitwerp-pen op de drie pennen van het paneel waardoor de pennen loskomen.
- SE** Med hjälp av uttryckningsstiftet trycker du in de tre panelstiften som håller fast frontpanelen.

5

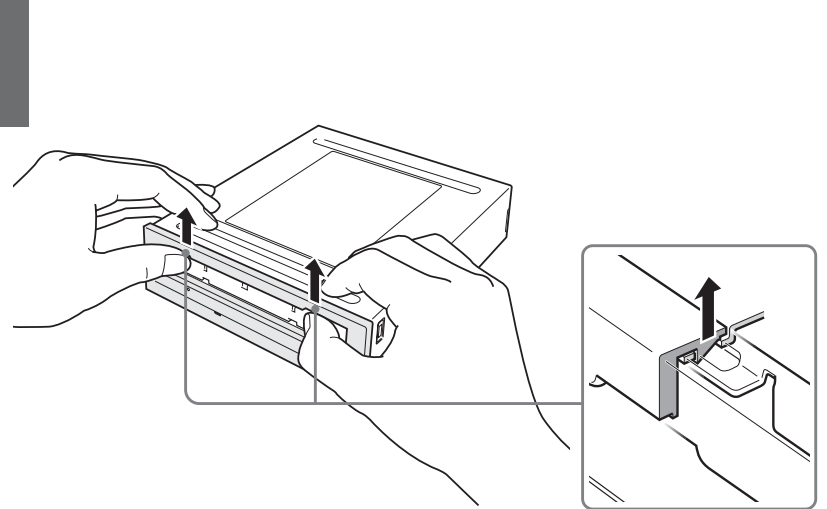

- GB** Push up the panel as illustrated, releasing the pins, and then remove the front panel.
- FR** Poussez le panneau vers le haut, comme illustré, en débloquent les ergots, puis retirez le panneau avant.
- DE** Schieben Sie die Frontblende wie abgebildet nach oben, entriegeln Sie dabei die Stifte und nehmen Sie die Frontblende ab.
- IT** Sollevare il pannello anteriore come illustrato, rilasciando i piedini, quindi rimuovere il pannello stesso.
- ES** Empuje hacia arriba el panel como se muestra en la ilustración, soltando las patillas y, a continuación, extraiga el panel frontal.
- PT** Empurre o painel para cima, como se mostra na ilustração, para soltar os pinos e retire o painel frontal.
- KR** 그림처럼 패널을 올리고 핀을 해제한 후 앞 패널을 분리합니다.
- CT** 按圖所示向上推送面板，彈開插腳，然後將前面板取下。
- CS** 按圖所示向上推送面板，彈開插脚，然後將前面板取下。
- JP** フロントパネル上部の2箇所を押し上げツメをはずし、フロントパネルを取りはずす。
- NL** Duw het paneel naar boven, zoals wordt aangegeven, zodat de pennen worden ontgrendeld en verwijder vervolgens het voorpaneel.
- SE** Tryck panelen uppåt som bilden visar, så att stiften släpper, och ta sedan bort frontpanelen.

6

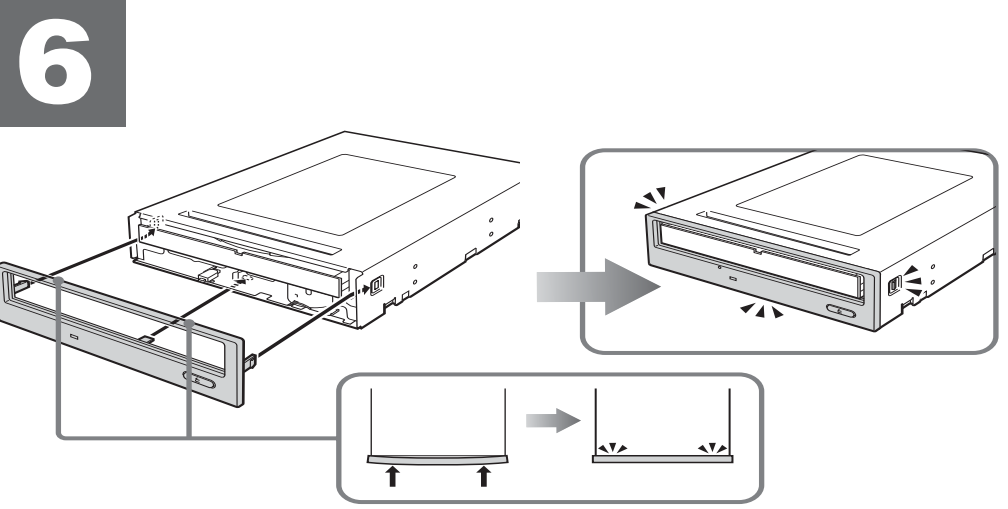

- GB** Install the front panel. Make sure that the pins on the side of the panel and the bottom of the panel (a total of three pins) are securely fastened to the drive. Also make sure that the two pins at the top of the panel are secure by pushing the front of the panel.
- FR** Assurez-vous que les ergots situés sur le côté et le bas du panneau (trois ergots au total) sont bien fixés au lecteur. Assurez-vous aussi que les deux ergots du haut du panneau sont bien fixés en appuyant sur l'avant du panneau.
- DE** Achten Sie darauf, dass die Stifte an der Seite und der Unterseite der Frontblende (insgesamt drei Stifte) fest am Laufwerk einrasten. Achten Sie außerdem darauf, dass die beiden Stifte an der Oberseite der Frontblende fest einrasten.
- IT** Assicurarsi che i piedini posti ai lati e nella parte inferiore del pannello (per un totale di tre piedini) siano inseriti saldamente nell'unità. Accertarsi inoltre che i due piedini nella parte superiore del pannello siano stati inseriti saldamente premendo il pannello stesso.
- ES** Asegúrese de que las patillas que se encuentran a los lados de panel y en la parte inferior del mismo (un total de tres patillas) están firmemente sujetas a la unidad. Empuje la parte frontal del panel para asegurarse también de que las dos patillas que se encuentran en la parte superior del panel están sujetas.
- PT** Certifique-se de que os pinos da parte lateral e do fundo do painel (num total de 3 pinos) estão bem encaixados na unidade. Certifique-se também de que os dois pinos da parte superior do painel estão encaixados carregando na parte da frente do painel.
- KR** 패널 옆면과 패널 밑면의 핀(합계 3개)이 드라이브에 단단히 고정되었는지 확인하여 주십시오. 또 패널 앞면을 눌러서 패널 윗면에 있는 2개 핀이 고정되었는지 확인하여 주십시오.
- CT** 確認面板側面及底部的插腳(總共三個插腳)已牢固卡入驅動器中。同時確認在面板正面推上後，頂部的兩個插腳已固定到位。
- CS** 确认面板侧面及底部的插脚(总共三个插脚)已牢固卡入驱动器中。同时确认在面板正面推上后，顶部的两个插脚已固定到位。
- JP** フロントパネルを取り付ける。3か所のツメ(側面と底面)がしっかりとハマっていることを確認してください。また、パネル上部の2か所のツメは、パネルの前面から強く押し込んでください。
- NL** Controleer of de pennen aan de zij- en onderkant van het paneel (in totaal drie pennen) goed zijn vastgeklit op de drive. Zorg ook dat de twee pennen aan de bovenkant van het paneel goed vast klikken door op de voorkant van het paneel te drukken.
- SE** Kontrollera att stiften på sidan och stiftet på undersidan av fronpanelen (totalt tre stift) har hakat fast ordentligt i enheten. Tryck på panelens framsida så att du förvissas dig om att de två stiften på panelens ovsida också sitter ordentligt.

7

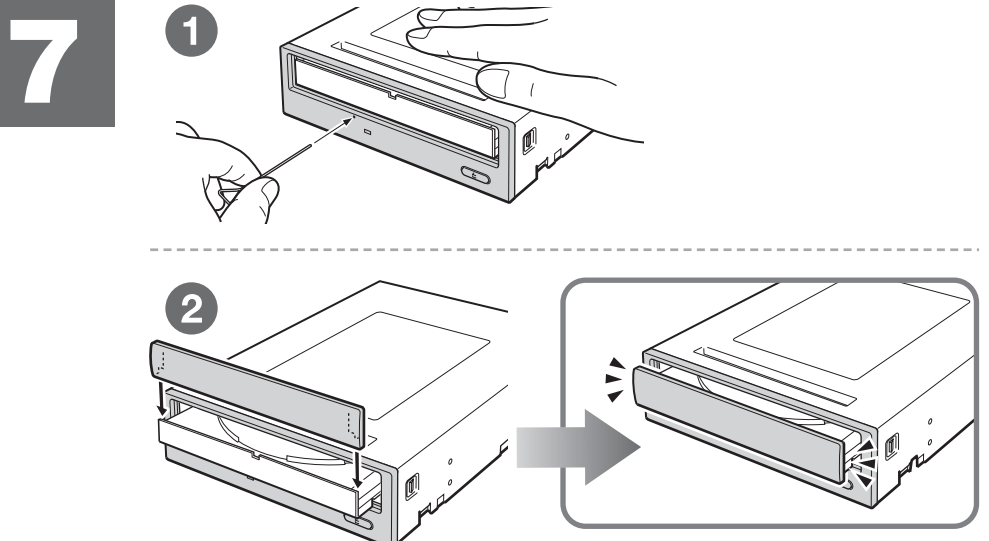

- GB** Perform step 1 to open the disc tray, and then install the decorative plate.
- FR** Répétez l'étape 1 pour ouvrir le plateau à disque, puis installez la platine décorative.
- DE** Öffnen Sie die Disc-Schublade wie in Schritt 1 oben beschrieben und bringen Sie die Dekoplatte an.
- IT** Seguire la procedura riportata al punto 1 per aprire il piatto portadisco, quindi inserire il frontalino decorativo.
- ES** Realice el paso 1 para abrir la bandeja de disco y, a continuación, instale la placa decorativa.
- PT** Execute o passo 1 para abrir a bandeja de discos e então instale a placa frontal.

- KR** 순서 1과 같은 방법으로 디스크 트레이를 열고 장식 플레이트를 장착합니다.
- CT** 執行步驟1，碟片托盤彈出，然後安裝裝飾板。
- CS** 執行步驟1，光碟托架彈出，然後安裝裝飾板。
- JP** 手順1と同じ方法でディスクトレイを開き、飾り板を取り付ける。
- NL** Voer stap 1 uit om de disclade te openen en installeer de decoratieve plaat.
- SE** Öppna slåden genom att upprepa steg 1 och sätt sedan fast dekorationsplattan.

8



- GB** Gently close the disc tray.
- FR** Fermez doucement le plateau à disque.
- DE** Schließen Sie vorsichtig die Disc-Schublade.
- IT** Chiudere delicatamente il piatto portadisco.
- ES** Cierre la bandeja de disco con suavidad.
- PT** Feche suavemente a bandeja de discos.
- KR** 디스크 트레이를 가볍게 눌러서 닫습니다.
- CT** 輕輕合上碟片托盤。
- CS** 轻轻合上光碟托架。
- JP** ディスクトレイを軽く押して閉じる。
- NL** Sluit de disclade voorzichtig.
- SE** Stäng slåden försiktigt.

Finish

Free Manuals Download Website

<http://myh66.com>

<http://usermanuals.us>

<http://www.somanuals.com>

<http://www.4manuals.cc>

<http://www.manual-lib.com>

<http://www.404manual.com>

<http://www.luxmanual.com>

<http://aubethermostatmanual.com>

Golf course search by state

<http://golfingnear.com>

Email search by domain

<http://emailbydomain.com>

Auto manuals search

<http://auto.somanuals.com>

TV manuals search

<http://tv.somanuals.com>