

Digital Surround Headphone System

Operating Instructions _____ **GB**

Mode d'emploi _____ **FR**

Manual de instrucciones _____ **ES**

MDR-DS8000

WARNING

To prevent fire or shock hazard, do not expose the unit to rain or moisture.

To prevent fire or shock hazard, do not place objects filled with liquids, such as vases, on the apparatus.

To avoid electrical shock, do not open the cabinet. Refer servicing to qualified personnel only.

Do not install the appliance in a confined space, such as a bookcase or built-in cabinet.

For the customers in the USA

Owner's Record

The model number is located on the back of the processor and the right inner side of the headband.

The serial number is located at the bottom of the processor and the inner side of the battery compartment.

Record these numbers in the spaces provided below. Refer to them whenever you call upon your Sony dealer regarding this product.

Model No. MDR-DS8000

Processor DP-IF8000

Headphones MDR-IF8000

Serial No.

Processor _____

Headphones _____

NOTICE FOR THE CUSTOMERS IN THE U.S.A.

NOTE

This equipment has been tested and found to comply with the limits for a Class B digital device, pursuant to Part 15 of the FCC Rules. These limits are designed to provide reasonable protection against harmful interference in a residential installation. This equipment generates, uses, and can radiate radio frequency energy and, if not installed and used in accordance with the instructions, may cause harmful interference to radio communications. However, there is no guarantee that interference will not occur in a particular installation. If this equipment does cause harmful interference to radio or television reception, which can be determined by turning the equipment off and on, the user is encouraged to try to correct the interference by one or more of the following measures:

- Reorient or relocate the receiving antenna.
- Increase the separation between the equipment and receiver.
- Connect the equipment into an outlet on a circuit different from that to which the receiver is connected.
- Consult the dealer or an experienced radio/TV technician for help.

You are cautioned that any changes or modifications not expressly approved in this manual could void your authority to operate this equipment.

RECYCLING NICKEL METAL HYDRIDE BATTERIES

Nickel Metal Hydride batteries are recyclable. You can help preserve our environment by returning your used rechargeable batteries to the collection and recycling location nearest you.



For more information regarding recycling of rechargeable batteries, call toll free 1-800-822-8837, or visit <http://www.rbr.org/>

Caution: Do not handle damaged or leaking Nickel Metal Hydride batteries.

Table Of Contents

Main features	4
Checking the Components and Accessories	5
Location and Function of Parts ...	6
Front Panel of the Processor	6
Rear Panel of the Processor	7
Headphone Parts Descriptions	8
Charging the rechargeable Batteries	9
Inserting the rechargeable batteries into the battery charger	9
Charging	10
Connecting the Headphone System	12
Setup	12
Connecting the processor to digital components	13
Connecting the processor to analogue components	14
Plugging into the wall outlet	15
Inserting the batteries in the headphones	16
Listening to the Sound of a Connected Component	17
Additional Headphones	24
Troubleshooting	25
Precautions	28
Specifications	29

GB

Main features

The MDR-DS8000 is a digital surround headphone system using digital infrared transmission.

You can enjoy multichannel surround sound with headphones by simply connecting the digital surround processor to a DVD player or a Digital TV, a Digital Broadcasting Satellite Receiver, etc., with the supplied optical digital connecting cable.

- Compatible with Dolby Digital*, Dolby Pro Logic II*, DTS-ES*, DTS*, and MPEG-2 AAC* (Even the "Dolby Digital Surround EX" software can be fully reproduced by a unique algorithm).
- Dolby Digital/Dolby Pro Logic II and DTS Virtual certified.
- Signal processing by the Logic 3D processor creates surround sound for the headphones that simulates a movie theatre.
- Cordless headphones using a digital infrared transmission system which provides the same sound quality as compact discs, resistant to external noise and interference. (uncompressed transmission)
- Equipped with the head tracking system in the headphones to create more realistic sound.
- Wide infrared reception range of up to 10 m.
- Self-adjusting mechanism eliminating the need for headband adjustment.
- Auto Power On/Off Function to automatically turn on the headphones when they are put on and to turn them off when they are taken off.
- VOL control for adjusting both the right and left volume of the headphones.
- Additional MDR-IF8000 headphones (sold separately) can be used at the same time so that more than one person can enjoy the surround sound experience.
- Rechargeable nickel-metal hydride batteries (supplied and sold separately) or R6 (size AA) alkaline batteries (sold separately) can be used to power the headphones.

* The digital surround processor for this system incorporates the Dolby Digital decoder, the Dolby Pro Logic II decoder, the DTS-ES decoder, the DTS decoder, and the MPEG-2 AAC decoder.

Manufactured under license from Dolby Laboratories and Digital Theater Systems, Inc.

"Dolby", "AC-3", "Pro Logic", the "AAC" logo and the double-D symbol  are trademarks of Dolby Laboratories.

"DTS" and "DTS VIRTUAL" are trademarks of Digital Theater Systems, Inc.

AAC patent marking

Pat. 5,848,391; 5,291,557; 5,451,954; 5 400 433; 5,222,189; 5,357,594; 5 752 225; 5,394,473; 5,583,962; 5,274,740; 5,633,981; 5 297 236; 4,914,701; 5,235,671; 07 / 640,550; 5,579,430; 08 / 678,666; 98 / 03037; 97 / 02875; 97 / 02874; 98 / 03036; 5,227,788; 5,285,498; 5,481,614; 5,592,584; 5,781,888; 08 / 039,478; 08 / 211,547; 5,703,999; 08 / 557,046; 08 / 894,844

CE mark

The CE mark is valid for products marketed in the European Union only.

Checking the Components and Accessories

Before setting up the system, check that all of the components are included.

Processor (1)

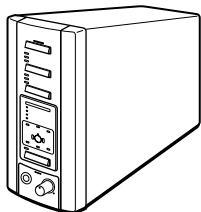

Cordless stereo headphones (1)



Stand (for the processor) (1)

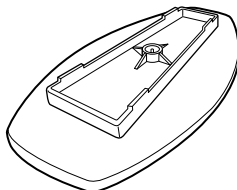

Battery charger (1)

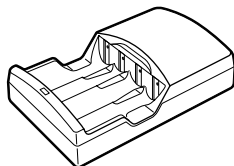

Charging plug (for battery charger) (1)
(UK and Hong Kong model only)

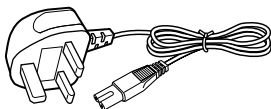

Charging plug (for battery charger) (1)
(European model only)

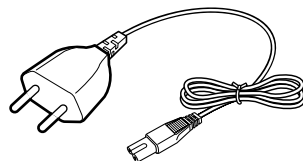

Rechargeable nickel-metal hydride batteries NH-AA (2)

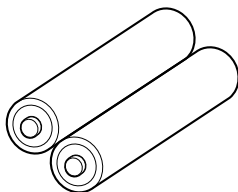

Optical digital connecting cable
(rectangular type ↔ rectangular type) (1)

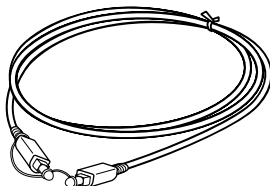

AC power adaptor (1)

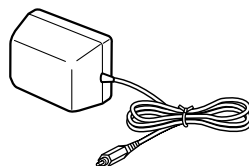

Location and Function of Parts

Front Panel of the Processor

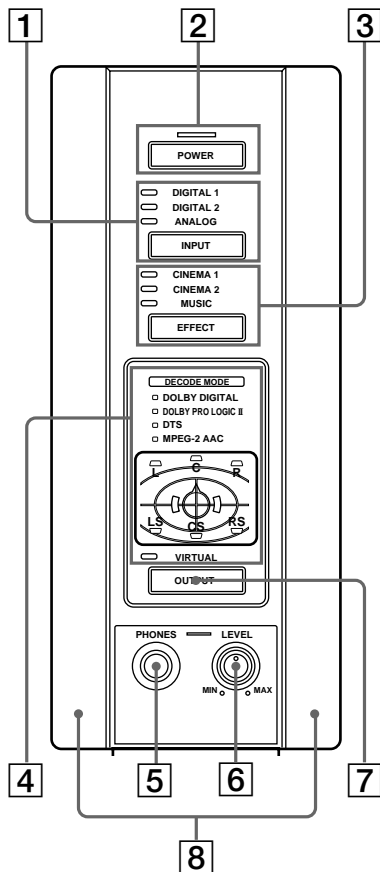

1 DIGITAL 1,2 input indicator

ANALOG input indicator

INPUT button

Press to select the input source (DIGITAL 1/DIGITAL 2/ANALOG).

2 POWER indicator

This indicator lights green when you turn on the processor.

POWER switch

Press to turn on and off the processor.

3 CINEMA 1,2 indicator

MUSIC indicator

EFFECT button (see page 20 for details)

Press to select the sound field (CINEMA 1/CINEMA 2/MUSIC).

4 Decode mode indicator (see page 19 for details)

5 PHONES jack (see page 20, 24 for details)

Connect your headphones to this jack. Connect the MDR-F1 headphone (sold separately) for optimum surround effect.

6 PHONES — LEVEL control

Turn to adjust the volume of the headphones (sold separately) connected to the PHONES jack.

7 OUTPUT button

Press to select the output mode (OFF/VIRTUAL FRONT/VIRTUAL SURROUND).

8 Infrared emitter

Set the emitter in a position so that there is a straight, unobstructed path to the sensor.

Rear Panel of the Processor

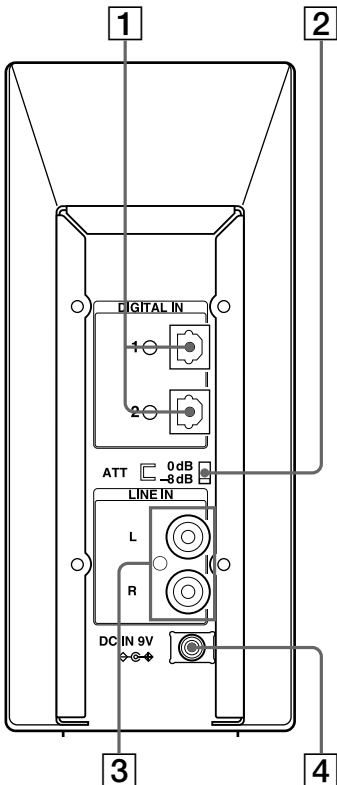

- 1 DIGITAL IN 1,2 jack** (see page 13 for details)
Connect a DVD player, Digital TV, Digital Broadcasting Satellite Receiver, LD player, or other digital component (sold separately) to this jack.
- 2 ATT (attenuator) switch**
Set this switch to 0dB when the volume is too low at analogue input. Normally, this switch should be set to -8dB.
- 3 LINE IN jack** (see page 14 for details)
Connect the audio output jack on audio/video equipment (sold separately), such as a video cassette player or TV, to this jack.
- 4 DC IN jack**
Connect the supplied AC power adaptor to this jack. (Be sure to use the supplied AC power adaptor. Using products with different plug polarity or other characteristics can cause a malfunction.)

Headphone Parts Descriptions

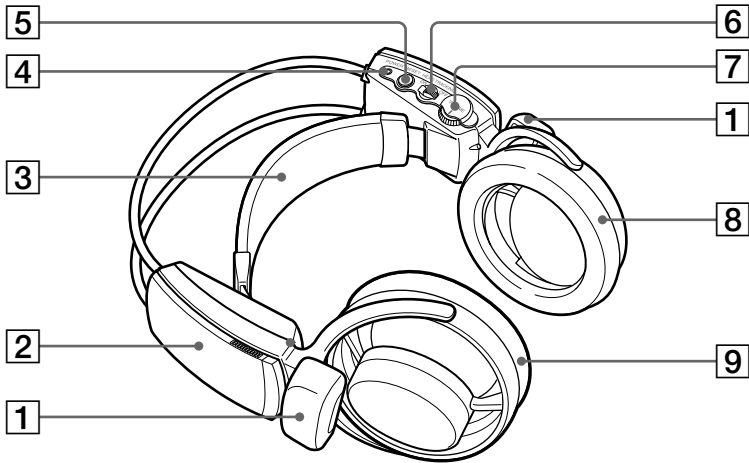

1 Infrared sensor

There are infrared sensors in two locations on both sides.

2 Battery case

Press and lift up the lid to open it. This battery case is for the supplied rechargeable batteries and R6 (size AA) alkaline batteries only.

3 Self-adjusting band

The headphones automatically turn on when you put on the headphones.

4 POWER indicator

By pulling up the self-adjusting band, the indicator lights red when battery power is sufficient.

5 RESET button (See page 21 for details)

Use to reset the location information of the head tracking function.

6 HEAD TRACKING switch (See page 21 for details)

To activate the head tracking function, switch it to ON when the output mode of the processor is set to VIRTUAL (other than OFF).

7 VOL (Volume) control

Use to adjust the volume.

8 Ear pad (right)

9 Ear pad (left)

Charging the Rechargeable Batteries

The supplied rechargeable batteries should be recharged before using them for the first time.

Be sure to use the supplied battery charger. Up to four batteries can be charged at once.

Inserting the rechargeable batteries into the battery charger

Insert the two supplied rechargeable nickel-metal hydride batteries with the ⊕ and ⊖ ends in the correct direction.

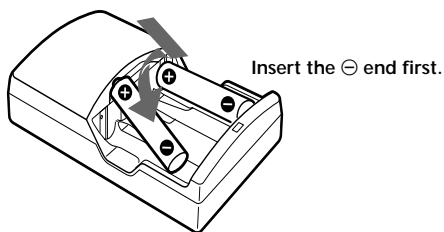

Notes

- Press the rechargeable nickel-metal hydride batteries into the charger until they fit into place.
- When charging two batteries, insert them into the outermost section of the battery charger. High-speed charge mode (selected automatically) completes charging in approximately 2 hours.

Charging

(US and Canadian model only)

① Pull out the charging plug.

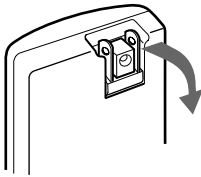

② Insert into the wall outlet.

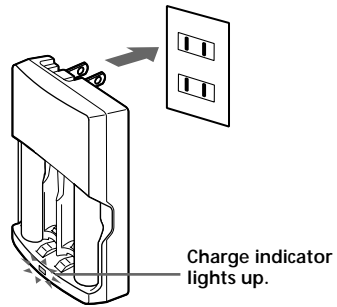

(UK, Hong Kong and European model)

① Attach the charging plug to the battery charger.

② Insert into the wall outlet.

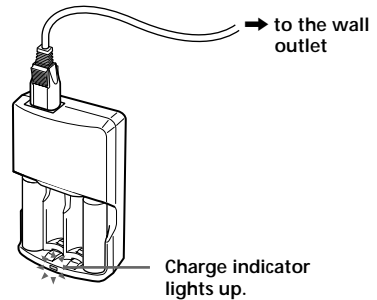
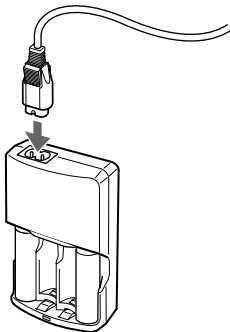

Charging is completed in about 2 hours*.

The charge indicator goes off when charging is completed. Unplug the charger from the outlet, and take out the rechargeable batteries.

* In high-speed charging mode.

Usage time

Approx. 7 hours*

* The usage time stated above is attainable only when the fully charged batteries are used. The time may alter according to the temperature or conditions of use.

Notes

- Up to four batteries can be charged at once with the supplied battery charger. The charging time for the batteries varies according to the number of batteries to be recharged at the same time.
 - When charging one or two rechargeable batteries in the outermost sections of the battery charger : Approx 2 hours (high-speed charging mode)
 - Other than above : Approx 4 hours
- During charging, the charger and the batteries become slightly warm. This is not a malfunction.
- Be sure to unplug the charger when it is not being used.
- Do not use or leave the charger near heating components, hot areas exposed to direct sunlight, or damp areas.
- The charging indicator may turn off sooner than usual when charging batteries that have not been completely discharged.
- The rechargeable nickel-metal hydride batteries should be replaced with new ones when they last only half the expected time when fully charged. Purchase Sony R6 (size AA) rechargeable nickel-metal hydride batteries (NH-AA). You can order the batteries from the store where you purchased this unit, or at your nearest Sony dealer.

WARNING

The supplied battery charger can charge Sony R6 (size AA), R03 (size AAA) rechargeable nickel-metal hydride batteries (NH-AA, NH-AAA). Never attempt to charge other types of rechargeable batteries or dry-cell batteries. Using them in combination with other batteries may cause leakage, overheating and explosion.

Connecting the Headphone System

Setup

You can place the processor in an upright position or on its side.

To use in an upright position:

Use a coin to attach the supplied stand to the bottom of the processor.

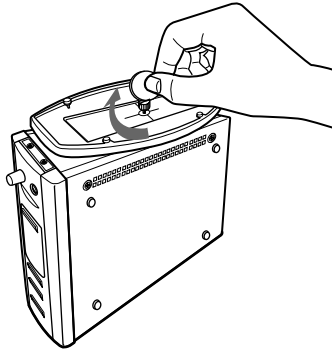

To use on its side:

Place the processor so that the four rubber supports are at the bottom.

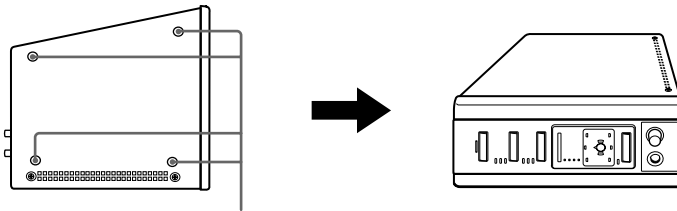

Rubber supports

Notes

- Install the processor in a location where there are no obstructions between the processor and headphones when used.
- Do not install the processor in unstable locations, such as on top of the TV. If the processor falls down, it could cause an injury or be damaged.
- If the processor is placed in an upright position, always attach the stand for added safety.
- If the processor is placed on its side, the full infrared transmission range may not be obtained depending on installation conditions.
- If the processor is placed on its side, do not place the processor on the side not having the rubber supports.

Connecting the processor to digital components

Use the supplied optical digital connecting cable to connect the optical digital output jack on a DVD player (or LD player), Digital TV, or other digital component to the DIGITAL IN 1 or 2 jack of the processor.

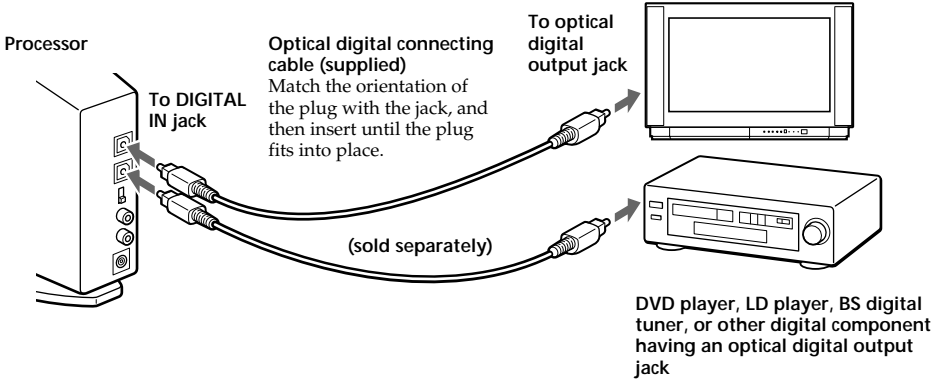

Notes

- The optical digital connecting cable is an extremely high-precision device and is sensitive to jolts and external pressure. Therefore, be careful when inserting and removing the cable plug.
- This system is not provided with AC-3 RF jacks, and so AC-3 RF signals from LD players cannot be directly input.
- The digital input for the processor does not support sampling frequencies of 96 kHz. Set the digital output setting for the DVD player to 48 kHz when using this system. Noise may be heard when a 96 kHz digital signal is input.

DTS

- A DTS-compatible DVD player is required for the playback of DVDs recorded in DTS audio. (For more details, see the instruction manual of the DVD player.)
- When playing LDs and CDs recorded in DTS format, noise may occur when fast forwarding or rewinding. This is not a malfunction.
- If the DTS digital output is set to "OFF" on the DVD player, no sound may be heard even if the DTS output is selected in the DVD menu.
- No sound may be heard when a DVD player and this unit is analogue connected. In this case, use a digital connection.

(Continued)

Connecting cables (sold separately)

- Use an optical cable (POC-5A, etc., sold separately) to connect more than two external components.
- Use the POC-5AB (mini-plug ↔ rectangular plug, sold separately) when connecting the digital output mini-jack on portable DVD players, portable CD players, or other digital components to the DIGITAL IN jack.

Optical digital selector (sold separately)

Use of the SB-D30 (Optical digital selector (3-line input, 2-line output), sold separately) is recommended when connecting more than one digital component.

Notes on optical digital connecting cable

- Do not drop objects on the optical digital connecting cable or expose the cable to shocks.
- Grasp the plug to connect or disconnect the cable.
- Be sure that the ends of the optical digital connecting cable are kept clean. Dust at the ends of the cable can degrade performance.
- When storing the system, attach the cap to the end of the plug and be careful not to fold or bend the optical digital connecting cable with a bend radius less than 25 mm.

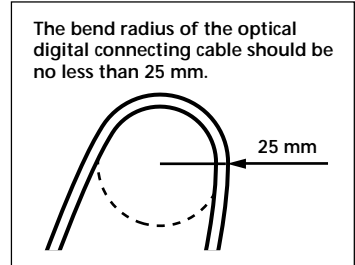

Connecting the processor to analogue components

Use an audio cord (sold separately) to connect to the audio output jacks on the VCR, TV, or other component to the LINE IN (L/R) jacks on the processor.

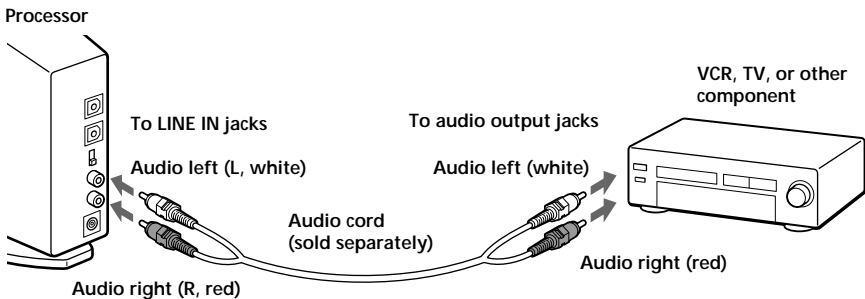

Connecting cables (sold separately)

Use the RK-G129 cable (stereo mini-plug ↔ pin plug x 2) when connecting a stereo mini-jack (line out jack or headphones jack) to the LINE IN jacks.

In this case, set the volume on the player at a medium level. Noise can occur if the volume on the player is set too low.

See page 29 for details about other connecting cables (sold separately).

Setting the input level

If the volume is low using analogue input, set the ATT (attenuator) switch to “0dB”.

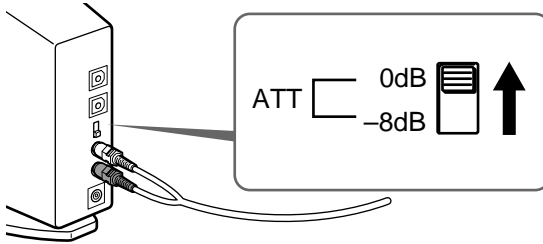

Setting	Connected components
0dB	TV, portable components, and other components with a low output level
-8dB	Other components (initial settings)

Notes

- Be sure to lower the volume before setting the ATT switch.
- If audio input to the LINE INPUT jacks is distorted (sometimes, noise can be heard at the same time.), set the ATT switch to “-8dB”.

Plugging into the wall outlet

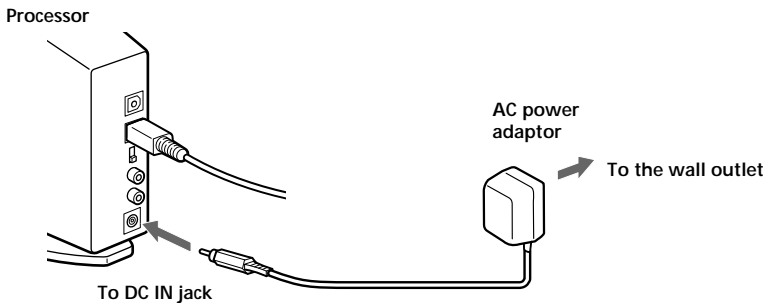

Notes

- Be sure to use the supplied AC power adaptor. Using AC adaptors with different plug polarity or other characteristics can cause product failure.



Unified polarity plug

- Be sure to always use the supplied AC power adaptor. Even AC power adaptors having the same voltage and plug polarity can damage this product due to the current capacity or other factors.

Inserting the batteries in the headphones

As shown in the illustration below, insert two fully-charged (page 9) rechargeable nickel-metal hydride batteries with the ⊕ and ⊖ ends in the correct direction, and insert the ⊖ side first.

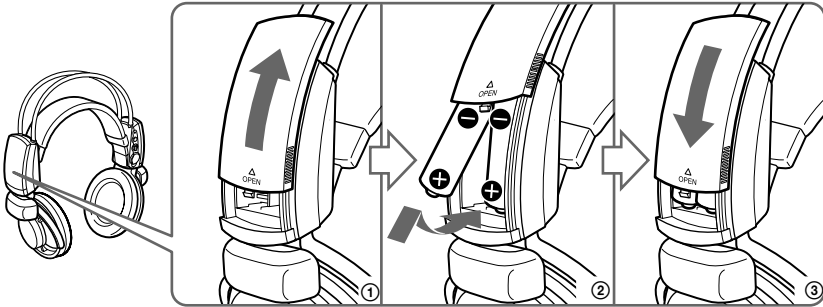

When using optional batteries

You can also use R6 (size AA) alkaline batteries. Insert the batteries as shown above.

Usage times for dry-cell batteries

Battery type	Usage time
Sony alkaline battery LR6 (SG)	Approx. 7 hours*

* Usage time stated above may vary according to the temperature or conditions of use.

Note

Manganese batteries cannot be used with this unit.

How to reattach the battery cover should it come off

As shown in the illustration, align **A** with **A**, and **B** with **B**, reattach, and then slide the cover in place.

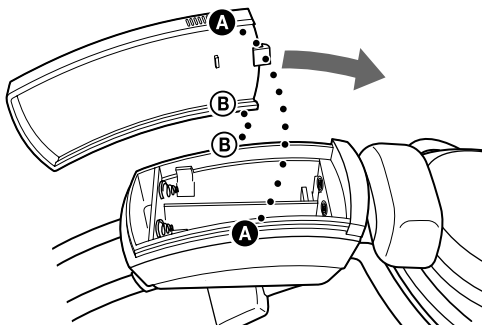

Listening to the Sound of a Connected Component

Before starting operation, be sure to read “Connecting the Headphone System” (pages 12 to 16) and make the proper connections.

- 1 Turn on the component connected to the processor.

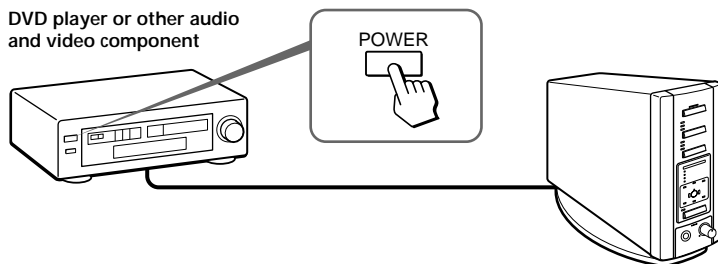

- 2 Press POWER to turn on the processor.
The POWER indicator lights green.

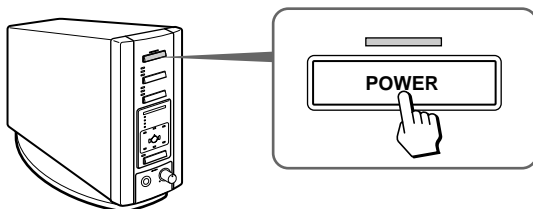

- 3 Put on the headphones.
The POWER indicator lights red, and the headphones automatically turn on.

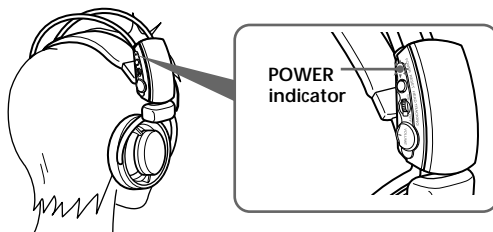

(Continued)

4 Press **INPUT** to select the component you want to listen to.

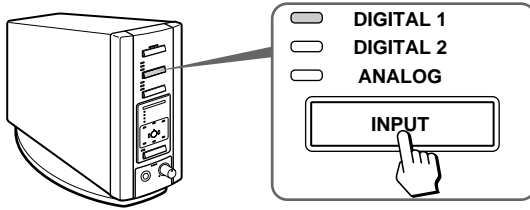

Indicator light	Selected sound source
DIGITAL 1	Sound of the component connected to DIGITAL IN 1 jack
DIGITAL 2	Sound of the component connected to DIGITAL IN 2 jack
ANALOG	Sound of the component connected to LINE IN jacks

Note

To listen to dual audio (MAIN/SUB) sound sources, connect to the LINE IN jacks, and then select the sound source you want to listen to on the player, TV, or other component.

5 Start playback of the component selected in step 4.

6 Press **OUTPUT** repeatedly to select the output mode (surround effect) (see page 19).

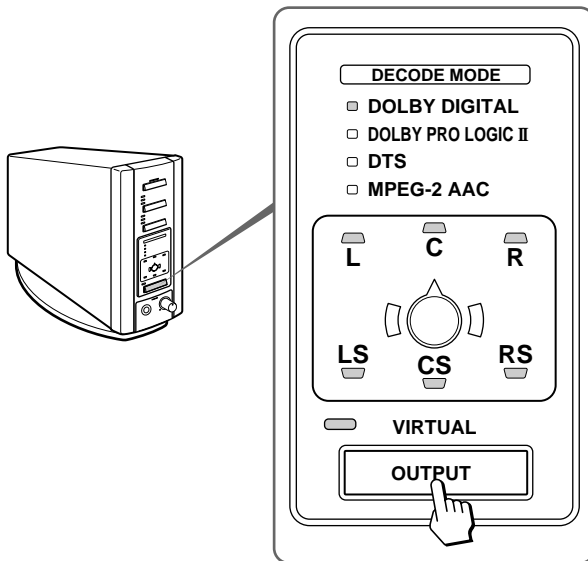

Indicator light

DECODE MODE

- DOLBY DIGITAL
- DOLBY PRO LOGIC II
- DTS
- MPEG-2 AAC

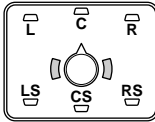

VIRTUAL

Output mode (surround effect)

OFF

Regular headphone playback.

DECODE MODE

- DOLBY DIGITAL
- DOLBY PRO LOGIC II
- DTS
- MPEG-2 AAC

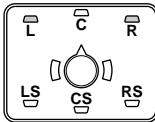

VIRTUAL

VIRTUAL FRONT

Virtual effect where the sound seems to be coming from two speakers (right and left) located in front of you.

DECODE MODE

- DOLBY DIGITAL
- DOLBY PRO LOGIC II
- DTS
- MPEG-2 AAC

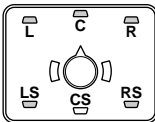

VIRTUAL

VIRTUAL SURROUND 5.1

Virtual surround effect where the sound seems to be coming from not only two front speakers (right and left), but also from one centre speaker, two rear speakers (right and left), and a subwoofer.

DECODE MODE

- DOLBY DIGITAL
- DOLBY PRO LOGIC II
- DTS
- MPEG-2 AAC

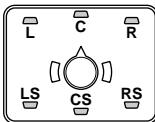

VIRTUAL

VIRTUAL SURROUND 6.1

This mode can be selected only when the input signal is multi channel source of DOLBY DIGITAL or DTS.

Virtual surround effect where the sound seems to be coming from three front speakers (right, left and centre), and three rear speakers (right, left and centre), and a subwoofer.

Note

Select this mode in playback mode of the multichannel source of DOLBY DIGITAL or DTS (Make sure that the DECODE MODE indicator lights up). This mode cannot be selected in the other modes (stop mode, menu display, etc.).

DECODE MODE indication

When the output mode is set to VIRTUAL SURROUND 5.1 or VIRTUAL SURROUND 6.1, the processor automatically identifies the format of the input audio signal and the corresponding indicator lights up. Switch the audio between Dolby Digital, DTS, MPEG-2 AAC, etc., on the connected equipment (DVD player, Digital Broadcasting Satellite Receiver, etc.).

- DOLBY DIGITAL: Input signal recorded in the DOLBY DIGITAL format.
- DOLBY PRO LOGIC II: Input 2-channel signal (digital or analogue) processed by DOLBY PRO LOGIC II.
- DTS: Input signal recorded in the DTS format.
- MPEG-2 AAC: Input signal recorded in the MPEG-2 AAC format.

(Continued)

- 7** Press **EFFECT** to select the desired sound field. (Only when an item other than “OFF” is selected in step 6 on page 18.)

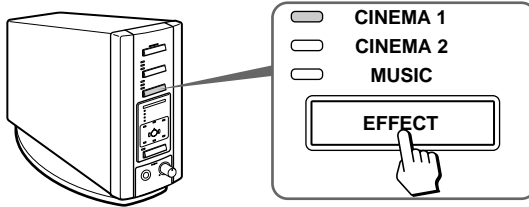

Indicator light	Sound field and suitable sound source
CINEMA 1	Mode which reproduces the sound field of a wide room like a movie theatre or a concert hall. This mode is suitable for movie sound sources.
CINEMA 2	Mode which produces more realistic sound than CINEMA 1, as if you are in the movie. This mode is suitable for movie sound sources.
MUSIC	Mode which reproduces the sound field of a listening room with a good acoustic environment. This mode is suitable for music sources.

Note

If the output mode (sound effect) is set to “OFF” in step 6 on page 18, you cannot select a sound field, even if you press **EFFECT**.

- 8** Adjust the volume.

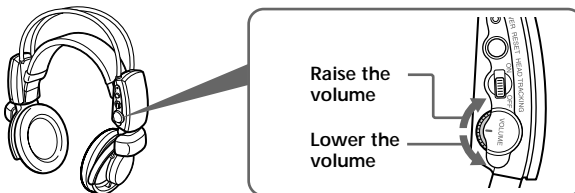

To adjust the volume of headphones (sold separately) connected to the PHONES jack

Turn **PHONES—LEVEL** to adjust the volume.

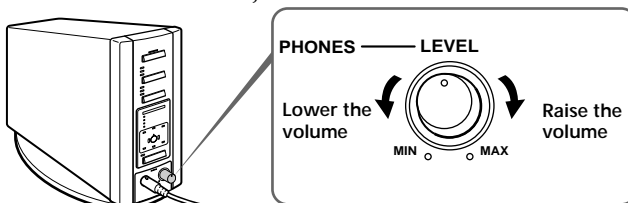

Note

When watching movies, be careful not to raise the volume too high in quiet scenes. You can hurt your ears when a loud scene is played.

9 Set the head tracking function to ON. (Only when an item other than "OFF" is selected in step 6 on page 19.)

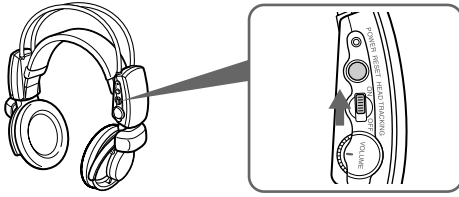

Face the source (for example, your TV) and switch the HEAD TRACKING switch to ON. Wait for 2 seconds without moving. Do not move your head until the head tracking system is stabilized. No sound is output for this period.

After the head tracking system stabilizes, playback sound can be heard. After this, even if you turn your head in any directions, the sound will be heard as if from the front.

Notes

- Always wear the headphones vertically (as shown on page 17) so that the head tracking system will be stable.
- Whenever the HEAD TRACKING switch is set to ON, and whenever you put on the headphones with its power on, always wait for 2 seconds without moving your head as the head tracking system newly stabilizes each time.
- If the sound from the headphones (while facing your TV) seems to be different from the actual direction of your TV, face forwards and press the RESET button on the headphones.

The headphones automatically turn off when they are taken off — Auto Power On/Off Function

When not in use, be careful not to hang the headphones in such a way as to activate the Auto Power On function, as this will consume battery power.



To check the remaining battery power

Pull up the self-adjusting band and check the POWER indicator. The batteries are still serviceable when the POWER indicator lights red.

Charge the rechargeable batteries or use new alkaline batteries if the POWER indicator flashes and an intermittent beep sound is heard from the headphones.

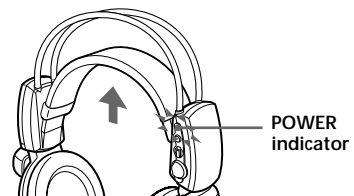

Transition time between modes

When pressing buttons on the processor to change to new modes, the transition time between modes may vary. This is due to differences in system control between modes.

(Continued)

If no sound is heard from the headphones

A short beep sound is heard repeatedly and the Muting Function is automatically activated if the sound output from the headphones is cut off when the headphones are outside the infrared transmission area, or when the infrared signals are interrupted. The Muting Function is automatically cancelled when you get closer to the processor or there is no longer anything in the way of the infrared signals.

Infrared transmission area

The approximate infrared transmission area from the processor is shown in the illustration below.

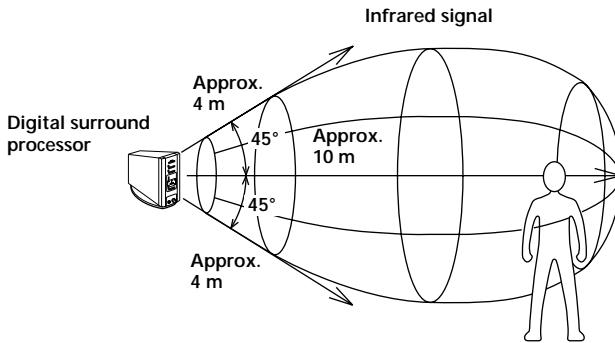

Notes

- Because this system uses infrared signals, sound may be interrupted if these signals are obstructed. This is due to the infrared signal characteristics, and is not a malfunction.
- Do not cover the infrared signal sensor with your hand or hair.
- As long as the headphones are in the transmission area shown in the illustration above, the headphones can have any orientation with respect to the processor (facing, turned 90°, or turned 180°).
- The sound may differ depending on the processor position and conditions in the room. It is recommended that you place the processor in the location which produces the clearest sound.
- Mixed signals may result if the processor is used with other processors or transmitters.

If an audio signal is not input for 10 minutes

Infrared signal emission from the processor automatically stops when an audio signal is not input for 10 minutes. The infrared signals are automatically emitted when an audio signal is input again. The emission of the infrared signals may stop when an extremely low sound is emitted for about 10 minutes during analogue input. If this happens, raise the volume of the connected audio and video component and lower the volume of the headphones.

Notes

- There may be differences in brightness of the infrared emitter on the digital surround processor. However, this does not affect the transmission area.
- The headphones should be used within the infrared transmission area (see "Infrared transmission area" on page 22).
- Do not use this system in areas exposed to direct sunlight or strong light. The sound may be interrupted.
- These open-air headphones are so designed that sound may also leak outside the headphones. Be careful not to turn up the volume too high that it bothers people around you.
- The surround sound effect may not be obtained from sound sources which do not incorporate video, such as music CDs.
- This system simulates the average HRTF* common to most people. However, the effect can differ from person to person since the HRTF can vary between individuals.

* Head Related Transfer Function

Additional Headphones

Headphones can be added to this system in one of two ways.

To enjoy surround sound using cordless headphones with more than one person

→ By using additional MDR-IF8000 cordless infrared headphones (sold separately), more than one person can enjoy the surround sound experience at the same time.

* There is no limit to the number of headphones that can be used within the infrared transmission area.

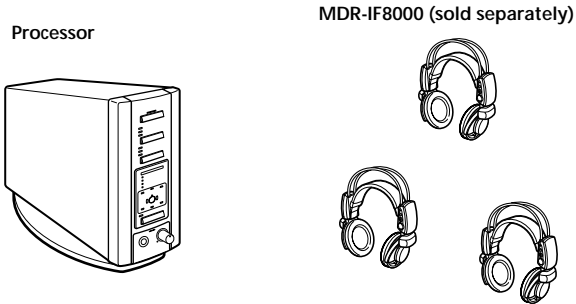

Note

Because this unit employs a digital infrared transmission system, cordless infrared analogue headphones (MDR-IF5000, etc.) cannot be used.

To connect normally wired headphones

→ The PHONES jack is adjusted for the MDR-F1 corded full-open air type headphone (sold separately), so connecting the MDR-F1 allows you to enjoy high quality surround sound. You can also use any corded open-air headphones with this system.

To obtain sufficient surround sound effect, use of MDR-IF8000 cordless stereo headphones or MDR-F1 corded full-open type headphones is recommended.

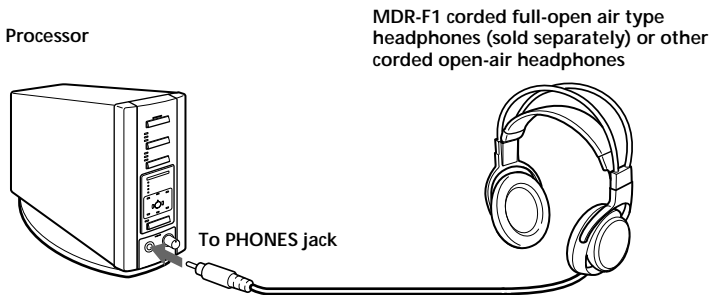

Notes

- When removing the headphones from the PHONES jack, always grip the plug. Never pull on the cord.
- The surround effect may not be obtained when using closed-type and in-ear headphones.

Troubleshooting

If you run into any problems using this headphone system, use the following checklist. Should any problem persist, consult your nearest Sony dealer.

Symptom	Cause and remedy
No sound	<ul style="list-style-type: none"> ➔ Check the connection between the processor and the AV component. ➔ Turn on the AV component connected to the processor, and start the programme (playback). ➔ Check that you have selected the component you want to listen to. ➔ If you connect the processor to an AV component using the headphone jacks, raise the volume level on the connected AV component. ➔ Raise the headphone volume. ➔ The batteries of the headphones are completely exhausted. Pull up the self-adjusting band and if the POWER indicator is turned off, charge the rechargeable batteries or replace the alkaline batteries. If the POWER indicator is still turned off, take the unit to your nearest Sony dealer. ➔ You are trying to play a DTS audio track on a DVD player that does not support DTS. Either use a DVD player that supports DTS, or select a Dolby Digital or PCM audio track. ➔ You are playing back a DVD disc recorded in DTS when DTS digital output setting for the DVD player (including game machines) is "OFF". Refer to the operating instructions of the DVD player, and change the DTS digital output setting to "ON". ➔ You are playing back a DVD disc (including game machines) recorded in DTS when the DVD player and the processor are analogue connected. Connect them in digital. (Analogue sound may not be output from the DVD player.) ➔ The head tracking function does not work correctly. When the HEAD TRACKING switch is set to ON after putting the headphones on your head, or when you put them on with the HEAD TRACKING switch ON, wait for 2 seconds without moving your head. If you hear no sound even after trying this, take off the headphones, and then put them on again.
Distorted sound (sometimes with noise)	<ul style="list-style-type: none"> ➔ Set the ATT switch on the processor to "-8dB". ➔ If you connect the processor to an AV component using the headphone jacks, lower the volume level on the connected AV component. ➔ When using DTS audio sources, set the processor output mode to VIRTUAL SURROUND (page 19).
Low sound	<ul style="list-style-type: none"> ➔ Set the ATT switch on the processor to "0dB". ➔ If you connect the processor to an AV component using the headphone jacks, raise the volume level on the connected AV component. ➔ Raise the headphone volume.

(Continued)

Symptom	Cause and remedy
Short beep sound is heard.	<ul style="list-style-type: none"> ➔ The headphones cannot receive infrared rays from the processor. <ul style="list-style-type: none"> • Turn on the processor. • Check the connection between the processor and the AC power adaptor, between the AC power adaptor and the AC power socket. • Check if there is an obstacle between the processor and the headphones. • Use the headphones nearer to the processor. • Change the position or angle of the processor. • Check if your hand or hair covers the infrared signal sensor of the headphones. • If you use the headphones near a window exposed to direct sunlight, draw a curtain or a blind to block the sunlight. Or use the headphones where you are not exposed to the direct sunlight. • If you use this system near a plasma display panel, move away from it.
Long beep sound is heard	<ul style="list-style-type: none"> ➔ The batteries of the headphones are exhausted. Pull up the self-adjusting band and if the POWER indicator is flashing, charge the rechargeable batteries or replace the alkaline batteries. If the POWER indicator is still flashing and beep sound is still heard, take the unit to your nearest Sony dealer.
The surround sound effect is not obtained	<ul style="list-style-type: none"> ➔ Press the OUTPUT button to select VIRTUAL SURROUND mode (page 18,19). ➔ The audio being played is not a multichannel signal. The surround effect does not work for monaural sound sources.
The sound from the headphones seems to be different from the actual direction of your TV.	<ul style="list-style-type: none"> ➔ Face forward (e.g. to your TV) and press the RESET button on the headphones.
The DOLBY DIGITAL indicator does not turn on	<ul style="list-style-type: none"> ➔ The digital audio output setting for the DVD player (including game machines) may be set to "PCM". Refer to the operating instructions supplied with the DVD player, and change the setting (such as "Dolby Digital/PCM" or "Dolby Digital") for usage with components having built-in Dolby Digital decoders. ➔ Playback signals are not recorded in Dolby digital format. ➔ The audio for the chapter being played is not a Dolby Digital signal.
DTS indicator light does not turn on	<ul style="list-style-type: none"> ➔ The DTS digital output setting on the DVD player (including game machines) is set to OFF. Refer to the operating instructions supplied with the DVD player, and set the DTS digital output setting to ON. ➔ Playback signals are not recorded in DTS format. ➔ The audio for the chapter being played is not a DTS signal. ➔ The DVD player does not support DTS format. Use a DVD player that supports DTS.
MPEG-2 AAC indicator does not light up.	<ul style="list-style-type: none"> ➔ Playback signals are not recorded in MPEG-2 AAC format.

Symptom	Cause and remedy
CS (back surround) indicator does not light up.	<p>➔ The format of input signal is other than Dolby digital (multi channel) or DTS (multi channel).</p> <ul style="list-style-type: none"> • Play a DVD software of Dolby digital (multi channel) or DTS (multi channel) format. • Change the setting on the output component so that the correct format is input. <p>➔ Dolby digital (multi channel) or DTS (multi channel) sound is not played back. First start playback on the connected component, and make sure that the DECODE MODE indicator lights up, then change the output mode.</p>
The batteries cannot be charged	<p>➔ Dry-cell batteries are being used. Insert the supplied or optional rechargeable batteries.</p> <p>➔ Rechargeable batteries other than supplied or specified batteries are being used. Insert the supplied or specified rechargeable batteries.</p>

Precautions

On safety

- Do not drop, hit, or otherwise expose the processor or headphones to strong shocks of any kind. This could damage the product.
- Do not disassemble or attempt to open any parts of the system.

On power sources and placement

- If you are not going to use the system for a long time, unplug the AC power adaptor from the outlet. When removing the plug, grip the AC power adaptor. Do not pull on the cord.
- Do not place the system in any of the following locations.
 - Location exposed to direct sunlight, near a heater, or other extremely high-temperature location
 - Dusty location
 - On an unsteady or inclined surface
 - Location exposed to large amounts of vibrations
 - Bathroom or other high-humidity locations

On headphones

Act considerately

When the volume is too high, the sound leaks outside the headphones. Be careful not to raise the volume too high that it bothers people around you.

There is a tendency to raise the volume when using in noisy places. However, the volume should be kept at a level where you can respond when called while listening to the headphones.

On ear pads

The ear pads are replaceable. Replace them when they are worn out. To replace the ear pads, consult your nearest Sony dealer.

On cleaning

Use a soft cloth slightly moistened with mild detergent solution. Do not use solvents such as thinner, benzene or alcohol as these may damage the surface.

When the product breaks

- When the product breaks, or if a foreign object gets inside the unit, immediately turn off the power and consult your nearest Sony dealer.
- When taking the system to a Sony dealer, be sure to take both the headphones and processor.

Specifications

Digital surround processor (DP-IF8000)

Decoder functions	Dolby Digital Dolby Pro Logic II DTS DTS-ES 6.1ch MPEG-2 AAC
Virtual sound function	OFF Virtual front Virtual surround 5.1 & 6.1
Modulation System	DQPSK
Secondary carrier wave frequency	4.5 MHz
Transmission distance	Approx. 10 m to the front
Transmission range	12 – 24,000 Hz
Distortion rate	1% or less (1 kHz)
Audio inputs	Optical input (rectangular-type) × 2 Analogue input (pin jack left/right) × 1
Power requirements	DC 9 V (from the supplied AC power adaptor)
Dimensions (w/h/d)	Approx. 85 × 190 × 200 mm (3 ³ / ₈ × 7 ¹ / ₂ × 7 ¹ / ₈ inch)
Mass	Approx. 1.0 kg (2 lb 30 oz)

Cordless stereo headphones (MDR-IF8000)

Playback frequency range	12 – 24,000 Hz
Power requirements	Rechargeable nickel-metal hydride batteries (supplied or sold separately) or R6 (size AA) alkaline batteries
Mass	Approx. 350 g (10 oz) (including the supplied rechargeable nickel-metal hydride batteries)

Supplied accessories

Stand for digital surround processor (1)
AC power adaptor (9 V) (1)
Rechargeable nickel-metal hydride batteries NH-AA(1600mAh min.) (2)
Battery charger (1)
Charging plug for battery charger (1) (UK, Hong Kong and European model only)
Optical digital connecting cable (rectangular plug ↔ rectangular plug, 1.5 m) (1)
Operating Instructions (1)
Product Information (1)

Recommended accessories

Connecting cables

RK-C310, RK-C315, RK-C320, RK-C330 (pin plug × 2 ↔ pin plug × 2)
RK-G129 (stereo mini-plug ↔ pin plug × 2)

Optical digital selector

SB-D30

Optical digital connecting cable

POC-5A, POC-10A, POC-15A (optical rectangular plug ↔ optical rectangular plug)
POC-5AB, POC-10AB, POC-15AB (optical rectangular plug ↔ optical mini-plug)

Rechargeable nickel-metal hydride battery

NH-AA-B2A (two batteries)

Charger

BCG-34HNB2 (a charger and two rechargeable nickel-metal hydride batteries)
You can purchase it only in the US, Canada and Europe (except for the U.K).

Design and specifications are subject to change without notice.

AVERTISSEMENT

Pour éviter tout risque d'incendie ou d'électrocution, n'exposez pas cet appareil à la pluie ni à l'humidité.

Pour éviter tout risque d'incendie ou d'électrocution, ne posez pas de récipients remplis d'eau (p. ex. des vases) sur l'appareil.

Pour éviter tout risque d'électrocution, n'ouvrez pas le coffret. Ne confiez les réparations qu'à un technicien qualifié.

N'installez pas l'appareil dans un espace restreint, comme une bibliothèque ou un meuble encastré.

Pour les utilisateurs aux Etats-Unis et au Canada

RECYCLAGE DES ACCUMULATEURS À HYDRURE MÉTALLIQUE DE NICKEL

Les accumulateurs à hydrure métallique de nickel sont recyclables.

Vous pouvez contribuer à préserver l'environnement en rapportant les piles usées dans un point de collection et recyclage le plus proche.



Pour plus d'informations sur le recyclage des accumulateurs, téléphonez le numéro gratuit 1-800-822-8837 (Etats-Unis et Canada uniquement), ou visitez <http://www.rbrc.org/>

Avertissement: Ne pas utiliser des accumulateurs à hydrure métallique de nickel qui sont endommagés ou qui fuient.

Table des matières

Caractéristiques principales	4
Inventaire des composants et des accessoires	5
Position et fonctions des pièces	6
Panneau avant du processeur	6
Panneau arrière du processeur	7
Description des pièces du casque d'écoute	8
Charge des piles rechargeables ..	9
Insertion des piles rechargeables dans le chargeur	9
Charge	10
Raccordement du système de casque d'écoute	12
Installation du système	12
Raccordement du processeur à des appareils numériques	13
Raccordement du processeur à des appareils analogiques	14
Branchement sur la prise murale	15
Pose des piles dans le casque d'écoute	16
Ecoute du son provenant d'un appareil raccordé	17
Casques d'écoute supplémentaires	24
Dépannage	25
Précautions d'utilisation	28
Caractéristiques techniques	29

FR

Caractéristiques principales

Le MDR-DS8000 est un système de casque d'écoute ambiophonique numérique utilisant la transmission infrarouges numérique.

Vous pouvez profiter des avantages d'un son ambiophonique multicanal (le son "surround" avec ce casque d'écoute en raccordant tout simplement le processeur ambiophonique numérique sur un lecteur de DVD, un téléviseur numérique, un récepteur de diffusion numérique par satellite, etc., à l'aide du câble de raccordement numérique optique fourni.

- Compatible Dolby Digital*, Dolby Pro Logic II*, DTS-ES*, DTS* et MPEG-2 AAC* (Même le logiciel "Dolby Digital Surround EX" peut être reproduit dans sa totalité par un algorithme unique).
- Homologué Dolby Digital/Dolby Pro Logic II et DTS Virtual.
- Traitement du signal par processeur Logic 3D créant, au casque d'écoute, un son ambiophonique reproduisant l'environnement d'une salle de cinéma.
- Casque d'écoute sans fil utilisant un système de transmission numérique à infrarouges dont la qualité sonore égale celle des disques compacts. Ce casque isole des bruits extérieurs et des interférences (transmission non compressée).
- Afin d'offrir un son plus réaliste, un système de détection des mouvements de la tête est intégré au casque.
- Portée de réception des signaux infrarouges atteignant 10 m.
- Mécanisme auto-ajustable qui évite à l'utilisateur d'avoir à régler la taille du serre-tête.
- Fonction de mise sous tension et hors tension automatique : le casque se met automatiquement sous tension lorsqu'il est posé sur la tête et hors tension lorsqu'il est retiré.
- Commande de volume pour ajuster le volume aux oreillettes gauche et droite du casque.
- Il est possible d'utiliser simultanément des casques supplémentaires MDR-IF8000 (vendus séparément) afin de permettre à plus d'une personne de profiter du son ambiophonique produit.
- Casque d'écoute alimenté avec des piles rechargeables nickel-hydrure métallique (fournies et vendues séparément) ou des piles alcalines R6 de taille AA (vendues séparément).

* Le processeur ambiophonique numérique de ce système intègre les décodeurs Dolby Digital, Dolby Pro Logic II, DTS-ES et DTS ainsi que le décodeur MPEG-2 AAC.

Fabriqués sous licence de Dolby Laboratories et de Digital Theater Systems, Inc.

"Dolby", "AC-3", "Pro Logic", le logo "AAC" et le symbole double-D  sont des marques commerciales de Dolby Laboratories.

"DTS" et "DTS VIRTUAL" sont des marques commerciales de Digital Theater Systems, Inc.

Numéro du brevet AAC

Brevet 5,848,391 ; 5,291,557 ; 5,451,954 ; 5,400,433 ; 5,222,189 ; 5,357,594 ; 5,752,225 ; 5,394,473 ; 5,583,962 ; 5,274,740 ; 5,633,981 ; 5,297,236 ; 4,914,701 ; 5,235,671 ; 07/640,550 ; 5,579,430 ; 08/678,666 ; 98/03037 ; 97/02875 ; 97/02874 ; 98/03036 ; 5,227,788 ; 5,285,498 ; 5,481,614 ; 5,592,584 ; 5,781,888 ; 08/039,478 ; 08/211,547 ; 5,703,999 ; 08/557,046 ; 08/894,844

Symbole CE

Le symbole CE est valable uniquement pour les produits vendus au sein de l'Union européenne.

Inventaire des composants et des accessoires

Avant d'installer le système, vérifiez que tous les composants sont présents.

Processeur (1)

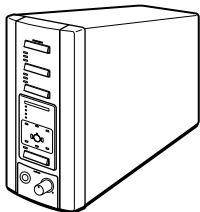

Casque d'écoute stéréo sans fil (1)



Support (pour le processeur) (1)

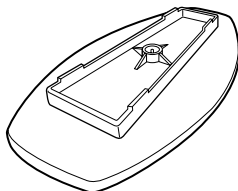

Chargeur de piles (1)

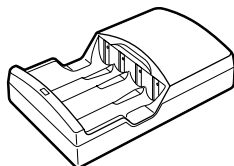

**Fil d'alimentation du chargeur de piles (1)
(Modèle destiné au Royaume-Uni et à Honk-Kong uniquement)**

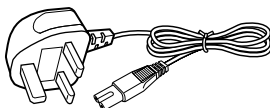

**Fil d'alimentation (du chargeur de piles) (1)
(Modèle destiné à l'Europe continentale uniquement)**

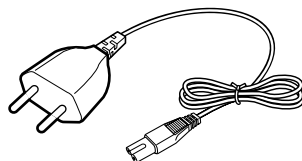

Piles rechargeables nickel-hydrure métallique de type NH-AA (2)

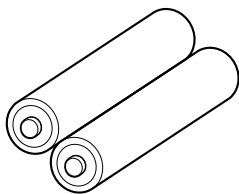

Câble de raccordement numérique optique (de type rectangulaire ↔ de type rectangulaire) (1)

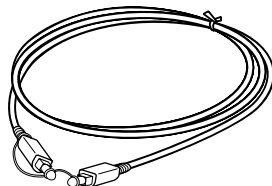

Adaptateur secteur (1)

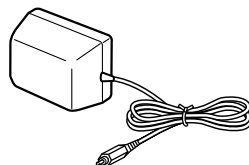

Position et fonctions des pièces

Panneau avant du processeur

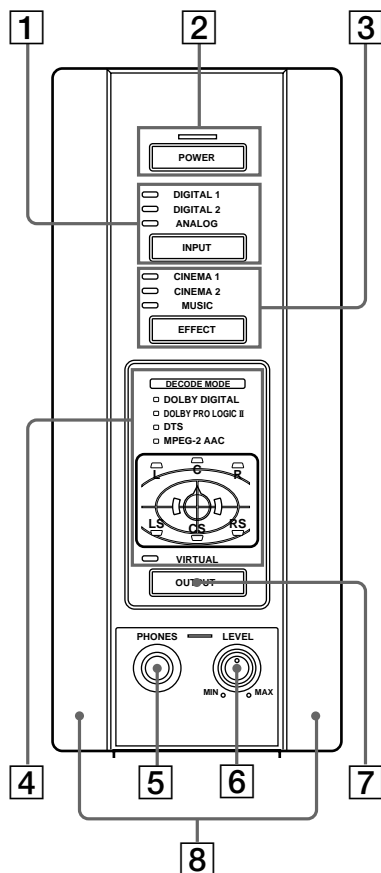

- 1** **Témoins DIGITAL 1 et 2 (entrées numériques)**
Témoïn ANALOG (entrée analogique)
 Touche INPUT (entrée)

Appuyez sur cette touche pour sélectionner la source d'entrée (DIGITAL 1, DIGITAL 2 ou ANALOG).

- 2** **Témoïn POWER (alimentation)**

Ce témoin s'allume en vert lorsque vous allumez le processeur.

Interrupteur de marche/arrêt (POWER)

Appuyez sur cette touche pour mettre le processeur sous tension ou hors tension.

- 3** **Témoins CINEMA 1 et 2**

Témoïn MUSIC

Touche EFFECT (pour plus de détails, reportez-vous à la page 20)

Appuyez sur cette touche pour sélectionner le champ acoustique (CINEMA 1, CINEMA 2 ou MUSIC).

- 4** **Témoïn du mode de décodeur**

(pour plus de détails, reportez-vous à la page 19)

- 5** **Prise PHONES (casque d'écoute)**

(pour plus de détails, reportez-vous aux pages 20 et 24)

Branchez votre casque d'écoute sur cette prise. Branchez le casque MDR-F1 (vendu séparément) pour obtenir le meilleur son ambiophonique possible.

- 6** **Commande PHONES — LEVEL**

Tournez cette commande pour régler le volume du casque d'écoute (vendu séparément) branché sur la prise PHONES.

- 7** **Touche OUTPUT (sortie)**

Appuyez sur cette touche pour sélectionner le mode de sortie (OFF, VIRTUAL FRONT ou VIRTUAL SURROUND).

- 8** **Emetteur à infrarouges**

Placez l'émetteur en ligne droite avec le capteur et de façon à ce qu'il n'y ait pas d'obstacle entre eux.

Panneau arrière du processeur

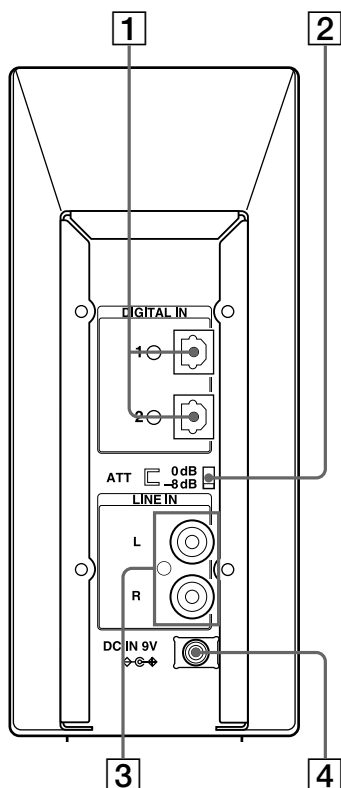

- 1 Prises DIGITAL IN 1 et 2 (entrées numériques)** (pour plus de détails, reportez-vous à la page 13)
Branchez sur cette prise un lecteur DVD, un téléviseur numérique, un récepteur de diffusion numérique par satellite, un lecteur LD ou tout autre appareil numérique (vendus séparément).
- 2 Commutateur ATT (atténuateur)**
Réglez ce commutateur sur 0 dB lorsque le volume de l'entrée analogique est trop faible. Normalement, ce commutateur doit être réglé sur -8 dB.
- 3 Prise LINE IN (entrée ligne)** (pour plus de détails, reportez-vous à la page 14)
Branchez la fiche de sortie audio de l'appareil audio/vidéo utilisé (vendu séparément), tel qu'un magnétoscope ou un téléviseur sur cette prise.
- 4 Prise DC IN (alimentation CC)**
Branchez l'adaptateur secteur fourni sur cette prise. (N'utilisez pas d'autre adaptateur secteur que celui fourni. L'utilisation de produits dont la polarité de fiche ou d'autres caractéristiques diffèrent de celles de cet adaptateur peut entraîner des problèmes de fonctionnement).

Description des pièces du casque d'écoute

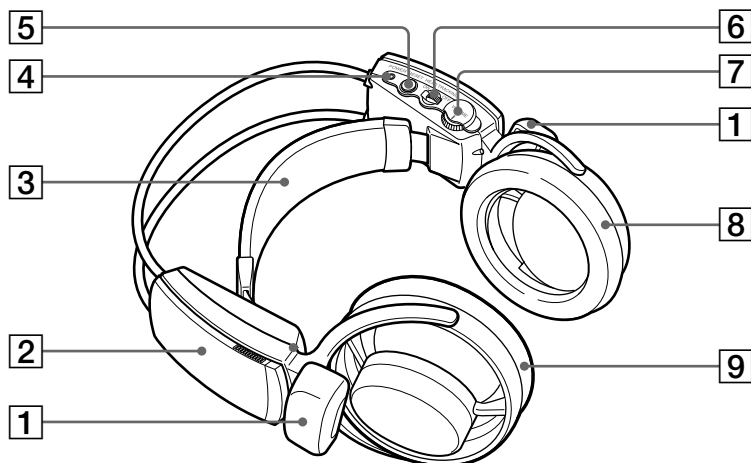

1 Capteur d'infrarouges

Des capteurs d'infrarouges sont placés à deux endroits, des deux côtés de l'appareil.

2 Logement des piles

Pour ouvrir le logement, appuyez sur le couvercle et soulevez-le. Ce logement est conçu uniquement pour les piles rechargeables fournies et pour les piles alcalines R6 de taille AA.

3 Serre-tête auto-ajustable

Le casque d'écoute se met automatiquement sous tension lorsqu'il est posé sur la tête.

4 Témoin POWER (alimentation)

Lorsque vous soulevez le serre-tête auto-ajustable, le témoin s'allume en rouge si les piles sont suffisamment chargées.

5 Touche RESET (pour plus de détails, reportez-vous à la page 21)

Utilisez cette touche pour réinitialiser les informations de position de la fonction de détection des mouvements de la tête.

6 Interrupteur HEAD TRACKING (pour plus de détails, reportez-vous à la page 21)

Pour activer la fonction de détection des mouvements de la tête, mettez cet interrupteur sur ON lorsque le mode de sortie du processeur est réglé sur VIRTUAL (autre que OFF).

7 Commande VOL (volume)

Utilisez cette commande pour régler le volume.

8 Oreillette (droite)

9 Oreillette (gauche)

Charge des piles rechargeables

Avant d'utiliser pour la première fois les piles rechargeables fournies, chargez-les. N'utilisez pas d'autre chargeur que celui qui vous a été fourni. Il permet de charger jusqu'à quatre piles à la fois.

Insertion des piles rechargeables dans le chargeur

Insérez les deux piles nickel métal hydrure rechargeables fournies en mettant les extrémités \oplus et \ominus dans le bon sens.

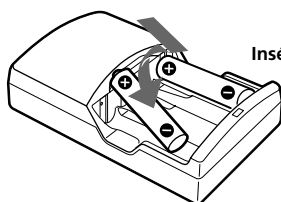

Insérez l'extrémité \ominus en premier.

Remarques

- Placez les piles rechargeables nickel-hydrure métallique dans le chargeur et appuyez dessus jusqu'à ce qu'elles s'engagent.
- Pour recharger deux piles, insérez-les dans les logements extérieurs du chargeur. Le mode de charge à grande vitesse est sélectionné automatiquement et les piles sont rechargées en 2 heures environ.

Charge

(modèle pour les Etats-Unis et le Canada uniquement)

① Basculez la fiche de charge vers l'extérieur.

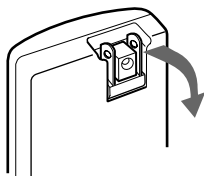

② Branchez la fiche dans la prise murale.

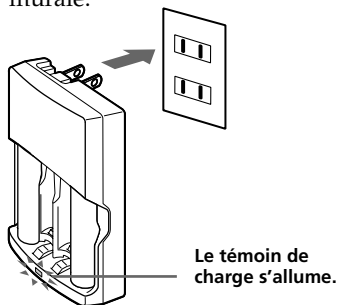

(Modèle pour le Royaume-Uni, Honk-Kong et l'Europe continentale)

① Raccordez le fil d'alimentation au chargeur.

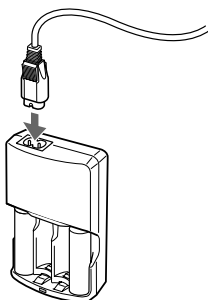

② Branchez la fiche dans la prise murale.

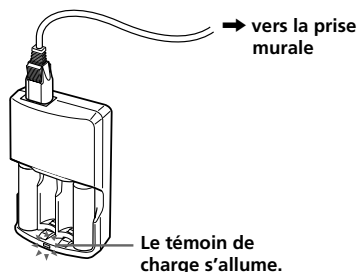

Les piles sont rechargées en 2 heures environ*.

Le témoin de charge s'éteint lorsque la recharge est terminée. Débranchez le chargeur de la prise murale et retirez les piles rechargeables.

* En mode de charge à grande vitesse.

Durée d'utilisation

Environ 7 heures*

* La durée d'utilisation indiquée ci-dessus est valable uniquement si les piles sont utilisées après avoir été complètement rechargées. La durée d'utilisation peut varier selon la température ou les autres conditions d'utilisation.

Remarques

- Jusqu'à quatre piles peuvent être chargées à la fois avec le chargeur fourni. La durée de charge des piles varie selon le nombre de piles mises à recharger en même temps.
 - Lorsqu'une ou deux piles rechargeables sont rechargées dans les logements extérieurs du chargeur : environ deux heures (mode de charge à grande vitesse)
 - Autres situations : environ 4 heures
- Pendant la charge, la température du chargeur et des piles augmente légèrement. Ceci n'a rien d'anormal.
- Débranchez le chargeur lorsque vous ne l'utilisez pas.
- N'utilisez pas et ne rangez pas le chargeur à proximité d'appareils de chauffage, dans des endroits chauds exposés à la lumière directe du soleil ou dans des endroits humides.
- Le témoin de charge peut s'éteindre plus tôt que d'habitude lorsque vous rechargez des piles qui n'étaient pas complètement déchargées.
- Les piles rechargeables nickel-hydrure métallique doivent être remplacées lorsque leur durée est inférieure à la moitié du temps prévu ci-dessus même après avoir été complètement rechargées. Achetez des piles rechargeables nickel-hydrure métallique R6 de taille AA de Sony (NH-AA). Commandez ces piles dans le magasin où vous avez acheté cet appareil ou chez votre revendeur agréé Sony.

AVERTISSEMENT

Le chargeur de piles fourni peut recharger les piles aux hydrures métalliques de nickel R6 (taille AA), R03 (taille AAA) (NH-AA, NH-AAA) de Sony. Ne jamais essayer de recharger d'autres types de piles rechargeables ou des piles sèches. L'emploi de ce chargeur avec d'autres types de piles peut causer une fuite, une surchauffe et une explosion.

Raccordement du système de casque d'écoute

Installation du système

Vous pouvez installer le processeur en position verticale ou horizontale.

Pour l'utiliser en position verticale :

Utilisez une pièce de monnaie pour fixer le support fourni à la base du processeur.

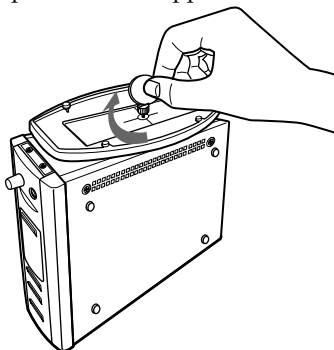

Pour l'utiliser en position horizontale :

Placez le processeur de manière à ce que les quatre tampons en caoutchouc soient placés vers le bas.

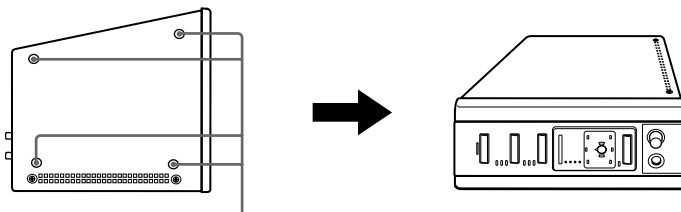

Tampons en caoutchouc

Remarques

- Installez le processeur dans un endroit où aucun obstacle ne le sépare du casque pendant l'utilisation.
- N'installez pas le processeur en position instable, par exemple sur un téléviseur. En tombant, le processeur pourrait s'endommager ou entraîner des blessures.
- Si le processeur est installé en position verticale, fixez toujours le support pour plus de sécurité.
- Selon les conditions d'installation, si le processeur est en position horizontale, il est possible que la portée de transmission d'infrarouges n'atteigne pas la valeur maximale.
- Si vous installez le processeur en position horizontale, ne le posez pas sur le côté non muni de tampons en caoutchouc.

Raccordement du processeur à des appareils numériques

Utilisez le câble de raccordement numérique optique fourni pour brancher la prise de sortie numérique optique d'un lecteur de DVD (ou d'un lecteur de LD), d'un téléviseur numérique ou d'autres appareils numériques sur la prise DIGITAL IN 1 ou 2 du processeur.

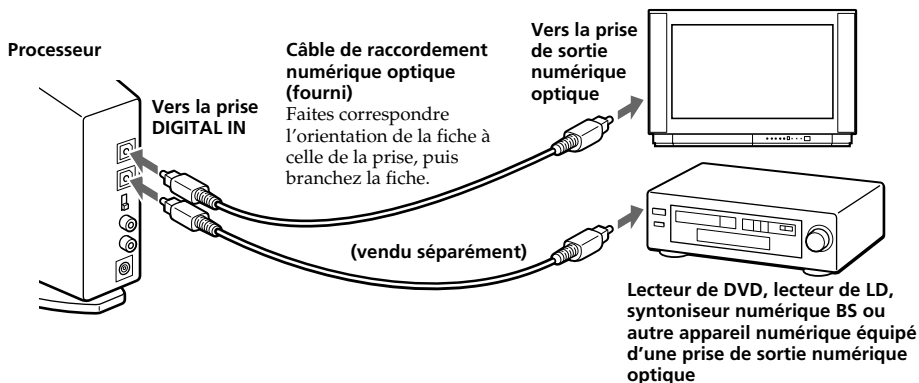

Remarques

- Le câble de raccordement numérique optique est un appareil de très haute précision sensible aux secousses et aux pressions externes. Par conséquent, faites attention lors du branchement et du débranchement de la fiche du câble.
- Ce système n'est pas muni de prises AC-3 RF. Les signaux AC-3 RF provenant des lecteurs de LD ne peuvent donc pas être reçus directement.
- L'entrée numérique du processeur ne lit pas les fréquences d'échantillonnage de 96 kHz. Réglez la sortie numérique du lecteur de DVD sur 48 kHz lorsque vous utilisez ce système. Des parasites peuvent se faire entendre à la réception d'un signal numérique de 96 kHz.

DTS

- Un lecteur de DVD compatible DTS est nécessaire pour la lecture de disques DVD enregistrés en mode audio DTS. (Pour plus de détails, reportez-vous au mode d'emploi du lecteur de DVD.)
- Lors de la lecture de disques LD et CD enregistrés au format DTS, des parasites risquent de se produire pendant l'avance rapide ou le rembobinage. Ceci n'a rien d'anormal.
- Si la sortie numérique DTS est réglée sur "OFF" sur le lecteur de DVD, aucun son ne se fait entendre, même si la sortie DTS est sélectionnée dans le menu de DVD.
- Il se peut qu'aucun son ne se fasse entendre lorsque le lecteur de DVD et cet appareil sont raccordés par une connexion analogique. Dans ce cas, utilisez une connexion numérique.

(Suite à la page suivante)

Câbles de raccordement (vendus séparément)

- Utilisez un câble optique (POC-5A ou autre, vendu séparément) pour raccorder plus de deux appareils externes.
- Utilisez le POC-5AB (mini-prise ↔ prise rectangulaire, vendu séparément) pour raccorder la mini-prise de sortie numérique des lecteurs de DVD ou de CD portables ou d'autres appareils numériques à la prise DIGITAL IN.

Sélecteur numérique optique (vendu séparément)

Lors du raccordement de plusieurs appareils numériques, il est recommandé d'utiliser le sélecteur numérique optique SB-D30 (entrée à trois lignes, sortie à deux lignes, vendu séparément).

Remarques sur le câble de raccordement numérique optique

- Ne faites pas tomber d'objets sur le câble de raccordement numérique optique et ne le soumettez pas à des chocs.
- Lorsque vous branchez ou débranchez le câble, tenez-le par la prise.
- Assurez-vous que les extrémités du câble de raccordement numérique optique restent propres. Si de la poussière s'accumule sur les extrémités du câble, son efficacité risque de diminuer.
- Lorsque vous rangez le système, placez le protège-fiche sur la fiche et ne pliez pas le câble de raccordement numérique optique à un rayon inférieur à 25 mm.

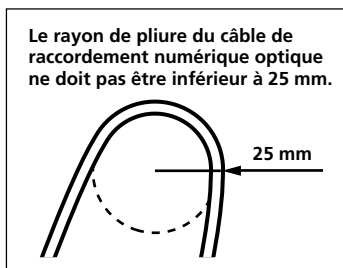

Raccordement du processeur à des appareils analogiques

Utilisez un cordon audio (vendu séparément) pour raccorder les prises de sortie audio du magnétoscope, du téléviseur ou d'autres appareils aux prises LINE IN (L/R) (gauche/droite) du processeur.

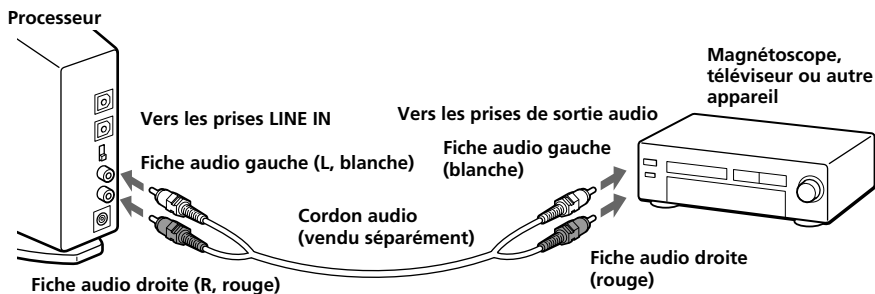

Câbles de raccordement (vendus séparément)

Pour raccorder une mini-prise stéréo (prise de sortie de ligne ou prise de casque d'écoute) à une prise LINE IN, utilisez le câble RK-G129 (mini-fiches stéréo ↔ prise à broche x 2). Dans ce cas, réglez le volume du lecteur à un niveau moyen. Des parasites peuvent se produire si le volume du lecteur est réglé trop bas.

Pour plus de détails sur les autres types de câbles de raccordement (vendus séparément), reportez-vous à la page 29.

Réglage du volume d'entrée

Si le volume est bas lorsque vous utilisez une connexion analogique, réglez le commutateur ATT (atténuateur) sur "0dB".

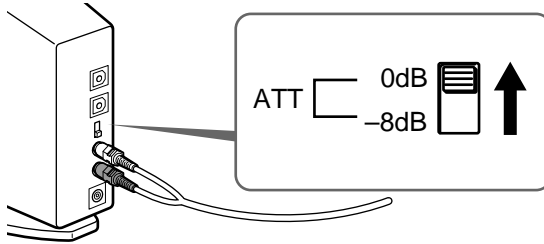

Réglage

Appareils raccordés

Réglage	Appareils raccordés
0dB	Téléviseur, appareils portables et autres appareils à faible niveau de sortie
-8dB	Autres appareils (réglages initiaux)

Remarques

- Baissez le volume avant de régler le commutateur ATT.
- Si le son reçu par les prises LINE INPUT est déformé (il peut arriver que des parasites se fassent entendre en plus du son émis), réglez le commutateur ATT sur "-8 dB".

Branchement sur la prise murale

Processeur

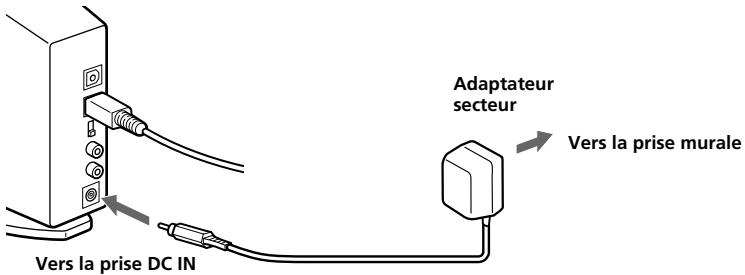

Remarques

- N'utilisez pas d'autre adaptateur secteur que celui qui vous a été fourni. L'utilisation d'adaptateurs secteur dont la polarité de fiche ou d'autres caractéristiques diffèrent de celles de cet adaptateur peut entraîner une panne de l'appareil.



Fiche à polarité unifiée

- N'utilisez que l'adaptateur secteur fourni. Même les adaptateurs secteur dont la tension et la polarité de fiche sont les mêmes que celles de cet adaptateur risquent d'endommager l'appareil à cause de leur capacité électrique ou d'autres facteurs.

Pose des piles dans le casque d'écoute

Comme indiqué dans le schéma ci-dessous, insérez deux piles rechargeables nickel-hydrure métallique complètement rechargées (page 9) en plaçant les extrémités ⊕ et ⊖ dans la bonne direction. Insérez le côté ⊖ en premier.

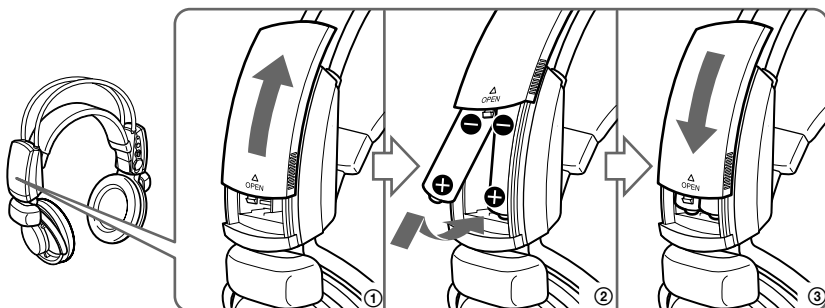

Utilisation de batteries en option

Vous pouvez également utiliser des piles alcalines R6 de taille AA. Insérez les piles comme indiqué ci-dessus.

Durée d'utilisation pour des piles sèches

Type de pile	Durée d'utilisation
Pile alcaline LR6 (SG) de Sony	Environ 7 heures*

* La durée d'utilisation indiquée ci-dessus peut varier selon la température ou les conditions d'utilisation.

Remarque

N'utilisez pas de piles au manganèse dans cet appareil.

Réinstallation du couvercle du logement des piles si celui-ci se détache

Comme indiqué dans le schéma ci-dessous, alignez **A** avec **A** et **B** avec **B**, rattachez puis faites glisser le couvercle pour le remettre en place.

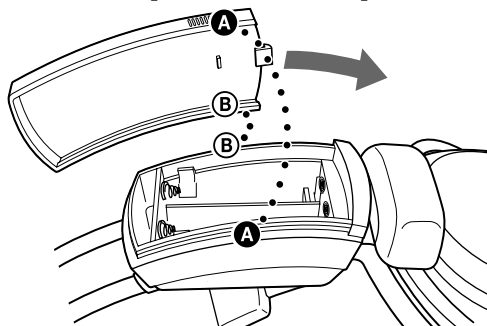

Ecoute du son provenant d'un appareil raccordé

Avant de commencer à utiliser l'appareil, lisez la section "Raccordement du système de casque d'écoute" (pages 12 à 16) et effectuez les raccordements appropriés.

- 1** Mettez sous tension l'appareil raccordé au processeur.

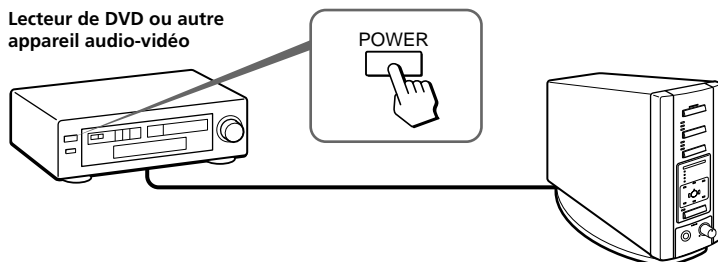

- 2** Appuyez sur la touche POWER pour mettre le processeur sous tension. Le témoin POWER s'allume en vert.

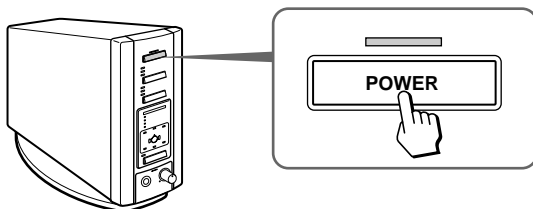

- 3** Placez le casque sur la tête.

Le témoin POWER s'allume en rouge et le casque se met automatiquement sous tension.

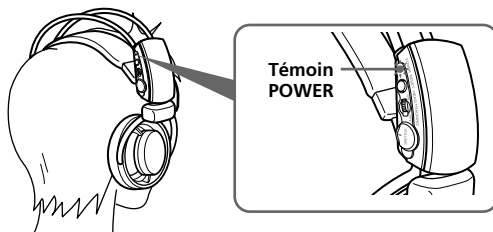

(Suite à la page suivante)

4 Appuyez sur INPUT pour sélectionner la source que vous souhaitez écouter.

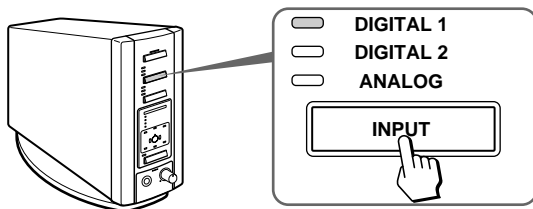

Témoin allumé	Source sonore sélectionnée
DIGITAL 1	Son de l'appareil raccordé à la prise DIGITAL IN 1
DIGITAL 2	Son de l'appareil raccordé à la prise DIGITAL IN 2
ANALOG	Son de l'appareil raccordé aux prises LINE IN

Remarque

Pour écouter des sources sonores doubles (MAIN/SUB), raccordez l'appareil aux prises LINE IN, puis sélectionnez la source sonore que vous souhaitez écouter sur le lecteur, le téléviseur ou tout autre appareil.

5 Lancez la lecture de la source sélectionnée à l'étape 4.

6 Appuyez plusieurs fois sur OUTPUT pour sélectionner le mode de sortie (effet ambiophonique) (voir page 19).

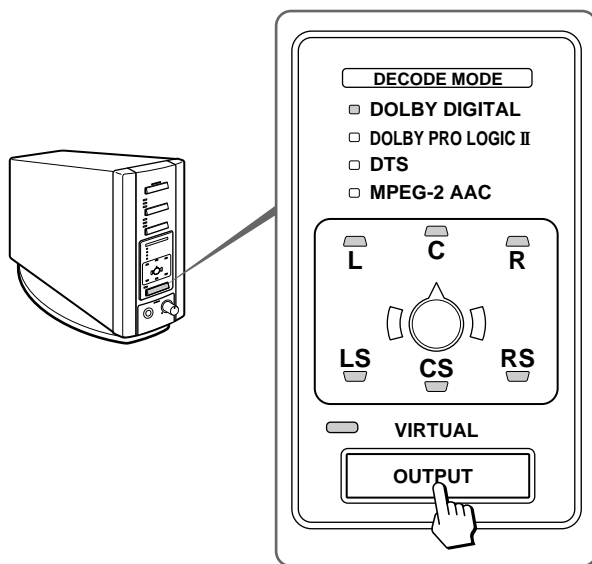

Témoin allumé

Mode de sortie (effet ambiophonique)

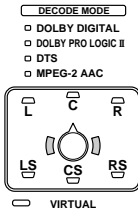

OFF

Ecoute normale avec le casque.

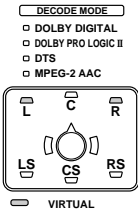

VIRTUAL FRONT

Effet virtuel par lequel le son semble provenir de deux haut-parleurs (droit et gauche) placés devant vous

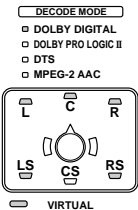

VIRTUAL SURROUND 5.1

Effet ambiophonique virtuel par lequel le son semble provenir non seulement de deux haut-parleurs avant (droit et gauche), mais aussi d'un haut-parleur central, de deux haut-parleurs arrière (droit et gauche) et d'un caisson de basses.

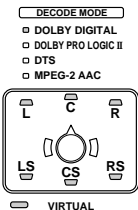

VIRTUAL SURROUND 6.1

Il est possible de sélectionner ce mode uniquement lorsque le signal est reçu d'une source multicanal au format DOLBY DIGITAL ou DTS.

Effet ambiophonique virtuel par lequel le son semble provenir de trois haut-parleurs avant (droit, gauche et centre), de trois haut-parleurs arrière (droit, gauche et centre) et d'un caisson de basses.

Remarque

Le mode VIRTUAL SURROUND 6.1 ne peut être sélectionné que lorsque la source multicanal est en mode de lecture au format DOLBY DIGITAL ou DTS (assurez-vous que le témoin DECODE MODE s'allume). Il est impossible de sélectionner VIRTUAL SURROUND 6.1 dans les autres modes (mode d'arrêt, écran de menu, etc.).

Témoin DECODE MODE

Lorsque le mode de sortie est réglé sur VIRTUAL SURROUND 5.1 ou VIRTUAL SURROUND 6.1, le processeur identifie automatiquement le format du signal audio reçu et le témoin correspondant s'allume. Réglez le mode audio sur l'un des formats disponibles (Dolby Digital, DTS, MPEG-2 AAC, etc.) sur l'appareil raccordé (lecteur de DVD, récepteur de diffusion numérique par satellite, etc.).

- DOLBY DIGITAL : Signal reçu au format DOLBY DIGITAL.
- DOLBY PRO LOGIC II : Signal reçu à 2 canaux (numérique ou analogique) au format DOLBY PRO LOGIC II.
- DTS : Signal reçu au format DTS.
- MPEG-2 AAC : Signal reçu au format MPEG-2 AAC.

(Suite à la page suivante)

7 Appuyez sur **EFFECT** pour sélectionner le champ acoustique souhaité (uniquement lorsqu'un paramètre autre que "OFF" est sélectionné à l'étape 6 de la page 18).

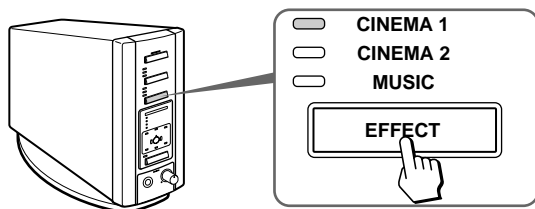

Témoin	Champ acoustique et source sonore appropriée
CINEMA 1	Ce mode reproduit le champ acoustique d'une grande pièce telle qu'une salle de cinéma ou de concert. Ce mode convient aux sources sonores des films.
CINEMA 2	Ce mode produit un son plus réaliste que le mode CINEMA 1, ce qui vous donne l'impression d'être dans le film lui-même. Ce mode convient aux sources sonores des films.
MUSIC	Ce mode reproduit le champ acoustique d'une pièce possédant une bonne acoustique. Ce mode convient aux sources musicales.

Remarque

Si le mode de sortie (effet sonore) est réglé sur "OFF" à l'étape 6 de la page 18, vous ne pouvez pas sélectionner le champ acoustique, même si vous appuyez sur EFFECT.

8 Réglez le volume.

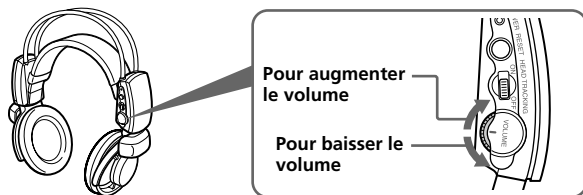

Réglage du volume du casque d'écoute (vendu séparément) branché sur la prise de casque (PHONES)

Pour régler le volume, tournez la commande PHONES—LEVEL.

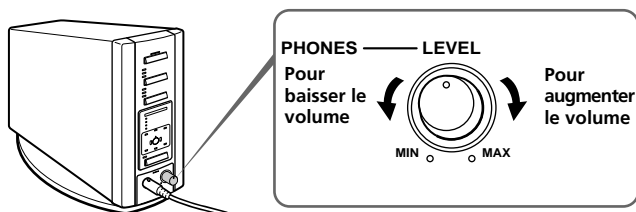

Remarque

Lorsque vous regardez un film, n'augmentez pas trop le volume pendant les scènes calmes. Lors de la scène bruyante suivante, le son pourrait endommager votre ouïe.

9 Réglez la fonction de détection des mouvements de la tête sur ON (uniquement lorsqu'un paramètre autre que OFF est sélectionné à l'étape 6 de la page 19).

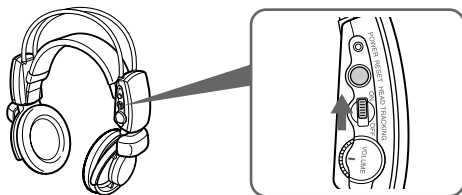

Placez-vous face à la source sonore (par exemple votre téléviseur), puis réglez l'interrupteur HEAD TRACKING sur la position ON. Attendez 2 secondes sans bouger.

Ne bougez pas la tête jusqu'à ce que le système de détection des mouvements de la tête se soit stabilisé. Pendant cette période, aucun son n'est émis.

Lorsque le système de détection des mouvements de la tête s'est stabilisé, le son de lecture se fait entendre.

Ensuite, même si vous tournez la tête dans toutes les directions, le son se fait entendre comme s'il provenait de l'avant.

Remarques

- Portez toujours le casque en position verticale (comme indiqué à la page 17) de manière à ce que le système de détection des mouvements de la tête reste stable.
- Lorsque l'interrupteur HEAD TRACKING est réglé sur ON, et lorsque vous mettez le casque alors qu'il est sous tension, attendez toujours deux secondes sans bouger la tête car le système de détection des mouvements de la tête doit se stabiliser à chaque fois.
- Si le son du casque d'écoute (pendant que vous êtes face à votre téléviseur) semble différer de la direction réelle du téléviseur, placez-vous face au téléviseur et appuyez sur la touche RESET du casque.

Lorsque vous l'enlevez, le casque se met automatiquement hors tension : — fonction Auto Power On/Off

Lorsque vous ne l'utilisez pas, faites attention de ne pas suspendre le casque de manière à activer la fonction Auto Power On, ce qui déchargerait la batterie.



Pour vérifier le niveau de charge de la pile

Soulevez le serre-tête auto-ajustable et vérifiez le témoin d'alimentation POWER.

Si le témoin POWER s'allume en rouge, les piles sont encore bonnes.

Si le témoin POWER clignote et qu'un bip sonore intermittent provient du casque, rechargez les piles rechargeables ou remplacez les piles alcalines.

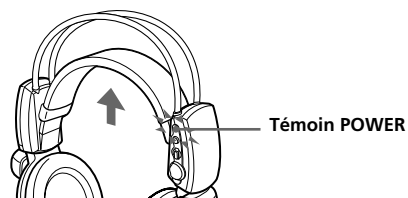

Période de transition entre les modes

Lorsque vous appuyez sur les touches du processeur pour changer de mode, le temps de transition entre les modes peut varier. Ce phénomène est dû aux différences de contrôle du système entre les modes.

(Suite à la page suivante)

Si aucun son ne se fait entendre dans le casque

Un bip sonore bref et répétitif se fait entendre et la fonction de coupure du son est activée automatiquement lorsque la sortie sonore du casque est désactivée parce que le casque se trouve en dehors de la zone de transmission à infrarouges ou que les signaux infrarouges sont interrompus. La fonction de coupure du son est automatiquement désactivée lorsque vous vous rapprochez du processeur ou que l'obstacle empêchant les infrarouges d'atteindre le casque est éliminé.

Zone de transmission à infrarouges

La zone approximative de transmission à infrarouges à partir du processeur est indiquée dans le schéma ci-dessous.

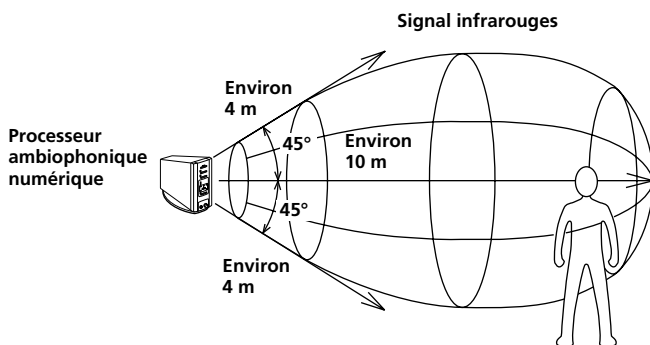

Remarques

- Etant donné que ce système utilise des signaux à infrarouges, il est possible que le son soit interrompu si les signaux sont bloqués. Ce phénomène est dû aux caractéristiques des signaux à infrarouges, et n'a rien d'anormal.
- Ne couvrez pas le capteur de signaux infrarouges avec la main ou les cheveux.
- Tant que le casque se trouve dans la zone de transmission indiquée dans le schéma ci-dessus, l'orientation du casque par rapport au processeur ambiophonique numérique n'a pas d'importance (de face, tourné à 90° ou à 180°).
- Le son peut varier selon la position du processeur et les conditions de la pièce. Il est recommandé de placer le processeur à l'endroit offrant la meilleure clarté sonore.
- Les signaux risquent d'être mélangés si le processeur est utilisé en présence d'autres processeurs ou transmetteurs.

Si aucun signal audio n'est reçu pendant 10 minutes

L'émission de signaux infrarouges à partir du processeur cesse automatiquement lorsque aucun signal audio n'est reçu pendant 10 minutes. Les signaux infrarouges sont émis automatiquement lorsque la réception d'un signal audio reprend.

L'émission de signaux infrarouges peut s'arrêter lorsqu'un son extrêmement faible est émis pendant environ 10 minutes en mode de réception de signaux analogiques. Dans ce cas, augmentez le volume de l'appareil audio-vidéo raccordé et baissez le volume du casque.

Remarques

- La luminosité de l'émetteur d'infrarouges du processeur ambiophonique numérique peut varier. Cependant, cela n'affecte pas la zone de transmission.
- Utilisez le casque à l'intérieur de la zone de transmission des signaux infrarouges (voir la section "Zone de transmission à infrarouges" à la page 22).
- N'utilisez pas ce système dans des zones exposées au rayonnement direct du soleil ou à une lumière puissante. Cela peut entraîner une coupure du son.
- Ce casque à oreillettes ouvertes est conçu de telle manière que le son peut être entendu même par les personnes qui ne portent pas le casque. N'augmentez pas trop le volume afin de ne pas déranger les gens qui se trouvent autour de vous.
- L'effet de son ambiophonique peut ne pas être obtenu à partir de sources sonores ne comprenant pas d'élément vidéo, telles que des CD audio.
- Ce système simule le niveau moyen de HRTF* commun à la plupart des gens. Cependant, comme le niveau de HRTF varie selon la personne l'effet peut varier d'une personne à une autre.

* Head Related Transfer Function (Fonction de transfert de l'oreille externe)

Casques d'écoute supplémentaires

Vous pouvez ajouter des casques au système de deux manières différentes.

Pour profiter avec d'autres personnes du son ambiophonique avec des casques sans fil

→ Plusieurs personnes peuvent profiter du son ambiophonique en même temps avec des casques à infrarouges sans fil MDR-IF8000 supplémentaires (vendus séparément).

* Le nombre de casques pouvant être utilisés dans la zone de transmission à infrarouges est illimité.

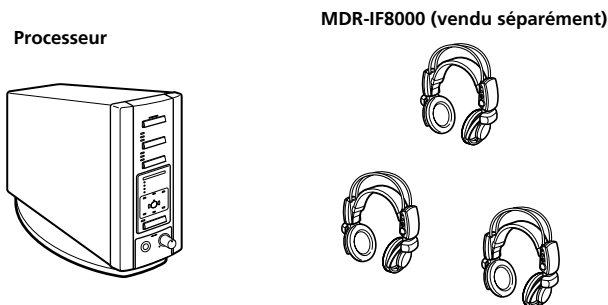

Remarque

Les casques sans fil à infrarouges analogiques (MDR-IF5000, etc.) ne peuvent pas être utilisés parce que cet appareil fonctionne avec un système de transmission à infrarouges numérique.

Pour raccorder un casque à fil

→ La prise de casque PHONE est réglée pour accueillir le casque MDR-F1 à fil à oreillettes ouvertes (vendu séparément), afin de vous offrir un son ambiophonique de haute qualité. Vous pouvez également utiliser n'importe quel casque à fil à oreillettes ouvertes sur cet appareil.

Pour obtenir un effet de son ambiophonique suffisant, il est recommandé d'utiliser le casque stéréo sans fil MDR-IF8000 ou le casque à fil MDR-F1 à oreillettes ouvertes.



Remarques

- Lorsque vous débranchez le casque de la prise PHONES, tirez toujours en tenant la fiche. Ne tirez jamais sur le cordon.
- L'effet ambiophonique peut ne pas être disponible lorsque vous utilisez un casque à oreillettes internes ou fermées.

Dépannage

Si vous rencontrez un problème pendant l'utilisation de ce système de casque d'écoute, vérifiez la liste ci-dessous. Si le problème persiste, consultez votre revendeur Sony.

Symptôme	Cause et solution
Aucun son	<ul style="list-style-type: none"> ➔ Vérifiez le branchement entre le processeur et l'appareil audio/vidéo. ➔ Allumez l'appareil audio-visuel raccordé au processeur et lancez la lecture. ➔ Vérifiez que vous avez sélectionné l'appareil que vous souhaitez écouter. ➔ Si vous raccordez le processeur sur un appareil audio/vidéo à l'aide des prises du casque, augmentez le volume de l'appareil audio/vidéo raccordé. ➔ Augmentez le volume du casque. ➔ Les piles du casque sont complètement à plat. Soulevez le serre-tête auto-ajustable. Si le témoin POWER reste éteint, rechargez les piles rechargeables ou remplacez les piles alcalines. Si le témoin POWER reste toujours éteint, faites réviser votre appareil par votre revendeur Sony. ➔ Vous essayez de lire une plage audio DTS sur un lecteur de DVD qui ne peut pas lire le format DTS. Utilisez soit un lecteur de DVD pouvant lire les enregistrements au format DTS ou sélectionnez une plage au format Dolby Digital ou PCM. ➔ Vous lisez un disque DVD enregistré au format DTS alors que la sortie numérique DTS du lecteur de DVD, y compris celles des jeux, est réglée sur "OFF". Reportez-vous au mode d'emploi du lecteur de DVD et réglez la sortie numérique DTS sur "ON". ➔ Vous lisez un disque DVD, y compris des jeux, enregistré au format DTS alors que le lecteur de DVD et le processeur sont raccordés par une connexion analogique. Raccordez-les avec une connexion numérique. (Le son analogique peut ne pas pouvoir être émis à partir du lecteur de DVD). ➔ La fonction de détection des mouvements de la tête ne fonctionne pas correctement. Si vous réglez l'interrupteur HEAD TRACKING sur ON après avoir mis le casque ou si vous le mettez alors que l'interrupteur HEAD TRACKING est réglé sur ON, attendez 2 secondes sans bouger la tête. Si vous n'entendez aucun son, même après avoir tenté cette opération, enlevez le casque d'écoute, puis remettez-le.
Son déformé (parfois accompagné de parasites)	<ul style="list-style-type: none"> ➔ Sur le processeur, mettez le commutateur ATT en position "-8dB". ➔ Si vous raccordez le processeur sur un appareil audio/vidéo à l'aide des prises du casque, baissez le volume de l'appareil audio/vidéo raccordé. ➔ Lorsque vous utilisez des sources audio au format DTS, réglez le mode de sortie du processeur sur VIRTUAL SURROUND (page 19).
Son faible	<ul style="list-style-type: none"> ➔ Sur le processeur, mettez le commutateur ATT en position "0dB". ➔ Si vous raccordez le processeur sur un appareil audio/vidéo à l'aide des prises du casque, augmentez le volume de l'appareil audio/vidéo raccordé. ➔ Augmentez le volume du casque.

(Suite à la page suivante)

Symptôme	Cause et solution
Un bref bip sonore se fait entendre.	<p>➔ Le casque ne peut recevoir les rayons infrarouges provenant du processeur.</p> <ul style="list-style-type: none"> • Mettez le processeur sous tension. • Vérifiez le branchement entre le processeur et l'adaptateur secteur, puis entre l'adaptateur secteur et la prise secteur. • Vérifiez s'il y a un obstacle entre le processeur et le casque. • Rapprochez-vous du processeur • Modifiez la position ou l'angle du processeur. • Vérifiez que vous ne couvrez pas le capteur de signaux infrarouges du casque avec la main ou les cheveux. • Si vous utilisez le casque à proximité d'une fenêtre exposée aux rayons directs du soleil, tirez les rideaux ou descendez le store pour empêcher le soleil d'entrer ou, utilisez le casque dans un endroit non exposé au soleil. • Si vous utilisez ce système près d'un écran d'affichage au plasma, éloignez-vous de cet écran
Un long bip sonore se fait entendre.	<p>➔ Les piles du casque sont à plat. Soulevez le serre-tête auto-ajustable. Si le témoin POWER clignote, rechargez les piles rechargeables ou remplacez les piles alcalines. Si le témoin POWER continue de clignoter et qu'un bip sonore continue de se faire entendre, faites réviser votre appareil par votre revendeur Sony.</p>
L'effet de son ambiophonique n'est pas disponible	<p>➔ Sélectionnez le mode VIRTUAL SURROUND en appuyant sur la touche OUTPUT (pages 18 et 19).</p> <p>➔ La plage audio en cours de lecture ne compte pas de signal multicanal. L'effet ambiophonique ne fonctionne pas pour les sources sonores monaurales.</p>
Le son du casque semble différer de la direction réelle de votre téléviseur.	<p>➔ Tournez-vous face à l'appareil (p. ex : votre téléviseur) et appuyez sur la touche RESET du casque d'écoute.</p>
Le témoin DOLBY DIGITAL ne s'allume pas	<p>➔ Le réglage de sortie audio numérique du lecteur de DVD, y compris les jeux, est peut-être réglé sur "PCM" Reportez-vous au mode d'emploi fourni avec le lecteur de DVD, puis modifiez le réglage, par exemple "Dolby Digital/PCM" ou "Dolby Digital", pour pouvoir utiliser le lecteur de DVD avec des appareils à décodeur Dolby Digital intégré.</p> <p>➔ Les signaux de lecture ne sont pas enregistrés au format Dolby Digital.</p> <p>➔ La partie audio du chapitre en cours de lecture n'est pas au format Dolby Digital.</p>
Le témoin DTS ne s'allume pas	<p>➔ Le réglage de sortie numérique DTS du lecteur de DVD, y compris les jeux, est réglé sur OFF. Reportez-vous au mode d'emploi fourni avec le lecteur de DVD et réglez la sortie numérique DTS sur ON.</p> <p>➔ Les signaux de lecture ne sont pas enregistrés au format DTS.</p> <p>➔ La partie audio du chapitre en cours de lecture n'est pas au format DTS.</p> <p>➔ Le lecteur de DVD ne peut pas lire le format DTS. Utilisez un lecteur de DVD qui puisse lire le format DTS.</p>
Le témoin MPEG-2 AAC ne s'allume pas.	<p>➔ Les signaux de lecture ne sont pas enregistrés au format MPEG-2 AAC.</p>

Symptôme	Cause et solution
Le témoin CS (ambiophonique arrière) ne s'allume pas.	<ul style="list-style-type: none"> ➔ Le format du signal reçu n'est pas Dolby Digital (multicanal), ni DTS (multicanal). <ul style="list-style-type: none"> • Lisez plutôt un logiciel DVD au format Dolby Digital (multicanal) ou DTS (multicanal). • Modifiez le réglage de l'appareil de lecture de manière à recevoir le format correct. ➔ Le son au format Dolby Digital (multicanal) ou DTS (multicanal) n'est pas lu. Lancez d'abord la lecture sur l'appareil raccordé, assurez-vous que le témoin DECODE MODE s'allume, puis modifiez le mode de sortie.
Impossible de charger les piles	<ul style="list-style-type: none"> ➔ Des piles sèches ont été placées dans le chargeur. Insérez les piles rechargeables fournies ou en option. ➔ Des piles rechargeables autres que celles fournies ou recommandées ont été placées dans le chargeur. Insérez les piles rechargeables fournies ou recommandées.

Précautions d'utilisation

Sécurité

- Ne faites pas tomber le processeur ou le casque, ne les frappez pas et ne leur faites pas subir de chocs violent de quelque sorte que ce soit. Ceci pourrait endommager le produit.
- Ne démontez pas le système et n'essayez pas d'en ouvrir quelque partie que ce soit.

Sources d'alimentation et rangement

- Si vous prévoyez de ne pas utiliser le système pendant une période prolongée, veillez à débrancher l'adaptateur secteur de la prise murale. Lorsque vous le débranchez, tenez l'adaptateur secteur par la fiche. Ne tirez pas sur le cordon.
- N'entreposez pas le système dans un emplacement :
 - exposé à la lumière directe du soleil, à proximité d'un chauffage ou dans tout autre endroit dont la température est très élevée.
 - poussiéreux
 - instable ou sur une surface inclinée
 - sujet à d'importantes vibrations
 - très humide, par exemple une salle de bain

Casque

Respectez votre entourage

Lorsque le volume est trop élevé, le son est audible même pour ceux qui ne portent pas le casque. Ne montez pas trop le volume afin de ne pas déranger les gens qui se trouvent autour de vous.

Dans des endroits bruyants, la première réaction est généralement d'augmenter le volume. Cependant, maintenez le volume à un niveau auquel, pendant que vous portez le casque, vous pouvez entendre lorsque vous êtes appelé.

Oreillettes

Les oreillettes peuvent être remplacées lorsqu'elles sont usées. Pour obtenir des oreillettes de rechange, consultez votre revendeur Sony.

Nettoyage

Utilisez un chiffon doux légèrement imbibé d'une solution détergente douce. N'utilisez pas de solvants tels que des diluants, de la benzine ou de l'alcool qui pourraient endommager la surface de l'appareil.

L'appareil est défectueux

- Si l'appareil se brise ou qu'un corps étranger pénètre à l'intérieur, mettez immédiatement l'appareil hors tension et consultez votre revendeur Sony.
- Lorsque vous apportez le système chez votre revendeur, apportez également le casque et le processeur.

Caractéristiques techniques

Processeur ambiophonique numérique (DP-IF8000)

Fonctions de décodeur	Dolby Digital Dolby Pro Logic II DTS DTS-ES 6.1ch MPEG-2 AAC
Fonction de son virtuel	OFF Virtual front Virtual surround 5.1 & 6,1
Système de modulation	DQPSK
Fréquence de l'onde porteuse secondaire	4.5 MHz
Portée de transmission	Environ 10 m vers l'avant
Fréquences de transmission	12 – 24 000 Hz
Déformation	1 % ou moins (1 kHz)
Entrées audio	Entrée optique (type rectangulaire) × 2 Entrée analogique (prise à broches gauche et droite) × 1
Alimentation	9 V CC (de l'adaptateur secteur fourni)
Dimensions (l/h/p)	Environ 85 × 190 × 200 mm (3 ³ / ₈ × 7 ¹ / ₂ × 7 ¹ / ₈ po)
Poids	Environ 1.0 kg (2 lb 30 on)

Casque d'écoute stéréo sans fil (MDR-IF8000)

Fréquences de lecture	12 – 24 000 Hz
Alimentation	Piles rechargeables nickel-hydrure métallique (fournies ou vendues séparément) ou piles alcalines R6 de taille AA
Poids	Environ 350 g (10 on) (y compris les piles rechargeables nickel-hydrure métallique fournies)

Accessoires fournis

Support pour processeur ambiophonique numérique (1)
Adaptateur secteur (9 V) (1)
Piles rechargeables nickel-hydrure métallique de type NH-AA (1600 mAh min.) (2)
Chargeur (1)
Fil d'alimentation du chargeur (1) (Modèle pour le Royaume-Uni, Hong Kong et l'Europe continentale uniquement)
Câble de raccordement numérique optique (fiche rectangulaire ↔ fiche rectangulaire, 1,5 m) (1)
Mode d'emploi (1)
Informations concernant le produit (1)

Accessoires recommandés

Câbles de raccordement
RK-C310, RK-C315, RK-C320, RK-C330 (prise à broche × 2 ↔ prise à broche × 2)
RK-G129 (mini-prise stéréo ↔ prise à broche × 2)

Sélecteur numérique optique
SB-D30

Câble de raccordement numérique optique
POC-5A, POC-10A, POC-15A (prise rectangulaire optique ↔ prise rectangulaire optique)
POC-5AB, POC-10AB, POC-15AB (prise rectangulaire optique ↔ mini-prise optique)

Pile rechargeable nickel-hydrure métallique
NH-AA-B2A (deux piles)

Chargeur
BCG-34HNB2 (un chargeur et deux piles rechargeables nickel-hydrure métallique)
Disponible uniquement aux Etats-Unis, au Canada et en Europe (sauf au Royaume Uni).

La conception et les spécifications sont sujettes à modification sans préavis.

ADVERTENCIA

Para evitar incendios o el riesgo de electrocución, no exponga la unidad a la lluvia ni a la humedad.

Para evitar el riesgo de incendio o electrocución, no coloque sobre el aparato objetos que contengan líquidos como, por ejemplo, un jarrón.

Para evitar descargas eléctricas, no abra la unidad. En caso de avería, solicite los servicios de personal cualificado solamente.

No sitúe el aparato en un espacio cerrado, como una estantería o un armario empotrado.

Para clientes en EE.UU. y Canadá

RECICLADO DE BATERÍAS DE HIDRURO DE METAL DE NÍQUEL

Las baterías de hidruro de metal de níquel son reciclables. Usted podrá ayudar a conservar el medio ambiente devolviendo las baterías usadas al punto de recogida y reciclaje más próximo.



Para más información sobre el reciclado de baterías, llame al número gratuito 1-800-822-8837, o visite <http://www.rbrc.org/>

Precaución: No utilice baterías de hidruro de metal de níquel dañadas o con fugas.

Tabla de contenido

Características principales	4
Comprobación de componentes y accesorios	5
Ubicación y función de las piezas	6
Panel frontal del procesador	6
Panel trasero del procesador	7
Descripción de las piezas de los auriculares	8
Carga de las pilas recargables	9
Inserción de pilas recargables en el cargador de pilas	9
Carga	10
Conexión del sistema de auriculares	12
Configuración	12
Conexión del procesador a componentes digitales	13
Conexión del procesador a componentes analógicos	14
Conexión a la toma de pared	15
Inserción de las pilas en los auriculares	16
Escuchar el sonido de un componente conectado	17
Auriculares adicionales	24
Solución de problemas	25
Precauciones	28
Especificaciones	29

ES

Características principales

MDR-DS8000 es un sistema de auriculares digitales de sonido envolvente que utiliza la transmisión por infrarrojos digital.

Podrá disfrutar de un sonido multicanal envolvente mediante auriculares simplemente conectando el procesador de sonido envolvente digital al reproductor de DVD, a un televisor digital, a un receptor satélite de emisiones digitales, etc., a través del cable de conexión digital óptica suministrado.

- Compatible con Dolby Digital*, Dolby Pro Logic II*, DTS-ES*, DTS* y MPEG-2 AAC* (incluso el software "Dolby Digital Surround EX" se puede reproducir completamente mediante un algoritmo único).
- Con certificación Dolby Digital/Dolby Pro Logic II y DTS Virtual.
- Proceso de señales a través del procesador Logic 3D que crea un sonido envolvente a través de los auriculares que simula una sala de cine.
- Auriculares inalámbricos que utilizan un sistema de transmisión digital por infrarrojos que proporciona la misma calidad de sonido que los discos compactos, resistente a los ruidos externos y a las interferencias. (transmisión sin comprimir)
- Equipado con el sistema de rastreo de cabeza en los auriculares para crear un sonido más realista.
- Amplia recepción de infrarrojos con un alcance de hasta 10 m.
- Mecanismo de autoajuste que elimina la necesidad del ajuste de la cinta para la cabeza.
- Función automática de conexión/desconexión para conectar los auriculares en el momento de colocárselos y desconectarlos en el momento de quitárselos.
- Control VOL para ajustar el volumen de los auriculares derecho e izquierdo.
- Auriculares adicionales MDR-IF8000 (vendidos por separado) que se pueden utilizar al mismo tiempo para que varias personas puedan disfrutar de la experiencia del sonido envolvente.
- Para proporcionar alimentación a los auriculares se pueden utilizar pilas de hidruro metálico de níquel recargables (suministradas y vendidas por separado) o pilas alcalinas R6 (tamaño AA) (vendidas por separado).

* El procesador de sonido envolvente digital para el sistema incluye el decodificador Dolby Digital, el decodificador Dolby Pro Logic II, DTS-ES, DTS y MPEG-2 AAC.

Fabricado bajo la licencia de Dolby Laboratories y Digital Theater Systems, Inc.

"Dolby", "AC-3", "Pro Logic", el logotipo "AAC" y el símbolo de la doble D $\square\square$ son marcas comerciales propiedad de Dolby Laboratories.

"DTS" y "DTS VIRTUAL" son marcas comerciales de Digital Theater Systems, Inc.

Marca de patente AAC

Pat. 5,848,391; 5,291,557; 5,451,954; 5 400 433; 5,222,189; 5,357,594; 5 752 225; 5,394,473; 5,583,962; 5,274,740; 5,633,981; 5 297 236; 4,914,701; 5,235,671; 07/640,550; 5,579,430; 08/678,666; 98/03037; 97/02875; 97/02874; 98/03036; 5,227,788; 5,285,498; 5,481,614; 5,592,584; 5,781,888; 08/039,478; 08/211,547; 5,703,999; 08/557,046; 08/894,844

Marca CE

La marca CE es válida únicamente para productos comercializados en la Unión Europea.

Comprobación de componentes y accesorios

Antes de instalar el sistema, compruebe que se han incluido todos los componentes.

Procesador (1)

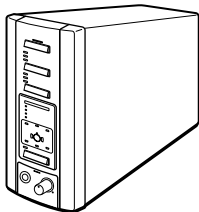

Auriculares estéreo inalámbricos (1)



Soporte (para el procesador) (1)

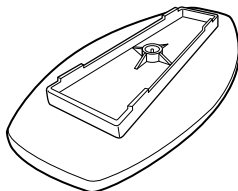

Cargador de pilas (1)

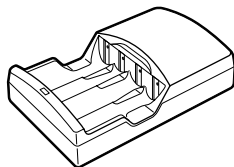

Enchufe de carga (para el cargador de pilas) (1)
(Sólo modelos del Reino Unido y de Hong Kong)

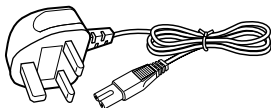

Enchufe de carga (para el cargador de pilas)
(Solamente para el modelo europeo)

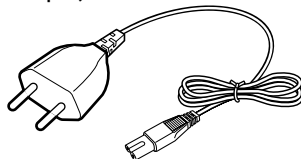

Pilas de hidruro metálico de níquel recargables NH-AA (2)

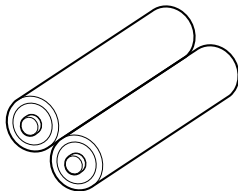

Cable de conexión digital óptica (tipo rectangular ↔ tipo rectangular) (1)

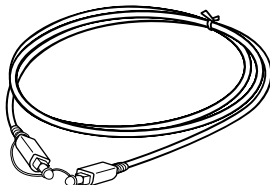

Adaptador de alimentación de CA (1)

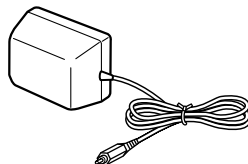

Ubicación y función de las piezas

Panel frontal del procesador

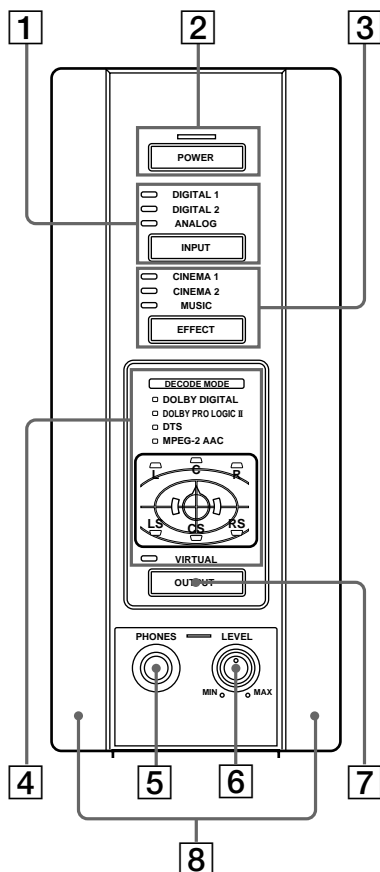

1 Indicador de entrada DIGITAL 1,2

Indicador de entrada ANALOG

Botón INPUT

Pulse para seleccionar la fuente de entrada (DIGITAL 1/DIGITAL 2/ANALOG).

2 Indicador POWER

Este indicador se encenderá en verde cuando conecte el procesador.

Selector POWER

Pulse para conectar y desconectar el procesador.

3 Indicador CINEMA 1,2

Indicador MUSIC

Botón EFFECT (consulte la página 20 para más información)

Pulse para seleccionar el campo de sonido (CINEMA 1/CINEMA 2/MUSIC).

4 Indicador del modo de

descodificación (consulte la página 19 para más información)

5 Toma PHONES (consulte las páginas

20, 24 para más información)

Conecte los auriculares a esta toma.

Conecte los auriculares MDR-F1 (vendidos por separado) para obtener un efecto de sonido envolvente óptimo.

6 Control PHONES — LEVEL

Gírelo para ajustar el volumen de los auriculares (vendido por separado) conectados a la toma PHONES.

7 Botón OUTPUT

Púlselo para seleccionar el modo de salida (OFF/VIRTUAL FRONT/VIRTUAL SURROUND).

8 Emisor de infrarrojos

Ajuste el emisor en una posición directa y sin obstáculos al sensor.

Panel trasero del procesador

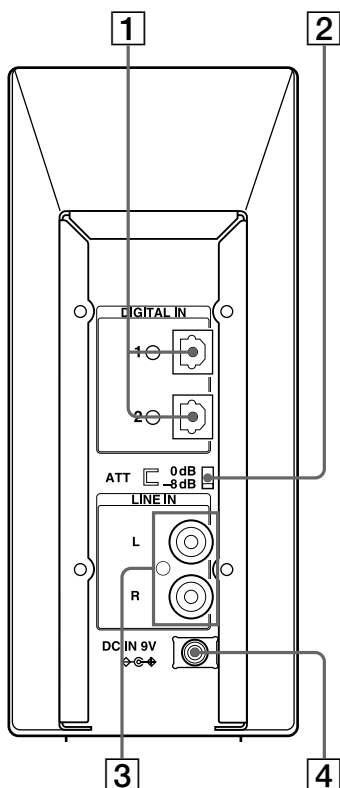

- 1 Toma DIGITAL IN 1,2** (consulte la página 13 para más información)
Conecte a esta toma un reproductor de DVD, un televisor digital, un receptor satélite de emisiones digitales, un reproductor de LD u otros componentes digitales (vendidos por separado).
- 2 Interruptor ATT (atenuador)**
Ajuste este interruptor en 0dB si el volumen es demasiado bajo en una entrada analógica. Normalmente, este interruptor debe estar ajustado en -8dB.
- 3 Toma LINE IN** (consulte la página 14 para más información)
Conecte a esta toma la toma de salida de audio del equipo de audio/vídeo (vendida por separado) como, por ejemplo, un reproductor de casetes de vídeo o un televisor.
- 4 Toma DC IN**
Conecte a esta toma el adaptador de alimentación de CA suministrado. (Asegúrese de utilizar el adaptador de alimentación de CA suministrado. Si utiliza productos con distintas polaridades de enchufe u otras características, puede provocar un mal funcionamiento.)

Descripción de las piezas de los auriculares

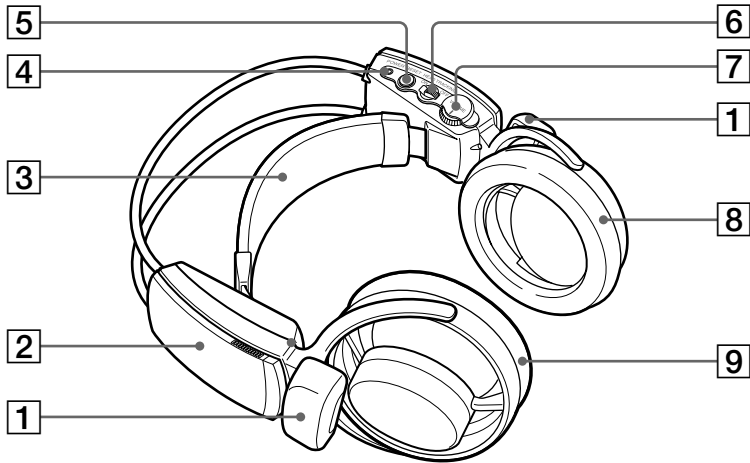

1 Sensor de infrarrojos

Hay sensores de infrarrojos en dos ubicaciones a ambos lados.

2 Compartimento de pilas

Pulse y abra la tapa hacia arriba. Este compartimento de pilas es solamente para las pilas recargables suministradas y las pilas alcalinas R6 (tamaño AA).

3 Cinta autoajustable para la cabeza

Los auriculares se encienden automáticamente al colocárselos.

4 Indicador POWER

Si se tira de la cinta autoajustable para la cabeza, el indicador se ilumina en rojo cuando la alimentación de las pilas es suficiente.

5 Botón RESET (consulte la página 21 para más información)

Utilícelo para restablecer la información de ubicación de la función de rastreo automático.

6 Interruptor HEAD TRACKING (consulte la página 21 para más información)

Para activar la función de rastreo automático, conecte el interruptor en ON si el modo de salida del procesador está ajustado en VIRTUAL (distinto de OFF).

7 Control VOL (volumen)

Utilícelo para ajustar el volumen.

8 Almohadilla para el oído (derecho)

9 Almohadilla para el oído (izquierdo)

Carga de las pilas recargables

Las pilas recargables suministradas deberán recargarse antes de utilizarlas por primera vez.

Asegúrese de utilizar el cargador de pilas suministrado. Se pueden cargar hasta cuatro pilas a la vez.

Inserción de las pilas recargables en el cargador de pilas

Inserte las dos pilas recargables de hidruro de níquel metálico con los extremos \oplus y \ominus en la dirección correcta.

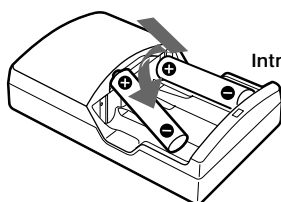

Introduzca el extremo \ominus primero.

Notas

- Presione las pilas recargables de hidruro de níquel metálico en el cargador hasta que queden bien ajustadas en la cavidad.
- Cuando cargue dos pilas, insértelas en la sección más exterior del cargador de pilas. El modo de carga de alta velocidad (seleccionado automáticamente) completa la carga en aproximadamente 2 horas.

Carga

(solamente en el modelo para EE.UU. y Canadá)

① Tire del enchufe de carga.

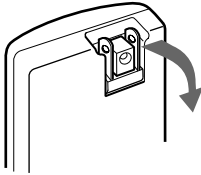

② Insértelo en la toma de pared.

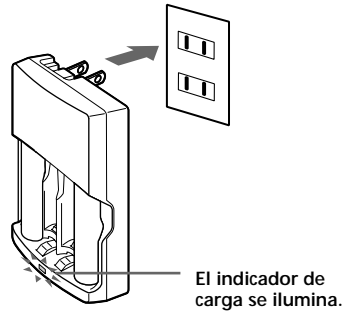

(solamente en el modelo para el Reino Unido, Hong Kong y Europa)

① Conecte el enchufe de carga al cargador de pilas.

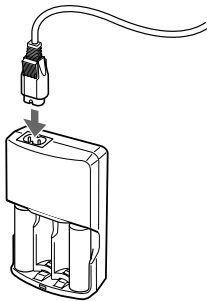

② Insértelo en la toma de pared.

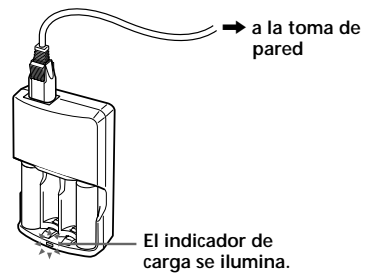

La carga se completa en aproximadamente 2 horas*.

El indicador de carga se apaga cuando se ha completado la carga. Desenchufe el cargador de la toma y extraiga las pilas recargables.

* En el modo de carga de alta velocidad.

Tiempo de uso

Aprox. 7 horas*

* El tiempo de uso indicado solamente se consigue si se utilizan pilas completamente cargadas. El tiempo puede verse alterado por la temperatura y las condiciones de uso.

Notas

- Con el cargador de pilas suministrado se pueden cargar hasta cuatro pilas a la vez. El tiempo de carga de las pilas varía según el número de pilas que se recarguen al mismo tiempo.
 - Si carga una o dos pilas recargables en la parte más externa del cargador de pilas: aproximadamente 2 horas (modo de carga de alta velocidad)
 - Otros procesos de carga: aproximadamente 4 horas
- Durante la carga, tanto el cargador como las pilas se calientan ligeramente. No se trata de un mal funcionamiento.
- Asegúrese de desenchufar el cargador cuando no lo utilice.
- El indicador de carga se puede desconectar antes de lo habitual cuando se carga pilas que no se han agotado completamente.
- El indicador de carga se puede desconectar antes de lo habitual cuando se carga pilas que no se han agotado completamente.
- Las pilas recargables de hidruro metálico de níquel se deben sustituir por pilas nuevas cuando duren la mitad del tiempo que se espera de unas pilas completamente cargadas. Compre pilas recargables de hidruro metálico de níquel Sony R6 (tamaño AA)(NH-AA). Puede solicitar las pilas en el establecimiento donde adquirió esta unidad o a su proveedor Sony más cercano.

ADVERTENCIA

El cargador de pilas suministrado puede cargar pilas recargables de hidruro de níquel metálico Sony R6 (tamaño AA), R03 (tamaño AAA) (NH-AA, NH-AAA). No intente cargar otros tipos de pilas recargables o secas. Si se combinan diferentes tipos de pilas podrían producirse fugas, sobrecalentamientos y explosiones.

Conexión del sistema de auriculares

Configuración

Puede situar el procesador en posición vertical o de lado.

Para utilizarlo en posición vertical:

Utilice una moneda para unir el soporte suministrado con la parte inferior del procesador.

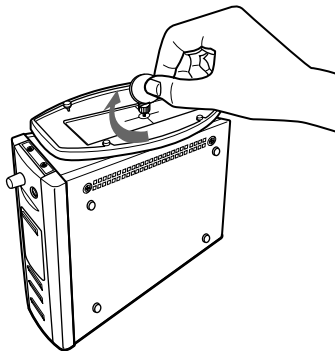

Para utilizarlo de lado:

Sítúe el procesador de modo que los cuatro soportes de goma estén en la parte inferior.

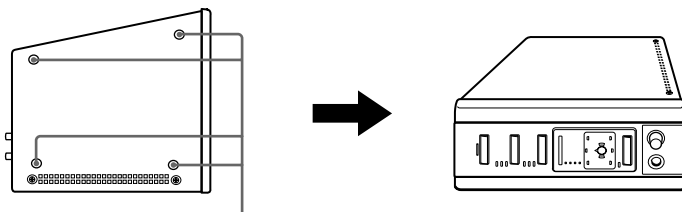

Soportes de goma

Notas

- Instale el procesador en una ubicación donde no haya obstáculos entre el procesador y los auriculares en el momento de su utilización.
- No instale el procesador en ubicaciones inestables como, por ejemplo, encima del televisor. Si el procesador se cae, podría causar lesiones o dañarse.
- Si el procesador se sitúa en posición vertical, únalo siempre al soporte para mayor seguridad.
- Si el procesador está situado de lado, podría no obtenerse el rango completo de transmisión de infrarrojos, en función de las condiciones de instalación.
- Si el procesador se sitúa de lado, no lo coloque del lado en que no hay soportes de goma.

Conexión del procesador a componentes digitales

Utilice el cable de conexión digital óptica para conectar la toma de salida digital óptica de un reproductor DVD (o reproductor LD), televisor digital u otros componentes digitales a la toma DIGITAL IN 1 ó 2 del procesador.

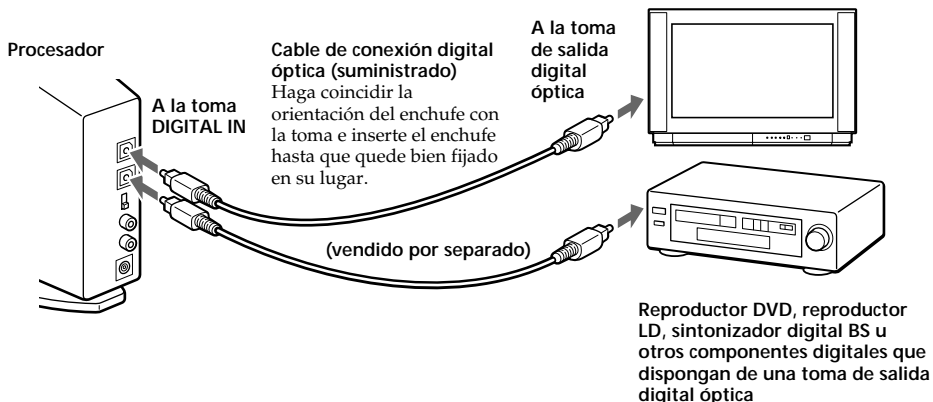

Notas

- El cable de conexión digital óptica es un dispositivo de una gran presión y es sensible a golpes y a presión externa. Por lo tanto, tenga cuidado cuando inserte y retire el enchufe del cable.
- Este sistema no se proporciona con tomas AC-3 RF, por lo tanto, las señales AC-3 RF de los reproductores LD no pueden enviarse directamente.
- La entrada digital para el procesador no soporta frecuencias de muestreo de 96 kHz. Ajuste la configuración de la toma digital para el reproductor de DVD a 48 kHz cuando utilice este sistema. Cuando entre una señal digital de 96 kHz se pueden oír ruidos.

DTS

- Se requiere un reproductor de DVD compatible con DTS para reproducir DVD grabados en sistema de audio DTS. (Para obtener más información, consulte el manual de instrucciones del reproductor de DVD.)
- Si reproduce LD y CD grabados en formato DTS, se pueden producir ruidos al avanzar y rebobinar con rapidez. No se trata de un mal funcionamiento.
- Si la salida digital DTS está ajustada en la posición "OFF" en el reproductor DVD, no se oirá ningún sonido, aunque se seleccione la salida DTS en el menú del DVD.
- No se oirá ningún sonido si se conecta analógicamente un reproductor DVD y esta unidad. En este caso, utilice una conexión digital.

(continuación)

Cables de conexión (se venden por separado)

- Utilice un cable óptico (POC-5A, etc., vendido por separado) para conectar más de dos componentes externos.
- Utilice POC-5AB (mini enchufe ↔ enchufe rectangular, vendido por separado) si conecta la mini toma de salida digital a reproductores DVD portátiles, reproductores de CD portátiles u otros componentes digitales a la toma DIGITAL IN.

Selector digital óptico (se vende por separado)

Se recomienda utilizar SB-D30 (selector digital óptico de 3 líneas de entrada y 2 de salida, vendido por separado) si conecta más de un componente digital.

Notas sobre el cable de conexión digital óptica

- No deje caer objetos sobre el cable de conexión digital óptica ni lo exponga a golpes.
- Sujete el enchufe para conectar o desconectar el cable.
- Asegúrese de que los extremos del cable de conexión digital óptica se mantienen siempre limpios. El polvo en los extremos del cable puede deteriorar su rendimiento.
- Cuando guarde el sistema, procure al extremo del enchufe y coloque el capuchón de no doblar el cable de conexión digital óptica con un radio de plegado inferior a 25 mm.

El radio de plegado del cable de conexión digital óptica no debe ser inferior a 25 mm.

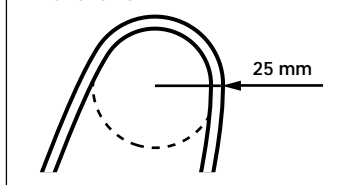

Conexión del procesador a componentes analógicos

Utilice un cable de audio (se vende por separado) para conectar las tomas de salida de audio de la videgrabadora, el televisor u otro componente a las tomas LINE IN (L/R) del procesador.

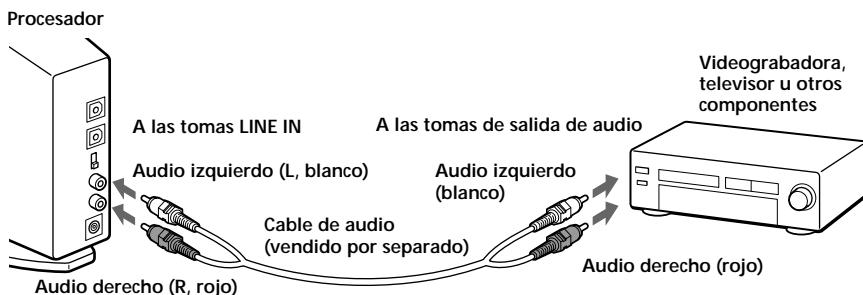

Cables de conexión (se venden por separado)

Utilice el cable RK-G129 (mini enchufe estéreo ↔ 2 enchufes de terminales) si conecta una mini toma estéreo (toma de salida de línea o toma de auriculares) a las tomas LINE IN. En este caso, ajuste el volumen del reproductor en un nivel medio. Si el volumen del reproductor se ajusta demasiado bajo, se pueden producir ruidos.

Consulte la página 29 para obtener más información acerca de otros cables de conexión (vendidos por separado).

Ajuste del nivel de entrada

Si el volumen es demasiado bajo utilizando una entrada analógica, ajuste el interruptor ATT (atenuador) en la posición "0dB".

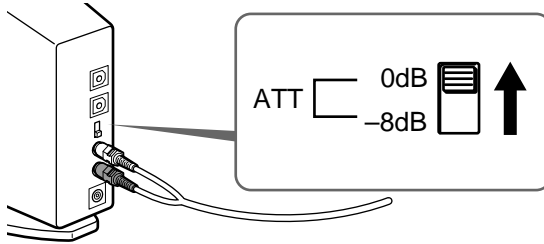

Ajuste	Componentes conectados
0dB	Televisor, componentes portátiles y otros componentes con nivel de salida bajo
-8dB	Otros componentes (ajustes iniciales)

Notas

- Asegúrese de bajar el volumen antes de ajustar el interruptor ATT.
- Si la entrada de audio a las tomas LINE INPUT es distorsionada (a veces, se puede oír ruido al mismo tiempo), ajuste el conmutador ATT en "-8dB".

Conexión a la toma de pared

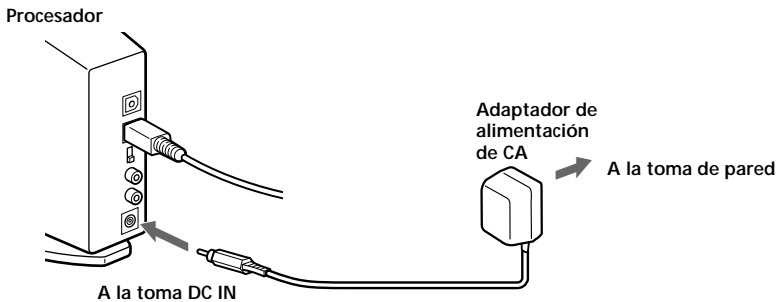

Notas

- Asegúrese de utilizar el adaptador de alimentación de CA suministrado. Si utiliza adaptadores de CA con distintas polaridades de enchufe u otras características, puede provocar un fallo en el producto.



Enchufe de polaridad unificada

- Asegúrese de utilizar siempre el adaptador de alimentación de CA suministrado. Incluso los adaptadores de alimentación de CA con un mismo voltaje y polaridad de enchufe pueden dañar este producto debido a la capacidad de corriente u otros factores.

Inserción de las pilas en los auriculares

Siga las indicaciones de la siguiente ilustración e inserte dos pilas recargables de hidruro metálico de níquel completamente cargadas (página 9) con los extremos \oplus y \ominus en la dirección correcta. Inserte primero el lado \ominus .

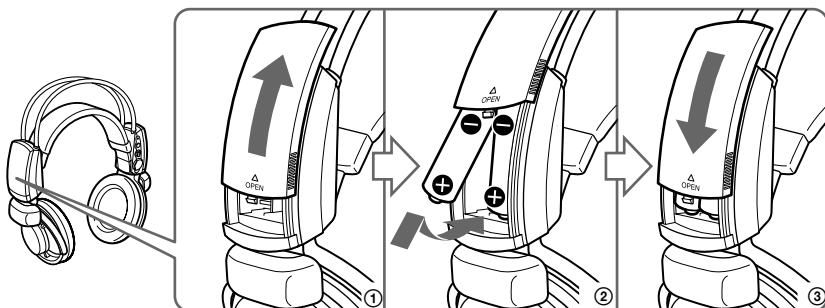

Si utiliza pilas opcionales

Puede utilizar también pilas alcalinas R6 (tamaño AA). Inserte las pilas como se indica en la instrucción anterior.

Tiempos de uso para las pilas secas

Tipo de pila	Tiempo de uso
Pila LR6 alcalina de Sony (SG)	Aprox. 7 horas*

* El tiempo de uso que se indica anteriormente puede variar en función de la temperatura y las condiciones de uso.

Nota

Las pilas de manganeso no se pueden utilizar con esta unidad.

Cómo volver a unir la tapa del compartimento de pilas en caso de que se desprenda

Siga las indicaciones de la ilustración y haga coincidir **A** con **A** y **B** con **B**, vuelva a unir la tapa y desplácela hasta colocarla en su sitio.

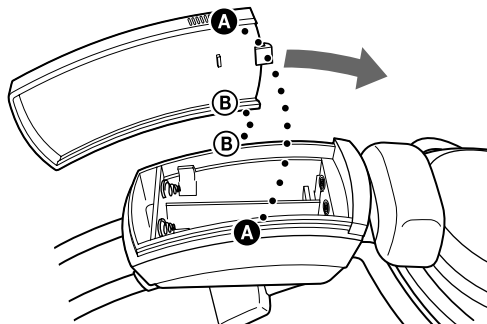

Escuchar el sonido de un componente conectado

Antes de iniciar el funcionamiento, asegúrese de leer “Conexión del sistema de auriculares” (páginas 12 a 16) y realice las conexiones adecuadas.

- 1 Encienda el componente conectado al procesador.

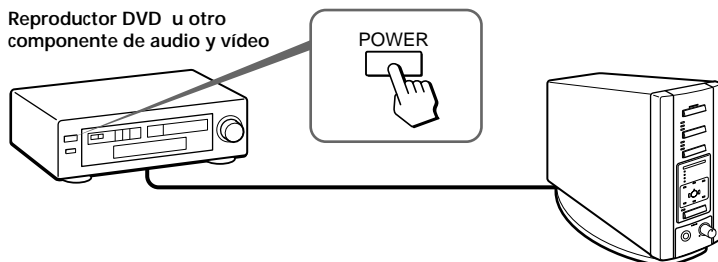

- 2 Pulse POWER para conectar el procesador.
El indicador POWER se iluminará en verde.

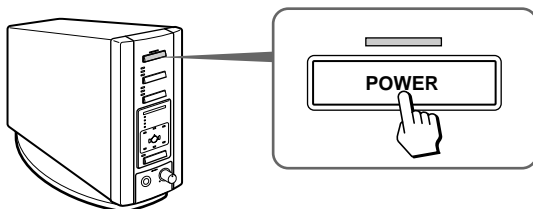

- 3 Colóquese los auriculares.
El indicador POWER se iluminará en rojo y los auriculares se conectarán automáticamente.

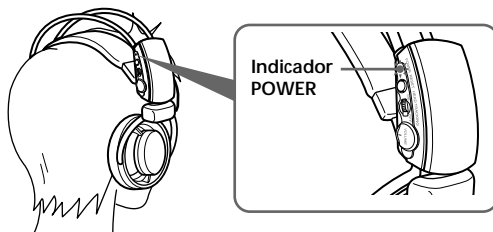

(continuación)

4 Pulse INPUT para seleccionar el componente que desee escuchar.

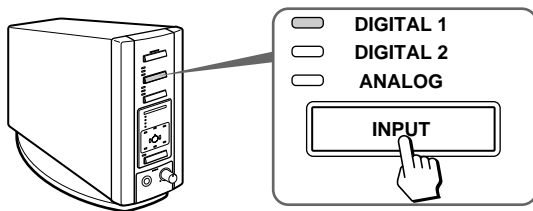

Luz del indicador	Fuente de sonido seleccionado
DIGITAL 1	Sonido del componente conectado a la toma DIGITAL IN 1
DIGITAL 2	Sonido del componente conectado a la toma DIGITAL IN 2
ANALOG	Sonido del componente conectado a las tomas LINE IN

Nota

Para escuchar fuentes de sonido audio dual (MAIN/SUB), conéctelo a las tomas LINE IN y, a continuación, seleccione la fuente de sonido que desee escuchar en el reproductor, en el televisor o en otro componente.

5 Inicie la reproducción del componente seleccionado en el paso 4.

6 Pulse OUTPUT varias veces para seleccionar el modo de salida (efecto de sonido envolvente) (consulte la página 19).

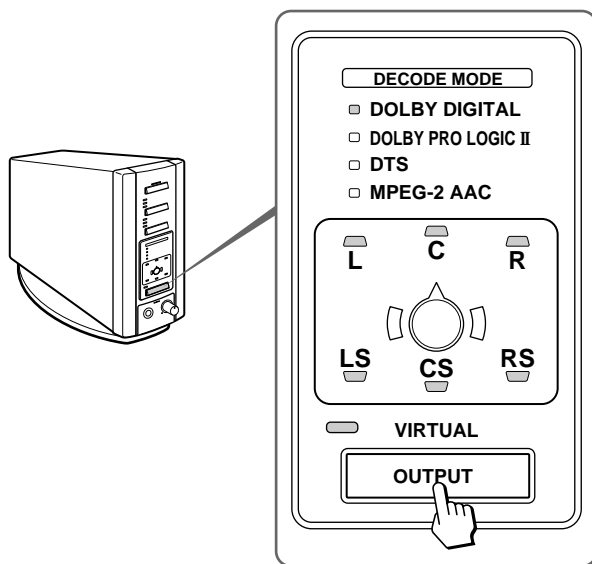

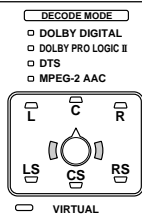
**OFF**

Reproducción de auriculares estándar.

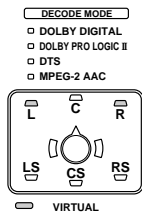
**VIRTUAL FRONT**

Efecto virtual mediante el cual se obtiene la sensación de que el sonido proviene de dos altavoces (derecho e izquierdo) situados enfrente del usuario.

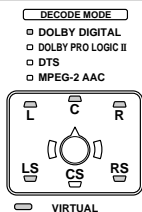
**VIRTUAL SURROUND 5.1**

Efecto de sonido envolvente virtual mediante el cual se obtiene la sensación de que el sonido proviene no sólo de dos altavoces (derecho e izquierdo), sino también de un altavoz central, dos altavoces posteriores (derecho e izquierdo) y un altavoz potenciador de graves.

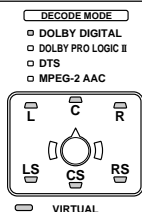
**VIRTUAL SURROUND 6.1**

Este modo sólo se puede seleccionar si la señal de entrada es de origen multicanal DOLBY DIGITAL o DTS.

Efecto de sonido envolvente virtual mediante el cual se obtiene la sensación de que el sonido proviene de tres altavoces frontales (derecho, izquierdo y central), tres altavoces posteriores (derecho, izquierdo y central) y un altavoz potenciador de graves.

Nota

Seleccione este modo en el modo de reproducción de la fuente multicanal de DOLBY DIGITAL o DTS (Asegúrese de que se ilumina el indicador DECODE MODE). Este modo no se puede seleccionar en los otros modos (modo de parada, modo de visualización del menú, etc.).

Indicación DECODE MODE

Si el modo de salida está ajustado en VIRTUAL SURROUND 5.1 o VIRTUAL SURROUND 6.1, el procesador automáticamente identifica el formato de la señal audio de entrada y se ilumina el indicador correspondiente. Alterne el audio entre Dolby Digital, DTS, MPEG-2 AAC, etc., de los equipos conectados (reproductor DVD, receptor satélite de emisiones digitales, etc.).

- DOLBY DIGITAL: Señal de entrada grabada en formato DOLBY DIGITAL.
- DOLBY PRO LOGIC II: Señal de 2 canales de entrada (digital o analógica) procesada por DOLBY PRO LOGIC II.
- DTS: Señal de entrada grabada en formato DTS.
- MPEG-2 AAC: Señal de entrada grabada en formato MPEG-2 AAC.

(continuación)

- 7** Pulse **EFFECT** para seleccionar el campo de sonido deseado. (Sólo cuando en el paso 6 de la página 18 se ha seleccionado un elemento distinto a “OFF”.)

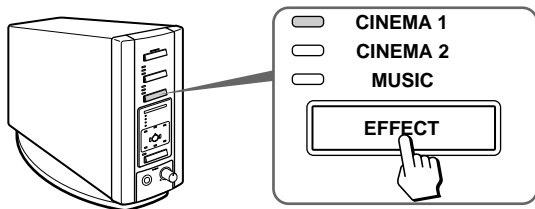

Luz del indicador	Campo de sonido y fuente de sonido adecuada
CINEMA 1	Modo que reproduce el campo de sonido de una habitación amplia, como una sala de cine o de conciertos. Este modo es adecuado para fuentes de sonido de película.
CINEMA 2	Modo que produce sonido más realista que CINEMA 1, como si estuviera dentro de la película. Este modo es adecuado para fuentes de sonido de película.
MUSIC	Modo que reproduce el campo de sonido de una sala de audición con un buen entorno acústico. Este modo es adecuado para escuchar música.

Nota

Si el modo de salida (efecto de sonido) está ajustado en “OFF” en el paso 6 de la página 18, no podrá seleccionar un campo de sonido, aunque pulse **EFFECT**.

- 8** Ajuste del volumen.

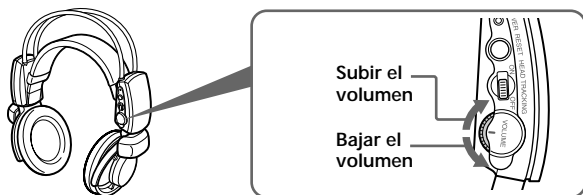

Para ajustar el volumen de los auriculares (vendidos por separado) conectados a la toma PHONES.

Gire **PHONES—LEVEL** para ajustar el volumen.

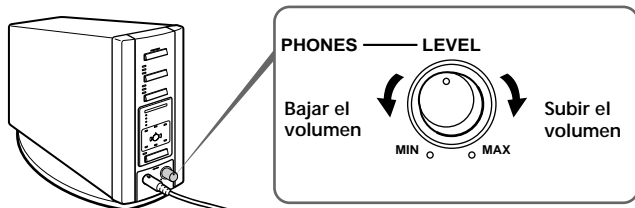

Nota

Cuando mire películas, procure no subir demasiado el volumen en las escenas silenciosas. Cuando se pase a una escena de más volumen podría dañar sus oídos.

9 Ajuste la función de rastreo de cabeza en la posición ON. (Sólo cuando en el paso 6 de la página 19 se ha seleccionado un elemento distinto a "OFF".)

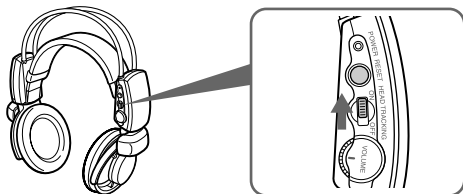

Mire hacia la fuente de sonido (por ejemplo el televisor) y ajuste el interruptor HEAD TRACKING en la posición ON. Espere 2 segundos sin moverse.

No mueva la cabeza hasta que el sistema de rastreo de cabeza esté estabilizado. En este periodo no se emite ningún sonido.

En cuanto se estabiliza el sistema de rastreo de cabeza, se puede escuchar el sonido de reproducción.

A continuación, el sonido se oír como si viniera de la parte frontal, incluso si gira la cabeza en todas las direcciones.

Notas

- Colóquese siempre los auriculares verticalmente (como se indica en la página 17) para que el sistema de rastreo de cabeza sea estable.
- Siempre que el interruptor HEAD TRACKING esté en la posición ON y se coloque los auriculares conectados, espere 2 segundos sin mover la cabeza, puesto que el sistema de rastreo de cabeza se estabiliza nuevamente cada vez.
- Si el sonido de los auriculares (mientras mira hacia el televisor) parece distinto a la dirección real del televisor, mire hacia adelante y pulse el botón RESET de los auriculares.

Los auriculares se desconectarán automáticamente cuando se los quite — Función de conexión y desconexión automática

Cuando no utilice los auriculares, cuélguelos de forma que no se active la función de conexión automática, puesto que se consumirían las pilas.



Para comprobar la energía restante de las pilas

Tire de la cinta autoajustable y compruebe el indicador POWER. Cuando el indicador POWER se enciende en rojo, las pilas todavía se pueden utilizar.

Cargue las pilas recargables o utilice pilas alcalinas nuevas si el indicador POWER parpadea y los auriculares emiten un pitido intermitente.

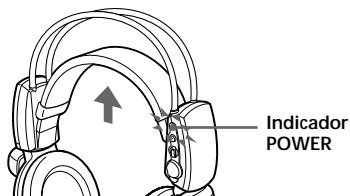

Tiempo de transición entre modos

Cuando pulse botones en el procesador para cambiar de modo, el tiempo de transición entre modos puede variar. Esto se debe a las diferencias en el control del sistema entre modos.

(continuación)

Si no se oye ningún sonido a través de los auriculares

Se oye un pitido corto repetidamente y la función de silencio se activa automáticamente si el sonido que emiten los auriculares se corta cuando los auriculares se encuentran fuera del área de transmisión de infrarrojos o cuando se interrumpen las señales de infrarrojos. La función de silencio se cancela automáticamente cuando se acerca al procesador o cuando ya no hay ningún obstáculo que se interponga en la dirección de las señales de infrarrojos.

Área de transmisión de infrarrojos

El área aproximada de transmisión de infrarrojos desde el procesador se muestra en la siguiente ilustración:

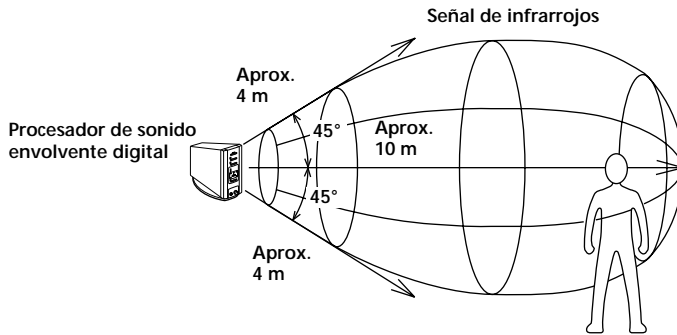

Notas

- Dado que el sistema utiliza señales de infrarrojos, el sonido se puede interrumpir si se obstruyen dichas señales. Esto se debe a las características de la señal de infrarrojos y no se trata de un mal funcionamiento.
- No cubra el sensor de la señal de infrarrojos con la mano o con el pelo.
- Mientras los auriculares se encuentran en el área de transmisión que muestra la anterior ilustración, pueden orientarse como se desee respecto al procesador de sonido envolvente digital (mirando hacia él, a un ángulo de 90°, o uno de 180°).
- El sonido puede variar en función de la posición del procesador y las condiciones de la habitación. Se recomienda situar el procesador en la ubicación que genere un sonido más claro.
- Si se utiliza el procesador con otros procesadores o transmisores, se pueden mezclar las señales.

Si no se emite ninguna señal de audio durante 10 minutos

La emisión de señales de infrarrojos desde el procesador se detiene automáticamente cuando no se introduce ninguna señal de audio durante 10 minutos. Las señales de infrarrojos se emiten automáticamente cuando se introduce de nuevo una señal de audio. La emisión de señales de infrarrojos se puede detener si un sonido extremadamente bajo se emite durante aproximadamente 10 minutos en una señal de entrada analógica. Si esto ocurre, suba el volumen del componente de audio y vídeo y baje el volumen de los auriculares.

Notas

- Pueden producirse diferencias en el brillo del emisor de infrarrojos del procesador de sonido envolvente digital. Sin embargo, esto no afecta al área de transmisión.
- Los auriculares se deben utilizar dentro del área de transmisión de infrarrojos (consulte “Área de transmisión de infrarrojos” en la página 22).
- No utilice este sistema en áreas expuestas a la luz directa del sol o a fuerte iluminación. El sonido se puede interrumpir.
- Estos auriculares abiertos están diseñados para que el sonido se propague también fuera de los mismos. Tenga cuidado de no subir demasiado el volumen porque podría molestar a la gente de su alrededor.
- El efecto de sonido envolvente puede que no se obtenga de fuentes que no incorporen vídeo como, por ejemplo, discos CD de música.
- Este sistema simula la media HRTF* igual en la mayoría de la gente. Sin embargo, el efecto puede diferir de una persona a otra ya que el HRTF puede variar entre personas.

* Head Related Transfer Function (Función de transferencia relacionada con la cabeza)

Auriculares adicionales

Los auriculares se pueden incorporar al sistema de una o dos maneras.

Para disfrutar del sonido envolvente utilizando auriculares inalámbricos con más de una persona

→ Utilizando los auriculares inalámbricos con infrarrojos MDR-IF8000 adicionales (vendidos por separado), más de una persona puede disfrutar de la experiencia del sonido envolvente a la vez.

* El número de auriculares que se pueden utilizar dentro del área de transmisión de infrarrojos es ilimitado.

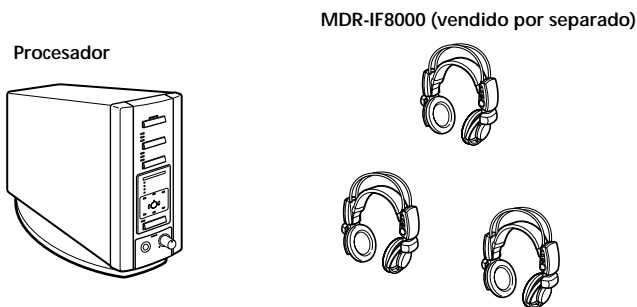

Nota

Dado que esta unidad emplea un sistema de transmisión de infrarrojos digital, los auriculares analógicos inalámbricos con infrarrojos (MDR-IF5000, etc.) no se pueden utilizar.

Para conectar auriculares alámbricos

→ La toma PHONES está ajustada para los auriculares MDR-F1 abiertos y alámbricos (vendidos por separado). Por lo tanto, si conecta los auriculares MDR-F1, podrá disfrutar de la alta calidad del sonido envolvente. Con este sistema también puede utilizar cualquier tipo de auriculares abiertos alámbricos.

Para obtener suficiente efecto de sonido envolvente, utilice los auriculares estéreo inalámbricos MDR-IF8000 o los auriculares completamente abiertos y alámbricos MDR-F1.



Notas

- Cuando retire los auriculares de la toma PHONES, tire siempre del enchufe. No tire nunca del cable.
- El efecto de sonido envolvente podría no obtenerse si utiliza auriculares de tipo interno.

Solución de problemas

Si surge algún problema al utilizar este sistema de auriculares, utilice la lista de comprobación siguiente. Si el problema persiste, consulte con su proveedor Sony más cercano.

Problema	Causa y solución
No se oye el sonido	<ul style="list-style-type: none"> ➔ Compruebe la conexión entre el procesador y el componente AV. ➔ Encienda el componente AV conectado al procesador e inicie el programa (reproducción). ➔ Compruebe que ha seleccionado el componente que desea escuchar. ➔ Si conecta el procesador a un componente AV utilizando las tomas de los auriculares, suba el volumen del componente AV conectado. ➔ Suba el volumen de los auriculares. ➔ Las pilas de los auriculares están completamente agotadas. Tire de la cinta autoajustable de cabeza y, si el indicador POWER está desactivado, cargue las pilas recargables o reemplace las pilas alcalinas. Si el indicador POWER todavía no se activa, lleve la unidad al proveedor Sony más cercano. ➔ Está intentando reproducir una pista audio DTS en un reproductor de DVD que no soporta DTS. Utilice un reproductor de DVD que soporte DTS o bien seleccione una pista de audio Dolby Digital o PCM. ➔ Está reproduciendo un disco DVD grabado en DTS y el ajuste de la salida digital DTS del reproductor de DVD (incluyendo las máquinas de juegos) está en la posición "OFF". Consulte el manual de instrucciones del reproductor DVD y cambie el ajuste de la salida digital DTS en la posición "ON". ➔ Está reproduciendo un disco DVD (incluyendo las máquinas de juegos) grabado en DTS y el reproductor DVD y el procesador están conectados analógicamente. Conéctelos digitalmente. (El sonido analógico podría no emitirse a través del reproductor de DVD.) ➔ La función de rastreo de cabeza no funciona correctamente. Si el interruptor HEAD TRACKING está en la posición ON después de colocarse los auriculares o cuando se los coloca con el interruptor HEAD TRACKING en la posición ON, espere durante 2 segundos sin mover la cabeza. Si no oye ningún sonido incluso después de intentar realizar este paso, deje de utilizar los auriculares y, a continuación, vuelva a emplearlos.
Sonido distorsionado (a veces con ruidos)	<ul style="list-style-type: none"> ➔ Ajuste el interruptor ATT del procesador en la posición "-8dB". ➔ Si conecta el procesador a un componente AV utilizando las tomas de los auriculares, baje el volumen del componente AV conectado. ➔ Si utiliza fuentes de audio DTS, ajuste el modo de salida del procesador en la posición VIRTUAL SURROUND (página 19).
Sonido bajo	<ul style="list-style-type: none"> ➔ Ajuste el interruptor ATT del procesador en la posición "0dB". ➔ Si conecta el procesador a un componente AV utilizando las tomas de los auriculares, suba el volumen del componente AV conectado. ➔ Suba el volumen de los auriculares.

(continuación)

Problema	Causa y solución
Se oye un pitido corto.	<p>➔ Los auriculares no reciben los rayos infrarrojos del procesador.</p> <ul style="list-style-type: none"> • Encienda el procesador. • Compruebe la conexión entre el procesador y el adaptador de alimentación de CA, entre el adaptador de alimentación de CA y el enchufe de alimentación de CA. • Compruebe si hay obstáculos entre el procesador y los auriculares. • Coloque los auriculares más cerca del procesador. • Cambie la posición o el ángulo del procesador. • Compruebe si la mano o el pelo cubren el sensor de la señal de infrarrojos de los auriculares. • Si utiliza los auriculares cerca de una ventana expuesta a luz solar directa, tire la cortina o la persiana para impedir que llegue la luz solar. Si lo prefiere, utilice los auriculares en lugares que no estén expuestos a la luz solar directa. • No utilice este sistema cerca de una pantalla de plasma.
Se oye un pitido largo	<p>➔ Las pilas de los auriculares están agotadas. Tire de la cinta autoajustable de cabeza y, si el indicador POWER parpadea, cargue las pilas recargables o reemplace las pilas alcalinas. Si el indicador POWER todavía parpadea y se oye un pitido, lleve la unidad al proveedor Sony más cercano.</p>
No se obtiene el efecto del sonido envolvente	<p>➔ Pulse el botón OUTPUT para seleccionar el modo VIRTUAL SURROUND (páginas 18, 19).</p> <p>➔ El audio que se reproduce no es de señal multicanal. El efecto de sonido envolvente no funciona en fuentes de sonido monofónico.</p>
El sonido de los auriculares parece ser distinto a la dirección real del televisor.	<p>➔ Mire hacia delante (por ejemplo, hacia el televisor) y pulse el botón RESET de los auriculares.</p>
El indicador DOLBY DIGITAL no se enciende	<p>➔ Es posible que el ajuste de la salida de audio digital del reproductor de DVD (incluyendo las máquinas de juegos) se encuentre en posición "PCM". Consulte el manual de instrucciones suministrado con el reproductor de DVD y cambie los ajustes ("Dolby Digital/PCM" o "Dolby Digital") para utilizar componentes con descodificadores Dolby Digital integrados.</p> <p>➔ Las señales de reproducción no se graban en formato Dolby digital.</p> <p>➔ El audio del capítulo que se reproduce no corresponde a una señal Dolby Digital.</p>
La luz del indicador DTS no se enciende	<p>➔ El ajuste de la salida digital DTS del reproductor de DVD (incluyendo las máquinas de juegos) está en la posición OFF. Consulte el manual de instrucciones suministrado con el reproductor DVD y ajuste la salida digital DTS en la posición ON.</p> <p>➔ Las señales de reproducción no se graban en formato DTS.</p> <p>➔ El audio del capítulo que se reproduce no corresponde a una señal DTS.</p> <p>➔ El reproductor de DVD no soporta el formato DTS. Utilice un reproductor de DVD que soporte el formato DTS.</p>
El indicador MPEG-2 AAC no se enciende.	<p>➔ Las señales de reproducción no se graban en formato MPEG-2 AAC.</p>

Problema	Causa y solución
El indicador CS (sonido envolvente posterior) no se enciende.	<p>➔ El formato de la señal de entrada no es a Dolby digital (multicanal) ni DTS (multicanal).</p> <ul style="list-style-type: none"> • Reproduzca un software DVD de formato Dolby digital (multicanal) o DTS (multicanal). • Cambie el ajuste del componente de salida para que se introduzca el nuevo formato. <p>➔ El sonido Dolby digital (multicanal) o DTS (multicanal) no se reproduce. Primero inicie la reproducción en el componente conectado y asegúrese de que el indicador DECODE MODE se ilumina. A continuación, cambie el modo de salida.</p>
Las pilas no se pueden cargar	<p>➔ Se utilizan pilas secas. Inserte las pilas recargables suministradas u opcionales.</p> <p>➔ Se utilizan pilas recargables distintas a las suministradas o especificadas. Inserte las pilas recargables suministradas o especificadas.</p>

Precauciones

Seguridad

- No deje caer, golpee ni exponga el procesador o los auriculares a golpes fuertes de ningún tipo. Podría dañar el producto.
- No desmonte ni intente abrir ninguna de las piezas del sistema.

Sobre las fuentes de alimentación y la ubicación

- Si no va a utilizar el sistema durante un período de tiempo largo, desenchufe el adaptador de alimentación de CA de la toma. Cuando retire el enchufe, sujete bien el adaptador de alimentación de CA. No tire del cable.
- No sitúe el sistema en ninguna de las ubicaciones siguientes:
 - Lugares expuestos a luz solar directa, cerca de sistemas de calefacción o ubicaciones con temperaturas extremadamente altas
 - Lugares polvorientos
 - Superficies no estables o inclinadas
 - Lugares expuestos a muchas vibraciones
 - En el baño o ubicaciones similares sometidas a gran humedad

Sobre los auriculares

Actúe con consideración

Si el volumen es demasiado alto, el sonido se emite fuera de los auriculares. Tenga cuidado de no subir demasiado el volumen porque podría molestar a la gente de su alrededor. Hay tendencia a subir el volumen cuando se utiliza en lugares ruidosos. Sin embargo, el volumen se debe mantener a un nivel adecuado para responder cuando le llaman mientras escucha a través de los auriculares.

Sobre las almohadillas para los oídos

Las almohadillas para los oídos se pueden sustituir. Sustitúyalas cuando estén gastadas. Para sustituir las almohadillas para los oídos, consulte con su proveedor Sony más cercano.

Limpieza

Utilice un paño suave ligeramente humedecido con una solución de detergente suave. No utilice disolventes como diluyentes, bencina o alcohol puesto que pueden dañar la superficie.

Si el producto se rompe

- Si el producto se rompe o un objeto extraño entra en la unidad, desconecte la alimentación inmediatamente y consulte con su proveedor Sony más cercano.
- Cuando lleve el sistema al proveedor Sony, asegúrese de llevar tanto el procesador como los auriculares.

Especificaciones

Procesador de sonido envolvente digital (DP-IF8000)

Funciones del descodificador

Dolby Digital
Dolby Pro Logic II
DTS
DTS-ES 6.1ch
MPEG-2 AAC

Función de sonido virtual

OFF
Virtual frontal
Virtual envolvente 5,1 y 6,1

Sistema de modulación

DQPSK

Transportador secundario de ondas 4,5 MHz

Distancia de transmisión

Aprox. 10 m en dirección frontal

Velocidad de transmisión

12 – 24.000 Hz

Porcentaje de distorsión

1% o inferior (1 kHz)

Entradas de audio

Entrada óptica (tipo rectangular) × 2
Entrada analógica (enchufe macho izquierdo/derecho) × 1

izquierda/derecha

Requisitos de alimentación

DC de 9 V (del adaptador de alimentación de CA suministrado)

Dimensiones (a/a/p)

Aprox. 85 × 190 × 200 mm

Masa

Aprox. 1,0 kg

Auriculares estéreo inalámbricos (MDR-IF8000)

Velocidad de frecuencia de reproducción

12 – 24.000 Hz

Requisitos de alimentación

Pilas de hidruro metálico de níquel (suministradas o vendidas por separado) o pilas alcalinas R6 (tamaño AA)

Masa

Aprox. 350 g (incluyendo las pilas recargables de hidruro metálico de níquel suministradas)

Accesorios suministrados

Soporte para el procesador de sonido envolvente digital (1)
Adaptador de alimentación de CA (9 V) (1)
Pilas recargables de hidruro metálico de níquel NH-AA(1600 mAh min.) (2)
Cargador de pilas (1)
Enchufe cargador para cargador de pilas (1)
(Sólo modelo del Reino Unido, Hong Kong y Europa)
cabe de conexión digital óptica (enchufe rectangular ↔ enchufe rectangular, 1,5 m) (1)
Manual de instrucciones (1)
Información sobre el producto (1)

Accesorios recomendados

Cables de conexión

RK-C310, RK-C315, RK-C320, RK-C330 (enchufe macho × 2 ↔ enchufe macho × 2)
RK-G129 (mini clavija estéreo ↔ enchufe macho × 2)

Selector digital óptico

SB-D30

Cable de conexión digital óptica

POC-5A, POC-10A, POC-15A (enchufe rectangular óptico ↔ enchufe rectangular óptico)
POC-5AB, POC-10AB, POC-15AB (enchufe rectangular óptico ↔ mini enchufe óptico)

Pila recargable de hidruro metálico de níquel

NH-AA-B2A (dos pilas)

Cargador

BCG-34HNB2 (un cargador y dos pilas recargables de hidruro metálico de níquel)
Lo podrá adquirir sólo en EE.UU., Canadá y Europa (excepto en el Reino Unido).

El diseño y las especificaciones están sujetos a cambios sin previo aviso.

<http://www.sony.net/>

Printed in Korea

Free Manuals Download Website

<http://myh66.com>

<http://usermanuals.us>

<http://www.somanuals.com>

<http://www.4manuals.cc>

<http://www.manual-lib.com>

<http://www.404manual.com>

<http://www.luxmanual.com>

<http://aubethermostatmanual.com>

Golf course search by state

<http://golfingnear.com>

Email search by domain

<http://emailbydomain.com>

Auto manuals search

<http://auto.somanuals.com>

TV manuals search

<http://tv.somanuals.com>