

TV Stand

Instructions _____ **GB**

Mode d'emploi _____ **FR**

Instrucciones _____ **ES**

Instruções _____ **PT**

Vejledning _____ **DK**

Instruksjoner _____ **NO**

Bruksanvisning _____ **SE**

Käyttöohje _____ **FI**

Instructies _____ **NL**

Gebrauchsanweisung _____ **DE**

Istruzioni _____ **IT**

Οδηγίες _____ **GR**

Инструкции _____ **RU**

Instrukcje _____ **PL**

SU-FL61

Thank you for purchasing this product.

For customers

This product should only be installed by qualified Sony service representatives, as it requires at least two people, special care, safety, and technique.

WARNING

If the safety precautions are not observed or the product is used incorrectly, it may result in serious injury or fire.

This instruction manual shows the correct handling of the product and important precautions necessary to prevent accidents. Be sure to read this manual thoroughly and use the product correctly. Keep this manual available for future reference.

For Sony dealers

Installation of a TV requires two people, special care and technique. When installing a TV, refer to this manual carefully. Sony is not liable for any accidents or damages caused by incorrect installation or handling. Please give this manual to the customer after installation.

On Safety

Products by Sony are designed with safety in mind. If the products are used incorrectly, however, it may result in a serious injury through fire, electric shock, the product toppling over, or the product dropping. Be sure to observe the precautions for safety to prevent such accidents.

CAUTION

This TV Stand is intended for use only with the following products. Use with other apparatus is capable of resulting in instability causing possible injury.

Specified products (As of May 2006)

LCD colour TV	KDL-46X2000
---------------	-------------

For other TVs, refer to their operating instructions to check if this TV Stand can be used.

WARNING

If the following precautions are not observed, serious injury or death through fire, electric shock, the product toppling over, or the product dropping can result.

This product should only be installed by qualified Sony service representatives.

Installation by other, non-qualified persons may result in serious injury, as the TV and the TV Stand are very heavy.

Be sure to take measures to prevent the TV Stand from toppling over.

If you fail to do so, the TV may topple over and cause injury. Anchor the TV to a wall, pillar, etc., to prevent toppling over.

Be sure to install the TV Stand on a solid and flat floor.

Do not install the TV Stand so that it leans in one direction. If you do so, the TV Stand may topple over or the TV may fall. This may cause injury.

If you install the TV Stand on a soft surface such as a mat or a carpet, lay a board over the designated location beforehand.

Do not use a cracked TV Stand.

Do not use the TV Stand if any cracks appear in it.

The glass may break and the TV may fall, or the TV Stand may topple over. This may cause injury.

Cracked TV Stand

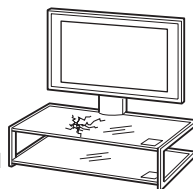

Do not lean on or hang from the TV when it is attached to the TV Stand.

The TV Stand may topple over, or the TV may fall and cause serious injury or death.



Do not allow children to climb on the TV Stand or crawl between the shelves.

If children climb on the TV Stand or get between the shelves, serious injury or death can result by the glass breaking, the TV Stand toppling over, or the TV falling.



Do not step on the TV Stand.

You may fall, or break the glass and cause injury.

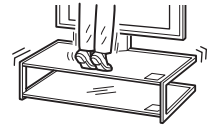

Do not cover the ventilation hole of the TV.

If you cover the ventilation hole (with a cloth, etc.), heat may build up inside and cause fire.



Do not allow the mains lead or the connecting cable to be pinched.

- Do not allow the mains lead or the connecting cable to be pinched when you install the TV on the TV Stand. If the mains lead or the connecting cable is damaged, this may result in fire or electric shock.
- Do not step on the mains lead or the connecting cable when you carry the TV Stand. The mains lead or the connecting cable may be damaged, and this may result in fire or electric shock.

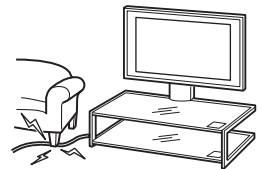

Do not stumble over the mains lead or the connecting cables.

You may trip, or may cause the TV Stand to topple over and cause injury.



Do not move the TV Stand with the TV attached or with connected equipment inside.

If you move the TV Stand with the TV attached, it may hurt your back, or the TV Stand may topple over and cause serious injury. Also, any connected equipment within may drop causing the glass shelf to break or other property damage.

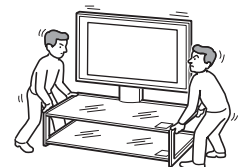

CAUTION

If the following precautions are not observed, injury or property damage may occur.

Do not install any equipment other than the specified product.

- This TV Stand is designed for use with the specified product only. If you install equipment other than specified, it may fall or break, and cause injury.
- Do not place objects such as vases, pottery, etc., on the TV Stand.
- Do not modify the TV Stand.
- Do not place anything hot directly on the TV Stand. The heat may cause discolouration or deformation of the TV Stand.
- Do not place anything directly on the TV Stand that may damage the glass.

Be sure to secure the TV.

Secure the TV to the TV Stand using the supplied anchor attachments. If the TV is not installed securely, it may fall, or the TV Stand may topple over, and cause injury.

Do not apply weight to the glass or subject it to any kind of impact.

Do not apply weight to the TV Stand with your hand when installing the TV. Do not hit the TV Stand with hard objects, such as a screwdriver, etc. The glass may break and cause injury.

When carrying the TV Stand

Trying to move the TV Stand alone, or without following the proper procedures, may cause injury. To avoid this, be sure to follow the advice given below.

- Be sure that two or more persons carry the TV Stand, and only after removing the TV, connected equipment and glass shelves.
- Do not drag the TV Stand. The base parts of the TV Stand may come off and damage the floor.
- Be careful not to allow your hands or feet to be pinched under the bottom plate.
- Do not grab the glass shelf when carrying the TV Stand.

Do not subject the glass to excessive shock.

This TV Stand is made of tempered glass, but care should be taken.

If the glass breaks, glass fragments could cause injury, so observe the precautions below.

- Do not hit the glass or drop sharp-pointed objects on the glass. Avoid excessive shock.
- Do not scratch or poke the glass with sharp-pointed objects.
- Do not let hard objects such as a vacuum cleaner hit the edges of the glass.

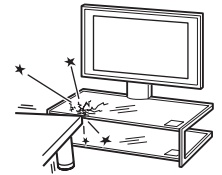
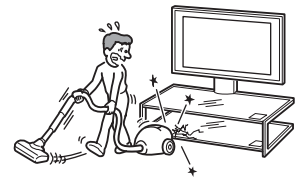

Note on carrying capacity

Do not place any equipment which exceeds the maximum weight for each shelf as indicated in the illustration. Otherwise, the shelves may break.

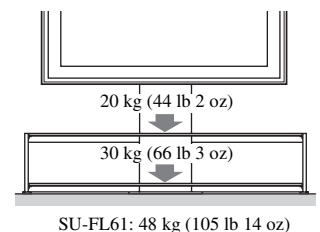

Notes on installation

- When assembling, lay the packing materials on the floor to avoid damage to the floor.
- Install the TV Stand on a solid and flat floor. Do not allow the TV Stand to be installed at an angle or incline. To avoid this, observe the following precautions.
 - If you install the TV Stand on a soft surface such as a mat or a carpet, lay a board over the designated location beforehand.
 - Do not install the TV Stand in a place subject to direct sunlight or near a heater.
 - Do not install the TV Stand in a hot or humid place, or outdoors.

Note on use

To keep the TV Stand clean, occasionally wipe the TV Stand with a dry soft cloth. Stubborn stains may be removed with a cloth slightly dampened with diluted detergent. Then wipe the area with a dry soft cloth. Do not use chemicals, such as thinner or benzene, as they damage the finish of the TV Stand.

To Sony dealers

Be sure to thoroughly read the safety precautions described previously and pay special attention to safety during the installation, maintenance, checking, and repair of this product.

Be sure that two or more persons do the installation work.

Be sure that two or more persons install the TV on the TV Stand. If one person does the installation work alone, this may result in an accident or injury. Be sure to keep children away during the installation.

Be sure to assemble the TV Stand securely following the instructions.

If a screw is not tightened securely, or it is dropped, the TV Stand may topple over. This may cause damage or injury.

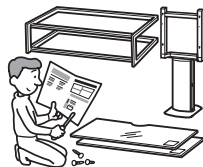







Be careful not to injure your hands or fingers during installation.

Be careful not to pinch your fingers or hands when assembling the TV Stand and installing the TV.

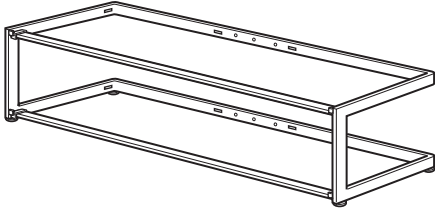
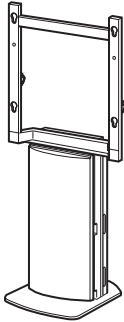
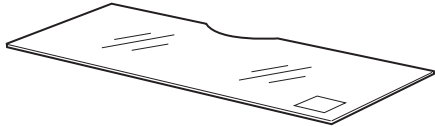
Be sure to install the TV securely following the instructions.

Tighten the screws securely. If the TV is not installed securely, it may fall and cause injury.

Check the parts

Name		Quantity
Frame		1
Centre pillar		1
Glass shelf		2
Glass shelf support		8
Hook		4
Hook screw (+PSW5 × L16)		4
Screw (+PSW5 × L25)		4
Anchor attachment		2

Be sure to have a Phillips screwdriver that fits the screws indicated above prior to the assembly.

Assemble the TV Stand

WARNING

If you allow the mains lead to be pinched under or between pieces of equipment, this may result in a short circuit or an electric shock. If you stumble over the mains lead or the connecting cable, the TV Stand may topple over and cause injury.

Decide on the installation location and lay the TV Stand down before installing the TV.

Since the TV is heavy, it is recommended that you decide on the installation location and lay the TV Stand down before installing the TV.

1 Detach the front and rear pillar support panels from the centre pillar.

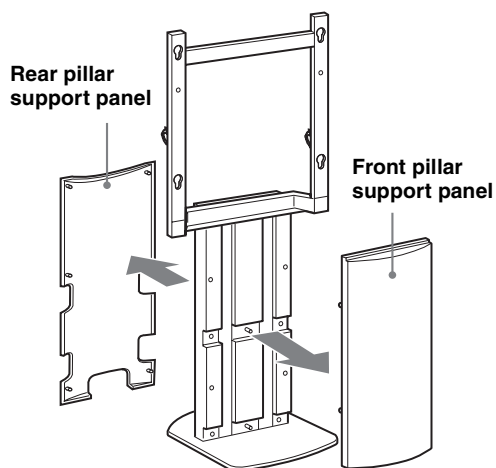

2 Attach the centre pillar to the frame.

Secure the centre pillar to the frame with the four screws.

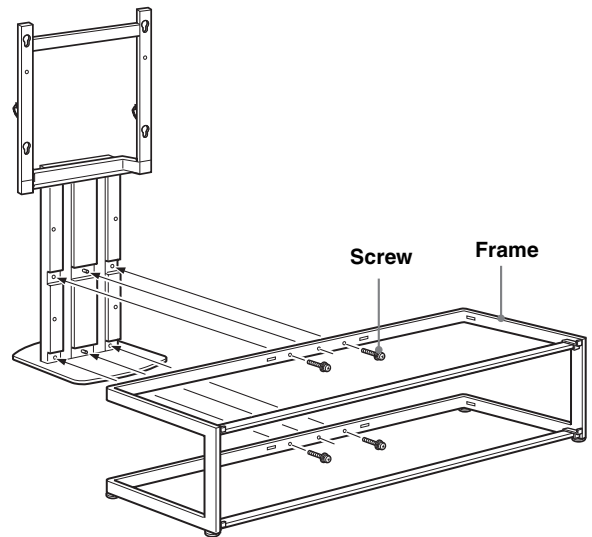

Notes

- Be sure that two or more persons assemble the TV Stand.
- Loosely attach the centre pillar to the frame with the four screws, then tighten all screws sufficiently.
- When using an electric screwdriver, set the torque setting to approximately 1.5 N·m {15 Kgf·cm}.

3 As shown below, attach the front pillar support panel.

Note

Before attaching the front pillar support panel, check that the four screws are firmly tightened.

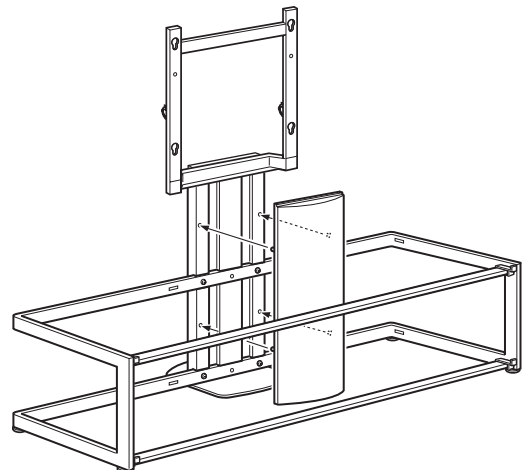

Install the TV

1 Prepare for the installation of the TV.

Detach the Table-Top Stand (if attached) and remove the two screws from the rear of the TV. For details, refer to the leaflet supplied with the TV.

2 Attach the four hooks on the rear of the TV.

Place the TV with its screen facing down on a stable cloth-covered work surface.

Attach the four hooks with the four hook screws.

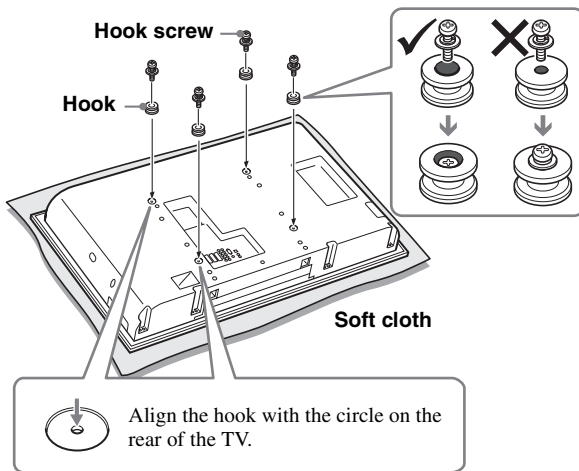

Notes

- When using an electric screwdriver, set the torque setting to approximately 2 N·m {20 Kgf·cm}.
- Be sure not to use any screws other than the supplied ones (+PSW5 × L16) when attaching the hooks.

3 Attach the TV to the TV Stand.

- 1 Hold the TV as illustrated below, and insert the four hooks on the rear of the TV into the top portion of the holes of the centre pillar. Check that all four hooks are firmly secured in the four holes.

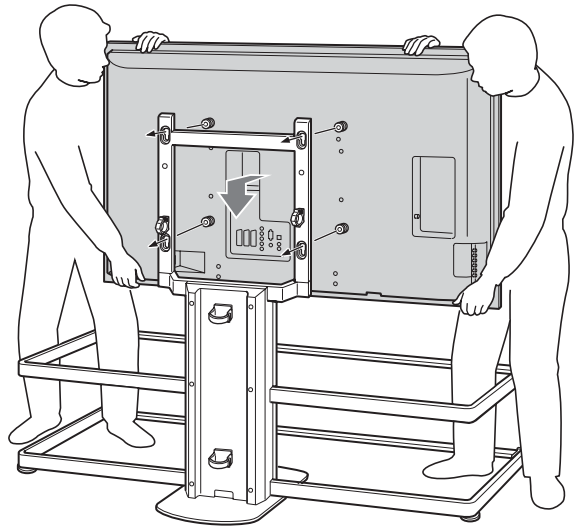

Note

Be careful not to topple the TV Stand when attaching the TV to the TV Stand.

- 2 Push the TV straight down to securely seat the hooks into the TV Stand as shown.

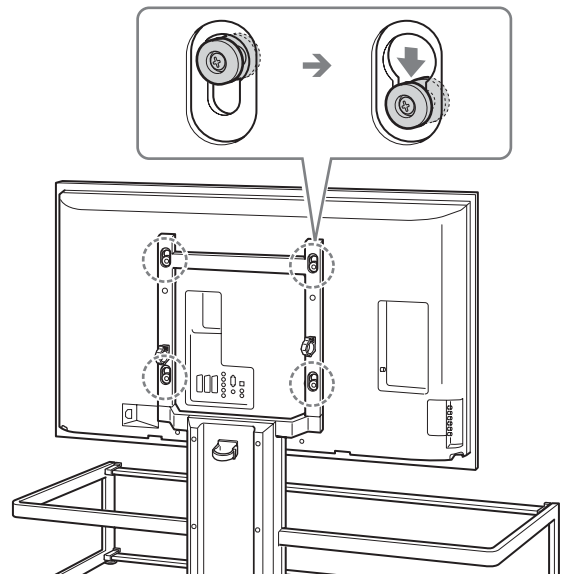

Notes

- Confirm the hooks are firmly seated into the bottom of the holes, then check that the TV hangs parallel level.
- Be careful not to move the TV Stand while attaching the TV.

4 Secure the TV and the TV Stand with the two anchor attachments.

Be sure to tighten the attachments with a screwdriver.

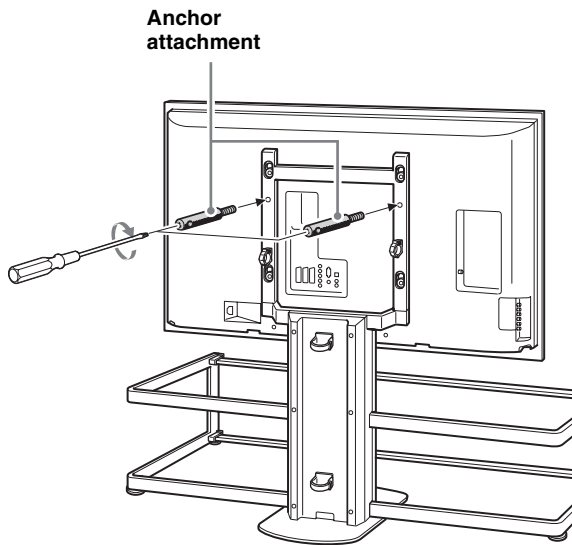

Notes

- If the two anchor attachments are not used to secure the TV, it may fall and cause injury.
- When using an electric screwdriver, set the torque setting to approximately 1.5 N·m {15 Kgf·cm}.

Attach the glass shelves

1 Attach the eight glass shelf supports to the frame.

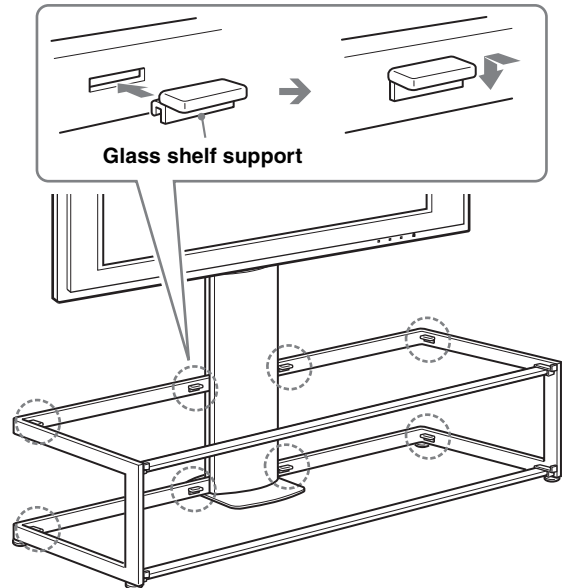

Note

Insert the glass shelf supports into the holes of the frame, checking that they are parallel and level.

2 Install the lower glass shelf first, and then install the upper glass shelf.

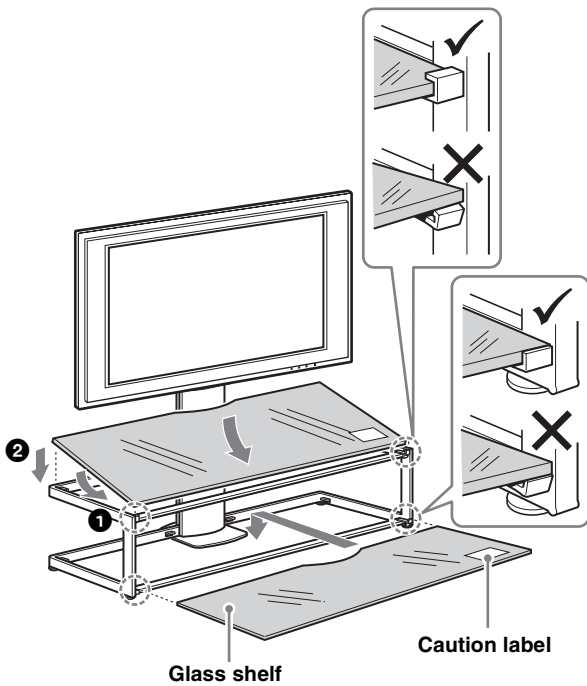

Notes

- Be careful not to pinch your fingers between the frame and glass shelves when installing the glass shelves.
- Insert the glass shelf after installing the TV on the TV Stand, otherwise, you may hit the glass with the TV during installation and product damage or personal injury may result.
- Attach the glass shelves to the TV Stand with the “caution” label at front right, as shown in the illustration.

Connect the cables

1 Connect the mains lead and other cables to the TV.

Attach the cables and run them through the cable holders, and down the rear of the centre pillar.

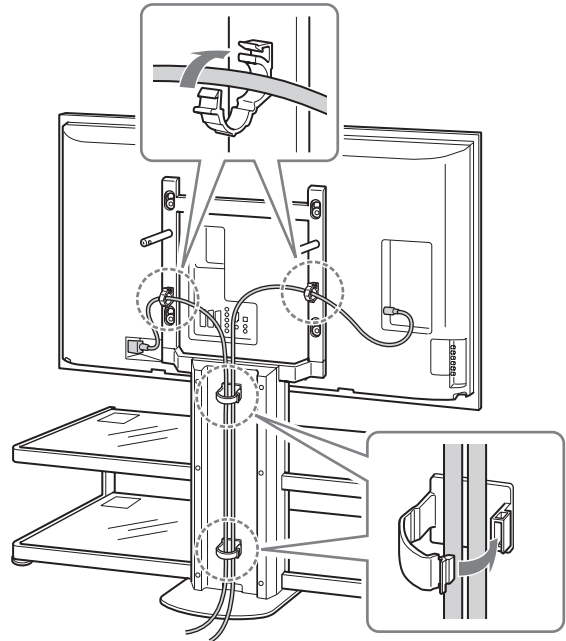

2 Attach the rear pillar support panel.

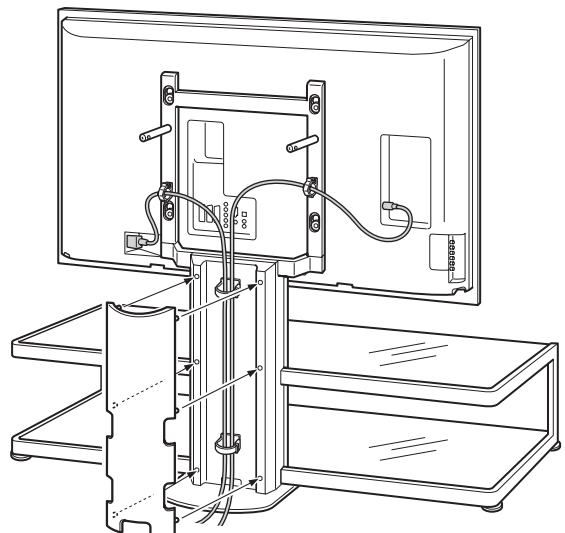

Safety measures to prevent toppling over

WARNING

Be sure to take measures to prevent the TV Stand from toppling over, otherwise, the TV may topple over and cause injury. Anchor the TV to a wall, pillar, etc.

Prepare a strong, commercially-available rope or chain and wall anchor bracket for this purpose.

- 1 Secure the wall anchor bracket to a solid wall or pillar.
- 2 Pass the rope or chain through both holes of the anchor attachments and then tighten the other end of the rope or chain to the wall anchor bracket.

Strong rope or chain

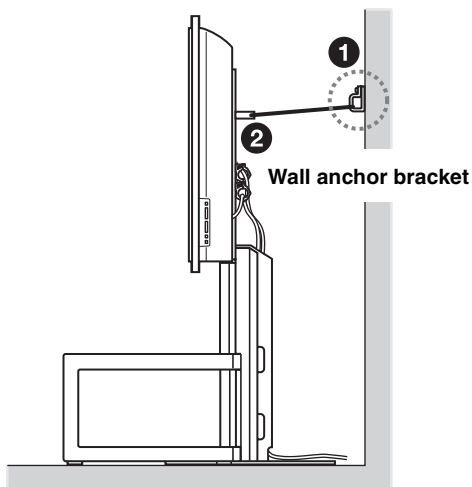
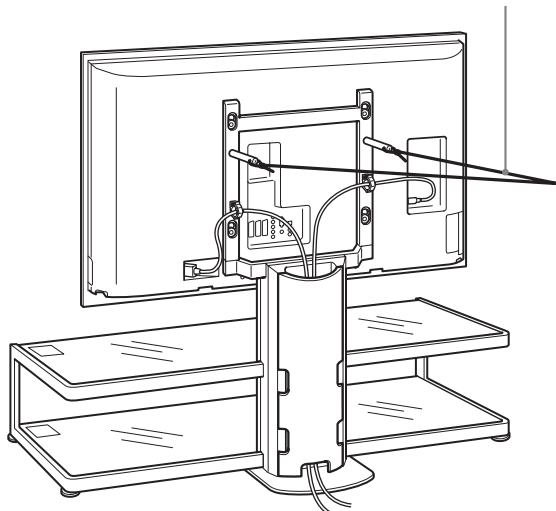

Specifications

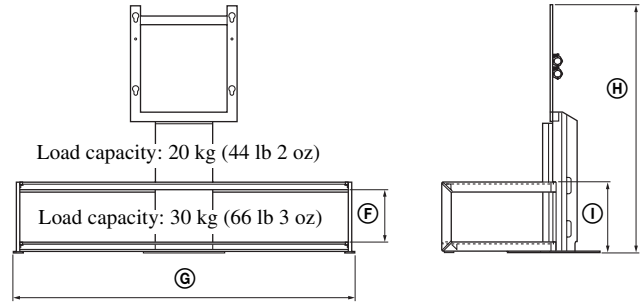
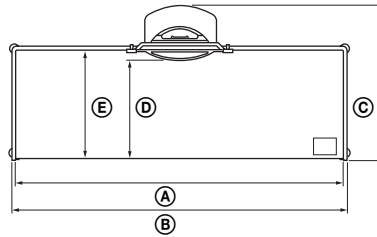

Note on carrying capacity

Do not place any equipment which exceeds the maximum weight of the glass shelves as it may break and cause injury.

Dimensions: mm (inches)	Ⓐ	1,393 (54 7/8)
	Ⓑ	1,425 (56 1/8)
	Ⓒ	616 (24 3/8)
	Ⓓ	419 (16 1/2)
	Ⓔ	462 (18 1/4)
	Ⓕ	220 (8 3/4)
	Ⓖ	1,451 (57 1/4)
	Ⓗ	1,045 (41 1/4)
	Ⓘ	297 (11 3/4)
Weight:		48 kg (105 lb 14 oz)

Design and specifications are subject to change without notice.

Merci d'avoir fait l'acquisition de ce produit.

À l'attention des clients

Ce produit doit être installé uniquement par des représentants agréés du service technique Sony, car il exige la présence d'au moins deux personnes, des mesures de sécurité, des connaissances techniques et une attention particulière.

AVERTISSEMENT

Le non-respect des consignes de sécurité ou l'usage incorrect de ce produit peut provoquer des blessures graves ou un incendie.

Ce mode d'emploi contient la procédure d'utilisation du produit et les précautions essentielles pour éviter tout accident. Lisez attentivement ce manuel et utilisez correctement le produit. Conservez ce manuel pour pouvoir le consulter ultérieurement.

À l'attention des détaillants Sony

Un téléviseur doit être installé par deux personnes, en prenant les précautions d'usage et en utilisant les techniques appropriées. Lors de l'installation d'un téléviseur, reportez-vous au présent mode d'emploi. Sony décline toute responsabilité en cas d'accident ou de dommages provoqués par une installation ou une utilisation incorrecte. Le présent mode d'emploi doit être remis au client après installation.

À propos de la sécurité

Les produits Sony sont conçus pour vous offrir le maximum de sécurité. Toutefois, si les produits sont utilisés de façon incorrecte, ils peuvent provoquer des blessures graves en cas d'incendie, d'électrocution, ou si l'appareil tombe ou bascule. Veillez à observer les consignes de sécurité pour éviter de tels accidents.

ATTENTION

Ce support TV est conçu pour être utilisé avec les produits ci-dessous. Si vous utilisez ce support avec d'autres appareils, il y a un risque d'instabilité, ce qui pourrait provoquer des blessures.

Produits spécifiés (en date de mai 2006)

Téléviseur couleur LCD	KDL-46X2000
------------------------	-------------

Pour les autres téléviseurs, reportez-vous au mode d'emploi pour savoir si vous pouvez utiliser ce support TV.

AVERTISSEMENT

Le non-respect des consignes suivantes peut être fatal ou entraîner des blessures graves en cas d'incendie, d'électrocution, ou si l'appareil tombe ou bascule.

Ce produit ne doit être installé que par des représentants agréés du service technique Sony.

Toute installation par un tiers non agréé risque de provoquer des blessures graves, car le téléviseur et son support TV sont très lourds.

Veillez à prendre toutes les mesures nécessaires afin d'éviter que le support TV ne bascule.

Dans le cas contraire, le téléviseur risque de basculer et de provoquer des blessures. Ancrez téléviseur sur un mur, un pilier, etc., afin d'éviter qu'il ne bascule.

Veillez à installer le support TV sur une surface plane et solide.

N'installez pas le support TV s'il penche d'un côté. Sinon, le support TV risque de basculer ou le téléviseur risque de tomber. Ceci pourrait provoquer des blessures. Si vous installez le support TV sur une surface moelleuse, comme un tapis ou une moquette, posez au préalable une plaque sur l'emplacement concerné.

N'utilisez pas de support TV fissuré.

N'utilisez pas le support TV s'il est fissuré.

Le verre risque de se briser et le téléviseur peut tomber ou le support TV risque de basculer. Ceci pourrait provoquer des blessures.

Support TV fissuré

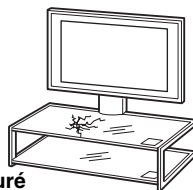

Ne vous appuyez pas sur le téléviseur et ne vous y suspendez pas lorsqu'il est installé sur le support TV.

Le support TV risque de basculer et le téléviseur risque de tomber, ce qui peut provoquer des blessures graves, voire la mort.



Veillez à ce que les enfants ne grimpent pas sur le support TV et empêchez-les de se faufiler entre les étagères.

Si des enfants grimpent sur le support TV ou sur les étagères, ils risquent de briser le verre, de faire basculer le support TV, de faire tomber le téléviseur et de se blesser.



Ne montez pas sur le support TV.

Vous risquez de tomber ou de briser le verre et de vous blesser.

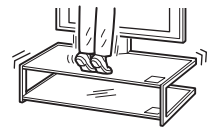

Ne bouchez pas les orifices de ventilation du téléviseur.

Si vous couvrez les orifices de ventilation du téléviseur (avec un drap ou autre), le téléviseur risque de surchauffer et de provoquer un incendie.



Veillez à ne pas coincer le cordon d'alimentation ou le câble de raccordement.

- Veillez à ne pas coincer le cordon d'alimentation ou le câble de raccordement lorsque vous installez le téléviseur sur le support TV. L'endommagement du cordon d'alimentation ou du câble de raccordement peut entraîner un incendie ou l'électrocution.
- Ne marchez pas sur le cordon d'alimentation ou sur le câble de raccordement lorsque vous transportez le support TV. Le cordon d'alimentation ou le câble de raccordement peuvent être endommagés, entraînant un incendie ou l'électrocution.

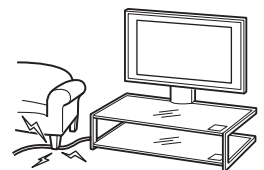

Veillez à ne pas vous prendre les pieds dans le cordon d'alimentation ou dans les câbles de raccordement.

Vous pourriez tomber, le support TV pourrait basculer et vous risqueriez de vous blesser.



Ne déplacez pas le support TV si le téléviseur est fixé dessus ou si des appareils sont raccordés.

Si vous déplacez le support TV lorsque le téléviseur est fixé dessus, vous pourriez vous faire mal au dos, le support TV pourrait tomber et vous risqueriez de vous blesser. De plus, les appareils raccordés pourraient tomber et briser le verre.

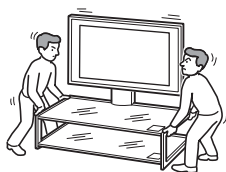

ATTENTION

Le non-respect des précautions suivantes peut entraîner des dommages corporels ou matériels.

N'installez pas d'autre équipement que le produit spécifié.

- Ce support TV est conçu pour être utilisé uniquement avec le produit spécifié. Si vous installez un autre équipement que celui spécifié, il risque de tomber ou de se briser et de provoquer des blessures.
- Ne placez aucun objet sur le support TV, tels que vases, poteries, etc.
- Ne démontez pas sur le support TV.
- Ne placez aucun objet chaud directement sur le support TV. La chaleur risque de décolorer ou de déformer le support TV.
- Ne placez aucun objet sur le support TV pouvant briser le verre.

Veillez à bien fixer le téléviseur.

Fixez le téléviseur au support TV à l'aide des tenons de fixation fournis. Si le téléviseur n'est pas installé correctement, il risque de tomber ou le support TV risque de basculer, entraînant des blessures.

Ne vous appuyez pas sur le verre et ne le soumettez pas à des chocs.

Ne vous appuyez pas sur le support TV avec les mains lors de l'installation du téléviseur. Ne cognez pas le support TV avec des objets durs, tels qu'un tournevis, etc. Le verre risque de se briser et de provoquer des blessures.

Lors du transport du support TV

Vous risquez de vous blesser si vous essayez de déplacer vous-même le support TV ou si vous ne tenez pas compte des procédures appropriées énoncées ci-après. Afin d'éviter cela, suivez les conseils ci-dessous.

- Assurez-vous qu'au moins deux personnes transportent le support TV et que vous avez préalablement retiré le téléviseur, les appareils qui lui sont raccordés et les étagères en verre.
- Ne tirez pas sur le support TV. Les pièces de la base du support TV risquent de s'enlever et vous risquez d'endommager votre sol.
- Veillez à ne pas coincer vos mains ou vos pieds sous le socle.
- Lorsque vous transportez le support TV, ne le tenez pas par l'étagère en verre.

Ne soumettez pas le verre à un choc trop violent.

Même si ce support TV est en verre trempé, il est nécessaire de le manier avec précaution. Si le verre rompt, les bris de verre peuvent provoquer des blessures. Il est par conséquent important de respecter les consignes de sécurité ci-dessous.

- Ne heurtez pas le verre et ne laissez aucun objet pointu tomber dessus. Évitez les chocs violents.
- Ne rayez pas le verre et évitez de le heurter avec des objets pointus.
- Ne frappez pas les bords du verre avec un objet lourd, tel qu'un aspirateur.

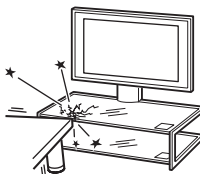
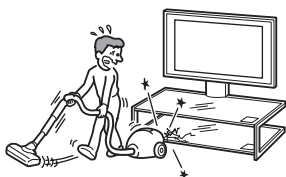

Remarque à propos de la capacité de charge

Ne placez aucun équipement qui dépasse la capacité de charge maximale de chaque étagère, comme indiqué sur l'illustration. Sinon, les étagères risquent de se rompre.

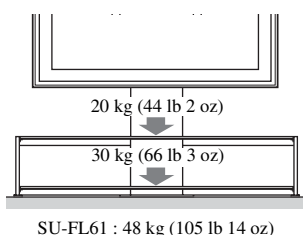

Remarques à propos de l'installation

- Lorsque vous montez le support TV, protégez votre sol avec les emballages.
- Installez le support TV sur une surface plane et solide. Le support ne doit jamais être installé selon un angle ou incliné. Pour éviter cela, respectez les consignes de sécurité suivantes.
 - Si vous installez le support TV sur une surface moelleuse, comme un tapis ou une moquette, posez au préalable une plaque sur l'emplacement concerné.
 - N'installez pas le support TV dans un endroit exposé à la lumière directe ou à proximité d'une source de chaleur.
 - N'installez pas le support TV dans un endroit exposé à la chaleur ou à l'humidité, ni à l'extérieur.

Remarque à propos de l'utilisation

Pour maintenir le support TV propre, nettoyez-le de temps en temps avec un chiffon doux et sec. Les taches tenaces peuvent être nettoyées avec un chiffon légèrement imprégné de détergent dilué. Essuyez ensuite la surface avec un chiffon doux et sec. N'utilisez pas de produits chimiques, tels qu'un diluant ou de l'essence, car ils endommageront la surface du support TV.

Pour les revendeurs Sony

Lisez attentivement les consignes de sécurité énoncées ci-dessus et soyez particulièrement attentif lors de l'installation, de la maintenance, du contrôle et de la réparation de ce produit.

Veillez à ce que le travail d'installation soit effectué par au moins deux personnes.

L'installation du téléviseur sur le support TV doit être effectuée par au moins deux personnes. Si une seule personne se charge de l'installation, un accident ou des blessures peuvent être occasionnés. Veillez à éloigner les enfants lors de l'installation.

Veillez à monter le support TV correctement en suivant les instructions.

Si une vis n'est pas correctement serrée, le support TV risque de basculer. Vous pourriez vous blesser ou endommager le téléviseur.









Prenez garde de ne pas vous blesser les mains ou les doigts pendant l'installation.

Évitez de vous pincer les doigts ou les mains lorsque vous assemblez le support TV ou installez le téléviseur.

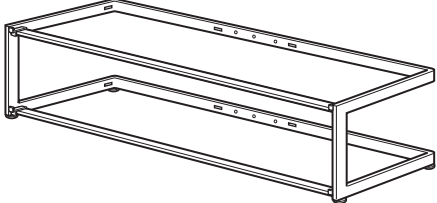
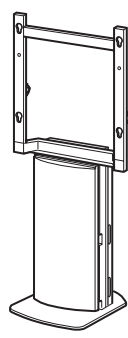
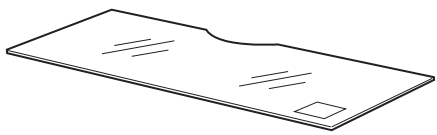
Veillez à installer le téléviseur correctement en suivant les instructions.

Serrez les vis correctement. Si le téléviseur n'est pas installé correctement, il risque de tomber et de provoquer des blessures.

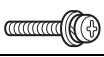
Vérification des pièces

Nom	Quantité
Armature 	1
Pilier central 	1
Étagère en verre 	2
Support de l'étagère en verre 	8
Crochet 	4
Vis à crochet (+PSW5 × L16) 	4
Vis (+PSW5 × L25) 	4
Tenon de fixation 	2

Vous devez disposer d'un tournevis cruciforme correspondant aux vis indiquées avant de procéder à l'assemblage.

Montage du support TV

AVERTISSEMENT

Si vous coincez le cordon d'alimentation sous ou entre des pièces de l'équipement, ceci peut provoquer un court-circuit ou une électrocution. Si vous trébuchez sur le cordon d'alimentation ou le câble de raccordement, le support TV risque de basculer et de provoquer des blessures.

Choisissez l'emplacement d'installation et posez le support TV sur le sol avant d'installer le téléviseur.

Comme le téléviseur est lourd, il est recommandé de choisir l'emplacement d'installation, et d'y poser le support TV avant d'installer le téléviseur.

1 Détachez les panneaux du pilier avant et du pilier arrière du pilier central.

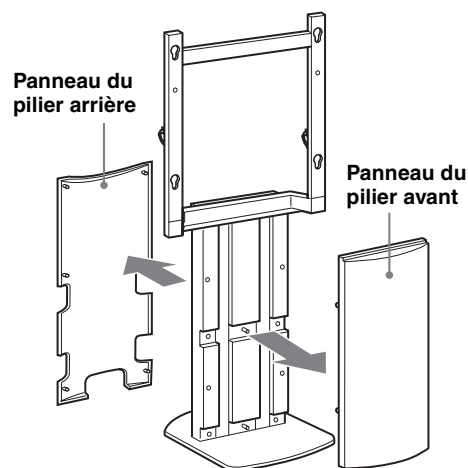

2 Fixez le pilier central à l'armature.

Fixez le pilier central à l'armature à l'aide des quatre vis.

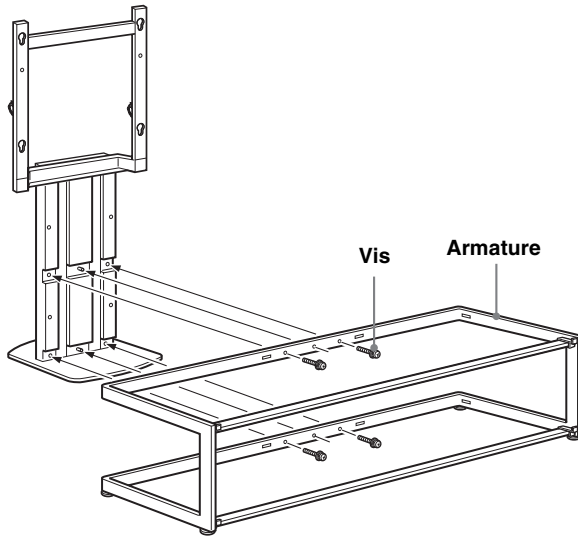

Remarques

- Veillez à ce que le montage du support TV soit effectué par au moins deux personnes.
- Fixez le pilier central à l'armature à l'aide des quatre vis sans les serrer ; une fois les deux éléments correctement fixés, serrez les vis.
- Si vous utilisez un tournevis électrique, réglez le couple sur environ 1,5 N·m { 15 Kgf·cm }.

3 Fixez le panneau du pilier avant comme indiqué ci-dessous.

Remarque

Avant de fixer le panneau du pilier avant, vérifiez que les quatre vis sont correctement serrées.

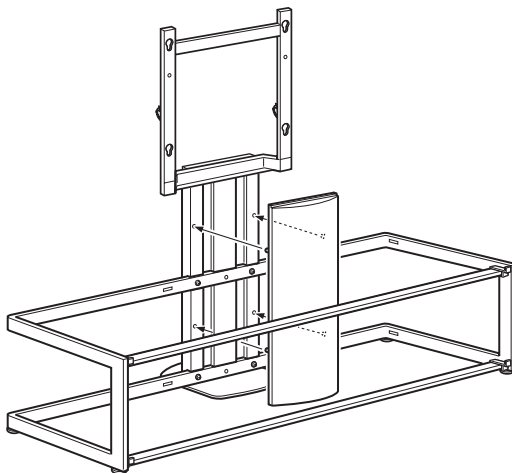

Installation du téléviseur

1 Préparez-vous à installer le téléviseur.

Démontez le support de table (éventuel) et retirez les deux vis à l'arrière du téléviseur. Pour plus d'informations, reportez-vous au feuillet fourni avec le téléviseur.

2 Fixez les quatre crochets à l'arrière du téléviseur.

Placez le téléviseur écran vers le bas sur une surface lisse en prenant soin d'avoir placé au préalable un tissu doux.

Fixez les quatre crochets à l'aide des quatre vis à crochet.

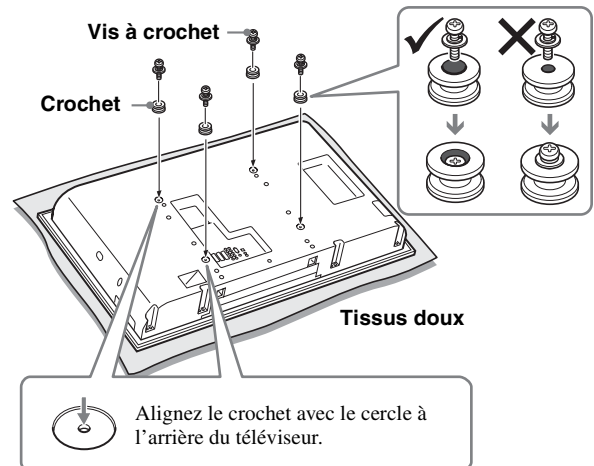

Remarques

- Si vous utilisez un tournevis électrique, réglez le couple sur environ 2 N·m { 20 Kgf·cm }.
- Veillez à ne pas utiliser d'autres vis que celles fournies (+PSW5 × L16) lorsque vous fixez les crochets.

3 Fixez le téléviseur sur le support TV.

- 1 Tenez le téléviseur comme illustré ci-dessous et insérez les quatre crochets à l'arrière du téléviseur dans la partie supérieure des orifices du pilier central. Vérifiez si les quatre crochets sont fermement fixés aux quatre orifices.

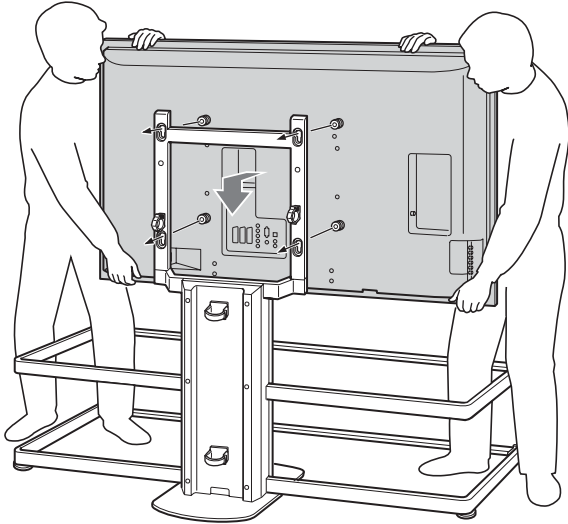

Remarque

Veillez à ne pas renverser le support TV lorsque vous fixez le téléviseur à celui-ci.

- 2 Poussez le téléviseur droit vers le bas pour fixer correctement les crochets dans le support TV, de la manière illustrée.

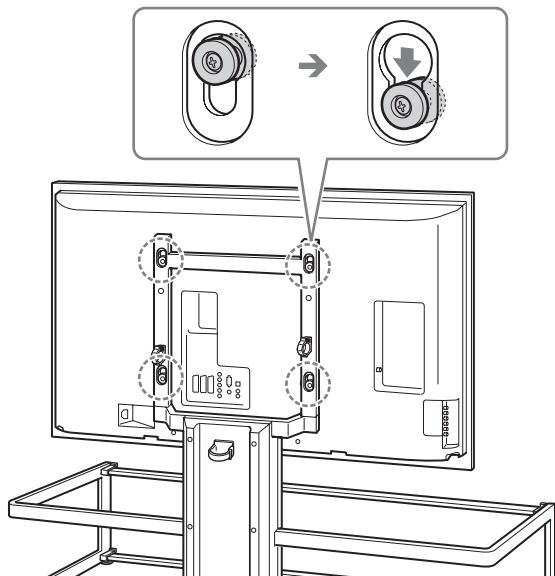

Remarques

- Vérifiez si les crochets sont correctement insérés à fond dans les orifices, puis vérifiez si le téléviseur est accroché à l'horizontale.
- Veillez à ne pas déplacer le support TV lorsque vous fixez le téléviseur.

4 Fixez le téléviseur et le support TV à l'aide des deux tenons de fixation.

Veillez à fixer les tenons à l'aide d'un tournevis.

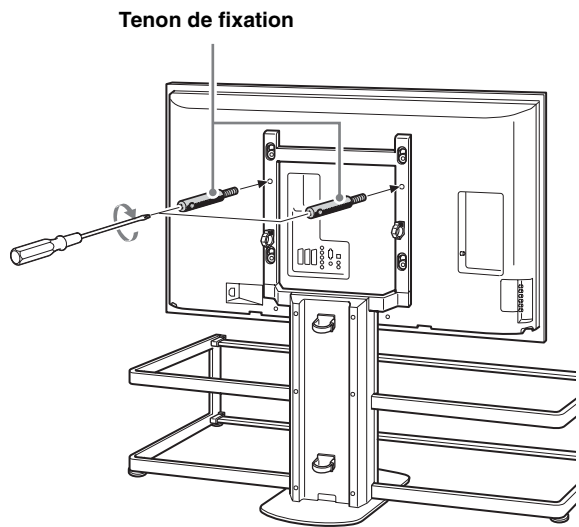

Remarques

- Si vous n'utilisez pas les deux tenons de fixation pour fixer le téléviseur, celui-ci risque de tomber et vous pourriez vous blesser.
- Si vous utilisez un tournevis électrique, réglez le couple sur environ 1,5 N·m {15 Kgf·cm}.

Fixation des étagères en verre

1 Fixez les huit support des étagères en verre à l'armature.

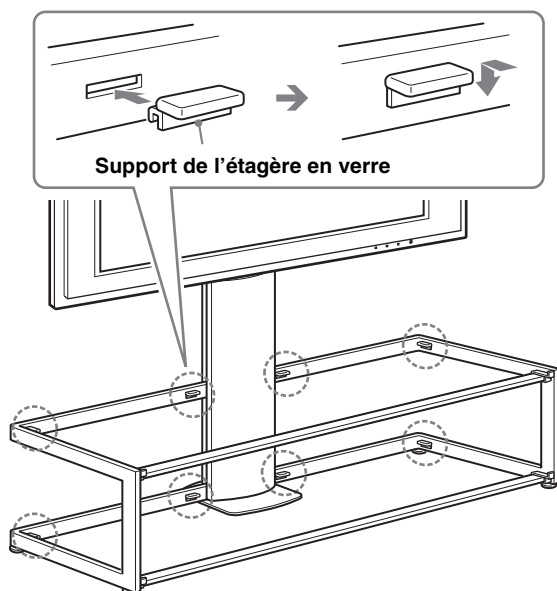

Remarque

Insérez les supports de l'étagère en verre dans les orifices de l'armature en veillant à ce qu'ils soient horizontaux et parallèles entre eux.

2 Installez tout d'abord l'étagère en verre inférieure, puis l'étagère en verre supérieure.

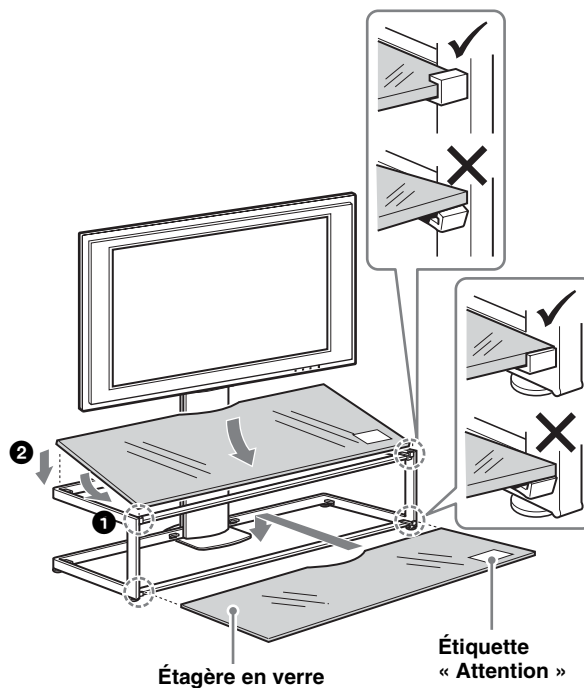

Remarques

- Veillez à ne pas coincer vos doigts entre l'armature et les étagères en verre lorsque vous installez celles-ci.
- Insérez l'étagère en verre après avoir installé le téléviseur sur le support TV. Sinon, vous risquez de heurter le verre avec le téléviseur pendant l'installation ; vous pourriez vous blesser ou endommager le matériel.
- Installez l'étagère en verre sur le support TV en prenant soin de la placer avec l'étiquette « Attention » vers l'avant, sur la droite, comme indiqué ci-dessus.

Raccordement des câbles

1 Raccordez le cordon d'alimentation et les autres câbles au téléviseur.

Raccordez les câbles et faites-les passer dans les liens, puis faites-les descendre à l'arrière du pilier central.

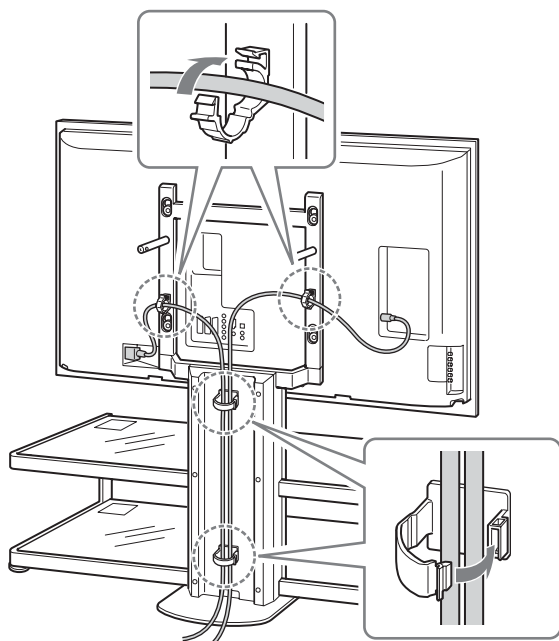

2 Fixez le panneau du pilier arrière.

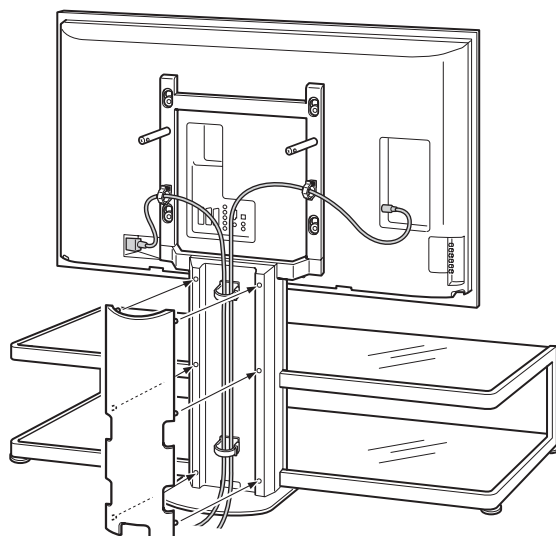

Mesures de sécurité pour éviter le basculement

AVERTISSEMENT

Veillez à prendre les mesures nécessaires pour éviter que le support TV ne bascule ; le téléviseur risque également de basculer et vous pourriez vous blesser. Fixez le téléviseur sur un mur, un pilier, etc.

Pour cela, vous devez vous procurer une corde ou une chaîne, ainsi que des supports de fixation murale.

- 1 Placez le support de fixation murale sur un mur solide ou sur un pilier.
- 2 Faites passer la corde ou la chaîne à travers les deux trous des tenons de fixation, puis fixez l'autre extrémité de la corde ou de la chaîne au support de fixation murale.

Corde ou chaîne résistante

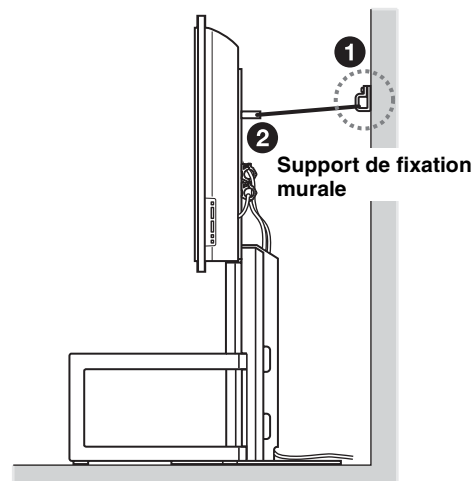
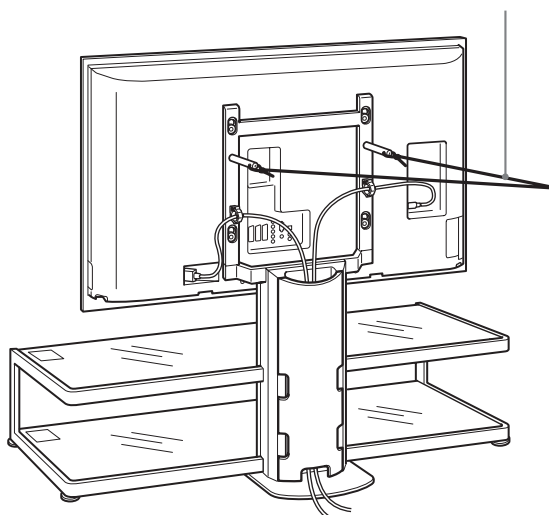

Spécifications

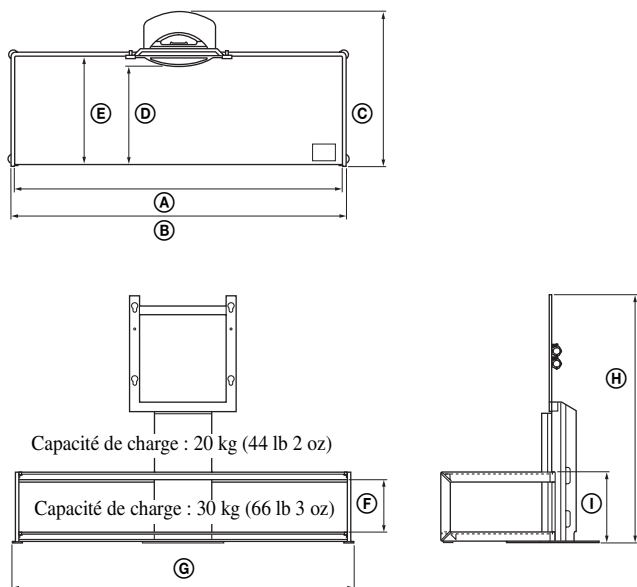

Remarque à propos de la capacité de charge

Ne placez aucun équipement qui dépasse la capacité de charge maximale des étagères en verre, car celles-ci risquent de se briser et vous pourriez vous blesser.

Dimensions : mm (pouces)	Ⓐ	1 393 (54 7/8)
	Ⓑ	1 425 (56 1/8)
	Ⓒ	616 (24 3/8)
	Ⓓ	419 (16 1/2)
	Ⓔ	462 (18 1/4)
	Ⓕ	220 (8 3/4)
	Ⓖ	1 451 (57 1/4)
	Ⓗ	1 045 (41 1/4)
	Ⓘ	297 (11 3/4)
Poids :		48 kg (105 lb 14 oz)

La conception et les spécifications sont sujettes à modification sans préavis.

Gracias por comprar este producto.

Información para los clientes

Únicamente representantes de servicio Sony autorizados deben instalar este producto, ya que se requieren al menos dos personas, además de cuidado, medidas de seguridad y conocimientos técnicos especiales.

ADVERTENCIA

Si no se siguen las medidas de seguridad o el producto se utiliza incorrectamente, pueden producirse lesiones graves o incendios.

Este manual de instrucciones muestra la manera correcta de manipular el producto, así como precauciones importantes necesarias para evitar accidentes. Lea este manual atentamente y utilice el producto correctamente. Conserve este manual para consultarlo en el futuro.

Información para los distribuidores de Sony

La instalación de un televisor requiere al menos dos personas, además de un cuidado y conocimientos técnicos especiales. Al instalar un televisor, consulte este manual cuidadosamente. Sony no se responsabiliza de los accidentes o daños que se produzcan debido a la instalación o manejo incorrectos. Entregue este manual al cliente tras la instalación.

Sobre la seguridad

Los productos de Sony están diseñados pensando en la seguridad. Sin embargo, si los productos se utilizan incorrectamente, pueden provocar lesiones graves a raíz de un incendio o una descarga eléctrica, o si el producto vuelca o se cae. Para evitar tales accidentes, asegúrese de cumplir las precauciones de seguridad.

PRECAUCIÓN

Este soporte para TV se ha diseñado para utilizarse con los productos especificados a continuación. Su uso con otros aparatos podría producir inestabilidad y en consecuencia provocar lesiones.

Productos especificados (a partir de mayo de 2006)

Televisor LCD en color	KDL-46X2000
------------------------	-------------

Con otros televisores, consulte los manuales de instrucciones correspondientes para comprobar si es posible utilizar este soporte para TV.

ADVERTENCIA

Si no se tienen en cuenta las precauciones siguientes, pueden producirse lesiones graves o incluso la muerte a raíz de un incendio o una descarga eléctrica, o si el producto vuelca o se cae.

Únicamente representantes de servicio Sony autorizados deben instalar este producto.

Si personas no autorizadas llevan a cabo la instalación, podrían producirse heridas graves, ya que el soporte para TV y el televisor son muy pesados.

Tome las debidas precauciones para evitar que el soporte para TV se vuelque.

De lo contrario, el televisor podría volcarse y provocar lesiones. Fije el televisor a una pared, pilar, etc., para evitar que se vuelque.

Asegúrese de instalar el soporte para TV en una superficie plana y sólida.

No instale el soporte para TV de modo que se incline en cualquier dirección. En caso contrario, el soporte para TV podría volcarse o el televisor podría caer. Esto podría provocar daños personales.

Si instala el soporte para TV en una superficie blanda, como un tapete o una alfombra, cubra primero dicha zona con un panel.

No utilice un soporte para TV dañado.

No utilice el soporte para TV si presenta fisuras.

El cristal podría romperse y el televisor podría caerse, o bien el soporte para TV podría volcarse. Esto podría provocar daños personales.

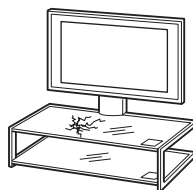

Soporte para TV dañado

No se apoye en el televisor ni se cuelgue de él mientras se encuentre fijado al soporte para TV.

Podría volcarse el soporte para TV o caerse el televisor y provocar lesiones graves o la muerte.



No permita que los niños se suban en el soporte para TV ni que gateen por las repisas.

Si se suben niños encima del soporte para TV o gatean entre las repisas, el cristal podría romperse y el televisor podría caerse, o bien el soporte para TV podría volcarse, provocando lesiones graves o la muerte.



No se suba al soporte para TV.

Podría caerse, o romper el cristal y provocar lesiones.

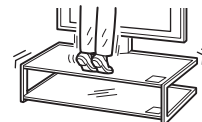

No cubra el orificio de ventilación del televisor.

Si se cubre el orificio de ventilación (con un paño, etc.), el monitor podría sobrecalentarse y provocar un incendio.



Procure evitar que se aplaste el cable de alimentación o el cable de conexión.

- Evite también que se aplaste el cable de alimentación o el cable de conexión al instalar el televisor en el soporte para TV. Si se daña alguno de estos cables, puede producirse un incendio o una descarga eléctrica.
- No pise el cable de alimentación ni el de conexión al transportar el soporte para TV. Dichos cables podrían dañarse y provocar un incendio o una descarga eléctrica.



Tenga cuidado de no tropezar con el cable de alimentación o los cables de conexión.

Si tropezara, el soporte para TV podría volcarse y provocar lesiones.



No mueva el soporte para TV cuando esté el televisor acoplado o cuando haya algún equipo conectado en el interior.

Si mueve el soporte para TV con el televisor acoplado, podría dañarse la espalda, o bien el soporte para TV podría volcarse y provocar heridas graves. Asimismo, podría caerse cualquier equipo conectado en el interior, rompiendo la repisa de vidrio o provocando otros daños materiales.

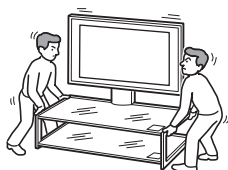

PRECAUCIÓN

Si no se tienen en cuenta las siguientes precauciones, pueden producirse daños personales o materiales.

No instale equipos que no sean el producto especificado.

- Este soporte para TV se ha diseñado para utilizarse únicamente con el producto especificado. Si instala equipos que no sean los especificados, pueden caerse o dañarse y provocar lesiones.
- No coloque encima del soporte para TV objetos como jarrones, cerámica, etc.
- No modifique el soporte para TV.
- No coloque ningún objeto caliente directamente encima del soporte para TV. El calor puede ocasionar la decoloración o deformación del soporte para TV.
- No coloque nada que pueda dañar el cristal directamente encima del soporte para TV.

Asegúrese de fijar bien el televisor.

Utilice los accesorios de anclaje suministrados para fijar el televisor en el soporte para TV. Si no instala el televisor adecuadamente, puede caerse, o el soporte para TV puede volcarse y provocar lesiones.

No aplique peso al cristal ni lo someta a golpes.

Al instalar el televisor, no se apoye con la mano en el soporte para TV. No golpee el soporte para TV con objetos duros, como un destornillador, etc., ya que puede romperse el cristal y provocar lesiones.

Transporte del soporte para TV

Si intenta mover el soporte para TV usted solo o sin seguir los procedimientos adecuados, puede sufrir alguna lesión. Para evitarlo, asegúrese de seguir los consejos que se ofrecen a continuación.

- Procure que dos o más personas transporten el soporte para TV, pero sólo después de haber retirado el televisor, el equipo conectado y las repisas de vidrio.
- No arrastre el soporte para TV. Las piezas de la base del soporte para TV podrían soltarse y dañar el suelo.
- Tenga cuidado de que las manos o los pies no queden atrapados debajo de la placa inferior.
- No agarre el soporte para TV por la repisa de vidrio durante su transporte.

No someta el cristal a golpes fuertes.

Aunque este soporte para TV está construido con vidrio endurecido, debe tenerse cuidado.

Si el cristal se rompe, los fragmentos pueden provocar lesiones. Para evitar esta situación, tome las precauciones que se indican a continuación.

- No golpee el cristal ni deje caer objetos puntiagudos sobre el mismo. Evite los impactos fuertes.
- No raye ni presione el cristal con objetos puntiagudos.
- Evite que objetos contundentes, como una aspiradora, golpeen los bordes del cristal.

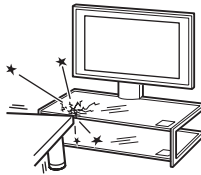
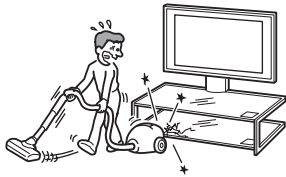

Nota sobre la capacidad de carga

No coloque ningún equipo que supere el peso máximo permitido para cada repisa indicado en la ilustración.

En caso contrario, las repisas podrían romperse.

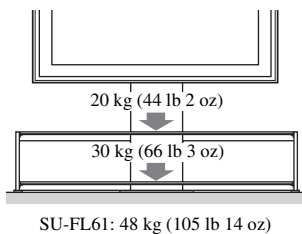

Notas sobre la instalación

- Al llevar a cabo el montaje, coloque el material de embalaje sobre el suelo para evitar que se dañe el suelo.
- Instale el soporte para TV sobre una superficie plana y sólida. No lo instale en ángulo ni inclinado. Para ello, respete las precauciones siguientes.
 - Si instala el soporte para TV en una superficie blanda, como un tapete o una alfombra, cubra primero dicha zona con un panel.
 - No instale el soporte para TV en un sitio expuesto a la luz directa del sol ni cerca de un calentador.
 - No instale el soporte para TV en un sitio caluroso o húmedo, ni al aire libre.

Nota sobre el uso

Para mantener el soporte para TV limpio, utilice un paño suave y seco. Las manchas resistentes pueden eliminarse con un paño ligeramente humedecido con detergente diluido. A continuación, seque la zona con un paño suave y seco. No utilice productos químicos, como disolventes o bencina, ya que pueden dañar el acabado del soporte para TV.

Información para los distribuidores de Sony

Procure leer detenidamente las instrucciones de seguridad descritas anteriormente y prestar especial atención a la seguridad durante la instalación, mantenimiento, comprobación y reparación del producto.

Asegúrese de que al menos dos o más personas realizan el trabajo de instalación.

Asegúrese de que al menos dos o más personas instalan el televisor en el soporte para TV. Si una persona realiza sola la instalación, puede sufrir accidentes o lesiones. Durante la instalación, procure mantener alejados a los niños.

Asegúrese de seguir las instrucciones para instalar firmemente el soporte para TV.

Si un tornillo no está apretado firmemente, o se cae, el soporte para TV podría volcarse. Esto podría producir lesiones o daños materiales.









Tenga cuidado de no lastimarse las manos o dedos durante la instalación.

Tenga cuidado de no pillarse los dedos ni las manos al montar el soporte para TV e instalar el televisor.

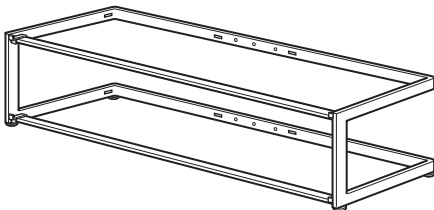
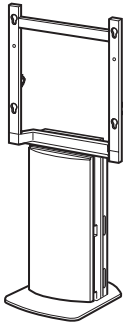
Asegúrese de seguir las instrucciones para instalar firmemente el televisor.

Apriete firmemente los tornillos. Si no instala el televisor adecuadamente, puede caerse y provocar lesiones.

Comprobación de las piezas

Nombre		Cantidad
Armazón		1
Pilar central		1
Repisa de vidrio		2
Soporte de la repisa de vidrio		8
Gancho		4
Tornillo de gancho (+PSW5 × L16)		4
Tornillo (+PSW5 × L25)		4
Accesorio de anclaje		2

Antes de comenzar el montaje, asegúrese de disponer de un destornillador Phillips adecuado para fijar los tornillos indicados arriba.

Montaje del soporte para TV

ADVERTENCIA

Si el cable de alimentación de ca queda atrapado debajo de un componente o entre dos o más componentes del equipo, podría producirse un cortocircuito o una descarga eléctrica. Si tropieza con el cable de alimentación o con el cable de conexión, el soporte para TV podría volcarse y provocar lesiones.

Elija la ubicación de instalación y coloque el soporte para TV en el suelo antes de instalar el televisor.

Debido a que el televisor es pesado, se recomienda que elija la ubicación de instalación y que coloque el soporte para TV en el suelo antes de instalar el televisor.

1 Desacople del pilar central los paneles de soporte de los pilares frontal y trasero.

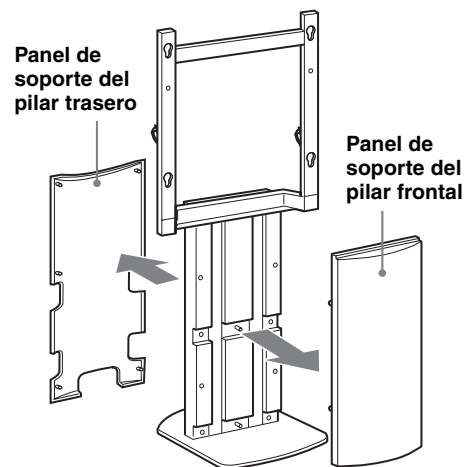

2 Fije el pilar central al armazón.

Apriete firmemente el pilar central al armazón mediante los cuatro tornillos.

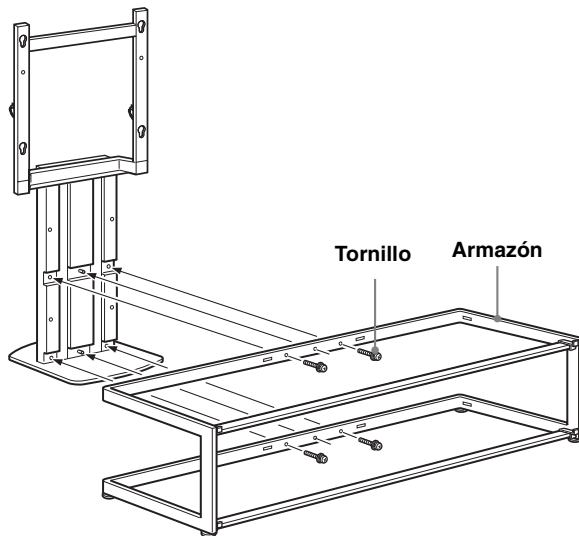

Notas

- Asegúrese de que al menos dos o más personas llevan a cabo el montaje del soporte para TV.
- Acople el pilar central al armazón con los cuatro tornillos y, a continuación, apriete firmemente todos los tornillos hasta que sea suficiente.
- Si utiliza un destornillador eléctrico, establezca el ajuste de par en 1,5 N·m {15 Kgf·cm} aproximadamente.

3 Tal y como se muestra a continuación, fije el panel de soporte del pilar frontal.

Nota

Antes de fijar el panel de soporte del pilar frontal, asegúrese de que los cuatro tornillos están apretados con firmeza.

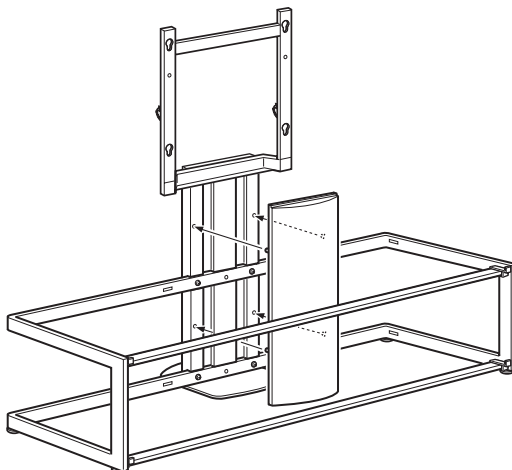

Instalación del televisor

1 Preparación para la instalación del televisor.

Retire el soporte de sobremesa (si está colocado) y extraiga los dos tornillos de la parte posterior del televisor. Para obtener más información, consulte el folleto suministrado con el televisor.

2 Fije los cuatro ganchos en la parte trasera del televisor.

Coloque el televisor con la pantalla boca abajo sobre una superficie estable cubierta con un paño. Fije los cuatro ganchos con los cuatro tornillos de gancho.

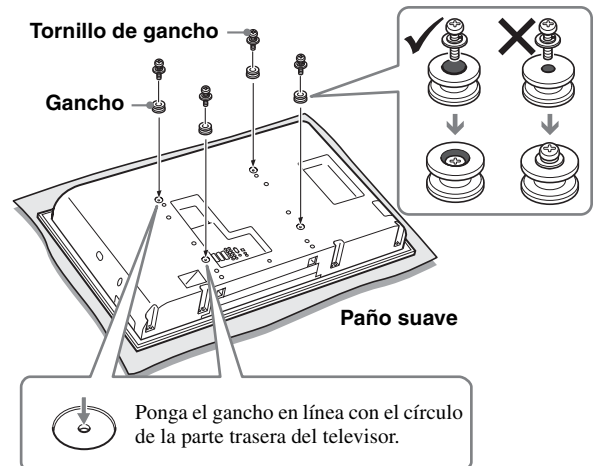

Notas

- Si utiliza un destornillador eléctrico, establezca el ajuste de par en 2 N·m {20 Kgf·cm} aproximadamente.
- Al fijar los ganchos asegúrese de no utilizar ningún tornillo que no sea del tipo suministrado (+PSW5 × L16).

3 Fije el televisor al soporte para TV.

- 1 Sujete el televisor tal y como se muestra a continuación e inserte los cuatro ganchos de la parte posterior del televisor en la parte superior de los orificios del pilar central. Compruebe que los cuatro ganchos estén fijados firmemente en los cuatro orificios correspondientes.

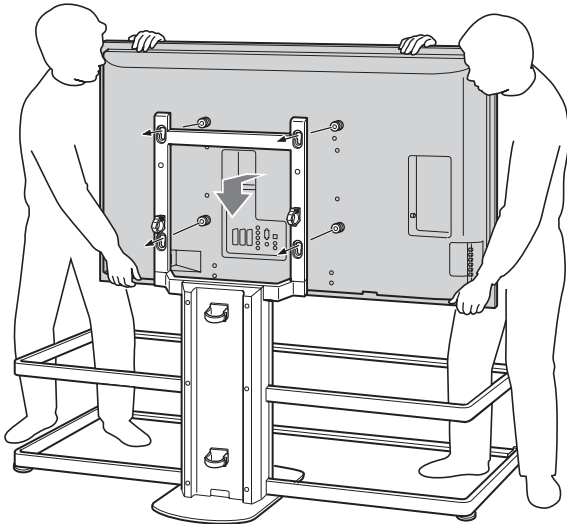

Nota

Asegúrese de no volcar el soporte para TV al fijar el televisor al soporte.

- 2 Empuje el televisor en línea recta hacia abajo para ajustar los ganchos en el soporte para TV, tal y como se muestra a continuación.

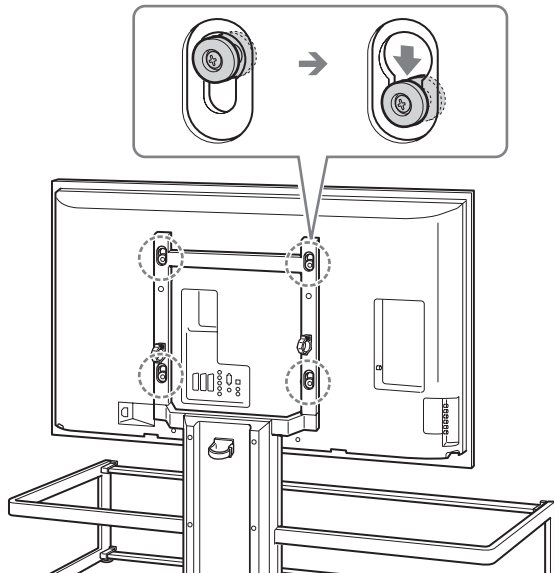

Notas

- Compruebe que los ganchos estén fijados firmemente en la parte inferior de los orificios y, a continuación, compruebe que el televisor esté colgado de forma nivelada.
- Asegúrese de no mover el soporte para TV mientras fija el televisor.

4 Fije firmemente el televisor y el soporte para TV con dos accesorios de anclaje.

Asegúrese de apretar los accesorios con un destornillador.

Accesorio de anclaje

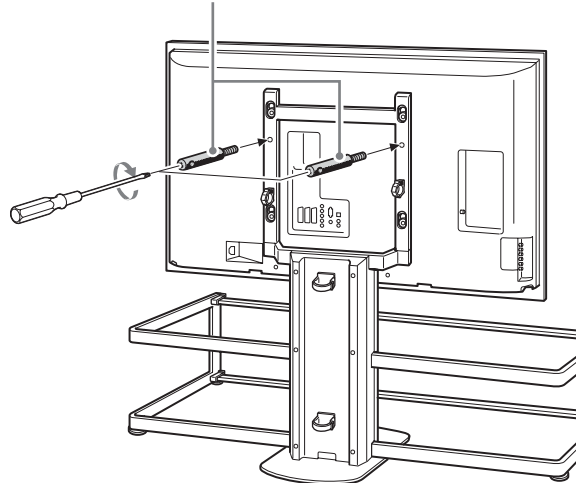

Notas

- Si no se usan los dos accesorios de anclaje para fijar el televisor, podría caerse y provocar lesiones.
- Si utiliza un destornillador eléctrico, establezca el ajuste de par en 1,5 N·m {15 Kg·cm} aproximadamente.

Fije las repisas de vidrio

1 Fije al armazón los ocho soportes de la repisa de vidrio.

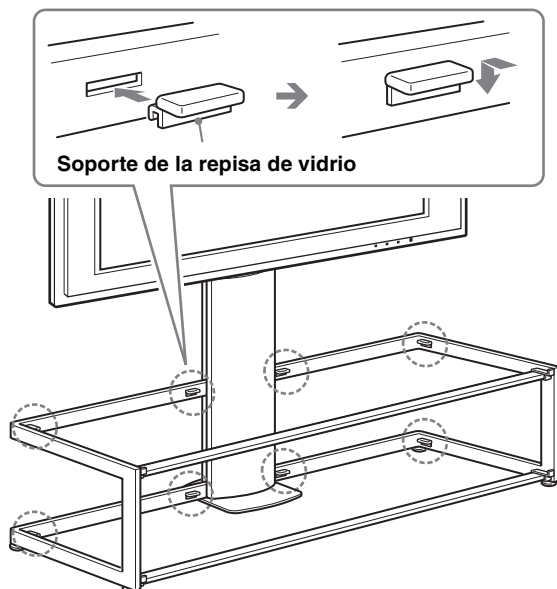

Nota

Inserte los soportes de la repisa de vidrio en los orificios del armazón y compruebe que estén nivelados y en paralelo.

2 Instale primero la repisa de vidrio inferior y, a continuación, instale la repisa de vidrio superior.

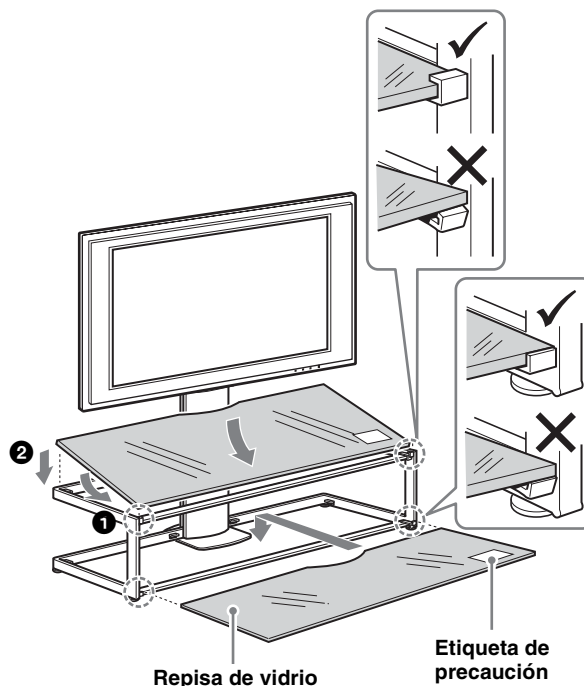

Notas

- Tenga cuidado de no pillarse los dedos entre el armazón y las repisas de vidrio de cristal al colocarlas.
- Introduzca la repisa de vidrio después de instalar el televisor en el soporte para TV. En caso contrario, puede golpear el vidrio con el televisor durante la instalación y podría dañarse el producto o provocar lesiones personales.
- Para colocar la repisa de vidrio en el soporte para TV, sujétela de tal modo que la etiqueta de "precaución" aparezca en la parte frontal derecha, tal como se muestra en la ilustración.

Conexión de los cables

1 Conecte al televisor los cables de alimentación y de conexión.

Fije los cables y hágalos pasar por las sujeciones de los mismos hasta la parte posterior del pilar central.

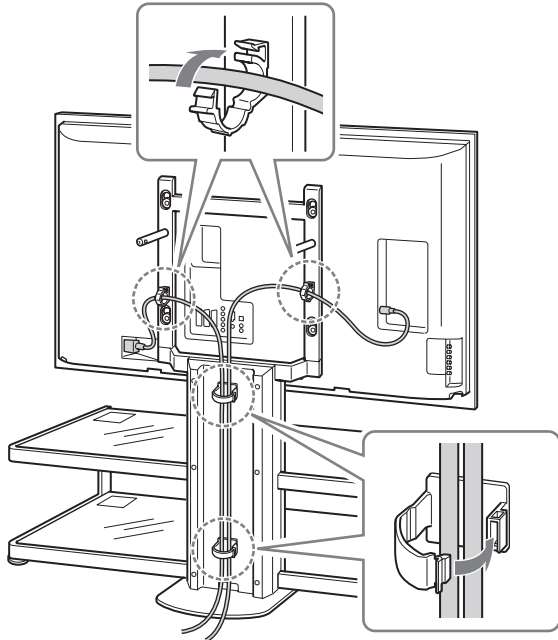

2 Fije el panel de soporte del pilar trasero.

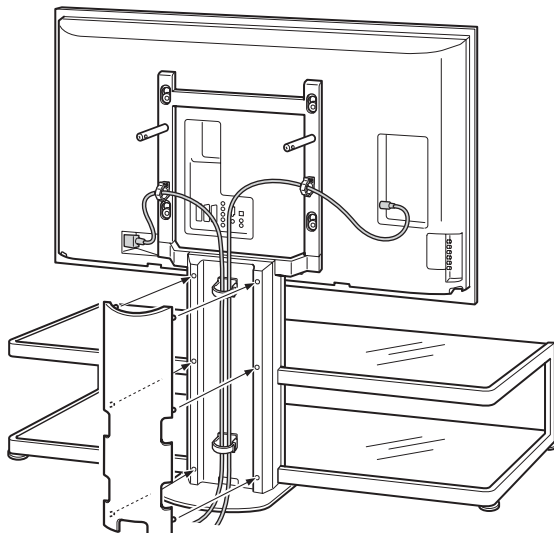

Medidas de seguridad para evitar el vuelco

ADVERTENCIA

Tome las debidas precauciones para evitar que el soporte para TV se vuelque. De lo contrario, el televisor puede caerse y provocar lesiones. Fije el televisor a una pared, pilar, etc.

Prepare antes una cuerda resistente o una cadena y un soporte de anclaje a la pared como los que suelen encontrarse en el mercado.

- 1 Fije el soporte de anclaje a la pared en una pared o pilar sólidos.
- 2 Pase la cuerda o la cadena por los dos agujeros de los accesorios de anclaje y tense el otro extremo de la cuerda o la cadena en el soporte de anclaje a la pared.

Cuerda o cadena resistentes

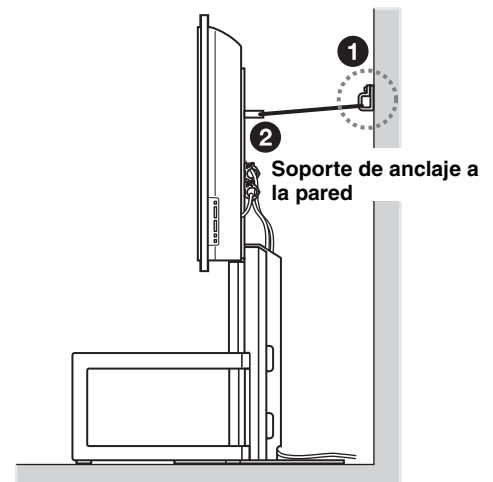
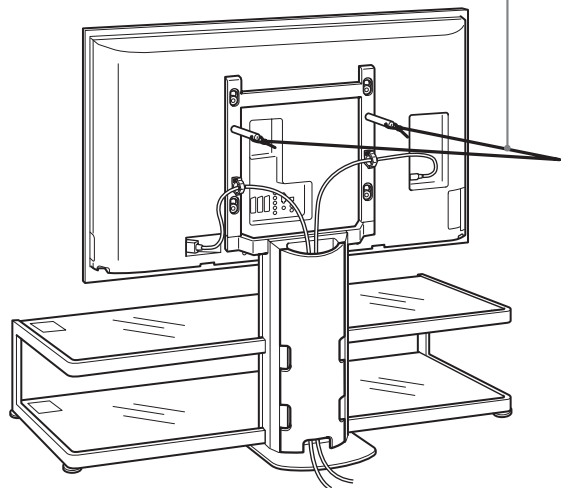

Especificaciones

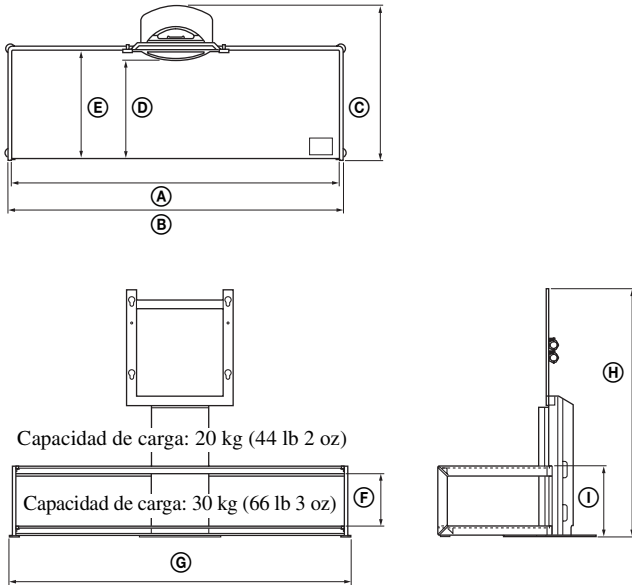

Nota sobre la capacidad de carga

No coloque ningún equipo que supere el peso máximo soportado por las repisas de vidrio, ya que podrían romperse y provocar lesiones.

Dimensiones: mm (pulgadas)	Ⓐ	1.393 (54 7/8)
	Ⓑ	1.425 (56 1/8)
	Ⓒ	616 (24 3/8)
	Ⓓ	419 (16 1/2)
	Ⓔ	462 (18 1/4)
	Ⓕ	220 (8 3/4)
	Ⓖ	1.451 (57 1/4)
	Ⓗ	1.045 (41 1/4)
	Ⓘ	297 (11 3/4)
Peso:		48 kg (105 lb 14 oz)

El diseño y las especificaciones están sujetos a cambios sin previo aviso.

Obrigado por ter adquirido este produto.

Para os clientes

Este produto só deve ser instalado por representantes de assistência técnica Sony qualificados, dado serem necessárias pelo menos duas pessoas, cuidado especial, segurança e técnica.

AVISO

O não cumprimento das precauções de segurança ou a utilização incorrecta do aparelho, pode provocar um acidente grave ou um incêndio.

Este manual de instruções descreve as precauções importantes necessárias para evitar acidentes e utilizar o produto de forma correcta. Leia este manual na íntegra e utilize o produto correctamente. Guarde este manual para futuras consultas.

Para os agentes da Sony

Para a instalação de um televisor são necessárias duas pessoas, cuidado especial e técnica. Ao instalar um televisor, consulte cuidadosamente este manual. A Sony não se responsabiliza por quaisquer acidentes ou danos causados pela incorrecta instalação ou manuseamento. Após a instalação, entregue este manual de instruções ao cliente.

Segurança

Os produtos da Sony são concebidos para oferecer a máxima segurança. No entanto, se utilizados de forma incorrecta, podem provocar acidentes graves no caso de incêndio, choque eléctrico ou queda. Para evitar esse tipo de acidentes, respeite as precauções de segurança.

ATENÇÃO

Este Suporte de Televisor destina-se apenas aos seguintes produtos. A utilização com outros aparelhos pode resultar em instabilidade, podendo causar ferimentos.

Produtos especificados (A partir de Maio de 2006)

Televisor a cores com ecrã LCD	KDL-46X2000
--------------------------------	-------------

Para outros televisores, consulte as instruções de funcionamento para verificar se este Suporte de Televisor pode ser utilizado.

AVISO

O não cumprimento das precauções indicadas abaixo, pode provocar a morte ou ferimentos graves através de incêndio, choque eléctrico ou queda do produto.

Este produto só deve ser instalado por representantes de assistência técnica Sony qualificados.

A instalação por pessoal não qualificado poderá resultar em ferimentos graves, dado o televisor e o Suporte de Televisor serem muito pesados.

Certifique-se de que toma as medidas apropriadas para evitar que o Suporte de Televisor caia.

Se não o fizer, o televisor poderá cair e provocar ferimentos. Fixe o televisor a uma parede, coluna, etc., de forma a evitar que este caia.

Instale o Suporte de Televisor num pavimento resistente e nivelado.

Não instale o Suporte de Televisor inclinado numa direcção. Se o fizer, o Suporte de Televisor pode tombar e o televisor cair. Se isso acontecer pode provocar um acidente. Se quiser instalar o Suporte de Televisor numa superfície mole, por exemplo, em cima de um tapete, coloque uma tábua por baixo do Suporte de Televisor.

Não utilize um Suporte de Televisor fissurado.

Não utilize o Suporte de Televisor se este apresentar fissuras. O vidro pode partir-se e o televisor cair ou o Suporte de Televisor pode tombar. Se isso acontecer pode provocar um acidente.

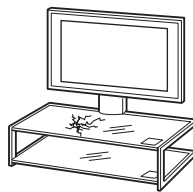

Suporte de Televisor fissurado

Não se apoie nem fique suspenso no televisor se este estiver preso ao Suporte de Televisor.

O Suporte de Televisor pode tombar ou o televisor cair e provocar um acidente grave ou a morte.



Não permita que as crianças subam para cima do Suporte de Televisor, nem que permaneçam entre as prateleiras.

Se uma criança subir para o Suporte de Televisor ou se meter entre as prateleiras, poderão ocorrer ferimentos graves ou morte devido à quebra de vidro, queda do Suporte de Televisor ou do televisor.



Não ande por cima do Suporte de Televisor.

Poderá cair ou partir o vidro e provocar ferimentos.

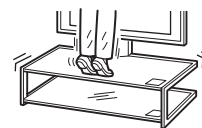

Não tape a abertura de ventilação do televisor.

Se tapar a aberturas de ventilação (com um pano, etc.), o aparelho pode sobreaquecer e incendiar-se.



Não trilhe o cabo de alimentação nem o cabo de ligação.

- Não trilhe o cabo de alimentação nem o cabo de ligação quando instalar o televisor no Suporte de Televisor. Se o cabo de alimentação ou de ligação estiver danificado, pode provocar um incêndio ou choque eléctrico.
- Não pise o cabo de alimentação ou de ligação quando transportar o Suporte de Televisor. Se o cabo de alimentação ou de ligação estiver danificado, pode provocar um incêndio ou choque eléctrico.

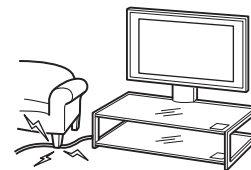

Não tropece sobre o cabo de alimentação ou cabos de ligação.

Poderá tropeçar ou fazer com que o Suporte de Televisor caia e provocar ferimentos.



Não desloque o Suporte de Televisor com o televisor fixo nem com equipamento ligado dentro.

Se mover o Suporte de Televisor com o televisor fixo, poderá magoar as costas ou fazer com que o Suporte de Televisor caia, provocando ferimentos graves. Qualquer equipamento ligado que se encontre no interior, poderá também cair, podendo partir a prateleira de vidro ou provocar outros danos.

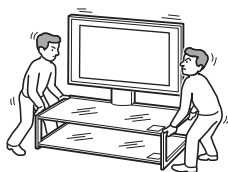

ATENÇÃO

Se não respeitar as precauções indicadas a seguir, pode provocar um acidente ou danos materiais.

Instale unicamente os produtos especificados.

- Este Suporte de Televisor só pode ser utilizado com os produtos especificados. A instalação de qualquer outro equipamento que não o especificado pode resultar na queda do Suporte de Televisor e provocar um acidente ou danos materiais.
- Não coloque objectos sobre o Suporte de Televisor, como por ex., jarras de flores ou cerâmica, etc.
- Não altere o Suporte de Televisor.
- Não coloque nada quente directamente sobre o Suporte de Televisor. O calor poderá provocar a descoloração ou deformação do Suporte de Televisor.
- Não coloque nada directamente sobre o Suporte de Televisor que possa danificar o vidro.

Certifique-se de que fixa o televisor.

Fixe o televisor ao Suporte de Televisor com os acessórios de fixação incluídos. Se o televisor não for adequadamente montado, poderá cair, ou o Suporte de Televisor poderá tombar e provocar ferimentos.

Não faça força sobre o vidro nem o exponha a nenhum tipo de impacto.

Não faça força sobre o Suporte de Televisor com as mãos quando instalar o televisor. Não bata no Suporte de Televisor com objectos duros, como uma chave de parafusos, etc. O vidro pode partir-se e provocar um acidente.

Quando transportar o Suporte de Televisor

Se tentar mover o Suporte de Televisor sozinho ou sem respeitar os procedimentos adequados, pode provocar um acidente. Para evitar que isto aconteça, siga os conselhos abaixo.

- Certifique-se de que duas ou mais pessoas transportam o Suporte de Televisor e apenas depois de retirar o televisor, equipamento ligado e prateleiras de vidro.
- Não arraste o Suporte de Televisor. As peças da base do Suporte de Televisor podem soltar-se e danificar o piso.
- Tenha cuidado para não entalar as mãos ou os pés por baixo da placa inferior.
- Não pegue na prateleira de vidro quando transporta o Suporte de Televisor.

Não submeta o vidro a choques excessivos.

Este Suporte de Televisor é feito de vidro temperado mas exige cuidado.

Observe as precauções indicadas abaixo porque se o vidro se partir, os fragmentos podem provocar ferimentos.

- Não bata no vidro nem deixe cair objectos pontiagudos sobre o mesmo. Evite todo o tipo de choques.
- Não risque nem fure o vidro com objectos pontiagudos.
- Não bata com objectos pesados, como um aspirador, nos cantos do vidro.

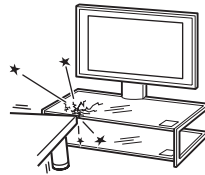
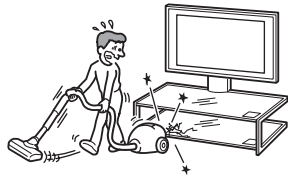

Nota sobre a capacidade de carga

Não coloque equipamento com um peso superior à carga máxima especificada sobre a prateleira, conforme indicado na ilustração.

Caso contrário, as prateleiras poderão partir.

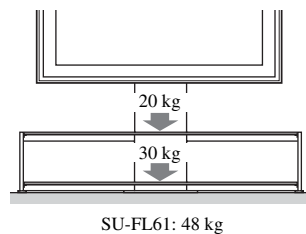

Notas sobre a instalação

- Durante a montagem, coloque os materiais da embalagem no chão para evitar danos no mesmo.
- Instale o Suporte de Televisor numa superfície resistente e nivelada. Não instale o Suporte de Televisor torto ou inclinado. Para evitar esta situação, observe as seguintes precauções:
 - Se quiser instalar o Suporte de Televisor numa superfície mole, por exemplo, em cima de um tapete, coloque uma tábua por baixo do Suporte de Televisor.
 - Não instale o Suporte de Televisor num local exposto à luz solar directa ou perto a um aquecedor.
 - Não instale o Suporte de Televisor no exterior nem em locais quentes ou húmidos.

Nota sobre a utilização

Limpe o Suporte de Televisor, de vez em quando, com um pano macio e seco. Para retirar as manchas mais difíceis, utilize um pano ligeiramente humedecido numa solução de detergente. Depois, limpe-o com um pano macio e seco. Não utilize químicos, como diluente ou benzina, pois podem danificar o acabamento do Suporte de Televisor.

Para os agentes da Sony

Leia as precauções de segurança acima indicadas na íntegra e preste especial atenção às medidas de segurança que é preciso tomar durante a instalação, manutenção, verificação e reparação deste produto.

A instalação deve ser feita por duas ou mais pessoas.

A colocação do televisor no Suporte de Televisor deve ser feita por duas ou mais pessoas. Se a instalação for feita por apenas uma pessoa, pode provocar um acidente ou ferimentos. Não deixe as crianças aproximarem-se durante a instalação do Suporte de Televisor.

Certifique-se de que o Suporte de Televisor é montado em segurança, de acordo com as instruções.

Se um parafuso não for apertado firmemente ou estiver solto, o Suporte de Televisor pode cair. Isto pode provocar ferimentos ou danos.









Tenha cuidado para não se magoar nas mãos ou nos dedos durante a instalação.

Tenha cuidado para não trilhar os dedos ou as mãos quando montar o Suporte de Televisor e instalar o televisor.

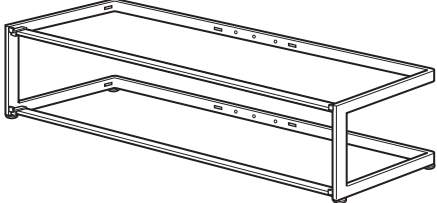
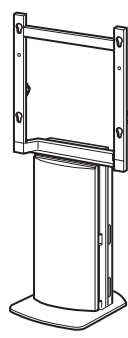
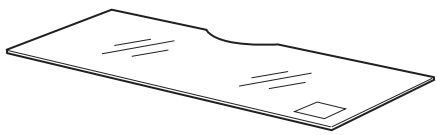
Monte o televisor com segurança seguindo as instruções indicadas a seguir.

Aperte bem os parafusos. Se o televisor não ficar instalado com segurança, pode cair e provocar um acidente.

Verifique as peças

Nome		Quantidade
Estrutura		1
Coluna central		1
Prateleira de vidro		2
Suporte da prateleira de vidro		8
Gancho		4
Parafuso do gancho (+PSW5 x L16)		4
Parafuso (+PSW5 x L25)		4
Acessório de fixação		2

Certifique-se de que tem uma chave de parafusos Phillips para os parafusos acima indicados antes de proceder à montagem.

Montagem do Suporte de Televisor

AVISO

Se o cabo de alimentação ficar trilhado sob ou entre as peças do equipamento, poderá provocar um curto-circuito ou choque eléctrico. Se tropeçar no cabo de alimentação ou no cabo de ligação, o Suporte de Televisor poderá tombar provocando ferimentos.

Decida qual irá ser o local de instalação e pouse o Suporte de Televisor antes de instalar o televisor.

Dado o televisor ser pesado, recomenda-se que decida qual o local de instalação e que pouse o Suporte de Televisor, antes de instalar o televisor.

1 Remova os painéis de suporte de coluna frontal e traseira a partir da coluna central.

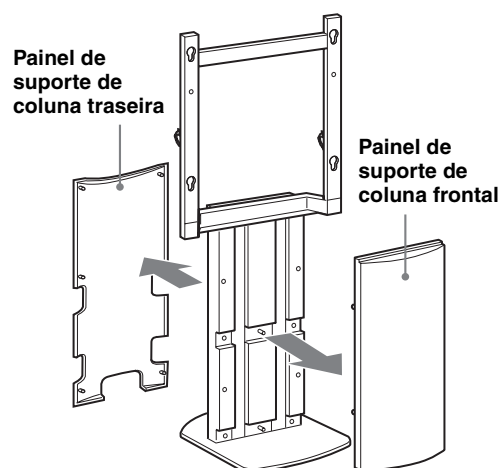

2 Prenda a coluna central à estrutura.

Fixe a coluna central à estrutura com os quatro parafusos.

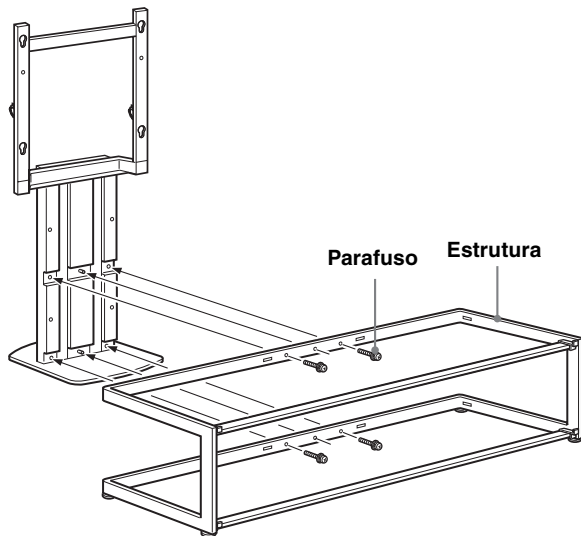

Notas

- Certifique-se de que duas ou mais pessoas montam o Suporte de Televisor.
- Aperte com alguma folga a coluna central à estrutura com os quatro parafusos e, em seguida, aperte adequadamente todos os parafusos.
- Quando utilizar uma chave de parafusos eléctrica, regule o binário de aperto em cerca de 1,5 N·m {15 Kgf·cm}.

3 Conforme ilustrado em baixo, fixe o painel de suporte de coluna frontal.

Nota

Antes de fixar o painel de suporte de coluna frontal, certifique-se de que todos os quatro parafusos estão apertados firmemente.

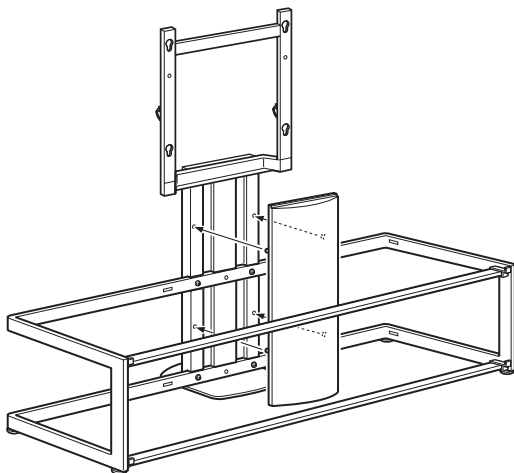

Instale o televisor

1 Preparação da instalação do televisor.

Remova o Apoio da Mesa-Superior (se fixo) e remova os dois parafusos da parte traseira do televisor. Para mais informações, consulte o folheto fornecido com o televisor.

2 Prenda os quatro ganchos na parte traseira do televisor.

Coloque o televisor com o ecrã virado para baixo numa superfície estável coberta com um pano. Prenda os quatro ganchos com os quatro parafusos dos ganchos.

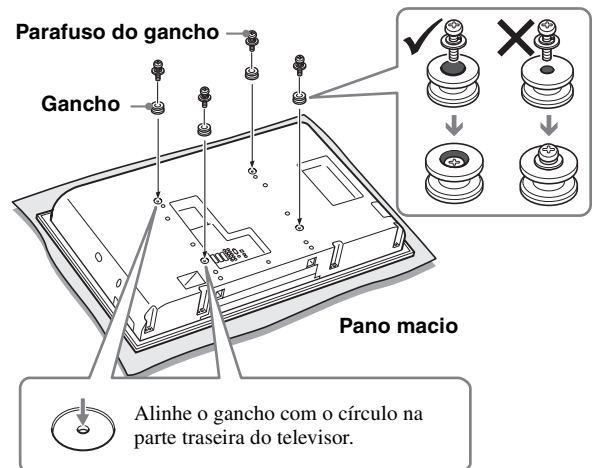

Notas

- Quando utilizar uma chave de parafusos eléctrica, regule o binário de aperto em cerca de 2 N·m {20 Kgf·cm}.
- Quando prender os ganchos, não utilize outros parafusos para além dos que são fornecidos (+PSW5 × L16).

3 Fixe o televisor e o respectivo Suporte de Televisor.

- 1 Segure o televisor de acordo com a ilustração apresentada em baixo, e introduza os quatro ganchos na parte traseira do televisor na parte superior dos orifícios da coluna central. Certifique-se de que os quatro ganchos estão apertados firmemente nos quatro orifícios.

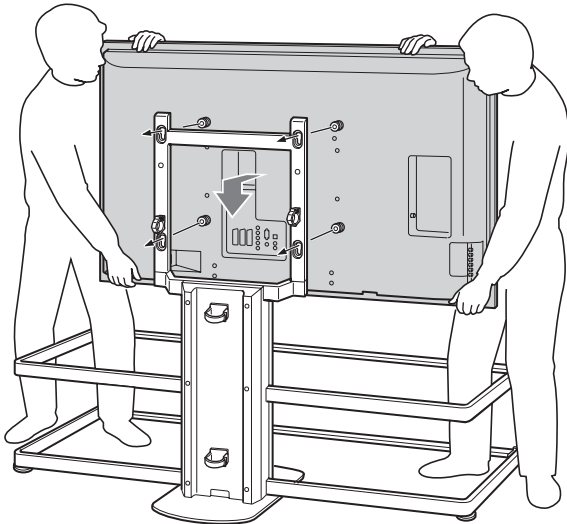

Nota

Tenha cuidado para não deixar cair o Suporte de Televisor quando fixar o televisor ao Suporte de Televisor.

- 2 Empurre o televisor para baixo de forma a assentar com segurança os ganchos no Suporte de Televisor, conforme ilustrado.

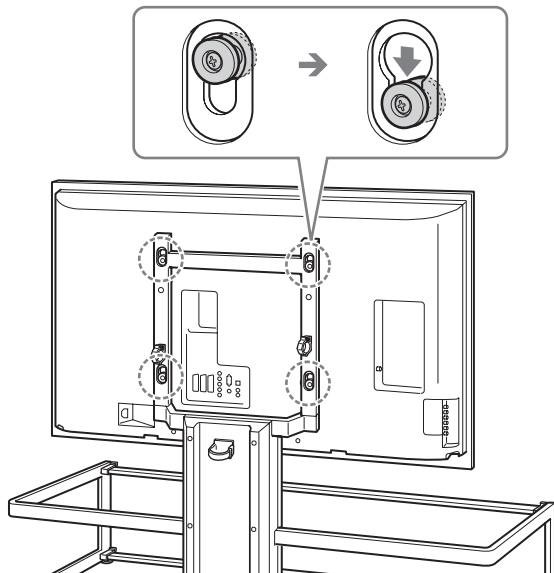

Notas

- Confirme se os ganchos estão firmemente assentes na parte inferior dos orifícios e, em seguida, verifique se o televisor fica a um nível paralelo.
- Tenha cuidado para não mover o Suporte de Televisor quando fixar o televisor.

4 Fixe o televisor ao Suporte de Televisor com os dois acessórios de fixação.

Certifique-se de que aperta os acessórios com uma chave de parafusos.

Acessório de fixação

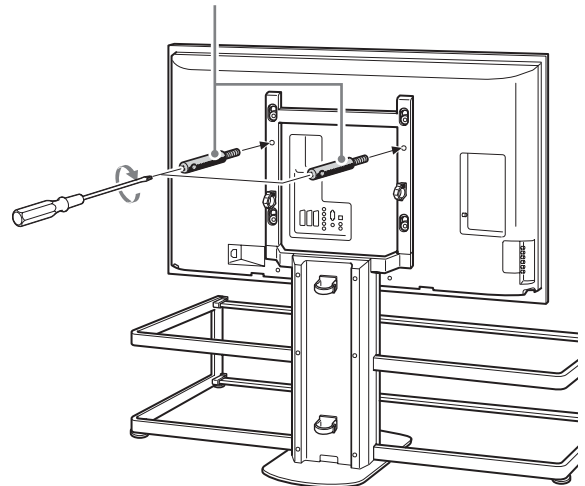

Notas

- Se os dois acessórios de fixação não forem utilizados para prender o televisor, o aparelho pode cair e provocar danos.
- Quando utilizar uma chave de parafusos eléctrica, regule o binário de aperto em cerca de 1,5 N·m {15 Kgf·cm}.

Fixe as prateleiras de vidro

1 Fixe os oito suportes da prateleira de vidro à estrutura.

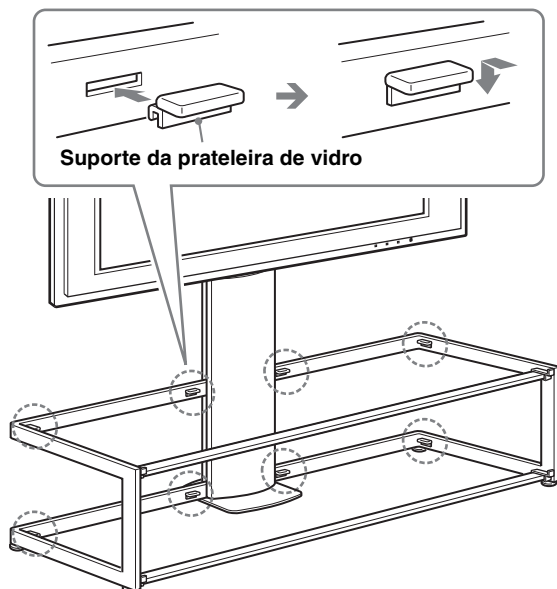

Nota

Introduza os suportes da prateleira de vidro nos orifícios da estrutura, verificando se estão a um nível paralelo.

2 Instale primeiro a prateleira de vidro inferior e, em seguida, monte a prateleira de vidro superior.

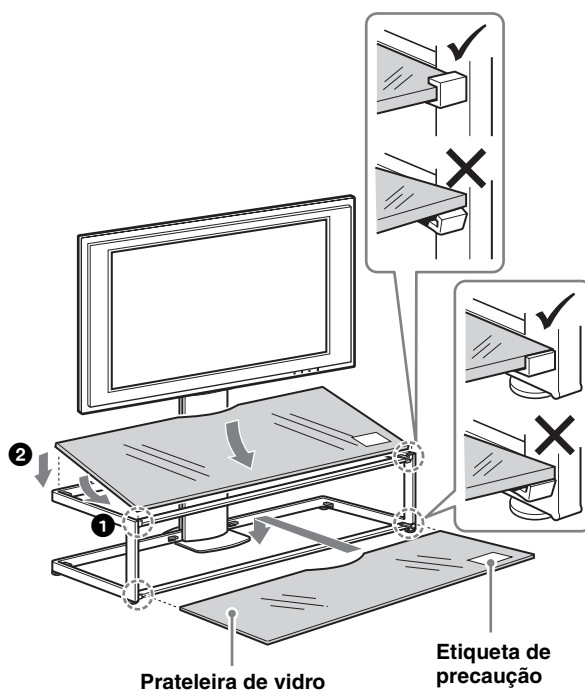

Notas

- Tenha cuidado para não trilhar os dedos entre a estrutura e as prateleiras de vidro quando instalar as prateleiras de vidro.
- Insira a prateleira de vidro depois de instalar o televisor no Suporte de Televisor. Se não o fizer, poderá bater no vidro com o televisor durante a instalação e provocar danos ou ferimentos pessoais.
- Fixe a prateleira de vidro ao Suporte de Televisor, mantendo-o com a etiqueta “precaução” do lado frontal direito, tal como ilustrado.

Ligue os cabos

1 Ligue o cabo de alimentação e outros cabos ao televisor.

Prenda os cabos e faça-os passar através dos suportes de cabo e sob a parte traseira da coluna central.

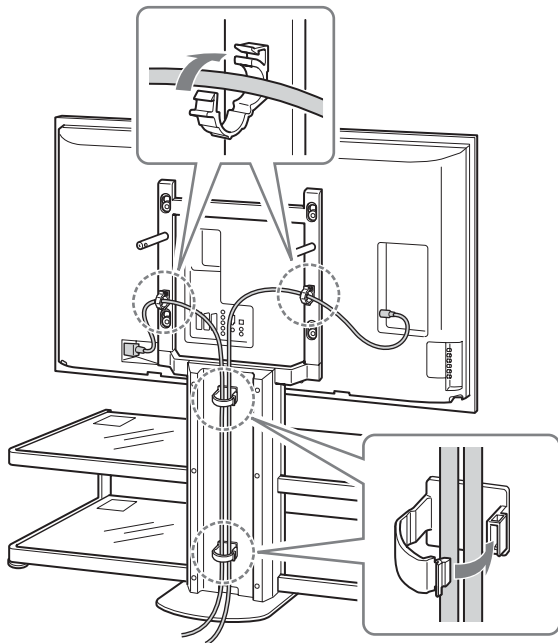

2 Fixe o painel de suporte de coluna traseira.

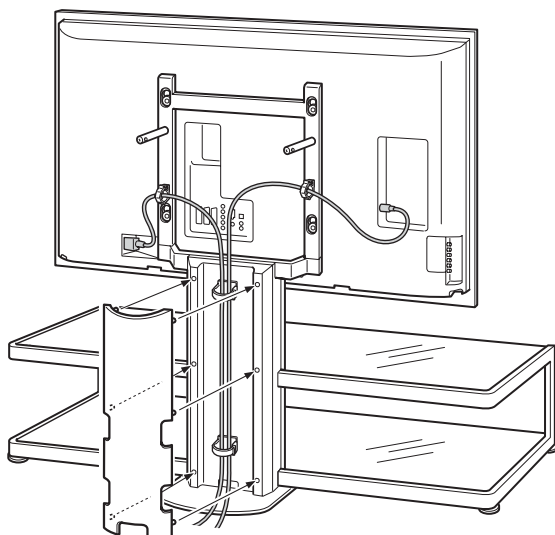

Medidas de segurança para evitar que o Suporte de Televisor possa tombar

AVISO

Certifique-se de que toma as medidas apropriadas para evitar que o Suporte de Televisor possa tombar. Se não o fizer, o televisor poderá cair e provocar ferimentos. Fixe o televisor a uma parede, coluna, etc.

Prepare de antemão uma corda ou corrente fortes e um suporte de fixação à parede para este fim.

- 1 Prenda o suporte de fixação a uma parede sólida ou a um pilar.
- 2 Enfie a corda ou a corrente em ambos os orifícios dos acessórios de fixações e prenda a outra extremidade da corda ou corrente ao suporte de fixação à parede.

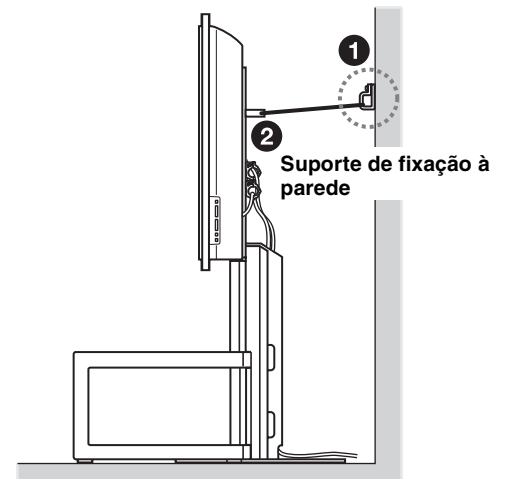
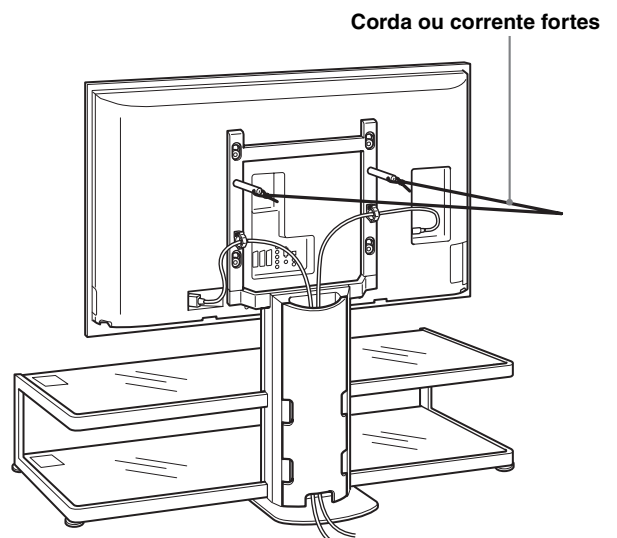

Características técnicas

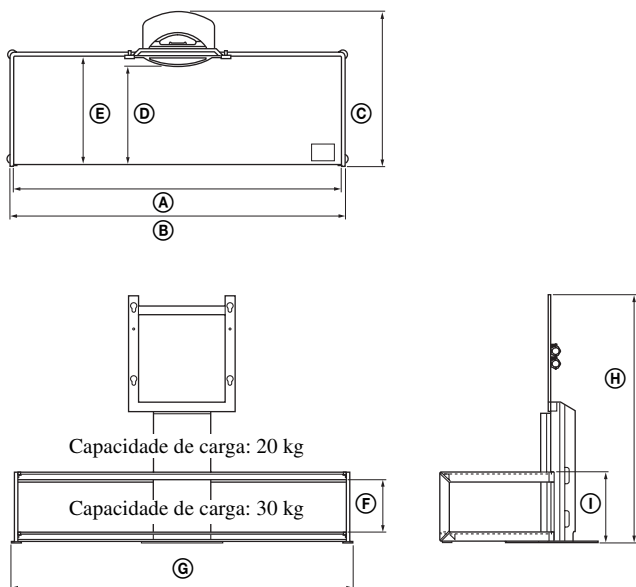

Nota sobre a capacidade de carga

Não coloque qualquer equipamento que exceda o peso máximo das prateleiras de vidro pois podem partir e provocar ferimentos.

Dimensões: mm	Ⓐ	1.393
	Ⓑ	1.425
	Ⓒ	616
	Ⓓ	419
	Ⓔ	462
	Ⓕ	220
	Ⓖ	1.451
	Ⓗ	1.045
	Ⓘ	297
Peso:		48 kg

Design e características técnicas sujeitos a alterações sem aviso prévio.

Tak, fordi du har købt dette produkt.

Til kunder

Dette produkt må kun installeres af kvalificerede Sony-servicemedarbejdere, da installationen kræver mindst to personer med den nødvendige viden om behandling, sikkerhed og teknik.

ADVARSEL!

Hvis sikkerhedsforskrifterne ikke overholdes, eller produktet anvendes på ukorrekt vis, kan det medføre brand eller personskaade.

Denne vejledning beskriver korrekt håndtering af produktet og de vigtigste forholdsregler, som er nødvendige for at forhindre ulykker. Læs denne vejledning grundigt, og brug produktet korrekt. Gem denne vejledning til senere brug.

Til Sony-forhandlere

Installationen af et tv kræver to personer med den nødvendige viden om behandling og teknik. Denne vejledning skal følges nøje ved installation af et tv. Sony kan ikke holdes ansvarlig for ulykker eller materielle skader forårsaget af ukorrekt installation eller håndtering. Giv denne vejledning til kunden efter installationen.

Om sikkerhed

Sonys produkter er udformet med henblik på at opnå bedst mulig sikkerhed. Hvis produkterne anvendes forkert, kan det dog medføre alvorlig personskaade som følge af brand, elektrisk stød, eller fordi produktet vælter eller falder ned. Undgå sådanne ulykker ved at overholde sikkerhedsforanstaltningerne.

FORSIGTIG!

Dette tv-bord er kun beregnet til brug med følgende produkter. Brug med andre apparater kan medføre ustabilitet og risiko for personskaade.

Specificerede produkter (pr. maj 2006)

LCD-farve-tv	KDL-46X2000
--------------	-------------

Se vejledningen til andre tv for at se, om tv-bordet kan bruges.

ADVARSEL!

Hvis følgende forholdsregler ikke overholdes, kan det medføre alvorlig personskade eller dødsfald som følge af brand, elektrisk stød, eller fordi produktet vælter eller falder ned.

Dette produkt må kun installeres af kvalificerede Sony-servicemedarbejdere.

Installation udført af ikke-kvalificerede personer kan resultere i alvorlig personskade, da tv'et og tv-bordet er meget tungt.

Sørg for at tage forholdsregler for at forhindre, at tv-bordet vælter.

Hvis du ikke gør dette, kan tv'et vælte og forårsage personskade. Fastgør tv'et til en væg, søjle eller lignende for at forhindre, at det vælter.

Monter tv-bordet på et fast, plant gulv.

Monter ikke tv-bordet, så det hælder i en bestemt retning. Hvis du gør det, kan tv-bordet vælte eller tv'et kan falde ned. Dette kan forårsage personskade. Hvis du monterer tv-bordet på en blød overflade, som f.eks. en måtte eller et tæppe, skal du først lægge en plade over stedet.

Brug ikke et tv-bord, der er revnet.

Brug ikke tv-bordet, hvis der skulle opstå revner i det. Glasset kan gå itu, og tv'et kan falde ned, eller tv-bordet kan vælte. Dette kan forårsage personskade.

Revnet tv-bord

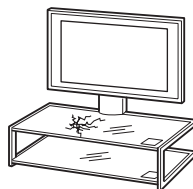

Læn dig ikke ind over tv'et eller hæng noget på tv-bordet.

Tv-bordet kan vælte og forårsage alvorlig personskade eller dødsfald.



Undgå at lade børn kravle op på tv-bordet eller kravle mellem hylderne.

Hvis et barn kravler op på tv-bordet eller hylderne, kan glasset gå i stykker og forårsage alvorlig personskade eller dødsfald, hvis glasset går i stykker, hvis tv-bordet vælter, eller hvis tv'et falder ned.



Du må ikke træde på tv-bordet.

Du kan falde eller knække glasset og komme til skade.



Tv'ets ventilationsåbning må ikke tildækkes.

Hvis du tildækker ventilationshullet (med en klud el.lign.), kan der akkumuleres varme indeni, og der kan opstå brand.



Sørg for, at netledningen eller tilslutningskablet ikke bliver klemmt.

- Netledningen eller tilslutningskablet må ikke klemmes, når du monterer tv'et på tv-bordet. Hvis netledningen eller tilslutningskablet beskadiges, kan det resultere i brand eller elektrisk stød.
- Træd ikke på netledningen eller tilslutningskablet, når du bærer tv-bordet. Hvis netledningen eller tilslutningskablet beskadiges, kan det resultere i brand eller elektrisk stød.



Du må ikke snuble over netledningen eller tilslutningskablerne.

Du kan falde, eller tv-bordet kan vælte og forårsage personskade.



Du må ikke flytte tv-bordet, mens tv'et er monteret, eller mens der findes tilsluttet udstyr på hylderne.

Hvis du flytter tv-bordet, mens tv'et er monteret, kan du komme til skade med ryggen, eller tv-bordet kan vælte og forårsage alvorlig personskade. Du kan også risikere, at det tilsluttede udstyr på glashylderne falder ud, så glashylderne går i stykker, eller der sker andre tingskader.

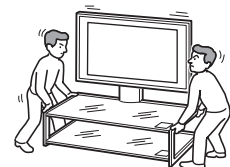

FORSIGTIG!

Hvis følgende forholdsregler ikke overholdes, kan der opstå materiel skade eller personskade.

Monter kun det specificerede produkt.

- Dette tv-bord er udelukkende udviklet til brug sammen med det specificerede produkt. Hvis du monterer andet udstyr end det specificerede, kan det falde ned og forårsage personskade.
- Du må ikke stille genstande som vaser, pottedplanter, osv. på tv-bordet.
- Du må ikke ændre tv-bordet.
- Du må ikke stille varme genstande på tv-bordet. Varmen kan misfarve eller deformere tv-bordet.
- Du må ikke stille noget direkte på tv-bordet, der kan beskadige glasset.

Sørg for at fastgøre tv'et.

Tv'et skal monteres på tv-bordet med de medfølgende fastgørelsesanordninger. Hvis ikke tv'et monteres på en sikker måde, kan det falde ned, eller tv-bordet kan vælte og forårsage personskade.

Udsæt ikke glasset for vægt, og undgå at støde til det.

Støt ikke din vægt på tv-bordet med hænderne, når du installerer tv'et. Undgå at ramme tv-bordet med tunge objekter, f.eks. en skruetrækker. Glasset kan gå i stykker og forårsage personskade.

Når du bærer tv-bordet

Hvis du forsøger at flytte tv-bordet alene eller uden at følge anvisningerne, kan du komme til skade. Du kan undgå dette ved at overholde de råd, der angives nedenfor.

- I skal altid være mindst to personer om at flytte tv-bordet, og tv'et skal fjernes, før udstyr og glashylder sættes på plads.
- I må ikke trække tv-bordet hen over gulvet. De nederste dele af tv-bordet kan løsne sig og beskadige gulvet.
- Sørg for, at du ikke får hænderne eller tærne i klemme under bundpladen.
- I må ikke løfte tv-bordet i glashylden.

Udsæt ikke glasset for voldsomme stød.

Dette tv-bord er fremstillet af hærdet glas, men vær alligevel forsigtig. Hvis glasset går itu, kan glasstumperne forårsage personskade. Følg derfor nedenstående forskrifter.

- Slå ikke på glasset, og tab ikke spidse genstande ned på glasset. Undgå voldsomme stød.
- Rids ikke glasset, og stik ikke i det med skarpe genstande.
- Lad ikke hårde genstande, f.eks. en støvsuger, ramme glassets kanter.

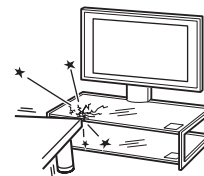
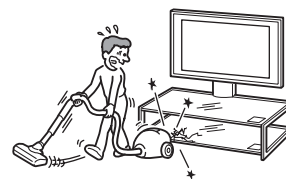

Bemærkning om bæreevne

Du må ikke placere udstyr på glashylderne, der er tungere end den maksimale bæreevne (se tegningen).

I modsat fald kan hylderne gå i stykker.

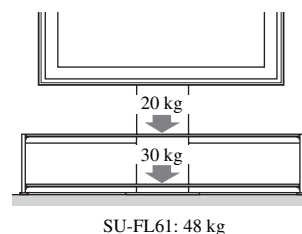

Bemærkninger til montering

- Placer delene på emballagen på gulvet for at skåne gulvet.
- Monter tv-bordet på et fast, fladt plant. Tv-bordet må ikke monteres med hældning. Dette kan undgås ved at overholde følgende forholdsregler.
 - Hvis du monterer tv-bordet på en blød overflade, f.eks. en måtte eller et tæppe, skal du først lægge en plade over stedet.
 - Monter ikke tv-bordet på et sted, hvor der kan forekomme direkte sollys eller i nærheden af et varmeapparat.
 - Monter ikke tv-bordet på et varmt eller fugtigt sted eller udendørs.

Bemærkning til brugen

Tv-bordet holdes rent ved regelmæssigt at tørre det af med en tør, blød klud. Genstridige pletter fjernes med en klud, der er fugtet let med en opløsning af rengøringsmiddel. Derefter aftørres området med en tør, blød klud. Brug ikke kemikalier såsom fortynder eller rensbenzin, da det kan beskadige tv-bordets finish.

Til Sony-forhandlere

Sørg for at læse ovennævnte sikkerhedsforskrifter grundigt, og vær særlig opmærksom på sikkerheden under montering, vedligeholdelse, kontrol og reparation af dette produkt.

Sørg for, at mindst to personer udfører monteringen.

Sørg for, at to eller flere personer monterer tv'et på tv-bordet. Hvis én person udfører installationsarbejdet alene, kan det medføre en ulykke eller personskade. Sørg for at holde børn væk under installationen.

Sørg for at følge nedenstående anvisninger for at samle tv-bordet korrekt.

Tv-bordet kan vælte, hvis en skrue ikke spændes tilstrækkeligt eller undlades. Dette kan forårsage tingskade eller personskade.



Undgå at beskadige hænderne eller fingrene under monteringen.

Pas på ikke at få fingrene eller hænderne i klemme, når du samler tv-bordet og monterer tv'et.

Tv'et skal monteres sikkert i henhold til instruktionerne.

Spænd skrueerne helt. Hvis tv'et ikke monteres sikkert, kan det falde ned og forårsage personskade.

Kontroller delene

Beskrivelse		Antal
Ramme		1
Midtersøjle		1
Glashylde		2
Glashyldeholder		8
Hage		4
Hageskrue (+PSW5 × L16)		4
Skrue (+PSW5 × L25)		4
Fastgørelsesanordning		2

Find på forhånd en stjerneskruetrækker frem, der passer til de ovenfor angivne skrue.

Samling af tv-bordet

ADVARSEL

Hvis netledningen bliver klemt under eller mellem udstyr, kan det føre til en kortslutning eller elektrisk stød. Hvis du snubler over netledningen eller tilslutningskablet, kan tv-bordet vælte og forårsage personskade.

Beslut dig for et sted, hvor tv-bordet skal monteres, og læg det ned, før tv'et monteres.

Da tv'et er tungt, anbefales det, at du beslutter dig for placeringen og lægger tv-bordet ned, før tv'et monteres.

1 Fjern front- og bagpanelerne fra midtersøjlen.

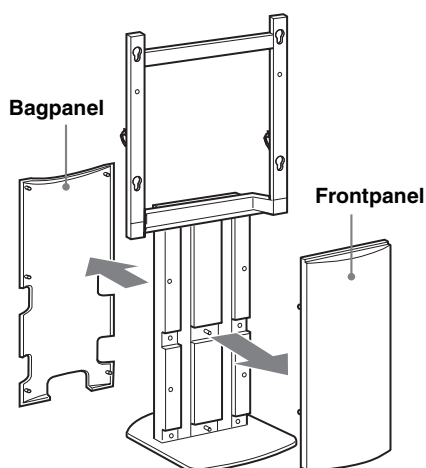

2 Monter midtersøjlen på rammen.

Skrue midtersøjlen fast til rammen med de fire skruer.

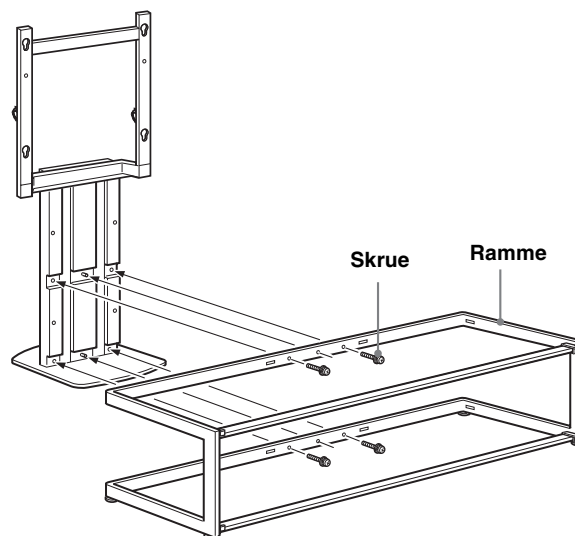

Bemærk

- Sørg for, at der er mindst to personer om at samle tv-bordet.
- Start med at skru midtersøjlen løst på rammen med de fire skruer, og spænd derefter skruerne.
- Hvis der bruges en elektrisk skruetrækker, skal drejningsmomentet indstilles til ca. 1,5 N·m {15 Kg·cm}.

3 Monter frontpanelet som vist nedenfor.

Bemærk

Kontroller, at de fire skruer er spændt tilstrækkeligt, før frontpanelet monteres.

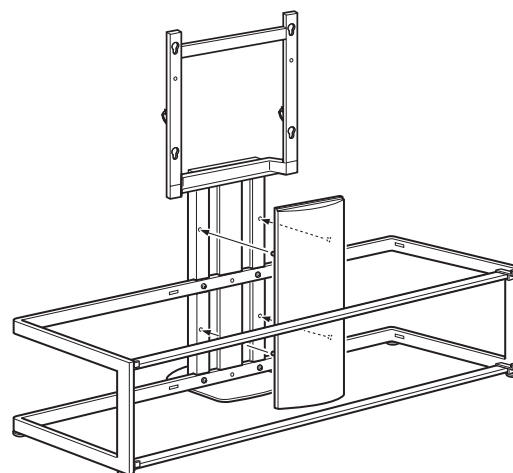

Montering af tv'et

1 Forbered installationen af tv'et.

Fjern standeren (hvis den er monteret), og fjern de to skruer fra tv'ets bagside. Yderligere oplysninger finder du i den folder, der følger med tv'et.

2 Monter de fire hager på tv'ets bagside.

Placer tv'et med skærmsiden nedad på et blødt underlag på en stabil overflade.

Skrue de fire hager fast med de fire hageskruer.

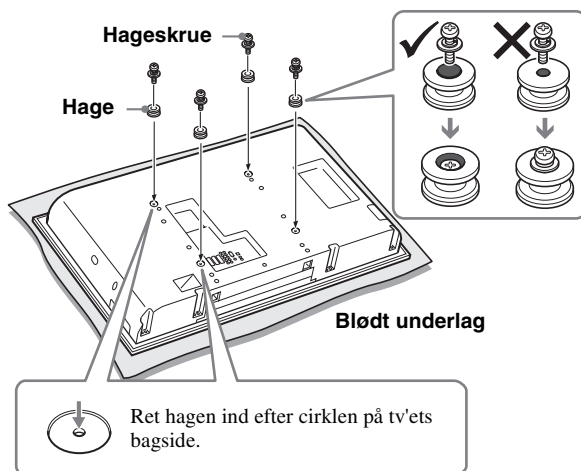

Bemærk

- Hvis der bruges en elektrisk skruetrækker, skal drejningsmomentet indstilles til ca. 2 N·m {20 Kg·cm}.
- Hagerne må kun fastgøres med de medfølgende skruer (+PSW5 × L16).

3 Monter tv'et på tv-bordet.

- 1 Hold tv'et som illustreret nedenfor, og indsæt de fire hager på tv'ets bagside i den øverste del af den midterste søjles huller. Kontroller, at alle fire hager sidder godt fast i de fire huller.

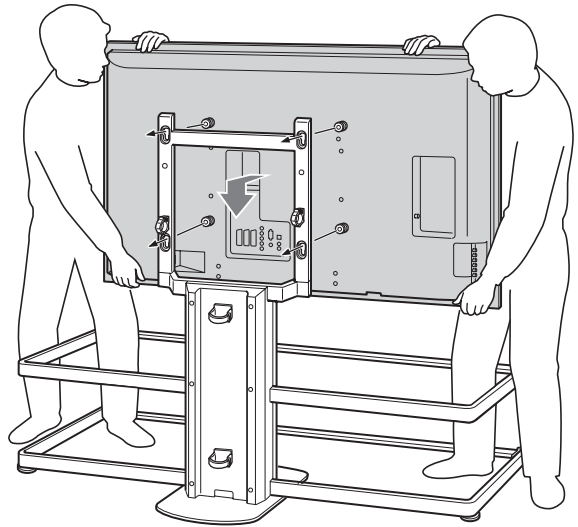

Bemærk

Sørg omhyggeligt for, at tv-bordet ikke vipper, når tv'et sættes fast på det.

- 2 Skub tv'et lige ned, så hagerne fastgøres solidt i tv-bordet som vist.

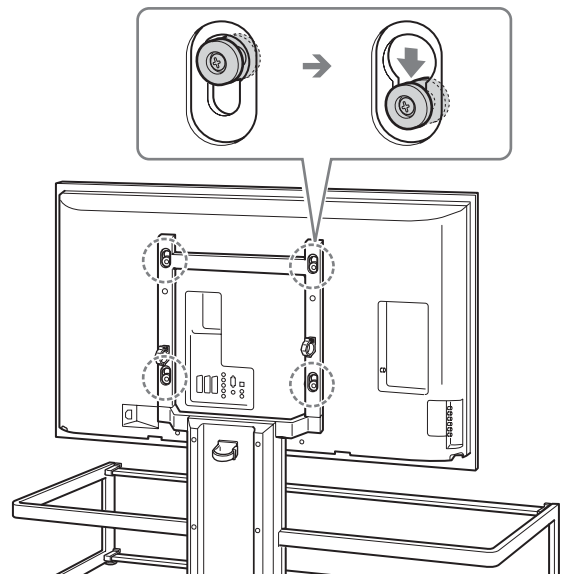

Bemærk

- Kontroller, at hagerne sidder godt fast i bunden af hullerne, og kontroller derefter, at tv'et hænger lige.
- Tv-bordet må ikke flyttes, mens tv'et monteres.

4 Tv'et skal monteres på tv-bordet med de to fastgørelsesanordninger.

Sørg for at stramme fastgørelsesanordningerne med en skruetrækker.

Fastgørelsesanordning

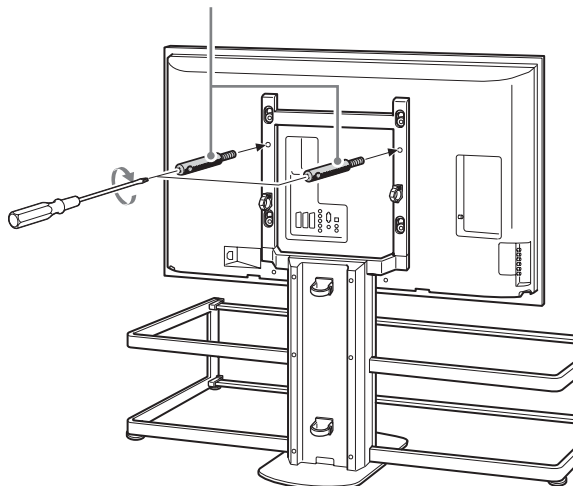

Bemærk

- Hvis tv'et ikke monteres med de to fastgørelsesanordninger, kan det falde ned og forårsage personskade.
- Hvis der bruges en elektrisk skruetrækker, skal drejningsmomentet indstilles til ca. 1,5 N·m {15 Kgf·cm}.

Montering af glashylderne

1 Monter de otte glashyldeholdere på rammen.

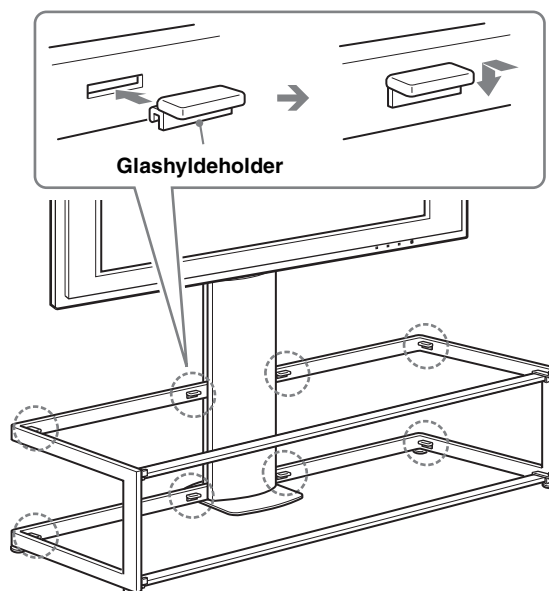

Bemærk

Indsæt glashyldeholderne i rammens huller, og kontroller, at de er parallelle og lige.

2 Den nederste glashylde skal lægges på før den øverste.

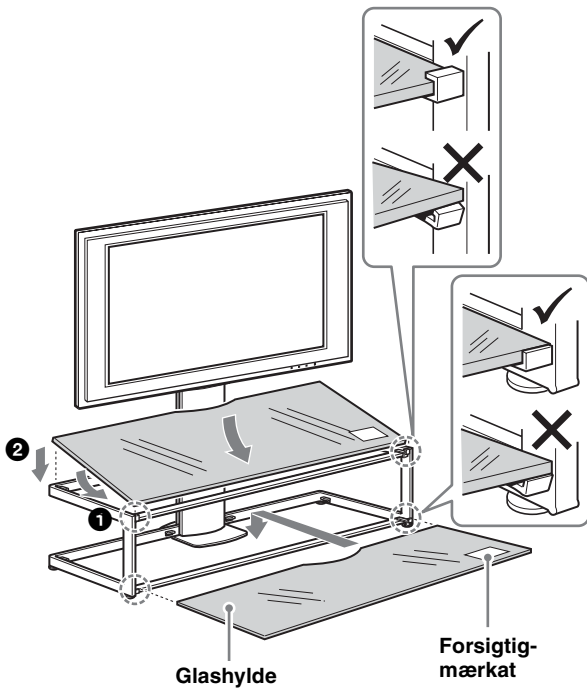

Bemærk

- Sørg for, at fingrene ikke kommer i klemme mellem rammen og glashylderne, når glashylderne sættes på.
- Glashylden skal lægges på efter, at tv'et er monteret på tv-bordet, ellers kan du ramme glasset med tv'et og forårsage tingskade eller personskade.
- Vend glashylderne, så "forsigtig"-mærkaten er placeret i nederste højre hjørne som vist på tegningen. Læg derefter hylderne på tv-bordet.

Tilslutning af kablerne

1 Slut netledningen og de andre kabler til tv'et.

Monter kablerne, og før dem gennem kabelholderne og ned ad midtersøjlels bagside.

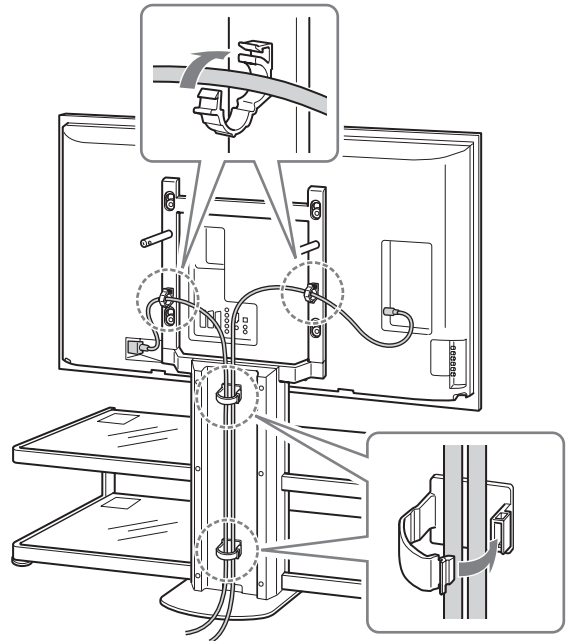

2 Monter bagpanelet.

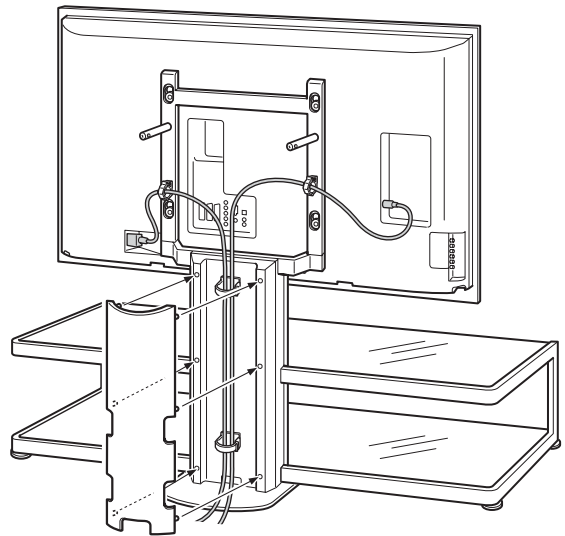

Sikkerhedsforanstaltninger til at forhindre, at tv-bordet vælter

ADVARSEL

Træf de nødvendige sikkerhedsforanstaltninger for at undgå, at tv-bordet vælter, ellers kan tv'et vælte og forårsage personskade. Gør tv'et fast til en væg, søjle, osv.

Sørg for at have et kraftigt reb eller en kraftig kæde og et vægforankringsbeslag parat.

- 1 Fastgør vægforankringsbeslaget til en bæredygtig væg eller søjle.
- 2 Før rebet eller kæden gennem begge huller i fastgørelsesanordningerne, og stram den anden ende af rebet eller kæden til vægforankringsbeslaget.

Kraftigt reb eller kæde

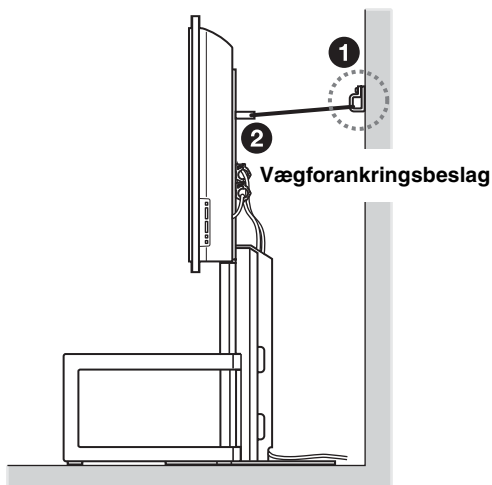
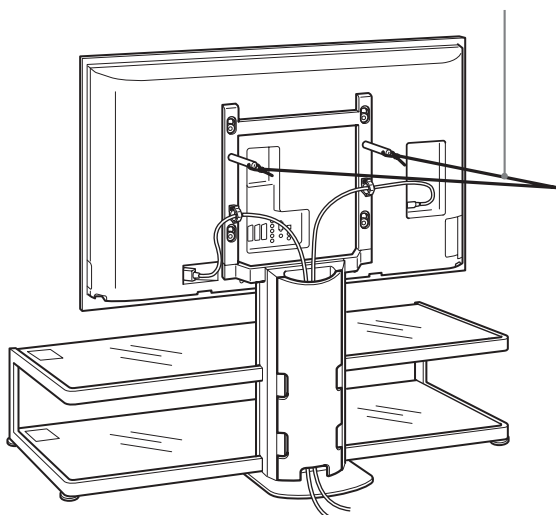

Specifikationer

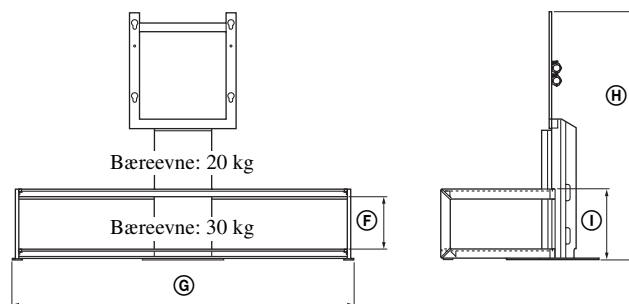
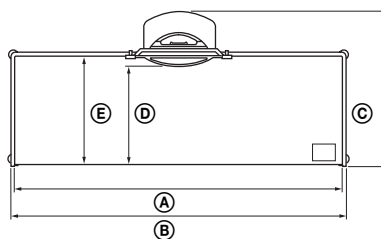

Bemærkning om bæreevne

Du må ikke placere udstyr på glashylderne, der er tungere end den maksimale bæreevne, da glasset kan gå i stykker og forårsage personskade.

Mål: mm	Ⓐ	1.393
	Ⓑ	1.425
	Ⓒ	616
	Ⓓ	419
	Ⓔ	462
	Ⓕ	220
	Ⓖ	1.451
	Ⓗ	1.045
	Ⓘ	297
Vægt:		48 kg

Ret til ændringer af design og specifikationer uden forudgående varsel forbeholdes.

Takk for at du kjøpte dette produktet.

For kunder

Dette produktet bør bare installeres av kvalifiserte Sony-servicerepresentanter, da det kreves minst to personer, stor forsiktighet, sikkerhet og tekniske ferdigheter.

ADVARSEL

Hvis du ikke følger sikkerhetsreglene, eller hvis produktet brukes feil, kan det føre til alvorlig skade eller brann.

Denne instruksjonshåndboken viser riktig håndtering av produktet og viktige forholdsregler som må følges for å hindre ulykker. Les denne håndboken nøye og bruk produktet korrekt. Ha denne håndboken tilgjengelig for fremtidig bruk.

For Sony-forhandlere

Installasjon av en TV krever to personer, ekstra forsiktighet og tekniske ferdigheter. Les denne håndboken nøye før du installerer en TV. Sony er ikke ansvarlig for ulykker eller skader som skyldes feil installasjon eller håndtering. Gi denne instruksjonshåndboken til kunden etter installasjonen.

Om sikkerhet

Produkter fra Sony er utformet med tanke på sikkerhet. Hvis produktene brukes feil, kan det imidlertid føre til alvorlig skade på grunn av brann, elektrisk støt eller ved at produktet velter eller faller ned. Sørg for at du leser nøye gjennom sikkerhetsreglene for å hindre ulykker.

FORSIKTIG

Dette TV-stativet er kun beregnet på å brukes med følgende produkter. Hvis det brukes med andre apparater kan dette medføre en ustabil installasjon og mulige skader.

Spesifiserte produkter (per mai 2006)

LCD farge-TV	KDL-46X2000
--------------	-------------

For andre TV-er må du se i brukerhåndboken om de kan brukes med dette TV-stativet.

ADVARSEL

Hvis følgende forholdsregler ikke følges, kan det føre til alvorlig skade eller dødsfall på grunn av brann, elektrisk støt eller ved at produktet velter eller faller ned.

Dette produktet bør bare installeres av kvalifiserte Sony-servicerepresentanter.

Hvis andre ukvalifiserte personer installerer dette produktet, kan det føre til alvorlig personskade fordi TV-apparatet og stativet er svært tunge.

Sørg for å gjøre det som trengs for å hindre at TV-stativet velter.

Hvis du ikke gjør det, kan TV-apparatet velte og forårsake skade. Fest TV-apparatet til en vegg, søyle eller lignende for å hindre at det velter.

Installer TV-stativet på et solid og flatt underlag.

Ikke installer TV-stativet slik at det heller i én retning. Hvis du gjør det, kan TV-stativet velte eller TV-apparatet falle ned. Dette kan føre til personskader.

Hvis du installerer TV-stativet på et mykt underlag, for eksempel en matte eller et teppe, må du først legge en plate på det ønskede stedet.

Ikke bruk et TV-stativ som er sprukket.

Ikke bruk et TV-stativet hvis det har sprekker.

Glasset kan knuses og TV-apparatet falle, eller TV-stativet kan velte. Dette kan føre til personskader.

Sprukket TV-stativ

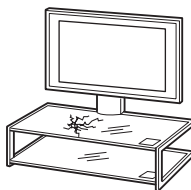

Ikke len deg på eller heng fra TV-apparatet når det er festet på TV-stativet.

TV-stativet kan velte eller TV-apparatet kan falle ned og forårsake alvorlig personskade eller dødsfall.



La ikke barn krype mellom hyllene eller klatre på TV-stativet.

Hvis barn klatrer på TV-stativet eller kommer mellom hyllene, er det fare for alvorlig skade eller død dersom glass sprekker, TV-stativet tipper over eller TV-apparatet faller.



Ikke trå på TV-stativet.

Du kan falle eller brette glass og forårsake skade.



Ikke dekk til ventilasjonshullet på TV-apparatet.

Hvis du dekker ventilasjonshullet (med et klede eller lignende), kan det dannes varme på innsiden som igjen kan føre til brann.



Nettledningen eller tilkoblingskabelen må ikke komme i klem.

- Nettledningen og tilkoblingskabelen må ikke komme i klem når du installerer TV-apparatet på stativet. Ødelagte nettledninger og tilkoblingskabler kan føre til brann eller elektrisk støt.
- Ikke tråkk på nettledningen eller tilkoblingskabelen når du bærer TV-stativet. Nettledningen eller tilkoblingskabelen kan skades, og dette kan føre til brann eller elektrisk støt.



Ikke snuble i nettledningen eller tilkoblingskabler.

Du kan falle, eller du kan få stativet til å falle over og forårsake skade.



Ikke flytt TV-stativet med TV-apparatet montert, eller med tilkoblet utstyr på innsiden.

Hvis du flytter stativet med TV-apparatet montert, kan dette skade ryggen din, eller TV-stativet kan tippe over og forårsake alvorlige skader. Alt montert utstyr på innsiden kan falle og knuse glasshyller eller gjøre skade på annet materiale.

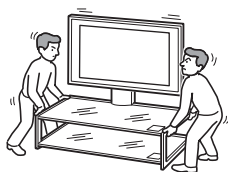

FORSIKTIG

Hvis ikke følgende forholdsregler overholdes, er det fare for skade på person eller eiendom.

Ikke installer annet utstyr enn det spesifiserte produktet.

- Dette stativet er kun beregnet for bruk med det angitte produktet. Hvis du installerer annet utstyr enn det som er angitt, kan det falle eller gå i stykker og forårsake personskade.
- Ikke plasser objekter som vaser, pletter osv på TV-stativet.
- Ikke modifier TV-stativet.
- Ikke plasser noe varmt direkte på TV-stativet. Varme kan føre til misfarging eller deformering av TV-stativet.
- Ikke plasser noe direkte på TV-stativet som kan skade glasset.

Feste TV-apparatet.

Fest TV-apparatet til stativet med de medfølgende sikkerhetsfestene. Hvis TV-apparatet ikke er ordentlig festet, kan det falle, eller stativet kan velte og forårsake skade.

Ikke len deg på glasset eller utsett det for noen form for støt.

Ikke len deg på TV-stativet når du installerer TV-apparatet. Ikke slå på TV-stativet med harde gjenstander, for eksempel en skrutrekker osv. Glasset kan knuses og forårsake skade.

Bære TV-stativet

Forsøk på å flytte stativet alene, eller uten å følge korrekt fremgangsmåte, kan føre til skade. For å unngå dette, må du følge rådene nedenfor.

- Sørg for at to eller flere personer bærer TV-stativet, og da kun etter å ha fjernet TV-apparatet, tilkoblet utstyr og glasshyller.
- Ikke slep TV-stativet. Understellet på TV-stativet kan løsne og skade gulvet.
- Vær forsiktig så du ikke klemmer hendene eller tærne dine under bunnplaten.
- Ikke grip i glasshyllene når du bærer TV-stativet.

Ikke utsett glasset for harde støt.

Dette stativet er laget av herdet glass, men må likevel behandles med forsiktighet.

Hvis glasset knuses, kan glasskår forårsake skader. Les derfor følgende forholdsregler nøye:

- Ikke slå i glasset eller slipp skarpe gjenstander på det. Unngå harde støt.
- Ikke skrap i eller stikk i glasset med skarpe gjenstander.
- Ikke la harde gjenstander, for eksempel en støvsuger, slå borti kantene på glasset.

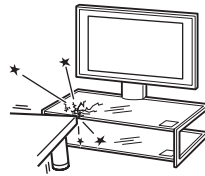
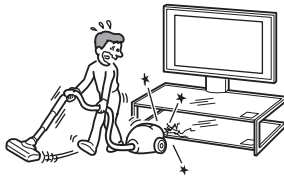

Merknad til bærekapasitet

Ikke plasser utstyr som overskrider maksimal vekt for hver hylle, som indikert i illustrasjonen.

Ved for stor vekt kan hyllene brette.

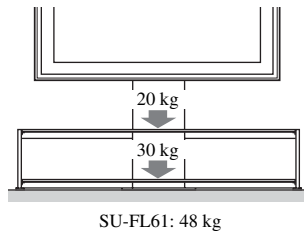

Installering

- Ved montering bør pakkematerialene legges ut på gulvet for å beskytte gulvet.
- Installer TV-stativet på et solid og flatt underlag. Ikke installer TV-stativet i vinkel eller slik at det står skrått. Ta følgende forholdsregler for å unngå dette.
 - Hvis du installerer TV-stativet på et mykt underlag, for eksempel en matte eller et teppe, må du først legge en plate på det ønskede stedet.
 - Ikke installer TV-stativet på steder med direkte sollys eller nær en varmeovn.
 - Ikke installer TV-stativet på et varmt eller fuktig sted eller utendørs.

Bruk

Tørk av stativet med en tørr, myk klut for å holde det rent. Vanskelige flekker kan fjernes med en klut som er lett fuktet med utblandet vaskemiddel. Tørk deretter av med en tørr, myk klut. Ikke bruk kjemikalier, for eksempel fortynner eller bensin, da dette skader overflaten på TV-stativet.

Til Sony-forhandlere

Les nøye gjennom sikkerhetsreglene som er beskrevet ovenfor, og konsentrer deg om sikkerheten under installering, vedlikehold, kontroll og reparasjon av dette produktet.

Sørg for at to eller flere personer utfører installasjonsarbeidet.

Påse at to eller flere personer installerer TV-apparatet på TV-stativet. Hvis én person utfører installasjonsarbeidet alene, kan det føre til uhell eller personskade. Hold barn unna under installeringen.

Installer TV-stativet på en sikker måte i henhold til instruksjonene.

Hvis en skrue ikke strammes godt nok, eller hvis den mistes, kan TV-stativet velte. Dette kan føre til skade på personer eller materialer.

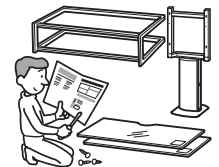







Pass på at du ikke skader hender eller fingre under installasjonen.

Pass på at du ikke skader hender eller fingre når du plasserer TV-apparatet på stativet.

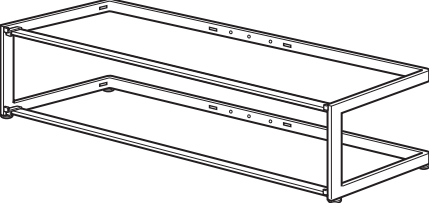
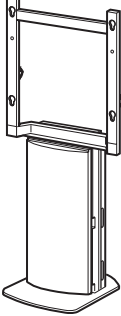
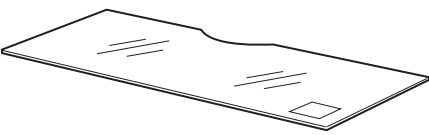
Installer TV-apparatet på en sikker måte i henhold til instruksjonene.

Stram skruene ordentlig. Hvis TV-apparatet ikke er ordentlig festet, kan det falle ned og forårsake personskade.

Kontrollere delene

Navn		Antall
Ramme		1
Midtsøyle		1
Glasshylle		2
Glasshyll støtte		8
Krok		4
Krokskrue (+PSW5 × L16)		4
Skrue (+PSW5 × L25)		4
Sikkerhetsfeste		2

Før monteringen må du sørge for å ha klar en Phillipsskrutrekker som passer til skruene som vises ovenfor.

Monter TV-stativet

ADVARSEL

Hvis du lar nettledningen komme i klem under eller mellom utstyrsdeler, kan det føre til kortslutning eller elektrisk støt. Hvis du snubler over nettledningen eller tilkoblingskabelen, kan stativet velte og forårsake skade.

Bestem deg for hvor du vil plassere TV-apparatet og legg stativet ned før du begynner installasjonen.

Fordi TV-apparatet er tungt, anbefales det at du finner installasjonsstedet og legger ned stativet før du installerer TV-apparatet.

1 Løsne fremre og bakre deksel fra midtsøylen.

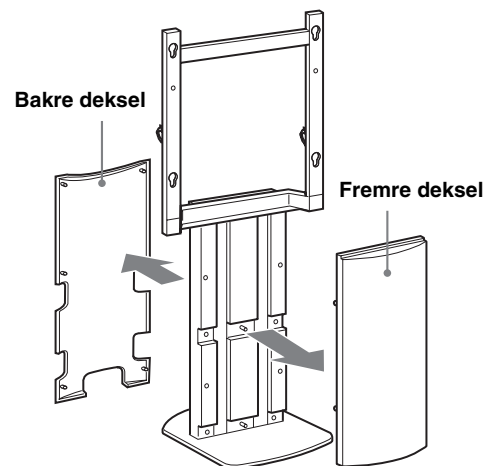

2 Fest midtsøylen til rammen.

Fest midtsøylen til rammen med de fire skruene.

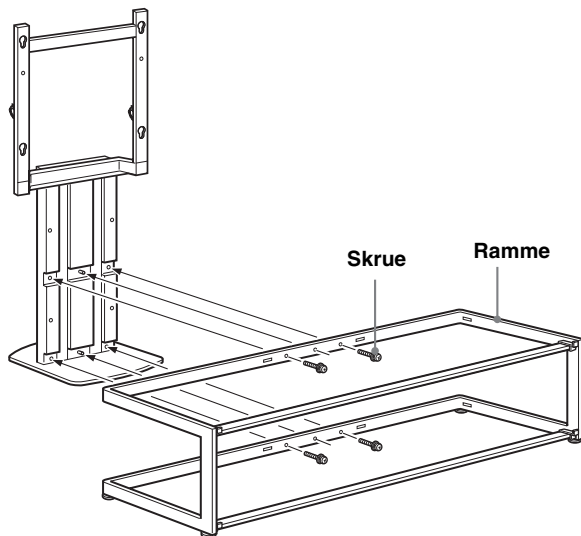

Merknader

- Sørg for at to eller flere personer installerer TV-apparatet på TV-stativet.
- Fest midtsøylen løst til rammen med de fire skruene, og stram deretter alle fire skruer skikkelig.
- Hvis du bruker en elektrisk skrutrekker, må du sette dreiemomentet til omtrent 1,5 N·m {15 Kg·cm}.

3 Fest det fremre dekselet på søylen, som vist nedenfor.

Merk

Før du fester fremre søyles deksel bør du sjekke at de fire skruene er godt skrudd til.

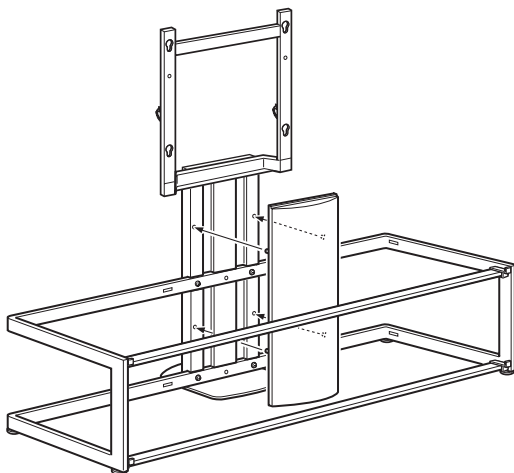

Installer TV-apparatet

1 Klargjøring for installering av TV-apparatet.

Ta av bordstativet (hvis det er montert) og skru ut de to skruene fra baksiden av TV-apparatet. For detaljer, se håndboken som ble levert sammen med TV-apparatet.

2 Fest de fire krokene på baksiden av TV-apparatet.

Plasser TV-apparatet med skjermen ned på en stabil arbeidsflate dekket med en duk, håndkle e.l. Fest de fire krokene med de fire krokskruene.

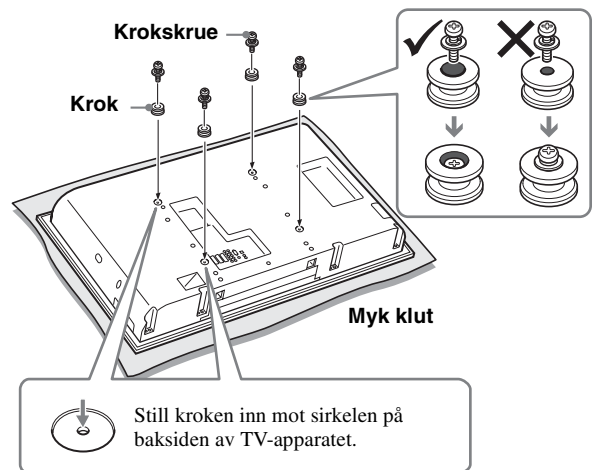

Merknader

- Hvis du bruker en elektrisk skrutrekker, må du sette dreiemomentet til omtrent 2 N·m {20 Kg·cm}.
- Ikke bruk andre skruer enn dem som er inkludert (+PSW5 × L16) når du fester krokene.

3 Fest TV-apparatet til TV-stativet.

- 1 Hold TV-apparatet som illustrert nedenfor, og sett de fire krokene på baksiden av TV-apparatet inn i de øverste hullene på midtsøylen. Sjekk at alle fire krokene sitter godt festet i de fire hullene.

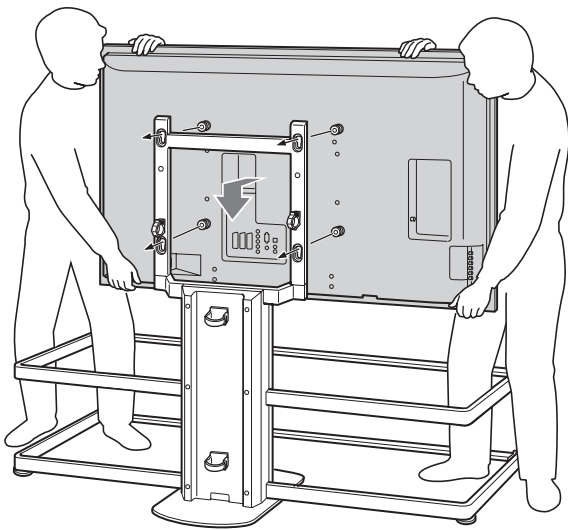

Merk

Vær forsiktig så du ikke velter TV-stativet når du fester TV-apparatet til stativet.

- 2 Skyv TV-apparatet rett ned for å feste krokene godt på TV-stativet som vist.

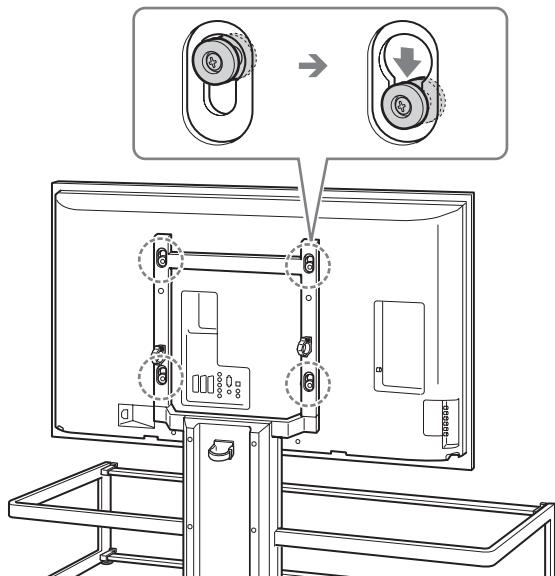

Merknader

- Sett krokene godt inn til bunnen av hullene, og sjekk deretter at TV-apparatet henger loddrett.
- Vær forsiktig så ikke TV-stativet beveger seg når du fester TV-apparatet.

4 Fest TV-apparatet til TV-stativet med de to medfølgende sikkerhetsfestene.

Husk å trekke til festene med en skrutrekker.

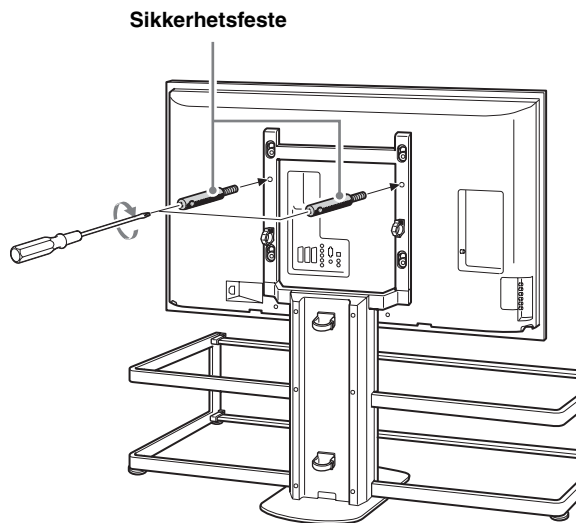

Merknader

- Hvis du ikke bruker to sikkerhetsfestene til å feste TV-apparatet, kan det falle ned og forårsake skader.
- Hvis du bruker en elektrisk skrutrekker, må du sette dreiemomentet til omtrent 1,5 N·m {15 Kgf·cm}.

Feste glasshyllene

1 Fest de åtte glasshyllestøttene til rammen.

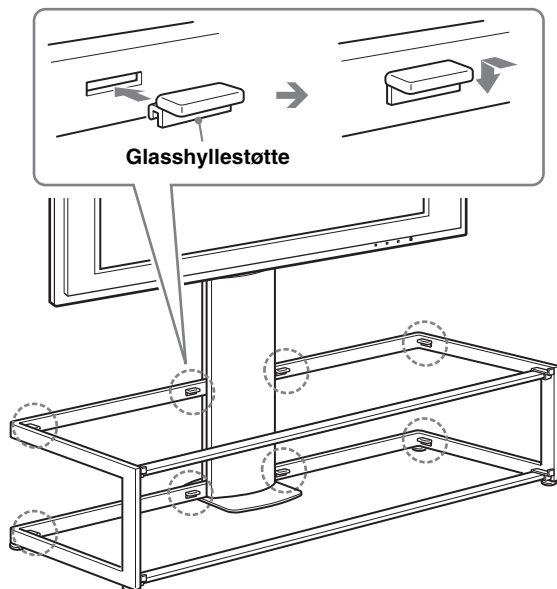

Merk

Sett glasshyllestøttene inn i hullene i rammen, og pass på at de er på samme nivå.

2 Installer den nederste glasshyllen først, og installer deretter den øverste glasshyllen.

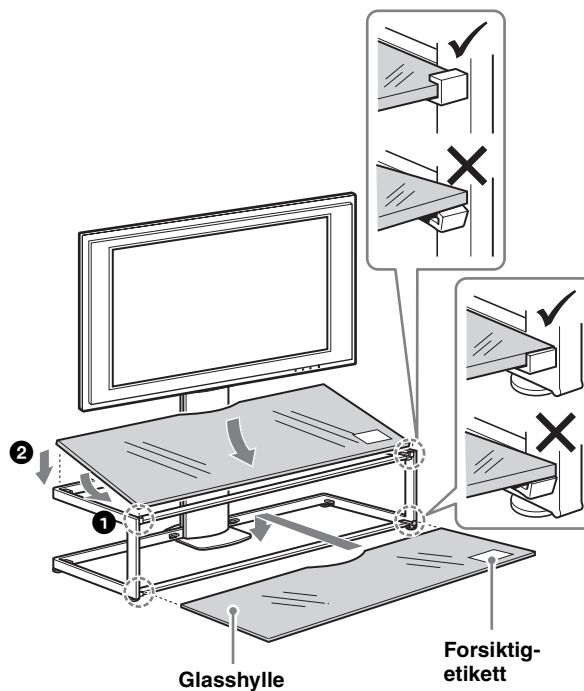

Merknader

- Vær forsiktig så du ikke klemmer fingrene mellom rammen og glasshyllene når du monterer glasshyllene.
- Sett inn glasshyllen etter å ha installert TV-apparatet på TV-stativet. Ellers kan du slå bort i glasset med TV-apparatet under installasjon, noe som kan føre til skade på person eller produkt.
- Fest glasshyllene til TV-stativet med "forsiktig"-etiketten foran til høyre, som vist i illustrasjonen.

Koble til kablene

1 Koble nettleidingen og andre kabler til TV-apparatet.

Fest kablene og trekk dem gjennom kabelholderne og ned baksiden av midtsøylen.

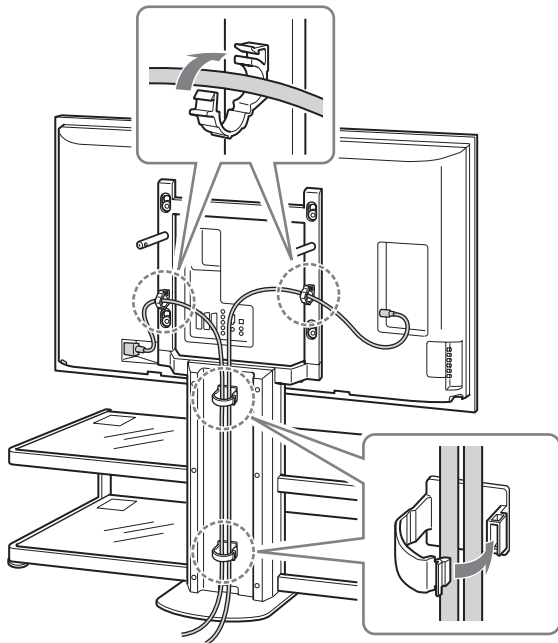

2 Fest det bakre dekselet på søylen.

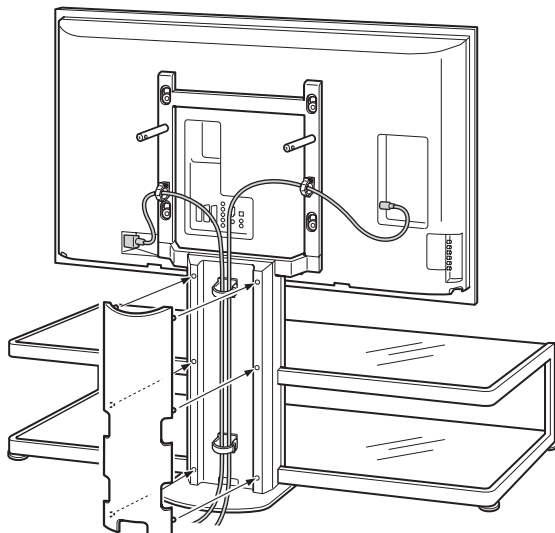

Forholdsregler for å hindre velt

ADVARSEL

Ta forholdsregler for å unngå at TV-stativet velter. Ellers kan TV-apparatet velte og forårsake skade. Fest TV-apparatet til en vegg, søyle eller lignende for å hindre at det velter.

Klargjør på forhånd et sterkt tau eller en kjetting og et veggfeste.

- 1 Fest veggfestet til en solid vegg eller søyle.
- 2 Før tauet eller kjettingen gjennom begge hullene i sikkerhetsfestene, og fest deretter den andre enden av tauet eller kjettingen til veggfestekonsollen.

Sterkt tau eller kjetting

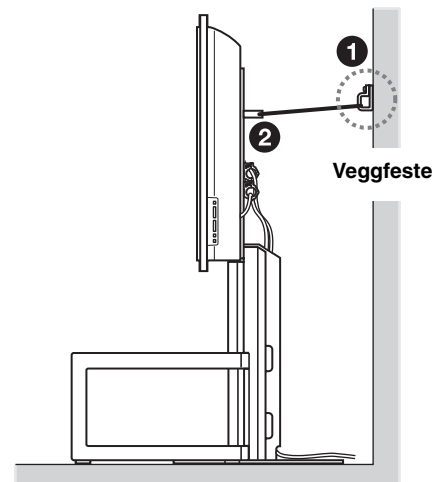
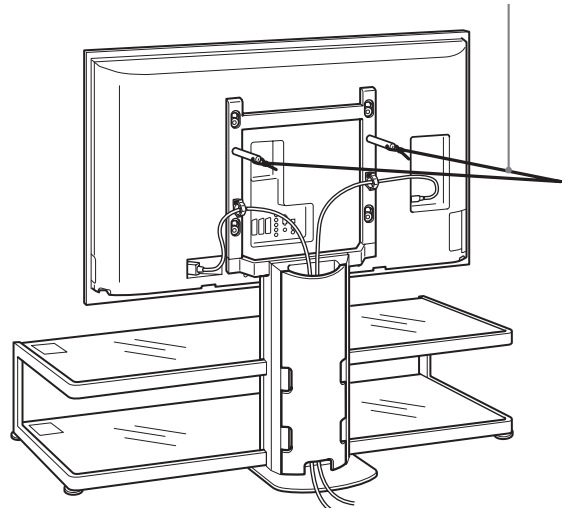

Spesifikasjoner

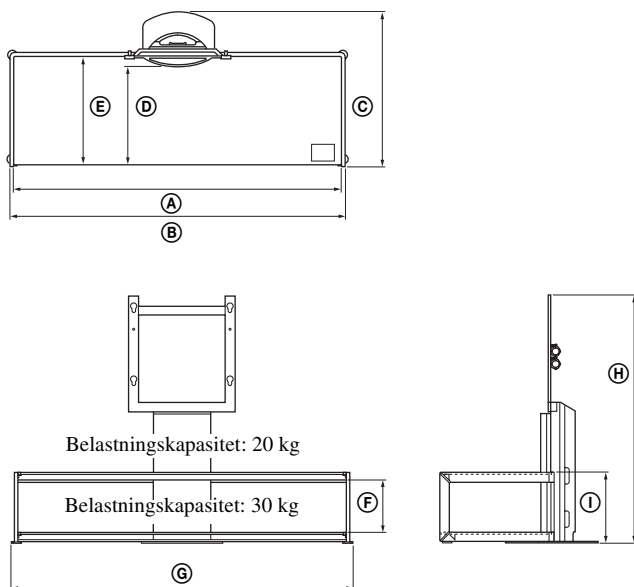

Merknad til bærekapasitet

Ikke plasser utstyr som overskrider maksimal vekt på glasshyllene, da de kan brette og forårsake skade.

Dimensjoner: mm	Ⓐ	1393
	Ⓑ	1425
	Ⓒ	616
	Ⓓ	419
	Ⓔ	462
	Ⓕ	220
	Ⓖ	1451
	Ⓗ	1045
	Ⓘ	297
Vekt:		48 kg

Utforming og spesifikasjoner kan endres uten forvarsel.

Tack för att du visade oss förtroende genom att välja denna produkt.

För kunder

Den här produkten bör bara installeras av behöriga yrkesmän som rekommenderats av Sony eftersom installationen kräver minst två personer, särskild omsorg, speciella säkerhetsåtgärder och viss teknik.

VARNING!

Om du inte följer säkerhetsföreskrifterna eller använder produkten på fel sätt kan det leda till allvarliga personskador eller brand.

I den här bruksanvisningen finns instruktioner för hur produkten används samt information om sådant som du behöver känna till för att undvika olyckor. Läs den här bruksanvisningen noga och använd produkten enligt instruktionerna. Ha bruksanvisningen tillgänglig för framtida bruk.

För Sony-återförsäljare

Installation av en TV-apparat kräver minst två personer, särskild omsorg och viss teknik. Vid installation av en TV-apparat ska den här bruksanvisningen följas noggrant. Sony kan inte ställas ansvarigt för olyckor eller skador till följd av felaktig installation eller hantering. Vänligen ge den här bruksanvisningen till kunden efter utförd installation.

Om säkerhet

Sonys produkter är utformade med tanke på säkerhet. Om produkterna emellertid används felaktigt kan det leda till allvarliga personskador till följd av brand, elstötar, att produkten välter eller faller i golvet. Åsidosätt inte säkerheten så förebygger du sådana olyckor.

VAR FÖRSIKTIG

Detta TV-stativ är endast avsett användas tillsammans med följande produkter. Om det används tillsammans med andra apparater kan det resultera i ostabilitet och orsaka skada.

Angivna produkter (maj 2006)

TV med LCD-skärm	KDL-46X2000
------------------	-------------

Om du vill använda stativet för någon annan TV bör du först kontrollera i den bruksanvisning som medföljde apparaten för att se om detta TV-stativ kan användas.

VARNING!

Om följande anvisningar inte följs kan allvarliga personskador eller dödsfall inträffa till följd av brand, elstötar samt att produkten välter eller faller i golvet.

Den här produkten bör bara installeras av utbildade yrkesmän som rekommenderats av Sony.

Utförs installationen av icke utbildad personal kan den leda till allvarliga personskador eftersom både TV-apparaten och TV-stativet är mycket tunga.

Se till att vidta försiktighetsåtgärder för att förhindra att TV-stativet välter.

Om du inte gör det kan TV-apparaten välta och orsaka personskador. Förankra TV-apparaten i en vägg, pelare eller liknande så att den inte kan välta.

Placera TV-stativet på ett plant och stabilt golv.

Placera inte TV-stativet så att det lutar åt något håll. I så fall kan det välta eller TV-apparaten falla ned. Det kan orsaka skador.

Om du placerar TV-stativet på en mjuk yta, t.ex. en matta, bör du först lägga dit en hård skiva som du placerar stället på.

Använd inte ett TV-stativ som har sprickor.

Använd inte TV-stativet om du skulle upptäcka sprickor i det. Glaset kan spricka och TV-apparaten lossna och falla i golvet, eller så kan TV-stativet välta. Detta kan orsaka skador.

Sprucket TV-stativ

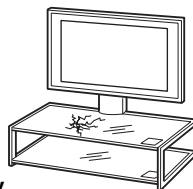

Luta dig inte mot eller häng på TV-apparaten när den är fäst vid TV-stativet.

TV-stativet kan välta, eller så kan TV-apparaten falla i golvet och orsaka allvarliga skador eller i värsta fall dödsfall.



Låt inte barn klättra på TV-stativet eller krypa mellan hyllorna.

Om barn klättrar på TV-stativet eller hamnar mellan hyllorna kan det leda till allvarlig skada eller dödsfall genom att glaset går sönder, TV-stativet välter eller TV-apparaten faller i golvet.



Trampa inte på TV-stativet.

Du kan ramla, glaset kan gå sönder och orsaka skada.

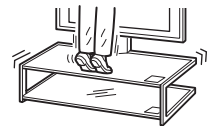

Täck inte för TV-apparatens ventilationshål.

Om du täcker för ventilationshålet (med tyg eller liknande) kan TV-apparaten bli överhettad vilket kan leda till brand.



Se till att inte nätkabeln eller anslutningskabeln kommer i kläm.

- Se till att varken nätkabeln eller anslutningskabeln kommer i kläm när du monterar TV-apparaten på TV-stativet. Om nätkabeln eller anslutningskabeln skadas kan det leda till brand eller stötar.
- Se upp så att du inte trampar på nätkabeln eller anslutningskabeln när du bär TV-stativet. Nätkabeln eller anslutningskabeln kan skadas vilket kan leda till brand eller stötar.

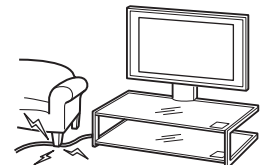

Snava inte över nätkabeln eller anslutningskablar.

Du eller TV-stativet kan falla i golvet och orsaka skada.

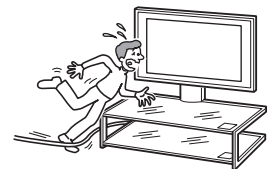

Flytta inte TV-stativet med TV-apparaten eller annan ansluten utrustning.

Om du flyttar TV-stativet med TV-apparaten ansluten kan din rygg skadas eller så kan TV-stativet välta och orsaka allvarlig skada. Annan ansluten utrustning kan också falla vilket kan leda till att glashyllan går sönder eller att annan egendom skadas.

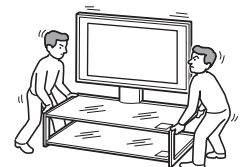

VAR FÖRSIKTIG

Om du inte följer följande säkerhetsföreskrifter finns det risk för personskador eller skador på egendom.

Installera inga andra enheter än den specificerade produkten.

- Detta TV-stativ är enbart tillverkat för att användas med den specificerade produkten. Om du monterar annan utrustning än den som specificeras kan stället välta eller gå sönder och orsaka skador.
- Placera inte föremål som t.ex. vaser, krukor etc. på TV-stativet.
- Modifiera inte TV-stativet.
- Placera inget varmt direkt på TV-stativet. Värmen kan orsaka missfärgning eller formförändring av TV-stativet.
- Placera inget direkt på TV-stativet som kan skada glaset.

Se till att förankra TV-apparaten.

Skruva fast TV-apparaten i TV-stativet med medföljande fästen. Om inte TV-apparaten skruvas fast ordentligt kan den falla i golvet eller så kan TV-stativet välta och orsaka skador.

Utsätt inte glaset för tyngd, slag eller stötar.

Se till att du inte tynger ner TV-stativet med händerna när TV-apparaten installeras. Slå inte mot TV-stativet med hårda föremål som t.ex. en skruvmejsel etc. Glaset kan gå sönder och orsaka personskador.

När du bär TV-stativet

Om du försöker flytta TV-stativet ensam, eller om du inte följer anvisningarna, kan det leda till personskador. Du undviker detta genom att följa nedanstående råd.

- Se till att minst två personer bär TV-stativet och bär det inte förrän TV-apparaten, ansluten utrustning och glashyllorna monterats bort.
- Dra inte TV-stativet. TV-stativets basdelar kan ramla av och skada golvet.
- Se till att inte någon klämmer händer eller fötter under bottenplattan.
- Fatta inte tag i glashyllan när du bär TV-stativet.

Utsätt inte glaset för kraftiga stötar.

Detta TV-stativ är tillverkat av härdat glas, men du bör ändå vara försiktig när du hanterar det.

Om glaset går sönder kan glasbitarna orsaka skador; följ därför nedanstående säkerhetsföreskrifter.

- Slå inte på glaset eller tappa vassa föremål på det. Undvik att utsätta glaset för starka stötar.
- Repa inte glaset eller knacka på det med vassa föremål.
- Se till att inte hårda föremål, t.ex. en dammsugare, slår emot kanterna på glaset.

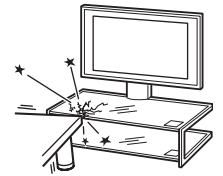
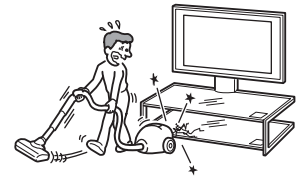

Notering om lastkapacitet

Placera inte utrustning som överstiger maximal kapacitet för varje hylla enligt indikationen i illustrationen. Hyllorna kan då gå sönder.

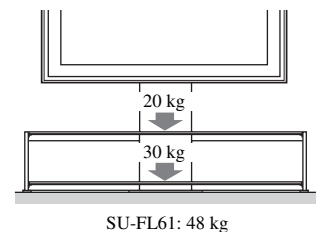

Notering om installation

- Placera förpackningsmaterialet på golvet vid montering för att undvika att golvet skadas.
- Placera TV-stativet på ett plant och stabilt golv. Se till att du inte placerar TV-stativet snett eller så att det lutar åt något håll. Du undviker detta genom att följa följande säkerhetsföreskrifter:
 - Om du placerar TV-stativet på en mjuk yta, t.ex. en matta, bör du först lägga dit en hård skiva som du placerar stället på.
 - Placera inte TV-stativet på en plats där det utsätts för direkt solljus eller i närheten av ett värmeelement.
 - Placera inte TV-stativet på en varm eller fuktig plats, inte heller utomhus.

Notering om användning

Håll TV-stativet rent genom att tvätta det då och då torka av det med en mjuk, torr duk. Envisa fläckar får du bort genom att använda en mjuk duk lätt fuktad med utspätt diskmedel. Torka sedan efter med en mjuk, torr duk. Använd inga kemikalier som t.ex. thinner eller bensin eftersom de kan skada TV-stativets ytbehandling.

För Sony-återförsäljare

Läs föregående säkerhetsföreskrifter noga och släpp aldrig tanken på säkerhet under installation, underhåll, kontroll eller reparation av den här produkten.

Se till att ni är två eller fler personer som hjälps åt under installationen.

Se till att minst två personer installerar TV-apparaten på TV-stativet. Om du försöker utföra installationen ensam kan det leda till en olycka eller skador. Se till att inte barn finns i närheten när installationen utförs.

Se till att TV-stativet monteras ihop ordentligt genom att följa instruktionerna.

Om en skruv inte skruvas åt ordentligt eller om den ramlar ner kan TV-stativet välta. Detta kan orsaka person- eller egendomsskada.









Var försiktig så att du inte skadar dina händer eller fingrar under installationen.

Var försiktig så att du inte klämmer dina fingrar eller händer vid montering av TV-stativet och installation av TV-apparaten.

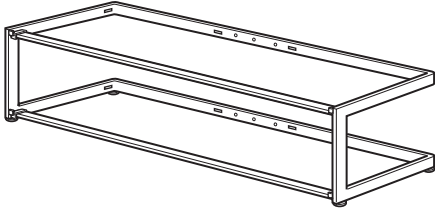
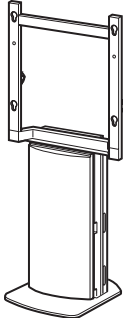
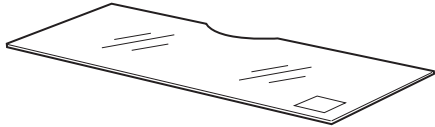
Se till att monteringen av TV-apparaten utförs enligt instruktionerna.

Skruva åt skruvarna ordentligt. Om inte monteringen görs på rätt sätt kan TV-apparaten falla av och orsaka skador.

Kontrollera delarna

Delens namn		Antal
Ram		1
Mittpelare		1
Glashylla		2
Stöd glashylla		8
Hake		4
Hakskruv (+PSW5 × L16)		4
Skruv (+PSW5 × L25)		4
Fäste		2

Innan du påbörjar monteringen bör du se till att du ha en Phillips-skruvmejsel som passar till de skruvar som anges ovan.

Montera TV-stativet

VARNING!

Om nätkabeln kläms under utrustningen eller mellan delar av utrustningen kan det leda till kortslutning eller elstötar. Om du snubblar på nätkabeln eller anslutningskabeln kan TV-stativet välta och orsaka skador.

Bestäm var TV-stativet ska stå och lägg det ned innan du monterar TV-apparaten.

Eftersom TV-apparaten är väldigt tung rekommenderar vi att du bestämmer var den ska stå och lägger TV-stativet ned innan du monterar TV-apparaten.

1 Ta bort de främre och bakre panelstöden från mittpelaren.

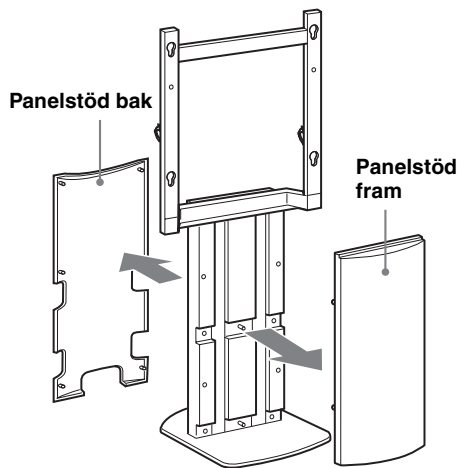

2 Anslut mittpelaren på ramen.

Skruva fast mittpelaren på ramen med de fyra skruvarna.

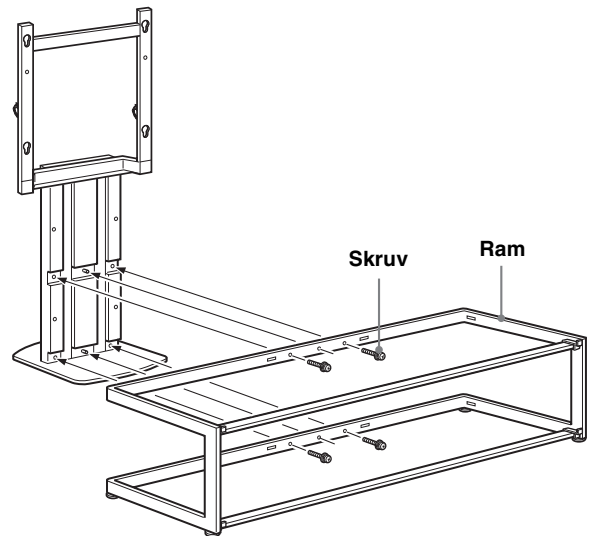

Obs!

- Se till att ni är två eller fler personer som hjälps åt under installationen av TV-stativet.
- Montera först mittpelaren på ramen med de fyra skruvarna, skruva sedan åt alla skruvar ordentligt.
- Om du använder en elektrisk skruvdragare ställer du vridmomentet på ungefär 1,5 N·m {15 Kgf·cm}.

3 Anslut det främre panelstödet enligt illustrationen nedan.

Obs!

Innan du ansluter det främre panelstödet bör du kontrollera att de fyra skruvarna skruvats fast ordentligt.

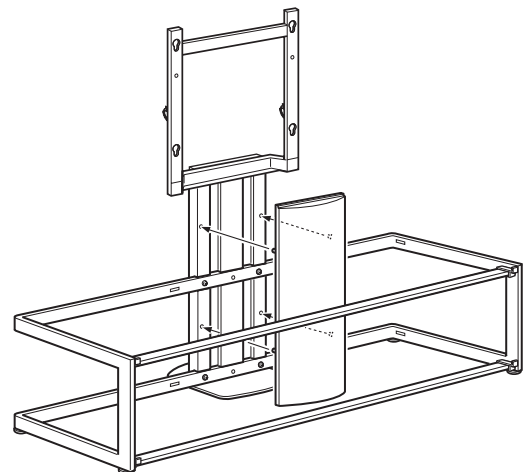

Montera TV-apparaten

1 Förbered installationen av TV-apparaten.

Ta bort bordsstativet (om det är monterat) och lossa de två skruvarna på TV-apparatens baksida. Se broschyren som medföljde din TV-apparat för mer detaljerad information.

2 Anslut de fyra hakarna på TV-apparatens baksida.

Placera TV-apparaten med skärmen vänd nedåt på en stadig arbetsyta som täcks med en mjuk duk. Anslut de fyra hakarna med hjälp av de fyra hakskruvarna.

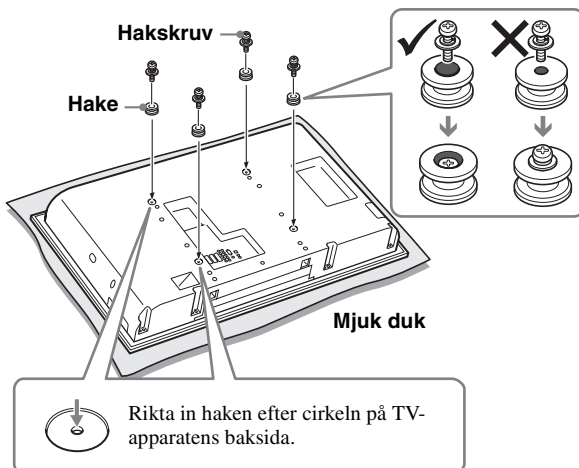

Obs!

- Om du använder en elektrisk skruvdragare ställer du vridmomentet på ungefär 2 N·m {20 Kg·cm}.
- Se till att inga andra skruvar än de medföljande (+PSW5 × L16) används när hakarna ska fästas.

3 Montera TV-apparaten på TV-stativet.

- 1 Håll TV-apparaten på det sätt som bilden nedan visar och sätt i de fyra hakarna på TV-apparatens baksida i den övre delen av hålen på mittpelaren. Kontrollera att hakarna sitter ordentligt i de fyra hålen.

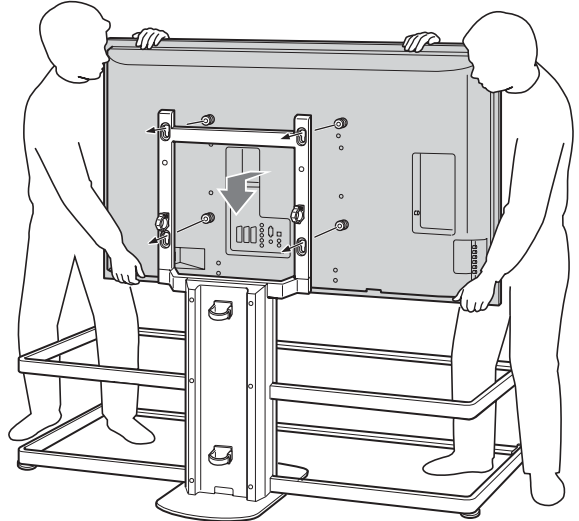

Obs!

Var försiktig så att inte TV-stativet faller när TV-apparaten ska monteras på TV-stativet.

- 2 Tryck TV-apparaten rakt nedåt så att hakarna verkligen hamnar på plats i TV-stativet på det sätt som visas.

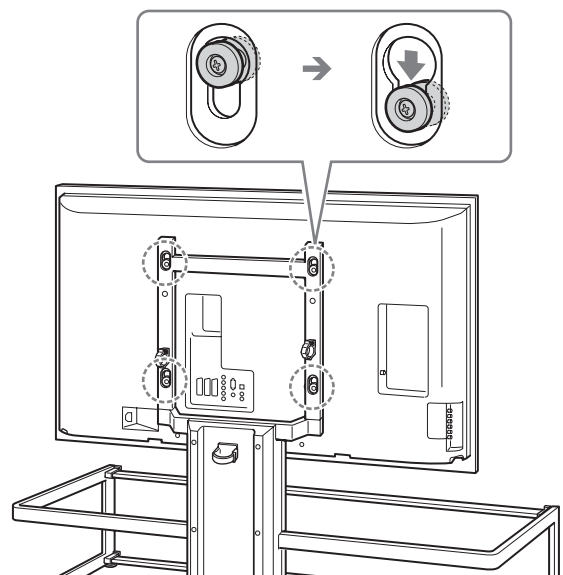

Obs!

- Kontrollera att hakarna sitter ordentligt i hålens nedre del och kontrollera sedan att TV-apparaten hänger plant.
- Se upp så att du inte flyttar TV-stativet när du monterar TV-apparaten.

4 Fäst TV-apparaten och TV-stativet med de två fästena.

Dra åt de fästena med en skruvmejsel.

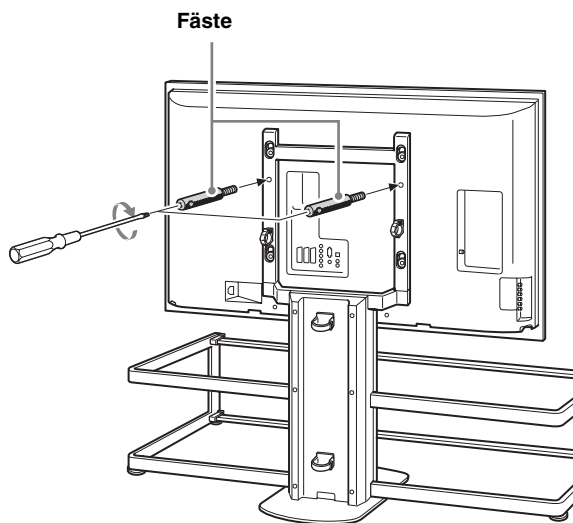

Obs!

- Om de två fästena inte används för att fästa TV-apparaten kan den falla i golvet och orsaka skada.
- Om du använder en elektrisk skruvdragare ställer du vridmomentet på ungefär 1,5 N·m {15 Kgf·cm}.

Montera glashyllorna

1 Fäst de åtta stöden för glashyllorna i ramen.

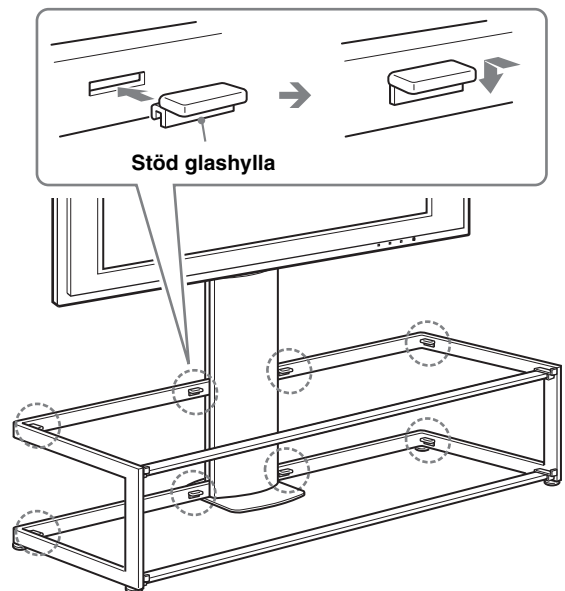

Obs!

Sätt i stöden för glashyllorna i hålen på ramen och kontrollera att de sitter parallellt och plant.

2 Montera först den undre glashyllan och sedan den övre glashyllan.

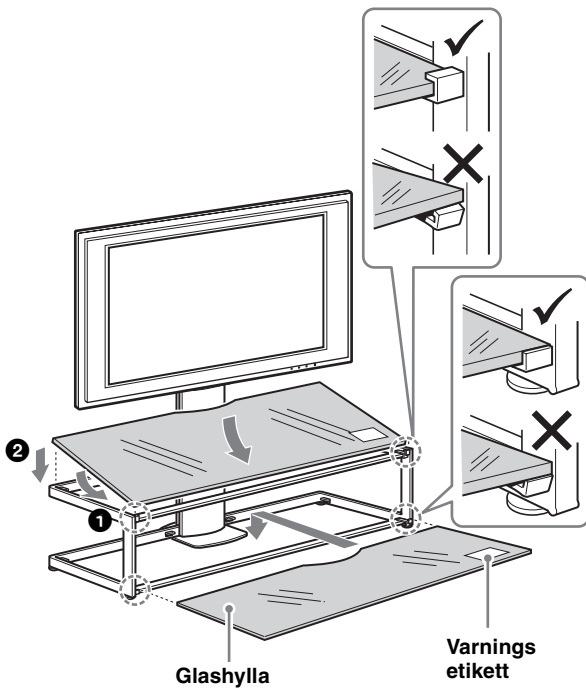

Obs!

- Var försiktig så att du inte klämmer dina fingrar mellan ramen och glashyllorna när glashyllorna monteras.
- Montera glashyllan efter att du monterat TV-apparaten på TV-stativet, annars kan du slå emot glaset med TV-apparaten när den installeras, vilket kan resultera i produkt- eller personskada.
- Montera glashyllorna på TV-stativet med "varningsetiketten" framåt till höger enligt illustrationen.

Anslut kablarna

1 Anslut nätkabeln och andra kablar till TV-apparaten.

Sätt i kablarna och dra dem genom kabelhållarna och nedför mittpelarens baksida.

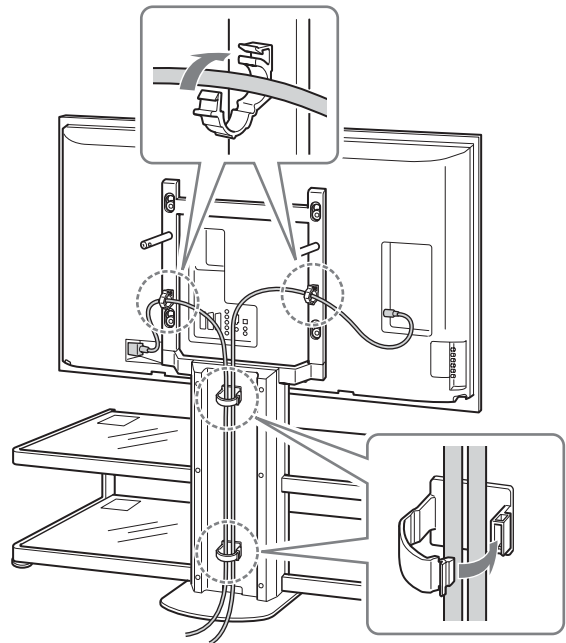

2 Fäst den bakre stödpanelen.

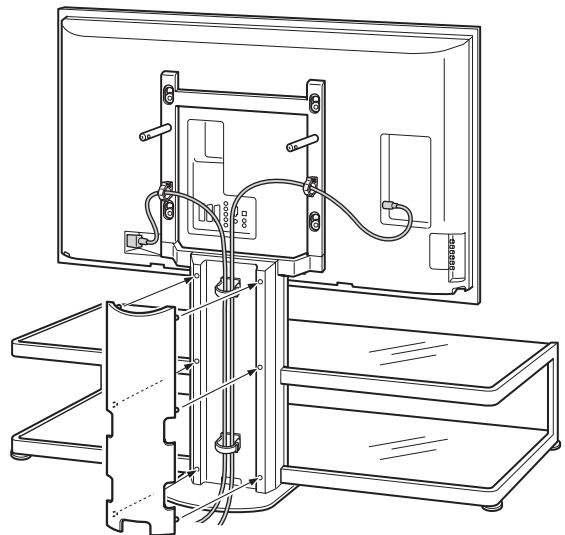

Säkerhetsåtgärder för att förhindra att TV-stativet välter

VARNING!

Se till att vidta försiktighetsåtgärder för att förhindra att TV-stativet välter, annars kan TV-apparaten falla i golvet och orsaka skada. Fäst TV-apparaten i en stadig vägg, pelare etc.

Gör i förväg i ordning ett starkt rep eller en kedja och en väggkonsol som finns ute i handeln.

- 1 Fäst väggkonsolen i en stabil vägg eller pelare.
- 2 Dra repet eller kedjan genom fästenas båda hål och fäst sedan repets eller kedjans andra ände i väggkonsolen.

Starkt rep eller kedja

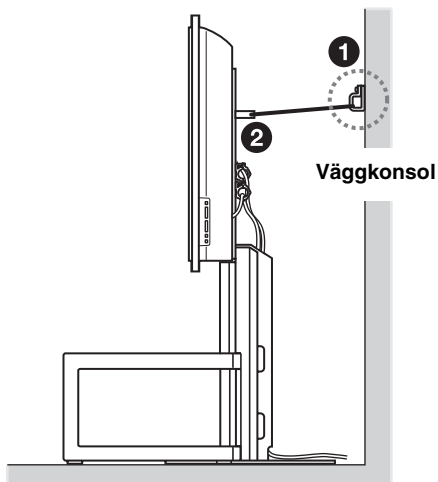
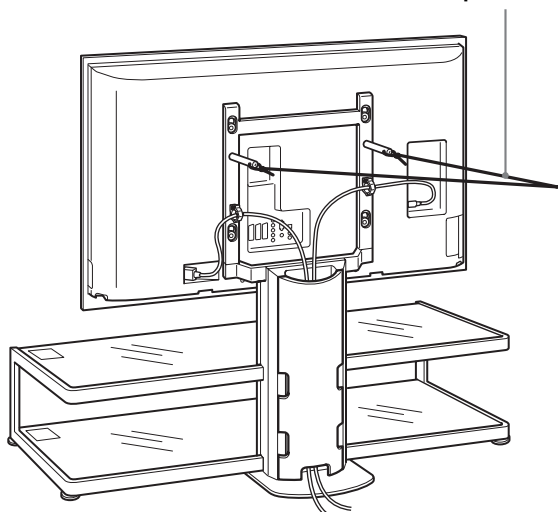

Specifikationer

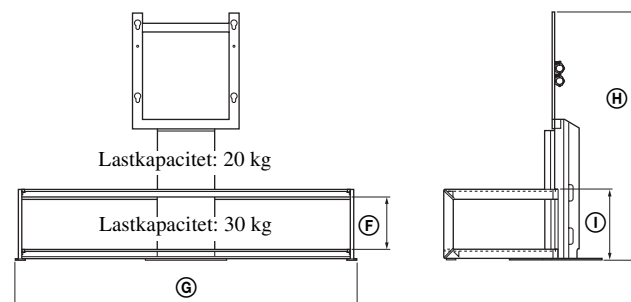
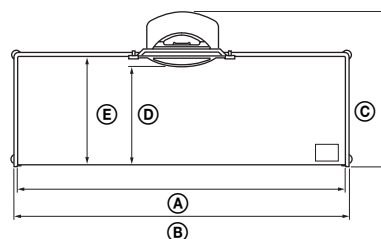

Notering om lastkapacitet

Placera inte utrustning som överstiger hyllans maximala kapacitet på glashyllorna eftersom de kan gå sönder och orsaka skada.

Mått: mm	Ⓐ	1 393
	Ⓑ	1 425
	Ⓒ	616
	Ⓓ	419
	Ⓔ	462
	Ⓕ	220
	Ⓖ	1 451
	Ⓗ	1 045
	Ⓘ	297
Vikt:		48 kg

Utförande och specifikationer kan ändras utan föregående meddelande.

Kiitos, että olet hankkinut tämän tuotteen.

Asiakkaille

Tämän tuotteen saa asentaa vain asiantunteva Sony-huolto, sillä asennus edellyttää vähintään kahta henkilöä, erityistä varovaisuutta, turvallisuuden huomioon ottamista ja oikeaa tekniikkaa.

VAARA

Jos turvaohjeita ei noudateta tai tuotetta käytetään väärin, seurauksena voi olla vakava vammautuminen tai tulipalo.

Tässä käyttöohjeessa on esitetty tuotteen oikea käyttö ja tärkeät varotoimet, joita noudattamalla voit välttää vahingot. Lue tämä käyttöohje kokonaan ja varmista, että käytät tuotetta oikein. Säilytä tämä käyttöohje myöhempää ohjeiden tarvetta varten.

Sony-jälleenmyyjille

Television asentamisessa tarvitaan kaksi henkilöä, erityistä huolellisuutta ja oikeaa tekniikkaa. Kun asennat televisiota, lue tämä käyttöohje huolellisesti. Sony ei ole vastuussa onnettomuuksista tai vahingoista, jotka aiheutuvat tuotteen väärästä asennuksesta tai käsittelystä. Anna tämä käyttöohje asiakkaalle asennuksen jälkeen.

Turvallisuus

Sony-tuotteet on suunniteltu turvallisiksi. Jos tuotteita käytetään väärin, ne voivat kuitenkin aiheuttaa tulipalon tai sähköiskun tai ne voivat kaatua tai pudota ja siten aiheuttaa vakavan vamman. Noudata turvallisuusvarotoimia, jotta vältät tällaiset vahingot.

VAROITUS

Tämä televisiojalusta on tarkoitettu käytettäväksi vain seuraavien tuotteiden kanssa. Televisiojalustan käyttäminen muiden laitteiden kanssa voi aiheuttaa kokoonpanon kaatumisen, josta voi seurata vamma.

Kohdetuotteet (toukokuusta 2006 alkaen)

LCD-väritelevisio	KDL-46X2000
-------------------	-------------

Jos kyseessä on jokin muu televisio, katso sen käyttöohjeesta, voiko tätä televisiojalustaa käyttää.

VAARA

Jos seuraavia varotoimia ei noudateta, seurauksena voi olla vakava vamma tai hengenvaara tulipalon tai sähköiskun tai tuotteen kaatumisen tai putoamisen vuoksi.

Tämän tuotteen saa asentaa vain asiantunteva Sony-huolto.

Jos asiantuntematon henkilö suorittaa asennuksen, voi seurata vakava vammautuminen, sillä televisio ja televisiojalusta ovat erittäin painavia.

Varmista, ettei televisiojalusta pääse kaatumaan.

Muutoin televisio voi kaatua ja aiheuttaa vamman. Ankkuroi televisio seinään, pylvääseen tms., jotta se ei pääse kaatumaan.

Varmista, että asennat televisiojalustan tukevalle ja suoralle lattialle.

Asenna televisiojalusta niin, ettei se kallistu mihinkään suuntaan. Muutoin televisiojalusta voi kaatua tai televisio pudota. Tämä voi aiheuttaa vamman.

Jos asennat televisiojalustan pehmeälle pinnalle, esimerkiksi matolle, aseta asennuskohtaan ensin sopiva levy.

Älä käytä murtunutta televisiojalustaa.

Älä käytä televisiojalustaa, jos siihen ilmaantuu murtuma.

Lasi voi rikkoutua ja televisio pudota tai televisiojalusta kaatua. Tämä voi aiheuttaa vamman.

Murtunut televisiojalusta

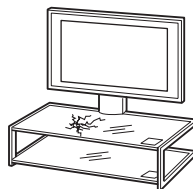

Älä nojaa televisioon äläkä roiku siitä, kun se on asennettu televisiojalustaan.

Televisiojalusta voi kaatua tai televisio pudota ja aiheuttaa vakavan vamman tai hengenvaaran.



Älä anna lasten kiivetä televisiojalustalle tai ryömiä hyllyjen väliin.

Jos lapsi kiipeää televisiojalustalle tai menee hyllyjen väliin, seurauksena voi olla vakava vamma tai hengenvaara lasin särkymisen, televisiojalustan kaatumisen tai television putoamisen vuoksi.



Älä astu televisiojalustan päälle.

Voit kaatua tai rikkoa lasin, jolloin seurauksena voi olla vamma.



Älä peitä television tuuletusaukkoa.

Jos peität tuuletusaukon (esimerkiksi liinalla), laitteen sisäosat voivat kuumentua ja aiheuttaa tulipalon.



Varmista, ettei verkkovirtajohto tai liitäntäkaapeli jää puristuksiin.

- Varmista, ettei verkkovirtajohto tai liitäntäkaapeli jää puristuksiin, kun asennat television televisiojalustaan. Jos verkkovirtajohto tai liitäntäkaapeli vahingoittuu, seurauksena voi olla tulipalo tai sähköisku.
- Varo astumasta verkkovirtajohdon tai liitäntäkaapelin päälle, kun kannat televisiojalustaa. Muutoin verkkovirtajohto tai liitäntäkaapeli voi vahingoittua ja aiheuttaa tulipalon tai sähköiskun.



Varo kompastumasta verkkovirtajohtoon tai liitäntäkaapeleihin.

Voit kaatua tai televisiojalusta voi mennä nurin, jolloin seurauksena voi olla vamma.



Älä siirrä televisiojalustaa, kun siihen on kiinnitetty televisio tai kun sen sisällä on kytkettyjä laitteita.

Jos siirrä televisiojalustaa, kun siihen on kiinnitetty televisio, voit satuttaa selkäsi tai televisiojalusta voi kaatua ja aiheuttaa vakavan vamman.

Televisiojalustassa mahdollisesti olevat kytketyt laitteet voivat myös pudota, jolloin lasihylly voi rikkoutua tai seurauksena voi olla muita omaisuusvahinkoja.

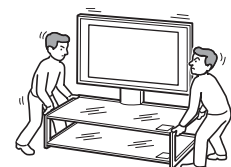

VAROITUS

Jos seuraavassa olevia varotoimia ei noudateta, on olemassa vammautumisen tai omaisuusvahingon vaara.

Tähän televisiojalustaan saa asentaa vain mainitun kohdetuotteen.

- Tämä televisiojalusta on tarkoitettu käytettäväksi vain mainittujen kohdetuotteiden kanssa. Jos asennat muun laitteen kuin mainitun kohdetuotteen, tuote voi pudota tai rikkoutua ja aiheuttaa vamman.
- Älä aseta televisiojalustalle siihen kuulumattomia esineitä, kuten maljakkoja tai ruukkuja.
- Älä tee televisiojalustaan muutoksia.
- Älä aseta televisiojalustan päälle kuumia esineitä. Kuumuus voi vahingoittaa televisiojalustan pintaa.
- Älä aseta televisiojalustalle mitään, mikä voi vahingoittaa lasia.

Kiinnitä televisio hyvin.

Kiinnitä televisio televisiojalustaan tähän tarkoitukseen varatuilla ankkurointikiinnittimillä. Jos televisiota ei kiinnitetä hyvin, se voi pudota tai televisiojalusta voi kaatua, mistä voi olla seurauksena vamma.

Älä kohdistasi lasiin painoa äläkä altista sitä iskuille.

Älä paina televisiojalustaa käsilläsi, kun asennat televisiota. Vältä kolhimasta televisiojalustaa kovilla esineillä, esimerkiksi ruuvitalalla. Lasi voi murtua ja aiheuttaa vamman.

Televisiojalustaa kannettaessa

Jos henkilö yrittää yksinään siirtää televisiojalustaa tai jos ohjeita ei noudateta, seurauksena voi olla vamma. Noudata alla olevia ohjeita vammojen välttämiseksi.

- Televisiojalustan kantamiseen tarvitaan vähintään kaksi ihmistä ja televisiojalustasta on ennen kantamista irrotettava televisio, kytketyt laitteet ja lasihyllyt.
- Älä raahaa televisiojalustaa. Televisiojalustan pohjan osat voivat irrota ja vahingoittaa lattiaa.
- Varo jättämästä käsiäsi tai jalkojasi puristuksiin pohjalevyn alle.
- Älä tartu lasihyllyyn, kun kannat televisiojalustaa.

Suojaa lasi iskuilta.

Tämä televisiojalusta on valmistettu karkaistusta lasista, mutta varovaisuutta on noudatettava.

Jos lasi rikkoutuu, lasinsirpaleet voivat aiheuttaa vammoja, joten noudata seuraavia varotoimia.

- Älä lyö lasia äläkä pudota lasille teräviä esineitä. Suojaa lasi iskuilta.
- Älä naarmuta tai painele lasia terävillä esineillä.
- Vältä kolhimasta lasin reunoja kovilla esineillä, esimerkiksi pölynimurilla.

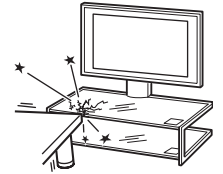
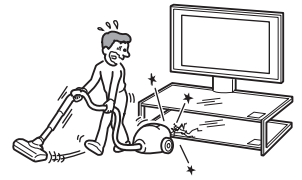

Huomautus kantokyvystä

Älä aseta hyllyille mitään esineitä, joiden paino ylittää kuvissa esitetyt kunkin hyllyn kantokyvyn enimmäisarjat. Muutoin hyllyt voivat särkyä.

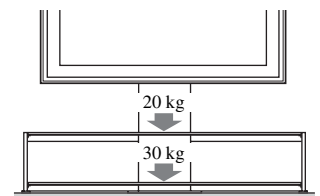

SU-FL61: 48 kg

Asennusta koskevia huomautuksia

- Kun kokoat televisiojalustaa, aseta pakkausmateriaalit lattialle, jotta lattia ei vahingoittuisi.
- Asenna televisiojalusta tukevalle ja suoralle lattialle. Varmista, ettei televisiojalustaa asenneta vinoon tai kallistuneeseen asentoon. Tämän välttämiseksi noudata seuraavia ohjeita.
 - Jos asennat televisiojalustan pehmeälle pinnalle, esimerkiksi matolle, aseta asennuskohtaan ensin sopiva levy.
 - Älä asenna televisiojalustaa lämmityslaitteen lähelle tai paikkaan, jossa se on alttiina suoralle auringonvalolle.
 - Älä asenna televisiojalustaa kuumaan tai kosteaan paikkaan tai ulos.

Käyttöä koskeva huomautus

Pyyhi televisiojalusta aika ajoin puhtaaksi kuivalla, pehmeällä liinalla. Pinttyneet tahrat voi poistaa liinalla, jota on hieman kostutettu laimennetulla pesuaineliuoksella. Pyyhi alue lopuksi kuivalla, pehmeällä liinalla. Älä käytä puhdistuksessa mitään liuottimia, kuten tinneriä tai bensiiniä, sillä ne voivat vahingoittaa televisiojalustan pintaa.

Sony-jälleenmyyjille

Lue edellä kuvatut turvaohjeet huolellisesti ja kiinnitä erityistä huomiota turvallisuuteen tämän tuotteen asennuksen, kunnossapidon, tarkastuksen ja korjauksen aikana.

Varmista, että asennustyöhön osallistuu vähintään kaksi henkilöä.

Varmista, että vähintään kaksi henkilöä asentaa television televisiojalustaan. Jos yksi henkilö suorittaa asennuksen, seurauksena voi olla onnettomuus tai vamma. Pidä lapset poissa asennusalueelta asennuksen aikana.

Kokoa televisiojalusta turvallisesti ohjeiden mukaan.

Jos jotakin ruuvia ei ole kiristetty kunnolla tai se putoaa pois, televisiojalusta voi kaatua. Tästä voi olla seurauksena vahinko tai vamma.









Varo vahingoittamasta käsiäsi tai sormiasi asennuksen aikana.

Varo jättämästä sormiasi tai käsiäsi puristuksiin televisiojalustan kokoonpanon ja television asennuksen aikana.

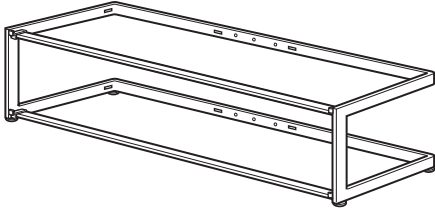
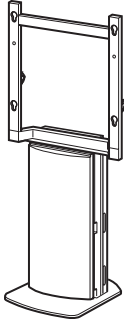
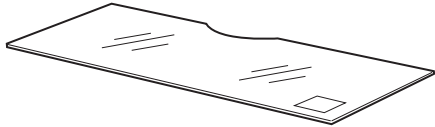
Asenna televisio turvallisesti ohjeiden mukaan.

Kiristä ruuvit. Jos televisiota ei kiinnitetä hyvin, se saattaa pudota ja aiheuttaa vamman.

Tarkasta osat

Nimi	Määrä
Runko 	1
Keskuspylväs 	1
Lasihylly 	2
Lasihyllyn pidike 	8
Kiinnike 	4
Kiinnikkeen ruuvi (+PSW5 × L16) 	4
Ruuvi (+PSW5 × L25) 	4
Ankkurointikiinnitin 	2

Varmista, että käytettävissäsi on ruuvien kokoa vastaava ristipääruuvitaltta, ennen kuin aloitat kokoamisen.

Kokoa televisiojalusta

VAARA

Jos verkkovirtajohto jää osien alle tai väliin, seurauksena voi olla oikosulku tai sähköisku. Jos kompastut verkkovirtajohtoon tai liitäntäkaapeliin, televisiojalusta voi kaatua ja aiheuttaa vamman.

Aseta televisiojalusta television lopulliseen paikkaan, ennen kuin alat asentaa televisiota.

Televisio on painava, joten on tärkeää, että valitset asennuspaikan ja lasket televisiojalustan alas ennen television asennusta.

1 Irrota keskuspylvästä etummainen ja takimmainen tukipylvään paneeli.

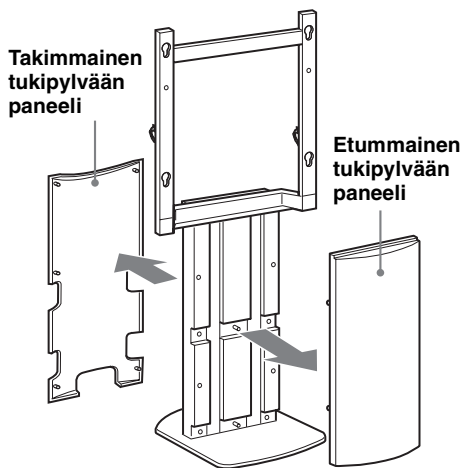

2 Kiinnitä keskuspylväs runkoon.

Kiinnitä keskuspylväs runkoon neljällä toimitetulla ruuvilla.

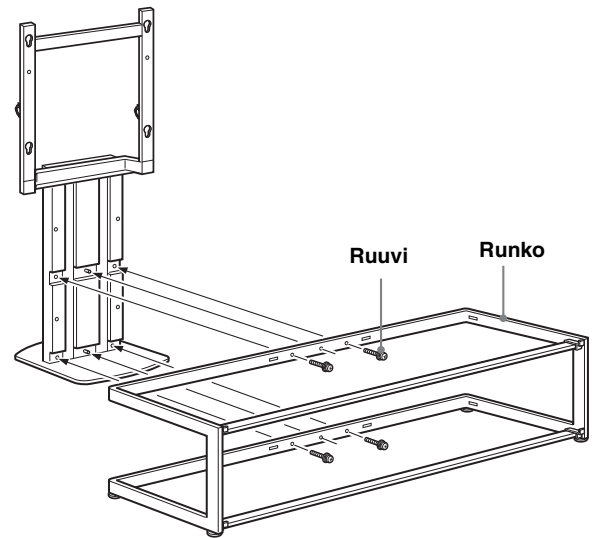

Huomautuksia

- Varmista, että televisiojalustan kokoamiseen osallistuu vähintään kaksi henkilöä.
- Kiinnitä keskuspylväs löyhästi runkoon neljällä toimitetulla ruuvilla ja kiristä sitten ruuveja riittävästi.
- Jos kiristät ruuveja sähkökäyttöisellä ruuvinvääntimellä, valitse kiristysvoiman asetukseksi noin 1,5 N·m {15 Kgf·cm}.

3 Kiinnitä etummainen tukipylvään paneeli kuvan osoittamalla tavalla.

Huomautus

Tarkista, että kaikki neljä ruuvia ovat riittävän kireällä ennen kuin kiinnität tukipylvään etummaisen paneelin.

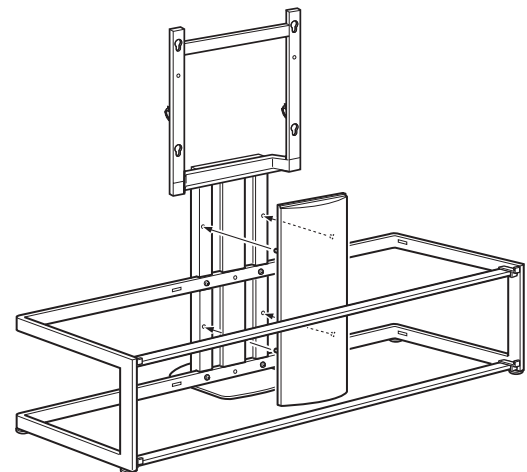

Asenna televisio

1 Valmistaudu television asennukseen.

Irrota pöytäteline (jos kiinnitetty) ja poista kaksi ruuvia television takapaneelistä. Lisätietoja on television mukana tulleessa lehtisessä.

2 Kiinnitä toimitetut neljä kiinnikettä television takaosaan.

Aseta televisio kuvaruutu alaspäin vakaalle, liinalla peitetylle työtasolle. Kiinnitä toimitetut neljä kiinnikettä neljällä toimitetulla kiinnikkeen ruuvilla.

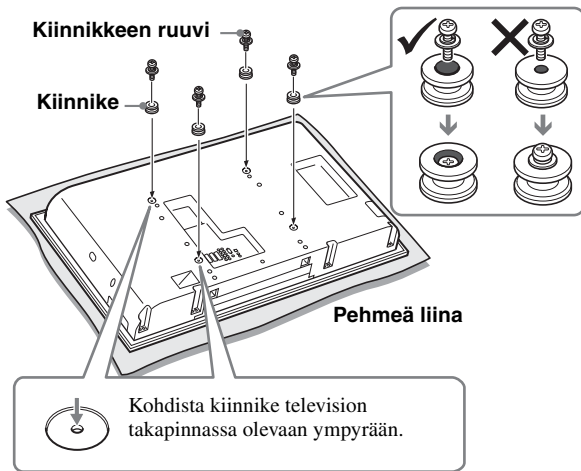

Huomautuksia

- Jos kiristät ruuveja sähkökäyttöisellä ruuvinvääntimellä, valitse kiristysvoiman asetukseksi noin 2 N·m {20 Kg·cm}.
- Älä käytä muita ruuveja kuin tuotteen mukana toimitettuja (+PSW5 × L16), kun kiinnität kiinnikkeitä.

3 Kiinnitä televisio televisiojalustaan.

- 1 Pidä televisiosta kiinni alla näytetyllä tavalla ja aseta television takaosassa olevat neljä koukkuu keskuspylvään reikien yläosaan. Tarkista, että kaikki neljä koukkuu ovat hyvin paikallaan neljässä reiässä.

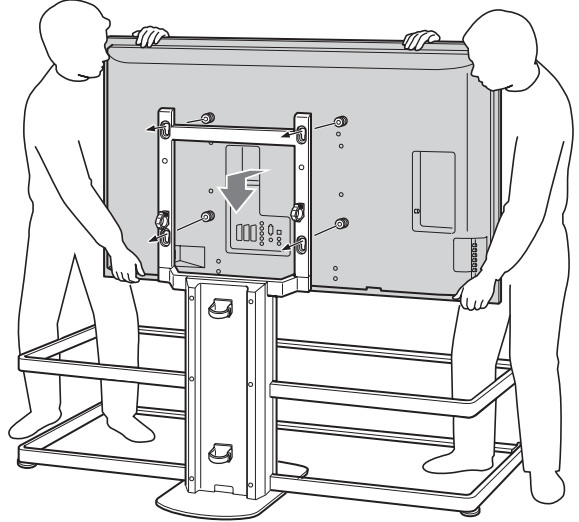

Huomautus

Varo, ettei televisiojalusta kaadu, kun kiinnität television televisiojalustaan.

- 2 Työnnä televisiota kohtisuoraan alaspäin, jolloin koukut kiinnittyvät televisiojalustaan näytetyllä tavalla.

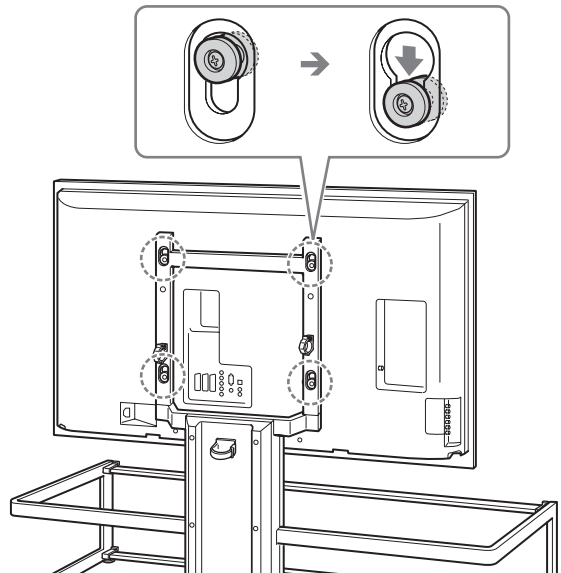

Huomautuksia

- Varmista, että koukut ovat hyvin kiinni reikien alaosassa, ja tarkista sitten, että televisio on vaakatasossa.
- Varo liikuttamasta televisiojalustaa, kun kiinnität televisiota.

4 Kiinnitä televisio televisiojalustaan tähän tarkoitukseen varatuilla ankkurointikiinnittimillä.

Muista kiristää kiinnittimet ruuvitaltalla.

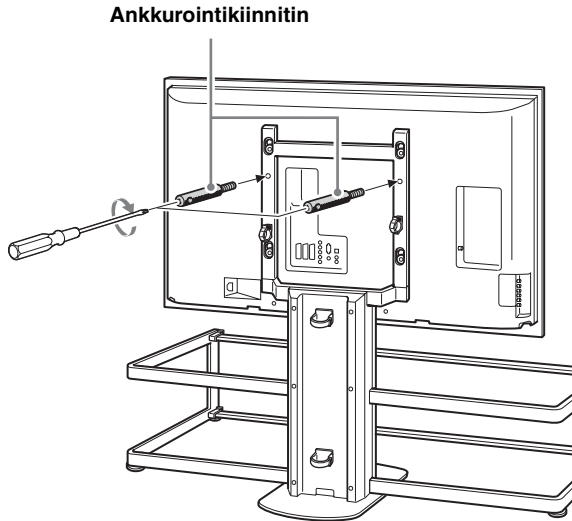

Huomautuksia

- Jos ankkurointikiinnittimiä ei käytetä television kiinnittämiseen, televisio voi pudota ja aiheuttaa vammaa.
- Jos kiristät ruuveja sähkökäyttöisellä ruuvinvääntimellä, valitse kiristysvoiman asetukseksi noin 1,5 N·m {15 Kgf·cm}.

Kiinnitä lasihyllyt

1 Kiinnitä kahdeksan lasihyllyn pidikettä runkoon.

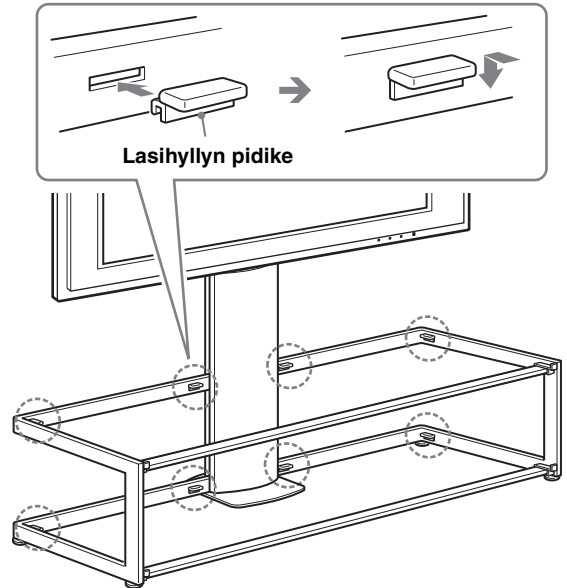

Huomautus

Aseta lasihyllyn pidikkeet rungon reikiin tarkistamalla samalla, että ne ovat suorassa ja vaakatasossa.

2 Asenna ensin alempi lasihylly ja sen jälkeen ylempi.

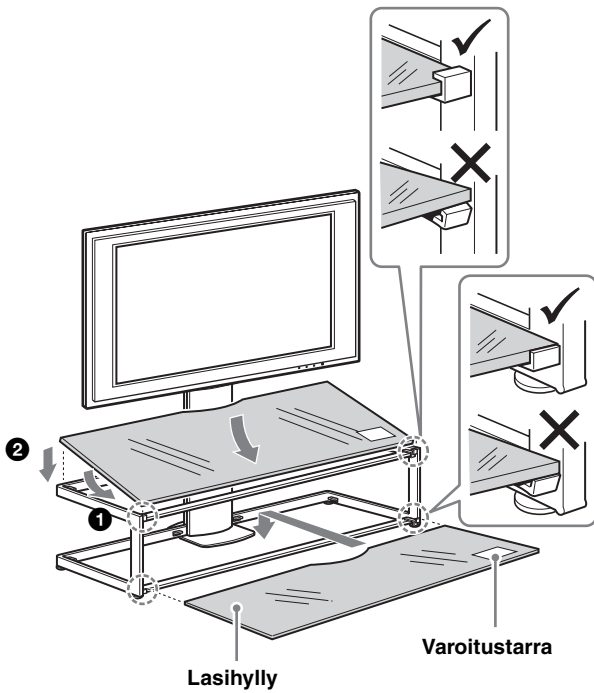

Huomautuksia

- Varo jättämästä sormiasi rungon ja lasihyllyjen väliin, kun asennat lasihyllyjä.
- Aseta lasihylly paikalleen vasta, kun televisio on asennettu televisiojalustaan - muussa tapauksessa voit vahingossa asennuksen aikana kolhaista lasia televisiolla, jolloin seurauksena voi olla tuotteen vahingoittuminen tai vamma.
- Aseta lasihyllyt televisiojalustaan siten, että ”varoitustarra” on etuoikealla kuten kuvassa on osoitettu.

Kytke kaapelit

1 Kytke verkkovirtajohto ja liitäntäkaapelit televisioon.

Kiinnitä kaapelit ja vie ne kaapelipidikkeiden kautta alas keskuspylvään takaosaan.

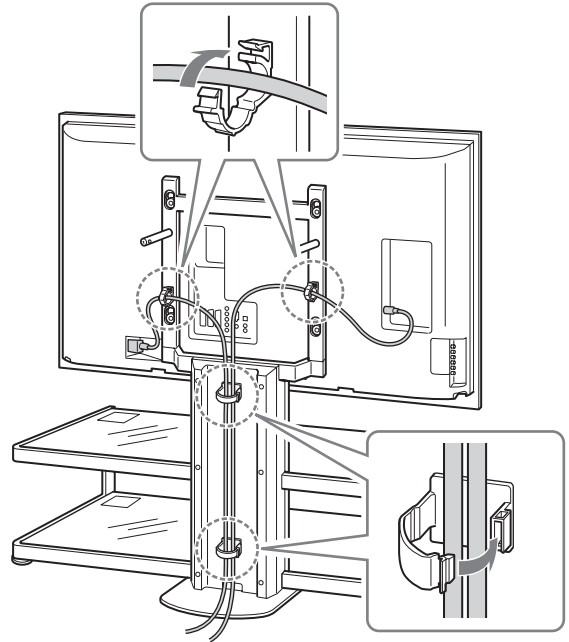

2 Kiinnitä takimmainen tukipylvään paneeli.

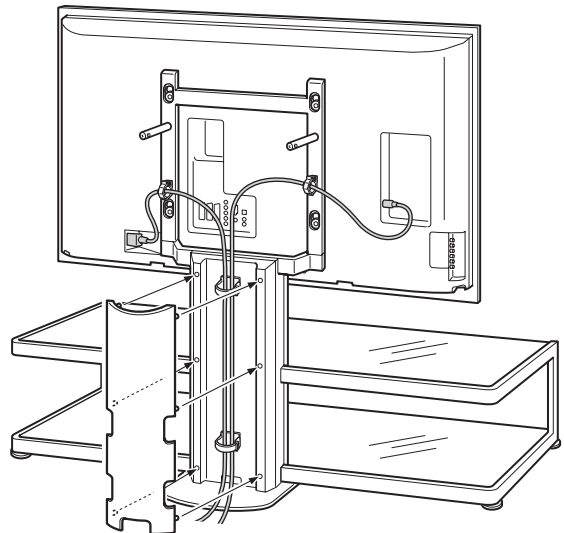

Varotoimet kaatumisen estämiseksi

VAARA

Varmista, ettei televisiojalusta pääse kaatumaan - muutoin televisio voi kaatuessaan aiheuttaa vammaa. Ankkuroi televisio seinään, pylvääseen tms.

Hanki tätä tarkoitusta varten luja köysi tai ketju ja seinäankurointikiinnitin.

- 1 Kiinnitä seinäankurointikiinnitin kestävässä seinässä tai pylvääseen.
- 2 Pujota köysi tai ketju kummankin ankkurointikiinnittimen reiän läpi ja kiristä köyden tai ketjun toinen pää seinäankurointikiinnittimeen.

Luja köysi tai ketju

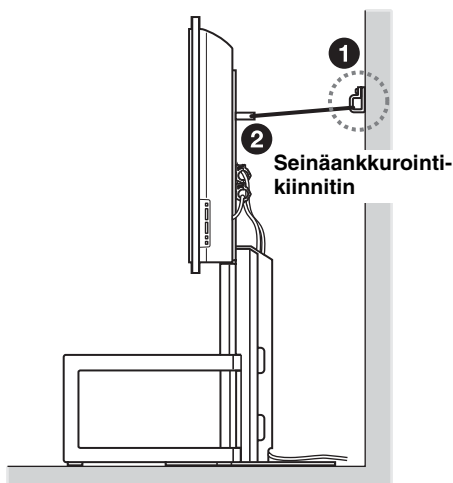
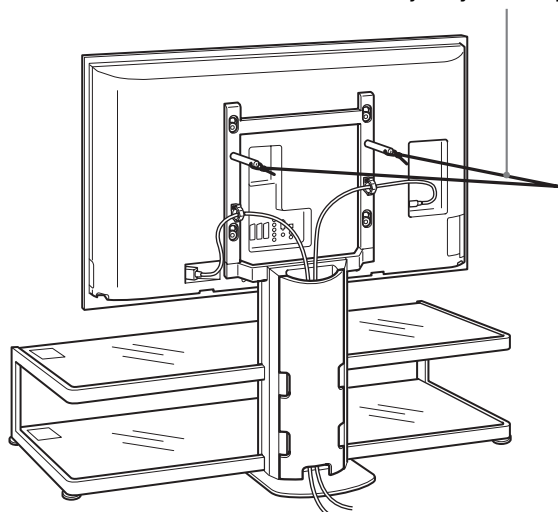

Tekniset tiedot

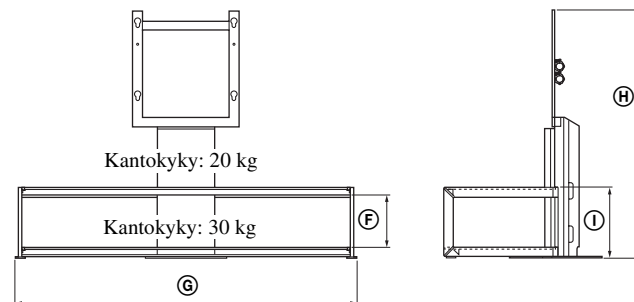
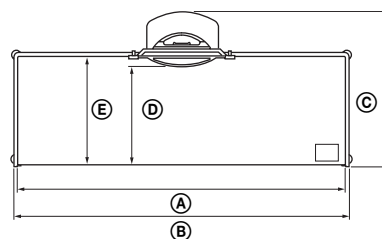

Huomautus kantokyvystä

Älä aseta lasihyllylle laitetta, joka ylittää sen kantokyvyn, koska muuten hylly voi rikkoutua ja aiheuttaa vammaa.

Mitat: mm	Ⓐ	1 393
	Ⓑ	1 425
	Ⓒ	616
	Ⓓ	419
	Ⓔ	462
	Ⓕ	220
	Ⓖ	1 451
	Ⓗ	1 045
	Ⓘ	297
Paino:		48 kg

Valmistaja pidättää itsellään oikeuden muuttaa laitteen mallia ja ominaisuuksia ilman erillistä ilmoitusta.

Dank u voor de aankoop van dit product.

Voor klanten

Dit product mag alleen door erkende servicetechnici van Sony worden geïnstalleerd. De installatie moet namelijk worden uitgevoerd door ten minste twee personen en er zijn speciale zorg, veiligheid en kennis vereist voor deze installatie.

WAARSCHUWING

Als er geen rekening wordt gehouden met de veiligheidsmaatregelen of als het product onjuist wordt gebruikt, kan dit ernstig letsel of brand tot gevolg hebben.

In deze gebruiksaanwijzing wordt beschreven hoe het product moet worden gebruikt en worden belangrijke voorzorgsmaatregelen gegeven die zijn vereist om ongelukken te voorkomen. Lees deze gebruiksaanwijzing aandachtig door en gebruik het product op de juiste manier. Bewaar deze gebruiksaanwijzing voor toekomstig gebruik.

Voor Sony-handelaars

Er zijn twee personen, speciale zorg en kennis vereist voor de installatie van een tv. Lees deze gebruiksaanwijzing aandachtig door tijdens de installatie van een tv. Sony is niet aansprakelijk voor ongelukken of schade als gevolg van onjuist handelen of onjuiste installatie. Geef deze gebruiksaanwijzing aan de klant nadat het product is geïnstalleerd.

Veiligheid

Bij het ontwerpen van producten houdt Sony rekening met de veiligheid. Als de producten onjuist worden gebruikt, kan dit echter ernstig letsel veroorzaken als gevolg van brand, elektrische schokken, omvallen van het product of vallen van het product. Houd rekening met de veiligheidsmaatregelen om dergelijke ongelukken te voorkomen.

LET OP

Deze tv-standaard is geschikt voor gebruik met de volgende producten. Gebruik met andere apparaten kan instabiliteit veroorzaken met mogelijk letsel tot gevolg.

Opgegeven producten (vanaf mei 2006)

LCD-kleuren-tv	KDL-46X2000
----------------	-------------

Voor andere tv's raadpleegt u hun instructies om na te gaan of deze tv-standaard kan worden gebruikt.

WAARSCHUWING

Als er geen rekening wordt gehouden met de volgende voorzorgsmaatregelen, kan dit leiden tot ernstig letsel of de dood als gevolg van brand, elektrische schokken, omvallen van het product of vallen van het product.

Dit product moet alleen worden geïnstalleerd door erkende servicetechnici van Sony.

Als andere, niet-bevoegde personen de installatie uitvoeren, kan dit ernstig letsel veroorzaken omdat de tv en de tv-standaard erg zwaar zijn.

Neem voldoende maatregelen om te voorkomen dat de tv-standaard omvalt.

Als u dit niet doet, kan de tv omvallen en letsel veroorzaken. Veranker de tv aan een muur, pilaar of iets dergelijks om te voorkomen dat deze omvalt.

Installeer de tv-standaard op een stevige, vlakke ondergrond.

Installeer de tv-standaard niet zodat deze overhelt naar een kant. Als u dit wel doet, kan de tv-standaard omvallen of kan de tv vallen. Dit kan letsel tot gevolg hebben.

Als u de tv-standaard op een zachte ondergrond, zoals een mat of een kleed, plaatst, legt u eerst een plank op de gewenste plaats.

Gebruik geen gebarsten tv-standaard.

Gebruik de tv-standaard niet als er barsten in verschijnen.

Het glas kan breken en de tv kan vallen of de tv-standaard kan omvallen. Dit kan letsel tot gevolg hebben.

Gebarsten tv-standaard

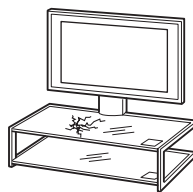

Leun niet op en hang niet aan de tv als de tv op de tv-standaard is bevestigd.

De tv-standaard kan omvallen of de tv kan vallen. Dit kan ernstig letsel of de dood tot gevolg hebben.



Laat kinderen niet op de tv-standaard klimmen of tussen de planken kruipen.

Als kinderen op de tv-standaard klimmen of tussen de planken kruipen kan dit ernstig letsel of de dood tot gevolg hebben, als gevolg van het breken van het glas, het omvallen van de tv-standaard of het vallen van de tv.



Stap niet op de tv-standaard.

U kunt vallen of het glas kan breken en letsel veroorzaken.

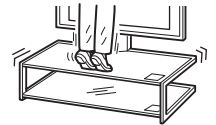

Dek de ventilatieopeningen van de tv niet af.

Als u de ventilatieopeningen afdekt (bijvoorbeeld met een doek) kan de tv oververhit raken. Dit kan brand tot gevolg hebben.



Zorg ervoor dat het netsnoer en de verbindingkabel niet beklemd raken.

- Zorg ervoor dat het netsnoer en de verbindingkabel niet beklemd raken wanneer u de tv op de tv-standaard bevestigt. Als het netsnoer of de verbindingkabel is beschadigd, kan dit brand of elektrische schokken tot gevolg hebben.
- Zorg ervoor dat u niet op het netsnoer of de verbindingkabel gaat staan wanneer u de tv-standaard verplaatst. Het netsnoer of de verbindingkabel kan worden beschadigd. Dit kan brand of elektrische schokken tot gevolg hebben.



Struikel niet over het netsnoer of de verbindingkabels.

U kunt vallen of de tv-standaard doen omvallen. Dit kan letsel veroorzaken.



Verplaats de tv-standaard niet met de tv eraan bevestigd of wanneer er zich aangesloten apparaten in bevinden.

Als u de tv-standaard verplaatst met de tv eraan bevestigd, kunt u uw rug bezeren of de tv-standaard kan omvallen en ernstige letsels veroorzaken. De aangesloten apparaten die zich binnenin bevinden, kunnen vallen en de glasplaat doen breken of andere onderdelen beschadigen.

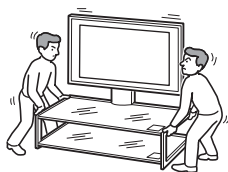

LET OP

Als er geen rekening wordt gehouden met de volgende voorzorgsmaatregelen, kan dit letsel of beschadiging van eigendommen tot gevolg hebben.

Plaats geen andere apparaten dan de opgegeven producten op de standaard.

- Deze tv-standaard is alleen geschikt voor gebruik met de opgegeven producten. Als u andere apparaten dan de opgegeven producten plaatst, kunnen deze vallen of breken. Dit kan letsel tot gevolg hebben.
- Plaats geen voorwerpen, zoals vazen, aardewerk, enz. op de tv-standaard.
- Breng geen wijzigingen aan de tv-standaard aan.
- Plaats geen hete voorwerpen op de tv-standaard. Door deze hitte kan de tv-standaard verkleuren of vervormen.
- Plaats geen voorwerpen op de tv-standaard die het glas kunnen beschadigen.

Zorg dat u de tv goed vastzet.

Bevestig de tv op de tv-standaard met de bijgeleverde ankerbevestigingen. Als de tv niet stevig is bevestigd, kan de tv of de tv-standaard vallen en letsel veroorzaken.

Oefen geen druk uit op het glas en stel het niet bloot aan harde schokken.

Oefen geen druk uit op de tv-standaard met uw hand tijdens het installeren van de tv. Sla niet op de tv-standaard met harde voorwerpen, zoals een schroevendraaier. Het glas kan breken en letsel veroorzaken.

De tv-standaard verplaatsen

Als u de tv-standaard alleen probeert te verplaatsen of zonder de juiste procedure te volgen, kan dit letsel veroorzaken. Volg het onderstaande advies om dit te voorkomen.

- Zorg ervoor dat twee of meer personen de tv-standaard dragen. Enkel nadat u de tv hebt verplaatst, kunt u de aangesloten apparaten en de glasplaat verplaatsen.
- Sleep de tv-standaard niet over de vloer. De basisonderdelen van de tv-standaard kunnen loskomen en de vloer beschadigen.
- Zorg ervoor dat uw handen of voeten niet beklemd raken onder de onderste plaat.
- Neem de glasplaat niet vast als u de tv-standaard verplaatst.

Stel het glas niet bloot aan schokken.

Deze tv-standaard is gemaakt van getemperd glas, maar u moet toch voorzichtig zijn. Als het glas breekt, kunnen glassplinters letsel veroorzaken. U moet de volgende voorzorgsmaatregelen dus in acht nemen.

- Sla niet tegen het glas en laat geen voorwerpen met scherpe punten op het glas vallen. Vermijd erge schokken.
- Kras niet op het glas en duw niet met scherpe voorwerpen tegen het glas.
- Laat geen harde voorwerpen, zoals een stofzuiger, tegen de randen van het glas stoten.

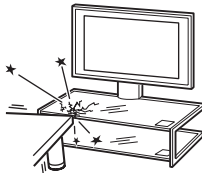
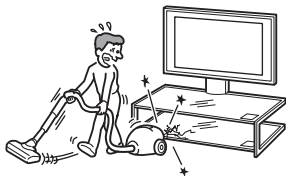

Opmerking over draagcapaciteit

Plaats geen apparaten op de tv-standaard die het maximale gewicht per plank overschrijden, zoals aangeduid in de afbeelding.

Anders kunnen de planken breken.

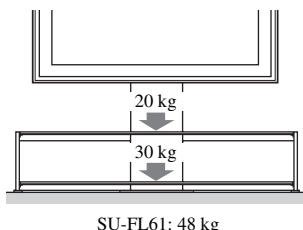

Opmerkingen over de installatie

- Wanneer u de tv-standaard monteert, leg dan de verpakking op de vloer om beschadiging van de vloer te voorkomen.
- Installeer de tv-standaard op een stevige, vlakke ondergrond. Installeer de tv-standaard niet onder een hoek of schuin. Houd rekening met de volgende voorzorgsmaatregelen om dit te voorkomen.
 - Als u de tv-standaard op een zachte ondergrond, zoals een mat of een kleed, plaatst, legt u eerst een plank op de gewenste plaats.
 - Installeer de tv-standaard niet op een plaats waar deze wordt blootgesteld aan direct zonlicht of in de buurt van de verwarming.
 - Installeer de tv-standaard niet op een hete of vochtige plaats of buiten.

Opmerking over het gebruik

U kunt de tv-standaard schoon houden door deze regelmatig schoon te vegen met een droge, zachte doek. U kunt hardnekkige vlekken verwijderen met een doek die licht is bevochtigd met verdund zeepsop. Veeg het gebied vervolgens droog met een droge, zachte doek. Gebruik geen chemicaliën, zoals thinner of benzine, omdat deze de afwerking van de tv-standaard kunnen aantasten.

Voor Sony-handelaars

Lees de bovenstaande veiligheidsmaatregelen aandachtig door en houd voldoende rekening met de veiligheid tijdens het installeren, onderhouden, controleren en repareren van dit product.

Ten minste twee personen moeten het installatiewerk uitvoeren.

Ten minste twee personen moeten de tv op de tv-standaard plaatsen. Als één persoon het installatiewerk uitvoert, kan dit een ongeluk of letsel tot gevolg hebben. Houd kinderen uit de buurt tijdens de installatie.

Monteer de tv-standaard volgens de instructies.

Als een schroef niet stevig vastzit of is gevallen, kan de tv-standaard omvallen. Dit kan schade en letsel veroorzaken.









Wees voorzichtig en bekeer uw handen en vingers niet tijdens de installatie.

Wees voorzichtig en bekeer uw handen of vingers niet als u de tv op de tv-standaard installeert.

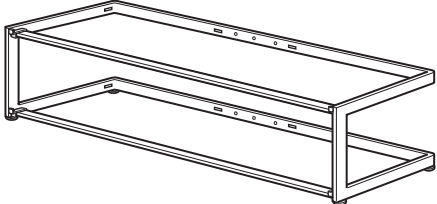
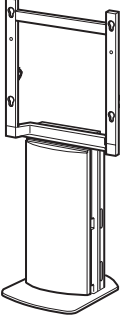
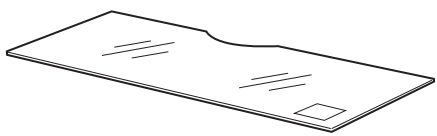
Installeer de tv volgens de instructies.

Draai de schroeven stevig vast. Als de tv niet stevig is bevestigd, kan deze vallen en letsel veroorzaken.

De onderdelen controleren

Naam		Hoeveelheid
Kader		1
Middenstaander		1
Glasplaat		2
Glasplaathouder		8
Ring		4
Schroef voor ring (+PSW5 × L16)		4
Schroef (+PSW5 × L25)		4
Ankerbevestiging		2

Houd een kruiskopschroevendraaier bij de hand die geschikt is voor de schroeven die hierboven worden beschreven.

De tv-standaard monteren

WAARSCHUWING

Als het netsnoer beklemd raakt onder of tussen onderdelen van de apparatuur, kan dit kortsluiting of elektrische schokken tot gevolg hebben. Als u over het netsnoer of de verbindingkabel struikelt, kan de tv-standaard omvallen. Dit kan letsel tot gevolg hebben.

Bepaal eerste de installatieplaats en leg de tv-standaard neer voordat u de tv installeert.

Aangezien de tv zwaar is, kunt u het beste eerst bepalen waar u deze wilt installeren en de tv-standaard daar neerleggen voordat u de tv installeert.

1 Maak de steunpanelen aan de voorkant en de achterkant los van de middenstaander.

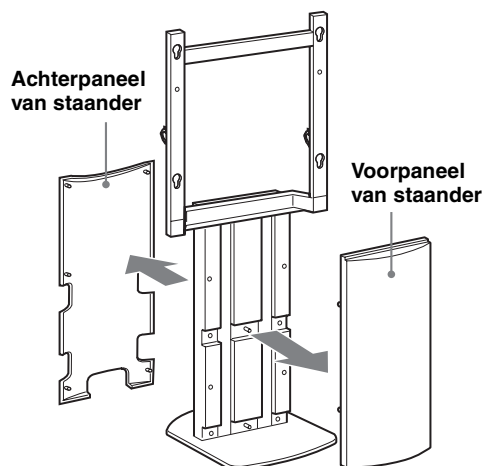

2 Maak de middenstaander vast aan het kader.

Maak de middenstaander stevig vast op het kader met de vier schroeven.

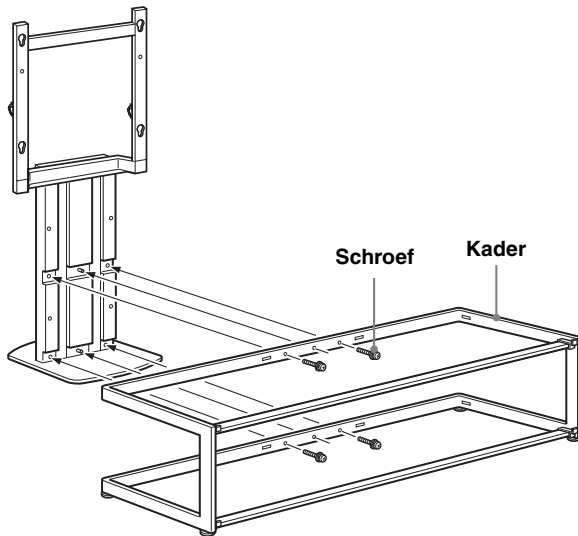

Opmerkingen

- Ten minste twee personen moeten de montage van de tv-standaard uitvoeren.
- Bevestig de middenstaander voorlopig aan het kader met de vier schroeven. Draai vervolgens alle schroeven voldoende stevig aan.
- Als u een elektrische schroevendraaier gebruikt, stel dan het draaimoment in op ongeveer 1,5 N·m {15 Kgf·cm}.

3 Maak het voorpaneel van de staander vast zoals in onderstaand voorbeeld.

Opmerking

Controleer of de vier schroeven stevig zijn vastgedraaid, voordat u het voorpaneel van de staander vastmaakt.

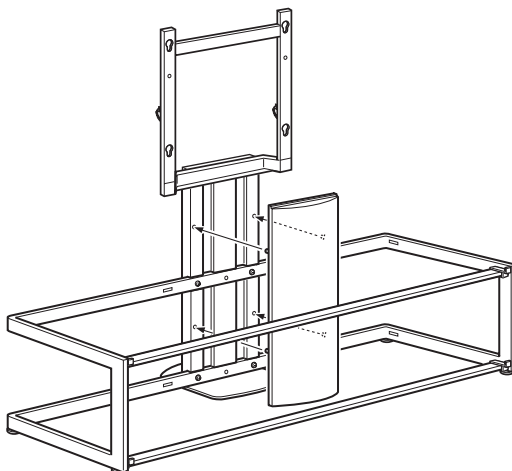

De tv installeren

1 Bereid de installatie van de tv voor.

Maak de tafelstandaard los (indien gemonteerd) en verwijder de twee schroeven van de achterkant van de tv. Voor meer informatie, raadpleeg het informatieveel meegeleverd met de tv.

2 Bevestig de vier ringen aan de achterkant van de tv.

Leg de tv met het scherm naar beneden op een stabiel werkblad dat is bedekt met een doek.

Bevestig de vier ringen met de vier bijbehorende schroeven.

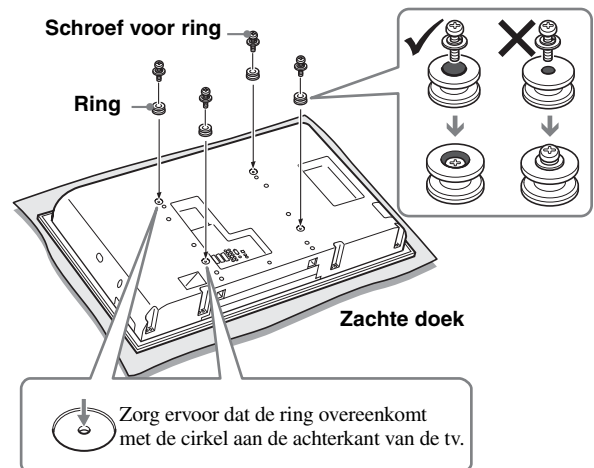

Opmerkingen

- Als u een elektrische schroevendraaier gebruikt, stel dan het draaimoment in op ongeveer 2 N·m {20 Kgf·cm}.
- Gebruik geen andere schroeven dan de meegeleverde schroeven (+PSW5 × L16) voor het bevestigen van de ringen.

3 Bevestig de tv op de tv-standaard.

- 1 Houd de tv vast zoals in onderstaand voorbeeld en laat de vier ringen aan de achterkant van de tv in de bovenste gaten van de middenstaander glijden. Controleer of de vier ringen stevig zijn vastgemaakt in de vier gaten.

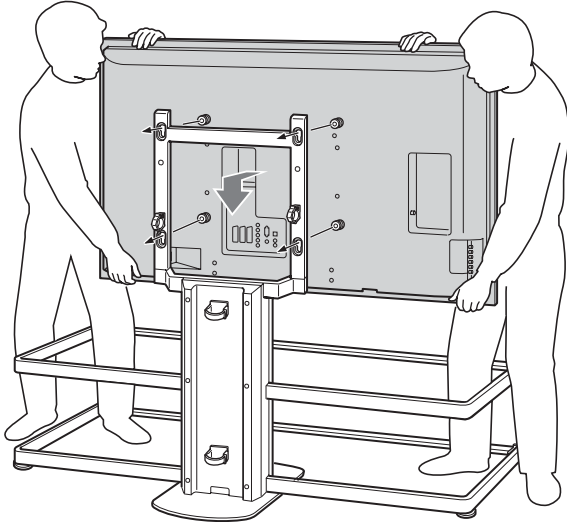

Opmerking

Zorg ervoor dat de tv-standaard niet omvalt wanneer u de tv aan de tv-standaard bevestigt.

- 2 Duw de tv recht naar beneden om de ringen stevig vast te maken in de tv-standaard zoals getoond.

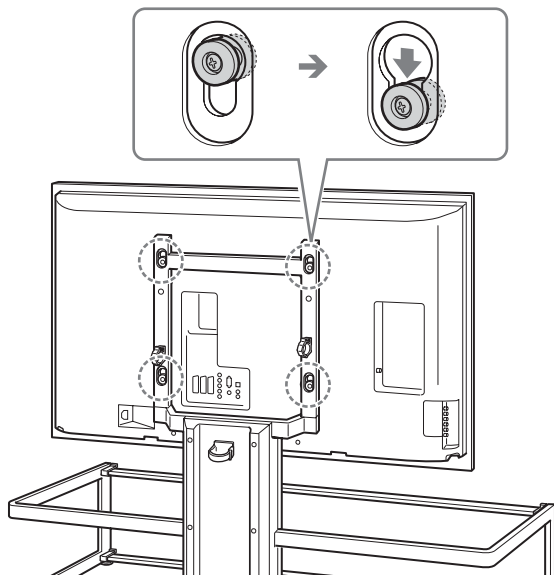

Opmerkingen

- Controleer of de ringen stevig zijn vastgemaakt in de onderkant van de gaten en controleer of de tv evenwijdig hangt.
- Zorg dat u de tv-standaard niet beweegt terwijl u de tv bevestigt.

4 Bevestig de tv aan de tv-standaard met de twee ankerbevestigingen.

Maak de bevestigingen vast met een schroevendraaier.

Ankerbevestiging

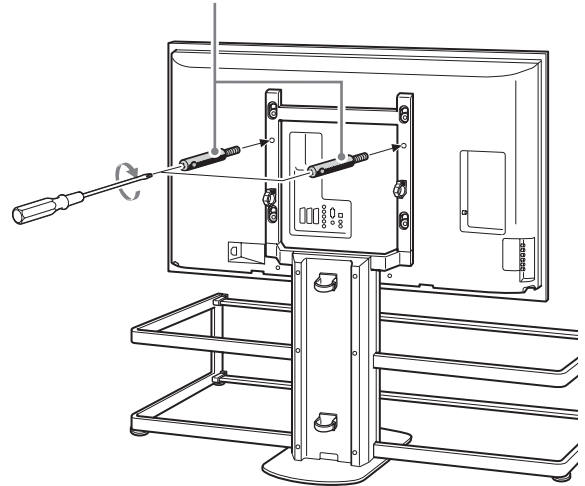

Opmerkingen

- Als u de tv niet met de twee ankerbevestigingen vastmaakt, kan deze vallen en letsel veroorzaken.
- Als u een elektrische schroevendraaier gebruikt, stel dan het draaimoment in op ongeveer 1,5 N·m {15 Kgf·cm}.

De glasplaat bevestigen

1 Bevestig de acht glasplathouders op het kader.

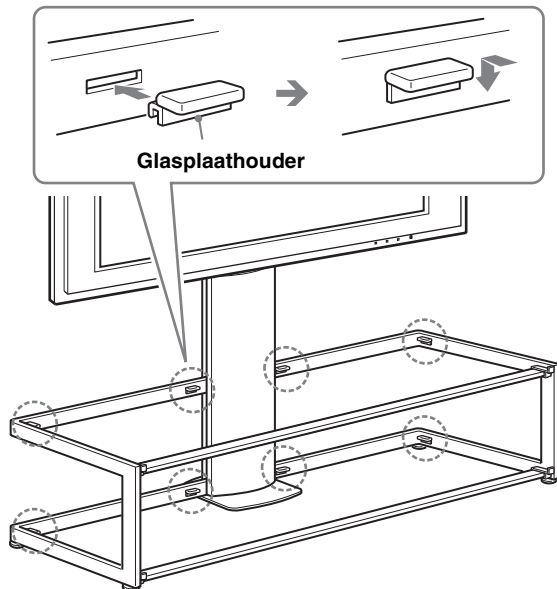

Opmerking

Schuif de glasplathouders in de gleuven van het kader en controleer of deze evenwijdig en recht bevestigd zijn.

2 Plaats eerst de onderste en dan de bovenste glasplaat.

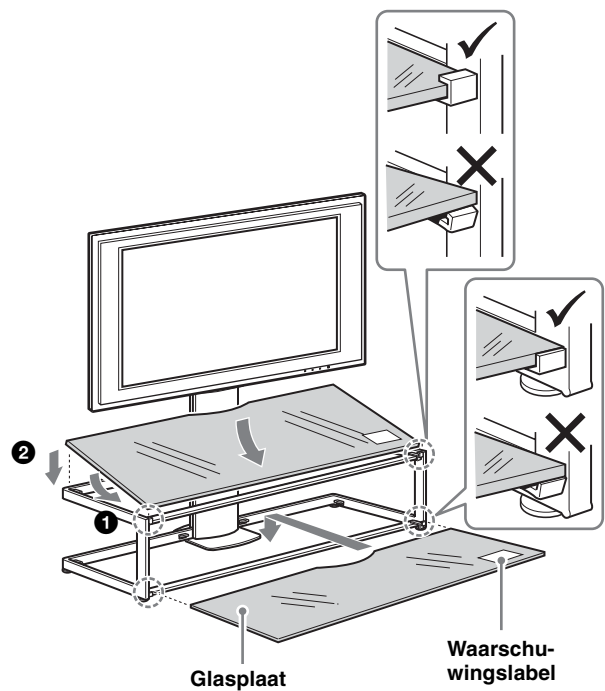

Opmerkingen

- Let op dat uw vingers niet geklemd raken tussen het kader en de glasplaten wanneer u de glasplaten installeert.
- Plaats de glasplaat pas na het bevestigen van de tv op de tv-standaard. Anders kunt u tegen het glas stoten tijdens de installatie en het product beschadigen of uzelf verwonden.
- Plaats de glasplaten op de tv-standaard met het waarschuwingslabel aan de voorkant, zoals in het voorbeeld.

De kabels aansluiten

1 Sluit het netsnoer en de andere kabels aan op de tv.

Bevestig de kabels en leid ze door de kabelhouders en door de achterkant van de middenstaander.

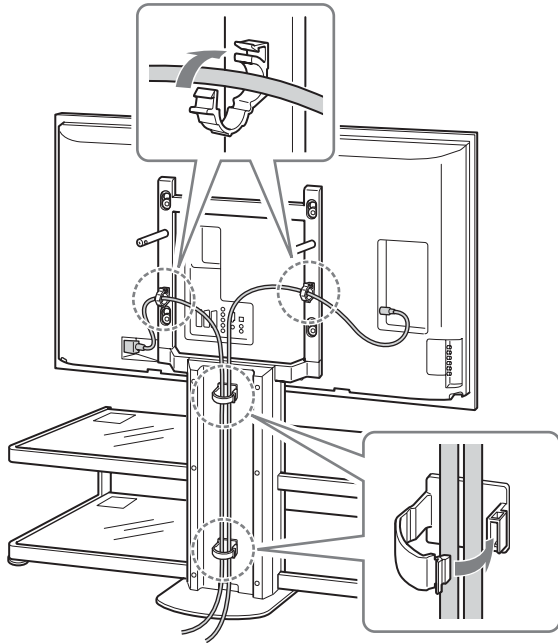

2 Bevestig het achterpaneel van de staander.

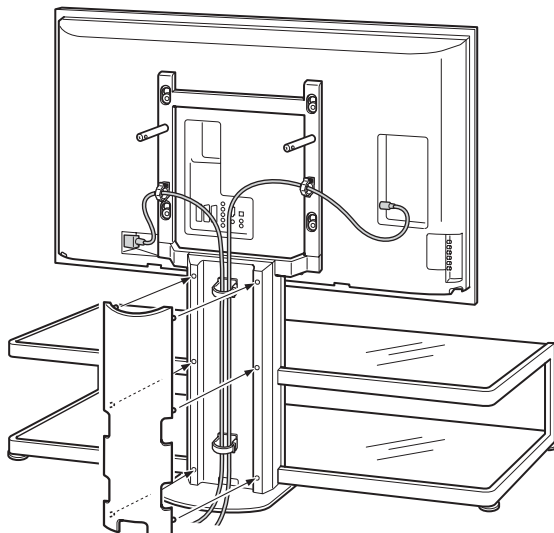

Veiligheidsmaatregelen om omvallen te voorkomen

WAARSCHUWING

Neem voldoende maatregelen om te voorkomen dat de tv-standaard omvalt. Als u dit niet doet, kan de tv omvallen en letsel veroorzaken. Veranker de tv aan een muur, pilaar of iets dergelijks.

Zorg vooraf voor een sterk touw of een ketting en een muurbevestigingsbeugel. Deze zijn in de handel verkrijgbaar.

- 1 Maak de muurbevestigingsbeugel stevig vast aan een muur of pilaar.
- 2 Trek het touw of de ketting door beide openingen van de ankerbevestigingen en maak vervolgens het andere einde van het touw of de ketting vast aan de muurbevestigingsbeugel.

Sterk touw of ketting

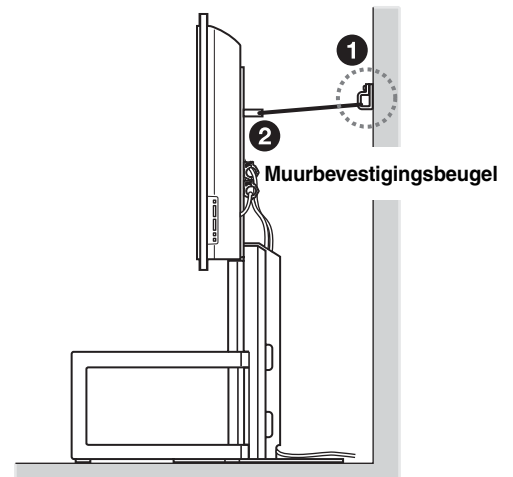
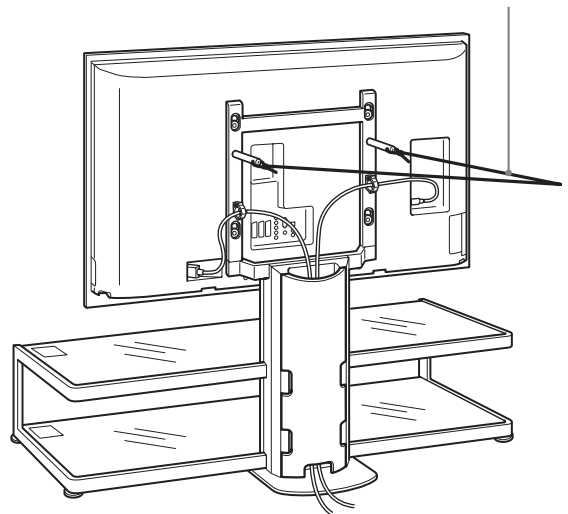

Muurbevestigingsbeugel

Technische gegevens

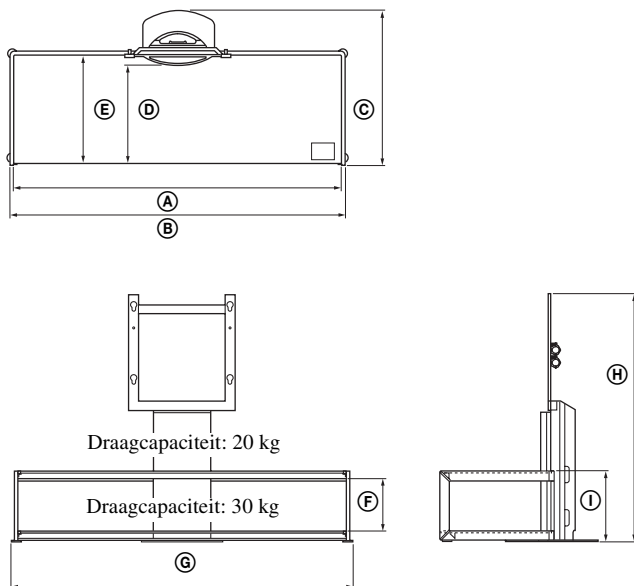

Opmerking over draagcapaciteit

Plaats geen apparaten op de glasplaten die het maximale gewicht overschrijden. Het glas kan breken en letsel veroorzaken.

Afmetingen: mm	Ⓐ	1.393
	Ⓑ	1.425
	Ⓒ	616
	Ⓓ	419
	Ⓔ	462
	Ⓕ	220
	Ⓖ	1.451
	Ⓗ	1.045
	Ⓘ	297
Gewicht:		48 kg

Wijzigingen in ontwerp en technische gegevens voorbehouden zonder voorafgaande kennisgeving.

Danke, dass Sie sich für dieses Produkt entschieden haben.

Für den Kunden

Die Installation dieses Produkts sollte ausschließlich von qualifiziertem Kundendienstpersonal von Sony durchgeführt werden, da hierfür mindestens zwei Personen erforderlich sind, mit besonderer Sorgfalt gearbeitet werden muss und spezielle Sicherheitsmaßnahmen und Arbeitsabläufe zu beachten sind.

ACHTUNG

Wenn die Sicherheitsmaßnahmen nicht eingehalten werden oder das Produkt unsachgemäß verwendet wird, besteht Feuergefahr oder die Gefahr schwerer Verletzungen.

Diese Gebrauchsanweisung erläutert die richtige Handhabung des Produkts und enthält wichtige Sicherheitshinweise, um Unfälle zu verhindern. Lesen Sie diese Anweisungen sorgfältig durch und verwenden Sie das Produkt sachgemäß. Bewahren Sie diese Gebrauchsanweisung zum späteren Nachschlagen sorgfältig auf.

Für Sony-Händler

Für die Installation eines Fernsehgeräts sind mindestens zwei Personen erforderlich, es muss mit besonderer Sorgfalt gearbeitet werden und es sind spezielle Arbeitsabläufe zu beachten. Lesen Sie diese Gebrauchsanweisung sorgfältig durch, wenn Sie mit der Installation eines Fernsehgeräts betraut sind. Sony übernimmt keine Haftung für Unfälle bzw. Schäden, die durch eine fehlerhafte Installation oder unsachgemäßen Umgang mit dem Produkt entstehen. Händigen Sie diese Gebrauchsanweisung nach der Installation bitte an den Kunden aus.

Sicherheit

Bei der Entwicklung von Sony-Produkten wird besonderer Wert auf den Faktor Sicherheit gelegt. Wenn ein Produkt jedoch nicht sachgemäß verwendet wird, kann es durch Feuer, einen elektrischen Schlag, das Umkippen oder das Herunterfallen des Produkts zu schweren Verletzungen kommen. Beachten Sie bitte unbedingt die Sicherheitsmaßnahmen, um solche Unfälle zu vermeiden.

VORSICHT

Dieser Fernsehständer wurde ausschließlich für die folgenden Geräte konzipiert. Wenn Sie andere Geräte auf diesem Ständer montieren, sind diese Geräte unter Umständen nicht stabil befestigt und es besteht Unfallgefahr.

Spezifizierte Produkte (Stand: Mai 2006)

LCD-Farbfernsehgerät	KDL-46X2000
----------------------	-------------

Schlagen Sie bei anderen Fernsehgeräten in den dazugehörigen Bedienungsanleitungen nach und überprüfen Sie, ob dieser Fernsehständer verwendet werden kann.

ACHTUNG

Bitte beachten Sie unbedingt die folgenden Sicherheitsmaßnahmen! Andernfalls kann es durch Feuer, einen elektrischen Schlag, das Umkippen oder das Herunterfallen des Geräts zu schweren oder gar tödlichen Verletzungen kommen.

Die Installation dieses Produkts sollte ausschließlich von qualifiziertem Kundendienstpersonal von Sony durchgeführt werden.

Bei der Installation durch nicht qualifiziertes Personal besteht die Gefahr schwerer Verletzungen, denn das Fernsehgerät und der Fernsehständer sind sehr schwer.

Ergreifen Sie unbedingt geeignete Maßnahmen, um ein Umkippen des Fernsehständers zu verhindern.

Andernfalls kann das Fernsehgerät umkippen und Verletzungen verursachen. Verankern Sie das Fernsehgerät an einer Wand oder einem Pfeiler usw., damit es nicht umkippen kann.

Stellen Sie den Fernsehständer unbedingt auf einer stabilen und ebenen Bodenfläche auf.

Achten Sie beim Aufstellen des Fernsehständers darauf, dass dieser nicht geneigt steht. Andernfalls kann der Fernsehständer umkippen oder das Fernsehgerät kann herunterfallen. Dabei besteht die Gefahr von Verletzungen. Wenn Sie den Fernsehständer auf einer weichen Oberfläche, wie z. B. einer Matte oder einem Teppich, aufstellen, legen Sie eine feste Platte unter den Fernsehständer.

Verwenden Sie den Fernsehständer nicht, wenn Sprünge zu sehen sind.

Verwenden Sie den Fernsehständer nicht, wenn das Glas Sprünge zeigt. Das Glas könnte springen, so dass das Fernsehgerät herunterfällt, und der Fernsehständer könnte umkippen. Dabei besteht die Gefahr von Verletzungen.

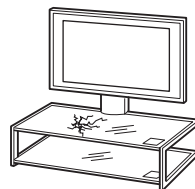

Fernsehständer mit Sprüngen im Glas

Lehnen und hängen Sie sich nicht an das Fernsehgerät, wenn das Fernsehgerät am Fernsehständer montiert ist.

Andernfalls kann der Fernsehständer umkippen oder das Fernsehgerät kann herunterfallen. Dabei besteht die Gefahr schwerer oder gar tödlicher Verletzungen.



Lassen Sie Kinder nicht auf den Fernsehständer steigen oder auf die Glasböden klettern.

Wenn Kinder auf den Fernsehständer oder in den Bereich zwischen den Böden klettern, kann das Glas brechen, der Fernsehständer umkippen oder das Fernsehgerät herunterfallen. In diesem Fall besteht die Gefahr schwerer oder gar tödlicher Verletzungen.



Stellen Sie sich nicht auf den Fernsehständer.

Sie könnten herunterfallen oder das Glas könnte brechen und Verletzungen verursachen.



Blockieren Sie nicht die Lüftungsöffnung am Fernsehgerät.

Wenn Sie die Lüftungsöffnung abdecken (zum Beispiel mit einem Tuch), kann es im Inneren des Geräts zu einem Wärmestau kommen, der ein Feuer auslösen kann.



Achten Sie darauf, das Netzkabel und die Verbindungskabel nicht einzuklemmen.

- Achten Sie darauf, das Netzkabel und die Verbindungskabel bei der Installation des Fernsehgeräts auf dem Fernsehständer nicht einzuklemmen. Wenn das Netzkabel oder die Verbindungskabel beschädigt werden, besteht Feuergefahr oder die Gefahr eines elektrischen Schlags.
- Treten Sie nicht auf das Netzkabel oder die Verbindungskabel, wenn Sie den Fernsehständer tragen. Das Netzkabel oder die Verbindungskabel könnten beschädigt werden. In diesem Fall besteht Feuergefahr oder die Gefahr eines elektrischen Schlags.



Achten Sie darauf, nicht über das Netzkabel und die Verbindungskabel zu stolpern.

Sie könnten fallen oder versehentlich den Fernsehständer umwerfen, was zu Verletzungen führen kann.

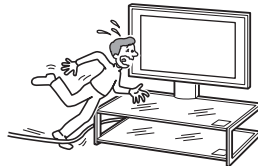

Stellen Sie den Fernsehständer nicht um, wenn das Fernsehgerät montiert ist oder angeschlossene Geräte darin stehen.

Wenn Sie den Fernsehständer mit daran montiertem Fernsehgerät umstellen, können Sie sich den Rücken verletzen oder der Fernsehständer kann umfallen und schwere Verletzungen verursachen.

Außerdem können angeschlossene Geräte darin herunter- oder umfallen, so dass der Glasboden bricht oder andere Sachschäden entstehen.

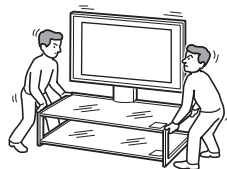

VORSICHT

Wenn Sie die folgenden Sicherheitsmaßnahmen nicht beachten, besteht die Gefahr von Verletzungen oder Sachschäden.

Montieren Sie auf dem Ständer ausschließlich die angegebenen Geräte.

- Dieser Fernsehständer ist ausschließlich für die angegebenen Geräte konzipiert. Wenn Sie andere als die angegebenen Geräte darauf montieren, kann der Fernsehständer umkippen oder springen und es besteht Verletzungsgefahr.
- Stellen Sie keine Gegenstände, wie z. B. Vasen oder andere Gefäße, auf den Fernsehständer.
- Modifizieren Sie den Fernsehständer nicht.
- Stellen Sie nichts Heißes direkt auf den Fernsehständer. Durch Hitzeeinwirkung kann sich der Fernsehständer verfärben oder verformen.
- Stellen Sie keine Gegenstände direkt auf den Fernsehständer, die das Glas beschädigen könnten.

Befestigen Sie das Fernsehgerät unbedingt sicher am Fernsehständer.

Befestigen Sie das Fernsehgerät mit den mitgelieferten Verankerungsbolzen am Fernsehständer. Wenn das Fernsehgerät nicht sicher montiert wird, kann es herunterfallen oder der Fernsehständer kann umkippen und Verletzungen verursachen.

Üben Sie keinen Druck auf das Glas aus und stoßen Sie nicht dagegen.

Stützen Sie sich bei der Installation des Fernsehgeräts nicht auf dem Fernsehständer ab. Stoßen Sie nicht mit harten Gegenständen, wie z. B. einem Schraubenzieher, an den Fernsehständer. Das Glas kann springen und Verletzungen verursachen.

Wenn Sie den Fernsehständer tragen

Wenn Sie versuchen, den Fernsehständer allein umzustellen, oder dabei nicht die erforderlichen Sicherheitsmaßnahmen beachten, kann es zu Verletzungen kommen. Um dies zu vermeiden, gehen Sie unbedingt wie im Folgenden erläutert vor.

- Zum Tragen des Fernsehständers sind mindestens zwei Personen erforderlich. Nehmen Sie unbedingt zuvor das Fernsehgerät, die angeschlossenen Geräte und die Glasböden ab bzw. heraus.
- Ziehen Sie den Fernsehständer nicht. Es könnten sich Teile am Boden des Fernsehständers lösen und den Fußboden beschädigen.

- Achten Sie darauf, sich nicht die Füße oder Hände unter der Bodenplatte einzuklemmen.
- Fassen Sie den Fernsehständer beim Tragen nicht am Glasboden.

Schützen Sie das Glas vor heftigen Stößen.

Dieser Fernsehständer besteht aus gehärtetem Glas, aber Sie sollten ihn trotzdem mit Sorgfalt behandeln.

Wenn das Glas springt, kann es zu Verletzungen durch Glassplitter kommen. Beachten Sie deshalb die folgenden Sicherheitsmaßnahmen.

- Stoßen Sie nicht gegen das Glas und lassen Sie keine scharfkantigen Gegenstände auf das Glas fallen. Setzen Sie das Glas keinen heftigen Stößen aus.
- Kratzen Sie nicht mit spitzen Gegenständen über das Glas und stoßen Sie nicht mit solchen Gegenständen gegen das Glas.
- Stoßen Sie nicht mit harten Gegenständen, wie z. B. einem Staubsauger, gegen die Glaskanten.

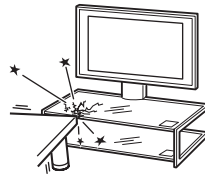
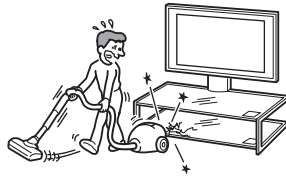

Hinweis zur Tragfähigkeit

Stellen Sie keine Geräte in oder auf den Fernsehständer, die das in der Abbildung angegebene Maximalgewicht für die einzelnen Böden überschreiten.

Andernfalls können die Böden zerbrechen.

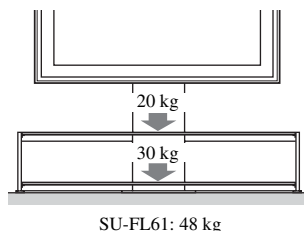

Hinweise zur Installation

- Legen Sie beim Zusammenbauen Verpackungsmaterial auf den Fußboden, damit es nicht zu Beschädigungen des Fußbodens kommt.
- Stellen Sie den Fernsehständer auf einer stabilen und ebenen Bodenfläche auf. Stellen Sie den Fernsehständer nicht schräg oder geneigt auf. Befolgen Sie die folgenden Sicherheitsmaßnahmen, um dies zu vermeiden:
 - Wenn Sie den Fernsehständer auf einer weichen Oberfläche, wie z. B. einer Matte oder einem Teppich, aufstellen, legen Sie eine feste Platte unter den Fernsehständer.
 - Stellen Sie den Fernsehständer nicht in der Nähe von Heizungen oder an Orten auf, an denen er direktem Sonnenlicht ausgesetzt ist.
 - Stellen Sie den Fernsehständer nicht an einem sehr warmen oder feuchten Ort oder im Freien auf.

Hinweis zur Verwendung

Um den Fernsehständer sauber zu halten, wischen Sie ihn gelegentlich mit einem trockenen weichen Tuch ab. Hartnäckige Verschmutzungen können Sie mit einem Tuch entfernen, das Sie leicht mit einer Lösung aus Wasser und Reinigungsmittel angefeuchtet haben. Wischen Sie den Bereich anschließend mit einem weichen, trockenen Tuch ab. Verwenden Sie keine Chemikalien wie Verdünnung oder Benzin. Diese könnten die Oberfläche des Fernsehständers angreifen.

Für Sony-Händler

Lesen Sie die zuvor erläuterten Sicherheitsmaßnahmen sorgfältig durch und beachten Sie bei der Installation, der Wartung, der Überprüfung und der Reparatur des Fernsehständers alle relevanten Sicherheitsmaßnahmen.

Die Installationsarbeiten müssen unbedingt von mindestens zwei Personen ausgeführt werden.

Zur Installation des Fernsehgeräts auf dem Fernsehständer sind mindestens zwei Personen erforderlich. Wenn Sie versuchen, das Fernsehgerät allein am Fernsehständer zu montieren, besteht Unfallgefahr und Sie können sich verletzen. Halten Sie Kinder bei der Installation unbedingt fern.

Gehen Sie beim Zusammenbauen des Fernsehständers unbedingt genau nach den Anweisungen vor.

Wenn eine Schraube nicht fest angezogen wird oder herausfällt, kann der Fernsehständer umkippen. Dabei besteht die Gefahr von Verletzungen oder Sachschäden.

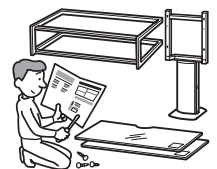







Achten Sie darauf, sich bei der Installation nicht die Hände oder Finger zu verletzen.

Gehen Sie beim Zusammenbauen des Fernsehständers und der Installation des Fernsehgeräts bitte vorsichtig vor, damit Sie sich nicht die Finger oder Hände einklemmen.

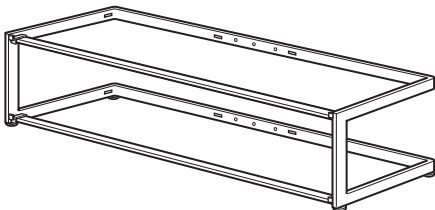
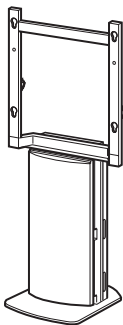
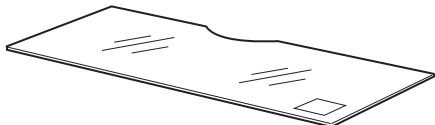
Gehen Sie beim Installieren des Fernsehgeräts unbedingt genau nach den Anweisungen vor.

Ziehen Sie die Schrauben fest an. Wenn das Fernsehgerät nicht sicher montiert wird, kann es herunterfallen und Verletzungen verursachen.

Überprüfen der mitgelieferten Teile

Bezeichnung		Menge
Rahmen		1
Mittelstütze		1
Glasboden		2
Glasbodenträger		8
Haken		4
Hakenschraube (+PSW5 × L16)		4
Schraube (+PSW5 × L25)		4
Verankerungsbolzen		2

Legen Sie vor dem Zusammenbau einen Kreuzschlitzschraubenzieher bereit, der in die oben angegebenen Schrauben passt.

Zusammenbauen des Fernsehständers

ACHTUNG

Wenn das Netzkabel unter oder zwischen irgendwelchen Teilen eingeklemmt wird, kann es zu einem Kurzschluss kommen oder es besteht die Gefahr eines elektrischen Schlags. Wenn Sie über das Netzkabel oder die Verbindungskabel stolpern, kann der Fernsehständer umkippen und Verletzungen verursachen.

Legen Sie vor der Montage des Fernsehgeräts den Aufstellort fest und legen Sie den Fernsehständer auf den Boden.

Da das Fernsehgerät schwer ist, sollten Sie vor der Montage des Fernsehgeräts den Aufstellort festlegen und den Fernsehständer auf den Boden legen.

1 Nehmen Sie die vordere und hintere Verkleidung von der Mittelstütze ab.

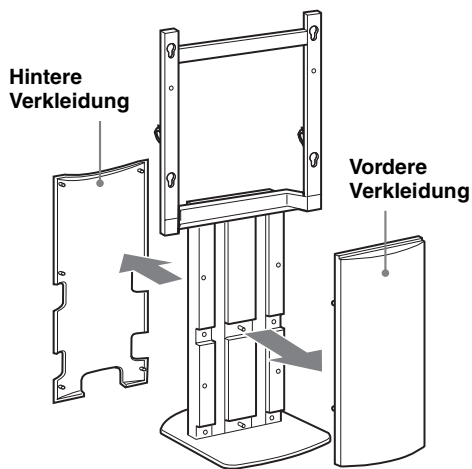

2 Montieren Sie die Mittelstütze am Rahmen.

Befestigen Sie die Mittelstütze mit den vier Schrauben am Rahmen.

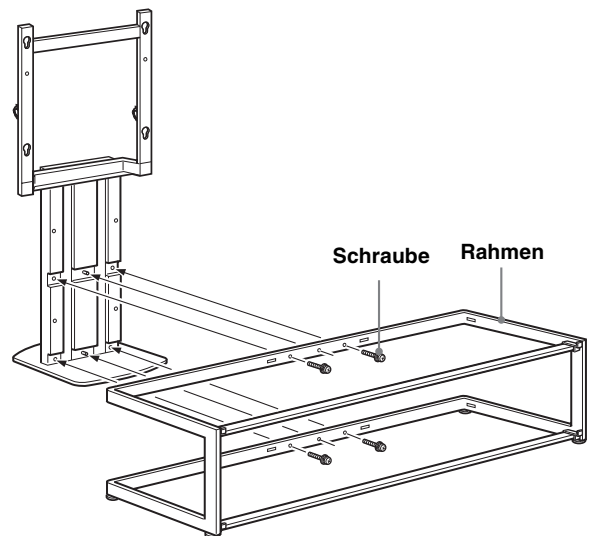

Hinweise

- Der Fernsehständer muss unbedingt von mindestens zwei Personen zusammengebaut werden.
- Befestigen Sie die Mittelstütze mit den vier Schrauben zunächst lose am Rahmen und ziehen Sie dann alle Schrauben ausreichend an.
- Wenn Sie einen elektrischen Schraubenzieher verwenden, stellen Sie ein Drehmoment von etwa 1,5 N·m {15 Kgf·cm} ein.

3 Bringen Sie wie in der Abbildung unten dargestellt die vordere Verkleidung an.

Hinweis

Überprüfen Sie vor dem Anbringen der vorderen Verkleidung, dass die vier Schrauben fest angezogen sind.

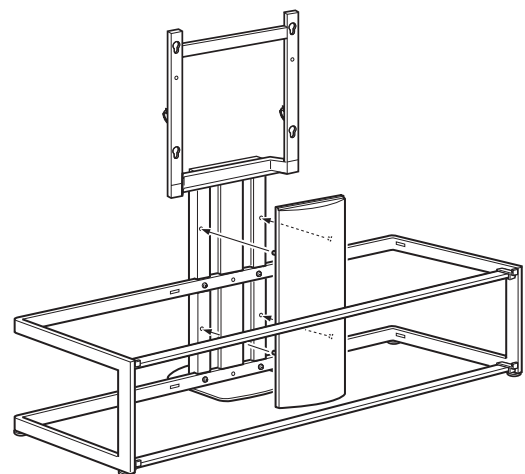

Montieren des Fernsehgeräts

1 Bereiten Sie die Installation des Fernsehgeräts vor.

Nehmen Sie gegebenenfalls den Tischständer ab und entfernen Sie die beiden Schrauben an der Rückseite des Fernsehgeräts. Erläuterungen dazu finden Sie in dem mit dem Fernsehgerät gelieferten Infoblatt.

2 Bringen Sie die vier Haken an der Rückseite des Fernsehgeräts an.

Legen Sie das Fernsehgerät mit dem Bildschirm nach unten auf eine stabile, mit einem Tuch bedeckte Arbeitsfläche.

Bringen Sie die vier Haken mit den vier Hakenschrauben an.

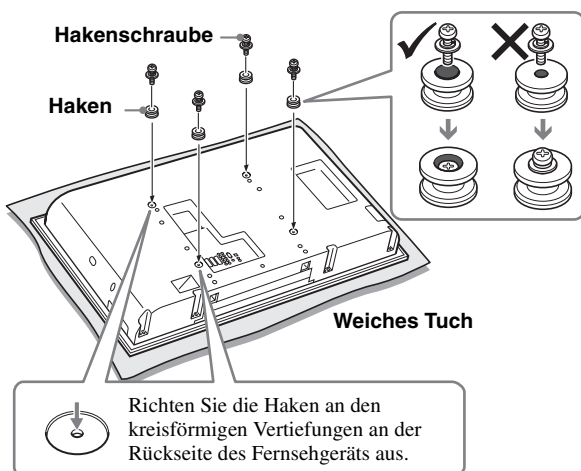

Hinweise

- Wenn Sie einen elektrischen Schraubenzieher verwenden, stellen Sie ein Drehmoment von etwa 2 N·m {20 Kgf·cm} ein.
- Verwenden Sie zum Anbringen der Haken auf keinen Fall andere als die mitgelieferten Schrauben (+PSW5 × L16).

3 Montieren Sie das Fernsehgerät am Fernsehständer.

- 1 Halten Sie das Fernsehgerät wie in der Abbildung unten dargestellt und setzen Sie die vier Haken an der Rückseite des Fernsehgeräts in den oberen Bereich der Aussparungen an der Mittelstütze ein. Vergewissern Sie sich, dass alle vier Haken fest in den vier Aussparungen sitzen.

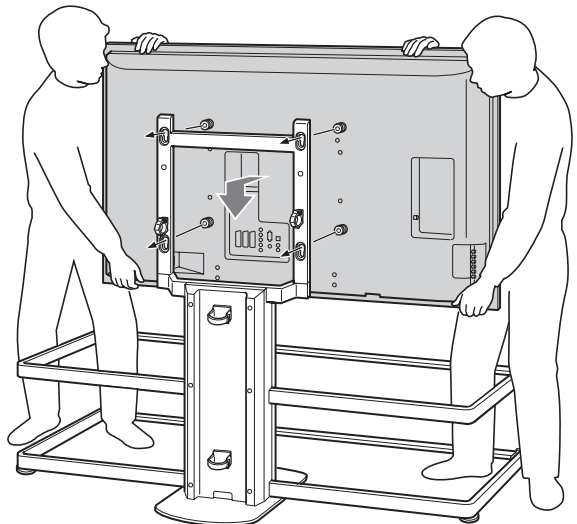

Hinweis

Achten Sie beim Montieren des Fernsehgeräts am Fernsehständer darauf, dass der Fernsehständer nicht umfällt.

- 2 Drücken Sie das Fernsehgerät gerade nach unten, damit die Haken wie in der Abbildung dargestellt fest im Fernsehständer sitzen.

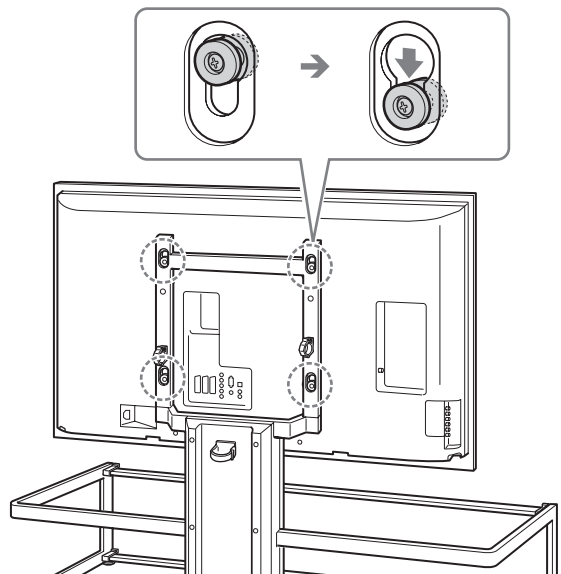

Hinweise

- Vergewissern Sie sich, dass die Haken fest in dem unteren Bereich der Aussparungen sitzen. Überprüfen Sie anschließend, ob das Fernsehgerät waagrecht ausgerichtet ist.
- Achten Sie darauf, den Fernsehständer beim Montieren des Fernsehgeräts nicht zu verschieben.

4 Sichern Sie das Fernsehgerät mit den beiden Verankerungsbolzen am Fernsehständer.

Ziehen Sie die Bolzen unbedingt mit einem Schraubenzieher an.

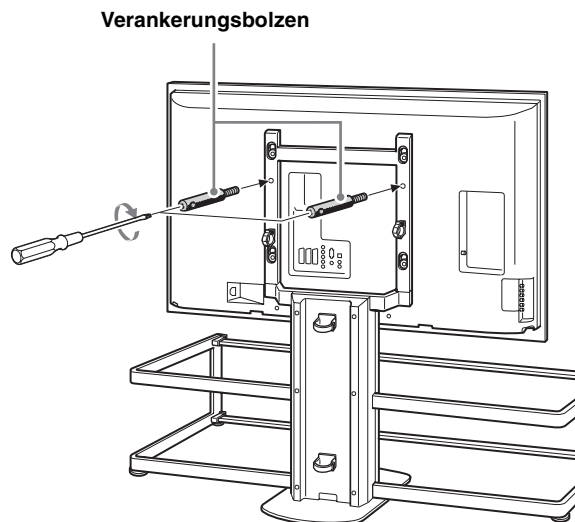

Hinweise

- Wenn das Fernsehgerät nicht mit den beiden Verankerungsbolzen gesichert wird, kann es herunterfallen und Verletzungen verursachen.
- Wenn Sie einen elektrischen Schraubenzieher verwenden, stellen Sie ein Drehmoment von etwa 1,5 N·m {15 Kgf·cm} ein.

Anbringen der Glasböden

1 Bringen Sie die acht Glasbodenträger am Rahmen an.

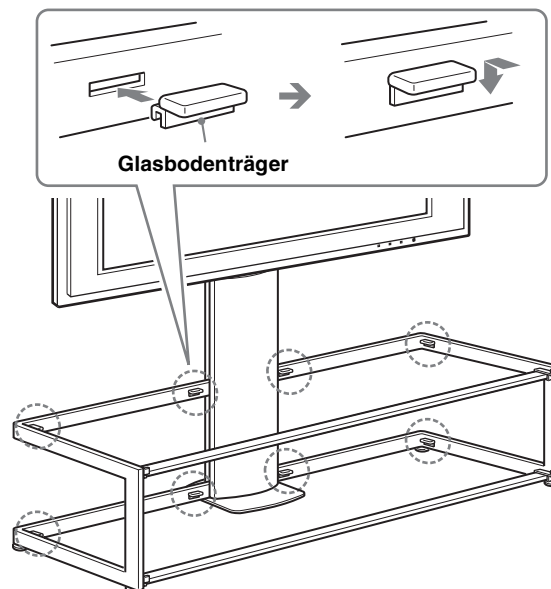

Hinweis

Setzen Sie die Glasbodenträger in die Aussparungen am Rahmen ein und vergewissern Sie sich, dass sie parallel und waagrecht ausgerichtet sind.

2 Bringen Sie zuerst den unteren und dann den oberen Glasboden an.

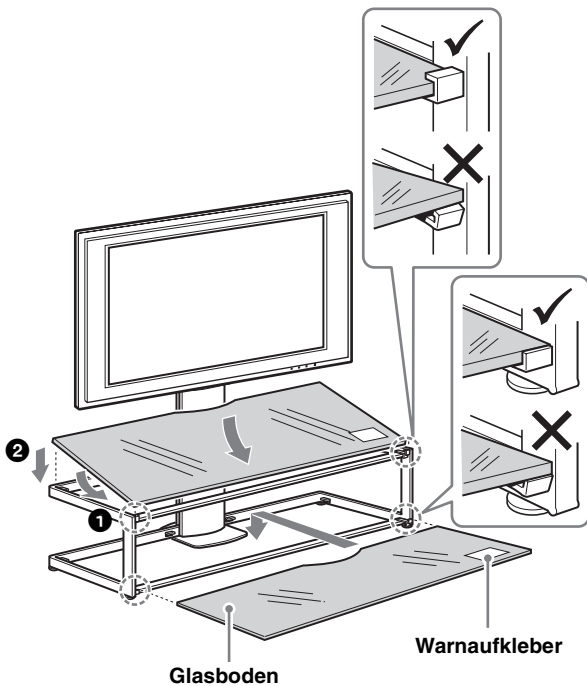

Hinweise

- Achten Sie beim Anbringen der Glasböden darauf, sich nicht die Finger zwischen dem Rahmen und den Glasböden einzuklemmen.
- Bringen Sie den Glasboden erst an, nachdem Sie das Fernsehgerät auf dem Fernsehständer montiert haben. Andernfalls stoßen Sie während der Montage möglicherweise mit dem Fernsehgerät gegen das Glas. Dies kann zu Schäden an den Geräten und zu Verletzungen führen.
- Wenn Sie die Glasböden am Fernsehständer anbringen, muss sich der Warnaufkleber wie in der Abbildung gezeigt vorne rechts befinden.

Anschließen der Kabel

1 Schließen Sie das Netzkabel und andere Kabel an das Fernsehgerät an.

Schließen Sie die Kabel an und führen Sie sie durch die Kabelhalter und dann an der Rückseite der Mittelstütze nach unten.

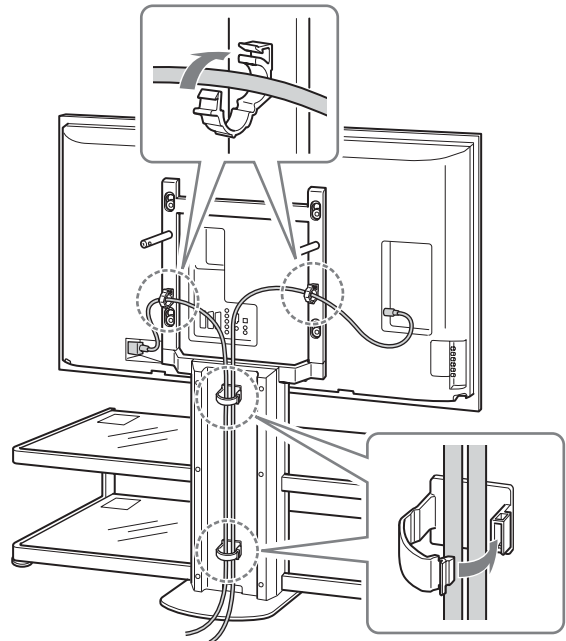

2 Bringen Sie die hintere Verkleidung an.

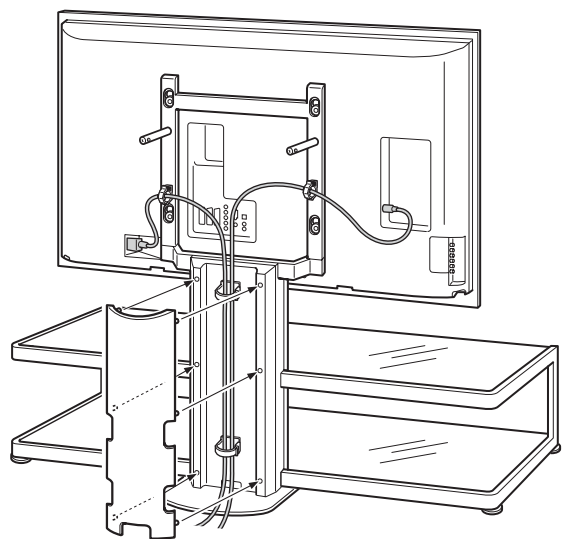

Sicherheitsmaßnahmen, um ein Kippen des Geräts zu verhindern

ACHTUNG

Ergreifen Sie unbedingt geeignete Maßnahmen, um ein Umkippen des Fernsehständers zu verhindern. Andernfalls kann das Fernsehgerät umkippen und Verletzungen verursachen. Verankern Sie das Fernsehgerät an einer Wand oder einem Pfeiler usw.

Halten Sie zu diesem Zweck eine starke handelsübliche Sicherungskette oder ein starkes handelsübliches Sicherungskabel sowie einen Maueranker bereit.

- 1 Bringen Sie den Maueranker an einer soliden Wand oder einem Pfeiler an.
- 2 Ziehen Sie die Sicherungskette oder das Sicherungskabel durch die beiden Ösen der Verankerungsbolzen und befestigen Sie dann das andere Ende der Kette oder des Kabels am Maueranker.

Starke Kette oder starkes Kabel

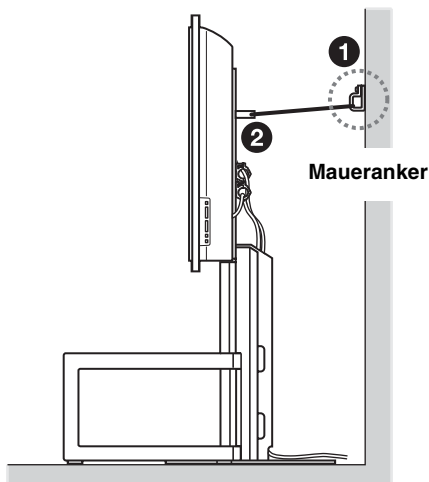
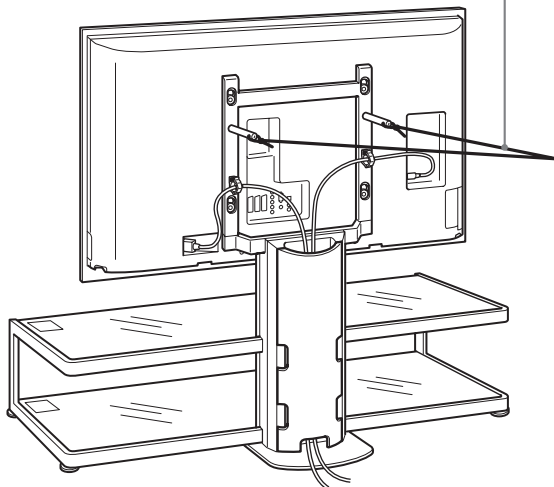

Technische Daten

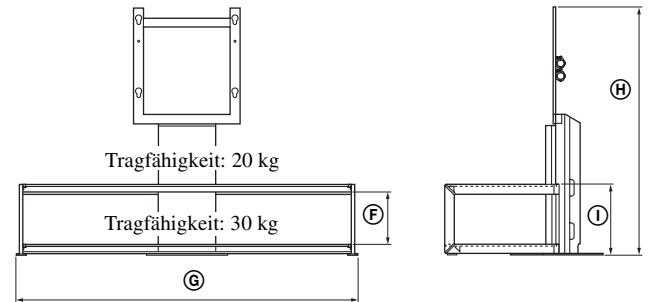
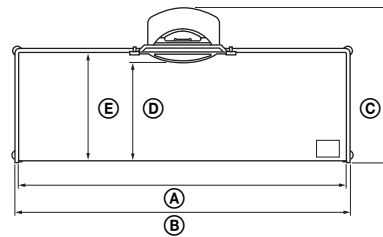

Hinweis zur Tragfähigkeit

Stellen Sie keine Geräte, die das Maximalgewicht überschreiten, auf die Glasböden. Andernfalls können sie brechen und Verletzungen verursachen.

Abmessungen: mm	Ⓐ	1.393
	Ⓑ	1.425
	Ⓒ	616
	Ⓓ	419
	Ⓔ	462
	Ⓕ	220
	Ⓖ	1.451
	Ⓗ	1.045
	Ⓘ	297
Gewicht:		48 kg

Änderungen, die dem technischen Fortschritt dienen, bleiben vorbehalten.

Complimenti per l'acquisto del presente prodotto.

Per i clienti

L'installazione del presente prodotto deve essere eseguita esclusivamente dal personale Sony qualificato, poiché richiede la presenza di almeno due persone, particolare attenzione, il rispetto delle norme di sicurezza e competenza.

ATTENZIONE

In caso di mancata osservanza delle precauzioni di sicurezza o di uso errato del prodotto, è possibile che si verifichino ferite gravi o incendi.

Nel presente manuale delle istruzioni, vengono descritte le modalità d'uso del prodotto e importanti precauzioni necessarie per evitare incidenti. Assicurarsi di leggere attentamente il presente manuale e di utilizzare il prodotto in modo corretto. Conservare il presente manuale per eventuali riferimenti futuri.

Per gli installatori Sony

L'installazione del televisore richiede la presenza di due persone, particolare attenzione e competenza. Durante l'installazione del televisore, consultare attentamente il presente manuale. Sony non può essere ritenuta responsabile per eventuali incidenti o danni causati da un uso o un'installazione errati. Dopo l'installazione, consegnare il presente manuale al cliente.

Informazioni sulla sicurezza

Sebbene i prodotti Sony siano progettati per essere sicuri, è possibile che se il prodotto viene utilizzato in modo errato si verifichino ferite gravi dovute a incendi o scosse elettriche oppure al capovolgimento o alla caduta del prodotto stesso. Per evitare incidenti, assicurarsi di osservare le precauzioni per la sicurezza.

AVVERTIMENTO

Il presente supporto per televisore è destinato esclusivamente all'uso con i seguenti prodotti. L'utilizzo con altri apparecchi può provocare instabilità che possono essere causa di lesioni personali.

Prodotti specificati (maggio 2006)

Televisore a colori LCD	KDL-46X2000
-------------------------	-------------

Per altri televisori, consultare i rispettivi manuali d'uso per verificare se è possibile utilizzare il presente supporto per televisore.

ATTENZIONE

Se le precauzioni riportate di seguito non vengono rispettate, è possibile procurarsi ferite gravi o mortali a causa di incendi o scosse elettriche oppure in seguito al capovolgimento o alla caduta del prodotto.

L'installazione del presente prodotto deve essere eseguita esclusivamente da personale Sony qualificato.

L'installazione da parte di altre persone non qualificate può provocare gravi lesioni, perché il televisore e il supporto per televisore sono molto pesanti.

Assicurarsi di prendere le dovute precauzioni in modo che il supporto per televisore non si capovolga.

Diversamente, è possibile che il televisore si capovolga causando ferite. Fissare saldamente il televisore a una parete, colonna e simili onde evitare che si capovolga.

Assicurarsi di installare il supporto per televisore su un pavimento solido e piano.

Non installare il supporto per televisore in modo che penda da un lato, onde evitare che il supporto per televisore stesso si capovolga o che il televisore cada causando ferite. Se il supporto per televisore viene installato su una superficie morbida quale un tappeto, prima appoggiarvi sopra un pannello.

Non utilizzare un supporto per televisore danneggiato.

Non utilizzare il supporto per televisore se presenta delle incrinature. Diversamente, è possibile che il vetro si rompa e che il televisore cada oppure che il supporto si capovolga causando ferite.

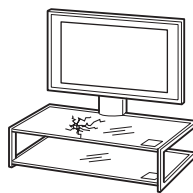

Supporto per televisore incrinato

Non appoggiarsi né aggrapparsi al televisore quando è installato sul supporto per televisore.

Il supporto per televisore potrebbe capovolgersi, oppure il televisore potrebbe cadere causando ferite gravi o mortali.



Impedire ai bambini di salire sul supporto per televisore o di arrampicarsi sui ripiani.

Se i bambini si arrampicano sul supporto per televisore o giocano tra i ripiani, potrebbero subire lesioni gravi o mortali causate dalla rottura del vetro, dal rovesciamento del supporto per televisore o dalla caduta del televisore stesso.



Non salire sul supporto per televisore.

Si potrebbe cadere oppure rompere il vetro e provocare delle lesioni.

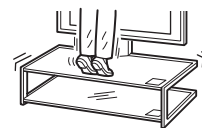

Non coprire la presa di ventilazione del televisore.

Se la presa di ventilazione viene coperta, ad esempio con un panno e simili, il televisore potrebbe surriscaldarsi provocando incendi.



Evitare che il cavo di alimentazione o il cavo di collegamento rimangano incastrati.

- Durante l'installazione del televisore sul supporto per televisore, evitare che il cavo di alimentazione o il cavo di collegamento rimangano incastrati. Se tali cavi vengono danneggiati, è possibile che si verifichino incendi o scosse elettriche.
- Durante il trasporto del supporto per televisore, non camminare sul cavo di alimentazione o sul cavo di collegamento. Diversamente, tali cavi potrebbero danneggiarsi e causare incendi o scosse elettriche.

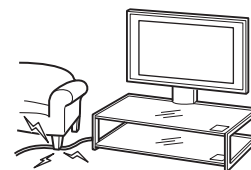

Evitare di inciampare sul cavo di alimentazione o sui cavi di collegamento.

Si potrebbe cadere oppure provocare il rovesciamento del supporto per televisore e causare lesioni.



Non spostare il supporto per televisore quando il televisore è collegato o in presenza di dispositivi collegati all'interno.

Se si sposta il supporto per televisore insieme al televisore, si potrebbero subire lesioni alla schiena, oppure il supporto per televisore potrebbe rovesciarsi e provocare gravi lesioni. Anche i dispositivi collegati all'interno potrebbero cadere provocando la rottura del ripiano in vetro o altri danni alla proprietà.

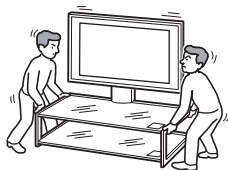

AVVERTIMENTO

Se le precauzioni riportate di seguito non vengono rispettate, è possibile causare ferite o danni a oggetti.

Non installare apparecchi diversi da quelli specificati.

- Il presente supporto per televisore è stato progettato per essere utilizzato esclusivamente con i prodotti specificati. Se vengono installati apparecchi diversi da quelli specificati, è possibile che cadano o si rompano, causando ferite.
- Non collocare oggetti quali vasi, ceramiche e così via sul supporto per televisore.
- Non apportare modifiche al supporto per televisore.
- Non collocare oggetti caldi sul supporto per televisore. Il calore potrebbe provocare lo scolorimento o la deformazione del supporto per televisore.
- Non collocare sul supporto per televisore oggetti che potrebbero danneggiare il vetro.

Assicurarsi di fissare saldamente il televisore.

Fissare il televisore al supporto per televisore utilizzando i dispositivi di ancoraggio in dotazione. Se il televisore non viene installato in modo saldo, è possibile che cada oppure che il supporto per televisore si capovolga causando ferite.

Non applicare pressione eccessiva sul vetro, né sottoporlo ad urti di alcun genere.

Durante l'installazione del televisore, non applicare pressione eccessiva sul supporto per televisore con le mani. Non colpire il supporto per televisore con oggetti quali un cacciavite e simili, onde evitare che il vetro si rompa causando ferite.

Durante il trasporto del supporto per televisore

Se il supporto per televisore viene spostato da una sola persona o senza osservare le procedure corrette, è possibile procurarsi ferite. Per evitare tale problema, assicurarsi di seguire le precauzioni riportate di seguito.

- Assicurarsi che il supporto per televisore venga trasportato da almeno due persone e solo dopo avere rimosso il televisore, i dispositivi collegati e i ripiani in vetro.
- Non trascinare il supporto per televisore. Le parti di base del supporto per televisore potrebbero staccarsi e danneggiare il pavimento.
- Prestare attenzione a non schiacciarsi le mani o i piedi sotto la lastra inferiore.
- Durante il trasporto del supporto per televisore, non afferrare il ripiano di vetro.

Non sottoporre il vetro ad urti eccessivi.

Sebbene il presente supporto per televisore sia costruito in vetro temperato, occorre maneggiarlo con cura. Se il vetro si rompe, i frammenti potrebbero causare ferite. Osservare pertanto le precauzioni riportate di seguito.

- Non colpire il vetro né lasciarvi cadere sopra oggetti appuntiti. Evitare urti eccessivi.
- Non graffiare né colpire il vetro con oggetti appuntiti.
- Non urtare gli spigoli del vetro con oggetti pesanti, quale un aspirapolvere.

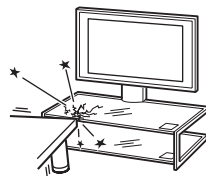
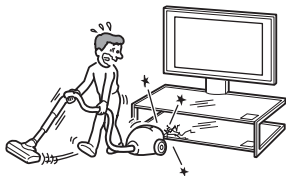

Nota sulla capacità di carico

Non collocare dispositivi che superino il peso massimo di ogni ripiano, come indicato nell'illustrazione.

Diversamente, i ripiani potrebbero rompersi.

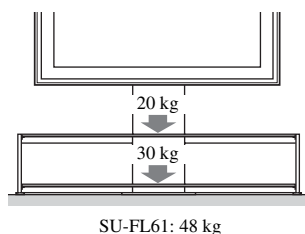

Note sull'installazione

- Durante il montaggio, stendere il materiale di imballaggio sul pavimento per evitare danni al pavimento stesso.
- Installare il supporto per televisore su un pavimento solido e piano. Non installare il supporto per televisore in posizione angolata o in pendenza. Onde evitare quanto riportato sopra, osservare le seguenti precauzioni.
 - Se il supporto per televisore viene installato su una superficie morbida quale un tappeto, prima appoggiarvi sopra un pannello.
 - Non installare il supporto per televisore in luoghi soggetti a luce solare diretta o in prossimità di impianti di riscaldamento.
 - Non installare il supporto per televisore in luoghi soggetti a temperature elevate o umidi né in esterni.

Nota sull'uso

Per mantenere pulito il supporto per televisore, pulirlo periodicamente con un panno morbido asciutto. Rimuovere le macchie persistenti con un panno leggermente inumidito con un detergente diluito. Quindi, asciugare l'area con un panno morbido asciutto. Non utilizzare sostanze chimiche, quali solventi o benzene, onde evitare di danneggiare la finitura del supporto per televisore.

Per gli installatori Sony

Assicurarsi di leggere attentamente le precauzioni per la sicurezza precedentemente descritte e di prestare particolare attenzione durante l'installazione, la manutenzione, i controlli e le riparazioni del presente prodotto.

Assicurarsi che l'installazione venga eseguita da almeno due persone.

Assicurarsi che l'installazione del televisore sul supporto per televisore venga eseguita da almeno due persone. Se l'installazione viene eseguita da una sola persona, è possibile causare incidenti o ferite. Assicurarsi che durante l'installazione non vi siano bambini presenti.

Assicurarsi che il supporto per televisore venga montato saldamente seguendo le istruzioni.

Se una vite non viene serrata in modo saldo, o è allentata, il supporto per televisore potrebbe rovesciarsi, provocando danni o lesioni personali.









Prestare attenzione a non ferirsi le mani o le dita durante l'installazione.

Prestare attenzione a non ferirsi le mani o le dita durante il montaggio del supporto per televisore e l'installazione del televisore.

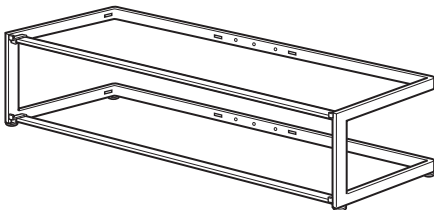
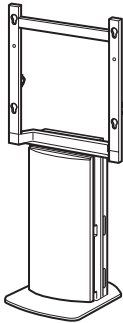
Assicurarsi che il televisore venga installato saldamente seguendo le istruzioni.

Serrare saldamente le viti. Se il televisore non viene fissato correttamente, è possibile che cada causando ferite.

Controllo dei componenti

Nome	Quantità
Telaio 	1
Colonna centrale 	1
Ripiano in vetro 	2
Supporto per ripiano in vetro 	8
Gancio 	4
Vite del gancio (+PSW5 × L16) 	4
Vite (+PSW5 × L25) 	4
Dispositivo di ancoraggio 	2

Prima di procedere al montaggio, assicurarsi di disporre di un cacciavite Phillips compatibile con le viti di cui sopra.

Montaggio del supporto per televisore

ATTENZIONE

Se il cavo di alimentazione rimane incastrato sotto o tra le parti dell'apparecchio, è possibile che si verifichino cortocircuiti o scosse elettriche. Prestare attenzione a non inciampare nel cavo di alimentazione o nel cavo di collegamento, onde evitare che il supporto per televisore si capovolga o causi ferite.

Stabilire la posizione di installazione e collocarvi il supporto per televisore prima di installare il televisore.

Poiché il televisore è pesante, si consiglia di stabilire la posizione di installazione e di collocarvi il supporto per televisore prima di installare il televisore.

1 Staccare dalla colonna centrale i pannelli anteriore e posteriore di supporto della colonna.

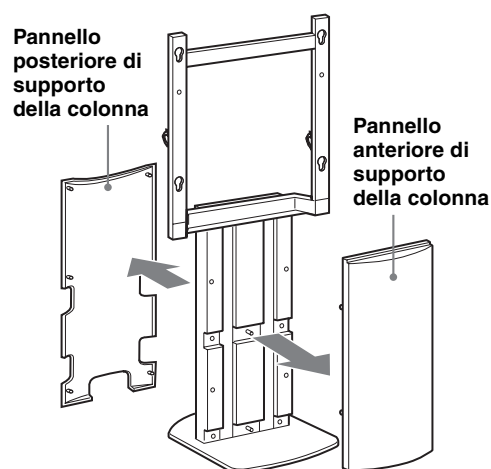

2 Fissare la colonna centrale al telaio.

Fissare la colonna centrale al telaio con le quattro viti.

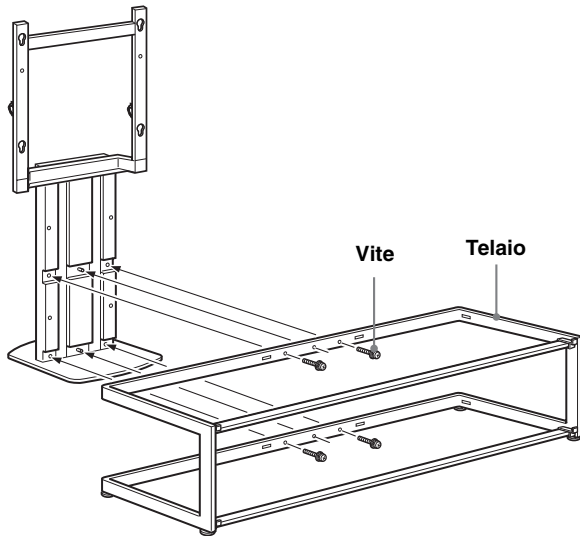

Note

- Assicurarsi che il montaggio del supporto per televisore venga eseguito da almeno due persone.
- Fissare la colonna centrale al telaio con le quattro viti, quindi serrare le viti.
- Se si utilizza un cacciavite elettrico, la coppia deve essere pari a circa 1,5 N·m {15 Kgf·cm}.

3 Posizionare il pannello anteriore di supporto della colonna come illustrato.

Nota

Prima di fissare il pannello anteriore di supporto della colonna, verificare che le quattro viti siano serrate in modo saldo.

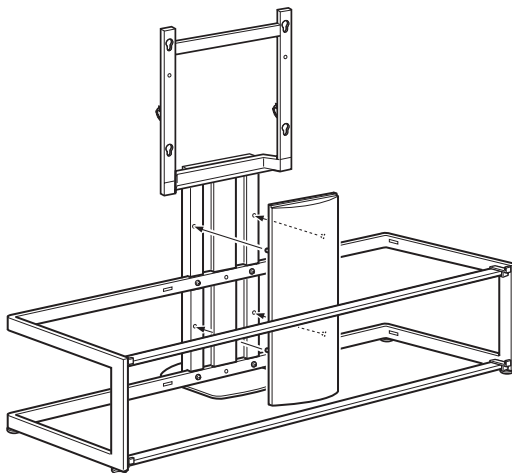

Installazione del televisore

1 Preparazione all'installazione del televisore.

Staccare il supporto da tavolo (se montato) e togliere le due viti presenti nella parte posteriore del televisore. Per informazioni consultare l'opuscolo fornito con il televisore.

2 Fissare i quattro ganci sulla parte posteriore del televisore.

Posizionare il televisore, con lo schermo rivolto verso il basso, su una superficie stabile coperta da un panno morbido.

Fissare i quattro ganci con le quattro viti del gancio.

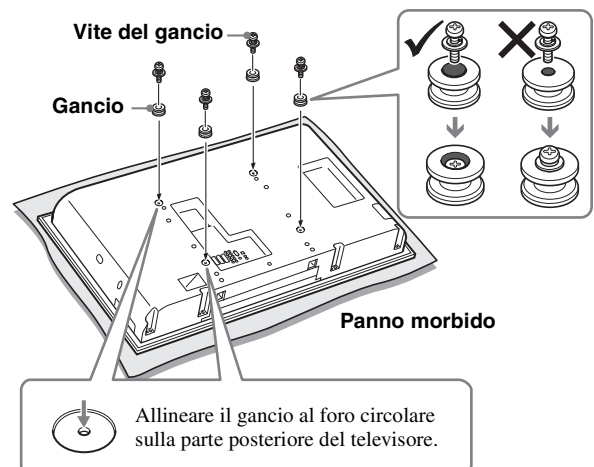

Note

- Se si utilizza un cacciavite elettrico, la coppia deve essere pari a circa 2 N·m {20 Kgf·cm}.
- Non utilizzare viti diverse da quelle in dotazione (+PSW5 × L16) per il fissaggio dei ganci.

3 Fissare il televisore al supporto per televisore.

- 1 Sollevare il televisore come di seguito mostrato e inserire i quattro ganci presenti sul retro del televisore nella parte superiore dei fori della colonna centrale. Controllare che tutti e quattro i ganci siano saldamente fissati nei quattro fori.

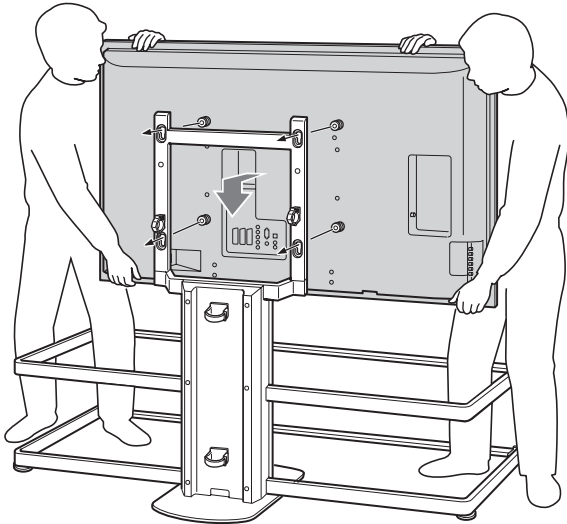

Nota

Fare attenzione a non rovesciare il supporto per televisore durante il fissaggio del televisore al supporto per televisore.

- 2 Spingere il televisore verso il basso per sistemare saldamente i ganci nel supporto del televisore, come illustrato.

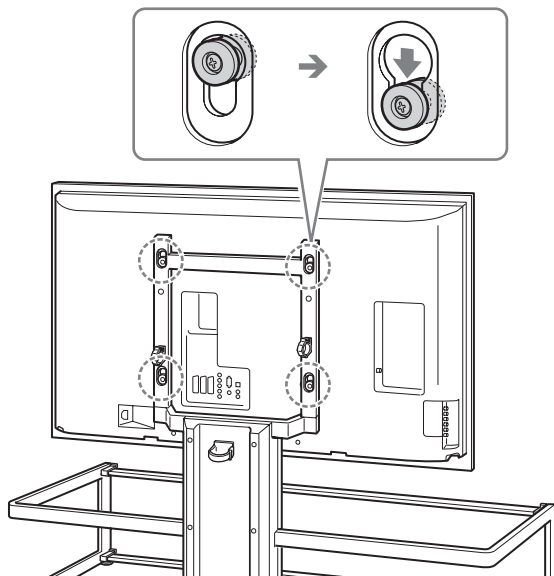

Note

- Controllare che i ganci siano ben sistemati all'estremità in basso dei fori e accertarsi che il televisore sia ben allineato.
- Evitare di spostare il supporto del televisore durante il fissaggio del televisore.

4 Fissare il televisore al supporto per televisore utilizzando i due dispositivi di ancoraggio.

Serrare con cura i dispositivi con un cacciavite.

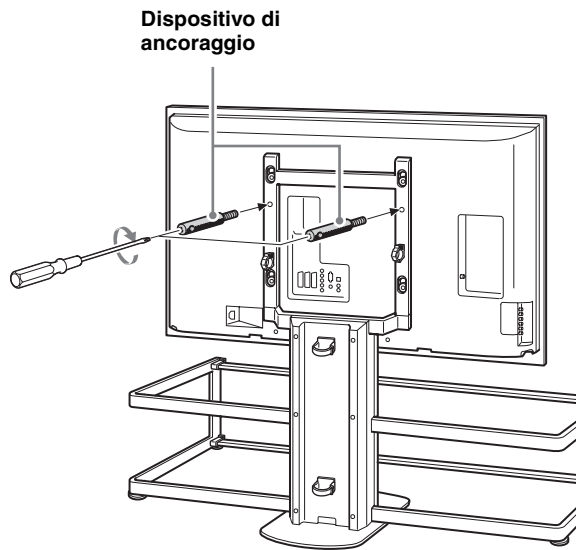

Note

- Il televisore potrebbe cadere, provocando lesioni personali, se non si utilizzano i dispositivi di ancoraggio per fissare il televisore.
- Se si utilizza un cacciavite elettrico, la coppia deve essere pari a circa 1,5 N·m {15 Kgf·cm}.

Fissaggio dei ripiani in vetro

1 Fissare gli otto supporti per i ripiani in vetro al telaio.

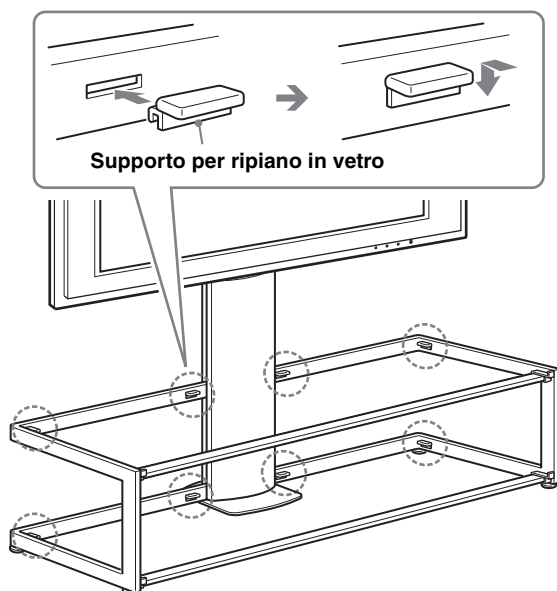

Nota

Inserire i supporti del ripiano in vetro nei fori del telaio e controllare che siano paralleli e ben centrati.

2 Installare prima il ripiano in vetro inferiore, poi installare il ripiano in vetro superiore.

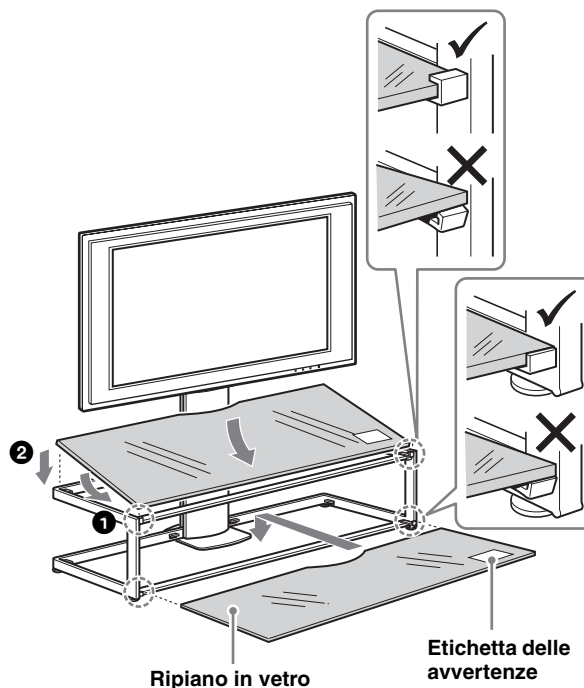

Note

- Fare attenzione a non ferirsi le dita tra il telaio e i ripiani in vetro durante il montaggio dei ripiani in vetro.
- Inserire il ripiano in vetro dopo avere installato il televisore sul supporto per televisore. Diversamente, è possibile colpire il vetro con il televisore durante l'installazione, causando danni al prodotto o ferite alle persone.
- Fissare i ripiani in vetro sul supporto per televisore tenendo l'etichetta delle "avvertenze" nella parte anteriore destra, come illustrato.

Collegamento dei cavi

1 Collegare il cavo di alimentazione e gli altri cavi al televisore.

Collegare i cavi facendoli passare attraverso i fermacavo passando lungo la parte posteriore della colonna centrale.

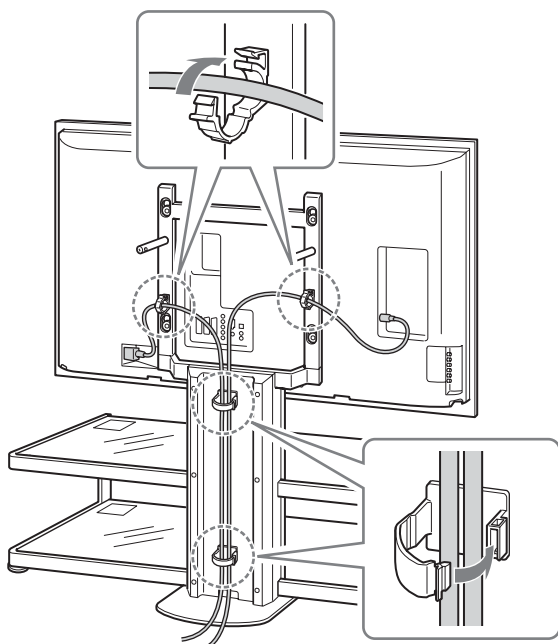

2 Fissare il pannello posteriore di supporto della colonna.

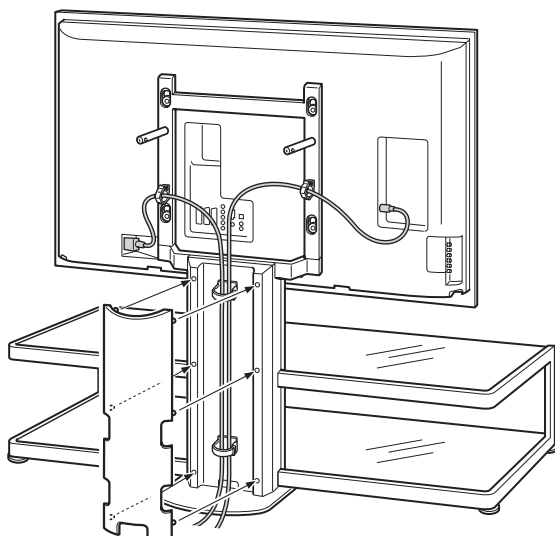

Misure di sicurezza per evitare che il supporto si capovolga

ATTENZIONE

Prendere le opportune precauzioni per evitare il rovesciamento del supporto per televisore; diversamente, il televisore potrebbe rovesciarsi e provocare lesioni personali. Ancorare il televisore a una parete, a un pilastro e così via.

A questo scopo, preparare una catena o una corda robusta del tipo disponibile in commercio e una staffa di ancoraggio a parete.

- 1 Fissare la staffa di ancoraggio a parete a un pilastro o a una parete robusti.
- 2 Inserire la corda o la catena in entrambi i fori dei dispositivi di ancoraggio, quindi serrare l'altro capo della corda o della catena alla staffa di ancoraggio a parete.

Catena o corda robusta

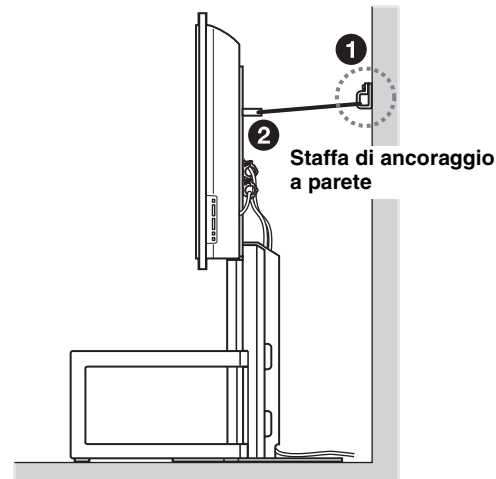
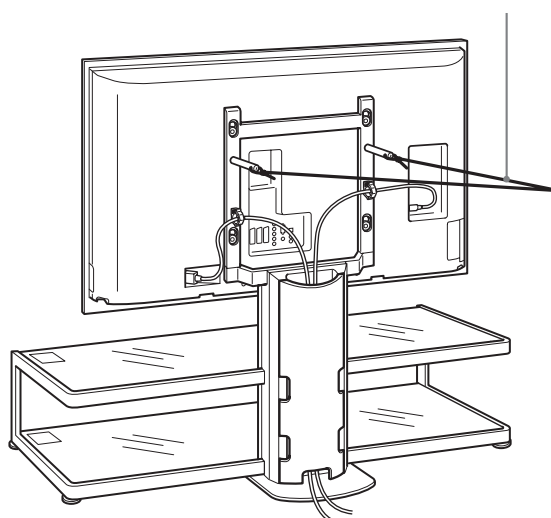

Caratteristiche tecniche

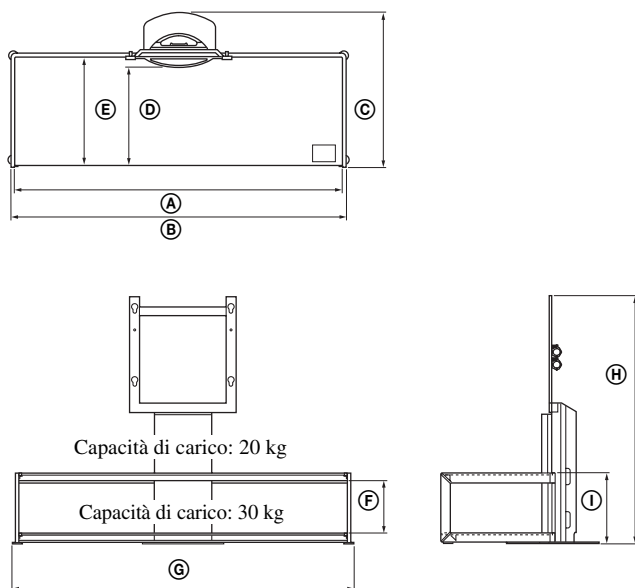

Nota sulla capacità di carico

Non collocare oggetti che superino il peso massimo sui ripiani di vetro; diversamente, potrebbero rompersi e provocare lesioni.

Dimensioni: mm	Ⓐ	1.393
	Ⓑ	1.425
	Ⓒ	616
	Ⓓ	419
	Ⓔ	462
	Ⓕ	220
	Ⓖ	1.451
	Ⓗ	1.045
	Ⓘ	297
Peso:		48 kg

Il design e le caratteristiche tecniche sono soggetti a modifiche senza preavviso.

Σας ευχαριστούμε που αγοράσατε αυτό το προϊόν.

Για τους πελάτες

Το προϊόν αυτό πρέπει να τοποθετηθεί μόνο από εκπαιδευμένους αντιπρόσωπους σέρβις της Sony καθώς απαιτούνται τουλάχιστον δύο άτομα, ιδιαίτερη προσοχή, ασφάλεια και τεχνική.

ΠΡΟΕΙΔΟΠΟΙΗΣΗ

Εάν δεν ληφθούν οι προφυλάξεις για την ασφάλεια ή το προϊόν χρησιμοποιηθεί με λανθασμένο τρόπο, ενδέχεται να προκληθεί σοβαρός τραυματισμός ή πυρκαγιά.

Στο παρόν εγχειρίδιο οδηγιών παρουσιάζεται ο σωστός τρόπος χειρισμού του προϊόντος, καθώς και σημαντικές προφυλάξεις, οι οποίες είναι απαραίτητες για την αποφυγή ατυχημάτων. Διαβάστε προσεκτικά το εγχειρίδιο αυτό και χρησιμοποιήστε σωστά το προϊόν. Φυλάξτε το παρόν εγχειρίδιο για μελλοντική χρήση.

Για τους αντιπροσώπους της Sony

Η εγκατάσταση της τηλεόρασης πρέπει να γίνεται από δύο άτομα, ιδιαίτερη προσοχή και τεχνική. Κατά την τοποθέτηση της τηλεόρασης, ανατρέξτε στο παρόν εγχειρίδιο, ακολουθώντας προσεκτικά τις οδηγίες. Η Sony δεν αναλαμβάνει καμία ευθύνη για τυχόν ατύχημα ή ζημιά που ενδέχεται να προκληθεί από λανθασμένους χειρισμούς ή μη κατάλληλη τοποθέτηση. Μετά την τοποθέτηση, παρακαλούμε να παραδώσετε το παρόν εγχειρίδιο οδηγιών στους πελάτες.

Ασφάλεια

Τα προϊόντα της Sony σχεδιάζονται με γνώμονα την ασφάλεια. Σε περίπτωση λανθασμένου χειρισμού ενδέχεται να προκληθεί σοβαρός τραυματισμός λόγω πυρκαγιάς, ηλεκτροπληξίας, ανατροπής ή πτώσης του προϊόντος. Για να αποφύγετε τέτοιου είδους ατυχήματα, βεβαιωθείτε ότι λαμβάνονται οι προφυλάξεις ασφαλείας.

ΠΡΟΣΟΧΗ

Η βάση αυτή της τηλεόρασης προορίζεται για χρήση μόνο με τα ακόλουθα προϊόντα. Η χρήση με άλλες συσκευές δύναται να προκαλέσει αστάθεια με αποτέλεσμα πιθανό τραυματισμό.

Συμβατά προϊόντα (από Μάιο 2006)

Έγχρωμη τηλεόραση LCD (οθόνης υγρών κρυστάλλων)	KDL-46X2000
---	-------------

Για τα υπόλοιπα μοντέλα τηλεοράσεων, ανατρέξτε στις οδηγίες χρήσης που τα συνοδεύουν προκειμένου να ελέγξετε εάν είναι δυνατόν να χρησιμοποιηθεί η παρούσα βάση της τηλεόρασης.

ΠΡΟΕΙΔΟΠΟΙΗΣΗ

Εάν δεν ληφθούν οι ακόλουθες προφυλάξεις, ενδέχεται να προκληθεί σοβαρός τραυματισμός ή θάνατος λόγω πυρκαγιάς, ηλεκτροπληξίας, ανατροπής ή πτώσης του προϊόντος.

Το προϊόν αυτό πρέπει να τοποθετηθεί μόνο από εκπαιδευμένους αντιπροσώπους σέρβις της Sony.

Εάν η τοποθέτηση πραγματοποιηθεί από μη εκπαιδευμένο προσωπικό, ενδέχεται το μεγάλο βάρος της τηλεόρασης και της βάσης της τηλεόρασης να προκαλέσει σοβαρό τραυματισμό.

Βεβαιωθείτε ότι έχετε λάβει τα απαραίτητα μέτρα ώστε να αποτραπεί η πτώση της βάσης της τηλεόρασης.

Σε αντίθετη περίπτωση, ενδέχεται να ανατραπεί η τηλεόραση με συνέπεια τραυματισμούς. Για να αποτρέψετε ενδεχόμενη ανατροπή της τηλεόρασης, στερεώστε την στον τοίχο, σε κάποια κολώνα κ.λπ.

Τοποθετήστε τη βάση της τηλεόρασης σε στέρεο και επίπεδο δάπεδο.

Μην τοποθετείτε τη βάση της τηλεόρασης με τέτοιο τρόπο ώστε να κλίνει προς μία κατεύθυνση. Σε μια τέτοια περίπτωση, ενδέχεται να προκληθεί ανατροπή της βάσης της τηλεόρασης ή πτώση της τηλεόρασης. Επίσης υπάρχει πιθανότητα τραυματισμού. Εάν θέλετε να τοποθετήσετε τη βάση της τηλεόρασης πάνω σε μια μαλακή επιφάνεια όπως σε χαλί ή μοκέτα, τοποθετήστε πρώτα στο συγκεκριμένο σημείο ένα πλατύ κομμάτι ξύλου.

Μην χρησιμοποιείτε ραγισμένη βάση τηλεόρασης.

Μην χρησιμοποιείτε τη βάση της τηλεόρασης στην περίπτωση που εμφανιστούν σε αυτή ρωγμές. Το γυαλί ενδέχεται να σπάσει με αποτέλεσμα την πτώση της τηλεόρασης ή την ανατροπή της βάσης της τηλεόρασης. Επίσης υπάρχει πιθανότητα τραυματισμού.

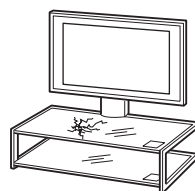

Ραγισμένη βάση της τηλεόρασης

Μην στηρίζετε και μη κρατιέστε από την τηλεόραση όταν είναι προσαρτημένη στη βάση της τηλεόρασης.

Η βάση της τηλεόρασης ενδέχεται να ανατραπεί ή η τηλεόραση να πέσει με συνέπεια σοβαρούς τραυματισμούς ή θάνατο.



Μην επιτρέπετε στα παιδιά να σκαρφαλώνουν στη βάση της τηλεόρασης ή να χώνονται ανάμεσα στα ράφια.

Αν τα παιδιά σκαρφαλώνουν στη βάση της τηλεόρασης ή μπαίνουν ανάμεσα στα ράφια, μπορεί να προκληθεί σοβαρός τραυματισμός ή θάνατος από θραύση του γυαλιού, ανατροπή της βάσης της τηλεόρασης ή πτώση της τηλεόρασης.



Μην πατάτε πάνω στη βάση της τηλεόρασης.

Μπορεί να πέσετε, ή να σπάσετε το γυαλί και να προκληθεί τραυματισμός.



Μην καλύπτετε την περιοχή εξαερισμού της τηλεόρασης.

Εάν καλύψετε την περιοχή εξαερισμού (με κάποιο πανί, κλπ.), ενδέχεται να αυξηθεί η θερμοκρασία στο εσωτερικό της οθόνης και να προκληθεί πυρκαγιά.



Αποφύγετε την άσκηση πιέσεων στο καλώδιο τροφοδοσίας ή στο καλώδιο σύνδεσης.

- Αποφύγετε την άσκηση πιέσεων στο καλώδιο τροφοδοσίας ή στο καλώδιο σύνδεσης κατά την τοποθέτηση της οθόνης επάνω στη βάση της τηλεόρασης. Σε περίπτωση καταστροφής του καλωδίου τροφοδοσίας ή του καλωδίου σύνδεσης, ενδέχεται να προκληθεί πυρκαγιά ή ηλεκτροπληξία.
- Κατά τη μεταφορά της βάσης της τηλεόρασης, μην πατάτε πάνω στο καλώδιο τροφοδοσίας ή στο καλώδιο σύνδεσης. Το καλώδιο τροφοδοσίας ή το καλώδιο σύνδεσης ενδέχεται να καταστραφούν, με συνέπεια την πρόκληση πυρκαγιάς ή ηλεκτροπληξίας.



Μην σκοντάφτετε πάνω στο καλώδιο τροφοδοσίας ή στα καλώδια σύνδεσης.

Μπορεί να πέσετε ή μπορεί να προκληθεί ανατροπή της βάσης της τηλεόρασης και τραυματισμός.

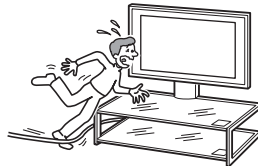

Μην μετακινείτε τη βάση της τηλεόρασης με την τηλεόραση προσαρτημένη ή με συνδεδεμένο εξοπλισμό στο εσωτερικό.

Αν μετακινείτε τη βάση της τηλεόρασης με την τηλεόραση προσαρτημένη, ενδέχεται να βλάψετε την πλάτη σας ή η βάση της τηλεόρασης ενδέχεται να ανατραπεί και να προκαλέσει σοβαρό τραυματισμό. Επίσης, οποιοσδήποτε εξοπλισμός που είναι συνδεδεμένος στο εσωτερικό ενδέχεται να πέσει προκαλώντας θραύση του γυάλινου ραφίου ή άλλη ζημιά στην περιουσία σας.

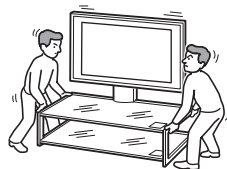

ΠΡΟΣΟΧΗ

Εάν δεν ληφθούν οι ακόλουθες προφυλάξεις, ενδέχεται να προκληθούν τραυματισμοί ή υλικές ζημιές.

Μην συνδέετε συσκευές διαφορετικές από τις καθορισμένες.

- Η παρούσα βάση της τηλεόρασης έχει σχεδιαστεί για να χρησιμοποιείται μόνο με τα καθορισμένα προϊόντα. Εάν συνδέσετε συσκευή διαφορετική από αυτήν που καθορίζεται, ενδέχεται να προκληθεί πτώση ή θραύση αυτής με συνέπεια τραυματισμούς ή υλικές ζημιές.
- Μην τοποθετείτε αντικείμενα όπως βάζα, κεραμικά, κτλ., πάνω στη βάση της τηλεόρασης.
- Μην τροποποιείτε τη βάση της τηλεόρασης.
- Μην τοποθετείτε τίποτε καυτό απευθείας πάνω στη βάση της τηλεόρασης. Η θερμοκρασία ενδέχεται να προκαλέσει αποχρωματισμό ή παραμόρφωση της βάσης της τηλεόρασης.
- Μην τοποθετείτε απευθείας πάνω στη βάση της τηλεόρασης οτιδήποτε μπορεί να προκαλέσει βλάβη στο γυαλί.

Βεβαιωθείτε ότι τοποθετήσατε την τηλεόραση με ασφάλεια.

Στερεώστε την τηλεόραση στη βάση της τηλεόρασης χρησιμοποιώντας τα παρεχόμενα προσαρτήματα στήριξης. Εάν η τηλεόραση δεν στερεωθεί με ασφάλεια, ενδέχεται να προκληθεί πτώση της ή ανατροπή της βάσης της τηλεόρασης με συνέπεια τραυματισμούς.

Μην στηρίζετε βάρος και μην εφαρμόζετε κρουστικά φορτία στο γυαλί.

Μην στηρίζετε με τα χέρια το βάρος σας στη βάση της τηλεόρασης, κατά την τοποθέτηση της τηλεόρασης. Προσέξτε να μην πέσουν στη βάση της τηλεόρασης βαριά αντικείμενα, όπως ένα κατσαβίδι κ.λπ., καθώς ενδέχεται το γυαλί να σπάσει με συνέπεια την πρόκληση τραυματισμού.

Κατά την μεταφορά της βάσης της τηλεόρασης

Αν προσπαθήσετε να μεταφέρετε τη βάση της τηλεόρασης μόνος, ή χωρίς να τηρείτε τις σωστές διαδικασίες, ενδέχεται να προκληθεί τραυματισμός. Πια να αποφύγετε κάτι τέτοιο, βεβαιωθείτε ότι ακολουθείτε τις συμβουλές που παρέχονται παρακάτω.

- Βεβαιωθείτε ότι δύο ή περισσότερα άτομα μεταφέρουν τη βάση της τηλεόρασης και μόνο αφού αφαιρέσουν την τηλεόραση, τον συνδεδεμένο εξοπλισμό και τα γυάλινα ράφια.

- Μην σύρετε τη βάση της τηλεόρασης. Τα τμήματα βάσης της τηλεόρασης ενδέχεται να αποκολληθούν και να προκαλέσουν βλάβη στο δάπεδο.
- Προσέξτε να μην τραυματίσετε τα χέρια ή τα πόδια σας κάτω από το δίσκο της βάσης.
- Κατά τη μεταφορά, μην κρατάτε τη βάση της τηλεόρασης από το γυάλινο ράφι.

Μην υποβάλλετε το γυαλί σε υπερβολικούς κραδασμούς.

Αν και η παρούσα βάση της τηλεόρασης είναι κατασκευασμένη από σκληρυμένο γυαλί, θα πρέπει ωστόσο να επιδεικνύεται προσοχή. Σε περίπτωση θραύσης του γυαλιού, τα θραύσματα ενδέχεται να προκαλέσουν τραυματισμούς. Για το λόγο αυτό τηρήστε τις ακόλουθες προφυλάξεις.

- Μην χτυπάτε το γυαλί και μην αφήνετε να πέσουν αιχμηρά αντικείμενα πάνω στο γυαλί. Αποφύγετε τους υπερβολικούς κραδασμούς.
- Μην προκαλείτε εκδορές και μην ακουμπάτε με αιχμηρά αντικείμενα το γυαλί.
- Μην επιτρέπετε σε σκληρά αντικείμενα όπως ηλεκτρικές σκούπες, να ασκούν πίεση στις άκρες του γυαλιού.

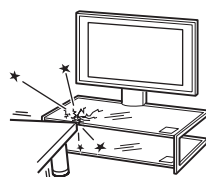
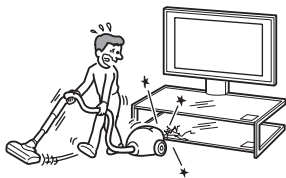

- Μην τοποθετείτε τη βάση της τηλεόρασης σε σημείο εκτεθειμένο στο ηλιακό φως ή κοντά σε καλοριφέρ.
- Μην τοποθετείτε τη βάση της τηλεόρασης σε ζεστά ή υγρά μέρη ή σε εξωτερικούς χώρους.

Παρατηρήσεις σχετικά με τη χρήση

Καθαρίζετε τη βάση της τηλεόρασης περιστασιακά με ένα στεγνό και μαλακό πανί. Για να απομακρύνετε επίμονους ρυτίδες, χρησιμοποιήστε ένα πανί βρεγμένο με αραιωμένο απορρυπαντικό. Στη συνέχεια, σκουπίστε την περιοχή με ένα στεγνό, μαλακό πανί. Μην χρησιμοποιείτε διαλυτικά, όπως για παράδειγμα νέφτι ή βενζίνη, καθώς ενδέχεται η επιφάνεια της βάσης της τηλεόρασης να καταστραφεί.

Για τους αντιπροσώπους της Sony

Διαβάστε προσεκτικά τις προφυλάξεις ασφαλείας που περιγράφονται προηγουμένως και τηρήστε τα μέτρα ασφαλείας κατά τη διάρκεια της τοποθέτησης, της συντήρησης, του ελέγχου και της επισκευής του συγκεκριμένου προϊόντος.

Σημείωση για τη φέρουσα ικανότητα

Μην τοποθετείτε εξοπλισμό που υπερβαίνει το μέγιστο βάρος για κάθε ράφι, όπως φαίνεται στην εικόνα. Αλλιώς, τα ράφια ενδέχεται να σπάσουν.

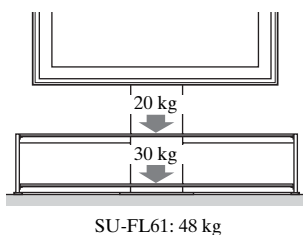

Βεβαιωθείτε ότι η τοποθέτηση πραγματοποιείται από δύο ή περισσότερα άτομα.

Βεβαιωθείτε ότι η τοποθέτηση της τηλεόρασης πάνω στη βάση της τηλεόρασης πραγματοποιείται από δύο ή περισσότερα άτομα. Εάν η τοποθέτηση πραγματοποιηθεί από ένα μόνο άτομο, ενδέχεται να προκληθεί ατύχημα ή τραυματισμός. Κατά τη διάρκεια της τοποθέτησης απομακρύνετε τα παιδιά.

Παρατηρήσεις σχετικά με την εγκατάσταση

- Κατά τη συναρμολόγηση, απλώστε τα υλικά συσκευασίας στο δάπεδο για να αποφύγετε ζημιά στο δάπεδο.
- Τοποθετείτε τη βάση της τηλεόρασης σε στέρεο και επίπεδο δάπεδο. Μην τοποθετείτε τη βάση της τηλεόρασης υπό γωνία ή με κλίση προς τη μια πλευρά. Για να αποφευχθεί αυτό, λάβετε τις ακόλουθες προφυλάξεις.
 - Εάν θέλετε να τοποθετήσετε τη βάση της τηλεόρασης πάνω σε μια μαλακή επιφάνεια πως σε χαλί ή μοκέτα, τοποθετήστε πρώτα στο συγκεκριμένο σημείο ένα πλατύ κομμάτι ξύλου.

Βεβαιωθείτε ότι η βάση της τηλεόρασης συναρμολογήθηκε στέρεα τηρώντας τις οδηγίες.

Αν μια βίδα δεν σφικτεί γερά ή πέσει, η βάση της τηλεόρασης ενδέχεται να ανατραπεί. Κάτι τέτοιο ενδέχεται να προκαλέσει βλάβη ή τραυματισμό.

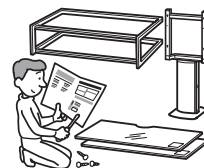







Προσέξτε να μην τραυματίσετε τα χέρια σας ή τα δάκτυλά σας κατά την τοποθέτηση.

Προσέξτε να μην τραυματίσετε τα χέρια σας ή τα δάκτυλά σας όταν συναρμολογείτε τη βάση της τηλεόρασης και τοποθετείτε την τηλεόραση.

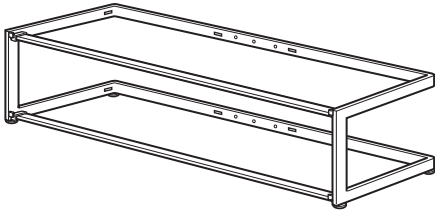
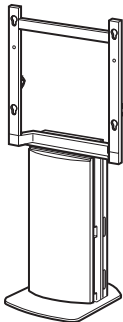
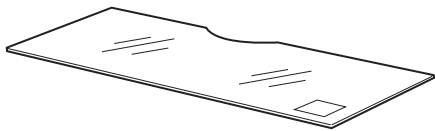
Βεβαιωθείτε ότι η τοποθέτηση της τηλεόρασης πραγματοποιήθηκε με ασφάλεια ακολουθώντας τις οδηγίες.

Σφίξτε τις βίδες. Εάν η τηλεόραση δεν τοποθετηθεί με ασφάλεια, ενδέχεται να προκληθεί πτώση της με συνέπεια τραυματισμούς.

Ελέγξτε τα μέρη

Όνομα	Ποσότητα
Πλαίσιο 	1
Κεντρικός πυλώνας 	1
Γυάλινο ράφι 	2
Στήριγμα γυάλινου ραφιού 	8
Άγκιστρο 	4
Βίδα άγκιστρου (+PSW5 × L16) 	4
Βίδα (+PSW5 × L25) 	4
Προσάρτημα στήριξης 	2

Βεβαιωθείτε πριν τη συναρμολόγηση ότι έχετε ένα κατάλληλο κατσαβίδι Phillips για τις βίδες που προαναφέρθηκαν.

Συναρμολόγηση της βάσης της τηλεόρασης

ΠΡΟΕΙΔΟΠΟΙΗΣΗ

Εάν το καλώδιο τροφοδοσίας συμπιέζεται από άλλες συσκευές, ενδέχεται να προκληθεί βραχυκύκλωμα ή ηλεκτροπληξία. Εάν παραπατήσετε στο καλώδιο τροφοδοσίας ή στο καλώδιο σύνδεσης, η βάση της τηλεόρασης ενδέχεται να ανατραπεί και να προκαλέσει τραυματισμούς.

Πριν τοποθετήσετε την τηλεόραση πάνω στη βάση, ακουμπήστε τη βάση της τηλεόρασης στο σημείο τοποθέτησης που έχετε επιλέξει.

Επειδή το βάρος της τηλεόρασης είναι μεγάλο, σας συνιστούμε να τοποθετήσετε αρχικά τη βάση της τηλεόρασης στο σημείο που έχετε επιλέξει, πριν τοποθετήσετε πάνω σε αυτήν την τηλεόραση.

1 Αφαιρέστε τον εμπρός και πίσω πίνακα στήριξης του πυλώνα από τον κεντρικό πυλώνα.

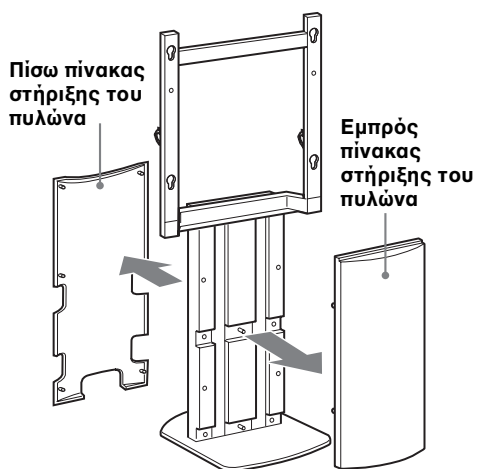

2 Προσαρτήστε τον κεντρικό πυλώνα στο πλαίσιο.

Στερεώστε τον κεντρικό πυλώνα στο πλαίσιο με τις τέσσερις βίδες.

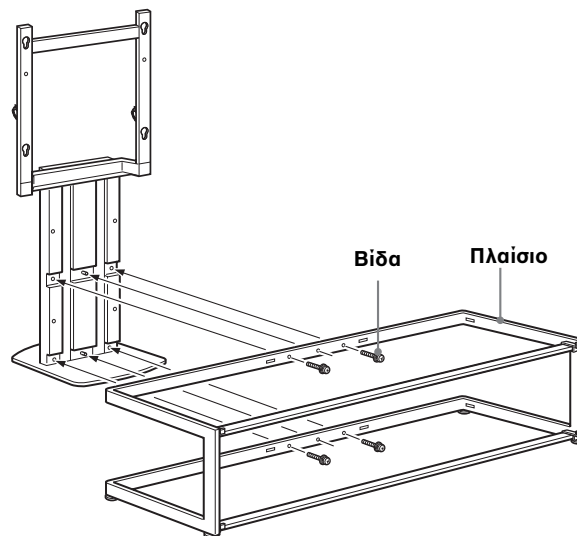

Σημειώσεις

- Βεβαιωθείτε ότι δύο ή περισσότερα άτομα συναρμολογούν τη βάση της τηλεόρασης.
- Προσαρτήστε χαλαρά τον κεντρικό πυλώνα στο πλαίσιο με τις τέσσερις βίδες και εν συνεχεία σφίξτε όλες τις βίδες καλά.
- Εάν χρησιμοποιήσετε ηλεκτρικό κατσαβίδι, ρυθμίστε τη ροπή στρέψης περίπου στην τιμή 1,5 N·m {15 Kgf·cm}.

3 Όπως φαίνεται παρακάτω, προσαρτήστε τον εμπρός πίνακα στήριξης του πυλώνα.

Σημείωση

Πριν προσαρτήσετε τον εμπρός πίνακα στήριξης του πυλώνα, ελέγξτε ότι και οι τέσσερις βίδες είναι καλά σφιγμένες.

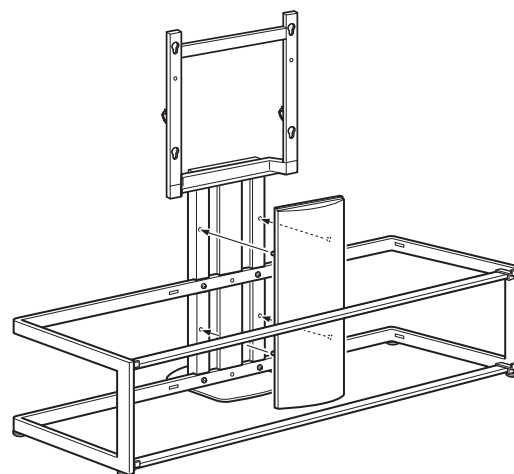

Εγκατάσταση της τηλεόρασης

1 Προετοιμαστείτε για την εγκατάσταση της τηλεόρασης.

Αποσυνδέστε τη βάση επιτραπέζιας τοποθέτησης (αν είναι προσαρτημένη) και αφαιρέστε τις δύο βίδες από το πίσω μέρος της τηλεόρασης. Για λεπτομέρειες, ανατρέξτε στο φυλλάδιο που παρέχεται με την τηλεόραση.

2 Προσαρτήστε τα τέσσερα άγκιστρα στο πίσω μέρος της τηλεόρασης.

Τοποθετήστε την τηλεόραση με την οθόνη στραμμένη προς τα κάτω, επάνω σε μία στέρεα επιφάνεια εργασίας καλυμμένη με πανί. Προσαρτήστε τα τέσσερα άγκιστρα με τις τέσσερις βίδες αγκίστρων.

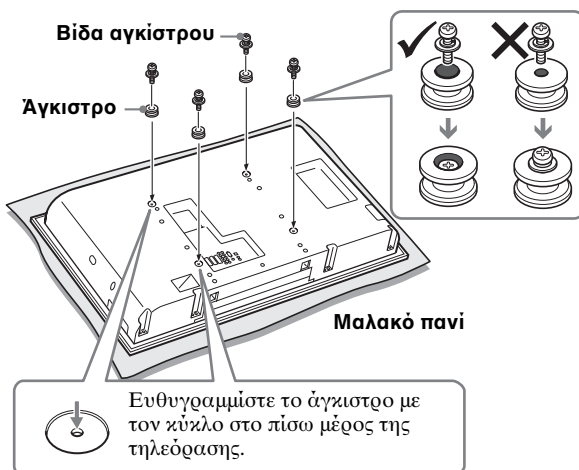

Σημειώσεις

- Εάν χρησιμοποιήσετε ηλεκτρικό κατσαβίδι, ρυθμίστε τη ροπή στρέψης περίπου στην τιμή 2 N·m {20 Kgf·cm}.
- Βεβαιωθείτε ότι δεν χρησιμοποιείτε βίδες άλλες από αυτές που παρέχονται (+PSW5 x L16) κατά την προσάρτηση των αγκίστρων.

3 Προσάρτηση της τηλεόρασης στη βάση της τηλεόρασης.

- 1 Κρατήστε την τηλεόραση όπως φαίνεται παρακάτω και εισάγετε τα τέσσερα άγκιστρα στο πίσω μέρος της τηλεόρασης και στο πάνω τμήμα των οπών του κεντρικού πυλώνα. Ελέγξτε ότι και τα τέσσερα άγκιστρα έχουν στερεωθεί καλά στις τέσσερις οπές.

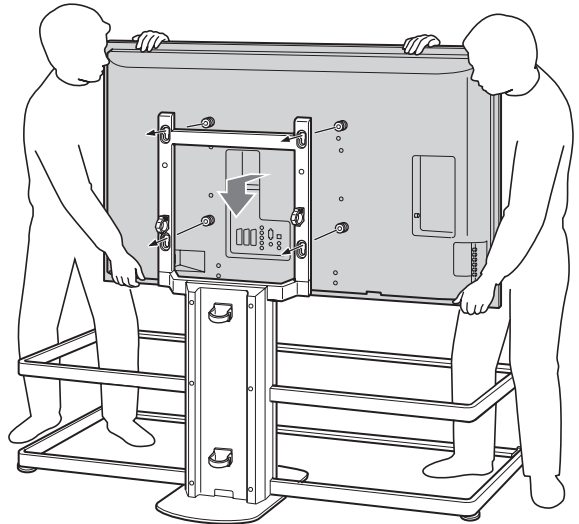

Σημείωση

Προσέξτε να μην ανατραπεί η βάση της τηλεόρασης όταν προσαρτάτε την τηλεόραση στη βάση της τηλεόρασης.

- 2 Σπρώξτε την τηλεόραση εντελώς κάτω για να τοποθετηθούν με ασφάλεια τα άγκιστρα στη βάση της τηλεόρασης όπως φαίνεται.

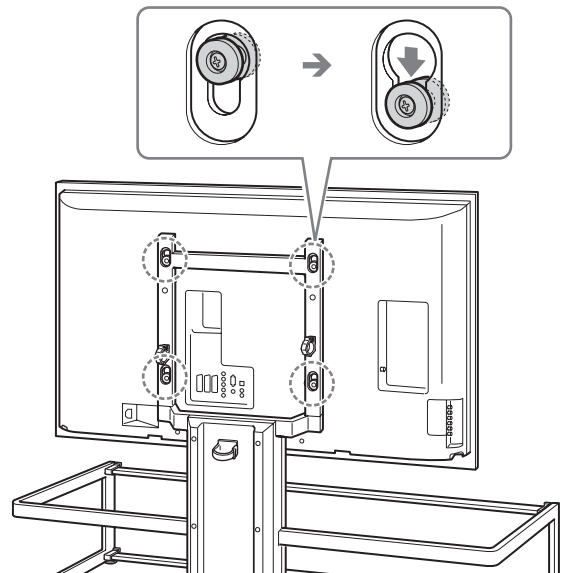

Σημειώσεις

- Βεβαιωθείτε ότι τα άγκιστρα είναι σταθερά τοποθετημένα στο τέρμα των οπών και εν συνεχεία ελέγξτε ότι η τηλεόραση κρέμεται παράλληλα και ίσια.
- Προσέξτε να μην μετακινήσετε τη βάση της τηλεόρασης ενώ προσαρτάτε την τηλεόραση.

4 Στερεώστε την τηλεόραση και τη βάση της τηλεόρασης με τα δύο προσαρτήματα στήριξης.

Βεβαιωθείτε ότι σφίξατε τα προσαρτήματα στήριξης με κατσαβίδι.

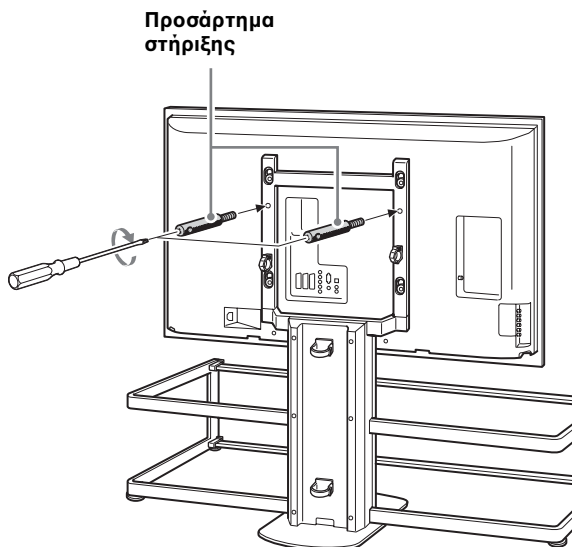

Σημειώσεις

- Αν δεν χρησιμοποιηθούν τα δύο προσαρτήματα στήριξης για να στερεωθεί η τηλεόραση, αυτή μπορεί να πέσει και να προκαλέσει τραυματισμό.
- Εάν χρησιμοποιήσετε ηλεκτρικό κατσαβίδι, ρυθμίστε τη ροπή στρέψης περίπου στην τιμή 1,5 N·m {15 Kgf·cm}.

Προσάρτηση των γυάλινων ραφιών

1 Προσαρτήστε τα οκτώ στηρίγματα των γυάλινων ραφιών στο πλαίσιο.

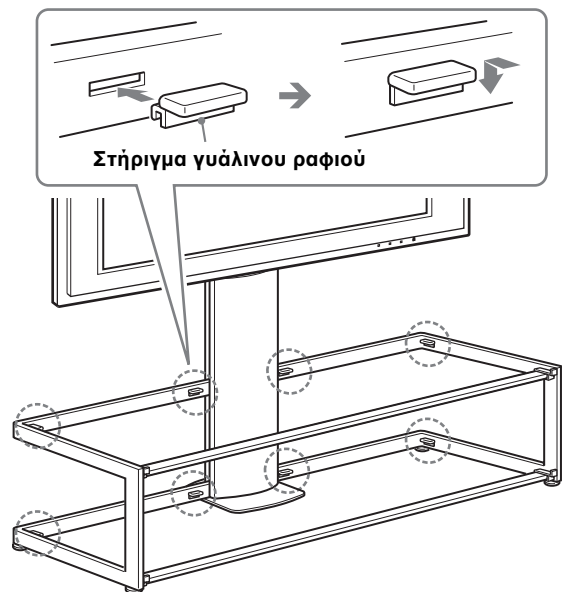

Σημείωση

Εισάγετε τα στηρίγματα των γυάλινων ραφιών στις οπές του πλαισίου, ελέγχοντας ότι είναι ίσια και παράλληλα.

- 2** Τοποθετήστε πρώτα το κάτω γυάλινο ράφι και εν συνεχεία τοποθετήστε το πάνω γυάλινο ράφι.

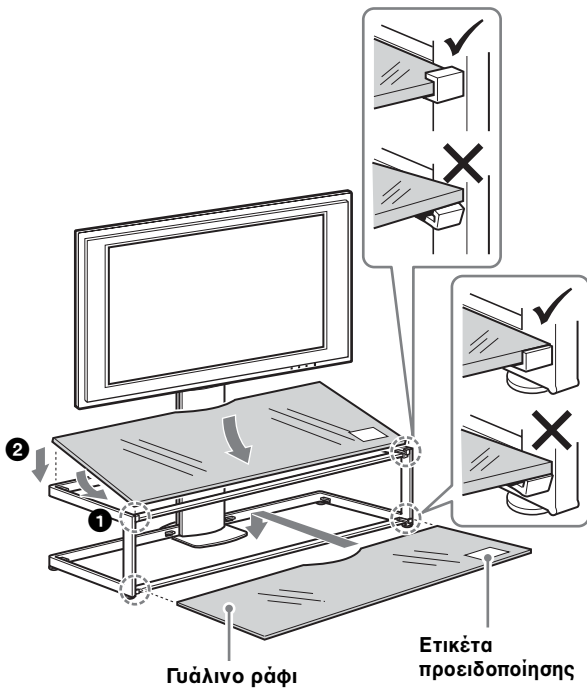

Σημειώσεις

- Προσέξτε να μην τραυματίσετε τα δάκτυλά σας ανάμεσα στο πλαίσιο και τα γυάλινα ράφια όταν τοποθετείτε τα γυάλινα ράφια.
- Εισάγετε το γυάλινο ράφι αφού τοποθετήσετε την τηλεόραση στη βάση της τηλεόρασης, αλλιώς μπορεί να χτυπήσετε το γυαλί με την τηλεόραση κατά την εγκατάσταση και να επακολουθήσει βλάβη στο προϊόν ή προσωπικός τραυματισμός.
- Προσαρτήστε τα γυάλινα ράφια στη βάση της τηλεόρασης με την ετικέτα "προειδοποίησης" μπροστά δεξιά, όπως φαίνεται στην εικόνα.

Σύνδεση καλωδίων

- 1** Συνδέστε το καλώδιο τροφοδοσίας και τα άλλα καλώδια με την τηλεόραση.

Προσαρτήστε τα καλώδια και περάστε τα από τις θήκες των καλωδίων και εν συνεχεία προς τα κάτω κατά μήκος του πίσω μέρους του κεντρικού πυλώνα.

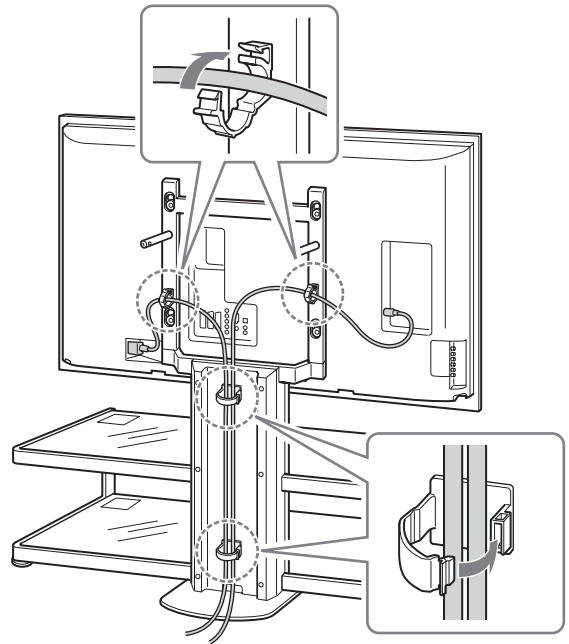

- 2** Προσαρτήστε τον πίσω πίνακα στήριξης του πυλώνα.

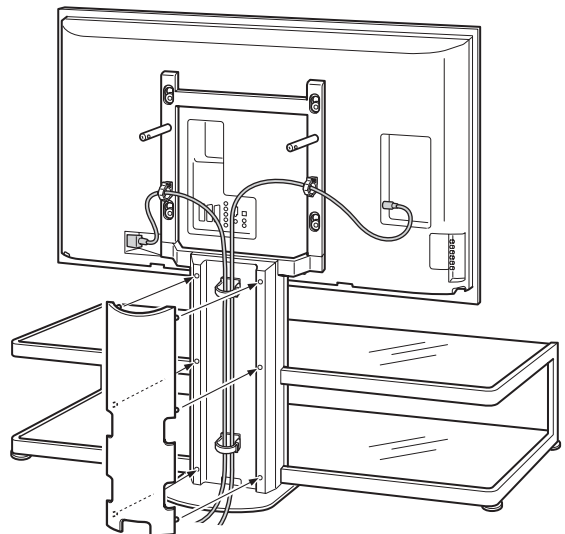

Μέτρα ασφαλείας για την αποφυγή ανατροπής

ΠΡΟΕΙΔΟΠΟΙΗΣΗ

Βεβαιωθείτε ότι λάβατε μέτρα αποφυγής της ανατροπής της βάσης της τηλεόρασης, αλλιώς, η τηλεόραση ενδέχεται να ανατραπεί και να προκαλέσει τραυματισμό. Στερεώστε την τηλεόραση σε τοίχο, κολώνα, κτλ.

Ετοιμάστε ένα δυνατό, σχοινί ή αλυσίδα που διατίθεται στο εμπόριο και έναν βραχίονα επιτοίχιας στερέωσης για τον σκοπό αυτό.

- 1 Στερεώστε τον βραχίονα επιτοίχιας στερέωσης σε γερό τοίχο ή κολώνα.
- 2 Περάστε το σχοινί ή την αλυσίδα και από τις δύο τρύπες των προσαρτημάτων στήριξης και εν συνέχεια σφίξτε την άλλη άκρη του σχοινού ή της αλυσίδας στον βραχίονα επιτοίχιας στερέωσης.

Δυνατό σχοινί ή αλυσίδα

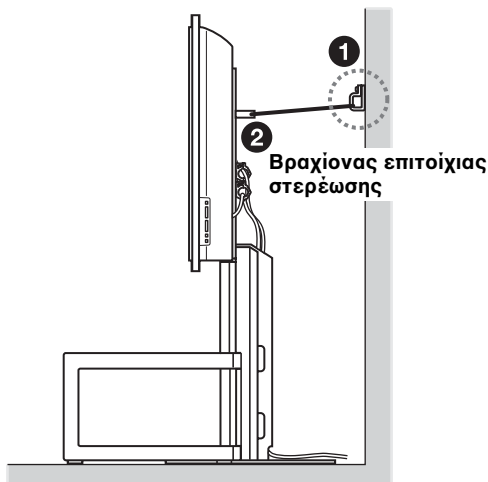
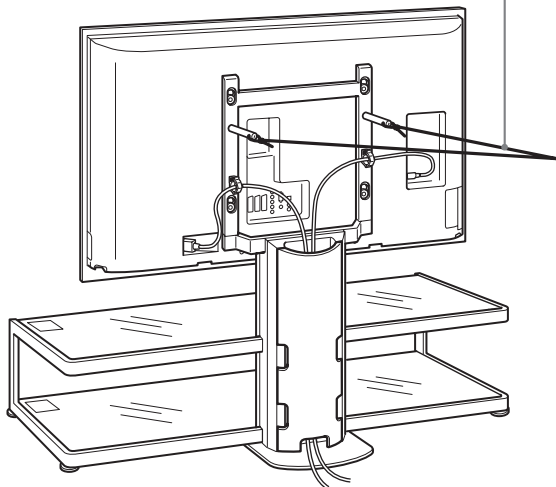

Τεχνικά χαρακτηριστικά

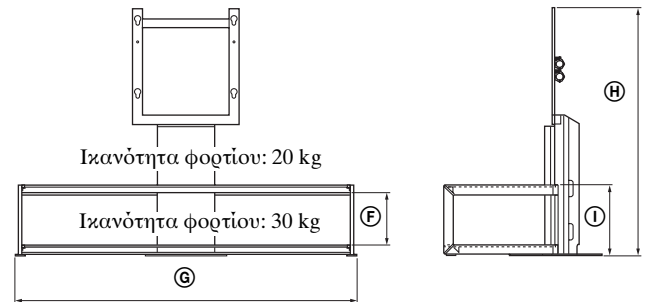
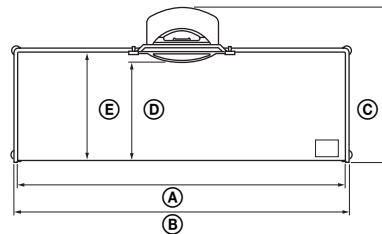

Σημείωση για τη φέρουσα ικανότητα

Μην τοποθετείτε εξοπλισμό που υπερβαίνει το μέγιστο βάρος των γυάλινων ραφιών γιατί ενδέχεται να σπάσουν και να προκαλέσουν τραυματισμό.

Διαστάσεις: mm	Ⓐ	1.393
	Ⓑ	1.425
	Ⓒ	616
	Ⓓ	419
	Ⓔ	462
	Ⓕ	220
	Ⓖ	1.451
	Ⓗ	1.045
	Ⓘ	297
Βάρος:		48 kg

Η σχεδίαση και τα τεχνικά χαρακτηριστικά ενδέχεται να αλλάξουν χωρίς προειδοποίηση.

Благодарим за покупку этого изделия.

Для покупателей

Установка этого изделия должна выполняться только квалифицированными специалистами по обслуживанию фирмы Sony, имеющими специальную лицензию, поскольку для нее требуется не менее двух человек, повышенное внимание, принятие мер предосторожности и использование специальных методов.

ПРЕДУПРЕЖДЕНИЕ

Несоблюдение мер предосторожности и неправильное использование изделия может привести к возгоранию или получению серьезных травм.

В этом руководстве по установке приведены важные указания по правильному обращению с изделием и меры предосторожности, которые необходимы для предотвращения несчастных случаев. Обязательно внимательно прочтите настоящее руководство и выполняйте приведенные инструкции. Сохраните настоящее руководство для использования в будущем.

Для дилеров Sony

Для установки телевизора требуются два человека, повышенное внимание и использование специальных методов. Тщательно ознакомьтесь с этим руководством и используйте его при установке телевизора. Sony не несет ответственность ни за какие несчастные случаи или повреждения, которые могут иметь место в результате ненадлежащей установки или неправильного обращения. По окончании установки передайте это руководство покупателю.

Безопасность

Изделия Sony разработаны с учетом требований по безопасности. Однако неправильное использование изделий может стать причиной получения серьезных травм вследствие поражения электрическим током, возгорания, опрокидывания или падения изделия. Во избежание возникновения таких несчастных случаев обязательно соблюдайте соответствующие меры предосторожности.

ВНИМАНИЕ

Эта подставка для телевизора предназначена для использования только с указанными изделиями. Применение для других устройств не гарантирует их устойчивости и может стать причиной травм.

Указанные изделия (май 2006 года)

Цветной телевизор с ЖК-экраном	KDL-46X2000
--------------------------------	-------------

Чтобы узнать, можно ли ее использовать с другими телевизорами, обратитесь к руководству по эксплуатации соответствующего телевизора.

ПРЕДУПРЕЖДЕНИЕ

Несоблюдение перечисленных ниже мер безопасности может привести с серьезным травмам или смерти в результате пожара, поражения электрическим током, опрокидывания изделия или его падения.

Установку данного изделия должны выполнять только лицензированные технические специалисты фирмы Sony.

Установка другими лицами, не имеющими специальной лицензии, может стать причиной тяжелых травм, поскольку телевизор и подставка очень тяжелые.

Обязательно примите меры для предотвращения опрокидывания подставки.

Если этого не сделать, телевизор может опрокинуться и причинить травму. Для предотвращения опрокидывания телевизора прикрепите его анкерными болтами к стене, колонне и т.п.

Устанавливайте подставку только на прочном и ровном полу.

Устанавливайте подставку так, чтобы она не была наклонена ни в какую сторону. Если она будет наклонена, подставка может опрокинуться, а телевизор - упасть. Это может привести к получению травмы.

При установке подставки на мягкую поверхность, например, на половик или ковер, заранее положите на них плоский твердый щит.

Не используйте треснувшую подставку.

Не используйте подставку, если на ней появятся трещины. Стекло может разбиться, что может привести к падению телевизора или опрокидыванию подставки. Это может стать причиной получения травмы.

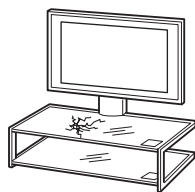

Треснувшая подставка

Не опирайтесь на телевизор и не висните на нем, если он установлен на подставке.

Подставка может опрокинуться, телевизор может упасть и стать причиной получения травм или смерти.

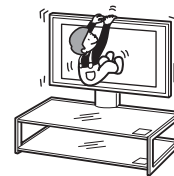

Не позволяйте детям влезать на подставку или на полки.

Если дети будут забираться на подставку или на полки, стекло может разбиться, подставка – опрокинуться, а телевизор – упасть, что может стать причиной серьезной травмы или смерти.



Не становитесь на подставку.

Вы можете упасть или разбить стекло, и получить травму.

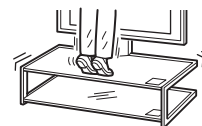

Не закрывайте вентиляционное отверстие, имеющееся на телевизоре.

При перекрытии вентиляционного отверстия (тканью и т.д.) внутри устройства может повыситься температура, что может привести к возгоранию.

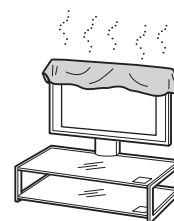

Не допускайте защемления кабеля питания и соединительного кабеля.

- Не допускайте защемления кабеля питания и соединительного кабеля при установке телевизора на подставку. При повреждении кабеля питания или соединительного кабеля может произойти возгорание или поражение электрическим током.
- При перемещении подставки будьте осторожны, чтобы не наступить на кабель питания или соединительный кабель. Кабель питания или соединительный кабель может получить повреждения, что может привести к возгоранию или поражению электрическим током.

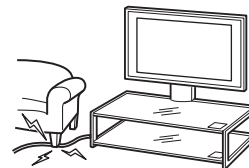

Соблюдайте осторожность, чтобы не споткнуться о кабель питания или о соединительные кабели.

Вы можете упасть или опрокинуть подставку и получить травму.



Запрещается перемещать подставку с установленным телевизором или с подключенным оборудованием на внутренней полке.

Если перемещать подставку с установленным телевизором, можно повредить спину, или подставка может опрокинуться и причинить серьезную травму. Кроме того, любое подсоединенное оборудование на внутренней полке может упасть и разбить стеклянную полку или повредить другое имущество.

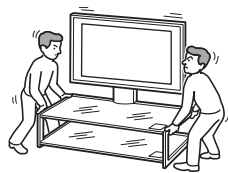

ВНИМАНИЕ

При несоблюдении следующих мер предосторожности существует вероятность получения травм или повреждения имущества.

Эта подставка предназначена для использования только с указанным изделием.

- При установке не указанного, а другого оборудования оно может упасть или разбиться, а также стать причиной получения травм.
- Не ставьте на подставку посторонние предметы, такие как вазы, керамику и т.д.
- Не изменяйте конструкцию подставки.
- Не ставьте на подставку горячие предметы. Высокая температура может привести к образованию пятен или деформации подставки.
- Не ставьте на подставку предметы, способные повредить стекло.

Обязательно закрепите телевизор.

Прикрепите телевизор к подставке с помощью поставляемых анкерных креплений. Если этого не сделать, возможно падение телевизора или опрокидывание подставки, что может стать причиной травмы.

Не подвергайте стекло воздействию лишнего веса или каким-либо ударам.

Не подвергайте стекло воздействию лишнего веса, опираясь на него руками во время установки телевизора. Не стучите по подставке твердыми предметами, например отверткой и т.д. Стекло может разбиться и стать причиной получения травм.

При перемещении подставки

Попытка переместить подставку в одиночку и без соблюдения надлежащих процедур может привести к получению травм. Для их предотвращения обязательно следуйте приведенным далее советам.

- Перемещать подставку должны два или более человек, и только после того, как с нее будет снят телевизор, подсоединенное оборудование и стеклянные полки.
- Не тяните подставку. Элементы основания подставки могут отсоединиться и повредить пол.
- Следите за тем, чтобы под нижнюю пластину не попали и не были защемлены руки или ноги.
- При переноске подставки не беритесь за стеклянную полку.

Не подвергайте стекло сильным ударам.

Эта подставка сделана из закаленного стекла, но осторожность не помешает. Если стекло разобьется, его осколки могут стать причиной получения травм, поэтому соблюдайте описанные ниже меры предосторожности.

- Не стучите по стеклу и не роняйте на него заостренные предметы. Избегайте сильных ударов.
- Не скребите и не стучите по стеклу заостренными предметами.
- Не допускайте ударов по краям стекла твердыми предметами, например пылесосом.

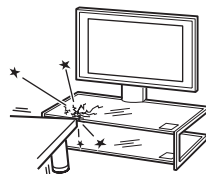
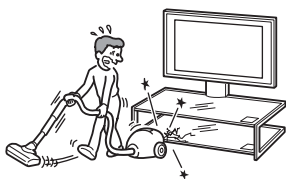

Примечание по грузоподъемности

Не ставьте на полки оборудование, вес которого превышает максимально допустимый вес, как показано на рисунке.

В противном случае полки могут разбиться.

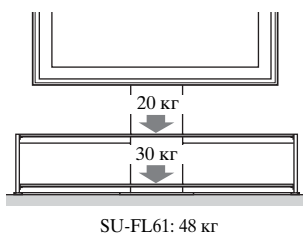

Примечания по установке

- Во время сборки уложите упаковочные материалы на полу, чтобы не повредить его.
- Установите подставку на прочном и ровном полу. Не допускайте, чтобы после установки подставка стояла неровно. Во избежание этого соблюдайте приведенные ниже меры предосторожности.
 - При установке подставки на мягкую поверхность, например на половик или ковер, заранее положите на них плоский твердый щит.
 - Не устанавливайте подставку в местах, где она будет подвержена воздействию прямых солнечных лучей, или рядом с обогревателями.
 - Не устанавливайте подставку в местах с высоким уровнем температуры или влажности, а также не оставляйте ее на улице.

Примечание по использованию

Для поддержания подставки в чистоте регулярно протирайте ее сухой мягкой тканью. Стойкие пятна можно удалить, используя ткань, слегка смоченную в разбавленном моющем средстве.

Затем протрите очищенный участок сухой мягкой тканью. Не используйте химические вещества, например растворитель или бензин. Они могут повредить покрытие подставки.

Для дилеров Sony

Обязательно прочтите информацию по безопасности и соблюдайте особые меры предосторожности во время установки, обслуживания, проверки или ремонта данного изделия.

В установке должны участвовать не менее двух человек.

В установке телевизора на подставку должны участвовать не менее двух человек. Если установку выполняет только один человек, возможен несчастный случай или получение травм. Не допускайте, чтобы во время установки изделия рядом находились дети.

Обязательно надежно соберите подставку, следуя инструкциям.

Если не затянуть винты надежно и полностью, подставка может опрокинуться. Это может привести к травме или порче имущества.

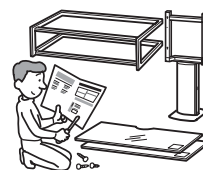







Соблюдайте осторожность, чтобы не повредить руки или пальцы во время установки.

Соблюдайте осторожность, чтобы не повредить руки или пальцы при сборке подставки и установке телевизора.

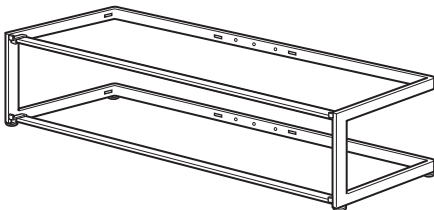
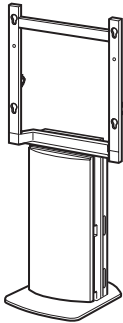
Обязательно надежно установите телевизор, следуя инструкциям.

Надежно затяните винты. Если телевизор будет установлен ненадежно, он может упасть и стать причиной получения травм.

Проверка комплектности

Наименование	Количество
Каркас 	1
Средняя стойка 	1
Стеклопанель 	2
Опора для стеклянной полки 	8
Крюк 	4
Винт для крюка (+PSW5 × L16) 	4
Винт (+PSW5 × L25) 	4
Анкерное крепление 	2

Перед сборкой подготовьте крестообразную отвертку, подходящую для указанных выше винтов.

Сборка подставки для телевизора

ПРЕДУПРЕЖДЕНИЕ

Защемление кабеля питания под оборудованием или между его частями может привести к короткому замыканию или поражению электрическим током. При спотыкании о кабель питания или соединительный кабель подставка может опрокинуться и причинить травму.

Прежде чем приступить к установке телевизора, определите место для установки и положите подставку для телевизора плашмя.

Поскольку телевизор тяжелый, рекомендуется заранее определить место для установки телевизора и положить подставку в этом месте.

1 Отсоедините переднюю и заднюю крышки средней стойки.

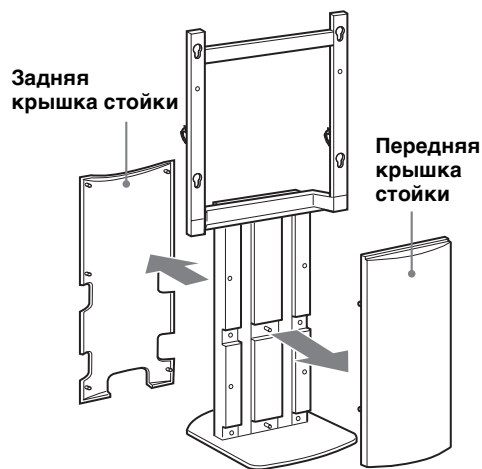

2 Присоедините среднюю стойку к каркасу.

Прикрепите среднюю стойку к каркасу четырьмя винтами.

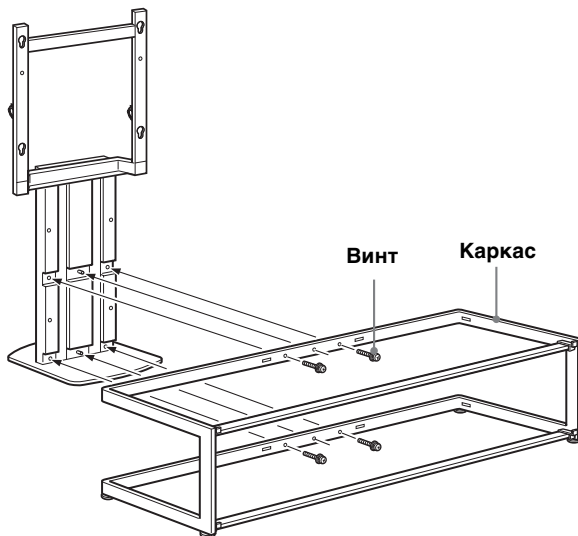

Примечания

- В сборке подставки для телевизора должны участвовать не менее двух человек.
- Соедините среднюю стойку с каркасом четырьмя винтами, затем затяните все винты.
- Если используется электрический шуруповерт, его момент затяжки должен составлять приблизительно 1,5 N·m {15 Kgf·cm}.

3 Присоедините переднюю крышку стойки как показано ниже.

Примечание

Перед тем, как закрепить переднюю крышку стойки, убедитесь, что все четыре винта надежно затянуты.

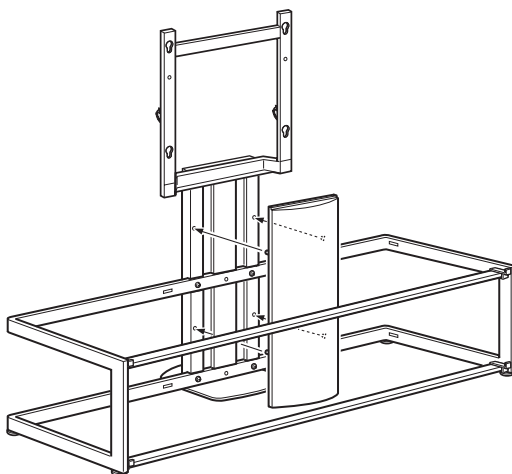

Установка телевизора

1 Подготовьтесь к установке телевизора.

Отсоедините настольную подставку (если она прикреплена) и отвинтите два винта на задней панели телевизора. Более подробную информацию можно получить в брошюре, прилагаемой к телевизору.

2 Прикрепите четыре крюка к задней панели телевизора.

Положите телевизор экраном вниз на застеленную ткань устойчивую поверхность. Прикрепите четыре крюка специальными винтами.

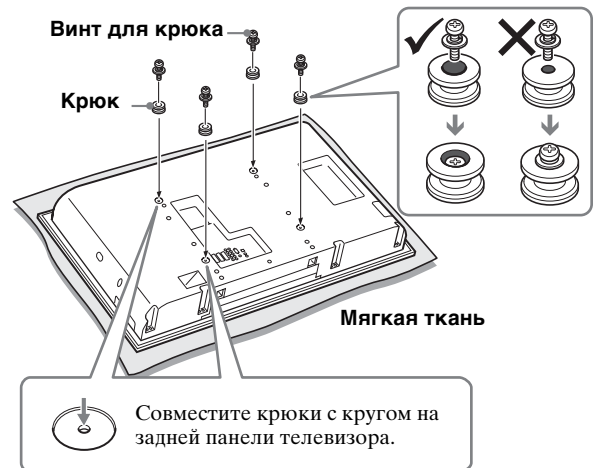

Примечания

- Если используется электрический шуруповерт, его момент затяжки должен составлять приблизительно 2 N·m {20 Kgf·cm}.
- Для установки крюков допускается использование только прилагаемых винтов (+PSW5 × L16).

3 Закрепите телевизор на подставке.

- 1 Удерживая телевизор, как показано на рисунке ниже, вставьте четыре крюка на задней панели телевизора в отверстия на средней стойке. Убедитесь в том, что все четыре крюка прочно укреплены в четырех отверстиях.

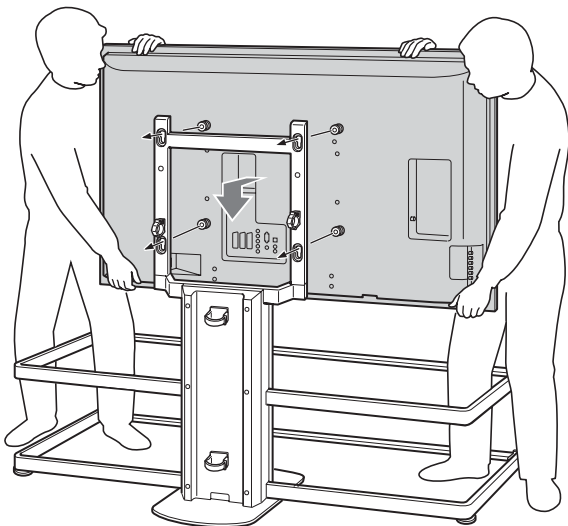

Примечание

Соблюдайте осторожность, чтобы не уронить подставку при закреплении на ней телевизора.

- 2 Надавите на телевизор сверху вниз, чтобы закрепить крюки за подставку, как показано на рисунке ниже.

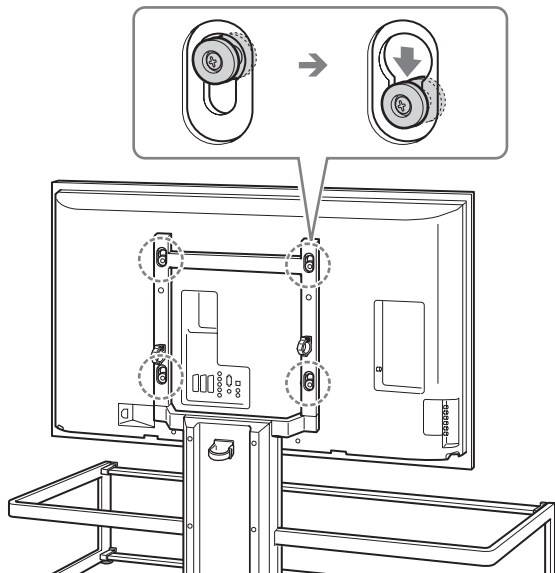

Примечания

- Убедитесь в том, что крюки вошли в отверстия до упора, а затем проверьте, чтобы телевизор был расположен горизонтально.
- Соблюдайте осторожность, чтобы не сдвинуть подставку во время установки телевизора.

4 Прикрепите телевизор к подставке с помощью двух анкерных креплений.

Обязательно затяните крепление с помощью шуруповерта.

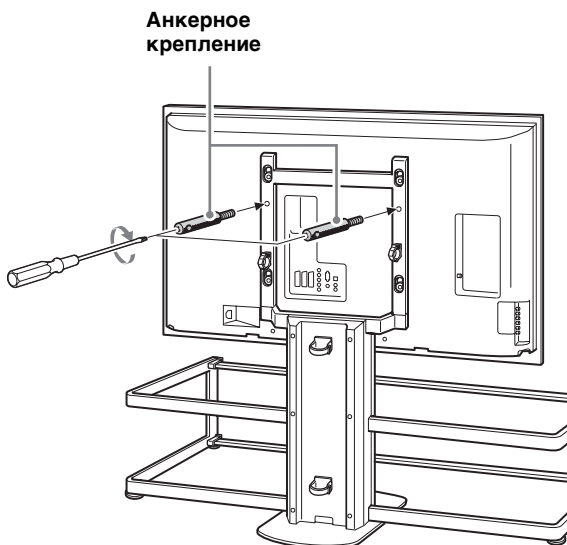

Примечания

- Если не использовать два анкерных крепления при установке телевизора, он может упасть и причинить травму.
- Если используется электрический шуруповерт, его момент затяжки должен составлять приблизительно 1,5 N·m {15 Kgf·cm}.

Установка стеклянных полок

1 Прикрепите восемь опор для стеклянных полок к каркасу.

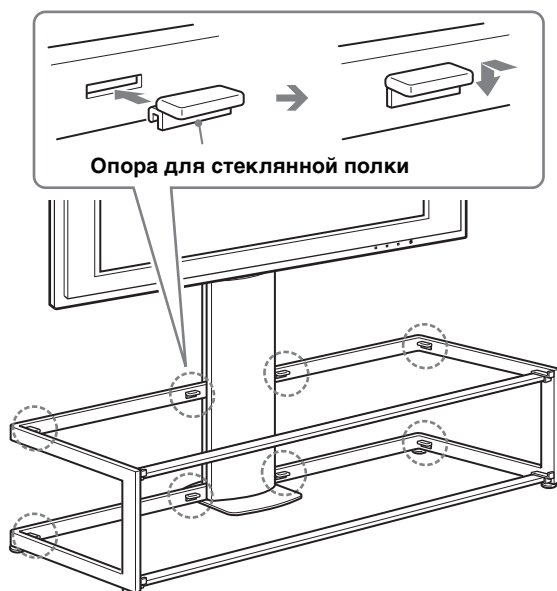

Примечание

Вставьте опоры для стеклянных полок в отверстия каркаса, убедившись в том, что они расположены параллельно и горизонтально.

2 Сначала установите нижнюю стеклянную полку, затем верхнюю.

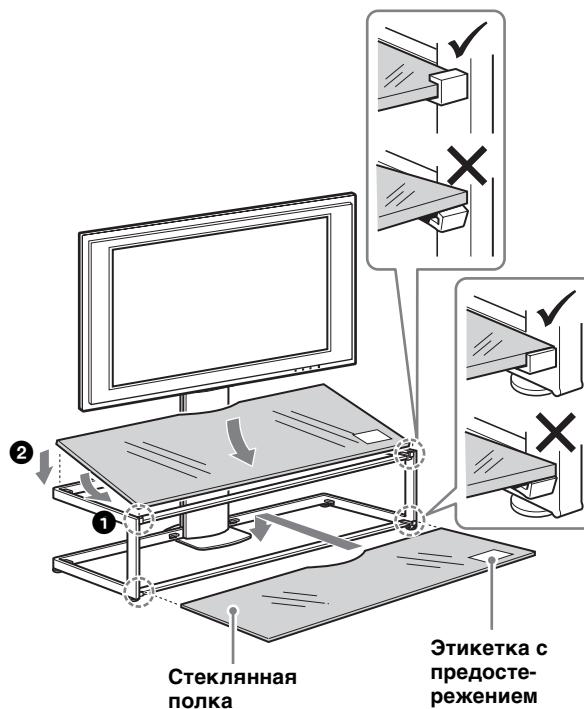

Примечания

- Соблюдайте осторожность, чтобы не прищемить пальцы стеклянными полками при их установке.
- Стеклопанель вставляйте после установки телевизора на подставку, в противном случае можно повредить стекло, задев его телевизором во время установки; это может стать причиной повреждения изделия или травмирования окружающих.
- При установке стеклянной полки в подставку для телевизора держите ее так, чтобы этикетка с “предостережением” была спереди и справа, как показано на рисунке.

Подключение кабелей

1 Подсоедините к телевизору кабель питания и другие кабели.

Подключите кабели, пропустив их через фиксаторы и направив вниз вдоль задней части средней стойки.

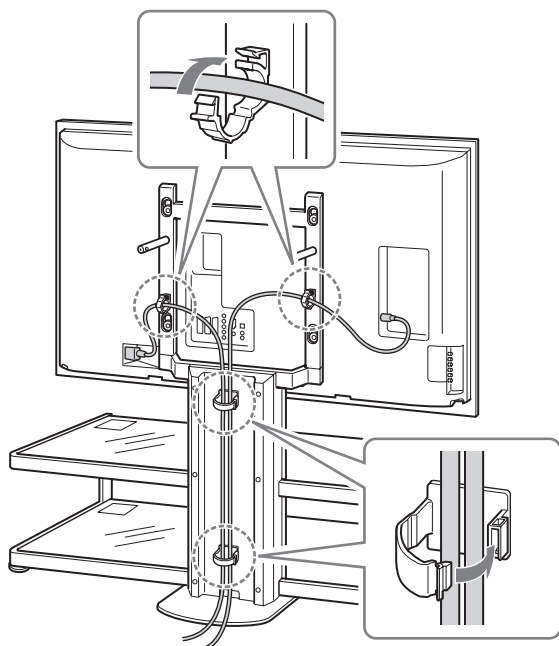

2 Установите на место заднюю крышку стойки.

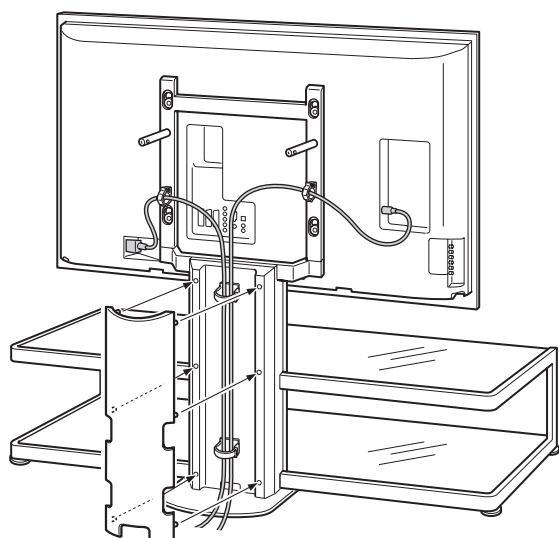

Меры предосторожности для предотвращения опрокидывания

ПРЕДУПРЕЖДЕНИЕ

Обязательно примите меры для предупреждения опрокидывания подставки для телевизора; в противном случае телевизор может опрокинуться и причинить травму. Прикрепите телевизор анкерными болтами к стене, колонне, и т.д.

Заранее подготовьте имеющийся в продаже прочный шнур или цепочку и настенный крепежный кронштейн.

- 1 Закрепите настенный крепежный кронштейн на прочной стене или колонне.
- 2 Протяните шнур или цепочку через оба отверстия в анкерных креплениях, а затем закрепите концы шнура или цепочки на настенном крепежном кронштейне.

Прочный шнур или цепочка

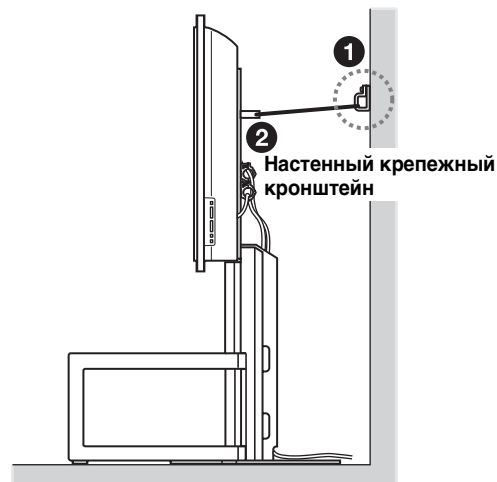
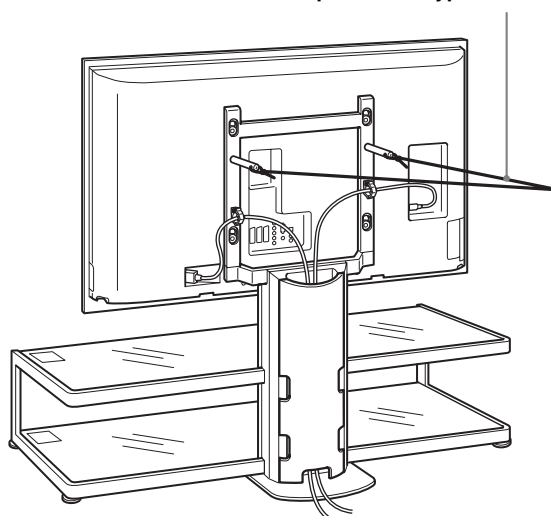

Технические характеристики

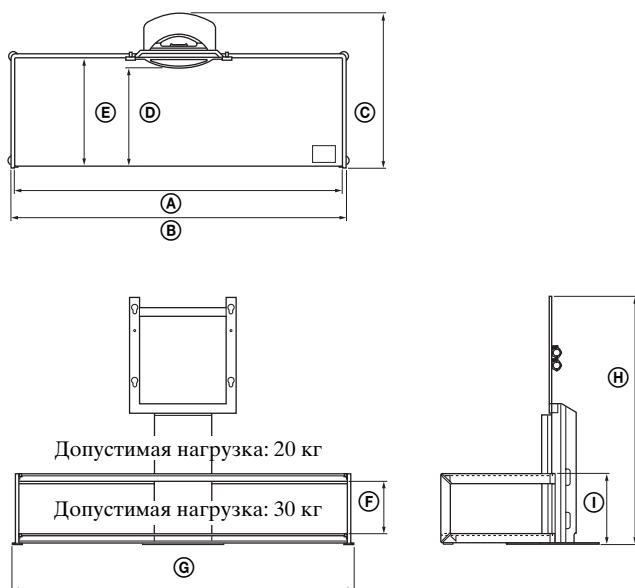

Примечание по грузоподъемности

Не размещайте на подставке оборудование, вес которого превышает максимально допустимый вес для стеклянных полок, так как они могут разбиться и стать причиной травмы.

Габариты: мм	Ⓐ	1393
	Ⓑ	1425
	Ⓒ	616
	Ⓓ	419
	Ⓔ	462
	Ⓕ	220
	Ⓖ	1451
	Ⓗ	1045
	Ⓘ	297
Вес:		48 кг

Конструкция и характеристики могут изменяться без предварительного уведомления.

Dziękujemy za zakup niniejszego produktu.

Informacja dla klientów

Niniejszy produkt winien być instalowany wyłącznie przez wykwalifikowanych przedstawicieli serwisu firmy Sony, gdyż niezbędne są do tego co najmniej dwie osoby posiadające odpowiednie umiejętności.

OSTRZEŻENIE

Nieprzestrzeganie zasad bezpieczeństwa lub niewłaściwe użytkowanie produktu może spowodować poważne uszkodzenia ciała lub pożar.

Niniejszy podręcznik zawiera informacje na temat prawidłowej obsługi produktu oraz istotnych środków ostrożności, pozwalających uniknąć wypadków. Należy uważnie przeczytać niniejszy podręcznik i prawidłowo użytkować produkt. Należy zachować podręcznik na przyszłość.

Informacja dla dystrybutorów Sony

Do instalacji telewizora niezbędne są co najmniej dwie osoby posiadające odpowiednie umiejętności. Podczas instalacji telewizora należy przestrzegać instrukcji zawartych w niniejszym podręczniku. Firma Sony nie odpowiada za żadne wypadki lub szkody powstałe w wyniku niewłaściwego użytkowania lub niewłaściwej instalacji. Podręcznik należy oddać klientowi po zakończeniu instalacji.

Bezpieczeństwo

Produkty firmy Sony są zaprojektowane z myślą o bezpieczeństwie użytkownika. Jednakże, jeśli produkt jest użytkowany nieprawidłowo, może to spowodować poważne obrażenia ciała w wyniku pożaru, porażenia prądem elektrycznym, przewrócenia lub upadku produktu. Należy przestrzegać zasad bezpieczeństwa w celu uniknięcia wypadków.

PRZESTROGA

Niniejszy stolik TV został zaprojektowany do użytku z następującymi produktami. Użytkowanie z innym urządzeniem może spowodować, że stolik będzie niestabilny, stwarzając ryzyko obrażeń ciała.

Określone produkty (ważne od maja 2006)

Telewizor kolorowy LCD	KDL-46X2000
---------------------------	-------------

W przypadku innego telewizora należy sprawdzić w jego instrukcji obsługi, czy niniejszy stolik TV nadaje się do użytku z danym telewizorem.

OSTRZEŻENIE

Nieprzestrzeganie poniższych środków ostrożności może prowadzić do poważnych uszkodzeń ciała lub śmierci w wyniku pożaru, porażenia prądem elektrycznym, przewrócenia lub upadku produktu.

Niniejszy produkt winien być instalowany wyłącznie przez wykwalifikowanych przedstawicieli serwisu firmy Sony.

Instalacja dokonana przez osoby niewykwalifikowane grozi poważnymi uszkodzeniami ciała, gdyż telewizor i stolik TV są bardzo ciężkie.

Stolik TV należy zabezpieczyć przed przewróceniem.

W przeciwnym razie telewizor może upaść i spowodować obrażenia ciała. Telewizor należy zamocować do ściany, słupa itp., w celu zabezpieczenia przed przewróceniem.

Stolik TV należy umieścić na płaskiej, stabilnej podłodze.

Stolik TV należy ustawić prosto w pozycji poziomej. Pochyłe ustawienie stolika TV grozi jego przewróceniem lub upadkiem telewizora. Może to spowodować obrażenia ciała.

Umieszczając stolik TV na miękkiej powierzchni, jak np. mata czy dywan, należy podłożyć pod niego twardą płytę.

Nie należy używać uszkodzonego stolika TV.

Nie należy korzystać ze stolika TV z widocznymi pęknięciami. Grozi to pęknięciem szklanych elementów i upadkiem telewizora lub przewróceniem stolika TV. Może to spowodować obrażenia ciała.

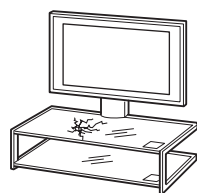

Uszkodzony stolik TV

Nie należy opierać się ani zwieszać się z telewizora zainstalowanego na stoliku TV.

Grozi to przewróceniem stolika TV lub upadkiem telewizora i w konsekwencji poważnymi uszkodzeniami ciała lub śmiercią.



Nie należy pozwalać dzieciom wspinać się na stolik TV ani pełzać między półkami.

Jeśli dziecko wejdzie na stolik TV lub między półki, może dojść do poważnych obrażeń ciała lub śmierci, spowodowanych pęknięciem szkła, przewróceniem stolika TV lub upadkiem telewizora.



Nie należy wchodzić na stolik TV.

Można spaść lub stłuc szybę i doznać obrażeń ciała.

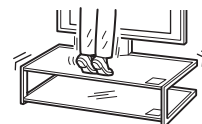

Nie należy zakrywać otworu wentylacyjnego telewizora.

W przypadku zakrycia otworu wentylacyjnego (np. obrusem) zbyt duża temperatura wewnątrz urządzenia może spowodować pożar.



Należy uważać, by nie przytrzasnąć przewodu zasilającego lub przewodu łączącego.

- Należy uważać, by nie przytrzasnąć przewodu zasilającego lub przewodu łączącego podczas instalacji telewizora na stoliku TV. Uszkodzenie przewodu zasilającego lub przewodu łączącego grozi pożarem lub porażeniem prądem elektrycznym.
- Należy uważać, aby nie nadepnąć na przewód łączący podczas przenoszenia stolika TV. Grozi to uszkodzeniem przewodu zasilającego lub przewodu łączącego, a w rezultacie pożarem lub porażeniem prądem elektrycznym.

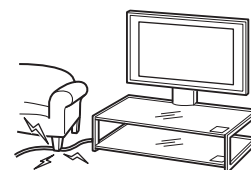

Należy uważać, aby nie potknąć się o przewód zasilający lub przewód łączący.

Można się przewrócić lub przewrócić stolik TV i doznać obrażeń ciała.



Nie należy przenosić stolika TV z zamocowanym telewizorem lub podłączonym sprzętem.

Przenoszenie stolika TV z zamocowanym telewizorem może uszkodzić kręgosłup, a stolik TV może się przewrócić, powodując poważne obrażenia. Ponadto, cały podłączony sprzęt może spaść, rozbijając szklane półki lub powodując inne szkody.

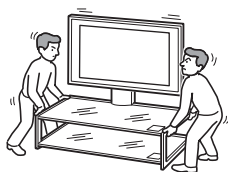

PRZESTROGA

Nieprzestrzeganie poniższych zasad bezpieczeństwa może spowodować obrażenia ciała lub szkody materialne.

Nie należy mocować na stoliku TV innych urządzeń niż określone w specyfikacji.

- Niniejszy stolik TV został zaprojektowany do użytku wyłącznie z powyższym produktem. W przypadku montażu urządzeń innych niż określonych w specyfikacji, może to spowodować upadek lub uszkodzenie oraz obrażenia ciała.
- Na stoliku TV nie wolno umieszczać takich przedmiotów, jak wazy itp.
- Nie wolno dokonywać żadnych modyfikacji w stoliku TV.
- Nie wolno umieszczać gorących przedmiotów bezpośrednio na stoliku TV. Wysoka temperatura może spowodować odbarwienia i deformację stolika TV.
- Nie wolno umieszczać bezpośrednio na stoliku TV przedmiotów, które mogą uszkodzić szkło.

Należy odpowiednio zamocować telewizor.

Należy zamocować telewizor na stoliku TV za pomocą dołączonych elementów kotwiących. Nieodpowiednie zamocowanie telewizora grozi jego upadkiem, przewróceniem stolika TV i w konsekwencji obrażeniami ciała.

Nie należy obciążać szklanej powierzchni ani narażać jej na uderzenia.

Nie należy opierać się na stoliku TV podczas instalacji telewizora. Nie należy uderzać w stolik TV twardymi przedmiotami, jak np. śrubokręt itp. Grozi to stłuczeniem szklanych elementów i obrażeniami ciała.

Przenoszenie stolika TV

Samodzielne przenoszenie stolika TV lub nieprzestrzeganie odpowiednich procedur grozi obrażeniami ciała. Aby tego uniknąć, należy stosować się do poniższych wskazówek.

- Stolik TV powinny przenosić co najmniej dwie osoby wyłącznie po uprzednim zdjęciu telewizora, dołączonego sprzętu i szklanych półek.
- Nie wolno przesuwać stolika TV po podłożu. Elementy bazowe stolika TV mogą zsunąć się i uszkodzić podłoże.
- Należy uważać, aby nie przycisnąć dłoni lub stóp dolną płytą.
- Podczas przenoszenia stolika TV nie należy chwycić za szklaną półkę.

Należy chronić szklane elementy przed nadmiernymi wstrząsami.

Stolik TV wykonany został z hartowanego szkła, ale mimo to należy zachować ostrożność.

W przypadku stłuczenia szkła, jego odłamki mogą spowodować uszkodzenia ciała, zatem należy stosować poniższe środki ostrożności.

- Nie należy uderzać w elementy szklane ani upuszczać na nie zaostzonych przedmiotów. Unikać nadmiernych wstrząsów.
- Nie należy zarysowywać elementów szklanych ani stukać w nie zaostzonymi przedmiotami.
- Nie należy uderzać w brzegi szklanych elementów twardymi przedmiotami, jak np. odkurzacz.

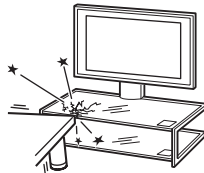
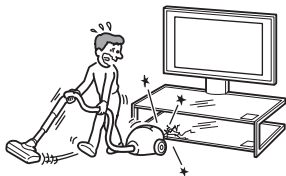

Uwagi dotyczące nośności

Nie wolno umieszczać żadnego sprzętu o wadze przekraczającej maksymalną nośność dla każdej półki, jak podano na rysunku.

W przeciwnym wypadku półki mogą pęknąć.

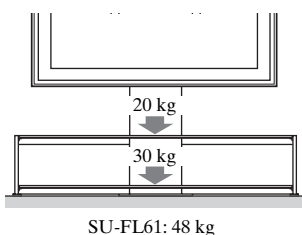

Uwagi dotyczące instalacji

- Podczas montażu, w celu uniknięcia uszkodzeń podłoża należy wyłożyć je materiałami, w jakie był owinięty produkt.
- Stolik TV należy umieścić na płaskiej, stabilnej podłodze. Nie należy ustawiać stolika TV pod kątem lub w pozycji pochylonej. Aby tego uniknąć, należy stosować poniższe środki ostrożności.
 - Umieszczając stolik TV na miękkiej powierzchni, jak np. mata czy dywan, należy podłożyć pod niego twardą płytę.
 - Nie należy instalować stolika TV w miejscu narażonym na bezpośrednie działanie promieni słonecznych lub w pobliżu grzejnika.
 - Nie należy instalować stolika TV w miejscu wilgotnym, o wysokiej temperaturze lub na otwartym powietrzu.

Uwagi dotyczące eksploatacji

Aby utrzymać stolik TV w czystości należy przecierać go okazjonalnie suchą, miękką ściereczką. Poważniejsze zabrudzenia należy usuwać przy pomocy ściereczki zwilżonej roztworem detergentu. Następnie wytrzeć suchą, miękką ściereczką. Nie należy stosować środków chemicznych, takich jak rozcieńczalnik lub benzyna, gdyż uszkadzają one powierzchnię stolika TV.

Informacja dla dystrybutorów Sony

Należy uważnie przeczytać powyższe uwagi dotyczące bezpieczeństwa i zwracać szczególną uwagę na bezpieczeństwo podczas instalacji, konserwacji, przeglądu oraz naprawy produktu.

Prace instalacyjne winny wykonywać co najmniej dwie osoby.

Co najmniej dwie osoby winny mocować telewizor na stoliku TV. W przypadku wykonywania prac instalacyjnych przez jedną osobę, grozi to wypadkiem lub obrażeniami ciała. Nie należy pozwalać dzieciom zbliżać się do miejsca prac instalacyjnych.

Stolik TV należy zmontować ściśle według poniższych wskazówek.

Niedostatecznie dokręcenie wkrętów lub ich wypadnięcie może spowodować przewrócenie stolika TV. Może to grozić uszkodzeniami lub obrażeniami ciała.

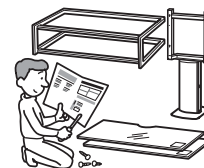







Należy uważać, aby nie zranić rąk lub palców podczas instalacji.

Należy uważać, aby nie przyciąć rąk lub palców podczas instalacji telewizora na stoliku TV.

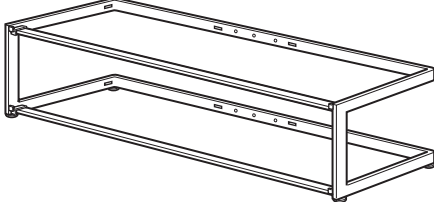
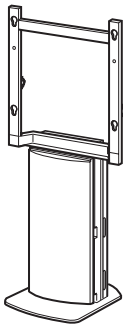
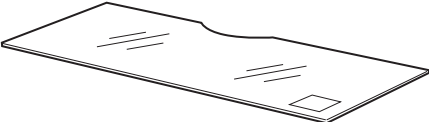
Telewizor należy zainstalować zgodnie z poniższymi wskazówkami.

Odpowiednio dokręcić wkręty. Niewłaściwe zamocowanie telewizora grozi jego upadkiem i obrażeniami ciała.

Sprawdzanie części

Nazwa		Ilość
Rama		1
Kolumna centralna		1
Szklana półka		2
Wspornik szklanej półki		8
Uchwyt mocujący		4
Wkręt uchwyty mocującego (+PSW5 × L16)		4
Wkręt (+PSW5 × L25)		4
Element kotwiący		2

Przed przystąpieniem do instalacji przygotować odpowiedni wkrętak Phillips pasujący do wskazanych wkrętów.

Montaż stolika TV

OSTRZEŻENIE

Przytrzaśnięcie przewodu zasilającego pod lub między częściami urządzenia może spowodować zwarcie lub porażenie prądem elektrycznym. Potknięcie się o przewód zasilający lub przewód łączący grozi przewróceniem stolika TV i w konsekwencji obrażeniami ciała.

Należy wybrać miejsce ustawienia i położyć stolik TV przed zamocowaniem telewizora.

Ponieważ telewizor jest ciężki, zaleca się wybrać miejsce ustawienia i położyć stolik TV przed jego zamocowaniem.

1 Zdjąć z kolumny centralnej przedni i tylny panel wspornika kolumny.

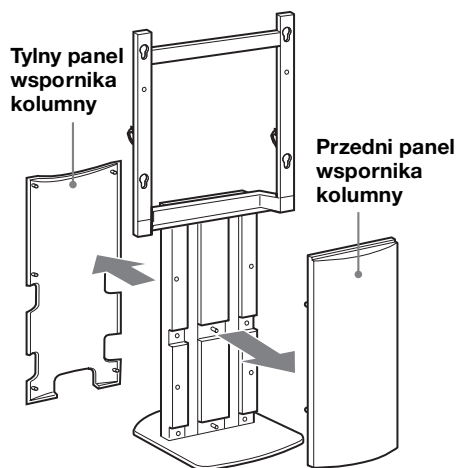

2 Zamontować na ramie kolumnę centralną.

Zamontować na ramie kolumnę centralną za pomocą czterech wkrętów.

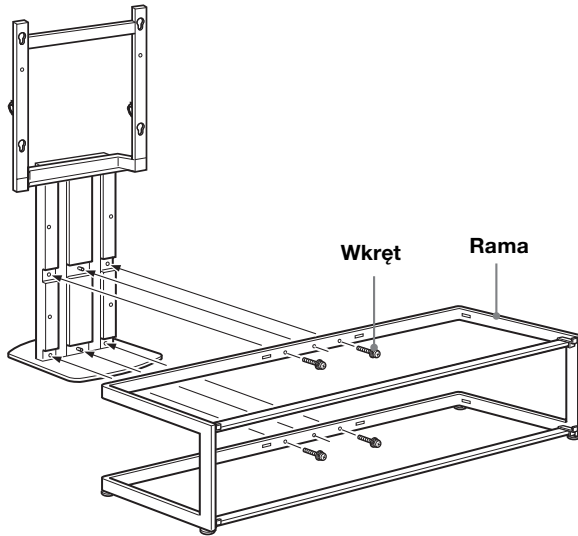

Uwagi

- Prace przy montażu stolika TV powinny wykonywać co najmniej dwie osoby.
- Za pomocą czterech wkrętów zamontować luźno kolumnę centralną na ramie, a następnie odpowiednio dokręcić wszystkie cztery wkręty.
- Jeśli do montażu używany jest wkrętak elektryczny, należy ustawić moment obrotowy na około 1,5 N·m {15 Kgf·cm}.

3 Zamontować przedni panel wspornika kolumny.

Uwaga

Przed zamontowaniem przedniego panelu wspornika kolumny należy sprawdzić, czy cztery wkręty są mocno dokręcone.

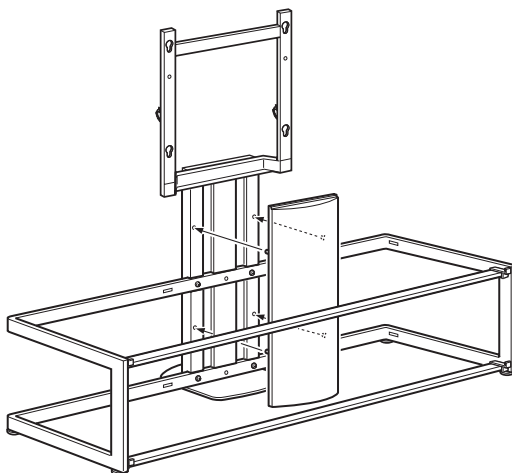

Instalacja telewizora

1 Przygotowanie do instalacji telewizora.

Zdjąć stojak stołowy z telewizora (jeżeli jest zamontowany) i wykręcić dwa wkręty z tylnej części telewizora. Szczegółowe instrukcje znajdują się w ulotce dołączonej do telewizora.

2 Zamontować cztery uchwyty mocujące na tylnej części telewizora.

Umieścić telewizor ekranem do dołu na stabilnej powierzchni przykrytej tkaniną. Przytwierdzić cztery uchwyty mocujące za pomocą czterech wkrętów.

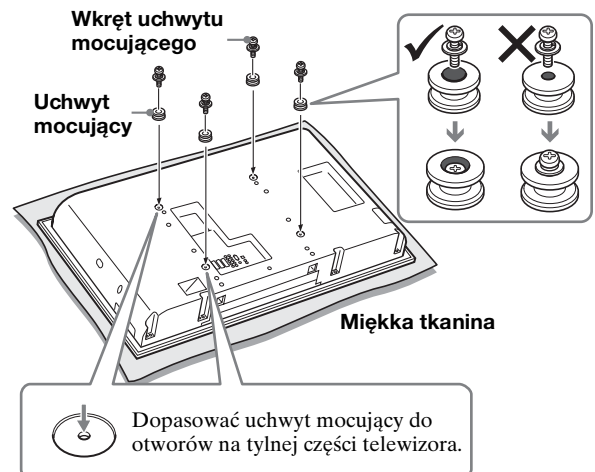

Uwagi

- Jeśli do montażu używany jest wkrętak elektryczny, należy ustawić moment obrotowy na około 2 N·m {20 Kgf·cm}.
- Do montażu uchwytów mocujących należy używać tylko dostarczonych wkrętów (+PSW5 × L16).

3 Umieścić telewizor na stoliku TV.

- 1 Telewizor należy trzymać tak jak na poniższym rysunku i włożyć cztery uchwyty mocujące na tylnej części telewizora w górną część otworów kolumny centralnej. Należy sprawdzić, czy uchwyty mocujące tkwią mocno w czterech otworach.

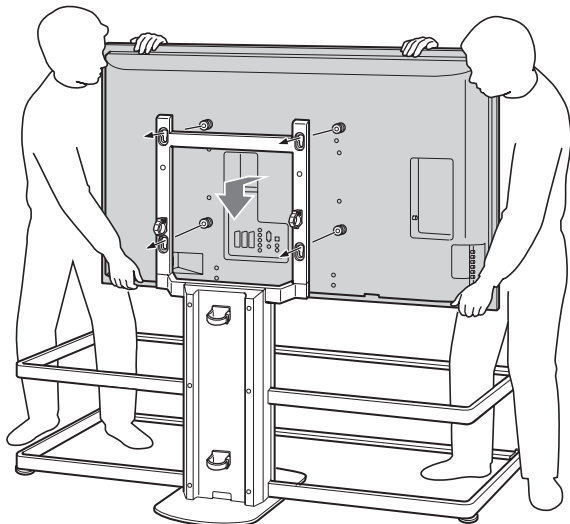

Uwaga

Uważaj, aby nie przewrócić stolika TV podczas mocowania do niego telewizora.

- 2 Docisnąć telewizor do dołu i zabezpieczyć uchwyty mocujące w stoliku TV zgodnie z poniższym rysunkiem.

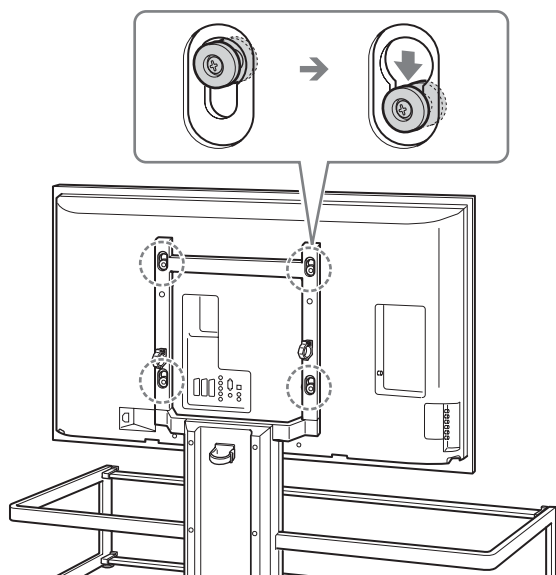

Uwagi

- Docisnąć uchwyty mocujące do dna otworów, a następnie sprawdzić, czy telewizor wisi równolegle.
- Należy uważać, aby nie przesunąć stolika TV podczas montażu telewizora.

4 Złożyć razem telewizor ze stolikiem TV za pomocą dwóch elementów kotwiących.

Elementy kotwiące należy dokręcić wkrętakiem.

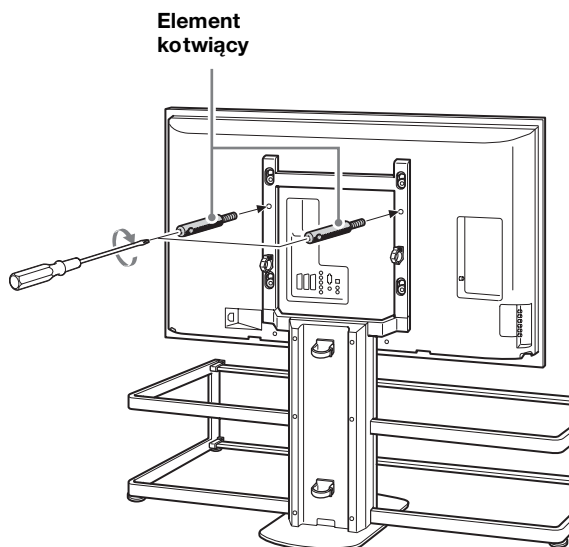

Uwagi

- Jeśli nie użyje się dwóch elementów kotwiących, telewizor może się przewrócić i spowodować obrażenia ciała.
- Jeśli do montażu używany jest wkrętak elektryczny, należy ustawić moment obrotowy na około 1,5 N·m {15 Kgf·cm}.

Mocowanie szklanych półek

1 Zamontować na ramie osiem wsporników szklanej półki.

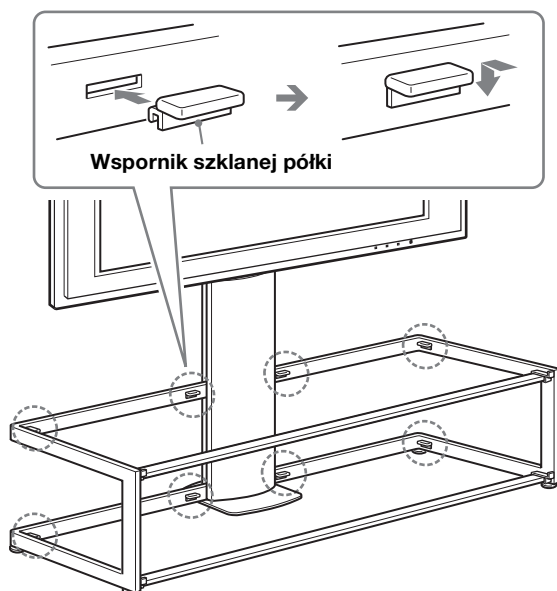

Uwaga

Wsporniki szklanej półki należy umieścić w otworach ramy sprawdzając, czy są równoległe względem siebie.

2 W pierwszej kolejności należy zainstalować dolną szklaną półkę, a następnie górną.

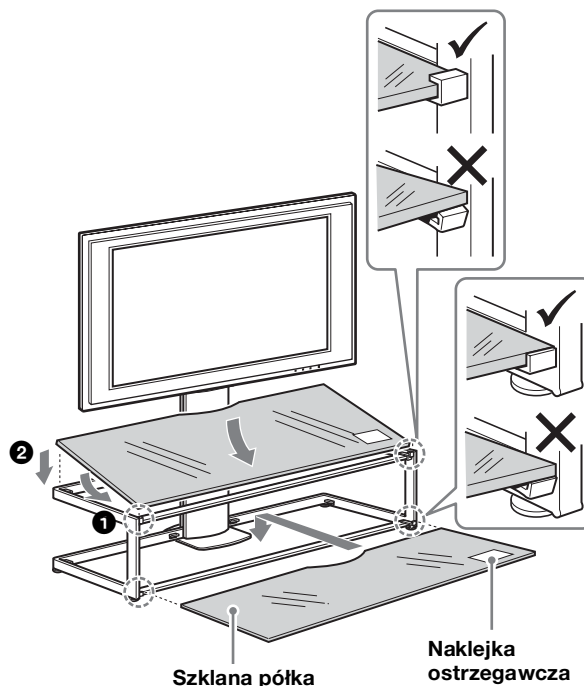

Uwagi

- Podczas instalacji szklanych półek uważaj, aby nie przyciąć palców pomiędzy ramą i szklanymi półkami.
- Włożyć półkę po zamocowaniu telewizora na stoliku TV. W przeciwnym wypadku grozi to uderzeniem w półkę podczas instalacji telewizora i w rezultacie uszkodzeniem produktu lub obrażeniami ciała.
- Umieścić półki w stoliku TV naklejką ostrzegawczą do góry i po prawej stronie, jak na rysunku.

Podłączanie przewodów

1 Podłączyć przewód zasilający i przewody łączące do telewizora.

Spiąć przewody i przeciągnąć je przez uchwyty przewodów, a następnie do dołu wzdłuż tylnej części kolumny centralnej.

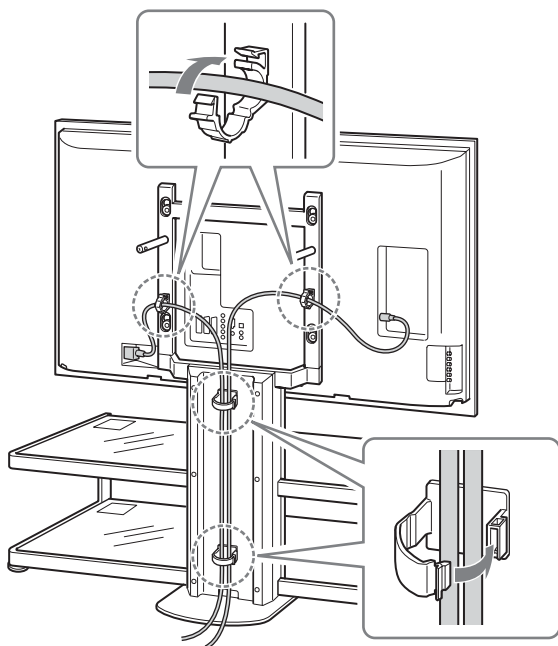

2 Zamocować tylny panel wspornika kolumny.

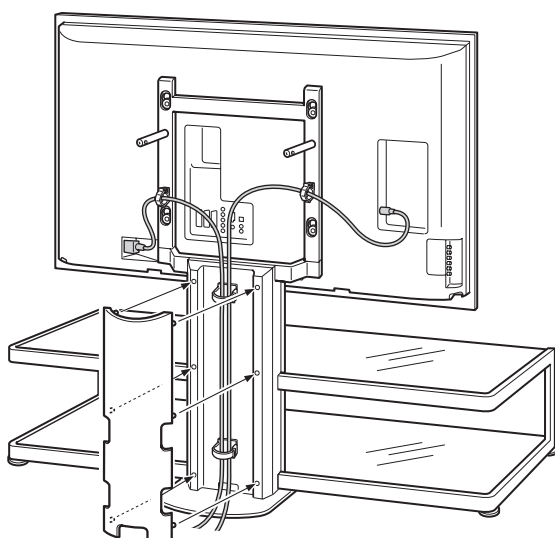

Środki ostrożności chroniące przed przewróceniem

OSTRZEŻENIE

Stolik TV należy zabezpieczyć przed przewróceniem. W przeciwnym razie telewizor może upaść i spowodować obrażenia ciała. Telewizor należy zamocować do ściany, słupa itp.

W tym celu należy przygotować dostępną w sprzedaży mocną linkę lub łańcuch oraz uchwyt kotwiący.

- 1 Zamocować uchwyt kotwiący w solidnej ścianie lub słupie.
- 2 Przeciągnąć linkę lub łańcuch przez obydwa otwory w elementach kotwiących, a następnie przymocować drugi koniec linki lub łańcucha do ściennego uchwyту kotwiącego.

Mocna linka lub łańcuch

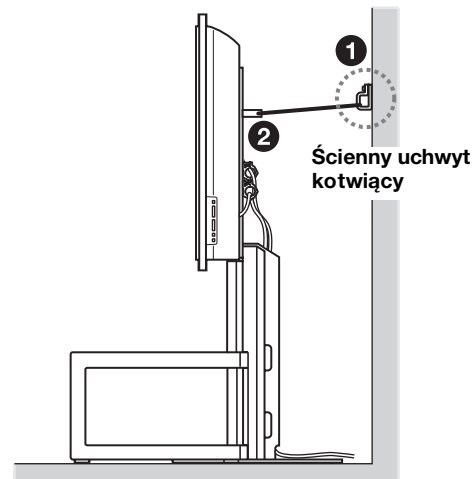
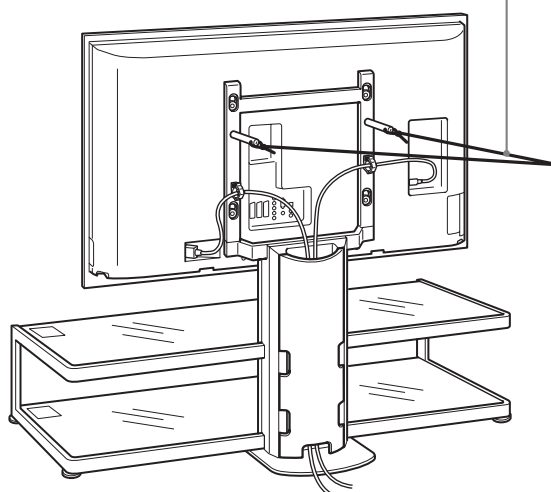

Dane techniczne

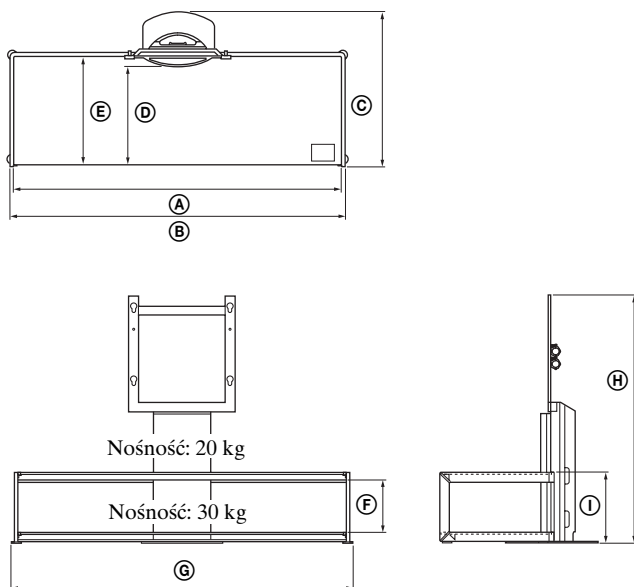

Uwagi dotyczące nośności

Nie wolno umieszczać żadnego sprzętu o wadze przekraczającej maksymalną nośność półek, ponieważ grozi to stłuczeniem szklanych elementów i obrażeniami ciała.

Wymiary: mm	Ⓐ	1 393
	Ⓑ	1 425
	Ⓒ	616
	Ⓓ	419
	Ⓔ	462
	Ⓕ	220
	Ⓖ	1 451
	Ⓗ	1 045
	Ⓘ	297
Waga:		48 kg

Projekt i dane techniczne mogą ulec zmianie bez uprzedzenia.

<http://www.sony.net/>



Printed on 100% recycled paper.

Printed in Japan

Free Manuals Download Website

<http://myh66.com>

<http://usermanuals.us>

<http://www.somanuals.com>

<http://www.4manuals.cc>

<http://www.manual-lib.com>

<http://www.404manual.com>

<http://www.luxmanual.com>

<http://aubethermostatmanual.com>

Golf course search by state

<http://golfingnear.com>

Email search by domain

<http://emailbydomain.com>

Auto manuals search

<http://auto.somanuals.com>

TV manuals search

<http://tv.somanuals.com>