

TV Stand

SU-GW3

Instructions English

This TV stand is designed for use with the Sony "Grand Wega" TV. It is designed to hold a VCR or other equipment inside.

Instructions Français

Ce meuble TV est conçu pour les téléviseurs Sony "Grand Wega". Il est également conçu pour recevoir un magnétoscope ou un autre appareil.

Instrucciones Español

Esta mesa de TV está diseñada para usarse con un televisor Sony "Grand Wega". Se ha diseñado para alojar en su interior una videograbadora o cualquier otro equipo.

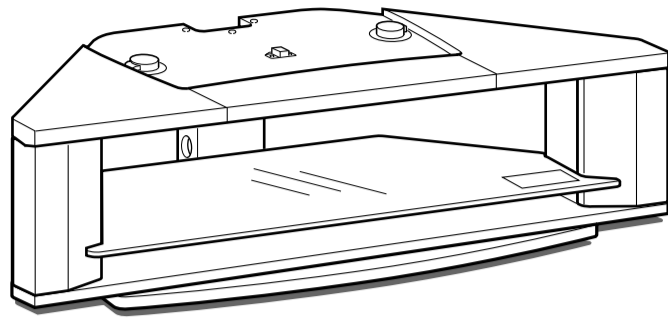

Note on load capacity

Remarque sur la capacité de charge
Nota sobre la capacidad de carga

Do not exceed the weight limit for the shelf as shown on the illustration or the shelf may break.

Ne dépassez pas la capacité maximale de charge de l'étagère, comme indiqué dans l'illustration sinon l'étagère risquerait de se briser.

No exceda el límite del peso que soporta el estante tal y como se muestra en la figura, ya que éste podría romperse.



Notes on use

Remarques concernant l'utilisation
Notas sobre el uso

- Do not place any heated objects on the stand. If you do so, the stand may discolor or distort.
- Do not place objects on the shelf that may scratch the glass.
- To keep the stand clean, occasionally wipe the stand with a dry, soft cloth. Stubborn stains may be removed with a cloth slightly dampened with a solution of one part mild soap and five or six parts water, then wipe it with a dry soft cloth. Do not use any type of chemicals, such as thinner or benzene, as they may damage the finish of the stand.

- Ne placez pas d'objets chauds sur le meuble. Ceci peut le décolorer ou le déformer.
- Ne placez pas d'objets sur l'étagère susceptibles de rayer le verre.
- Pour que le meuble TV reste propre, nettoyez-le périodiquement avec un chiffon doux et sec. Les taches difficiles à éliminer peuvent être supprimées à l'aide d'un chiffon légèrement imprégné d'une solution composée de savon au PH neutre dilué dans cinq à six fois son volume d'eau, essuyez ensuite avec un chiffon doux et sec. N'utilisez pas de produits chimiques tels que le diluant ou le benzène car ils peuvent endommager la finition du meuble.

- No coloque ningún objeto caliente sobre la mesa. Si lo hace, la mesa puede decolorarse o deformarse.
- No coloque sobre los estantes objetos que puedan rayar el cristal.
- Para mantener limpia la mesa, de cuando en cuando pase sobre ella un paño suave y seco. Las manchas difíciles se pueden eliminar con un paño ligeramente humedecido con una solución de una parte de jabón neutro o seis partes de agua. A continuación, seque la mesa con un paño suave y seco. No use ningún producto químico como disolventes o bencina, pues pueden dañar el acabado de la mesa.

Sony Corporation © 2003 Printed in Thailand

WARNING/ AVERTISSEMENT/ ADVERTENCIA

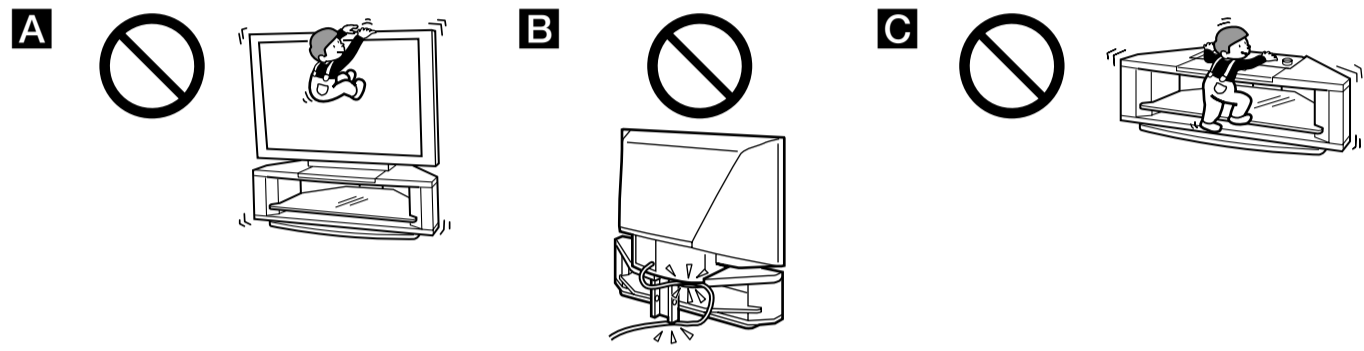

Do not tilt the TV or hang from the TV when it is placed on the stand. (See fig. **A**)

Do not pinch the AC power cords of the TV or other equipment. (See fig. **B**)

Do not step on the glass shelf. (See fig. **C**)

N'inclinez pas le téléviseur et ne montez pas sur celui-ci lorsqu'il se trouve sur le meuble. (Voir fig. **A**)

Prenez garde à ne pas pincer les cordons d'alimentation secteur du téléviseur ou d'un autre appareil. (Voir fig. **B**)

Ne montez pas sur l'étagère en verre. (Voir fig. **C**)

No incline el televisor ni se apoye en él cuando esté colocado en la mesa. (Consulte la figura **A**)

No aplaste los cables de alimentación de CA del televisor o de cualquier otro equipo. (Consulte la figura **B**)

No se suba en el estante de cristal. (Consulte la figura **C**)

CAUTION/ ATTENTION/ PRECAUCIÓN

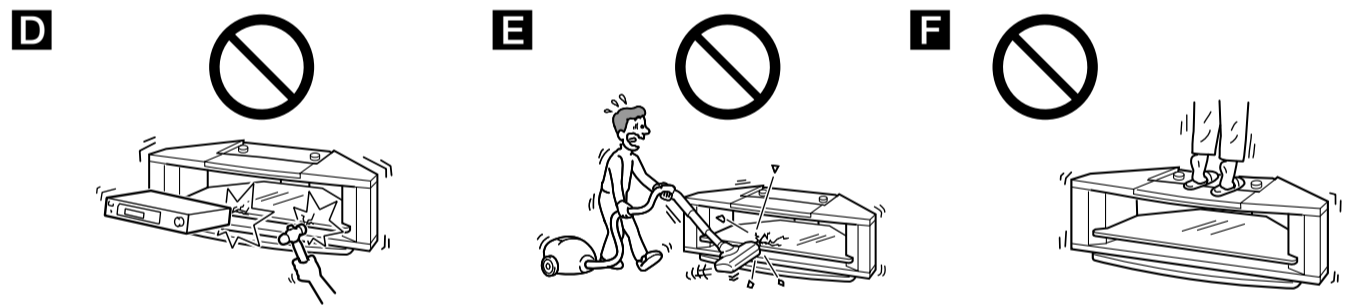

Do not subject the glass to excessive shock. (See fig. **D**)

This stand uses "tempered" glass with an anti-scatter film, but care should still be taken. If the glass breaks, glass fragments could fly off and cause injury, so observe the precautions below.

- Do not subject the glass shelf to high impact or stress.
- Do not scratch the glass or tap it with a sharp edged instrument.
- Do not hit the edges of the glass with any equipment such as a VCR.
- Do not hit the front of the glass shelf with a vacuum cleaner when you clean around the TV stand. (See fig. **E**)

Do not step on the stand. (See fig. **F**)

This stand is only for the specified TV.

- Do not place unspecified objects, such as a flower vase or pottery on the stand.
- Do not modify the stand.

Lock the TV.

If you do not lock the TV on the stand, the TV may topple and cause injury. Following the instructions in this manual, place the TV on the stand and push the pedestal until you hear a click to engage the safety lock.

Ne heurtez pas violemment le verre. (Voir fig. **D**)

Ce meuble est en verre "trempé" recouvert d'un film de protection contre les rayures mais il est néanmoins conseillé d'en prendre grand soin. Si le verre se casse, des morceaux peuvent être projetés et causer des blessures. Il convient donc d'observer les précautions suivantes :

- Ne heurtez pas violemment l'étagère en verre et ne la soumettez pas à une contrainte importante.
- Ne rayez pas le verre et ne le frappez pas avec un instrument aiguisé.
- Ne heurtez pas les bords du verre avec un appareil comme un magnétoscope.
- Ne heurtez pas l'avant de l'étagère en verre avec un aspirateur lorsque vous faites le ménage autour du meuble TV. (Voir fig. **E**)

Ne montez pas sur le meuble. (Voir fig. **F**)

Ce meuble est destiné au téléviseur spécifié uniquement.

- Ne placez pas d'objets non spécifiés sur le meuble, tels qu'un pot ou un vase.
- Ne modifiez pas le meuble.

Verrouillez le téléviseur.

Si vous ne verrouillez pas le téléviseur sur le meuble, il peut tomber et causer des blessures. Suivant les instructions de ce manuel, placez le téléviseur sur le meuble et poussez le socle jusqu'à ce que vous entendiez le clic de verrouillage de sécurité.

No someta el cristal a golpes fuertes. (Consulte la figura **D**)

Esta mesa está fabricada con cristal "compactado" con un recubrimiento contra el astillado, pero aún así debe tenerse cuidado. Si se rompe, pueden saltar fragmentos de cristal que causen lesiones, así que apéguese a las siguientes instrucciones.

- No someta el estante de cristal a golpes o presión fuertes.
- No raye el cristal con ningún instrumento afilado ni lo golpee con ningún objeto de bordes cortantes.
- No golpee los bordes del cristal con ningún equipo, como por ejemplo una videograbadora.
- No golpee la parte frontal del estante de cristal con la aspiradora al limpiar alrededor de la mesa del televisor. (Consulte la figura **E**)

No pise la mesa. (Consulte la figura **F**)

Esta mesa es sólo para el televisor que se indica.

- No coloque en la mesa objetos no indicados como floreros o vasijas.
- No modifique la mesa.

Bloquee el televisor.

Si no bloquea el televisor en la mesa, éste puede caerse y provocar daños personales. Siguiendo las instrucciones de este manual, coloque el televisor en la mesa y presione el pedestal hasta que oiga un clic que indique que el televisor está bloqueado.

Notes on installation

Remarques concernant l'installation
Notas sobre la instalación

- When installing the glass shelf or top panel, take care not to pinch your fingers in the shelf or panel (indicated by arrows in the illustration).
- To prevent the stand from distorting, observe the following:
 - Install the stand on a solid and flat surface.
 - If you install the stand on a soft surface such as a mat, first lay a board under the stand.
 - Do not install the stand in a place subject to direct sun-light or near a heater.
 - Do not install the stand in a hot or humid place, or outdoors.

- Moving the stand requires two people or more. First, remove the TV and other equipment from the shelf. Be sure to hold the top panel. If you hold the glass shelf, it may detach from the panels or break off and cause serious injury.

- Lors de l'installation de l'étagère en verre ou du panneau supérieur, prenez garde de ne pas vous coincer les doigts dans l'étagère ou le panneau (indiqué par des flèches sur l'illustration).

- Pour éviter que le meuble ne se déforme, prenez les précautions suivantes:

- Installez le meuble sur une surface plane et solide.
- Si vous installez le meuble sur une surface molle comme un tapis, placez d'abord une planche sous le meuble.
- N'installez pas le meuble à un endroit soumis au rayonnement direct du soleil ni à proximité d'un appareil de chauffage.
- N'installez pas le meuble dans un endroit chaud ou humide, ni à l'extérieur.

- Soyez au moins deux pour porter le meuble, lorsque vous le déplacez. Commencez par enlever le téléviseur et les autres appareils des étagères. Veillez à maintenir le panneau supérieur. Si vous portez le meuble au niveau de l'étagère en verre, elle risque de se détacher des panneaux ou de se casser et de causer des blessures graves.

- Al instalar el estante de cristal o el panel superior, tenga cuidado de no pellizcarse los dedos en el estante o el panel (indicados por las flechas en la ilustración).

- Para evitar que se deforme la mesa, preste atención a los siguientes puntos:

- Instale la mesa sobre una superficie plana y sólida.
- Si la instala en una superficie suave como un tapete, primero coloque un tablón debajo de la mesa.
- No instale la mesa en un sitio expuesto a la luz directa del sol ni cerca de un calentador.
- No instale la mesa en un sitio caluroso o húmedo, ni al aire libre.

- Se necesitan dos o más personas para mover la mesa. En primer lugar, retire el televisor y los demás equipos de la mesa. Asegúrese de agarrar la mesa por el panel superior. Si lo hace por el estante de cristal, éste se puede separar de los paneles o desprenderse y provocar daños importantes.

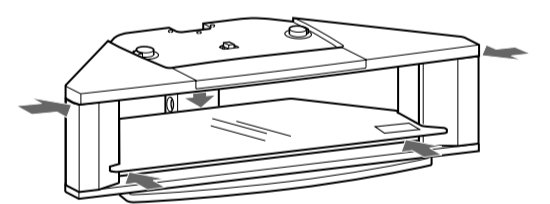
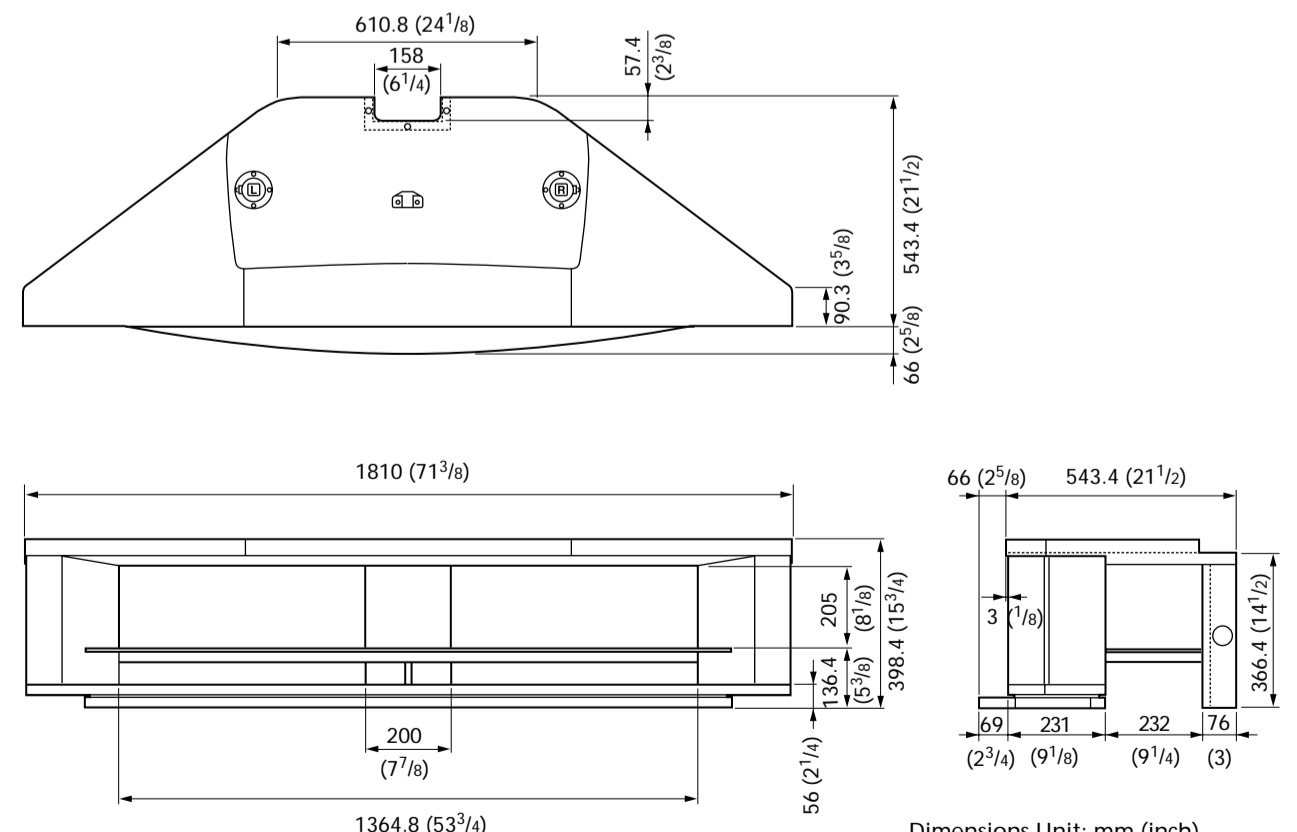
Specifications
Spécifications
Especificaciones

Dimensions Unit: mm (inch)
Weight: 63kg (138 lb 14 oz)











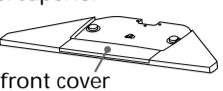

Dimensions en: mm (pouce)
Poids: 63kg (138 lb 14 oz)

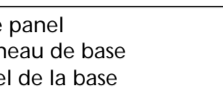
Dimensiones de la unidad: mm (pulgada)
Peso: 63kg (138 lb 14 oz)

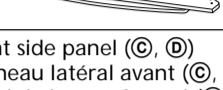
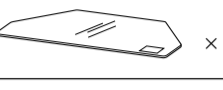
Design and specifications are subject to change without notice.
La conception et les spécifications sont sujettes à modifications sans préavis.
Diseño y especificaciones sujetos a cambios sin previo aviso.

Step 1: Check the parts Étape 1 : Vérification des pièces Paso 1: Revise las piezas

- A Phillips screwdriver is required to assemble the stand.
- Un tournevis cruciforme est nécessaire pour monter le meuble.
- Para montar la mesa necesitará un destornillador Phillips.

Symbol Symbole Símbolo	Parts name × Number of Parts Nom des pièces × quantité Nombre de la pieza × número de piezas	Symbol Symbole Símbolo	Parts name × Number of Parts Nom des pièces × quantité Nombre de la pieza × número de piezas	Symbol Symbole Símbolo	Parts name × Number of Parts Nom des pièces × quantité Nombre de la pieza × número de piezas
A	Top panel Panneau supérieur Panel superior  × 1	E F	Back side panel (E, F) Panneau latéral arrière (E, F) Panel de la cara posterior (E, F)  E × 1  F × 1	J	Frame support Support du châssis Soporte del cuadro  × 1
B	Top front cover Couvercle avant supérieur Cubierta frontal superior  × 1	G	Rear panel Panneau arrière Panel posterior  × 1	K	Screw 5.5 × 50 mm (large) Vis 5.5 × 50 mm (grande) Tornillo 5.5 × 50 mm (grande)  × 11
C	Base panel Panneau de base Panel de la base  × 1	H	Glass shelf Étagère en verre Estante de cristal  × 1	L	Screw M5 × 30 mm (medium) Vis M5 × 30 mm (moyenne) Tornillo M5 × 30 mm (mediano)  × 4
D	Front side panel (C, D) Panneau latéral avant (C, D) Panel de la cara frontal (C, D)  C × 1  D × 1	I	Frame Châssis Estructura  × 1	M	Screw M5 × 25 mm (small) Vis M5 × 25 mm (petite) Tornillo M5 × 25 mm (pequeño)  × 10
				N	Screw cap Capuchon de vis Tapa del tornillo  × 8

Step 2: Attach the side panels and frames Étape 2 : Montage des panneaux latéraux et des châssis Paso 2: Coloque los paneles y cuadros de los lados

1

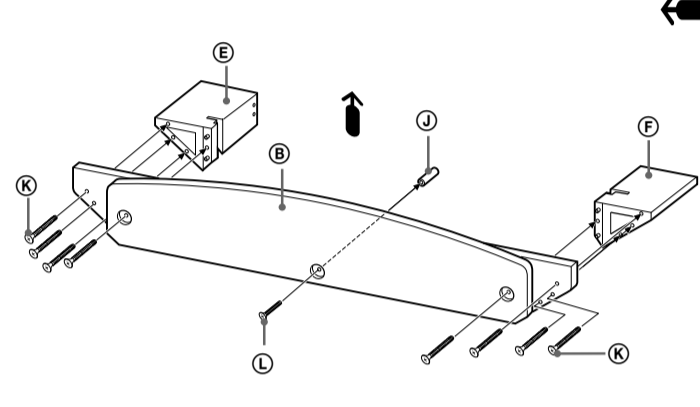

Arrow direction shows front.
La flèche indique la face avant.
La dirección de las flechas muestra la parte frontal.

2

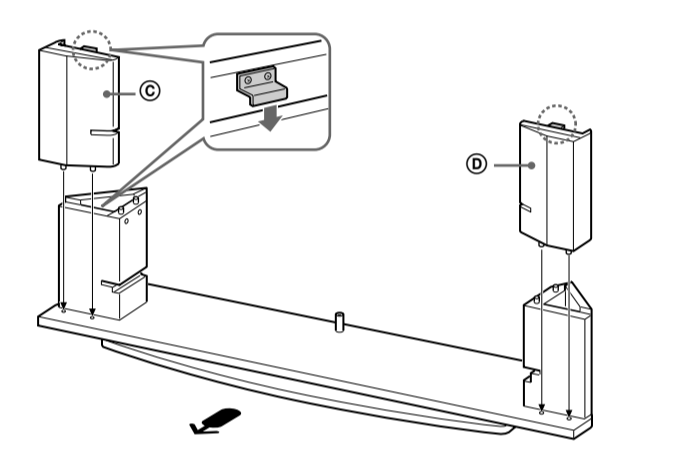

3

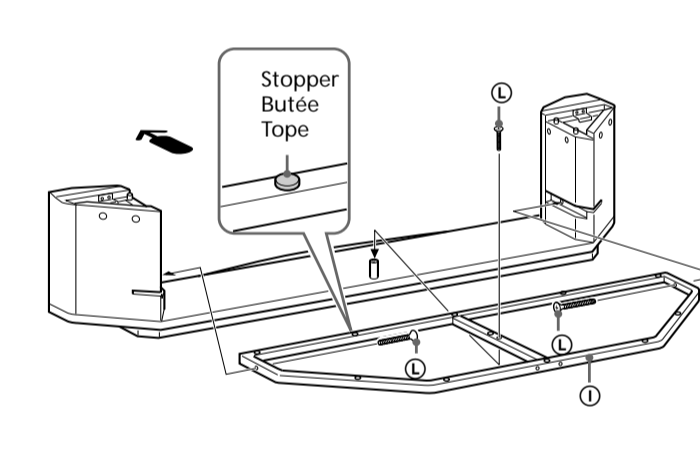

Stopper
Butée
Tope

4

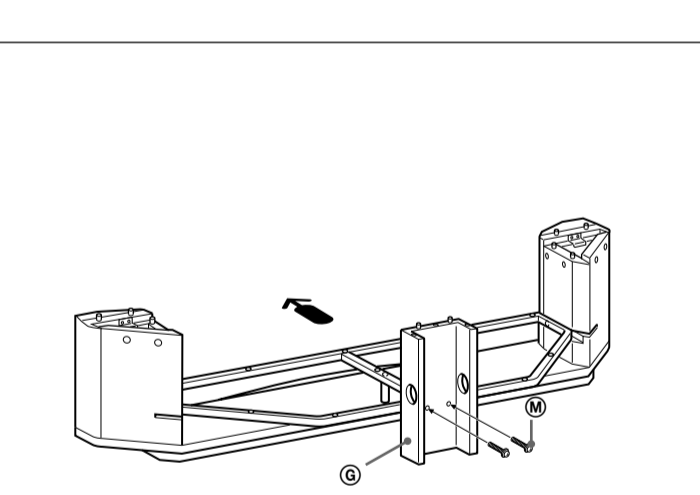

Tip
Check that all of the assembled screws are tightened.

Conseil
Vérifiez que toutes les vis installées sont serrées.

Sugerencia
Compruebe que todos los tornillos estén ajustados.

Step 3: Attach the top panel Étape 3 : Mise en place du panneau supérieur Paso 3: Monte el panel superior

1

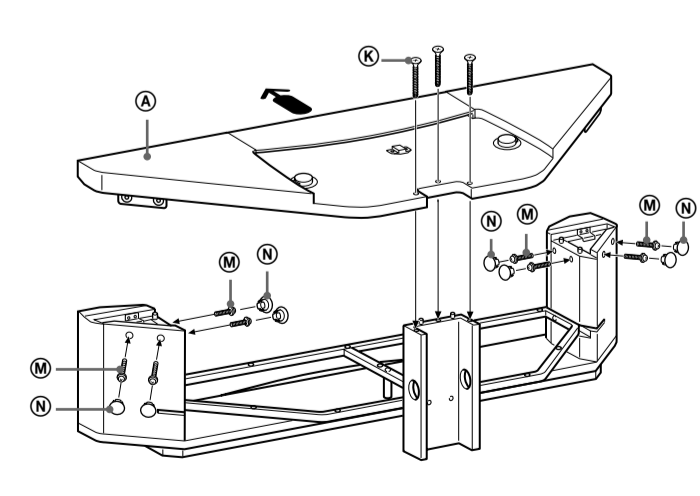

Notes

- Attaching the top panel requires two people.
- Be sure not to pinch your fingers between the top panel and the side panel.
- Be sure not to damage the side panels.

Remarques

- Soyez au moins deux pour mettre le panneau supérieur en place.
- Prenez garde de ne pas vous coincer les doigts entre le panneau supérieur et le panneau latéral.
- Faites attention à ne pas endommager les panneaux latéraux.

Notas

- Para colocar el panel superior se necesitan dos personas.
- Tenga cuidado de no pellizcarse los dedos entre el panel superior y el lateral.
- Asegúrese de no dañar los paneles laterales.

Step 4: Install the glass shelf Étape 4 : Mise en place de l'étagère en verre Paso 4: Instale el estante de cristal

1

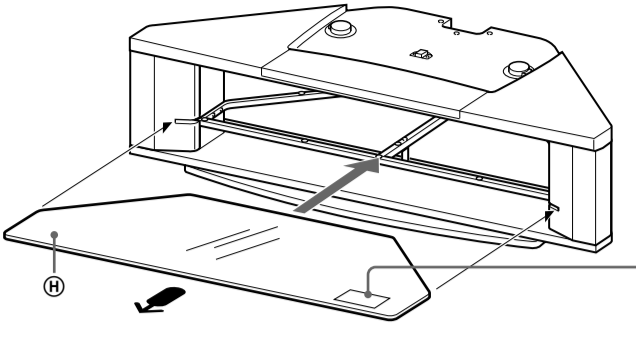

Install the glass shelf with the frosted side facing down.
Installez l'étagère en verre avec le côté dépoli orienté vers le bas.
Instale el estante de cristal con la cara esmerilada mirando hacia abajo.

Install with the CAUTION seal facing upwards.
Installez l'étagère avec l'indication CAUTION (ATTENTION) orientée vers le haut.
Instálelo con la etiqueta CAUTION (PRECAUCIÓN) mirando hacia arriba.

Step 5: Install the TV Étape 5 : Installation du téléviseur Paso 5: Instale el televisor

1

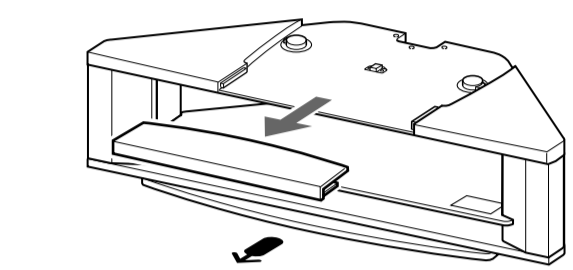

Remove the top front cover to install the TV.
Retirez le couvercle avant supérieur pour installer le téléviseur.
Retire la cubierta frontal superior para instalar el televisor.

2

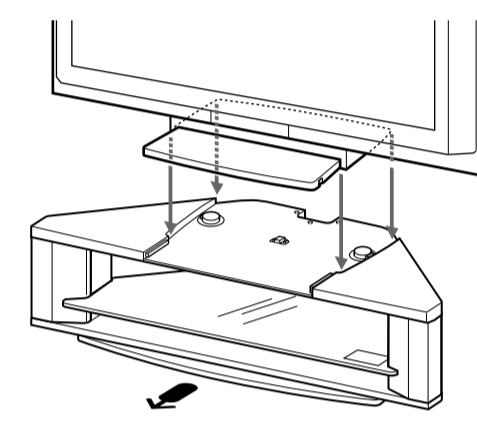

Notes

- Be sure at least two people carry the TV.
- Hold the TV, following the TV's operating instructions.

Remarques

- Prévoyez au moins deux personnes pour porter le téléviseur.
- Maintenez le téléviseur conformément aux instructions du mode d'emploi du téléviseur.

Notas

- Asegúrese de que al menos dos personas trasladan el televisor.
- Sostenga el televisor siguiendo las instrucciones de funcionamiento del mismo.

3

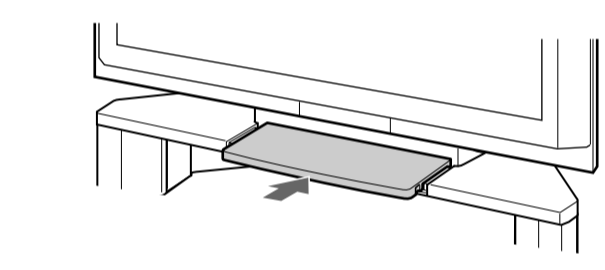

Note
Push the pedestal on the TV until you hear a click to lock the TV.

Remarque
Poussez le socle du téléviseur jusqu'à ce que vous entendiez le clic de verrouillage de celui-ci.

Nota
Presione el pedestal del televisor hasta escuchar un clic para bloquearlo.

4

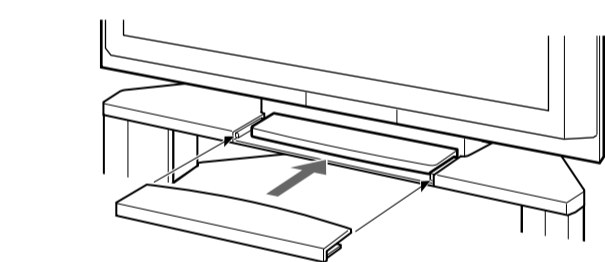

Note
Be sure to attach the top front cover.

Remarque
Faites attention à bien fixer le couvercle avant supérieur.

Nota
Asegúrese de colocar la cubierta frontal superior.

Installing a VCR or other equipment. Installation d'un magnétoscope ou d'un autre appareil. Instalación de una videograbadora u otros equipos.

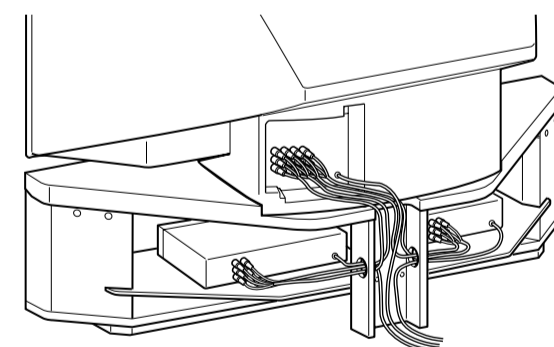

Releasing the lock to remove the TV. Déverrouillage pour retirer le téléviseur. Desbloqueo para quitar el televisor.

If the TV is to be removed from the stand, release the safety lock. Two people are required. After removing the top front cover, while one person slides and holds the safety lock on the rear side of the top panel (C), the other person pulls out the pedestal with both hands (D).

Si le téléviseur doit être retiré du meuble, relâchez le verrou de sécurité. Pour ce faire, deux personnes sont nécessaires. Une fois le couvercle supérieur avant retiré, pendant qu'une personne fait glisser le verrou de sécurité et le maintient à l'arrière du panneau supérieur (C), l'autre tire vers elle le socle avec les deux mains (D).

Si retira el televisor de la base, suelte el bloqueo de seguridad. Son necesarias dos personas para realizar esta operación. Después de quitar la cubierta frontal superior, mientras una persona desliza y sujeta el bloqueo de seguridad de la parte posterior del panel superior (C), la otra persona debe extraer el pedestal con ambas manos (D).

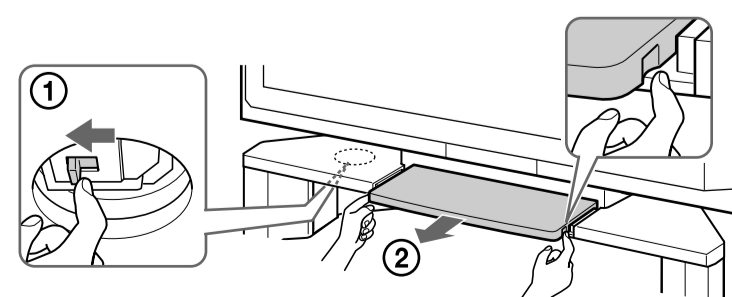

Note
Be sure not to pinch your fingers.

Remarque
Faites attention à ne pas vous coincer les doigts.

Nota
Procure no pellizcarse los dedos.

Free Manuals Download Website

<http://myh66.com>

<http://usermanuals.us>

<http://www.somanuals.com>

<http://www.4manuals.cc>

<http://www.manual-lib.com>

<http://www.404manual.com>

<http://www.luxmanual.com>

<http://aubethermostatmanual.com>

Golf course search by state

<http://golfingnear.com>

Email search by domain

<http://emailbydomain.com>

Auto manuals search

<http://auto.somanuals.com>

TV manuals search

<http://tv.somanuals.com>