

# Wall-Mount Bracket

---

|                    |    |
|--------------------|----|
| Instructions       | GB |
| Mode d'emploi      | FR |
| Gebrauchsanweisung | DE |
| Instrucciones      | ES |
| Instructies        | NL |
| Bruksanvisning     | SE |
| Istruzioni         | IT |
| Instruções         | PT |
| Instrukcje         | PL |
| Инструкции         | RU |
| Käyttöohje         | FI |
| Vejledning         | DK |
| Instruksjoner      | NO |

## SU-LW1

**Thank you for purchasing this product.**

**To Customers**

Sufficient expertise is required for installing this product. Be sure to subcontract the installation to Sony dealers or contractors and pay adequate attention to safety during the installation. Sony is not liable for any damages or injury caused by mishandling or improper installation. Your Statutory Rights (if any) are not affected.

## **WARNING**

If the safety precautions are not observed and the product is used incorrectly, it may result in a fire or serious injury.

This instruction manual shows the important precautions necessary to prevent accidents and to promote the correct handling of the product. Be sure to read this instruction manual thoroughly and use the product correctly. Be sure to keep this instruction manual available for future reference.

**For Sony Dealers**

Sufficient expertise is required for installing this product. Be sure to read this instruction manual thoroughly to do the installation work safely. We are not liable for any damage or injury caused by mishandling or improper installation. Your Statutory Rights (if any) are not affected. Please give this manual to the customer after installation.

This Wall-Mount Bracket is designed by Sony for use with the specified product. Do not use this bracket with equipment other than the following products.

**Specified products: LCD Colour TV (KDL-L32MRX1/KLV-L32MRX1/KLV-30MR1/KLV-26HG2/KLV-L32M1)**

## **On Safety**

Products by Sony are designed with safety in mind.

If the products are used incorrectly, however, it may result in a serious injury through fire, electric shock, the product toppling over, or the product dropping. Be sure to observe the precautions for safety to prevent such accidents.

## WARNING

If the following precautions are not observed, there is a possibility of either death or serious injury through a fire, an electric shock or an explosion.

Be sure to subcontract the installation to qualified contractors and keep small children away during the installation.

If persons other than qualified contractors install the Wall-Mount Bracket, the following accidents may happen.

- The Display Unit may fall and cause a serious injury such as a bruise or a fracture during an earthquake.
- If the wall on which the Wall-Mount Bracket is installed is unstable, uneven, or not perpendicular to the floor, the unit may fall and cause injury or property damage. The wall should be capable of supporting a weight of at least four (4) times the Display Unit weight (KDL-L32MRX1/KLV-L32MRX1:  $23 \text{ kg} \times 4 = 92 \text{ kg}$ , KLV-30MR1:  $20 \text{ kg} \times 4 = 80 \text{ kg}$ , KLV-26HG2:  $15 \text{ kg} \times 4 = 60 \text{ kg}$ , KLV-L32M1:  $17 \text{ kg} \times 4 = 68 \text{ kg}$ ).
- If the installation of the Wall-Mount Bracket on the wall is not sufficiently sturdy, the unit may fall and cause injury or property damage.

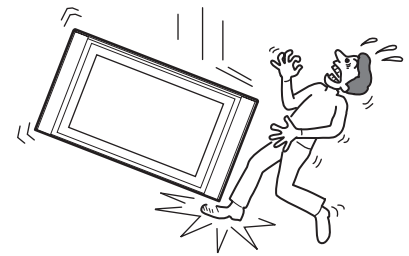

Be sure to subcontract the installation to qualified contractors when moving or dismantling the Wall-Mount Bracket.

If persons other than qualified contractors transport or dismantle the Wall-Mount Bracket, the Display Unit may fall and cause injury or property damage. Be sure that two or more persons carry or dismantle the Wall-Mount Bracket.

Do not spill liquid of any kind on the Display Unit.

If you allow the Display Unit to get wet, this may result in a fire or an electric shock.

Do not remove bolts, etc., after mounting the Display Unit.

If you do so, the Display Unit may fall.

Do not disassemble or make alterations to the parts of the Wall-Mount Bracket.

If you do so, the Wall-Mount Bracket may fall and cause injury or property damage.

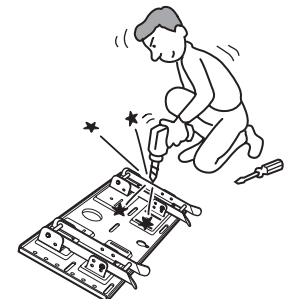

Do not mount any equipment other than the specified product.

This Wall-Mount Bracket is designed for use with the specified product. If you mount equipment other than the specified product, it may fall and cause injury or property damage.

## Do not block the ventilating holes on the Display Unit.

If you block the ventilating holes on the Display Unit by covering the top of the Display Unit with a cloth or the like, the Display Unit may become overheated and this may cause a fire.

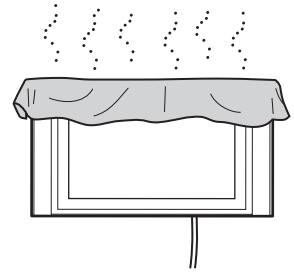

## Do not apply any load other than the Display Unit on the Wall-Mount Bracket.

If you do so, the Display Unit may fall and cause injury or property damage.

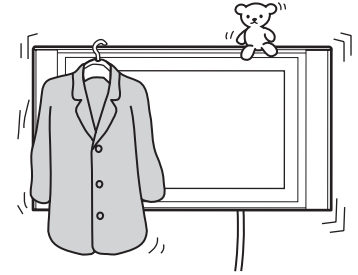

## Do not lean on or hang from the Display Unit.

The Display Unit may fall and the user may be caught under the weight of the unit and suffer serious injury.

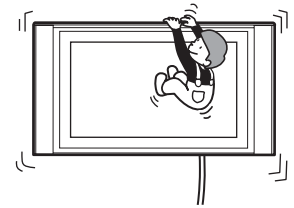

## To prevent a fire or an electric shock, do not expose the Display Unit to rain or moisture.

If you allow the Display Unit to get wet, this may result in a fire or an electric shock.

## Never place the Display Unit in hot, humid or excessively dusty places. Do not install the Display Unit where it may be exposed to mechanical vibrations.

If you do so, this may cause a fire or an electric shock.

## Keep flammable objects or open flames (e.g. candles) away from the Display Unit.

To prevent a fire, keep flammable objects or open flames (e.g. candles) away from the Display Unit.

## CAUTION

If the following precautions are not observed, there is a possibility of injury or property damage.

Do not install the Wall-Mount Bracket on wall surfaces where the corners or the sides of Display Unit would protrude away from the wall surface.

Do not install the Wall-Mount Bracket on wall surfaces such as a pillar, where the corners or the sides of Display Unit would protrude away from the wall surface. If a person or object happens to hit the protruded corner or side of the Display Unit, this may cause injury or property damage.

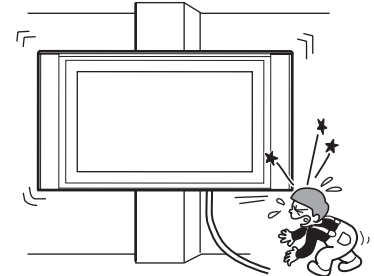

Do not handle the product with excessive force during cleaning or maintenance.

Do not apply excessive force on the topside of the Display Unit.

If you do so, this may cause injury or property damage by causing the Display Unit to fall.

Do not install the Display Unit over or under an air-conditioner.

If you do so, the Display Unit may be exposed to air currents from the air-conditioner. This may result in a malfunction of the Display Unit.

## Precautions

- If you use the Display Unit installed on the Wall-Mount Bracket for a long time, the wall behind or above the Display Unit may become discolored or the wallpaper may come unstuck, depending on the material of the wall. If the Wall-Mount Bracket is removed after installing them on the wall, the screw holes are left.
- If you have routed 300 ohm feeder cables behind the wall, we recommend that you change them to 75 ohm coaxial cables.  
If it is necessary to continue to use 300 ohm feeder cables, be sure to confirm that sufficient space is available between the Display Unit and the feeder cables behind the wall before starting the installation.  
Consult your contractor on an appropriate installation location where the Display Unit suffers no radio noise before starting the installation.

## **WARNING To Customers**

Sufficient expertise is required for installing this product. Be sure to subcontract the installation to Sony dealers or contractors and pay adequate attention to safety during the installation.

## **To Sony Dealers**

The following instructions are for Sony Dealers only. Be sure to read the following safety precautions and pay adequate attention to safety during the installation, maintenance and checking of this product.

Be sure to install the Wall-Mount Bracket securely to the wall following the instructions in this instruction manual.

If any of the screws are loose or fall out, the Wall-Mount Bracket may fall and cause injury or property damage. Be sure to use the screws appropriate for the material of the wall and install the unit securely, using five or more M6 or the equivalent screws.

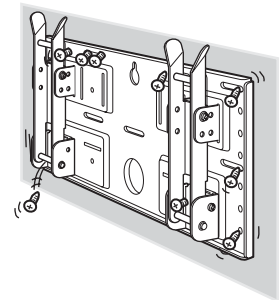

Do not allow the Power Cord or the Display Cable to be pinched.

If the Power Cord or the Display Cable is pinched between the unit and the wall or is bent or twisted by force, the metallic part of the cord or cable may be exposed and cause a short circuit or a break in the cord or cable. This may cause a fire or an electric shock.

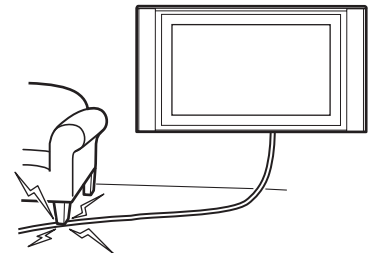

Be sure to use the supplied screws and attachment parts properly following the instructions given in this instruction manual. If you use substitute items, the Display Unit may fall, and cause bodily injury to someone or damage to the Display Unit.

Be sure to assemble the bracket properly following the instructed procedure explained in this instruction manual.

If any of the screws are loose or fall out, the Display Unit may fall, and cause bodily injury to someone or damage to the Display Unit.

Be sure to tighten the bolts and screws securely in the designated position. If you fail to do so, the Display Unit may fall, and cause bodily injury to someone or damage to the Display Unit.

Be careful not to subject the Display Unit to shock during installation.

If the Display Unit is exposed to shock, it may fall or break apart. This may cause injury.

Be sure to install the Display Unit on a wall that is both perpendicular and flat.

If you fail to do so, the Display Unit may fall and cause injury.

After proper installation of the Display Unit, secure the cables properly.

If people or objects get tangled in the cables, this may result in injury.

Be careful not to hurt your hands or fingers during the installation.

Be careful not to hurt your hands or fingers when installing the Wall-Mount Bracket or the Display Unit.

The screws needed to secure the Wall-Mount Bracket to the wall are not supplied.

Use the appropriate screws for the wall material and structure when mounting the Wall-Mount Bracket.

## Step 1: Check to see that you have all the items necessary for installation

1

Prepare five or more M6 or equivalent screws (not supplied) and a screwdriver. Select screws suitable for the material of the wall.

2

Unpack the carton and check to see that all the following items are included.

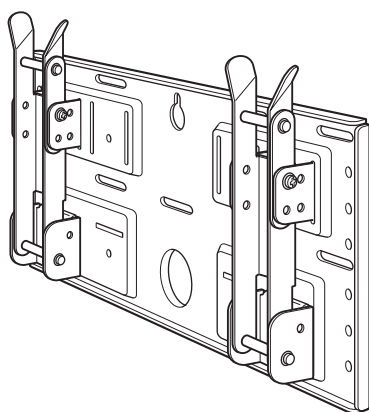
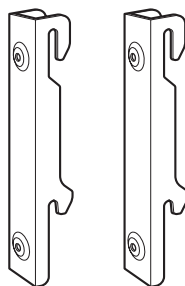

Plate Unit (1)



Mounting Hook Unit (2)



Screws (+B5 × L12) (2)



Screws (+PSW5 × L16) (4)  
(For the KLV-26HG2)

## Step 2: Adjust the position of the arm bases (For the KLV-26HG2 and the KLV-L32M1 only)

1

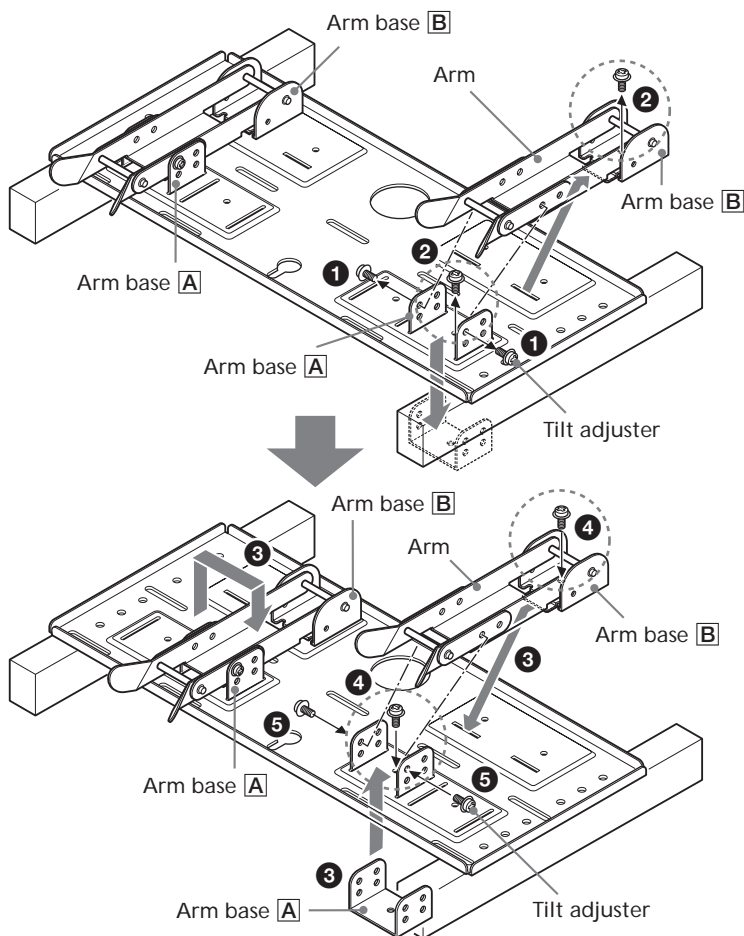

If you are going to install a KDL-L32MRX1, a KLV-L32MRX1 or a KLV-30MR1, skip Step 2 and go to Step 3.

- ❶ Remove the four (two for each arm bases) tilt adjusters .
- ❷ Remove the four screws that secure the arm bases to the Plate Unit.
- ❸ Remove the arm bases **A** and put them in the slots facing inward. Put both arms and the arm bases **B** on the arm bases **A**.
- ❹ Secure the arm bases to the Plate Unit using the four screws removed in ❷.
- ❺ Secure the arms to the arm bases using the four tilt adjusters removed in ❶.

### Notes

- If you are installing a display other than the KLV-26HG2 or the KLV-L32M1, skip Step 2.
- When using an electric screwdriver to tighten the screws, the torque must be approx. 2 N•m.

## Step 3: Decide on the location for installation

1

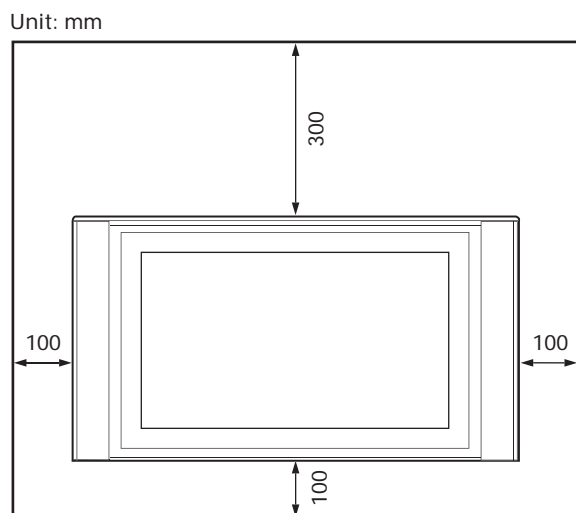

Leave spaces around the display. At least the amount of space shown in the diagram should be left between the display and a ceiling or raised portions of the wall.

### Tip

Refer to the table (9 (GB)) for the display installation dimensions.



## Display installation dimensions table

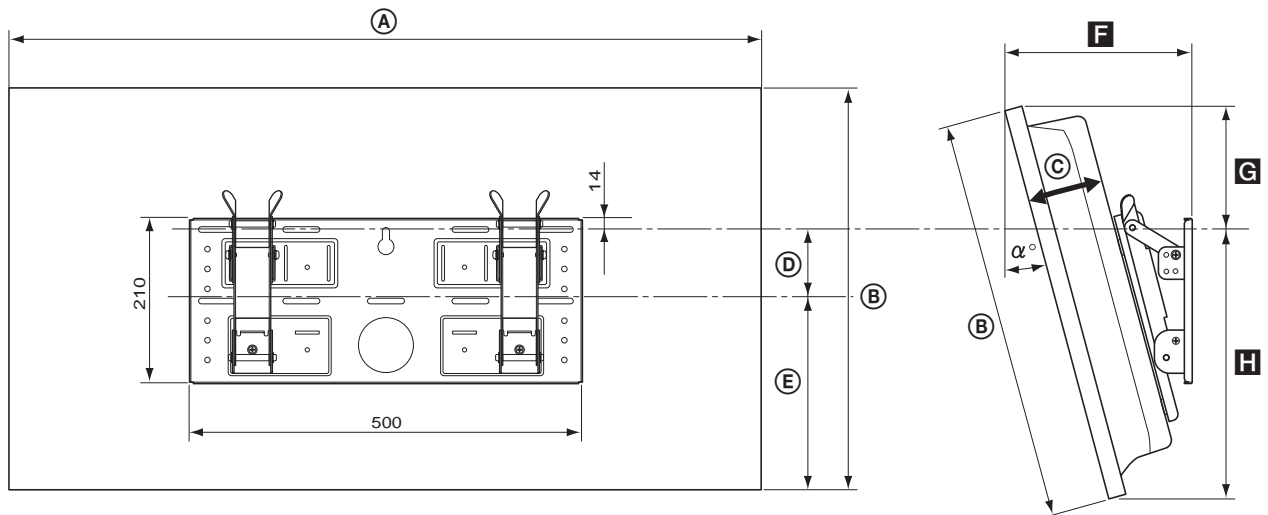

| Display Model              | Display Dimensions |     |     |     |     | Length for each mounting angle |                                   |     |     | Weight<br>(x4)*  |
|----------------------------|--------------------|-----|-----|-----|-----|--------------------------------|-----------------------------------|-----|-----|------------------|
|                            | Unit: mm           | (A) | (B) | (C) | (D) | (E)                            | Mounting angle ( $\alpha^\circ$ ) | (F) | (G) |                  |
| KLV-30MR1                  | 971                | 524 | 93  | 68  | 268 | 0°                             | 147                               | 188 | 336 | 20 kg<br>(80 kg) |
|                            |                    |     |     |     |     | 5°                             | 177                               | 179 | 345 |                  |
|                            |                    |     |     |     |     | 10°                            | 206                               | 167 | 352 |                  |
|                            |                    |     |     |     |     | 15°                            | 234                               | 152 | 258 |                  |
|                            |                    |     |     |     |     | 20°                            | 260                               | 135 | 363 |                  |
| KDL-L32MRX1<br>KLV-L32MRX1 | 1,052              | 569 | 97  | 31  | 291 | 0°                             | 151                               | 247 | 322 | 23 kg<br>(92 kg) |
|                            |                    |     |     |     |     | 5°                             | 186                               | 237 | 331 |                  |
|                            |                    |     |     |     |     | 10°                            | 219                               | 225 | 339 |                  |
|                            |                    |     |     |     |     | 15°                            | 252                               | 209 | 345 |                  |
|                            |                    |     |     |     |     | 20°                            | 282                               | 190 | 350 |                  |
| KLV-26HG2                  | 790                | 430 | 118 | 65  | 215 | 0°                             | 167                               | 150 | 280 | 15 kg<br>(60 kg) |
|                            |                    |     |     |     |     | 5°                             | 194                               | 139 | 291 |                  |
|                            |                    |     |     |     |     | 10°                            | 220                               | 129 | 301 |                  |
|                            |                    |     |     |     |     | 15°                            | 244                               | 122 | 310 |                  |
|                            |                    |     |     |     |     | 20°                            | 266                               | 113 | 318 |                  |
| KLV-L32M1                  | 835                | 604 | 111 | -5  | 328 | 0°                             | 165                               | 281 | 323 | 17 kg<br>(68 kg) |
|                            |                    |     |     |     |     | 5°                             | 198                               | 273 | 333 |                  |
|                            |                    |     |     |     |     | 10°                            | 230                               | 262 | 342 |                  |
|                            |                    |     |     |     |     | 15°                            | 262                               | 248 | 349 |                  |
|                            |                    |     |     |     |     | 20°                            | 292                               | 231 | 356 |                  |

\* The wall must be strong enough to support at least four times the weight of the display that you are installing.

## Wall installation diagram

Unit: mm

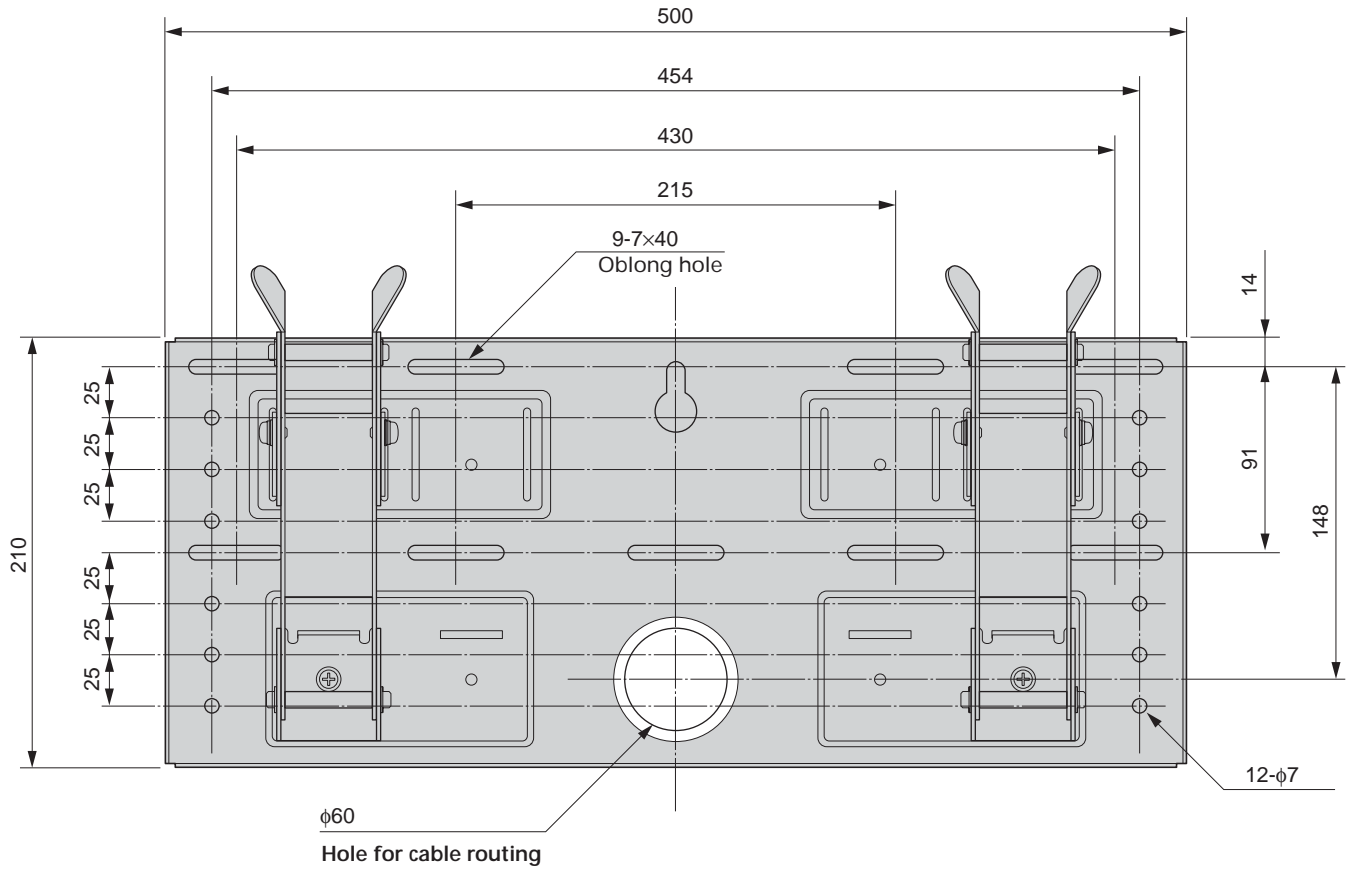

Refer to the diagram above for wall installation requirements (when reinforcing the wall or routing cables in the wall).

### WARNING

The wall must be strong enough to support at least four times the weight of the display that you are installing (9 (GB)). Make sure the wall has sufficient strength. Reinforce the wall if necessary.

## Step 4: Install the Plate Unit on the wall

1

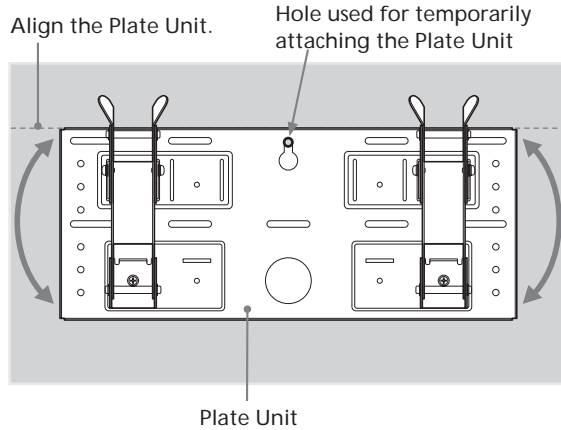

Temporarily secure the Plate Unit to the wall using a screw. Align the Plate Unit to make it level with the floor.

### WARNING

- The screw used in this procedure is not supplied with the unit.
- Select a screw suitable for the material and the structure of the wall.

2

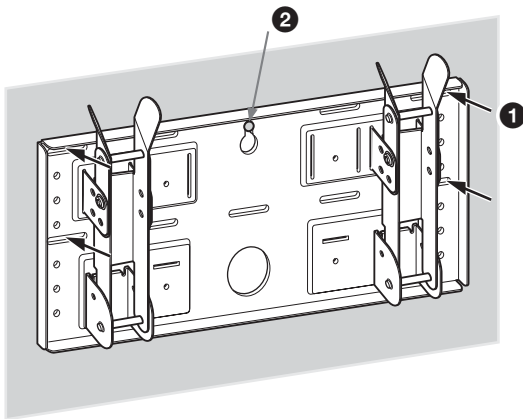

Secure the Plate Unit to the wall using four or more M6 or equivalent screws (not supplied).

- 1 Tighten the screws firmly so that the Plate Unit can support the weight of the display.
- 2 Tighten the screw used in 1.

### WARNING

The wall must be strong enough to support at least four times the weight of the display that you installing (9 (GB)). Make sure the wall has sufficient strength. Reinforce the wall if necessary.

# 3

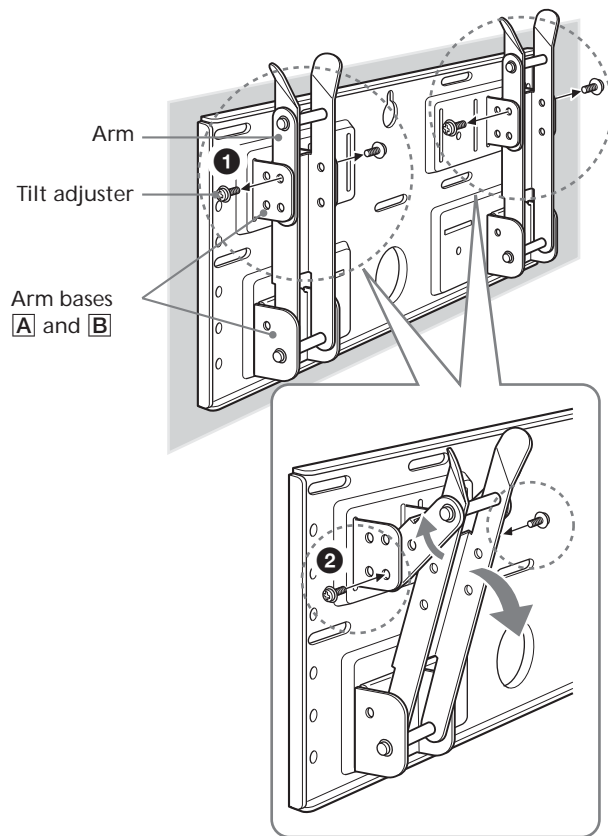

## Adjust the tilt of the arms.

If you want to install the display vertically, flush with the wall (0°), skip **1** and **2** below. Check that the arms are securely attached to the Plate Unit.

- 1** Remove all four tilt adjusters.
- 2** Put them into the screw holes corresponding to the desired angle (5°, 10°, 15°, or 20°) and tighten them firmly.

### Notes

- The angle of the left and right arms must be the same.
- Be careful not to catch your fingers when adjusting the angle of the arms.
- When using an electric screwdriver to tighten the screws, the torque must be approx. 2 N•m.
- Check that the arm bases are securely attached to the Plate Unit.

## Step 5: Detach the display from the Tabletop Stand

The procedure differs depending on the display model. Apply the procedure appropriate for the display you are installing.

### KLV-26HG2

- 1 Pull the lower corner (either right or left) of the rear cover. Then pull the other lower corner.
- 2 Hold the rear cover with both hands and pull it towards you. The rear cover will separate from the display.

#### Note

Lay the display face down on a soft cloth before going to 3.

- 3 Remove the two small screws from the clip. Detach the clip from the Tabletop Stand.
- 4 Remove the five screws from the Tabletop Stand.
- 5 Lift up the Stand slightly, then pull it towards you. The Stand will separate from the display.

#### Notes

- Lay the display face down on a stable and level surface, leaving the base of the Stand sticking out in the air. Putting the display face and the base of the Stand on the same level surface makes the Display Unit inclined, thus unstable, causing any danger.
- When removing the Tabletop Stand, hold it firmly.

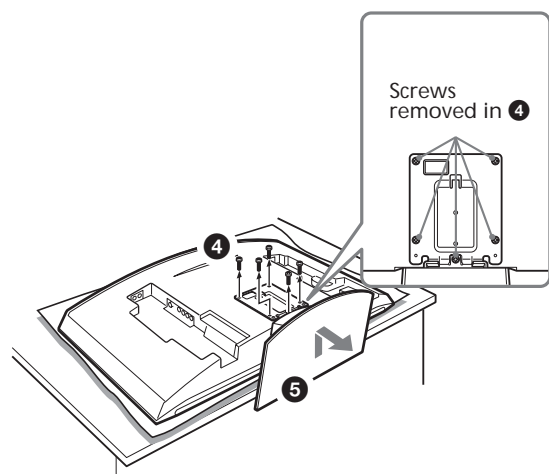
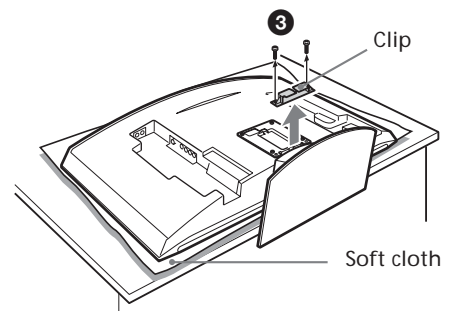
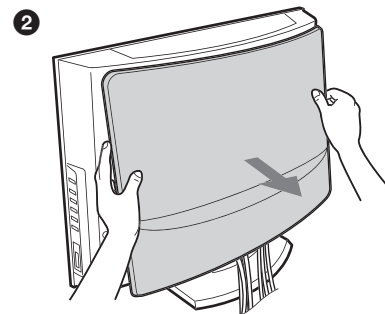
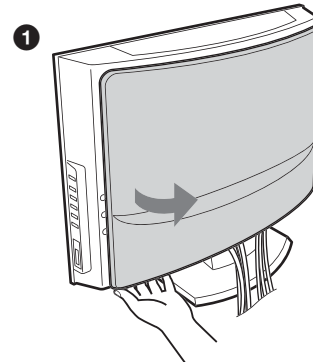

## KLV-30MR1

- 1 Remove the two screws from the Tabletop Stand.

### Note

Do not lay the display down when carrying out the procedure.

- 2 Holding down the base of the Stand, lift up the display slightly, then move it away from the Stand. The display will separate from the Stand. At least two persons must hold and carry the display.

### Notes

- At least two persons must work together on this procedure.
  - When lifting up the display, hold the base of the Stand so that it is not lifted along with the display.
- 3 Remove the four hooks on the rear cover of the display.

### Note

Lay the display face down on a soft cloth.

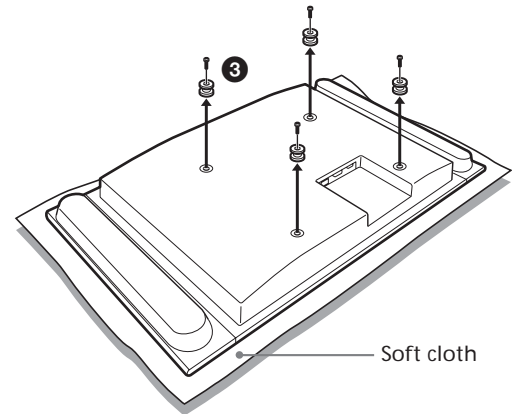
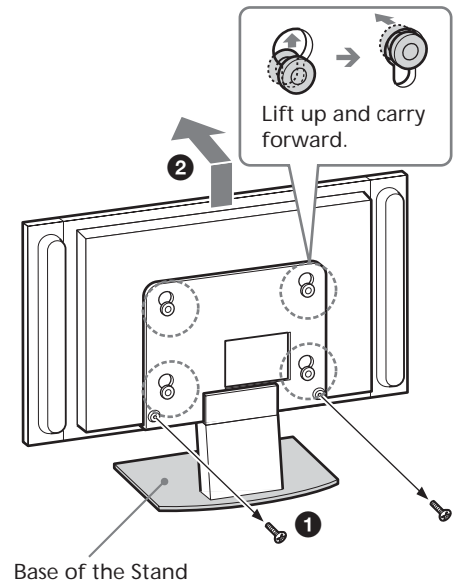

KDL-L32MRX1  
KLV-L32MRX1

- 1 Remove the two screws from the Tabletop Stand.

**Note**

Do not lay the display down when carrying out the procedure.

- 2 Holding down the base of the Stand, lift up the display slightly, then move it away from the Stand. The display will separate from the Stand. At least two persons must hold and carry the display.

**Notes**

- At least two persons must work together on this procedure.
  - When lifting up the display, hold the base of the Stand so that it is not lifted along with the display.
- 3 Remove the two hooks on the rear cover of the display.

**Note**

Lay the display face down on a soft cloth.

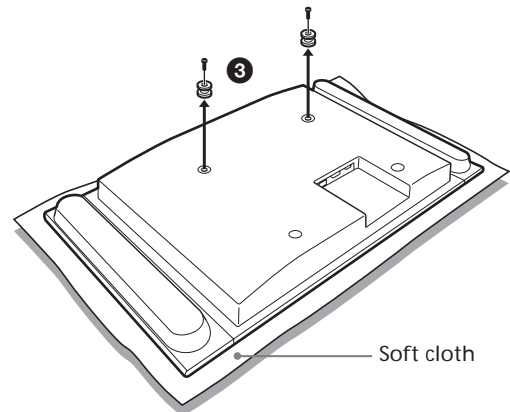
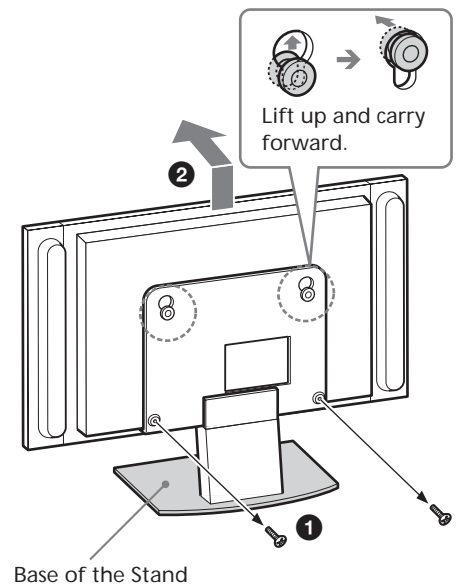

KLV-L32M1

**Note**

Lay the display face down on a soft cloth before going to 1.

- 1 Remove the four screws from the rear cover of the display.
- 2 Pull the stand towards you. The Stand will separate from the display.
- 3 Remove the four screws on the rear cover of the display.

**Notes**

- Lay the display face down on a stable and level surface, leaving the base of the Stand sticking out in the air. Putting the display face and the base of the Stand on the same level surface makes the Display Unit inclined, thus unstable, causing any danger.
- When removing the Tabletop Stand, hold it firmly.

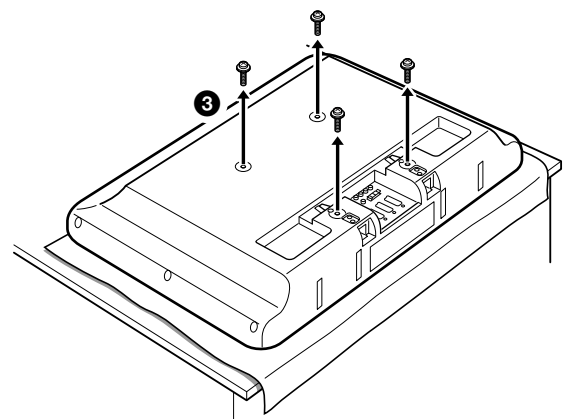
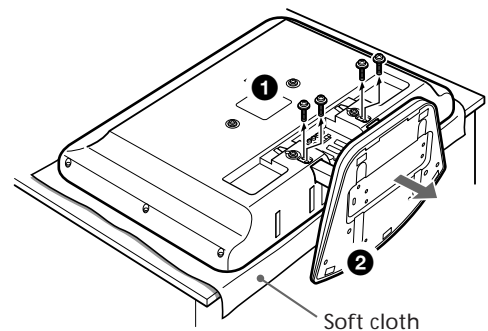

# Step 6: Install the display on the Plate Unit

## WARNING

Do not connect the power cord to a wall socket before the installation is completed. If the mains lead is pinched, a short circuit may occur, causing an electric shock.  
Be careful not to stumble over the cables or the display.

## 1 KLV-26HG2

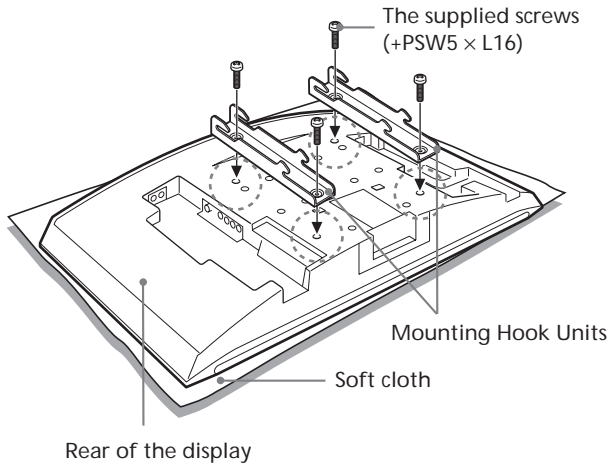

Align the holes on the Mounting Hook Units with the corresponding holes on the rear of the display. Secure them to the display using four screws.

For the KLV-26HG2, use the screws supplied (+PSW5 × L16). For the KDL-L32MRX1, the KLV-L32MRX1, the KLV-30MR1, and the KLV-L32M1 use the screws you removed in Step 5.

## Notes

- Lay the display face down on a soft cloth.
- When using an electric screwdriver to tighten the screws, the torque must be approx. 2 N•m.

## KDL-L32MRX1/KLV-L32MRX1/KLV-30MR1

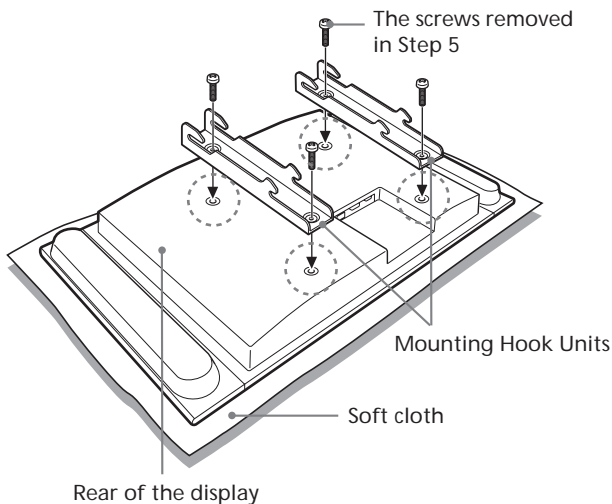

## KLV-L32M1

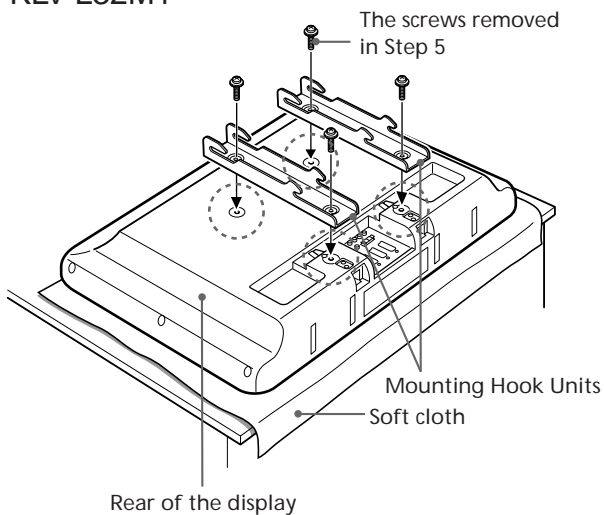



# 2

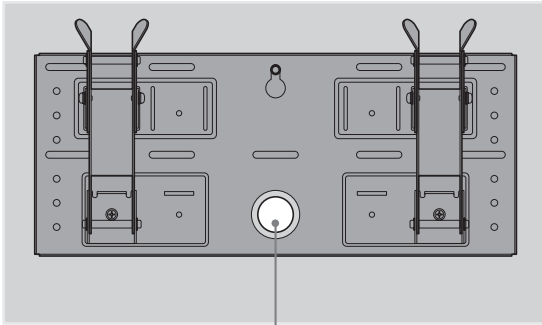

Hole for cable routing

## Connect the supplied mains lead and cables.

Connect the mains lead and cables to the corresponding jacks on the rear of the display. For details on the cable connection, see the Operating Instructions for your display.

When routing cables in a wall, pass the cables through a hole made in the wall for cable routing (10 (GB)).

### Notes

- You cannot connect the cables to the display after installing it on the Plate Unit.
- Subcontract the cable routing in the wall to qualified contractors.

# 3

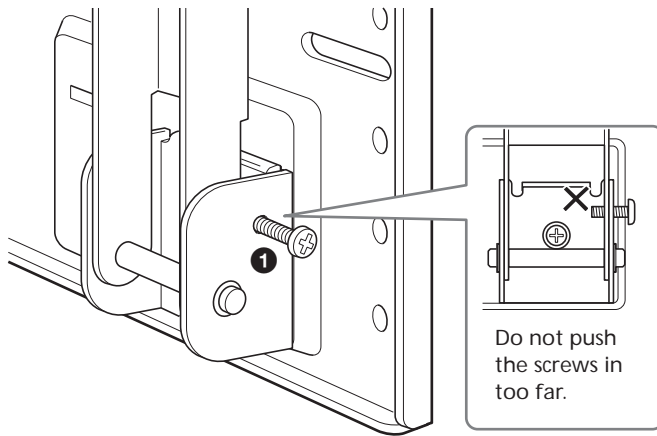

## Mount the display on the Plate Unit.

- 1 To lock the arms temporarily, put the two securing screws (+B5 × L12, supplied) in the holes on the arm bases **B** from the outside.
- 2 Hang the upper hooks of the Mounting Hook Units on the upper shafts of the arms.
- 3 Place the lower hooks of the Mounting Hook Units on the lower shafts of the arms.
- 4 Pushing the display towards the Plate Unit, lift it up slowly and hang the lower hooks of the arms onto the lower shafts.
- 5 Check to make sure that all eight hooks are properly hung on the corresponding shafts.
- 6 Tighten the securing screws attached in 1.

### Note

If you push the securing screws into the holes too far (1), the tips of the screws will get in the way when you hang the lower hooks on the shafts (4).

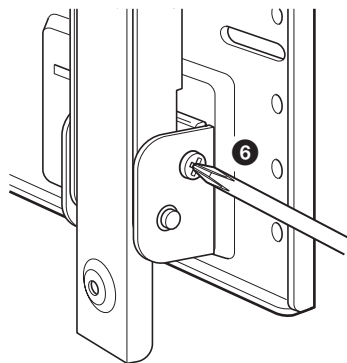
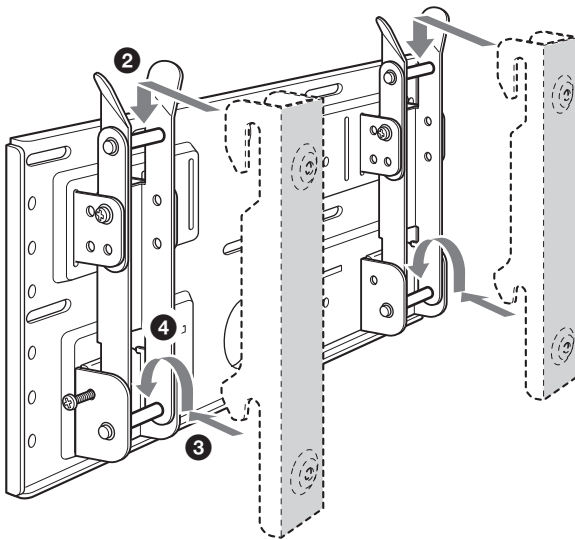

## Check to make sure all the procedures have been properly completed

Check the following.

- All eight hooks are securely hung on the corresponding shafts.
- The cables are neither twisted nor pinched.
- The two securing screws are securely tightened.

### **WARNING**

If not properly installed, the unit may fall, causing injury to persons or damage to the unit itself. If the cables are not properly routed, a short circuit may occur, causing a fire or an electric shock. For your safety, be sure to check that all the procedures have been properly carried out.

1

Unplug the mains lead from the wall socket.

2

Remove the two securing screws.

3

Two or more persons should lift up the display and dismount it from the Plate Unit.

**WARNING**

- At least two persons must hold and carry the display.
- When dismounting the display, be careful not to catch the cables.
- When dismounting the display, be careful of your hands and fingers.

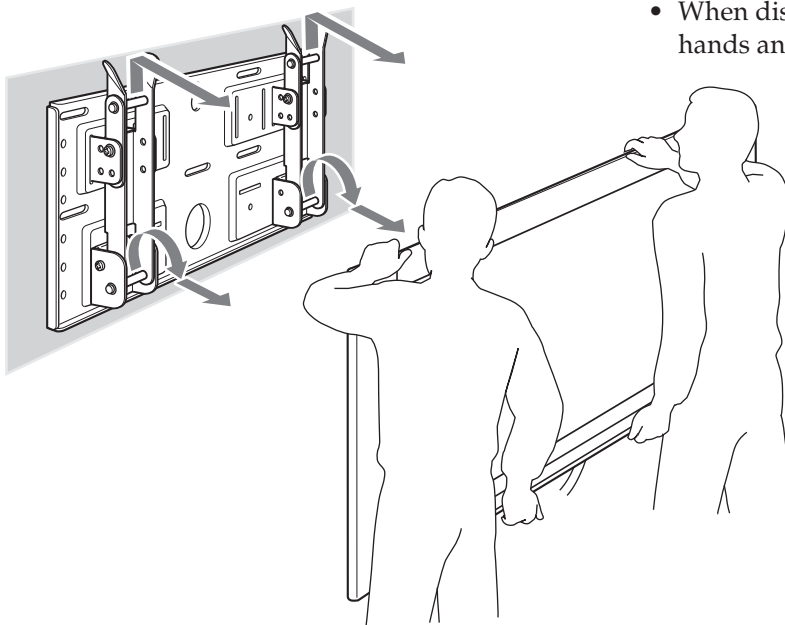

# Specifications

Unit: mm

Mass: 3.4 kg

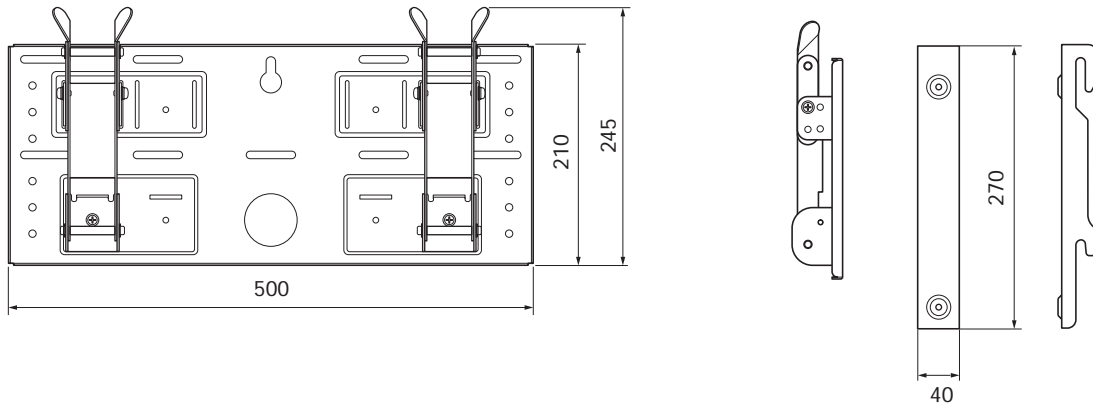

Design and specifications are subject to change without notice.

## Nous vous remercions d'avoir fait l'acquisition de ce produit.

### A l'attention des clients

Une certaine expérience est requise pour installer ce produit. Confiez l'installation à des revendeurs Sony ou à des professionnels et portez une attention particulière à la sécurité au cours de l'installation. Sony ne peut être tenu pour responsable de quelque dommage ou blessure que ce soit consécutif(ve) à une mauvaise utilisation ou à une installation incorrecte. Vos droits prévus par la loi (le cas échéant) ne sont pas affectés.

## AVERTISSEMENT

Le non-respect des règles de sécurité et l'utilisation incorrecte de ce produit peut provoquer un incendie ou des blessures graves.

Ce mode d'emploi indique les précautions essentielles pour éviter tout accident et garantir une bonne utilisation du produit. Lisez attentivement ce mode d'emploi et veillez à utiliser ce produit correctement. Conservez ce mode d'emploi pour toute référence ultérieure.

### A l'attention des revendeurs Sony

Une certaine expérience est requise pour installer ce produit. Lisez ce mode d'emploi attentivement afin de procéder à l'installation en toute sécurité. Nous ne sommes nullement responsables de tout dommage ou blessure consécutif(ve) à une mauvaise utilisation ou à une installation incorrecte. Vos droits prévus par la loi (le cas échéant) ne sont pas affectés. Une fois l'installation terminée, remettez ce manuel d'installation aux clients.

Ce support de fixation mural est conçu par Sony pour être utilisé avec le produit spécifié. N'utilisez pas ce support avec un autre appareil que le produit suivant.

**Produits spécifiés : LCD Colour TV (KDL-L32MRX1/KLV-L32MRX1/KLV-30MR1/KLV-26HG2/KLV-L32M1)**

## Sécurité

Les produits Sony sont conçus pour vous offrir le maximum de sécurité.

Toutefois si les produits sont utilisés de façon incorrecte, ils peuvent provoquer des blessures graves en cas d'incendie, d'électrocution, de chute ou s'ils basculent de leur support. Veillez à observer les consignes de sécurité préconisées pour éviter de tels accidents.

# AVERTISSEMENT

Le non-respect des précautions suivantes peut entraîner la mort ou des blessures graves en cas d'incendie, d'électrocution ou d'explosion.

Confiez l'installation à des professionnels qualifiés et tenez les enfants à l'écart pendant la durée de l'installation.

Si des personnes autres que des professionnels qualifiés installent le support de fixation mural, les accidents suivants peuvent se produire :

- L'écran peut tomber et causer des blessures graves comme des hématomes ou des fractures en cas de tremblement de terre.
- Si le mur sur lequel le support de fixation mural est fixé est instable, inégal ou non perpendiculaire au sol, l'appareil risque de tomber et de vous blesser ou de provoquer des dommages matériels. Le mur doit pouvoir supporter un poids équivalent à quatre (4) fois le poids de l'écran (KDL-L32MRX1 / KLV-L32MRX1 :  $23 \text{ kg} \times 4 = 92 \text{ kg}$ , KLV-30MR1 :  $20 \text{ kg} \times 4 = 80 \text{ kg}$ , KLV-26HG2 :  $15 \text{ kg} \times 4 = 60 \text{ kg}$ , KLV-L32M1 :  $17 \text{ kg} \times 4 = 68 \text{ kg}$ ).
- Si l'installation du support de fixation mural n'est pas assez solide, l'appareil risque de tomber et de vous blesser ou de provoquer des dommages matériels.

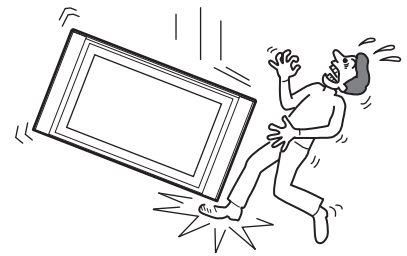

Confiez l'installation à des professionnels qualifiés lorsque vous déplacez ou démontez le support de fixation mural.

Si des personnes autres que des professionnels qualifiés transportent ou démontent le support de fixation mural, l'écran peut tomber et provoquer des blessures ou des dommages matériels. Deux personnes au moins doivent porter ou démonter le support de fixation mural.

Ne renversez aucun liquide sur l'écran.

Si ce dernier venait à être mouillé, il risquerait de provoquer un incendie ou une électrocution.

Ne retirez pas de boulons, etc., après l'installation de l'écran.

Dans le cas contraire, l'écran risque de tomber.

Ne démontez pas ou n'apportez pas de modifications aux pièces du support de fixation mural.

Dans le cas contraire, le support risque de tomber et de vous blesser ou de provoquer des dommages matériels.

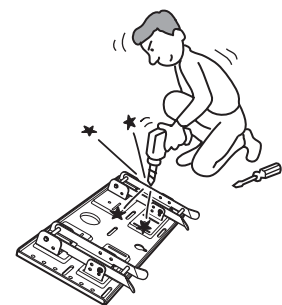

N'utilisez pas d'autre appareil que le produit spécifié.

Ce support de fixation mural est conçu pour être utilisé avec le produit spécifié. Si vous installez un autre appareil que le produit spécifié, il risque de tomber et de vous blesser ou de provoquer des dommages matériels.

## Ne bloquez pas les orifices de ventilation de l'écran.

Si vous bloquez les orifices de ventilation de l'écran en couvrant la partie supérieure de l'écran avec un tissu ou autre, l'écran peut surchauffer et ceci risque de provoquer un incendie.

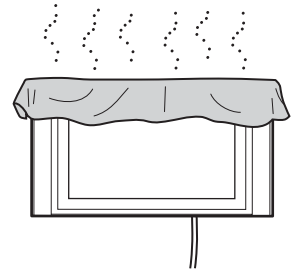

## N'appliquez aucune charge autre que l'écran sur le support de fixation mural.

Dans le cas contraire, l'écran risque de tomber et de vous blesser ou de provoquer des dommages matériels.

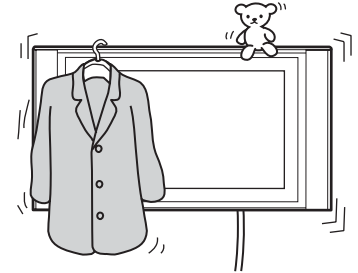

## Ne vous appuyez pas sur l'écran ou ne vous penchez pas après.

L'écran risquerait de tomber et l'utilisateur serait coincé par le poids de l'appareil, il en résulterait des blessures graves.

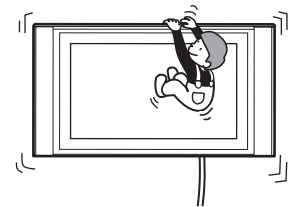

## Pour éviter tout risque d'incendie ou d'électrocution, n'exposez pas l'écran à la pluie ou à l'humidité.

Si l'écran venait à être mouillé, il risquerait de déclencher un incendie ou une électrocution.

## Ne placez jamais l'écran dans des endroits chauds, humides ou extrêmement poussiéreux. N'installez pas l'écran à des endroits où il serait soumis à des vibrations mécaniques.

Dans le cas contraire, ceci risque de provoquer un incendie ou un risque d'électrocution.

## Conservez les objets inflammables ou les flammes nues (ex : bougies) à l'écart de l'écran.

Pour éviter tout risque d'incendie, gardez les objets inflammables ou les flammes nues (ex : bougies) à l'écart de l'écran.



## ATTENTION

Le non-respect des précautions suivantes risque de provoquer des blessures ou des dommages matériels.

N'installez pas le support de fixation mural sur des surfaces murales où les coins ou les côtés de l'écran dépasseraient.

N'installez pas le support de fixation mural sur des surfaces murales, telles qu'un pilier où les coins ou les côtés de l'écran dépasseraient de la surface. Si une personne ou un objet venait à heurter le coin ou les côtés de l'écran, ceci risquerait de provoquer une blessure ou d'endommager l'appareil.

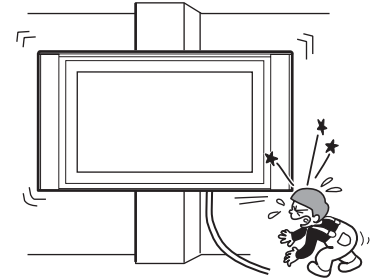

N'exercez aucune force excessive sur le produit en cours de nettoyage ou d'entretien.

N'exercez pas une force excessive sur la face supérieure de l'écran.

Dans le cas contraire, l'écran risque de tomber et de vous blesser ou entraîner des dommages matériels.

N'installez pas l'écran sur ou sous un climatiseur.

Dans le cas contraire, l'écran risque d'être exposé aux courants d'air du climatiseur. Ceci risquerait de provoquer un dysfonctionnement de l'écran.

## Précautions

- Si vous utilisez l'écran fixé au support de fixation mural pendant une longue période, le mur situé derrière ou au-dessus de l'écran peut se décolorer ou le papier peut se décoller selon le matériau du mur. Les trous des vis restent apparents si vous démontez le support de fixation mural après son installation.
- Si vous avez fait passer des câbles d'alimentation de 300 ohms derrière le mur, nous vous recommandons de les remplacer par des câbles coaxiaux de 75 ohms.

Toutefois, s'il est nécessaire de continuer à utiliser des câbles d'alimentation de 300 ohms, un espace suffisamment important doit être prévu entre l'écran et les câbles d'alimentation derrière le mur avant de procéder à l'installation.

Avant de procéder à l'installation, consultez votre installateur sur l'emplacement où l'écran ne subira aucune interférence radio.

### AVERTISSEMENT A l'attention des clients

Une certaine expérience est requise pour installer ce produit. Confiez l'installation à des revendeurs Sony ou à des professionnels et portez une attention particulière à la sécurité au cours de l'installation.

### A l'attention des revendeurs Sony

Les instructions suivantes concernent les revendeurs Sony uniquement. Lisez attentivement les consignes de sécurité décrites ci-dessous et accordez une attention particulière à la sécurité lors de l'installation, de l'entretien et de la vérification de ce produit.

Veillez à installer le support de fixation mural correctement au mur en suivant les instructions de ce mode d'emploi.

Si certaines des vis sont desserrées ou absentes, le support de fixation mural peut tomber et provoquer des blessures ou des dommages matériels. Utilisez les vis convenant au type de cloison et fixez solidement l'appareil à l'aide des cinq vis M6 (ou davantage) ou de vis équivalentes.

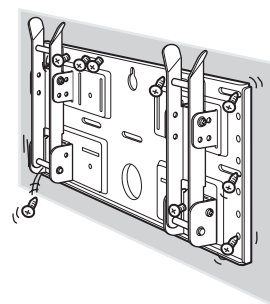

Le cordon d'alimentation ou le câble de l'écran ne doivent pas être coincés.

Si le cordon d'alimentation ou le câble de l'écran est coincé entre l'appareil et le mur ou s'il est plié ou tordu en forçant, la partie métallique du cordon ou du câble peut être exposée et provoquer un court-circuit ou une cassure du cordon ou du câble. Ceci risquerait de provoquer un incendie ou une électrocution.

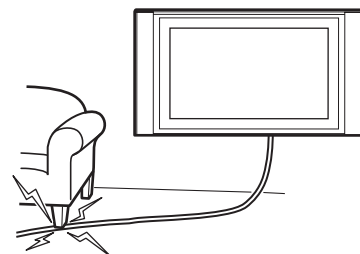

Veillez à utiliser les vis et les pièces de fixation fournies en suivant les instructions de ce mode d'emploi. Si vous utilisez d'autres éléments de fixation, l'écran risque de tomber et de vous blesser ou d'être endommagé.

Veillez à monter le support correctement en suivant la procédure décrite dans ce mode d'emploi.

Si certaines vis sont desserrées ou sont absentes, l'écran risque de tomber et de blesser quelqu'un ou d'être endommagé.

Veillez à serrer les boulons et les vis correctement dans la position indiquée. Dans le cas contraire, l'écran risque de tomber et de vous blesser ou d'être endommagé.

Veillez à ne pas faire subir de chocs à l'écran pendant l'installation.

Si l'écran est soumis à des chocs, il risque de tomber ou de se casser. Ceci risquerait de vous blesser.

Veillez à installer l'écran sur un mur qui soit à la fois perpendiculaire au sol et plat.

Dans le cas contraire, l'écran risque de tomber et de vous blesser.

Après une installation correcte de l'écran, fixez les câbles correctement.

Si des personnes ou des objets se prennent dans les câbles, ceci risque de provoquer des blessures.

Prenez garde de ne pas vous blesser aux mains ou aux doigts pendant l'installation.

Prenez garde à ne pas vous blesser aux mains ou aux doigts lors de l'installation du support de fixation mural ou de l'écran.

Les vis nécessaires pour fixer solidement le support de fixation mural au mur ne sont pas fournies.

Utilisez les vis appropriées selon le matériau et la structure du mur lors du montage du support de fixation mural.

## Etape 1 : Vérification des pièces requises pour l'installation

1

Préparez au moins cinq vis M6 ou équivalentes, non fournies, ainsi qu'un tournevis. Sélectionnez des vis convenant au type de cloison.

2

Ouvrez l'emballage pour vérifier que toutes les pièces suivantes s'y trouvent.

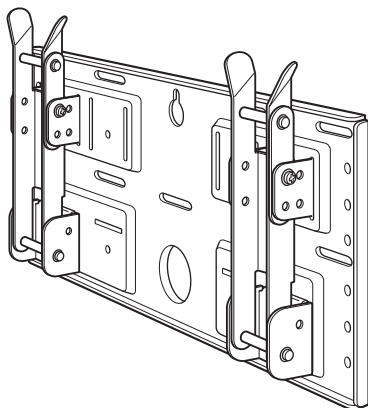

Plaque de fixation (1)

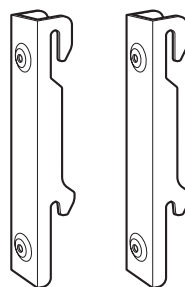

Crochet de fixation (2)



Vis (+B5 × L12) (2)



Vis (+PSW5 × L16) (4)  
(Pour le KLV-26HG2)

## Etape 2 : Réglage de la position de l'embase du bras (pour le KLV-26HG2 et le KLV-L32M1 uniquement)

1

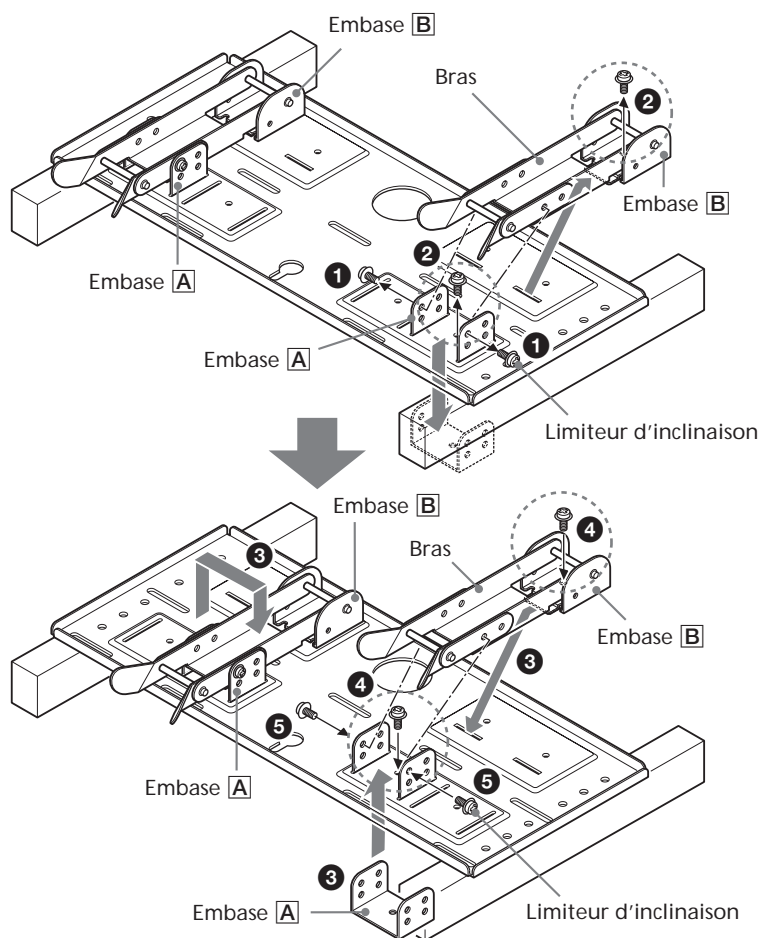

Si vous installez un KDL-L32MRX1, un KLV-L32MRX1 ou un KLV-30MR1, ignorez l'Etape 2 et passez à l'Etape 3.

- ❶ Retirez les quatre limiteurs d'inclinaison (deux pour chaque embase du bras).
- ❷ Retirez les quatre vis qui maintiennent les embases des bras à la plaque de fixation.
- ❸ Retirez les embases du bras **A** et introduisez-les dans les fentes vers l'intérieur. Placez les deux bras et les embases **B** sur les embases **A**.
- ❹ Fixez les embases de bras à la plaque de fixation à l'aide des quatre vis retirées en ❷.
- ❺ Fixez les bras aux embases à l'aide des quatre limiteurs d'inclinaison retirés en ❶.

### Remarques

- Si l'écran que vous installez n'est pas le KLV-26HG2 ni le KLV-L32M1, sautez l'étape 2.
- Si vous utilisez un tournevis électrique pour serrer les vis, le couple de serrage doit être réglé à 2 N•m environ.

## Etape 3 : Choix de l'emplacement d'installation

1

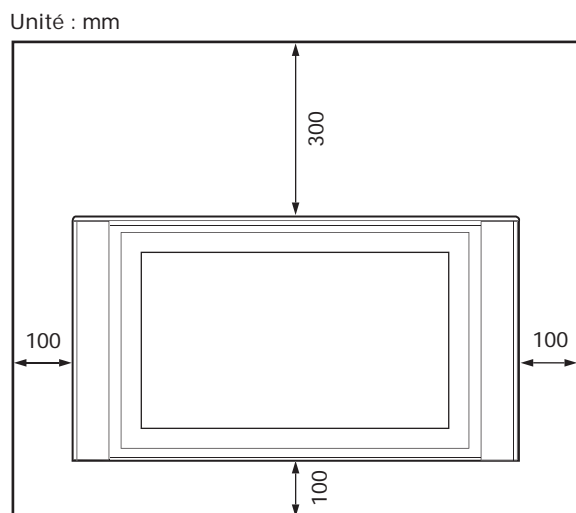

Laissez un espace suffisant autour de l'écran. Vous devez laisser au minimum la distance indiquée dans le schéma ci-contre entre l'écran et le plafond ou les parties saillantes du mur.

### Conseil

Reportez-vous au tableau (9 (FR)) pour connaître les dimensions d'installation de l'écran.

## Tableau des dimensions pour l'installation de l'écran

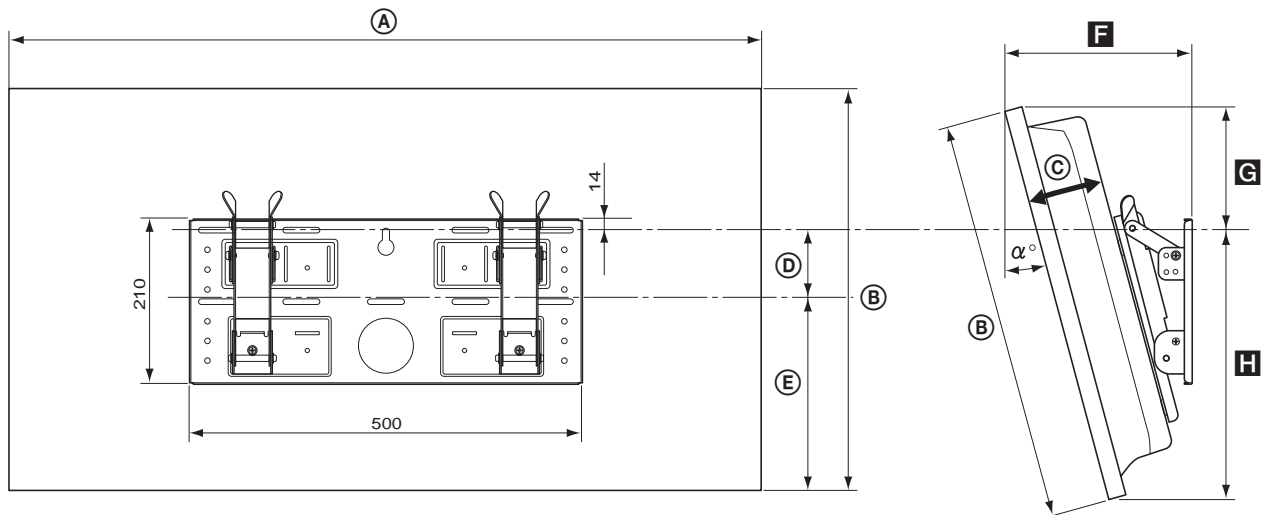

| Modèle d'écran             | Dimensions de l'écran |     |     |    |     | Unité : mm | Longueur pour chaque angle de montage |     |     | Unité : mm       | Poids (x4)* |
|----------------------------|-----------------------|-----|-----|----|-----|------------|---------------------------------------|-----|-----|------------------|-------------|
|                            | A                     | B   | C   | D  | E   |            | Angle de montage ( $\alpha^\circ$ )   | F   | G   |                  |             |
| KLV-30MR1                  | 971                   | 524 | 93  | 68 | 268 | 0°         | 147                                   | 188 | 336 | 20 kg<br>(80 kg) |             |
|                            |                       |     |     |    |     | 5°         | 177                                   | 179 | 345 |                  |             |
|                            |                       |     |     |    |     | 10°        | 206                                   | 167 | 352 |                  |             |
|                            |                       |     |     |    |     | 15°        | 234                                   | 152 | 258 |                  |             |
|                            |                       |     |     |    |     | 20°        | 260                                   | 135 | 363 |                  |             |
| KDL-L32MRX1<br>KLV-L32MRX1 | 1 052                 | 569 | 97  | 31 | 291 | 0°         | 151                                   | 247 | 322 | 23 kg<br>(92 kg) |             |
|                            |                       |     |     |    |     | 5°         | 186                                   | 237 | 331 |                  |             |
|                            |                       |     |     |    |     | 10°        | 219                                   | 225 | 339 |                  |             |
|                            |                       |     |     |    |     | 15°        | 252                                   | 209 | 345 |                  |             |
|                            |                       |     |     |    |     | 20°        | 282                                   | 190 | 350 |                  |             |
| KLV-26HG2                  | 790                   | 430 | 118 | 65 | 215 | 0°         | 167                                   | 150 | 280 | 15 kg<br>(60 kg) |             |
|                            |                       |     |     |    |     | 5°         | 194                                   | 139 | 291 |                  |             |
|                            |                       |     |     |    |     | 10°        | 220                                   | 129 | 301 |                  |             |
|                            |                       |     |     |    |     | 15°        | 244                                   | 122 | 310 |                  |             |
|                            |                       |     |     |    |     | 20°        | 266                                   | 113 | 318 |                  |             |
| KLV-L32M1                  | 835                   | 604 | 111 | -5 | 328 | 0°         | 165                                   | 281 | 323 | 17 kg<br>(68 kg) |             |
|                            |                       |     |     |    |     | 5°         | 198                                   | 273 | 333 |                  |             |
|                            |                       |     |     |    |     | 10°        | 230                                   | 262 | 342 |                  |             |
|                            |                       |     |     |    |     | 15°        | 262                                   | 248 | 349 |                  |             |
|                            |                       |     |     |    |     | 20°        | 292                                   | 231 | 356 |                  |             |

\* Le mur doit être suffisamment solide pour supporter au moins quatre fois le poids de l'écran que vous installez.

## Schéma d'installation murale

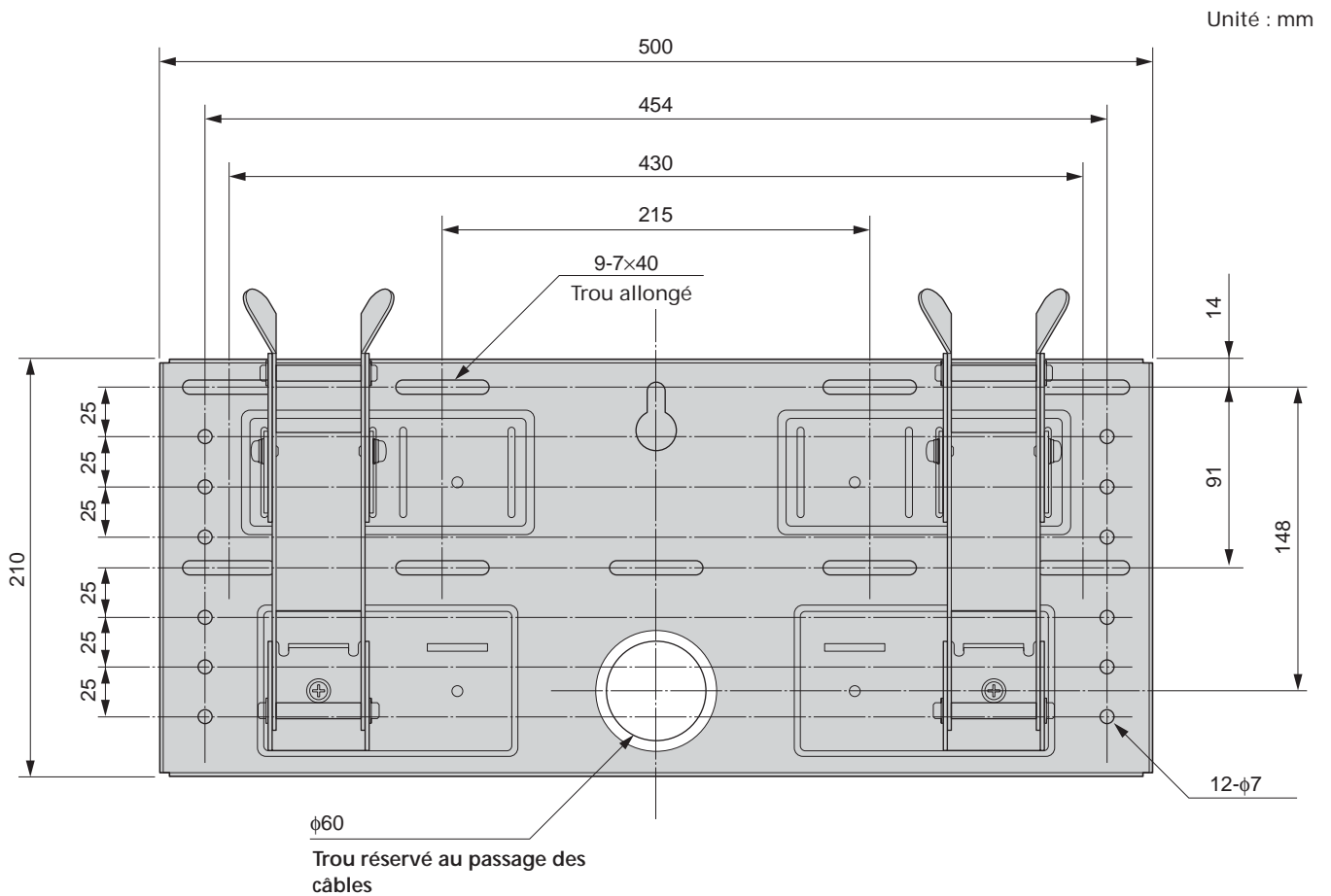

Reportez-vous au schéma ci-dessus pour connaître les spécifications de l'installation murale (en cas de renforcement du mur ou de passage des câbles dans le mur).

### AVERTISSEMENT

Le mur doit être suffisamment solide pour supporter au moins quatre fois le poids de l'écran que vous installez (9 (FR)). Vérifiez que le mur peut supporter cette charge. Le cas échéant, renforcez-le.

## Etape 4 : Installation de la plaque de fixation sur le mur

1

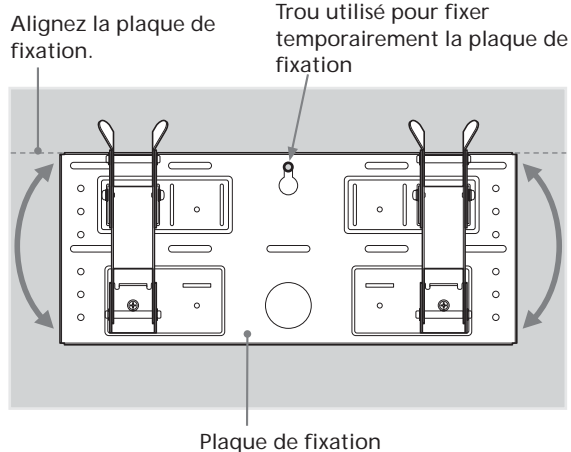

Fixez temporairement la plaque de fixation au mur à l'aide d'une vis. Alignez la plaque de fixation de sorte qu'elle soit à niveau avec le sol.

### AVERTISSEMENT

- La vis utilisée dans cette procédure n'est pas livrée avec l'appareil.
- Sélectionnez une vis convenant au matériau et à la structure du mur.

2

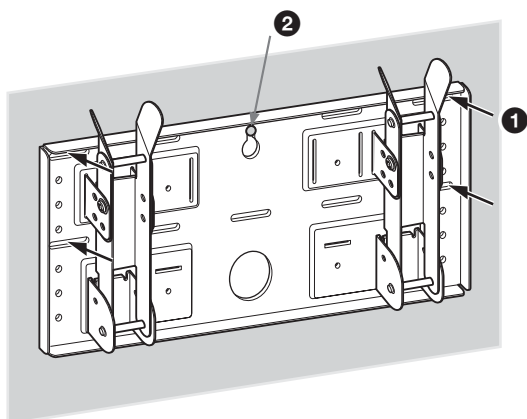

Fixez la plaque de fixation au mur à l'aide d'au moins quatre vis M6 ou équivalentes (non fournies).

- 1 Serrez les vis à fond de sorte que la plaque de fixation puisse supporter le poids de l'écran.
- 2 Serrez la vis utilisée en 1.

### AVERTISSEMENT

Le mur doit être suffisamment solide pour supporter au moins quatre fois le poids de l'écran que vous installez (9 (FR)). Vérifiez que le mur peut supporter cette charge. Le cas échéant, renforcez-le.

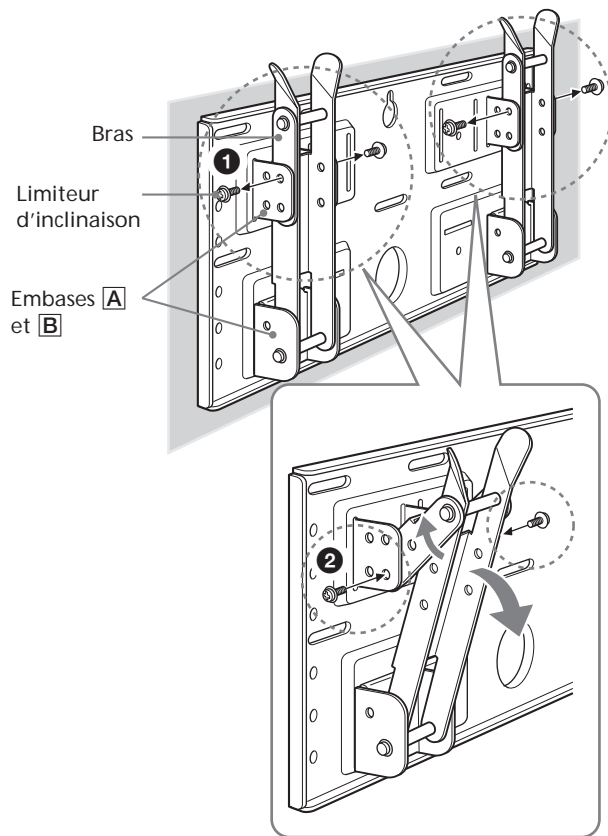

## Ajustez l'inclinaison des bras.

Si vous souhaitez installer l'écran à la verticale, collé contre le mur ( $0^\circ$ ), sautez les points ❶ et ❷ ci-dessous. Vérifiez que les bras sont solidement fixés à la plaque de fixation.

- ❶ Retirez les quatre limiteurs d'inclinaison.
- ❷ Placez-les dans les trous de vis correspondant à l'angle souhaité ( $5^\circ$ ,  $10^\circ$ ,  $15^\circ$  ou  $20^\circ$ ) et serrez-les à fond.

### Remarques

- L'angle d'inclinaison des bras droit et gauche doit être le même.
- Faites attention à ne pas vous coincer les doigts lors du réglage de l'angle des bras.
- Si vous utilisez un tournevis électrique pour serrer les vis, le couple de serrage doit être réglé à  $2 \text{ N}\cdot\text{m}$  environ.
- Vérifiez que les embases sont solidement fixées à la plaque de fixation.



## Etape 5 : Dépose de l'écran du support de table

La procédure est différente suivant le modèle d'écran. Suivez la procédure convenant à l'écran que vous installez.

### KLV-26HG2

- 1 Tirez sur un des coins inférieurs (droite ou gauche) du couvercle arrière. Tirez ensuite sur l'autre coin inférieur.
- 2 Maintenez le couvercle arrière des deux mains et tirez-le vers vous. Le couvercle se sépare de l'écran.

#### Remarque

Posez l'écran sur un tissu doux, face orientée vers le sol, avant de passer à l'étape 3.

- 3 Retirez les deux petites vis du clip. Retirez le clip du support de table.
- 4 Retirez les cinq vis du support de table.
- 5 Soulevez légèrement le support, puis tirez-le vers vous. Le support de table se sépare de l'écran.

#### Remarques

- Couchez l'écran, face orientée vers le sol, sur une surface plane et stable, en laissant la base du support dépasser. Le fait de placer la face de l'écran et la base du support sur la même surface plane entraîne une inclinaison de l'écran, ce qui le rend instable et donc dangereux.
- Lors du retrait du support de table, tenez-le fermement.

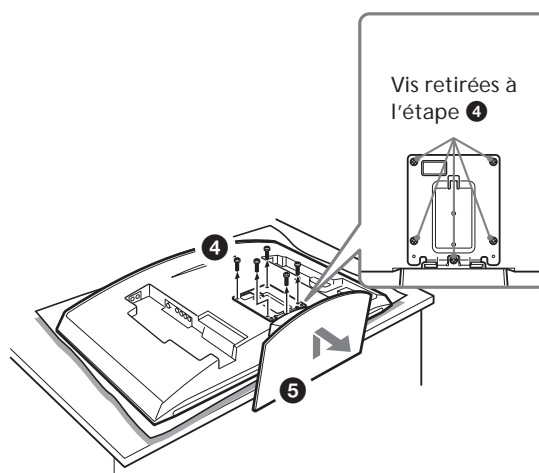
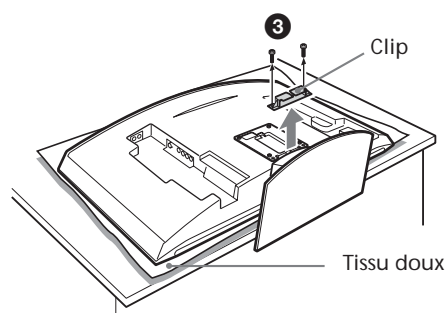
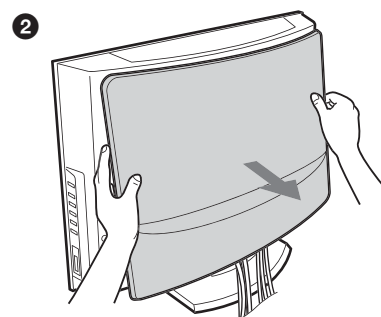
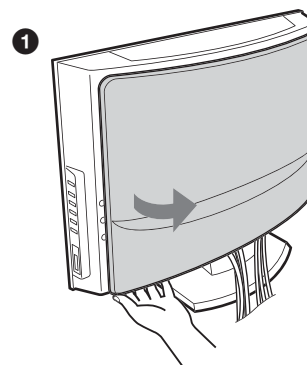

## KLV-30MR1

- 1 Retirez les deux vis du support de table.

### Remarque

Ne couchez pas l'écran lorsque vous exécutez la procédure de démontage.

- 2 Tout en maintenant l'embase du support, soulevez légèrement l'écran, puis éloignez-le du support. L'écran se sépare du support de table. Prévoyez au moins deux personnes pour tenir et porter l'écran.

### Remarques

- Lors de cette procédure, au moins deux personnes doivent travailler ensemble.
  - Lorsque vous soulevez l'écran, retenez l'embase du support afin de ne pas le soulever en même temps que l'écran.
- 3 Retirez les quatre crochets situés sur le couvercle arrière de l'écran.

### Remarque

Couchez l'écran, face orientée vers le sol, sur un tissu doux.

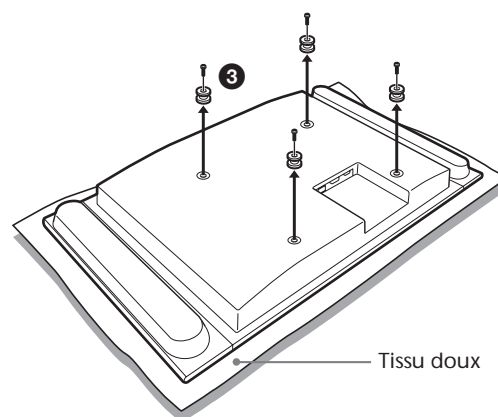
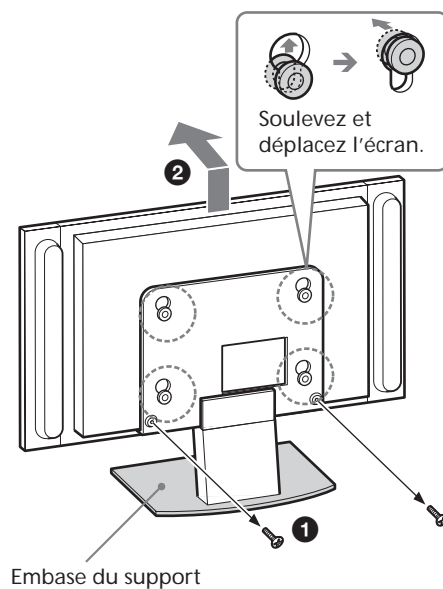

**KDL-L32MRX1**  
**KLV-L32MRX1**

**1** Retirez les deux vis du support de table.

**Remarque**

Ne couchez pas l'écran lorsque vous exécutez la procédure de démontage.

**2** Tout en maintenant l'embase du support, soulevez légèrement l'écran, puis éloignez-le du support. L'écran se sépare du support de table. Prévoyez au moins deux personnes pour tenir et porter l'écran.

**Remarques**

- Lors de cette procédure, au moins deux personnes doivent travailler ensemble.
  - Lorsque vous soulevez l'écran, retenez l'embase du support afin de ne pas le soulever en même temps que l'écran.
- 3** Retirez les deux crochets situés sur le couvercle arrière de l'écran.

**Remarque**

Couchez l'écran, face orientée vers le sol, sur un tissu doux.

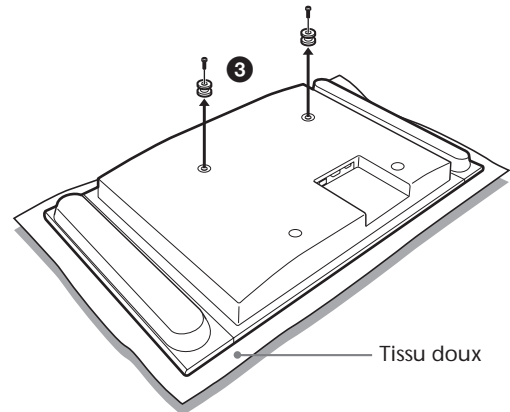
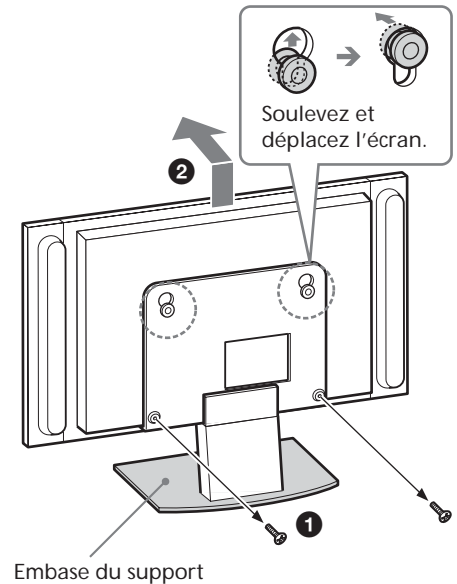

**KLV-L32M1**

**Remarque**

Posez l'écran sur un tissu doux, face orientée vers le sol, avant de passer à l'étape **1**.

- 1** Retirez les quatre vis du panneau arrière de l'écran.
- 2** Tirez le support vers vous. Le support se sépare de l'écran.
- 3** Retirez les quatre vis du panneau arrière de l'écran.

**Remarques**

- Couchez l'écran, face orientée vers le sol, sur une surface plane et stable, en laissant la base du support dépasser. Le fait de placer la face de l'écran et la base du support sur la même surface plane entraîne une inclinaison de l'écran, ce qui le rend instable et donc dangereux.
- Lors du retrait du support de table, tenez-le fermement.

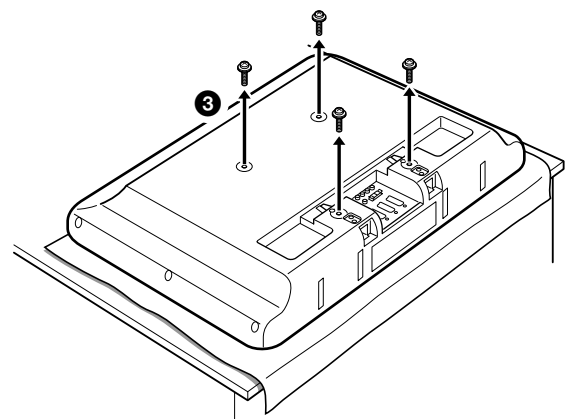
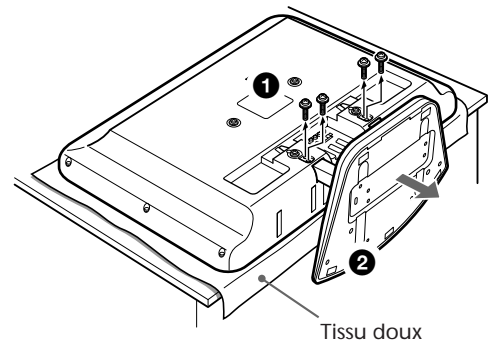

# Etape 6 : Installation de l'écran sur la plaque de fixation

## AVERTISSEMENT

Ne branchez pas le cordon d'alimentation sur une prise de courant avant la fin de la procédure d'installation. Si le cordon d'alimentation est coincé, cela risque de provoquer un court-circuit susceptible de causer un choc électrique.

Faites attention à ne pas trébucher sur les câbles ou l'écran.

## 1 KLV-26HG2

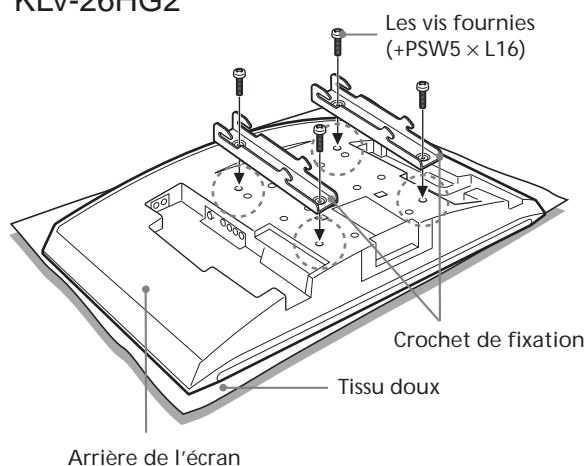

## KDL-L32MRX1/KLV-L32MRX1/KLV-30MR1

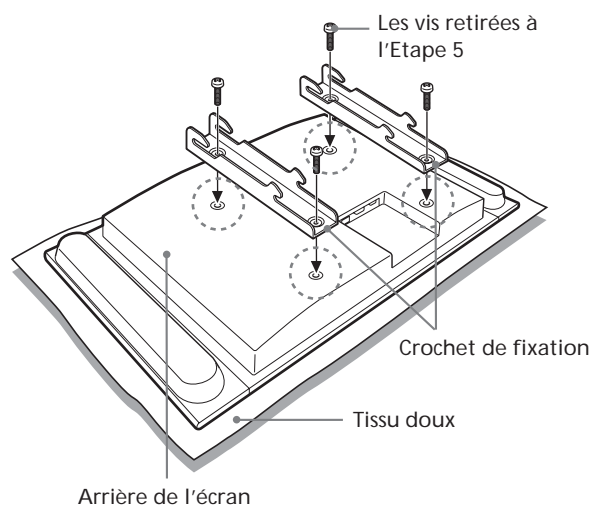

## KLV-L32M1

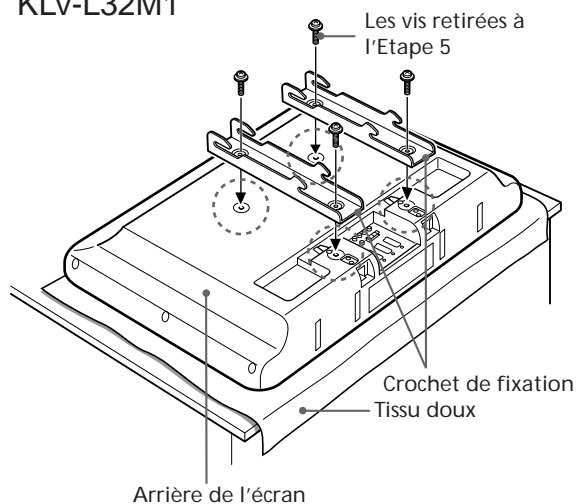

Alignez les trous situés à l'arrière de l'écran sur les crochets de montage correspondants. Fixez-les sur le l'écran à l'aide des quatre vis.

Pour le KLV-26HG2, utilisez les vis fournies (+PSW5 x L16). Pour le KDL-L32MRX1, le KLV-L32MRX1, le KLV-30MR1 et le KLV-L32M1 utilisez les vis retirées à l'Étape 5.

## Remarques

- Couchez l'écran, face orientée vers le sol, sur un tissu doux.
- Si vous utilisez un tournevis électrique pour serrer les vis, le couple de serrage doit être réglé à 2 N•m environ.

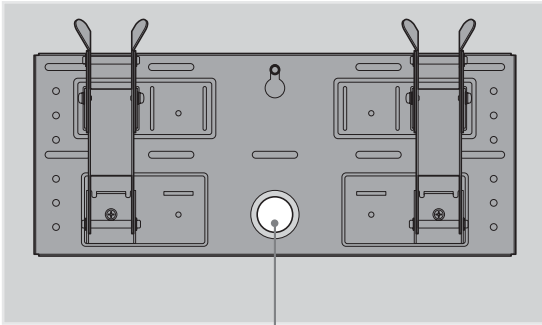

Trou réservé au passage  
des câbles

## Raccordement du cordon d'alimentation et des câbles fournis.

Raccordez le cordon d'alimentation et les câbles aux prises correspondantes à l'arrière de l'écran. Pour obtenir davantage de détails sur le raccordement des câbles, reportez-vous au mode d'emploi de l'écran.

Si vous faites passer les câbles dans un mur, prévoyez un trou dans le mur pour faire cheminer les câbles (10 (FR)).

### Remarques

- Il n'est plus possible de raccorder les câbles à l'écran après l'avoir installé sur la plaque de fixation.
- Confiez le passage des câbles dans le mur à un technicien qualifié.

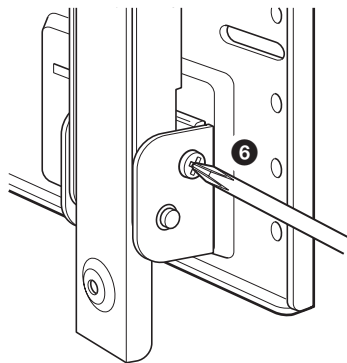
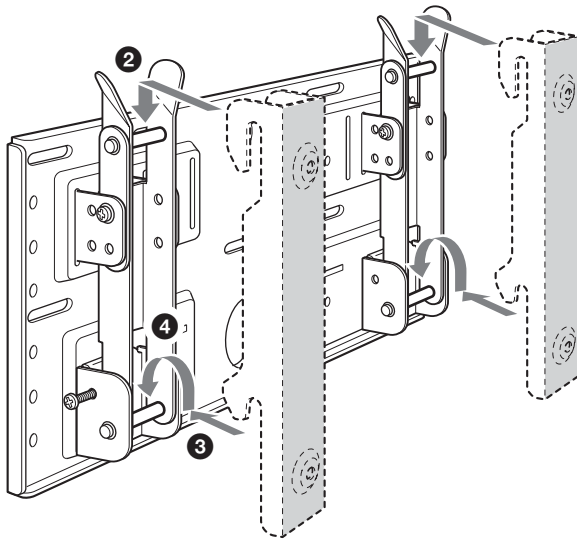
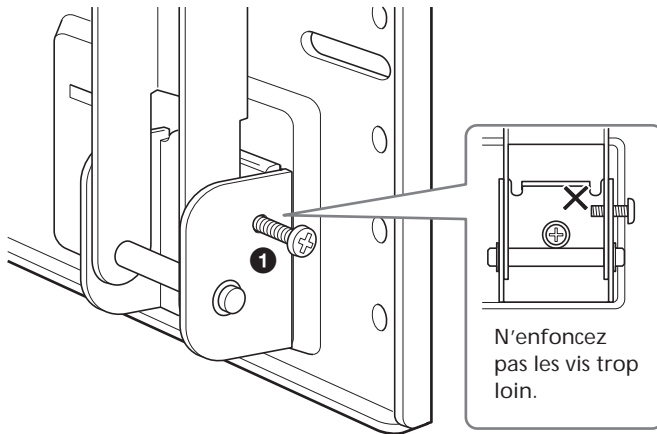

## Montage de l'écran sur la plaque de fixation.

- ❶ Pour verrouiller temporairement les bras, placez depuis l'extérieur les deux vis de fixation (+B5 × L12, fournies) dans les trous situés dans les embases **B**.
- ❷ Suspendez les crochets supérieurs de fixation aux axes supérieurs des bras.
- ❸ Suspendez les crochets inférieurs de fixation aux axes inférieurs des bras.
- ❹ Tout en poussant l'écran vers la plaque de fixation, soulevez-le doucement et suspendez les crochets inférieurs aux axes inférieurs.
- ❺ Vérifiez que les huit crochets sont correctement suspendus aux axes correspondants.
- ❻ Serrez les vis de fixation montées en ❶.

### Remarque

Si vous enfoncez les vis de fixation trop loin dans les trous (❶), l'extrémité des vis risque de vous gêner lorsque vous suspendrez les crochets inférieurs aux axes (❹).

## Vérifiez que toutes les procédures de montage ont été réalisées correctement

### Vérifiez les points suivants.

- Les huit crochets sont bien suspendus aux axes correspondants.
- Les câbles de ne sont pas tordus ni pincés.
- Les deux vis de fixation sont serrées à fond.

#### **AVERTISSEMENT**

Si l'écran n'est pas correctement installé, il risque de tomber et d'entraîner des blessures ou des dommages matériels. Si les câbles ne sont pas correctement acheminés, un court-circuit risque de se produire et d'entraîner un incendie ou une électrocution. Pour votre sécurité, vérifiez que toutes les procédures ont été correctement suivies.

1

Débranchez le cordon  
d'alimentation de la prise secteur.

2

Retirez les deux vis de fixation.

3

Deux personnes au moins doivent  
soulever l'écran et le retirer de la  
plaque de fixation.

#### AVERTISSEMENT

- Prévoyez au moins deux personnes pour tenir et porter l'écran.
- Lors de la dépose de l'écran, prenez soin de ne pas entraîner les câbles.
- Lors de la dépose de l'écran, faites attention à ne pas vous blesser les mains ou les doigts.

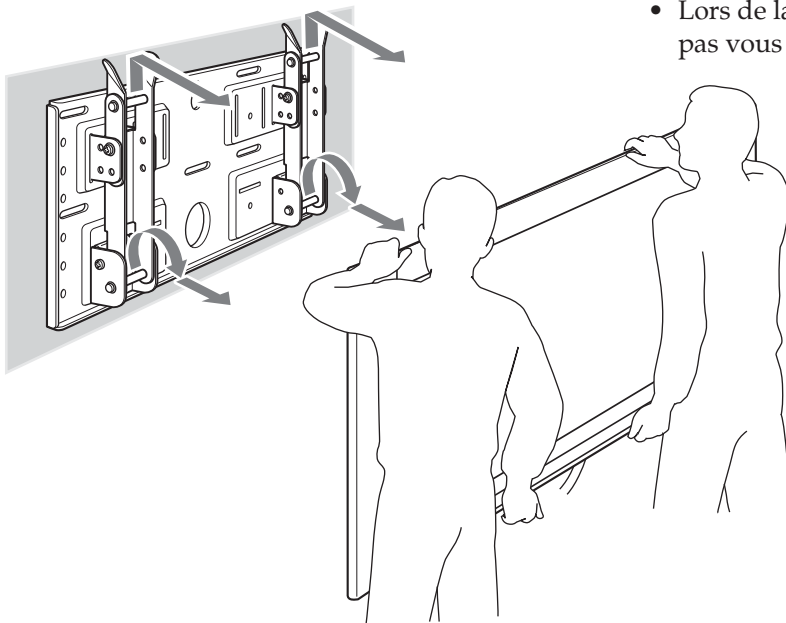



# Spécifications

Unité : mm  
Poids : 3,4 kg

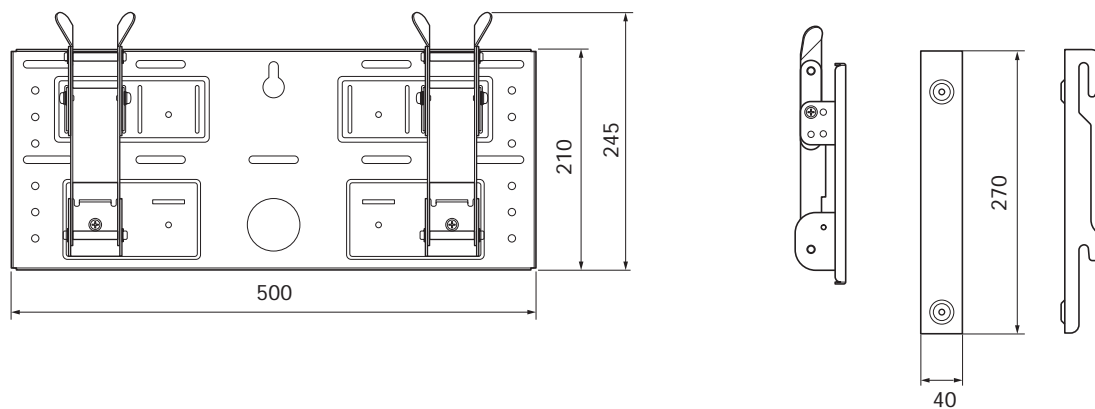

La conception et les spécifications sont sujettes à modifications sans préavis.

**Danke, dass Sie sich für dieses Produkt entschieden haben.**

#### **Hinweis an Kunden**

Zur Installation dieses Produkts sind entsprechende Kenntnisse erforderlich. Lassen Sie die Installationsarbeiten unbedingt von Ihrem Sony-Händler oder entsprechenden Fachleuten ausführen und beachten Sie bei der Installation die nötigen Sicherheitsvorkehrungen. Sony übernimmt keine Haftung für Verletzungen bzw. Sachschäden, die durch unsachgemäßen Umgang mit dem Produkt oder eine fehlerhafte Montage entstehen. Ihre gesetzlich vorgeschriebenen Rechte (sofern vorhanden) bleiben davon unberührt.

## **ACHTUNG**

Wenn die Sicherheitsmaßnahmen nicht eingehalten werden und das Produkt unsachgemäß verwendet wird, besteht Feuergefahr und die Gefahr schwerer Verletzungen.

Diese Gebrauchsanweisung enthält wichtige Sicherheitshinweise, deren Beachtung Unfälle verhindert und die richtige Handhabung des Produkts gewährleistet. Lesen Sie diese Anweisungen sorgfältig durch und verwenden Sie das Produkt sachgemäß. Bewahren Sie diese Gebrauchsanweisung zum späteren Nachschlagen auf.

#### **Für Sony-Händler**

Zur Installation dieses Produkts sind entsprechende Kenntnisse erforderlich. Lesen Sie diese Gebrauchsanweisung unbedingt sorgfältig durch, damit eine sichere Ausführung der Arbeiten gewährleistet ist. Der Hersteller übernimmt keine Haftung für Verletzungen bzw. Sachschäden, die durch unsachgemäßen Umgang mit dem Produkt oder eine fehlerhafte Installation verursacht werden. Ihre gesetzlich vorgeschriebenen Rechte (sofern vorhanden) bleiben davon unberührt. Händigen Sie diese Gebrauchsanweisung nach der Installation bitte an den Kunden aus.

Diese Wandhalterung wurde von Sony ausschließlich für die angegebenen Geräte konzipiert. Verwenden Sie die Halterung ausschließlich mit folgenden Geräten.

**Spezifizierte Produkte: LCD Colour TV (KDL-L32MRX1/KLV-L32MRX1/KLV-30MR1/KLV-26HG2/KLV-L32M1)**

## **Sicherheit**

Bei der Entwicklung von Sony-Produkten wird besonderer Wert auf den Faktor Sicherheit gelegt.

Wenn ein Produkt jedoch nicht sachgemäß verwendet wird, kann es durch Feuer, einen elektrischen Schlag, das Umkippen oder das Herunterfallen des Geräts zu schweren Verletzungen kommen. Beachten Sie bitte unbedingt die Sicherheitsmaßnahmen, um solche Unfälle zu vermeiden.

# ACHTUNG

Wenn Sie die folgenden Sicherheitsmaßnahmen nicht beachten, besteht die Gefahr von schweren oder gar tödlichen Verletzungen durch Feuer, einen elektrischen Schlag oder eine Explosion.

Lassen Sie die Installationsarbeiten unbedingt von qualifizierten Fachleuten ausführen und halten Sie kleine Kinder bei der Installation unbedingt fern.

Wenn die Wandhalterung nicht von qualifizierten Fachleuten installiert wird, besteht die Gefahr folgender Unfälle.

- Das Fernsehgerät kann bei einem Erdbeben herunterfallen und schwere Verletzungen wie Blutergüsse oder Knochenbrüche verursachen.
- Wenn die Wand, an der die Wandhalterung installiert wird, nicht stabil, nicht eben oder nicht senkrecht zum Fußboden ist, kann das Fernsehgerät herunterfallen. Dabei besteht die Gefahr von Verletzungen oder Sachschäden. Die Wand muss eine Tragfähigkeit von mindestens dem Vierfachen (4) des Gewichts des Fernsehgeräts aufweisen (KDL-L32MRX1 / KLV-L32MRX1:  $23 \text{ kg} \times 4 = 92 \text{ kg}$ , KLV-30MR1:  $20 \text{ kg} \times 4 = 80 \text{ kg}$ , KLV-26HG2:  $15 \text{ kg} \times 4 = 60 \text{ kg}$ , KLV-L32M1:  $17 \text{ kg} \times 4 = 68 \text{ kg}$ ).
- Wenn die Wandhalterung nicht ausreichend stabil installiert wird, kann das Fernsehgerät herunterfallen. Dabei besteht die Gefahr von Verletzungen oder Sachschäden.

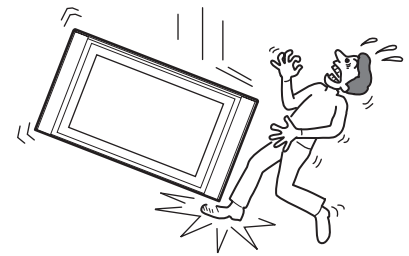

Lassen Sie die Installationsarbeiten beim Versetzen oder Abnehmen der Wandhalterung unbedingt von qualifizierten Fachleuten ausführen.

Wenn die Wandhalterung von anderen Personen als qualifizierten Fachleuten abgenommen oder transportiert wird, kann das Fernsehgerät herunterfallen und Verletzungen oder Sachschäden verursachen. Zum Abnehmen bzw. Transportieren der Wandhalterung sind mindestens zwei Personen erforderlich.

Achten Sie darauf, dass keinerlei Flüssigkeit in das Fernsehgerät gelangt.

Wenn das Fernsehgerät nass wird, besteht Feuergefahr oder die Gefahr eines elektrischen Schlags.

Entfernen Sie nach der Montage des Fernsehgeräts keine Schrauben usw.

Andernfalls kann das Fernsehgerät herunterfallen.

Versuchen Sie nicht, die Komponenten der Wandhalterung zu zerlegen oder zu modifizieren.

Andernfalls kann die Wandhalterung herunterfallen und es besteht die Gefahr von Sachschäden und Verletzungen.

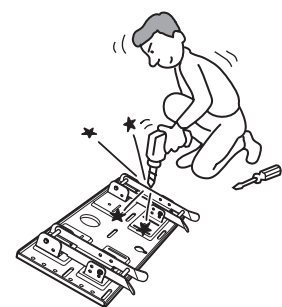

Installieren Sie an der Halterung ausschließlich die angegebenen Geräte.

Diese Wandhalterung wurde ausschließlich für die angegebenen Geräte konzipiert. Wenn Sie andere als die angegebenen Geräte an der Wandhalterung installieren, kann sie herunterfallen und es besteht die Gefahr von Sachschäden und Verletzungen.

## Blockieren Sie nicht die Lüftungsöffnungen des Fernsehgeräts.

Wenn Sie die Lüftungsöffnungen am Fernsehgerät blockieren, indem Sie eine Tischdecke oder etwas Ähnliches darauf legen, kann sich das Fernsehgerät überhitzen. In diesem Fall besteht Brandgefahr.

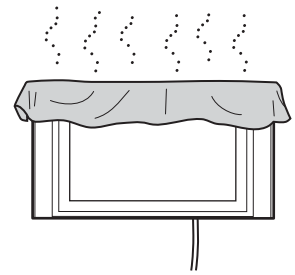

## Befestigen Sie zusätzlich zu dem Fernsehgerät keine weiteren Lasten an der Wandhalterung.

Andernfalls kann das Fernsehgerät herunterfallen und es besteht die Gefahr von Sachschäden und Verletzungen.

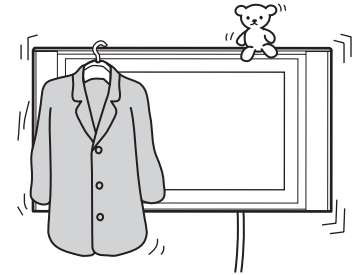

## Lehnen und hängen Sie sich nicht an das Fernsehgerät.

Das Fernsehgerät könnte auf Sie fallen und schwere Verletzungen verursachen.

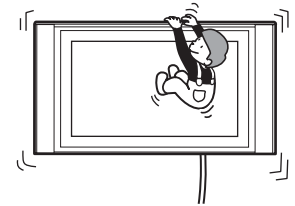

## Um Feuergefahr und die Gefahr eines elektrischen Schlags zu vermeiden, setzen Sie das Fernsehgerät weder Regen noch sonstiger Feuchtigkeit aus.

Wenn das Fernsehgerät nass wird, besteht Feuergefahr oder die Gefahr eines elektrischen Schlags.

## Stellen Sie das Fernsehgerät nicht in heißer, feuchter oder übermäßig staubiger Umgebung auf. Stellen Sie das Fernsehgerät nicht an Orten auf, an denen es mechanischen Vibrationen ausgesetzt ist.

Andernfalls besteht Feuergefahr oder die Gefahr eines elektrischen Schlags.

## Halten Sie brennbare Materialien bzw. offenes Feuer (z. B. Kerzen) vom Fernsehgerät fern.

Um Feuergefahr zu vermeiden, halten Sie brennbare Materialien bzw. offenes Feuer (z. B. Kerzen) vom Fernsehgerät fern.

## VORSICHT

Wenn Sie die folgenden Sicherheitsmaßnahmen nicht beachten, besteht die Gefahr von Verletzungen und Sachschäden.

Installieren Sie die Wandhalterung nicht an Wänden, bei denen die Ecken oder die Seiten des Fernsehgeräts über die Wandfläche hinausragen.

Installieren Sie die Wandhalterung nicht an Wänden, wie z. B. einer Säule, bei denen die Ecken oder die Seiten des Fernsehgeräts über die Wandfläche hinausragen. Andernfalls könnten Personen oder Gegenstände gegen die vorstehenden Ecken oder Seiten des Fernsehgeräts stoßen. Dabei besteht die Gefahr von Verletzungen und Sachschäden.

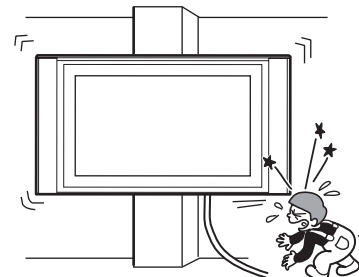

Wenden Sie bei Reinigungs- bzw. Wartungsarbeiten nicht zu viel Kraft an.

Drücken Sie nicht zu stark auf die Oberseite des Fernsehgeräts.

Andernfalls kann das Fernsehgerät herunterfallen und es besteht die Gefahr von Sachschäden und Verletzungen.

Montieren Sie das Fernsehgerät nicht über oder unter einer Klimaanlage.

Andernfalls ist das Fernsehgerät dem Luftstrom von der Klimaanlage ausgesetzt. Dies könnte zu Fehlfunktionen des Fernsehgeräts führen.

## Sicherheitsmaßnahmen

- Wenn das Fernsehgerät längere Zeit an der Wandhalterung montiert bleibt, kann sich die Wand hinter und über dem Fernsehgerät verfärben und die Tapete kann sich von der Wand lösen. Dies hängt vom Material der Wand ab. Wenn die Wandhalterung später von der Wand abgenommen wird, bleiben die Bohrlöcher sichtbar.
- Wenn hinter der Wand 300-Ohm-Speisekabel verlegt sind, empfiehlt es sich, diese durch 75-Ohm-Koaxialkabel zu ersetzen.

Wenn es nicht möglich ist, die 300-Ohm-Speisekabel auszutauschen, achten Sie vor der Installation darauf, dass zwischen dem Fernsehgerät und den Speisekabeln hinter der Wand ausreichend Platz ist.

Lassen Sie sich von den mit der Installation betrauten Fachleuten bei der Wahl der Montageposition beraten, damit das Fernsehgerät keinen Funkstörungen ausgesetzt ist.

### **ACHTUNG Hinweis an Kunden**

Zur Installation dieses Produkts sind entsprechende Kenntnisse erforderlich. Lassen Sie die Installationsarbeiten unbedingt von Ihrem Sony-Händler oder entsprechenden Fachleuten ausführen und beachten Sie bei der Installation die nötigen Sicherheitsvorkehrungen.

### **Für Sony-Händler**

Die folgenden Anweisungen richten sich ausschließlich an Sony-Händler. Lesen Sie die oben erläuterten Sicherheitsmaßnahmen sorgfältig durch und beachten Sie bei der Installation, der Wartung und der Überprüfung dieses Produkts alle geeigneten Sicherheitsmaßnahmen.

Beachten Sie beim Installieren der Wandhalterung an der Wand unbedingt die Anweisungen in dieser Gebrauchsanweisung.

Wenn Schrauben nicht fest sitzen oder gar herausfallen, kann die Wandhalterung herunterfallen und Verletzungen oder Sachschäden verursachen. Verwenden Sie unbedingt Schrauben, die für das Material der Wand geeignet sind, und befestigen Sie die Halterung sicher mit mindestens fünf M6-Schrauben oder entsprechenden Schrauben.

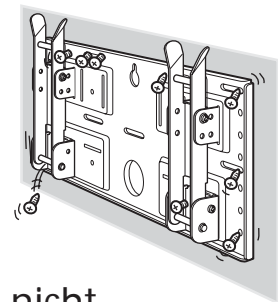

Achten Sie darauf, das Netzkabel und das Bildschirmkabel nicht einzuklemmen.

Wenn das Netzkabel oder das Bildschirmkabel zwischen dem Gerät und der Wand eingeklemmt wird oder mit Gewalt gebogen oder verdreht wird, wird möglicherweise die Kabelisolierung beschädigt. Die blanken Drähte können zu einem Kurzschluss führen und die Kabel können brechen. In diesem Fall besteht Feuergefahr oder die Gefahr eines elektrischen Schlags.

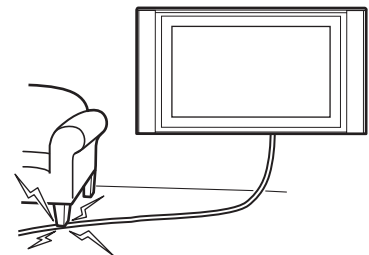

Verwenden Sie die mitgelieferten Schrauben und Montageteile unbedingt wie in dieser Gebrauchsanweisung erläutert. Wenn Sie andere Teile verwenden, kann das Fernsehgerät herunterfallen. Dabei besteht die Gefahr von Verletzungen bzw. Schäden am Gerät.

Gehen Sie bei der Montage der Halterung unbedingt genau nach den Anweisungen in dieser Gebrauchsanweisung vor.

Wenn Schrauben nicht fest sitzen oder gar herausfallen, kann das Fernsehgerät herunterfallen. Dabei besteht die Gefahr von Verletzungen bzw. Schäden am Gerät.

Ziehen Sie alle Schraubenbolzen und Schrauben unbedingt fest an.

Andernfalls kann das Fernsehgerät herunterfallen. Dabei besteht die Gefahr von Verletzungen bzw. Schäden am Gerät.

Schützen Sie das Fernsehgerät bei der Montage vor Stößen.

Wenn das Fernsehgerät Stößen ausgesetzt wird, kann es herunterfallen oder beschädigt werden. Außerdem besteht die Gefahr von Verletzungen.

Montieren Sie das Fernsehgerät unbedingt an einer senkrechten und ebenen Wand.

Andernfalls kann das Fernsehgerät herunterfallen und Verletzungen verursachen.

Sichern Sie die Kabel ordnungsgemäß, nachdem das Fernsehgerät korrekt installiert wurde.

Wenn jemand über die Kabel stolpert oder sich Gegenstände darin verfängt, besteht Verletzungsgefahr.

Klemmen Sie sich bei der Montage nicht die Hände oder Finger ein.

Gehen Sie bei der Montage der Wandhalterung und bei der Installation des Fernsehgeräts bitte vorsichtig vor, damit Sie sich nicht an Händen oder Fingern verletzen.

Die Schrauben, die zum Befestigen der Wandhalterung an der Wand benötigt werden, sind nicht im Lieferumfang enthalten.

Verwenden Sie zur Installation der Wandhalterung für Material und Struktur der Wand geeignete Schrauben.

## Schritt 1: Überprüfen, ob Sie alle für die Installation benötigten Teile haben

1

Halten Sie mindestens fünf M6-Schrauben oder entsprechende Schrauben (nicht mitgeliefert) und einen Schraubenzieher bereit. Wählen Sie Schrauben aus, die für das Material der Wand geeignet sind.

2

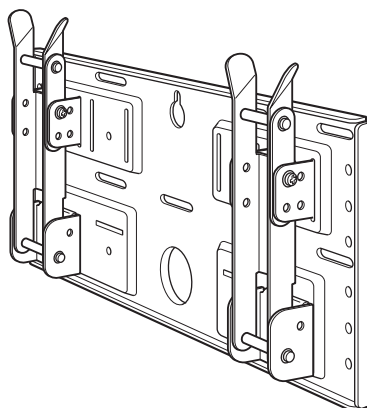

Montageplatte (1)

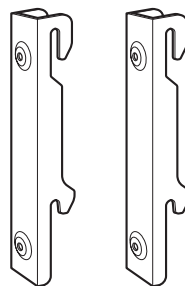

Befestigungsstreben (2)



Schrauben  
(+B5 x L12) (2)



Schrauben (+PSW5 x L16) (4)  
(beim KLV-26HG2)

## Schritt 2: Einstellen der Position der Armstützen (nur beim KLV-26HG2 und KLV-L32M1)

1

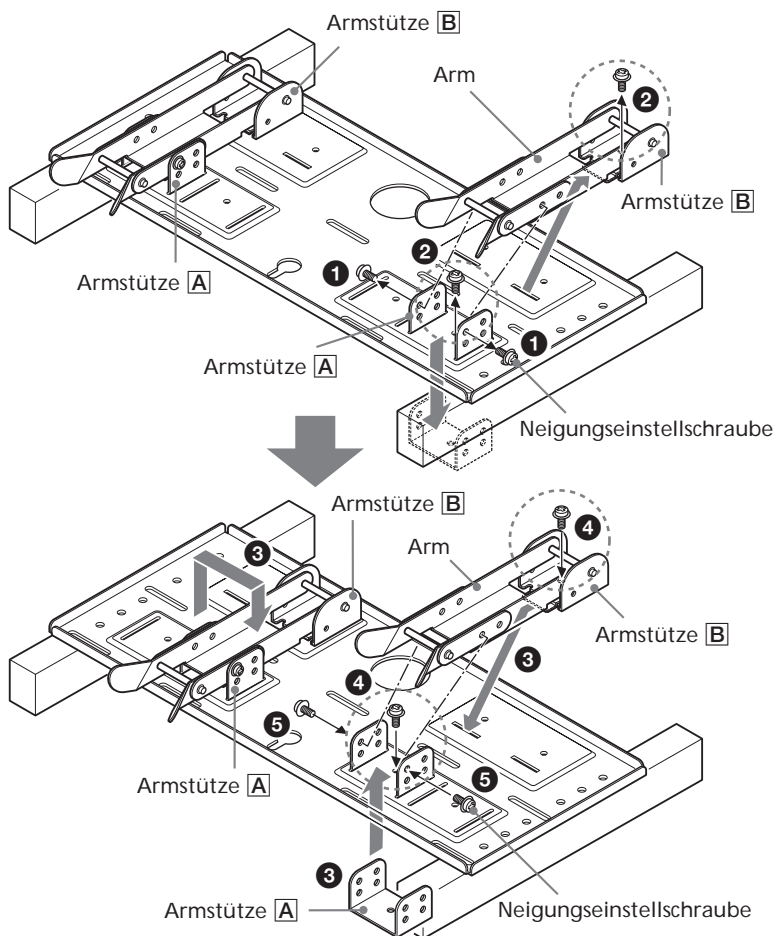

Wenn Sie einen KDL-L32MRX1, KLV-L32MRX1 oder KLV-30MR1 installieren, lassen Sie Schritt 2 aus und fahren mit Schritt 3 fort.

- 1 Entfernen Sie die vier Neigungseinstellschrauben (zwei pro Armstütze).
- 2 Entfernen Sie die vier Schrauben, mit denen die Armstützen an der Montageplatte befestigt sind.
- 3 Nehmen Sie die Armstützen **A** ab und setzen Sie sie nach innen weisend in die Kerben ein. Setzen Sie die Arme und die Armstützen **B** auf die Armstützen **A**.
- 4 Befestigen Sie die Armstützen mit den in 2 entfernten vier Schrauben an der Montageplatte.
- 5 Befestigen Sie die Arme mit den in 1 entfernten vier Neigungseinstellschrauben an den Armstützen.

### Hinweise

- Wenn Sie ein anderes Fernsehgerät als den KLV-26HG2 oder KLV-L32M1 installieren, lassen Sie Schritt 2 aus.
- Wenn Sie die Schrauben mit einem elektrischen Schraubendreher anziehen, muss das Drehmoment etwa 2 N•m betragen.

## Schritt 3: Festlegen der Montageposition

1

Maßeinheit: mm

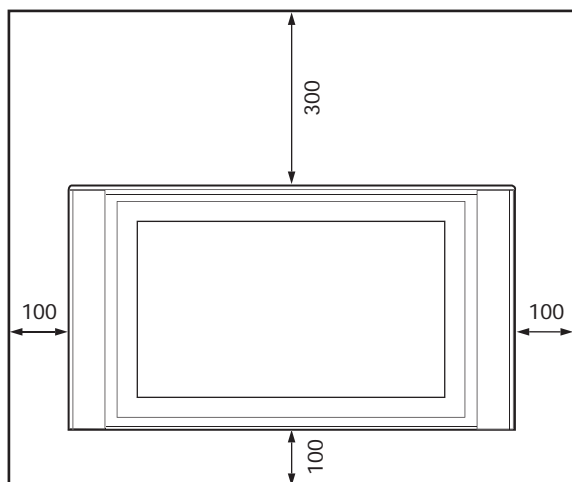

Lassen Sie ausreichend Platz um das Fernsehgerät. Halten Sie zwischen dem Fernsehgerät und der Decke bzw. den vorstehenden Teilen der Wand unbedingt mindestens die in der Abbildung gezeigten Abstände ein.

### Tipp

Installationsabmessungen für das Fernsehgerät finden Sie im Aufriss und in der Tabelle (9 (DE)).



## Aufriss und Tabelle der Installationsabmessungen für das Fernsehgerät

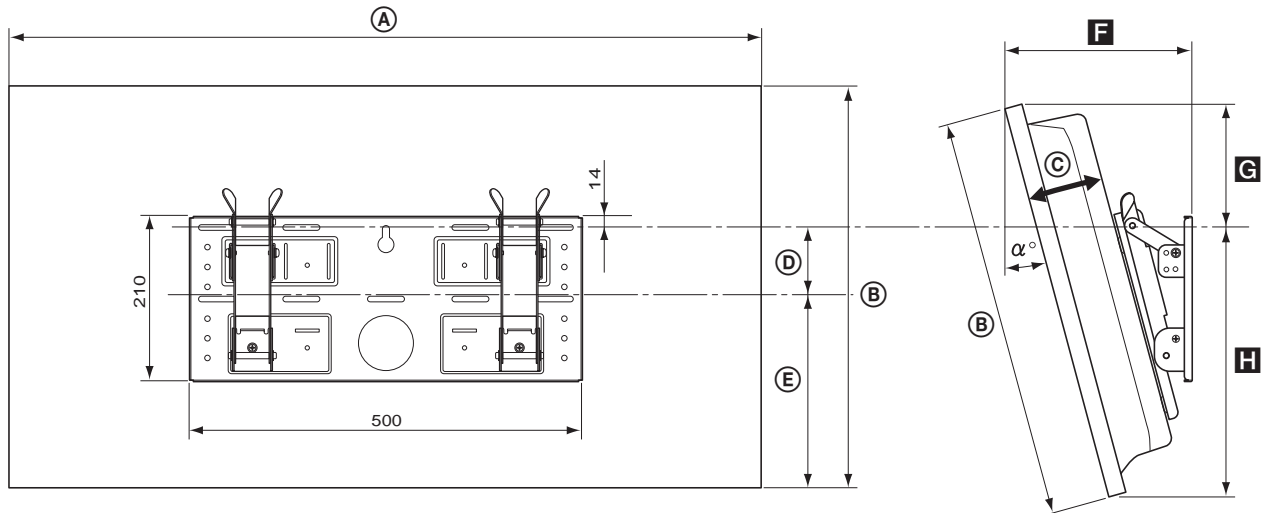

| Modell des Fernsehgeräts   | Abmessungen des Fernsehgeräts<br>Maßeinheit: mm |     |     |    |     | Abmessungen bei verschiedenen Montagewinkeln<br>Maßeinheit: mm |     |     |     | Gewicht<br>(x4)* |
|----------------------------|---|-----|-----|----|-----|--|-----|-----|-----|------------------|
|                            | A   | B   | C   | D  | E   | Montagewinkel ( $\alpha^\circ$ )                               | F   | G   | H   |                  |
| KLV-30MR1                  | 971   | 524 | 93  | 68 | 268 | 0°   | 147 | 188 | 336 | 20 kg<br>(80 kg) |
|                            |   |     |     |    |     | 5°   | 177 | 179 | 345 |                  |
|                            |   |     |     |    |     | 10°  | 206 | 167 | 352 |                  |
|                            |   |     |     |    |     | 15°  | 234 | 152 | 258 |                  |
|                            |   |     |     |    |     | 20°  | 260 | 135 | 363 |                  |
| KDL-L32MRX1<br>KLV-L32MRX1 | 1.052   | 569 | 97  | 31 | 291 | 0°   | 151 | 247 | 322 | 23 kg<br>(92 kg) |
|                            |   |     |     |    |     | 5°   | 186 | 237 | 331 |                  |
|                            |   |     |     |    |     | 10°  | 219 | 225 | 339 |                  |
|                            |   |     |     |    |     | 15°  | 252 | 209 | 345 |                  |
|                            |   |     |     |    |     | 20°  | 282 | 190 | 350 |                  |
| KLV-26HG2                  | 790   | 430 | 118 | 65 | 215 | 0°   | 167 | 150 | 280 | 15 kg<br>(60 kg) |
|                            |   |     |     |    |     | 5°   | 194 | 139 | 291 |                  |
|                            |   |     |     |    |     | 10°  | 220 | 129 | 301 |                  |
|                            |   |     |     |    |     | 15°  | 244 | 122 | 310 |                  |
|                            |   |     |     |    |     | 20°  | 266 | 113 | 318 |                  |
| KLV-L32M1                  | 835   | 604 | 111 | -5 | 328 | 0°   | 165 | 281 | 323 | 17 kg<br>(68 kg) |
|                            |   |     |     |    |     | 5°   | 198 | 273 | 333 |                  |
|                            |   |     |     |    |     | 10°  | 230 | 262 | 342 |                  |
|                            |   |     |     |    |     | 15°  | 262 | 248 | 349 |                  |
|                            |   |     |     |    |     | 20°  | 292 | 231 | 356 |                  |

\* Die Tragfähigkeit der Wand muss mindestens dem Vierfachen des Gewichts des Fernsehgeräts entsprechen, das Sie installieren.



## Schritt 4: Installieren der Montageplatte an der Wand

1

Richten Sie die Montageplatte aus.

Bohrung für vorübergehendes Anbringen der Montageplatte

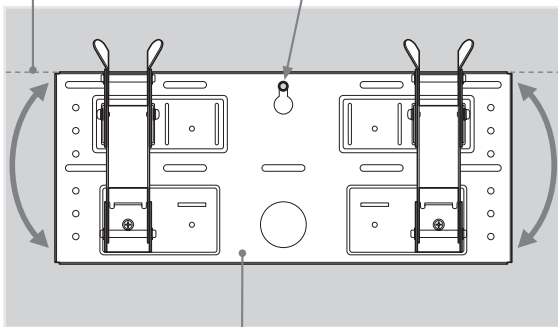

Montageplatte

Befestigen Sie die Montageplatte vorübergehend mit einer Schraube an der Wand. Richten Sie die Montageplatte so aus, dass sie waagrecht angebracht ist.

### ACHTUNG

- Die hierfür benötigte Schraube wird nicht mit dem Gerät mitgeliefert.
- Wählen Sie eine Schraube aus, die für das Material und die Struktur der Wand geeignet ist.

2

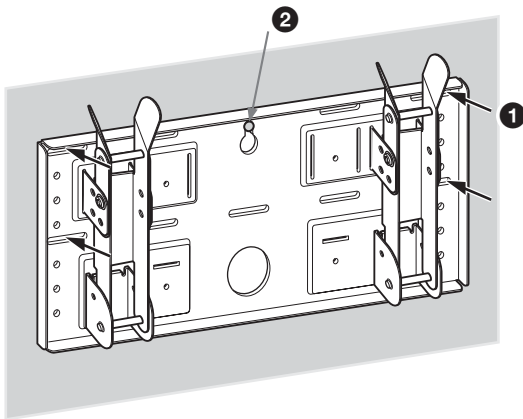

Befestigen Sie die Montageplatte mit mindestens vier M6-Schrauben oder entsprechenden Schrauben (nicht mitgeliefert) an der Wand.

- 1 Ziehen Sie die Schrauben fest an, so dass die Montageplatte das Gewicht des Fernsehgeräts tragen kann.
- 2 Ziehen Sie die in 1 verwendete Schraube an.

### ACHTUNG

Die Tragfähigkeit der Wand muss mindestens dem Vierfachen des Gewichts des Fernsehgeräts entsprechen, das Sie installieren (9 (DE)). Vergewissern Sie sich, dass die Wand ausreichend stabil ist. Wenn nötig, muss die Wand verstärkt werden.

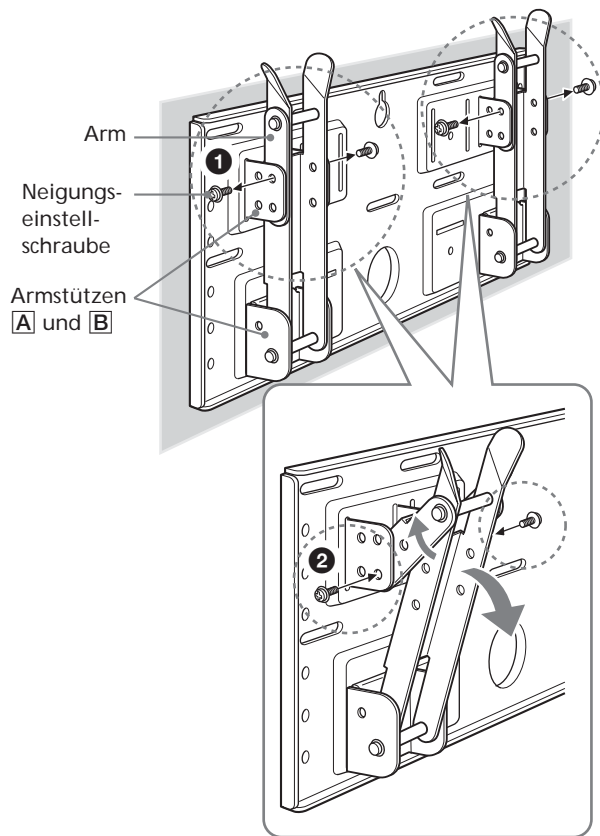

## Stellen Sie die Neigung der Arme ein.

Wenn Sie das Fernsehgerät vertikal, also an der Wand anliegend ( $0^\circ$ ) installieren wollen, lassen Sie **1** und **2** unten aus. Überprüfen Sie, ob die Arme fest an der Montageplatte angebracht sind.

- 1** Entfernen Sie alle vier Neigungseinstellschrauben.
- 2** Setzen Sie sie in die Bohrungen für den gewünschten Winkel ( $5^\circ$ ,  $10^\circ$ ,  $15^\circ$  oder  $20^\circ$ ) ein und ziehen Sie sie fest an.

### Hinweise

- Der Winkel des linken und der des rechten Arms müssen übereinstimmen.
- Achten Sie darauf, sich beim Einstellen der Armwinkel nicht die Finger einzuklemmen.
- Wenn Sie die Schrauben mit einem elektrischen Schraubendreher anziehen, muss das Drehmoment etwa  $2 \text{ N}\cdot\text{m}$  betragen.
- Überprüfen Sie, ob die Armstützen fest an der Montageplatte angebracht sind.

## Schritt 5: Abnehmen des Fernsehgeräts vom Tischständer

Das Verfahren variiert je nach Modell des Fernsehgeräts. Gehen Sie nach dem Verfahren vor, das für das zu installierende Fernsehgerät geeignet ist.

### KLV-26HG2

- 1 Ziehen Sie an einer der Ecken unten (rechts oder links) an der hinteren Abdeckung. Ziehen Sie dann an der anderen Ecke unten.
- 2 Halten Sie die hintere Abdeckung mit beiden Händen und ziehen Sie sie auf sich zu. Die hintere Abdeckung löst sich vom Fernsehgerät.

#### Hinweis

Legen Sie das Fernsehgerät mit der Mattscheibe nach unten auf ein weiches Tuch, bevor Sie mit 3 fortfahren.

- 3 Entfernen Sie die beiden kleinen Schrauben von der Klammer. Nehmen Sie die Klammer vom Tischständer ab.
- 4 Entfernen Sie die fünf Schrauben vom Tischständer.
- 5 Heben Sie den Ständer etwas an und ziehen Sie ihn dann auf sich zu. Der Ständer löst sich vom Fernsehgerät.

#### Hinweise

- Legen Sie das Fernsehgerät mit der Mattscheibe nach unten auf eine stabile und ebene Oberfläche, so dass der Fuß des Ständers in die Luft ragt. Wenn Sie die Mattscheibe und den Fuß des Ständers auf derselben Oberfläche ablegen, liegt das Fernsehgerät schräg und damit instabil. Dies kann gefährlich werden.
- Halten Sie den Tischständer gut fest, wenn Sie ihn vom Fernsehgerät abmontieren.

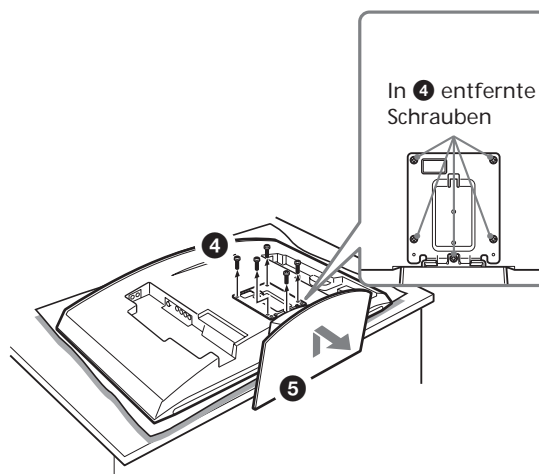
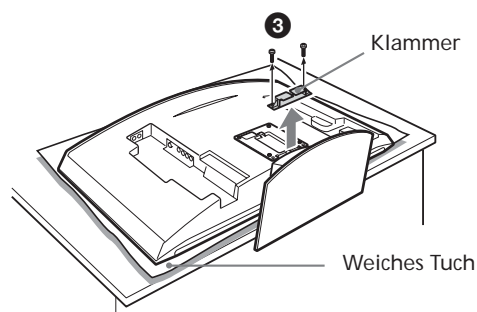
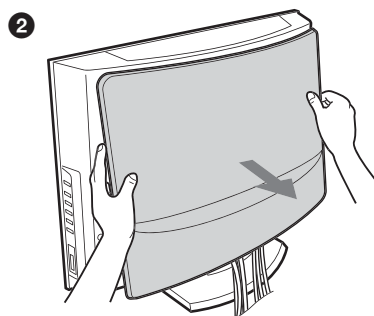
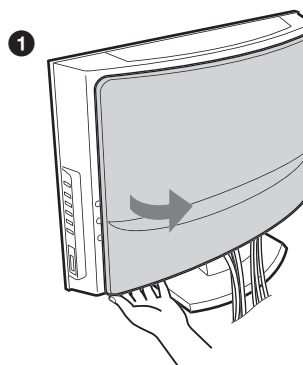

## KLTV-30MR1

- 1 Entfernen Sie die beiden Schrauben vom Tischständer.

### Hinweis

Legen Sie das Fernsehgerät beim Ausführen dieses Verfahrens nicht ab.

- 2 Halten Sie den Fuß des Ständers fest, heben Sie das Fernsehgerät leicht an und entfernen Sie es vom Ständer. Das Fernsehgerät löst sich vom Ständer. Zum Halten und Tragen des Fernsehgeräts sind mindestens zwei Personen erforderlich.

### Hinweise

- Dieses Verfahren muss von mindestens zwei Personen ausgeführt werden.
  - Halten Sie beim Anheben des Fernsehgeräts den Fuß des Ständers fest, so dass er nicht zusammen mit dem Fernsehgerät angehoben wird.
- 3 Entfernen Sie die vier Haken an der Rückseite des Fernsehgeräts.

### Hinweis

Legen Sie das Fernsehgerät mit der Mattscheibe nach unten auf ein weiches Tuch.

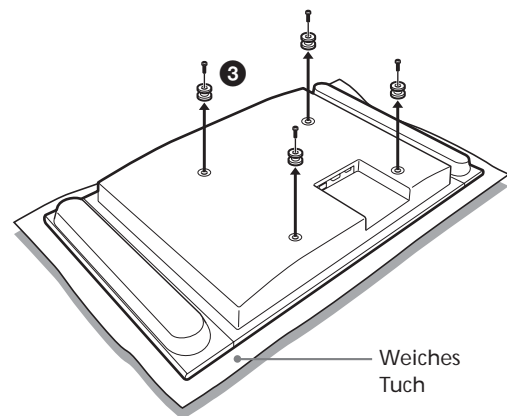
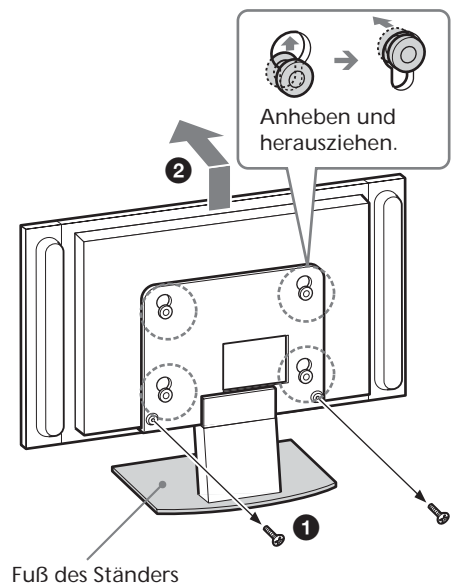

KDL-L32MRX1  
KLV-L32MRX1

- 1 Entfernen Sie die beiden Schrauben vom Tischständer.

**Hinweis**

Legen Sie das Fernsehgerät beim Ausführen dieses Verfahrens nicht ab.

- 2 Halten Sie den Fuß des Ständers fest, heben Sie das Fernsehgerät leicht an und entfernen Sie es vom Ständer. Das Fernsehgerät löst sich vom Ständer. Zum Halten und Tragen des Fernsehgeräts sind mindestens zwei Personen erforderlich.

**Hinweise**

- Dieses Verfahren muss von mindestens zwei Personen ausgeführt werden.
  - Halten Sie beim Anheben des Fernsehgeräts den Fuß des Ständers fest, so dass er nicht zusammen mit dem Fernsehgerät angehoben wird.
- 3 Entfernen Sie die beiden Haken an der Rückseite des Fernsehgeräts.

**Hinweis**

Legen Sie das Fernsehgerät mit der Mattscheibe nach unten auf ein weiches Tuch.

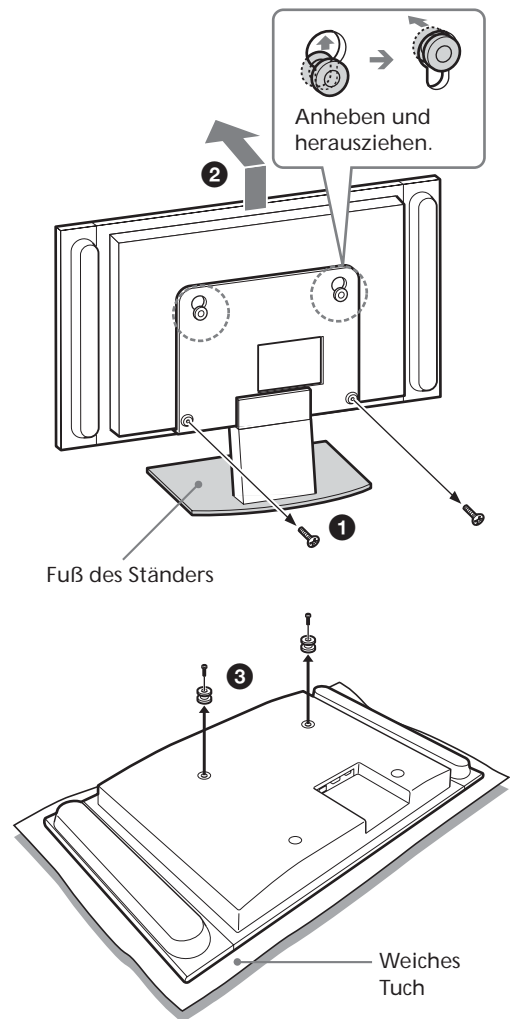

KLV-L32M1

**Hinweis**

Legen Sie das Fernsehgerät mit der Mattscheibe nach unten auf ein weiches Tuch, bevor Sie mit 1 fortfahren.

- 1 Entfernen Sie die vier Schrauben an der Rückseite des Fernsehgeräts.
- 2 Ziehen Sie den Ständer auf sich zu. Der Ständer löst sich vom Fernsehgerät.
- 3 Entfernen Sie die vier Schrauben an der Rückseite des Fernsehgeräts.

**Hinweise**

- Legen Sie das Fernsehgerät mit der Mattscheibe nach unten auf eine stabile und ebene Oberfläche, so dass der Fuß des Ständers in die Luft ragt. Wenn Sie die Mattscheibe und den Fuß des Ständers auf derselben Oberfläche ablegen, liegt das Fernsehgerät schräg und damit instabil. Dies kann gefährlich werden.
- Halten Sie den Tischständer gut fest, wenn Sie ihn vom Fernsehgerät abmontieren.

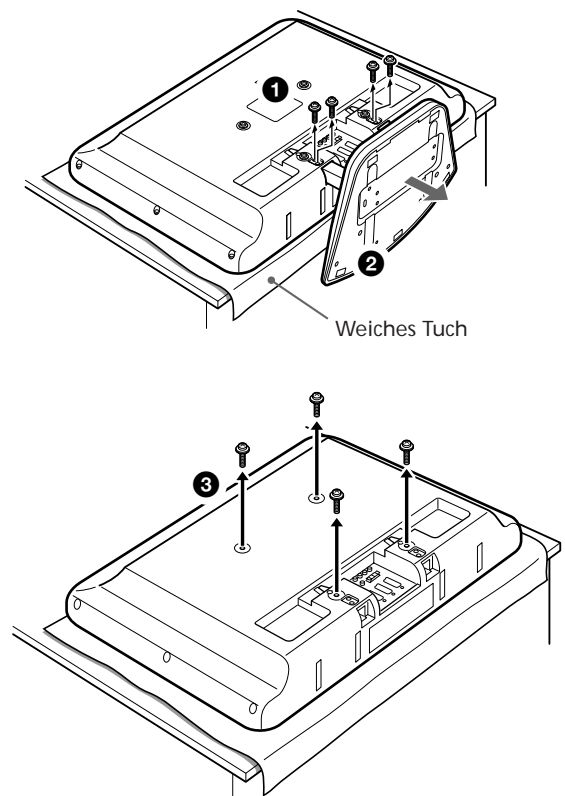

# Schritt 6: Installieren des Fernsehgeräts auf der Montageplatte

## ACHTUNG

Schließen Sie das Netzkabel immer erst an eine Netzsteckdose an, wenn die Installation abgeschlossen ist. Wenn das Netzkabel eingeklemmt wird, kann ein Kurzschluss auftreten, der wiederum einen elektrischen Schlag verursachen kann.

Achten Sie darauf, nicht über die Kabel oder das Fernsehgerät zu stolpern.

## 1 KLV-26HG2

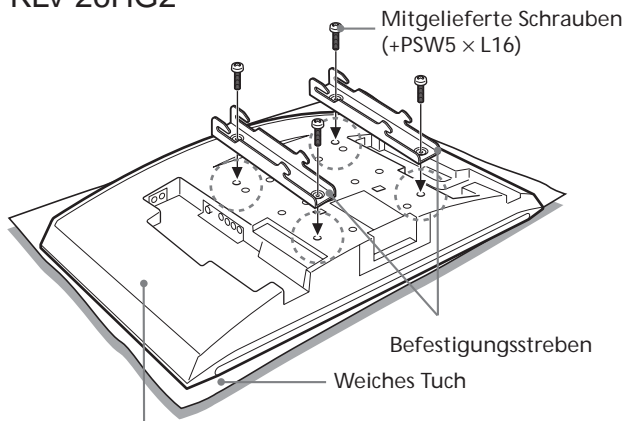

Rückseite des Fernsehgeräts

## KDL-L32MRX1/KLV-L32MRX1/KLV-30MR1

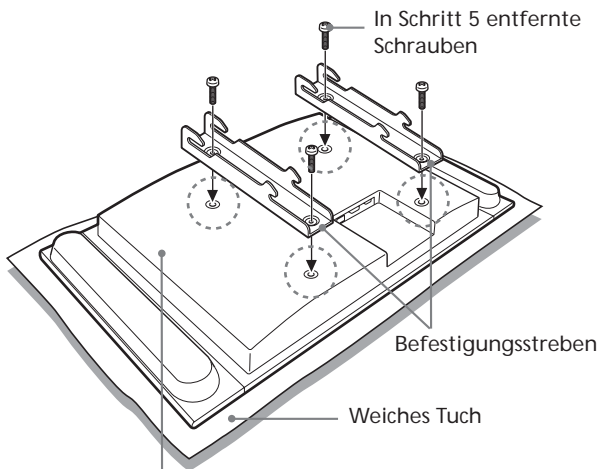

Rückseite des Fernsehgeräts

## KLV-L32M1

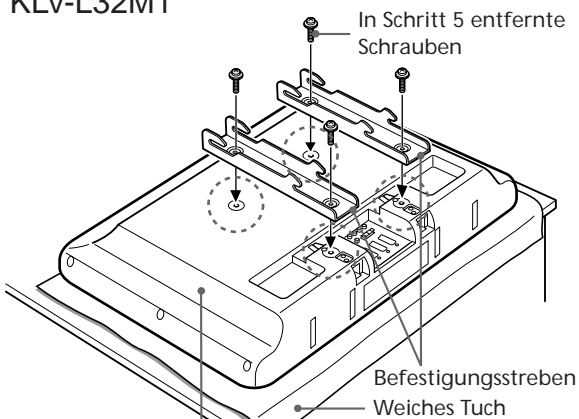

Rückseite des Fernsehgeräts

Richten Sie die Bohrungen der Befestigungsstreben an den entsprechenden Bohrungen an der Rückseite des Fernsehgeräts aus. Befestigen Sie die Streben mit vier Schrauben am Fernsehgerät.

Verwenden Sie beim KLV-26HG2 die mitgelieferten Schrauben (+PSW5 x L16). Verwenden Sie beim KDL-L32MRX1, KLV-L32MRX1, KLV-30MR1 bzw. KLV-L32M1 die in Schritt 5 entfernten Schrauben.

## Hinweise

- Legen Sie das Fernsehgerät mit der Mattscheibe nach unten auf ein weiches Tuch.
- Wenn Sie die Schrauben mit einem elektrischen Schraubendreher anziehen, muss das Drehmoment etwa 2 N•m betragen.



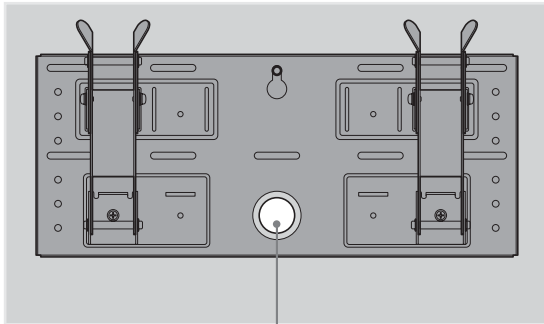

Ausparung für Kabelverlegung

## Schließen Sie das mitgelieferte Netzkabel und sonstige Kabel an.

Schließen Sie das Netzkabel und die sonstigen Kabel an die entsprechenden Buchsen an der Rückseite des Fernsehgeräts an. Einzelheiten zum Anschließen der Kabel finden Sie in der Bedienungsanleitung zu Ihrem Fernsehgerät.

Wenn Sie die Kabel in der Wand verlegen wollen, führen Sie sie durch ein für die Verkabelung gebohrtes Loch in der Wand (10 (DE)).

### Hinweise

- Sie können die Kabel nicht mehr an das Fernsehgerät anschließen, wenn dieses auf der Montageplatte installiert ist.
- Lassen Sie die Verkabelung in der Wand von qualifizierten Fachleuten ausführen.

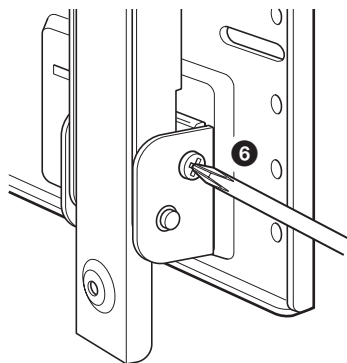
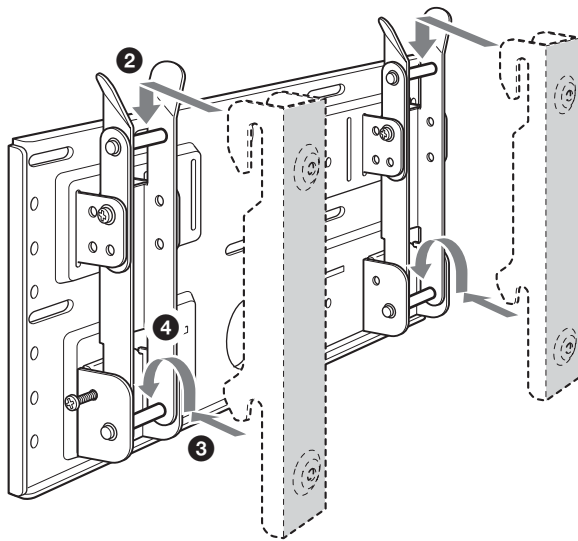
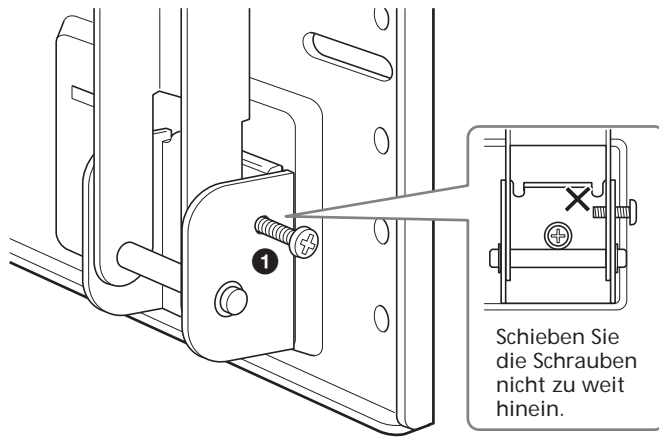

## Montieren Sie das Fernsehgerät auf der Montageplatte.

- ❶ Um die Arme vorübergehend zu arretieren, setzen Sie die beiden Befestigungsschrauben (+B5 × L12, mitgeliefert) von außen in die Bohrungen an den Armstützen **B** ein.
- ❷ Hängen Sie die oberen Haken der Befestigungsstreben in die oberen Schäfte der Arme ein.
- ❸ Setzen Sie die unteren Haken der Befestigungsstreben auf die unteren Schäfte der Arme.
- ❹ Drücken Sie das Fernsehgerät auf die Montageplatte, heben Sie es langsam an und hängen Sie die unteren Haken in die unteren Schäfte ein.
- ❺ Vergewissern Sie sich, dass alle Haken korrekt in den entsprechenden Schäften eingehängt sind.
- ❻ Ziehen Sie die in ❶ angebrachten Befestigungsschrauben an.

### Hinweis

Wenn Sie die Befestigungsschrauben zu weit in die Bohrungen schieben (❶), sind die Spitzen der Schrauben im Weg, wenn Sie die unteren Haken in die Schäfte einhängen (❹).

# Überprüfen, ob alle Schritte korrekt ausgeführt wurden

## Überprüfen Sie Folgendes:

- Alle Haken müssen fest in den entsprechenden Schäften eingehängt sein.
- Die Kabel dürfen nicht verdreht oder eingeklemmt sein.
- Die beiden Befestigungsschrauben müssen fest angezogen sein.

### **ACHTUNG**

Wenn das Gerät nicht richtig installiert wurde, kann es herunterfallen und beschädigt werden oder Verletzungen verursachen. Wenn die Kabel nicht richtig verlegt sind, kann es zu einem Kurzschluss kommen und es besteht Feuergefahr oder die Gefahr eines elektrischen Schlags. Überprüfen Sie aus Sicherheitsgründen, ob alle Schritte korrekt ausgeführt wurden.

1

Ziehen Sie das Netzkabel aus der Netzsteckdose.

2

Entfernen Sie die beiden Befestigungsschrauben.

3

Mindestens zwei Personen sind erforderlich, um das Fernsehgerät anzuheben und von der Montageplatte abzunehmen.

#### ACHTUNG

- Zum Halten und Tragen des Fernsehgeräts sind mindestens zwei Personen erforderlich.
- Achten Sie beim Abnehmen des Fernsehgeräts darauf, die Kabel nicht einzuklemmen.
- Achten Sie beim Abnehmen des Fernsehgeräts darauf, sich nicht die Hände und Finger zu verletzen.

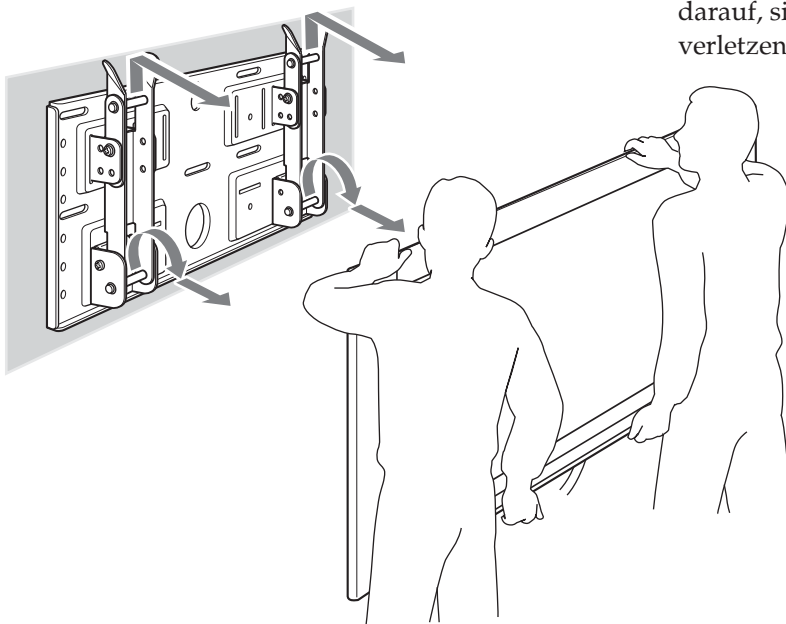

# Technische Daten

Maßeinheit: mm

Gewicht: 3,4 kg

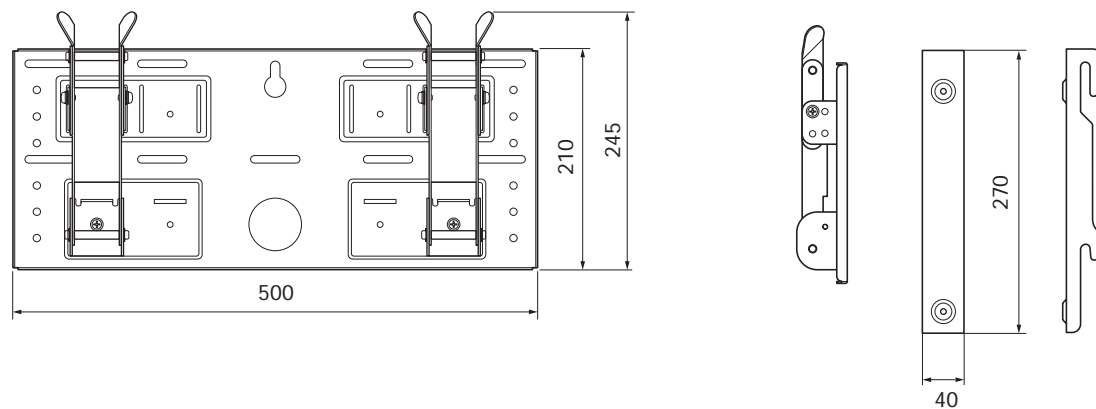

Änderungen, die dem technischen Fortschritt dienen, bleiben vorbehalten.

## Gracias por adquirir este producto.

### Para los clientes

Para la instalación de este producto se precisan conocimientos y experiencia suficientes. Asegúrese de contratar la instalación a un distribuidor o contratista de Sony y de prestar especial atención a la seguridad durante la instalación. Sony no se responsabiliza de ningún daño o lesión provocados por una manipulación o instalación incorrectas. Sus derechos legales (en caso de haberlos) no se ven afectados.

## ADVERTENCIA

Si no se respetan las precauciones de seguridad y se utiliza el producto de forma incorrecta, existe el riesgo de que se produzcan lesiones graves o un incendio.

Este manual de instrucciones describe las precauciones que deben tomarse para evitar accidentes y realizar un uso adecuado del producto. Léalo detenidamente y utilice el producto de forma correcta. Consérvelo para consultarlo en el futuro.

### Para distribuidores Sony

Para la instalación de este producto se precisan conocimientos y experiencia suficientes. Asegúrese de leer detenidamente este manual de instrucciones para poder realizar con seguridad el proceso de instalación.

Declinamos cualquier responsabilidad por los daños o heridas producidos por una manipulación incorrecta o una instalación inadecuada. Sus derechos legales (en caso de haberlos) no se ven afectados. Proporcione este manual al cliente tras la instalación.

Sony ha diseñado este soporte de montaje mural para utilizarlo con el producto especificado. No utilice este soporte con otros productos.

**Productos especificados: LCD Colour TV (KDL-L32MRX1/KLV-L32MRX1/KLV-30MR1/KLV-26HG2/KLV-L32M1)**

## Seguridad

Los productos Sony se diseñan para garantizar su uso seguro.

Sin embargo, si los productos se utilizan incorrectamente, pueden provocar lesiones graves a raíz de un incendio, una descarga eléctrica, que el producto vuelque o que se caiga. Para evitar tales accidentes, asegúrese de cumplir las precauciones de seguridad.

## ADVERTENCIA

Si no se respetan las precauciones siguientes, se pueden producir incendios, descargas eléctricas o explosiones que podrían provocar heridas graves o fatales.

Asegúrese de contratar la instalación a contratistas cualificados y procure que los niños pequeños se mantengan alejados del lugar donde se realiza la instalación.

Si la instalación del soporte de montaje mural no la realizan contratistas cualificados, podrían producirse los siguientes accidentes.

- El monitor podría caerse y provocar lesiones graves como contusiones o fracturas durante un terremoto.
- Si la pared en la que se instala el soporte de montaje mural es inestable, irregular o no es perpendicular con el suelo, la unidad podría caerse y provocar daños personales o materiales. La pared deberá ser capaz de soportar al menos cuatro (4) veces el peso del monitor (KDL-L32MRX1/ KLV-L32MRX1:  $23 \text{ kg} \times 4 = 92 \text{ kg}$ , KLV-30MR1:  $20 \text{ kg} \times 4 = 80 \text{ kg}$ , KLV-26HG2:  $15 \text{ kg} \times 4 = 60 \text{ kg}$ , KLV-L32M1:  $17 \text{ kg} \times 4 = 68 \text{ kg}$ ).
- Si la instalación del soporte de montaje mural en la pared no es lo suficientemente resistente, la unidad podría caerse y provocar daños personales o materiales.

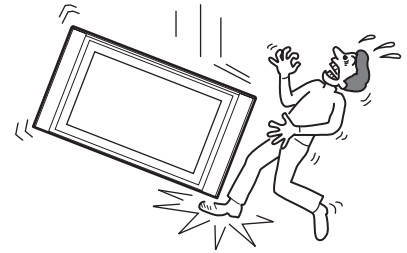

Procure contratar la instalación a contratistas cualificados al transportar o desmontar el soporte de montaje mural.

Si el transporte o desmontaje del soporte de montaje mural no lo realizan contratistas cualificados, el monitor podría caerse y provocar daños personales o materiales. Procure que dos o más personas realicen el transporte o desmontaje del soporte de montaje mural.

No derrame ningún tipo de líquido en el monitor.

Si el monitor se moja, podría producirse un incendio o una descarga eléctrica.

No retire ningún tornillo, etc. después de haber montado el monitor.

Si lo hace, el monitor podría caerse.

No desmonte ni altere los componentes del soporte de montaje mural.

Si lo hace, éste podría caerse y provocar daños personales o materiales.

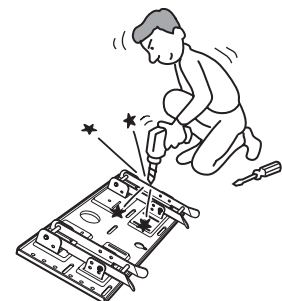

No instale ningún equipo distinto al producto especificado.

Este soporte de montaje mural ha sido diseñado para utilizarse con el producto especificado. Si lo instala con otro producto, puede caerse y provocar daños personales o materiales.

## No obstruya los orificios de ventilación del monitor.

Si cubre la parte superior del monitor con un paño o similar y obstruye los orificios de ventilación del mismo, éste puede sobrecalentarse y provocar un incendio.

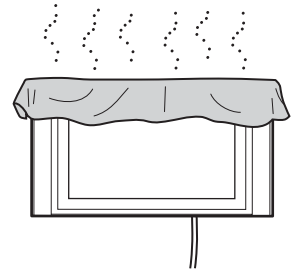

## No aplique ningún peso que no sea el del propio monitor al soporte de montaje mural.

Si lo hace, éste podría caerse y provocar daños personales o materiales.

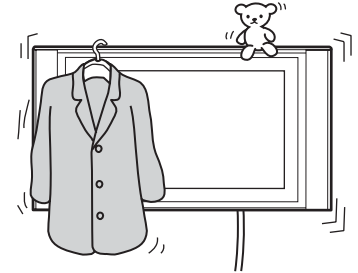

## No se apoye en el monitor ni se agarre a él.

Éste podría caerse y el usuario podría quedar atrapado bajo el peso de la unidad, lo que provocaría lesiones graves.

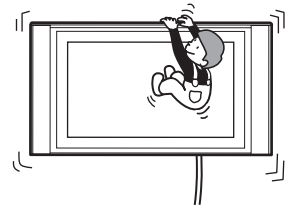

## Para evitar que se produzca un incendio o descarga eléctrica, no exponga el monitor a la lluvia ni a la humedad.

Si el monitor se moja, podría producirse un incendio o una descarga eléctrica.

## No coloque nunca el monitor en lugares cálidos, húmedos o excesivamente polvorientos. No instale el monitor en lugares expuestos a vibraciones mecánicas.

Si lo hace, podría provocar un incendio o una descarga eléctrica.

## Mantenga los objetos inflamables o fuegos desprotegidos (como por ejemplo velas) alejados del monitor.

Para evitar posibles incendios, mantenga los objetos inflamables o fuegos desprotegidos (como por ejemplo velas) alejados del monitor.



## PRECAUCIÓN

Si no se respetan las instrucciones siguientes, existe el riesgo de que se produzcan daños personales o materiales.

No instale el soporte de montaje mural en superficies de paredes en las que puedan sobresalir las esquinas o los lados del monitor.

No instale el soporte de montaje mural en superficies de paredes como, por ejemplo, una columna, en las que puedan sobresalir las esquinas o los lados del monitor. Si una persona u objeto golpea accidentalmente una de las esquinas o partes salientes del monitor, podrían provocarse daños personales o materiales.

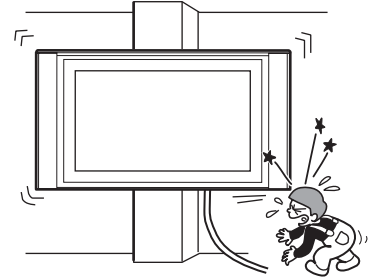

No manipule el producto con excesiva fuerza durante su limpieza o mantenimiento.

No aplique demasiada fuerza en la parte superior del monitor.

Si lo hace, éste podría caerse y provocar daños personales o materiales.

No instale el monitor sobre o bajo un aparato de aire acondicionado.

Si lo hace, el monitor podría quedar expuesto a corrientes de aire procedentes de dicho aparato, lo que podría provocar que el monitor no funcionara correctamente.

## Precauciones

- Según el material de la pared, si utiliza el monitor instalado en el soporte de montaje mural durante un período de tiempo prolongado, es posible que la pared que se encuentra detrás o encima del monitor se descolore o que el papel de la pared se desprenda. Si se retira el soporte de montaje mural después de instalarse en la pared, quedarán los orificios de los tornillos.
- Si hay instalados cables de alimentación de 300 ohmios detrás de la pared, le recomendamos que los cambie por cables coaxiales de 75 ohmios.

Si debe seguir utilizando necesariamente los cables de alimentación de 300 ohmios, compruebe que dispone de suficiente espacio entre el monitor y los cables de alimentación que se encuentran detrás de la pared antes de iniciar la instalación.

Póngase en contacto con el contratista para decidir la ubicación ideal de instalación donde el monitor no esté sujeto a interferencias radioeléctricas antes de iniciar la instalación.

### **ADVERTENCIA Para los clientes**

Para la instalación de este producto se precisan conocimientos y experiencia suficientes. Asegúrese de contratar la instalación a un distribuidor o contratista de Sony y de prestar especial atención a la seguridad durante la instalación.

### **Para distribuidores Sony**

Las instrucciones siguientes van destinadas únicamente a distribuidores Sony. Procure leer las instrucciones de seguridad descritas anteriormente y poner especial atención a la seguridad durante la instalación, mantenimiento y comprobación del producto.

**Asegúrese de fijar el soporte de montaje mural firmemente en la pared siguiendo las instrucciones de este manual.**

Si alguno de los tornillos queda suelto o se desprende, el soporte de montaje mural podría caerse y provocar daños personales o materiales. Asegúrese de utilizar los tornillos adecuados para el material de la pared e instalar correctamente la unidad, utilizando cinco o más tornillos M6 o equivalentes.

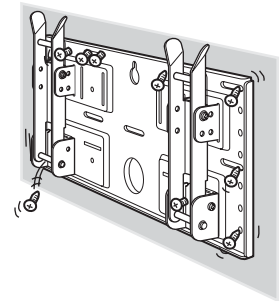

**Evite que el cable de alimentación o el cable del monitor queden atrapados.**

Si el cable de alimentación o el cable del monitor quedan atrapados entre la unidad y la pared o bien se doblan o retuercen forzándolos, la parte metálica de los cables podría provocar un cortocircuito o una rotura de los mismos. Esto podría provocar un incendio o una descarga eléctrica.

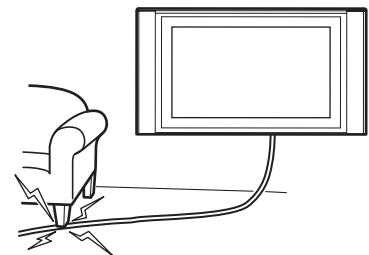

**Procure utilizar adecuadamente los tornillos y componentes de montaje suministrados siguiendo las instrucciones de este manual. Si utiliza artículos sustitutos, el monitor podría caerse y dañarse o provocar daños personales.**

**Procure montar el soporte siguiendo correctamente el procedimiento descrito en este manual.**

Si alguno de los tornillos queda suelto o se desprende, el monitor podría caerse y dañarse o provocar daños personales.

**Procure apretar firmemente los tornillos y tuercas en su posición correspondiente.**

De lo contrario, el monitor podría caerse y dañarse o provocar daños personales.

**Procure no golpear el monitor durante la instalación.**

Si se golpea el monitor, podría caerse o romperse, lo que puede causar daños personales.

Procure instalar el monitor en una pared perpendicular y plana.

De lo contrario, el monitor podría caerse y provocar daños personales.

Una vez instalado correctamente el monitor, sujete los cables adecuadamente.

Si alguna persona u objeto queda enredado con los cables, podrían provocarse daños o lesiones.

Tenga cuidado de no dañarse las manos o los dedos durante la instalación.

Tenga cuidado de no dañarse las manos o los dedos cuando instale el soporte de montaje mural o el propio monitor.

Los tornillos utilizados para fijar el soporte de montaje mural no están incluidos.

Utilice los tornillos adecuados según el material y la estructura de la pared cuando instale el soporte de montaje mural.

## Paso 1: Compruebe que dispone de los componentes necesarios para la instalación

1

Prepare cinco o más tornillos M6 o equivalentes (no suministrados) y un destornillador. Elija tornillos adecuados para el material de la pared.

2

Desembale la caja y compruebe que contiene todas las piezas que se indican a continuación.

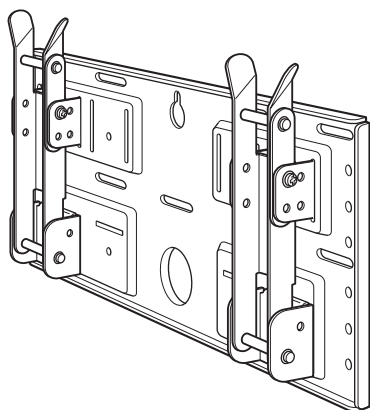

Placa (1)

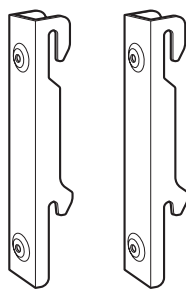

Ganchos de montaje (2)



Tornillos (+B5 × L12) (2)



Tornillos (+PSW5 × L16) (4)  
(Para KLV-26HG2)

## Paso 2: Ajuste la posición de las bases de la abrazadera (sólo para KLV-26HG2 y KLV-L32M1)

1

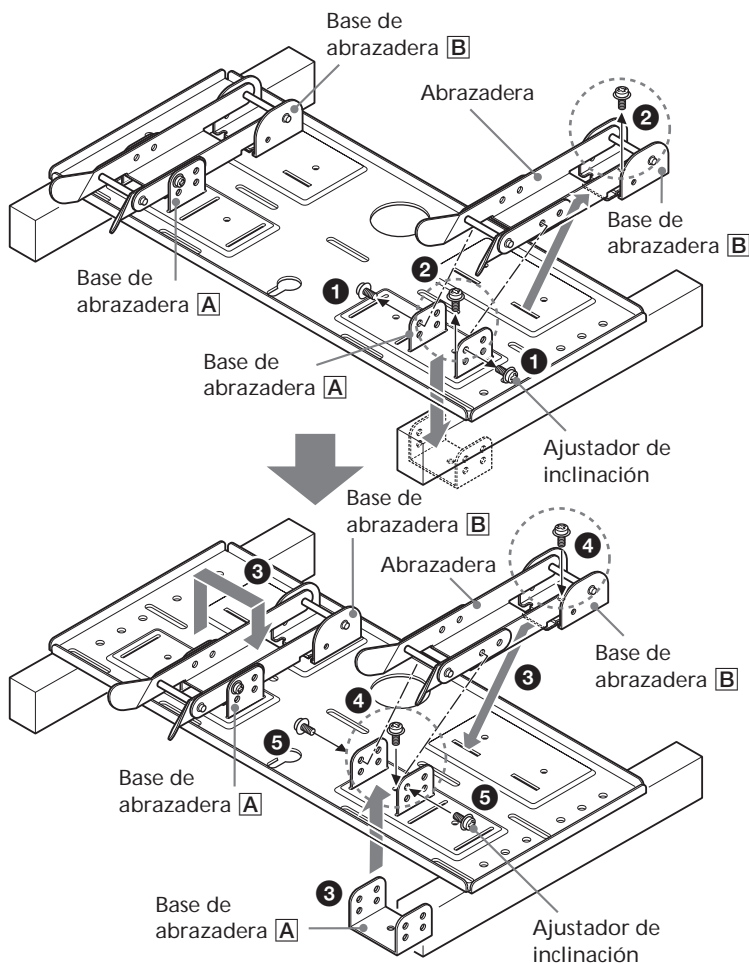

Si va a instalar un televisor KDL-L32MRX1, KLV-L32MRX1 o KLV-30MR1, omita el paso 2 y vaya directamente al paso 3.

- 1 Retire los cuatro ajustadores de inclinación (dos para cada base de abrazadera).
- 2 Retire los cuatro tornillos que sujetan las bases de la abrazadera a la placa.
- 3 Retire las bases de la abrazadera A y colóquelas en las ranuras hacia adentro. Coloque ambas abrazaderas y las bases de abrazadera B en las bases A.
- 4 Fije las bases de la abrazadera a la placa utilizando los cuatro tornillos que ha retirado en el paso 2.
- 5 Sujete las abrazaderas a las bases de abrazadera utilizando los cuatro ajustadores de inclinación que ha retirado en el paso 1.

### Notas

- Si instala una pantalla distinta al modelo KLV-26HG2 o al KLV-L32M1, omita el paso 2.
- Si utiliza un destornillador eléctrico para apretar los tornillos, el par de fijación debe ser de aprox. 2 N•m.

## Paso 3: Decida la ubicación de instalación

1

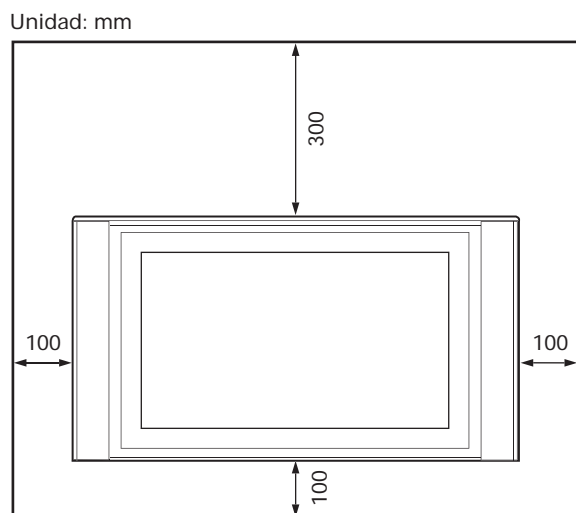

Deje espacio alrededor de la pantalla. Debe dejar como mínimo el espacio que se indica en el diagrama entre la pantalla y el techo o las partes elevadas de una pared.

### Sugerencia

Consulte las dimensiones de instalación de la pantalla en la tabla (9 (ES)).

Tabla de las dimensiones de instalación de la pantalla

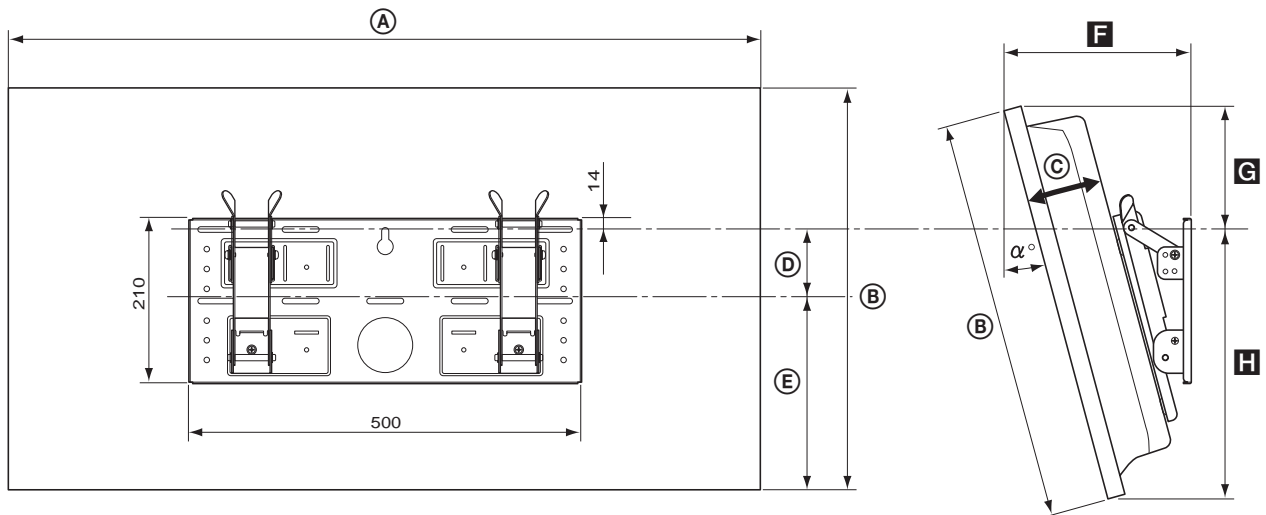

| Modelo de pantalla         | Dimensiones de la pantalla |     |     |    |     | Longitud de cada ángulo de montaje   |            |            |            | Peso (x4)*       |
|----------------------------|----------------------------|-----|-----|----|-----|--------------------------------------|------------|------------|------------|------------------|
|                            | A                          | B   | C   | D  | E   | Unidad: mm                           | Unidad: mm | Unidad: mm | Unidad: mm |                  |
|                            |                            |     |     |    |     | Ángulo de montaje ( $\alpha^\circ$ ) | F          | G          | H          |                  |
| KLV-30MR1                  | 971                        | 524 | 93  | 68 | 268 | 0°                                   | 147        | 188        | 336        | 20 kg<br>(80 kg) |
|                            |                            |     |     |    |     | 5°                                   | 177        | 179        | 345        |                  |
|                            |                            |     |     |    |     | 10°                                  | 206        | 167        | 352        |                  |
|                            |                            |     |     |    |     | 15°                                  | 234        | 152        | 258        |                  |
|                            |                            |     |     |    |     | 20°                                  | 260        | 135        | 363        |                  |
| KDL-L32MRX1<br>KLV-L32MRX1 | 1.052                      | 569 | 97  | 31 | 291 | 0°                                   | 151        | 247        | 322        | 23 kg<br>(92 kg) |
|                            |                            |     |     |    |     | 5°                                   | 186        | 237        | 331        |                  |
|                            |                            |     |     |    |     | 10°                                  | 219        | 225        | 339        |                  |
|                            |                            |     |     |    |     | 15°                                  | 252        | 209        | 345        |                  |
|                            |                            |     |     |    |     | 20°                                  | 282        | 190        | 350        |                  |
| KLV-26HG2                  | 790                        | 430 | 118 | 65 | 215 | 0°                                   | 167        | 150        | 280        | 15 kg<br>(60 kg) |
|                            |                            |     |     |    |     | 5°                                   | 194        | 139        | 291        |                  |
|                            |                            |     |     |    |     | 10°                                  | 220        | 129        | 301        |                  |
|                            |                            |     |     |    |     | 15°                                  | 244        | 122        | 310        |                  |
|                            |                            |     |     |    |     | 20°                                  | 266        | 113        | 318        |                  |
| KLV-L32M1                  | 835                        | 604 | 111 | -5 | 328 | 0°                                   | 165        | 281        | 323        | 17 kg<br>(68 kg) |
|                            |                            |     |     |    |     | 5°                                   | 198        | 273        | 333        |                  |
|                            |                            |     |     |    |     | 10°                                  | 230        | 262        | 342        |                  |
|                            |                            |     |     |    |     | 15°                                  | 262        | 248        | 349        |                  |
|                            |                            |     |     |    |     | 20°                                  | 292        | 231        | 356        |                  |

\* La pared debe ser suficientemente resistente para soportar como mínimo cuatro veces el peso de la pantalla que está instalando.

## Diagrama de instalación en la pared

Unidad: mm

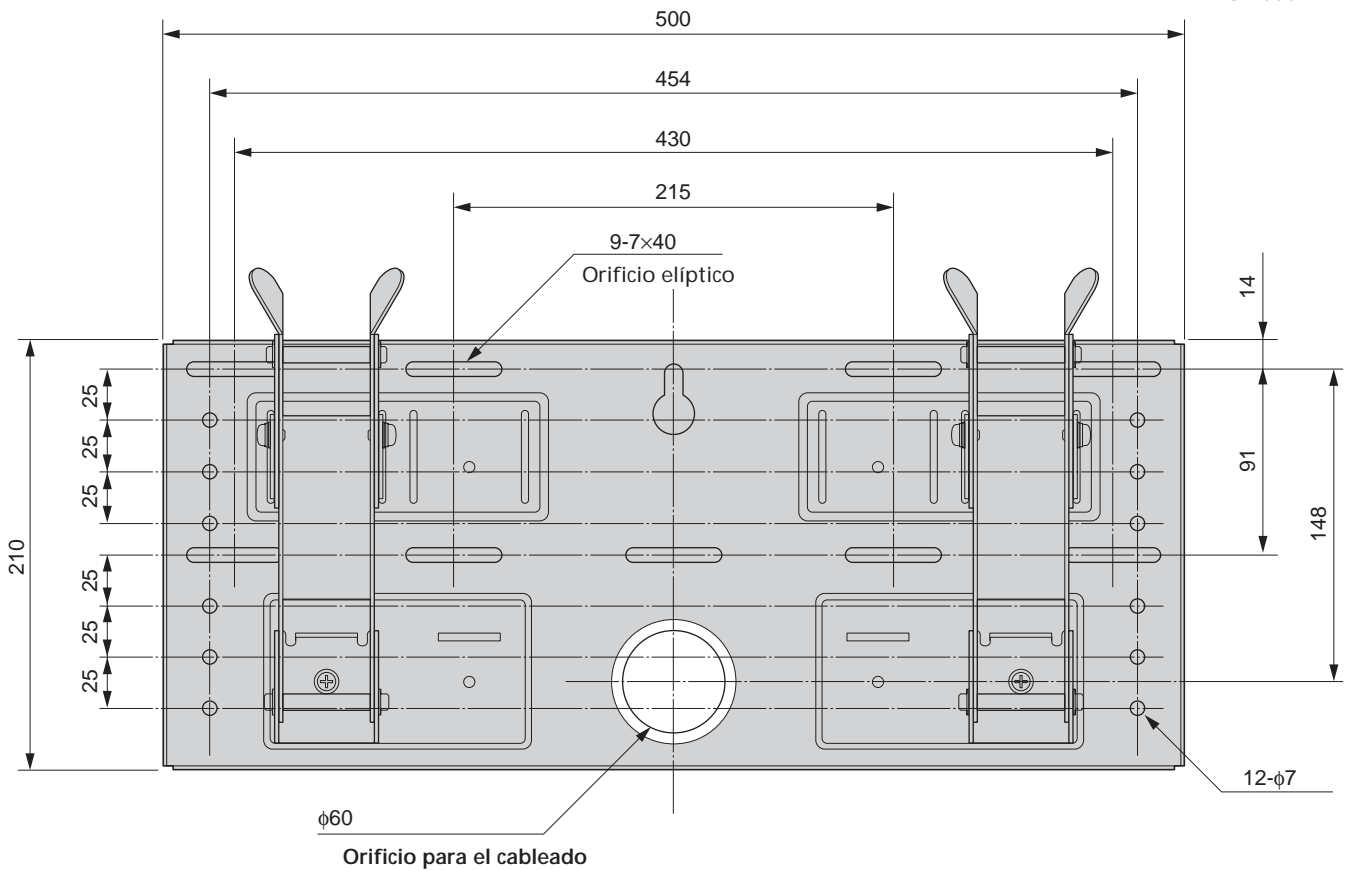

Consulte los requisitos de instalación en el diagrama anterior (en el caso de reforzar la pared o cablear por la misma).

### ADVERTENCIA

La pared debe ser suficientemente resistente para soportar como mínimo cuatro veces el peso de la pantalla que está instalando (9 (ES)). Asegúrese de que la pared sea suficientemente resistente. En caso necesario, refuércela.

## Paso 4: Instale la placa en la pared

1

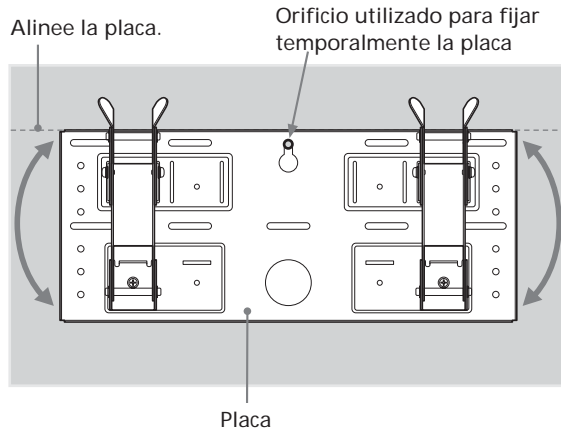

Fije temporalmente la placa a la pared por medio de un tornillo. Alinee la placa para que quede nivelada con el suelo.

### ADVERTENCIA

- El tornillo utilizado en este procedimiento no se suministra con la unidad.
- Elija un tornillo adecuado para el material y la estructura de la pared.

2

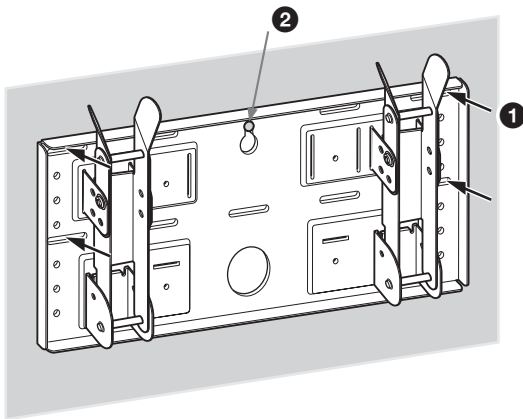

Fije la placa a la pared utilizando cuatro o más tornillos M6 o equivalentes (no suministrados).

- 1 Apriete los tornillos firmemente para que la placa pueda soportar el peso de la pantalla.
- 2 Apriete el tornillo utilizado en el paso 1.

### ADVERTENCIA

La pared debe ser suficientemente resistente para soportar como mínimo cuatro veces el peso de la pantalla que está instalando (9 (ES)). Asegúrese de que la pared sea suficientemente resistente. En caso necesario, refuércela.

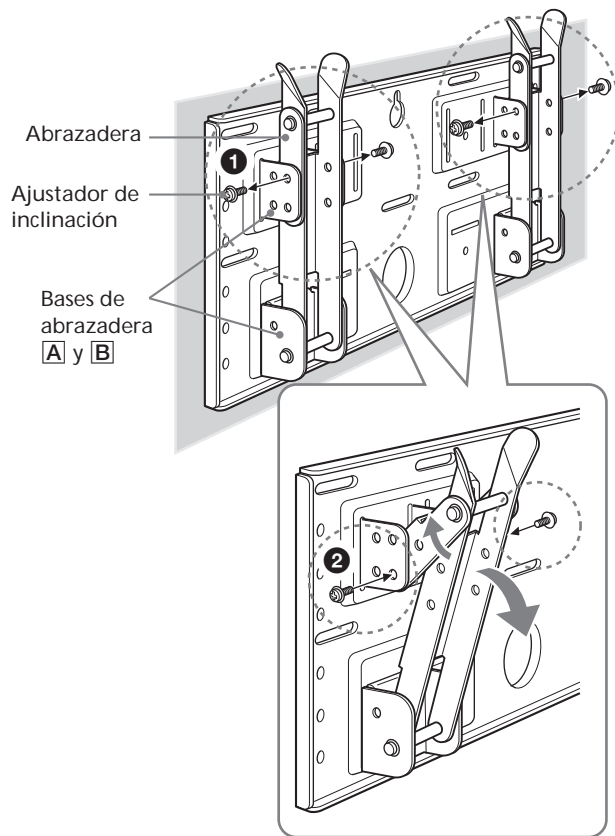

## Ajuste la inclinación de las abrazaderas.

Si desea instalar la pantalla en sentido vertical, a ras de pared (0°), omita los pasos **1** y **2** siguientes. Compruebe que las abrazaderas estén firmemente fijadas a la placa.

- 1** Retire los cuatro ajustadores de inclinación.
- 2** Póngalos en los orificios de tornillo correspondientes al ángulo deseado (5°, 10°, 15° o 20°) y apriételos firmemente.

### Notas

- Las abrazaderas izquierda y derecha deben tener el mismo ángulo.
- Tenga cuidado de no pillarse los dedos al ajustar el ángulo de las abrazaderas.
- Si utiliza un destornillador eléctrico para apretar los tornillos, el par de fijación debe ser de aprox. 2 N•m.
- Compruebe que las bases de la abrazadera estén firmemente fijadas a la placa.



## Paso 5: Separe la pantalla del soporte de escritorio

El procedimiento varía en función del modelo de pantalla. Aplique el procedimiento adecuado para la pantalla que está instalando.

### KLV-26HG2

- 1 Tire de la esquina inferior (derecha o izquierda) de la cubierta posterior. Luego tire de la otra esquina inferior.
- 2 Sujete la cubierta posterior con ambas manos y tire de ella hacia usted. La cubierta posterior se separará de la pantalla.

#### Nota

Coloque la pantalla cara abajo sobre un paño suave antes de seguir con el paso

- 3.
- 3 Retire los dos tornillos pequeños de la pinza. Separe la pinza del soporte de escritorio.
- 4 Retire los cinco tornillos del soporte de escritorio.
- 5 Levante el soporte ligeramente y, a continuación, tire de él hacia usted. El soporte se separará de la pantalla.

#### Notas

- Coloque la pantalla cara abajo sobre una superficie plana y estable, de forma que la base del soporte quede levantada y no toque dicha superficie. Si tanto la cara de la pantalla como la base del soporte están en contacto con dicha superficie, la pantalla quedará inclinada e inestable, lo que puede resultar peligroso.
- Al retirar el soporte de escritorio, sujételo con firmeza.

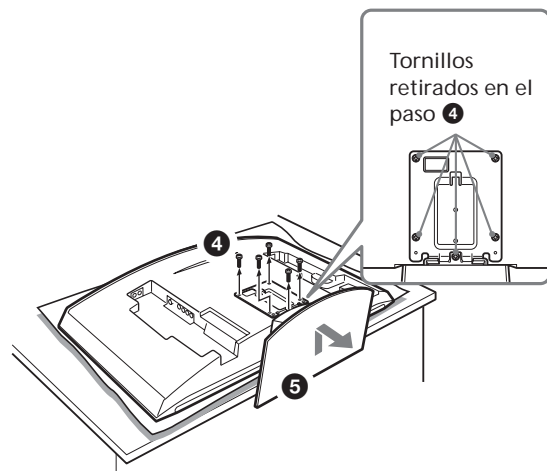
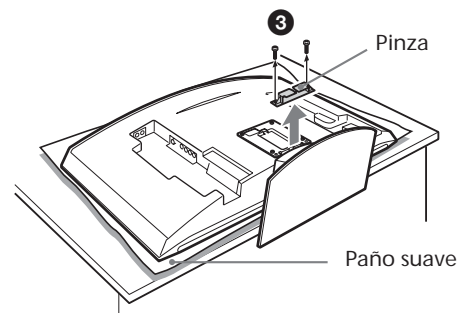
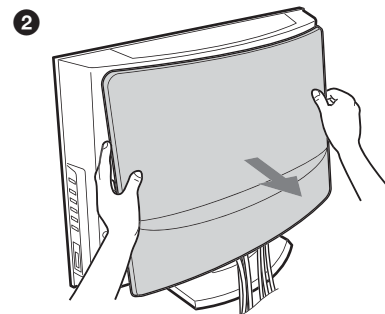
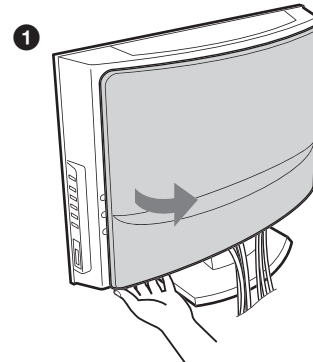

## KLV-30MR1

- 1 Retire los dos tornillos del soporte de escritorio.

### Nota

No coloque la pantalla cara abajo mientras realiza el procedimiento.

- 2 Aguantando la base del soporte, levante ligeramente la pantalla y apártela del soporte. La pantalla se separará del soporte. Son necesarias como mínimo dos personas para sujetar y transportar la pantalla.

### Notas

- Son necesarias como mínimo dos personas para realizar este procedimiento.
  - Al levantar la pantalla, sujete la base del soporte de modo que no se levante junto con la pantalla.
- 3 Retire los cuatro ganchos de la cubierta posterior de la pantalla.

### Nota

Coloque la pantalla cara abajo sobre un paño suave.

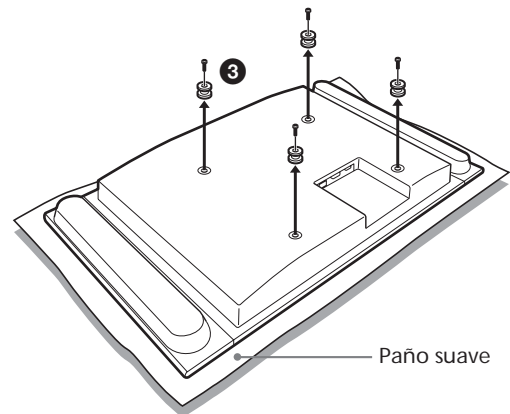
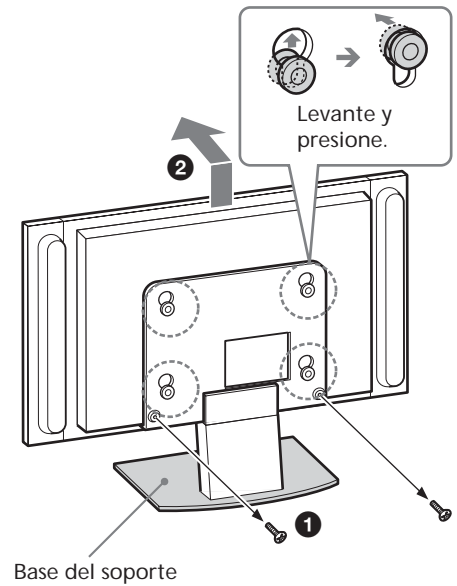

**KDL-L32MRX1**  
**KLV-L32MRX1**

- 1 Retire los dos tornillos del soporte de escritorio.

**Nota**

No coloque la pantalla cara abajo mientras realiza el procedimiento.

- 2 Aguantando la base del soporte, levante ligeramente la pantalla y apártela del soporte. La pantalla se separará del soporte. Son necesarias como mínimo dos personas para sujetar y transportar la pantalla.

**Notas**

- Son necesarias como mínimo dos personas para realizar este procedimiento.
  - Al levantar la pantalla, sujete la base del soporte de modo que no se levante junto con la pantalla.
- 3 Retire los dos ganchos de la cubierta posterior de la pantalla.

**Nota**

Coloque la pantalla cara abajo sobre un paño suave.

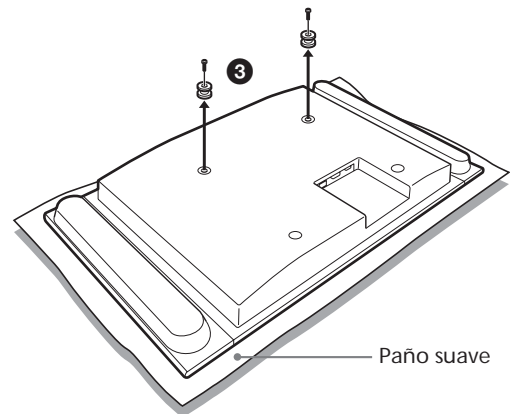
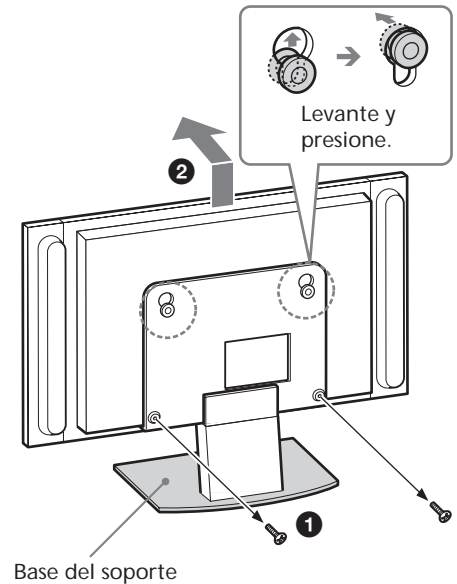

**KLV-L32M1**

**Nota**

Coloque la pantalla cara abajo sobre un paño suave antes de seguir con el paso

- 1.
- 1 Retire los cuatro tornillos de la cubierta posterior de la pantalla.
- 2 Tire del soporte hacia usted. El soporte se separará de la pantalla.
- 3 Retire los cuatro tornillos de la cubierta posterior de la pantalla.

**Notas**

- Coloque la pantalla cara abajo sobre una superficie plana y estable, de forma que la base del soporte quede levantada y no toque dicha superficie. Si tanto la cara de la pantalla como la base del soporte están en contacto con dicha superficie, la pantalla quedará inclinada e inestable, lo que puede resultar peligroso.
- Al retirar el soporte de escritorio, sujételo con firmeza.

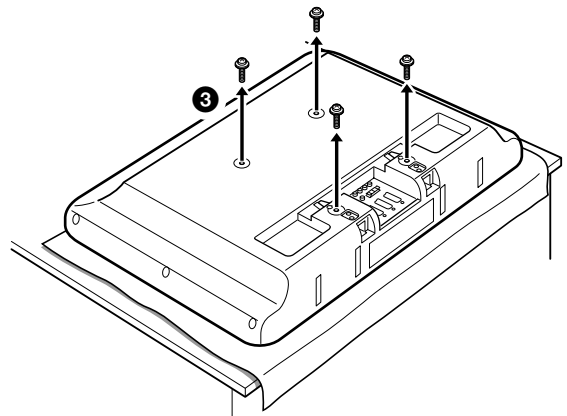
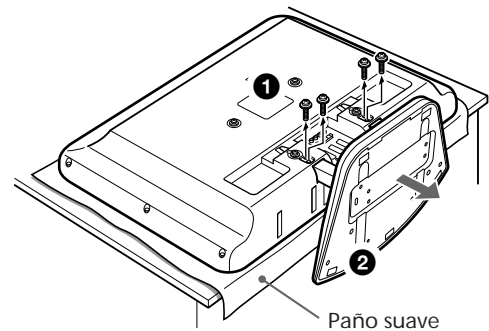

## Paso 6: Instale la pantalla en la placa

### ADVERTENCIA

No conecte el cable de alimentación a la toma de corriente hasta que haya finalizado la instalación. Si el cable de alimentación queda atrapado, podría producirse un cortocircuito, ocasionando una descarga eléctrica. Procure no tropezar con los cables o la pantalla.

### 1 KLV-26HG2

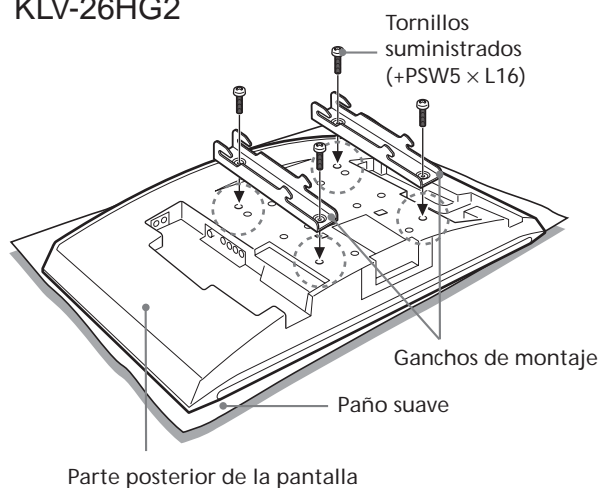

### KDL-L32MRX1/KLV-L32MRX1/KLV-30MR1

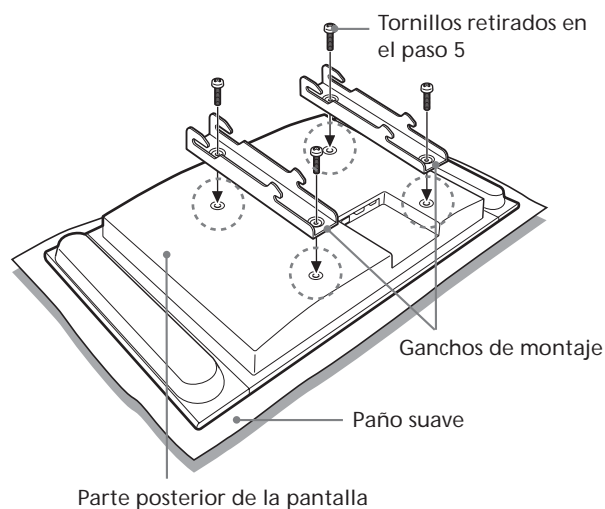

### KLV-L32M1

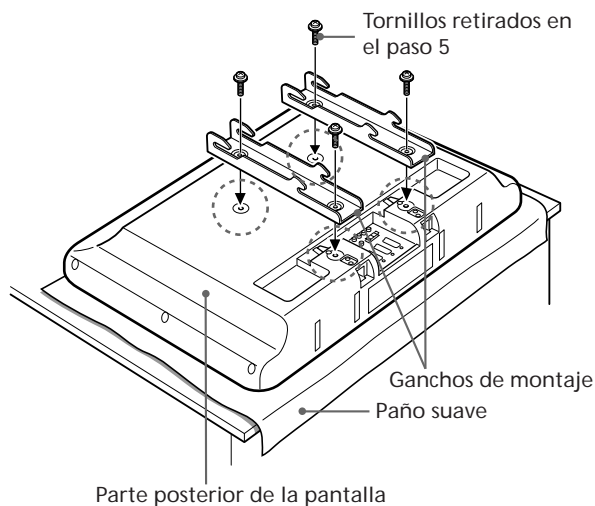

Alinee los orificios de los ganchos de montaje con los orificios correspondientes de la parte posterior de la pantalla. Fíjelos a la pantalla utilizando cuatro tornillos.

Para el modelo KLV-26HG2, utilice los tornillos suministrados (+PSW5 x L16). Para los modelos KDL-L32MRX1, KLV-L32MRX1, KLV-30MR1 y KLV-L32M1 utilice los tornillos retirados en el paso 5.

### Notas

- Coloque la pantalla cara abajo sobre un paño suave.
- Si utiliza un destornillador eléctrico para apretar los tornillos, el par de fijación debe ser de aprox. 2 N•m.

# 2

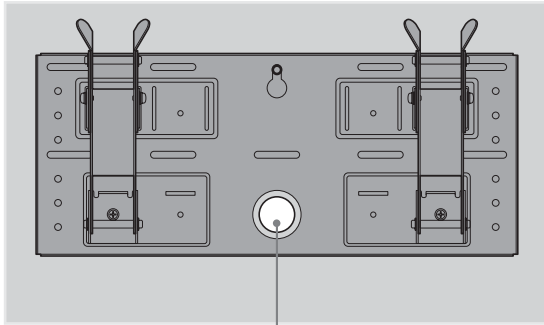

Orificio para el cableado

## Conecte el cable de alimentación y los cables suministrados.

Conecte el cable de alimentación y el resto de cables a las tomas correspondientes de la parte posterior de la pantalla. Para obtener más información sobre la conexión de los cables, consulte el manual de instrucciones de la pantalla.

Al cablear en una pared, pase los cables por un orificio realizado en la pared con esta finalidad (10 (ES)).

### Notas

- No podrá conectar los cables a la pantalla después de instalarla en la placa.
- Contrate a una empresa especializada para realizar el cableado de pared.

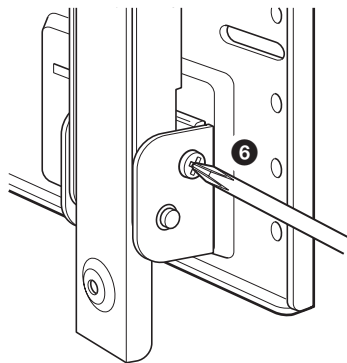
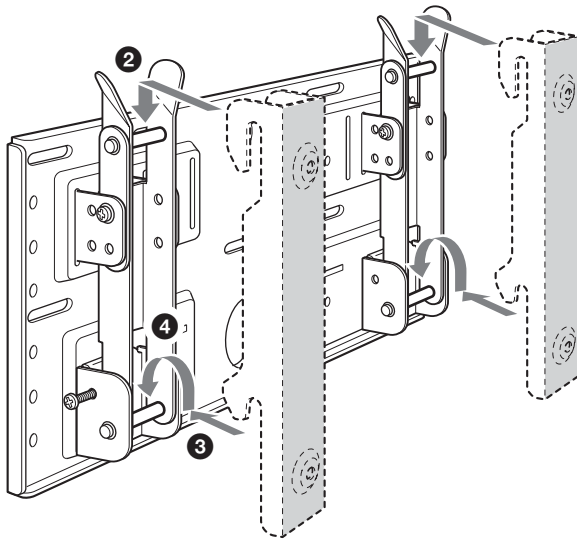
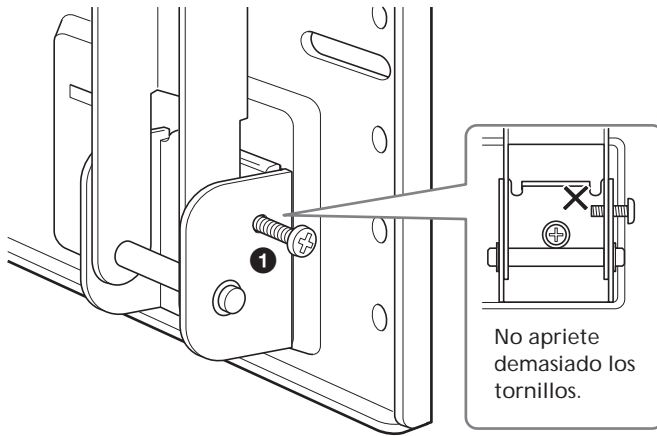

## Monte la pantalla en la placa.

- ❶ Para bloquear las abrazaderas temporalmente, coloque los dos tornillos de fijación (+B5 × L12, suministrados) en los orificios de las bases de la abrazadera **B** desde la parte exterior.
- ❷ Cuelgue los ganchos superiores de los ganchos de montaje en las barras superiores de las abrazaderas.
- ❸ Coloque los ganchos inferiores de los ganchos de montaje en las barras inferiores de las abrazaderas.
- ❹ Colocando la pantalla frente a la placa, levántela lentamente y cuelgue los ganchos inferiores de las abrazaderas en las barras inferiores.
- ❺ Compruebe que los ocho ganchos estén correctamente apoyados sobre las barras correspondientes.
- ❻ Apriete los tornillos de fijación que ha instalado en el paso ❶.

### Nota

Si aprieta demasiado los tornillos de fijación en los orificios (❶), las puntas de los tornillos obstruirán el paso de los ganchos inferiores al colgarlos en las barras (❹).

## Compruebe que todos los procedimientos se hayan realizado correctamente

### Compruebe lo siguiente.

- Los ocho ganchos están firmemente colgados en las barras correspondientes.
- Los cables no están doblados ni atrapados.
- Los dos tornillos de fijación están firmemente apretados.

#### **ADVERTENCIA**

Si no se instala correctamente, la unidad podría caerse y ocasionar lesiones personales o daños en la misma unidad. Si los cables no se pasan correctamente, podría producirse un cortocircuito y originarse un incendio o una descarga eléctrica. Para su seguridad, compruebe que todos los procedimientos se han realizado correctamente.

**1** Desconecte el cable de alimentación de la toma de pared.

**2** Retire los dos tornillos de fijación.

**3** Son necesarias dos o más personas para levantar la pantalla y separarla de la placa.

**ADVERTENCIA**

- Son necesarias como mínimo dos personas para sujetar y transportar la pantalla.
- Al desmontar la pantalla, procure que los cables no queden atrapados.
- Tenga cuidado de no pillarse las manos o los dedos al desmontar la pantalla.

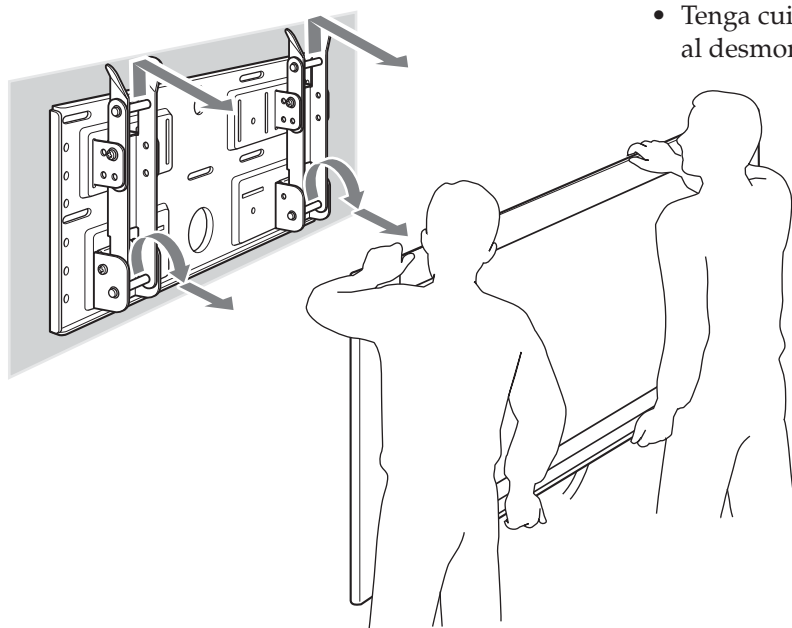



# Especificaciones

Unidad: mm

Peso: 3,4 kg

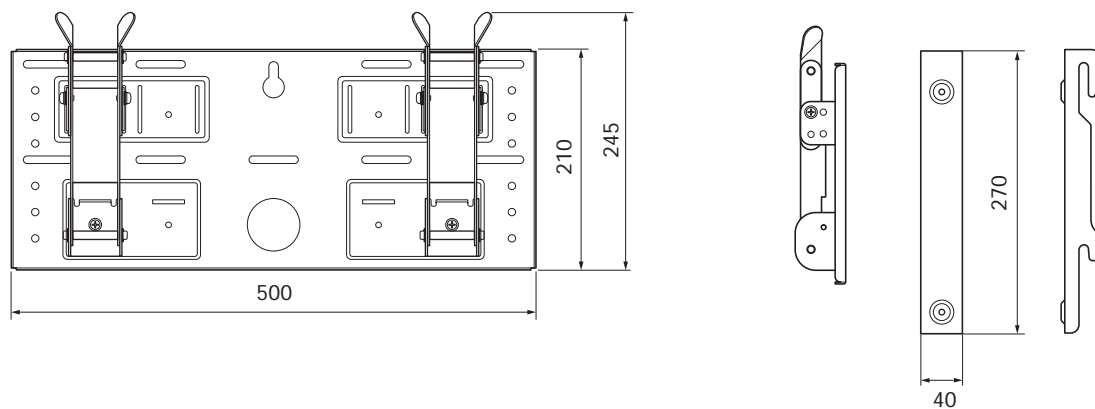

El diseño y las especificaciones están sujetos a cambios sin previo aviso.

## Dank u voor uw aankoop van dit product.

### Voor klanten

Installatie van dit product vereist voldoende kennis. U moet de installatie uitbesteden aan Sony dealers of installateurs. Houd rekening met de veiligheid tijdens de installatie. Sony is niet aansprakelijk voor schade of letsel als gevolg van onjuist handelen of onjuiste installatie. Uw wettelijke rechten (indien van toepassing) worden niet aangetast.

## WAARSCHUWING

Als u de voorzorgsmaatregelen niet opvolgt en het product onjuist gebruikt, kan dit brand of ernstig letsel tot gevolg hebben.

In deze gebruiksaanwijzing worden de belangrijkste voorzorgsmaatregelen beschreven om ongelukken te voorkomen en wordt aangegeven hoe u het product moet gebruiken. Lees deze gebruiksaanwijzing aandachtig door en gebruik het product op de juiste manier. Bewaar deze gebruiksaanwijzing voor het geval u deze later als referentiemateriaal nodig hebt.

### Voor Sony dealers

Installatie van dit product vereist voldoende kennis. U moet deze gebruiksaanwijzing aandachtig doorlezen zodat het installatiewerk veilig kan worden uitgevoerd. Sony is niet aansprakelijk voor schade of letsel als gevolg van onjuist handelen of onjuiste installatie. Uw wettelijke rechten (indien van toepassing) worden niet aangetast. Geef deze gebruiksaanwijzing aan de klant nadat het product is geïnstalleerd.

Deze wandmontagesteun is ontworpen door Sony voor het opgegeven product. Gebruik deze steun niet met andere producten dan het volgende product.

**Opgegeven producten: LCD Colour TV (KDL-L32MRX1/KLV-L32MRX1/KLV-30MR1/KLV-26HG2/KLV-L32M1)**

## Veiligheid

Bij het ontwerpen van producten houdt Sony rekening met de veiligheid.

Als de producten onjuist worden gebruikt, kan dit echter ernstig letsel veroorzaken als gevolg van brand, elektrische schokken, omvallen van het product of vallen van het product. Houd rekening met de veiligheidsmaatregelen om dergelijke ongelukken te voorkomen.

## WAARSCHUWING

Als u de volgende voorzorgsmaatregelen niet in acht neemt, kan dit leiden tot de dood of ernstig letsel door brand, elektrische schokken of explosies.

U moet de installatie uitbesteden aan gekwalificeerde installateurs. Kleine kinderen moeten uit de buurt worden gehouden tijdens de installatie.

Als de wandmontagesteun wordt geïnstalleerd door andere personen dan gekwalificeerde installateurs, kunnen er ongelukken gebeuren.

- Het beeldscherm kan vallen tijdens een aardbeving en ernstig letsel, zoals kneuzingen of botbreuken, veroorzaken.
- Als de muur waarop de wandmontagesteun is bevestigd, instabiel of onregelmatig is of niet loodrecht op de vloer staat, kan de steun vallen en letsel of beschadiging van eigendommen tot gevolg hebben. De muur moet ten minste vier (4) keer het gewicht van het beeldscherm kunnen dragen (KDL-L32MRX1/KLV-L32MRX1:  $23 \text{ kg} \times 4 = 92 \text{ kg}$ , KLV-30MR1:  $20 \text{ kg} \times 4 = 80 \text{ kg}$ , KLV-26HG2:  $15 \text{ kg} \times 4 = 60 \text{ kg}$ , KLV-L32M1:  $17 \text{ kg} \times 4 = 68 \text{ kg}$ ).
- Als de wandmontagesteun niet stevig genoeg op de muur is bevestigd, kan de steun vallen en letsel of beschadiging van eigendommen tot gevolg hebben.

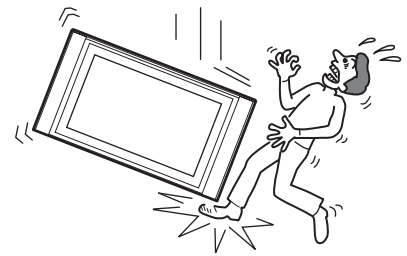

U moet de installatie uitbesteden aan gekwalificeerde installateurs als u de wandmontagesteun wilt verplaatsen of verwijderen.

Als de wandmontagesteun wordt verplaatst of verwijderd door andere personen dan gekwalificeerde installateurs, kan het beeldscherm vallen en letsel of beschadiging van eigendommen tot gevolg hebben. De wandmontagesteun moet worden gedragen of verwijderd door twee of meer personen.

Mors geen vloeistof op het beeldscherm.

Als het beeldscherm nat wordt, kan dit brand of elektrische schokken veroorzaken.

Verwijder geen bouten na het bevestigen van het beeldscherm.

Als u dit wel doet, kan het beeldscherm vallen.

U moet de wandmontagesteun niet uit elkaar halen of de onderdelen aanpassen.

Als u dit wel doet, kan de wandmontagesteun vallen en letsel of beschadiging van eigendommen tot gevolg hebben.

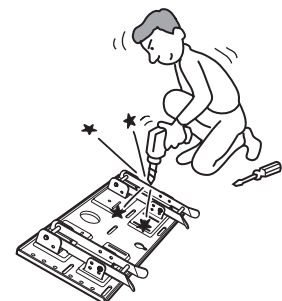

Monteer geen andere apparatuur dan het opgegeven product.

Deze wandmontagesteun is ontworpen voor het opgegeven product. Als u andere apparatuur dan het opgegeven product monteert, kan deze vallen en letsel of beschadiging van eigendommen tot gevolg hebben.

## Blokkeer de ventilatiegaten van het beeldscherm niet.

Als u de ventilatiegaten van het beeldscherm blokkeert door de bovenzijde van het beeldscherm af te dekken met bijvoorbeeld een kleed, kan het beeldscherm oververhit worden. Dit kan brand veroorzaken.

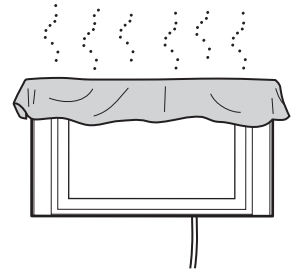

## Plaats geen ander gewicht dan het beeldscherm op de wandmontagesteun.

Als u dit wel doet, kan het beeldscherm vallen en letsel of beschadiging van eigendommen tot gevolg hebben.

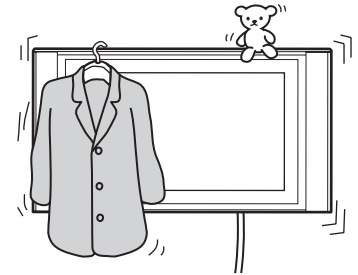

## U moet niet op het beeldscherm leunen of aan het beeldscherm gaan hangen.

Het beeldscherm kan vallen en de gebruiker kan beklemd raken onder het gewicht van het beeldscherm en zo ernstig letsel oplopen.

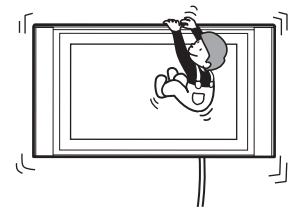

## Stel het beeldscherm niet bloot aan regen of vocht om brand of elektrische schokken te voorkomen.

Als het beeldscherm nat wordt, kan dit brand of elektrische schokken veroorzaken.

## Plaats het beeldscherm nooit in warme, vochtige of extreem stoffige omgevingen. Installeer het beeldscherm niet op een plek waar dit wordt blootgesteld aan mechanische trillingen.

Als u dit wel doet, kan dit brand of elektrische schokken veroorzaken.

## Houd brandbare voorwerpen of open vuur (bijvoorbeeld kaarsen) uit de buurt van het beeldscherm.

Houd brandbare voorwerpen of open vuur (bijvoorbeeld kaarsen) uit de buurt van het beeldscherm om brand te voorkomen.

## LET OP

Als u de volgende voorzorgsmaatregelen niet in acht neemt, kan dit leiden tot letsel of beschadiging van eigendommen.

Installeer de wandmontagesteun niet op oppervlakken waarbij de hoeken of de zijkanten van het beeldscherm uitsteken.

Installeer de wandmontagesteun niet op oppervlakken, zoals pilaren, waarbij de hoeken of de zijkanten van het beeldscherm uitsteken. Als een persoon of voorwerp tegen de uitstekende hoek of zijkant van het beeldscherm aankomt, kan dit letsel of beschadiging van eigendommen tot gevolg hebben.

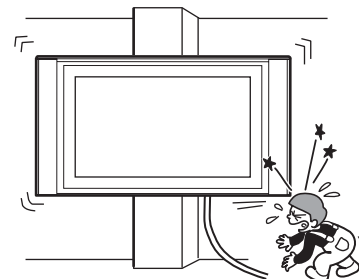

Gebruik niet teveel kracht bij het reinigen en onderhouden van het product.

Duw niet te hard op de bovenzijde van het beeldscherm.

Als u dit wel doet, kan dit letsel of beschadiging van eigendommen veroorzaken omdat het beeldscherm kan vallen.

Plaats het beeldscherm niet boven of onder een airconditioning.

Als u dit doet, kan het beeldscherm worden blootgesteld aan de luchtstromen van de airconditioning. Dit kan leiden tot storing in het beeldscherm.

## Voorzorgsmaatregelen

- Als u het beeldscherm op de wandmontagesteun lange tijd gebruikt, kan de muur achter of boven het beeldscherm verkleuren of kan het behang kan losraken, afhankelijk van het materiaal waarvan de muur is gemaakt. Als de wandmontagesteun wordt verwijderd nadat deze op de muur is geïnstalleerd, blijven de gaten van de schroeven in de muur.
- Als er achter de muur voedingskabels van 300 ohm lopen, kunt u deze kabels het beste vervangen door coaxkabels van 75 ohm.  
Als u toch voedingskabels van 300 ohm moet gebruiken, controleert u of er voldoende ruimte tussen het beeldscherm en de voedingskabels achter de muur is voordat u de steun installeert.  
Voordat de steun wordt geïnstalleerd, moet u contact opnemen met de installateur over een goede plaats voor de wandmontagesteun waar de radio geen storingen veroorzaakt in het beeldscherm.

### **WAARSCHUWING** Voor klanten

Installatie van dit product vereist voldoende kennis. U moet de installatie uitbesteden aan Sony dealers of installateurs. Houd rekening met de veiligheid tijdens de installatie.

### **Voor Sony dealers**

De volgende instructies zijn alleen bestemd voor Sony dealers. Lees de veiligheidsmaatregelen die hierboven worden beschreven, door en houd rekening met de veiligheid tijdens installatie, onderhoud en controle van dit product.

Bevestig de wandmontagesteun stevig op de muur volgens de instructies in deze gebruiksaanwijzing.

Als schroeven loszitten of uit de muur vallen, kan de wandmontagesteun vallen en letsel of beschadiging van eigendommen tot gevolg hebben. Gebruik schroeven die geschikt zijn voor het materiaal waaruit de muur is gemaakt en monteer het apparaat stevig, met vijf of meer M6-schroeven of gelijksoortige schroeven.

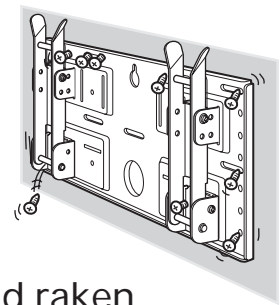

Het netsnoer en de beeldschermkabel mogen niet beklemd raken.

Als het netsnoer of de beeldschermkabel beklemd raakt tussen de steun en de muur, wordt gebogen of met kracht wordt gedraaid, kan het metalen gedeelte van het snoer of de kabel worden blootgelegd en een kortsluiting of een breuk in het snoer of de kabel veroorzaken. Dit kan leiden tot brand of elektrische schokken.

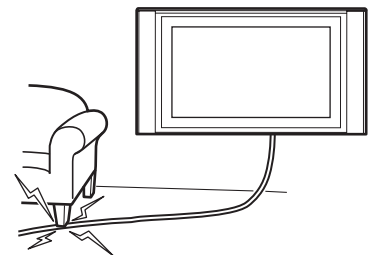

Gebruik de bijgeleverde schroeven en bevestigingsonderdelen op de juiste manier aan de hand van de instructies in deze gebruiksaanwijzing. Als u vervangende items gebruikt, kan het beeldscherm vallen en ernstig lichamelijk letsel of beschadiging van het beeldscherm tot gevolg hebben.

Monteer de steun op de juiste manier aan de hand van de procedure die in deze gebruiksaanwijzing wordt beschreven.

Als schroeven loszitten of uit de muur vallen, kan het beeldscherm vallen en ernstig lichamelijk letsel of beschadiging van het beeldscherm tot gevolg hebben.

Draai de bouten en schroeven goed vast in de aangegeven positie.

Als u dit niet doet, kan het beeldscherm vallen en ernstig lichamelijk letsel of beschadiging van het beeldscherm tot gevolg hebben.

Stel het beeldscherm niet bloot aan schokken tijdens de installatie.

Als het beeldscherm wordt blootgesteld aan schokken, kan dit vallen of breken. Dit kan letsel veroorzaken.

Installeer het beeldscherm op een muur die loodrecht en vlak is.

Als u dit niet doet, kan het beeldscherm vallen en letsel veroorzaken.

Nadat het beeldscherm juist is geïnstalleerd, moet u de kabels goed vastmaken.

Als personen of objecten verstrikt raken in de kabels, kan dit letsel tot gevolg hebben.

Let op dat u uw handen en vingers niet bezeert tijdens de installatie.

Let op dat u uw handen of vingers niet bezeert tijdens de installatie van de wandmontagesteun of het beeldscherm.

De schroeven waarmee de wandmontagesteun op de muur wordt bevestigd, worden niet bijgeleverd.

Gebruik de juiste schroeven voor het materiaal en de structuur van de muur wanneer u de wandmontagesteun installeert.

## Stap 1: Controleren of u alle benodigde onderdelen voor de installatie hebt

1

Leg vijf of meer M6-schroeven of gelijksoortige schroeven (niet bijgeleverd) en een schroevendraaier klaar. Selecteer schroeven die geschikt zijn voor het materiaal waaruit de muur is gemaakt.

2

Pak de doos uit en controleer of de volgende onderdelen aanwezig zijn.

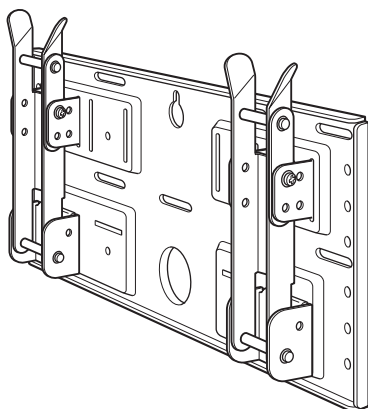

Plaat (1)

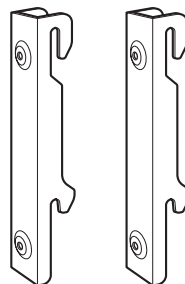

Montageklemmen (2)



Schroeven  
(+B5 x L12) (2)



Schroeven (+PSW5 x L16) (4)  
(Voor de KLV-26HG2)

## Stap 2: De positie van de montageplaatjes aanpassen (alleen voor de KLV-26HG2 en KLV-L32M1)

1

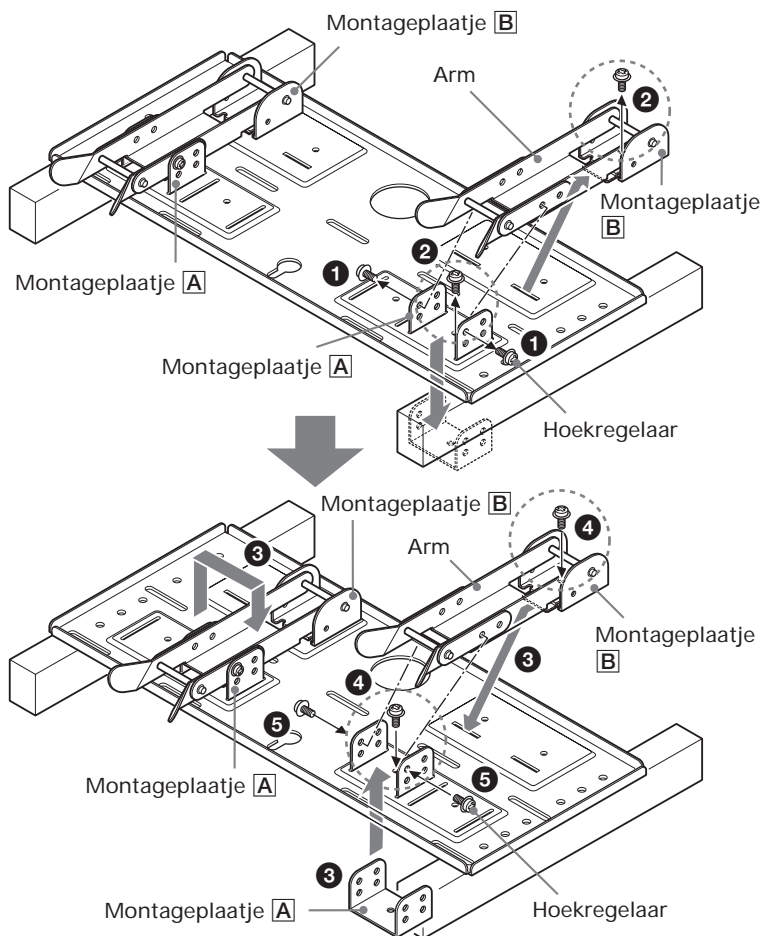

Als u een KDL-L32MRX1, KLV-L32MRX1 of KLV-30MR1 wilt installeren, slaat u stap 2 over en gaat u verder met stap 3.

- ❶ Verwijder de vier hoekregelaars (twee voor elk montageplaatje).
- ❷ Verwijder de vier schroeven waarmee de montageplaatjes op de plaat zijn bevestigd.
- ❸ Verwijder de montageplaatjes **A** en plaats deze naar binnen gericht in de sleuven. Plaats beide armen en de montageplaatjes **B** op de montageplaatjes **A**.
- ❹ Zet de montageplaatjes vast op de plaat met de vier schroeven die u bij ❷ hebt verwijderd.
- ❺ Zet de armen vast op de montageplaatjes met de vier hoekregelaars die u bij ❶ hebt verwijderd.

### Opmerkingen

- Als u een ander beeldscherm dan de KLV-26HG2 of KLV-L32M1 wilt installeren, slaat u stap 2 over.
- Wanneer u een elektrische schroevendraaier gebruikt om de schroeven vast te draaien, moet de draaikracht ongeveer 2 N•m zijn.

## Stap 3: De installatieplaats bepalen

1

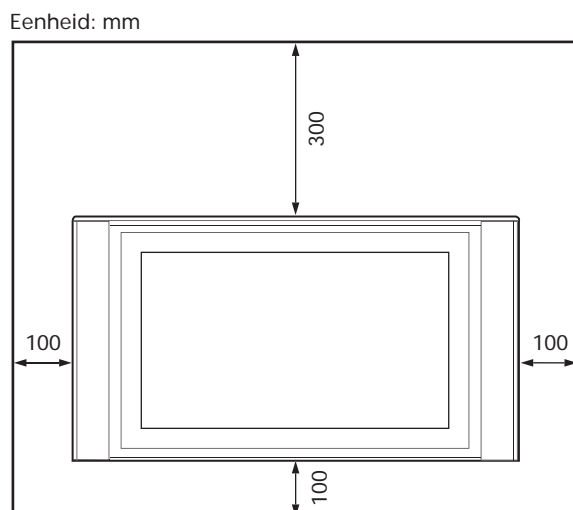

Laat ruimte vrij rondom het beeldscherm. U moet ten minste de hoeveelheid ruimte vrij laten die in het diagram wordt aangegeven tussen het beeldscherm en het plafond of uitstekende delen van de muur.

### Tip

Zie de tabel (9 (NL)) voor de installatie-afmetingen van het beeldscherm.



Tabel met installatie-afmetingen van het beeldscherm

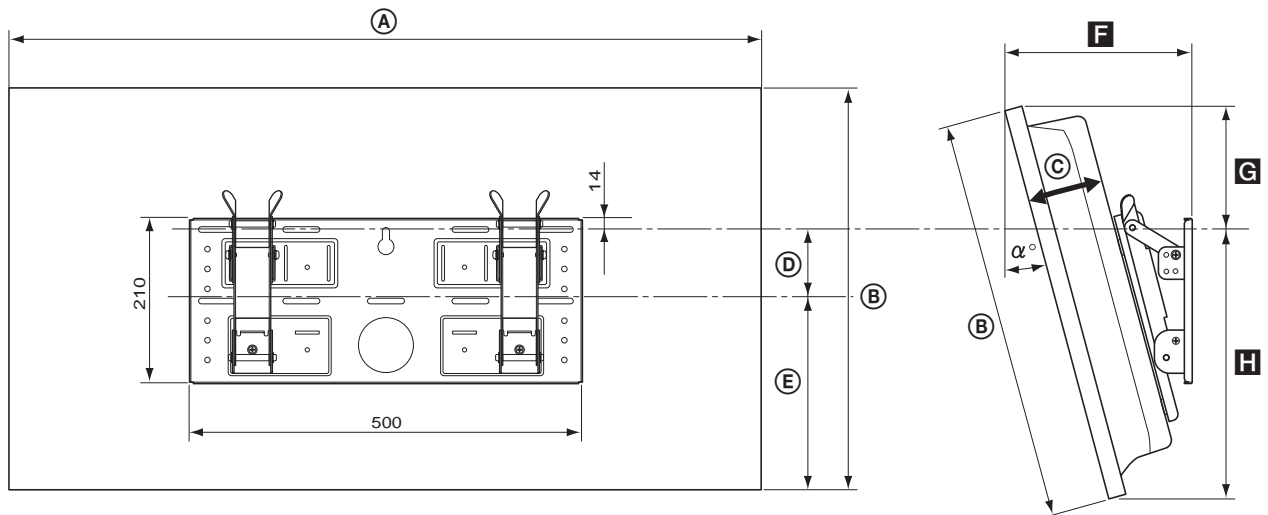

| Model beeldscherm          | Afmetingen beeldscherm Eenheid: mm |     |     |    |     | Lengte voor elke plaatsingshoek Eenheid: mm |     |     |     | Gewicht ( $\times 4$ )* |
|----------------------------|------------------------------------|-----|-----|----|-----|---|-----|-----|-----|-------------------------|
|                            | A                                  | B   | C   | D  | E   | Plaatsingshoek ( $\alpha^\circ$ )           | F   | G   | H   |                         |
| KLV-30MR1                  | 971                                | 524 | 93  | 68 | 268 | 0°  | 147 | 188 | 336 | 20 kg (80 kg)           |
|                            |                                    |     |     |    |     | 5°  | 177 | 179 | 345 |                         |
|                            |                                    |     |     |    |     | 10°   | 206 | 167 | 352 |                         |
|                            |                                    |     |     |    |     | 15°   | 234 | 152 | 258 |                         |
|                            |                                    |     |     |    |     | 20°   | 260 | 135 | 363 |                         |
| KDL-L32MRX1<br>KLV-L32MRX1 | 1.052                              | 569 | 97  | 31 | 291 | 0°  | 151 | 247 | 322 | 23 kg (92 kg)           |
|                            |                                    |     |     |    |     | 5°  | 186 | 237 | 331 |                         |
|                            |                                    |     |     |    |     | 10°   | 219 | 225 | 339 |                         |
|                            |                                    |     |     |    |     | 15°   | 252 | 209 | 345 |                         |
|                            |                                    |     |     |    |     | 20°   | 282 | 190 | 350 |                         |
| KLV-26HG2                  | 790                                | 430 | 118 | 65 | 215 | 0°  | 167 | 150 | 280 | 15 kg (60 kg)           |
|                            |                                    |     |     |    |     | 5°  | 194 | 139 | 291 |                         |
|                            |                                    |     |     |    |     | 10°   | 220 | 129 | 301 |                         |
|                            |                                    |     |     |    |     | 15°   | 244 | 122 | 310 |                         |
|                            |                                    |     |     |    |     | 20°   | 266 | 113 | 318 |                         |
| KLV-L32M1                  | 835                                | 604 | 111 | -5 | 328 | 0°  | 165 | 281 | 323 | 17 kg (68 kg)           |
|                            |                                    |     |     |    |     | 5°  | 198 | 273 | 333 |                         |
|                            |                                    |     |     |    |     | 10°   | 230 | 262 | 342 |                         |
|                            |                                    |     |     |    |     | 15°   | 262 | 248 | 349 |                         |
|                            |                                    |     |     |    |     | 20°   | 292 | 231 | 356 |                         |

\* De muur moet sterk genoeg zijn om ten minste vier keer het gewicht te kunnen dragen van het beeldscherm dat u wilt installeren.



## Stap 4: De plaat op de muur monteren

1

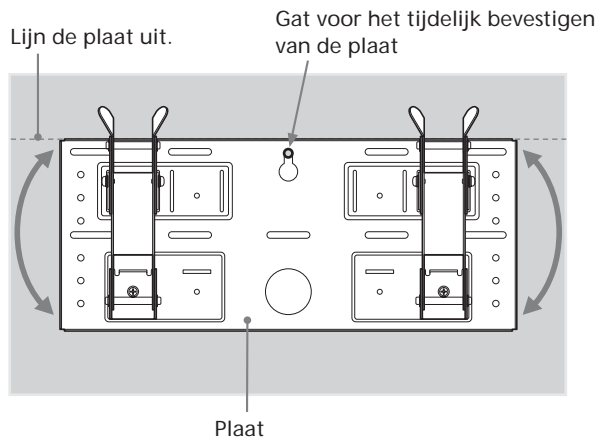

Bevestig de plaat tijdelijk op de muur met een schroef. Lijn de plaat uit zodat deze waterpas is met de vloer.

### WAARSCHUWING

- De schroef die u voor deze procedure gebruikt, wordt niet bij het apparaat geleverd.
- Selecteer een schroef die geschikt is voor het materiaal en de structuur van de muur.

2

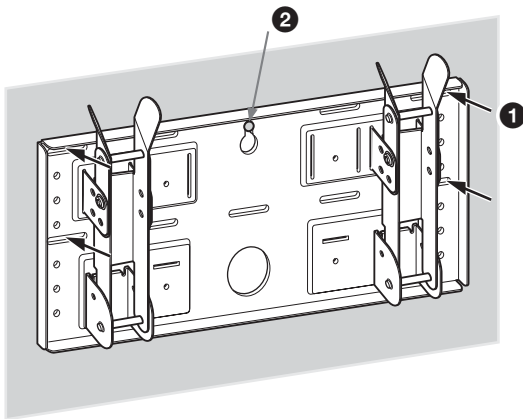

Bevestig de plaat op de muur met vier of meer M6-schroeven of gelijksoortige schroeven (niet bijgeleverd).

- 1 Draai de schroeven stevig vast zodat de plaat het gewicht van het beeldscherm kan dragen.
- 2 Draai de schroef die bij 1 is gebruikt, vast.

### WAARSCHUWING

De muur moet sterk genoeg zijn om ten minste vier keer het gewicht te kunnen dragen van het beeldscherm dat u wilt installeren (9 (NL)). Controleer of de muur sterk genoeg is. Versterk de muur indien nodig.

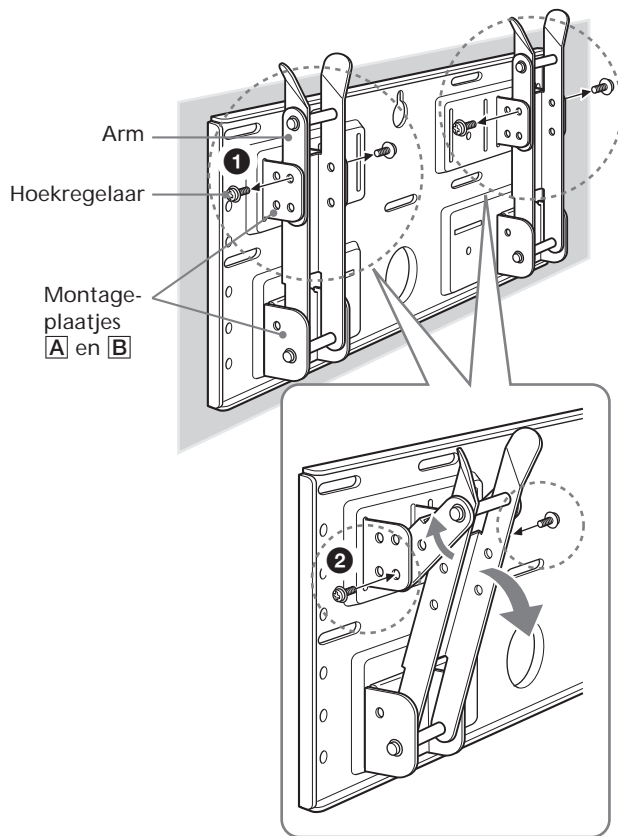

### Pas de hoek van de armen aan.

Als u het beeldscherm verticaal wilt installeren, gelijk met de muur (0°), slaat u **1** en **2** hierna over. Controleer of de armen stevig op de plaat zijn bevestigd.

- 1** Verwijder de vier hoekregelaars.
- 2** Plaats deze in de schroefgaten die horen bij de gewenste hoek (5°, 10°, 15° of 20°) en draai deze stevig vast.

#### Opmerkingen

- De hoek van de linker- en rechterarm moet gelijk zijn.
- Wees voorzichtig en zorg dat uw vingers niet beklemd raken als u de hoek van de armen aanpast.
- Wanneer u een elektrische schroevendraaier gebruikt om de schroeven vast te draaien, moet de draaikracht ongeveer 2 N•m zijn.
- Controleer of de montageplaatjes stevig op de plaat zijn bevestigd.

## Stap 5: Het beeldscherm losmaken van de tafelstandaard

De procedure verschilt, afhankelijk van het model van het beeldscherm. Voer de procedure uit die hoort bij het beeldscherm dat u wilt installeren.

### KLV-26HG2

- 1 Trek aan de benedenhoek (rechts of links) van het achterpaneel. Trek vervolgens aan de andere benedenhoek.
- 2 Houd het achterpaneel met beide handen vast en trek dit naar u toe. Het achterpaneel komt los van het beeldscherm.

#### Opmerking

Leg het beeldscherm met de voorzijde naar beneden op een zachte doek voordat u naar 3 gaat.

- 3 Verwijder de twee kleine schroeven uit de klem. Maak de klem van de tafelstandaard los.
- 4 Verwijder de vijf schroeven uit de tafelstandaard.
- 5 Til de standaard iets omhoog en trek de standaard naar u toe. De standaard komt los van het beeldscherm.

#### Opmerkingen

- Leg het beeldscherm met de voorzijde naar beneden op een stabiele en vlakke ondergrond en zorg dat het voetstuk van de standaard omhoog is gericht. Als u de voorkant van het beeldscherm en het voetstuk van de standaard op dezelfde ondergrond legt, staat het beeldscherm scheef en dus niet stabiel. Dit kan gevaarlijk zijn.
- Als u de tafelstandaard verwijdert, moet u deze stevig vasthouden.

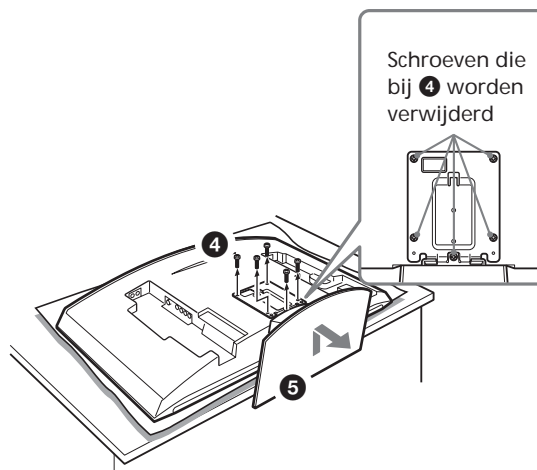
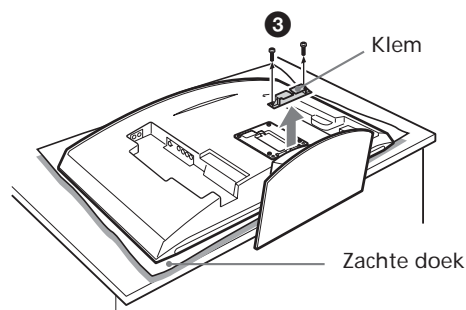
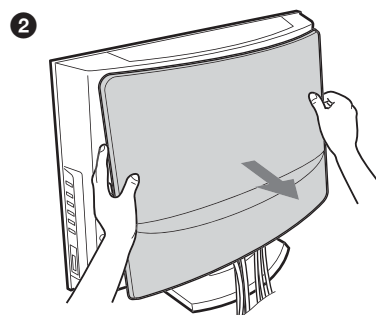
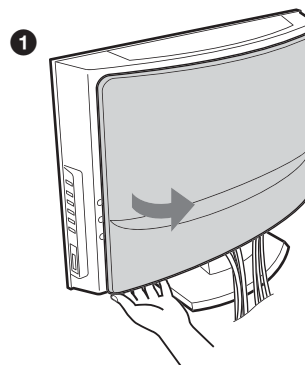

## KLK-30MR1

- 1 Verwijder de twee schroeven uit de tafelstandaard.

### Opmerking

Leg het beeldscherm niet neer als u deze procedure uitvoert.

- 2 Terwijl u het voetstuk van de standaard vasthoudt, tilt u het beeldscherm enigszins omhoog en bij de standaard vandaan. Het beeldscherm komt los van de standaard. Ten minste twee personen moeten het beeldscherm vasthouden en dragen.

### Opmerkingen

- Ten minste twee personen moeten samenwerken bij deze procedure.
  - Als u het beeldscherm omhoog tilt, moet u het voetstuk van de standaard vasthouden zodat dit niet tegelijk met het beeldscherm wordt opgetild.
- 3 Verwijder de vier haakjes uit het achterpaneel van het beeldscherm.

### Opmerking

Leg het beeldscherm met de voorzijde naar beneden op een zachte doek.

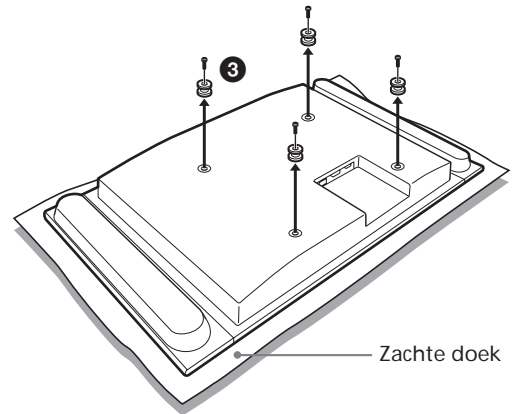
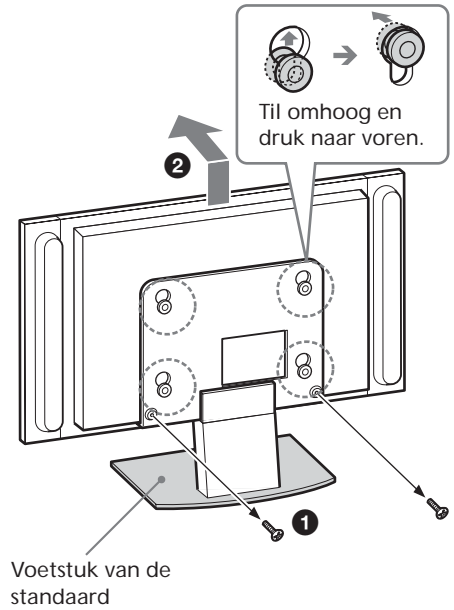

KDL-L32MRX1  
KLV-L32MRX1

- 1 Verwijder de twee schroeven uit de tafelstandaard.

**Opmerking**

Leg het beeldscherm niet neer als u deze procedure uitvoert.

- 2 Terwijl u het voetstuk van de standaard vasthoudt, tilt u het beeldscherm enigszins omhoog en bij de standaard vandaan. Het beeldscherm komt los van de standaard. Ten minste twee personen moeten het beeldscherm vasthouden en dragen.

**Opmerkingen**

- Ten minste twee personen moeten samenwerken bij deze procedure.
  - Als u het beeldscherm omhoog tilt, moet u het voetstuk van de standaard vasthouden zodat dit niet tegelijk met het beeldscherm wordt opgetild.
- 3 Verwijder de twee haakjes uit het achterpaneel van het beeldscherm.

**Opmerking**

Leg het beeldscherm met de voorzijde naar beneden op een zachte doek.

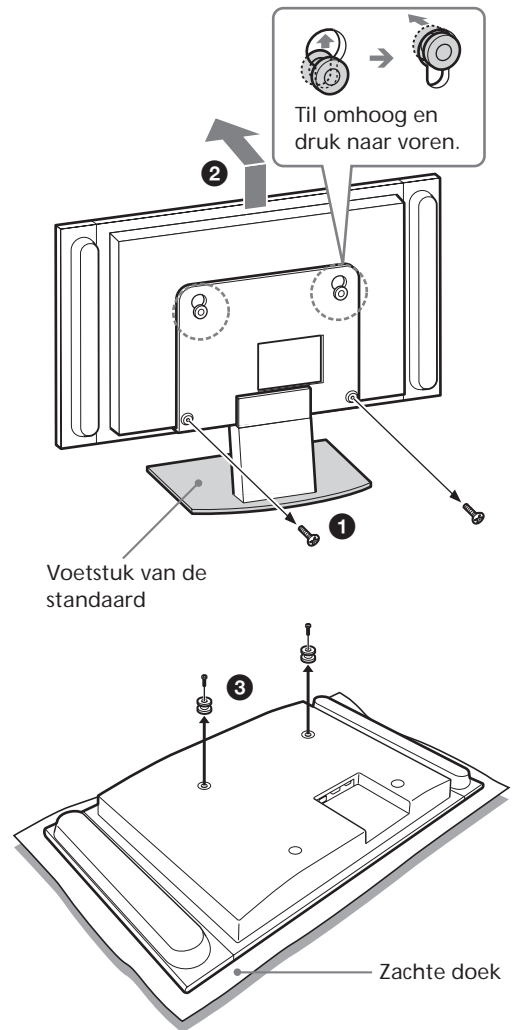

KLV-L32M1

**Opmerking**

Leg het beeldscherm met de voorzijde naar beneden op een zachte doek voordat u naar 1 gaat.

- 1 Verwijder de vier schroeven uit het achterpaneel van het beeldscherm.
- 2 Trek de standaard naar u toe. De standaard komt los van het beeldscherm.
- 3 Verwijder de vier schroeven uit het achterpaneel van het beeldscherm.

**Opmerkingen**

- Leg het beeldscherm met de voorzijde naar beneden op een stabiele en vlakke ondergrond en zorg dat het voetstuk van de standaard omhoog is gericht. Als u de voorkant van het beeldscherm en het voetstuk van de standaard op dezelfde ondergrond legt, staat het beeldscherm scheef en dus niet stabiel. Dit kan gevaarlijk zijn.
- Als u de tafelstandaard verwijdert, moet u deze stevig vasthouden.

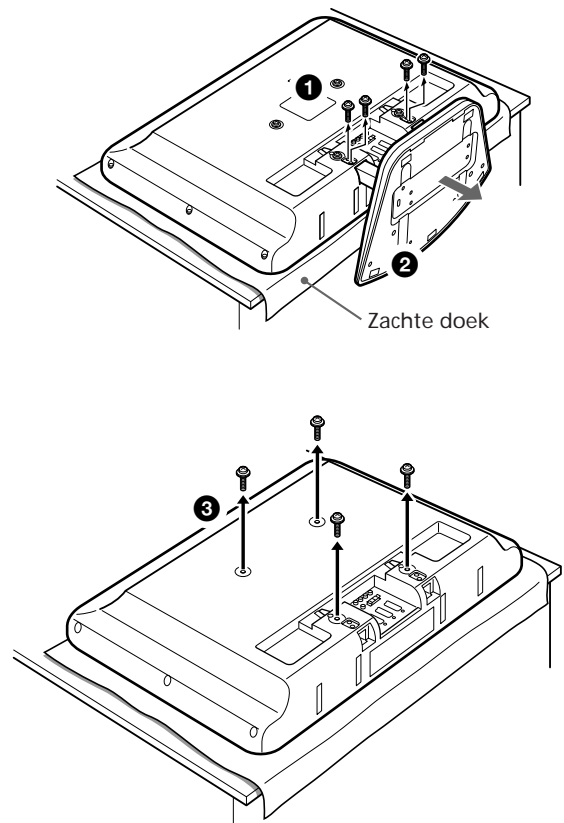

# Stap 6: Het beeldscherm op de plaat monteren

## WAARSCHUWING

Sluit het netsnoer niet aan op een stopcontact voordat de installatie is voltooid. Als het netsnoer beklemd raakt, kan er kortsluiting ontstaan. Dit kan elektrische schokken veroorzaken. Wees voorzichtig en struikel niet over de kabels of het beeldscherm.

## 1 KLV-26HG2

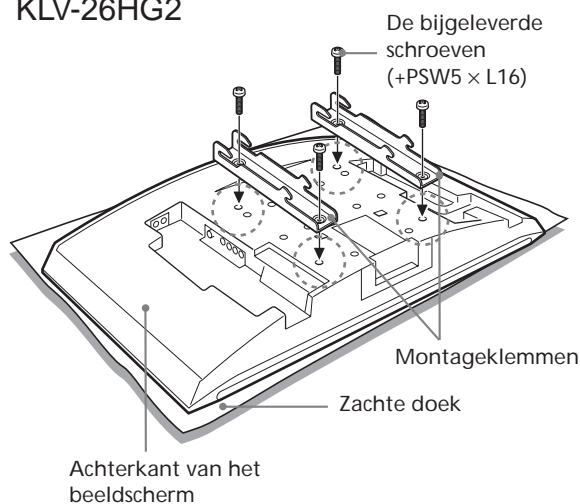

## KDL-L32MRX1/KLV-L32MRX1/KLV-30MR1

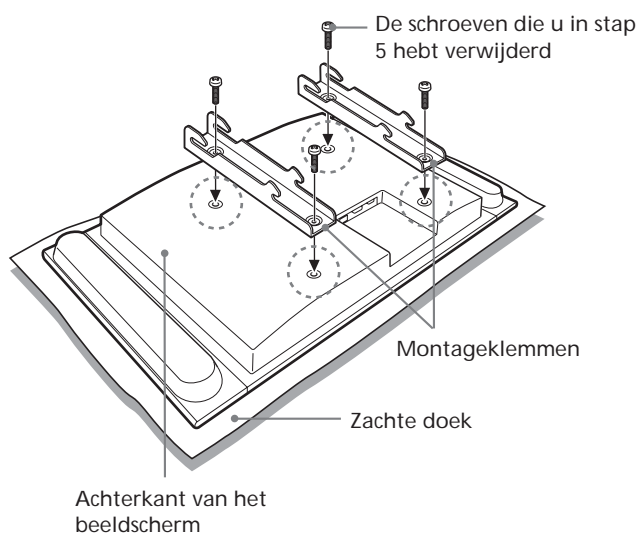

## KLV-L32M1

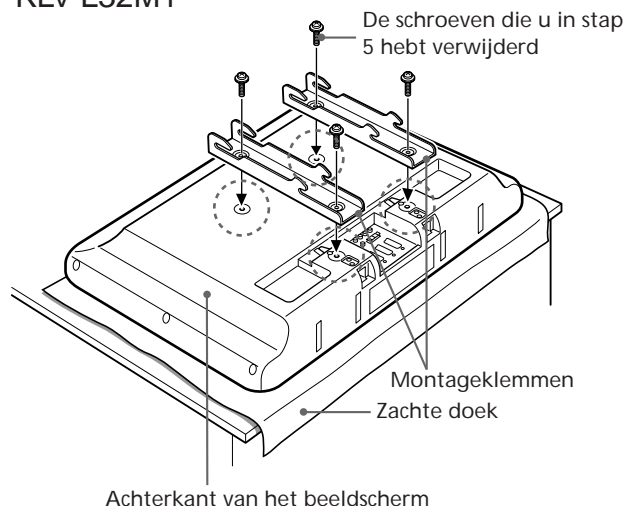

Lijn de gaten van de montagehaken uit met de bijbehorende gaten op de achterkant van het beeldscherm. Bevestig deze op het beeldscherm met de vier schroeven.

Gebruik voor de KLV-26HG2 de bijgeleverde schroeven (+PSW5 x L16). Gebruik voor de KDL-L32MRX1, KLV-L32MRX1, KLV-30MR1 en KLV-L32M1 de schroeven die u in stap 5 hebt verwijderd.

## Opmerkingen

- Leg het beeldscherm met de voorzijde naar beneden op een zachte doek.
- Wanneer u een elektrische schroevendraaier gebruikt om de schroeven vast te draaien, moet de draaikracht ongeveer 2 N•m zijn.



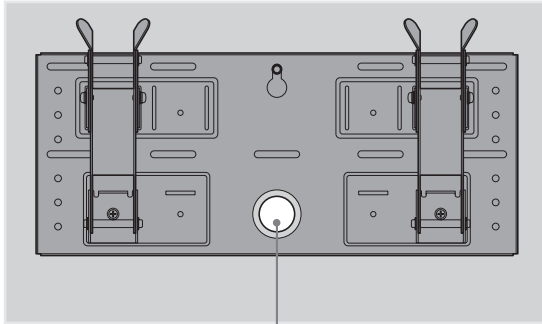

Opening voor kabels

## Sluit het bijgeleverde netsnoer en de bijgeleverde kabels aan.

Sluit het netsnoer en de kabels aan op de bijbehorende aansluitingen aan de achterkant van het beeldscherm. Raadpleeg de gebruiksaanwijzing voor het beeldscherm voor meer informatie over het aansluiten van de kabels.

Als de kabels door een muur moeten worden geleid, leidt u deze door een gat dat in de muur is gemaakt voor de kabel (10 (NL)).

### Opmerkingen

- U kunt de kabels niet aansluiten op het beeldscherm nadat u dit op de plaat hebt gemonteerd.
- Als de kabels door de muur moeten worden geleid, moet u dit werk uitbesteden aan een bevoegde installateur.

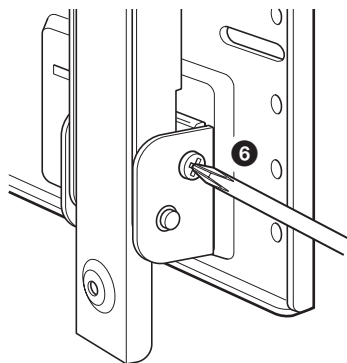
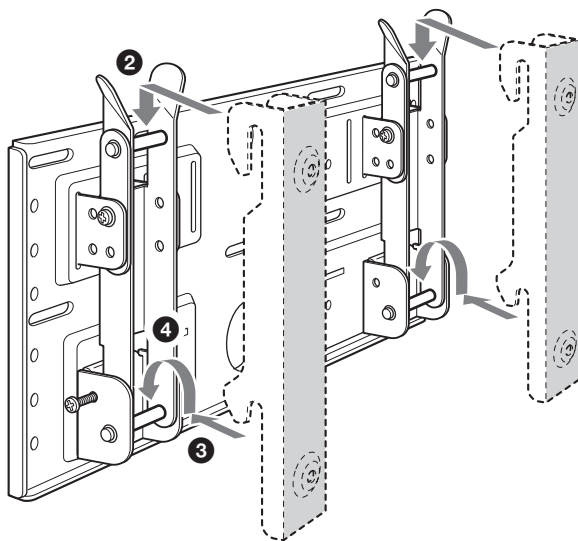
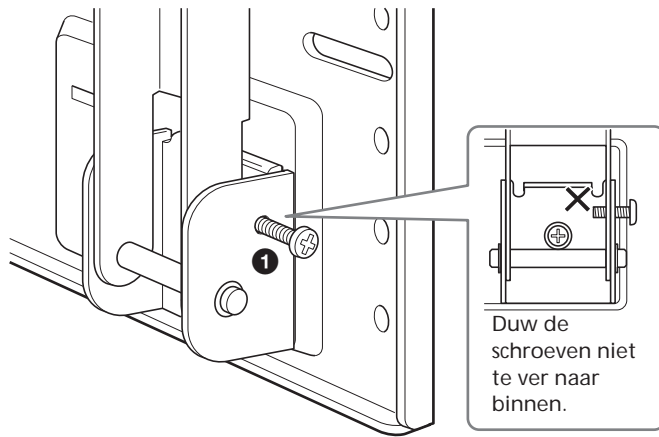

## Monteer het beeldscherm op de plaat.

- ❶ Als u de armen tijdelijk wilt vergrendelen, plaatst u de twee borgschroeven (+B5 × L12, bijgeleverd) vanaf de buitenkant in de gaten in de montageplaatjes **B**.
- ❷ Plaats de bovenste haken van de montagehaken op de bovenste stangetjes van de armen.
- ❸ Plaats de onderste haken van de montagehaken op de onderste stangetjes van de armen.
- ❹ Terwijl u het beeldscherm naar de plaat duwt, tilt u het beeldscherm langzaam omhoog en plaatst u de onderste haken van de armen op de onderste stangetjes.
- ❺ Controleer of de acht haken goed zijn geplaatst op de bijbehorende stangetjes.
- ❻ Draai de borgschroeven vast die u bij ❶ hebt bevestigd.

### Opmerking

Als u de borgschroeven te ver in de gaten duwt (❶), belemmeren de uiteinden van de schroeven de onderste haken als u deze haken op de stangetjes plaatst (❹).

## Controleer of u alle procedures op de juiste manier hebt voltooid

### Controleer het volgende.

- De acht haken zijn goed op de bijbehorende stangetjes geplaatst.
- De kabels zijn niet gedraaid en niet beklemd.
- De twee borgschroeven zijn goed vastgedraaid.

#### **WAARSCHUWING**

Als de eenheid niet goed is gemonteerd, kan deze vallen en letsel veroorzaken of de eenheid beschadigen. Als de kabels niet goed zijn geleid, kan er kortsluiting ontstaan. Dit kan brand en elektrische schokken veroorzaken. Controleer voor uw eigen veiligheid of alle procedures op de juiste manier zijn uitgevoerd.

1

Trek de stekker van het netsnoer uit het stopcontact.

2

Verwijder de twee borgschroeven.

3

Twee of meer personen moeten het beeldscherm optillen en verwijderen van de plaat.

#### WAARSCHUWING

- Ten minste twee personen moeten het beeldscherm vasthouden en dragen.
- Zorg dat u niet achter de kabels blijft hangen als u het beeldscherm verwijdert.
- Wees voorzichtig en bekeer uw handen en vingers niet als u het beeldscherm verwijdert.

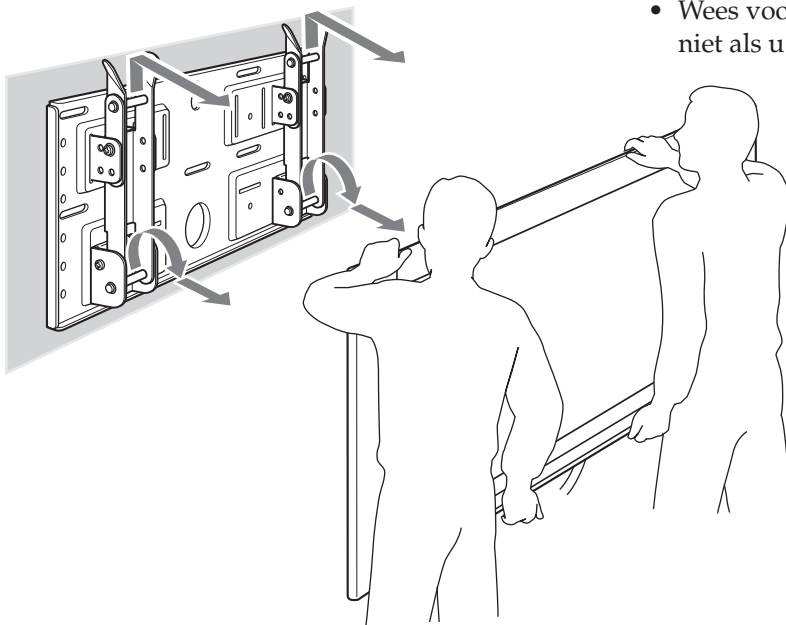

# Technische gegevens

Eenheid: mm

Gewicht: 3,4 kg

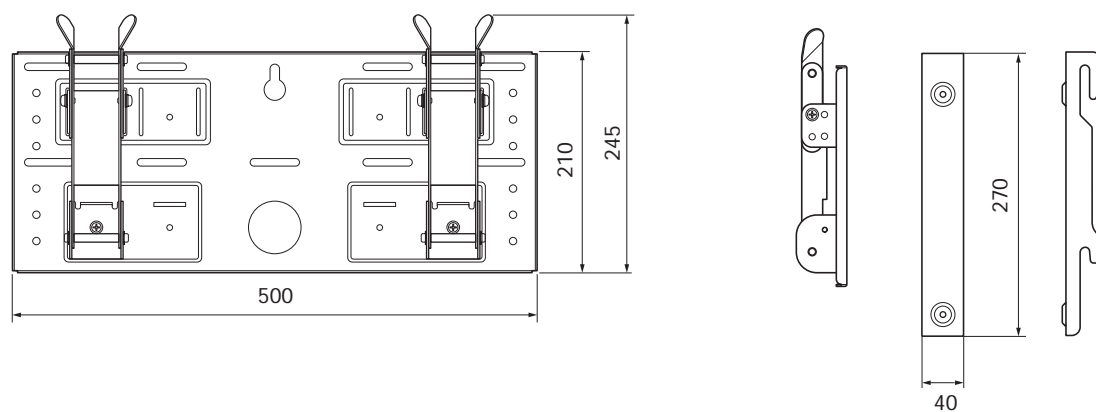

Wijzigingen in ontwerp en technische gegevens voorbehouden zonder voorafgaande kennisgeving.

Tack för att du visade oss förtroende genom att välja denna produkt.

#### För kunder

För att installera den här produkten krävs vissa kunskaper. Överlåt installationen till en Sony-återförsäljare eller någon som återförsäljaren rekommenderat och se till att säkerhetsföreskrifterna följs under installationen. Sony kan inte göras ansvarig för eventuella skador eller personskador som orsakats av felaktig användning eller felaktig installation. Dina eventuella lagenliga rättigheter påverkas inte.

## VARNING!

Om du inte följer säkerhetsföreskrifterna eller använder produkten på fel sätt kan det leda till brand eller allvarliga personskador.

I den här bruksanvisningen finns information om sådant som du behöver känna till för att förhindra olyckor samt instruktioner om hur du hanterar produkten. Läs den här bruksanvisningen noga och använd produkten enligt instruktionerna. Ha bruksanvisningen till hands om du skulle behöva den vid ett senare tillfälle.

#### För Sony-återförsäljare

För att installera den här produkten krävs vissa kunskaper. För att du ska kunna göra den här installationen säker måste du ta del av informationen i den här bruksanvisningen. Vi kan inte göras ansvariga för eventuella skador eller personskador som kan ha orsakats av felaktig användning eller felaktig installation. Dina eventuella lagenliga rättigheter påverkas inte. Vänligen ge den här bruksanvisningen till kunden efter utförd installation.

Det här väggfästet är tillverkad av Sony för att användas med den angivna produkten. Använd inte det här väggfästet med annan utrustning än följande produkt.

Specificerade produkter: LCD Colour TV (KDL-L32MRX1/KLV-L32MRX1/KLV-30MR1/KLV-26HG2/KLV-L32M1)

## Om säkerhet

Produkter från Sony är utformade med tanke på säkerhet.

Om produkterna emellertid används felaktigt kan det leda till allvarliga personskador till följd av brand, elstötar eller av att produkten vält eller fallit ned. Åsidosätt inte säkerheten så förebygger du sådana olyckor.

## VARNING!

Om du inte följer dessa säkerhetsföreskrifter kan det i värsta fall leda till dödsfall genom brand, elskador eller explosion.

Överlåt installationen till utbildad personal och se till att små barn inte befinner sig i närheten när installationen utförs.

Om installationen av väggfästet inte görs på ett fackmannamässigt sätt kan följande olyckor inträffa.

- Bildskärmen kan lossna (för vissa områden t.ex. under en jordbävning) och orsaka allvarliga skador som t.ex. krossår och benbrott.
- Om väggen där väggfästet installeras inte är jämn, stabil och lodrät, kan enheten lossna och orsaka skador på person och/eller egendom. Väggen ska kunna tåla en belastning på minst fyra (4) gånger bildskärmens vikt (KDL-L32MRX1/KLV-L32MRX1:  $23 \text{ kg} \times 4 = 92 \text{ kg}$ , KLV-30MR1:  $20 \text{ kg} \times 4 = 80 \text{ kg}$ , KLV-26HG2:  $15 \text{ kg} \times 4 = 60 \text{ kg}$ , KLV-L32M1:  $17 \text{ kg} \times 4 = 68 \text{ kg}$ ).
- Om inte installationen av väggfästet görs korrekt kan enheten lossna och orsaka skador på person och/eller egendom.

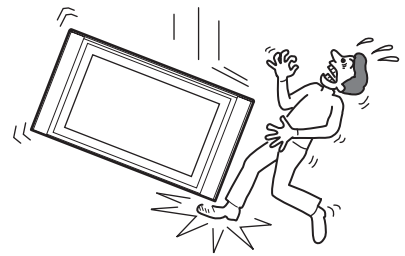

Om du behöver flytta eller montera ned väggfästet bör du överlåta arbetet åt utbildad personal.

Om nedmontering och transport av väggfästet utförs på ett icke fackmannamässigt sätt kan bildskärmen lossna och orsaka skador på person och/eller egendom. Se till att minst två personer hjälps åt att bära eller montera ned väggfästet.

Se upp så att du inte spiller någon typ av vätska på bildskärmen.

Om bildskärmen blir våt kan det leda till brand eller elskador.

Ta inte bort några skruvar e.dyl. efter det att bildskärmen har monterats.

Det kan leda till att bildskärmen lossnar.

Plocka inte isär eller modifiera väggfästets olika delar.

Då kan väggfästet lossna och orsaka skador på person och/eller egendom.

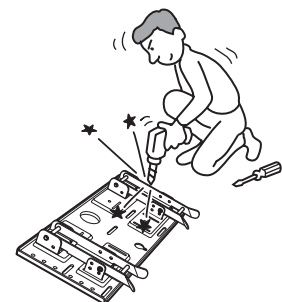

Montera inte några andra enheter än den specificerade produkten.

Väggfästet är tillverkat för att enbart användas med den angivna produkten. Om du använder det för montering av andra produkter kan det leda till att det lossnar och faller ned, vilket kan orsaka skador på person och egendom.

## Se till att inte bildskärmens ventilationshål täcks för.

Om ventilationen på bildskärmen blockeras genom att du exempelvis lägger en duk på den kan den överhettas vilket i sin tur kan leda till brand.

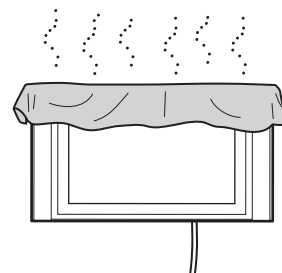

## Utsätt inte väggfästet för någon annan belastning än den från bildskärmen.

Det kan leda till att bildskärmen lossnar och orsakar skador på person och/eller egendom.

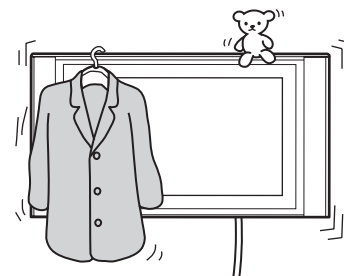

## Luta dig inte mot eller häng i bildskärmen.

Bildskärmen kan lossna och användaren hamna under den tunga bildskärmen med allvarliga personskador som följd.

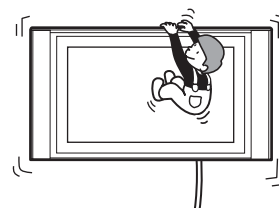

## Undvik risken för brand och elskador genom att inte utsätta bildskärmen för regn eller fukt.

Om bildskärmen blir våt kan det leda till brand eller elskador.

## Placera inte bildskärmen i en varm, fuktig eller mycket dammig miljö.

## Installera inte bildskärmen där den utsätts för mekaniska vibrationer.

Det kan leda till brand eller elskador.

## Håll brandfarliga föremål eller levande ljus (t.ex. stearinljus) borta från bildskärmen.

Du förebygger brand genom att hålla brandfarliga föremål och öppen eld (t.ex. stearinljus) borta från bildskärmen.



## VARNING!

Om du åsidosätter följande säkerhetsföreskrifter kan det leda till skador på person och/eller egendom.

Installera inte väggfästet på en vägg där hörnen eller sidorna av bildskärmen inte ligger an mot väggen.

Installera inte väggfästet på en yta, t.ex. en pelare, där hörnen eller sidorna av bildskärmen inte ligger an mot väggen. Om en person eller något föremål råkar slå emot utstickande delar på bildskärmen kan det orsaka skador på person och/eller egendom.

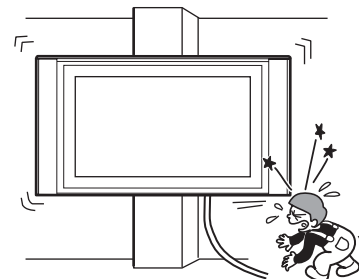

Hantera enheten försiktigt när du rengör den eller utför underhåll.

Tyng inte onödigt mycket på översidan av bildskärmen.

I så fall kan bildskärmen lossna och orsaka skador på person och/eller egendom.

Installera inte bildskärmen över eller under en luftkonditioneringsanläggning.

På en sådan plats kan bildskärmen utsättas för luftflödet från luftkonditioneringen. Det kan i sin tur leda till funktionsstörningar hos bildskärmen.

## Försiktighetsåtgärder

- Om bildskärmen sitter monterad på väggen en längre tid kan det hända att väggen bakom bildskärmen blir missfärgad eller att tapeten lossnar, beroende på väggens material. Tänk på att det blir märken på väggen efter skruvarna om du en gång tar ned väggfästet.
- Om du har dragit matarkablar på 300 ohm i väggen rekommenderas du att byta ut dem mot 75 ohm koaxialkabel.

Om du måste använda matarkabel på 300 ohm måste du se till att det finns utrymme tillräckligt mellan bildskärm och matarkablarna bakom väggen innan du påbörjar installationen.

Innan installationen påbörjas bör du rådgöra med din entreprenör om en lämplig plats för installationen med tanke på att bildskärmen ska monteras där den inte utsätts för radiostörningar.

### **VARNING! För kunder**

För att installera den här produkten krävs vissa kunskaper. Överlåt installationen till en Sony-återförsäljare eller någon som återförsäljaren rekommenderat och se till att säkerhetsföreskrifterna följs under installationen.

### **Till Sony-återförsäljare**

Följande instruktioner gäller bara för Sony-återförsäljare. Läs ovanstående säkerhetsföreskrifter noga och släpp aldrig tanken på säkerheten, vare sig under installation, underhåll eller kontroll av den här produkten.

Följ instruktionerna i den här bruksanvisningen noga så att väggfästet blir säkert uppsatt på väggen.

Om någon av skruvarna sitter löst eller lossnar helt kan väggfästet lossna och orsaka skador på person och/eller egendom. Se till att du använder rätt skruvtyp för väggmaterialet och skruva fast enheten ordentligt med fem eller fler M6-skruvar eller motsvarande.

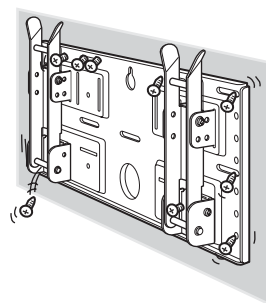

Se till att inte nätkabeln eller bildskärmskabeln kommer i kläm.

Om nätkabeln eller bildskärmskabeln kommer i kläm mellan enheten och väggen eller om de böjs eller vrids med våld, kan ledarna i kablarna skadas vilket kan leda till kortslutning eller göra så att signalen inte kan ledas fram genom kabeln. Det kan leda till brand eller elskador.

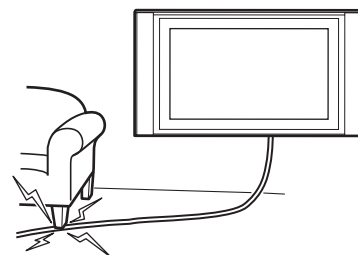

Använd de medföljande skruvarna och monteringsdetaljerna på rätt sätt genom att följa anvisningarna i bruksanvisningen. Om du använder andra monteringsdetaljer än de som följer med kan bildskärmen lossna och orsaka personskador eller skador på bildskärmen.

Se till att fästet monteras ihop korrekt enligt instruktionerna i bruksanvisningen.

Sitter någon av skruvarna löst eller lossnar helt kan bildskärmen lossna och orsaka personskador och/eller skador på bildskärmen.

Se till att fästa och dra åt bultar och skruvar där de är avsedda att sitta.

I annat fall kan bildskärmen lossna och orsaka personskador och/eller skador på bildskärmen.

Utsätt inte bildskärmen för stötar under installationen.

Om bildskärmen utsätts för stötar kan den välta eller gå sönder. Det kan orsaka skador.

Väggen där bildskärmen placeras ska vara både slät och lodrät.

Annars kan bildskärmen lossna och orsaka personskador.

När bildskärmen har installerats på rätt sätt fäster du kablarna.

Om personer eller föremål trasslar in sig i kablarna kan det orsaka skador.

Se upp så att du inte skadar händer eller fingrar när du utför installationen.

Var försiktig när du arbetar så att du inte skadar dina händer eller fingrar när du installerar väggfästet eller bildskärmen.

Skruvarna som behövs för att skruva fast väggfästet på väggen medföljer ej.

Skruva fast väggfästet med skruvar som är avpassade efter materialet i väggen och väggens struktur.

## Steg 1: Kontrollera om du har alla tillbehör som krävs för installationen

1

Ha fem eller fler M6-skruvar eller motsvarande (medföljer ej) och en skruvmejsel till hands. Välj skruvar efter väggmaterialet.

2

Packa ur kartongen och kontrollera att följande finns med.

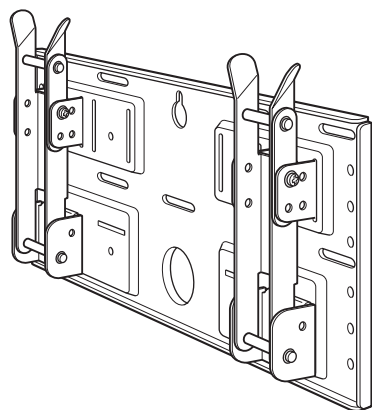

Monteringsplatta (1)

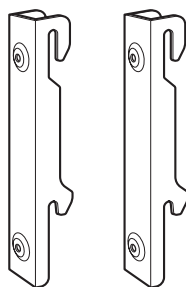

Monteringskrokar (2)



Skruvar (+B5 × L12) (2)



Skruvar (+PSW5 × L16) (4)  
(För KLV-26HG2)

## Steg 2: Justera läget för armfästena (Endast för KLV-26HG2 och KLV-L32M1)

1

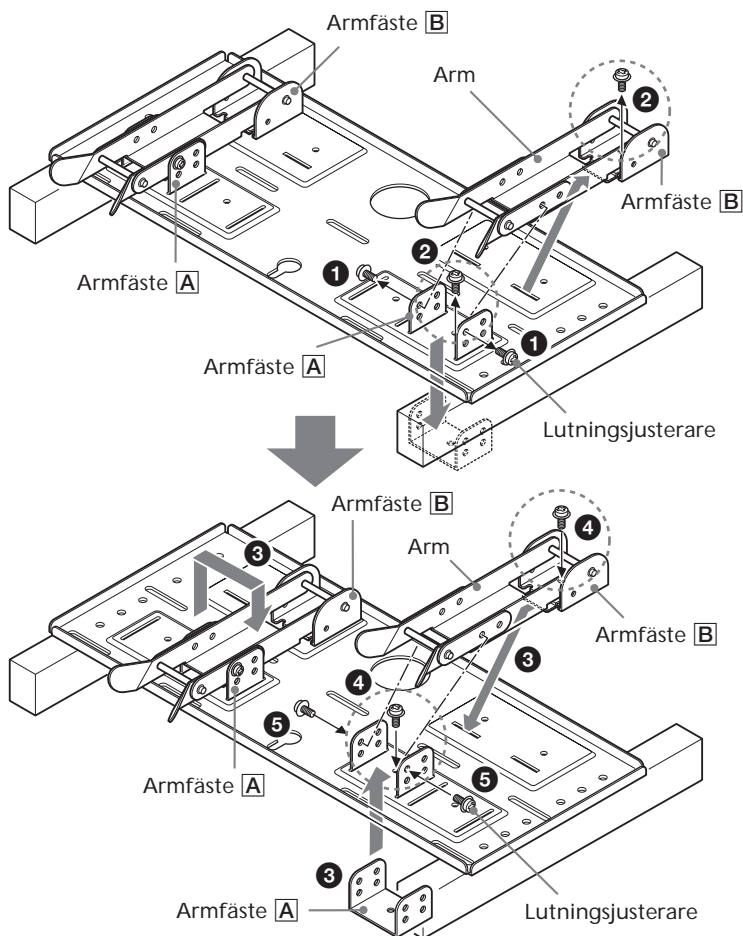

Om du tänker installera en KDL-L32MRX1, KLV-L32MRX1 eller KLV-30MR1 kan du hoppa över steg 2 och gå vidare till steg 3.

- 1 Ta bort de fyra lutningsjusterarna (två för varje armfäste).
- 2 Ta bort de fyra skruvarna som håller armfästena på monteringsplattan.
- 3 Ta bort armfästena **A** och placera dem vända inåt i skåran. Placera både armar och armfästena **B** på armfästena **A**.
- 4 Fäst armfästena på monteringsplattan med de fyra skruvarna du tog bort i steg 2.
- 5 Fäst armarna i armfästena med de fyra lutningsjusterare du tog bort i steg 1.

### Obs!

- Hoppa över steg 2 om du installerar en annan skärm än KLV-26HG2 eller KLV-L32M1.
- Om du använder en eldriven skruvmejsel när du drar åt skruvarna ställer du in vridmoment på ungefär 2 N•m.

## Steg 3: Bestäm var väggfästet ska sättas upp

1

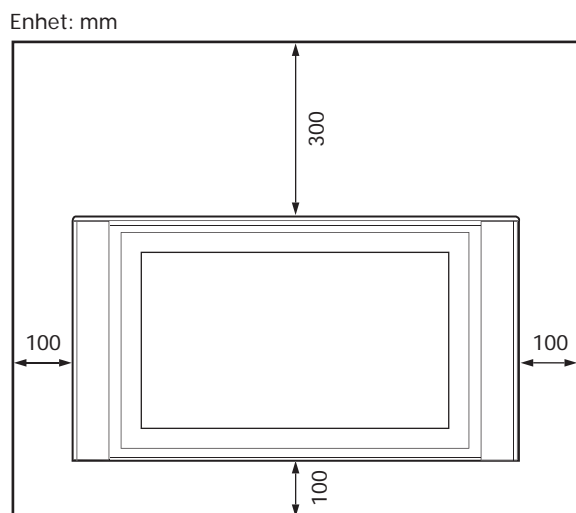

Se till att det finns tillräckligt utrymme runt skärmen. Se till att det mellan skärm, tak och utskjutande väggpartier finns minst det utrymme som visas i figuren.

### Tips!

Se tabell (9 (SE)) för skärmens installationsmått.

# Installationsmåttstabell

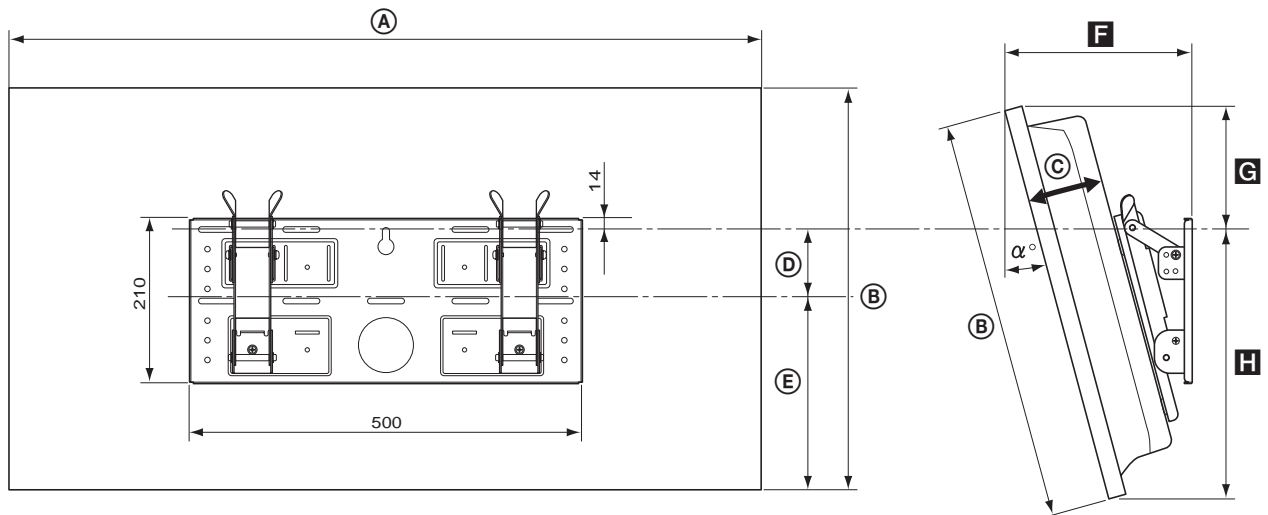

| Skärmmodell                | Skärmstorlek |     |     |    |     | Enhet: mm | Längd för de olika monteringsvinklarna |     |     |                  | Enhet: mm | Vikt<br>(x4)* |
|----------------------------|--------------|-----|-----|----|-----|-----------|--|-----|-----|------------------|-----------|---------------|
|                            | A            | B   | C   | D  | E   |           | Monteringsvinkel ( $\alpha^\circ$ )    | F   | G   | H                |           |               |
| KLV-30MR1                  | 971          | 524 | 93  | 68 | 268 | 0°        | 147                                    | 188 | 336 | 20 kg<br>(80 kg) |           |               |
|                            |              |     |     |    |     | 5°        | 177                                    | 179 | 345 |                  |           |               |
|                            |              |     |     |    |     | 10°       | 206                                    | 167 | 352 |                  |           |               |
|                            |              |     |     |    |     | 15°       | 234                                    | 152 | 258 |                  |           |               |
|                            |              |     |     |    |     | 20°       | 260                                    | 135 | 363 |                  |           |               |
| KDL-L32MRX1<br>KLV-L32MRX1 | 1 052        | 569 | 97  | 31 | 291 | 0°        | 151                                    | 247 | 322 | 23 kg<br>(92 kg) |           |               |
|                            |              |     |     |    |     | 5°        | 186                                    | 237 | 331 |                  |           |               |
|                            |              |     |     |    |     | 10°       | 219                                    | 225 | 339 |                  |           |               |
|                            |              |     |     |    |     | 15°       | 252                                    | 209 | 345 |                  |           |               |
|                            |              |     |     |    |     | 20°       | 282                                    | 190 | 350 |                  |           |               |
| KLV-26HG2                  | 790          | 430 | 118 | 65 | 215 | 0°        | 167                                    | 150 | 280 | 15 kg<br>(60 kg) |           |               |
|                            |              |     |     |    |     | 5°        | 194                                    | 139 | 291 |                  |           |               |
|                            |              |     |     |    |     | 10°       | 220                                    | 129 | 301 |                  |           |               |
|                            |              |     |     |    |     | 15°       | 244                                    | 122 | 310 |                  |           |               |
|                            |              |     |     |    |     | 20°       | 266                                    | 113 | 318 |                  |           |               |
| KLV-L32M1                  | 835          | 604 | 111 | -5 | 328 | 0°        | 165                                    | 281 | 323 | 17 kg<br>(68 kg) |           |               |
|                            |              |     |     |    |     | 5°        | 198                                    | 273 | 333 |                  |           |               |
|                            |              |     |     |    |     | 10°       | 230                                    | 262 | 342 |                  |           |               |
|                            |              |     |     |    |     | 15°       | 262                                    | 248 | 349 |                  |           |               |
|                            |              |     |     |    |     | 20°       | 292                                    | 231 | 356 |                  |           |               |

\* Vid väggmontering måste väggen vara tillräckligt stark för att bära en vikt som är minst fyra gånger bildskärmens vikt.

## Diagram för vägginstallation

Enhet: mm

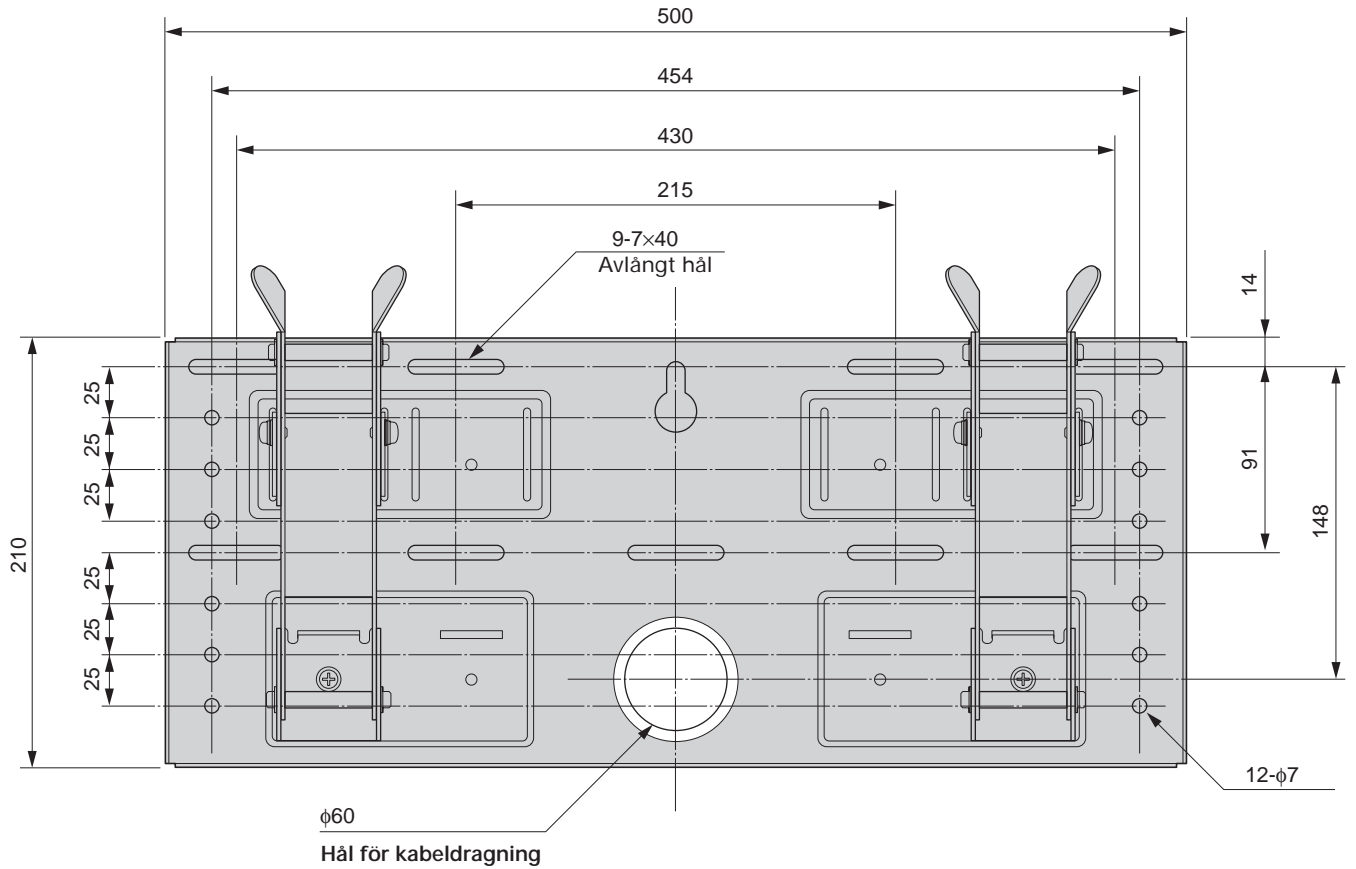

Se ovanstående diagram för kraven vid väggmontering (när du förstärker väggen eller vid kabeldragning i väggen).

### WARNING!

Vid väggmontering måste väggen vara tillräckligt stark för att bära en vikt som är minst fyra gånger bildskärmens vikt (9 (SE)). Kontrollera att väggen är tillräckligt stark. Vid behov måste väggen förstärkas.

## Steg 4: Fäst monteringsplattan på väggen

1

Väg in monteringsplattan. Hål som används för provisorisk upphängning av monteringsplattan

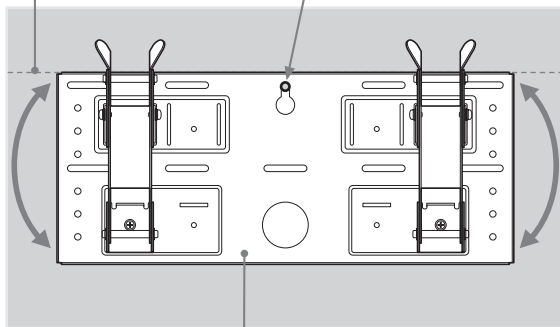

Monteringsplatta

Fäst monteringsplattan provisoriskt på väggen med en skruv. Justera monteringsplattan så den ligger i liv med golvet (så att den inte lutar snett).

### VARNING!

- Den skruv som du använder för den här proceduren medföljer inte.
- Välj en skruv som passar väggmaterialet och väggens struktur.

2

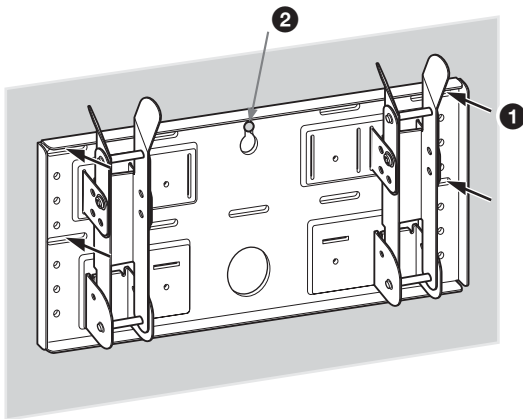

Skruva fast monteringsplattan på väggen med hjälp av fyra eller fler M6-skruvar eller motsvarande (medföljer ej).

- 1 Dra åt skruvarna ordentligt; de ska bära upp skärmens tyngd.
- 2 Dra åt skruvarna som användes i steg 1.

### VARNING!

Vid väggmontering måste väggen vara tillräckligt stark för att bära en vikt som är minst fyra gånger bildskärmens vikt (9 (SE)). Kontrollera att väggen är tillräckligt stark. Vid behov måste väggen förstärkas.

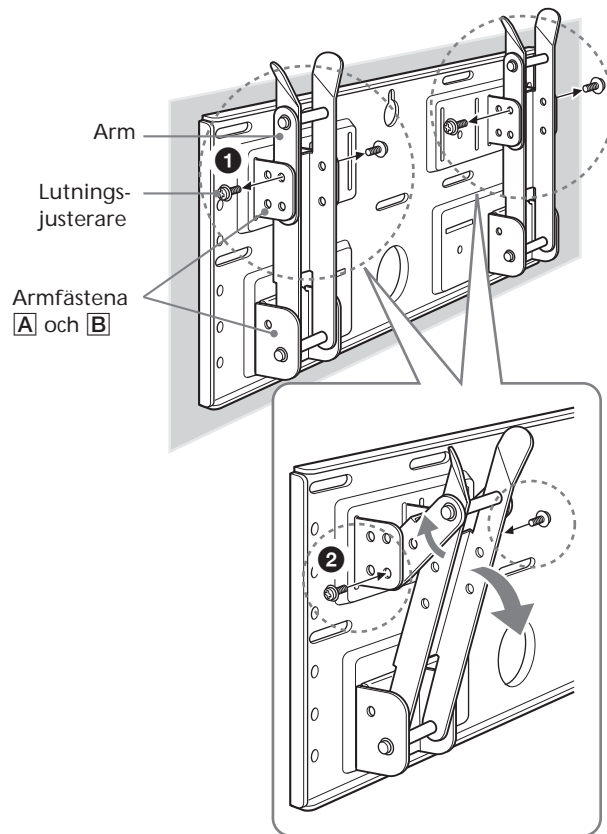

## Justera armarnas lutning.

Om du vill installera skärmen vertikalt, jämnt med väggen (0°), hoppar du över steg 1 och 2 nedan. Kontrollera att armarna är ordentligt fästade på monteringsplattan.

- 1 Ta bort alla fyra vinkeljusterarna.
- 2 Placera dem i de skruvhål som motsvarar önskad vinkel (5°, 10°, 15° eller 20°) och dra sedan åt dem ordentligt.

### Obs!

- Höger och vänster arm måste ha samma vinkel.
- Var försiktig så att du inte klämmer fingrarna när du ställer in vinkeln på armarna.
- Om du använder en eldriven skruvmejsel när du drar åt skruvarna ställer du in vridmoment på ungefär 2 N•m.
- Kontrollera att armfästena sitter stabilt på monteringsplattan.



## Steg 5: Lossa bordstället från skärmen

Hur du gör skiljer sig från modell till modell. Använd den procedur som gäller för den skärm du arbetar med.

KLV-26HG2

❶ Dra loss det undre hörnet (antingen höger eller vänster) på skyddet på skärmens baksida. Dra sedan loss det andra undre hörnet.

❷ Greppa skyddet på skärmens baksida med båda händerna och dra den mot dig. Skyddet på skärmens baksida lossnar från skärmen.

### Obs!

Lägg skärmen på en mjuk duk med skärmsidan vänd nedåt innan du går vidare till steg ❸.

❸ Skruva bort de två små skruvarna från klammern. Ta sedan bort klammern från bordstället.

❹ Skruva ur de fem skruvarna från bordstället.

❺ Lyft upp stället en aning och dra det sedan mot dig. Stället lossnar från skärmen.

### Obs!

- Lägg skärmen med skärmsidan vänd nedåt på en stabil och slät yta och låt ställets fot hänga fritt i luften. Om du låter både skärmen och ställets fot vila på samma släta yta kommer skärmen att luta så mycket att den blir farligt ostabil.
- Ta tag ordentligt om bordstället när du tar bort det.

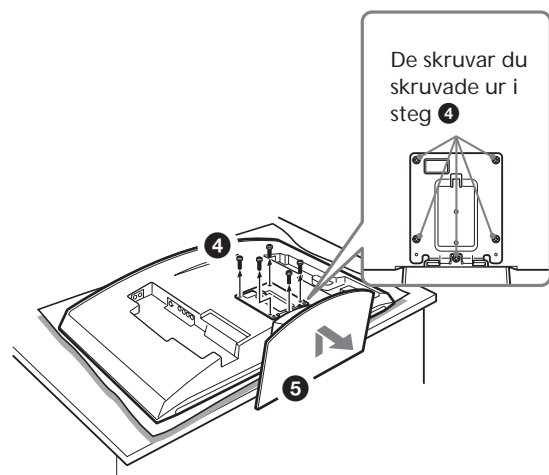
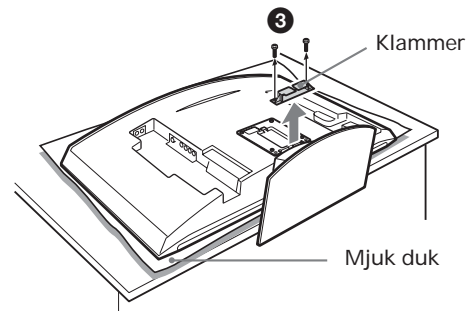
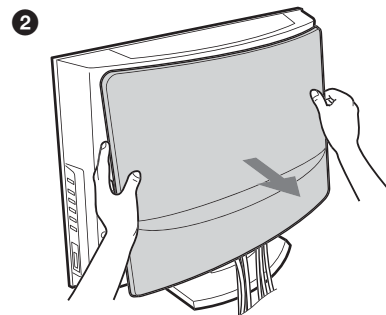
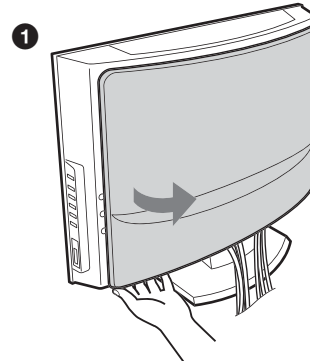

## KLV-30MR1

- 1 Skruva ut de två skruvarna från bordsstället.

### Obs!

Lägg inte ned bildskärmen när du utför den här proceduren.

- 2 Håller ned ställets fot och lyft upp skärmen en bit och flytta sedan bort skärmen från stället. Skärmen lossnar från stället. Ni bör vara minst två personer som håller och bär skärmen.

### Obs!

- Det behövs minst två personer för att utföra den här proceduren.
  - Håll fast ställfoten så att den inte lyfts upp tillsammans med skärmen.
- 3 Ta bort de fyra hakarna från skyddet på skärmens baksida.

### Obs!

Lägg skärmen på en mjuk duk med skärmsidan vänd nedåt.

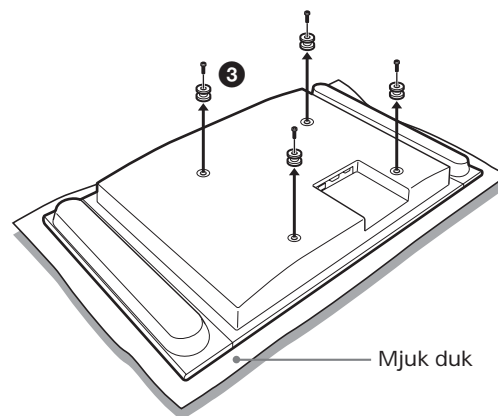
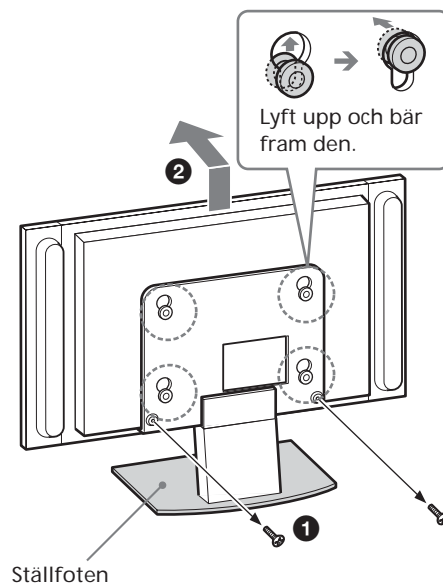

KDL-L32MRX1  
KLV-L32MRX1

- 1 Skruva ut de två skruvarna från bordsstället.

**Obs!**

Lägg inte ned bildskärmen när du utför den här proceduren.

- 2 Håller ned ställets fot och lyft upp skärmen en bit och flytta sedan bort skärmen från stället. Skärmen lossnar från stället. Ni bör vara minst två personer som håller och bär skärmen.

**Obs!**

- Det behövs minst två personer för att utföra den här proceduren.
  - Håll fast ställfoten så att den inte lyfts upp tillsammans med skärmen.
- 3 Ta bort de två hakarna från skyddet på skärmens baksida.

**Obs!**

Lägg skärmen på en mjuk duk med skärmsidan vänd nedåt.

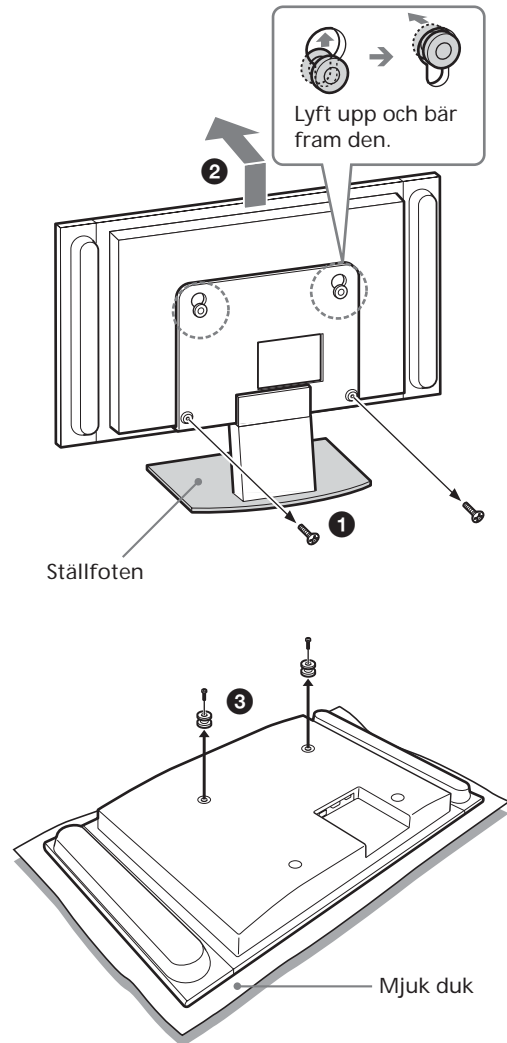

KLV-L32M1

**Obs!**

Lägg skärmen på en mjuk duk med skärmsidan vänd nedåt innan du går vidare till steg 1.

- 1 Skruva bort de fyra skruvarna från skyddet på skärmens baksida.
- 2 Dra stället mot dig. Stället lossnar från skärmen.
- 3 Skruva bort de fyra skruvarna på skyddet på skärmens baksida.

**Obs!**

- Lägg skärmen med skärmsidan vänd nedåt på en stabil och slät yta och låt ställets fot hänga fritt i luften. Om du låter både skärmen och ställets fot vila på samma släta yta kommer skärmen att luta så mycket att den blir farligt ostabil.
- Ta tag ordentligt om bordstället när du tar bort det.

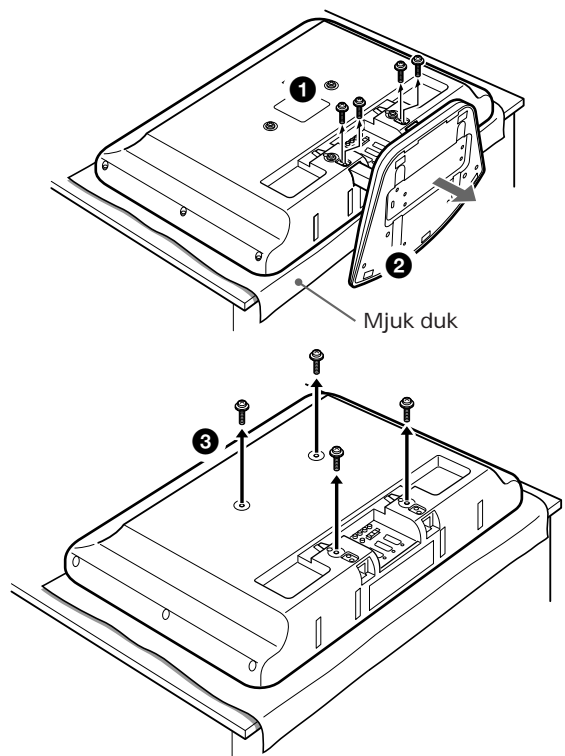

# Steg 6: Montera skärmen på monteringsplattan

## VARNING!

Anslut inte nätkabeln till ett vägguttag innan installationen är klar. Om nätkabeln kommer i kläm kan det leda till kortslutning och ge elstötar.

Var försiktig så att du inte snubblar över kablarna eller skärmen.

## 1 KLV-26HG2

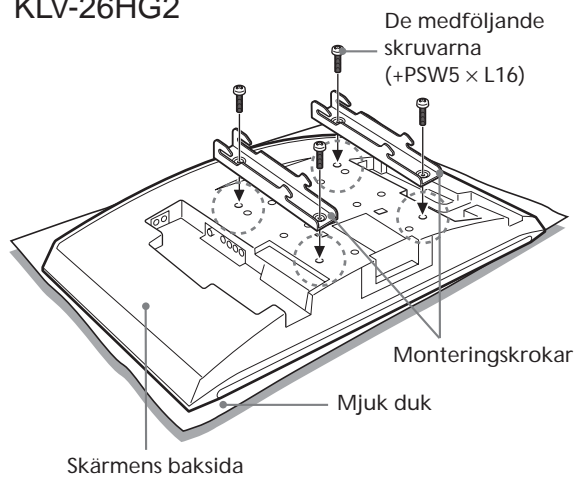

## KDL-L32MRX1/KLV-L32MRX1/KLV-30MR1

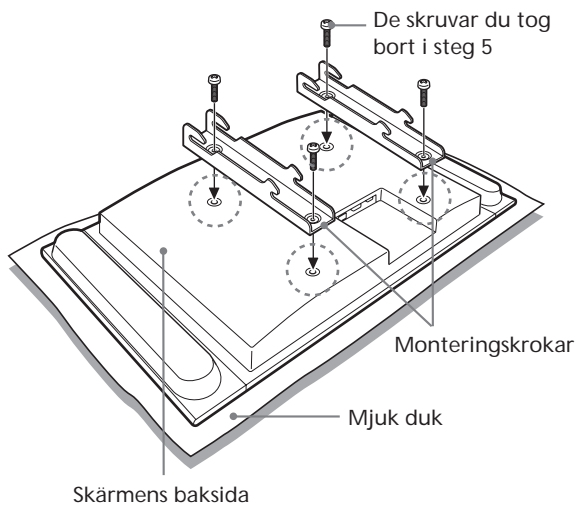

## KLV-L32M1

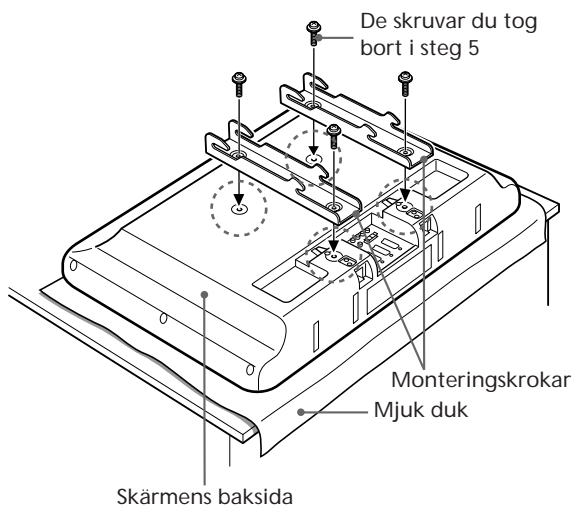

Passa in hålen på monteringshakarna mot motsvarande hål på skärmens baksida. Skruva fast dem på skärmen med fyra skruvar.

För KLV-26HG2 använder du de medföljande skruvarna (+PSW5 x L16). För KDL-L32MRX1, KLV-L32MRX1, KLV-30MR1 och KLV-L32M1 använder du skruvarna som du tog bort i steg 5.

## Obs!

- Lägg skärmen på en mjuk duk med skärmsidan vänd nedåt.
- Om du använder en eldriven skruvmejsel när du drar åt skruvarna ställer du in vridmoment på ungefär 2 N•m.

# 2

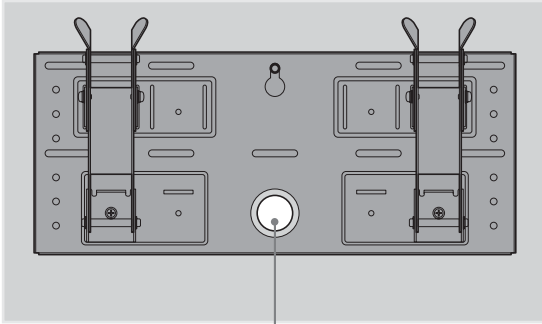

Hål för kabeldragning

## Anslut den medföljande nätkabeln och kablarna.

Anslut nätkabeln och kablarna till motsvarande kontakter på skärmens baksida. Mer information om kabelanslutningen finns i bruksanvisningen till skärmen.

Om du drar kablarna i väggen leder du in dem genom ett hål i väggen, som du tagit upp för kabeldragningen (10 (SE)).

### Obs!

- Du kan inte ansluta kablarna till skärmen efter det att du har installerat den på monteringsplattan.
- Överlåt kabeldragning i väggen till en kunnig hantverkare.

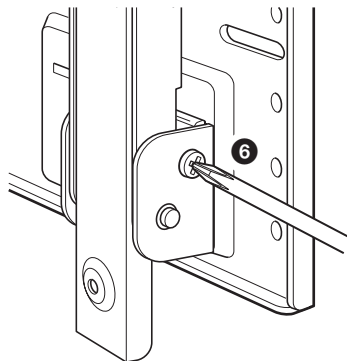
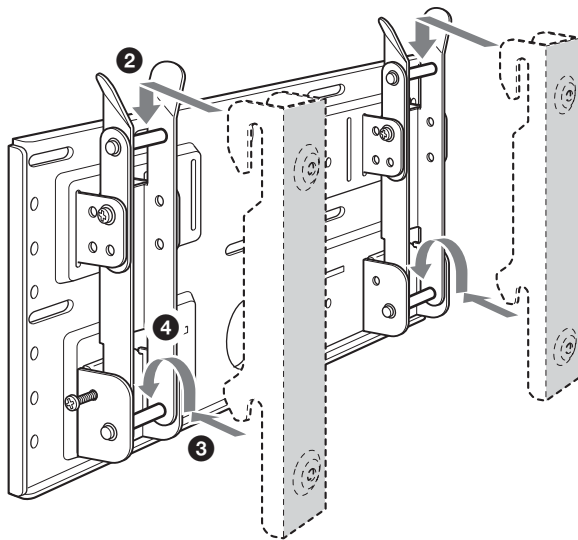
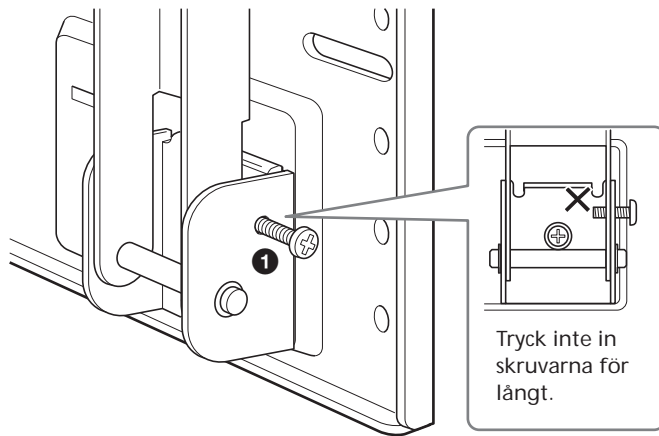

## Montera skärmen på monteringsplattan.

- ❶ Lås armarna provisoriskt genom att från utsidan stoppa in de två säkerhetsskruvarna (+B5 × L12, medföljer) i hålen på armfästena **B**.
- ❷ Häng fast monteringshakarnas övre krokarna på armarnas övre fästen.
- ❸ Haka fast monteringshakarnas undre krokarna på armarnas undre fästen.
- ❹ Tryck skärmen mot monteringsplattan samtidigt som du försiktigt lyfter den uppåt och häng sedan fast de undre krokarna på armarnas undre fästen.
- ❺ Kontrollera att alla åtta hakarna hänger som de ska i fästena.
- ❻ Skruva åt säkerhetsskruvarna som användes i steg ❶.

### Obs!

Om du trycker in säkerhetsskruvarna för långt in i hålen (❶) kommer spetsen på dem att vara i vägen när du försöker hänga fast de undre krokarna på sina fästen (❹).

# Kontrollera att alla procedurer är korrekt utförda

## Kontrollera följande.

- Att alla åtta krokar hänger som de ska på motsvarande fästen.
- Att kablarna varken är böjda eller klämda.
- Att de två säkerhetsskruvarna är ordentligt åtdragna.

### **VARNING!**

Om installationen inte utförs på rätt sätt finns det risk att enheten lossnar och faller i golvet, vilket kan orsaka personskador eller skador på själva enheten. Om kablarna inte dras på rätt sätt kan det leda till kortslutning, vilket i sin tur kan leda till brand eller elskador. För din egen säkerhet bör du vara noga med att kontrollera att alla procedurer har utförts som de ska.

1

Koppla bort nätkabeln från vägguttaget.

2

Ta bort de två säkerhetsskruvarna.

3

Minst två personer bör hjälpas åt för att lyfta upp skärmen och ta bort den från monteringsplattan.

**WARNING!**

- Det behövs minst två personer som håller och bär skärmen.
- Var försiktig så att kablarna inte fastnar när skärmen monteras ned.
- Var rädd om fingrar och händer så att du inte klämmer dig när skärmen monteras ned.

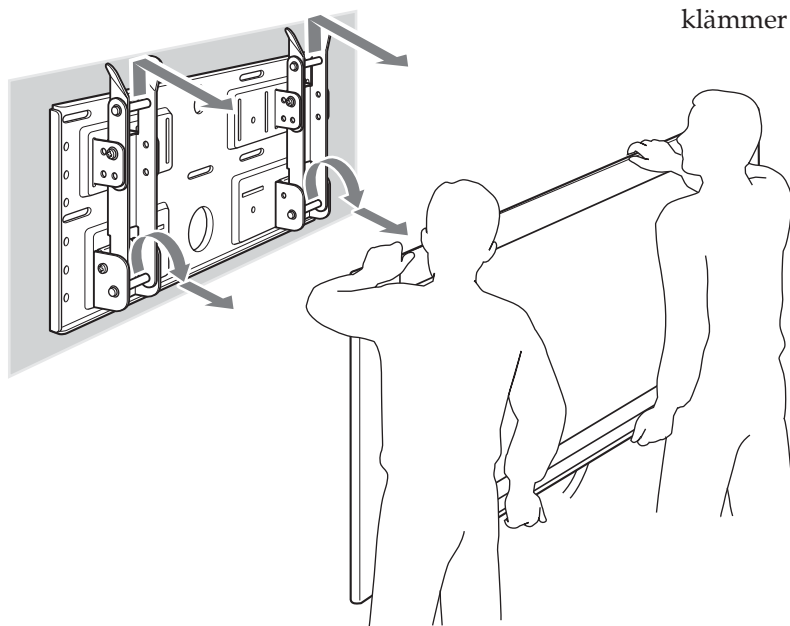



# Specifikationer

Enhet: mm  
Vikt: 3,4 kg

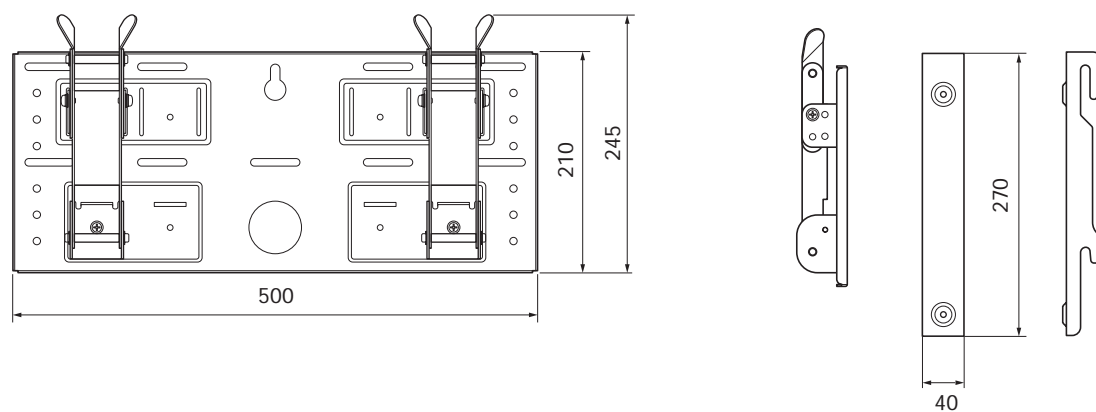

Utförande och specifikationer kan ändras utan föregående meddelande.

## Complimenti per l'acquisto del presente prodotto.

### Per i clienti

Per l'installazione del presente prodotto, è necessario disporre di sufficiente competenza. Assicurarsi che l'installazione venga eseguita da un installatore Sony o da personale qualificato e di prestare particolare attenzione durante l'installazione. Sony non può essere ritenuta responsabile per eventuali danni o ferite risultanti da un uso errato o un'installazione non adeguata. I diritti legali, se previsti, non vengono violati.

## ATTENZIONE

In caso di inosservanza delle precauzioni di sicurezza e di uso errato del prodotto, è possibile che si verifichino incendi o danni alle persone.

Nel presente manuale delle istruzioni, vengono descritte importanti precauzioni necessarie per evitare incidenti e per garantire il corretto uso del prodotto. Leggere attentamente il presente manuale delle istruzioni e di utilizzare il prodotto in modo corretto. Assicurarsi inoltre di conservare il presente manuale delle istruzioni per riferimenti futuri.

### Per gli installatori Sony

Per l'installazione del presente prodotto, è necessario disporre di sufficiente competenza. Assicurarsi di leggere attentamente il presente manuale delle istruzioni per installare il prodotto in modo sicuro. Sony non può essere ritenuta responsabile di eventuali danni o ferite causati da un uso o da un'installazione errati. I diritti legali, se previsti, non vengono violati. Dopo avere completato l'installazione, consegnare il presente manuale al cliente.

La presente staffa di montaggio a parete è stata progettata da Sony esclusivamente per l'uso con il prodotto specificato. Non utilizzare il presente supporto con apparecchi diversi dal seguente prodotto.

**Prodotti specificati: LCD Colour TV (KDL-L32MRX1/KLV-L32MRX1/KLV-30MR1/KLV-26HG2/KLV-L32M1)**

## Informazioni sulla sicurezza

Sebbene i prodotti Sony siano progettati per essere sicuri, è possibile che se il prodotto viene utilizzato in modo errato si verifichino ferite gravi dovute a incendi, scosse elettriche, al capovolgimento o alla caduta del prodotto stesso. Onde evitare tali incidenti, assicurarsi di osservare le appropriate precauzioni per la sicurezza.

## ATTENZIONE

Se le precauzioni riportate di seguito non vengono rispettate, è possibile procurarsi ferite gravi o mortali a causa di incendi, scosse elettriche o esplosioni.

Assicurarsi che l'installazione venga eseguita da personale qualificato e di tenere lontani i bambini durante l'installazione.

Se l'installazione della staffa di montaggio a parete viene eseguita da personale non qualificato, è possibile che si verifichino gli incidenti descritti di seguito.

- È possibile che il display cada, ad esempio durante un terremoto, causando ferite gravi quali contusioni o fratture.
- Se la parete sulla quale viene installata la staffa di montaggio è instabile, irregolare o non perpendicolare al pavimento, è possibile che l'apparecchio cada e provochi ferite o danni a oggetti. È necessario che la parete sia in grado di sostenere un peso almeno quattro (4) volte superiore a quello del display (KDL-L32MRX1/KLV-L32MRX1:  $23 \text{ kg} \times 4 = 92 \text{ kg}$ , KLV-30MR1:  $20 \text{ kg} \times 4 = 80 \text{ kg}$ , KLV-26HG2:  $15 \text{ kg} \times 4 = 60 \text{ kg}$ , KLV-L32M1:  $17 \text{ kg} \times 4 = 68 \text{ kg}$ ).
- Se la staffa di montaggio non viene installata alla parete in modo sufficientemente saldo, è possibile che l'unità cada e provochi ferite o danni a oggetti.

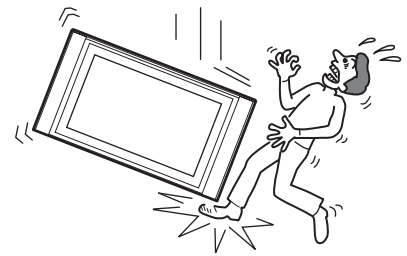

In caso di spostamento o smontaggio della staffa a parete, assicurarsi che l'operazione venga eseguita da personale qualificato.

Se la staffa a parete viene trasportata o smontata da personale non qualificato, è possibile che il display cada e provochi ferite o danni a oggetti. Assicurarsi che la staffa a parete venga trasportata o smontata da almeno due persone.

Non versare liquidi di alcun tipo sul display.

Se il display dovesse bagnarsi, potrebbero generarsi incendi o scosse elettriche.

Dopo avere completato il montaggio del display, non rimuovere i bulloni né altri elementi simili.

Diversamente, è possibile che il display cada.

Non smontare né modificare i componenti della staffa di montaggio a parete.

Diversamente, è possibile che la staffa di montaggio a parete cada e provochi ferite o danni a oggetti.

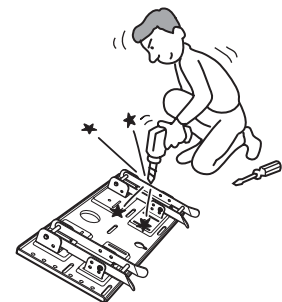

Non montare apparecchi diversi dal prodotto specificato.

La presente staffa di montaggio a parete è stata progettata esclusivamente per l'uso con il prodotto specificato. Se vengono montati apparecchi diversi dal prodotto specificato, è possibile che cadano e provochino ferite o danni a oggetti.

## Non ostruire le prese di ventilazione del display.

Se la parte superiore del display viene coperta con un panno o simili, ostruendo in tal modo le prese di ventilazione, è possibile che l'apparecchio stesso si surriscaldi e che si generino incendi.

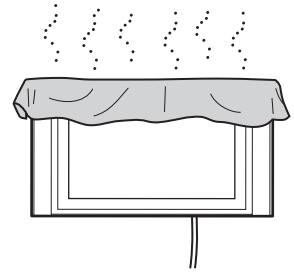

## Non applicare alla staffa di montaggio a parete una pressione diversa dal peso del display.

Diversamente, è possibile che il display cada e provochi ferite o danni a oggetti.

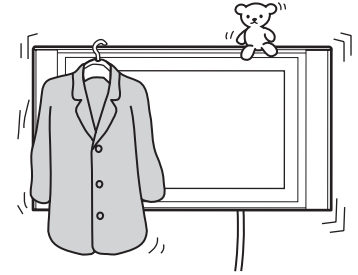

## Non appoggiarsi né aggrapparsi al display.

Diversamente, è possibile che il display cada e che si riportino ferite gravi restando schiacciati sotto il peso dell'apparecchio.

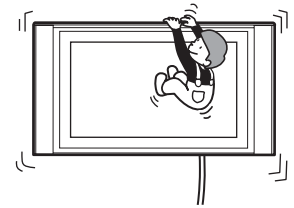

## Per evitare incendi o scosse elettriche, non esporre il display alla pioggia o all'umidità.

Se il display dovesse bagnarsi, potrebbero generarsi incendi o scosse elettriche.

## Non collocare il display in luoghi caldi, umidi o eccessivamente polverosi, né installare l'apparecchio in luoghi in cui potrebbe risultare esposto a vibrazioni meccaniche.

Diversamente, è possibile che si generino incendi o scosse elettriche.

## Tenere il display lontano da oggetti infiammabili o fiamme libere, quali candele o simili.

Per evitare incendi, tenere il display lontano da oggetti infiammabili o fiamme libere, quali candele o simili.

## AVVERTIMENTO

In caso di inosservanza delle seguenti precauzioni, potrebbero verificarsi ferite o danni a oggetti.

Non installare la staffa di montaggio su pareti dalle quali gli angoli o i lati del display potrebbero sporgere.

Non installare la staffa di montaggio su pareti quali una colonna da cui gli angoli o i lati del display potrebbero sporgere. Se una persona o un oggetto dovessero urtare l'angolo o il lato sporgente del display, potrebbero verificarsi ferite o danni a oggetti.

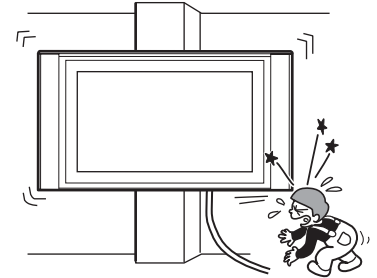

Non esercitare una pressione eccessiva sul prodotto durante le operazioni di pulizia o manutenzione.

Non esercitare una pressione eccessiva sulla parte superiore del display. Diversamente, è possibile che il display cada e provochi ferite o danni a oggetti.

Non installare il display sopra o sotto ad un condizionatore d'aria.

Diversamente, è possibile che il display risulti esposto a correnti d'aria provenienti dal condizionatore, causando problemi di funzionamento dell'apparecchio stesso.

## Precauzioni

- A seconda del materiale della parete, l'uso prolungato del display installato sulla staffa di montaggio potrebbe causare lo scolorimento della parete dietro o al di sopra dell'apparecchio oppure lo scollamento della carta da parati. Se, dopo l'installazione, la staffa di montaggio viene rimossa, sulla parete rimarranno i fori delle viti.
- Se nella parete sono stati fatti passare cavi di alimentazione da 300 ohm, si consiglia di sostituirli con cavi coassiali da 75 ohm.

Se è necessario continuare ad utilizzare cavi di alimentazione da 300 ohm, prima di procedere all'installazione assicurarsi di verificare che vi sia spazio sufficiente tra il display e i cavi di alimentazione nella parete.

Prima dell'installazione, rivolgersi ad un installatore per informazioni sul luogo di installazione appropriato, dove il display non sia soggetto a disturbi radio.

## **ATTENZIONE Per i clienti**

Per l'installazione del presente prodotto, è necessario disporre di sufficiente competenza. Assicurarsi che l'installazione venga eseguita da un installatore Sony o da personale qualificato e di prestare particolare attenzione durante l'installazione.

## **Per gli installatori Sony**

Le seguenti istruzioni sono rivolte esclusivamente agli installatori Sony. Assicurarsi di leggere le precauzioni per la sicurezza di cui sopra e di prestare particolare attenzione durante l'installazione, la manutenzione e i controlli del presente prodotto.

**Assicurarsi di installare la staffa di montaggio alla parete in modo saldo seguendo le istruzioni riportate nel presente manuale.**

Se le viti non sono serrate in modo saldo o fuoriescono, è possibile che la staffa di montaggio a parete cada e provochi ferite o danni a oggetti.

Assicurarsi di utilizzare le viti appropriate al materiale della parete e di installare l'apparecchio in modo saldo, utilizzando almeno cinque viti M6 o di un tipo equivalente.

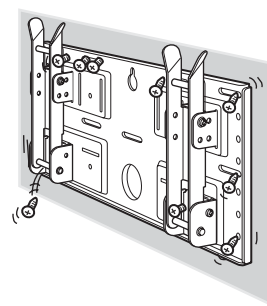

**Prestare attenzione affinché il cavo di alimentazione e il cavo del display non si pieghino.**

Se il cavo di alimentazione o il cavo del display rimangono incastrati tra l'apparecchio e la parete o vengono attorcigliati forzatamente, è possibile che la parte metallica del cavo resti scoperta provocando cortocircuiti o rotture nel cavo stesso. Ciò potrebbe causare incendi o scosse elettriche.

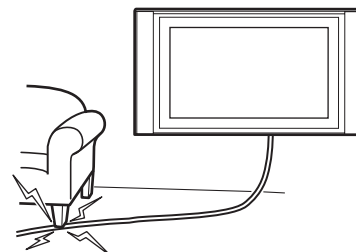

**Assicurarsi di utilizzare le viti in dotazione e le parti di montaggio in modo appropriato seguendo le istruzioni riportate nel presente manuale. Se vengono utilizzati accessori diversi, è possibile che il display cada danneggiandosi o provocando ferite a persone.**

**Assicurarsi di montare la staffa in modo corretto seguendo la procedura descritta nel presente manuale delle istruzioni.**

Se le viti non sono serrate in modo saldo o fuoriescono, è possibile che il display cada danneggiandosi o provocando ferite a persone.

**Stringere i bulloni e le viti in modo saldo nella posizione corretta.**

Diversamente, è possibile che il display cada danneggiandosi o provocando ferite a persone.

**Durante l'installazione, prestare attenzione a non sottoporre il display ad urti.**

Se il display viene sottoposto ad urti, è possibile che cada o si rompa, provocando ferite a persone.

Assicurarsi di installare il display ad una parete perpendicolare al pavimento e piatta.

Diversamente, è possibile che il display cada e provochi ferite a persone.

Dopo avere installato correttamente il display, fissare i cavi in modo saldo.

Se i cavi dovessero costituire un ostacolo per le persone o gli oggetti, potrebbero verificarsi ferite o danni.

Durante l'installazione, prestare attenzione a non ferirsi le mani o le dita.

Durante l'installazione della staffa di montaggio a parete o del display, prestare attenzione a non ferirsi le mani o le dita.

Le viti necessarie per fissare la staffa di montaggio alla parete non sono in dotazione.

Utilizzare viti appropriate al materiale e alla struttura della parete per il montaggio della staffa.

## Punto 1: Verifica dei componenti necessari all'installazione

1

Procurarsi almeno cinque viti M6 o di un tipo equivalente (non in dotazione) e un cacciavite. Scegliere viti appropriate al materiale di cui è composta la parete.

2

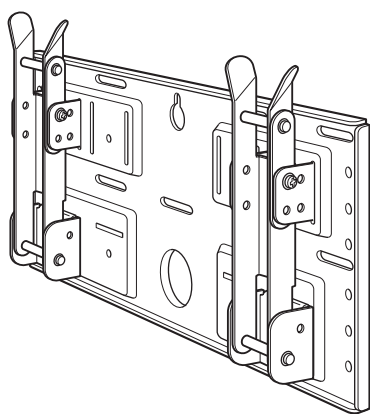

Piastra (1)

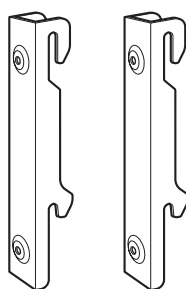

Ganci di montaggio (2)

Aprire la confezione e verificare che i seguenti componenti siano presenti.



Viti (+B5 x L12) (2)



Viti (+PSW5 x L16) (4)  
(per il modello KLV-26HG2)

## Punto 2: Regolazione della posizione delle basi dei bracci (solo per i modelli KLV-26HG2 e KLV-L32M1)

1

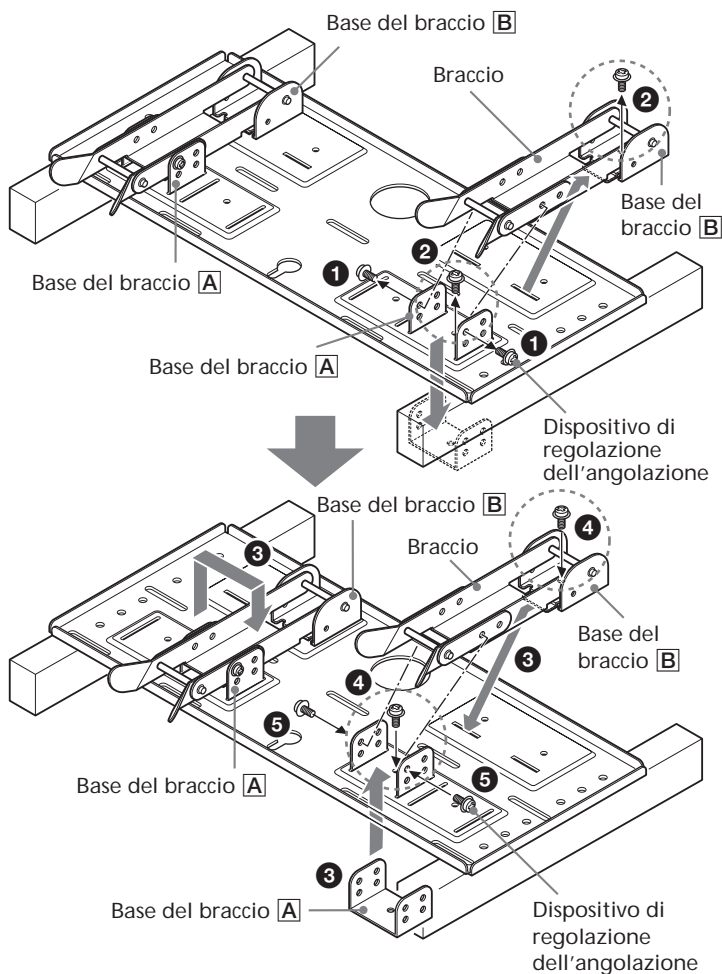

Se si procede all'installazione dei modelli KDL-L32MRX1, KLV-L32MRX1 o KLV-30MR1, ignorare il punto 2 e passare al punto 3.

- ❶ Rimuovere i quattro dispositivi di regolazione dell'angolazione (due per ciascuna base del braccio).
- ❷ Rimuovere le quattro viti che fissano la base del braccio alla piastra.
- ❸ Rimuovere la base del braccio **A** e inserirla negli alloggiamenti rivolta verso l'interno. Collocare entrambi i bracci e la base del braccio **B** sulla base del braccio **A**.
- ❹ Fissare le basi dei bracci alla piastra utilizzando le quattro viti rimosse al punto ❷.
- ❺ Fissare i bracci alle apposite basi utilizzando i quattro dispositivi di regolazione dell'angolazione rimossi al punto ❶.

### Note

- Se si desidera installare un display diverso dal modello KLV-26HG2 o KLV-L32M1, ignorare il punto 2.
- Se si utilizza un cacciavite elettrico per serrare le viti, la coppia deve essere pari a circa 2 N•m.

## Punto 3: Individuazione del luogo di installazione

1

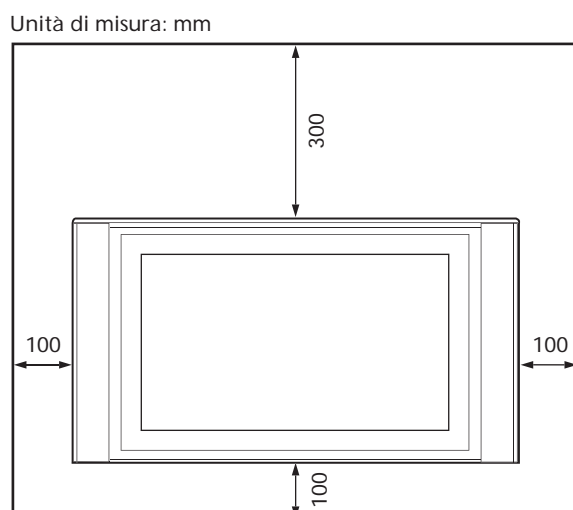

Lasciare uno spazio adeguato attorno al display. È necessario lasciare almeno la quantità di spazio indicata nella figura tra il display e il soffitto o le parti sporgenti della parete.

### Suggerimento

Fare riferimento alla tabella (9 (IT)) delle dimensioni relative all'installazione del display.



Tabella delle dimensioni relative all'installazione del display

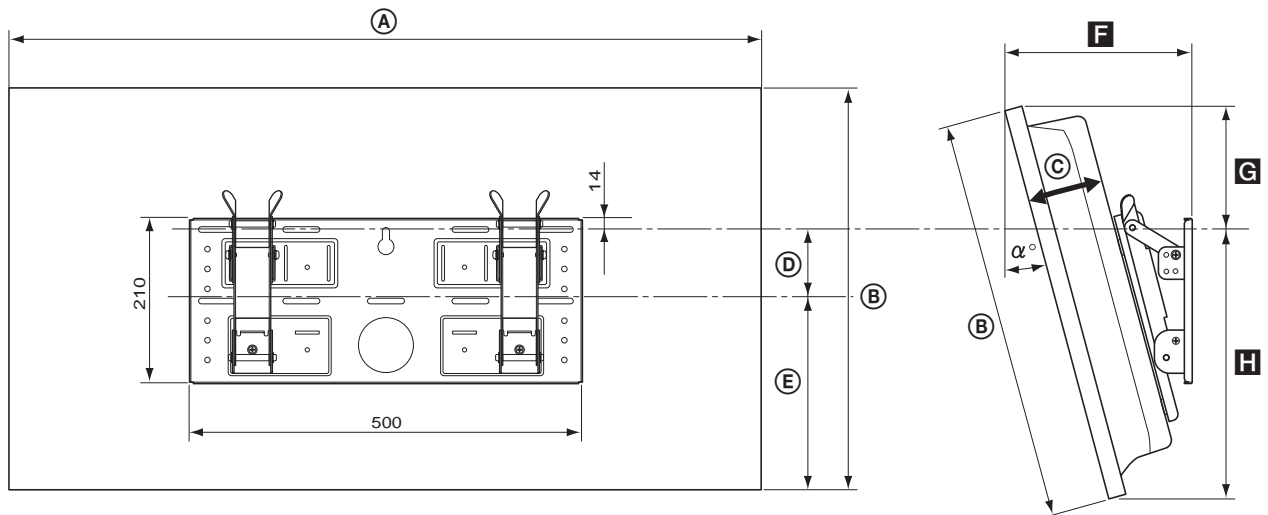

| Modello del display        | Dimensioni del display |     |     |    |     | Lunghezza per ciascun angolo di montaggio |     |     |     | Peso<br>(x4)*    |
|----------------------------|------------------------|-----|-----|----|-----|---|-----|-----|-----|------------------|
|                            | A                      | B   | C   | D  | E   | Angolo di montaggio ( $\alpha^\circ$ )    | F   | G   | H   |                  |
| KLV-30MR1                  | 971                    | 524 | 93  | 68 | 268 | 0°  | 147 | 188 | 336 | 20 kg<br>(80 kg) |
|                            |                        |     |     |    |     | 5°  | 177 | 179 | 345 |                  |
|                            |                        |     |     |    |     | 10°                                       | 206 | 167 | 352 |                  |
|                            |                        |     |     |    |     | 15°                                       | 234 | 152 | 258 |                  |
|                            |                        |     |     |    |     | 20°                                       | 260 | 135 | 363 |                  |
| KDL-L32MRX1<br>KLV-L32MRX1 | 1.052                  | 569 | 97  | 31 | 291 | 0°  | 151 | 247 | 322 | 23 kg<br>(92 kg) |
|                            |                        |     |     |    |     | 5°  | 186 | 237 | 331 |                  |
|                            |                        |     |     |    |     | 10°                                       | 219 | 225 | 339 |                  |
|                            |                        |     |     |    |     | 15°                                       | 252 | 209 | 345 |                  |
|                            |                        |     |     |    |     | 20°                                       | 282 | 190 | 350 |                  |
| KLV-26HG2                  | 790                    | 430 | 118 | 65 | 215 | 0°  | 167 | 150 | 280 | 15 kg<br>(60 kg) |
|                            |                        |     |     |    |     | 5°  | 194 | 139 | 291 |                  |
|                            |                        |     |     |    |     | 10°                                       | 220 | 129 | 301 |                  |
|                            |                        |     |     |    |     | 15°                                       | 244 | 122 | 310 |                  |
|                            |                        |     |     |    |     | 20°                                       | 266 | 113 | 318 |                  |
| KLV-L32M1                  | 835                    | 604 | 111 | -5 | 328 | 0°  | 165 | 281 | 323 | 17 kg<br>(68 kg) |
|                            |                        |     |     |    |     | 5°  | 198 | 273 | 333 |                  |
|                            |                        |     |     |    |     | 10°                                       | 230 | 262 | 342 |                  |
|                            |                        |     |     |    |     | 15°                                       | 262 | 248 | 349 |                  |
|                            |                        |     |     |    |     | 20°                                       | 292 | 231 | 356 |                  |

\* La parete deve essere sufficientemente resistente per sostenere almeno quattro volte il peso del display che si sta installando.

## Schema di installazione alla parete

Unità di misura: mm

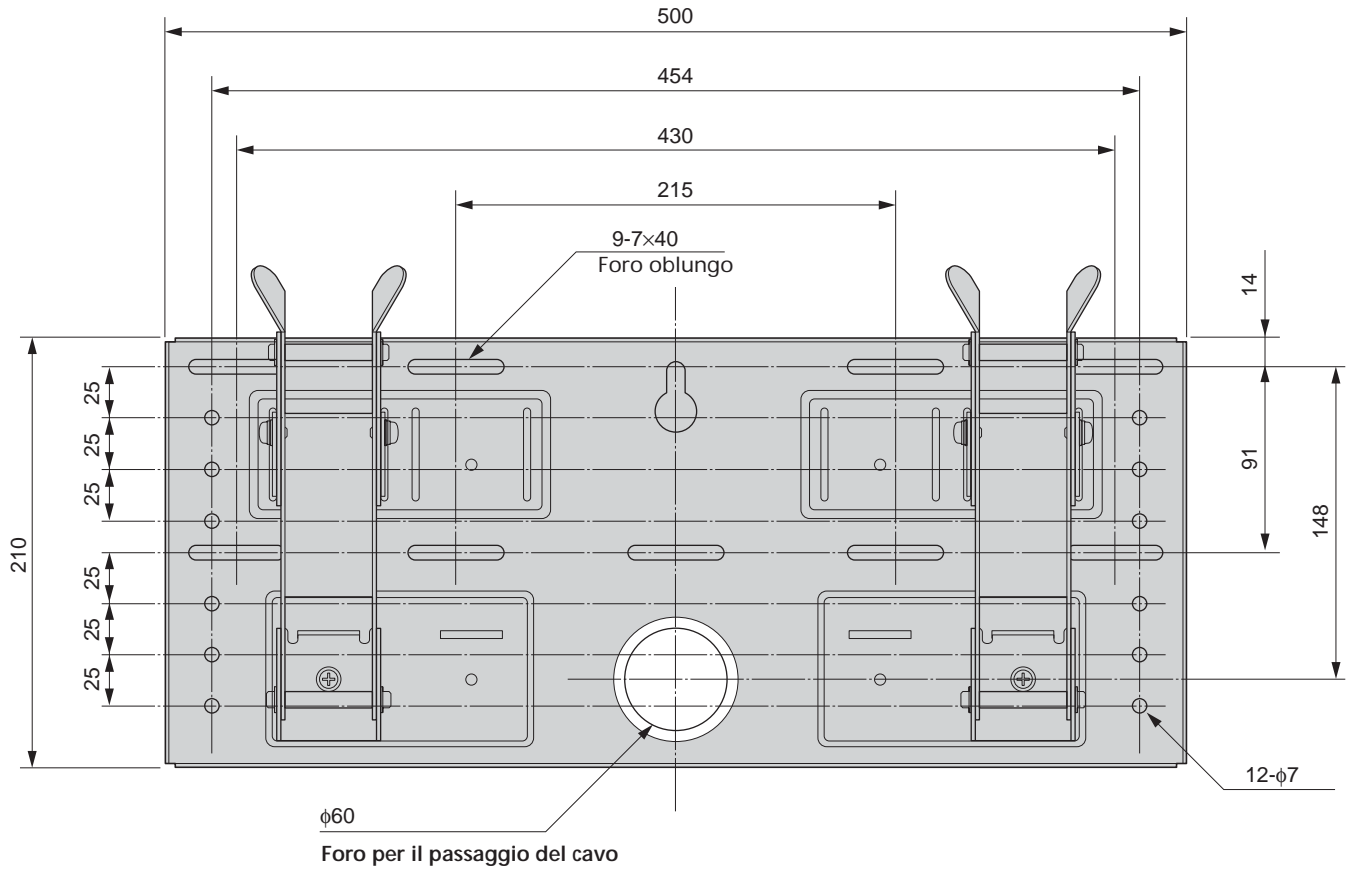

Fare riferimento allo schema riportato sopra per i requisiti di installazione alla parete (nel caso in cui fosse necessario rinforzare la parete o fare passare i cavi all'interno della parete).

### ATTENZIONE

La parete deve essere sufficientemente resistente per sostenere almeno quattro volte il peso del display che si sta installando (9 IT)). Assicurarsi che la parete sia sufficientemente resistente. Se necessario, rinforzarla.

## Punto 4: Installazione della piastra alla parete

1

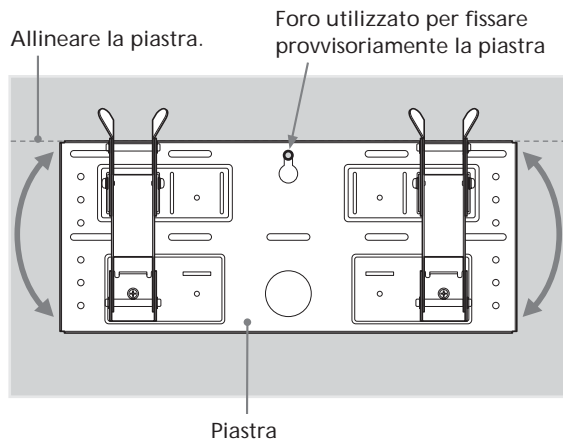

Fissare provvisoriamente la piastra alla parete utilizzando una vite. Collocare la piastra in posizione parallela rispetto al pavimento.

### ATTENZIONE

- La vite da utilizzare in questa procedura non viene fornita con l'apparecchio.
- Scegliere una vite adatta alla struttura e al materiale di cui è composta la parete.

2

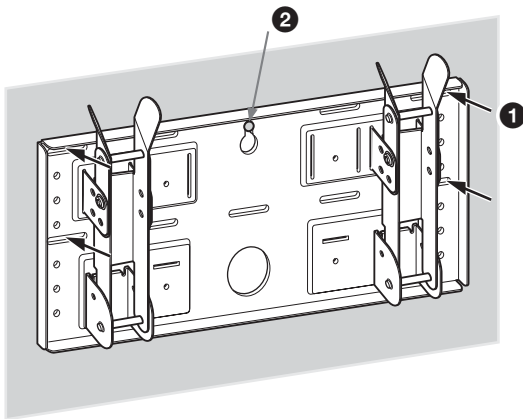

Fissare la piastra alla parete utilizzando almeno quattro viti M6 o di un tipo equivalente (non in dotazione).

- 1 Serrare le viti saldamente in modo che la piastra possa sostenere il peso del display.
- 2 Serrare la vite utilizzata al punto 1.

### ATTENZIONE

La parete deve essere sufficientemente resistente per sostenere almeno quattro volte il peso del display che si sta installando (9 IT). Assicurarsi che la parete sia sufficientemente resistente. Se necessario, rinforzarla.

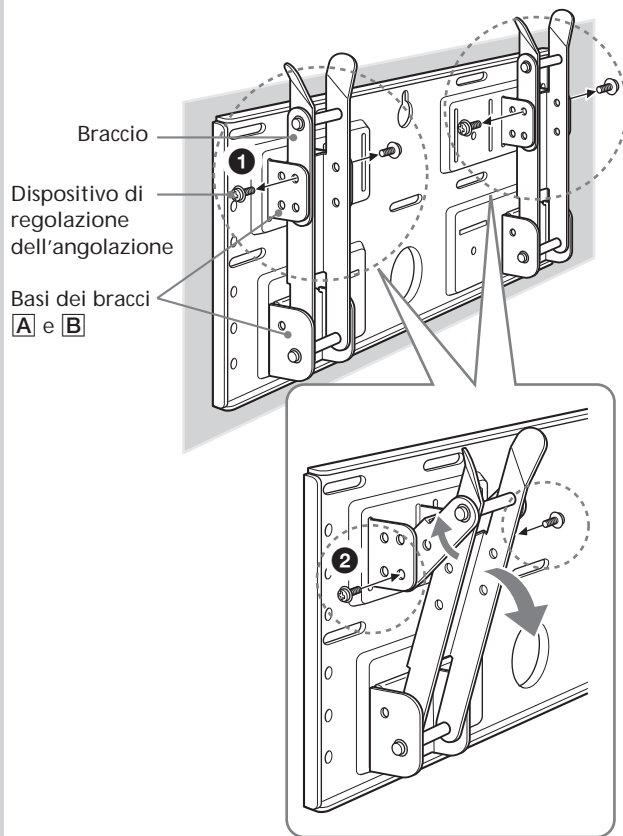

## Regolare l'angolazione dei bracci.

Se si desidera installare il display ad incastro nella parete (0°) in posizione verticale, ignorare i punti ❶ e ❷ che seguono. Assicurarsi che i bracci siano fissati saldamente alla piastra.

- ❶ Rimuovere i quattro dispositivi di regolazione dell'angolazione.
- ❷ Inserirli nei fori per le viti in base all'angolazione desiderata (5°, 10°, 15° o 20°), quindi serrarli saldamente.

### Note

- L'angolazione deve essere identica per i bracci sinistro e destro.
- Prestare attenzione a non ferirsi le dita durante la regolazione dell'angolazione del braccio.
- Se si utilizza un cacciavite elettrico per serrare le viti, la coppia deve essere pari a circa 2 N•m.
- Assicurarsi che le basi dei bracci siano fissate saldamente alla piastra.

## Punto 5: Rimozione del display dal supporto da tavolo

La procedura varia in base al modello del display. Eseguire la procedura appropriata al tipo di display da installare.

### KLV-26HG2

- 1 Estrarre prima l'angolo inferiore destro o sinistro del coperchio posteriore, quindi estrarre l'altro angolo.
- 2 Sorreggere il coperchio posteriore con entrambe le mani, quindi tirarlo verso di sé. Il coperchio posteriore si stacca dal display.

#### Nota

Prima di passare al punto 3, appoggiare il display con la parte anteriore rivolta verso il basso su un panno morbido.

- 3 Rimuovere le due piccole viti dal dispositivo di fissaggio, quindi rimuovere quest'ultimo dal supporto da tavolo.
- 4 Rimuovere le cinque viti dal supporto da tavolo.
- 5 Sollevare leggermente il supporto, quindi tirarlo verso di sé. Il supporto si stacca dal display.

#### Note

- Appoggiare il display con la parte anteriore rivolta verso il basso su una superficie stabile e piana, lasciando sporgere la base del supporto. Se la parte anteriore del display e la base del supporto vengono collocate sulla stessa superficie piana, il display si inclina risultando instabile e pericoloso.
- Per rimuovere il supporto da tavolo, afferrarlo saldamente.

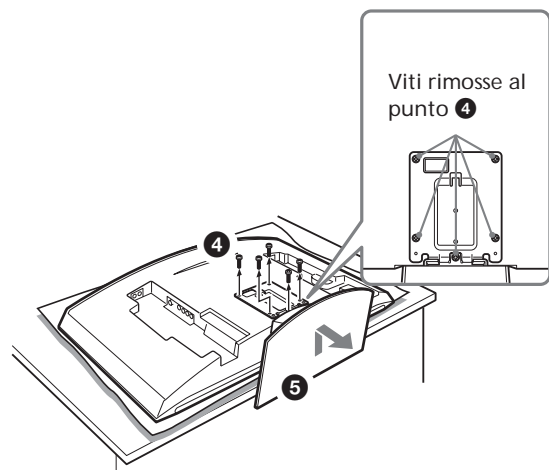
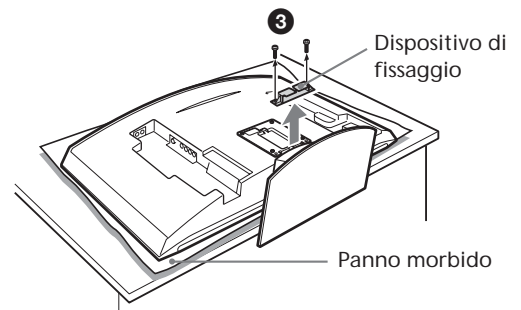
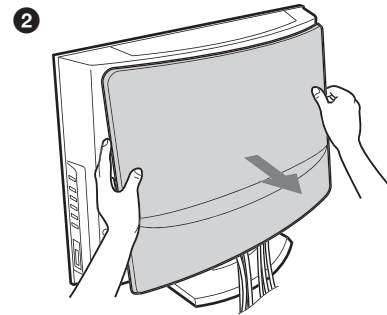
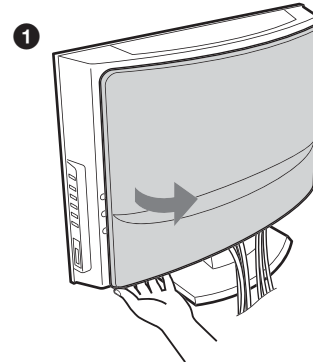

## KLV-30MR1

- 1 Rimuovere le due viti dal supporto da tavolo.

### Nota

Durante lo svolgimento della procedura, non lasciare il display appoggiato.

- 2 Trattenendo la base del supporto, sollevare il display leggermente, quindi rimuoverlo dal supporto. Il display si stacca dal supporto. Sono necessarie almeno due persone per afferrare e rimuovere il display.

### Note

- Assicurarsi che almeno due persone collaborino allo svolgimento della procedura.
  - Per sollevare il display, trattenere la base del supporto in modo che questo non venga sollevato insieme al display.
- 3 Rimuovere i quattro gancetti dal coperchio posteriore del display.

### Nota

Appoggiare il display con la parte anteriore rivolta verso il basso su un panno morbido.

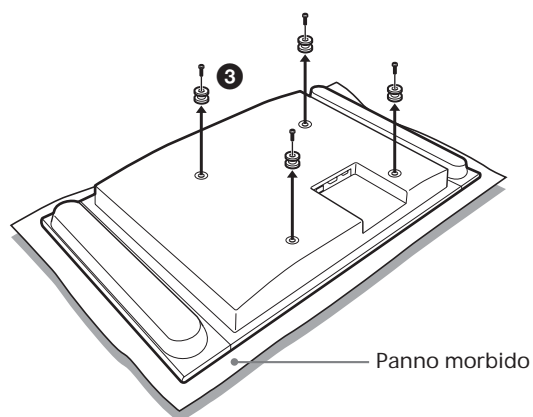
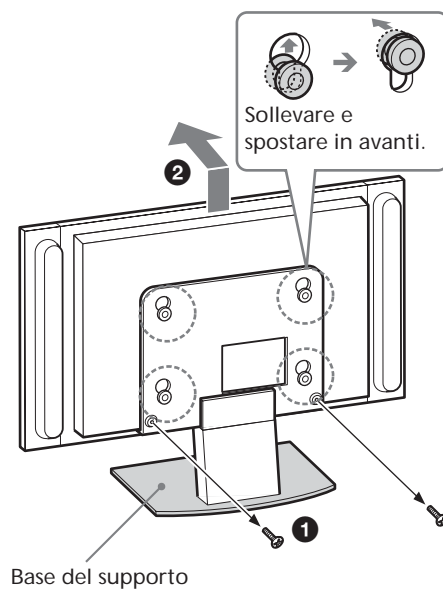

**KDL-L32MRX1**  
**KLV-L32MRX1**

- 1 Rimuovere le due viti dal supporto da tavolo.

**Nota**

Durante lo svolgimento della procedura, non lasciare il display appoggiato.

- 2 Trattenendo la base del supporto, sollevare il display leggermente, quindi rimuoverlo dal supporto. Il display si stacca dal supporto. Sono necessarie almeno due persone per afferrare e rimuovere il display.

**Note**

- Assicurarsi che almeno due persone collaborino allo svolgimento della procedura.
  - Per sollevare il display, trattenere la base del supporto in modo che questo non venga sollevato insieme al display.
- 3 Rimuovere i due gancetti dal coperchio posteriore del display.

**Nota**

Appoggiare il display con la parte anteriore rivolta verso il basso su un panno morbido.

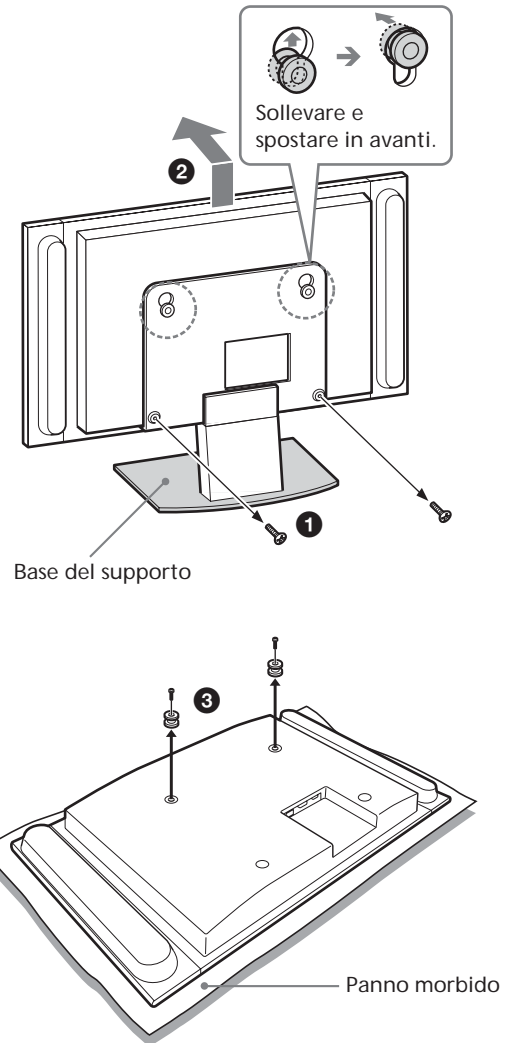

**KLV-L32M1**

**Nota**

Prima di passare al punto 1, appoggiare il display con la parte anteriore rivolta verso il basso su un panno morbido.

- 1 Rimuovere le quattro viti dal coperchio posteriore del display.
- 2 Spingere il supporto in avanti. Il supporto si stacca dal display.
- 3 Rimuovere le quattro viti dal coperchio posteriore del display.

**Note**

- Appoggiare il display con la parte anteriore rivolta verso il basso su una superficie stabile e piana, lasciando sporgere la base del supporto. Se la parte anteriore del display e la base del supporto vengono collocate sulla stessa superficie piana, il display si inclina risultando instabile e pericoloso.
- Per rimuovere il supporto da tavolo, afferrarlo saldamente.

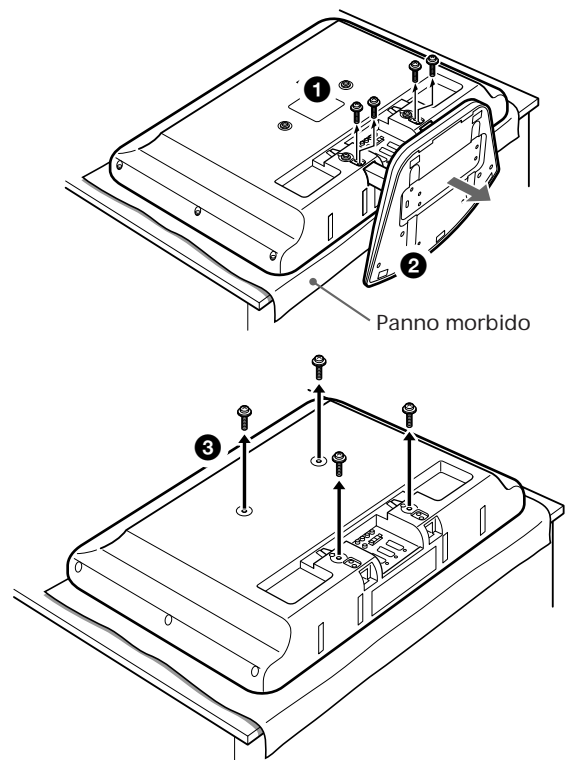

# Punto 6: Installazione del display sulla piastra

## ATTENZIONE

Non collegare il cavo di alimentazione alla presa di rete fino a che l'installazione non è completata. Se il cavo di alimentazione dovesse restare incastrato, potrebbero verificarsi cortocircuiti e conseguenti scosse elettriche. Prestare attenzione a non inciampare sui cavi o sul display.

### 1 KLV-26HG2

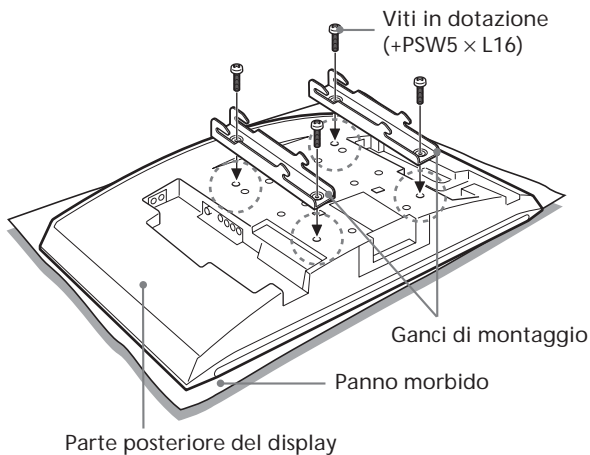

### KDL-L32MRX1/KLV-L32MRX1/KLV-30MR1

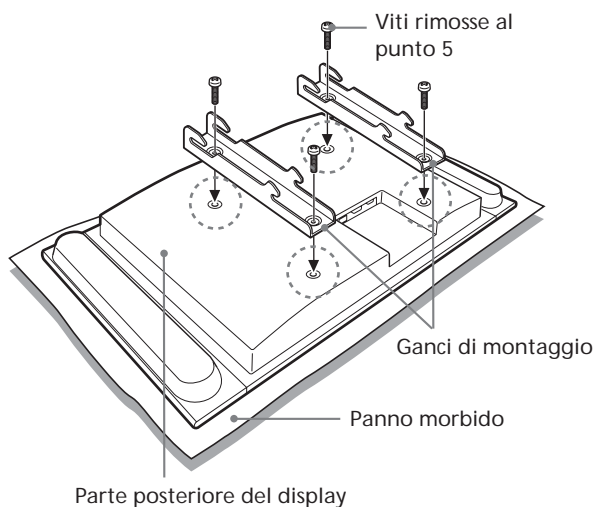

### KLV-L32M1

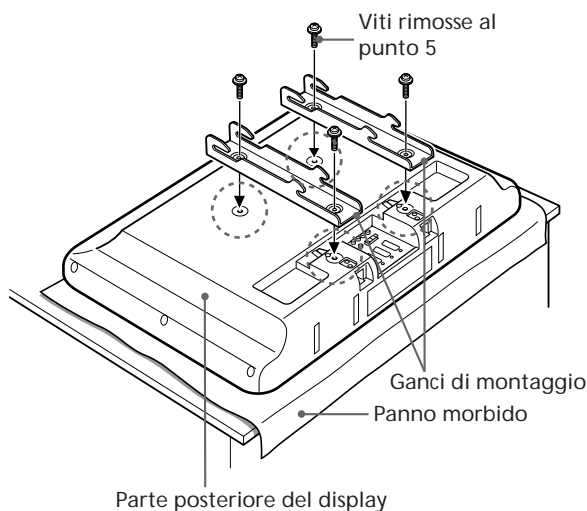

Allineare i fori presenti sui ganci di montaggio con i fori corrispondenti presenti sulla parte posteriore del display. Fissare i ganci al display utilizzando quattro viti.

Per il modello KLV-26HG2, utilizzare le viti in dotazione (+PSW5 x L16). Per i modelli KDL-L32MRX1, KLV-L32MRX1 e KLV-30MR1, KLV-L32M1 utilizzare le viti rimosse al punto 5.

## Note

- Appoggiare il display con la parte anteriore rivolta verso il basso su un panno morbido.
- Se si utilizza un cacciavite elettrico per serrare le viti, la coppia deve essere pari a circa 2 N•m.



## 2

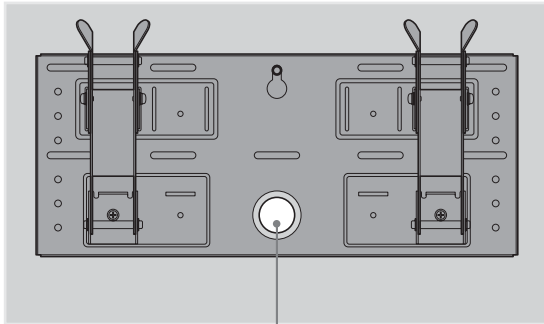

Foro per il passaggio del cavo

### Collegare il cavo di alimentazione e i cavi in dotazione.

Collegare il cavo di alimentazione e i cavi alle prese corrispondenti presenti sulla parte posteriore del display. Per ulteriori informazioni sul collegamento dei cavi, consultare le istruzioni per l'uso del display.

Per fare passare i cavi all'interno della parete, introdurre i cavi in un apposito foro praticato nella parete (10 (IT)).

#### Note

- Non è possibile collegare i cavi al display dopo avere installato il display sulla piastra.
- Fare eseguire il passaggio dei cavi all'interno della parete da personale qualificato.

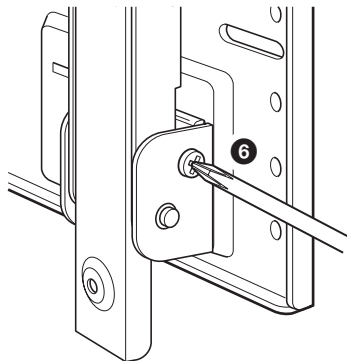
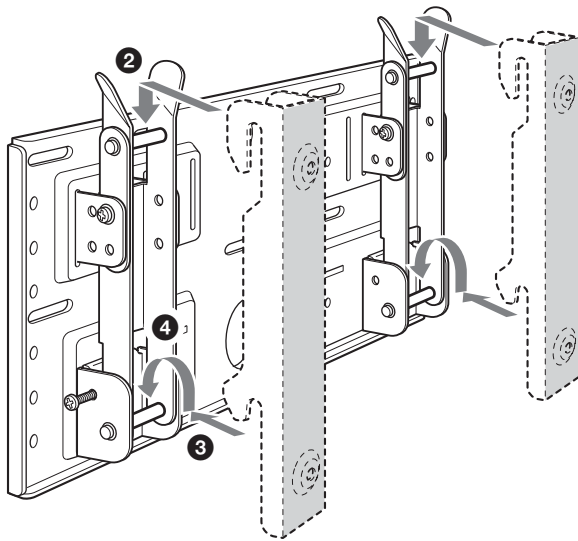
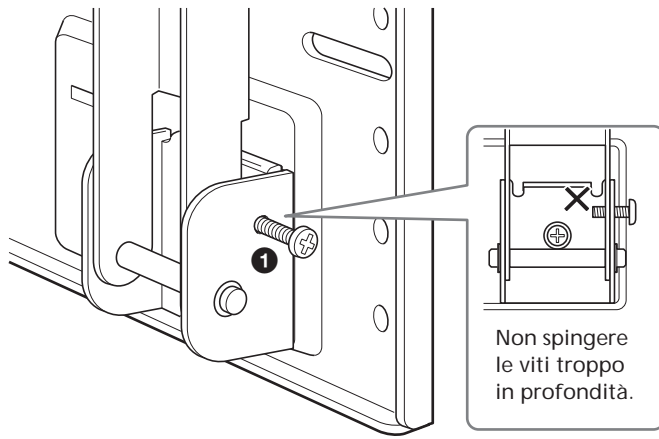

## Montare il display sulla piastra.

- ❶ Per bloccare i bracci provvisoriamente, inserire le due viti di fissaggio (+B5 × L12, in dotazione) nei fori presenti sulla base del braccio **B** dall'esterno.
- ❷ Fissare i gancetti superiori dei ganci di montaggio alle aste superiori dei bracci.
- ❸ Fissare quindi i gancetti inferiori dei ganci di montaggio alle aste inferiori dei bracci.
- ❹ Spingendo il display verso la piastra, sollevarlo lentamente e fissare i gancetti inferiori dei bracci alle aste inferiori.
- ❺ Assicurarsi che tutti gli otto gancetti siano fissati correttamente alle aste corrispondenti.
- ❻ Serrare le viti di fissaggio applicate al punto ❶.

### Nota

Se le viti di fissaggio vengono spinte troppo in profondità nei relativi fori (❶), le punte delle viti ostacoleranno la procedura di posizionamento dei gancetti inferiori sulle aste (❹).

# Verifica dell'esecuzione corretta di tutte le procedure

Verificare quanto segue.

- Gli otto gancetti sono fissati saldamente alle aste corrispondenti.
- I cavi non sono intrecciati né incastrati.
- Le due viti di fissaggio sono serrate saldamente.

## **ATTENZIONE**

Se non viene installato correttamente, l'apparecchio potrebbe cadere, causando danni alle persone o all'apparecchio stesso. Se i cavi non vengono posizionati in maniera corretta, potrebbero verificarsi cortocircuiti e conseguenti incendi o scosse elettriche. Per motivi di sicurezza, verificare che tutte le procedure siano state eseguite correttamente.

1

Scollegare il cavo di alimentazione dalla presa di rete.

2

Rimuovere le due viti di fissaggio.

3

Sono necessarie almeno due persone per sollevare il display e rimuoverlo dalla piastra.

#### ATTENZIONE

- Sono necessarie almeno due persone per afferrare e rimuovere il display.
- Durante lo smontaggio del display, prestare attenzione a non inciampare nei cavi.
- Durante lo smontaggio del display, prestare attenzione a non ferirsi le mani e le dita.

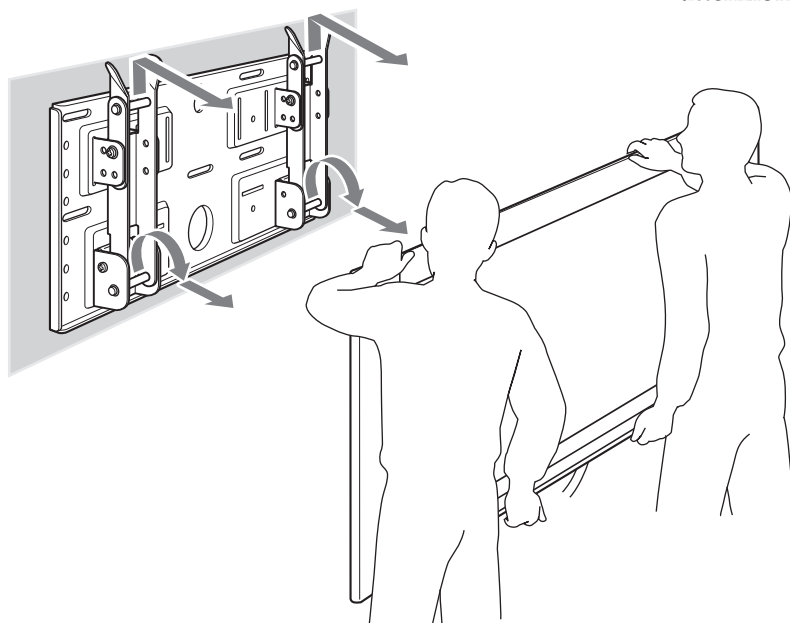

# Caratteristiche tecniche

Unità di misura: mm

Peso: 3,4 kg

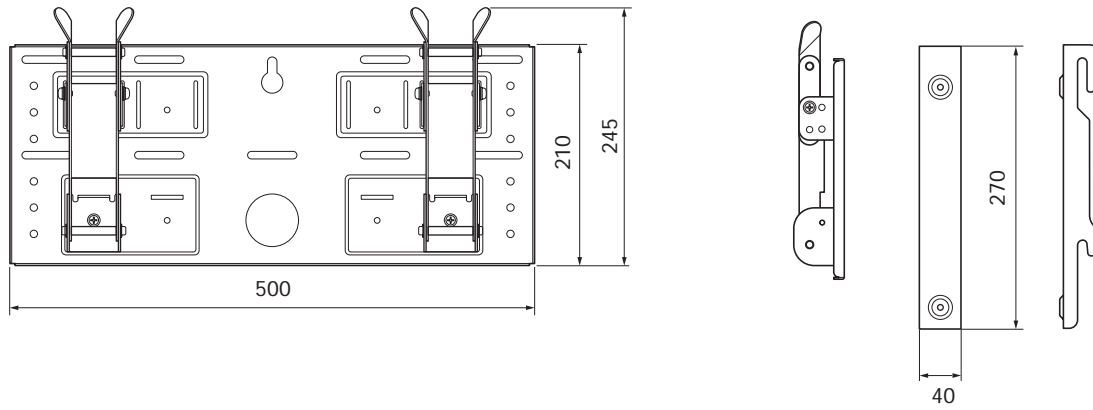

Il design e le caratteristiche tecniche sono soggetti a modifiche senza preavviso.

## Obrigado por ter adquirido este produto.

### Para os clientes

Para a instalação deste produto é necessário ter as competências técnicas adequadas. Subcontrate a instalação aos agentes da Sony ou outras empresas especializadas e preste muita atenção às medidas de segurança que é preciso respeitar durante a instalação. A Sony não se responsabiliza por quaisquer danos ou ferimentos provocados pela utilização indevida ou instalação incorrecta. Os seus direitos estatutários (se existirem) não são afectados.

## AVISO

Se não observar as precauções de segurança e utilizar o produto de forma incorrecta, pode ferir-se gravemente ou provocar um incêndio.

Este manual de instruções descreve as precauções importantes que é necessário tomar para evitar acidentes e promover o manuseamento correcto do produto. Leia-o na íntegra e utilize o produto correctamente. Guarde este manual de instruções para consultas futuras.

### Para os agentes da Sony

Para a instalação deste produto é necessário ter as competências técnicas adequadas. Leia este manual de instruções na íntegra para poder fazer a instalação com segurança. Não nos responsabilizamos por quaisquer danos ou ferimentos provocados por uma utilização indevida ou instalação inadequada. Os seus direitos estatutários (se existirem) não são afectados. Após a instalação, entregue este manual de instruções ao cliente.

Este suporte para montagem na parede destina-se a ser utilizado com o produto especificado pela Sony. Esta base só pode ser utilizada com o produto especificado abaixo.

**Produtos especificados:** LCD Colour TV (KDL-L32MRX1/KLV-L32MRX1/KLV-30MR1/KLV-26HG2/KLV-L32M1)

## Segurança

Os produtos da Sony foram concebidos a pensar na segurança.

No entanto, se utilizados de forma incorrecta, podem provocar ferimentos graves no caso de incêndio, choque eléctrico ou queda. Para evitar esse tipo de acidentes, respeite as precauções de segurança.

## AVISO

Se não respeitar as precauções indicadas abaixo, pode provocar um incêndio, choque eléctrico ou explosão e causar a morte ou ferimentos graves.

Subcontrate a instalação a técnicos qualificados e afaste as crianças durante a instalação.

Se o suporte para montagem na parede for instalado por técnicos não qualificados, podem ocorrer os acidentes indicados abaixo.

- O ecrã pode cair e provocar ferimentos graves como fracturas ou contusões durante um tremor de terra.
- Se a parede em que instalar o suporte para montagem na parede não for estável, uniforme ou não estiver perpendicular, o ecrã pode cair e provocar ferimentos ou danos materiais. A parede deve ser suficientemente forte para suportar um peso pelo menos quatro (4) vezes superior ao peso do ecrã (KDL-L32MRX1/KLV-L32MRX1:  $23 \text{ kg} \times 4 = 92 \text{ kg}$ , KLV-30MR1:  $20 \text{ kg} \times 4 = 80 \text{ kg}$ , KLV-26HG2:  $15 \text{ kg} \times 4 = 60 \text{ kg}$ , KLV-L32M1:  $17 \text{ kg} \times 4 = 68 \text{ kg}$ ).
- Se a instalação do suporte para montagem na parede não for suficientemente resistente, o ecrã pode cair e provocar ferimentos ou danos materiais.

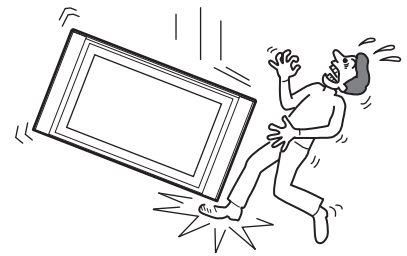

Contrate um técnico qualificado para deslocar ou desmontar o suporte de montagem na parede.

Se o ecrã for transportado ou desmontado por técnicos não qualificados, pode cair e provocar ferimentos ou danos pessoais. O suporte de montagem na parede tem de ser transportado ou desmontado por duas ou mais pessoas.

Não entorne líquidos de nenhuma espécie em cima do ecrã.

Se o ecrã se molhar, pode provocar um incêndio ou um choque eléctrico.

Não retire os parafusos, etc., depois de montar o ecrã.

Se o fizer, o ecrã pode cair.

Não desmonte ou altere as peças do suporte de montagem na parede.

Se o fizer, o suporte de montagem na parede pode cair e provocar ferimentos ou danos materiais.

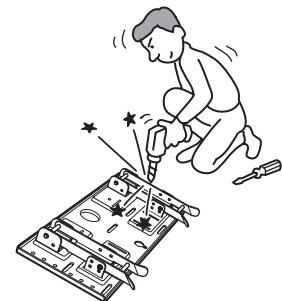

Monte unicamente o produto especificado.

Este suporte para montagem na parede destina-se a ser utilizado com o produto especificado. A instalação de qualquer outro equipamento pode resultar em queda e provocar ferimentos ou danos materiais.

## Não bloqueie os orifícios de ventilação do ecrã.

Se bloquear os orifícios de ventilação do ecrã tapando a parte de cima do ecrã com um pano ou outra coisa do género, o ecrã pode aquecer demasiado e incendiar-se.

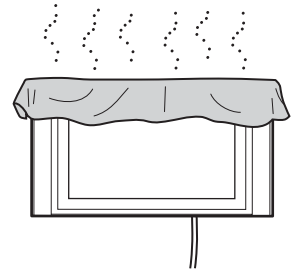

## Não coloque nenhum peso para além do ecrã no suporte de montagem na parede.

Se o fizer, o ecrã pode cair e provocar ferimentos ou danos materiais.

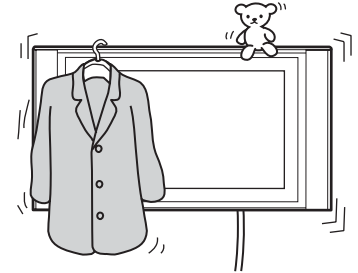

## Não se apoie ou pendure no ecrã.

O ecrã pode cair em cima do utilizador e provocar ferimentos graves.

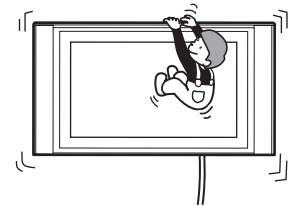

## Para evitar risco de incêndio ou choques eléctricos, não exponha o ecrã à chuva ou à humidade.

Se o ecrã se molhar, pode provocar um incêndio ou um choque eléctrico.

## Nunca coloque o ecrã em locais quentes, húmidos ou com muita poeira. Não instale o ecrã num local exposto a vibrações mecânicas.

Se o fizer, pode provocar um incêndio ou um choque eléctrico.

## Afaste o ecrã de objectos inflamáveis ou chamas (por exemplo, velas).

Para evitar incêndios, afaste o ecrã de objectos inflamáveis ou chamas (por exemplo, velas).



## CUIDADO

Se não cumprir as precauções indicadas abaixo, pode provocar ferimentos ou danos materiais.

Não instale o suporte numa parede com uma superfície inferior à do ecrã para que os cantos ou lados do ecrã não fiquem fora da parede.

Não instale o suporte de montagem na parede em zonas da parede, como pilares, em que os cantos ou lados do ecrã possam ficar fora da parede. Se alguém chocar contra um lado ou canto saliente do ecrã pode ferir-se ou provocar danos materiais.

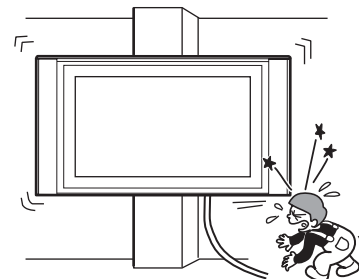

Durante a limpeza ou manutenção não faça demasiada força.

Não faça demasiada força sobre a parte superior do ecrã.

Se o fizer, o ecrã pode cair e provocar ferimentos ou danos materiais.

Não instale o ecrã por cima ou por baixo de um aparelho de ar condicionado.

Se o fizer, o ecrã pode ser exposto a correntes de ar provocadas pelo ar condicionado. Se isso acontecer, pode provocar o mau funcionamento do ecrã.

## Precauções

- Se utilizar o ecrã instalado no suporte de montagem na parede durante muito tempo, a parede por trás ou por cima do ecrã pode perder a cor ou o papel de parede descolar-se, dependendo do material da parede. Se retirar o suporte de montagem na parede, os furos dos parafusos permanecem.
- Se tiver instalado cabos do alimentador de 300 ohm por trás da parede, recomenda-se que os substitua por cabos coaxiais de 75 ohm.

Se for necessário continuar a utilizar cabos de alimentador de 300 ohm, verifique se existe espaço livre suficiente entre o ecrã e os cabos do alimentador por trás da parede, antes de começar a instalação.

Antes de começar a instalação, consulte o técnico para escolher um local de instalação adequado em que o ecrã não esteja exposto a interferências de rádio.

## **AVISO Para os clientes**

Para a instalação deste produto é necessário ter as competências técnicas adequadas. Subcontrate a instalação aos agentes da Sony ou outras empresas especializadas e preste muita atenção às medidas de segurança que é preciso respeitar durante a instalação.

## **Para os agentes da Sony**

As seguintes instruções destinam-se unicamente aos agentes da Sony. Leia as precauções de segurança descritas acima e preste muita atenção às medidas de segurança que é preciso respeitar durante a instalação, manutenção, verificação e reparação deste produto.

Verifique se instalou o suporte de montagem na parede com segurança de acordo com as instruções descritas neste manual de instruções.

Se algum dos parafusos estiver solto ou cair, o suporte de montagem na parede pode cair e provocar ferimentos ou danos materiais. Utilize os parafusos adequados ao material da parede e instale o suporte com segurança, servindo-se de cinco ou mais parafusos M6 ou equivalentes.

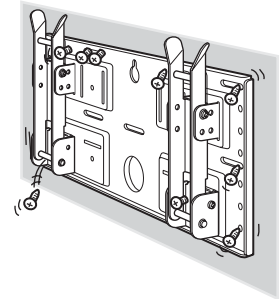

Não trilhe o cabo de alimentação ou o cabo do ecrã.

Se o cabo de alimentação ou do ecrã ficar trilhado entre o aparelho e a parede ou for dobrado ou torcido à força, a parte metálica do fio ou do cabo pode ficar exposta e provocar um curto-circuito ou um corte no fio ou no cabo. Se isso acontecer, pode provocar um incêndio ou um choque eléctrico.

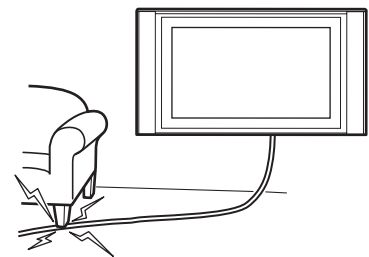

Verifique se está a utilizar correctamente os parafusos fornecidos e as peças de instalação seguindo as instruções descritas neste manual de instruções. Se utilizar peças de substituição, o ecrã pode cair e ficar danificado ou provocar ferimentos pessoais.

Certifique-se de que está a montar o suporte correctamente seguindo as instruções descritas neste manual de instruções.

Se algum dos parafusos estiver solto ou cair, o ecrã pode cair e ficar danificado ou provocar ferimentos pessoais.

Verifique se apertou bem os parafusos e pernos na posição designada.

Se não o fizer, o ecrã pode cair e ficar danificado ou provocar ferimentos pessoais.

Tenha cuidado para não expor o ecrã a choques mecânicos durante a instalação.

Se o ecrã sofrer choques mecânicos, pode cair ou partir-se. Qualquer uma destas situações pode provocar ferimentos.

Verifique se instalou o ecrã numa parede perpendicular e plana.

Se não o fizer, o ecrã pode cair e provocar ferimentos.

Depois de ter instalado correctamente o ecrã, prenda correctamente os cabos.

Se uma pessoa ou objecto ficar preso nos cabos, pode provocar ferimentos.

Tenha cuidado para não ferir as mãos ou os dedos durante a instalação.

Tenha cuidado para não ferir as mãos ou os dedos quando instalar o suporte de montagem na parede ou o ecrã.

Os parafusos necessários para fixar o suporte de montagem na parede à parede não são fornecidos.

Quando instalar o suporte de montagem na parede, utilize os parafusos adequados ao material e estrutura da parede.

## Passo 1: Verificar se tem todas as peças necessárias para a instalação

1

Utilize cinco ou mais parafusos M6 ou equivalentes (não fornecidos) e uma chave de parafusos. Escolha parafusos adequados ao material da parede.

2

Abra a embalagem e verifique se tem todas as peças descritas a seguir.

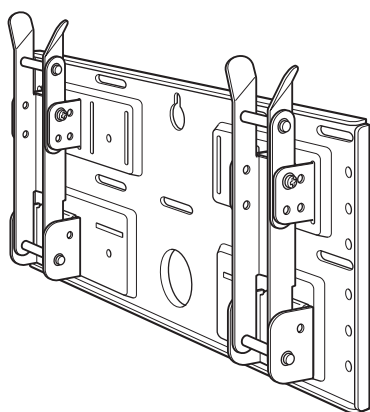

Placa (1)

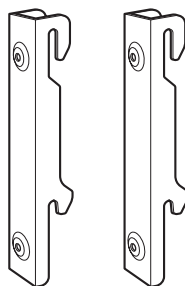

Grampo de montagem (2)



Parafusos (+B5 × L12) (2)



Parafusos (+PSW5 × L16) (4)  
(Para o modelo KLV-26HG2)

## Passo 2: Ajustar a posição das bases dos braços (Só para os modelos KLV-26HG2 e KLV-L32M1)

1

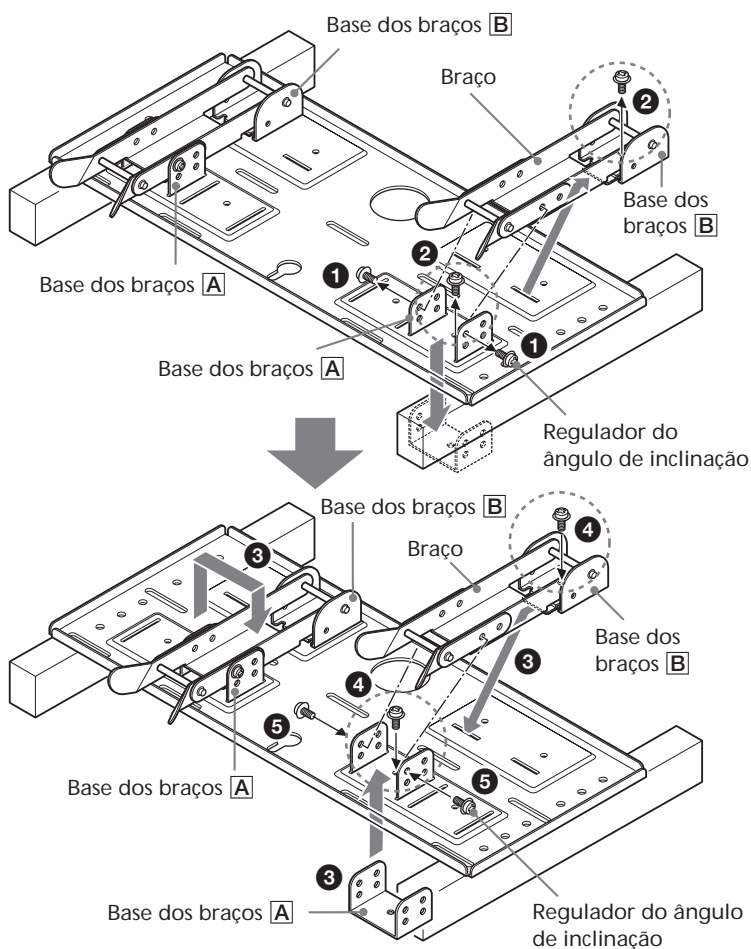

Se vai instalar um modelo KDL-L32MRX1, KLV-L32MRX1 ou KLV-30MR1, ignore o passo 2 e avance para o passo 3.

- 1 Retire os quatro reguladores do ângulo de inclinação (dois para cada base dos braços).
- 2 Retire os quatro parafusos que fixam as bases dos braços à placa.
- 3 Retire a base dos braços **A** e introduza-a nas ranhuras. Encaixe ambos os braços e a base dos braços **B** na base dos braços **A**.
- 4 Fixe as bases dos braços à placa utilizando os quatro parafusos que retirou na indicação **2** da figura.
- 5 Fixe os braços às respectivas bases utilizando os quatro reguladores do ângulo de inclinação que retirou na indicação **1** da figura.

### Notas

- Se não estiver a instalar um ecrã do modelo KLV-26HG2 ou KLV-L32M1, ignore o passo 2.
- Se utilizar uma chave de parafusos eléctrica para apertar os parafusos, o binário de aperto tem que ser aproximadamente 2 N•m.

## Passo 3: Escolher o local para a instalação

1

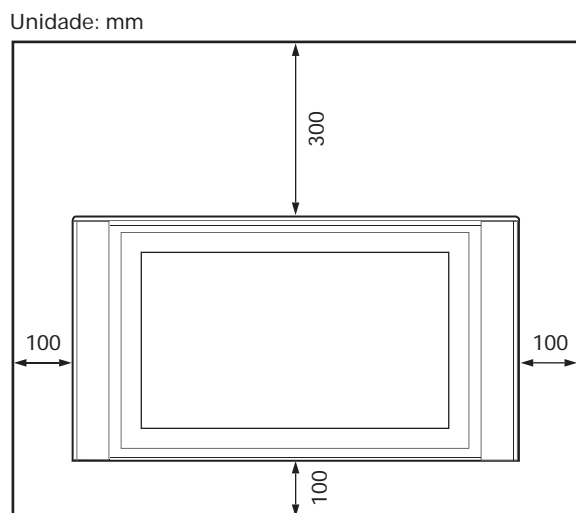

Deixe espaço suficiente à volta do ecrã. É aconselhável deixar espaço suficiente entre o ecrã e o tecto ou as partes salientes da parede, como se mostra no diagrama.

### Sugestão

Consulte a tabela (9 (PT)) para saber quais as dimensões para a instalação do ecrã.

Tabela com as dimensões para a instalação do ecrã

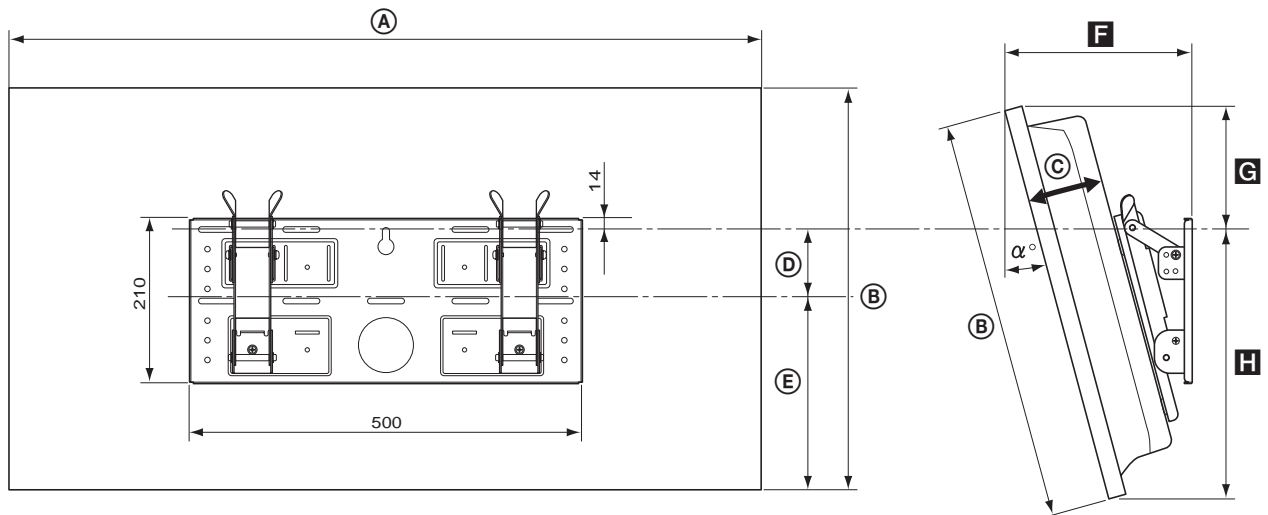

| Modelo de ecrã             | Dimensões do ecrã |     |     |    |     | Extensão de cada ângulo de montagem   |     |     |     | Peso (x4)*       |
|----------------------------|-------------------|-----|-----|----|-----|---------------------------------------|-----|-----|-----|------------------|
|                            | A                 | B   | C   | D  | E   | Ângulo de montagem ( $\alpha^\circ$ ) | F   | G   | H   |                  |
| KLV-30MR1                  | 971               | 524 | 93  | 68 | 268 | 0°                                    | 147 | 188 | 336 | 20 kg<br>(80 kg) |
|                            |                   |     |     |    |     | 5°                                    | 177 | 179 | 345 |                  |
|                            |                   |     |     |    |     | 10°                                   | 206 | 167 | 352 |                  |
|                            |                   |     |     |    |     | 15°                                   | 234 | 152 | 258 |                  |
|                            |                   |     |     |    |     | 20°                                   | 260 | 135 | 363 |                  |
| KDL-L32MRX1<br>KLV-L32MRX1 | 1.052             | 569 | 97  | 31 | 291 | 0°                                    | 151 | 247 | 322 | 23 kg<br>(92 kg) |
|                            |                   |     |     |    |     | 5°                                    | 186 | 237 | 331 |                  |
|                            |                   |     |     |    |     | 10°                                   | 219 | 225 | 339 |                  |
|                            |                   |     |     |    |     | 15°                                   | 252 | 209 | 345 |                  |
|                            |                   |     |     |    |     | 20°                                   | 282 | 190 | 350 |                  |
| KLV-26HG2                  | 790               | 430 | 118 | 65 | 215 | 0°                                    | 167 | 150 | 280 | 15 kg<br>(60 kg) |
|                            |                   |     |     |    |     | 5°                                    | 194 | 139 | 291 |                  |
|                            |                   |     |     |    |     | 10°                                   | 220 | 129 | 301 |                  |
|                            |                   |     |     |    |     | 15°                                   | 244 | 122 | 310 |                  |
|                            |                   |     |     |    |     | 20°                                   | 266 | 113 | 318 |                  |
| KLV-L32M1                  | 835               | 604 | 111 | -5 | 328 | 0°                                    | 165 | 281 | 323 | 17 kg<br>(68 kg) |
|                            |                   |     |     |    |     | 5°                                    | 198 | 273 | 333 |                  |
|                            |                   |     |     |    |     | 10°                                   | 230 | 262 | 342 |                  |
|                            |                   |     |     |    |     | 15°                                   | 262 | 248 | 349 |                  |
|                            |                   |     |     |    |     | 20°                                   | 292 | 231 | 356 |                  |

\* A parede tem de ser suficientemente forte para suportar pelo menos quatro vezes o peso do ecrã que vai instalar.

## Diagrama de montagem na parede

Unidade: mm

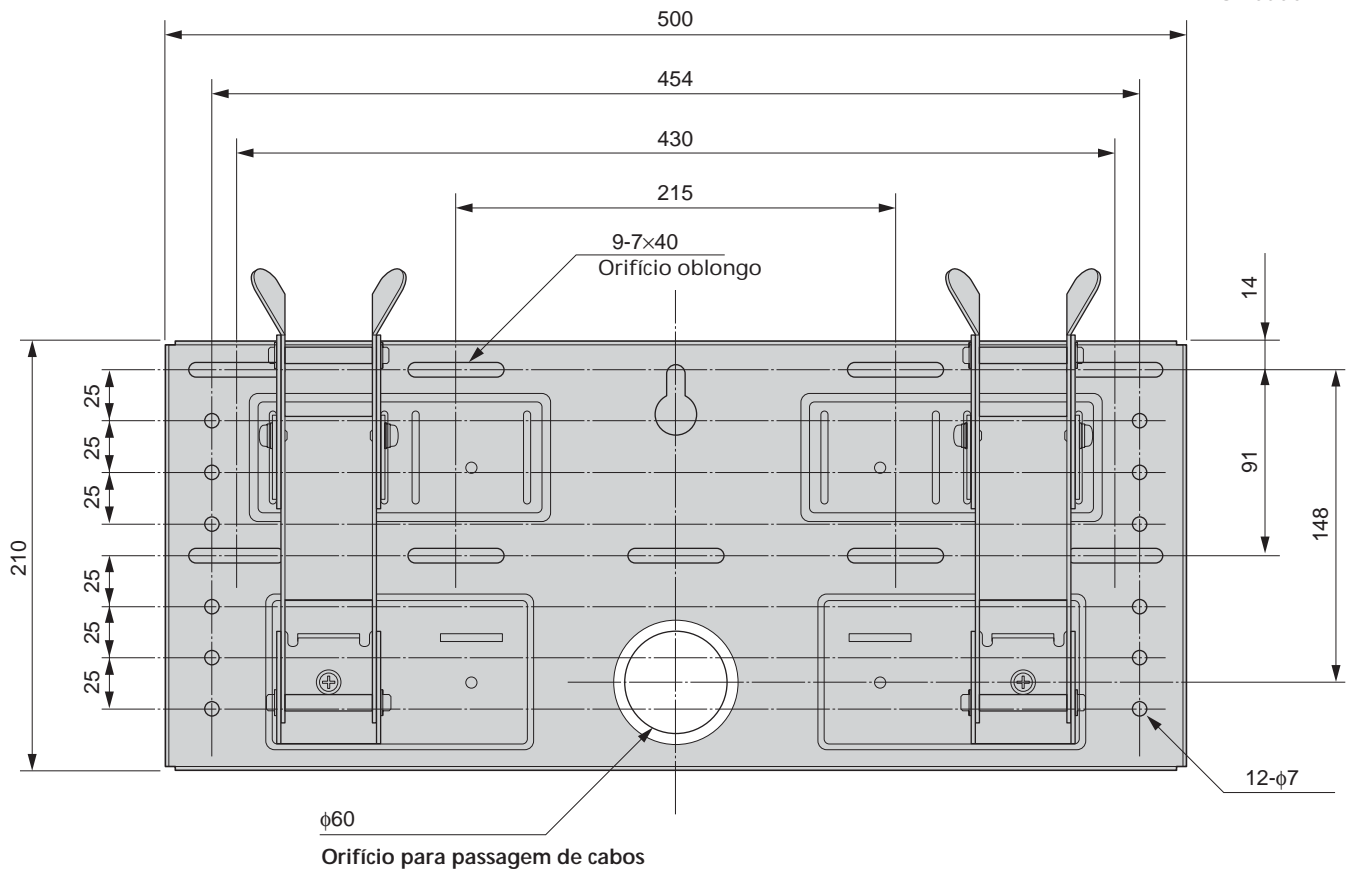

Consulte o diagrama acima para saber quais os requisitos para a montagem na parede (se reforçar a parede ou passar cabos pela parede).

### AVISO

A parede tem de ser suficientemente forte para suportar pelo menos quatro vezes o peso do ecrã que vai instalar (9 (PT)). Verifique se a parede é suficientemente resistente. Se for necessário, reforce a parede.

## Passo 4: Fixar a placa à parede

1

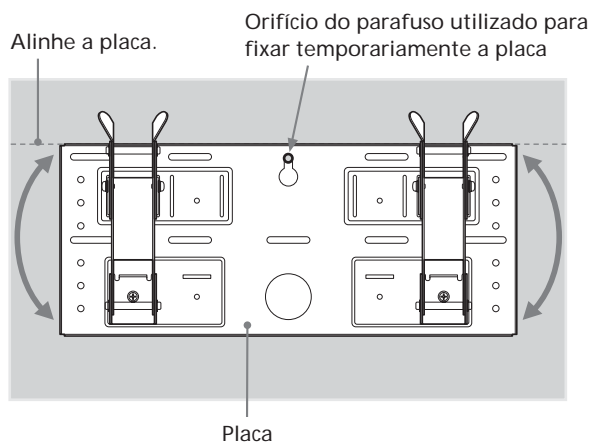

Utilize um parafuso para fixar temporariamente a placa à parede. Alinhe a placa para nivelá-la com o chão.

### AVISO

- O parafuso utilizado neste procedimento não é fornecido com o suporte.
- Escolha um parafuso adequado ao material e à estrutura da parede.

2

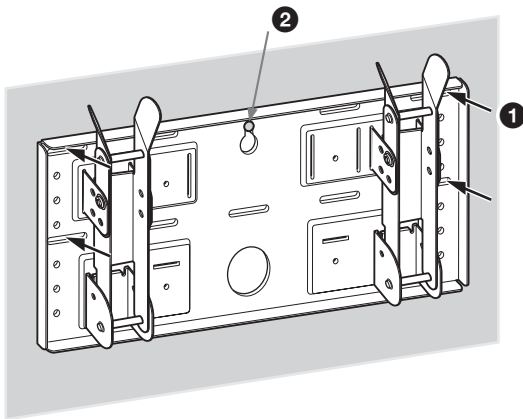

Fixe a placa à parede utilizando quatro ou mais parafusos M6 ou equivalentes (não fornecidos).

- 1 Aperte os parafusos com força para que a placa possa suportar o peso do ecrã.
- 2 Aperte o parafuso utilizado na indicação 1 da figura.

### AVISO

A parede tem de ser suficientemente forte para suportar pelo menos quatro vezes o peso do ecrã que vai instalar (9 (PT)). Verifique se a parede é suficientemente resistente. Se for necessário, reforce a parede.

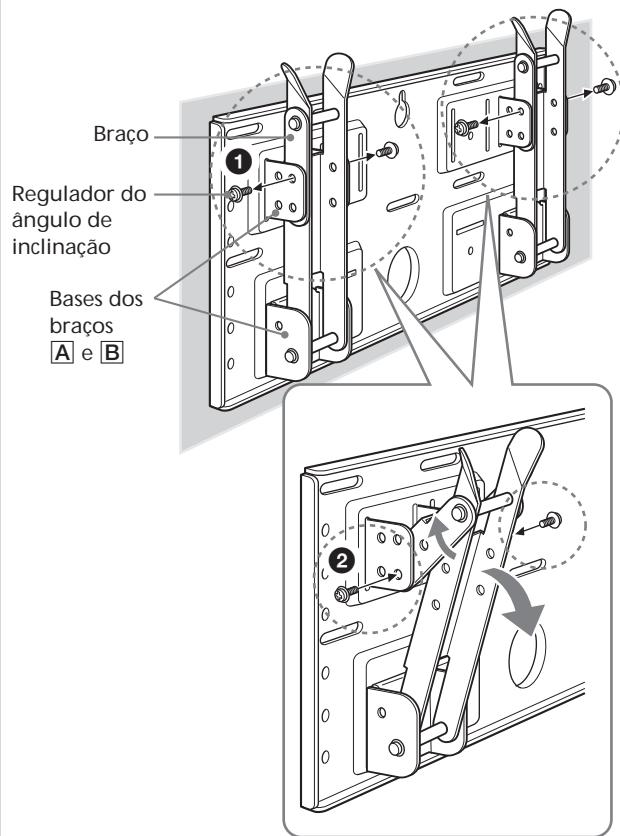

## Regule a inclinação dos braços.

Se quiser instalar o ecrã na vertical, encoste-o à parede (0°), ignore as indicações **1** e **2** abaixo. Verifique se os braços estão bem fixos à placa.

- 1** Retire os quatro reguladores do ângulo de inclinação.
- 2** Introduza-os nos orifícios dos parafusos que correspondem ao ângulo pretendido (5°, 10°, 15° ou 20°) e aperte-os com força.

### Notas

- O ângulo dos braços esquerdo e direito tem que ser o mesmo.
- Quando regular o ângulo dos braços tenha cuidado para não se entalar.
- Se utilizar um chave de parafusos eléctrica para apertar os parafusos, o binário de aperto tem que ser aproximadamente 2 N•m.
- Verifique se as bases dos braços estão bem fixas à placa.



## Passo 5: Retirar o ecrã do suporte

O procedimento varia consoante o modelo do ecrã. Execute o procedimento adequado ao ecrã que está a instalar.

KLV-26HG2

- 1 Puxe o canto inferior (esquerdo ou direito) da parte de trás. Depois puxe o outro canto inferior.
- 2 Agarre a parte de trás com ambas as mãos e puxe-a para si. A parte de trás solta-se do ecrã.

### Nota

Deite o ecrã voltado para baixo num pano macio antes de passar ao passo 3.

- 3 Retire os dois parafusos pequenos do clip. Retire o clip do suporte.
- 4 Retire os cinco parafusos do suporte.
- 5 Levante ligeiramente o suporte e puxe-o para si. O suporte solta-se do ecrã.

### Notas

- Coloque o ecrã voltado para baixo numa superfície estável e nivelada, com a base do suporte voltada para cima. Se colocar o ecrã virado para cima com a base do suporte na mesma superfície, o ecrã fica inclinado e instável, o que pode ser perigoso.
- Quando retirar o suporte, segure-o bem.

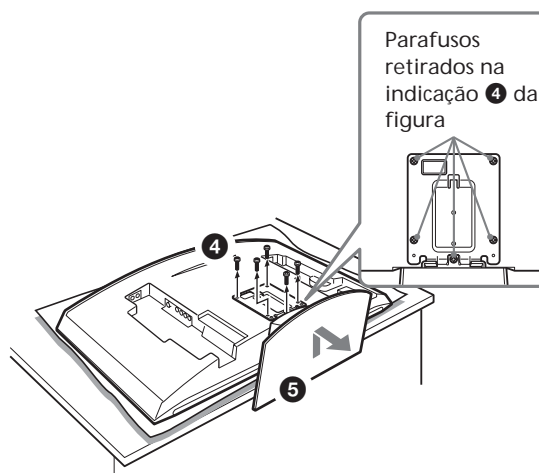
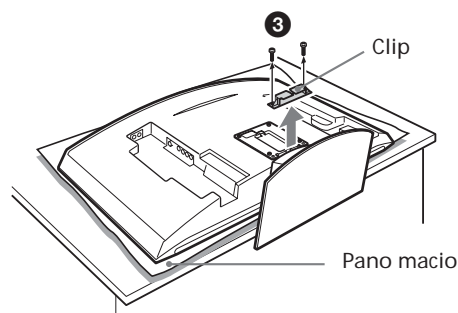
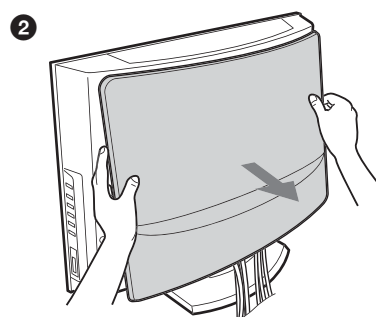
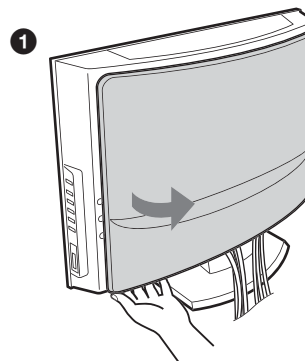

## KLV-30MR1

- 1 Retire os dois parafusos do suporte.

### Nota

Não deite o ecrã quando executar o procedimento.

- 2 Segurando na base do suporte, levante ligeiramente o ecrã e retire-o do suporte. São precisas pelo menos duas pessoas para segurar e transportar o ecrã.

### Notas

- Esta tarefa tem que ser efectuada por duas pessoas, no mínimo.
  - Quando levantar o ecrã, segure na base do suporte para evitar que também seja levantada.
- 3 Retire os quatro ganchos na parte de trás do ecrã.

### Nota

Deite o ecrã voltado para baixo num pano macio.

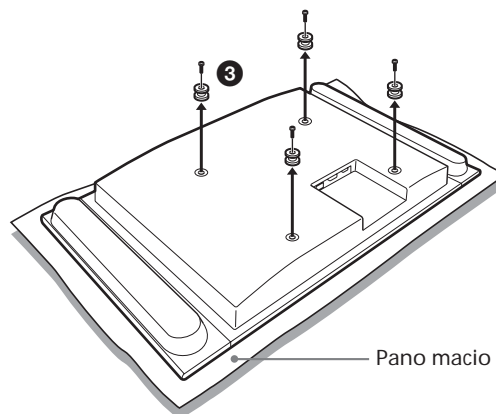
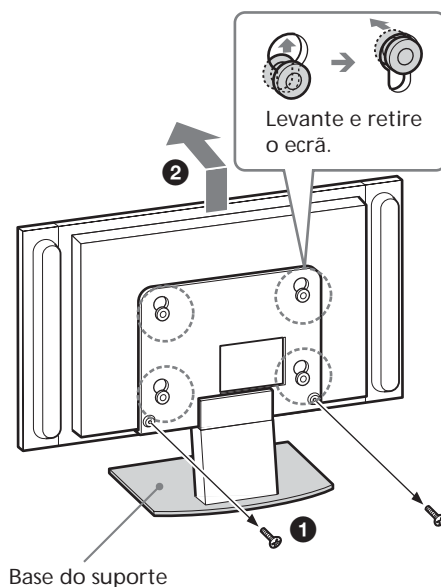

KDL-L32MRX1  
KLV-L32MRX1

- 1 Retire os dois parafusos do suporte.

**Nota**

Não deite o ecrã quando executar o procedimento.

- 2 Segurando na base do suporte, levante ligeiramente o ecrã e retire-o do suporte. O ecrã solta-se do suporte. São precisas pelo menos duas pessoas para segurar e transportar o ecrã.

**Notas**

- Esta tarefa tem que ser efectuada por duas pessoas, no mínimo.
  - Quando levantar o ecrã, segure na base do suporte para evitar que também seja levantada.
- 3 Retire os dois ganchos na parte de trás do ecrã.

**Nota**

Deite o ecrã voltado para baixo num pano macio.

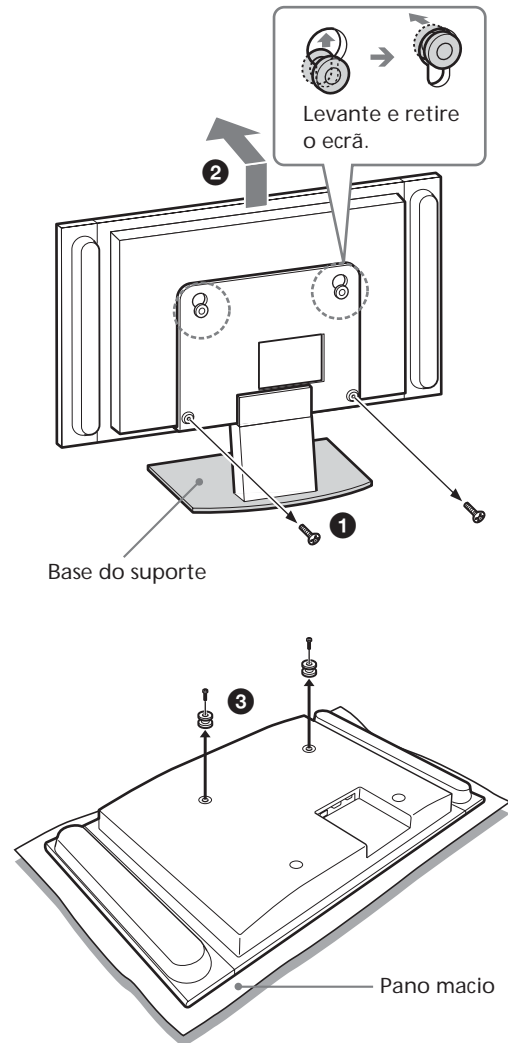

KLV-L32M1

**Nota**

Deite o ecrã voltado para baixo num pano macio antes de passar ao passo 1.

- 1 Retire os quatro parafusos da tampa da parte de trás do ecrã.
- 2 Puxe a base para si. A base solta-se do ecrã.
- 3 Retire os quatro parafusos da tampa da parte de trás do ecrã.

**Notas**

- Coloque o ecrã voltado para baixo numa superfície estável e nivelada, com a base do suporte voltada para cima. Se colocar o ecrã virado para cima com a base do suporte na mesma superfície, o ecrã fica inclinado e instável, o que pode ser perigoso.
- Quando retirar o suporte, segure-o bem.

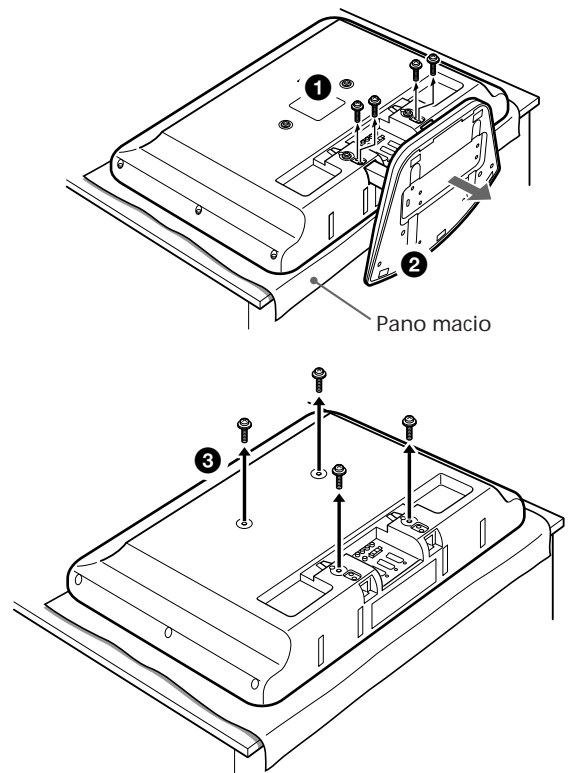

## Passo 6: Instalar o ecrã na placa

### AVISO

Não ligue o cabo de alimentação a uma tomada de parede antes de terminar a instalação. Se o cabo de alimentação for trilhado, pode ocorrer um curto-circuito e apanhar um choque eléctrico. Tenha cuidado para não tropeçar nos cabos nem no ecrã.

### 1 KLV-26HG2

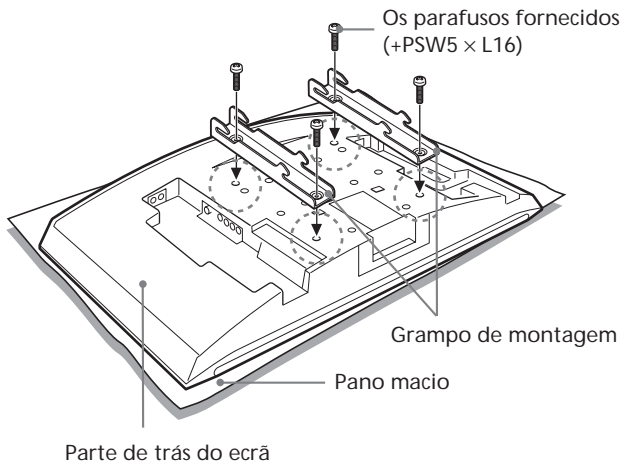

### KDL-L32MRX1/KLV-L32MRX1/KLV-30MR1

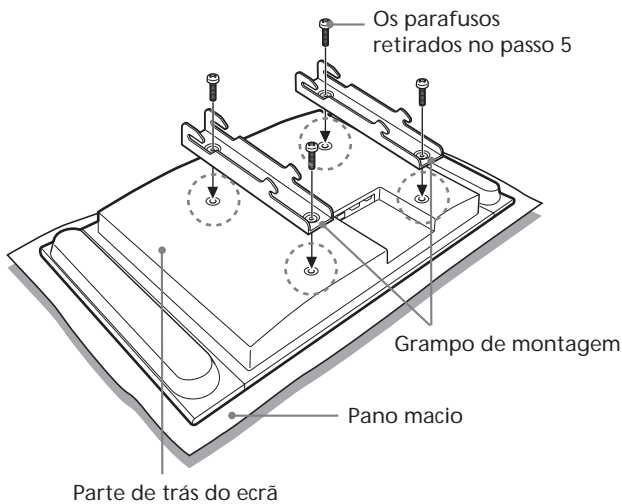

### KLV-L32M1

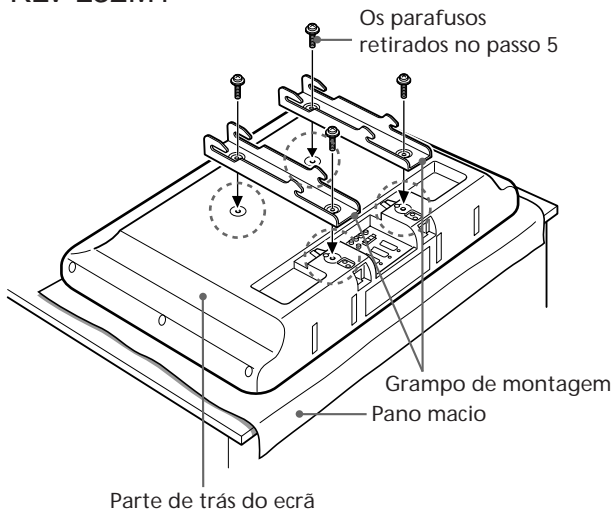

Alinhe os orifícios dos grampos de montagem com os orifícios correspondentes na parte de trás do ecrã. Utilize quatro parafusos para fixar os grampos de montagem ao ecrã.

Para o modelo KLV-26HG2 utilize os parafusos fornecidos (+PSW5 x L16). Para os modelos KDL-L32MRX1, KLV-L32MRX1, KLV-30MR1 e KLV-L32M1 utilize os parafusos que retirou no passo 5.

### Notas

- Deite o ecrã voltado para baixo num pano macio.
- Se utilizar uma chave de parafusos eléctrica para apertar os parafusos, o binário de aperto tem que ser aproximadamente 2 N•m.

# 2

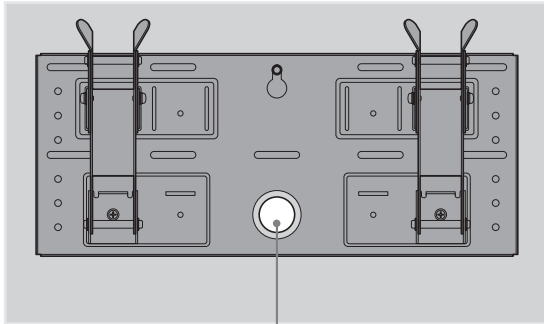

Orifício para passagem de cabos

## Ligue o cabo de alimentação e os outros cabos fornecidos.

Ligue o cabo de alimentação e os outros cabos aos conectores correspondentes na parte de trás do ecrã. Para saber mais sobre ligações de cabos, consulte o manual de instruções do seu ecrã.

Quando passar cabos pela parede, faça-o através do orifício feito na parede para esse efeito (10 (PT)).

### Notas

- Não pode ligar os cabos ao ecrã depois de o instalar na placa.
- Solicite a assistência de técnicos qualificados para fazer a passagem dos cabos.

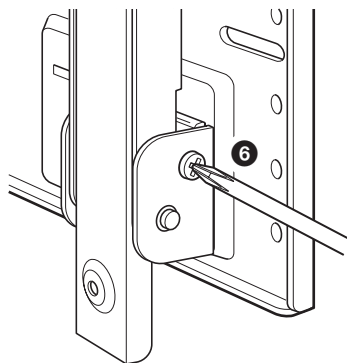
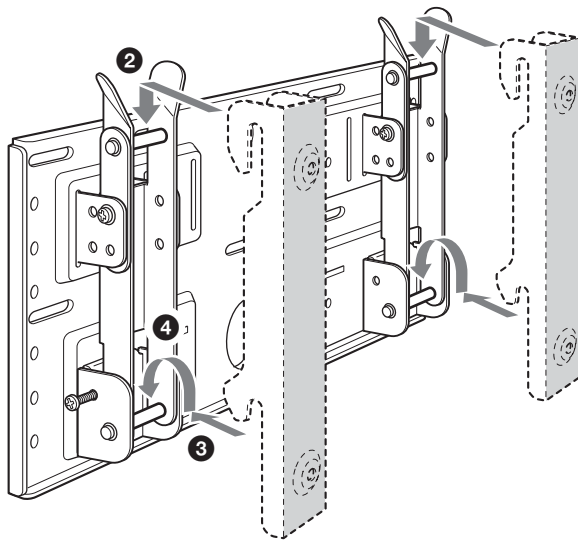
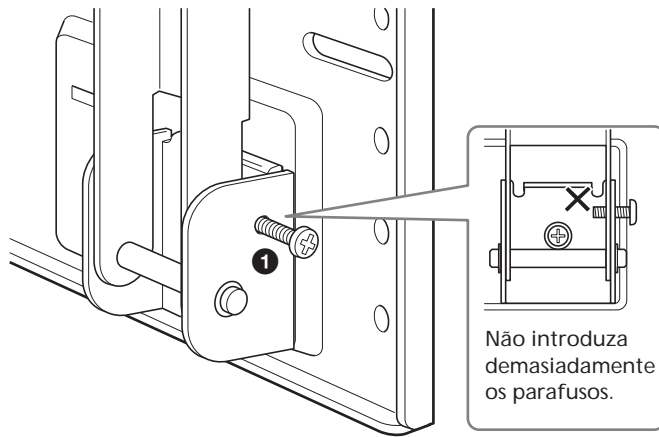

## Instale o ecrã na placa.

- ❶ Para bloquear os braços temporariamente, introduza os dois parafusos de fixação (+B5 × L12, fornecidos) nos orifícios da base dos braços **B**, pela parte de fora.
- ❷ Prenda os ganchos superiores dos grampos de montagem nos veios superiores dos braços.
- ❸ Prenda os ganchos inferiores dos grampos de montagem nos veios inferiores dos braços.
- ❹ Empurrando o ecrã na direcção da placa, levante-o com cuidado e prenda os ganchos inferiores dos braços nos veios inferiores.
- ❺ Verifique se os oito ganchos estão bem presos nos veios correspondentes.
- ❻ Aperte os parafusos de fixação colocados na indicação ❶ da figura.

### Nota

Se introduzir os parafusos demasiadamente nos orifícios (❶), as respectivas extremidades vão impedir a fixação dos ganchos inferiores nos veios (❹).

## Verifique se todos os procedimentos foram concluídos correctamente

### Verifique o seguinte:

- Se os oito ganchos estão bem presos nos veios correspondentes.
- Se os cabos não estão torcidos nem trilhados.
- Se os dois parafusos de fixação estão bem apertados.

#### **AVISO**

Se não for instalado correctamente, o suporte pode cair e partir-se ou provocar ferimentos. Se a passagem dos cabos não for feita correctamente, pode ocorrer um curto-circuito capaz de provocar um incêndio ou choques eléctricos. Para sua segurança, verifique se todos os procedimentos foram correctamente executados.

1

Desligue o cabo de alimentação da tomada de parede.

2

Retire os dois parafusos de fixação.

3

São precisas duas ou mais pessoas para levantar o ecrã e retirá-lo da placa.

**AVISO**

- São precisas pelo menos duas pessoas para segurar e transportar o ecrã.
- Quando desmontar o ecrã tenha cuidado com os cabos.
- Quando desmontar o ecrã tenha cuidado para não se entalar.

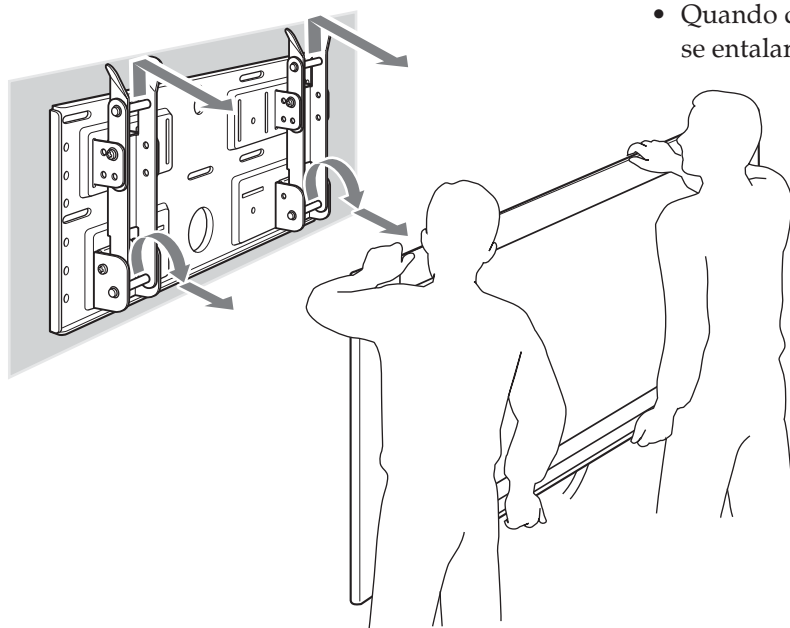



# Características técnicas

Unidade: mm

Peso: 3,4 kg

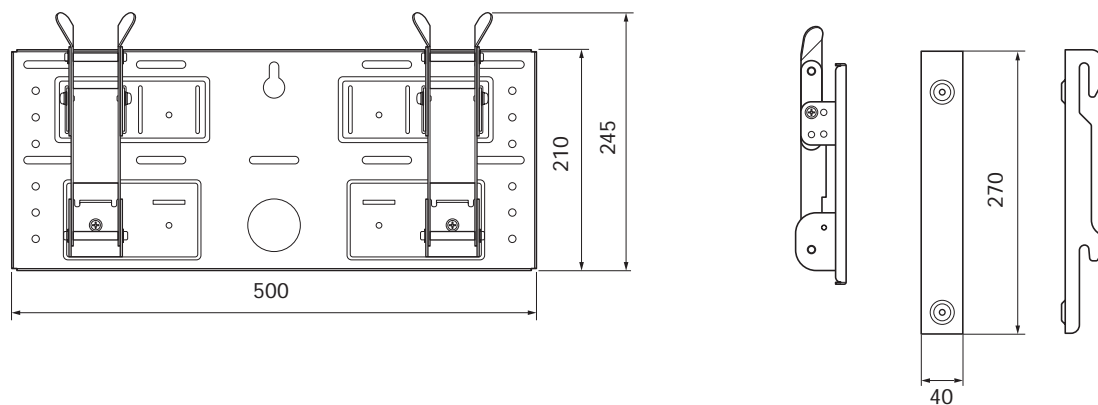

Design e características técnicas sujeitos a alterações sem aviso prévio.

## Dziękujemy za zakupienie tego produktu.

### Do klientów

Montaż tego produktu wymaga odpowiedniego doświadczenia. Instalację należy powierzyć przedstawicielom firmy Sony lub specjalistom i dopilnować, aby podczas montażu przestrzegane były zasady bezpieczeństwa. Firma Sony nie ponosi odpowiedzialności za jakiegokolwiek szkody materialne lub obrażenia ciała spowodowane nieprawidłową obsługą lub montażem. Prawa konstytucyjne użytkownika (jeśli ma to zastosowanie) nie są w żaden sposób naruszone.

## OSTRZEŻENIE

Nieprzestrzeganie zasad bezpieczeństwa i nieprawidłowe użytkowanie urządzenia może spowodować pożar lub poważne obrażenia ciała.

Niniejsza instrukcja obsługi zawiera informacje na temat ważnych środków ostrożności koniecznych dla zachowania bezpieczeństwa i prawidłowego użytkowania produktu. Należy dokładnie zapoznać się z treścią niniejszej instrukcji i korzystać z urządzenia zgodnie z zawartymi w niej wskazówkami. Niniejszą instrukcję należy zachować do wykorzystania w przyszłości.

### Do sprzedawców produktów firmy Sony

Montaż tego produktu wymaga odpowiedniego doświadczenia. Aby bezpiecznie przeprowadzić montaż, należy dokładnie zapoznać się z treścią niniejszej instrukcji obsługi. Firma Sony nie ponosi odpowiedzialności za jakiegokolwiek szkody materialne lub obrażenia ciała spowodowane nieprawidłową obsługą lub montażem. Prawa konstytucyjne użytkownika (jeśli ma to zastosowanie) nie są w żaden sposób naruszone. Po zakończeniu instalacji należy przekazać ten podręcznik klientowi.

Niniejszy ścienny wspornik mocujący został zaprojektowany przez firmę Sony do użytku z określonymi produktami. Nie należy używać tego wspornika ze sprzętem innym niż niżej wymienione produkty.

**Produkty: LCD Colour TV (KDL-L32MRX1/KLV-L32MRX1/KLV-30MR1/KLV-26HG2/KLV-L32M1)**

## Bezpieczeństwo

Produkty firmy Sony są projektowane z myślą o bezpieczeństwie ich użytkowania.

Nieprawidłowe użytkowanie produktów może jednak spowodować poważne obrażenia ciała na skutek pożaru, porażenia prądem elektrycznym albo przewrócenia się lub upadku urządzenia. Aby zapobiec takim wypadkom, należy przestrzegać zasad bezpieczeństwa.

## OSTRZEŻENIE

Nieprzestrzeganie poniższych zasad bezpieczeństwa może spowodować śmierć lub poważne obrażenia ciała na skutek pożaru, porażenia prądem elektrycznym lub wybuchu.

Montaż urządzenia należy powierzyć wykwalifikowanym specjalistom i dopilnować, aby podczas instalacji w pobliżu nie przebywały małe dzieci.

Montaż ściennego wspornika mocującego przez osoby inne niż wykwalifikowani specjaliści może spowodować następujące konsekwencje.

- W czasie trzęsienia ziemi ekran może upaść i spowodować poważne obrażenia ciała, np. stłuczenie lub złamanie.
- Jeśli ściana, na której instalowany jest ścienny wspornik mocujący, jest niestabilna, nierówna lub nie jest prostopadła do podłogi, urządzenie może upaść i spowodować obrażenia ciała lub uszkodzenie mienia. Ściana powinna być wystarczająco wytrzymała, aby mogła unieść ciężar co najmniej czterokrotnie (4×) większy od ciężaru ekranu (KDL-L32MRX1/KLV-L32MRX1:  $23 \text{ kg} \times 4 = 92 \text{ kg}$ , KLV-30MR1:  $20 \text{ kg} \times 4 = 80 \text{ kg}$ , KLV-26HG2:  $15 \text{ kg} \times 4 = 60 \text{ kg}$ , KLV-L32M1:  $17 \text{ kg} \times 4 = 68 \text{ kg}$ ).
- Jeśli instalacja ściennego wspornika mocującego na ścianie nie jest wystarczająco wytrzymała, urządzenie może upaść i spowodować obrażenia ciała lub uszkodzenie mienia.

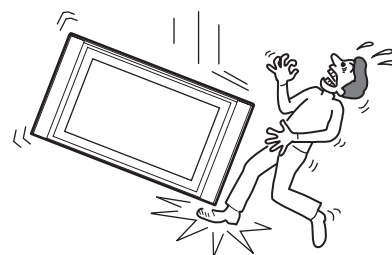

W przypadku przenoszenia lub demontowania ściennego wspornika mocującego wykonanie czynności instalacyjnych należy powierzyć wykwalifikowanym specjalistom.

Jeśli transport lub demontaż ściennego wspornika mocującego jest wykonywany przez osoby inne niż wykwalifikowani specjaliści, urządzenie może upaść i spowodować obrażenia ciała lub uszkodzenie mienia. Do przenoszenia lub demontażu ściennego wspornika mocującego potrzebne są co najmniej dwie osoby.

Nie należy rozlewać na ekranie żadnych płynów.

Dopuszczenie do kontaktu ekranu z wilgocią może spowodować pożar lub porażenie prądem elektrycznym.

Po zamontowaniu ekranu nie należy wyjmować sworzni itp.

Może to spowodować upadek ekranu.

Nie należy demontować ani modyfikować elementów składowych ściennego wspornika mocującego.

Może to spowodować upadek wspornika i doprowadzić do obrażeń ciała lub uszkodzenia mienia.

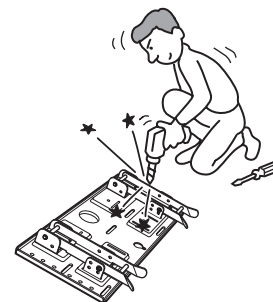

Nie należy montować żadnego sprzętu innego niż określone produkty.

Niniejszy ścienny wspornik mocujący został zaprojektowany do użytku z określonymi produktami. Montaż sprzętu innego niż określone produkty może spowodować upadek ściennego wspornika mocującego i doprowadzić do obrażeń ciała lub uszkodzenia mienia.

## Nie należy blokować otworów wentylacyjnych ekranu.

Zablokowanie otworów wentylacyjnych przez przykrycie ekranu tkaniną lub podobnym przedmiotem może spowodować przegrzanie urządzenia i w konsekwencji pożar.

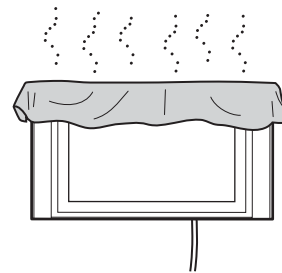

## Nie należy obciążać ściennego wspornika mocującego dodatkowym ciężarem poza samym ekranem.

Może to spowodować upadek ekranu i doprowadzić do obrażeń ciała lub uszkodzenia mienia.

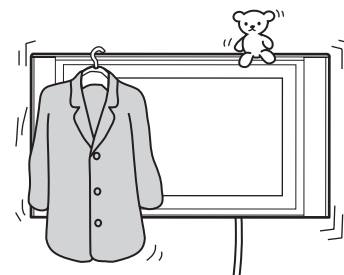

## Nie należy opierać się lub wieszać na ekranie.

Ekran może upaść i przygnieść użytkownika, powodując poważne obrażenia ciała.

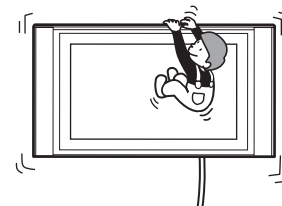

## Aby uniknąć ryzyka pożaru lub porażenia prądem elektrycznym, nie należy narażać ekranu na działanie deszczu lub wilgoci.

Dopuszczenie do kontaktu ekranu z wilgocią może spowodować pożar lub porażenie prądem elektrycznym.

## Nigdy nie należy umieszczać ekranu w miejscach gorących, wilgotnych lub nadmiernie zapylnych. Ekranu nie należy instalować w miejscach, w których może być narażony na działanie wibracji mechanicznych.

Może to spowodować pożar lub porażenie prądem elektrycznym.

## Łatwopalne przedmioty lub otwarty ogień (np. świece) należy trzymać z dala od ekranu.

Aby uniknąć ryzyka pożaru, łatwopalne przedmioty lub otwarty ogień (np. świece) należy trzymać z dala od ekranu.

## PRZESTROGA

Nieprzestrzeżenie poniższych środków ostrożności może spowodować obrażenia ciała lub uszkodzenie mienia.

Nie należy instalować ściennego wspornika mocującego na ścianie, na której narożniki lub krawędzie ekranu wystawałyby poza powierzchnię ściany.

Nie należy instalować ściennego wspornika mocującego na ścianie (np. na filarze), na której narożniki lub krawędzie telewizora wystawałyby poza powierzchnię ściany. Potrącenie wystającego narożnika lub krawędzi ekranu przez osobę lub przedmiot może spowodować obrażenia ciała lub uszkodzenie mienia.

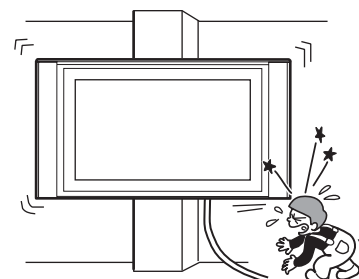

Podczas czyszczenia lub konserwacji nie należy stosować wobec urządzenia nadmiernej siły.

Nie należy naciskać górnej części ekranu z użyciem nadmiernej siły.

Może to spowodować upadek ekranu i doprowadzić do obrażeń ciała lub uszkodzenia mienia.

Nie należy instalować ekranu powyżej lub poniżej klimatyzatora.

W takim przypadku urządzenie może być narażone na działanie podmuchów powietrza z klimatyzatora. Może to stać się przyczyną awarii ekranu.

## Środki ostrożności

- Użytkowanie ekranu zainstalowanego na ściennym wsporniku mocującym przez dłuższy czas może spowodować odbarwienie ściany pod lub nad ekranem lub odklejenie się tapety, w zależności od materiału konstrukcyjnego ściany. Po zdjęciu zainstalowanego ściennego wspornika mocującego w ścianie pozostaną otwory po wkrętach.
- W przypadku prowadzenia w ścianie przewodów zasilających o impedancji 300 omów zaleca się zastąpienie tych przewodów kablami koncentrycznymi o impedancji 75 omów. Jeśli stosowanie kabli zasilających o impedancji 300 omów jest konieczne, przed rozpoczęciem montażu należy sprawdzić, czy między ekranem i kablami zasilającymi w ścianie jest wystarczająca ilość wolnego miejsca. Przed rozpoczęciem montażu należy skonsultować się z wykonawcą odnośnie wyboru właściwego miejsca instalacji w celu uniknięcia występowania zakłóceń radiowych na ekranie.

## **OSTRZEŻENIE Do klientów**

Montaż tego produktu wymaga odpowiedniego doświadczenia. Instalację należy powierzyć przedstawicielom firmy Sony lub specjalistom i dopilnować, aby podczas montażu przestrzegane były zasady bezpieczeństwa.

## **Do sprzedawców produktów firmy Sony**

Poniższe instrukcje są przeznaczone tylko dla sprzedawców produktów firmy Sony. Należy dokładnie zapoznać się z poniższymi zaleceniami dotyczącymi środków bezpieczeństwa i przestrzegać ich podczas instalacji, konserwacji i przeglądów urządzenia.

Ścienny wspornik mocujący należy starannie zamontować na ścianie zgodnie z procedurą opisaną w niniejszej instrukcji.

Obluzowanie lub wypadnięcie jednego z wkrętów może spowodować upadek ściennego wspornika mocującego i doprowadzić do obrażeń ciała lub uszkodzenia mienia. Należy zastosować wkręty odpowiednie do materiałów konstrukcyjnych ściany i starannie zainstalować wspornik, używając co najmniej pięciu wkrętów M6 lub ich odpowiedników.

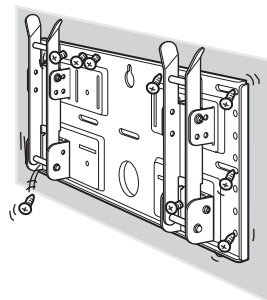

Nie należy dopuścić, aby przewód zasilający lub kabel ekranu były ściśnięte.

W przypadku ściśnięcia przewodu zasilającego lub kabla ekranu między wspornikiem a ścianą albo jego wymuszonego zgięcia lub skręcenia metalowe części przewodu lub kabla mogą zostać pozbawione izolacji i spowodować zwarcie lub przerwanie przewodu lub kabla. Może to być przyczyną pożaru lub porażenia elektrycznego.

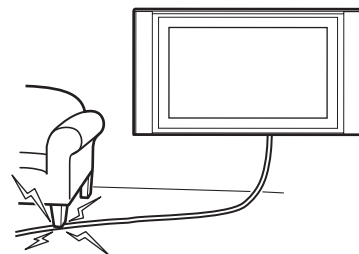

Dostarczonych w zestawie wkrętów i elementów mocujących należy używać zgodnie z zaleceniami zawartymi w niniejszej instrukcji obsługi. Użycie elementów zastępczych może spowodować upadek ekranu i doprowadzić do obrażeń ciała lub uszkodzenia urządzenia.

Montaż wspornika należy przeprowadzić prawidłowo zgodnie z procedurą opisaną w niniejszej instrukcji.

Obluzowanie lub wypadnięcie jednego z wkrętów może spowodować upadek ekranu i doprowadzić do obrażeń ciała lub uszkodzenia urządzenia.

Sworznie i wkręty należy starannie dokręcić w wyznaczonym położeniu.

Nieprzestrzeganie powyższych instrukcji może spowodować upadek ekranu i doprowadzić do obrażeń ciała lub uszkodzenia urządzenia.

Należy dopilnować, aby podczas instalacji ekran nie był narażony na wstrząsy.

Narażenie ekranu na wstrząsy może spowodować jego upadek lub uszkodzenie. Może to doprowadzić do obrażeń ciała.

Ekran należy zainstalować na płaskiej ścianie prostopadłej do podłoża.  
Nieprzebrzeżenie tego zalecenia może spowodować upadek ekranu i doprowadzić do obrażeń ciała.

Po prawidłowym zainstalowaniu ekranu należy odpowiednio zabezpieczyć kable.  
Zaplątanie się osoby lub przedmiotu w kable może spowodować obrażenia ciała.

Należy uważać, aby podczas instalacji nie skaleczyć rąk ani palców.

Należy zachować ostrożność, aby podczas instalacji ściennego wspornika mocującego lub ekranu nie skaleczyć rąk ani palców.

Wkręty potrzebne do zamontowania ściennego wspornika mocującego na ścianie nie należą do zestawu.

Podczas instalacji ściennego wspornika mocującego należy używać wkrętów odpowiednich do materiału i struktury ściany.

## Etap 1: Sprawdź, czy masz wszystkie elementy potrzebne do instalacji

1

Przygotuj co najmniej pięć wkrętów M6 lub ich odpowiedników (nie należą do zestawu) i śrubokręt. Wybierz wkręty odpowiednie do materiału, z którego wykonana jest ściana.

2

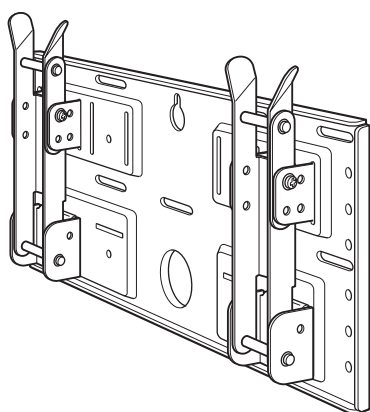

Płyta (1)

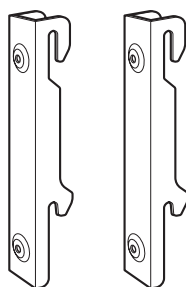

Zaczep mocujący (2)



Wkręty (+B5 × L12) (2)



Wkręty (+PSW5 × L16) (4)  
(Model KLV-26HG2)

## Etap 2: Dostosuj położenie podstaw ramion (Dotyczy tylko modeli KLV-26HG2 i KLV-L32M1)

1

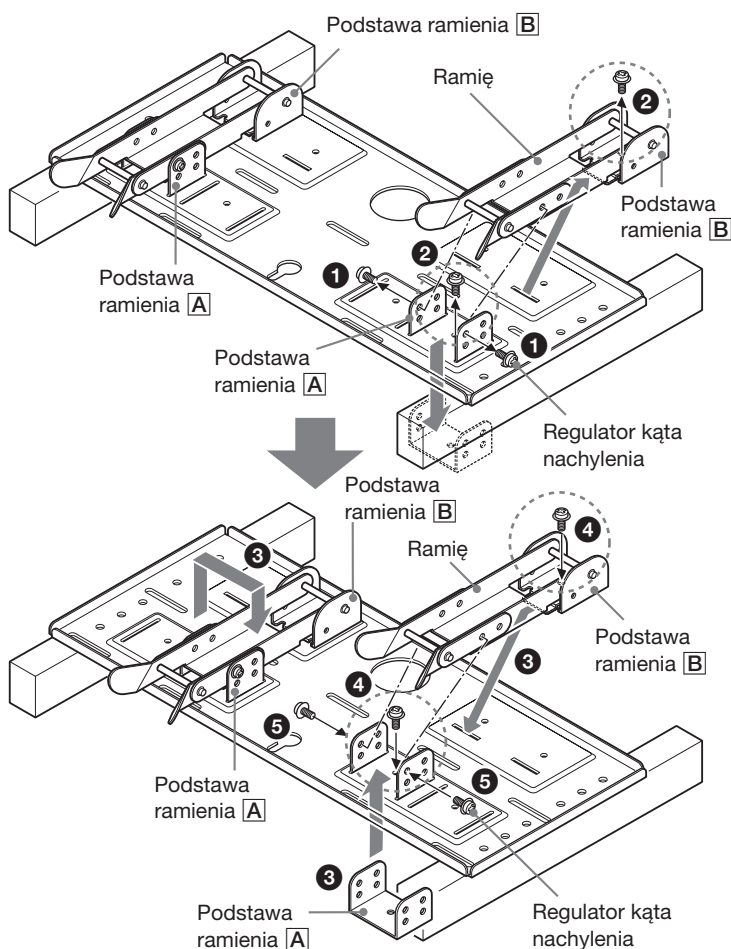

W przypadku modeli KDL-L32MRX1, KLV-32MRX1 oraz KLV-30MR1 należy pominąć etap 2 i przejść do etapu 3.

- ❶ Wyjmij cztery (dwa dla każdej podstawy ramienia) regulatory kąta nachylenia.
- ❷ Wyjmij cztery wkręty mocujące, które umożliwiają przytwierdzenie podstaw ramion do płyty.
- ❸ Wyjmij podstawy ramion **A** i umieść je w szczelinach przodem w kierunku płyty. Umieść oba ramiona i podstawy ramion **B** na podstawach ramion **A**.
- ❹ Przymocuj podstawy ramion do płyty za pomocą czterech wkrętów wyjętych w punkcie ❷.
- ❺ Przymocuj ramiona do podstaw za pomocą czterech regulatorów kąta nachylenia wyjętych w punkcie ❶.

### Uwagi

- W przypadku instalowania modeli innych niż KLV-26HG2 lub KLV-L32M1 należy pominąć etap 2.
- Jeśli do przykręcania wkrętów używany jest śrubokręt elektryczny, wymagany moment obrotowy powinien wynosić ok. 2 N•m.

## Etap 3: Wybierz miejsce instalacji

1

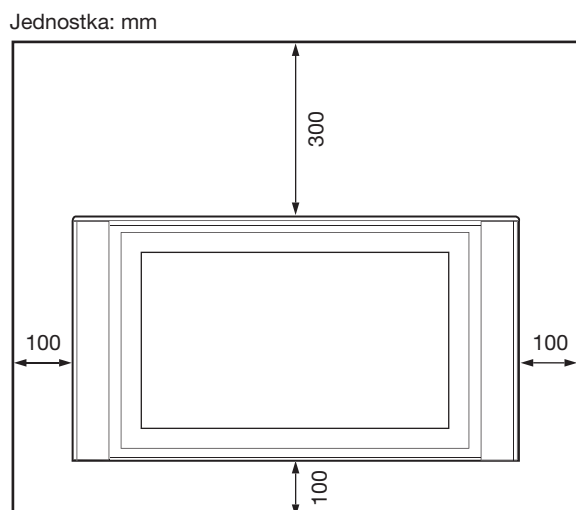

Wokół ekranu należy pozostawić wolne miejsce. Między ekranem a sufitem lub wysuniętymi fragmentami ściany należy pozostawić wolne miejsce w ilości nie mniejszej niż określono na schemacie.

### Wskazówka

Informacje o wymiarach wymagane do montażu ekranu można znaleźć w tabeli (9 (PL)).



## Instalacja ekranu – tabela wymiarów

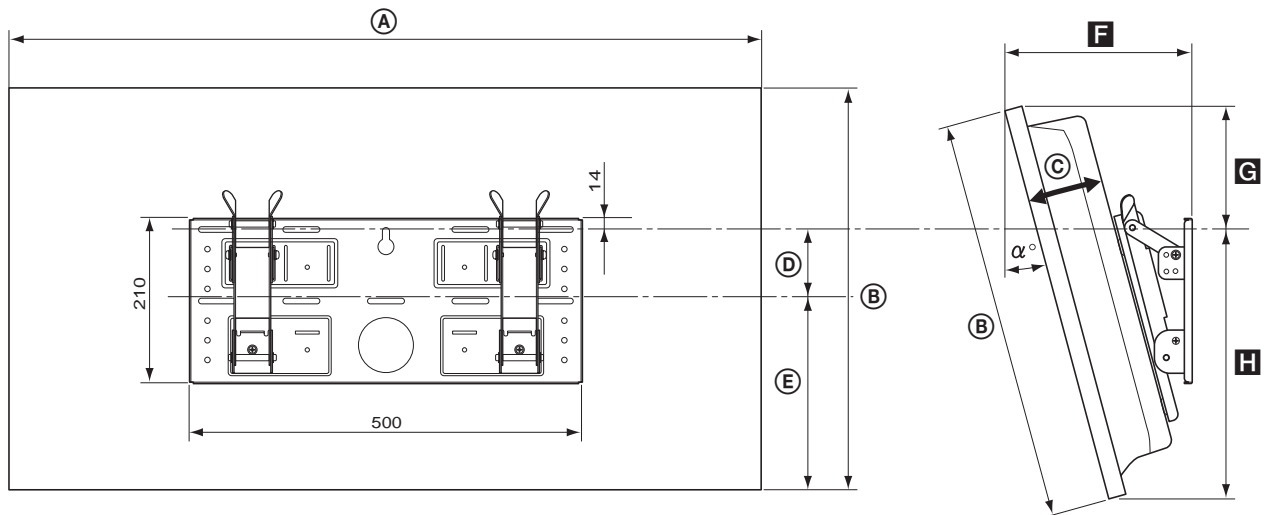

| Model ekranu               | Wymiary ekranu |     |     |    |     | Długość przy poszczególnych kątach montażu |     |     |     | Masa ( $\times 4$ )* |
|----------------------------|----------------|-----|-----|----|-----|--|-----|-----|-----|----------------------|
|                            | Jednostka: mm  |     |     |    |     | Jednostka: mm                              |     |     |     |                      |
|                            | A              | B   | C   | D  | E   | Kąt montażu ( $\alpha^\circ$ )             | F   | G   | H   |                      |
| KLV-30MR1                  | 971            | 524 | 93  | 68 | 268 | 0°   | 147 | 188 | 336 | 20 kg<br>(80 kg)     |
|                            |                |     |     |    |     | 5°   | 177 | 179 | 345 |                      |
|                            |                |     |     |    |     | 10°  | 206 | 167 | 352 |                      |
|                            |                |     |     |    |     | 15°  | 234 | 152 | 258 |                      |
|                            |                |     |     |    |     | 20°  | 260 | 135 | 363 |                      |
| KDL-L32MRX1<br>KDL-L32MRX1 | 1 052          | 569 | 97  | 31 | 291 | 0°   | 151 | 247 | 322 | 23 kg<br>(92 kg)     |
|                            |                |     |     |    |     | 5°   | 186 | 237 | 331 |                      |
|                            |                |     |     |    |     | 10°  | 219 | 225 | 339 |                      |
|                            |                |     |     |    |     | 15°  | 252 | 209 | 345 |                      |
|                            |                |     |     |    |     | 20°  | 282 | 190 | 350 |                      |
| KLV-26HG2                  | 790            | 430 | 118 | 65 | 215 | 0°   | 167 | 150 | 280 | 15 kg<br>(60 kg)     |
|                            |                |     |     |    |     | 5°   | 194 | 139 | 291 |                      |
|                            |                |     |     |    |     | 10°  | 220 | 129 | 301 |                      |
|                            |                |     |     |    |     | 15°  | 244 | 122 | 310 |                      |
|                            |                |     |     |    |     | 20°  | 266 | 113 | 318 |                      |
| KLV-L32M1                  | 835            | 604 | 111 | -5 | 328 | 0°   | 165 | 281 | 323 | 17 kg<br>(68 kg)     |
|                            |                |     |     |    |     | 5°   | 198 | 273 | 333 |                      |
|                            |                |     |     |    |     | 10°  | 230 | 262 | 342 |                      |
|                            |                |     |     |    |     | 15°  | 262 | 248 | 349 |                      |
|                            |                |     |     |    |     | 20°  | 292 | 231 | 356 |                      |

\* Ściana musi być wystarczająco wytrzymała, aby mogła unieść ciężar co najmniej czterokrotnie większy od ciężaru instalowanego ekranu.

## Schemat instalacji na ścianie

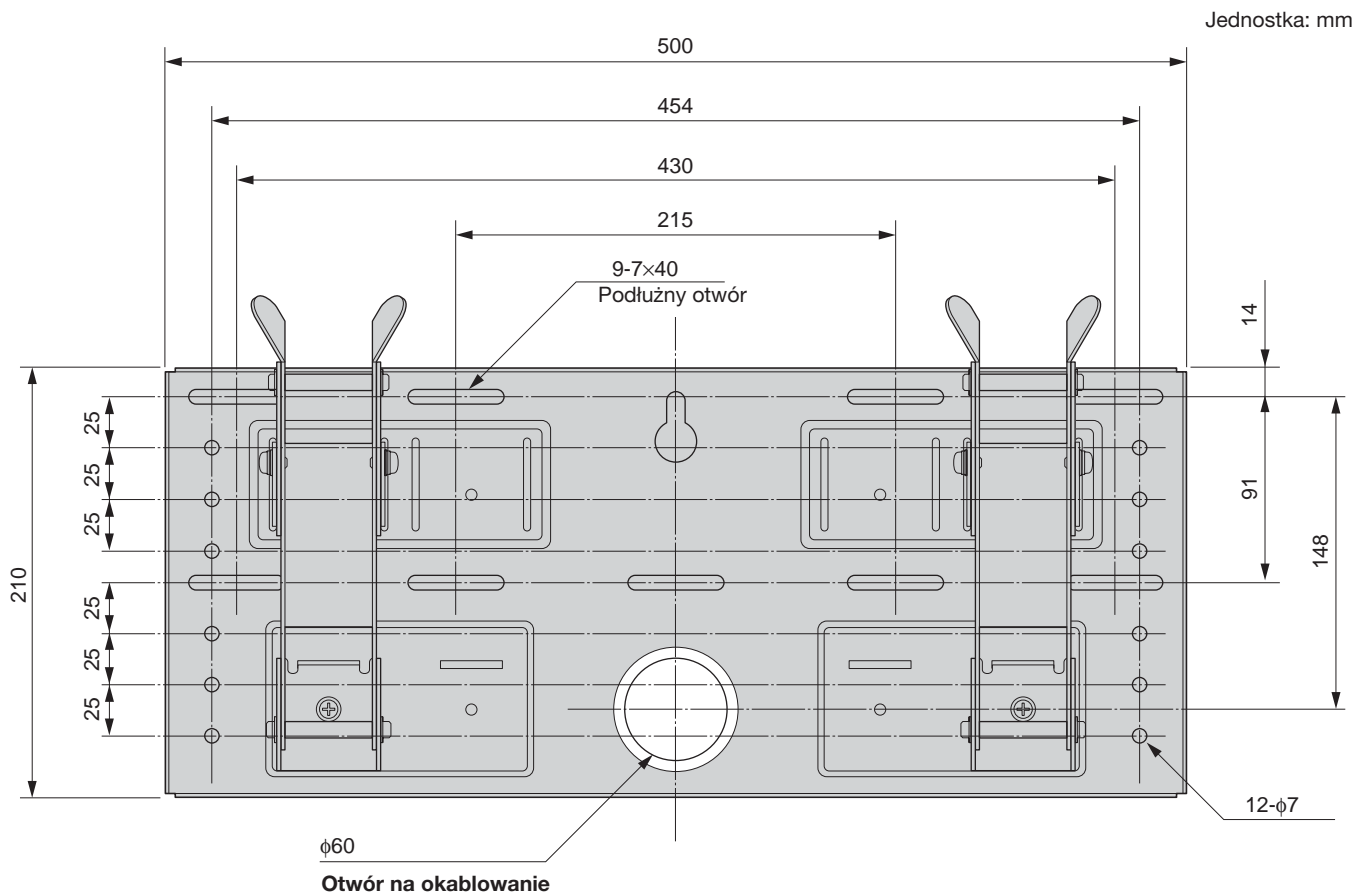

Powyższy schemat przedstawia wymagania dotyczące instalacji na ścianie (zawiera informacje przydatne podczas wzmocnienia ściany lub prowadzenia kabli w ścianie).

### OSTRZEŻENIE

Ściana musi być wystarczająco wytrzymała, aby mogła unieść ciężar co najmniej czterokrotnie większy od ciężaru instalowanego ekranu (9 (PL)). Należy upewnić się, że ściana jest dostatecznie wytrzymała. W razie potrzeby ścianę należy wzmocnić.

## Etap 4: Zainstaluj płytę na ścianie

1

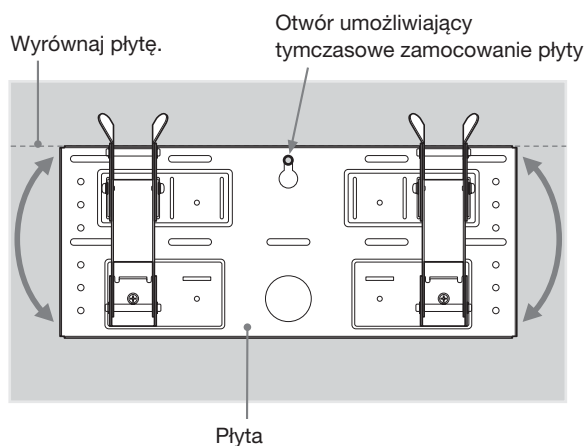

Tymczasowo przymocuj płytę do ściany za pomocą wkrętu. Wyrównaj płytę, aby była poziomo w stosunku do podłogi.

### OSTRZEŻENIE

- Wkręt używany w tej procedurze nie należy do zestawu.
- Wybierz wkręt odpowiedni do materiału i struktury ściany.

2

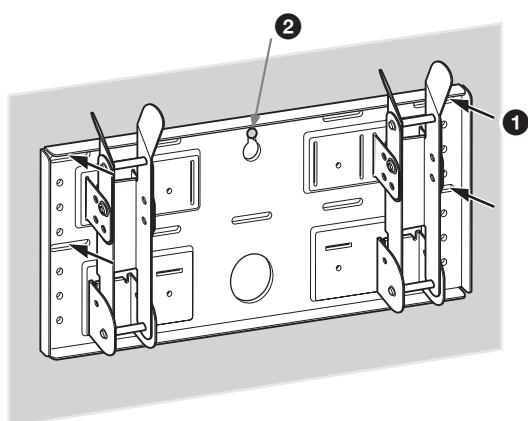

Przymocuj płytę do ściany, używając co najmniej czterech wkrętów M6 lub ich odpowiedników (nie należą do zestawu).

- 1 Dokręć starannie wkręty, tak aby płyta mogła unieść ciężar telewizora.
- 2 Dokręć wkręt użyty w punkcie 1.

### OSTRZEŻENIE

Ściana musi być wystarczająco wytrzymała, aby mogła unieść ciężar co najmniej czterokrotnie większy od ciężaru instalowanego ekranu (9 (PL)). Należy upewnić się, że ściana jest dostatecznie wytrzymała. W razie potrzeby ścianę należy wzmocnić.

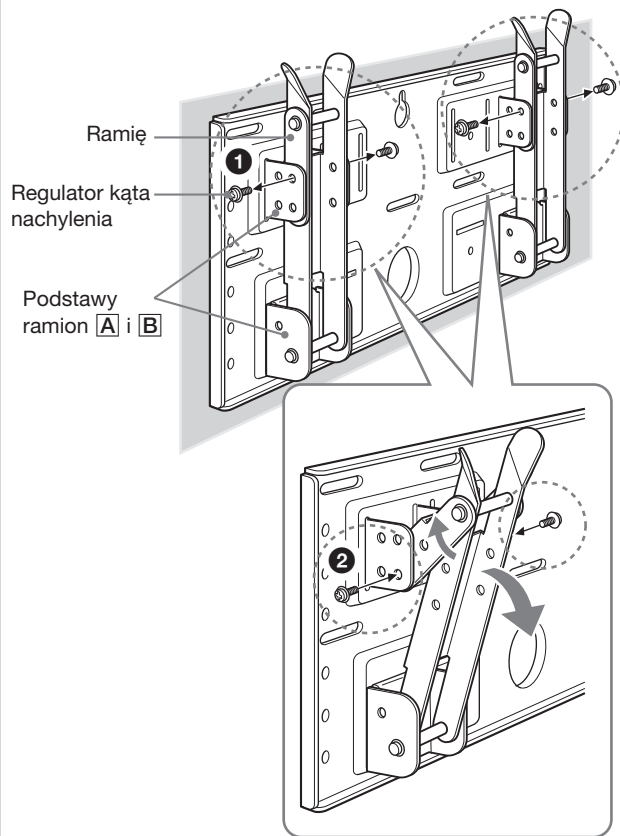

## Wyreguluj nachylenie ramion podtrzymujących.

Jeśli ekran ma być zainstalowany pionowo, należy wyrównać go do ściany (0°) i pominąć punkt **1** i **2** poniżej. Należy sprawdzić, czy ramiona są starannie przymocowane do płyty.

- 1** Wyjmij wszystkie cztery regulatory kąta nachylenia.
- 2** Umieść je w otworach wkrętów odpowiadających wymaganemu kątowi (5°, 10°, 15° lub 20°) i mocno dokręć.

### Uwagi

- Kąt nachylenia prawego i lewego ramienia musi być identyczny.
- Podczas regulowania kąta nachylenia ramion należy uważać, aby nie przyciąć sobie palców.
- Jeśli do przykręcania wkrętów używany jest śrubokręt elektryczny, wymagany moment obrotowy powinien wynosić ok. 2 N•m.
- Należy sprawdzić, czy podstawy ramion są starannie przymocowane do płyty.

## Etap 5: Odłącz ekran od podstawy stołowej

Procedura ta różni się w zależności od modelu ekranu. Należy zastosować procedurę odpowiednią do modelu instalowanego urządzenia.

KLV-26HG2

- 1 Pociągnij dolny róg (prawy lub lewy) tylnej części obudowy. Następnie pociągnij drugi dolny róg.
- 2 Chwyć tylną część obudowy obiema rękami i pociągnij ją do siebie. Tylna część obudowy zostanie odłączona od ekranu.

### Uwaga

Przed przejściem do punktu 3 połóż ekran przednią stroną skierowaną do dołu na miękkim podłożu (np. tkaninie).

- 3 Wykręć dwa małe wkręty z klamry. Odłącz klamrę od podstawy stołowej.
- 4 Wykręć pięć wkrętów z podstawy stołowej.
- 5 Unieś lekko podstawę, a następnie pociągnij ją do siebie. Podstawa zostanie odłączona od ekranu.

### Uwagi

- Ekran należy położyć przednią stroną skierowaną do dołu na stabilnej i płaskiej powierzchni, tak aby podstawa wisała swobodnie w powietrzu. Umieszczenie przedniej strony ekranu oraz podstawy na tym samym poziomie spowoduje, że ekran będzie nachylony i niestabilny, co może być niebezpieczne.
- Podczas odłączania podstawy stołowej należy ją mocno trzymać.

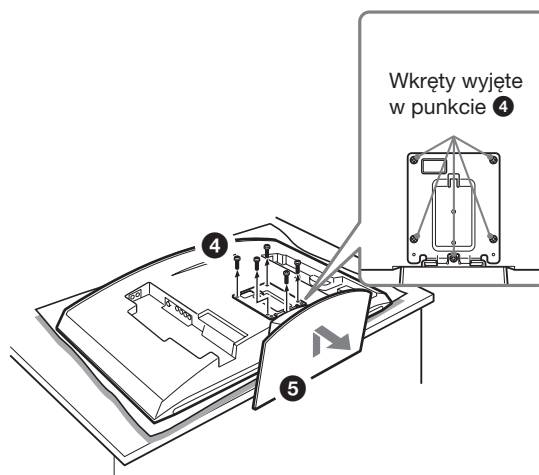
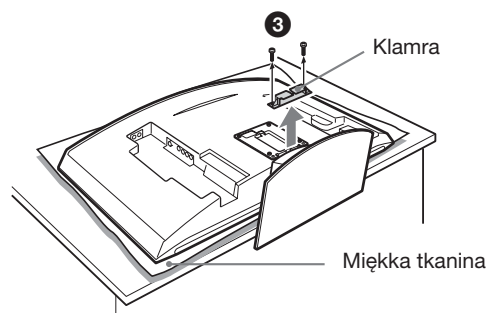
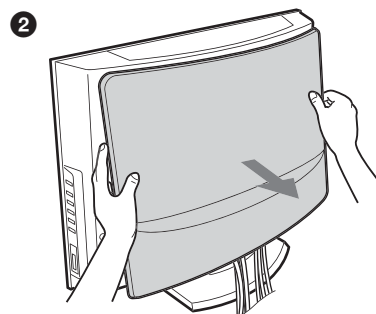
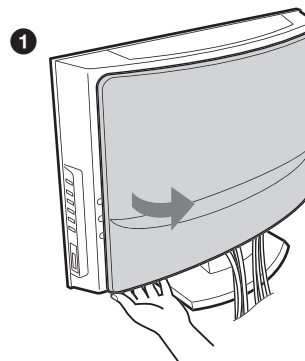

## KLV-30MR1

- 1 Wykręć dwa wkręty z podstawy stołowej.

### Uwaga

Podczas wykonywania tej procedury nie należy kłaść ekranu.

- 2 Przytrzymując podstawę, unieś nieco ekran, a następnie zdejmij go z podstawy. Ekran zostanie odłączony od podstawy. Do trzymania i przenoszenia ekranu potrzebne są co najmniej dwie osoby.

### Uwagi

- Do wykonania tej procedury potrzebne są co najmniej dwie osoby.
- Podnosząc ekran, należy przytrzymać podstawę, aby nie została uniesiona razem z urządzeniem.

- 3 Wyjmij cztery zaczepy z tylnej części obudowy ekranu.

### Uwaga

Położ ekran przednią stroną skierowaną do dołu na miękkim podłożu (np. tkaninie).

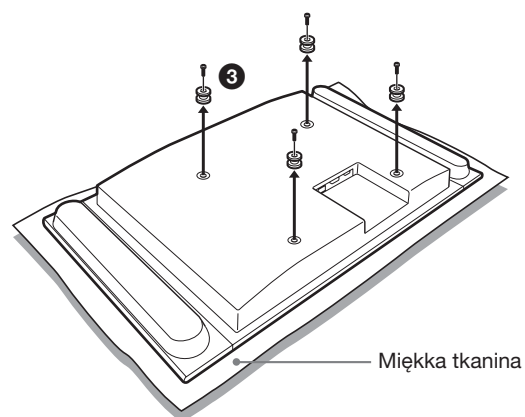
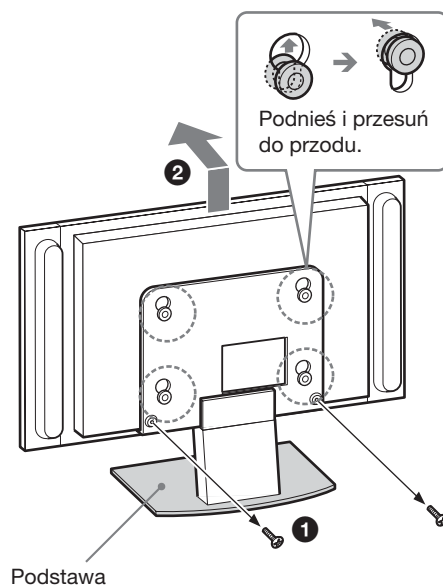

KDL-L32MRX1  
KLV-L32MRX1

- 1 Wykręć dwa wkręty z podstawy stołowej.

**Uwaga**

Podczas wykonywania tej procedury nie należy kłaść ekranu.

- 2 Przytrzymując podstawę, unieś nieco ekran, a następnie zdejmij go z podstawy. Ekran zostanie odłączony od podstawy. Do trzymania i przenoszenia ekranu potrzebne są co najmniej dwie osoby.

**Uwagi**

- Do wykonania tej procedury potrzebne są co najmniej dwie osoby.
  - Podnosząc ekran, należy przytrzymać podstawę, aby nie została uniesiona razem z urządzeniem.
- 3 Wyjmij dwa zaczepy z tylnej części obudowy ekranu.

**Uwaga**

Położ ekran przednią stroną skierowaną do dołu na miękkim podłożu (np. tkaninie).

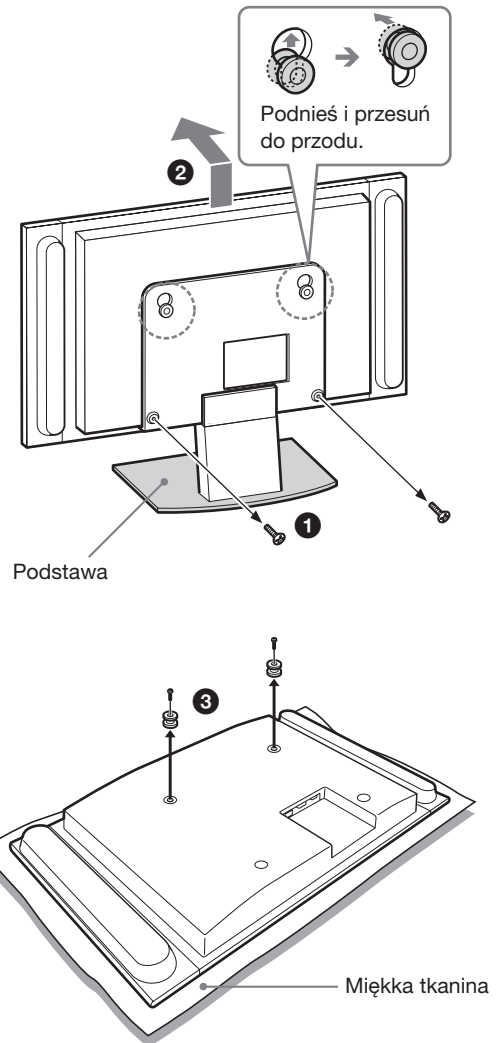

KLV-L32M1

**Uwaga**

Przed przejściem do punktu 1 połącz ekran przednią stroną skierowaną do dołu na miękkim podłożu (np. tkaninie).

- 1 Wykręć cztery wkręty z tylnej części obudowy ekranu.
- 2 Pociągnij podstawę do siebie. Podstawa zostanie odłączona od ekranu.
- 3 Wykręć cztery wkręty z tylnej części obudowy ekranu.

**Uwagi**

- Ekran należy położyć przednią stroną skierowaną do dołu na stabilnej i płaskiej powierzchni, tak aby podstawa wisała swobodnie w powietrzu. Umieszczenie przedniej strony ekranu oraz podstawy na tym samym poziomie spowoduje, że ekran będzie nachylony i niestabilny, co może być niebezpieczne.
- Podczas odłączania podstawy stołowej należy ją mocno trzymać.

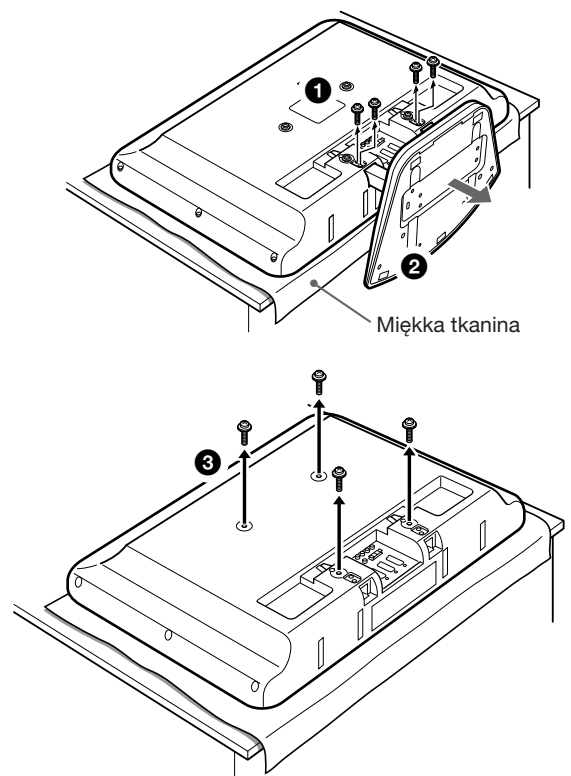

## Etap 6: Zainstaluj ekran na płycie

### OSTRZEŻENIE

Nie należy podłączać przewodu zasilającego do gniazda ściennego przed zakończeniem instalacji. Ściśnięcie przewodu zasilającego może spowodować zwarcie i doprowadzić do porażenia prądem elektrycznym. Należy zachować ostrożność, aby nie potknąć się o kable lub o ekran.

### 1 KLV-26HG2

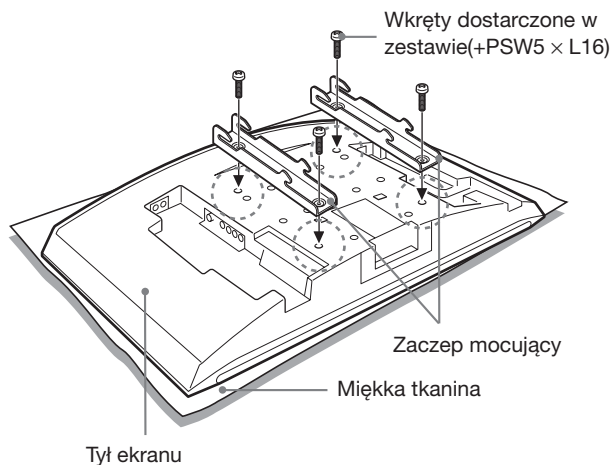

### KDL-L32MRX1/KLV-L32MRX1/KLV-30MR1

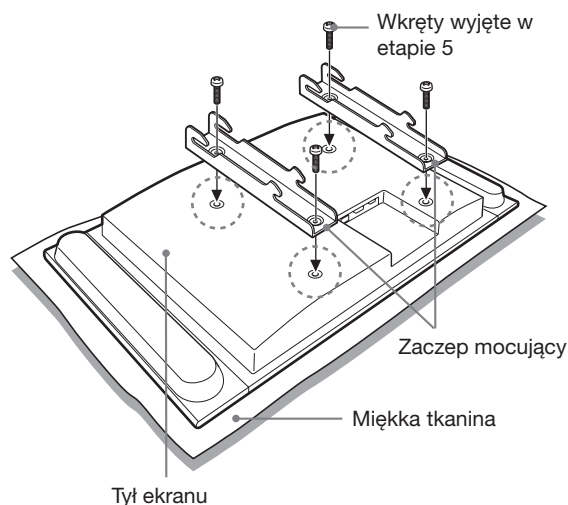

### KLV-L32M1

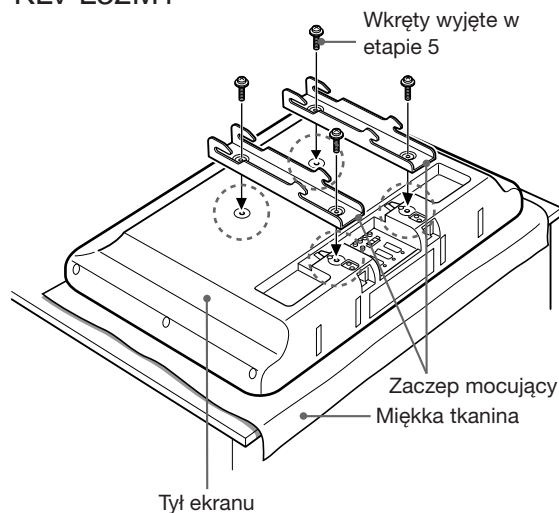

Dopasuj otwory na zaczepekach montażowych do odpowiednich otworów w tylnej części ekranu. Przymocuj zaczepek do ekranu za pomocą czterech wkrętów.

W przypadku modelu KLV-26HG2 należy użyć wkrętów należących do zestawu (+PSW5 x L16). W przypadku modeli KDL-L32MRX1, KLV-L32MRX1, KLV-30MR1 oraz KLV-L32M1 należy użyć wkrętów wyjętych w etapie 5.

### Uwagi

- Połóż ekran przednią stroną skierowaną do dołu na miękkim podłożu (np. tkaninie).
- Jeśli do przykręcania wkrętów używany jest śrubokręt elektryczny, wymagany moment obrotowy powinien wynosić ok. 2 N•m.



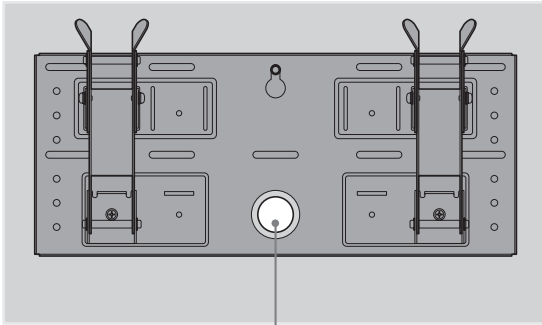

Otwór na okablowanie

## Podłącz dostarczony przewód zasilający i kable.

Przewód zasilający i kable należy podłączyć do odpowiednich gniazd w tylnej części ekranu. Szczegółowe informacje na temat podłączania kabli można znaleźć w instrukcji obsługi ekranu.

W przypadku kabli prowadzonych w ścianie należy przeprowadzić je przez przeznaczony dla nich otwór w ścianie (10 (PL)).

### Uwagi

- Po zainstalowaniu ekranu na płycie nie można podłączyć do niego kabli.
- Poprowadzenie kabli w ścianie należy zlecić wykwalifikowanemu specjalistom.

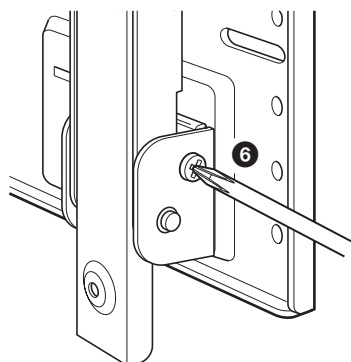
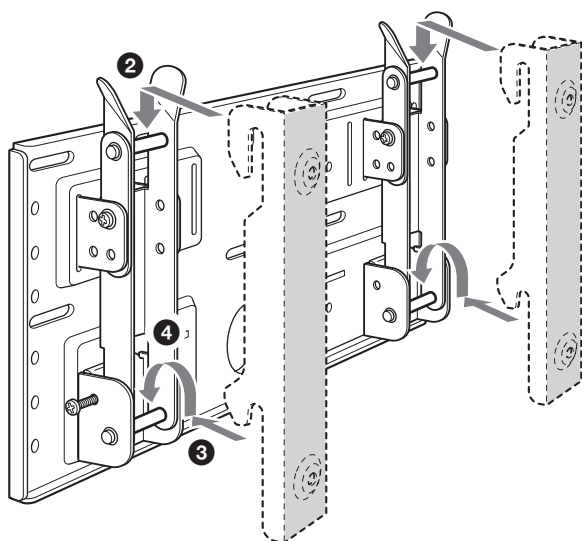
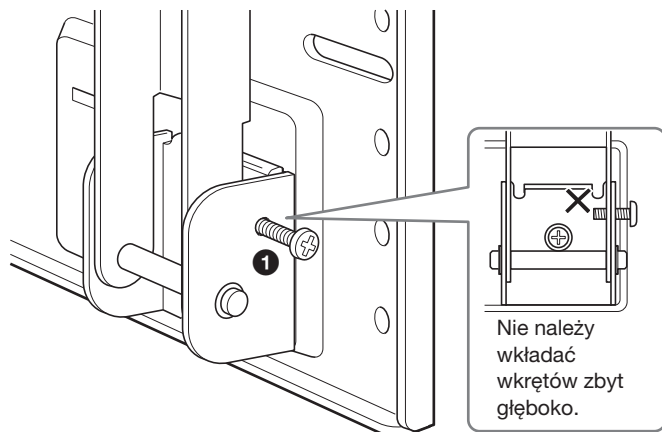

## Zamontuj ekran na płycie.

- ❶ Aby tymczasowo zablokować ramiona, umieść dwa wkręty zabezpieczające (+B5 × L12, w zestawie) w otworach w podstawach ramion **B**, wkładając je od strony zewnętrznej.
- ❷ Zawieś górne haki zaczepów montażowych na górnych drążkach ramion.
- ❸ Umieść dolne haki zaczepów montażowych na dolnych drążkach ramion.
- ❹ Przyciskając ekran do płyty, unieś go powoli i zawieś dolne haki ramion na dolnych drążkach.
- ❺ Sprawdź, czy wszystkie haki (osiem) są prawidłowo zawieszono na właściwych drążkach.
- ❻ Dokręć wkręty zabezpieczające założone w punkcie ❶.

### Uwaga

Jeśli wkręty zabezpieczające zostaną umieszczone w otworach zbyt głęboko (❶), końcówki wkrętów zablokują możliwość zawieszenia dolnych haków na drążkach (❹).

## Sprawdź, czy wszystkie procedury zostały wykonane prawidłowo

### Sprawdź poniższe elementy.

- Wszystkie osiem haków zostało prawidłowo zawieszonych na odpowiednich drążkach.
- Kable nie są skręcone ani ściśnięte.
- Dwa wkręty zabezpieczające są starannie dokręcone.

### **OSTRZEŻENIE**

Nieprawidłowo zamontowane urządzenie może spaść, powodując obrażenia ciała lub uszkodzenie samego urządzenia. Nieprawidłowe poprowadzenie kabli może spowodować zwarcie i doprowadzić do pożaru lub porażenia prądem elektrycznym. W celu zapewnienia bezpieczeństwa użytkownika urządzenia należy sprawdzić, czy wszystkie procedury zostały wykonane prawidłowo.

1

Odłącz przewód zasilający od gniazda ściennego.

2

Wyjmij dwa wkręty zabezpieczające.

3

Do podniesienia ekranu do góry i odłączenia go od płyty potrzebne są co najmniej dwie osoby.

#### OSTRZEŻENIE

- Do trzymania i przenoszenia ekranu potrzebne są co najmniej dwie osoby.
- Podczas demontowania ekranu należy uważać, aby nie chwycić kabli.
- Podczas demontowania ekranu należy uważać na dłonie i palce.

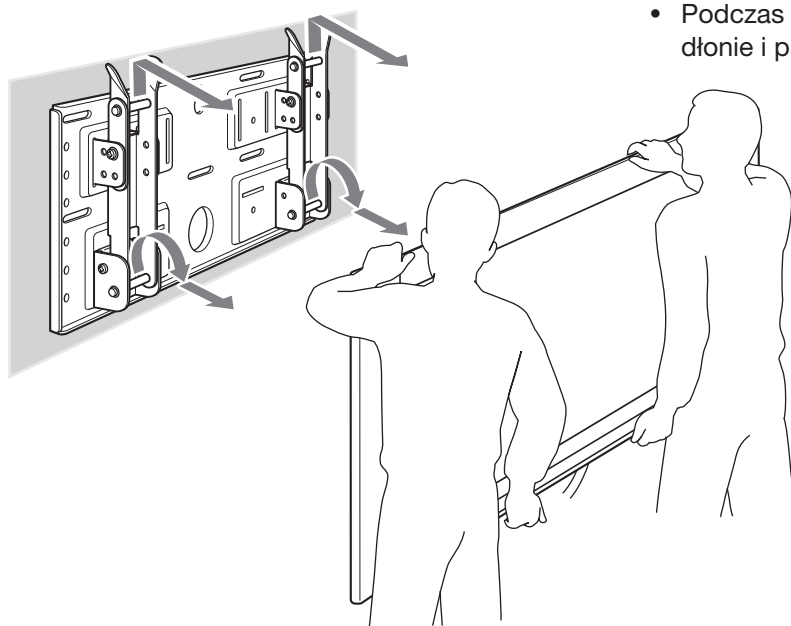

# Dane techniczne

Jednostka: mm

Masa: 3,4 kg

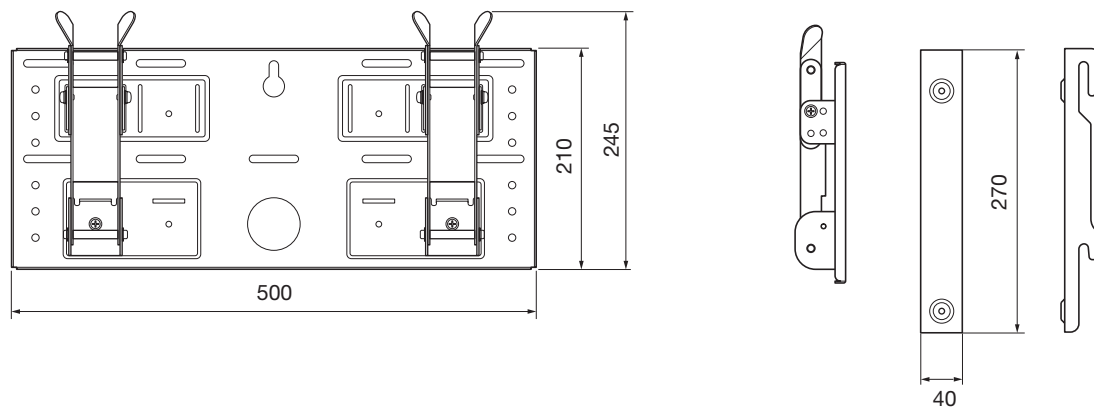

Wygląd zewnętrzny oraz dane techniczne mogą ulec zmianie bez powiadomienia.

## Благодарим за покупку этого изделия.

### Для покупателей

Для установки данного изделия требуется достаточный опыт. Обязательно обратитесь к дилеру или подрядчику Sony, а также соблюдайте необходимые меры предосторожности во время установки изделия. Sony не несет ответственности в случае повреждения или получения травм в результате неправильного обращения или ненадлежащей установки. Это не влияет на ваши законные права (если таковые имеются).

## ПРЕДУПРЕЖДЕНИЕ

Несоблюдение мер предосторожности и неправильное использование изделия может привести к возгоранию или получению серьезных травм.

В этом руководстве по установке приведены важные меры предосторожности, которые необходимы для предотвращения несчастных случаев и обеспечения надлежащего обращения с изделием. Обязательно внимательно прочтите настоящее руководство и используйте изделие по назначению. Сохраните настоящее руководство по установке для использования в будущем.

### Для дилеров Sony

Для установки данного изделия требуется достаточный опыт. Для безопасной установки устройства обязательно внимательно прочтите настоящее руководство. Мы не несем ответственности в случае повреждения или получения травм в результате неправильного обращения или ненадлежащей установки. Это не влияет на ваши законные права (если таковые имеются). По окончании установки передайте это руководство покупателю.

Этот настенный монтажный кронштейн фирмы Sony предназначен для использования только с определенными изделиями. Не используйте данный монтажный кронштейн с любыми другими устройствами, кроме тех, что указаны ниже.

**Указанные изделия: LCD Colour TV (KDL-L32MRX1/KLV-L32MRX1/KLV-30MR1/KLV-26HG2/KLV-L32M1)**

## Безопасность

Изделия Sony разработаны с учетом требований по безопасности.

Однако неправильное использование изделий может стать причиной получения серьезных травм вследствие поражения электрическим током, возгорания, опрокидывания или падения изделия. Во избежание возникновения таких несчастных случаев обязательно соблюдайте соответствующие меры предосторожности.

## ПРЕДУПРЕЖДЕНИЕ

При несоблюдении следующих мер предосторожности существует вероятность возникновения серьезных травм или даже смерти вследствие взрыва или поражения электрическим током.

Обязательно обратитесь к квалифицированному подрядчику, а также не допускайте того, чтобы дети находились вблизи места установки изделия.

Если установка настенного монтажного кронштейна не выполняется квалифицированными специалистами, могут произойти следующие несчастные случаи.

- Во время землетрясения дисплей может упасть и стать причиной возникновения серьезных травм, например, синяков или переломов.
- Если стена, на которой выполняется установка монтажного кронштейна, неустойчивая, неровная или находится не под прямым углом по отношению к полу, изделие может упасть и получить повреждения или стать причиной травм или повреждения имущества. Стена должна выдерживать вес по крайней мере в четыре (4) раза превышающий вес дисплея (KDL-L32MRX1/KLV-L32MRX1:  $23 \text{ кг} \times 4 = 92 \text{ кг}$ , KLV-30MR1:  $20 \text{ кг} \times 4 = 80 \text{ кг}$ , KLV-26HG2:  $15 \text{ кг} \times 4 = 60 \text{ кг}$ , KLV-L32M1:  $17 \text{ кг} \times 4 = 68 \text{ кг}$ ).
- Если установка монтажного кронштейна выполняется на недостаточно крепкой стене, изделие может упасть и получить повреждения или стать причиной травм или повреждения имущества.

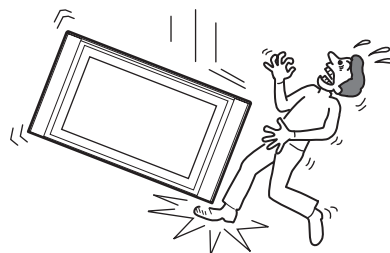

Для перемещения или демонтажа настенного монтажного кронштейна обязательно обратитесь к квалифицированному подрядчику.

Если транспортировка или демонтаж настенного монтажного кронштейна не выполняется квалифицированными подрядчиками, дисплей может упасть и получить повреждения или стать причиной травм или повреждения имущества. Переносить или выполнять демонтаж настенного монтажного кронштейна должны двое или более человек.

Не допускайте проливания каких-либо жидкостей на устройство.

Попадание на дисплей влаги может вызвать возгорание или поражение электрическим током.

Не выворачивайте болты и т.д. после того, как будет выполнен монтаж дисплея.

В противном случае дисплей может упасть.

Не разбирайте и не меняйте детали настенного монтажного кронштейна.

В противном случае настенный монтажный кронштейн может упасть и получить повреждения или стать причиной травм или повреждения имущества.

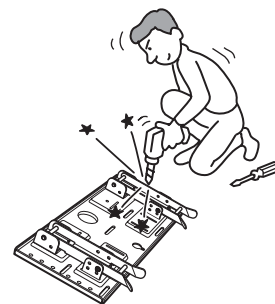

Выполняйте монтаж только поставленного вам оборудования.

Этот настенный монтажный кронштейн предназначен для использования только с определенными изделиями. Если на данном монтажном кронштейне крепится оборудование, не предназначенное для такой установки, оно может упасть и получить повреждения или стать причиной травм или повреждения имущества.

## Не перекрывайте вентиляционные отверстия на дисплее.

Если вентиляционные отверстия на верхней части дисплея будут закрыты тканью или подобным материалом, дисплей может нагреться и воспламениться.

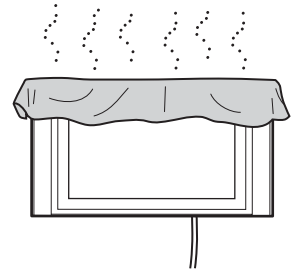

## Во избежание перегрузки настенного монтажного кронштейна не устанавливайте на нем ничего, кроме данного дисплея.

В противном случае дисплей может упасть и стать причиной травм или повреждения имущества.

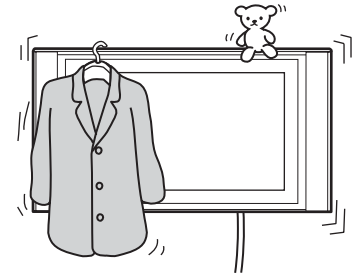

## Не опирайтесь на дисплей и не держитесь за него.

Дисплей может упасть и стать причиной получения пользователем серьезных травм.

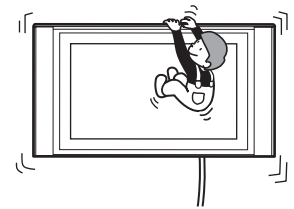

## Во избежание возгорания или поражения электрическим током не подвергайте дисплей воздействию дождя или влаги.

Попадание на дисплей влаги может вызвать возгорание или поражение электрическим током.

## Не устанавливайте дисплей в жарких, влажных или слишком пыльных местах. Не устанавливайте дисплей в таких местах, где он может быть подвержен воздействию механической вибрации.

В противном случае это может вызвать возгорание или поражение электрическим током.

## Не размещайте легковоспламеняющиеся предметы или источники открытого огня (например, свечи) рядом с дисплеем.

Во избежание возгорания не размещайте рядом с дисплеем легковоспламеняющиеся предметы или источники открытого огня (например, свечи).



## ВНИМАНИЕ

При несоблюдении следующих мер предосторожности существует вероятность получения травм или повреждения имущества.

Не устанавливайте монтажный кронштейн на таких стенных поверхностях, где края дисплея будут выступать за края стенной поверхности.

Не устанавливайте монтажный кронштейн на таких стенных поверхностях (например, на колоннах), где края дисплея будут выступать за края стенной поверхности. Задев за выступающие края дисплея, можно получить травму или повредить имущество.

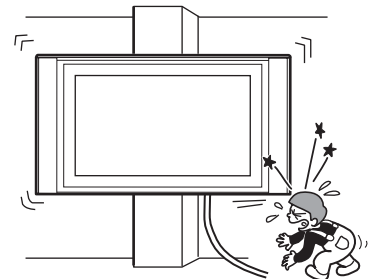

Чистку дисплея или уход за ним необходимо осуществлять, не прикладывая чрезмерных усилий.

Не перегружайте верхнюю часть дисплея.

В противном случае дисплей может упасть и стать причиной травм или повреждения имущества.

Не устанавливайте дисплей под кондиционером или над ним.

В противном случае на дисплей будут воздействовать воздушные потоки из кондиционера. Это может привести к неисправности дисплея.

## Меры предосторожности

- Если дисплей установлен на настенном монтажном кронштейне и используется в течение длительного промежутка времени, возможно, позади него или над ним выцветут стены или отстанут обои. Это зависит от материала стен. После крепления и последующего снятия настенных монтажных кронштейнов на стене останутся отверстия от винтов.
- Если за стеной подведены питающие кабели 300 Ом, рекомендуется заменить их на коаксиальные кабели 75 Ом.  
Если необходимо использовать питающие кабели 300 Ом, то перед установкой необходимо удостовериться, что между дисплеем и питающими кабелями за стеной имеется достаточно свободного пространства.  
Перед началом установки выясните у подрядчика, в каком месте необходимо устанавливать дисплей, чтобы обеспечить отсутствие радиопомех.

## **ПРЕДУПРЕЖДЕНИЕ для покупателей**

Для установки данного изделия требуется достаточный опыт. Обязательно обратитесь к дилеру или подрядчику Sony, а также соблюдайте необходимые меры предосторожности во время установки изделия.

## **Для дилеров Sony**

Следующие инструкции предназначены только для дилеров Sony. Обязательно прочтите следующую информацию по безопасности и соблюдайте необходимые меры предосторожности во время установки, обслуживания или проверки данного изделия.

**Обязательно надежно прикрепите монтажный кронштейн к стене, следуя инструкциям в настоящем руководстве по установке.**

Если какой-либо из винтов ослаблен или выпал, настенный монтажный кронштейн может упасть и стать причиной травм или повреждения имущества. При выполнении монтажа обязательно воспользуйтесь винтами, которые соответствуют материалу стен, и надежно установите устройство, используя не менее пяти винтов М6 или эквивалентных им.

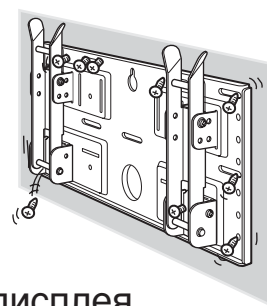

**Не допускайте защемления кабелей питания и кабелей дисплея.**

Если кабель питания или кабель дисплея будет зажат между устройством и стеной или с силой изогнут или перекручен, то металлическая часть провода или кабеля может остаться без изоляции, что приведет к короткому замыканию или обрыву. Это может стать причиной возгорания или поражения электрическим током.

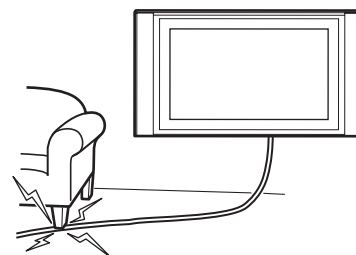

**Обязательно используйте входящие в комплект винты и детали для крепления надлежащим образом, следуя инструкциям в данном руководстве по установке. При установке с использованием замещающих компонентов дисплей может упасть и получить повреждения или стать причиной травм.**

**Обязательно выполняйте сборку кронштейна, точно следуя инструкциям, изложенным в настоящем руководстве по установке.**

Если какой-либо из винтов ослаблен или выпал, дисплей может упасть и получить повреждения или стать причиной травм.

**Затягивайте болты и винты надежно, до указанного положения.**

В противном случае дисплей может упасть и получить повреждения или стать причиной травм.

**Следите за тем, чтобы во время установки дисплей не подвергался воздействию ударов.**

От ударов дисплей может упасть или разбиться. При этом существует вероятность получения травмы.

Устанавливайте дисплей на стене только в том случае, если она плоская и расположена под прямым углом к полу.

В противном случае дисплей может упасть и стать причиной травм.

После надлежащей установки дисплея обеспечьте безопасное расположение кабелей.

Кабели, представляющие препятствия для людей и объектов, могут стать причиной серьезных травм.

Следите за тем, чтобы при установке не повредить руки или пальцы.

Следите за тем, чтобы при установке настенного монтажного кронштейна или дисплея не повредить руки или пальцы.

Винты, крепящие монтажные кронштейны к стене, в комплект не входят.

При монтаже настенного монтажного кронштейна используйте винты, соответствующие материалу и структуре стены.

## Шаг 1: Проверка наличия всех компонентов, необходимых для установки

1

Подготовьте не менее пяти винтов М6 или эквивалентных им (не входят в комплект) и отвертку. Выберите винты с учетом материала стены.

2

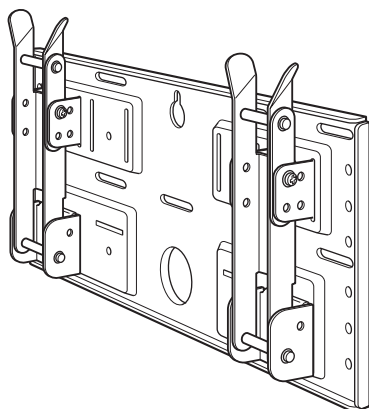

Монтажная панель (1)

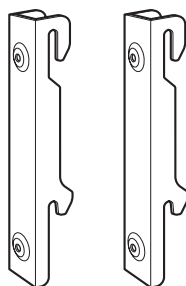

Монтажное приспособление с крючками (2)

Откройте упаковку и проверьте наличие всех указанных ниже компонентов.



Винты (+B5 × L12) (2)



Винты (+PSW5 × L16) (4)  
(Для модели KLV-26HG2)

## Шаг 2: Регулировка положения оснований держателей (Только для моделей KLV-26HG2 и KLV-L32M1)

1

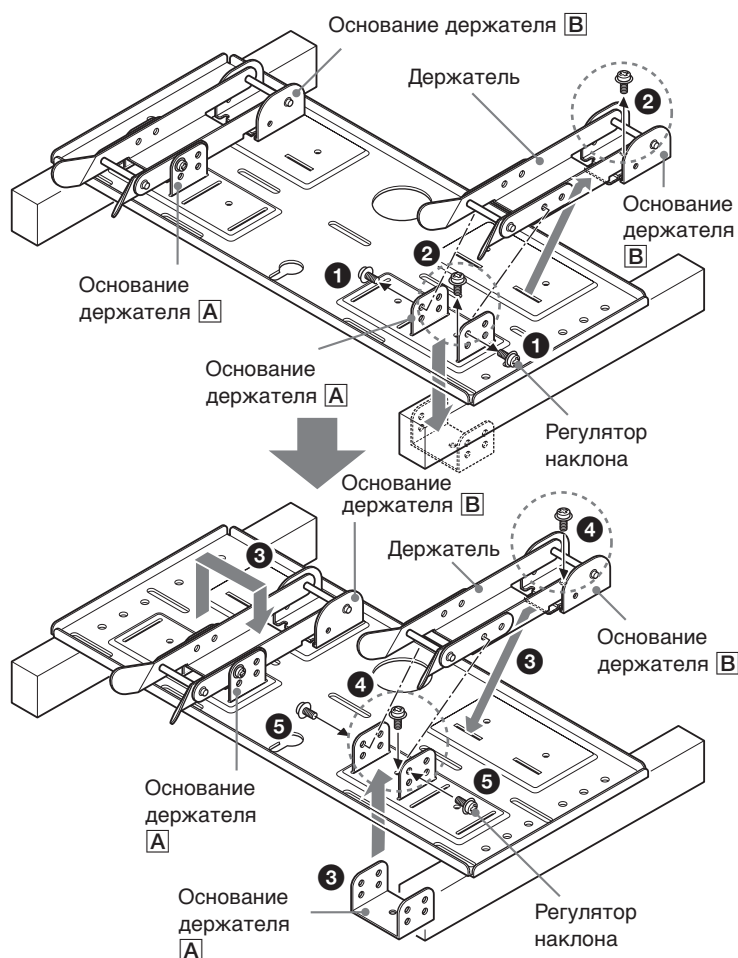

При установке модели KDL-L32MRX1, KLV-L32MRX1 или KLV-30MR1 пропустите Шаг 2 и перейдите к Шагу 3.

- 1 Извлеките четыре (по два на каждое основание держателей) регулятора наклона.
- 2 Выверните четыре винта, которые крепят основания держателей к монтажной панели.
- 3 Извлеките основания держателей A и поместите их в пазы лицевой стороной внутрь. Поместите держатели и основания держателей B на основания держателей A.
- 4 Прикрепите основания держателей к монтажной панели с помощью четырех винтов, вывернутых в шаге 2.
- 5 Прикрепите держатели к основаниям держателей с помощью четырех регуляторов наклона, отсоединенных в шаге 1.

### Примечания

- При установке другой модели дисплея (кроме KLV-26HG2 или KLV-L32M1) пропустите Шаг 2.
- Если для затягивания винтов используется электрическая отвертка, ее вращающий момент должен составлять прибл. 2 Н•м.

## Шаг 3: Определение местоположения для установки

1

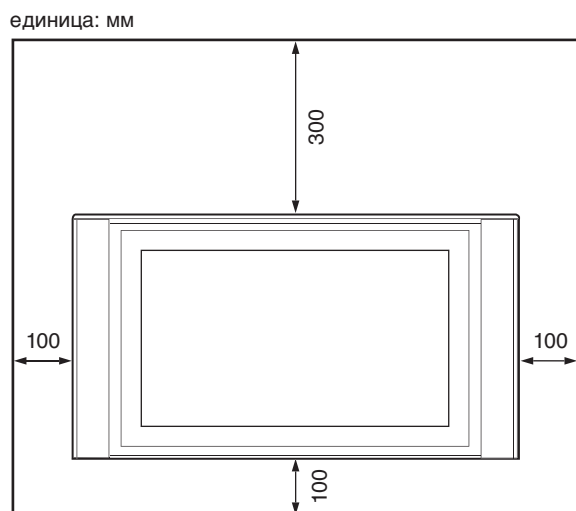

Обеспечьте свободное пространство вокруг дисплея. Между дисплеем и потолком или верхним перекрытием должно оставаться, по меньшей мере, указанное на рисунке расстояние.

### Совет

Размеры для установки дисплея приведены в таблице (9 (RU)).

Таблица размеров для установки дисплея

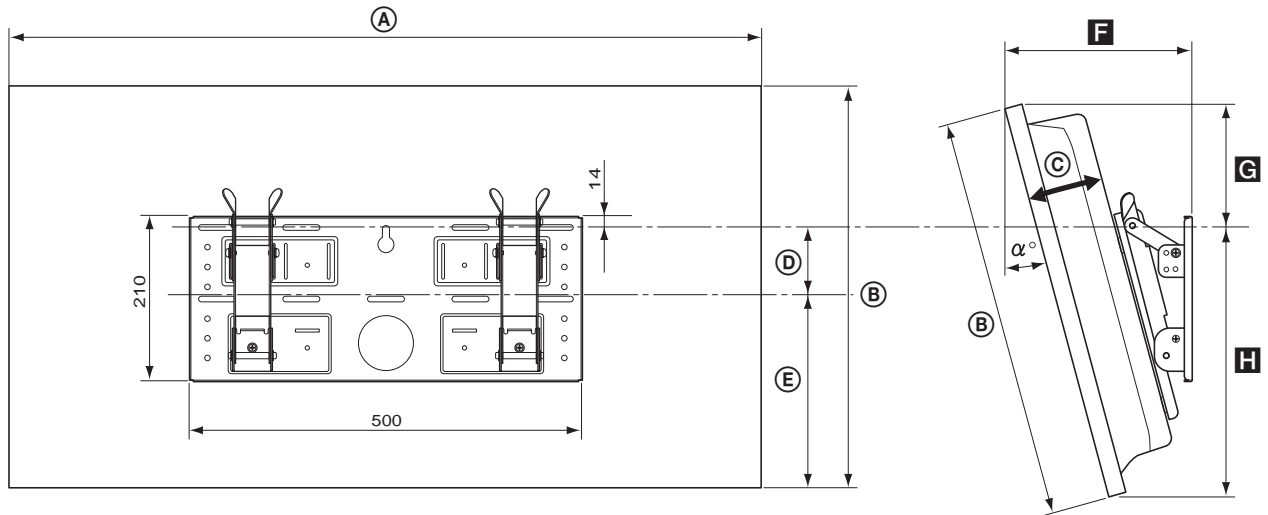

| Модель дисплея             | Размеры дисплея единица: мм |     |     |    |     | Величина монтажных углов единица: мм |     |     |     | Вес (x4)*        |
|----------------------------|-----------------------------|-----|-----|----|-----|--------------------------------------|-----|-----|-----|------------------|
|                            | A                           | B   | C   | D  | E   | Монтажный угол ( $\alpha^\circ$ )    | F   | G   | H   |                  |
| KLV-30MR1                  | 971                         | 524 | 93  | 68 | 268 | 0°                                   | 147 | 188 | 336 | 20 кг<br>(80 кг) |
|                            |                             |     |     |    |     | 5°                                   | 177 | 179 | 345 |                  |
|                            |                             |     |     |    |     | 10°                                  | 206 | 167 | 352 |                  |
|                            |                             |     |     |    |     | 15°                                  | 234 | 152 | 258 |                  |
|                            |                             |     |     |    |     | 20°                                  | 260 | 135 | 363 |                  |
| KDL-L32MRX1<br>KLV-L32MRX1 | 1052                        | 569 | 97  | 31 | 291 | 0°                                   | 151 | 247 | 322 | 23 кг<br>(92 кг) |
|                            |                             |     |     |    |     | 5°                                   | 186 | 237 | 331 |                  |
|                            |                             |     |     |    |     | 10°                                  | 219 | 225 | 339 |                  |
|                            |                             |     |     |    |     | 15°                                  | 252 | 209 | 345 |                  |
|                            |                             |     |     |    |     | 20°                                  | 282 | 190 | 350 |                  |
| KLV-26HG2                  | 790                         | 430 | 118 | 65 | 215 | 0°                                   | 167 | 150 | 280 | 15 кг<br>(60 кг) |
|                            |                             |     |     |    |     | 5°                                   | 194 | 139 | 291 |                  |
|                            |                             |     |     |    |     | 10°                                  | 220 | 129 | 301 |                  |
|                            |                             |     |     |    |     | 15°                                  | 244 | 122 | 310 |                  |
|                            |                             |     |     |    |     | 20°                                  | 266 | 113 | 318 |                  |
| KLV-L32M1                  | 835                         | 604 | 111 | -5 | 328 | 0°                                   | 165 | 281 | 323 | 17 кг<br>(68 кг) |
|                            |                             |     |     |    |     | 5°                                   | 198 | 273 | 333 |                  |
|                            |                             |     |     |    |     | 10°                                  | 230 | 262 | 342 |                  |
|                            |                             |     |     |    |     | 15°                                  | 262 | 248 | 349 |                  |
|                            |                             |     |     |    |     | 20°                                  | 292 | 231 | 356 |                  |

\* Стена должна быть достаточно крепкой, чтобы выдерживать вес, по крайней мере, в четыре раза превышающий вес устанавливаемого на ней дисплея.

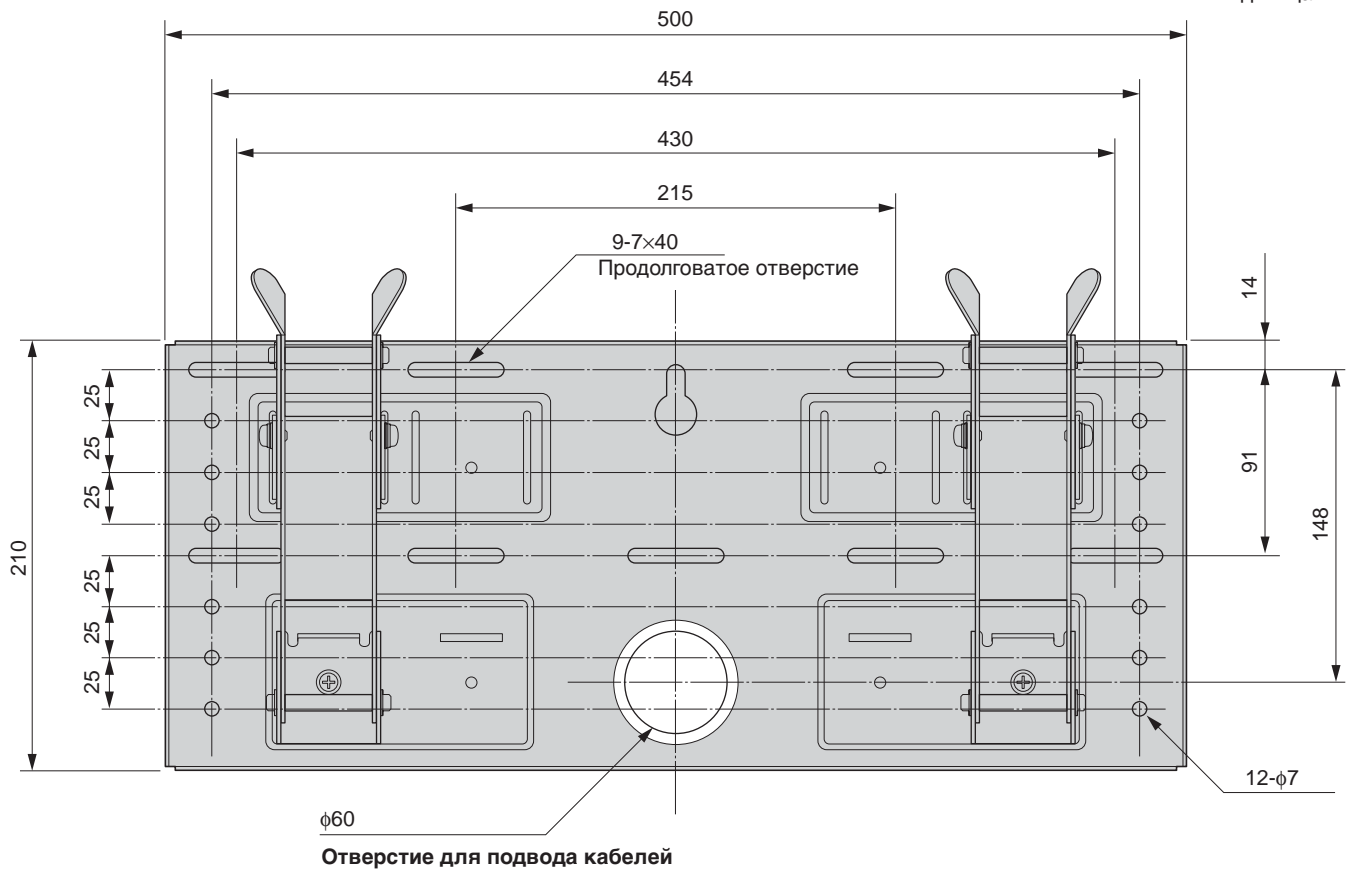

Требования к установке на стене приведены в схеме выше (при упрочнении стены или подводе кабеля через нее).

**ПРЕДУПРЕЖДЕНИЕ**

Стена должна быть достаточно крепкой, чтобы выдерживать вес, по крайней мере, в четыре раза превышающий вес устанавливаемого на ней дисплея (9 (RU)). Убедитесь, что стена сможет выдержать вес дисплея. При необходимости укрепите стену.

## Шаг 4: Установка монтажной панели на стене

1

Выровняйте положение монтажной панели.

Отверстие для временного крепления монтажной панели

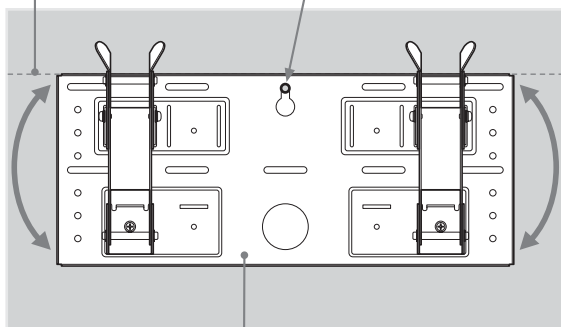

Монтажная панель

Временно закрепите монтажную панель на стене с помощью винта. Выровняйте положение монтажной панели по горизонтали.

### ПРЕДУПРЕЖДЕНИЕ

- Винт, используемый для временного крепления, не входит в комплект.
- Выберите винт в соответствии с материалом и структурой стены.

2

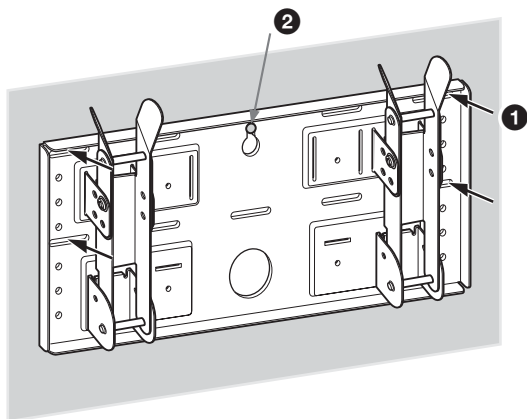

Прикрепите монтажную панель к стене, используя не менее четырех винтов М6 или эквивалентных им (не входят в комплект).

- 1 Надежно закрепите винты, чтобы монтажная панель могла выдержать вес дисплея.
- 2 Закрепите винт, используемый в пункте 1.

### ПРЕДУПРЕЖДЕНИЕ

Стена должна быть достаточно крепкой, чтобы выдерживать вес, по крайней мере, в четыре раза превышающий вес устанавливаемого на ней дисплея (9 (RU)). Убедитесь, что стена сможет выдержать вес дисплея. При необходимости укрепите стену.

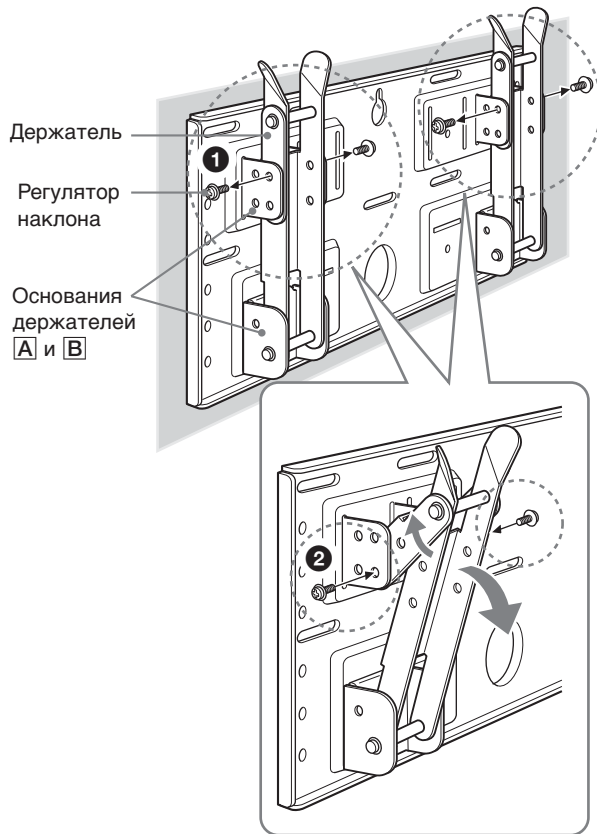

## Отрегулируйте угол наклона держателей.

Если необходимо установить дисплей вертикально вровень со стеной ( $0^\circ$ ), пропустите шаги **1** и **2** ниже. Убедитесь, что держатели надежно прикреплены к монтажной панели.

- 1** Извлеките четыре регулятора наклона.
- 2** Поместите регуляторы в винтовые отверстия, соответствующие необходимому углу наклона ( $5^\circ$ ,  $10^\circ$ ,  $15^\circ$  или  $20^\circ$ ), и надежно закрепите их.

### Примечания

- Углы, заданные для левого и правого держателей, должны совпадать.
- При регулировке угла наклона держателей следите за тем, чтобы не прищемить пальцы.
- Если для затягивания винтов используется электрическая отвертка, ее вращающий момент должен составлять приibl. 2 Н•м.
- Убедитесь, что основания держателей надежно прикреплены к монтажной панели.



## Шаг 5: Отсоединение настольной подставки от дисплея

В зависимости от модели дисплея эта процедура может отличаться. Выполняйте отсоединение в соответствии с устанавливаемой моделью.

KLV-26HG2

- 1 Потяните за нижний угол (правый или левый) задней крышки. Затем потяните за другой угол.
- 2 Возьмите заднюю крышку двумя руками и потяните ее на себя. Задняя крышка отсоединится от дисплея.

### Примечание

Прежде чем перейти к пункту 3, положите дисплей на мягкую ткань экраном вниз.

- 3 Выверните два небольших винта из зажима. Отсоедините зажим от настольной подставки.
- 4 Выверните пять винтов из настольной подставки.
- 5 Слегка потяните подставку на себя и снимите ее. Подставка отсоединится от дисплея.

### Примечания

- Положите дисплей экраном вниз на устойчивую ровную поверхность, оставив основание подставки на весу. Если экран дисплея и основание подставки будут положены на поверхность одного уровня, дисплей будет находиться под углом, его положение будет неустойчивым и может представлять опасность.
- При снятии настольной подставки ее следует надежно удерживать.

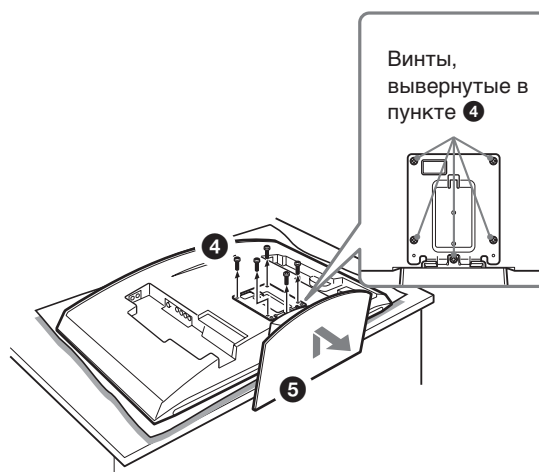
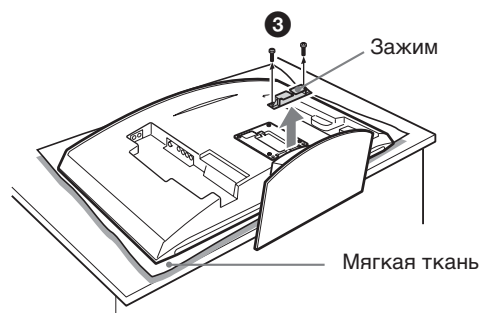
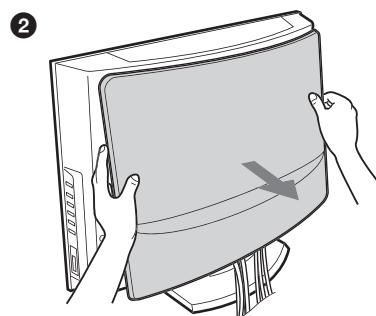
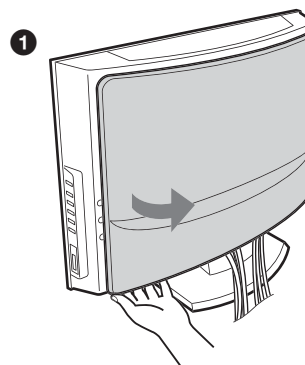

- 1 Выверните два винта из настольной подставки.

**Примечание**

Во время выполнения этой процедуры не кладите дисплей экраном вниз.

- 2 Удерживая основание подставки, приподнимите немного дисплей, а затем отсоедините дисплей. Дисплей отсоединится от подставки. Дисплей должны держать и переносить не менее двух человек.

**Примечания**

- Эту процедуру должны выполнять не менее двух человек.
  - Приподнимая дисплей, удерживайте подставку за основание таким образом, чтобы она не поднималась вместе с дисплеем.
- 3 Извлеките четыре крючка на задней крышке дисплея.

**Примечание**

Положите дисплей на мягкую ткань экраном вниз.

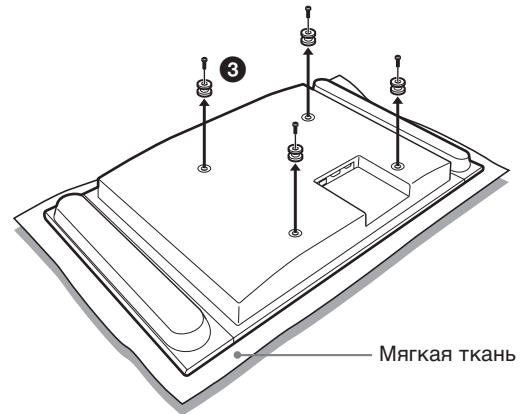
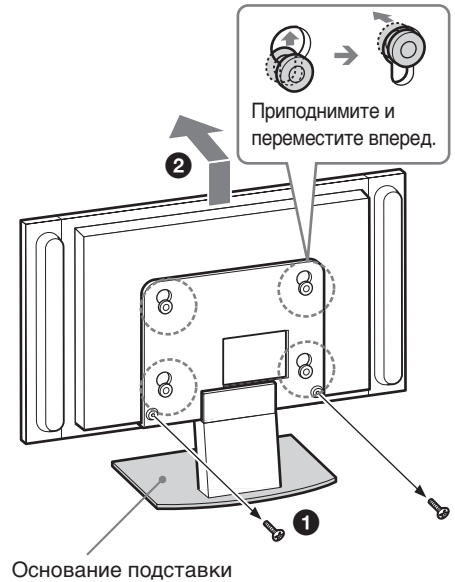

KDL-L32MRX1  
KLV-L32MRX1

- 1 Выверните два винта из настольной подставки.

**Примечание**

Во время выполнения этой процедуры не кладите дисплей экраном вниз.

- 2 Удерживая основание подставки, приподнимите немного дисплей, а затем отсоедините дисплей. Дисплей отсоединится от подставки. Дисплей должны держать и переносить не менее двух человек.

**Примечания**

- Эту процедуру должны выполнять не менее двух человек.
  - Приподнимая дисплей, удерживайте подставку за основание таким образом, чтобы она не поднималась вместе с дисплеем.
- 3 Извлеките два крючка на задней крышке дисплея.

**Примечание**

Положите дисплей на мягкую ткань экраном вниз.

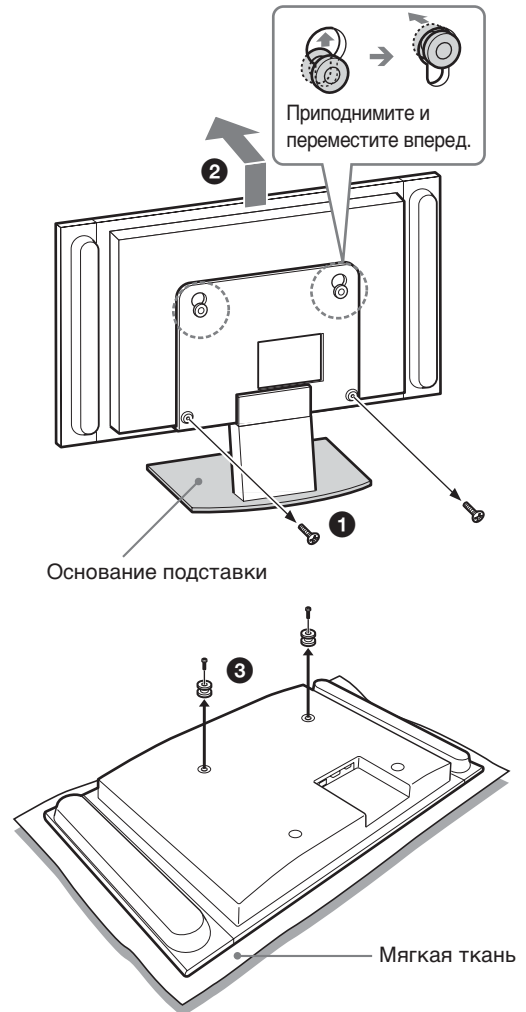

KLV-L32M1

**Примечание**

Прежде чем перейти к пункту 1, положите дисплей на мягкую ткань экраном вниз.

- 1 Удалите четыре винта из задней крышки дисплея.
- 2 Потяните подставку на себя. Подставка отсоединится от дисплея.
- 3 Удалите четыре винта на задней крышке дисплея.

**Примечания**

- Положите дисплей экраном вниз на устойчивую ровную поверхность, оставив основание подставки на весу. Если экран дисплея и основание подставки будут положены на поверхность одного уровня, дисплей будет находиться под углом, его положение будет неустойчивым и может представлять опасность.
- При снятии настольной подставки ее следует надежно удерживать.

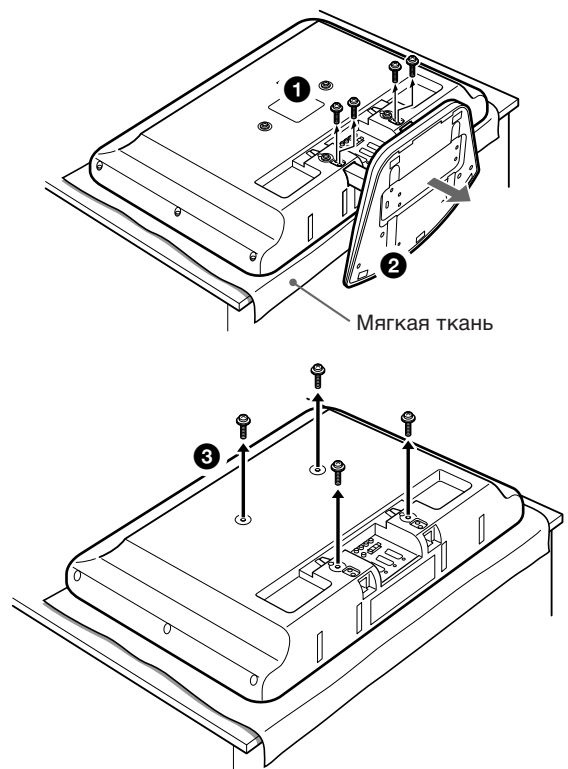

# Шаг 6: Установка дисплея на монтажную панель

## ПРЕДУПРЕЖДЕНИЕ

Подсоединяйте кабель питания к стенной розетке только после завершения установки. При заземлении кабеля питания может произойти короткое замыкание, что может привести к поражению электрическим током.

Следите за тем, чтобы не споткнуться о кабель или дисплей.

## 1 KLV-26HG2

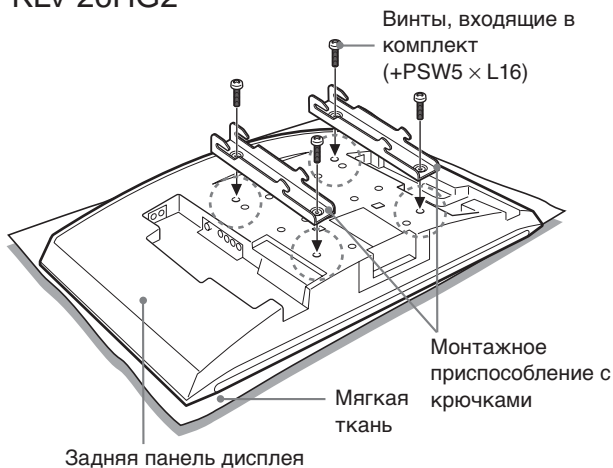

KDL-L32MRX1/KLV-L32MRX1/KLV-30MR1



KLV-L32M1

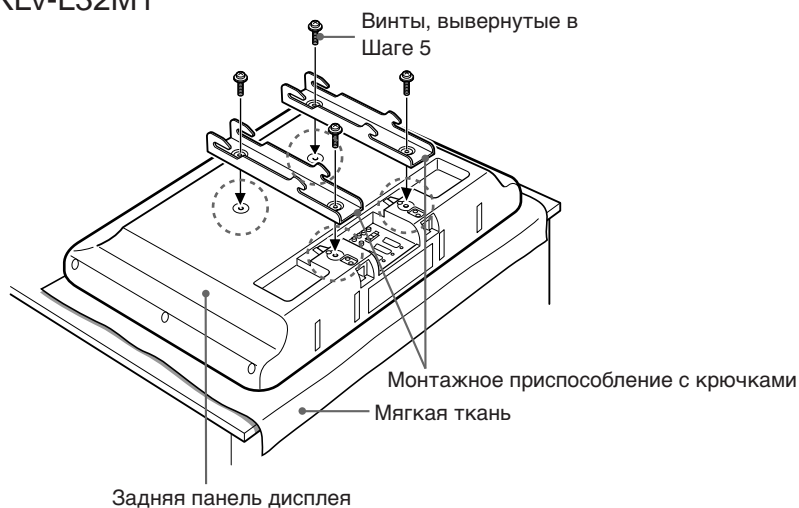

Выверните отверстия на монтажных приспособлениях с крючками с соответствующими отверстиями на задней крышке дисплея. Прикрепите их к дисплею с помощью четырех винтов.

Для модели KLV-26HG2 используйте винты, входящие в комплект (+PSW5 x L16). Для моделей KDL-L32MRX1, KLV-L32MRX1 и KLV-30MR1, KLV-L32M1 используйте винты, вывернутые в Шаге 5.

## Примечания

- Положите дисплей на мягкую ткань экраном вниз.
- Если для затягивания винтов используется электрическая отвертка, ее вращающий момент должен составлять прилб. 2 Н•м.

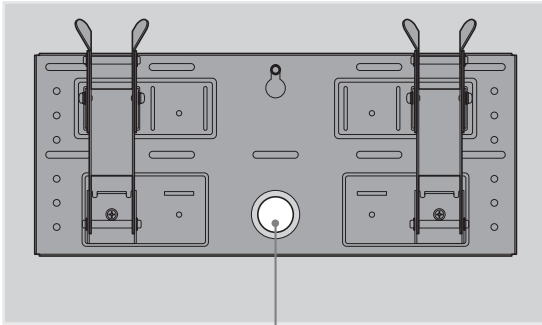

Отверстие для подвода кабелей

## Подсоедините прилагаемый кабель питания и другие кабели.

Подключите кабель питания и другие кабели к соответствующим гнездам на задней панели дисплея. Для получения подробной информации о подсоединении кабелей см. инструкции по эксплуатации для приобретенной модели дисплея.

При подводе кабелей через стену пропустите кабели через специальное отверстие в стене (10 (RU)).

### Примечания

- После установки дисплея на монтажную панель подсоединение кабелей к дисплею будет невозможным.
- Подвод кабелей внутри стены должен выполняться квалифицированными специалистами.

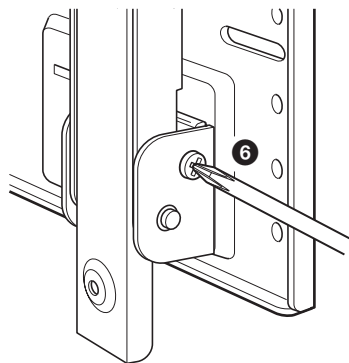
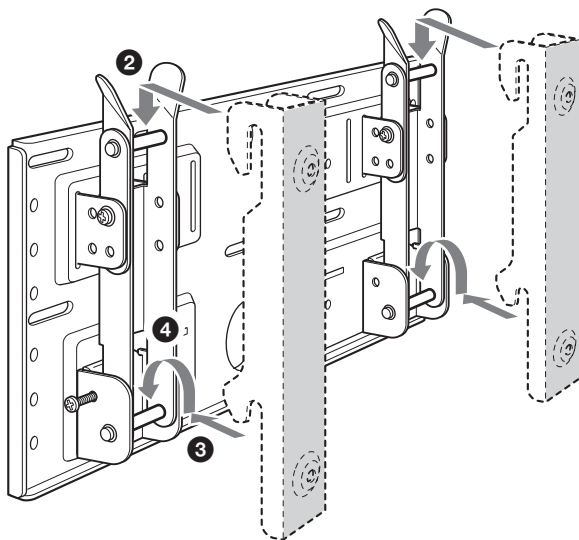
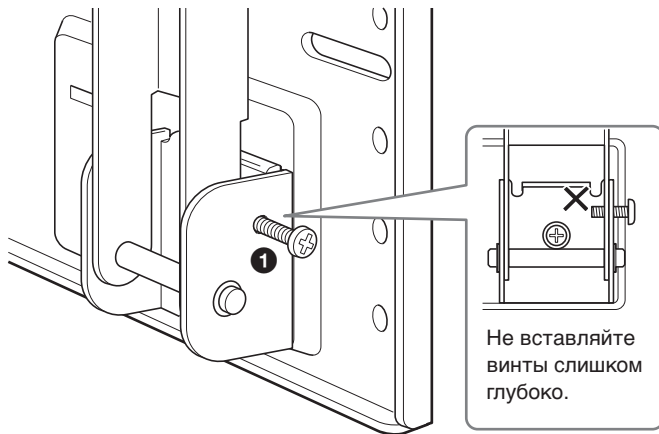

## Установите дисплей на монтажную панель.

- ❶ Чтобы временно зафиксировать держатели, поместите два крепящих винта (+B5 × L12, входят в комплект) в отверстия на основаниях держателей **В** с внешней стороны.
- ❷ Прикрепите верхние крючки монтажных приспособлений к верхним стержням держателей.
- ❸ Поместите нижние крючки монтажных приспособлений на нижние стержни держателей.
- ❹ Продвигая дисплей в направлении монтажной панели, немного приподнимите его и прикрепите нижние крючки держателей к нижним стержням.
- ❺ Убедитесь, что все восемь крючков надлежащим образом прикреплены к соответствующим стержням.
- ❻ Затяните винт, прикрепленный в пункте **❶**.

### Примечание

Если крепежные винты вставлены в отверстия слишком глубоко (**❶**), то они мешают креплению нижних крючков на стержни (**❹**).

## Обязательно выполните все процедуры надлежащим образом

### Проверьте следующее:

- Все восемь крючков надежно прикреплены к соответствующим стержням.
- Кабели не перекручены и не заземлены.
- Два крепящих винта надежно затянуты.

### **ПРЕДУПРЕЖДЕНИЕ**

Вследствие неправильной установки устройство может упасть и получить повреждения или стать причиной получения травм. При неправильном подводе кабелей может произойти короткое замыкание, которое может стать причиной возгорания или поражения электрическим током. Для обеспечения безопасности обязательно выполняйте все процедуры надлежащим образом.

1

Отсоедините кабель питания от  
стенной розетки.

2

Выверните два крепежных винта.

3

Не менее двух человек должны  
приподнять дисплей и отсоединить  
его от монтажной панели.

#### ПРЕДУПРЕЖДЕНИЕ

- Дисплей должны держать и переносить не менее двух человек.
- При демонтаже дисплея следите за тем, чтобы не прищемить кабели.
- При демонтаже дисплея будьте осторожны: не прищемите руки или пальцы.

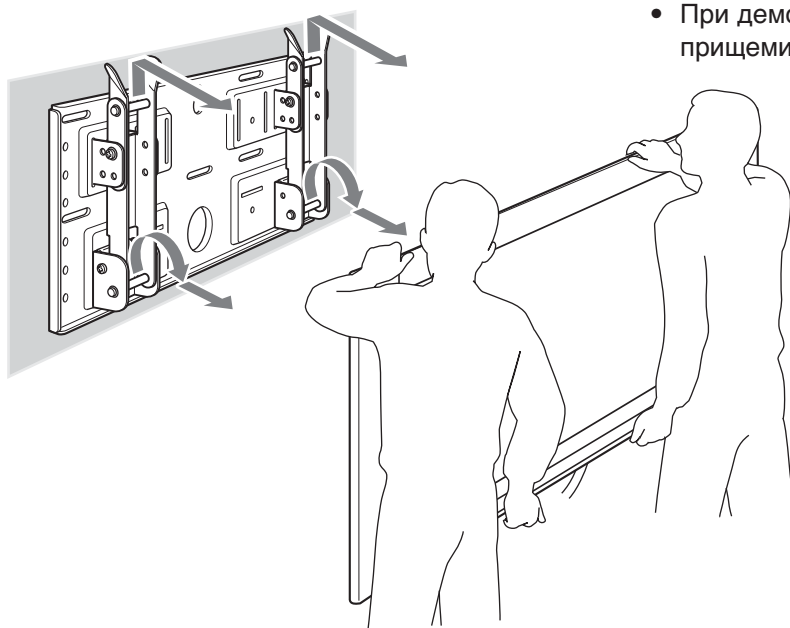



# Технические характеристики

Единица: мм

Вес: 3,4 кг

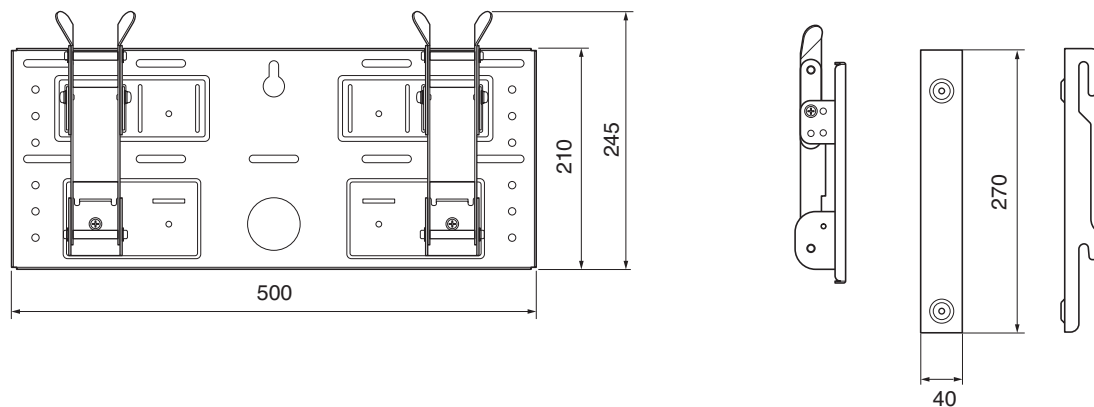

Конструкция и характеристики могут изменяться без предварительного уведомления.

## Kiitos, että olet hankkinut tämän tuotteen.

### Asiakkaille

Tämän tuotteen asentaminen vaatii erikoisasiantuntemusta. Asennus on jätettävä Sony-jälleenmyyjän järjestettäväksi. Asennuksen turvallisuuteen on kiinnitettävä erityistä huomiota. Sony ei ole vastuussa vahingoista tai vammoista, jotka aiheutuvat tuotteen väärästä käsittelystä tai asennuksesta. Tämä ei vaikuta (mahdollisiin) asianomaisten lakien mukaisiin oikeuksiin.

## VAROITUS

Jos turvaohjeita ei noudateta ja tuotetta käytetään väärin, seurauksena voi olla tulipalo tai vammautuminen. Tässä käyttöohjeessa on esitetty turvallisuuden kannalta tärkeät varotoimet, joita noudattamalla voit välttää vahingot ja käsitellä tuotetta oikein. Lue tämä käyttöohje kokonaan ja varmista, että käytät tuotetta oikein. Säilytä käyttöohje myöhempää ohjeiden tarvetta varten.

### Sony-jälleenmyyjille

Tämän tuotteen asentaminen vaatii erikoisasiantuntemusta. Lue tämä käyttöohje kokonaan, jotta asennus voidaan suorittaa turvallisesti. Sony ei ole vastuussa vahingoista tai vammoista, jotka aiheutuvat tuotteen väärästä käsittelystä tai asennuksesta. Tämä ei vaikuta (mahdollisiin) asianomaisten lakien mukaisiin oikeuksiin. Anna tämä käyttöohje asiakkaalle asennuksen jälkeen.

Sony on tarkoittanut tämän seinäasennuskiinnittimen käytettäväksi vain mainitun kohdetuotteen kanssa. Älä käytä tätä tuotetta muun kuin seuraavassa mainitun kohdetuotteen kanssa.

**Kohdetuotteet: LCD Colour TV (KDL-L32MRX1/KLV-L32MRX1/KLV-30MR1/KLV-26HG2/KLV-L32M1)**

## Turvallisuus

Sonyn tuotteet on suunniteltu turvallisiksi.

Jos tuotteita käytetään väärin, ne voivat kuitenkin aiheuttaa tulipalon, sähköiskun tai ne voivat kaatua tai pudota ja siten aiheuttaa vakavan vamman. Noudata turvallisuusvaroituksia, jotta vältät tällaiset vahingot.

## VAROITUS

Jos seuraavassa olevia varotoimia ei noudateta, on olemassa tulipalon, sähköiskun tai räjähdysen vaara ja siten kuoleman tai vakavan vammautumisen mahdollisuus.

Asennuksen saa suorittaa vain valtuutettu asentaja. Pidä lapset poissa asennusalueelta asennuksen aikana.

Jos muu kuin valtuutettu asentaja suorittaa asennuksen, seurauksena voivat olla seuraavassa mainitut vahingot.

- Näyttöyksikkö voi pudota ja aiheuttaa ruhjevammoja tai luunmurtumia.
- Jos seinäasennuskiinnitin asennetaan seinälle, joka ei ole tukeva, tasainen ja pystysuora, yksikkö voi pudota ja aiheuttaa vamman tai omaisuusvahingon. Seinän on kestettävä vähintään neljä (4) kertaa näyttöyksikön paino (KDL-L32MRX1/KLV-L32MRX1:  $23 \text{ kg} \times 4 = 92 \text{ kg}$ , KLV-30MR1:  $20 \text{ kg} \times 4 = 80 \text{ kg}$ , KLV-26HG2:  $15 \text{ kg} \times 4 = 60 \text{ kg}$ , KLV-L32M1:  $17 \text{ kg} \times 4 = 68 \text{ kg}$ ).
- Jos seinäasennuskiinnitintä ei kiinnitetä seinään tarpeeksi pitävästi, yksikkö voi pudota ja aiheuttaa vamman tai omaisuusvahingon.

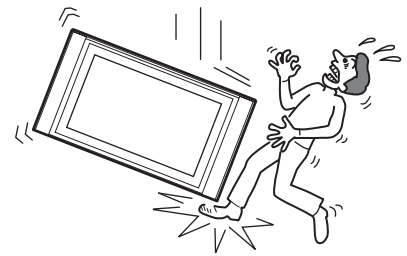

Jos haluat irrottaa seinäasennuskiinnittimen seinästä esimerkiksi muuton takia, työn saa suorittaa vain valtuutettu asentaja.

Jos muu kuin valtuutettu asentaja siirtää seinäasennuskiinnitintä tai irrottaa sen, näyttöyksikkö voi pudota ja aiheuttaa vamman tai omaisuusvahingon. Varmista, että seinäasennuskiinnittimen kantamiseen tai irrottamiseen osallistuu vähintään kaksi henkilöä.

Varo läikyttämästä nesteitä näyttöyksikön päälle.

Jos näyttöyksikkö kastuu, seurauksena voi olla tulipalo tai sähköisku.

Älä irrota pultteja ja muita kiinnitystarvikkeita näyttöyksikön asentamisen jälkeen.

Muutoin näyttöyksikkö voi pudota.

Älä pura seinäasennuskiinnitintä osiin tai tee siihen muutoksia.

Muutoin seinäasennuskiinnitin voi pudota ja aiheuttaa vamman tai omaisuusvahinkoja.

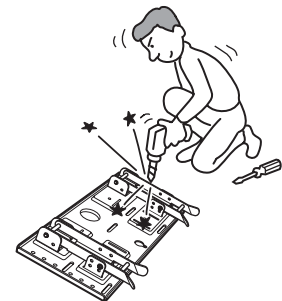

Tähän kiinnittimeen saa asentaa vain mainitun kohdetuotteen.

Tämä seinäasennuskiinnitin on tarkoitettu käytettäväksi vain mainitun kohdetuotteen kanssa. Jos asennat muun laitteen kuin mainitun kohdetuotteen, laite voi pudota ja aiheuttaa vamman tai omaisuusvahinkoja.

## Älä peitä näyttöyksikön tuuletusaukkoja.

Jos peität näyttöyksikön tuuletusaukot esimerkiksi asettamalla liinan näyttöyksikön päälle, näyttöyksikkö voi ylikuumentua ja aiheuttaa tulipalon.

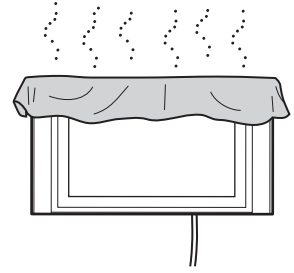

## Älä kohdista seinäasennuskiinnittimeen näyttöyksikön lisäksi muuta kuormitusta.

Muutoin näyttöyksikkö voi pudota ja aiheuttaa vamman tai omaisuusvahinkoja.

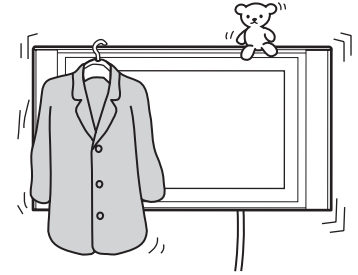

## Älä nojaa näyttöyksikköön äläkä roiku siitä.

Näyttöyksikkö voi pudota käyttäjän päälle ja aiheuttaa vakavan vamman.

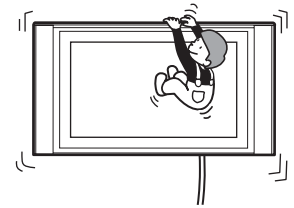

## Suojaa näyttöyksikkö sateelta ja kosteudelta tulipalo- ja sähköiskuvaaran estämiseksi.

Jos näyttöyksikkö kastuu, seurauksena voi olla tulipalo tai sähköisku.

## Älä sijoita näyttöyksikköä kuumaan, kosteaan tai poikkeuksellisen pölyiseen paikkaan. Älä sijoita näyttöyksikköä paikkaan, jossa se on alttiina tärinälle.

Muutoin seurauksena voi olla tulipalo tai sähköisku.

## Älä sijoita näyttöyksikön lähelle tulenarkoja esineitä tai avotulta (esimerkiksi kynttilää).

Älä sijoita näyttöyksikön lähelle tulenarkoja esineitä tai avotulta (esimerkiksi kynttilää), jotta vältät tulipalon vaaran.

## VAROITUS

Jos seuraavassa olevia varotoimia ei noudateta, on olemassa vammautumisen tai omaisuusvahingon vaara.

Älä asenna seinäasennuskiinnitintä seinälle niin, että näyttöyksikön kulmat tai reunat ulottuvat seinäpinnan yli.

Älä asenna seinäasennuskiinnitintä seinälle tai esimerkiksi pylvääseen niin, että näyttöyksikön kulmat tai reunat ulottuvat seinäpinnan yli. Jos henkilö tai esine osuu näyttöyksikön seinäpinnan yli ulottuvaan kulmaan tai reunaan, seurauksena voi olla vammautuminen tai omaisuusvahinko.

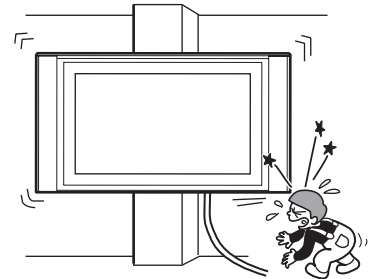

Älä käytä tuotteen puhdistuksessa ja kunnossapidossa voimaa.

Älä kohdistä näyttöyksikön yläpinnalle suurta voimaa.

Muutoin näyttöyksikkö voi pudota ja aiheuttaa vamman tai omaisuusvahinkoja.

Älä asenna näyttöyksikköä ilmastointilaitteen ylä- tai alapuolelle.

Muutoin näyttöyksikkö voi olla alttiina ilmastointilaitteen aiheuttamalle ilmavirralle. Se voi aiheuttaa näyttöyksikön vioittumisen.

## Varotoimet

- Jos käytät seinäasennuskiinnittimeen asennettua näyttöyksikköä pitkään, näyttöyksikön takana tai yläpuolella oleva seinäpinta voi värjäytyä tai tapetti irrota. Tämä riippuu seinämateriaalista. Jos seinäasennuskiinnitin irrotetaan asennuksen jälkeen, ruuvireiät jäävät näkyviin seinään.
- Jos seinän taakse on vedetty 300 ohmin syöttökaapelit, suosittelemme niiden vaihtamista 75 ohmin koaksiaalikaapeleihin.  
Jos 300 ohmin syöttökaapeleiden käytön jatkaminen on tarpeen, varmista ennen asennuksen aloittamista, että näyttöyksikön ja seinän takana olevien syöttökaapeleiden väliin jää tarpeeksi tilaa.  
Ennen kuin aloitat asennuksen, varmista tarvittaessa rakennusurakoitsijalta sopiva asennuspaikka, jossa näyttöyksikköön ei kohdistu radiohäiriöitä.

### **VAROITUS Asiakkaille**

Tämän tuotteen asentaminen vaatii erikoisasiantuntemusta. Asennus on jätettävä Sony-jälleenmyyjän järjestettäväksi. Asennuksen turvallisuuteen on kiinnitettävä erityistä huomiota.

### **Sony-jälleenmyyjille**

Seuraavat ohjeet on tarkoitettu vain Sony-jälleenmyyjille. Lue edellä kuvatut turvaohjeet ja varmista turvallisuus tämän tuotteen asennuksen, kunnossapidon ja tarkastuksen aikana.

Asenna seinäasennuskiinnitin pitävästi seinälle tässä käyttöohjeessa olevien ohjeiden mukaan.

Jos jokin ruuveista jää löysäksi tai on poissa paikaltaan, seinäasennuskiinnitin voi pudota ja aiheuttaa vamman tai omaisuusvahingon. Käytä seinämateriaalille sopivia kiinnitysruuveja ja asenna kiinnitin pitävästi käyttämällä vähintään viittä M6-ruuvia tai vastaavaa ruuvia.

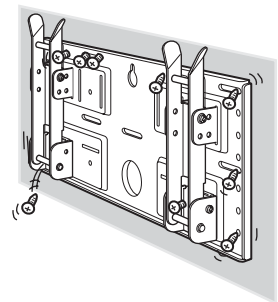

Varmista, ettei verkkovirtajohto tai näytön kaapeli jää puristuksiin.

Jos verkkovirtajohto tai näytön kaapeli jää puristuksiin yksikön ja seinän väliin tai taittuu tai kiertyy voimakkaasti, johdon tai kaapelin metalliosa voi paljastua. Seurauksena voi olla oikosulku tai johdon tai kaapelin vioittuminen. Tämä voi aiheuttaa tulipalon tai sähköiskun.

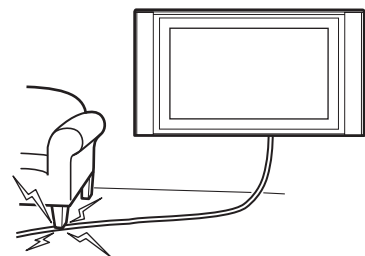

Käytä vakiovarusteisiin sisältyviä ruuveja ja kiinnitystarvikkeita tässä käyttöohjeessa olevien ohjeiden mukaan. Jos käytät muita osia, näyttöyksikkö voi pudota ja aiheuttaa vamman sekä vioittua.

Asenna kiinnitin oikein tässä käyttöohjeessa olevien ohjeiden mukaan.

Jos jokin ruuveista on löysällä tai poissa paikaltaan, näyttöyksikkö voi pudota ja aiheuttaa vamman tai vioittua.

Kiinnitä pultit ja ruuvit ilmoitettuihin kohtiin pitävästi.

Muutoin näyttöyksikkö voi pudota ja aiheuttaa vamman sekä vioittua.

Suojaa näyttöyksikkö iskuilta asennuksen aikana.

Jos näyttöyksikköön kohdistuu isku, se voi pudota tai vioittua. Tällöin voi seurata vammautuminen.

Asenna näyttöyksikkö seinälle, joka on sekä pystysuora että tasainen.

Muutoin näyttöyksikkö voi pudota ja aiheuttaa vamman.

Kun näyttöyksikkö on asennettu oikein, kiinnitä kaapelit asianmukaisesti.

Jos henkilöt tai esineet takertuvat kaapeleihin, voi seurauksena olla vammautuminen.

Varo vahingoittamasta käsiäsi tai sormiasi asennuksen aikana.

Varo vahingoittamasta käsiäsi tai sormiasi seinäasennuskiinnittimen ja näyttöyksikön asennuksen aikana.

Ruuvit, jotka tarvitaan seinäasennuskiinnittimen asentamisessa seinälle, eivät sisälly vakiovarusteisiin.

Käytä seinäasennuskiinnittimen asentamisessa seinämateriaalille ja seinän rakenteelle sopivia ruuveja.

## Vaihe 1: Tarkista, että sinulla on kaikki asennuksessa tarvittavat tarvikkeet

1

Varaa saataville vähintään viisi M6-ruuvia tai vastaavaa ruuvia (eivät sisälly vakiovarusteisiin) sekä ruuvitaltta. Valitse seinämateriaalille sopivat kiinnitysruuvit.

2

Pura pakkaus ja tarkista, että se sisältää seuraavat osat.

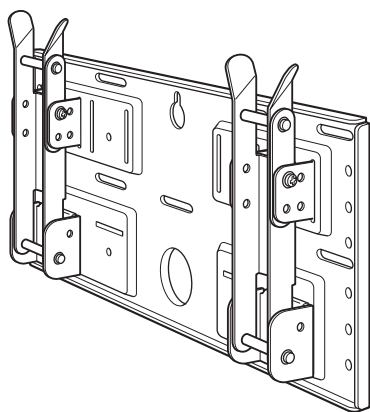

Asennuslevy (1)

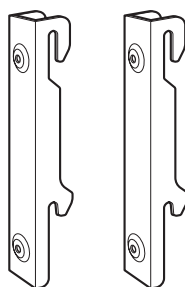

Asennuskoukkuyksikkö (2)



Ruuvit (+B5 x L12) (2)



Ruuvit (+PSW5 x L16) (4)  
(KLV-26HG2)

## Vaihe 2: Säädä varsien kantojen sijaintia (vain KLV-26HG2 ja KLV-L32M1)

1

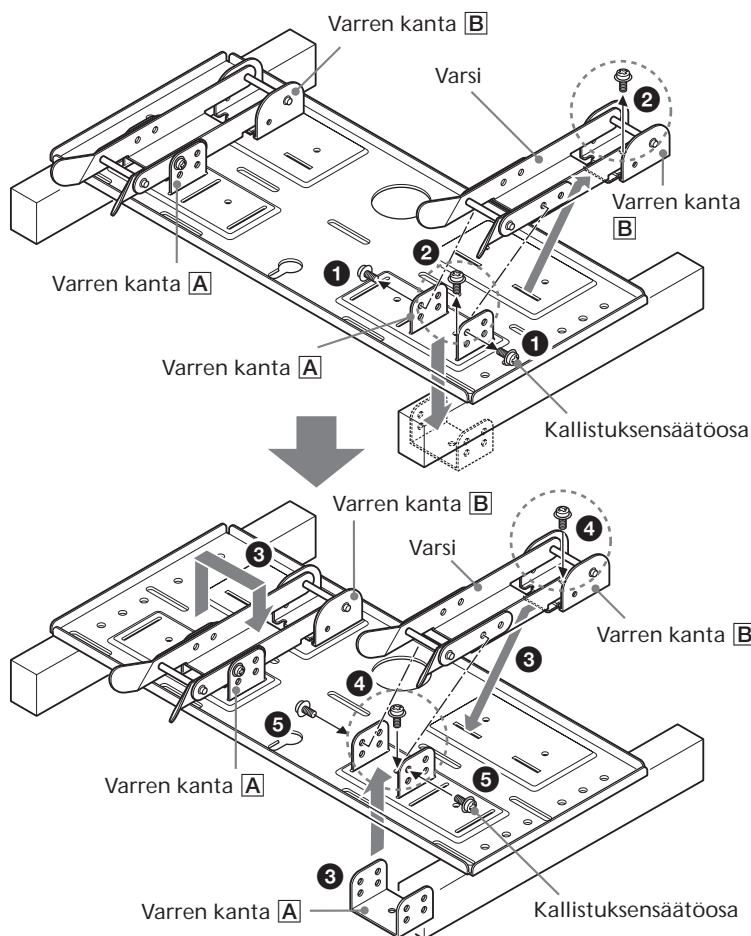

Jos aiot asentaa mallin KDL-L32MRX1, KLV-L32MRX1 tai KLV-30MR1, ohita vaihe 2 ja siirry vaiheeseen 3.

- 1 Irrota neljä kallistuksensäätöosaa (kaksi molemmissa varsien kannassa).
- 2 Irrota neljä ruuvia, joilla varsien kannat on kiinnitetty asennuslevyyn.
- 3 Irrota varsien kannat **A** ja aseta ne uriin niin, että ne ovat sisään päin. Aseta molemmat varret ja varsien kannat **B** varsien kantoihin **A**.
- 4 Kiinnitä varsien kannat asennuslevyyn neljällä ruuvilla, jotka irrotit vaiheessa 2.
- 5 Kiinnitä varret varsien kantoihin neljällä kallistuksensäätöosalla, jotka irrotit vaiheessa 1.

### Huomautuksia

- Jos asennettava näyttö ei ole mallia KLV-26HG2 tai KLV-L32M1, ohita vaihe 2.
- Jos kiristät ruuvit sähkökäyttöisellä ruuvinvääntimellä, kiristysvoiman on oltava noin 2 N•m.

## Vaihe 3: Valitse asennuspaikka

1

Mittayksikkö: mm

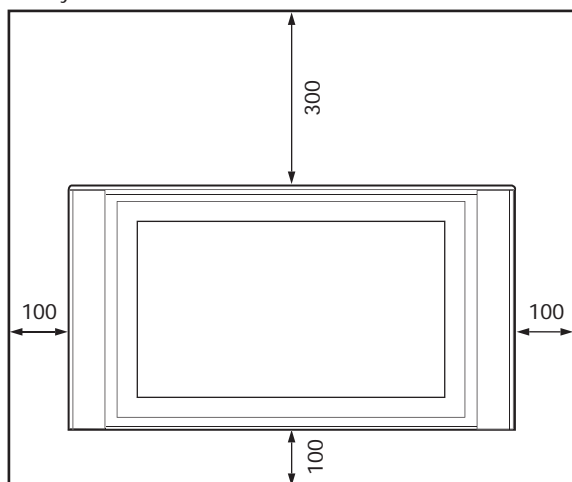

Jätä näytön ympärille tilaa. Näytön ja katon tai seinien ulkonevien osien välissä on oltava vähintään kuvassa esitetty vapaa tila.

### Vihje

Katso taulukosta (9 (FI)) tiedot näytön asennusmitoista.



## Näytön asennusmitat

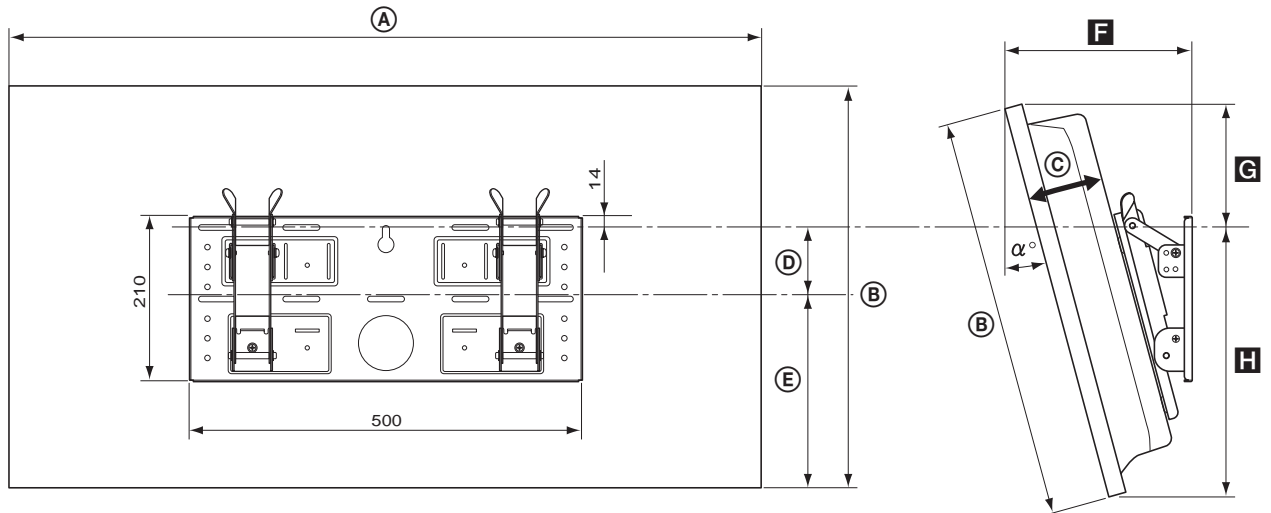

| Näytön malli               | Näytön mitat |     |     |    |     | Eri asennuskulmien mitat        |     |     |     | Paino (x4)*   |
|----------------------------|--------------|-----|-----|----|-----|---------------------------------|-----|-----|-----|---------------|
|                            | A            | B   | C   | D  | E   | Asennuskulma ( $\alpha^\circ$ ) | F   | G   | H   |               |
| KLV-30MR1                  | 971          | 524 | 93  | 68 | 268 | 0°                              | 147 | 188 | 336 | 20 kg (80 kg) |
|                            |              |     |     |    |     | 5°                              | 177 | 179 | 345 |               |
|                            |              |     |     |    |     | 10°                             | 206 | 167 | 352 |               |
|                            |              |     |     |    |     | 15°                             | 234 | 152 | 258 |               |
|                            |              |     |     |    |     | 20°                             | 260 | 135 | 363 |               |
| KDL-L32MRX1<br>KLV-L32MRX1 | 1 052        | 569 | 97  | 31 | 291 | 0°                              | 151 | 247 | 322 | 23 kg (92 kg) |
|                            |              |     |     |    |     | 5°                              | 186 | 237 | 331 |               |
|                            |              |     |     |    |     | 10°                             | 219 | 225 | 339 |               |
|                            |              |     |     |    |     | 15°                             | 252 | 209 | 345 |               |
|                            |              |     |     |    |     | 20°                             | 282 | 190 | 350 |               |
| KLV-26HG2                  | 790          | 430 | 118 | 65 | 215 | 0°                              | 167 | 150 | 280 | 15 kg (60 kg) |
|                            |              |     |     |    |     | 5°                              | 194 | 139 | 291 |               |
|                            |              |     |     |    |     | 10°                             | 220 | 129 | 301 |               |
|                            |              |     |     |    |     | 15°                             | 244 | 122 | 310 |               |
|                            |              |     |     |    |     | 20°                             | 266 | 113 | 318 |               |
| KLV-L32M1                  | 835          | 604 | 111 | -5 | 328 | 0°                              | 165 | 281 | 323 | 17 kg (68 kg) |
|                            |              |     |     |    |     | 5°                              | 198 | 273 | 333 |               |
|                            |              |     |     |    |     | 10°                             | 230 | 262 | 342 |               |
|                            |              |     |     |    |     | 15°                             | 262 | 248 | 349 |               |
|                            |              |     |     |    |     | 20°                             | 292 | 231 | 356 |               |

\* Seinän on kestävä vähintään neljä kertaa sen näytön paino, joka seinälle asennetaan.

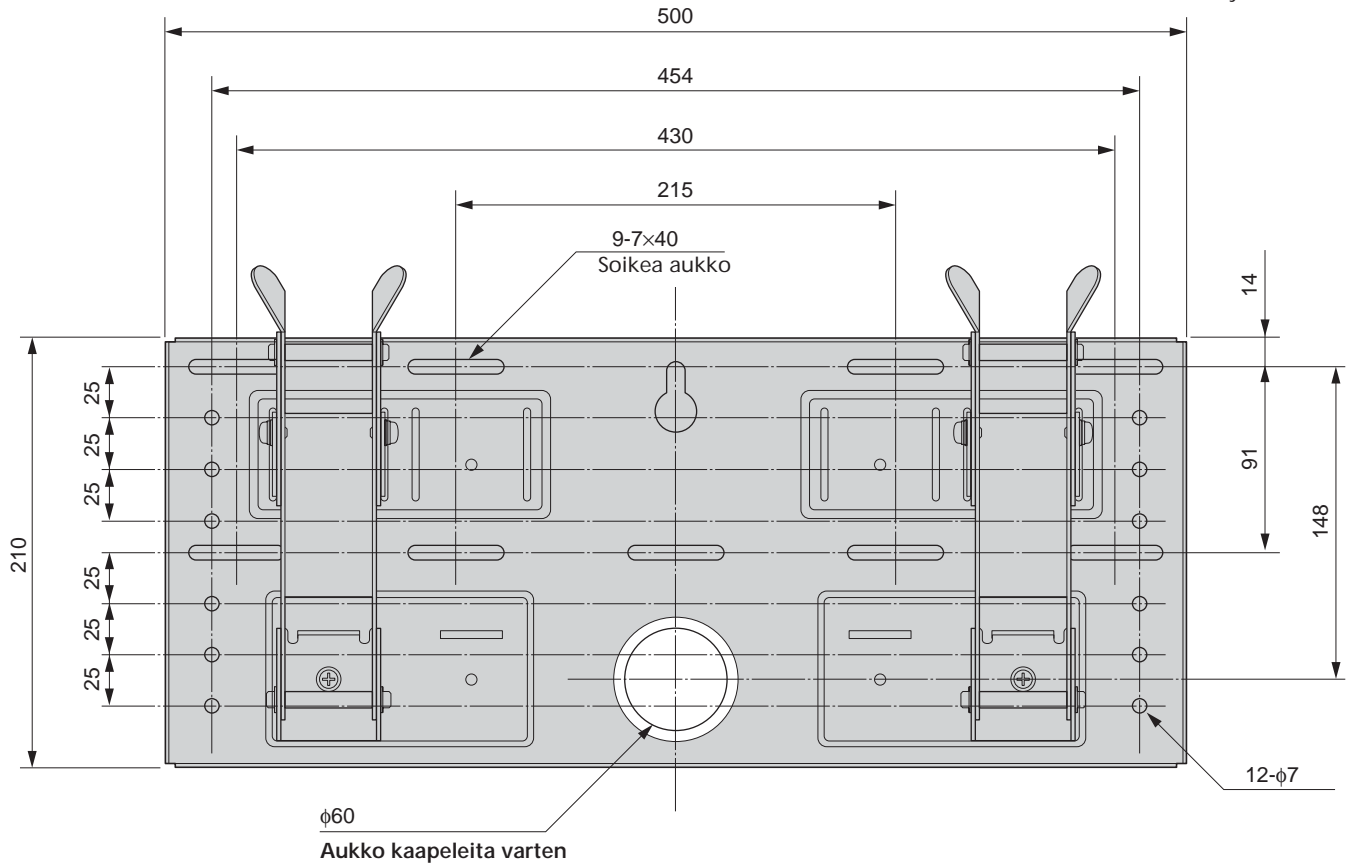

Katso seinäasennuksen vaatimukset yllä olevasta kaaviosta (jos vahvistat seinää tai johdat kaapelit seinän sisään).

**VAROITUS**

Seinän on kestettävä vähintään neljä kertaa sen näytön paino, joka seinälle asennetaan (9 (FI)). Varmista, että seinä on tarpeeksi kestävä. Vahvista seinää tarvittaessa.

## Vaihe 4: Kiinnitä asennuslevy seinään

1

Aseta asennuslevy vaakasuoraan.

Reikä, josta asennuslevy kiinnitetään tilapäisesti seinään

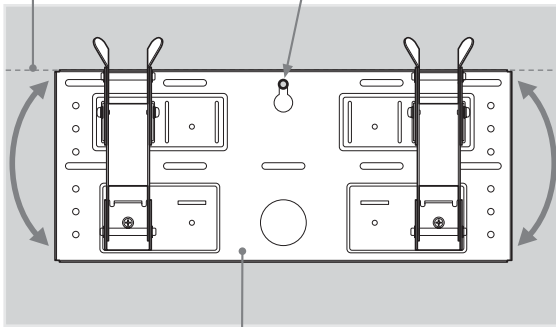

Asennuslevy

Kiinnitä asennuslevy seinään tilapäisesti ruuvilla. Aseta asennuslevy samansuuntaiseksi lattian kanssa.

### VAROITUS

- Tässä vaiheessa tarvittava ruuvi ei sisälly vakiovarusteisiin.
- Valitse ruuvi, joka sopii seinämateriaalille ja seinän rakenteelle.

2

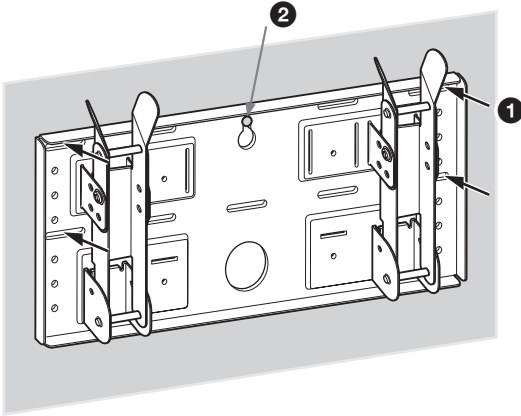

Kiinnitä asennuslevy seinään vähintään neljällä M6-ruuvilla tai vastaavalla ruuvilla (eivät sisälly vakiovarusteisiin).

- 1 Kiristä ruuvit tiukasti niin, että asennuslevy kannattaa näytön painon.
- 2 Kiristä vaiheessa 1 kiinnittämäsi ruuvi.

### VAROITUS

Seinän on kestettävä vähintään neljä kertaa sen näytön paino, joka seinälle asennetaan (9 (FI)). Varmista, että seinä on tarpeeksi kestävä. Vahvista seinää tarvittaessa.

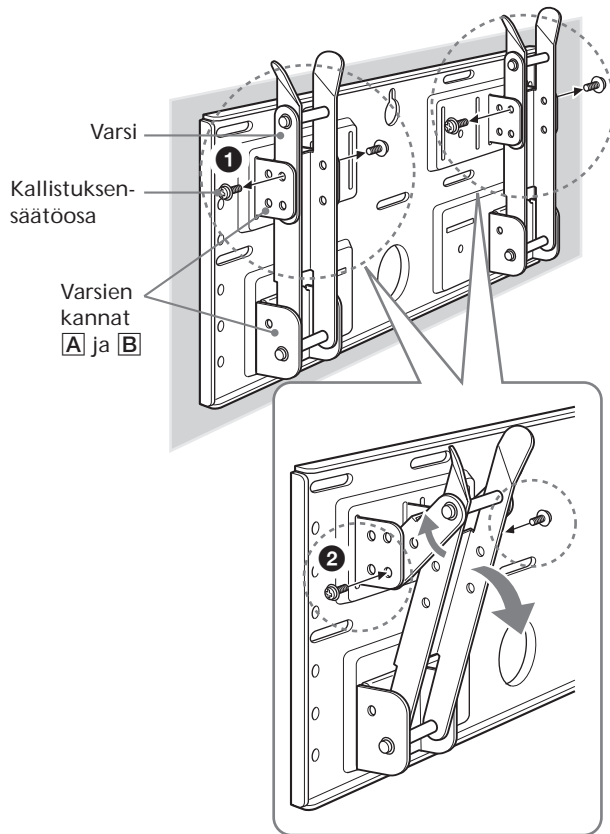

## Säädä varsien kulma sopivaksi.

Jos haluat asentaa näytön pystysuoraan asentoon seinän kanssa samansuuntaisesti ( $0^\circ$ ), ohita vaiheet **1** ja **2** alla. Tarkasta, että varret on kiinnitetty tiukasti asennuslevyyn.

- 1** Irrota kaikki neljä kallistuksensäätöosaa.
- 2** Aseta ne halutun kulman mukaisiin ruuvinreikiin ( $5^\circ$ ,  $10^\circ$ ,  $15^\circ$  tai  $20^\circ$ ) ja kiristä ne tiukasti.

### Huomautuksia

- Vasemman ja oikean varren kulman on oltava sama.
- Varo jättämästä sormiasi puristuksiin varsia säätäessäsi.
- Jos kiristät ruuvit sähkökäyttöisellä ruuvinvääntimellä, kiristysvoiman on oltava noin  $2 \text{ N}\cdot\text{m}$ .
- Varmista, että varret on kiinnitetty tiukasti asennuslevyyn.

## Vaihe 5: Irrota näyttö pöytäjalustasta

Menettelytapa vaihtelee näytön mallin mukaan. Toimi asennettavaan näyttöön liittyvällä tavalla.

KLV-26HG2

- 1 Vedä takakannen alakulmaa (oikeaa tai vasenta). Vedä sitten toista alakulmaa.
- 2 Tartu takakanteen molemmilla käsilläsi ja vedä sitä itseäsi kohti. Takakansi irtoaa näytöstä.

### Huomautus

Aseta näyttö kuvaruutu alaspäin pehmeälle kangasalustalle, ennen kuin siirryt vaiheeseen 3.

- 3 Irrota kaksi pientä ruuvia pidikkeestä. Irrota pidike pöytäjalustasta.
- 4 Irrota viisi ruuvia pöytäjalustasta.
- 5 Nosta jalustaa hieman ja vedä sitä sitten itseäsi kohti. Jalusta irtoaa näytöstä.

### Huomautuksia

- Aseta näyttö kuvaruutu alaspäin vakaalle vaakasuoralle alustalle niin, että jalustan alaosa jää ilmaan pystyyn. Jos lasket näytön kuvaruudun ja jalustan alaosan samalle vaakasuoralle alustalle, näyttö kallistuu epävakaaseen asentoon ja voi aiheuttaa vaaran.
- Kun irrotat pöytäjalustan, tartu siihen varmasti.

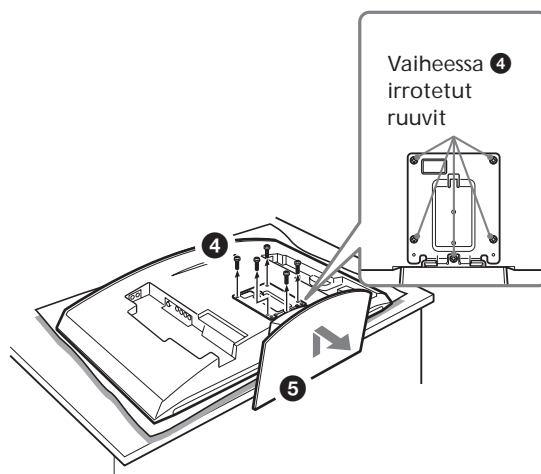
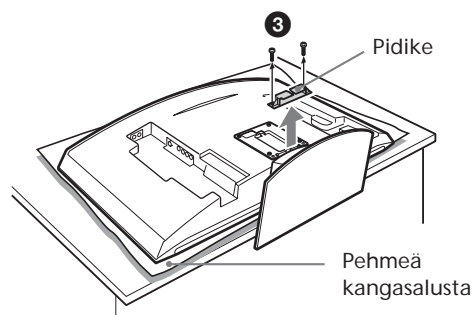
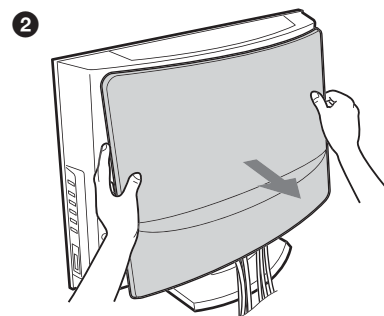
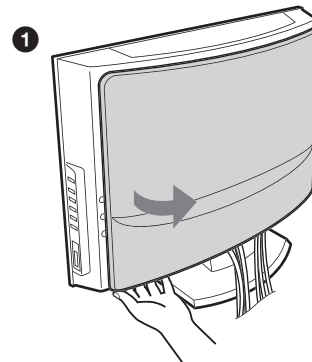

## KLV-30MR1

- 1 Irrota kaksi ruuvia pöytäjalustasta.

### Huomautus

Älä laske näyttöä alas suorittaessasi tätä toimenpidettä.

- 2 Pidä jalustan alaosa alhaalla ja nosta näyttöä hieman. Siirrä näyttöä sitten pois päin jalustasta. Näyttö irtaantuu jalustasta. Vähintään kahden henkilön on pidettävä ja kannettava näyttöä.

### Huomautuksia

- Vähintään kahden henkilön on osallistuttava tämän toimenpiteen suorittamiseen.
  - Kun nostat näyttöä, tartu jalustan alaosaan niin, ettei alaosa nouse näytön mukana.
- 3 Irrota neljä näytön takakannessa olevaa koukkuja.

### Huomautus

Aseta näyttö kuvaruutu alaspäin pehmeälle kangasalustalle.

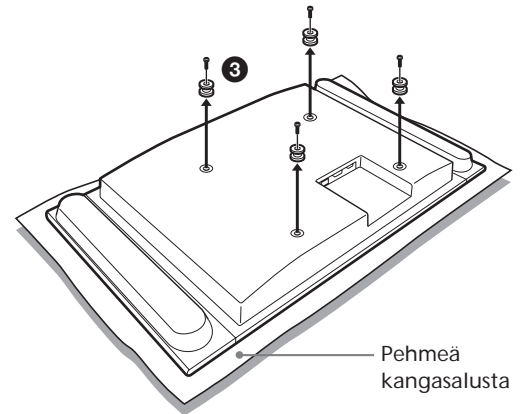
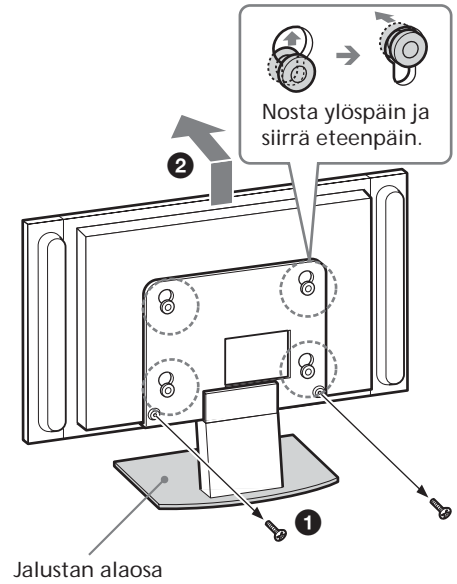

KDL-L32MRX1  
KLV-L32MRX1

- 1 Irrota kaksi ruuvia pöytäjalustasta.

**Huomautus**

Älä laske näyttöä alas suorittaessasi tätä toimenpidettä.

- 2 Pidä jalustan alaosa alhaalla ja nosta näyttöä hieman. Siirrä näyttöä sitten pois päin jalustasta. Näyttö irtaantuu jalustasta. Vähintään kahden henkilön on pidettävä ja kannettava näyttöä.

**Huomautuksia**

- Vähintään kahden henkilön on osallistuttava tämän toimenpiteen suorittamiseen.
  - Kun nostat näyttöä, tartu jalustan alaosaan niin, ettei alaosa nouse näytön mukana.
- 3 Irrota kaksi näytön takakannessa olevaa koukkuja.

**Huomautus**

Aseta näyttö kuvaruutu alaspäin pehmeälle kangasalustalle.

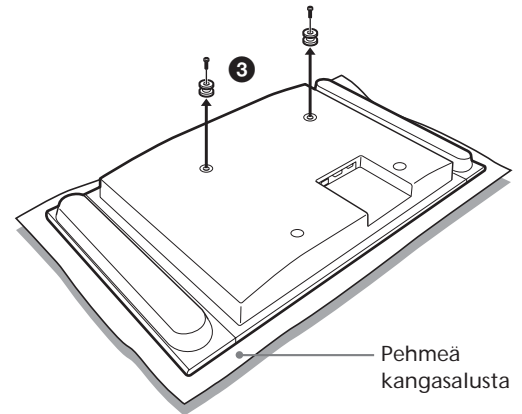
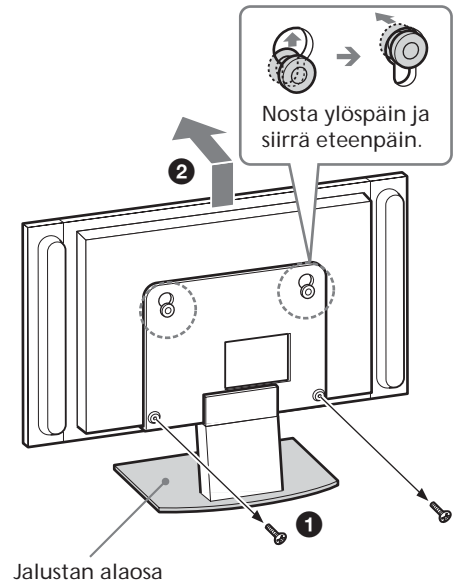

KLV-L32M1

**Huomautus**

Aseta näyttö kuvaruutu alaspäin pehmeälle kangasalustalle, ennen kuin siirryt vaiheeseen 1.

- 1 Irrota neljä ruuvia näytön takakannesta.
- 2 Vedä jalustaa itseäsi kohti. Jalusta irtaantuu näytöstä.
- 3 Irrota neljä näytön takakannessa olevaa ruuvia.

**Huomautuksia**

- Aseta näyttö kuvaruutu alaspäin vakaalle vaakasuoralle alustalle niin, että jalustan alaosa jää ilmaan pystyyn. Jos lasket näytön kuvaruudun ja jalustan alaosan samalle vaakasuoralle alustalle, näyttö kallistuu epävakaaseen asentoon ja voi aiheuttaa vaaran.
- Kun irrotat pöytäjalustan, tartu siihen varmasti.

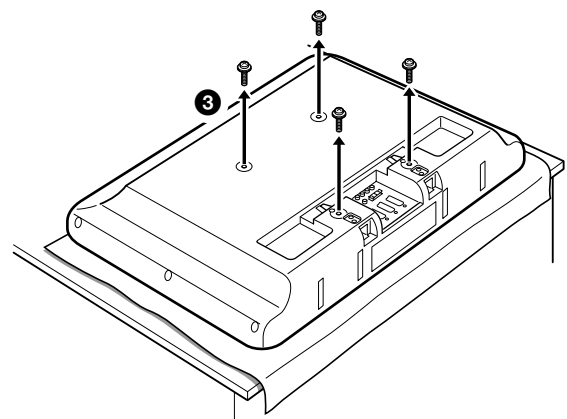
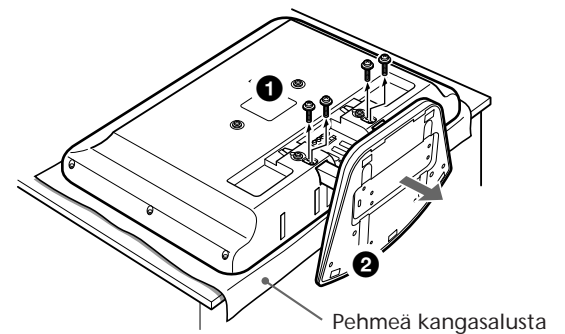

## Vaihe 6: Kiinnitä näyttö asennuslevyyn

### VAROITUS

Älä kytke verkkovirtajohtoa pistorasiaan, ennen kuin asennus on valmis. Jos verkkovirtajohto jää puristuksiin, voi syntyä oikosulku ja sähköiskuvaara.

Varo kompastumasta kaapeleihin tai näyttöön.

### 1 KLV-26HG2

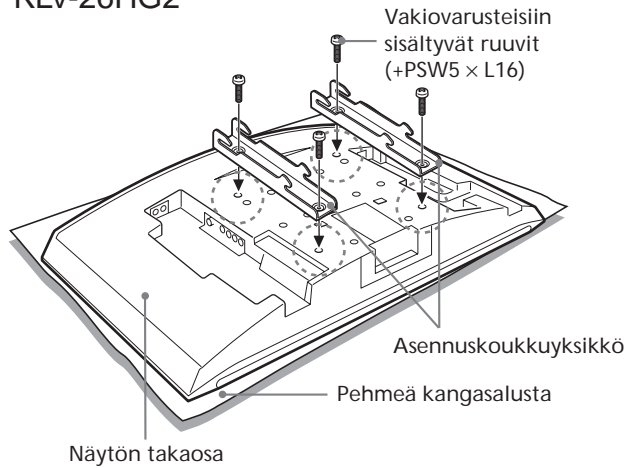

### KDL-L32MRX1/KLV-L32MRX1/KLV-30MR1

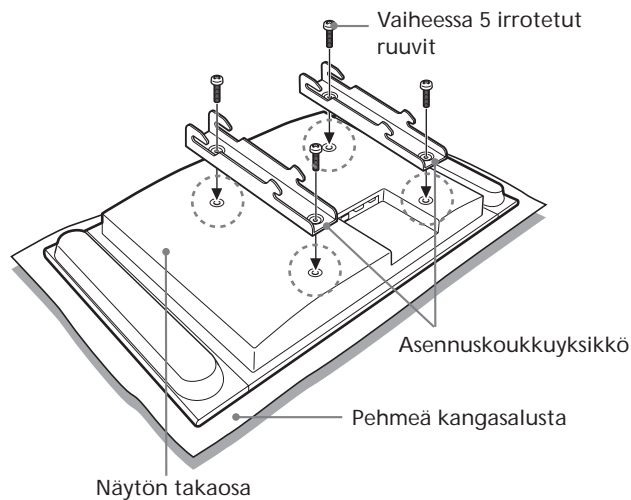

### KLV-L32M1

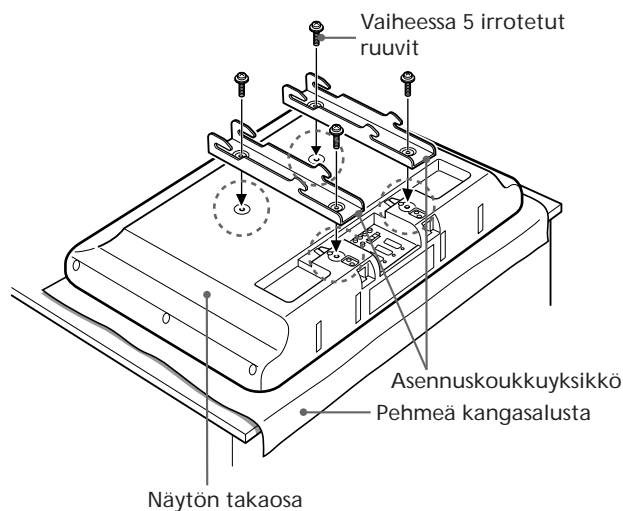

Kohdista asennuskoukkukyksiköissä olevat reiät näytön takaosassa oleviin vastaaviin reikiin. Kiinnitä ne näyttöön neljällä ruuvilla.

Jos asennat mallia KLV-26HG2, käytä vakiovarusteisiin sisältyviä ruuveja (+PSW5 x L16). Jos asennat mallin KDL-L32MRX1, KLV-L32MRX1, KLV-30MR1 tai KLV-L32M1, käytä vaiheessa 5 irrottamiasi ruuveja.

### Huomautuksia

- Aseta näyttö kuvaruutu alaspäin pehmeälle kangasalustalle.
- Jos kiristät ruuvit sähkökäyttöisellä ruuvinvääntimellä, kiristysvoiman on oltava noin 2 N•m.



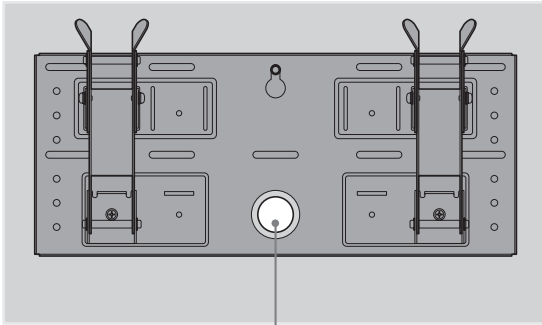

Aukko kaapeleita varten

## Liitä vakiovarusteisiin sisältyvä verkkovirtajohto ja kaapelit.

Liitä verkkovirtajohto ja kaapelit näytön takaosassa oleviin vastaaviin liitännöihin. Katso lisätietoja kaapelien liittämistä näytön käyttöohjeista.

Jos johdat kaapelit seinän sisään, pujota kaapelit niitä varten seinään tehdystä aukosta (10 (FI)).

### Huomautuksia

- Kaapeleita ei voi liittää näyttöön, jos näyttö on kiinnitetty asennuslevyyn.
- Anna ammattitaitoisen asentajan johtaa kaapelit seinän sisään.

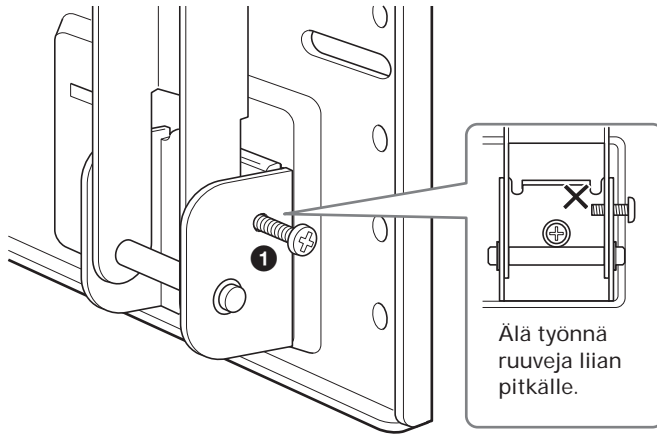

## Kiinnitä näyttö asennuslevyyn.

- ❶ Lukitse varret tilapäisesti asettamalla kaksi kiinnitysruuvia (+B5 × L12, sisältyvät vakiovarusteisiin) varsien kannoissa **B** oleviin reikiin ulkopuolelta.
- ❷ Aseta asennuskoukkukyksiköiden ylemmät koukut varsien ylempien akselien päälle.
- ❸ Aseta asennuskoukkukyksiköiden alemmat koukut varsien alempien akselien päälle.
- ❹ Työnnä näyttöä asennuslevyä kohti ja nosta näyttöä hitaasti. Aseta varsien alemmat koukut alempien akselien päälle.
- ❺ Varmista, että kaikki kahdeksan koukku on sijoitettu vastaavien akselien päälle oikein.
- ❻ Kiristä vaiheessa ❶ kiinnittämäsi ruuvit.

### Huomautus

Jos työnnät kiinnitysruuvit liian pitkälle reikiin (❶), ruuvien kärjet ovat tiellä, kun asetat alemmat koukut akselien päälle (❹).

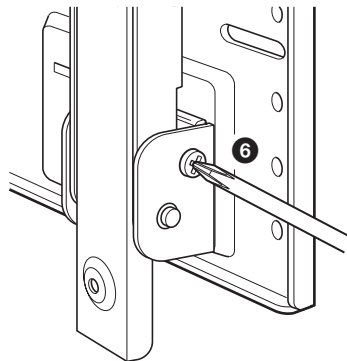
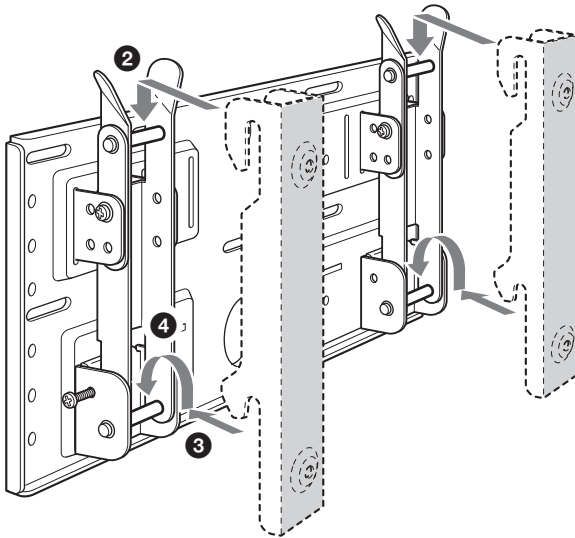

# Varmista, että kaikki toimenpiteet on tehty oikein

## Tarkista seuraavat asiat.

- Kaikki kahdeksan koukkua on sijoitettu vastaavien akselien päälle varmasti.
- Kaapelit eivät ole taittuneet tai puristuksissa.
- Kaksi kiinnitysruuvia on kiristetty varmasti.

### **VAROITUS**

Jos näyttöä ei asenneta oikein, se voi pudota ja aiheuttaa vammoja tai vahingoittua. Jos kaapeleita ei sijoiteta oikein, voi syntyä oikosulku ja tulipalo tai sähköiskuvaara. Varmista oman turvallisuutesi takia, että kaikki toimenpiteet on tehty oikein.

1

Irrota verkkovirtajohto pistorasiasta.

2

Irrota kaksi kiinnitysruuvia.

3

Vähintään kahden henkilön on osallistuttava näytön nostamiseen ja irrottamiseen asennuslevystä.

#### VAROITUS

- Vähintään kahden henkilön on pideltävä ja kannettava näyttöä.
- Näyttöä irrotettaessa on varottava kaapeleita.
- Näyttöä irrotettaessa on varottava käsiä ja sormia.

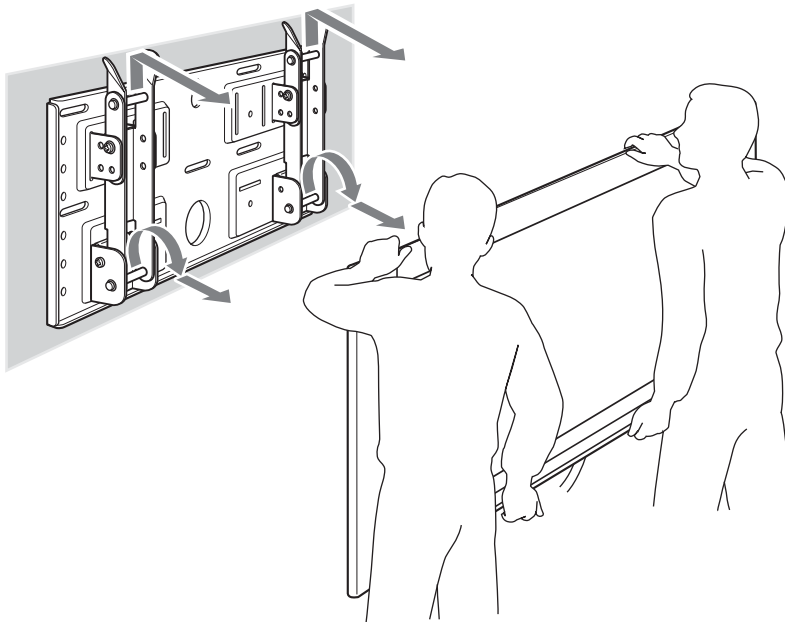

# Tekniset tiedot

Mittayksikkö: mm

Paino: 3,4 kg

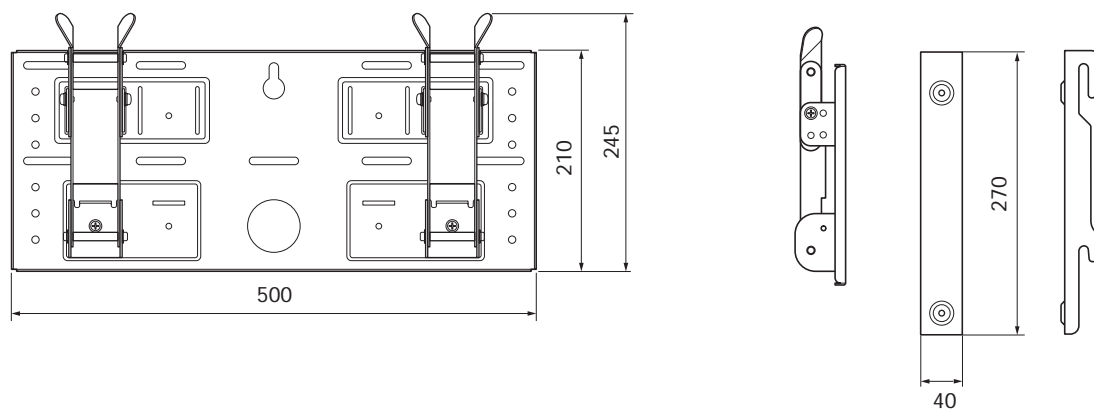

Valmistaja pidättää itsellään oikeuden muuttaa tuotteen mallia ja ominaisuuksia ilman erillistä ilmoitusta.

## Tak, fordi du har købt dette produkt.

### Til kunder

Læs denne vejledning, før produktet monteres. Lad monteringen udføres af en Sony-forhandler, og vær opmærksom på sikkerheden under monteringen. Sony kan ikke holdes ansvarlig for personskader eller materielle skader forårsaget af ukorrekt behandling eller montering. Dine lovsikrede rettigheder påvirkes ikke.

## ADVARSEL!

Hvis sikkerhedsforskrifterne ikke overholdes, og produktet anvendes på ukorrekt vis, kan det medføre brand eller personskade.

Denne vejledning beskriver de vigtigste forholdsregler, som er nødvendige for at forhindre ulykker og fremme korrekt håndtering af produktet. Læs denne vejledning grundigt, og brug produktet korrekt. Gem denne vejledning.

### Til Sony-forhandlere

Læs denne vejledning, før produktet monteres. Læs denne vejledning grundigt, før monteringen påbegyndes. Sony kan ikke holdes ansvarlig for personskade eller materiel skade forårsaget af ukorrekt behandling eller montering. Dine lovsikrede rettigheder påvirkes ikke. Giv denne vejledning til kunden efter monteringen.

Dette beslag til vægmontering er udviklet til brug sammen med det specificerede produkt. Anvend ikke dette produkt sammen med andet udstyr end det følgende.

**Specificerede produkter:** LCD Colour TV (KDL-L32MRX1/KLV-L32MRX1/KLV-30MR1/KLV-26HG2/KLV-L32M1)

## Om sikkerhed

Sonys produkter er udformet med henblik på at opnå bedst mulig sikkerhed.

Hvis produkterne anvendes forkert, kan det dog medføre alvorlig personskade som følge af brand, elektrisk stød, eller fordi produktet vælter eller falder ned. Undgå sådanne ulykker ved at overholde sikkerhedsforskrifterne.

## ADVARSEL!

Hvis følgende forholdsregler ikke overholdes, vil der være risiko for enten død eller alvorlig personskade på grund af brand, elektrisk stød eller eksplosion.

Lad monteringen udføre af en kvalificeret tekniker, og sørg for, at der ikke er små børn til stede under monteringen.

Hvis andre personer end kvalificerede teknikere monterer beslaget til vægmontering, er der risiko for følgende:

- Skærmen kan falde ned og forårsage alvorlige skader, f.eks. sår eller knoglebrud.
- Hvis den væg, hvor beslaget til vægmontering er monteret, er ustabil, og skæv eller ikke står vinkelret på gulvet, kan enheden falde ned og forårsage personskade eller materiel skade. Væggen skal mindst kunne bære 4 x skærmens vægt (KDL-L32MRX1 / KLV-L32MRX1:  $23 \text{ kg} \times 4 = 92 \text{ kg}$ , KLV-30MR1:  $20 \text{ kg} \times 4 = 80 \text{ kg}$ , KLV-26HG2:  $15 \text{ kg} \times 4 = 60 \text{ kg}$ , KLV-L32M1:  $17 \text{ kg} \times 4 = 68 \text{ kg}$ ).
- Hvis den væg, hvor beslaget til vægmontering er monteret, ikke er solid nok, kan enheden falde ned og forårsage personskade eller materiel skade.

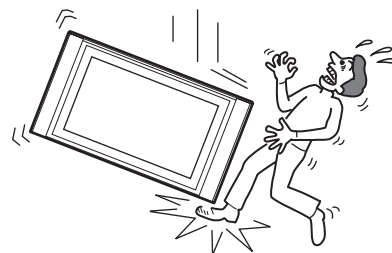

Lad flytning eller afmontering af beslaget udføre af en kvalificeret tekniker.

Hvis andre personer end kvalificerede teknikere flytter eller afmonterer beslaget til vægmontering, kan skærmen falde ned og forårsage personskade eller materiel skade. Sørg for, at der er mindst to personer om at bære eller afmontere beslaget til vægmontering.

Undgå at spilde væske af nogen art på skærmen.

Hvis skærmen bliver våd, kan dette medføre brand eller elektrisk stød.

Fjern ikke møtrikker osv. efter monteringen af skærmen.

Hvis du gør det, kan skærmen falde ned.

Skil ikke beslaget til vægmontering ad, eller foretag ændringer af det.

Hvis du gør det, kan beslaget til vægmontering falde ned og forårsage personskade eller materiel skade.

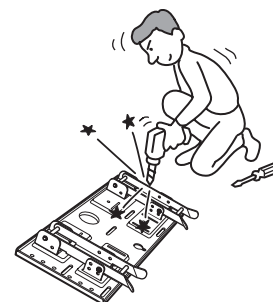

Monter kun det specificerede produkt.

Dette beslag til vægmontering er udviklet til brug sammen med det specificerede produkt. Hvis du monterer andet udstyr end det specificerede produkt, kan det falde ned og forårsage personskade eller materiel skade.

## Bloker ikke skærmens ventilationshuller.

Hvis du blokerer skærmens ventilationshuller ved at dække skærmen med et stykke stof eller lignende, kan skærmen blive overophedet, hvilket kan forårsage brand.

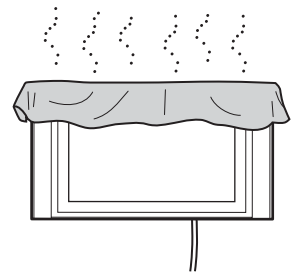

## Monter ikke andet udstyr end skærmen på beslaget til vægmontering.

Hvis du gør det, kan skærmen falde ned og forårsage personskade eller materiel skade.

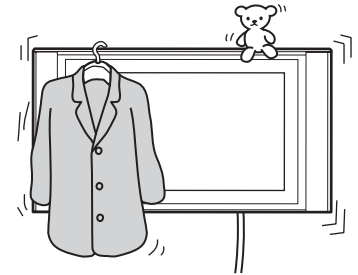

## Læn dig ikke ind over skærmen, og hæng ikke hen over den.

Skærmen kan falde ned over brugeren og forårsage alvorlig personskade.

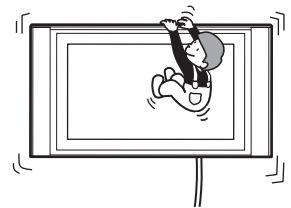

## Undlad at udsætte apparatet for regn eller fugt, så risiko for brand eller stød undgås.

Hvis skærmen bliver våd, kan dette medføre brand eller elektrisk stød.

## Placer aldrig skærmen i varme, fugtige eller meget støvede omgivelser.

Monter ikke skærmen, hvor den kan blive udsat for mekaniske vibrationer.

Det kan forårsage brand eller elektrisk stød.

## Hold brandfarlige genstande eller åben ild (f.eks. stearinlys) væk fra skærmen.

Hold brandfarlige genstande eller åben ild (f.eks. stearinlys) væk fra skærmen for at undgå brandfare.



## FORSIGTIG!

Hvis følgende forholdsregler ikke overholdes, vil der være risiko for personskade eller materiel skade.

Monter ikke beslaget til vægmontering på flader, hvor skærmens hjørner eller sider stikker frem.

Monter ikke beslaget til vægmontering på flader, f.eks. en søjle, hvor skærmens hjørner eller sider stikker frem. Dette kan forårsage personskade eller materiel skade. Hvis en person eller en genstand støder mod et af skærmens hjørner eller sider, kan det forårsage personskade eller materiel skade.

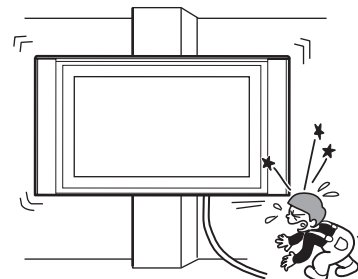

Håndter produktet forsigtigt under rengøring og vedligeholdelse.

Tryk ikke hårdt ned på skærmen.

Hvis du gør det, kan skærmen falde ned og forårsage personskade eller materiel skade.

Monter ikke skærmen over eller under et airconditionanlæg.

Hvis du gør det, kan skærmen blive udsat for ventilationsstrømme fra airconditionanlægget. Dette kan forårsage en funktionsfejl i skærmen.

## Forholdsregler

- Hvis du bruger skærmen monteret på vægbeslaget gennem længere tid, kan væggen bag ved eller oven over skærmen blive misfarvet, eller tapetet kan løsne sig afhængigt af det materiale, væggen er lavet af. Hvis beslaget til vægmontering fjernes, bliver skruehullerne tilbage.
- Hvis du har ført 300 ohm tilslutningskabler ind bag væggen, anbefaler vi, at du udskifter dem med 75 ohm koaksialkabler.  
Hvis det er nødvendigt at bruge 300 ohm tilslutningskabler, skal du sikre, at der er tilstrækkelig plads mellem skærmen og tilslutningskablerne bag væggen, før du påbegynder monteringen.  
Kontakt kunden vedrørende et passende monteringssted, hvor skærmen ikke bliver udsat for radiostøj, før du påbegynder monteringen.

### ADVARSEL! Til kunder

Læs denne vejledning, før produktet monteres. Lad monteringen udføre af en Sony-forhandler, og vær opmærksom på sikkerheden under monteringen.

### Til Sony-forhandlere

Følgende vejledning gælder kun for Sony-forhandlere. Sørg for at læse ovennævnte sikkerhedsforskrifter grundigt, og vær opmærksom på sikkerheden under montering, vedligeholdelse, kontrol og reparation af dette produkt.

Monter beslaget til vægmontering sikkert på væggen, idet du følger instruktionerne i denne vejledning.

Hvis nogle af skruerne er løse eller falder ud, kan beslaget til vægmontering falde ned og forårsage personskade eller materiel skade. Brug skruer, der egner sig til det materiale, væggen er lavet af, og monter enheden sikkert ved at bruge mindst fem M6-skruer eller tilsvarende.

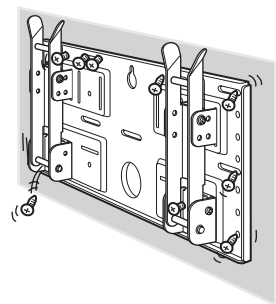

Sørg for, at netledningen og skærmkablet ikke bliver klemt.

Hvis netledningen eller skærmkablet bliver klemt mellem enheden og væggen eller bøjet eller snoet kraftigt, kan ledningens eller kablets metaldele blive blotlagt, hvilket kan forårsage en kortslutning eller et brud på ledningen eller kablet. Dette kan forårsage brand eller elektrisk stød.

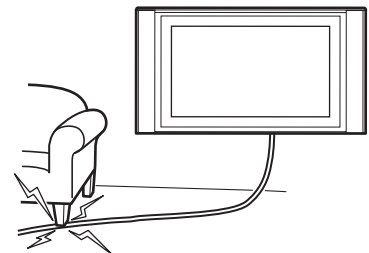

Brug de medfølgende skruer og beslag, og følg instruktionerne i denne vejledning nøje. Hvis du bruger andre dele, kan skærmen falde ned og forårsage personskade eller blive beskadiget.

Følg instruktionerne i denne vejledning, når du samler beslaget.

Hvis nogle af skruerne er løse eller falder ud, kan skærmen falde ned og forårsage personskade eller blive beskadiget.

Stram møtrikker og skruer tilstrækkeligt.

Hvis du ikke gør det, kan skærmen falde ned og forårsage personskade eller blive beskadiget.

Udsæt ikke skærmen for stød under monteringen.

Hvis skærmen udsættes for stød, kan den falde ned eller gå i stykker. Dette kan forårsage personskade.

Monter skærmen på en væg, der står vinkelret på gulvet og er plan.

Hvis du ikke gør det, kan skærmen falde ned og forårsage personskade.

Sørg for at sikre kablerne forsvarligt efter korrekt montering af skærmen.

Hvis mennesker eller genstande bliver viklet ind i kablerne, kan det forårsage personskade.

Undgå at beskadige hænderne eller fingrene under monteringen.

Undgå at beskadige hænderne eller fingrene under monteringen af beslaget til vægmontering eller skærmen.

De skruer, der skal bruges til at fastgøre beslaget til vægmontering på væggen medfølger ikke.

Brug skruer, der egner sig til det materiale, væggen er lavet af, når beslaget monteres.

## Trin 1: Kontroller, at du har alle de dele, der skal bruges til monteringen

1

Hav mindst fem M6-skruer eller tilsvarende (medfølger ikke) og en skruetrækker klar. Vælg skruer, der er passende til vægmaterialet.

2

Pak kassen ud, og kontroller, at følgende dele alle er inkluderet.

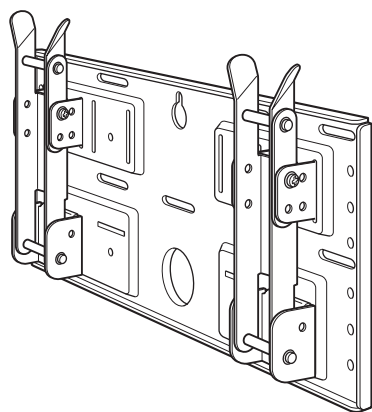

Plade (1)

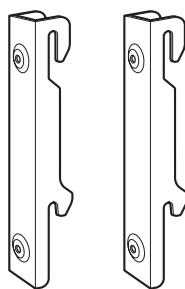

Monteringsenhed (2)



Skruer (+B5 × L12) (2)



Skruer (+PSW5 × L16) (4)  
(til KLV-26HG2)

## Trin 2: Juster placeringen af armsoklerne (kun for KLV-26HG2 og KLV-L32M1)

1

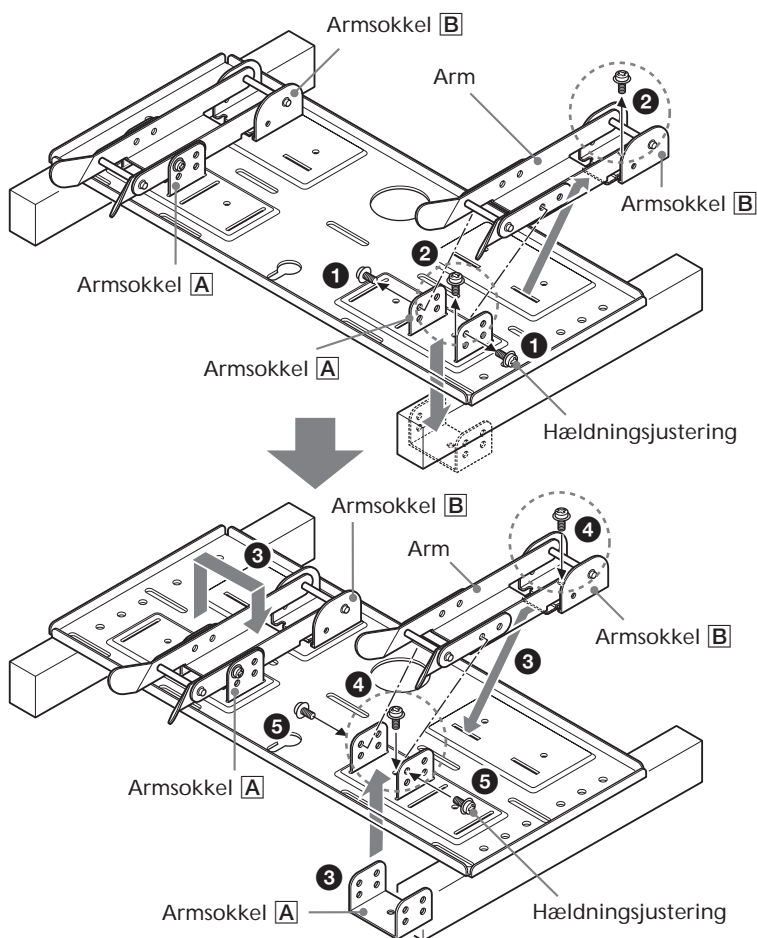

Hvis du installerer KDL-L32MRX1, KLV-L32MRX1, eller KLV-30MR1, skal du springe over trin 2 og gå til trin 3.

- 1 Fjern de fire hældningsjusteringer (to for hver armsokkel).
- 2 Fjern de fire skruer, der fastgør armsoklerne til pladen.
- 3 Fjern armsokkel A, og sæt dens holdere ind i åbningerne med forsiden indad. Sæt begge arme og armsokkel B på armsokkel A.
- 4 Fastgør armsoklerne til pladen med de fire skruer, du fjernede i trin 2.
- 5 Fastgør armene til armsoklerne med de fire hældningsjusteringer, du fjernede i trin 1.

### Bemærkninger!

- Hvis du installerer en anden skærm end KLV-26HG2 eller KLV-L32M1, skal du springe trin 2 over.
- Momentet må højst være på 2 N•m, hvis der bruges en elektrisk skruemaskine til at stramme skruerne med.

## Trin 3: Find et egnet monteringssted

1

Enhed: mm

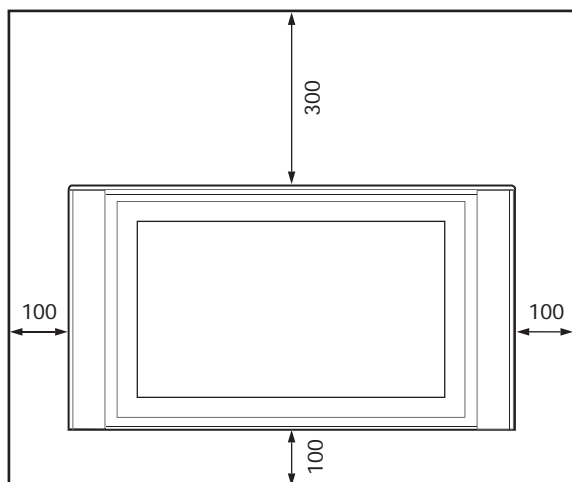

Sørg for friplads rundt om skærmen. Der skal mindst være den friplads, der er vist i diagrammet, mellem skærmen og loftet eller hævede dele af væggen.

### Tip!

Installationsmålene for skærmen findes i tabel (9 (DK)).

Tabel med installationsmål for skærmen

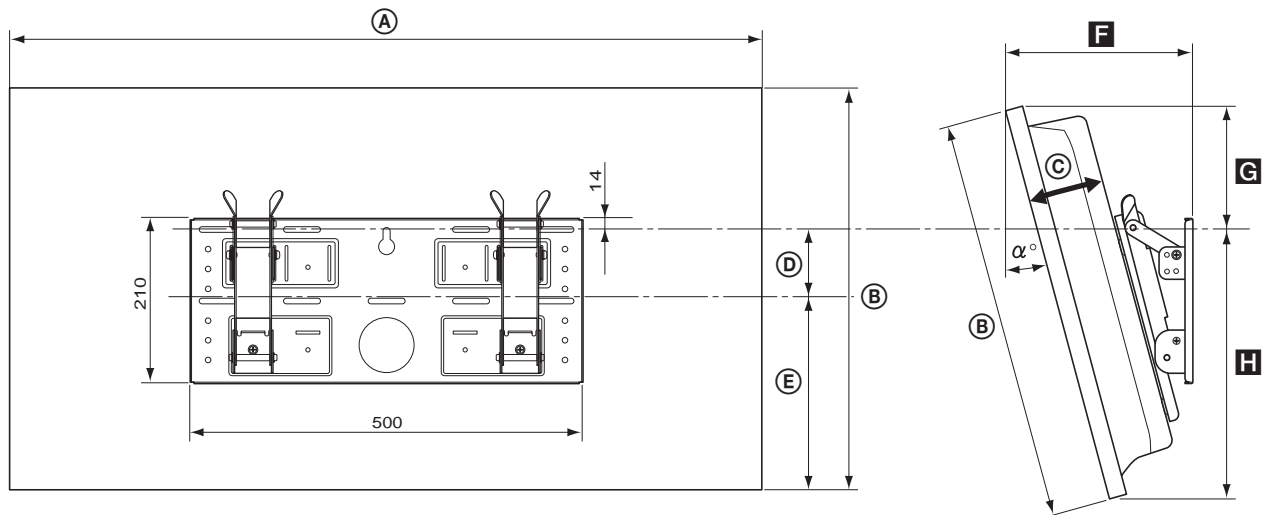

| Skærmmodel                 | Mål på skærm |     |     |    |     | Længde for hver monteringsvinkel    |     |     |     | Vægt<br>(x4)*    |
|----------------------------|--------------|-----|-----|----|-----|-------------------------------------|-----|-----|-----|------------------|
|                            | Enhed: mm    |     |     |    |     | Enhed: mm                           |     |     |     |                  |
|                            | A            | B   | C   | D  | E   | Monteringsvinkel ( $\alpha^\circ$ ) | F   | G   | H   |                  |
| KLV-30MR1                  | 971          | 524 | 93  | 68 | 268 | 0°                                  | 147 | 188 | 336 | 20 kg<br>(80 kg) |
|                            |              |     |     |    |     | 5°                                  | 177 | 179 | 345 |                  |
|                            |              |     |     |    |     | 10°                                 | 206 | 167 | 352 |                  |
|                            |              |     |     |    |     | 15°                                 | 234 | 152 | 258 |                  |
|                            |              |     |     |    |     | 20°                                 | 260 | 135 | 363 |                  |
| KDL-L32MRX1<br>KLV-L32MRX1 | 1.052        | 569 | 97  | 31 | 291 | 0°                                  | 151 | 247 | 322 | 23 kg<br>(92 kg) |
|                            |              |     |     |    |     | 5°                                  | 186 | 237 | 331 |                  |
|                            |              |     |     |    |     | 10°                                 | 219 | 225 | 339 |                  |
|                            |              |     |     |    |     | 15°                                 | 252 | 209 | 345 |                  |
|                            |              |     |     |    |     | 20°                                 | 282 | 190 | 350 |                  |
| KLV-26HG2                  | 790          | 430 | 118 | 65 | 215 | 0°                                  | 167 | 150 | 280 | 15 kg<br>(60 kg) |
|                            |              |     |     |    |     | 5°                                  | 194 | 139 | 291 |                  |
|                            |              |     |     |    |     | 10°                                 | 220 | 129 | 301 |                  |
|                            |              |     |     |    |     | 15°                                 | 244 | 122 | 310 |                  |
|                            |              |     |     |    |     | 20°                                 | 266 | 113 | 318 |                  |
| KLV-L32M1                  | 835          | 604 | 111 | -5 | 328 | 0°                                  | 165 | 281 | 323 | 17 kg<br>(68 kg) |
|                            |              |     |     |    |     | 5°                                  | 198 | 273 | 333 |                  |
|                            |              |     |     |    |     | 10°                                 | 230 | 262 | 342 |                  |
|                            |              |     |     |    |     | 15°                                 | 262 | 248 | 349 |                  |
|                            |              |     |     |    |     | 20°                                 | 292 | 231 | 356 |                  |

\* Væggen skal have tilstrækkelig styrke til at bære mindst fire gange vægten af den skærm, der installeres.

## Væginstitutionsdiagram

Enhed: mm

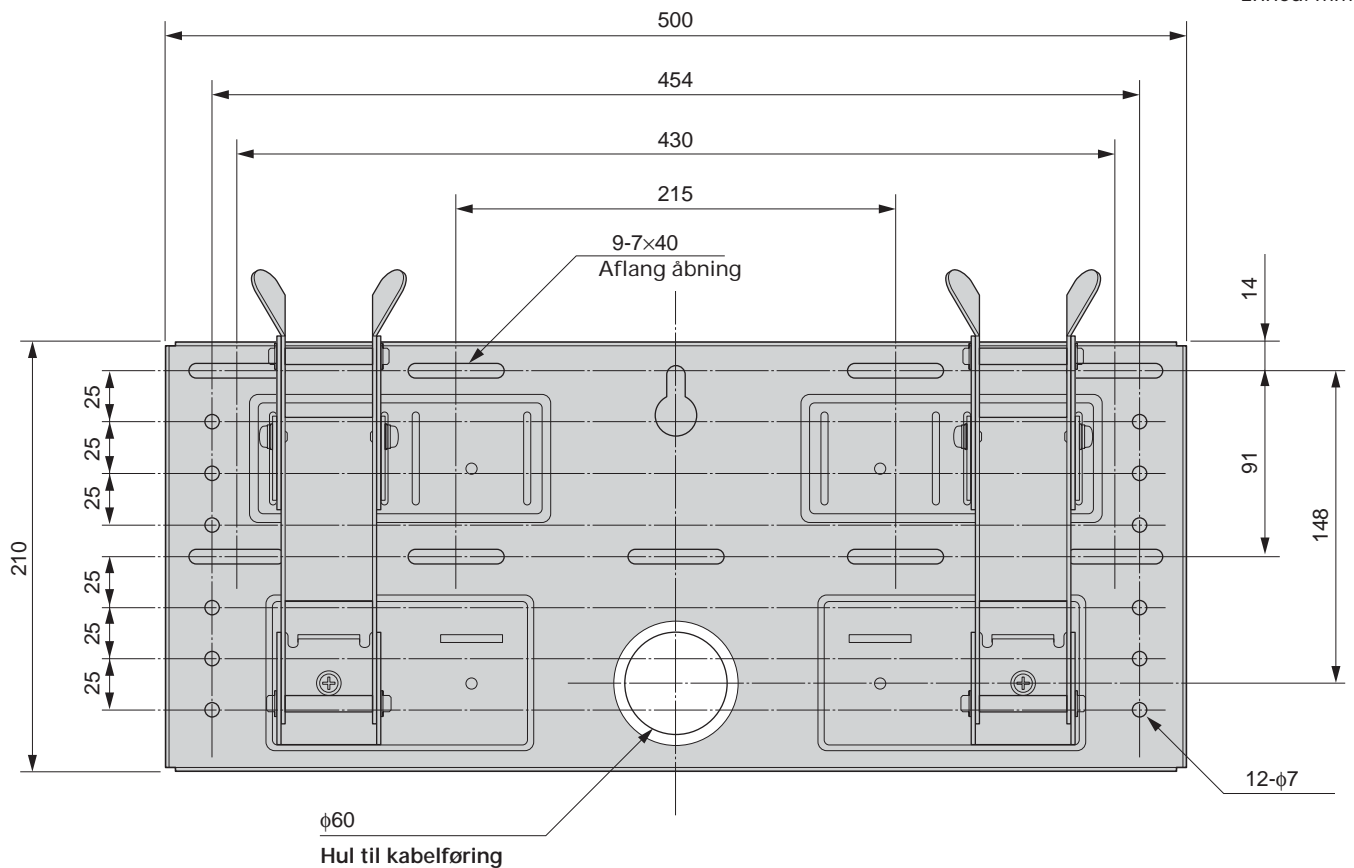

Se kravene til væginstitution i ovennævnte diagram (ved forstærkning af væggen eller kabelføring i væggen).

### ADVARSEL!

Væggen skal have tilstrækkelig styrke til at bære mindst fire gange vægten af den skærm, der installeres (9 (DK)).  
Kontroller, om væggen har tilstrækkelig styrke. Forstærk om nødvendigt væggen.

## Trin 4: Monter pladen på væggen

1

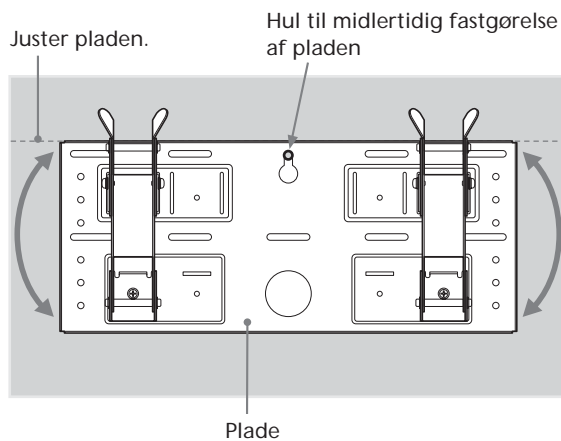

Fastgør midlertidigt pladen til væggen ved hjælp af en skrue. Juster pladen, så den er vinkelret med gulvet.

### ADVARSEL!

- Skruen, der skal anvendes i denne procedure, leveres ikke med enheden.
- Vælg en skrue, der passer til væggens materiale og struktur.

2

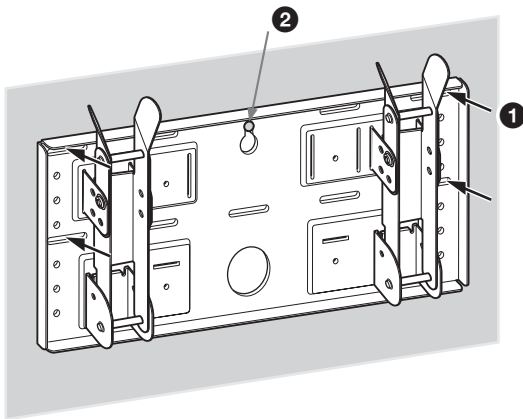

Fastgør pladen på væggen ved hjælp af mindst fire M6-skruer eller tilsvarende (medfølger ikke).

- 1 Spænd skruerne godt, så pladen kan bære skærmens vægt.
- 2 Spænd den skrue, der blev anvendt i trin 1.

### ADVARSEL!

Væggen skal have tilstrækkelig styrke til at bære mindst fire gange vægten af den skærm, der installeres (9 (DK)). Kontroller, om væggen har tilstrækkelig styrke. Forstærk om nødvendigt væggen.

# 3

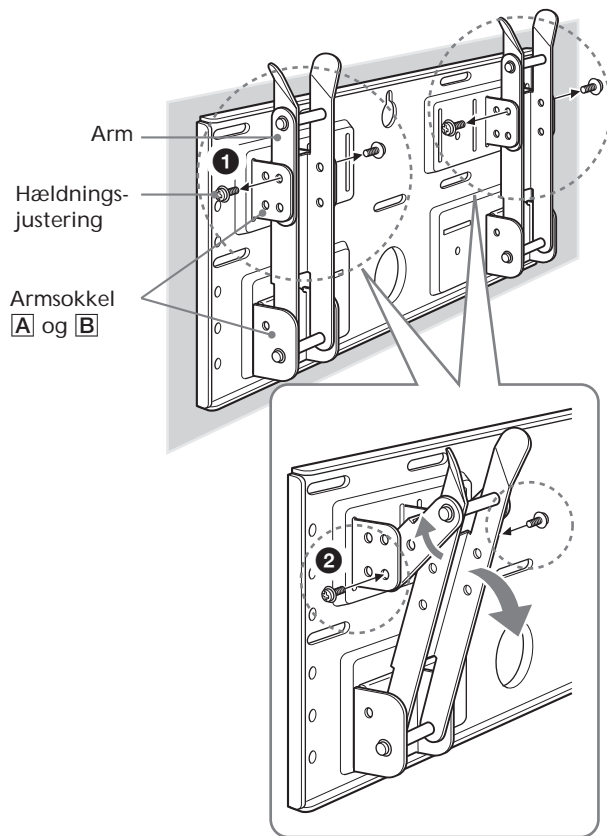

## Juster hældningen af armene.

Hvis du vil installere skærmen lodret, tæt ind til væggen (0°), skal du springe over trin **1** og **2** nedenfor. Kontroller, at armene er korrekt fastgjort til pladen.

- 1** Fjern alle fire hældningsjusteringer.
- 2** Sæt dem i skruehullerne, der svarer til den ønskede vinkel (5°, 10°, 15° eller 20°), og spænd dem godt.

### Bemærkninger!

- Vinklen på venstre og højre arm skal være identisk.
- Pas på ikke at få fingrene i klemme under justering af armvinklen.
- Momentet må højst være på 2 N•m, hvis der bruges en elektrisk skruemaskine til at stramme skrueerne med.
- Kontroller, at armsoklerne er korrekt fastgjort til pladen.



## Trin 5: Frigør skærmen fra bordstanderen

Fremgangsmåden varierer fra skærmmodel til skærmmodel. Anvend den fremgangsmåde, der passer til den skærm, du monterer.

### KLV-26HG2

- 1 Træk i på bagbeklædningens nederste hjørne (enten højre eller venstre). Træk derefter i det modsatte hjørne.
- 2 Hold bagbeklædningen med begge hænder, og træk den mod dig. Bagbeklædningen og skærmen adskilles.

#### Bemærk!

Læg skærmen med forsiden nedad på en blød klud, inden du fortsætter til trin 3.

- 3 Fjern de to små skruer fra påhæftningen. Frigør påhæftningen fra bordstanderen.
- 4 Fjern de fire skruer fra bordstanderen.
- 5 Løft standeren lidt op, og træk den hen imod dig. Bordstanderen og skærmen adskilles.

#### Bemærkninger

- Læg skærmen med forsiden nedad på en stabil og vandret overflade, så standerens bund peger ud i luften. Hvis du lægger skærmens forside og standerens bund på samme overflade, vil skærmen hænge, og den bliver ustabil, hvilket kan være farligt.
- Hold fast i bordstanderen, når den fjernes.

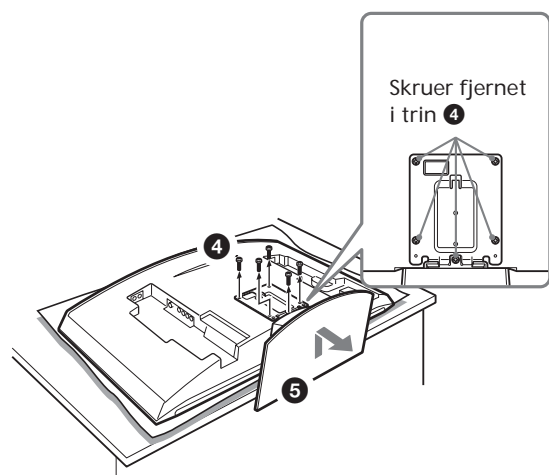
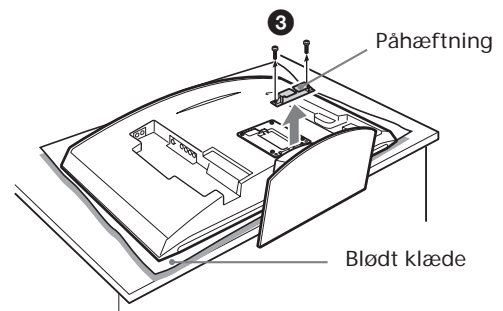
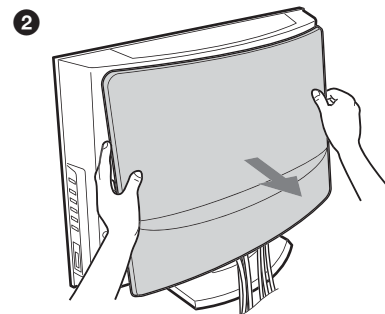
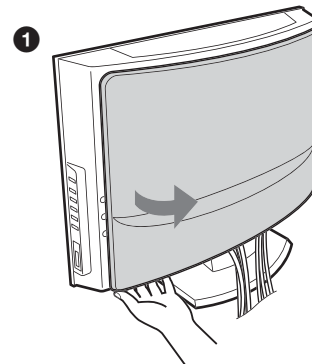

## KLIV-30MR1

- 1 Fjern de to skruer fra bordstanderen.

### Bemærk!

Læg ikke skærmen ned, mens du udfører proceduren.

- 2 Løft skærmen let, mens bordstanderens bund holdes nede, og flyt derefter skærmen væk fra standeren. Skærmen adskilles fra bordstanderen. Der kræves mindst to personer til at holde og bære skærmen.

### Bemærkninger!

- Der skal mindst være to personer om denne procedure.
  - Når skærmen løftes, skal du holde standerens bund, så den ikke løftes sammen med skærmen.
- 3 Fjern de fire kroge på skærmens bagbeklædning.

### Bemærk!

Læg skærmen med forsiden nedad på et blødt klæde.

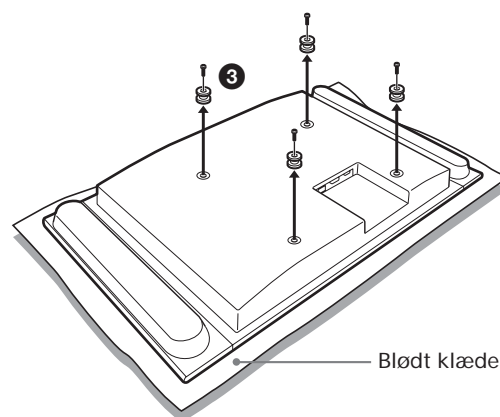
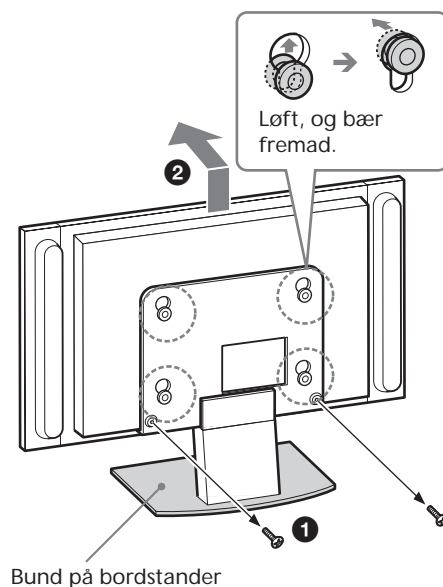

KDL-L32MRX1  
KLV-L32MRX1

❶ Fjern de to skruer fra bordstanderen.

**Bemærk!**

Læg ikke skærmen ned, mens du udfører proceduren.

❷ Løft skærmen let, mens bordstanderens bund holdes nede, og flyt derefter skærmen væk fra standeren. Skærmen adskilles fra bordstanderen. Der kræves mindst to personer til at holde og bære skærmen.

**Bemærkninger!**

- Der skal mindst være to personer om denne procedure.
  - Når skærmen løftes, skal du holde standerens bund, så den ikke løftes sammen med skærmen.
- ❸ Fjern de to kroge på skærmens bagbeklædning.

**Bemærk!**

Læg skærmen med forsiden nedad på et blødt klæde.

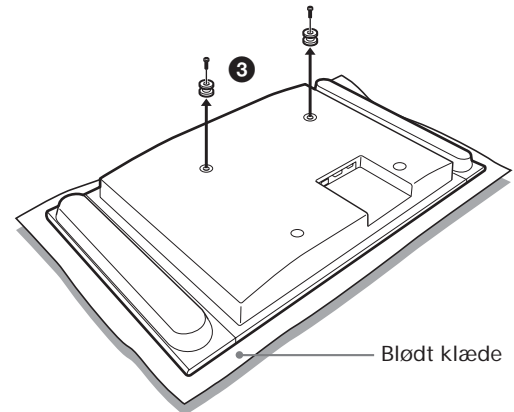
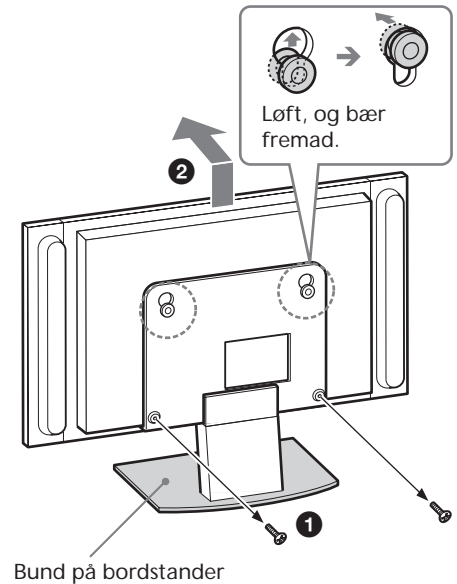

KLV-L32M1

**Bemærk!**

Læg skærmen med forsiden nedad på en blød klud, inden du fortsætter til trin ❶.

- ❶ Fjern de fire skruer på skærmens bagklædning.
- ❷ Træk standeren imod dig. Standeren adskilles fra skærmen.
- ❸ Fjern de fire skruer på skærmens bagklædning.

**Bemærkninger**

- Læg skærmen med forsiden nedad på en stabil og vandret overflade, så standerens bund peger ud i luften. Hvis du lægger skærmens forside og standerens bund på samme overflade, vil skærmen hænge, og den bliver ustabil, hvilket kan være farligt.
- Hold fast i bordstanderen, når den fjernes.

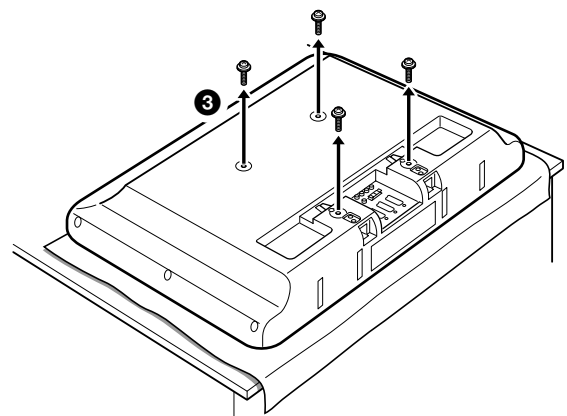
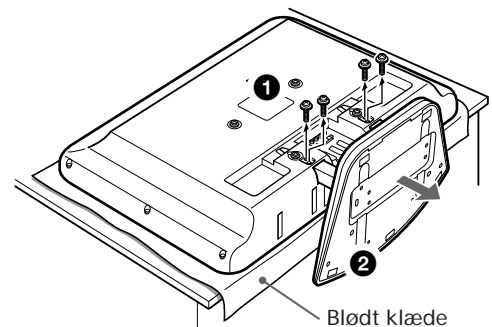

# Trin 6: Monter skærmen på pladen

## ADVARSEL!

Slut ikke netledningen til en stikkontakt, før monteringen er helt gennemført. Hvis netledningen klemmes, kan der ske en kortslutning, der kan medføre elektrisk stød.  
Pas på ikke at falde over kablerne eller skærmen.

## 1 KLV-26HG2

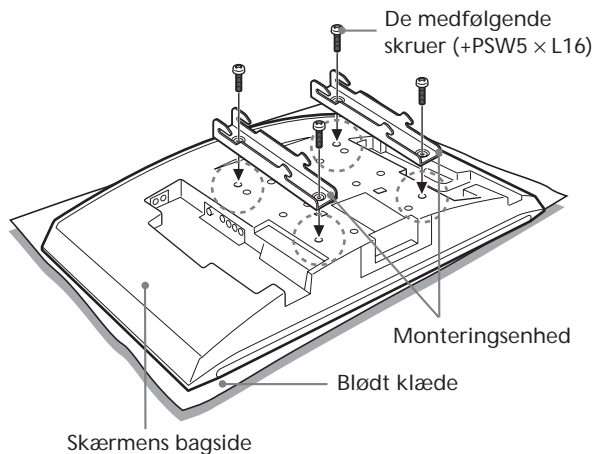

## KDL-L32MRX1/KLV-L32MRX1/KLV-30MR1

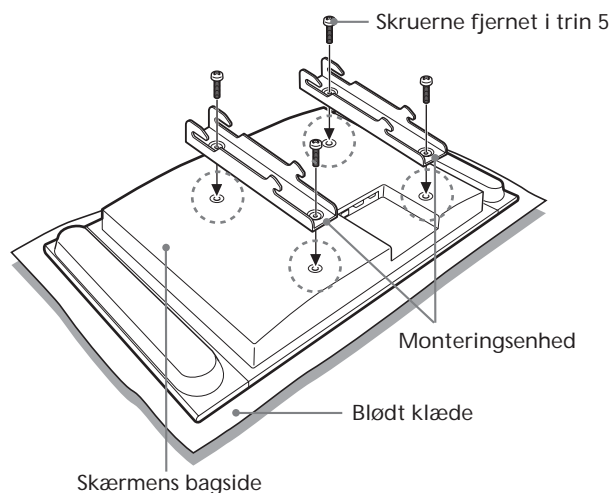

## KLV-L32M1

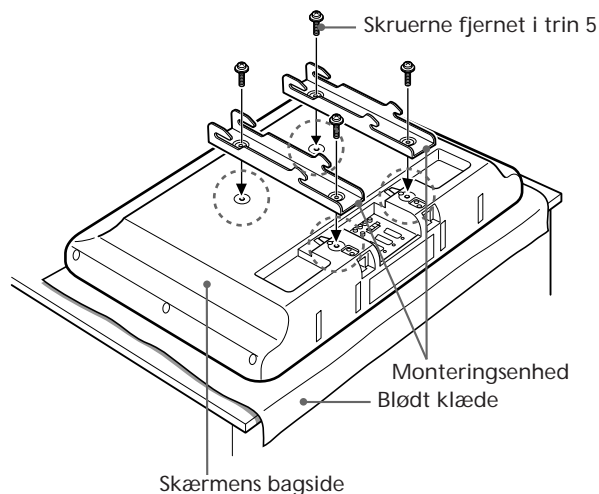

Juster hullerne på krogmonteringsenhederne med de tilsvarende huller på skærmens bagside. Fastgør dem til skærmen med fire skruer.

Til KLV-26HG2 skal de medfølgende skruer anvendes (+PSW5 x L16). Til KDL-L32MRX1, KLV-L32MRX1 og KLV-30MR1, KLV-L32M1 skal de skruer, du fjernede i trin 5, bruges.

## Bemærkninger!

- Læg skærmen med forsiden nedad på et blødt klæde.
- Momentet må højst være på 2 N•m, hvis der bruges en elektrisk skruemaskine til at stramme skruerne med.

# 2

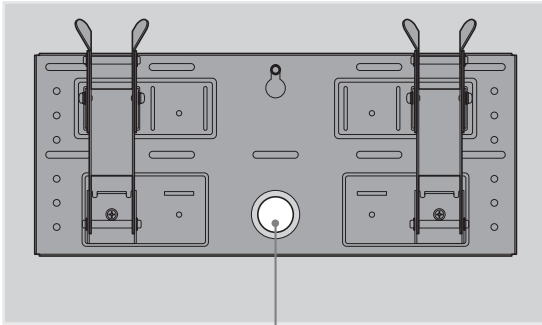

Hul til kabelføring

## Tilslut medfølgende netledning og kabler.

Slut netledning og kabler til de tilsvarende stik på skærmens bagside. Se betjeningsvejledningen til skærmen for at få flere oplysninger om tilslutning af kabler.

Ved kabelføring i væggen skal kablerne føres gennem hullet i væggen, der er lavet til kabelføring (10 (DK)).

### Bemærkninger!

- Du kan ikke slutte kablerne til skærmen, når den er monteret på pladen.
- Overlad kabelføringen i væggen til en autoriseret elektriker.

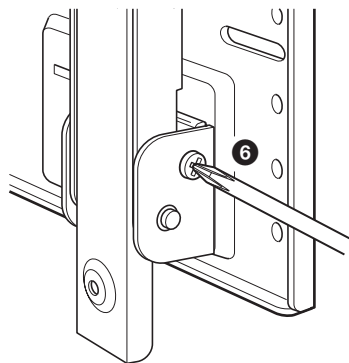
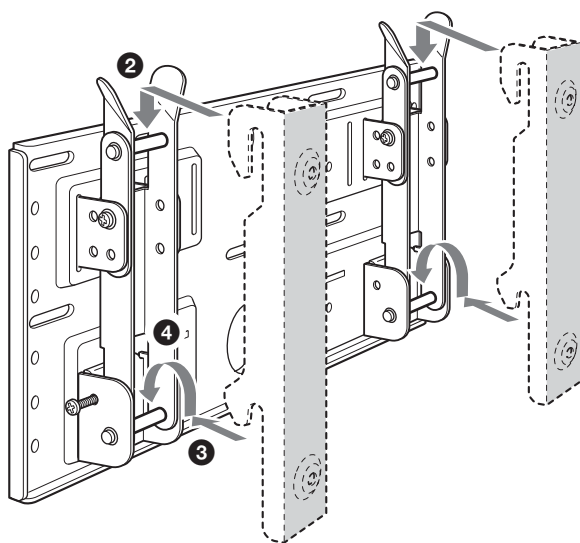
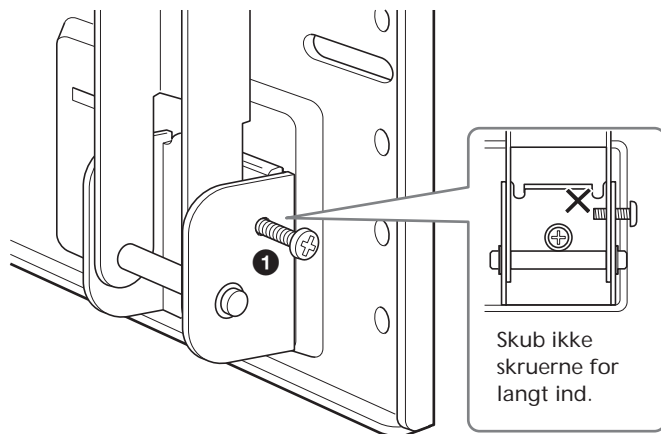

## Monter skærmen på pladen.

- ❶ Armene kan løsnes midlertidigt ved at sætte de to fastgørelsesskruer (+B5 × L12, medfølger) i hullerne på armsokkel **B** udefra.
- ❷ Hæng de øverste kroge på krogmonteringsenheden på armenes øverste holdere.
- ❸ Placer de nederste kroge på krogmonteringsenheden på armenes nederste holdere.
- ❹ Mens du skubber skærmen ind mod pladen, skal du løfte den langsomt, og hænge armenes nederste kroge på de nederste holdere.
- ❺ Kontroller, at alle otte kroge hænger korrekt på de tilsvarende holdere.
- ❻ Spænd de sikkerhedsskruer, der blev anvendt i trin ❶.

### Bemærk!

Hvis du skubber sikkerhedsskruerne for langt ind i hullerne (❶), vil spidserne af skruerne komme i vejen, når du hænger de nederste kroge på holderne (❹).

## Kontroller, at alle procedurer er udført korrekt

### Kontroller følgende.

- Alle otte kroge hænger sikkert på de tilsvarende holdere.
- Kablerne er hverken snoede eller i klemme.
- De to sikkerhedsskruer er spændt godt.

### **ADVARSEL!**

Hvis enheden ikke er korrekt monteret, kan den falde ned og forårsage personskade eller skade på selve enheden. Hvis kablerne ikke er trukket korrekt, kan der ske en kortslutning, der kan medføre brand eller elektrisk stød. Af sikkerhedshensyn skal du kontrollere, at alle processer er udført korrekt.

1

Tag netledningen ud af stikkontakten.

2

Fjern de to sikkerhedsskruer.

3

To eller flere personer skal løfte skærmen og tage den af pladen.

**ADVARSEL!**

- Der kræves mindst to personer til at holde og bære skærmen.
- Pas på ikke at hænge fast i kablerne ved afmontering af skærmen.
- Pas på hænder og fingre under afmontering af skærmen.

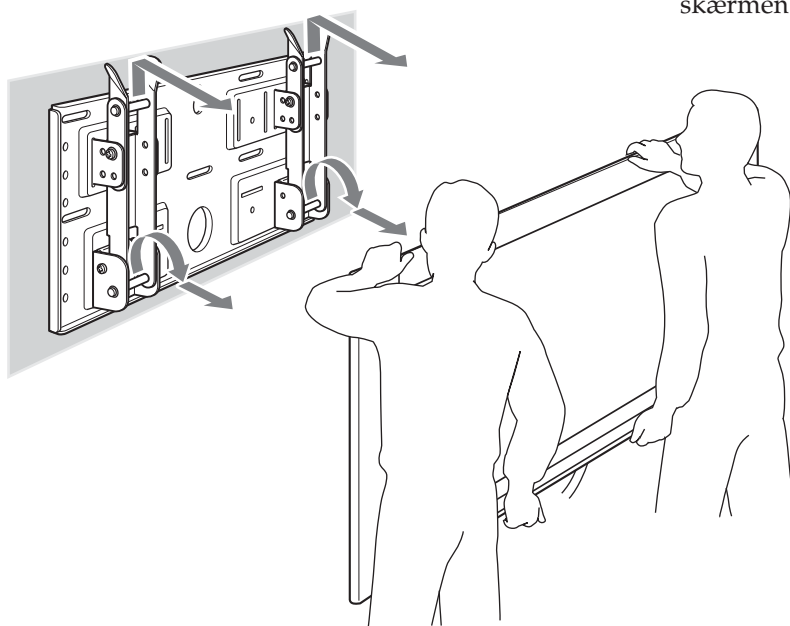



# Specifikationer

Enhed: mm  
Vægt: 3,4 kg

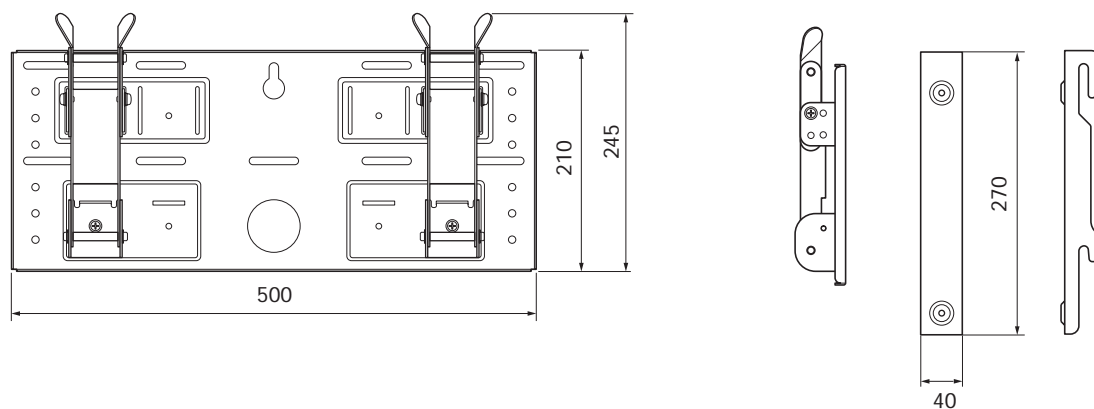

Ret til ændringer af design og specifikationer uden forudgående varsel forbeholdes.

## Takk for at du kjøpte dette produktet.

### Til kunder

Tilstrekkelig kompetanse er nødvendig for å installere dette produktet. Sørg for at installeringen blir utført av Sony-forhandler eller annet kvalifisert personell. Sørg for at det blir tatt tilstrekkelig hensyn til sikkerheten under installeringen. Sony skal ikke holdes ansvarlig for materiell- eller personskader som skyldes feil håndtering eller installering. Eventuelle lovfestede rettigheter påvirkes ikke.

## ADVARSEL

Hvis du ikke følger sikkerhetsreglene, og produktet brukes feil, kan det føre til brann eller alvorlig skade. Denne instruksjonshåndboken viser de viktige forholdsreglene som er nødvendig for å hindre ulykker og fremme riktig håndtering av produktet. Les denne håndboken nøye og bruk produktet korrekt. Pass på at du har denne håndboken tilgjengelig for fremtidig bruk.

### For Sony-forhandlere

Tilstrekkelig kompetanse er nødvendig for å installere dette produktet. Les denne instruksjonshåndboken nøye for å kunne utføre installeringen på sikker måte. Vi kan ikke holdes ansvarlige for materiell- eller personskader som skyldes feil håndtering eller montering. Eventuelle lovfestede rettigheter påvirkes ikke. Etter installeringen bør denne instruksjonshåndboken overleveres til kunden.

Veggmonteringskonsollen er utformet av Sony for bruk med det angitte produktet. Ikke bruk dette stativet med annet utstyr enn følgende produkt.

**Spesifiserte produkter: LCD Colour TV (KDL-L32MRX1/KLV-L32MRX1/KLV-30MR1/KLV-26HG2/KLV-L32M1)**

## Om sikkerhet

Produkter fra Sony er utformet med sikkerhet i tankene.

Hvis produktene brukes feil, kan det imidlertid føre til alvorlig skade gjennom brann, elektrisk støt eller ved at produktet velter eller faller ned. Sørg for at du leser nøye gjennom sikkerhetsreglene for å hindre ulykker.

## ADVARSEL

Hvis følgende forholdsregler ikke følges, er det fare for enten død eller alvorlig skade grunnet brann, elektrisk støt eller eksplosjon.

Sørg for at installeringen blir utført av kvalifisert personell, og hold små barn borte fra arbeidsområdet under installeringen.

Hvis personer uten de nødvendige kvalifikasjonene installerer veggmonteringskonsollen, kan følgende ulykker inntreffe:

- Skjermen kan falle ned og forårsake alvorlige skader som kvestelser eller brudd under jordskjelv.
- Hvis veggen der veggmonteringskonsollen er montert, er ustabil, ujevn eller ikke i rett vinkel til gulvet, kan utstyret falle ned og forårsake person- eller materiellskade. Veggen bør ha bærekapasitet for minst fire (4) ganger vekten til skjermen (KDL-L32MRX1/KLV-L32MRX1:  $23 \text{ kg} \times 4 = 92 \text{ kg}$ , KLV-30MR1:  $20 \text{ kg} \times 4 = 80 \text{ kg}$ , KLV-26HG2:  $15 \text{ kg} \times 4 = 60 \text{ kg}$ , KLV-L32M1:  $17 \text{ kg} \times 4 = 68 \text{ kg}$ ).
- Hvis veggmonteringskonsollen ikke er solid nok festet til veggen, kan skjermen falle ned og forårsake person- eller materiellskade.

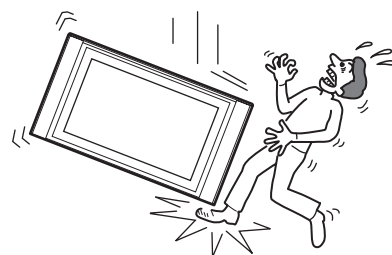

Sørg for at installeringen og eventuell flytting eller demontering av veggmonteringskonsollen blir utført av kvalifisert personell.

Hvis andre enn kvalifiserte personer transporterer eller demonterer veggmonteringskonsollen, kan skjermen falle ned og forårsake skade på person eller eiendom. Pass på at to personer eller mer bærer eller demonterer veggmonteringskonsollen.

Søl aldri væske av noe slag på skjermen.

Hvis skjermen blir våt, kan det føre til brann eller elektrisk støt.

Ikke fjern skruer og liknende etter at skjermen er montert.

Hvis du gjør dette, kan skjermen falle ned.

Ikke demonter eller gjør endringer på deler av konsollen for veggmontering.

Hvis du gjør det, kan veggmonteringskonsollen falle og forårsake skade på person eller eiendom.

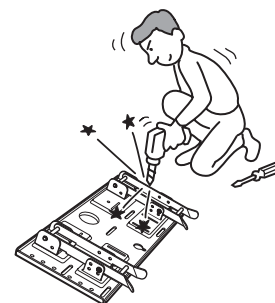

Ikke monter annet utstyr enn det spesifiserte produktet.

Veggmonteringskonsollen er utformet for bruk med det angitte produktet. Hvis du monterer annet utstyr enn det spesifiserte produktet, kan det falle og forårsake skade på person eller eiendom.

## Ikke blokker ventilasjonshullene på skjermen.

Hvis du blokkerer ventilasjonshullene på skjermen ved å dekke toppen av skjermen med en klut eller lignende, kan skjermen bli overopphetet. Dette kan forårsake brann.

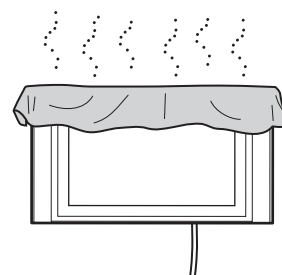

## Veggmonteringskonsollen må ikke belastes med annet enn skjermen.

Hvis du gjør det, kan skjermen falle og forårsake skade på person eller eiendom.



## Ikke len deg på eller heng fra skjermen.

Skjermen kan falle ned, og brukeren kan bli liggende under den. Skjermen er så tung at dette kan føre til alvorlig personskade.

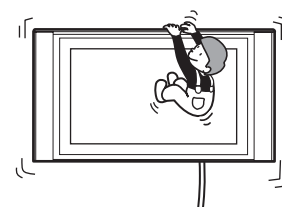

## For å unngå fare for brann eller elektrisk støt må du ikke utsette skjermen for regn eller fuktighet.

Hvis skjermen blir våt, kan det føre til brann eller elektrisk støt.

## Skjermen må ikke plasseres i svært varmt, fuktig eller støvet miljø. Skjermen må heller ikke monteres der den kan bli utsatt for vibrasjoner.

Hvis skjermen blir montert slike steder, kan det resultere i brann eller elektrisk støt.

## Hold brannfarlige gjenstander eller åpne flammer, for eksempel stearinlys, borte fra skjermen.

For å hindre brann, må brannfarlige gjenstander eller åpne flammer, for eksempel stearinlys, holdes borte fra skjermen.

## FORSIKTIG

Hvis følgende forholdsregler ikke overholdes, er det fare for skade på person eller eiendom.

Veggmonteringskonsollen må ikke monteres på vegger der hjørner eller sider av skjermen kan komme til å stikke ut fra veggen.

Veggmonteringskonsollen må ikke monteres på veggoverflater som for eksempel søyler, der hjørner eller sider av skjermen vil komme til å stikke ut fra veggen. Hvis en person eller gjenstand treffer hjørnet eller siden av skjermen som stikker ut fra veggen, kan det føre til skade på person eller eiendom.

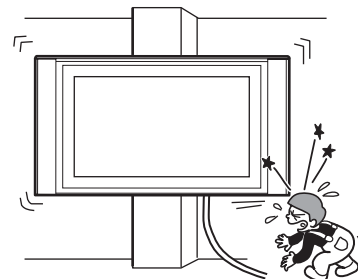

Det må ikke brukes makt på produktet under rengjøring eller vedlikehold.

Det må ikke brukes makt på oversiden av skjermen.

Hvis det blir brukt makt på oversiden av skjermen, kan skjermen falle og forårsake skade på person eller eiendom.

Skjermen må ikke monteres over eller under klimaanlegg.

I slike tilfeller kan skjermen bli utsatt for luftstrømmer fra klimaanlegget. Dette kan føre til at det oppstår feil i skjermen.

## Forholdsregler

- Hvis du bruker en skjerm som er montert i veggmonteringskonsoll i lang tid, kan veggen bak eller over skjermen bli misfarget eller tapet kan løsne, alt etter hvilke materialer som er brukt i veggen. Hvis veggmonteringskonsollen blir fjernet etter at den har vært montert på veggen, vil skruehullene stå igjen.
- Hvis du har lagt 300 ohm matekabler bak veggen, anbefaler vi at du skifter til 75 ohm koaksialkabler. Hvis det er nødvendig å fortsette å bruke 300 ohm matekabler, må du passe på at det er nok plass tilgjengelig mellom skjermen og matekablene bak veggen før monteringen starter. Avtal passende sted for montering der skjermen ikke blir utsatt for radiostøy, før du starter monteringen.

### ADVARSEL Til kunder

Tilstrekkelig kompetanse er nødvendig for å installere dette produktet. Sørg for at installeringen blir utført av Sony-forhandler eller annet kvalifisert personell. Sørg for at det blir tatt tilstrekkelig hensyn til sikkerheten under installeringen.

### Til Sony-forhandlere

Anvisningene nedenfor er kun for Sony-forhandlere. Pass på å lese nøye gjennom sikkerhetsreglene som er beskrevet ovenfor, og konsentrer deg om sikkerheten under installasjon, vedlikehold og kontroll av produktet.

Pass på at veggmonteringskonsollen blir montert på en sikker måte ved å følge instruksjonene i denne håndboken.

Hvis noen av skruene er løse eller faller ut, kan konsollen for veggmontering falle ned og forårsake person- eller materiellskade. Kontroller at det er brukt riktig type skruer for materialtypen i veggen, og fest utstyret på en sikker måte med fem eller flere skruer av typen M6 eller tilsvarende.

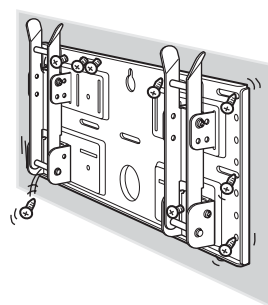

Strømledningen og skjermkabelen må ikke komme i klemme.

Hvis strømledningen eller skjermkabelen blir klemt mellom utstyret og veggen eller blir bøyd eller vridd med makt, kan metalldelene av ledningen eller kabelen bli avdekket, noe som kan føre til kortslutning eller brudd i ledning eller kabel. Dette kan føre til brann eller elektrisk støt.

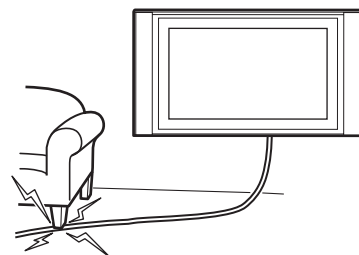

Kontroller at skruer og andre festedeler blir brukt riktig og i samsvar med anvisningene i denne håndboken. Hvis noen deler blir byttet ut, kan det føre til at skjermen faller ned, med mulig person- eller materiellskade eller skade på skjermen som følge.

Pass på at du setter sammen konsollen på en sikker måte ved å følge fremgangsmåtene som er angitt i denne håndboken.

Hvis noen av skruene er løse eller faller ut, kan det føre til at skjermen faller ned, med mulig personskade eller skade på skjermen som følge.

Pass på å stramme til skruer og muttere på en sikker måte og i angitt retning.

Hvis dette ikke blir gjort, kan det føre til at skjermen faller ned, med mulig personskade eller skade på skjermen som følge.

Pass på at skjermen ikke blir utsatt for slag eller støt under monteringen.

Hvis skjermen blir utsatt for slag eller støt, kan den falle ned eller falle fra hverandre. Dette kan forårsake skade.

Pass på at skjermen blir montert på en vegg som både står rett og er flat.

Hvis dette ikke blir gjort, kan skjermen falle ned og forårsake person- eller materiellskade.

Etter at skjermen er riktig montert, må kablene festes og sikres.

Hvis personer eller gjenstander blir viklet inn i kablene, kan det føre til personskaade.

Pass på at du ikke skader hendene eller fingrene under monteringen.

Pass på at du ikke skader hendene eller fingrene når du monterer veggmonteringskonsollen eller når du installerer skjermen.

Skruene som trengs for å feste veggmonteringskonsollen sikkert på veggen, er ikke inkludert.

Bruk skruer som er tilpasset materialet og strukturen i veggen når veggmonteringskonsollen skal monteres.

## Trinn 1: Kontroller at du har alle delene du trenger til monteringen

1

Legg klar fem eller flere skruer av typen M6 eller tilsvarende (medfølger ikke) samt en skrutrekker. Velg skruer som passer for materialtypen i veggen.

2

Åpne esken og sjekk at alle disse delene følger med:

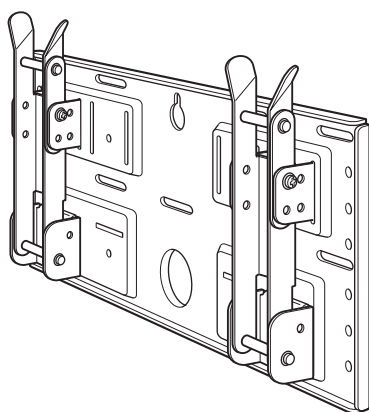
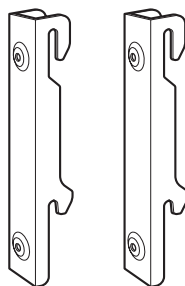

Plate (1)



Monteringskrok (2)



Skruer (+B5 × L12) (2)



Skruer (+PSW5 × L16) (4)  
(for KLV-26HG2)

## Trinn 2: Juster posisjonen til armbasene (Bare for KLV-26HG2 og KLV-L32M1)

1

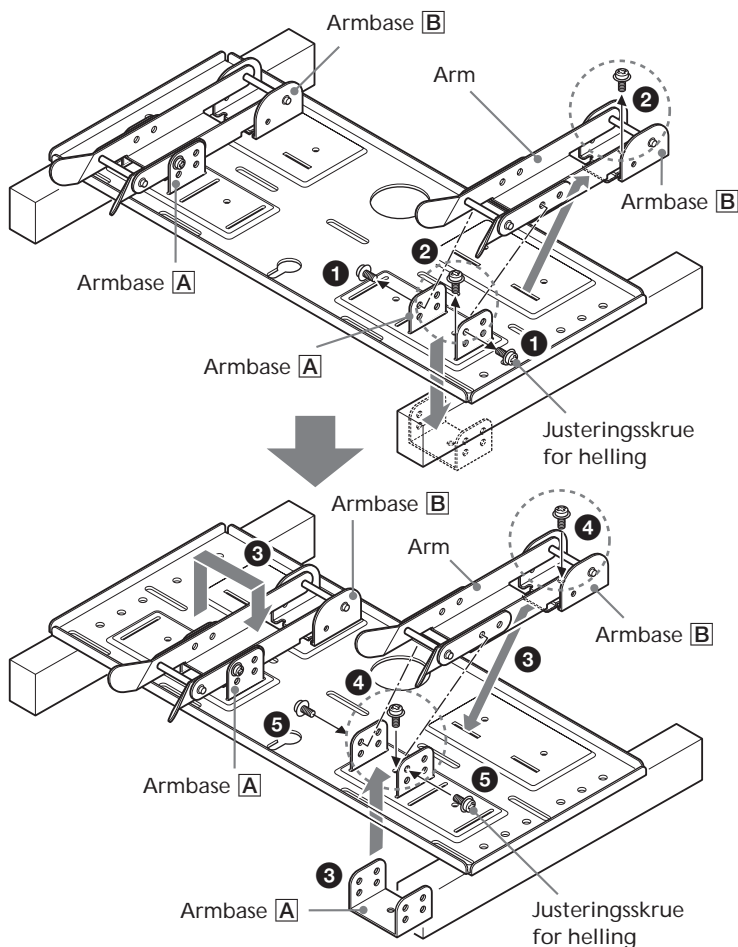

Hvis du skal montere en KDL-L32MRX1, en KLV-L32MRX1 eller en KLV-30MR1, hopper du over trinn 2 og går videre til trinn 3.

- 1 Fjern de fire justeringsskruene for helling (to for hver armbase).
- 2 Fjern de fire skruene som fester armbasene til platen.
- 3 Fjern armbasene **A** og sett dem i sporene pekende innover. Plasser armene og armbasene **B** på armbasene **A**.
- 4 Fest armbasene til platen med de fire skruene du fjernet i trinn 2.
- 5 Fest armene til armbasene med de fire justeringsskruene for helling som du fjernet i trinn 1.

### Merk

- Hvis du skal montere en annen skjerm enn KLV-26HG2 eller KLV-L32M1, hopper du over trinn 2.
- Hvis du bruker en elektrisk skrutrekker til å feste skruene, må dreiemomentet være omtrent 2 N•m.

## Trinn 3: Bestem hvor utstyret skal monteres

1

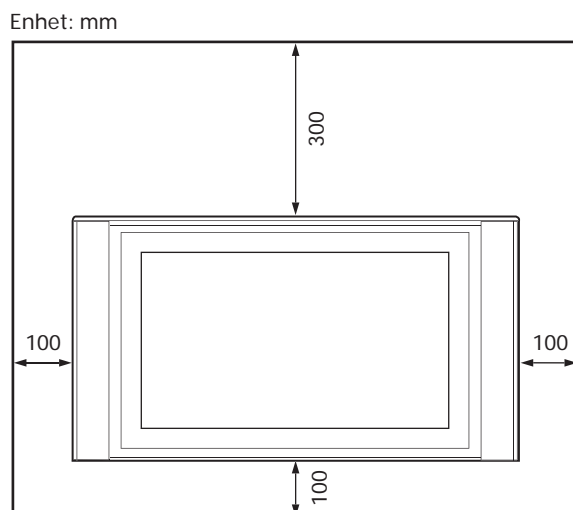

La det være luft rundt skjermen. Du må la det være minst like mye luft mellom skjermen og taket eller forhøyninger i veggen som det vises på tegningen.

### Tips

Se tabell (9 (NO)) for skjermens mål for montering.



## Skjermens mål for montering

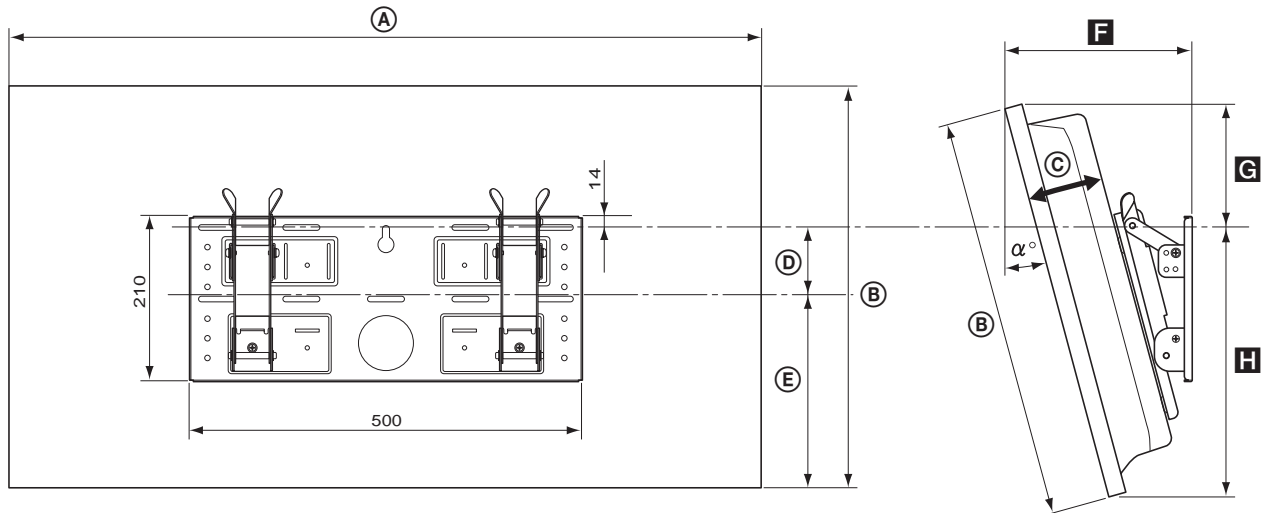

| Skjerm-<br>modell          | Skjermens mål |     |     |    |     | Lengde for hver monteringsvinkel    |     |     |     | Vekt<br>(x4)*    |
|----------------------------|---------------|-----|-----|----|-----|-------------------------------------|-----|-----|-----|------------------|
|                            | Enhet: mm     |     |     |    |     | Enhet: mm                           |     |     |     |                  |
|                            | A             | B   | C   | D  | E   | Monteringsvinkel ( $\alpha^\circ$ ) | F   | G   | H   |                  |
| KLV-30MR1                  | 971           | 524 | 93  | 68 | 268 | 0°                                  | 147 | 188 | 336 | 20 kg<br>(80 kg) |
|                            |               |     |     |    |     | 5°                                  | 177 | 179 | 345 |                  |
|                            |               |     |     |    |     | 10°                                 | 206 | 167 | 352 |                  |
|                            |               |     |     |    |     | 15°                                 | 234 | 152 | 258 |                  |
|                            |               |     |     |    |     | 20°                                 | 260 | 135 | 363 |                  |
| KDL-L32MRX1<br>KLV-L32MRX1 | 1052          | 569 | 97  | 31 | 291 | 0°                                  | 151 | 247 | 322 | 23 kg<br>(92 kg) |
|                            |               |     |     |    |     | 5°                                  | 186 | 237 | 331 |                  |
|                            |               |     |     |    |     | 10°                                 | 219 | 225 | 339 |                  |
|                            |               |     |     |    |     | 15°                                 | 252 | 209 | 345 |                  |
|                            |               |     |     |    |     | 20°                                 | 282 | 190 | 350 |                  |
| KLV-26HG2                  | 790           | 430 | 118 | 65 | 215 | 0°                                  | 167 | 150 | 280 | 15 kg<br>(60 kg) |
|                            |               |     |     |    |     | 5°                                  | 194 | 139 | 291 |                  |
|                            |               |     |     |    |     | 10°                                 | 220 | 129 | 301 |                  |
|                            |               |     |     |    |     | 15°                                 | 244 | 122 | 310 |                  |
|                            |               |     |     |    |     | 20°                                 | 266 | 113 | 318 |                  |
| KLV-L32M1                  | 835           | 604 | 111 | -5 | 328 | 0°                                  | 165 | 281 | 323 | 17 kg<br>(68 kg) |
|                            |               |     |     |    |     | 5°                                  | 198 | 273 | 333 |                  |
|                            |               |     |     |    |     | 10°                                 | 230 | 262 | 342 |                  |
|                            |               |     |     |    |     | 15°                                 | 262 | 248 | 349 |                  |
|                            |               |     |     |    |     | 20°                                 | 292 | 231 | 356 |                  |

\* Veggens må være sterk nok til å tåle minst fire ganger vekten til skjermen du skal montere.

## Veggmonteringsdiagram

Enhet: mm

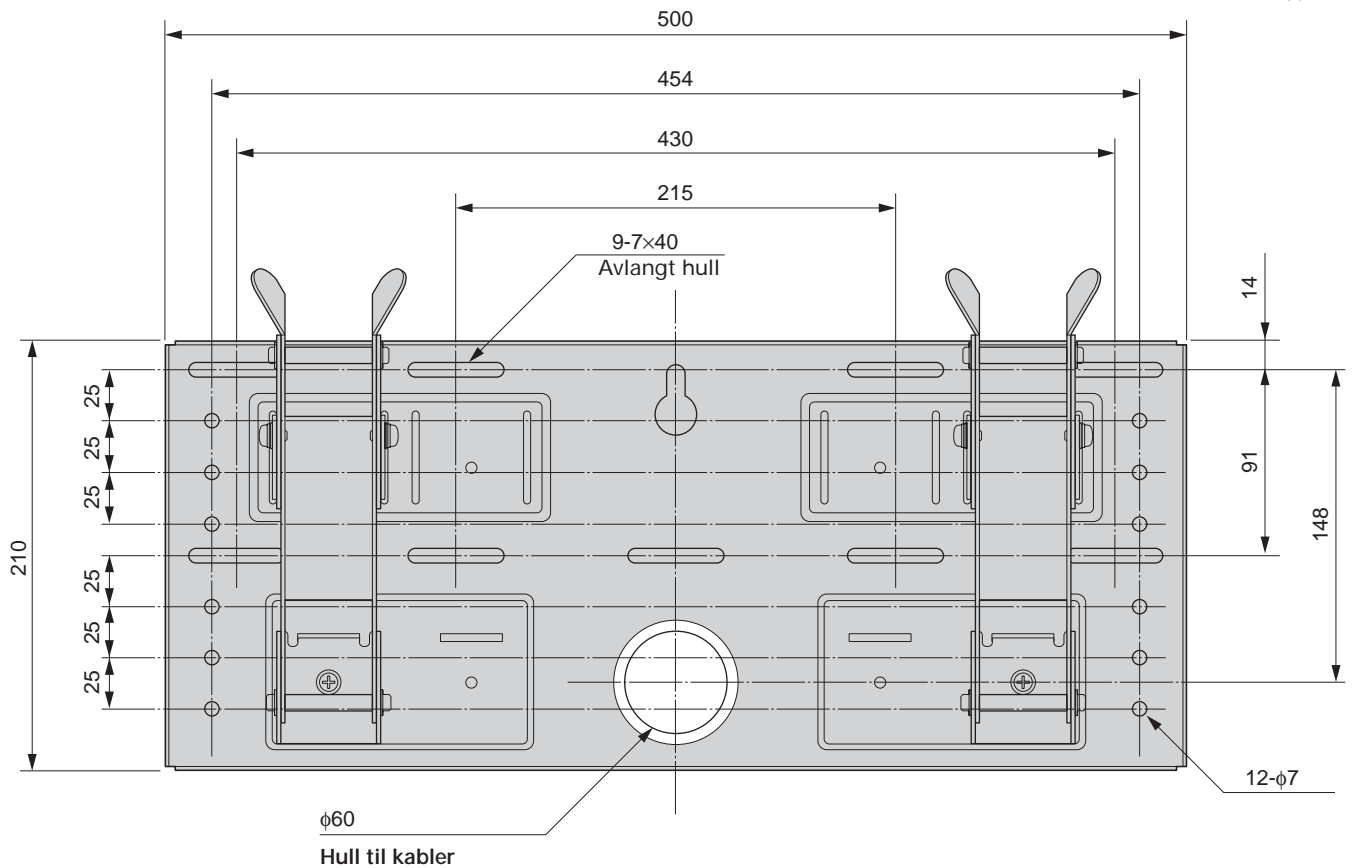

Se diagrammet ovenfor for veggmonteringskrav. (Når du skal forsterke veggen eller legge kabler i veggen.)

### ADVARSEL

Veggen må være sterk nok til å tåle minst fire ganger vekten av skjermen som skal monteres (9 (NO)). Kontroller at veggen er sterk nok. Forsterk veggen om nødvendig.

## Trinn 4: Monter platen på veggen

1

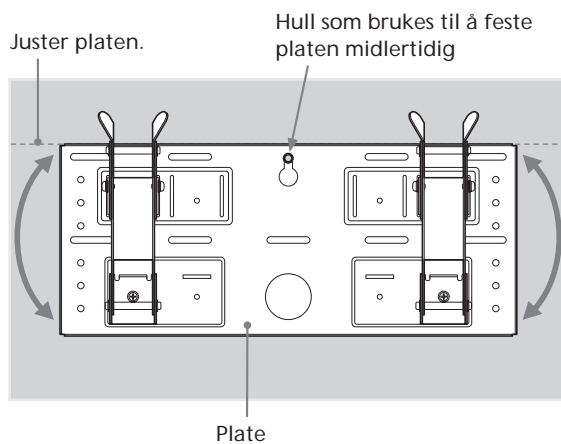

Fest platen midlertidig til veggen ved hjelp av en skrue. Juster platen slik at den er på linje med gulvet.

### ADVARSEL

- Skruen som brukes til å utføre denne prosedyren, leveres ikke med enheten.
- Bruk en skrue som passer for materialtypen og strukturen i veggen.

2

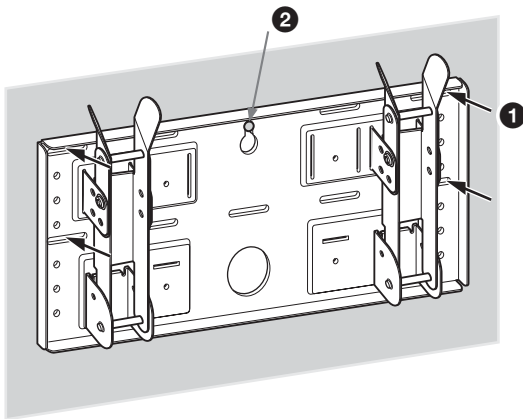

Skru platen fast til veggen med fire eller flere skruer av type M6 eller tilsvarende (ikke inkludert).

- 1 Fest skruene ordentlig slik at platen tåler vekten av skjermen.
- 2 Fest skruen som ble brukt i 1.

### ADVARSEL

Veggen må være sterk nok til å tåle minst fire ganger vekten av skjermen som skal monteres (9 (NO)). Kontroller at veggen er sterk nok. Forsterk veggen om nødvendig.

# 3

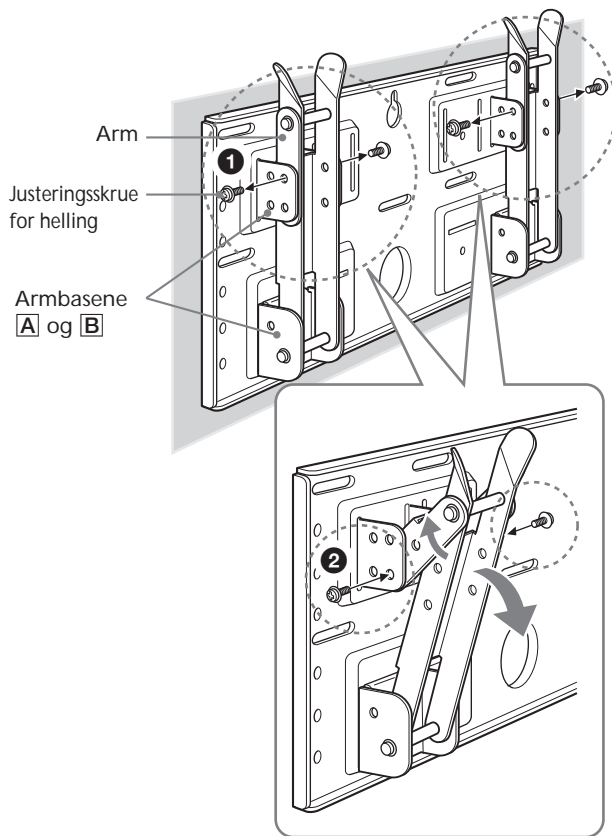

## Justere hellingen på armene.

Hvis du vil montere skjermen loddrett, justerer du armene etter veggen ( $0^\circ$ ) og hopper over **1** og **2** nedenfor. Kontroller at armene er festet til platen på en sikker måte.

- 1** Fjern de fire justeringsskruene for helling.
- 2** Før dem inn i skruehullene som tilsvarer ønsket vinkel ( $5^\circ$ ,  $10^\circ$ ,  $15^\circ$  eller  $20^\circ$ ), og skru dem godt fast.

### Merk

- Vinkelen på venstre og høyre arm må være den samme.
- Pass på at du ikke klemmer fingrene dine når du justerer vinkelen på armene.
- Hvis du bruker en elektrisk skrutrekker til å feste skruene, må dreiemomentet være omtrent  $2 \text{ N}\cdot\text{m}$ .
- Kontroller at armbasene er ordentlig festet til platen.

## Trinn 5: Løsne skjermen fra bordstativet

Fremgangsmåten avhenger av skjermmodellen. Bruk fremgangsmåten som passer for skjermen du monterer.

### KLV-26HG2

- 1 Dra i nedre hjørne (enten venstre eller høyre) av bakdekselet. Dra deretter i det andre nedre hjørnet.
- 2 Hold i bakdekselet med begge hendene og dra det mot deg. Bakdekselet vil løsne fra skjermen.

#### Merk

Legg skjermen med forsiden ned på et mykt tøystykke før du går videre til 3.

- 3 Fjern de to små skruene fra klemmen. Ta av klemmen fra bordstativet.
- 4 Fjern de fem skruene fra bordstativet.
- 5 Løft stativet litt opp og dra det mot deg. Stativet løsner fra skjermen.

#### Merk

- Legg skjermen med forsiden ned på en stødig og jevn overflate, og la sokkelen til stativet stikke utenfor overflaten. Hvis du legger skjermen og sokkelen til stativet på den samme jevne overflaten, blir enheten liggende skrått og ustabil, noe som kan forårsake farlige situasjoner.
- Hold godt fast i bordstativet når du skal ta det vekk.

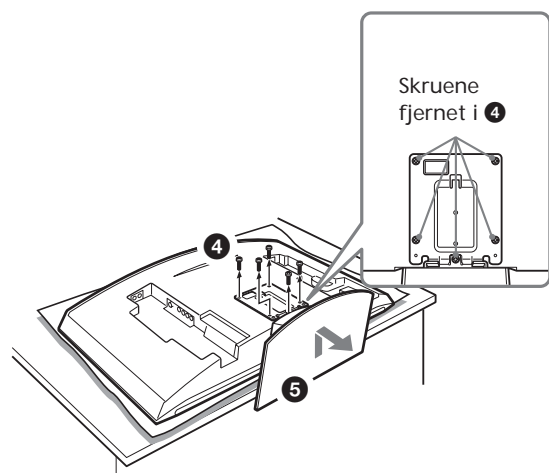
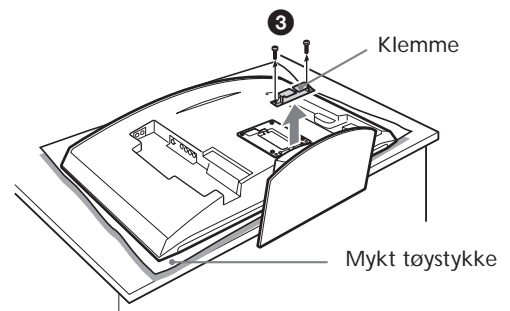
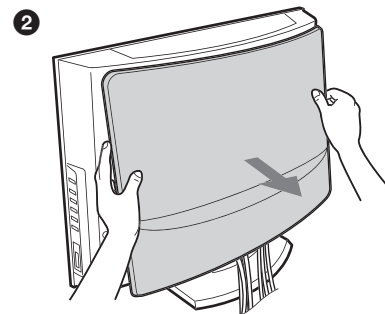
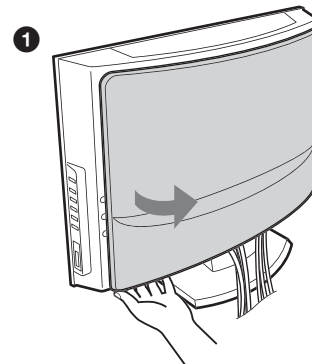

## KLK-30MR1

- 1 Fjern de to skruene fra bordstativet.

### Merk

Ikke legg skjermen ned når du utfører denne prosedyren.

- 2 Mens du holder sokkelen til stativet, løfter du skjermen opp litt, og deretter flytter du den vekk fra stativet. Skjermen løsner fra stativet. Minst to personer må holde og bære skjermen.

### Merk

- Minst to personer må være sammen om å utføre denne prosedyren.
- Når skjermen løftes opp, må du holde sokkelen til stativet slik at det ikke løftes sammen med skjermen.

- 3 Fjern de fire krokene på skjermens bakdeksel.

### Merk

Legg skjermen med forsiden ned på et mykt tøyestykke.

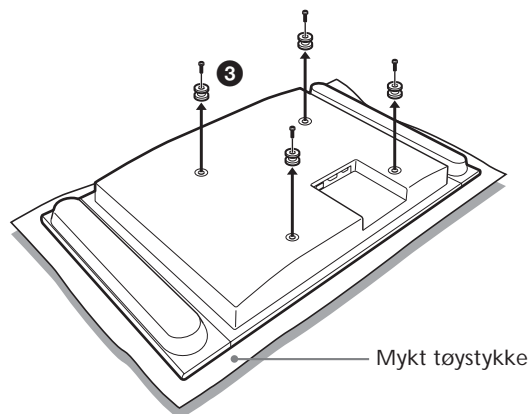
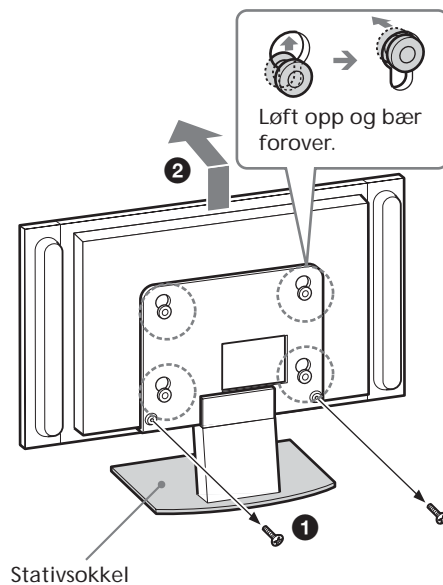

**KDL-L32MRX1  
KLV-L32MRX1**

❶ Fjern de to skruene fra bordstativet.

**Merk**

Ikke legg skjermen ned når du utfører denne prosedyren.

❷ Mens du holder sokkelen til stativet, løfter du skjermen opp litt, og deretter flytter du den vekk fra stativet. Skjermen løsner fra stativet. Minst to personer må holde og bære skjermen.

**Merk**

- Minst to personer må være sammen om å utføre denne prosedyren.
- Når skjermen løftes opp, må du holde sokkelen til stativet slik at det ikke løftes sammen med skjermen.

❸ Fjern de to krokene på skjermens bakdeksel.

**Merk**

Legg skjermen med forsiden ned på et mykt tøyestykke.

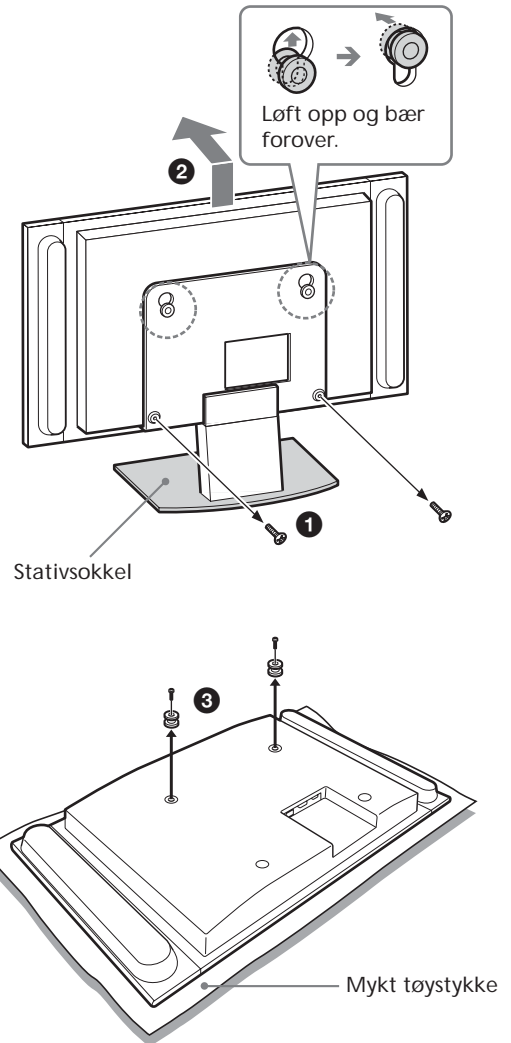

**KLV-L32M1**

**Merk**

Legg skjermen med forsiden ned på et mykt tøyestykke før du går videre til ❶.

- ❶ Fjern de fire skruene på skjermens bakdeksel.
- ❷ Trekk stativet mot deg. Stativet vil da løsne fra skjermen.
- ❸ Fjern de fire skruene på skjermens bakdeksel.

**Merk**

- Legg skjermen med forsiden ned på en stødig og jevn overflate, og la sokkelen til stativet stikke utenfor overflaten. Hvis du legger skjermen og sokkelen til stativet på den samme jevne overflaten, blir enheten liggende skrått og ustabil, noe som kan forårsake farlige situasjoner.
- Hold godt fast i bordstativet når du skal ta det vekk.

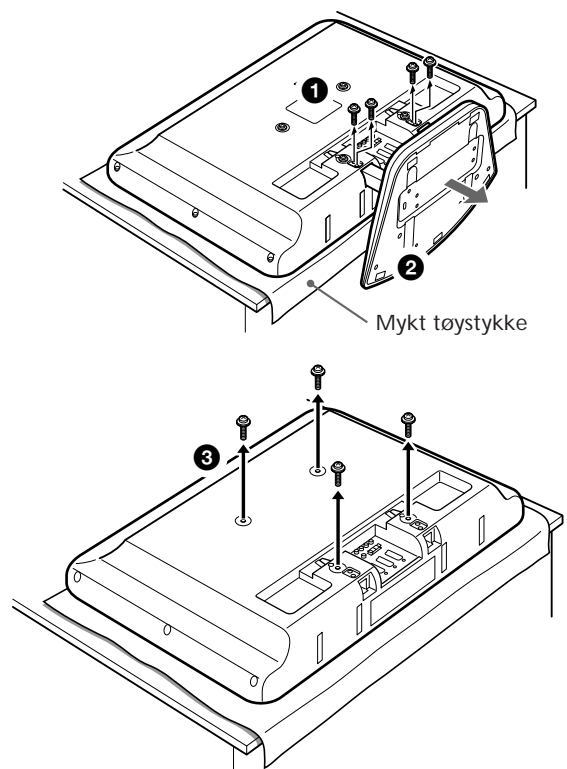

# Trinn 6: Monter skjermen på platen

## ADVARSEL

Ikke koble strømledningen til et vegguttak før monteringen er fullført. Hvis strømledningen kommer i klemme, kan dette føre til kortslutning og forårsake elektrisk støt. Pass på at du ikke snubler over kablene eller skjermen.

## 1 KLV-26HG2

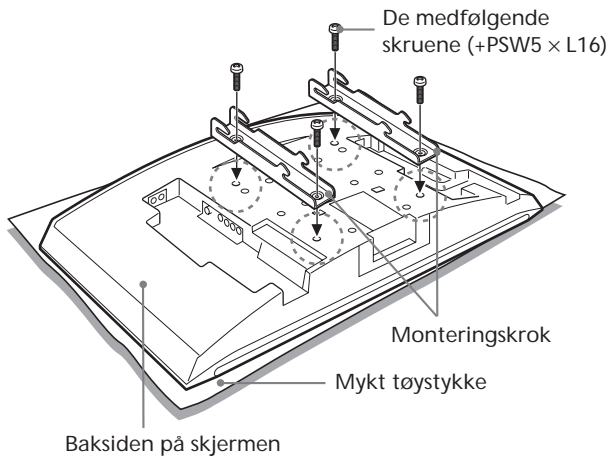

## KDL-L32MRX1/KLV-L32MRX1/KLV-30MR1

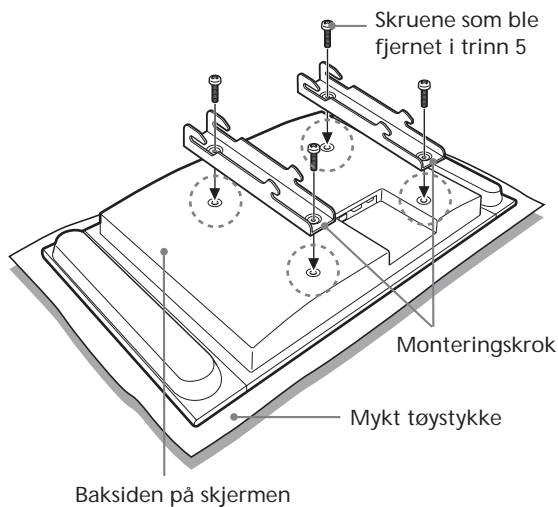

## KLV-L32M1

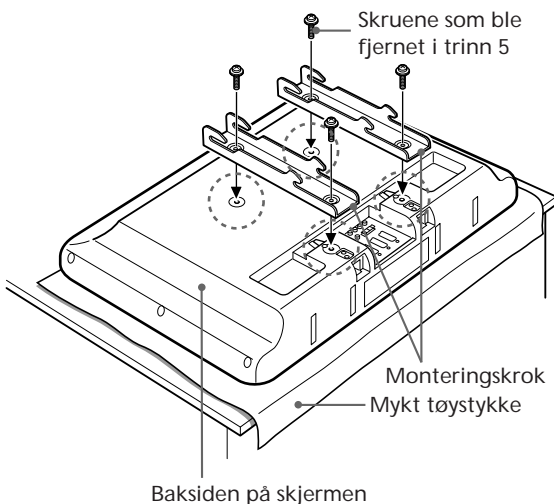

Juster hullene på monteringskrokene etter de tilsvarende hullene på skjermens bakside. Fest dem til skjermen med fire skruer.

For KLV-26HG2 bruker du skruene som følger med (+PSW5 x L16). For KDL-L32MRX1, KLV-L32MRX1, KLV-30MR1 og KLV-L32M1 bruker du skruene du fjernet i trinn 5.

## Merk

- Legg skjermen med forsiden ned på et mykt tøystykke.
- Hvis du bruker en elektrisk skrutrekker til å feste skruene, må dreiemomentet være omtrent 2 N•m.



# 2

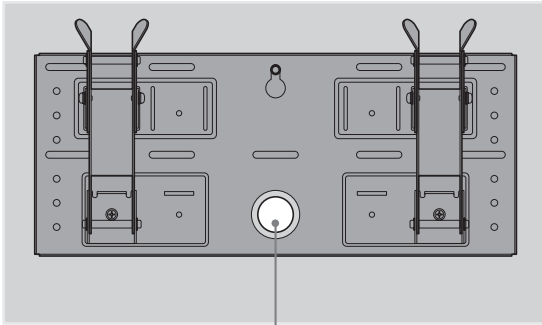

Hull til kabler

## Koble til medfølgende strømledning og kabler.

Koble strømledningen og kablene til de tilhørende kontaktene på baksiden av skjermen. Hvis du vil ha mer informasjon om kabeltilkobling, kan du se bruksanvisningen for skjermen.

Når du legger kabler i en vegg, fører du kablene gjennom et eget kabelhull i veggen (10 (NO)).

### Merk

- Du kan ikke koble kablene til skjermen etter at du har montert den på platen.
- La kvalifisert personell legge kablene i veggen.

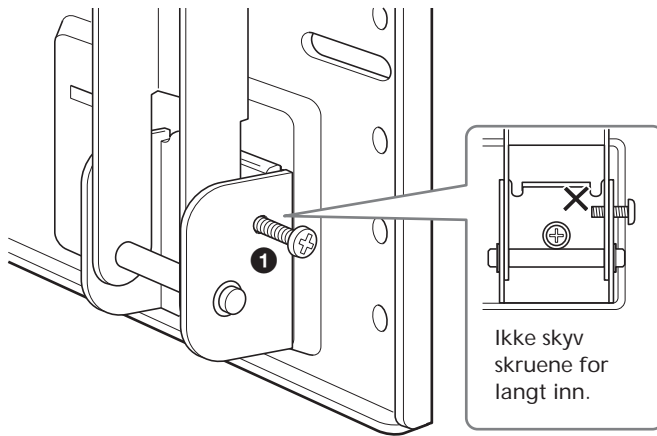

## Monter skjermen på platen.

- ❶ Du låser armene midlertidig ved å føre de to festeskruene (+B5 × L12, medfølger) inn i hullene på armbasene **B** fra utsiden.
- ❷ Hekt de øvre krokene på monteringskrokene på de øvre stengene på armene.
- ❸ Hekt de nedre krokene på monteringskrokene på de nedre stengene på armene.
- ❹ Mens du skyver skjermen mot platen, løfter du den sakte opp og hekter de nedre krokene på armene på de nedre stengene.
- ❺ Kontroller at alle de åtte krokene er heklet ordentlig på plass på de tilsvarende stengene.
- ❻ Skru fast festeskruene som ble festet i ❶.

### Merk

Hvis du skyver festeskruene for langt inn i hullene (❶), vil spissen på skruene komme i veien når du hekter de nedre krokene på stengene (❹).

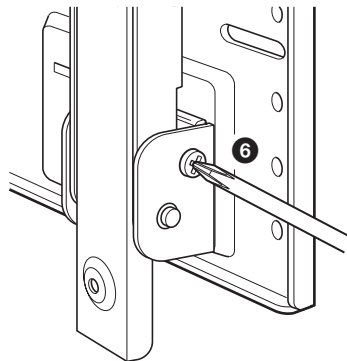
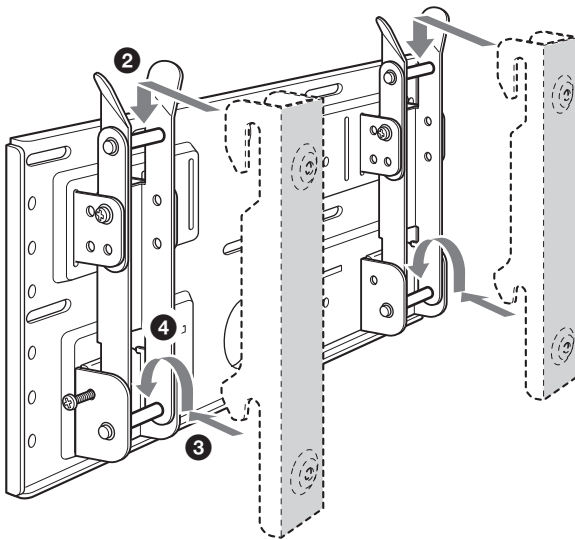

# Kontroller at alle prosedyrene er tilfredsstillende fullført

## Kontroller følgende:

- Alle de åtte krokene er heftet ordentlig på plass på de tilsvarende stengene.
- Kablene er verken vridd eller i klemme.
- De to festeskruene er skrudd ordentlig fast.

### **ADVARSEL**

Hvis enheten ikke er montert ordentlig, kan den falle og forårsake skade på personer eller på selve enheten.  
Hvis ikke kablene er lagt ordentlig inn i vegg, kan dette føre til kortslutning og forårsake brann eller elektrisk støt. For din egen sikkerhets skyld bør du kontrollere at alle prosedyrene er utført tilfredsstillende.

1

Ta ut strømledningen fra uttaket på veggen.

2

Fjern de to festeskruene.

3

To eller flere personer bør løfte opp skjermen og demontere den fra platen.

#### ADVARSEL

- Minst to personer bør holde og bære skjermen.
- Når du demonterer skjermen, må du passe på at kablene ikke kommer i klemme.
- Når du demonterer skjermen, må du passe på hendene og fingrene dine.

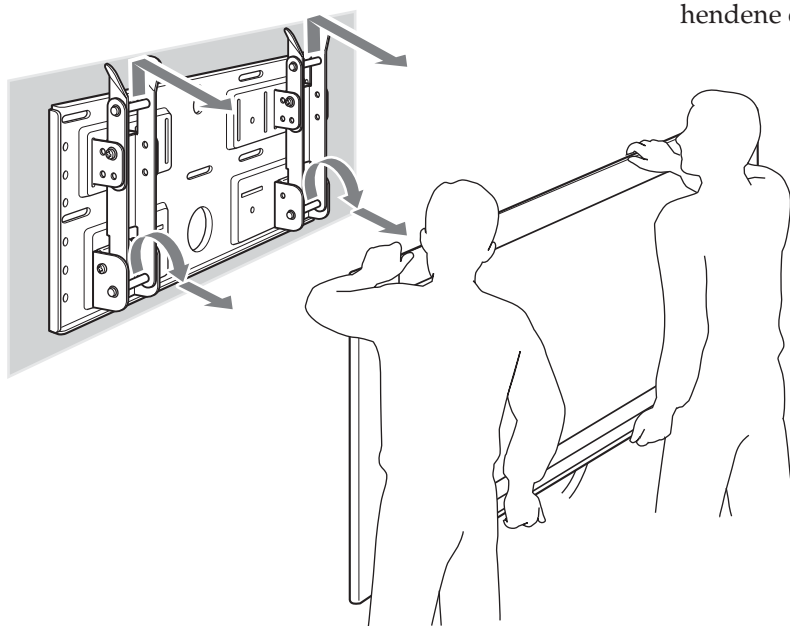

# Spesifikasjoner

Enhet: mm

Vekt: 3,4 kg

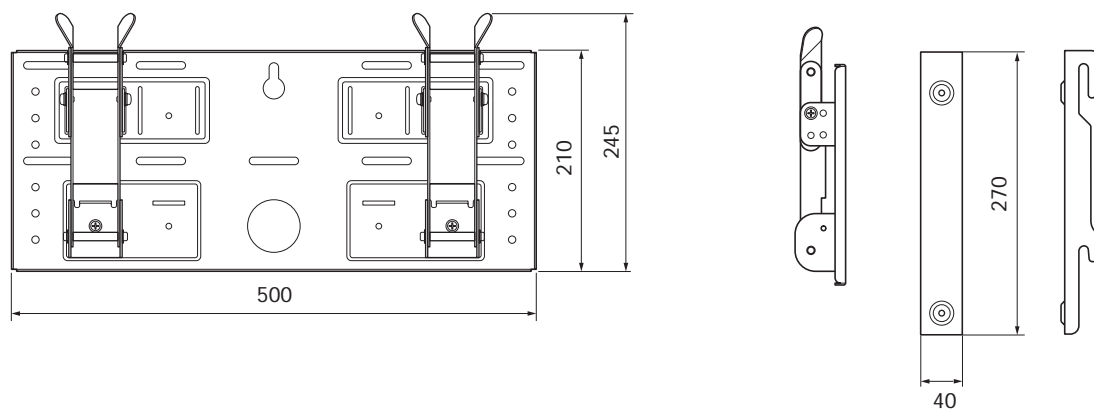

Utforming og spesifikasjoner kan endres uten forvarsel.





<http://www.sony.net/>



Printed on 100% recycled paper using VOC  
(Volatile Organic Compound)-free vegetable oil  
based ink.

Printed in Japan



## Free Manuals Download Website

<http://myh66.com>

<http://usermanuals.us>

<http://www.somanuals.com>

<http://www.4manuals.cc>

<http://www.manual-lib.com>

<http://www.404manual.com>

<http://www.luxmanual.com>

<http://aubethermostatmanual.com>

Golf course search by state

<http://golfingnear.com>

Email search by domain

<http://emailbydomain.com>

Auto manuals search

<http://auto.somanuals.com>

TV manuals search

<http://tv.somanuals.com>