

# FM/AM Compact Disc Player

---

Operating Instructions \_\_\_\_\_ **US**

Mode d'emploi \_\_\_\_\_ **FR**

## Owner's Record

The model and serial numbers are located on the bottom of the unit.

Record these numbers in the space provided below.

Refer to these numbers whenever you call upon your Sony dealer regarding this product.

Model No. CDX-F7005X/F7000 Serial No. \_\_\_\_\_

For installation and connections, see the supplied installation/connections manual.  
En ce qui concerne l'installation et les connexions, consulter le manuel  
d'installation/raccordement fourni.



## **CDX-F7005X** **CDX-F7000**

## Warning

This equipment has been tested and found to comply with the limits for a Class B digital device, pursuant to Part 15 of the FCC Rules. These limits are designed to provide reasonable protection against harmful interference in a residential installation. This equipment generates, uses, and can radiate radio frequency energy and, if not installed and used in accordance with the instructions, may cause harmful interference to radio communications. However, there is no guarantee that interference will not occur in a particular installation. If this equipment does cause harmful interference to radio or television reception, which can be determined by turning the equipment off and on, the user is encouraged to try to correct the interference by one or more of the following measures:

- Reorient or relocate the receiving antenna.
- Increase the separation between the equipment and receiver.
- Connect the equipment into an outlet on a circuit different from that to which the receiver is connected.
- Consult the dealer or an experienced radio/TV technician for help.

You are cautioned that any changes or modifications not expressly approved in this manual could void your authority to operate this equipment.

## CAUTION

The use of optical instruments with this product will increase eye hazard.

## Welcome !

Thank you for purchasing this Sony Compact Disc Player. You can enjoy its various features even more with:

- Optional CD/MD units (both changers and players)\*1.
- CD TEXT information (displayed when a CD TEXT disc\*2 is played).
- **Supplied controller accessory**  
Card remote commander RM-X118A
- **Optional controller accessory**  
Rotary commander RM-X4S

\*1 *This unit works with Sony products only.*

\*2 *A CD TEXT disc is an audio CD that includes information such as the disc name, artist name, and track names. This information is recorded on the disc.*



The “XM Ready” logo indicates that this product will control a Sony XM tuner module (sold separately).

Please see your nearest authorized Sony dealer for details on the XM tuner module.

For instructions on XM tuner operation, please refer to the XM tuner module’s included instruction manual.

# Table of Contents

Location of controls . . . . .	4
Precautions . . . . .	7
Notes on discs . . . . .	7

## Getting Started

Resetting the unit . . . . .	8
Detaching the front panel . . . . .	9
Setting the clock . . . . .	10

## CD Player

### CD/MD Unit (optional)

Playing a disc . . . . .	10
Display items . . . . .	12
Playing tracks repeatedly — Repeat Play . . . . .	13
Playing tracks in random order — Shuffle Play . . . . .	13
Labeling a CD — Disc Memo* . . . . .	14
Locating a disc by name — List-up* . . . . .	15

\* Functions available with optional CD/MD unit

## Radio

Storing stations automatically — Best Tuning Memory (BTM) . . . . .	15
Receiving the stored stations . . . . .	16
Storing only the desired stations . . . . .	16
Storing station names — Station Memo . . . . .	17
Tuning in a station through a list — List-up . . . . .	18

## Other Functions

Using the rotary commander . . . . .	18
Adjusting the sound characteristics . . . . .	20
Quickly attenuating the sound . . . . .	20
Changing the sound and display settings — Menu . . . . .	21
Setting the equalizer (EQ7) . . . . .	22
Setting the Dynamic Soundstage Organizer (DSO) . . . . .	23
Selecting the display mode and display image . . . . .	23
Connecting auxiliary audio equipment . . . . .	24

## Additional Information

Maintenance . . . . .	25
Removing the unit . . . . .	26
Specifications . . . . .	27
Troubleshooting . . . . .	28
Error displays/Messages . . . . .	29

# Location of controls

## Card remote commander RM-X118A

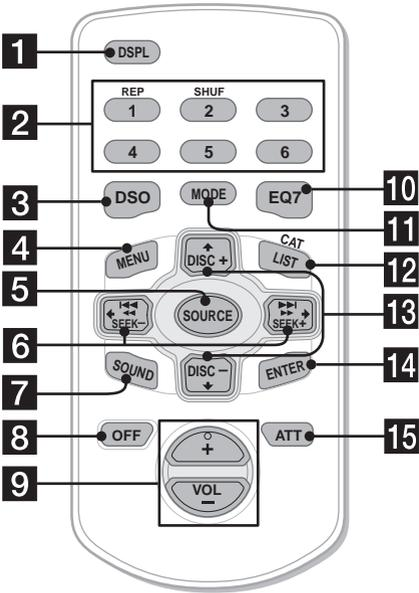

Refer to the pages listed for details.

- 1 DSPL (display mode change) button** 12, 14, 21
- 2 Number buttons**  
Radio:  
To store stations/receive stored stations.  
CD/MD:  
①: REP 13  
②: SHUF 13
- 3 DSO button** 23
- 4 MENU button**  
To display the menus.
- 5 SOURCE (Power on/Radio/CD/MD\*/1 AUX\*2) button**  
To select the source.
- 6 SEEK/AMS (←/→) buttons**  
To skip tracks/fast-forward, reverse a track/tune in stations automatically, find a station manually/select a setting.
- 7 SOUND button** 20
- 8 OFF (Stop/Power off) button** 11, 24
- 9 VOL (+/-) buttons**  
To turn up or down the volume.
- 10 EQ7 button** 22

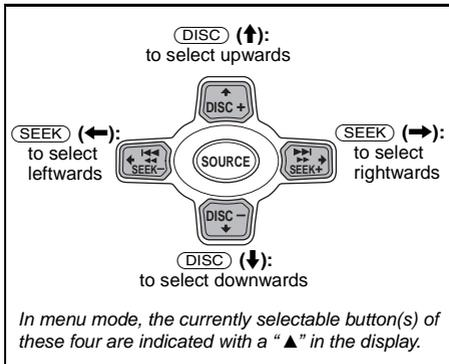

**11 MODE button**

To change operation.

**12 LIST (CAT)\*3 button** 15, 18**13 DISC (ALBUM) (↑/↓) buttons**

To receive preset stations/change the disc\*4, skip albums\*5/select a menu.

**14 ENTER button**

To enter a setting.

**15 ATT button** 20

\*1 When an optional MD unit is connected.

\*2 Available only when an optional Sony portable device is connected to AUX IN terminal of the unit. When you connect a Sony portable device and CD/MD unit(s) at the same time, use the AUX IN selector.

\*3 The CAT button is available only when the XM tuner is connected.

\*4 When an optional CD/MD unit is connected.

\*5 Available only when an optional CD unit with the MP3 file control function is connected, and MP3 file is played.

**Note**

If the display disappears by pressing (OFF), it cannot be operated with the card remote commander unless (SOURCE) on the unit is pressed, or a disc is inserted to activate the unit first.

**Tip**

For details on how to replace the battery, see "Replacing the lithium battery" on page 25.

**Selecting a disc and album**

Disc and album can be skipped using the DISC (ALBUM) (↑/↓) buttons.

**(With optional unit)**

To	Press
Skip discs – Disc selection	↑ or ↓ [once for each disc]
Skip albums*6 – Album selection	↑ or ↓ [hold for a moment] and release. To continuously skip albums, press (and hold) within about 1 second of first releasing the button.

\*6 Available only when an optional CD unit with the MP3 file control function is connected, and MP3 file is played.

**Skipping tracks continuously**

Press once either SEEK/AMS (← or →) button, then press again within about 1 second and hold.

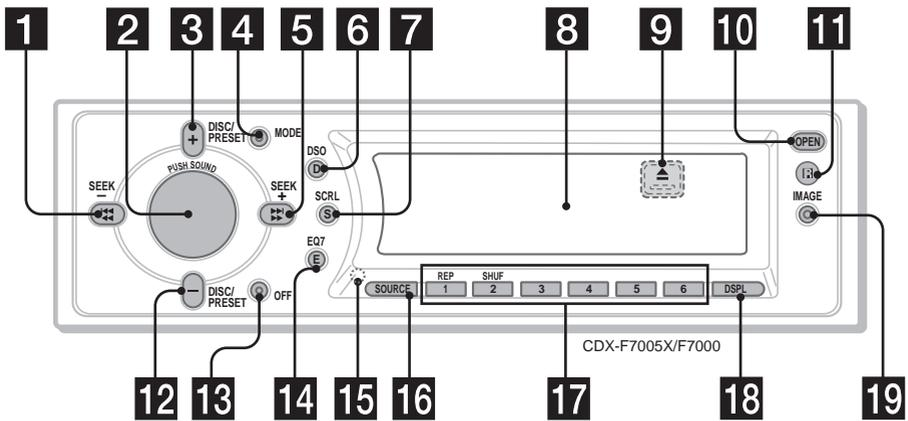

The buttons on the unit share the same functions as those on the card remote commander.

**1 5** SEEK/AMS (I<<<</>>>>I) buttons

**2** Volume control dial/SOUND button

Rotate to:

– Adjust the volume.

– Adjust the sound settings.

Press to:

– Select the sound items.

**3 12** DISC (ALBUM)/PRESET (+/-) buttons

**4** MODE button

**6** DSO button

**7** SCRL (scroll) button

**8** Display window

**9** ▲ (eject) button (located on the front side of the unit, behind the front panel) 10, 11

**10** OPEN button 9, 10, 11

**11** Receptor for the card remote commander

**13** OFF (Stop/Power off) button\*

**14** EQ7 button

**15** RESET button (located on the front side of the unit, behind the front panel) 8

**16** SOURCE button

**17** Number buttons

**18** DSPL (display mode change) button

**19** IMAGE button 23

\* Warning when installing in a car without an ACC (accessory) position on the ignition switch

After turning off the ignition, be sure to press and hold (OFF) on the unit until the display disappears.

Otherwise, the display does not turn off and this causes battery drain.

## Precautions

- If your car has been parked in direct sunlight, allow the unit to cool off before operating it.
- Power antenna will extend automatically while the unit is operating.

### Caution

While driving, do not use the CUSTOM FILE feature or any other functions which may divert your attention from the road.

If you have any questions or problems concerning your unit that are not covered in this manual, please consult your nearest Sony dealer.

### Moisture condensation

On a rainy day or in a very damp area, moisture condensation may occur inside the lenses and display of the unit. Should this occur, the unit will not operate properly. In such a case, remove the disc and wait for about an hour until the moisture has evaporated.

### To maintain high sound quality

Be careful not to splash juice or other soft drinks onto the unit or discs.

## Notes on discs

- To keep a disc clean, do not touch its surface. Handle the disc by its edge.
- Keep your discs in their cases or disc magazines when not in use.
- Do not subject discs to heat/high temperature. Avoid leaving them in a parked car or on a dashboard/rear tray.

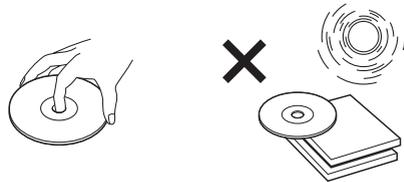

- Do not attach labels, or use discs with sticky ink/residue. Such discs may stop spinning when used, causing a malfunction, or may ruin the disc.

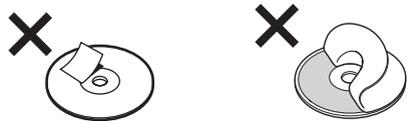

- Do not use any discs with labels or stickers attached. The following malfunctions may result from using such discs:
  - Inability to eject a disc (due to a label or sticker peeling off and jamming the eject mechanism).
  - Inability to read audio data correctly (e.g., playback skipping, or no playback) due to heat shrinking of a sticker or label causing a disc to warp.
- Discs with non-standard shapes (e.g., heart, square, star) cannot be played on this unit. Attempting to do so may damage the unit. Do not use such discs.
- You cannot play 8 cm (3 in) CDs.

continue to next page →

- Before playing, clean the discs with a commercially available cleaning cloth. Wipe each disc from the center out. Do not use solvents such as benzene, thinner, commercially available cleaners, or antistatic spray intended for analog discs.



### Notes on CD-R/CD-RW discs

- You can play CD-Rs (recordable CDs)/CD-RWs (rewritable CDs) designed for audio use on this unit.

Look for these marks to distinguish CD-Rs/CD-RWs for audio use.



These marks denote that a disc is not for audio use.



- Some CD-Rs/CD-RWs (depending on the equipment used for its recording or the condition of the disc) may not play on this unit.
- You cannot play a CD-R/CD-RW that is not finalized\*.

\* A process necessary for a recorded CD-R/CD-RW disc to be played on the audio CD player.

## Getting Started

### Resetting the unit

Before operating the unit for the first time, or after replacing the car battery or changing the connections, you must reset the unit.

Remove the front panel and press the RESET button with a pointed object, such as a ball-point pen.

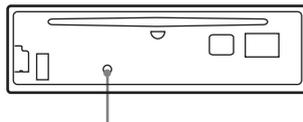

RESET button

#### Note

Pressing the RESET button will erase the clock setting and some stored contents.



## Detaching the front panel

You can detach the front panel of this unit to protect the unit from being stolen.

### Caution alarm

If you turn the ignition switch to the OFF position without removing the front panel, the caution alarm will beep for a few seconds.

If you connect an optional amplifier and do not use the built-in amplifier, the beep sound will be deactivated.

### 1 Press **OFF** \*.

CD/MD playback or radio reception stops (the key illumination and display remain on).

\* If your car has no ACC (accessory) position on the ignition switch, be sure to turn the unit off by pressing **OFF** until the display disappears to avoid car battery drain.

### 2 Press **OPEN**, then slide the front panel to the right, and gently pull out the left end of the front panel.

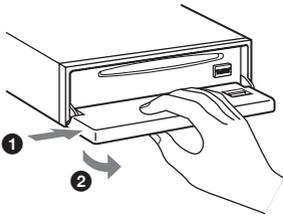

### Notes

- If you detach the panel while the unit is still turned on, the power will turn off automatically to prevent the speakers from being damaged.
- Do not drop or put excessive pressure on the front panel and its display window.
- Do not subject the front panel to heat/high temperature or moisture. Avoid leaving it in a parked car or on a dashboard/rear tray.

### Tip

When carrying the front panel with you, use the supplied front panel case.

## Attaching the front panel

Place hole **A** of the front panel onto the spindle **B** on the unit, then lightly push the left side in. Press **SOURCE** on the unit (or insert a CD) to operate the unit.

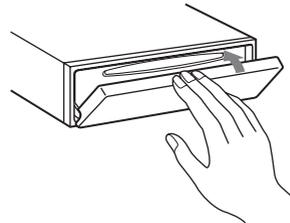
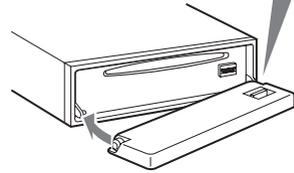
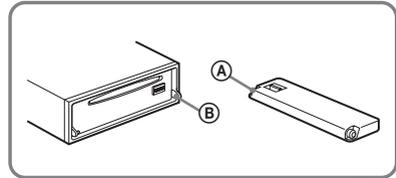

### Note

Do not put anything on the inner surface of the front panel.

## Setting the clock

The clock uses a 12-hour digital indication.

Example: To set the clock to 10:08

- 1 Press **MENU**, then press **↑** or **↓** repeatedly until “Clock Adjust” appears.



- 1 Press **ENTER**.  
The hour indication flashes.
  - 2 Press **↑** or **↓** to set the hour.
  - 3 Press **→**.  
The minute indication flashes.
  - 4 Press **↑** or **↓** to set the minute.
- 2 Press **ENTER**.

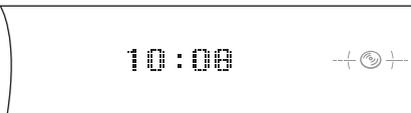

The clock starts. After the clock setting is complete, the display returns to normal play mode.

**Tip**  
When Clock mode is set to “on,” the time is displayed (page 21).

## CD Player CD/MD Unit (optional)

In addition to playing a CD with this unit, you can also control external CD (MP3 playable CD)/MD units. If you connect optional MP3 playable CD units (eg., MP3 CD changer), you can play MP3 files; compressed audio files (tracks) with quality of sound.

## Playing a disc

(With this unit)

- 1 Press **OPEN** on the unit and insert the disc (labeled side up).

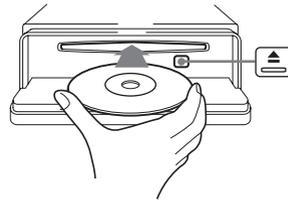

- 2 Close the front panel.  
Playback starts automatically.

If a disc is already inserted, press **SOURCE** repeatedly until “CD” appears to start playback.

To	Press
Stop playback	(OFF)
Eject the disc	(OPEN) then ▲ on the unit
Skip tracks – Automatic Music Sensor	(SEEK) (←/→) [once for each track]
Fast-forward/ reverse – Manual Search	(SEEK) (←/→) [hold to desired point]

To skip tracks continuously, press ← or →, then press again within about 1 second and hold.

#### Notes

- While the first/last track on the disc is playing, if ← or → is pressed, playback skips to the last/first track of the disc.
- When the last track on the disc is over, playback restarts from the first track of the disc.

#### (With optional unit)

- 1 Press (SOURCE) repeatedly to select “CD” or “MD (MS\*1).”
- 2 Press (MODE) repeatedly until the desired unit appears. Playback starts.

To	Press
Skip discs – Disc selection	(DISC) (↑/↓) [once for each disc]
Skip albums*2 – Album selection	(DISC) (↑/↓) [hold to desired point]

\*1 MS: MG Memory Stick System-up Player MGS-X1

\*2 Available only when an MP3 file is played.

#### Cautions when connecting MGS-X1 and MD unit(s)

This unit recognizes MGS-X1 as an MD unit.

- When you want to play MGS-X1, press (SOURCE) to select “MS” or “MD.” When “MS” appears in the source display, MGS-X1 starts to play. When “MD” appears in the source display, press (MODE) to select “MS,” to start playback.
- When you want to play an MD unit, press (SOURCE) to select “MD” or “MS.” If your desired MD unit appears in the source display, it starts to play. If “MS” or another MD unit appears in the source display, press (MODE) to select your desired MD unit, to start playback.

#### Notes when connecting MP3 playable CD unit(s)

- If a disc with no MP3 files (tracks) is inserted, “NO Music” appears in the display and playback of the next disc starts.
- Before playing a track, this unit reads all track and album information on the disc. Depending on the track structure, it may take more than a minute before playback begins. During this time, “Read” is displayed. Play will automatically start when reading is complete.

#### Note

With an optional unit connected, playback of the same source will continue on to the optional CD/MD unit.

# Display items

When the disc/album/track changes, any prerecorded title\*1 of the new disc/album/track is automatically displayed. (If the A.Scroll (Auto Scroll) function is set to "on," names exceeding 12 characters will be scrolled (page 21).)

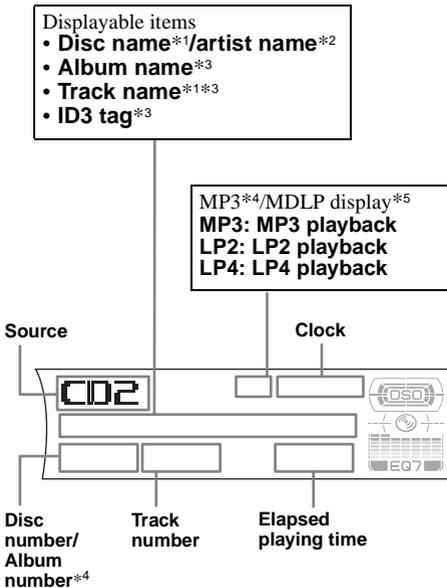

## Notes

- Some characters cannot be displayed. Characters and signs which cannot be displayed appear as "□."
- For some CD TEXT discs or ID3 tags with very many characters, information may not scroll.
- This unit cannot display the artist name for each track of a CD TEXT disc.

## Tip

When the A.Scroll (Auto Scroll) function is set to "off," and the disc/album/track is changed, the disc/album/track name or ID3 tag does not scroll.

To	Press
Switch display item	(DSPL)
Scroll display item	(SCRL) on the unit

\*1 When pressing (DSPL), "NO Disc Name" or "NO Track Name" indicates that there is no Disc Memo (page 14) or prerecorded name to display.

\*2 Only for CD TEXT discs with the artist name.

\*3 Only for MP3 files.

Only track name/artist name/album name in ID3 tag is displayed.

When pressing (DSPL), "NO ID3 Tag" indicates that there is no ID3 tag to display.

\*4 Available only when an optional CD unit with the MP3 file control function is connected, and MP3 file is played.

\*5 Available only when an optional MD unit with the MDLP function is connected, and an MDLP disc is played.

## Playing tracks repeatedly

### — Repeat Play

You can select:

- REP-Track — to repeat the current track.
- REP-Album\*<sup>1</sup> — to repeat the tracks in the current album.
- REP-Disc\*<sup>2</sup> — to repeat the tracks in the current disc.

\*1 Available only when an optional CD unit with the MP3 file control function is connected, and MP3 file is played.

\*2 Available only when one or more optional CD/MD units are connected.

**During playback, press (1) (REP) repeatedly until the desired setting appears in the display.**

Repeat Play starts.

To return to normal play mode, select “REP-off.”

## Playing tracks in random order

### — Shuffle Play

You can select:

- SHUF-Album\*<sup>1</sup> — to play the tracks in the current album in random order.
- SHUF-Disc — to play the tracks in the current disc in random order.
- SHUF-Changer\*<sup>2</sup> — to play the tracks in the current optional CD (MD) changer in random order.
- SHUF-All\*<sup>3</sup> — to play all the tracks in all the connected CD (MD) units (including this unit) in random order.

\*1 Available only when an optional CD unit with the MP3 file control function is connected, and MP3 file is played.

\*2 Available only when one or more optional CD (MD) changers are connected.

\*3 Available only when one or more optional CD units, or two or more optional MD units are connected.

**During playback, press (2) (SHUF) repeatedly until the desired setting appears in the display.**

Shuffle Play starts.

To return to normal play mode, select “SHUF-off.”

#### **Note**

“SHUF-All” will not shuffle tracks between CD units and MD units.

# Labeling a CD

— Disc Memo (When connecting a CD unit with the CUSTOM FILE function)

You can label each disc with a custom name (Disc Memo). You can enter up to 8 characters for a disc. If you label a CD, you can locate the disc by name (page 15).

- 1 Start playing the disc you want to label in a CD unit with the CUSTOM FILE function.
- 2 Press **(MENU)**, then press **↑** or **↓** repeatedly until “Name Edit” appears.
- 3 Press **(ENTER)**.



- 4 Enter the characters.

- 1 Press **↑**\*1 repeatedly to select the desired character.

A → B → C ... → 0 → 1 → 2 ... → +  
→ - → \* ... → ...\*2 → A

\*1 For reverse order, press **↓**.  
\*2 (blank space)

- 2 Press **→** after locating the desired character.



If you press **←**, you can move back to the left.

- 3 Repeat steps 1 and 2 to enter the entire name.
- 5 Press **(ENTER)**.  
The unit returns to normal play mode.

## Tips

- Simply overwrite or enter “ ” to correct or erase a character.
- There is another way to start labeling a CD: Press **(LIST)** (CAT) for 2 seconds instead of performing steps 2 and 3. You can also complete the operation by pressing **(LIST)** (CAT) for 2 seconds instead of step 5.
- You can label CDs on a unit without the CUSTOM FILE function if that unit is connected along with a CD unit that has the function. The Disc Memo will be stored in the memory of the CD unit with the CUSTOM FILE function.

## Viewing the Disc Memo

As a display item, the Disc Memo always takes priority over any original CD TEXT information.

To	Press
View	<b>(DSPL)</b> during CD/CD TEXT disc playback

## Tip

To find out about other items that can be displayed, see page 12.

## Erasing the Disc Memo

- 1 Press **(SOURCE)** repeatedly to select “CD.”
- 2 Press **(MODE)** repeatedly to select the CD unit storing the Disc Memo.
- 3 Press **(MENU)**, then press **↑** or **↓** repeatedly until “Name Delete” appears.
- 4 Press **(ENTER)**.  
The stored names will appear.
- 5 Press **↑** or **↓** repeatedly to select the disc name you want to erase.
- 6 Press **(ENTER)** for 2 seconds.  
The name is erased.  
Repeat steps 5 and 6 if you want to erase other names.
- 7 Press **(MENU)** twice.  
The unit returns to normal play mode.

## Notes

- When the Disc Memo for a CD TEXT disc is erased, the original CD TEXT information is displayed.
- If you cannot find the Disc Memo you want to erase, try selecting a different CD unit in step 2.
- If you have already erased all of the Disc Memo, “NO Data” appears and the unit returns to normal play mode in step 4 or 6.

## Locating a disc by name

— List-up (When connecting a CD unit with the CD TEXT/CUSTOM FILE function, or an MD unit)

You can use this function for discs that have been assigned custom names\*1 or for CD TEXT discs\*2.

\*1 Locating a disc by its custom name: when you assign a name for a CD (page 14) or an MD.

\*2 Locating discs by the CD TEXT information: when you play a CD TEXT disc on a CD unit with the CD TEXT function.

### 1 During playback, press **(LIST)** (CAT).

The name assigned to the current disc appears in the display.

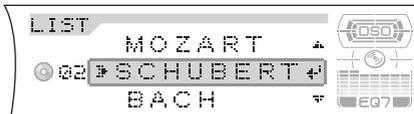

### 2 Press **↑** or **↓** repeatedly until you find the desired disc.

### 3 Press **(ENTER)** to play the disc.

#### Note

Some letters cannot be displayed (exception: the letters stored by Disc Memo).

## Radio

The unit can store up to 6 stations per band (FM1, FM2, FM3, AM1, and AM2).

#### Caution

When tuning in stations while driving, use Best Tuning Memory to prevent accidents.

## Storing stations automatically

— Best Tuning Memory (BTM)

The unit selects the stations with the strongest signals within the selected band, and stores them in the order of their frequency.

### 1 Press **(SOURCE)** repeatedly to select the radio.

### 2 Press **(MODE)** repeatedly to select the band.

### 3 Press **(MENU)**, then press **↑** or **↓** repeatedly until "BTM" appears.

### 4 Press **(ENTER)**.

The unit stores stations in the order of their frequencies on the number buttons.

A beep sounds when the setting is stored.

#### Notes

- If only a few stations can be received due to weak signals, some number buttons will retain their former settings.
- When a number is indicated in the display, the unit starts storing stations from the one currently displayed.

## Receiving the stored stations

- 1 Press **(SOURCE)** repeatedly to select the radio.
- 2 Press **(MODE)** repeatedly to select the band.
- 3 Press the number button (**(1)** to **(6)**) on which the desired station is stored.

### Tips

Press **↑** or **↓** to receive the stations in the order they are stored in the memory (Preset Search function).

### If preset tuning does not work

#### Press **←** or **→** to search for the station (automatic tuning).

Scanning stops when the unit receives a station. Repeat until the desired station is received.

### Tips

- If automatic tuning stops too frequently, turn on the Local Seek to limit seek to stations with stronger signals. For details, see "Changing the sound and display settings" on page 21.
- If you know the frequency of the station you want to listen to, press and hold **←** or **→** to locate the approximate frequency, then press **←** or **→** repeatedly to fine adjust to the desired frequency (manual tuning).

### If FM stereo reception is poor

#### Select monaural reception mode

For details, see "Changing the sound and display settings" on page 21.

The sound improves, but becomes monaural ("ST" disappears).

### Note

If interference occurs, this unit will automatically narrow the reception frequency to eliminate noise (IF Auto function). In such cases, some FM stereo broadcasts may become monaural while in the stereo reception mode.

### Tips

- To always hear FM stereo broadcasts in stereo, you can change the IF Auto setting and widen the frequency signal reception. For details, see "Changing the sound and display settings" on page 21. Note that some interference may occur in this setting.
- If FM broadcasts are difficult to hear, set DSO to "OFF" (page 23).

## Storing only the desired stations

You can manually preset the desired stations on any chosen number button.

- 1 Press **(SOURCE)** repeatedly to select the radio.
- 2 Press **(MODE)** repeatedly to select the band.
- 3 Press **←** or **→** to tune in the station that you want to store.
- 4 Press the desired number button (**(1)** to **(6)**) for 2 seconds until "Memory" appears.

The number button indication appears in the display.

### Note

If you try to store another station on the same number button, the previously stored station will be erased.



# Storing station names

## — Station Memo

You can assign a name to each radio station and store it in memory. The name of the station currently tuned in appears in the display. You can assign a name using up to 8 characters for a station.

## Storing the station names

- 1 Tune in a station whose name you want to store.
- 2 Press **(MENU)**, then press **↑** or **↓** repeatedly until "Name Edit" appears.
- 3 Press **(ENTER)**.



- 4 Enter the characters.

- 1 Press **↑**\*1 repeatedly to select the desired character.

A → B → C ... → 0 → 1 → 2 ... → +  
→ - → \* ... → ...\*2 → A

- \*1 For reverse order, press **↓**.
- \*2 (blank space)

- 2 Press **→** after locating the desired character.



If you press **←**, you can move back to the left.

- 3 Repeat steps 1 and 2 to enter the entire name.

- 5 Press **(ENTER)**.

The unit returns to normal radio reception mode.

### Tips

- Simply overwrite or enter "..." to correct or erase a character.
- There is another way to start storing station names: Press **(LIST)** (CAT) for 2 seconds instead of performing steps 2 and 3. You can also complete the operation by pressing **(LIST)** (CAT) for 2 seconds instead of step 5.

## Erasing the station name

- 1 During radio reception, press **(MENU)**, then press **↑** or **↓** repeatedly until "Name Delete" appears.
- 2 Press **(ENTER)**.
- 3 Press **↑** or **↓** repeatedly to select the station whose name you want to erase.
- 4 Press **(ENTER)** for 2 seconds.  
The name is erased.  
Repeat steps 3 to 4 if you want to erase other names.
- 5 Press **(MENU)** twice.  
The unit returns to normal radio reception mode.

### Note

If you have already erased all of the station names, "NO Data" appears and the unit returns to normal play mode in step 2 or 4.

## Tuning in a station through a list

— List-up

### 1 During radio reception, press **(LIST)** (CAT).

The frequency or the name assigned to the current station appears in the display.

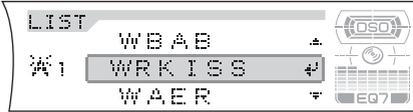

### 2 Press **↑** or **↓** repeatedly until you find the desired station.

If no name is assigned to the selected station, the frequency appears in the display.

### 3 Press **(ENTER)** to tune in the station.

## Other Functions

You can also control the unit (and optional CD/MD units) with a rotary commander (**optional**).

## Using the rotary commander

First, attach the appropriate label depending on how you want to mount the rotary commander. The rotary commander works by pressing buttons and/or rotating controls.

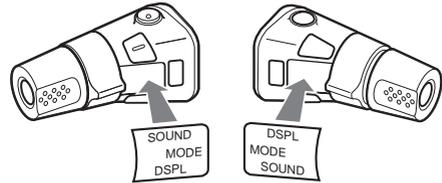

### By pressing buttons

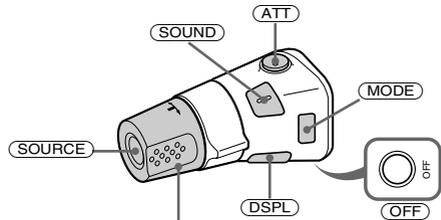

Rotate the VOL control to adjust the volume.

Press	To
<b>(SOURCE)</b>	Change the source (Radio/CD/MD* <sup>1</sup> /AUX* <sup>2</sup> )/Power on
<b>(MODE)</b>	Change operation (Radio band/CD unit* <sup>1</sup> /MD unit* <sup>1</sup> )
<b>(ATT)</b>	Attenuate the sound
<b>(OFF)</b> * <sup>3</sup>	Stop playback or radio reception/Power off
<b>(SOUND)</b>	Adjust the sound settings
<b>(DSPL)</b>	Change the display item (For 2 seconds to scroll the display item)

## By rotating the control



### Rotate and release to:

- Skip tracks.  
To continuously skip tracks, rotate once and rotate again within 1 second and hold the control.
- Tune in stations automatically.

### Rotate, hold, and release to:

- Fast-forward/reverse a track.
- Find a station manually.

## By pushing in and rotating the control

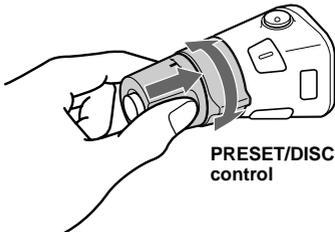

### Push in and rotate the control to:

- Receive preset stations.
- Change discs during CD (MD) playback\*1.
- Change albums\*4.

When an MP3 file is played, you can select an album using the rotary commander.

## (With optional unit)

To	Do this
Skip discs - Disc selection	Push in and rotate [once for each disc] the control. To continuously skip discs, push in and rotate once and rotate again within about 1 second (and hold) the control.
Skip albums*4 - Album selection	Push in and rotate the control [hold for a moment] and release. To continuously skip albums, push in and rotate again (and hold) within about 1 second of first releasing the control.

\*1 Only if the corresponding optional equipment is connected.

\*2 Available only when an optional Sony portable device is connected to AUX IN terminal of the unit. When you connect a Sony portable device and CD/MD unit(s) at the same time, use the AUX IN selector.

\*3 If your car has no ACC (accessory) position on the ignition key switch, after turning off the ignition, be sure to press and hold (OFF) until the display disappears.

\*4 Available only when an optional CD unit with the MP3 file control function is connected, and MP3 file is played.

continue to next page →

## Changing the operative direction

The operative direction of controls is factory-set as shown below.

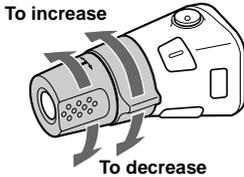

If you need to mount the rotary commander on the right hand side of the steering column, you can reverse the operative direction.

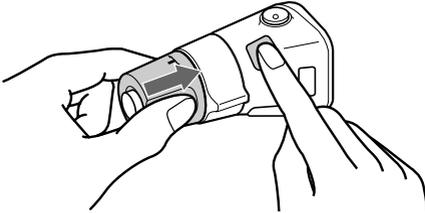

Press **(SOUND)** for 2 seconds while pushing the VOL control.

### Tip

You can also change the operative direction of these controls with the unit (page 21).

## Adjusting the sound characteristics

You can adjust the bass, treble, balance, fader, and subwoofer volume.

### 1 Press **(SOUND)** repeatedly to select the desired item.

Each time you press **(SOUND)**, the item changes as follows:

**BASS (bass)** → **TREBLE (treble)** →

**BALANCE (left-right)** →

**FADER (front-rear)** →

**SUB (subwoofer volume)**

### 2 Adjust the level of a selected item by pressing **←** or **→**.

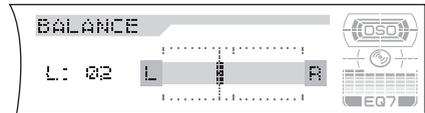

After 3 seconds, the display returns to the normal play mode.

### Note

Adjust within 3 seconds after selecting the item.

### Tips

- When adjusting with the unit, press **(SOUND)** repeatedly and then rotate the volume control dial.
- When adjusting with the rotary commander, press **(SOUND)** repeatedly and then rotate the VOL control.

## Quickly attenuating the sound

(With the rotary commander or the card remote commander)

Press **(ATT)**.

“ATT-on” appears in the display momentarily.

To restore the previous volume level, press **(ATT)** again.

### Tip

When the interface cable of a car telephone is connected to the ATT lead, the unit decreases the volume automatically when a telephone call comes in (Telephone ATT function).

# Changing the sound and display settings

## — Menu

The following items can be set:

### Setup

- Clock Adjust (page 10)
- Beep — to turn the beeps on or off.
- RM (Rotary Commander) — to change the operative direction of the controls of the rotary commander.
  - Select “Normal” to use the rotary commander at the factory-set position.
  - Select “Reverse” when you mount the rotary commander on the right side of the steering column.
- AUX-A (page 24) — to turn the AUX source display on or off.

### Display

- Clock (Clock Information) — to display the clock and the play mode at the same time (on).
- A.IMG (Auto Image) (page 24) — to step through the display images of one or all display modes.
- Demo (Demonstration) — to turn the demonstration display on or off.
  - Select “on” to activate demonstration display.
  - Select “off” to deactivate the demonstration mode.
- Info (Display Information) — to display the display items (depending on the source, etc.) at the bottom of the display while a display image is displayed:
  - Select “on” to display the display items, and by pressing **(DSPLE)**, the display item will change.
  - Select “off” to not display any display items.
- Dimmer — to change the brightness of the display.
  - Select “Auto” to dim the display only when you turn the lights on.
  - Select “on” to dim the display.
  - Select “off” to deactivate the Dimmer.
- A.Scroll (Auto Scroll)
  - Select “on” to scroll automatically displayed names exceeding 12 characters.
  - When the Auto scroll function is set to “off” and the disc/album/track is changed, the disc/album/track name or ID3 tag does not scroll.

### Sound

- EQ7 Tune (page 22) — to adjust the equalizer curve.
- HPF (High pass filter) — to select the cut-off frequency to “78Hz,” “125Hz” or “off.”
- LPF (Low pass filter) — to select the cut-off frequency to “78Hz,” “125Hz” or “off.”
- Loudness — to enjoy bass and treble even at low volumes. The bass and treble will be reinforced.
- AUX Level (page 24) — to adjust the volume level of connected auxiliary equipment.

### Receive Mode

- Local on/off (Local seek mode) (page 16)
  - Select “on” to only tune into stations with stronger signals.
- Mono on/off (Monaural mode) (page 16)
  - Select “on” to hear FM stereo broadcast in monaural.
  - Select “off” to return to normal mode.
- IF Auto/Wide (page 16)

**1** Press **(MENU)**.

**2** Press **↑** or **↓** repeatedly until the desired item appears.

**3** Press **←** or **→** to select the desired setting (Example: “on” or “off”).

**4** Press **(ENTER)**.

After the mode setting is complete, the display returns to normal play mode.

#### Note

The displayed item will differ depending on the source.

#### Tip

You can easily switch among categories by pressing **↑** or **↓** for 2 seconds.

## Setting the equalizer (EQ7)

You can select an equalizer curve for 7 music types (Xplod, VOCAL, CLUB, JAZZ, NEWAGE, ROCK, CUSTOM), and OFF (equalizer off).

You can store and adjust the equalizer settings for frequency and level.

You can store the EQ7 setting for each source.

### Selecting the equalizer curve

**1** Press **(SOURCE)** to select a desired source.

**2** Press **(EQ7)** repeatedly to select a desired equalizer curve.

Each time you press **(EQ7)**, the item changes.



To cancel the equalizing effect, select "OFF." After 3 seconds, the display returns to the normal play mode.

### Adjusting the equalizer curve

**1** Press **(MENU)**.

**2** Press **↑** or **↓** repeatedly until "EQ7 Tune" appears, then press **(ENTER)**.

**3** Press **←** or **→** to select the desired equalizer curve, then press **(ENTER)**. Each time you press **←** or **→**, the item changes.

**4** Select the desired frequency and level.

**①** Press **←** or **→** to select the desired frequency.

Each time you press **←** or **→**, the frequency changes as follows:

**62Hz ↔ 157Hz ↔ 396Hz ↔ 1.0kHz**  
**↔ 2.5kHz ↔ 6.3kHz ↔ 16kHz**



**②** Press **↑** or **↓** to adjust the desired volume level.

The volume level is adjustable by 1 dB steps from -10 dB to +10 dB.



To restore the factory-set equalizer curve, press **(ENTER)** for 2 seconds.

**5** Press **(ENTER)**.

After the effect setting is complete, the display returns to the normal play mode.

# Setting the Dynamic Soundstage Organizer (DSO)

If your speakers are installed into the lower part of the doors, the sound will come from below and may not be clear.

The DSO (Dynamic Soundstage Organizer) function creates a more ambient sound as if there were speakers in the dashboard (virtual speakers).

You can store the DSO setting for each source.

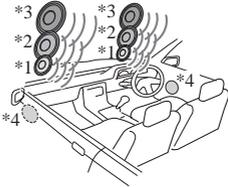

- \*1 DSO 1
- \*2 DSO 2
- \*3 DSO 3
- \*4 DSO OFF

**1** Press **(SOURCE)** to select a desired source.

**2** Press **(DSO)** to select "1, 2, 3" or "OFF."

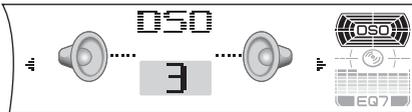

To cancel the DSO mode, select "OFF."  
After 3 seconds, the display returns to the normal play mode.

### Notes

- Depending on the type of car interior or type of music, DSO may not have a desirable effect.
- If FM broadcasts are difficult to hear, set DSO to "OFF."

# Selecting the display mode and display image

You can select from 3 different display modes. You can also select various display images in Wallpaper mode (1-5), Spectrum analyzer mode (1-5) and Movie mode (1-3).

### Note

The default setting of Auto Image mode is "A.IMG-All." After a few seconds of releasing **(IMAGE)**, the unit returns to Auto Image mode. If you want to display a display image, set to "A.IMG-off" (page 24).

## Selecting the display image

**1** Press **(SOURCE)** to select a desired source.

**2** Press **(IMAGE)** on the unit repeatedly to select the desired display image.

Example: Wallpaper mode



Each time you press **(IMAGE)**, the display image changes as follows:

**Wallpaper mode 1-5 →**

**Spectrum analyzer mode 1-5 →**

**Movie mode 1-3 → normal play mode**

To cancel this mode, select normal play mode.

**continue to next page →**

## Selecting the Auto Image mode

Auto Image mode automatically steps (every 10 seconds) through the display images of one or all display modes as follows:

- A.IMG-All — to shuffle repeatedly the display images in all display modes.
- A.IMG-SA — to step repeatedly through the display images of Spectrum analyzer mode.
- A.IMG-Movie — to step repeatedly through the display images of Movie mode.

- 1 Press **(SOURCE)** to select a desired source.
- 2 Press **(MENU)**.
- 3 Press **↑** or **↓** repeatedly until “A.IMG” appears.

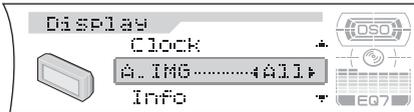

- 4 Press **←** or **→** repeatedly to select the desired setting.
- 5 Press **(ENTER)**.

To cancel Auto Image mode, select “A.IMG-off.”

### Tips

- During Auto Image mode, if you press **(IMAGE)**, the display image will change. After a few seconds of releasing **(IMAGE)**, this unit returns to the former Auto Image setting.
- If you set Info mode to “off,” no display items will appear (page 21).

## Connecting auxiliary audio equipment

The unit’s AUX IN (external audio input) terminal on this unit is also used as the BUS AUDIO IN (audio input) terminal. You can listen to the sound from your car speakers by connecting optional Sony portable devices.

### Note

If you connect an optional Sony CD/MD unit, you cannot connect any portable devices and “AUX” will not appear in the display as a source. When you connect a Sony portable device and CD/MD unit(s) at the same time, use the AUX IN selector.

## Selecting auxiliary equipment

Press **(SOURCE)** repeatedly to select “AUX.”

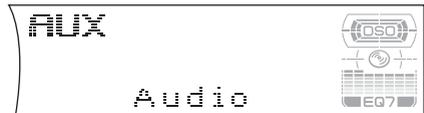

## Adjusting the volume level

You can adjust the volume for each connected audio equipment.

- 1 Press **(MENU)**.
- 2 Press **↑** or **↓** repeatedly to select “AUX Level.”
- 3 Press **(ENTER)**.
- 4 Press **↑** or **↓** repeatedly to select a desired volume level.  
The volume level is adjustable in 1 dB steps from -6 dB to +6 dB.
- 5 Press **(ENTER)**.

## To deactivate auxiliary equipment in the source display

- 1 Press **(OFF)**.  
CD playback or radio reception stops.
- 2 Press **(MENU)**.
- 3 Press **↑** or **↓** repeatedly until “AUX-A-on” appears.
- 4 Press **→** to select “AUX-A-off.”
- 5 Press **(MENU)**.

To restore the indication, select “AUX-A-on.”



# Additional Information

## Maintenance

### Fuse replacement

When replacing the fuse, be sure to use one matching the amperage rating stated on the original fuse. If the fuse blows, check the power connection and replace the fuse. If the fuse blows again after replacement, there may be an internal malfunction. In such a case, consult your nearest Sony dealer.

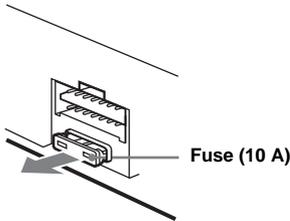

### Warning

Never use a fuse with an amperage rating exceeding the one supplied with the unit as this could damage the unit.

### Cleaning the connectors

The unit may not function properly if the connectors between the unit and the front panel are not clean. In order to prevent this, detach the front panel (page 9) and clean the connectors with a cotton swab dipped in alcohol. Do not apply too much force. Otherwise, the connectors may be damaged.

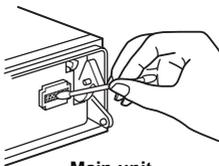

Back of the front panel

### Notes

- For safety, turn off the ignition before cleaning the connectors, and remove the key from the ignition switch.
- Never touch the connectors directly with your fingers or with any metal device.

### Replacing the lithium battery

Under normal conditions, batteries will last approximately 1 year. (The service life may be shorter, depending on the conditions of use.) When the battery becomes weak, the range of the card remote commander becomes shorter. Replace the battery with a new CR2025 lithium battery. Use of any other battery may present a risk of fire or explosion.

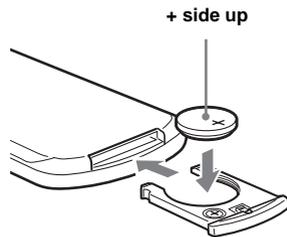
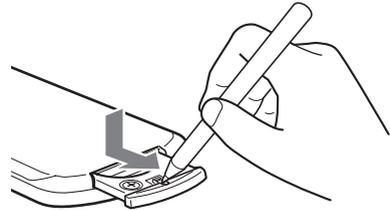

### Notes on lithium battery

- Keep the lithium battery out of the reach of children. Should the battery be swallowed, immediately consult a doctor.
- Wipe the battery with a dry cloth to assure a good contact.
- Be sure to observe the correct polarity when installing the battery.
- Do not hold the battery with metallic tweezers, otherwise a short-circuit may occur.

### WARNING

Battery may explode if mistreated. Do not recharge, disassemble, or dispose of in fire.

# Removing the unit

## 1 Remove the protection collar.

- 1 Detach the front panel (page 9).
- 2 Engage the release keys together with the protection collar.

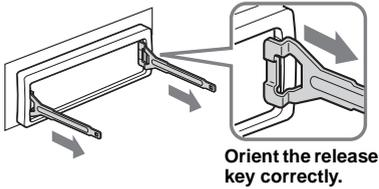

- 3 Pull out the release keys to remove the protection collar.

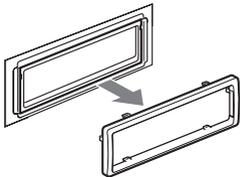

## 2 Remove the unit.

- 1 Insert both release keys together until they click.

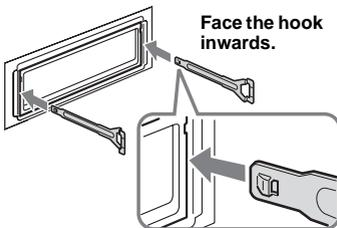

- 2 Pull the release keys to unseat the unit.

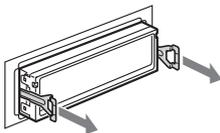

- 3 Slide the unit out of the mounting.

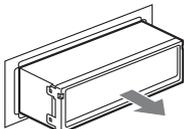

# Specifications

## AUDIO POWER SPECIFICATIONS

### POWER OUTPUT AND TOTAL HARMONIC DISTORTION

23.2 watts per channel minimum continuous average power into 4 ohms, 4 channels driven from 20 Hz to 20 kHz with no more than 5% total harmonic distortion.

#### CD Player section

Signal-to-noise ratio	120 dB
Frequency response	10 – 20,000 Hz
Wow and flutter	Below measurable limit

#### Tuner section

##### FM

Tuning range	87.5 – 107.9 MHz
Antenna terminal	External antenna connector
Intermediate frequency	10.7 MHz/450 kHz
Usable sensitivity	9 dBf
Selectivity	75 dB at 400 kHz
Signal-to-noise ratio	67 dB (stereo), 69 dB (mono)
Harmonic distortion at 1 kHz	0.5 % (stereo), 0.3 % (mono)
Separation	35 dB at 1 kHz
Frequency response	30 – 15,000 Hz

##### AM

Tuning range	530 – 1,710 kHz
Antenna terminal	External antenna connector
Intermediate frequency	10.7 MHz/450 kHz
Sensitivity	30 $\mu$ V

#### Power amplifier section

Outputs	Speaker outputs (sure seal connectors)
Speaker impedance	4 – 8 ohms
Maximum power output	52 W $\times$ 4 (at 4 ohms)

#### General

Outputs	Audio output terminals (front/rear) Subwoofer output terminal (mono) Power antenna relay control terminal Power amplifier control terminal
Inputs	Telephone ATT control terminal Illumination control terminal BUS control input terminal BUS audio input or AUX IN terminal Remote controller input terminal Antenna input terminal

Tone controls	Bass $\pm$ 10 dB at 62 Hz Treble $\pm$ 10 dB at 16 kHz
Loudness	+8 dB at 100 Hz +2 dB at 10 kHz
Power requirements	12 V DC car battery (negative ground)
Dimensions	Approx. 178 $\times$ 50 $\times$ 178 mm (7 <sup>1</sup> / <sub>8</sub> $\times$ 2 $\times$ 7 <sup>1</sup> / <sub>8</sub> in) (w/h/d)
Mounting dimensions	Approx. 182 $\times$ 53 $\times$ 161 mm (7 <sup>1</sup> / <sub>4</sub> $\times$ 2 <sup>1</sup> / <sub>8</sub> $\times$ 6 <sup>3</sup> / <sub>8</sub> in) (w/h/d)
Mass	Approx. 1.3 kg (2 lb 14 oz)
Supplied accessories	Parts for installation and connections (1 set) Front panel case (1) Card remote commander RM-X118A
Optional accessories	Rotary commander RM-X4S BUS cable (supplied with an RCA pin cord) RC-61 (1 m), RC-62 (2 m)
Optional equipment	CD changer (10 discs) CDX-757MX CD changer (6 discs) CDX-T69 MD changer (6 discs) MDX-66XLP XM Satellite Radio Receiver XT-XM1 Source selector XA-C30 AUX-IN Selector XA-300

#### Note

*This unit cannot be connected to a digital preamplifier or an equalizer which is Sony BUS system compatible.*

*Design and specifications are subject to change without notice.*

# Troubleshooting

The following checklist will help you remedy problems you may encounter with your unit. Before going through the checklist below, check the connection and operating procedures.

## General

### No sound.

- Press **(VOL)** (+) to adjust the volume.
- Cancel the ATT function.
- Set the fader control to the center position for a 2-speaker system.
- You tried to play back MP3 files with an optional CD unit which is incompatible with MP3.  
→ Play back with a Sony MP3 compatible CD unit, such as the CDX-757MX.

### The contents of the memory have been erased.

- The RESET button has been pressed.  
→ Store again into the memory.
- The power lead or battery has been disconnected.
- The power connecting lead is not connected properly.

### No beep sound.

- The beep sound is canceled (page 21).
- An optional power amplifier is connected and you are not using the built-in amplifier.

### The display disappears from/does not appear in the display window.

- The display disappears if you press and hold **(OFF)**.  
→ Press and hold **(OFF)** again until the display appears.
- Remove the front panel and clean the connectors. For details, see “Cleaning the connectors” on page 25.

### Stored stations and correct time are erased.

#### The fuse has blown.

#### Makes noise when the ignition key is in the ON, ACC, or OFF position.

The leads are not matched correctly with the car's accessory power connector.

### No power is being supplied to the unit.

- Check the connection. If everything is in order, check the fuse.
- The car does not have an ACC position.  
→ Press **(SOURCE)** (or insert a disc) to turn on the unit.

### The power is continuously supplied to the unit.

The car does not have an ACC position.

### The power antenna does not extend.

The power antenna does not have a relay box.

## CD/MD playback

### A disc cannot be loaded.

- Another CD is already loaded.
- The CD is forcibly inserted upside down or in the wrong way.

### Playback does not begin.

- Defective MD or dirty CD.
- CD-R/CD-RW that is not finalized.
- You tried to play back a CD-R/CD-RW not designed for audio use.
- Some CD-Rs/CD-RWs may not play due to its recording equipment or the disc condition.

### A disc is automatically ejected.

The ambient temperature exceeds 50°C (122°F).

### The operation buttons do not function. CD will not be ejected.

Press the RESET button.

### The sound skips from vibration.

- The unit is installed at an angle of more than 45°.
- The unit is not installed in a sturdy part of the car.

### The sound skips.

Dirty or defective disc.



# Félicitations !

Nous vous remercions d'avoir fait l'acquisition de ce lecteur de disques compacts Sony. Vous pouvez profiter encore davantage des multiples fonctions de cet appareil grâce aux fonctions et accessoires cités ci-dessous :

- Fonctionnement avec des lecteurs CD ou MD en option (changeurs et lecteurs)\*1.
- Informations CD TEXT (affichées lors de la lecture d'un disque CD TEXT\*2).
- **Accessoire de commande fourni**  
Mini-télécommande RM-X118A
- **Accessoire de commande en option**  
Satellite de commande RM-X4S

\*1 *Cet appareil fonctionne uniquement avec des produits Sony.*

\*2 *Un disque CD TEXT est un CD audio contenant des informations telles que le nom du disque, le nom de l'artiste et les noms des pages. Ces informations sont enregistrées sur le disque.*



Le logo « XM Ready » indique que ce produit commande un tuner XM Sony (vendu séparément).

Consultez votre revendeur agréé Sony le plus proche pour obtenir plus d'informations sur le tuner XM.

Pour en savoir plus sur le fonctionnement du tuner XM, reportez-vous au manuel utilisateur fourni avec le tuner XM.

# Table des matières

Emplacement des commandes . . . . .	4
Précautions . . . . .	7
Remarques sur les disques . . . . .	7

## Préparation

Réinitialisation de l'appareil . . . . .	8
Retrait de la façade . . . . .	9
Réglage de l'horloge . . . . .	10

## Lecteur CD

### Lecteur CD ou MD (en option)

Lecture d'un disque . . . . .	10
Rubriques d'affichage . . . . .	12
Lecture de plages en boucle	
— Lecture répétée . . . . .	13
Lecture des plages dans un ordre aléatoire	
— Lecture aléatoire . . . . .	13
Identification d'un CD	
— Fonction de mémo de disque* . . . . .	14
Recherche d'un disque par son nom	
— Affichage automatique des titres* . . . . .	15

\* *Fonctions disponibles avec un appareil CD ou MD en option*

## Radio

Mémorisation automatique des stations	
— Mémorisation des meilleurs accords (BTM) . . . . .	15
Réception des stations mémorisées . . . . .	16
Mémorisation des stations souhaitées uniquement . . . . .	16
Mémorisation des noms de station	
— Fonction de mémoire des stations . . . . .	17
Syntonisation d'une station à partir d'une liste	
— Affichage automatique des titres . . . . .	17

## Autres fonctions

Fonctionnement du satellite de commande . . . . .	18
Réglage des caractéristiques du son . . . . .	20
Atténuation rapide du son . . . . .	20
Modification des réglages du son et de l'affichage	
— Menu . . . . .	20
Réglage de l'égaliseur (EQ7) . . . . .	21
Réglage du répartiteur dynamique du son émis (DSO) . . . . .	22
Sélection du mode d'affichage et du motif d'affichage . . . . .	23
Raccordement d'appareils audio auxiliaires . . . . .	24

## Informations complémentaires

Entretien . . . . .	25
Démontage de l'appareil . . . . .	26
Caractéristiques techniques . . . . .	27
Dépannage . . . . .	28
Affichage des erreurs et messages . . . . .	29

# Emplacement des commandes

## Mini-télécommande RM-X118A

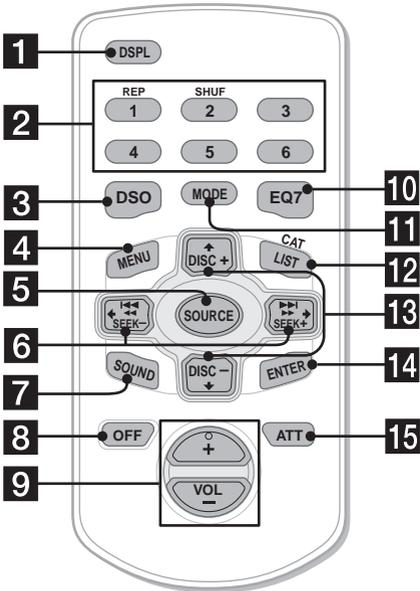

Pour plus de détails, reportez-vous aux numéros de pages indiqués.

- 1** Touche DSPL (Modification du mode d'affichage) 12, 14, 20
- 2** Touches numériques  
Radio :  
Mémorisation des stations ou réception des stations mémorisées.  
CD/MD :  
① : REP 13  
② : SHUF 13
- 3** Touche DSO 22
- 4** Touche MENU  
Pour afficher les menus.
- 5** Touche SOURCE (Mise sous tension/ Radio/CD/MD\*1/AUX\*2)  
Sélection de la source.
- 6** Touches SEEK/AMS (←/→)  
Passage d'une page à l'autre, avance ou recul rapide, syntonisation automatique ou manuelle des stations ou sélection d'un réglage.
- 7** Touche SOUND 20
- 8** Touche OFF (Arrêt/Mise hors tension) 11, 24
- 9** Touches VOL (+/-)  
Réglage du volume.
- 10** Touche EQ7 21

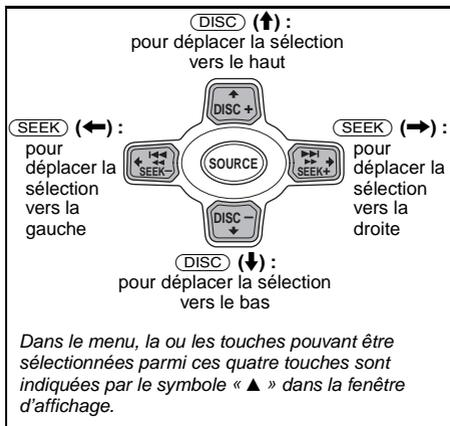



### 11 Touche MODE

Changement du mode de fonctionnement.

### 12 Touche LIST (CAT)\*3 15, 17

### 13 Touches DISC (ALBUM) (↑/↓)

Pour syntoniser des stations présélectionnées, changer de disque\*4, sauter des albums\*5 ou choisir un menu.

### 14 Touche ENTER

Permet de valider un réglage.

### 15 Touche ATT 20

\*1 Lorsqu'un lecteur MD en option est raccordé.

\*2 Disponible uniquement lorsqu'un appareil portatif Sony en option est raccordé au connecteur d'entrée AUX IN de l'appareil. Si vous raccordez un appareil portatif Sony et un ou plusieurs lecteurs CD/MD en même temps, utilisez le sélecteur AUX IN.

\*3 La touche CAT est disponible uniquement lorsque le récepteur XM est raccordé.

\*4 Lorsqu'un lecteur CD ou MD en option est raccordé.

\*5 Disponible uniquement lorsqu'un lecteur CD en option avec fonction MP3 est raccordé et qu'un fichier MP3 est en cours de lecture.

#### Remarque

Si vous désactivez l'affichage en appuyant sur (OFF), il ne peut pas être réactivé avec la mini-télécommande, sauf si vous activez d'abord l'appareil en appuyant sur (SOURCE) ou si vous insérez un disque dans le lecteur.

#### Conseil

Pour obtenir des informations plus détaillées sur le remplacement de la pile, reportez-vous à la section « Remplacement de la pile au lithium » page 25.

### Sélection d'un disque et d'un album

Les touches DISC (ALBUM) (↑/↓) permettent de passer d'un album à l'autre ou d'un disque à l'autre.

#### (Avec un appareil en option)

Pour	Appuyez sur
passer d'un disque à l'autre – Sélection d'un disque	↑ ou ↓ [une fois pour chaque disque]
passer d'un album à l'autre*6 – Sélection d'un album	↑ ou ↓ [maintenez la touche enfoncée brièvement], puis relâchez. Pour sauter plusieurs albums de suite, appuyez sur une des touches, puis appuyez de nouveau sur la même touche dans un délai d'environ 1 seconde et maintenez-la enfoncée.

\*6 Disponible uniquement lorsqu'un lecteur CD en option avec fonction MP3 est raccordé et qu'un fichier MP3 est en cours de lecture.

### Saut de plusieurs plages de suite

Appuyez une fois sur la touche SEEK/AMS (← ou →), puis appuyez de nouveau sur la même touche dans un délai d'environ 1 seconde et maintenez-la enfoncée.

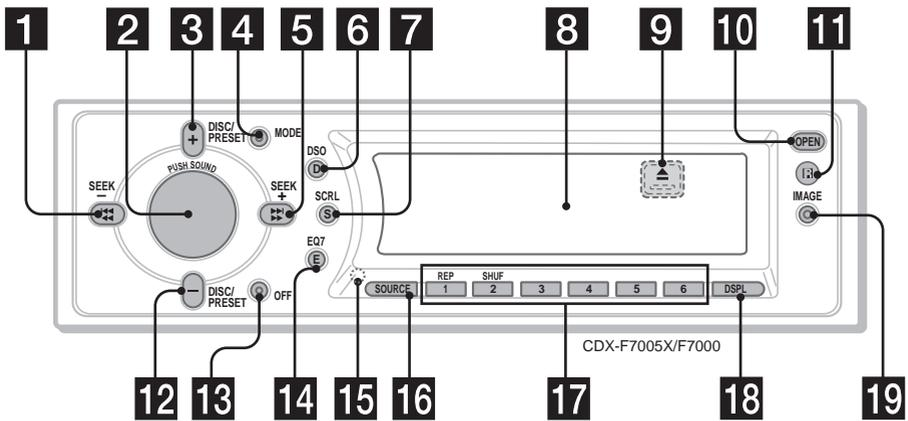

Les touches correspondantes de l'appareil pilotent les mêmes fonctions que celles de la mini-télécommande.

**1 5** Touches SEEK/AMS (◀◀◀/▶▶▶)

**2** Molette de réglage du volume/Touche SOUND

- régler le volume.
- régler les caractéristiques du son.

Appuyez sur cette commande pour :  
– sélectionner les paramètres du son.

**3 12** Touches DISC (ALBUM)/PRESET (+/-)

**4** Touche MODE

**6** Touche DSO

**7** Touche SCRL (défilement)

**8** Fenêtre d'affichage

**9** Touche ▲ (éjecter) (située à l'avant de l'appareil, derrière la façade) 10, 11

**10** Touche OPEN 9, 10, 11

**11** Récepteur de la mini-télécommande

**13** Touche OFF (Arrêt/Mise hors tension)\*

**14** Touche EQ7

**15** Touche RESET (située à l'avant de l'appareil, derrière la façade) 8

**16** Touche SOURCE

**17** Touches numériques

**18** Touche DSPL (modification du mode d'affichage)

**19** Touche IMAGE 23

\* Avertissement en cas d'installation de l'appareil dans un véhicule dont le contact ne comporte pas de position ACC (accessoires)

Après avoir coupé le moteur, n'oubliez pas de maintenir **OFF** enfoncée sur l'appareil, jusqu'à ce que l'affichage apparaisse. Sinon, l'affichage n'est pas désactivé et la batterie du véhicule se décharge.

## Précautions

- Si votre véhicule est resté stationné en plein soleil, laissez refroidir l'appareil avant de l'utiliser.
- L'antenne électrique se déploie automatiquement lorsque l'appareil fonctionne.

### Attention

N'utilisez pas la fonction CUSTOM FILE pendant que vous conduisez, ni aucune autre fonction susceptible de diminuer l'attention portée à la route.

Si vous avez des questions ou des problèmes concernant cet appareil qui ne sont pas abordés dans ce mode d'emploi, contactez votre revendeur Sony.

### Condensation

Par temps de pluie ou dans des régions très humides, de la condensation peut se former à l'intérieur des lentilles et dans la fenêtre d'affichage de l'appareil. Si cela se produit, l'appareil ne fonctionne pas correctement. Dans ce cas, retirez le disque et attendez environ une heure que l'humidité se soit évaporée.

### Pour conserver un son de haute qualité

Veillez à ne pas renverser de jus de fruit ou d'autres boissons sucrées sur l'appareil ou sur les disques.

## Remarques sur les disques

- Pour qu'un disque reste propre, ne touchez pas sa surface. Saisissez-le par les bords.
- Rangez vos disques dans leur boîtier ou dans un chargeur lorsque vous ne vous en servez pas.
- N'exposez pas les disques à des températures élevées. Évitez de les laisser dans un véhicule en stationnement ou sur le tableau de bord ou la plage arrière.

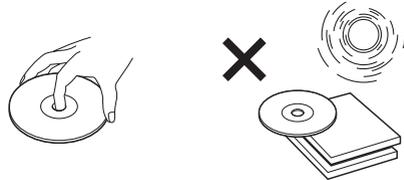

- Ne collez pas d'étiquettes sur les disques et n'utilisez pas de disques rendus collants par de l'encre ou des résidus. De tels disques peuvent s'arrêter de tourner en cours de lecture et provoquer des dysfonctionnements ou être endommagés.

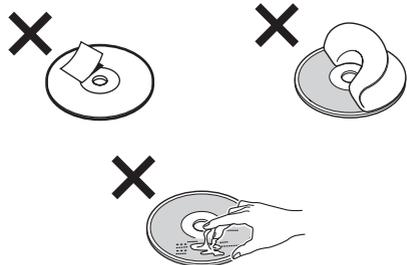

- N'utilisez pas de disques sur lesquels sont collés des étiquettes ou des autocollants. L'utilisation de tels disques peut entraîner les dysfonctionnements suivants :
  - Impossibilité d'éjecter un disque parce que l'étiquette ou l'autocollant se décolle et bloque le mécanisme d'éjection.
  - Erreurs de lecture des données audio (par ex., sauts de lecture ou aucune lecture) provoquées par une déformation du disque suite au rétrécissement de l'étiquette ou de l'autocollant sous l'effet de la chaleur.
- Les disques de forme non standard (ex. : en forme de cœur, de carré ou d'étoile) ne peuvent pas être lus avec cet appareil. Vous risquez d'endommager votre appareil si vous essayez de le faire. N'utilisez pas de tels disques.
- Ce lecteur ne permet pas la lecture des CD de 8 cm (3 po).

Suite à la page suivante →

- Avant la lecture, nettoyez les disques avec un chiffon de nettoyage disponible dans le commerce. Essuyez chaque disque en partant du centre vers l'extérieur. N'utilisez pas de solvants, tels que de l'essence, du diluant, des produits de nettoyage vendus dans le commerce ou des vaporisateurs antistatiques destinés aux disques analogiques.



## Remarques sur les disques CD-R et CD-RW

- Cet appareil permet la lecture des disques CD-R (CD enregistrables) et CD-RW (CD réinscriptibles) destinés à un usage audio. Vérifiez le logo sur le CD pour identifier les disques CD-R et CD-RW à usage audio.



La présence de l'un des logos ci-dessous indique que le CD n'est pas destiné à l'usage audio.



- En fonction de l'appareil utilisé pour l'enregistrement ou de l'état du disque, il est possible que ce lecteur ne puisse pas lire certains disques CD-R ou CD-RW.
- Ce lecteur ne permet pas la lecture de disques CD-R ou CD-RW non finalisés\*.

\* *Processus nécessaire pour qu'un disque CD-R ou CD-RW enregistré puisse être lu dans un lecteur CD audio.*

## Préparation

### Réinitialisation de l'appareil

Avant la première mise en service de l'appareil, après avoir remplacé la batterie du véhicule ou modifié les raccordements, vous devez réinitialiser l'appareil.

Retirez la façade, puis appuyez sur la touche RESET avec un objet pointu, comme un stylo à bille.

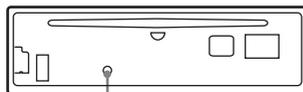

Touche RESET

#### Remarque

*Une pression sur la touche RESET remet l'heure à zéro et efface certaines informations mémorisées.*

## Retrait de la façade

Vous pouvez retirer la façade de cet appareil pour éviter qu'il ne soit volé.

### Alarme d'avertissement

Si vous mettez la clé de contact en position OFF sans ôter la façade, l'alarme d'avertissement retentit pendant quelques secondes.

Si vous raccordez un amplificateur en option et que vous n'utilisez pas l'amplificateur intégré, le bip est désactivé.

#### 1 Appuyez sur (OFF)\*.

La lecture du disque CD ou MD ou la réception radio s'arrête (l'éclairage des touches et l'affichage restent allumés).

\* Si le contact de votre véhicule n'est pas doté d'une position ACC (accessoires), veuillez à désactiver l'appareil en appuyant sur (OFF) jusqu'à ce que l'affichage disparaisse pour éviter que la batterie du véhicule ne se décharge.

#### 2 Appuyez sur (OPEN), faites glisser la façade vers la droite, puis tirez doucement vers vous l'extrémité gauche de la façade.

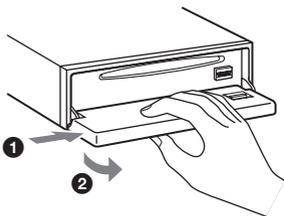

### Remarques

- Si vous retirez la façade alors que l'appareil est sous tension, l'alimentation est automatiquement coupée, de manière à éviter d'endommager les haut-parleurs.
- N'exercez pas de pression excessive sur la façade (y compris la fenêtre d'affichage) et ne la faites pas tomber non plus.
- N'exposez pas la façade à une température ou à un taux d'humidité élevé. Évitez de la laisser dans un véhicule en stationnement ou sur le tableau de bord ou la plage arrière.

### Conseil

Lorsque vous transportez la façade, glissez-la dans l'étui fourni à cet effet.

## Installation de la façade

Enfilez l'orifice (A) de la façade sur la tige (B) de l'appareil, puis poussez doucement sur le côté gauche pour l'engager en position.

Appuyez sur (SOURCE) sur l'appareil (ou insérez un CD) pour le faire fonctionner.

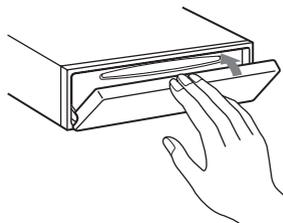
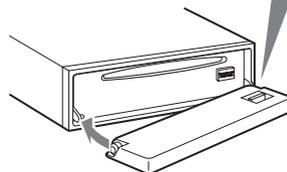
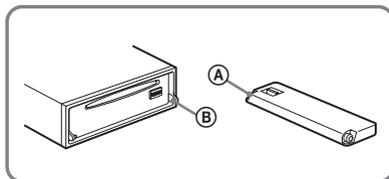

### Remarque

Ne posez rien sur la face interne de la façade.

## Réglage de l'horloge

L'horloge numérique fonctionne suivant un cycle de 12 heures.

Exemple : pour régler l'horloge à 10:08

- 1 Appuyez sur **(MENU)**, puis appuyez plusieurs fois sur **↑** ou **↓** jusqu'à ce que l'indication « Clock Adjust » s'affiche.

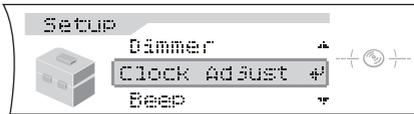

- 1 Appuyez sur **(ENTER)**.  
L'indication des heures clignote.
  - 2 Appuyez sur **↑** ou **↓** pour régler l'heure.
  - 3 Appuyez sur **→**.  
L'indication des minutes clignote.
  - 4 Appuyez sur **↑** ou **↓** pour régler les minutes.
- 2 Appuyez sur **(ENTER)**.

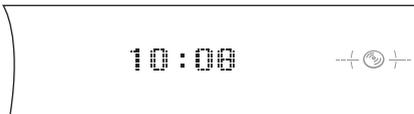

L'horloge démarre. Une fois le réglage de l'horloge terminé, la fenêtre d'affichage revient au mode de lecture normal.

### Conseil

Lorsque le mode Clock (Horloge) est réglé à « on », l'heure reste affichée (page 20).

## Lecteur CD Lecteur CD ou MD (en option)

Cet appareil vous permet, en plus de la lecture de CD, de piloter des lecteurs externes MD ou CD (y compris les lecteurs CD MP3). Si vous raccordez un lecteur de CD compatible MP3 en option (par ex. un changeur CD MP3), vous pouvez lire des fichiers MP3, des fichiers audio (plages) comprimés offrant un son de grande qualité.

## Lecture d'un disque

(Avec cet appareil)

- 1 Appuyez sur **(OPEN)** sur l'appareil et insérez le disque (côté imprimé vers le haut).

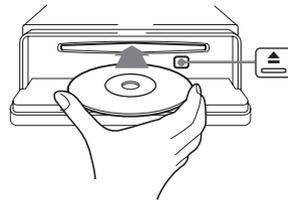

- 2 Fermez la façade.

La lecture commence automatiquement.

Pour commencer la lecture si un disque se trouve déjà dans l'appareil, appuyez plusieurs fois sur **(SOURCE)** jusqu'à ce que l'indication « CD » s'affiche.

Pour	Appuyez sur
interrompre la lecture	(OFF)
éjecter le disque	(OPEN), puis sur ▲ sur l'appareil
passer d'une plage à l'autre – Accès automatique aux plages	(SEEK) (←/→) [une fois par plage]
avancer rapidement ou reculer dans une plage – Recherche manuelle	(SEEK) (←/→) [maintenir la touche enfoncée jusqu'à l'endroit souhaité]

Pour sauter plusieurs plages de suite, appuyez sur ← ou →, puis appuyez de nouveau sur la même touche dans un délai d'environ 1 seconde et maintenez-la enfoncée.

#### Remarques

- Si vous appuyez sur ← ou → la lecture saute à la dernière ou à la première plage du disque.
- Lorsque la dernière plage du disque est terminée, la lecture reprend à partir de la première plage du disque.

#### (Avec un appareil en option)

**1** Appuyez plusieurs fois sur (SOURCE) pour sélectionner « CD » ou « MD (MS\*1) ».

**2** Appuyez plusieurs fois sur (MODE) jusqu'à ce que l'appareil souhaité s'affiche.

La lecture commence.

Pour	Appuyez sur
passer d'un disque à l'autre – Sélection d'un disque	(DISC) (↑/↓) [une fois par disque]
passer d'un album à l'autre*2 – Sélection d'un album	(DISC) (↑/↓) [maintenir la touche enfoncée jusqu'à l'endroit souhaité]

\*1 MS : Lecteur MG System-up à Memory Stick MGS-X1

\*2 Disponible uniquement lors de la lecture d'un fichier MP3.

#### Précautions à prendre lors du raccordement d'appareils MGS-X1 ou MD

Cet appareil reconnaît le MGS-X1 comme étant un lecteur MD.

- Pour lancer la lecture sur un lecteur MGS-X1, appuyez sur (SOURCE) pour sélectionner « MS » ou « MD ». Lorsque l'affichage de la source indique « MS », le MGS-X1 commence la lecture. Quand l'affichage de la source indique « MD », appuyez sur (MODE) pour sélectionner « MS » et lancer la lecture.
- Pour lancer la lecture sur un lecteur MD, appuyez sur (SOURCE) pour sélectionner « MD » ou « MS ». Lorsque l'affichage de la source indique le lecteur MD souhaité, la lecture commence. Si l'affichage de la source indique « MS » ou un autre lecteur MD, appuyez sur (MODE) pour sélectionner le lecteur MD souhaité et lancer la lecture.

#### Remarques sur le raccordement de lecteurs CD compatibles MP3

- Si un disque sans fichiers (plages) MP3 est inséré, l'indication « NO Music » s'affiche à l'écran et la lecture passe au disque suivant.
- Avant de lancer la lecture d'une plage, cet appareil lit toutes les informations relatives aux plages et aux albums du disque. Selon la structure des plages, cette recherche d'informations peut durer plus d'une minute avant que la lecture ne puisse commencer. Pendant cette période, l'indication « Read » s'affiche à l'écran. La lecture commence automatiquement lorsque la lecture des informations est terminée.

#### Remarque

Avec un appareil en option raccordé, la lecture de la même source continue sur le lecteur CD ou MD en option.

# Rubriques d'affichage

Lorsque le disque, l'album ou la plage change, tout titre préenregistré\*1 du nouveau disque, du nouvel album ou de la nouvelle plage et automatiquement affiché. (Si la fonction de défilement automatique (A.Scroll) est réglée à « on », les noms de plus de 12 caractères défilent dans l'écran d'affichage (page 21).)

- Rubriques affichables
- **Nom du disque**\*1/**Nom de l'artiste**\*2
  - **Nom de l'album**\*3
  - **Nom de la plage**\*1\*3
  - **Étiquette ID3**\*3

MP3\*4/Affichage MDLP\*5  
**MP3 : lecture MP3**  
**LP2 : lecture LP2**  
**LP4 : lecture LP4**

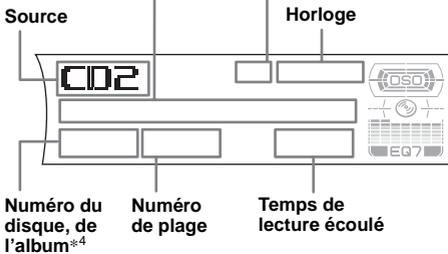

Pour	Appuyez sur
passer d'une rubrique d'affichage à l'autre	(DSPL)
faire défiler la rubrique d'affichage	(SCRL) sur l'appareil

- \*1 Lorsque vous appuyez sur (DSPL), l'indication « NO Disc Name » ou « NO Track Name » indique qu'il n'existe pas de mémo de disque (page 14) ou de nom préenregistré à afficher.
- \*2 Uniquement pour les disques CD TEXT contenant le nom de l'artiste.
- \*3 Uniquement pour les fichiers MP3. Dans une étiquette ID3, seuls le nom de la plage, de l'artiste et de l'album sont affichés. Lorsque vous appuyez sur (DSPL), l'indication « NO ID3 Tag » indique qu'il n'y a pas d'étiquette ID3 à afficher.
- \*4 Disponible uniquement lorsqu'un lecteur CD en option avec fonction MP3 est raccordé et qu'un fichier MP3 est en cours de lecture.
- \*5 Disponible uniquement lorsqu'un lecteur MD en option avec fonction MDLP est raccordé et qu'un disque MDLP est lu.

### Remarques

- Certains caractères ne peuvent pas être affichés. Les caractères qui ne peuvent être affichés sont remplacés par le symbole « □ » à l'affichage.
- Pour certains disques CD TEXT ou étiquettes ID3 contenant un grand nombre de caractères, le défilement automatique peut ne pas fonctionner.
- Cet appareil ne peut pas afficher le nom de l'artiste de chaque plage d'un disque CD TEXT.

### Conseil

Lorsque le défilement automatique (A.Scroll) est désactivé (« off ») et que le nom du disque, de l'album ou de la plage est modifié, ce nom ou l'étiquette ID3 ne défile pas.



## Lecture de plages en boucle

— Lecture répétée

Vous pouvez sélectionner :

- REP-Track — pour répéter la plage en cours de lecture.
- REP-Album\*<sup>1</sup> — pour répéter les plages de l'album en cours de lecture.
- REP-Disc\*<sup>2</sup> — pour répéter les plages du disque en cours de lecture.

\*<sup>1</sup> Disponible uniquement lorsqu'un lecteur CD en option avec fonction MP3 est raccordé et qu'un fichier MP3 est en cours de lecture.

\*<sup>2</sup> Disponible uniquement lorsqu'un ou plusieurs lecteurs CD ou MD en option sont raccordés.

**En cours de lecture, appuyez plusieurs fois sur (1) (REP) jusqu'à ce que le réglage souhaité apparaisse dans la fenêtre d'affichage.**

La lecture répétée commence.

Pour revenir en mode de lecture normal, sélectionnez « REP-off ».

## Lecture des plages dans un ordre aléatoire

— Lecture aléatoire

Vous pouvez sélectionner :

- SHUF-Album\*<sup>1</sup> — pour écouter les plages de l'album en cours dans un ordre aléatoire.
- SHUF-Disc — pour écouter les plages du disque en cours de lecture dans un ordre aléatoire.
- SHUF-Changer\*<sup>2</sup> — pour écouter dans un ordre aléatoire les plages de l'appareil CD ou MD (en option) utilisé.
- SHUF-All\*<sup>3</sup> — pour écouter dans un ordre aléatoire toutes les plages de tous les lecteurs CD ou MD raccordés, y compris cet appareil.

\*<sup>1</sup> Disponible uniquement lorsqu'un lecteur CD en option avec fonction MP3 est raccordé et qu'un fichier MP3 est en cours de lecture.

\*<sup>2</sup> Disponible uniquement lorsqu'un ou plusieurs changeurs CD ou MD en option sont raccordés.

\*<sup>3</sup> Disponible uniquement lorsqu'un ou plusieurs lecteurs CD en option ou plusieurs lecteurs MD en option sont raccordés

**En cours de lecture, appuyez plusieurs fois sur (2) (SHUF) jusqu'à ce que le réglage souhaité apparaisse dans la fenêtre d'affichage.**

La lecture aléatoire commence.

Pour revenir en mode de lecture normal, sélectionnez « SHUF-off ».

### Remarque

La fonction « SHUF-All » ne passe pas de façon aléatoire de la lecture de plages de lecteurs CD à la lecture de plages de lecteurs MD.

# Identification d'un CD

— Fonction de mémo de disque (en cas de raccordement d'un lecteur CD disposant de la fonction CUSTOM FILE)

Vous pouvez identifier chaque disque avec un nom personnalisé (mémo de disque). Vous pouvez saisir jusqu'à 8 caractères pour chaque disque. Lorsque vous avez identifié un CD, vous pouvez ensuite le localiser par son nom (page 15).

- 1 Commencez à écouter le disque que vous souhaitez identifier dans un lecteur CD disposant de la fonction CUSTOM FILE.
- 2 Appuyez sur (MENU), puis appuyez plusieurs fois sur ↑ ou ↓ jusqu'à ce que l'indication « Name Edit » apparaisse.
- 3 Appuyez sur (ENTER).



- 4 Saisissez les caractères du nom souhaité.

- 1 Appuyez plusieurs fois sur ↑\*1 pour sélectionner le caractère souhaité.

A → B → C ... → 0 → 1 → 2 ... → +  
→ - → \* ... → ...\*2 → A

\*1 Pour reculer, appuyez sur ↓.

\*2 (Insertion d'un espace)

- 2 Appuyez sur → lorsque vous avez repéré le caractère souhaité.



Pour revenir vers la gauche, appuyez sur ←.

- 3 Répétez les étapes 1 et 2 pour saisir le reste du nom.
- 5 Appuyez sur (ENTER).  
Le lecteur revient en mode de lecture normal.

## Conseils

- Pour corriger ou effacer un caractère, procédez simplement par réécriture ou saisissez « ... ».
- Il existe une autre méthode pour identifier un CD : appuyez sur (LIST) (CAT) pendant 2 secondes au lieu d'effectuer les étapes 2 et 3. Vous pouvez également compléter l'opération en appuyant sur (LIST) (CAT) pendant 2 secondes au lieu d'effectuer l'étape 5.
- Vous pouvez identifier les CD avec un appareil ne disposant pas de la fonction CUSTOM FILE si cet appareil est raccordé à un autre lecteur CD disposant de cette fonction. Le mémo de disque est alors sauvegardé dans la mémoire du lecteur CD disposant de la fonction CUSTOM FILE.

## Affichage du mémo de disque

En tant que rubrique d'affichage, le mémo de disque est toujours affiché en priorité par rapport aux informations CD TEXT d'origine.

### Pour

### Appuyez sur

afficher le nom (DSPL) pendant la lecture d'un disque CD ou CD TEXT

## Conseil

Pour en savoir plus sur les autres rubriques pouvant être affichées, reportez-vous à la page 12.

## Suppression du mémo de disque

- 1 Appuyez plusieurs fois sur (SOURCE) pour sélectionner « CD ».

- 2 Appuyez plusieurs fois sur (MODE) pour sélectionner le lecteur CD sur lequel le mémo de disque est mémorisé.

- 3 Appuyez sur (MENU), puis appuyez plusieurs fois sur ↑ ou ↓ jusqu'à ce que l'indication « Name Delete » apparaisse.

- 4 Appuyez sur (ENTER).  
Les noms mémorisés apparaissent.

- 5 Appuyez plusieurs fois sur ↑ ou ↓ pour sélectionner le mémo de disque que vous souhaitez effacer.

- 6 Appuyez sur (ENTER) pendant 2 secondes.

Le nom est supprimé.

Répétez les étapes 5 et 6 si vous souhaitez effacer d'autres noms.

- 7 Appuyez deux fois sur (MENU).

Le lecteur revient en mode de lecture normal.

### Remarques

- Lorsque le mémo d'un disque CD TEXT est effacé, les informations CD TEXT d'origine s'affichent.
- Si vous ne réussissez pas à trouver le mémo de disque que vous souhaitez effacer, essayez de sélectionner un autre lecteur CD à l'étape 2.
- Si vous avez déjà effacé tous les mémos de disque, l'indication « NO Data » apparaît et l'appareil revient en mode de lecture normal à l'étape 4 ou 6.

## Recherche d'un disque par son nom

— Affichage automatique des titres (en cas de raccordement d'un lecteur CD disposant de la fonction CD TEXT ou CUSTOM FILE ou pour un lecteur MD)

Vous pouvez utiliser cette fonction pour les disques auxquels vous avez attribué des noms\*1 et pour les disques CD TEXT\*2.

\*1 Recherche d'un disque par son nom : lorsque vous avez attribué un nom au CD (page 14) ou au MD.

\*2 Recherche d'un disque grâce aux informations CD TEXT : lorsque vous écoutez un disque CD TEXT sur un lecteur CD disposant de la fonction CD TEXT.

### 1 En cours de lecture, appuyez sur **(LIST)** (CAT).

Le nom attribué au disque en cours de lecture s'affiche à l'écran.

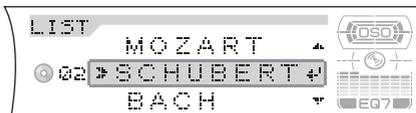

### 2 Appuyez plusieurs fois sur **↑** ou **↓** jusqu'à ce que vous ayez trouvé le disque souhaité.

### 3 Appuyez sur **(ENTER)** pour lancer la lecture du disque.

#### Remarque

Certaines lettres ne peuvent pas être affichées (exception : les lettres enregistrées par la fonction de mémo de disque).

## Radio

L'appareil peut mémoriser jusqu'à 6 stations pour chaque bande de fréquences (FM1, FM2, FM3, AM1 et AM2).

#### Attention

Pour sélectionner des stations pendant que vous conduisez, utilisez la fonction « Mémorisation des meilleurs accords (BTM) », de façon à réduire les risques d'accident.

## Mémorisation automatique des stations

### — Mémorisation des meilleurs accords (BTM)

L'appareil sélectionne les stations ayant les signaux les plus puissants dans la bande sélectionnée et les mémorise dans l'ordre des fréquences.

### 1 Appuyez plusieurs fois sur **(SOURCE)** pour sélectionner la radio.

### 2 Appuyez plusieurs fois sur **(MODE)** pour sélectionner la bande.

### 3 Appuyez sur **(MENU)**, puis appuyez plusieurs fois sur **↑** ou **↓** jusqu'à ce que l'indication « BTM » apparaisse.

### 4 Appuyez sur **(ENTER)**.

L'appareil enregistre les stations sur les touches numériques dans l'ordre des fréquences.

Un bip retentit lorsque le réglage est mémorisé.

#### Remarques

- Si quelques stations seulement peuvent être captées en raison de la faiblesse des signaux, certaines touches numériques conservent leur réglage précédent.
- Si un numéro est affiché à l'écran, l'appareil commence la mémorisation des stations à partir de la station affichée.

# Réception des stations mémorisées

- 1 Appuyez plusieurs fois sur **(SOURCE)** pour sélectionner la radio.
- 2 Appuyez plusieurs fois sur **(MODE)** pour sélectionner la bande.
- 3 Appuyez sur la touche numérique (**1** à **6**) sur laquelle la station souhaitée est mémorisée.

## Conseil

Appuyez sur **↑** ou **↓** pour syntoniser les stations dans l'ordre de leur enregistrement dans la mémoire (fonction de recherche des présélections).

## Si la fonction de réglage des présélections ne fonctionne pas

Appuyez sur **←** ou **→** pour rechercher la station (syntonisation automatique).

Le balayage s'interrompt lorsque l'appareil capte une station. Répétez l'action jusqu'à ce que vous captiez la station souhaitée.

## Conseils

- Si la syntonisation automatique s'arrête trop fréquemment, activez la recherche locale pour limiter la recherche aux stations dont les signaux sont plus puissants. Pour plus de détails, reportez-vous à la section « Modification des réglages du son et de l'affichage » page 20.
- Si vous connaissez la fréquence de la station que vous souhaitez écouter, maintenez **←** ou **→** enfoncée pour localiser la fréquence approximativement, puis appuyez plusieurs fois sur **←** ou **→** pour la syntoniser avec précision (syntonisation manuelle).

## Si la réception stéréo FM est mauvaise

### Sélectionnez le mode de réception mono

Pour plus de détails, reportez-vous à la section « Modification des réglages du son et de l'affichage » page 20.

La qualité sonore est améliorée, mais le son est diffusé en mono (l'indication « ST » disparaît).

## Remarque

En cas d'interférences, cet appareil restreint automatiquement la fréquence de réception pour supprimer les parasites (fonction IF Auto). Dans ce cas, certaines émissions stéréo FM peuvent passer en réception mono, même si le mode de réception stéréo est activé.

## Conseils

- Pour toujours écouter en stéréo les émissions stéréo FM, vous pouvez modifier le réglage IF Auto et étendre la réception du signal de fréquence. Pour plus de détails, reportez-vous à la section « Modification des réglages du son et de l'affichage » page 20. Notez que certaines interférences peuvent se produire avec ce réglage.
- Si vous avez de la difficulté à entendre les émissions FM, réglez DSO à « OFF » (page 22).

# Mémorisation des stations souhaitées uniquement

Vous pouvez présélectionner manuellement les stations souhaitées sur les touches numériques de votre choix.

- 1 Appuyez plusieurs fois sur **(SOURCE)** pour sélectionner la radio.
- 2 Appuyez plusieurs fois sur **(MODE)** pour sélectionner la bande.
- 3 Pour capter la station que vous souhaitez mémoriser, appuyez sur **←** ou **→**.
- 4 Appuyez sur la touche numérique (**1** à **6**) souhaitée pendant 2 secondes jusqu'à ce que l'indication « Memory » apparaisse.

Le numéro de la touche apparaît dans la fenêtre d'affichage.

## Remarque

Si vous mémorisez une nouvelle station sur la même touche numérique, la station mémorisée précédemment est effacée.

# Mémorisation des noms de station

## — Fonction de mémoire des stations

Vous pouvez attribuer un nom à chaque station de radio et le sauvegarder dans la mémoire. Le nom de la station écoutée apparaît alors dans la fenêtre d'affichage. Vous pouvez attribuer un nom de station comprenant jusqu'à 8 caractères.

## Mémorisation des noms de station

- 1 Réglez une station dont vous souhaitez mémoriser le nom.
- 2 Appuyez sur (MENU), puis appuyez plusieurs fois sur ↑ ou ↓ jusqu'à ce que l'indication « Name Edit » apparaisse.
- 3 Appuyez sur (ENTER).



- 4 Saisissez les caractères du nom souhaité.

- 1 Appuyez plusieurs fois sur ↑\*1 pour sélectionner le caractère souhaité.

A → B → C ... → 0 → 1 → 2 ... → +  
→ - → \* ... → ...\*2 → A

\*1 Pour reculer, appuyez sur ↓.  
\*2 (Insertion d'un espace)

- 2 Appuyez sur → lorsque vous avez repéré le caractère souhaité.



Pour revenir vers la gauche, appuyez sur ←.

- 3 Répétez les étapes 1 et 2 pour saisir le reste du nom.
- 5 Appuyez sur (ENTER).  
L'appareil revient au mode de réception radio normal.

## Conseils

- Pour corriger ou effacer un caractère, procédez simplement par réécriture ou saisissez « ... ».
- Il existe une autre méthode pour mémoriser les noms de stations : appuyez sur (LIST) (CAT) pendant 2 secondes au lieu d'effectuer les étapes 2 et 3. Vous pouvez également compléter l'opération en appuyant sur (LIST) (CAT) pendant 2 secondes au lieu d'effectuer l'étape 5.

## Suppression du nom de la station

- 1 En cours de réception radio, appuyez sur (MENU), puis appuyez plusieurs fois sur ↑ ou ↓ jusqu'à ce que l'indication « Name Delete » apparaisse.
- 2 Appuyez sur (ENTER).
- 3 Appuyez plusieurs fois sur ↑ ou ↓ pour sélectionner le nom de station que vous souhaitez effacer.
- 4 Appuyez sur (ENTER) pendant 2 secondes.  
Le nom est supprimé.  
Répétez les étapes 3 et 4 si vous souhaitez effacer d'autres noms.
- 5 Appuyez deux fois sur (MENU).  
L'appareil revient au mode de réception radio normal.

## Remarque

Si vous avez déjà effacé tous les noms de station, l'indication « NO Data » apparaît et l'appareil revient en mode de lecture normal à l'étape 2 ou 4.

# Syntonisation d'une station à partir d'une liste

## — Affichage automatique des titres

- 1 En cours de réception radio, appuyez sur (LIST) (CAT).  
La fréquence ou le nom attribué à la station actuelle s'affiche à l'écran.

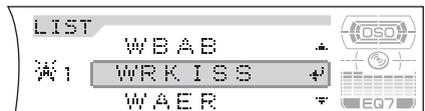

- 2 Appuyez plusieurs fois sur ↑ ou ↓ jusqu'à ce que la station souhaitée soit captée.  
Si aucun nom n'est attribué à la station sélectionnée, la fréquence s'affiche à l'écran.
- 3 Appuyez sur (ENTER) pour régler la station.

## Autres fonctions

Vous pouvez également commander l'appareil (et les lecteurs CD ou MD en option) avec un satellite de commande (**en option**).

## Fonctionnement du satellite de commande

Appliquez d'abord l'étiquette appropriée, suivant la position de montage du satellite de commande. Le satellite de commande fonctionne par pression sur les touches et/ou par rotation des commandes.

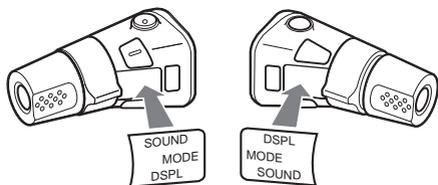

## Fonctionnement par pression sur les touches

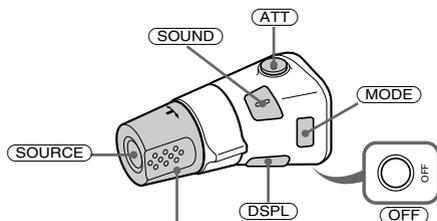

Tournez la commande VOL pour régler le volume.

Appuyez sur	Pour
(SOURCE)	changer de source (Radio/CD/MD*1/AUX*2)/mettre l'appareil sous tension
(MODE)	changer de mode de fonctionnement (bande radio/lecteur CD*1/lecteur MD*1)
(ATT)	atténuer le son
(OFF) *3	arrêter la lecture d'un disque ou la réception radio/mettre l'appareil hors tension
(SOUND)	régler les caractéristiques du son
(DSPL)	changer de rubrique d'affichage (pendant 2 secondes pour faire défiler la rubrique d'affichage)

## Fonctionnement par rotation de la commande



### Tournez la commande et relâchez-la pour :

- passer d'une plage à l'autre.
- Pour sauter plusieurs plages de suite, tournez une fois la commande rotative, puis tournez-la de nouveau dans la seconde qui suit (1 seconde) et maintenez-la.
- régler automatiquement des stations de radio.

### Tournez la commande, maintenez-la et relâchez-la pour :

- avancer ou reculer rapidement dans une plage.
- trouver une station manuellement.

## Fonctionnement par pression et rotation de la commande

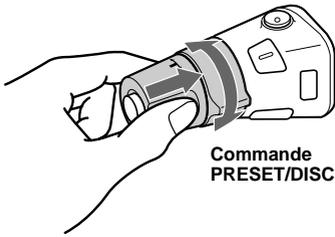

### Exercez une pression sur la commande et tournez-la pour :

- régler les stations mémorisées.
- changer de disque en cours de lecture d'un CD ou d'un MD\*1.
- changer d'album\*4.

Pendant la lecture d'un fichier MP3, vous pouvez sélectionner un album avec le satellite de commande.

### (Avec un appareil en option)

Pour	Procédez ainsi
passer d'un disque à l'autre - Sélection d'un disque	Exercez une pression sur la commande et tournez-la [une fois pour chaque disque]. Pour sauter plusieurs disques de suite, appuyez et tournez, puis tournez de nouveau la commande dans un délai d'environ 1 seconde et maintenez-la en place.
passer d'un album à l'autre*4 - Sélection d'un album	Exercez une pression sur la commande et tournez-la [maintenez-la brièvement], puis relâchez. Pour sauter plusieurs albums de suite, appuyez et tournez, puis tournez de nouveau la commande dans un délai d'environ 1 seconde et maintenez-la en place.

- \*1 Uniquement si l'appareil en option correspondant est raccordé.
- \*2 Disponible uniquement lorsqu'un appareil portatif Sony en option est raccordé au connecteur d'entrée AUX IN de l'appareil. Si vous raccordez un appareil portatif Sony et un ou plusieurs lecteurs CD/MD en même temps, utilisez le sélecteur AUX IN.
- \*3 Si le contact de votre voiture n'est pas doté d'une position ACC (accessoires), veuillez à appuyer sur **OFF** une fois le moteur coupé et à maintenir cette touche enfoncée jusqu'à ce que l'affichage disparaisse.
- \*4 Disponible uniquement lorsqu'un lecteur CD en option avec fonction MP3 est raccordé et qu'un fichier MP3 est en cours de lecture.

## Modification du sens de fonctionnement

Le sens de fonctionnement des commandes est réglé par défaut comme indiqué dans l'illustration ci-dessous.

### Pour augmenter

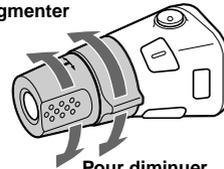

### Pour diminuer

Si vous devez monter le satellite de commande du côté droit de la colonne de direction, vous pouvez inverser le sens de fonctionnement.

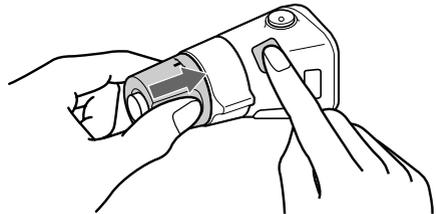

Appuyez sur **SOUND** pendant 2 secondes tout en appuyant sur la commande VOL.

### Conseil

Vous pouvez également changer le sens de fonctionnement de ces commandes à partir de l'appareil (page 20).

## Réglage des caractéristiques du son

Vous pouvez régler les graves, les aiguës, la balance gauche-droite, l'équilibre avant-arrière ainsi que le volume du caisson de graves.

### 1 Pour sélectionner la rubrique souhaitée, appuyez plusieurs fois sur **(SOUND)**.

À chaque pression sur **(SOUND)**, la rubrique change comme suit :

**BASS (graves) → TREBLE (aiguës) →**

**BALANCE (gauche-droite) →**

**FADER (avant-arrière) →**

**SUB (volume du caisson de graves)**

### 2 Réglez le niveau du paramètre sélectionné en appuyant sur **←** ou **→**.

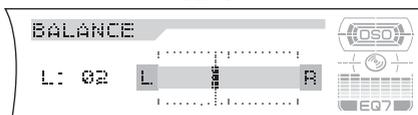

Après 3 secondes, l'affichage revient en mode de lecture normal.

#### Remarque

Effectuez ce réglage dans les 3 secondes après avoir sélectionné le paramètre.

#### Conseils

- Pour effectuer le réglage à l'aide de l'appareil, appuyez plusieurs fois sur **(SOUND)**, puis tournez la molette de réglage du volume.
- Pour effectuer le réglage à l'aide du satellite de commande, appuyez plusieurs fois sur **(SOUND)**, puis tournez la commande VOL.

## Atténuation rapide du son

(À l'aide du satellite de commande ou de la mini-télécommande)

Appuyez sur **(ATT)**.

L'indication « ATT-on » apparaît brièvement dans l'écran d'affichage.

Pour rétablir le niveau de volume précédent, appuyez de nouveau sur **(ATT)**.

#### Conseil

Lorsque le câble d'interface d'un téléphone de voiture est raccordé au fil ATT, l'appareil réduit automatiquement le volume lors d'un appel téléphonique entrant (fonction ATT téléphone).

## Modification des réglages du son et de l'affichage

— Menu

Les réglages suivants sont disponibles :

### Setup (configuration)

- Clock Adjust (réglage de l'horloge) (page 10)
- Beep — pour activer ou désactiver le bip.
- RM (satellite de commande) — pour changer le sens de fonctionnement des commandes du satellite de commande.
  - Sélectionnez « Normal » pour utiliser le satellite de commande dans le sens par défaut.
  - Sélectionnez « Reverse » lorsque vous installez le satellite de commande à la droite de la colonne de direction.
- AUX-A (page 24) — pour activer ou désactiver l'affichage de la source AUX.

### Display (affichage)

- Clock (informations relatives à l'horloge) — pour afficher simultanément l'horloge et le mode de lecture (on).
- A.IMG (image automatique) (page 23) — pour accéder aux motifs d'affichage d'un ou plusieurs modes d'affichage.
- Demo (démonstration) — pour activer ou désactiver l'affichage de démonstration.
  - Sélectionnez « on » pour activer l'affichage de démonstration.
  - Sélectionnez « off » pour désactiver le mode d'affichage de démonstration.
- Info (informations relatives à l'affichage) — pour afficher les paramètres d'affichage (en fonction de la source, etc.) en bas de l'écran d'affichage alors qu'un motif d'affichage est affiché :
  - Sélectionnez « on » pour afficher les paramètres d'affichage et en appuyant sur **(DSP)**, le paramètre d'affichage change.
  - Pour ne pas afficher les paramètres d'affichage, sélectionnez « off ».
- Dimmer (gradateur) — pour modifier la luminosité de l'affichage.
  - Sélectionnez « Auto » pour que la luminosité de l'affichage soit réduite uniquement lorsque vous allumez les phares.
  - Sélectionnez « on » pour réduire la luminosité de l'affichage.
  - Sélectionnez « off » pour désactiver le gradateur de luminosité.



- A.Scroll (défilement automatique)
  - Sélectionnez « on » pour faire défiler automatiquement à l'écran tous les noms de plus de 12 caractères.
  - Lorsque le défilement automatique (Auto Scroll) est désactivé (« off ») et que le nom du disque, de la plage ou de l'album est modifié, ce nom ou l'étiquette ID3 ne défile pas.

## Sound (son)

- EQ7 Tune (page 22) — pour régler la courbe de l'égaliseur.
- HPF (filtre passe-haut) — pour sélectionner la fréquence de coupure « 78Hz » ou « 125Hz » ou la régler à « off ».
- LPF (filtre passe-bas) — pour sélectionner la fréquence de coupure « 78Hz » ou « 125Hz » ou la régler à « off ».
- Intensité sonore — pour une bonne reproduction des graves et des aiguës, même à faible volume. Les graves et les aiguës sont amplifiées.
- AUX Level (page 24) — pour régler le volume d'un appareil auxiliaire raccordé.

## Receive Mode (mode de réception)

- Local on/off (mode de recherche locale) (page 16)
  - Sélectionnez « on » pour syntoniser uniquement les stations dont les signaux sont puissants.
- Mono on/off (mode mono) (page 16)
  - Sélectionnez « on » pour écouter les émissions FM stéréo en mono.
  - Sélectionnez « off » pour revenir au mode normal.
- IF Auto/Wide (page 16)

- 1 Appuyez sur **(MENU)**.
- 2 Appuyez plusieurs fois sur **↑** ou **↓** jusqu'à ce que la rubrique souhaitée apparaisse.
- 3 Appuyez sur **←** ou **→** pour sélectionner le réglage souhaité (Exemple : « on » ou « off »).
- 4 Appuyez sur **(ENTER)**.  
Une fois le réglage terminé, la fenêtre d'affichage revient au mode de lecture normal.

### Remarque

Les options affichées varient selon la source.

### Conseil

Vous pouvez facilement passer d'une catégorie à l'autre en appuyant sur **↑** ou **↓** pendant 2 secondes.

## Réglage de l'égaliseur (EQ7)

Vous pouvez sélectionner l'une des 7 courbes de réglages de l'égaliseur, dont chacune correspond à un type de musique : Xplod, VOCAL, CLUB, JAZZ, NEWAGE, ROCK, CUSTOM et OFF (égaliseur éteint).

Vous pouvez mémoriser et régler les fréquences et les niveaux de l'égaliseur.

Vous pouvez sauvegarder un réglage EQ7 pour chaque source.

### Sélection de la courbe d'égaliseur

- 1 Appuyez sur **(SOURCE)** pour sélectionner la source souhaitée.
- 2 Appuyez plusieurs fois sur **(EQ7)** pour sélectionner la courbe d'égaliseur souhaitée.  
À chaque pression sur **(EQ7)**, la rubrique change.



Pour annuler l'effet de l'égaliseur, sélectionnez « OFF ». Après 3 secondes, l'affichage revient en mode de lecture normal.

Suite à la page suivante →

## Réglage de la courbe de l'égaliseur

- 1 Appuyez sur **(MENU)**.
- 2 Appuyez plusieurs fois sur **↑** ou **↓** jusqu'à ce que l'indication « EQ7 Tune » apparaisse, puis appuyez sur **(ENTER)**.
- 3 Appuyez sur **←** ou **→** pour sélectionner la courbe d'égaliseur souhaitée, puis appuyez sur **(ENTER)**.  
À chaque pression sur **←** ou **→**, la rubrique change.
- 4 Sélectionnez la fréquence et le niveau souhaités.
  - 1 Appuyez sur **←** ou **→** pour sélectionner la fréquence souhaitée.  
À chaque pression sur **←** ou **→**, la fréquence change comme suit :  
62Hz ↔ 157Hz ↔ 396Hz ↔ 1.0kHz  
↔ 2.5kHz ↔ 6.3kHz ↔ 16kHz



- 2 Appuyez sur **↑** ou **↓** pour régler le volume au niveau souhaité.  
Le niveau de volume peut être réglé par incréments de 1 dB, de -10 dB à +10 dB.



Pour restaurer la courbe par défaut de l'égaliseur, appuyez sur **(ENTER)** pendant 2 secondes.

- 5 Appuyez sur **(ENTER)**.  
Lorsque le réglage est terminé, l'affichage revient en mode de lecture normal.

## Réglage du répartiteur dynamique du son émis (DSO)

Si vos haut-parleurs sont installés dans la partie inférieure des portières, le son est émis à un niveau proche du sol et il se peut qu'il ne soit pas clair.

La fonction DSO (Dynamic Soundstage Organizer) crée un son mieux réparti, comme s'il y avait des haut-parleurs dans le tableau de bord (haut-parleurs virtuels).

Vous pouvez sauvegarder un réglage DSO pour chaque source.

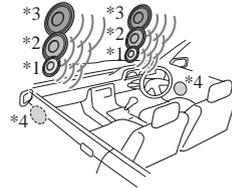

- \*1 DSO 1
- \*2 DSO 2
- \*3 DSO 3
- \*4 DSO OFF

- 1 Appuyez sur **(SOURCE)** pour sélectionner la source souhaitée.
- 2 Appuyez sur **(DSO)** pour sélectionner « 1, 2, 3 » ou « OFF ».

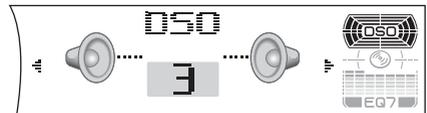

Pour désactiver le mode DSO, sélectionnez « OFF ».

Après 3 secondes, l'affichage revient en mode de lecture normal.

### Remarques

- Selon l'intérieur de la voiture ou le type de musique, la fonction DSO peut avoir un effet indésirable.
- Si vous avez de la difficulté à entendre les émissions FM, réglez DSO à « OFF ».

## Sélection du mode d'affichage et du motif d'affichage

Vous pouvez sélectionner 3 modes d'affichage différents. Vous pouvez également sélectionner différents motifs d'affichage en mode Wallpaper (papier peint) (1 à 5), en mode Spectrum analyzer (analyseur de spectre) (1 à 5) et en mode Movie (film) (1 à 3).

### Remarque

Le réglage par défaut du mode Image auto est « A.IMG-All ». Quelques secondes après avoir relâché (IMAGE), l'appareil revient en mode Image auto. Si vous souhaitez afficher un motif d'affichage, réglez l'appareil à « A.IMG-off » (page 23).

### Sélection du motif d'affichage

- 1 Appuyez sur (SOURCE) pour sélectionner la source souhaitée.
- 2 Appuyez plusieurs fois sur (IMAGE) sur l'appareil pour sélectionner le motif d'affichage de votre choix.  
Exemple : Mode Wallpaper (papier peint)

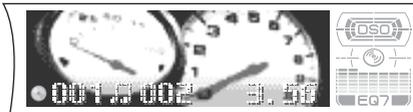

À chaque pression sur (IMAGE), le motif d'affichage change comme suit :

- Mode Wallpaper mode 1 à 5 →
- Mode Spectrum analyzer 1 à 5 →
- Mode Movie 1 à 3 →
- mode lecture normale

Pour désactiver ce mode, sélectionnez le mode de lecture normale.

## Sélection du mode Image auto

Le mode Image auto fait automatiquement défiler (toutes les 10 secondes) les motifs d'affichage d'un ou de tous les modes d'affichage comme suit :

- A.IMG-All — pour faire défiler plusieurs fois les motifs d'affichage de tous les modes d'affichage de façon aléatoire.
- A.IMG-SA — pour faire défiler de façon répétée les motifs d'affichage du mode Spectrum analyzer.
- A.IMG-Movie — pour faire défiler de façon répétée les motifs d'affichage du mode Movie.

- 1 Appuyez sur (SOURCE) pour sélectionner la source souhaitée.
- 2 Appuyez sur (MENU).
- 3 Appuyez plusieurs fois sur ↑ ou ↓ jusqu'à ce que « A.IMG » apparaisse.

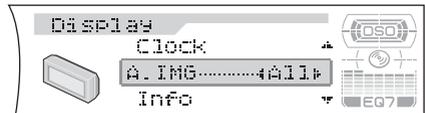

- 4 Appuyez plusieurs fois sur ← ou → pour sélectionner le réglage souhaité.
- 5 Appuyez sur (ENTER).

Pour désactiver le mode Image auto, sélectionnez « A.IMG-off ».

### Conseils

- Si vous appuyez sur (IMAGE) en mode Image auto, le motif d'affichage change. Quelques secondes après avoir relâché (IMAGE), l'appareil revient au mode Image auto précédent.
- Si vous désactivez le mode Info (« off »), aucun paramètre d'affichage n'apparaît (page 20).

## Raccordement d'appareils audio auxiliaires

La borne AUX IN (entrée audio externe) de l'appareil est également utilisé comme borne BUS AUDIO IN (entrée audio).

Vous pouvez écouter le son depuis les haut-parleurs de votre voiture en raccordant des lecteurs portables Sony en option.

### Remarque

*Si vous raccordez un lecteur CD ou MD Sony en option, vous ne pourrez pas raccorder d'autre lecteur portable et « AUX » ne s'affichera pas comme source. Si vous raccordez un appareil portatif Sony et un ou plusieurs lecteurs CD/MD en même temps, utilisez le sélecteur AUX IN.*

### Sélection de l'appareil auxiliaire

Appuyez plusieurs fois sur **(SOURCE)** pour sélectionner « AUX ».

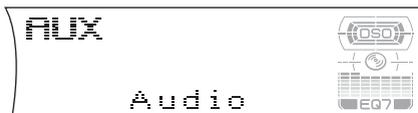

### Réglage du niveau de volume

Vous pouvez régler le volume de chaque appareil audio raccordé.

- 1 Appuyez sur **(MENU)**.
- 2 Appuyez plusieurs fois sur **↑** ou **↓** pour sélectionner « AUX Level ».
- 3 Appuyez sur **(ENTER)**.
- 4 Appuyez sur **↑** ou **↓** pour sélectionner le volume au niveau souhaité.  
Le niveau de volume peut être réglé par incréments de 1 dB, de -6 dB à +6 dB.
- 5 Appuyez sur **(ENTER)**.

### Pour désactiver l'appareil auxiliaire dans l'affichage de la source

- 1 Appuyez sur **(OFF)**.  
La lecture du CD ou la réception radio s'interrompt.
- 2 Appuyez sur **(MENU)**.
- 3 Appuyez plusieurs fois sur **↑** ou **↓** jusqu'à ce que l'indication « AUX-A-on » apparaisse.
- 4 Appuyez sur **→** pour sélectionner « AUX-A-off ».
- 5 Appuyez sur **(MENU)**.

Pour afficher de nouveau l'indication, sélectionnez « AUX-A-on ».

# Informations complémentaires

## Entretien

### Remplacement du fusible

Lorsque vous remplacez le fusible, veillez à utiliser un fusible dont la capacité, en ampères, correspond à la valeur indiquée sur l'ancien fusible. Si le fusible fond, vérifiez le branchement de l'alimentation et remplacez le fusible. Si le nouveau fusible fond également, il est possible que l'appareil soit défectueux. Dans ce cas, contactez votre revendeur Sony le plus proche.

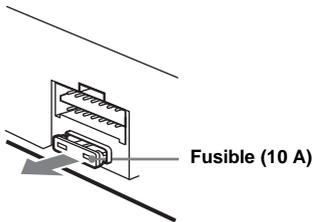

### Avertissement

Ne jamais utiliser de fusible dont la capacité en ampères dépasse celle du fusible fourni avec l'appareil, car cela pourrait endommager l'appareil.

### Nettoyage des connecteurs

L'appareil peut ne pas fonctionner correctement si les connecteurs entre l'appareil et la façade sont encrassés. Pour éviter cette situation, retirez la façade (page 9) et nettoyez les connecteurs avec un coton-tige imbibé d'alcool. N'exercez pas une pression trop forte, car les connecteurs pourraient être endommagés.

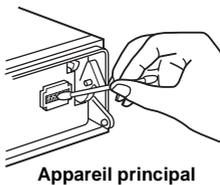

Appareil principal



Arrière de la façade

### Remarques

- Pour plus de sécurité, coupez le moteur avant de nettoyer les connecteurs et retirez la clé du contact.
- Ne touchez jamais les connecteurs directement avec les doigts ou avec un objet métallique.

### Remplacement de la pile au lithium

En fonctionnement normal, une pile dure environ 1 an. (En fonction des conditions d'utilisation, sa durée de vie peut être plus courte.) Lorsque la pile est faible, la portée de la mini-télécommande diminue. Remplacez la pile par une nouvelle pile au lithium CR2025. L'utilisation de tout autre type de pile entraîne un risque d'incendie ou d'explosion.

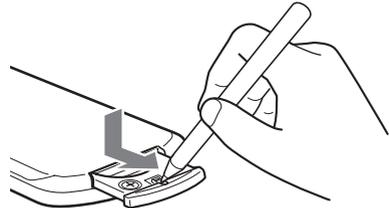

pôle + vers le haut

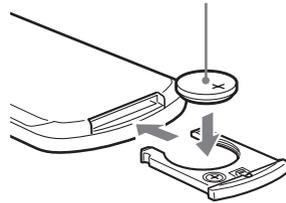

### Remarques sur la pile au lithium

- Tenez la pile au lithium hors de portée des enfants. En cas d'ingestion de la pile, consultez immédiatement un médecin.
- Essuyez la pile avec un chiffon sec pour assurer un bon contact.
- Veillez à respecter la polarité lors de l'installation de la pile.
- Ne tenez pas la pile avec des pinces métalliques, car cela peut entraîner un court-circuit.

### ATTENTION

Utilisée de façon incorrecte, la pile peut exploser. Ne pas la recharger, la démonter ni la jeter au feu.

# Démontage de l'appareil

## 1 Retirez le cadre de sûreté.

- 1 Retirez la façade (page 9).
- 2 Insérez les clés de déblocage simultanément dans le cadre de sûreté.

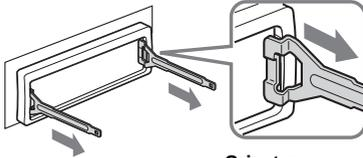

Orientez correctement la clé de déblocage.

- 3 Tirez sur les clés de déblocage pour retirer le cadre de sûreté.

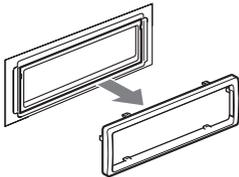

## 2 Retirez l'appareil.

- 1 Insérez les deux clés de déblocage simultanément jusqu'au déclic.

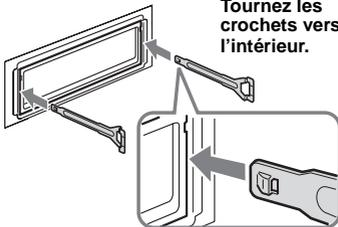

Tournez les crochets vers l'intérieur.

- 2 Tirez sur les clés de déblocage pour dégager l'appareil.

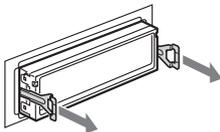

- 3 Faites glisser l'appareil en dehors de son support.

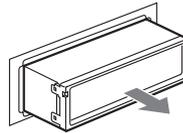

# Caractéristiques techniques

## Lecteur CD

Rapport signal-bruit	120 dB
Réponse en fréquence	10 à 20 000 Hz
Pleurage et scintillement	En dessous du seuil mesurable

## Radio

### FM

Plage de syntonisation	87,5 à 107,9 MHz
Borne d'antenne	Connecteur d'antenne externe
Fréquence intermédiaire	10,7 MHz/450 kHz
Sensibilité utile	9 dBf
Sélectivité	75 dB à 400 kHz
Rapport signal/bruit	67 dB (stéréo), 69 dB (mono)
Distorsion harmonique à 1 kHz	0,5 % (stéréo), 0,3 % (mono)
Séparation	35 dB à 1 kHz
Réponse en fréquence	30 à 15 000 Hz

### AM

Plage de syntonisation	530 à 1 710 kHz
Borne d'antenne	Connecteur d'antenne externe
Fréquence intermédiaire	10,7 MHz/450 kHz
Sensibilité	30 µV

## Amplificateur de puissance

Sorties	Sorties de haut-parleurs (connecteurs de sécurité)
Impédance des haut-parleurs	4 à 8 ohms
Puissance de sortie maximale	52 W × 4 (à 4 ohms)

## Généralités

Sorties	Bornes de sortie audio (avant et arrière) Borne de sortie de caisson de graves (mono) Borne de commande de relais d'antenne électrique Borne de commande d'amplificateur de puissance
Entrées	Fil de commande ATT téléphone Fil de commande de l'éclairage Connecteur d'entrée de commande BUS Borne d'entrée audio BUS ou AUX IN Borne d'entrée de télécommande Borne d'entrée de l'antenne

Commandes de tonalité	Graves ± 10 dB à 62 Hz Aiguës ± 10 dB à 16 kHz
Intensité sonore	+ 8 dB à 100 Hz + 2 dB à 10 kHz
Alimentation requise	Batterie de véhicule 12 V CC (masse négative)
Dimensions	Environ 178 × 50 × 178 mm (7 <sup>1</sup> / <sub>8</sub> × 2 × 7 <sup>1</sup> / <sub>8</sub> po) (l/h/p)
Dimensions du support	Environ 182 × 53 × 161 mm (7 <sup>1</sup> / <sub>4</sub> × 2 <sup>1</sup> / <sub>8</sub> × 6 <sup>3</sup> / <sub>8</sub> po) (l/h/p)
Poids	Environ 1,3 kg (2 lb 14 oz)
Accessoires fournis	Composants destinés à l'installation et au raccordement (1 jeu) Étui pour la façade (1) Mini-télécommande RM-X118A
Accessoires en option	Satellite de commande RM-X4S Câble BUS (fourni avec un câble à broche RCA) RC-61 (1 m), RC-62 (2 m) Changeur CD (10 disques) CDX-757MX Changeur CD (6 disques) CDX-T69 Changeur MD (6 disques) MDX-66XLP Récepteur radio par satellite XM XT-XM1 Sélecteur de source XA-C30 Sélecteur AUX-IN XA-300
Appareils en option	

### Remarque

*Cet appareil ne doit pas être branché à un préamplificateur numérique ni à un égaliseur compatible avec le système Sony BUS.*

*La conception et les caractéristiques techniques sont sujettes à modification sans préavis.*

---

## Dépannage

La liste de contrôle suivante vous aidera à remédier aux problèmes que vous pourriez rencontrer avec cet appareil.  
Avant de passer en revue la liste de contrôle ci-dessous, vérifiez les procédures de raccordement et d'utilisation.

---

### Généralités

#### Aucun son n'est émis.

- Pour régler le volume, appuyez sur **(VOL)** (+).
- Désactivez la fonction ATT.
- Pour un système à 2 haut-parleurs, réglez la commande d'équilibre avant-arrière sur la position médiane.
- Vous avez essayé d'effectuer la lecture de fichiers MP3 avec un lecteur CD en option qui n'est pas compatible avec le format MP3.  
→ Lecture avec un lecteur CD compatible MP3 de Sony, tel que le CDX-757MX.

---

#### Le contenu de la mémoire a été effacé.

- La touche RESET a été enfoncée.  
→ Recommencez la procédure d'enregistrement dans la mémoire.
- Le câble d'alimentation ou la batterie a été déconnecté.
- Le câble d'alimentation n'est pas raccordé correctement.

---

#### Aucun bip n'est émis.

- Le bip est désactivé (page 20).
- Un amplificateur de puissance en option est raccordé et vous n'utilisez pas l'amplificateur intégré.

---

#### L'affichage disparaît de la fenêtre d'affichage ou il ne s'affiche pas.

- L'affichage est désactivé si vous maintenez **(OFF)** enfoncée.  
→ Maintenez de nouveau **(OFF)** enfoncée jusqu'à ce que l'affichage apparaisse.
- Retirez la façade et nettoyez les connecteurs. Pour plus de détails, reportez-vous à la section « Nettoyage des connecteurs » page 25.

---

#### Les stations mémorisées sont effacées et l'heure est remise à zéro.

#### Le fusible a fondu.

#### Émission de bruits lorsque la clé de contact est en position ON, ACC ou OFF.

Les câbles ne sont pas raccordés correctement au connecteur d'alimentation du véhicule destiné aux accessoires.

---

---

#### L'appareil n'est pas alimenté.

- Vérifiez le raccordement. Si tout est en ordre, vérifiez le fusible.
- Le véhicule n'est pas équipé d'une position ACC (accessoires).  
→ Appuyez sur **(SOURCE)** (ou insérez un disque) pour mettre l'appareil sous tension.

---

#### L'appareil est alimenté en permanence.

Le véhicule n'est pas équipé d'une position ACC (accessoires).

---

#### L'antenne électrique ne se déploie pas.

L'antenne électrique ne dispose pas d'un boîtier de relais.

---

---

### Lecture de CD et de MD

---

#### Impossible d'introduire un disque.

- Un autre CD est déjà en place.
- Le CD a été introduit de force à l'envers ou de manière incorrecte.

---

#### La lecture ne commence pas.

- Disque MD défectueux ou disque CD souillé.
- CD-R ou CD-RW non finalisé.
- Vous avez essayé de lancer la lecture d'un disque CD-R ou CD-RW qui n'est pas conçu pour une utilisation audio.
- En fonction de l'appareil utilisé pour l'enregistrement ou de l'état du disque, certains disques CD-R ou CD-RW peuvent ne pas être lus.

---

#### Un disque est automatiquement éjecté.

La température ambiante dépasse 50 °C (122 °F).

---

#### Les touches de commande ne fonctionnent pas.

#### Impossible d'éjecter le CD.

Appuyez sur la touche RESET.

---

#### Des sauts de lecture se produisent à cause de vibrations.

- L'appareil est installé suivant un angle supérieur à 45°.
- L'appareil n'est pas installé à un endroit suffisamment stable du véhicule.

---

#### Le son saute.

Le disque est sale ou défectueux.

---



## Réception radio

### Impossible de capter une présélection.

- Enregistrez la fréquence correcte dans la mémoire.
- Le signal capté est trop faible.

### Impossible de capter des stations.

#### Le son est parasité.

- Raccordez un fil de commande d'antenne électrique (bleu) ou un fil d'alimentation d'accessoire (rouge) au câble d'alimentation de l'amplificateur d'antenne du véhicule. (Uniquement si votre voiture est équipée d'une antenne FM/AM intégrée dans la vitre arrière ou latérale.)
- Vérifiez le raccordement de l'antenne du véhicule.
- L'antenne automatique ne se déploie pas.  
→ Vérifiez le raccordement du fil de commande de l'antenne électrique.
- Vérifiez la fréquence.
- Lorsque le mode DSO est activé, le son peut parfois être parasité.  
→ Réglez le mode DSO à « OFF » (page 22).

### Le réglage automatique des stations est impossible.

- Le mode de recherche locale est réglé à « on ».  
→ Réglez le mode de recherche locale à « off » (page 21).
- Le signal capté est trop faible.  
→ Réglez la fréquence manuellement.

### L'indication « ST » clignote.

- Réglez la fréquence correctement.
- Le signal capté est trop faible.  
→ Activez le mode de réception mono (page 21).

### Une émission en stéréo est entendue en mode mono.

- L'appareil est en mode de réception mono.  
→ Désactivez le mode de réception mono (page 21).

### Des interférences se produisent en cours de réception FM.

- Le mode de réception étendue (Wide) est sélectionné.  
→ Réglez le mode IF à « IF Auto » (page 21).

## Affichage des erreurs et messages

### Affichage des erreurs

#### (pour cet appareil et les changeurs CD ou MD en option)

Les indications suivantes clignotent pendant environ 5 secondes et une alarme retentit.

#### Blank\*<sup>1</sup>

- Aucune plage n'a été enregistrée sur un MD\*<sup>2</sup>.  
→ Insérez un MD contenant des plages enregistrées.

#### Error\*<sup>1</sup>

- Le CD est sale ou inséré à l'envers\*<sup>2</sup>.  
→ Nettoyez le CD ou insérez-le correctement.
- Un CD ou un MD ne peut pas être lu en raison de certains problèmes\*<sup>2</sup>.  
→ Insérez un autre CD ou MD.

#### Failure\*<sup>3</sup> (Reste allumé jusqu'à ce que vous appuyiez sur une touche.)

- Le raccordement des haut-parleurs ou des amplificateurs est incorrect.  
→ Reportez-vous au guide d'installation de cet appareil et vérifiez le raccordement.

#### FAILURE\*<sup>3</sup> (Reste allumé pendant 1 seconde environ.)

- Quand un récepteur XM est raccordé, échec de mémorisation d'une station radio XM sur un numéro présélectionné.  
→ Vérifiez que vous recevez la station radio que vous souhaitez mémoriser, puis essayez de nouveau.

#### High Temp

- La température ambiante est supérieure à 50 °C (122 °F).  
→ Attendez que la température descende en dessous de 50 °C (122 °F).

#### NO Disc\*<sup>1</sup>

- Aucun disque n'a été inséré dans le lecteur CD ou MD.  
→ Insérez un disque dans le lecteur CD ou MD.

#### NO Magazine

- Le chargeur n'a pas été inséré dans le lecteur CD.  
→ Insérez le chargeur dans le lecteur CD.

#### NO Music\*<sup>2</sup>

- Un CD ne comportant pas de fichiers de musique a été inséré dans un lecteur de CD avec fonction MP3.  
→ Insérez un disque audio dans le lecteur de CD MP3.

Suite à la page suivante →

---

### Offset

Il se peut que l'appareil soit défectueux.

→ Vérifiez le raccordement. Si le message d'erreur ne disparaît pas de l'affichage, contactez votre revendeur Sony le plus proche.

---

### Push Reset

Le lecteur CD ou MD ne peut pas fonctionner en raison de certains problèmes.

→ Appuyez sur la touche RESET de l'appareil.

---

\*1 *Lorsqu'un changeur CD ou MD est raccordé à l'appareil, le numéro de disque du CD ou du MD s'affiche à l'écran.*

\*2 *Le numéro du disque qui a provoqué l'erreur s'affiche à l'écran.*

\*3 *« Failure » (en minuscules) et « FAILURE » (en majuscules) sont des messages différents.*

Si ces solutions ne permettent pas d'améliorer la situation, contactez votre revendeur Sony le plus proche.

---

## Messages

### Local Seek +/-

Le mode de recherche locale est activé en cours de recherche automatique des fréquences (page 16).

---

« ..... » **OU** « ..... »

Vous avez atteint le début ou la fin du disque et vous ne pouvez pas aller plus loin.

---





- Lead-free solder is used for soldering certain parts.
- Halogenated flame retardants are not used in the certain printed wiring boards.
- Halogenated flame retardants are not used in cabinets.
- Paper is used for the packaging cushions.

<http://www.sony.net/>

Sony Corporation Printed in Korea

Download from [Www.Somanuals.com](http://www.Somanuals.com). All Manuals Search And Download.

## Free Manuals Download Website

<http://myh66.com>

<http://usermanuals.us>

<http://www.somanuals.com>

<http://www.4manuals.cc>

<http://www.manual-lib.com>

<http://www.404manual.com>

<http://www.luxmanual.com>

<http://aubethermostatmanual.com>

Golf course search by state

<http://golfingnear.com>

Email search by domain

<http://emailbydomain.com>

Auto manuals search

<http://auto.somanuals.com>

TV manuals search

<http://tv.somanuals.com>