

SONY®

Network Walkman  
Net MD Walkman  
Hi-MD Walkman

CD portatif avec ATRAC  
CD Walkman avec ATRAC  
Enregistreur CI

## GARANTIE RESTREINTE

Sony du Canada Ltée ("Sony") garantit le présent produit (y compris tout accessoire) contre tout défaut de matériel ou de fabrication comme suit:

1. **MAIN-D'OEUVRE** : Pendant une période de 90 jours à compter de la date d'achat, si le produit est jugé défectueux, Sony réparera ou remplacera à son choix le produit à titre gratuit, ou paiera les frais de main-d'oeuvre dans toute installation d'entretien-réparation autorisée Sony. Après la période de garantie, les frais de main-d'oeuvre sont à la charge du propriétaire.

2. **PIECES** : De plus, Sony fournira à titre gratuit les pièces de rechange neuves ou remises en état en échange des pièces défectueuses pendant une période d'un (1) an. Après la période de 90 jours suivant la date d'achat, la main-d'oeuvre pour la dépose et l'installation est disponible dans les Centres de service Sony ou dans les installations d'entretien-réparation autorisées Sony aux frais du propriétaire.

Le propriétaire peut prolonger la période de garantie pendant neuf mois supplémentaires en inscrivant le produit ([www.sonymstyle.ca](http://www.sonymstyle.ca)). Lorsque le produit est inscrit, la période de garantie restreinte s'étend à 12 mois à compter de la date d'achat initiale chez Sony ou chez un dépositaire Sony autorisé. La période de garantie de quatre-vingt-dix (90) jours ne peut être prolongée que pour le premier acheteur et pendant une période additionnelle de neuf (9) mois, pour un total de douze (12) mois à compter de la date d'achat lorsque le produit est inscrit électroniquement. Après la période applicable, tous les frais de pièces et de main-d'oeuvre sont à la charge du propriétaire.

Pour obtenir des services d'entretien-réparation au titre de la garantie, on doit apporter le produit, ou le faire livrer en port payé, soit dans son emballage d'origine, soit dans un emballage offrant une protection équivalente, à une installation d'entretien-réparation autorisée Sony.

La présente garantie ne couvre pas l'instruction du client, l'installation, les réglages d'installation ou les problèmes de réception des signaux.

La présente garantie ne couvre pas tout endommagement esthétique, ni tout dommage résultant d'un cas de force majeure, d'un accident, d'un mauvais usage, d'un abus, d'une négligence, d'un emploi commercial ou d'une modification du produit ou d'un de ses éléments, y comprise l'antenne. La présente garantie ne couvre pas tout endommagement attribuable à un fonctionnement ou à un entretien inadéquats, au branchement sur une source de tension inadéquate ou à une tentative de réparation par qui que ce soit d'autre qu'une installation autorisée par Sony à réparer le produit. La présente garantie ne couvre pas les produits vendus TELS QUELS ou AVEC DÉFAUTS, ni les produits consommables (comme les fusibles ou les piles). La présente garantie est valide seulement au Canada.

La présentation d'une preuve d'achat, sous la forme d'un acte de vente ou d'une facture acquittée prouvant que la période de garantie de l'appareil n'est pas expirée, sera exigée pour recevoir tout service au titre de la garantie. La présente garantie est nulle si le numéro de série appliqué à l'usine est falsifié ou enlevé du produit.

La réparation ou le remplacement prévus par la garantie représentent le seul recours du consommateur Sony ne saurait être tenue responsable d'aucun dommage consécutif ou indirect relié à toute garantie expresse ou implicite relative au produit, sauf dans la mesure où cela est interdit par les lois applicables. Toute garantie implicite de qualité marchande ou d'adaptation à un usage particulier du présent produit se limite dans le temps à la durée de la présente garantie.

Certaines provinces ne permettent pas d'exclure ou de limiter les dommages consécutifs ou indirects, ou ne permettent pas de limiter la durée d'une garantie implicite, de sorte que les limitations ou exclusion ci-dessus peuvent ne pas s'appliquer au propriétaire du produit. La présente garantie accorde au propriétaire des droits légaux particuliers, et le propriétaire peut avoir d'autres droits qui varient selon les provinces.

Pour la commodité du consommateur, Sony du Canada Ltée a établi un service téléphonique pour répondre aux questions les plus souvent posées.

Pour localiser le service ou le dépositaire le plus près, pour toute assistance reliée à l'entretien-réparation ou la résolution d'un problème d'entretien-réparation, ou encore pour des renseignements sur les produits ou leur fonctionnement, appeler le:

**Centre D'information Aux Clients Sony**

1-877-770-7669

ou écrire à :

Sony of Canada Ltd.

115 Gordon Baker Road, Toronto, Ontario M2H 3R6 CANADA

[www.fr.sonymstyle.ca/enregistrement](http://www.fr.sonymstyle.ca/enregistrement)

Ces renseignements servent au traitement de votre inscription au titre de la garantie, ainsi qu'au soutien après-vente. Sony du Canada Ltée et les sociétés membres de son groupe peuvent également les utiliser à des fins d'analyse et de développement des relations avec la clientèle, de même que pour vous transmettre de l'information et du matériel publicitaire sur d'autres produits et services pouvant vous intéresser. Pour connaître notre énoncé sur la protection de la vie privée, veuillez consulter notre site web à [www.sonymstyle.ca/privacy](http://www.sonymstyle.ca/privacy) ou composer le 1-877-899-7669.

D 324511302

# Atrac CD Walkman Portable CD Player



Atrac3plus



D-NE319/NE320/NE321

Manual de instrucciones **ES**

Mode d'emploi **FR**

Manual de instruções **PT**



## REPRODUCTOR PORTATIL DE DISCO COMPACTO

POR FAVOR LEA DETALLADAMENTE ESTE MANUAL DE INSTRUCCIONES ANTES DE CONECTAR Y OPERAR ESTE EQUIPO.

RECUERDE QUE UN MAL USO DE SU APARATO PODRÍA ANULAR LA GARANTÍA.

La validez de la marca CE se limita únicamente a los países en los que la legislación la impone, especialmente en los países del EEE (Espacio Económico Europeo).

### ADVERTENCIA

**Para evitar el riesgo de incendios o electrocución, no exponga la unidad a la lluvia o a la humedad.**

No instale el aparato en un espacio cerrado, como una estantería para libros o un armario empotrado.

Para evitar incendios, no cubra la ventilación del aparato con periódicos, manteles, cortinas, etc. No coloque velas encendidas sobre el aparato.

Para evitar el riesgo de incendios o descargas eléctricas, no coloque recipientes llenos de líquido, como jarrones, sobre el aparato.

Es posible que en ciertos países se regule el desecho de la pila que se utiliza para alimentar este producto. Consulte con las autoridades locales.

### PRECAUCIÓN

- CUANDO EL DISPOSITIVO ESTÁ ABIERTO SE EMITE RADIACIÓN LÁSER INVISIBLE
- NO MIRE FIJAMENTE EL HAZ DE LUZ NI VISUALICE EL DISPOSITIVO DIRECTAMENTE CON INSTRUMENTOS ÓPTICOS
- CUANDO EL DISPOSITIVO ESTÁ ABIERTO SE EMITE RADIACIÓN LÁSER INVISIBLE CLASE 1M
- NO MIRE DIRECTAMENTE CON INSTRUMENTOS ÓPTICOS

# Contenidos

## Creación de CD ATRAC personales ....4

¿Qué tipos de discos se pueden reproducir en el reproductor de CD? ..... 5

## Precauciones.....7

Sobre seguridad.....7

Sobre el reproductor de CD.....7

Sobre el manejo de discos compactos .....7

Sobre los cascos/auriculares.....7

## Procedimientos iniciales

## Comprobación de los accesorios suministrados.....8

## Guía de componentes y controles.....9

## Preparación de una fuente de alimentación (pila seca).....10

Si se utiliza una pila recargable (sólo para los modelos D-NE321 HK4 y E18/1\*) ..... 11

Comprobación de la energía de la pila ..... 12

Si se utiliza un adaptador de alimentación de ca ..... 13

## Reproducción

## Reproducción de un CD .....14

Funciones básicas de reproducción (Reproducción, parada, búsqueda) ..... 15

Bloqueo de los controles (HOLD)..... 16

## Búsqueda de una pista/ archivo favorito .....16

Búsqueda mediante la visualización de grupos (vista de archivos)..... 16

Búsqueda mediante la visualización de una lista de grupos/archivos (vista de lista) ..... 17

Comprobación de la información del CD en la pantalla ..... 17

## Cambio de las opciones de reproducción (PLAY MODE).....19

Opciones de reproducción (PLAY MODE) ..... 20

Reproducción de grupos.....21

Reproducción de las pistas favoritas (reproducción de listas de reproducción m3u).....21

Reproducción de las listas de reproducción favoritas (reproducción de listas de reproducción m3u).....21

Reproducción de pistas en el orden deseado (reproducción PGM).....22

Reproducción de pistas de forma repetida (reproducción Repetir) ..... 22

## Cambio de la calidad del sonido.....23

Selección de la calidad del sonido..... 23

Personalización de la calidad del sonido... 23

Elementos de SOUND ..... 24

## Cambio de los ajustes opcionales.....25

Ajuste de varias funciones ..... 25

Elementos de OPCIÓN ..... 26

## Información adicional

## Solución de problemas.....28

## Mantenimiento.....31

## Especificaciones .....31

## Accesorios opcionales .....32

## Índice .....33

En este manual se explica cómo utilizar el reproductor de CD. Consulte la "Guía de instalación/funcionamiento" para obtener información acerca del software SonicStage suministrado.

## Aviso para usuarios

### Sobre el software suministrado

En función del tipo de texto y los caracteres, es posible que el texto de SonicStage no se muestre correctamente en el dispositivo. Esto se debe a:

- Las limitaciones del reproductor conectado.
- Que el reproductor no funcione normalmente.

ATRAC3plus es una marca comercial de Sony Corporation.

"WALKMAN" es una marca registrada de Sony Corporation que representa los productos audífonos estéreo.  es una marca de fábrica de Sony Corporation.

## Creación de CD ATRAC personales

Además de los CD de audio habituales, puede reproducir un CD original, llamado "CD ATRAC", que podrá crear con el software suministrado: SonicStage. SonicStage permite grabar aproximadamente 30 CD\* de audio en un disco CD-R o CD-RW.

A continuación, se describe de forma general cómo puede escuchar música en un CD ATRAC.

### Instale SonicStage en su ordenador.

SonicStage es un programa de software que toma la música procedente de los CD de audio que haya descargado en su ordenador para crear CD originales. Se puede instalar desde el CD-ROM suministrado.



### Cree un CD ATRAC.

Una vez que haya elegido sus canciones favoritas entre la música almacenada en el ordenador, grábelas en un disco CD-R/CD-RW con SonicStage.

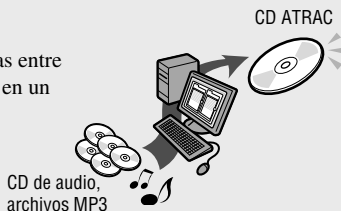

### Escuche las canciones con el reproductor de CD.

Podrá llevar consigo un gran número de canciones en el CD original.



Consulte la "Guía de instalación/funcionamiento" suministrada para saber cómo instalar SonicStage y cómo crear los CD ATRAC.

\* Cuando el tiempo de reproducción total de un CD (álbum) sea de unos 60 min (minuto) y se esté grabando en un disco CD-R/CD-RW de 700 MB a 48 kbps en formato ATRAC3plus.

## ¿Qué tipos de discos se pueden reproducir en el reproductor de CD?



### **CD de audio:**

#### **CD en formato CD-DA**

CD-DA (Compact Disc Digital Audio) es un estándar de grabación utilizado en los CD de audio.



### **CD ATRAC:**

#### **Disco CD-R/CD-RW en el que se han grabado datos de audio comprimidos en formato ATRAC3plus utilizando SonicStage\***

ATRAC3plus (Adaptive Transform Acoustic Coding3plus) es una tecnología de compresión de audio que cumple con la demanda de un nivel de compresión y una calidad de sonido elevados. ATRAC3plus permite comprimir archivos de audio hasta aproximadamente 1/20 de su tamaño original a 64 kbps.

Las velocidades de bits y las frecuencias de muestreo que este reproductor de CD puede reproducir son las siguientes:

	<b>Velocidades de bits</b>	<b>Frecuencias de muestreo</b>
ATRAC3	66/105/132 kbps	44,1 kHz
ATRAC3plus	48/64/256 kbps	44,1 kHz

El reproductor de CD permite visualizar hasta 62 caracteres.



### **CD MP3:**

#### **Disco CD-R/CD-RW en el que se han grabado datos de audio comprimidos en formato MP3 utilizando un software distinto a SonicStage\***

Las velocidades de bits y las frecuencias de muestreo que este reproductor de CD puede reproducir se muestran a continuación. También es posible reproducir archivos de velocidad de bits variable (VBR).

	<b>Velocidades de bits</b>	<b>Frecuencias de muestreo</b>
MPEG-1 Layer3	32 - 320 kbps	32/44,1/48 kHz
MPEG-2 Layer3	8 - 160 kbps	16/22,05/23 kHz
MPEG-2,5 Layer3	8 - 160 kbps	8/11,025/12 kHz

Este reproductor de CD admite las versiones 1,0/1,1/2,2/2,3/2,4 del formato de etiquetas ID3. El formato de etiquetas ID3 permite añadir información determinada (nombre de la pista, del álbum, del artista, etc.) a los archivos MP3. El reproductor de CD permite visualizar hasta 64 caracteres de información de la etiqueta ID3.



### **CD-Extra y CD en modo mixto**

#### **Disco CD-R/CD-RW en el que se graban juntos datos en formato CD-DA y en formato CD-ROM\***

Si no puede reproducir el CD, cambie el ajuste de "CD-EXTRA" en el menú OPCIÓN (☞ página 27). A continuación, podrá reproducir el CD.

También es posible reproducir un CD ATRAC en el que se hayan grabado datos de audio comprimidos en formato MP3 utilizando un programa de software distinto a SonicStage. SonicStage no permite crear un CD con formato de datos de audio mixtos.

\* Sólo es posible reproducir discos de formato de extensión Joliet e ISO 9660 nivel 1/2.

## Discos de música codificados mediante tecnologías de protección de los derechos de autor

Este producto se ha diseñado para reproducir discos que cumplen con el estándar Compact Disc (CD). Recientemente, algunas compañías discográficas comercializan discos de música codificados mediante tecnologías de protección de derechos de autor. Tenga en cuenta que, entre estos discos, algunos no cumplen con el estándar CD, por lo que no podrán reproducirse mediante este producto.

### Diferencia en las estructuras de archivos de los CD ATRAC y los CD MP3

Los CD ATRAC y los CD MP3 están formados por “archivos” y “grupos”. Un “archivo” equivale a una “pista” de un CD de audio. Un “grupo” es un conjunto de archivos que equivale a un “álbum”.

Para los CD MP3, este reproductor de CD interpreta una carpeta MP3 como un “grupo” de modo que los CD ATRAC y MP3 pueden utilizarse de la misma forma.

### Número de grupos y archivos que se pueden utilizar

- Número máximo de grupos: 256
- Número máximo de archivos: 999

### Orden de reproducción de los CD ATRAC y los CD MP3

Para los CD ATRAC, los archivos se reproducen en el orden seleccionado en SonicStage.

Para los CD MP3, el orden de reproducción puede diferir en función del método utilizado para grabar archivos MP3 en el disco.

También es posible reproducir una “lista de reproducción” con el orden de reproducción de un archivo MP3. En el ejemplo siguiente, los archivos se reproducirán por orden del ① al ⑦.

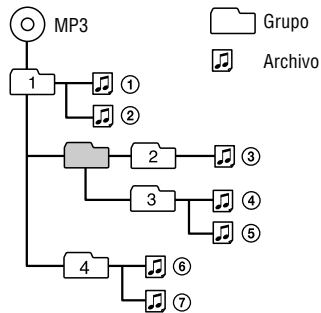

(Número máximo de niveles de directorio: 8)

### Notas

- Si se graban archivos ATRAC3plus y MP3 en un mismo CD, este reproductor de CD reproduce los archivos ATRAC3plus en primer lugar.
- La capacidad de reproducción de este reproductor de CD puede variar en función de la calidad del disco y las condiciones del dispositivo de grabación.
- Se admiten los caracteres siguientes: A - Z, a - z, 0 - 9 y \_ (subrayado).
- No grabe archivos con otros formatos ni cree carpetas innecesarias en un disco que incluya archivos ATRAC3plus/MP3.

### Acerca de los CD ATRAC

- Los discos CD-R/CD-RW grabados en formato ATRAC3plus no pueden reproducirse en el ordenador.

### Acerca de los CD MP3

- Asegúrese de utilizar la extensión “mp3” en el nombre del archivo. No obstante, tenga en cuenta que si añade la extensión “mp3” a un archivo que no sea MP3, el reproductor no reconocerá el archivo correctamente.
- Para comprimir una fuente en un archivo MP3, se recomienda ajustar los parámetros de compresión en “44,1 kHz”, “128 kbps” y “Constant Bit Rate” (velocidad de bits constante).
- Para grabar utilizando toda la capacidad del disco, ajuste el software de escritura en “halting of writing” (interrupción de escritura).
- Para grabar utilizando toda la capacidad de un disco que no tenga nada grabado en una sola operación, ajuste el software de escritura en “Disc at Once” (disco de una vez).

---

## Precauciones

### Sobre seguridad

- Si se introduce algún objeto sólido o líquido en el reproductor de CD, desenchúfelo y haga que sea revisado por personal especializado antes de volver a utilizarlo.
- No coloque objetos extraños en la toma DC IN 3 V (entrada de alimentación externa).

### Sobre el reproductor de CD

- Mantenga limpia la lente del reproductor de CD y no la toque. Si lo hace, dicha lente podría dañarse y el reproductor no funcionará correctamente.
- No coloque objetos pesados sobre el reproductor de CD. Éste y el CD podrían dañarse.
- No deje el reproductor de CD en lugares próximos a fuentes de calor, ni expuesto a la luz solar directa, polvo excesivo o arena, humedad, lluvia, golpes mecánicos, superficies desniveladas ni en un automóvil con las ventanillas cerradas.
- Si el reproductor de CD causa interferencias en la recepción de radio o televisión, apáguelo o aléjelo de la radio o del televisor.
- Los discos con formas no estándar (p. ej., corazón, cuadrado, estrella) no pueden reproducirse en este reproductor de CD. Si lo intenta, puede dañar el reproductor de CD. No utilice tales discos.

### Sobre el manejo de discos compactos

- Para mantener limpio el CD, sujételo por los bordes. No toque la superficie.
- No adhiera papel ni cinta adhesiva sobre el CD.
- No exponga el CD a la luz solar directa ni a fuentes de calor, como conductos de aire caliente. No deje el CD en un automóvil aparcado bajo la luz solar directa.

## Sobre los cascos/auriculares

### Seguridad en carretera

No utilice cascos/auriculares mientras conduce, monta en bicicleta o maneja cualquier vehículo motorizado. Puede suponer un peligro para el tráfico y es ilegal en determinadas zonas. Igualmente, puede ser potencialmente peligroso escuchar el sonido por los auriculares a un volumen alto mientras camina, especialmente en los pasos de peatones. Preste especial atención o deje de utilizarlos en situaciones potencialmente peligrosas.

### Prevención de daños a los oídos

Evite emplear los auriculares a un volumen alto. Los expertos en audición desaconsejan el uso continuo a un volumen alto. Si experimenta pitidos en los oídos, reduzca el volumen o deje de utilizarlos.

### Respeto por los demás

Mantenga el volumen en un nivel moderado. De esta forma, podrá escuchar los sonidos del exterior y será considerado con la gente que le rodea.

## Comprobación de los accesorios suministrados

- Adaptador de alimentación de ca (AC-ES3010K2) (no incluido en los modelos para Estados Unidos, Canadá, CE7/3 y E/4)
- Auriculares (sólo para los modelos D-NE321 AR2, E92, E18/4 y MX2\*)

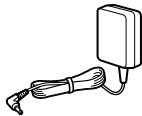

- Cascos (sólo para los modelos D-NE320 europeos y los modelos D-NE321, HK4 y E18/1\*)
- Cascos (para otros modelos)
- Mando a distancia (sólo para los modelos D-NE320 europeos y D-NE321, HK4, y E18/1\*)
- Mando a distancia (sólo para los modelos D-NE320 para Estados Unidos y Canadá y los modelos D-NE321 AR2, E92, E18/4 y MX2\*)



- Pila recargable (sólo para los modelos D-NE321 HK4 y E18/1\*)
- Estuche de transporte para la pila (sólo para los modelos D-NE321 HK4 y E18/1\*)



- CD-ROM (SonicStage)  
No reproduzca este CD-ROM en un reproductor de CD de audio (incluido este reproductor).



- Manual de instrucciones (este libro)
- Guía de instalación/funcionamiento

\* Compruebe el código de área del modelo que haya adquirido en la parte superior izquierda del código de barras del paquete.

### Nota

Utilice sólo el mando a distancia que se suministra. Este reproductor no funciona con ningún otro mando a distancia.

### Conecte el enchufe de los cascos/auriculares al mando a distancia firmemente.

- Sólo para los modelos D-NE320 europeos y los modelos D-NE321 HK4 y E18/1

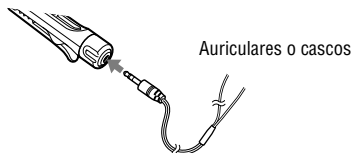

- Sólo para los modelos D-NE320 para Estados Unidos y Canadá y los modelos D-NE321 AR2, E92, E18/4 y MX2

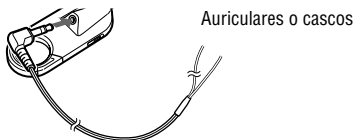

### Colocación de los auriculares suministrados (sólo para los modelos D-NE321 AR2, E92, E18/4 y MX2\*)

En los siguientes procedimientos se indica cómo colocarse el auricular en la oreja izquierda.

- 1 Coloque la parte **L** en la oreja izquierda y la parte **R** en la derecha como se muestra a continuación.

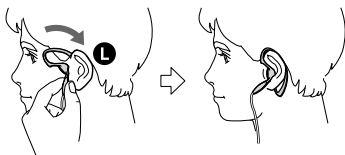

- 2 Sujete los auriculares en las orejas como haría con unas gafas.
- 3 Ajuste las piezas para que se adapten cómodamente a sus orejas.

### Nota sobre la manipulación de los auriculares suministrados

No coloque peso o ejerza presión sobre los auriculares ya que esto podría provocar la deformación de los mismos durante un almacenamiento prolongado.



# Guía de componentes y controles

## Reproductor de CD

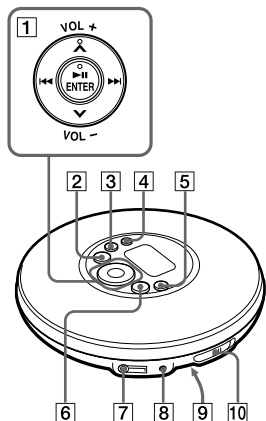

**Mando a distancia (sólo para los modelos D-NE320 para Estados Unidos y Canadá y los modelos D-NE321 AR2, E92, E18/4 y MX2)**

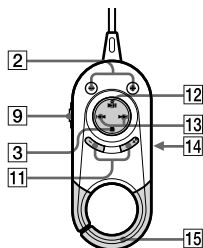

**Mando a distancia (sólo para los modelos D-NE320 europeos y los modelos D-NE321 HK4 y E18/1)**

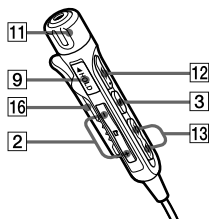

- 1 Botón de operaciones  
▶|| (reproducción/pausa)<sup>1)</sup>/ENTER  
(☞ páginas 14-17, 21-23, 25)  
◀◀/▶▶ (☞ páginas 15, 17, 21, 23)  
Λ<sup>1)</sup>/V (☞ páginas 16, 17, 19, 21-23, 25)  
VOL +/- (☞ página 14)
- 2 Reproductor de CD:  
Botón ◻- (☞ páginas 15-17, 22)  
Mando a distancia:  
Botones ◻+/- (☞ página 15)
- 3 Reproductor de CD:  
Modelos D-NE321 HK4 y E18/1<sup>2)</sup>:  
Botón ◼(parada)/CHG (☞ páginas 11, 15-17)  
Otros modelos:  
Botón ◼(parada) (☞ páginas 15-17)  
Mando a distancia:  
Botón ◼(parada) (☞ página 15)
- 4 Botón SEARCH (☞ páginas 16 y 17)
- 5 Botón DISPLAY/MENU (☞ páginas 18, 19, 21 y 23)
- 6 Botón ◻+ (☞ páginas 15, 16, 22)
- 7 Toma ◻ (auriculares) (☞ página 14)
- 8 Toma DC IN 3 V (☞ páginas 11, 13)
- 9 Interruptor HOLD (situado en la parte posterior del reproductor de CD) (☞ página 16)
- 10 Interruptor OPEN (☞ páginas 10, 14)
- 11 Modelos D-NE320 para Estados Unidos y Canadá y modelos D-NE321 AR2, E92, E18/4 y MX2:  
Botones VOL +/- (☞ página 14)  
Modelos D-NE320 europeos y modelos D-NE321 HK4 y E18/1:  
Control VOL +/- (☞ página 14)
- 12 Botón ▶|| (reproducción/pausa)<sup>1)</sup> (☞ páginas 14, 15)
- 13 Botones ◀◀/▶▶ (☞ página 15)
- 14 Toma de auriculares (situada en la parte posterior)
- 15 Enganche
- 16 Clip

continúa ➞

## Pantalla

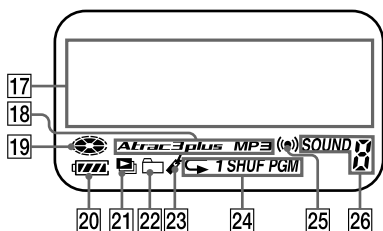

- 17 Pantalla de información de caracteres (☞ página 18)
- 18 Indicador Atrac3plus/MP3 (☞ página 5)
- 19 Indicador de disco (☞ página 14)
- 20 Indicador de las pilas (☞ página 12)
- 21 Indicador de la lista de reproducción
- 22 Indicador de grupo
- 23 Indicador de marcador (☞ página 21)
- 24 Indicador de modo de reproducción
- 25 Indicador de temporizador (☞ página 26)
- 26 Indicador de sonido

- 1) Este botón dispone de un punto táctil.
- 2) Compruebe el código de área del modelo que haya adquirido en la parte superior izquierda del código de barras del paquete.

## Preparación de una fuente de alimentación (pila seca)

Utilice sólo el siguiente tipo de pila seca para el reproductor de CD:

- Pila alcalina LR6 (tamaño AA)

### 1 Deslice el interruptor OPEN para abrir la tapa del reproductor.

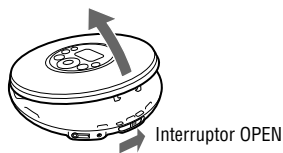

### 2 Abra la tapa del compartimento de la pila del reproductor.

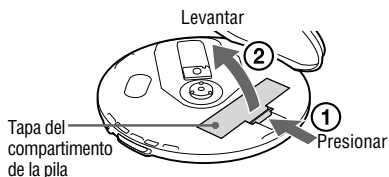

### 3 Introduzca la pila LR6 (tamaño AA) (no suministrada) haciendo coincidir la polaridad + con la marca que aparece en el interior del compartimento y cierre la tapa hasta que haga clic.

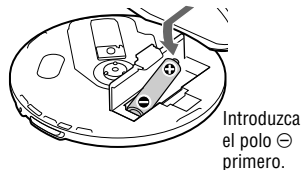

## Para extraer la pila

Extraiga la pila como se muestra a continuación.

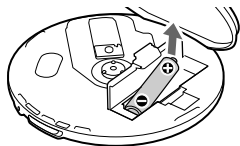

## Si se utiliza una pila recargable (sólo para los modelos D-NE321 HK4 y E18/1\*)

Cargue la pila recargable antes de utilizarla por primera vez o cuando se haya agotado. Para prolongar la capacidad de la pila, cárguela sólo cuando esté completamente agotada ("Bat. baja" aparece en la pantalla).

\* Compruebe el código de área del modelo que haya adquirido en la parte superior izquierda del código de barras del paquete.

- 1 Deslice el interruptor OPEN para abrir la tapa del reproductor.
- 2 Abra la tapa del compartimento de la pila del reproductor.
- 3 Introduzca la pila recargable NH-7WMAA haciendo coincidir la polaridad ⊕ con la marca que aparece en el interior del compartimento y cierre la tapa hasta que haga clic.

## 4 Conecte el adaptador de alimentación de ca a la toma DC IN 3 V del reproductor de CD y a una toma de ca y pulse ■/CHG para comenzar la carga.

La indicación "Cargando" parpadeará y las secciones del indicador  se iluminarán sucesivamente.

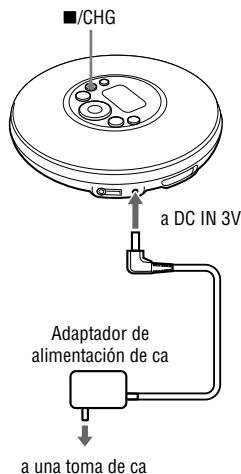

Cuando la pila se haya cargado totalmente, la indicación "Cargando" desaparecerá.

### Notas

- No cargue ninguna pila recargable que no sea NH-7WMAA.
- Durante la carga, el reproductor y la pila recargable se calientan. Esto no supone riesgo alguno.
- Extraiga la pila recargable del reproductor si no va a utilizarlo durante un período prolongado de tiempo.

continúa ⇨

## Nota sobre la vida útil de la pila recargable y cuándo debe sustituirse

Si la pila es nueva o no se ha utilizado por un período de tiempo prolongado, es posible que no se cargue completamente.

En ese caso, cárguela hasta que la indicación “Cargando” desaparezca de la pantalla y, a continuación, utilice el reproductor hasta agotar la pila completamente (“Bat. baja” aparece en la pantalla). Repita este procedimiento varias veces.

Si después de utilizar este procedimiento la duración de la pila continúa siendo corta, aproximadamente la mitad de la duración normal, sustitúyala por una nueva.

## Nota sobre el transporte de la pila recargable

Utilice el estuche que se proporciona para transportar la pila con el fin de protegerla del calor. Si la pila recargable entra en contacto con objetos metálicos, se puede calentar, o incluso provocar un incendio, debido a un cortocircuito.

## Comprobación de la energía de la pila

La pantalla indica la energía que queda en la pila tal y como se muestra a continuación. Según se agota la pila, el indicador negro va disminuyendo.

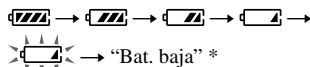

\* Suena un pitido.

Cuando la pila se agote, sustitúyala por una nueva o cargue la pila recargable\*.

\* Sólo para los modelos D-NE321 HK4 y E18/1

### Notas

- La pantalla muestra la energía restante aproximada de la pila. Por ejemplo, una barra no siempre indica que queda una cuarta parte de la energía de la pila.
- Dependiendo de las condiciones de funcionamiento, la pantalla puede aumentar o disminuir en relación a la energía restante real.

## Duración de la pila <sup>1)</sup>

Si se utiliza una pila alcalina <sup>2)</sup>

	G-PROTECTION	
	“1”	“2”
CD de audio	22	20
CD ATRAC <sup>3)</sup>	41	38
CD MP3 <sup>4)</sup>	26	24

Si se utiliza una pila recargable NH-7WMAA (cargada durante 5 h (hora) aproximadamente <sup>5) 6)</sup>)

	G-PROTECTION	
	“1”	“2”
CD de audio	10	9
CD ATRAC <sup>3)</sup>	17	15
CD MP3 <sup>4)</sup>	12	11

1) Valor medido utilizando el estándar de JEITA (Japan Electronics and Information Technology Industries Association)

El tiempo de reproducción que se muestra son las horas aproximadas, cuando se utiliza el reproductor en una superficie plana y estable y “AHORR ENERGÍA” se ha ajustado en “CONEXIÓN” (☞ página 27). Este valor variará en función de cómo se utilice el reproductor.

2) Si se utiliza una pila alcalina Sony LR6 (SG) (fabricada en Japón)

3) Grabado a 48 kbps

4) Grabado a 128 kbps

5) El tiempo de carga variará en función de cómo se utilice la pila recargable.

6) Sólo para los modelos D-NE321 HK4 y E18/1

## Notas sobre las pilas recargables y las pilas secas

- No cargue las pilas secas.
- No eche las pilas al fuego.
- No transporte las pilas en el bolsillo, por ejemplo, junto con monedas u otros objetos metálicos. La pila puede generar calor si los polos positivo y negativo entran accidentalmente en contacto con un objeto metálico.
- Si las pilas no se van a utilizar durante un período de tiempo prolongado, extráigalas.
- Si se produce una fuga en una pila, limpie cualquier depósito que se haya formado en el compartimento e instale pilas nuevas. Si los restos de depósito entran en contacto con la piel, lave la zona afectada a fondo.

## Si se utiliza un adaptador de alimentación de ca

Puede utilizar el reproductor con el adaptador de alimentación de ca y sin la pila.

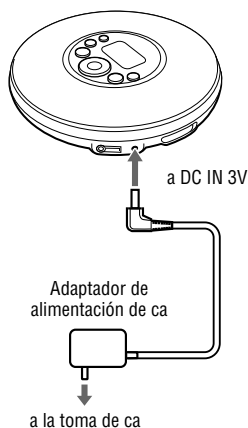

- 1 Conecte el adaptador de alimentación de ca a la toma DC IN 3V del reproductor de CD y a una toma de ca.**

### Notas sobre el adaptador de alimentación de ca

- Desconecte todas las fuentes de alimentación cuando no vaya a utilizar el reproductor durante un período de tiempo prolongado.
- Utilice sólo el adaptador de alimentación de ca suministrado. Si no está incluido con su reproductor, utilice el adaptador de ca AC-E30HG (no disponible en Australia y Argentina). Si utiliza un adaptador de alimentación de ca diferente, pueden producirse fallos de funcionamiento.

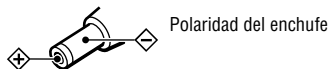

- No toque el adaptador de alimentación de ca con las manos mojadas.
- Conecte el adaptador de alimentación de ca a una toma de corriente de ca de fácil acceso. Si detecta alguna anomalía en el adaptador de alimentación de ca, desconéctelo inmediatamente de la toma de corriente de ca.

## Reproducción de un CD

### 1 Deslice el interruptor OPEN para abrir la tapa del reproductor.

Conecte previamente los auriculares/cascos al reproductor.

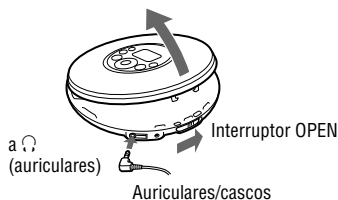

### 2 Coloque el CD en la bandeja y cierre la tapa.



### 3 Pulse ►II/ENTER.

(disco) se mueve y el reproductor inicia la reproducción.

►II/ENTER

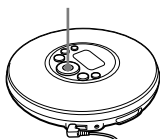

### 4 Ajuste el volumen pulsando VOL +/-.

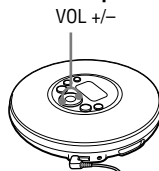

**En el mando a distancia:**

**Modelos D-NE320 para Estados Unidos y Canadá y modelos D-NE321 AR2, E92, E18/4 y MX2:**

Después de colocar el CD en la bandeja en el paso 2, pulse ►II y ajuste el volumen pulsando VOL +/-.

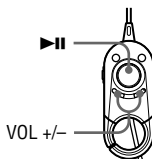

**Modelos D-NE320 europeos y modelos D-NE321 HK4 y E18/1:**

Después de colocar el CD en la bandeja en el paso 2, pulse ►II y ajuste el volumen girando VOL +/-.



**Para extraer el CD**

Extraiga el CD mientras presiona el pivote ubicado en el centro de la bandeja.



## Funciones básicas de reproducción (Reproducción, parada, búsqueda)

Para	Operación
<b>Reproducir</b>	Reproducir desde la primera pista
	En posición de parada, mantenga pulsado ►  /ENTER (►   en el mando a distancia) hasta que se inicie la reproducción.
<b>Parar</b>	Parar/reanudar la reproducción después de una pausa.
	Pulse ►  /ENTER (►   en el mando a distancia).
	Parar la reproducción
	Pulse ■ (parada) <sup>4)</sup> .
<b>Buscar</b>	Encontrar el principio de la pista actual <sup>1)</sup>
	Pulse ◀◀ una vez.
	Encontrar el principio de pistas anteriores <sup>1)</sup>
	Pulse ◀◀ repetidamente.
	Encontrar el principio de la pista siguiente <sup>1)</sup>
	Pulse ▶▶ una vez.
	Encontrar el principio de las pistas sucesivas <sup>1)</sup>
	Pulse ▶▶ repetidamente.
	Retroceder rápidamente <sup>1)3)</sup>
	Mantenga pulsado ◀◀.
	Avanzar rápidamente <sup>1)3)</sup>
	Mantenga pulsado ▶▶.
	Saltar a los grupos sucesivos <sup>2)</sup>
	Pulse ◻ (grupo) + repetidamente.
	Saltar a los grupos anteriores <sup>2)</sup>
	Pulse ◻ (grupo) – repetidamente.

1)Se puede utilizar durante la reproducción y en pausa.

2)Se puede utilizar durante la reproducción de un CD que no sea de audio.

3)No se puede utilizar con un archivo MP3 grabado en un disco CD-R/CD-RW con formato de escritura de paquetes.

4)■/CHG para los modelos D-NE321 HK4 y E18/1.

continúa ➞

## Bloqueo de los controles (HOLD)

Mediante el bloqueo de los controles, puede evitar que éstos se pulsen accidentalmente cuando se transporta el reproductor.

### 1 Deslice el interruptor HOLD situado en la parte posterior del reproductor en la dirección de la flecha.

La indicación “BLOQUEO” parpadeará si se pulsa un botón cuando la función HOLD está activada.

Para los modelos que incluyen mando a distancia:

Puede utilizar la función HOLD con el mando a distancia y el reproductor (en la parte posterior) por separado. Por ejemplo, aunque la función HOLD del reproductor esté activada, puede manejar el reproductor utilizando el mando a distancia a menos que también haya activado la función HOLD del mando.

## Para desbloquear los controles

Deslice el interruptor HOLD en dirección contraria a la flecha.

## Búsqueda de una pista/ archivo favorito

### Búsqueda mediante la visualización de grupos (vista de archivos)

En un CD como CD ATRAC o un CD MP3 en el que hay varios archivos grabados, puede buscar un archivo comprobando los nombres de grupos (excepto en un CD de audio) o archivos que se encuentran junto al archivo de reproducción.

#### 1 Pulse SEARCH repetidamente.

Los nombres de grupos y archivos que están junto al archivo actual aparecerán en la pantalla.

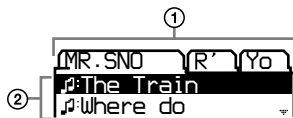

- ① Nombres de grupos
- ② Nombres de archivos

#### 2 Pulse + o para seleccionar un grupo.

#### 3 Pulse o para seleccionar un archivo.

#### 4 Pulse /ENTER.

El archivo que ha seleccionado empezará a reproducirse.

## Para cancelar la búsqueda

Pulse .



## Búsqueda mediante la visualización de una lista de grupos/archivos (vista de lista)

Puede buscar una pista o archivo comprobando el tipo de formato de la fuente de música y los nombres de los nombres y archivos.

### 1 Pulse SEARCH repetidamente.



Si reproduce un CD en el que se han grabado datos de audio mixtos:

La pantalla para seleccionar el tipo de formato como “ATRAC ROOT” y “MP3 ROOT” aparecerá en primer lugar. Pulse ►II/ENTER.

### 2 Pulse ^ o v para seleccionar un grupo y pulse ►II/ENTER.

### 3 Pulse ^ o v para seleccionar un archivo.

### 4 Pulse ►II/ENTER.

El archivo que ha seleccionado empezará a reproducirse.

### Para volver a la pantalla anterior

Pulse I◀◀ o □-.

### Para cancelar la búsqueda

Pulse ■.

## Comprobación de la información del CD en la pantalla

Puede comprobar la información del CD en la pantalla.

En función de la región en la que haya adquirido el reproductor de CD, es posible que el idioma predeterminado no sea “INGLÉS”. Cambie el ajuste de IDIOMA, si es necesario (🔊 página 26).

Cuando reproduzca un CD MP3 que contenga archivos con una etiqueta ID3, se visualizará la información sobre la etiqueta. (Si no hay información sobre la etiqueta ID3, se visualizará el nombre del archivo o el grupo.) (🔊 página 5)

### Notas

- Este reproductor permite visualizar los caracteres A-Z, a-z, 0-9 y \_.
- Antes de reproducir un archivo, el reproductor leerá toda la información del archivo y el grupo (o carpeta) del CD. Aparece “Leyendo”. La lectura de los datos puede llevar cierto tiempo, en función del contenido del CD.
- Si el archivo no pertenece a ningún grupo, “MP3 ROOT” aparece en la pantalla.

continúa ➞

## Para comprobar la información en la pantalla

Pulse DISPLAY/MENU repetidamente.

### CD de audio

Número de pista, tiempo de reproducción transcurrido  
(Nombre del artista, nombre de la pista)<sup>1)</sup>



Número total de pistas del CD, tiempo restante total del CD, tiempo restante de la pista actual<sup>2)</sup>

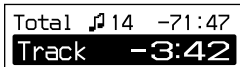

Pantalla de visualización de archivos



### CD ATRAC/MP3

Nombre de archivo, nombre del artista<sup>3)</sup>, número de archivo, tiempo de reproducción transcurrido



Nombre del grupo<sup>3)</sup>, información de CÓDEC<sup>4)</sup>, número total de archivos



Pantalla de visualización de archivos

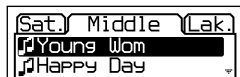

- 1) Cuando reproduzca un CD de audio que contenga información de texto como, por ejemplo, un disco CD-TEXT, se visualizará información entre paréntesis.
- 2) Las pantallas sólo aparecen durante la reproducción normal.
- 3) Durante la reproducción, no se visualizará el nombre del artista si el disco no contiene información sobre la etiqueta ID3. Cuando la lista de nombres de grupos/archivos aparezca en la pantalla, los nombres del artista y del grupo no se visualizarán.
- 4) Se visualizarán la velocidad de bits y las frecuencias de muestreo. Mientras se reproduce un archivo MP3 creado a velocidad de bits variable, la indicación "VBR" aparecerá en la pantalla en lugar de la velocidad de bits. En algunos casos, "VBR" aparece en mitad de la reproducción, en lugar de hacerlo al principio.

## Cambio de las opciones de reproducción (PLAY MODE)

Puede utilizar varias opciones de reproducción tales como seleccionar las canciones que desea escuchar y reproducir los temas en el orden que prefiera.

Para obtener más información sobre las opciones de reproducción, consulte la  página 20.

También puede reproducir canciones repetidamente utilizando las opciones de reproducción que elija (reproducción repetida,  página 22).

- 5 Cuando aparezca “REPETIR”, seleccione “CONEXIÓN” o “DESCONEXIÓN” y pulse **▶II/ENTER**.





### Para volver a la reproducción normal

Seleccione “TODAS” en el menú PLAY MODE.

continúa 

- 1 Pulse **DISPLAY/MENU** hasta que aparezca la pantalla de menús.



 : PLAY MODE  
 : SOUND  
 : OPCIÓN

- 2 Pulse **^** o **v** para seleccionar “**PLAY MODE**”.

- 3 Después de pulsar **▶II/ENTER**, pulse **^** o **v** para seleccionar la opción de reproducción.

El ajuste predeterminado es “TODAS” (reproducción normal).



- 4 Pulse **▶II/ENTER**.

## Opciones de reproducción (PLAY MODE)

Pantalla del reproductor de CD	Explicación
TODAS	Todas las pistas del CD se reproducen según un orden de número de pista. Para los CD ATRAC/MP3, el orden de reproducción será diferente en función del ajuste de "ORDEN REPROD." en el menú OPCIÓN.
GRUPO	Se reproducen todos los archivos del grupo seleccionado o todos los grupos (sólo discos ATRAC/MP3) (☞ página 21).
1	Se reproduce una vez la pista actual.
ALEATORIO	Se reproducen una vez todas las pistas del CD en orden aleatorio.
GRUPO ALEAT.	Se reproducen una vez todos los archivos del grupo seleccionado en orden aleatorio (sólo discos ATRAC/MP3) (☞ página 21).
MARCADOR	Se reproducen las pistas para las que se han añadido marcadores. La reproducción de pistas con marcadores comienza por el orden de número de pista, no por el orden en el que se hayan añadido los marcadores (☞ página 21).
LISTA REPROD.	Se reproducen las pistas de la lista de reproducción m3u* seleccionada (sólo discos MP3) (☞ página 21).
CLASIF. AUTO.	Se reproducen las pistas del CD que ha reproducido con mayor frecuencia desde el número 10 al uno.
CLAS. ALEAT.	Se reproducen en orden aleatorio las 32 pistas que el reproductor ha memorizado automáticamente como las más escuchadas.
PROGRAMA	Se reproducen hasta 64 pistas en su orden favorito (☞ página 22).
INTRO	Se reproducen una vez aproximadamente los primeros 10 s (segundo) de todas las pistas que suceden a la pista actual.

\*Una lista de reproducción m3u es un archivo en el que se ha codificado el orden de reproducción de un archivo MP3. Para utilizar la función de lista de reproducción, grabe archivos MP3 en un disco CD-R/CD-RW utilizando un software de codificación que sea compatible con el formato m3u.

Puede reproducir las 8 primeras listas (enumeradas por nombre de archivo) que aparecen en la pantalla del reproductor de CD.

## Reproducción de grupos

**1** Realice los pasos 1 y 2 de “Cambio de las opciones de reproducción (PLAY MODE)” (🔍 página 19). En el paso 3, seleccione “GRUPO” o “GRUPO ALEAT.” y pulse ►II/ENTER.

**2** Pulse  $\wedge$  o  $\vee$  para seleccionar un grupo.

Si selecciona un grupo en un CD MP3, etc. buscando en todos los directorios, pulse  $\lll$  o  $\ggg$ .

Si selecciona un grupo del mismo directorio, pulse  $\wedge$  o  $\vee$ .

**3** Pulse ►II/ENTER durante 2 s (segundo) o más.

El reproductor inicia la reproducción de todos los archivos del grupo seleccionado.

**4** Cuando aparezca “REPETIR”, seleccione “CONEXIÓN” o “DESCONEXIÓN” y pulse ►II/ENTER.

### Nota

Si el grupo no tiene pistas, “No válido” aparece en la pantalla.

## Reproducción de las pistas favoritas (reproducción por Marcador)

**1** Durante la reproducción de la pista a la que desea añadir un marcador, pulse ►II/ENTER hasta que  $\blacksquare$  empiece a parpadear lentamente.

**2** Si desea añadir un marcador a dos o más pistas, repita el paso 1.

Puede añadir marcadores a un máximo de 10 CD de audio (hasta 99 pistas por CD) y a un máximo de 5 CD ATRAC/MP3 (hasta 999 pistas por CD).

**3** Pulse DISPLAY/MENU hasta que aparezca la pantalla de menús.

**4** Pulse  $\wedge$  o  $\vee$  para seleccionar “PLAY MODE” y pulse ►II/ENTER.

**5** Pulse  $\wedge$  o  $\vee$  para seleccionar “MARCADOR” y, a continuación, pulse ►II/ENTER.

**6** Cuando aparezca “REPETIR”, seleccione “CONEXIÓN” o “DESCONEXIÓN” y pulse ►II/ENTER.

### Para eliminar marcadores

Durante la reproducción de una pista con marcador, mantenga pulsado ►II/ENTER hasta que  $\blacksquare$  desaparezca.

### Notas

- Si intenta añadir marcadores a las pistas de un undécimo CD (sexto CD si se trata de discos ATRAC/MP3), se borrarán los marcadores del CD que haya reproducido en primer lugar.
- Todos los marcadores almacenados en la memoria se borrarán si desconecta todas las fuentes de alimentación.
- Sólo para los modelos D-NE321 HK4 y E18/1: Todos los marcadores almacenados en la memoria también se borrarán si continúa utilizando el reproductor con la pila recargable mientras “Bat. baja” aparece en la pantalla, sin cargar la pila.

## Reproducción de las listas de reproducción favoritas (reproducción de listas de reproducción m3u)

**1** En el paso 3 de la sección “Cambio de las opciones de reproducción (PLAY MODE)” (🔍 página 19), seleccione “LISTA REPROD.”.

**2** Pulse  $\wedge$  o  $\vee$  para seleccionar una lista de reproducción.

**3** Pulse ►II/ENTER.

## Reproducción de pistas en el orden deseado (reproducción PGM)

---

- 1 Con el reproductor parado, seleccione “PROGRAMA” en el paso 3 de “Cambio de las opciones de reproducción (PLAY MODE)” (☞ página 19) y, a continuación, pulse ►II/ENTER.



- 2 Pulse  $\wedge$  o  $\vee$  para seleccionar una pista y mantenga pulsado ►II/ENTER hasta que la pantalla cambie.

Cuando reproduzca un CD ATRAC/MP3: también puede seleccionar un archivo de otro grupo pulsando  $\square+$  o  $\square-$ .

---

- 3 Repita el paso 2 para seleccionar las pistas en el orden que prefiera.

Puede seleccionar hasta 64 pistas.

Cuando termine de introducir la pista número 64, el número de pista seleccionado en primer lugar (CD de audio)/nombre de archivo (CD ATRAC/MP3) aparecerá en la pantalla.

Si selecciona 65 o más pistas, las que haya seleccionado en primer lugar se borrarán de una en una.

---

- 4 Pulse ►II/ENTER.

La reproducción se iniciará en el orden seleccionado.

## Para comprobar el programa

- 1 Con el reproductor parado, seleccione “PROGRAMA” en el paso 3 de “Cambio de las opciones de reproducción (PLAY MODE)” (☞ página 19) y, a continuación, pulse ►II/ENTER.
- 2 Mantenga pulsado ►II/ENTER hasta que la pantalla cambie. Siempre que pulse ►II/ENTER, las pistas se visualizarán en el orden de reproducción.

## Para cancelar la reproducción PGM

Pulse ■.

## Reproducción de pistas de forma repetida (reproducción Repetir)

---

- 1 Seleccione “CONEXIÓN” en el paso 5 de “Cambio de las opciones de reproducción (PLAY MODE)” (☞ página 19).

## Para volver a la reproducción normal

Seleccione “DESCONEXIÓN”.

## Cambio de la calidad del sonido

Para obtener detalles sobre el ajuste de los elementos de SOUND, consulte la  página 24.

### Selección de la calidad del sonido

Puede establecer el ajuste “ECUALIZADOR” y/o el ajuste “AMPLIAR BAJO”. Si ajusta ambos a la vez, podrá disfrutar de los sonidos graves y de la calidad de sonido deseada.

**1** Pulse **DISPLAY/MENU** hasta que aparezca la pantalla de menús.

**2** Pulse **^** o **v** para seleccionar “ SOUND”.



**3** Después de pulsar **▶▶/ENTER**, pulse **^** o **v** para seleccionar el elemento que desea establecer y pulse **▶▶/ENTER**.

**4** Pulse **^** o **v** para seleccionar una opción y pulse **▶▶/ENTER**.

### Personalización de la calidad del sonido

Puede ajustar la calidad del sonido para cada margen de frecuencia individualmente, comprobando la forma de la onda en la pantalla.

**1** Seleccione “ECUALIZADOR” en el paso 3 y “PERSONALIZADO” en el paso 4 de “Selección de la calidad del sonido”.

La indicación “Low” se visualizará primero.

Existen 3 márgenes de frecuencia: “Low” (audio de margen bajo), “Mid” (audio de margen medio) y “High” (audio de margen alto).



**2** Pulse **◀◀** o **▶▶** durante 2 s (segundo) o más para seleccionar el margen de frecuencia.

**3** Pulse **◀◀** o **▶▶** repetidamente para seleccionar la forma de la onda.

Existen 3 formas almacenadas en la memoria para cada margen de frecuencia.

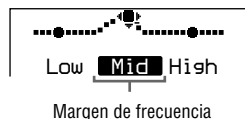

**4** Pulse **^** o **v** para seleccionar el volumen del sonido.

El volumen del sonido se puede ajustar en 7 niveles.

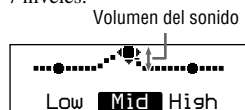

**5** Repita los pasos 2 a 4 para realizar los ajustes de los 2 márgenes de frecuencia restantes.

**6** Pulse **▶▶/ENTER**.

**Para volver a la pantalla anterior**

Pulse **■**.

**Para cancelar la función de ajuste**

Pulse **■** en el mando a distancia durante 2 s (segundo) o más.

#### Notas

- Si al elevar el volumen el sonido está distorsionado debido a los ajustes que haya establecido, baje el volumen.
- Si observa una diferencia entre el ajuste de sonido “PERSONALIZADO” y otros ajustes, ajuste el volumen según sus preferencias.

continúa 

## Elementos de SOUND

Para volver a la pantalla anterior, pulse **■**. Para cancelar la operación de ajuste, pulse **■** durante 2 s (segundo) o más.

Elemento	Opciones (●: Ajuste predeterminado)	
ECUALIZADOR (Ajustes del ecualizador)	● DESCONEJIÓN	Calidad de sonido normal
	SUAVE	Para sonidos vocales, potenciando el audio de margen medio
	ACTIVO	Sonidos vivaces, potenciando el audio de margen bajo y alto
	FUERTE	Sonidos potentes, potenciando aún más el audio de margen bajo y alto en comparación con el sonido ACTIVO
	PERSONALIZADO	Sonido personalizado (consulte la  página 23 para obtener más información)
AMPLIAR BAJO (Ajuste para sonidos graves)	● DESCONEJIÓN	Calidad de sonido normal
	1	Potencia los sonidos graves
	2	Potencia los sonidos graves más que 1
	3	Potencia los sonidos graves más que 2

### Nota

Si cambia el ajuste del elemento ECUALIZADOR después de haber ajustado el elemento AMPLIAR BAJO, el ajuste de ECUALIZADOR tendrá prioridad.

Cuando ajuste ambos elementos, ECUALIZADOR y AMPLIAR BAJO, ajuste primero ECUALIZADOR.



---

## Cambio de los ajustes opcionales

Para obtener detalles sobre el ajuste de los elementos de OPCIÓN, consulte la  página 26.

### Ajuste de varias funciones

Puede ajustar varias funciones tales como el idioma del menú y el orden de reproducción de los grupos/archivos.

---

**1** Pulse DISPLAY/MENU hasta que aparezca la pantalla de menús.

---

**2** Pulse  $\wedge$  o  $\vee$  para seleccionar “ OPCIÓN”.



---

**3** Después de pulsar  $\blacktriangleright$ /ENTER, pulse  $\wedge$  o  $\vee$  para seleccionar el elemento que desea establecer y pulse  $\blacktriangleright$ /ENTER.

---

**4** Pulse  $\wedge$  o  $\vee$  para seleccionar una opción y pulse  $\blacktriangleright$ /ENTER.

Para establecer el ajuste de “IDIOMA” u “ORDEN REPROD.”, repita el paso **3**.

continúa 

## Elementos de OPCIÓN

Para volver a la pantalla anterior, pulse **■**. Para cancelar la operación de ajuste, pulse **■** durante 2 s (segundo) o más.

Elementos	Opciones (●: Ajustes predeterminados)		
IDIOMA (Idioma del menú, etc.)	MENÚ	<ul style="list-style-type: none"> <li>● INGLÉS</li> <li>FRANCÉS</li> <li>ALEMÁN</li> <li>ITALIANO</li> <li>PORTUGUÉS</li> <li>RUSO</li> <li>ESPAÑOL</li> </ul>	Seleccione el idioma para el texto de los menús, mensajes de advertencia, etc.
	TEXTO <sup>1)</sup>	<ul style="list-style-type: none"> <li>● AUTO</li> <li>INGLÉS</li> <li>FRANCÉS</li> <li>ALEMÁN</li> <li>ITALIANO</li> <li>PORTUGUÉS</li> <li>RUSO</li> <li>ESPAÑOL</li> </ul>	Seleccione el idioma para CD-TEXT, etiqueta ID3, etc. Si selecciona "AUTO", podrá leer el texto en estos idiomas.
G-PROTECTION <sup>1)</sup> (Para evitar que el sonido salte)	● 1		Con el sonido CD de alta calidad se proporciona protección para evitar que el sonido salte.
	2		Se proporciona protección mejorada para evitar que el sonido salte.
AVLS <sup>2)</sup> (Limitación del volumen)	● DESCONEXIÓN		El volumen cambia sin limitar el nivel.
	CONEXIÓN		El volumen máximo se limita para proporcionar protección auditiva.
TEMPORIZADOR (Temporizador de apagado)	● DESCONEXIÓN		El temporizador no funciona.
	1-99 min		(●) se visualiza en el reproductor. Puede comprobar el tiempo de reproducción restante seleccionando esta opción durante la reproducción. Pulse <b>Λ</b> o <b>V</b> repetidamente para aumentar o disminuir la duración del tiempo en 5 min (minuto) o siga pulsando <b>Λ</b> o <b>V</b> para aumentar o disminuir la duración en 1 min (minuto). El ajuste predeterminado es "10 min".
PITIDO (Sonido de manejo del reproductor)	● CONEXIÓN		El pitido suena cuando se maneja el reproductor.
	DESCONEXIÓN		El pitido está desactivado.
UNIFORME <sup>1) 3)</sup> (Reproducción continua de pistas)	● DESCONEXIÓN		El CD se reproduce tal y como se ha grabado, incluyendo los espacios entre las pistas.
	CONEXIÓN		El CD se reproduce sin espacios entre las pistas.

Elementos	Opciones (●: Ajustes predeterminados)		
AHORR ENERGÍA (Ahorro de energía)	● DESCONEXIÓN	La función AHORR ENERGÍA no funciona.	
	CONEXIÓN	El ajuste de los elementos de SOUND no tienen efecto.	
ORDEN REPROD. <sup>1)</sup> (Orden de reproducción)	PISTA	● NORMAL	Reproduce la fuente de música según el orden de grabación.
		Nº PIS ID3TAG	Reproduce según el orden del número de etiqueta ID3.
		NOMBRE ARCHIVO	Reproduce en orden alfabético según los nombres de archivo.
	GRUPO	● DESCONEXIÓN	Reproduce la fuente de música según el orden de grabación.
		CONEXIÓN	Reproduce la fuente de música según el orden de los nombres de grupos.
CD-EXTRA <sup>1) 4)</sup> (Reproducción según el formato de disco)	● DESCONEXIÓN	Ajústelo en "DESCONEXIÓN" siempre que pueda reproducir el CD normalmente.	
	CONEXIÓN	Si no puede reproducir un CD-Extra, ajústelo en "CONEXIÓN". Ahora podrá reproducirlo.	

1) Sólo podrá hacer esto mientras el reproductor está parado.

2) AVLS son las siglas de Automatic Volume Limiter System (Sistema de limitación automática del volumen).

3) Esta función es exclusiva de los CD ATRAC.

4) Esta función es exclusiva de los CD de audio y CD-Extra.

### Notas

- Aunque "G-PROTECTION" se haya ajustado en "2", el sonido puede saltar si:
  - el reproductor recibe sacudidas continuas y más fuertes.
  - se reproduce un disco sucio o arañado.
  - en los discos CD-R/CD-RW, se reproduce un disco de poca calidad o hay algún problema con el dispositivo de grabación original o el software de aplicación.
- Aunque "UNIFORME" se haya ajustado en "CONEXIÓN", las pistas podrían no funcionar de forma continuada dependiendo de como se haya grabado la música de origen.

## Solución de problemas

Si el problema persiste después de haber realizado estas comprobaciones, póngase en contacto con el proveedor Sony más próximo.

### Alimentación <sup>1)</sup>

Síntoma	Causa y/o medida correctiva
La pila recargable no puede cargarse.	<ul style="list-style-type: none"> <li>→ La pila recargable no está colocada dentro del compartimento de las pilas. Introduzca la pila recargable (☞ página 11).</li> <li>→ Ha pulsado <b>■</b> en el mando a distancia. Pulse <b>■</b>/CHG en el reproductor de CD mientras esté parado. <sup>2)</sup></li> </ul>

### Sonido





Síntoma	Causa y/o medida correctiva
El volumen no aumenta aunque pulse VOL + repetidamente.	→ “AVLS” está ajustado en “CONEXIÓN”. Ajústelo en “DESCONEXIÓN” (☞ página 26).
No se oye ningún sonido.	<ul style="list-style-type: none"> <li>→ Conecte los enchufes de los auriculares/cascos firmemente.</li> <li>→ Los enchufes están sucios. Limpie los enchufes de los auriculares/cascos con un paño seco de forma periódica.</li> </ul>
Se oye un ruido en el CD.	→ Cierre la tapa del compartimento de la pila firmemente (☞ página 10).
No se pueden configurar los elementos de SOUND.	→ “AHORR ENERGÍA” está ajustado en “CONEXIÓN”. Ajústelo en “DESCONEXIÓN” (☞ página 27).

### Funcionamiento/reproducción

Síntoma	Causa y/o medida correctiva
El tiempo de reproducción es demasiado corto. El CD no se reproduce.	<ul style="list-style-type: none"> <li>→ Compruebe que está utilizando una pila alcalina y no una de manganeso.</li> <li>→ Sustituya la pila seca por una pila alcalina LR6 (tamaño AA) nueva (☞ página 10).</li> <li>→ Cargue y descargue la batería recargable varias veces (☞ página 12) <sup>1)</sup>.</li> </ul>
Algunas pistas no se reproducen.	<ul style="list-style-type: none"> <li>→ Ha intentado reproducir archivos en un formato que no es compatible con este reproductor (☞ página 5).</li> <li>→ Cambie el ajuste de “CD-EXTRA” en el menú OPCIÓN. Ahora podrá reproducir el CD (☞ página 27).</li> </ul>

Síntoma	Causa y/o medida correctiva
La indicación "Bat. baja" aparece en la pantalla y el CD no se reproduce.	<ul style="list-style-type: none"> <li>→ La pila recargable está completamente agotada. Cargue la pila (☞ página 11).<sup>1)</sup></li> <li>→ Sustituya la pila seca por una pila alcalina LR6 (tamaño AA) nueva (☞ página 10).</li> </ul>
La indicación "Volt alto" aparece en la pantalla.	<ul style="list-style-type: none"> <li>→ Se está utilizando un adaptador de alimentación de ca cuya potencia es superior a la del adaptador suministrado o recomendado. Utilice exclusivamente el adaptador de alimentación de ca suministrado o el cable de la batería del automóvil recomendado en "Accesorios opcionales" (☞ página 32).</li> </ul>
El CD no se reproduce o la indicación "Sin disco" aparece en la pantalla cuando se introduce un CD en el reproductor.	<ul style="list-style-type: none"> <li>→ El CD está sucio o defectuoso. Límpielo o cámbielo.</li> <li>→ Compruebe que ha insertado el CD con la etiqueta hacia arriba (☞ página 14).</li> <li>→ Se ha producido condensación de humedad. No utilice el reproductor de CD durante varias horas hasta que la humedad se haya evaporado.</li> <li>→ Cierre la tapa del compartimento de la pila firmemente (☞ página 10).</li> <li>→ Compruebe que la pila se ha insertado correctamente (☞ página 10).</li> <li>→ Conecte firmemente el adaptador de alimentación de ca a una toma de ca adecuada (☞ página 13).</li> <li>→ Pulse ►II/ENTER después de transcurridos algunos segundos desde que conectó el adaptador de alimentación de ca.</li> <li>→ El disco CD-R/CD-RW del reproductor está en blanco.</li> <li>→ Hay un problema con la calidad del disco CD-R/CD-RW, el dispositivo de grabación o el software de aplicación.</li> </ul>
El indicador "BLOQUEO" parpadea en la pantalla cuando se pulsa un botón y el CD no se reproduce.	<ul style="list-style-type: none"> <li>→ Los botones están bloqueados. Deslice el interruptor HOLD en dirección contraria (☞ página 16).</li> </ul>
La reproducción se inicia en el punto en que se detuvo (función de reanudación).	<ul style="list-style-type: none"> <li>→ La función de reanudación está en funcionamiento. Para iniciar la reproducción desde la primera pista, mantenga pulsado ►II/ENTER (►II en el mando a distancia) con el reproductor parado hasta que la primera pista empiece a reproducirse o abra la tapa del reproductor (☞ página 15), o bien, desconecte todas las fuentes de alimentación y, a continuación, introduzca la pila o conecte de nuevo el adaptador de alimentación de ca.</li> </ul>
Durante la reproducción de un CD ATRAC o MP3, el CD no gira, pero el sonido se oye normalmente.	<ul style="list-style-type: none"> <li>→ Este reproductor ha sido diseñado para evitar la rotación de discos ATRAC o MP3 durante la reproducción con el fin de reducir el consumo de energía. No se trata de un funcionamiento incorrecto del reproductor.</li> </ul>
La indicación "Sin arch." aparece en la pantalla después de pulsar ►II/ENTER o cuando la tapa del reproductor está cerrada.	<ul style="list-style-type: none"> <li>→ El CD-R/CD-RW no contiene archivos ATRAC3plus/MP3.</li> <li>→ Se está utilizando un disco CD-R/CD-RW del que se han borrado los datos.</li> <li>→ El CD está sucio.</li> </ul>

continúa ➞

<b>Síntoma</b>	<b>Causa y/o medida correctiva</b>
La pantalla LCD apenas se ve o está ralentizada.	→ Está utilizando el reproductor de CD a una temperatura demasiado elevada (superior a 40 °C) o baja (inferior a 0 °C). A temperatura ambiente, la pantalla volverá a funcionar normalmente.
Aunque no haya seleccionado "MARCADOR",  (Marcador) parpadea.	→ Si ha seleccionado una opción de reproducción que no sea "MARCADOR",  (Marcador) parpadea.
La reproducción se ha detenido de forma repentina.	→ Se ha ajustado el temporizador de apagado. Cambie el ajuste de "TEMPORIZADOR" a "DESCONEXIÓN" (  página 26). → La pila recargable o la pila seca alcalina están agotadas. Cargue la pila recargable (  página 11) o sustituya la pila seca por una pila alcalina LR6 (tamaño AA) nueva (  página 10).
No puede utilizar el reproductor y aparece una secuencia de 8 números o letras en la pantalla del reproductor de CD.	→ Este fenómeno se puede producir en función del CD que esté utilizando. Desconecte todas las fuentes de alimentación y, a continuación, introduzca la pila o conecte de nuevo el adaptador de alimentación de ca. Intente utilizar el reproductor de nuevo. Si el problema persiste, póngase en contacto con el proveedor Sony más próximo.

## Otros

<b>Síntoma</b>	<b>Causa y/o medida correctiva</b>
Cuando se cierra la tapa del reproductor de CD, el disco empieza a girar.	→ El reproductor está leyendo la información del CD; no se trata de un funcionamiento incorrecto.
No puede utilizar correctamente el reproductor de CD con el mando a distancia. <sup>2)</sup>	→ Los botones del reproductor están pulsados por error. → El mando a distancia no está bien conectado.

1) Sólo para los modelos D-NE321 HK4 y E18/1. Compruebe el código de área del modelo que haya adquirido en la parte superior izquierda del código de barras del paquete.

2) Modelos D-NE320 para Estados Unidos, Canadá y Europa y D-NE321.

## Mantenimiento

### Para limpiar la superficie exterior

Utilice un paño suave ligeramente humedecido con agua o un detergente suave. No utilice alcohol, bencina ni disolvente.

## Especificaciones

### Sistema

Sistema Compact Disc Digital Audio

### Propiedades del diodo láser

Material: GaAlAs

Longitud de onda:  $\lambda = 770 - 800 \text{ nm}$

Duración de la emisión: Continua

Salida del láser: Inferior a 44,6  $\mu\text{W}$

(Esta salida es el valor medido a una distancia de 200 mm de la superficie del objetivo del lector óptico con una apertura de 7 mm.)

### Conversión D-A

Control tiempo-eje de cuarzo de 1 bit

### Respuesta en frecuencia

20 - 20 000 Hz  $\pm 1$  dB (medido por JEITA)

### Salida (nivel de entrada a 3 V)

Auriculares (minitoma estéreo)

Aprox. 5 mW + Aprox. 5 mW a 16  $\Omega$

(Aprox. 1,5 mW + Aprox. 1,5 mW a 16  $\Omega$ )\*

\*Para los clientes de Europa

### Requisitos de alimentación

- Pila LR6 (tamaño AA): cc 1,5 V  $\times$  1
- Pila recargable Sony NH-7WMAA:  
cc 1,2 V  $\times$  1\*
- Adaptador de corriente de ca (toma DC IN 3 V):  
220 V, 50 Hz (Modelos para China y Argentina)  
120 V, 60 Hz (Modelo para el mercado mexicano)  
Consumo de energía: 5W  
Salida nominal: cc de 3V 1A

\* Sólo para los modelos D-NE321 HK4 y E18/1.  
Compruebe el código de área del modelo que haya adquirido en la parte superior izquierda del código de barras del paquete.

### Temperatura de funcionamiento

5 °C - 35 °C

### Dimensiones (an./al./prf.) (partes y controles externos excluidos)

Aprox. 137,8  $\times$  30,9  $\times$  137,8 mm

### Peso (accesorios excluidos)

Aprox. 178 g

Patentes de los EE.UU. y otros países usados con licencia de Dolby Laboratories.

Diseño y especificaciones sujetos a cambios sin previo aviso.

## Accesorios opcionales

Adaptador de alimentación de ca*	AC-E30HG
Sistema de altavoz activo	SRS-Z1 SRS-Z30
Cable de batería de automóvil	DCC-E345
Cable de batería de automóvil con pack de conexión para el automóvil	DCC-E34CP
Pack de conexión para el automóvil	CPA-9C
Auriculares (excepto para los clientes de Francia)	MDR-EX71SL MDR-G04SL MDR-J20SP
Auriculares (para los clientes de Francia)	MDR-E808SP MDR-E808LP



\* Las especificaciones para adaptadores de alimentación de ca varían según cada área. Verifique la tensión de su área y la forma del enchufe antes de comprarlo.

Es posible que su distribuidor no distribuya algunos de los accesorios mencionados. Solicítele información detallada sobre los accesorios disponibles en su país o región.



# Índice

## Símbolos

-  (Batería) 11, 12
-  (disco) 14
- 1 20
-  (Temporizador) 26

## A

- Accesorios opcionales 32
- ACTIVO 24
- Adaptador de alimentación de ca 8
- AHORR ENERGÍA 27
- ALEATORIO 20
- AMPLIAR BAJO 23, 24
- ATRAC3plus 5
- AVLS 26

## B

- Búsqueda 15

## C

- Cascos 8
- CD-Extra 5
- CD-EXTRA 27
- CD-ROM (SonicStage) 8
- CD-TEXT 18
- CD ATRAC 5
- CD en modo mixto 5
- CD MP3 5
- CLAS. ALEAT. 20
- CLASIF. AUTO. 20

## D

- Duración de la pila 12

## E

- ECUALIZADOR 23, 24
- Estuche de transporte para la pila 8
- Etiqueta ID3 17

## F

- Formato CD-DA 5
- FUERTE 24
- Función HOLD 16

## G

- G-PROTECTION 26
- GRUPO 20, 21, 27
- Grupo 6
- GRUPO ALEAT. 20, 21

## I

- IDIOMA 26
- INTRO 20

## L

- LISTA REPROD. 20

## M

- Mando a distancia 8
- MARCADOR 20, 21
- MENÚ 26

## O

- OPCIÓN 26
- ORDEN REPROD. 27

## P

- Pantalla 10
- Parar 15
- Pausa 15
- PERSONALIZADO 24
- Pila recargable 8, 11
- Pila seca 10
- PISTA 27
- PITIDO 26
- PLAY MODE 19
- PROGRAMA 20, 22

## R

- Reproducción de listas de reproducción m3u 21
- Reproducción Repetir 22
- Reproducir 15
- Reproductor de CD 9

## S

- SonicStage 4
- SOUND 24
- SUAVE 24

## T

- Tapa del compartimento de la pila 10, 11
- TEMPORIZADOR 26
- TEXTO 26
- TODAS 20

## U

- UNIFORME 26

## V

- Vista de archivos 16
- Vista de lista 17

## **AVERTISSEMENT**

**Pour prévenir tout risque d'incendie ou d'électrocution, ne pas exposer l'appareil à la pluie ou à l'humidité.**

N'installez pas l'appareil dans un espace confiné comme dans une bibliothèque ou un meuble encastré.

Afin d'éviter tout risque d'incendie, ne pas couvrir les ailettes de ventilation de cet appareil avec des journaux, des nappes, des rideaux, etc. Ne pas poser de bougies allumées sur l'appareil.

Afin d'éviter tout risque d'incendie et d'électrocution, ne pas poser d'objets remplis de liquide, vases ou autre, sur l'appareil.

### **INFORMATION**

A pleine puissance, l'écoute prolongée du baladeur peut endommager l'oreille de l'utilisateur.

### **ATTENTION**

L'utilisation d'instruments optiques avec ce produit augmente les risques pour les yeux.

Certains pays peuvent appliquer des dispositions différentes pour l'élimination des piles qui alimentent ce produit. Veuillez consulter vos autorités locales.

### **PRECAUTIONS**

- UN RAYONNEMENT LASER INVISIBLE EST EMIS LORSQUE L'APPAREIL EST OUVERT
- NE PAS REGARDER LE RAYON LASER FIXEMENT NI DIRECTEMENT AVEC DES INSTRUMENTS D'OPTIQUE
- UN RAYONNEMENT LASER INVISIBLE DE CLASSE 1M EST EMIS LORSQUE L'APPAREIL EST OUVERT
- NE PAS REGARDER DIRECTEMENT AVEC DES INSTRUMENTS D'OPTIQUE

La marque CE est valable uniquement dans les pays où elle a force de loi, c'est-à-dire principalement dans les pays de l'EEE (Espace économique européen).

# Table des matières

## Créez vos propres ATRAC CD .....4

Quels disques pouvez-vous utiliser avec votre lecteur CD ?.....5

## Précautions .....7

Sécurité .....7

Utilisation du lecteur CD .....7

Manipulation des CD .....7

Utilisation du casque/des écouteurs .....7

## Mise en service

## Vérification des accessoires fournis...8

## Guide pour les pièces et les commandes .....9

## Préparation de la source d'alimentation (Pile sèche) ..... 10

Lors de l'utilisation d'une batterie rechargeable (pour les modèles D-NE321 HK4, E18/1 uniquement\*)..... 11

Vérification de la puissance restante de la batterie ..... 12

Utilisation de l'adaptateur secteur..... 13

## Lecture

## Lecture d'un CD ..... 14

Fonctions de base en lecture (lecture, arrêt, avance/retour rapide)..... 15

Verrouillage des commandes (HOLD)..... 16

## Recherche de votre piste/fichier préféré(e) ..... 16

Recherche par affichage des groupes (Affichage des fichiers)..... 16

Recherche par affichage d'une liste de groupes/fichiers (Affichage de listes) ..... 17

Vérification des informations du CD sur l'affichage..... 17

## Changement des options de lecture (PLAY MODE)..... 19

Options de lecture (PLAY MODE) ..... 20

Groupes de lecture..... 21

Lecture de vos pistes préférées (lecture de pistes pourvues de signets)..... 21

Lecture de vos listes de sélection préférées (lecture de la liste de sélection m3u) ..... 21

Lecture de morceaux dans l'ordre de votre choix (lecture programmée) ..... 22

Lecture de pistes répétée (lecture répétée)... 22

## Modification de la qualité sonore .....23

Sélection de la qualité sonore..... 23

Personnalisation de la qualité sonore ..... 23

Mode SOUND ..... 24

## Modification des réglages en option ...25

Réglage des diverses fonctions ..... 25

Mode OPTION ..... 26

FR

## Informations complémentaires

## Dépannage .....28

## Entretien .....31

## Spécifications.....31

## Accessoires en option.....32

## Index .....33

Le mode d'emploi décrit l'utilisation du lecteur CD. Pour l'utilisation du logiciel SonicStage fourni, référez-vous au « Guide d'installation/utilisation ».

## Remarques à l'attention des utilisateurs

### Concernant le logiciel fourni

En fonction du type de texte et des caractères, il se peut que le texte affiché sur SonicStage ne s'affiche pas correctement sur le périphérique. Les causes de ce problème sont :

- Les limites du lecteur connecté.
- Un fonctionnement anormal du lecteur.

ATRAC3plus est une marque déposée par Sony Corporation.

« WALKMAN » est une marque déposée par Sony Corporation pour représenter les produits stéréo dotés d'écouteurs.  est une marque de Sony Corporation.

## Créez vos propres ATRAC CD

En plus des CD audio habituels, vous pouvez lire un CD original appelé « ATRAC CD », que vous pouvez créer avec le logiciel fourni, SonicStage. Ce logiciel vous permet d'enregistrer l'équivalent de 30 CD audio\* sur un CD-R ou CD-RW.

L'utilisation des ATRAC CD est présentée brièvement ci-dessous.

### Installez SonicStage sur votre PC.

SonicStage est un logiciel qui vous permet de créer des CD originaux avec les morceaux que vous téléchargez à partir de CD audio sur votre ordinateur. Vous pouvez l'installer depuis le CD-ROM fourni.



### Créez un ATRAC CD.

Sélectionnez vos chansons préférées stockées sur votre ordinateur, puis gravez-les sur un CD-R/CD-RW à l'aide du logiciel SonicStage.

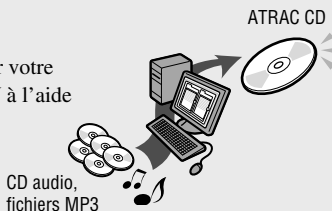

### Vous pouvez ensuite les écouter avec votre lecteur CD.

Grâce au CD que vous avez créé, vous pouvez emporter une multitude de chansons où vous voulez.



Consultez le « Guide d'installation/utilisation » fourni pour connaître la procédure d'installation de SonicStage et apprendre à créer des ATRAC CD.

\* Lorsque la durée totale d'un CD (album) est estimée à 60 minutes et que vous enregistrez sur un CD-R/CD-RW 700 Mo à 48 Kbits/s au format ATRAC3plus.

## Quels disques pouvez-vous utiliser avec votre lecteur CD ?



### CD audio :

#### CD format CD-DA

CD-DA (Compact Disc Digital Audio) est un format d'enregistrement standard des CD audio.



### ATRAC CD :

**Les CD-R/CD-RW comportant des données audio compressées au format ATRAC3plus enregistrées grâce à SonicStage\***

ATRAC3 (Adaptive Transform Acoustic Coding3) est une technologie de compression de fichiers audio qui satisfait à des exigences de qualité sonore et de taux de compression élevées. ATRAC3plus permet de compresser les fichiers audio à environ 1/20 de leur taille d'origine à la vitesse de 64 Kbits/s.

Ce lecteur CD peut lire les débits binaires et les fréquences d'échantillonnage suivants.

	Débits binaires	Fréquences d'échantillonnage
ATRAC3	66/105/132 Kbits/s	44,1 kHz
ATRAC3plus	48/64/256 Kbits/s	44,1 kHz

Ce lecteur CD peut afficher jusqu'à 62 caractères.



### CD MP3 :

**Les CD-R/CD-RW comportant des données audio compressées au format MP3 enregistrées grâce à un logiciel autre que SonicStage\***

Ce lecteur CD peut lire les débits binaires et les fréquences d'échantillonnage suivants. Les fichiers à débit binaire variable (VBR, Variable Bit Rate) peuvent également être lus.

	Débits binaires	Fréquences d'échantillonnage
MPEG-1 Layer3	32 - 320 Kbits/s	32/44,1/48 kHz
MPEG-2 Layer3	8 - 160 Kbits/s	16/22,05/23 kHz
MPEG-2.5 Layer3	8 - 160 Kbits/s	8/11 025/12 kHz

Ce lecteur CD prend en charge les versions 1.0/1.1/2.2/2.3/2.4 du format d'étiquette ID3. L'étiquette ID3 est un format permettant d'ajouter certaines informations (titre de la piste, titre de l'album, nom de l'artiste, etc.) aux fichiers MP3. Ce lecteur CD peut afficher jusqu'à 64 caractères de l'étiquette ID3.



### CD-Extra et Mix-Mode CD :

**Les CD-R/CD-RW sur lesquels les données au format CD-DA et format CD-ROM sont enregistrées ensemble\***

Si vous ne pouvez pas lire votre CD, modifiez le réglage de « CD-EXTRA » dans le menu OPTION (☞ page 27). Vous pouvez maintenant lire votre CD.

Il est également possible de lire un ATRAC CD sur lequel des données audio compressées au format MP3 ont été enregistrées grâce à un logiciel autre que SonicStage.

Vous ne pouvez pas créer de CD comportant différents types de données audio avec le logiciel SonicStage.

\* Seuls les disques au format ISO 9660 niveaux 1 et 2 et ISO 9660-Joliet peuvent être lus.

## Disques audio encodés par des technologies de protection des droits d'auteur

Cet appareil est conçu pour la lecture de disques conformes à la norme Compact Disc (CD). Récemment, différents disques audio encodés par des technologies de protection des droits d'auteur ont été mis en vente par certaines compagnies de disques. Notez bien que, parmi ces disques, certains ne sont pas conformes à la norme CD et qu'il est possible qu'ils ne puissent pas être lus sur cet appareil.

### Différence de structures des fichiers des ATRAC CD et MP3

Les ATRAC CD et MP3 sont constitués par des « fichiers » et des « groupes ». Un « fichier » correspond à la « piste » d'un CD audio. Un « groupe » est un ensemble de fichiers qui correspond à un « album ». Pour les CD MP3, votre lecteur considère un dossier MP3 comme un « groupe » de sorte que les ATRAC CD et MP3 peuvent être utilisés de la même façon.

### Nombre utilisable de groupes et de fichiers

- nombre maximal de groupes : 256
- nombre maximal de fichiers : 999

### Ordre de lecture des ATRAC CD et MP3

Pour les ATRAC CD, les fichiers sont lus dans l'ordre sélectionné avec SonicStage. Pour les CD MP3, l'ordre de lecture peut différer selon la méthode qui a été utilisée pour enregistrer les fichiers MP3 sur le disque. Une « liste de sélection » indiquant un ordre de lecture des fichiers MP3 peut également être lue. Dans l'exemple suivant, les fichiers sont lus de ① à ⑦.

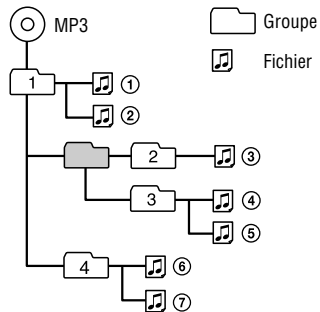

(Niveaux maximum de répertoires : 8)

### Remarques

- Si des fichiers ATRAC3plus et MP3 sont enregistrés sur le même CD, le lecteur CD lit les fichiers ATRAC3plus en premier.
- La capacité de lecture du lecteur CD peut varier suivant la qualité du disque et l'état du matériel d'enregistrement.
- Les caractères utilisables sont les suivants : A à Z, a à z, 0 à 9, et \_ (tiret bas).
- N'enregistrez pas de fichiers d'un format différent et ne créez pas de dossiers inutiles sur un disque qui contient des fichiers ATRAC3plus/MP3.

#### A propos des ATRAC CD

- Les CD-R/CD-RW enregistrés au format ATRAC3plus ne peuvent pas être lus par votre ordinateur.

#### A propos des CD MP3

- N'oubliez pas d'ajouter l'extension « mp3 » au nom du fichier. Cependant, si vous ajoutez l'extension « mp3 » à un fichier autre qu'un fichier MP3, le lecteur ne reconnaîtra pas le fichier correctement.
- Pour compresser une source dans un fichier MP3, nous vous recommandons de régler les paramètres de compression sur « 44,1 kHz » « 128 Kbits/s » et « Débit binaire constant ».
- Pour enregistrer jusqu'à la capacité maximale, réglez le logiciel de gravure sur « Interruption de la gravure ».
- Pour enregistrer jusqu'à la capacité maximale en une seule fois sur un support vierge, réglez le logiciel de gravure sur « Un seul disque ».

---

## Précautions

### Sécurité

- Si un objet solide ou liquide tombe dans le lecteur CD, débranchez-le et faites-le vérifier par un personnel qualifié avant de le réutiliser.
- N'introduisez aucun corps étranger dans la prise DC IN 3 V (prise pour l'alimentation externe).

### Utilisation du lecteur CD

- Veillez à maintenir la lentille du lecteur propre et à ne pas la toucher. Si vous touchez la lentille, elle pourrait être endommagée et provoquer une altération du fonctionnement du lecteur CD.
- Ne posez pas d'objets lourds sur le lecteur CD. Le lecteur CD et le CD pourraient être endommagés.
- Ne laissez pas le lecteur CD à proximité d'une source de chaleur ou dans un endroit directement exposé au soleil, à la poussière, au sable, à l'humidité, à la pluie, aux chocs mécaniques. Ne posez pas le lecteur CD en équilibre et ne le laissez pas dans une voiture avec les fenêtres fermées.
- Si le lecteur CD provoque des interférences pour la réception d'émissions radio ou télévisées, éteignez l'appareil ou éloignez-le de la radio ou de la télévision.
- Les disques qui n'ont pas une forme standard (par exemple en forme de cœur, de carré ou d'étoile) ne peuvent pas être lus par ce lecteur CD. Vous risquez d'endommager le lecteur CD. N'utilisez pas ce type de disque.

### Manipulation des CD

- Manipulez le CD par la tranche pour ne pas le salir. Ne touchez pas sa surface.
- Ne collez pas de papier ou de bande adhésive sur le CD.
- N'exposez pas le CD à la lumière directe du soleil ou à des sources de chaleur telles que les conduits de ventilation d'air chaud. Ne laissez pas le CD dans une voiture garée et exposée à la lumière directe du soleil.

### Utilisation du casque/des écouteurs

#### Sécurité routière

N'utilisez pas le casque/les écouteurs à vélo ou pendant la conduite d'une voiture ou de tout autre véhicule motorisé. Cette pratique peut être dangereuse et elle est illégale dans de nombreux endroits. Il peut également s'avérer dangereux d'utiliser le casque à volume élevé en marchant et plus particulièrement lorsque vous traversez un passage piéton. Redoublez de vigilance ou interrompez l'écoute dans les situations à risque.

#### Prévention des troubles de l'ouïe

Évitez d'utiliser le casque/les écouteurs avec un volume sonore élevé. Les médecins déconseillent l'écoute prolongée à volume élevé. Si vous percevez des sifflements dans les oreilles, réduisez le volume ou interrompez l'écoute.

#### Respect des autres

Maintenez le volume à un niveau modéré. Ceci vous permettra d'entendre les sons extérieurs et d'être attentif à votre entourage.

## Vérification des accessoires fournis

- Adaptateur secteur (non fourni avec les modèles pour les Etats-Unis, le Canada, CE7/3, E/4)
- Ecouteurs (pour les modèles D-NE321 AR2, E92, E18/4, MX2 uniquement\*)

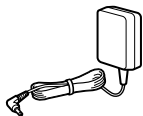

- Ecouteurs (pour le modèle D-NE320 en Europe et les modèles D-NE321 HK4, E18/1 uniquement\*)

- Ecouteurs (pour les autres modèles)



- Télécommande (pour le modèle D-NE320 en Europe et D-NE321 HK4, E18/1 uniquement\*)

- Télécommande (pour le modèle D-NE320 aux Etats-Unis/au Canada et D-NE321 AR2, E92, E18/4, MX2 uniquement\*)



- Batterie rechargeable (pour les modèles D-NE321 HK4, E18/1 uniquement\*)

- Etui de transport pour batterie (pour les modèles D-NE321 HK4, E18/1 uniquement\*)



- CD-ROM (SonicStage)

Ne lisez pas ce CD-ROM avec un lecteur CD audio (y compris celui-ci).



- Mode d'emploi (ce guide)
  - Guide d'installation/utilisation fourni
- \* Le code régional de votre modèle figure sur la partie supérieure gauche du code barre, sur l'emballage.

### Remarque

Utilisez uniquement la télécommande fournie. Vous ne pouvez pas faire fonctionner ce lecteur avec d'autres télécommandes.

### Raccordez correctement la fiche du casque/des écouteurs à la télécommande.

- Pour le modèle D-NE320 en Europe et les modèles D-NE321 HK4, E18/1 uniquement

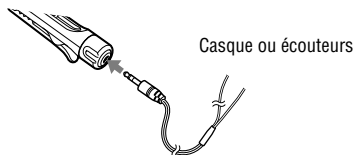

- Pour le modèle D-NE320 aux Etats-Unis/au Canada et les modèles D-NE321 AR2, E92, E18/4, MX2 uniquement

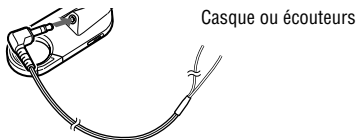

### Port des écouteurs fournis (pour les modèles D-NE321 AR2, E92, E18/4, MX2 uniquement\*)

Les procédures suivantes concernent le port sur l'oreille gauche.

- 1 Accrochez l'élément **L** sur votre oreille gauche et l'élément **R** sur votre oreille droite, comme illustré.

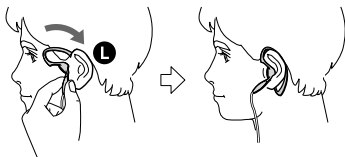

- 2 Accrochez les écouteurs autour des oreilles, comme pour des lunettes.
- 3 Ajustez les écouteurs pour qu'ils s'adaptent confortablement à vos oreilles.

### Remarque concernant la manipulation des écouteurs fournis

Ne posez pas d'objet et n'appliquez pas une pression sur les écouteurs afin de ne pas les déformer au cours d'un stockage prolongé.



# Guide pour les pièces et les commandes

## Lecteur CD

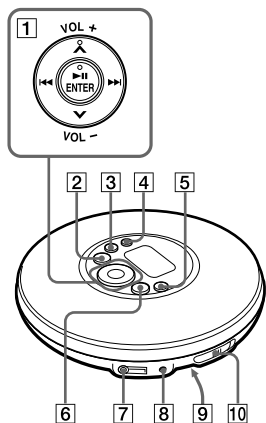

### Télécommande (pour le modèle D-NE320 aux Etats-Unis/au Canada et les modèles D-NE321 AR2, E92, E18/4, MX2 uniquement)

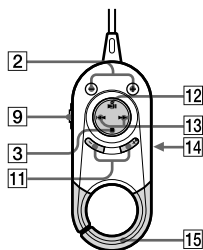

### Télécommande (pour le modèle D-NE320 en Europe et les modèles D-NE321 HK4, E18/1 uniquement)

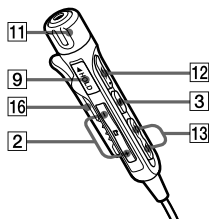

- 1 Touche de fonctionnement  
▶|| (lecture/pause)<sup>1)</sup>/ENTER  
(☞ page 14-17, 21-23, 25)  
◀◀/▶▶ (☞ page 15, 17, 21, 23)  
Λ<sup>1)</sup>/V (☞ page 16, 17, 19, 21-23, 25)  
VOL +/- (☞ page 14)
- 2 Lecteur CD :  
Touche ◻ (☞ page 15-17, 22)  
Télécommande :  
Touches ◻+/- (☞ page 15)
- 3 Lecteur CD :  
Modèles D-NE321 HK4, E18/1<sup>2)</sup> :  
Touche ■ (arrêt)/CHG (☞ page 11, 15-17)  
Autres modèles :  
Touche ■ (arrêt) (☞ page 15-17)  
Télécommande :  
Touche ■ (arrêt) (☞ page 15)
- 4 Touche SEARCH (☞ page 16, 17)
- 5 Touche DISPLAY/MENU (☞ page 18, 19, 21, 23)
- 6 Touche ◻+ (☞ page 15, 16, 22)
- 7 Prise ◯ (casque) (☞ page 14)
- 8 Prise DC IN 3 V (☞ page 11, 13)
- 9 Commutateur HOLD (à l'arrière du lecteur CD) (☞ page 16)
- 10 Commutateur OPEN (☞ page 10, 14)
- 11 Modèle D-NE320 aux Etats-Unis/au Canada et modèles D-NE321 AR2, E92, E18/4, MX2 :  
Touches VOL +/- (☞ page 14)  
Modèle D-NE320 en Europe et modèles D-NE321 HK4, E18/1 :  
Commande VOL +/- (☞ page 14)
- 12 Touche ▶|| (lecture/pause)<sup>1)</sup>  
(☞ page 14, 15)
- 13 Touche ◀◀/▶▶ (☞ page 15)
- 14 Prise écouteurs (à l'arrière)
- 15 Crochet
- 16 Clip

Suite ➞

## Affichage

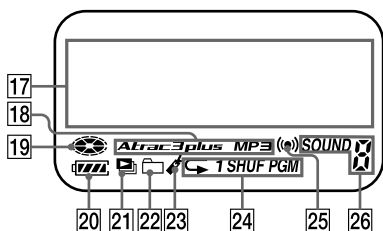

- 17 Affichage d'informations par caractères (☞ page 18)
- 18 Indicateur Atrac3plus/MP3 (☞ page 5)
- 19 Indicateur de disque (☞ page 14)
- 20 Indicateur de batterie (☞ page 12)
- 21 Indicateur de liste de sélection
- 22 Indicateur de groupe
- 23 Indicateur de signet (☞ page 21)
- 24 Indicateur du mode de lecture
- 25 Indicateur du programmeur (☞ page 26)
- 26 Indicateur SOUND

- 1) Cette touche possède un point tactile.
- 2) Le code régional de votre modèle figure sur la partie supérieure gauche du code barre, sur l'emballage.

## Préparation de la source d'alimentation (Pile sèche)

Utilisez uniquement le type de pile sèche suivant pour votre lecteur CD :

- Pile alcaline LR6 (format AA)

### 1 Faites glisser le commutateur OPEN pour ouvrir le couvercle du lecteur.

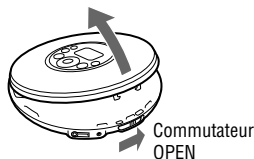

### 2 Ouvrez le couvercle du compartiment de la pile à l'intérieur du lecteur.

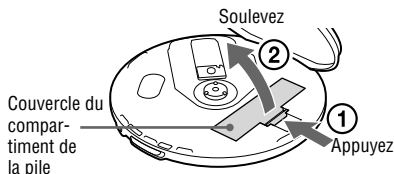

### 3 Insérez la pile LR6 (format AA - non fournie) en ajustant le ⊕ sur le schéma du compartiment de la pile et fermez le couvercle jusqu'au dé clic.

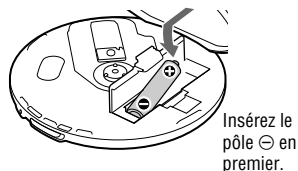

## Pour retirer la pile

Retirez la pile comme illustré ci-dessous.

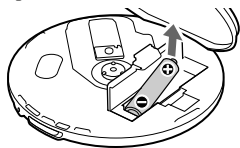

## Lors de l'utilisation d'une batterie rechargeable (pour les modèles D-NE321 HK4, E18/1 uniquement\*)

Chargez la batterie rechargeable avant la première utilisation ou lorsqu'elle est usée. Pour conserver les capacités initiales de la batterie, chargez-la uniquement lorsqu'elle est complètement usée (« Low Battery » apparaît sur l'affichage).

\* Le code régional de votre modèle figure sur la partie supérieure gauche du code barre, sur l'emballage.

**1** Faites glisser le commutateur OPEN pour ouvrir le couvercle du lecteur.

**2** Ouvrez le couvercle du compartiment de la pile à l'intérieur du lecteur.

**3** Insérez la batterie rechargeable NH-7WMAA en ajustant le ⊕ sur le schéma du compartiment de la batterie et fermez le couvercle jusqu'au dé clic.

**4** Branchez l'adaptateur secteur à la prise DC IN 3 V du lecteur CD et à la prise secteur. Appuyez ensuite sur ■/CHG pour commencer la charge.

L'indication « Charging » clignote et l'indicateur de la  s'allume.

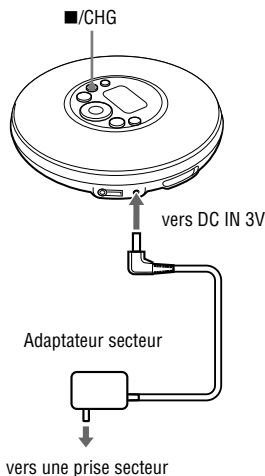

Une fois le chargement complet effectué, l'indication « Charging » disparaît.

### Remarques

- Ne chargez pas de batterie rechargeable autre que la NH-7WMAA.
- Pendant la charge, le lecteur et la batterie rechargeable chauffent. Ce phénomène n'est pas dangereux.
- Retirez la batterie rechargeable si vous prévoyez de ne pas utiliser le lecteur pendant une période prolongée.

Suite 

## Remarque sur la vie utile de la batterie rechargeable et sur son remplacement

Si la batterie est neuve ou n'a pas été utilisée pendant une période prolongée, la charge ne s'effectuera peut-être pas complètement. Dans ce cas, chargez la batterie jusqu'à ce que l'indication « Charging » disparaisse et utilisez le lecteur jusqu'à ce que la batterie soit complètement usée (« Low Battery » apparaît sur l'affichage). Répétez la procédure plusieurs fois.

Dans le cas où la durée de vie de la batterie n'atteindrait qu'environ la moitié de sa charge normale après cette procédure, remplacez celle-ci par une batterie rechargeable neuve.

## Remarque sur le transport de la batterie rechargeable

Utilisez l'étui de transport pour batterie fourni contre la chaleur. Si la batterie rechargeable entre en contact avec des objets métalliques, l'appareil peut chauffer ou s'enflammer à cause d'un court-circuit.

## Vérification de la puissance restante de la batterie

La puissance restante de la batterie est indiquée sur l'affichage comme illustré ci-dessous. Plus l'indicateur noir diminue, plus la batterie se vide.

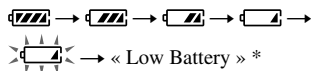

\* Bip sonore audible.

Quand la batterie est usée, chargez la batterie rechargeable ou remplacez la pile sèche par une pile neuve\*.

\* Modèles D-NE321 HK4, E18/1 uniquement

### Remarques

- L'affichage montre la puissance restante approximative de la batterie. Par exemple, une seule section ne signifie par forcément qu'il reste un quart de puissance.
- Selon les conditions d'utilisation, l'affichage peut augmenter ou diminuer en fonction de la puissance restante effective.

## Durée de vie de la batterie <sup>1)</sup>

En cas d'utilisation d'une pile alcaline <sup>2)</sup>

	G-PROTECTION	
	« 1 »	« 2 »
CD audio	22	20
ATRAC CD <sup>3)</sup>	41	38
MP3 <sup>4)</sup>	26	24

En cas d'utilisation d'une batterie rechargeable NH-7WMAA (chargée pendant 5 heures environ <sup>5)</sup>)

	G-PROTECTION	
	« 1 »	« 2 »
CD audio	10	9
ATRAC CD <sup>3)</sup>	17	15
MP3 <sup>4)</sup>	12	11

1) Valeur mesurée conformément à la norme JEITA (Japan Electronics and Information Technology Industries Association)

Le temps de lecture en heures indiqué est approximatif, lorsque vous utilisez le lecteur sur une surface plane et stable et que « POWER SAVE » est réglé sur « ON » (☞ page 27). Cette valeur varie en fonction de l'utilisation du lecteur.

2) En cas d'utilisation d'une pile alcaline Sony LR6 (SG) (fabriquée au Japon)

3) Valeur enregistrée à 48 Kbits/s

4) Valeur enregistrée à 128 Kbits/s

5) Le temps de charge peut varier suivant l'utilisation de la batterie rechargeable.

6) Modèles D-NE321 HK4, E18/1 uniquement

## Remarques sur les batteries rechargeables et les piles sèches

- Ne chargez pas des piles sèches.
- Ne jetez pas les piles/batteries usagées au feu.
- Ne transportez pas de pile/batterie dans vos poches et ne les mettez pas en contact avec des pièces de monnaie ou des objets métalliques. Les piles/batteries peuvent générer de la chaleur si leurs bornes (positive et négative) entrent en contact avec un objet métallique par mégarde.
- Retirez les piles/batteries si vous envisagez de ne pas les utiliser pendant une période prolongée.
- En cas de fuite d'électrolyte, essayez tout dépôt présent dans le compartiment et installez de nouvelles piles/batteries. Si le dépôt entre en contact avec votre peau, nettoyez-la à grande eau.

## Utilisation de l'adaptateur secteur

Vous pouvez utiliser le lecteur alimenté par l'adaptateur secteur (sans pile).

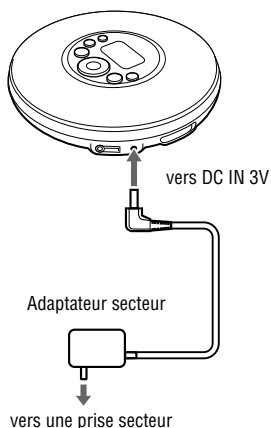

- 1 Branchez l'adaptateur secteur à la prise DC IN 3 V du lecteur CD et à une prise secteur.**

### Remarques sur l'adaptateur secteur

- Débranchez toutes les sources d'alimentation si vous envisagez de ne pas utiliser le lecteur pendant une période prolongée.
- Utilisez l'adaptateur fourni uniquement. Si aucun adaptateur n'est fourni avec votre lecteur, utilisez un adaptateur AC-E30HG (non disponible en Australie ni en Argentine). Si vous utilisez tout autre adaptateur, des dysfonctionnements pourraient survenir.

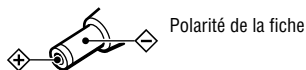

- Ne touchez pas l'adaptateur secteur si vos mains sont mouillées.
- Branchez l'adaptateur secteur sur une prise secteur facilement accessible. Si vous remarquez un dysfonctionnement de l'adaptateur secteur, débranchez-le immédiatement de la prise secteur.

## Lecture d'un CD

### 1 Faites glisser le commutateur OPEN pour ouvrir le couvercle du lecteur.

En premier lieu, branchez le casque/les écouteurs au lecteur.

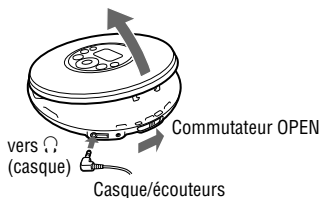

### 2 Placez le CD sur le plateau et fermez le couvercle.

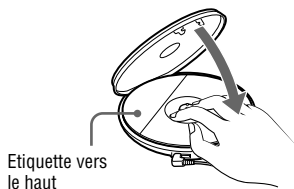

### 3 Appuyez sur ►II/ENTER.

(disque) tourne et la lecture démarre.

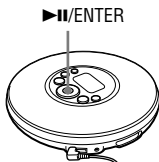

### 4 Réglez le volume en appuyant sur les touches VOL +/-.

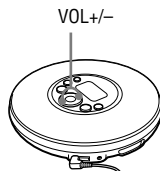

#### Sur la télécommande : Modèle D-NE320 pour les Etats-Unis/le Canada et modèles D-NE321 AR2, E92, E18/4, MX2 :

Une fois le CD placé sur le plateau (étape 2), appuyez sur ►II et réglez le volume en appuyant sur VOL +/-.

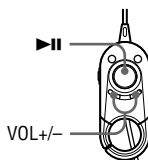

#### Modèle D-NE320 pour l'Europe et modèles D-NE321 HK4, E18/1 :

Une fois le CD placé sur le plateau (étape 2), appuyez sur ►II et réglez le volume en appuyant sur VOL +/-.



#### Pour retirer le CD

Retirez le CD en appuyant sur le pivot situé au centre du plateau.



## Fonctions de base en lecture (lecture, arrêt, avance/retour rapide)

Pour	Opération
<b>Lire</b>	Lire depuis la première piste
<b>Arrêter la lecture</b>	Mettre en pause/Reprendre la lecture après une pause
	Arrêter la lecture
<b>Effectuer une recherche</b>	Localiser le début de la piste en cours <sup>1)</sup>
	Localiser le début des pistes précédentes <sup>1)</sup>
	Localiser le début de la piste suivante <sup>1)</sup>
	Localiser le début des pistes suivantes <sup>1)</sup>
	Reculer rapidement <sup>1)3)</sup>
	Avancer rapidement <sup>1)3)</sup>
	Passer aux groupes suivants <sup>2)</sup>
	Passer aux groupes précédents <sup>2)</sup>

1) Vous pouvez effectuer cette opération pendant la lecture et la pause.

2) Vous pouvez effectuer cette opération pendant la lecture d'un CD autre que des CD audio.

3) Vous ne pouvez pas effectuer cette opération avec un fichier MP3 enregistré sur un CD-R/CD-RW avec une méthode d'écriture par paquet.

4) ■/CHG pour les modèles D-NE321 HK4, E18/1.

Suite ⇨

## Verrouillage des commandes (HOLD)

Vous pouvez éviter d'appuyer par mégarde sur des touches pendant le transport en verrouillant les commandes.

### 1 Faites glisser le commutateur HOLD, situé à l'arrière du lecteur, dans le sens de la flèche.

Le message « HOLD » clignote si vous appuyez sur n'importe quelle touche alors que la fonction HOLD est activée.

Pour les modèles avec télécommande : Vous pouvez utiliser la fonction HOLD pour la télécommande et le lecteur (à l'arrière) séparément. Par exemple, même si la fonction HOLD est activée sur le lecteur, vous pouvez faire fonctionner le lecteur en utilisant la télécommande, sauf si vous avez réglé la fonction HOLD de la télécommande sur ON.

### Pour déverrouiller les commandes

Faites glisser le commutateur HOLD dans le sens opposé à la flèche.

## Recherche de votre piste/fichier préféré(e)

### Recherche par affichage des groupes (Affichage des fichiers)

Vous pouvez effectuer une recherche sur des CD comme les ATRAC CD ou les MP3 qui comportent des fichiers enregistrés en vérifiant les noms de groupes (sauf sur un CD audio) ou les fichiers autour du fichier en cours de lecture.

### 1 Appuyez à plusieurs reprises sur SEARCH.

Les noms des groupes et fichiers autour du fichier en cours apparaissent sur l'affichage.

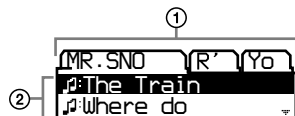

- ① Noms de groupes
- ② Noms de fichiers

### 2 Appuyez sur + ou pour sélectionner un groupe.

### 3 Appuyez sur ou pour sélectionner un fichier.

### 4 Appuyez sur /ENTER.

La lecture du fichier sélectionné commence.

### Pour annuler une recherche

Appuyez sur .



## Recherche par affichage d'une liste de groupes/fichiers (Affichage de listes)

Vous pouvez rechercher une piste/un fichier en vérifiant le type de format de la source audio et les noms de groupes et de fichiers.

### 1 Appuyez à plusieurs reprises sur SEARCH.



Si vous lisez un CD comportant différents types de données audio :

L'écran de sélection du type de format tel que « ATRAC ROOT » ou « MP3 ROOT » apparaît en premier. Appuyez sur ►II/ENTER.

### 2 Appuyez sur ^ ou v pour sélectionner un groupe et appuyez sur ►II/ENTER.

### 3 Appuyez sur ^ ou v pour sélectionner un fichier.

### 4 Appuyez sur ►II/ENTER.

La lecture du fichier sélectionné commence.

### Pour revenir au premier écran

Appuyez sur I◀◀ ou ◀-.

### Pour annuler une recherche

Appuyez sur ■.

## Vérification des informations du CD sur l'affichage

Vous pouvez vérifier les informations du CD sur l'affichage.

En fonction du lieu d'achat du lecteur CD, la langue par défaut peut ne pas être « ENGLISH ». Modifiez le paramètre LANGUAGE, si nécessaire (☞ page 26).

Lorsque vous lisez un CD MP3 contenant des fichiers ayant une étiquette ID3, les informations de cette étiquette ID3 s'affichent. (Lorsque aucune information sur l'étiquette ID3 n'est disponible, le nom de fichier ou de groupe s'affiche.) (☞ page 5)

### Remarques

- Les caractères A-Z, a-z, 0-9 et \_ sont pris en charge par l'affichage de ce lecteur.
- Avant de lire un fichier, le lecteur lit toutes les informations de fichier et groupe (ou dossier) présentes sur le CD. « Reading » s'affiche. Selon le contenu du CD, il se peut que cette lecture prenne un certain temps.
- Si le fichier n'appartient à aucun groupe, « MP3 ROOT » apparaît sur l'affichage.

Suite ➞

## Pour vérifier les informations sur l'affichage

Appuyez à plusieurs reprises sur DISPLAY/MENU.

### CD audio

→ Numéro de piste, temps écoulé (Nom de l'artiste, titre de la piste) <sup>1)</sup>



↓  
Nombre total de pistes sur le CD, temps restant sur le CD, temps restant sur la piste en cours <sup>2)</sup>

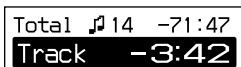

↓  
Ecran d'affichage des fichiers



### ATRAC CD/MP3

→ Nom du fichier, nom de l'artiste <sup>3)</sup>, numéro de fichier, temps de lecture écoulé



↓  
Nom du groupe <sup>3)</sup>, informations CODEC <sup>4)</sup>, nombre total de fichiers



↓  
Ecran d'affichage des fichiers

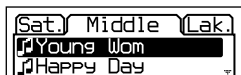

- 1) Lorsque vous lisez un CD audio contenant du texte tel que CD-TEXT, les informations entre parenthèses s'affichent.
- 2) Les affichages apparaissent seulement pendant une lecture normale.
- 3) Pendant la lecture, « artist name » n'est pas affiché si le disque ne contient pas d'informations d'étiquette ID3. Lorsque la liste des noms de groupes ou de fichiers est présente sur l'affichage, « artist name » et « group name » ne sont pas affichés.
- 4) Le débit binaire et les fréquences d'échantillonnage s'affichent. Lorsqu'un fichier MP3 créé en débit binaire variable (VBR, Variable Bit Rate) est en cours de lecture, « VBR » apparaît sur l'affichage au lieu du débit binaire. Dans certains cas, « VBR » apparaît au milieu de la lecture, et non dès le début.

## Changement des options de lecture (PLAY MODE)



Vous pouvez utiliser plusieurs options de lecture comme la sélection des morceaux que vous souhaitez écouter ou le choix de l'ordre de lecture des morceaux.

Pour obtenir des détails sur les options de lecture, voir  page 20.

Vous pouvez également lire plusieurs fois des morceaux grâce aux options de lecture (lecture répétée,  page 22).

- 1 Appuyez sur DISPLAY/MENU jusqu'à ce que l'écran MENU apparaisse.



 : PLAYMODE  
 : SOUND  
 : OPTION

- 2 Appuyez sur  $\wedge$  ou  $\vee$  pour sélectionner «  PLAY MODE ».

- 3 Après avoir appuyé sur  $\blacktriangleright$ /ENTER, appuyez sur  $\wedge$  ou  $\vee$  pour sélectionner l'option de lecture.

Le paramètre par défaut est « ALL » (lecture normale).



- 4 Appuyez sur  $\blacktriangleright$ /ENTER.

- 5 Lorsque « REPEAT » apparaît, sélectionnez « ON » ou « OFF » et appuyez sur  $\blacktriangleright$ /ENTER.



### Pour revenir en lecture normale

Sélectionnez « ALL » dans le menu PLAY MODE.

Suite 

## Options de lecture (PLAY MODE)

Affichage du lecteur CD	Explication
ALL	Toutes les pistes du CD sont lues dans l'ordre de leur numéro. Pour les ATRAC CD et MP3, l'ordre de lecture diffère en fonction du réglage « PLAY ORDER » dans le menu OPTION.
GROUP	Tous les fichiers du groupe sélectionné ou tous les groupes sont lus (ATRAC CD ou MP3 uniquement) (☞ page 21).
1	La piste actuelle n'est lue qu'une seule fois.
SHUFFLE	Toutes les pistes du CD sont lues de façon aléatoire.
GROUP SHUFFLE	Tous les fichiers du groupe sélectionné sont lus une fois dans un ordre aléatoire (ATRAC CD ou MP3 uniquement) (☞ page 21).
BOOKMARK	Les pistes pourvues de signets sont lues. La lecture des pistes avec signets commence, dans l'ordre des numéros de piste et non dans l'ordre dans lequel vous avez ajouté les signets (☞ page 21).
PLAYLIST	Les pistes de la liste de sélection m3u* choisie sont lues (MP3 uniquement) (☞ page 21).
AUTO RANKING	Les pistes que vous lisez le plus souvent sur le CD sont lues de la dixième à la première.
RANKING SHUF	Jusqu'à 32 pistes, que le lecteur a automatiquement enregistrées comme les plus fréquemment jouées, sont lues de façon aléatoire.
PROGRAM	Jusqu'à 64 pistes sont lues dans l'ordre de votre choix (☞ page 22).
INTRO	Les dix premières secondes environ de toutes les pistes qui suivent la piste en cours sont lues.

\*Une liste de sélection m3u est un fichier dans lequel un ordre de lecture de fichiers MP3 a été encodé. Pour utiliser la fonction de liste de sélection, enregistrez des fichiers MP3 sur un CD-R/CD-RW en utilisant un logiciel de codage prenant en charge le format m3u.

Vous pouvez lire les 8 premières listes (classées par nom de fichier) sur l'écran du lecteur CD.

## Groupes de lecture

**1** Effectuez les étapes 1 et 2 de la procédure « Changement des options de lecture (PLAY MODE) » (☞ page 19). A l'étape 3, sélectionnez « GROUP » ou « GROUP SHUFFLE » et appuyez sur ►II/ENTER.

**2** Appuyez sur ^ ou v pour sélectionner un groupe.

Si, par exemple, vous sélectionnez un groupe sur un CD MP3 en effectuant une recherche dans tous les répertoires, appuyez sur ◀◀ ou ▶▶.

Si vous sélectionnez un groupe au sein du même répertoire, appuyez sur ^ ou v.

**3** Appuyez sur ►II/ENTER pendant au moins 2 secondes.

La lecture de tous les fichiers du groupe sélectionné démarre.

**4** Lorsque « REPEAT » apparaît, sélectionnez « ON » ou « OFF » et appuyez sur ►II/ENTER.

### Remarque

Si le groupe ne comporte aucune piste, le message « Invalid » apparaît sur l'affichage.

## Lecture de vos pistes préférées (lecture de pistes pourvues de signets)

**1** Pendant la lecture de la piste à laquelle vous souhaitez ajouter un signet, appuyez sur ►II/ENTER jusqu'à ce que 🗨 clignote lentement.

**2** Si vous souhaitez ajouter un signet à plusieurs pistes, répétez l'étape 1.

Vous pouvez définir un signet pour 10 CD audio maximum (jusqu'à 99 pistes par CD) et pour 5 ATRAC CD ou MP3 maximum (jusqu'à 999 pistes par CD).

**3** Appuyez sur DISPLAY/MENU jusqu'à ce que l'écran de menu apparaisse.

**4** Appuyez sur ^ ou v pour sélectionner « PLAY MODE » et appuyez sur ►II/ENTER.

**5** Appuyez sur ^ ou v pour sélectionner « BOOKMARK », puis appuyez sur ►II/ENTER.

**6** Lorsque « REPEAT » apparaît, sélectionnez « ON » ou « OFF » et appuyez sur ►II/ENTER.

### Pour supprimer des signets

Pendant la lecture d'une piste comportant un signet, maintenez la touche ►II/ENTER enfoncée jusqu'à ce que 🗨 disparaisse.

### Remarques

- Si vous essayez de définir un signet pour les pistes d'un onzième CD (ou d'un sixième pour les ATRAC CD ou MP3), les signets du CD que vous avez lu en premier s'effacent.
- Tous les signets stockés dans la mémoire seront effacés si vous débranchez toutes les sources d'alimentation.
- Pour les modèles D-NE321 HK4, E18/1 uniquement :  
Tous les signets stockés dans la mémoire seront aussi effacés si vous continuez à utiliser le lecteur avec la batterie rechargeable alors que « Low Battery » s'affiche, sans charger la batterie.

## Lecture de vos listes de sélection préférées (lecture de la liste de sélection m3u)

**1** A l'étape 3 de la procédure « Changement des options de lecture (PLAY MODE) » (☞ page 19), sélectionnez « PLAYLIST ».

**2** Appuyez sur ^ ou v pour sélectionner une liste de sélection.

**3** Appuyez sur ►II/ENTER.

## Lecture de morceaux dans l'ordre de votre choix (lecture programmée)

---

- 1 Lorsque le lecteur est à l'arrêt, sélectionnez « PROGRAM » à l'étape 3 de la procédure « Changement des options de lecture (PLAY MODE) » (☞ page 19), puis appuyez sur ►II/ENTER.



- 2 Appuyez sur ^ ou v pour sélectionner une piste, et maintenez enfoncée la touche ►II/ENTER jusqu'à ce que l'affichage change. Pendant la lecture d'un ATRAC CD ou d'un MP3, vous pouvez également sélectionner un fichier d'un autre groupe en appuyant sur □+ ou □-.

- 3 Répétez l'étape 2 pour sélectionner les pistes dans l'ordre de votre choix.

Vous pouvez sélectionner jusqu'à 64 pistes.

Lorsque vous avez fini d'entrer la 64ème piste, le numéro de piste sélectionné en premier (CD audio) ou le nom du fichier (ATRAC CD ou MP3) apparaît sur l'affichage.

Si vous sélectionnez 65 pistes ou plus, les premières entrées s'effacent au fur et à mesure.

- 4 Appuyez sur ►II/ENTER.

La lecture commence dans l'ordre sélectionné.

## Pour vérifier le programme

- 1 Lorsque le lecteur est à l'arrêt, sélectionnez « PROGRAM » à l'étape 3 de la procédure « Changement des options de lecture (PLAY MODE) » (☞ page 19), puis appuyez sur ►II/ENTER.
- 2 Maintenez la touche ►II/ENTER enfoncée jusqu'à ce que l'affichage change. Chaque fois que vous appuyez sur ►II/ENTER, les pistes s'affichent suivant l'ordre de lecture.

## Pour annuler la lecture programmée

Appuyez sur ■.

## Lecture de pistes répétée (lecture répétée)

---

- 1 Sélectionnez « ON » à l'étape 5 de la procédure « Changement des options de lecture » (PLAY MODE) (☞ page 19).

## Pour revenir en lecture normale

Sélectionnez « OFF ».

## Modification de la qualité sonore

Pour obtenir des détails sur le réglage du mode SOUND, voir  page 24.

### Sélection de la qualité sonore

Vous pouvez configurer le réglage « EQUALIZER » et/ou le réglage « CLEARBASS ». Si vous configurez les deux en même temps, vous pouvez accentuer les graves tout en jouissant de la qualité sonore désirée.

**1** Appuyez sur DISPLAY/MENU jusqu'à ce que l'écran MENU apparaisse.

**2** Appuyez sur  $\wedge$  ou  $\vee$  pour sélectionner « SOUND ».



**3** Après avoir appuyé sur  $\blacktriangleright$ /ENTER, appuyez sur  $\wedge$  ou  $\vee$  pour sélectionner l'élément que vous voulez configurer et appuyez sur  $\blacktriangleright$ /ENTER.

**4** Appuyez sur  $\wedge$  ou  $\vee$  pour sélectionner une option et appuyez sur  $\blacktriangleright$ /ENTER.

### Personnalisation de la qualité sonore

Vous pouvez régler individuellement la qualité sonore de chaque plage de fréquences et vérifier la forme de l'onde affichée.

**1** Sélectionnez « EQUALIZER » à l'étape 3 et « CUSTOM » à l'étape 4 de la procédure « Sélection de la qualité sonore ».

« Low » s'affiche en premier lieu. Il existe trois plages de fréquences : « Low » (gamme basse), « Mid » (gamme moyenne), et « High » (gamme haute).



**2** Appuyez sur  $\blacktriangleleft$  ou  $\blacktriangleright$  pendant au moins 2 secondes pour sélectionner la plage de fréquences.

**3** Appuyez plusieurs fois sur  $\blacktriangleleft$  ou  $\blacktriangleright$  pour sélectionner la forme de l'onde.

Trois formes sont mémorisées pour chaque plage de fréquences.



Plage de fréquences

**4** Appuyez sur  $\wedge$  ou  $\vee$  pour sélectionner le volume sonore.

Le volume sonore peut avoir sept niveaux de réglage.

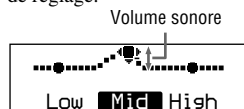

**5** Répétez les étapes 2 à 4 pour régler les 2 plages de fréquences restantes.

**6** Appuyez sur  $\blacktriangleright$ /ENTER.

**Pour revenir au premier écran**

Appuyez sur  $\blacksquare$ .

**Pour annuler l'opération de réglage**

Appuyez sur la touche  $\blacksquare$  de la télécommande pendant au moins 2 secondes.

#### Remarques

- Baissez le volume si vous constatez une distorsion du son due aux réglages lorsque vous montez le volume.
- Si vous remarquez une différence au niveau du volume sonore entre le son « CUSTOM » et les autres réglages sonores, réglez le volume en fonction de vos préférences.

Suite  $\rightarrow$

## Mode SOUND

Pour retourner à l'écran précédent, appuyez sur **■**. Pour annuler le réglage, appuyez sur **■** pendant au moins deux secondes.

Élément	Options (● : paramètre par défaut)	
EQUALIZER (Réglage du mode Equalizer)	● OFF	Qualité sonore normale.
	SOFT	Pour les données audio vocales, accentuées et de gamme moyenne.
	ACTIVE	Sons entraînants, dont l'accent est sur les gammes hautes et basses.
	HEAVY	Sons puissants dont l'accent est encore plus porté sur les gammes hautes et basses que pour les sons ACTIVE.
	CUSTOM	Son personnalisé (voir  page 23 pour plus de détails).
CLEARBASS (Réglage des graves)	● OFF	Qualité sonore normale.
	1	Accent mis sur les graves.
	2	Accent sur les graves plus important que 1.
	3	Accent sur les graves plus important que 2.

### Remarque

Si vous changez le réglage de l'option EQUALIZER après avoir défini l'option CLEARBASS, c'est le réglage de l'option EQUALIZER qui est pris en compte.

Si vous réglez à la fois l'option EQUALIZER et CLEARBASS, réglez d'abord l'option EQUALIZER.



---

## Modification des réglages en option

Pour obtenir des détails sur le réglage des modes OPTION, voir [☞](#) page 26.

### Réglage des diverses fonctions

Vous pouvez régler diverses fonctions comme le choix de la langue pour le menu ou l'ordre de lecture des groupes/fichiers.

---

**1** Appuyez sur **DISPLAY/MENU** jusqu'à ce que l'écran **MENU** apparaisse.

---

**2** Appuyez sur **^** ou **v** pour sélectionner « **OPTION** ».



---

**3** Après avoir appuyé sur **▶II/ENTER**, appuyez sur **^** ou **v** pour sélectionner l'élément que vous voulez configurer et appuyez sur **▶II/ENTER**.

---

**4** Appuyez sur **^** ou **v** pour sélectionner une option et appuyez sur **▶II/ENTER**.

Lorsque vous configurez l'option « LANGUAGE » ou « PLAY ORDER, » répétez l'étape **3**.

Suite 

## Mode OPTION

Pour retourner à l'écran précédent, appuyez sur **■**. Pour annuler le réglage, appuyez sur **■** pendant au moins deux secondes.

Éléments	Options (● : paramètres par défaut)		
LANGUAGE (Langue pour menu, etc.)	MENU	<ul style="list-style-type: none"> <li>● ENGLISH</li> <li>_____</li> <li>FRENCH</li> <li>_____</li> <li>GERMAN</li> <li>_____</li> <li>ITALIAN</li> <li>_____</li> <li>PORTUGUESE</li> <li>_____</li> <li>RUSSIAN</li> <li>_____</li> <li>SPANISH</li> </ul>	Sélectionnez la langue pour le menu, les messages d'avertissement, etc.
	TEXT <sup>1)</sup>	<ul style="list-style-type: none"> <li>● AUTO</li> <li>_____</li> <li>ENGLISH</li> <li>_____</li> <li>FRENCH</li> <li>_____</li> <li>GERMAN</li> <li>_____</li> <li>ITALIAN</li> <li>_____</li> <li>PORTUGUESE</li> <li>_____</li> <li>RUSSIAN</li> <li>_____</li> <li>SPANISH</li> </ul>	Sélectionnez la langue pour le CD-TEXT, l'étiquette ID3, etc. Si vous sélectionnez « AUTO », vous pouvez lire le texte dans les langues suivantes.
G-PROTECTION <sup>1)</sup> (Pour empêcher que le disque ne saute)	● 1		Protection contre les sauts du CD en plus d'une excellente qualité audio de lecture.
	2		Protection améliorée contre les sauts du CD incluse dans ce lecteur.
AVLS <sup>2)</sup> (Limitation du volume)	● OFF		Le volume se modifie sans limiter son niveau.
	ON		Le volume maximum est limité afin de protéger votre ouïe.
TIMER (Programmeur d'extinction)	● OFF		Le programmeur n'est pas activé.
	1-99 min		(●) s'affiche sur le lecteur. Vous pouvez vérifier le temps de lecture restant en sélectionnant cette option pendant la lecture. Appuyez sur <b>Λ</b> ou <b>V</b> à plusieurs reprises pour augmenter ou diminuer la durée de 5 minutes, ou maintenez <b>Λ</b> ou <b>V</b> enfoncé pour augmenter ou diminuer la durée d'une minute. Le paramètre par défaut est « 10 min. ».
BEEP (Son de fonctionnement)	● ON		Le bip sonore se fait entendre lorsque vous faites fonctionner le lecteur.
	OFF		Le bip sonore est désactivé.
SEAMLESS <sup>1)3)</sup> (Lecture de pistes en continu)	● OFF		Le CD est lu tel qu'il a été enregistré, avec des blancs entre les pistes.
	ON		Le CD est lu sans interruption entre les pistes.

Éléments	Options (● : paramètres par défaut)		
POWER SAVE (Economie d'énergie)	● OFF	La fonction POWER SAVE est désactivée.	
	ON	Vous ne pouvez pas utiliser le mode SOUND.	
PLAY ORDER <sup>1)</sup> (Ordre de lecture)	TRACK	● NORMAL	Lecture de la source audio dans l'ordre de l'enregistrement.
		ID3TAG TNO	Lecture dans l'ordre du numéro d'étiquette ID3.
		FILE NAME	Lecture dans l'ordre alphabétique des noms de fichiers.
	GROUP	● OFF	Lecture de la source audio dans l'ordre de l'enregistrement.
		ON	Lecture de la source audio dans l'ordre des noms de groupes.
CD-EXTRA <sup>1) 4)</sup> (Lecture par format de disque)	● OFF	Réglez-le sur « OFF » tant que vous pouvez lire normalement votre CD.	
	ON	Si vous ne pouvez pas lire votre CD-Extra, réglez-le sur « ON. » Vous pouvez maintenant le lire.	

1) Vous pouvez effectuer ce réglage uniquement quand le lecteur est arrêté.

2) AVLS est l'abréviation d'Automatic Volume Limiter System (système de limitation automatique du volume).

3) Cette fonction est disponible avec les ATRAC CD uniquement.

4) Cette fonction est disponible avec les CD audio et les CD-Extra.

### Remarques

- Même si « G-PROTECTION » est réglé sur « 2 » le son peut sauter :
  - lorsque le lecteur CD reçoit un choc continu plus important que prévu,
  - lorsque le CD lu est sale ou rayé ou,
  - (pour les CD-R/CD-RW) lorsqu'un disque de mauvaise qualité est lu ou qu'il y a un problème avec l'appareil ou le logiciel d'enregistrement d'origine.
- Même si « SEAMLESS » est réglé sur « ON » il se peut que les pistes ne soient pas lues en continu selon la méthode d'enregistrement de la source.

## Dépannage

Si un problème quelconque persiste après l'avoir vérifié, consultez votre revendeur Sony le plus proche.

### Alimentation <sup>1)</sup>

Problème	Cause et/ou action de correction
Il est impossible de charger la batterie rechargeable.	<ul style="list-style-type: none"> <li>→ La batterie rechargeable n'est pas insérée dans le compartiment de la batterie. Insérez la batterie rechargeable (☞ page 11).</li> <li>→ Vous avez appuyé sur la touche ■ de la télécommande. Pendant l'arrêt, appuyez sur ■/CHG sur le lecteur CD. <sup>2)</sup></li> </ul>

### Son





Problème	Cause et/ou action de correction
Le volume n'augmente pas même si vous appuyez de manière répétée sur VOL +.	→ « AVLS » est réglé sur « ON ». Réglez-le sur « OFF » (☞ page 26).
Aucun son ou bruit n'est audible.	<ul style="list-style-type: none"> <li>→ Connectez le casque ou les écouteurs fermement au lecteur.</li> <li>→ Les fiches sont sales. Nettoyez régulièrement les fiches du casque ou des écouteurs avec un linge propre et sec.</li> </ul>
Un cliquetis se fait entendre depuis le CD.	→ Fermez bien le couvercle du compartiment des piles (☞ page 10).
Impossible de configurer les options SOUND.	→ « POWER SAVE » est réglé sur « ON ». Réglez-le sur « OFF » (☞ page 27).

### Utilisation/Lecture

Problème	Cause et/ou action de correction
Le temps de lecture est trop court. La lecture du CD est impossible.	<ul style="list-style-type: none"> <li>→ Vérifiez que vous utilisez des piles alcalines et non au manganèse.</li> <li>→ Remplacez la pile sèche par une pile alcaline LR6 neuve (format AA) (☞ page 10).</li> <li>→ Chargez et déchargez la batterie plusieurs fois (☞ page 12) <sup>1)</sup>.</li> </ul>
Il est impossible de lire certaines pistes.	<ul style="list-style-type: none"> <li>→ Vous essayez de lire des fichiers dont le format d'enregistrement n'est pas compatible avec ce lecteur (☞ page 5).</li> <li>→ Changez le réglage de « CD-EXTRA » dans le menu OPTION. Vous pouvez maintenant lire votre CD (☞ page 27).</li> </ul>

<b>Problème</b>	<b>Cause et/ou action de correction</b>
« Low Battery » apparaît sur l'affichage et le CD ne fonctionne pas.	<ul style="list-style-type: none"> <li>→ La batterie rechargeable est complètement à plat. Chargez la batterie (☞ page 11). <sup>1)</sup></li> <li>→ Remplacez la pile sèche par une pile alcaline LR6 neuve (format AA) (☞ page 10).</li> </ul>
« Hi DC in » apparaît sur l'affichage.	<ul style="list-style-type: none"> <li>→ Un adaptateur secteur plus puissant que celui fourni ou recommandé est en cours d'utilisation. Utilisez uniquement l'adaptateur secteur fourni ou le cordon de batterie d'une voiture recommandé dans la section « Accessoires en option » (☞ page 32).</li> </ul>
La lecture du CD est impossible ou « No Disc » apparaît sur l'affichage quand un CD est placé dans le lecteur.	<ul style="list-style-type: none"> <li>→ Le CD est sale ou défectueux. Nettoyez-le ou changez-le.</li> <li>→ Vérifiez que le CD est inséré avec l'étiquette vers le haut (☞ page 14).</li> <li>→ De la condensation s'est formée. Laissez le lecteur CD de côté pendant plusieurs heures jusqu'à ce que la condensation s'évapore.</li> <li>→ Fermez bien le couvercle du compartiment des piles (☞ page 10).</li> <li>→ Vérifiez bien que la pile est insérée correctement (☞ page 10).</li> <li>→ Branchez l'adaptateur secteur à une prise secteur (☞ page 13).</li> <li>→ Appuyez sur ►II/ENTER une seconde ou plus après le branchement de l'adaptateur secteur.</li> <li>→ Le CD-R/CD-RW placé dans le lecteur est vide.</li> <li>→ Le problème porte sur la qualité du CD-R/CD-RW, l'appareil d'enregistrement ou le logiciel d'application.</li> </ul>
« HOLD » clignote sur l'affichage lorsque vous appuyez sur une touche et le CD n'est pas lu.	<ul style="list-style-type: none"> <li>→ Les touches sont verrouillées. Faites glisser le commutateur HOLD vers l'arrière (☞ page 16).</li> </ul>
La lecture commence à l'endroit où vous l'avez arrêtée précédemment (fonction de reprise).	<ul style="list-style-type: none"> <li>→ La fonction de reprise est en cours de fonctionnement. Pour commencer la lecture à partir de la première piste, appuyez sur la touche ►II/ENTER (►II sur la télécommande) et maintenez-la enfoncée pendant que le lecteur est à l'arrêt jusqu'à ce que la première piste commence à être lue, ou ouvrez le couvercle du lecteur (☞ page 15). Vous pouvez aussi retirer toutes les sources d'alimentation, puis insérer la batterie ou brancher de nouveau l'adaptateur secteur.</li> </ul>
Pendant la lecture d'un ATRAC CD ou d'un MP3, le CD ne tourne pas, mais le son est normal.	<ul style="list-style-type: none"> <li>→ Ce lecteur est conçu pour arrêter la rotation d'un ATRAC CD ou MP3 pendant une lecture pour optimiser la consommation d'énergie. Le lecteur ne présente pas de dysfonctionnement.</li> </ul>
« No File » apparaît sur l'affichage après avoir appuyé sur ►II/ENTER ou que le couvercle du lecteur a été fermé.	<ul style="list-style-type: none"> <li>→ Aucun fichier ATRAC3plus/MP3 n'est présent sur le CD-R/CD-RW.</li> <li>→ Un CD-R/CD-RW dont les données ont été effacées est en cours d'utilisation.</li> <li>→ Le CD est sale.</li> </ul>

Suite ⇐

<b>Problème</b>	<b>Cause et/ou action de correction</b>
L'affichage LCD est difficile à lire ou ralenti.	→ Vous utilisez votre lecteur CD à des températures trop élevées (au-dessus de 40 °C/104 °F) ou trop basses (au-dessous de 0 °C/32 °F). A température ambiante, l'affichage retrouvera ses conditions d'utilisation normales.
Même si vous n'avez pas sélectionné « BOOKMARK »,  (Signet) clignote.	→ Si vous avez sélectionné une option de lecture autre que « BOOKMARK »,  (Signet) clignote.
La lecture s'est soudainement interrompue.	→ Le programmeur d'extinction a été activé. Réglez « TIMER » sur « OFF » (  page 26). → La batterie rechargeable ou la pile sèche est complètement à plat. Chargez la batterie rechargeable (  page 11) ou remplacez la pile sèche par une pile alcaline LR6 neuve (format AA) (  page 10).
Il est impossible de faire fonctionner le lecteur. De plus, une séquence de 8 numéros ou lettres apparaît sur l'écran du lecteur CD.	→ Ce phénomène peut se produire selon le CD que vous utilisez. Retirez toutes les sources d'alimentation, puis insérez la batterie ou branchez de nouveau l'adaptateur secteur. Essayez de faire fonctionner le lecteur à nouveau. Si le problème persiste, consultez votre revendeur Sony le plus proche.

## Divers

<b>Problème</b>	<b>Cause et/ou action de correction</b>
Lorsque vous refermez le couvercle du lecteur CD, le CD commence à tourner.	→ Le lecteur lit les informations du CD et ne présente pas de dysfonctionnement.
Il est impossible de faire fonctionner le lecteur CD correctement à l'aide de la télécommande. <sup>2)</sup>	→ Les touches sont maintenues enfoncées par inadvertance. → La télécommande n'est pas raccordée correctement.

1) Modèles D-NE321 HK4, E18/1 uniquement. Le code régional de votre modèle figure sur la partie supérieure gauche du code barre, sur l'emballage.

2) Modèle D-NE320 aux Etats-Unis/au Canada/en Europe et D-NE321

## Entretien

### Pour nettoyer le boîtier

Utilisez un linge propre et légèrement humidifié avec de l'eau ou une solution détergente douce. N'utilisez pas d'alcool, d'essence ou de diluant.

## Spécifications

### Système

Système audionumérique compact disc

### Propriétés de la diode laser

Matière : GaAlAs

Longueur d'onde :  $\lambda = 770 - 800$  nm

Durée d'émission : continue

Sortie laser : inférieure à 44,6  $\mu$ W

(Cette sortie est la valeur mesurée à une distance de 200 mm par rapport à la surface de la lentille de l'objectif du bloc de saisie optique avec 7 mm d'ouverture.)

### Conversion N-A

Commande d'axe temporel 1 bit quartz

### Réponse en fréquence

20 - 20 000 Hz  $\pm 1$  dB (mesuré par JEITA)

### Sortie (à 3 V de niveau d'entrée)

Casque (miniprise stéréo)

Environ 5 mW + environ 5 mW à 16  $\Omega$

(Environ 1,5 mW + environ 1,5 mW à 16  $\Omega$ )\*

\*Pour les utilisateurs en Europe

### Alimentation

- Pile LR6 (format AA) : 1,5 V CC  $\times$  1
- Batterie rechargeable Sony NH-7WMAA : 1,2 V CC  $\times$  1\*
- Adaptateur secteur (prise DC IN 3 V) : 220 V, 50 Hz (modèle pour la Chine) 120 V, 60 Hz (modèle pour le Mexique)

\* Modèles D-NE321 HK4, E18/1 uniquement. Le code régional de votre modèle figure sur la partie supérieure gauche du code barre, sur l'emballage.

### Température ambiante

5 °C - 35 °C (41 °F - 95 °F)

### Dimensions (l/h/p) (sans les commandes ni les pièces en saillie)

Environ 137,8  $\times$  30,9  $\times$  137,8 mm

(5  $\frac{1}{2}$   $\times$  1  $\frac{1}{4}$   $\times$  5  $\frac{1}{2}$  po.)

### Poids (sans les accessoires)

Environ 178 g (6,3 on.)

Brevets américains et internationaux sous licence de Dolby Laboratories.

La conception et les spécifications sont susceptibles d'être modifiées sans préavis.

## Accessoires en option

Adaptateur secteur *	AC-E30HG
Système de haut-parleurs actifs	SRS-Z1 SRS-Z30
Cordon de batterie de voiture	DCC-E345
Cordon de batterie de voiture avec un kit de raccordement pour voiture	DCC-E34CP
Kit de raccordement pour voiture	CPA-9C
Écouteurs (à l'exception des clients en France)	MDR-EX71SL MDR-G04SL MDR-J20SP

\* Les spécifications pour les adaptateurs secteur varient d'une région à une autre. Vérifiez le voltage de votre région et la forme de la prise avant d'effectuer votre achat.

### Pour les utilisateurs en France



En cas de remplacement du casque/écouteurs, référez-vous aux modèles de casques/écouteurs adaptés à votre appareil et indiqués ci-dessous.  
MDR-E808SP  
MDR-E808LP

Il se peut que votre revendeur ne dispose pas de certains accessoires de la liste ci-dessus. Demandez-lui la liste des accessoires disponibles dans votre pays/région.



# Index

## Symboles

-  (Batterie) 11, 12  
 (Disque) 14  
 1 20  
 (Programmeur) 26

## A

- Accessoires en option 32  
 ACTIVE 24  
 Adaptateur secteur 8  
 Affichage 10  
 Affichage des fichiers 16  
 Affichage de listes 17  
 ALL 20  
 Arrêt 15  
 ATRAC3plus 5  
 ATRAC CD 5  
 AUTO RANKING 20  
 AVLS 26

## B

- Batterie rechargeable 8, 11  
 BEEP 26  
 BOOKMARK 20, 21

## C

- CD-Extra 5  
 CD-EXTRA 27  
 CD-ROM (SonicStage) 8  
 CD-TEXT 18  
 CD MP3 5  
 CLEARBASS 23, 24  
 Couverture du compartiment de la batterie 10, 11  
 CUSTOM 24

## D

- Durée de vie de la pile 12

## E

- Ecouteurs 8  
 EQUALIZER 23, 24  
 Etiquette ID3 17  
 Etui de transport pour batterie 8

## F

- Fonction HOLD 16  
 Format CD-DA 5

## G

- G-PROTECTION 26  
 GROUP 20, 21, 27  
 Groupe 6  
 GROUP SHUFFLE 20, 21

## H

- HEAVY 24

## I

- INTRO 20

## L

- LANGUAGE 26  
 Lecteur CD 9  
 Lecture 15  
 Lecture de liste de sélection m3u 21  
 Lecture répétée 22

## M

- MENU 26  
 Mix-Mode CD 5

## O

- OPTION 26

## P

- Pause 15  
 Pile sèche 10  
 PLAYLIST 20  
 PLAY MODE 19  
 PLAY ORDER 27  
 POWER SAVE 27  
 PROGRAM 20, 22

## R

- RANKING SHUF 20  
 Recherche 15

## S

- SEAMLESS 26  
 SHUFFLE 20  
 SOFT 24  
 SonicStage 4  
 SOUND 24

## T

- Télécommande 8  
 TEXT 26  
 TIMER 26  
 TRACK 27

## **CUIDADO**

**Para evitar riscos de incêndio ou choques eléctricos; não exponha o leitor à chuva ou humidade.**

Não instale o aparelho num espaço fechado, como por exemplo, uma estante ou um armário.

Para evitar incêndios, não cubra as aberturas de ventilação do aparelho com jornais, toalhas de mesa, cortinas, etc. Ademais, não coloque velas acesas sobre o aparelho.

Para evitar riscos de incêndio ou choque eléctrico, não coloque objectos contendo líquidos, tais como vasos, sobre o aparelho.

Em alguns países podem existir leis sobre a maneira de deitar fora as pilhas usadas com este produto. Consulte as autoridades locais.

### **ATENÇÃO**

- **RADIAÇÃO LASER INVISÍVEL QUANDO ABERTO**
- **NÃO OLHE PARA O RAIOS NEM OBSERVE DIRECTAMENTE COM INSTRUMENTOS ÓPTICOS**
- **CLASSE 1M RADIAÇÕES LASER, SE ABERTO**
- **NÃO OBSERVE DIRECTAMENTE COM INSTRUMENTOS ÓPTICOS.**

A validade da marca CE aplica-se apenas aos países onde é obrigatória por lei, sobretudo nos países da EEE (Espaço Económico Europeu).

# Índice

## **Criar os Seus Próprios CDs ATRAC....4**

Quais os discos que podem ser reproduzidos neste leitor de CD? ..... 5

## **Precauções.....7**

Segurança ..... 7

No leitor de CD ..... 7

Manusear CDs ..... 7

Auscultadores/auriculares ..... 7

## **Como começar**

## **Verificar os Acessórios Fornecidos ....8**

## **Guia de Peças e Controlos.....9**

## **Preparar uma Fonte de Alimentação (Pilha Seca).....10**

Se utilizar uma bateria recarregável (apenas nos modelos D-NE321 HK4, E18/1\*) ..... 11

Verificar a energia restante da pilha ..... 12

Ao utilizar um transformador CA ..... 13

## **Reprodução**

## **Reproduzir um CD .....14**

Operações básicas de reprodução (Reproduzir, parar, procurar)..... 15

Bloquear os controlos (HOLD) ..... 16

## **Procurar a Sua Faixa/Ficheiro**

## **Preferidos .....16**

Procurar através da visualização de grupos (Visualização de Ficheiro)..... 16

Procurar através da visualização de uma lista de grupos/ficheiros (Visualização de Lista)..... 17

Ver as informações do CD no visor ..... 17

## **Alterar as Opções de Reprodução (PLAY MODE).....19**

Opções de reprodução (PLAY MODE) ... 20

Reproduzir grupos ..... 21

Reproduzir as suas faixas preferidas (Reprodução de faixas seleccionadas) ..... 21

Reproduzir as suas listas de reprodução preferidas (reprodução de listas de reprodução m3u)..... 21

Reproduzir faixas pela ordem preferida (reprodução PGM)..... 22

Reproduzir faixas repetidamente (Reprodução repetitiva) ..... 22

## **Alterar a Qualidade do Som .....23**

Seleccionar a qualidade de som ..... 23

Personalizar a qualidade de som ..... 23

Itens de SOUND ..... 24

## **Alterar as Definições Opcionais .....25**

Definir várias funções ..... 25

Itens de OPTION ..... 26

## **Informações adicionais**

## **Resolver Problemas.....28**

## **Manutenção .....31**

## **Especificações .....31**

## **Acessórios Opcionais .....32**

## **Índice Remissivo.....33**

Este manual explica como utilizar o leitor de CD. Para obter o software SonicStage fornecido, consulte o “Manual de Instalação/Funcionamento”.

## **Aviso aos utilizadores**

### **Sobre o software fornecido**

Consoante o tipo de texto e de caracteres, o texto apresentado no SonicStage pode não ser apresentado correctamente no dispositivo. Este problema deve-se: – Às limitações do leitor ligado. – O leitor não está a funcionar correctamente.

ATRAC3plus é uma marca comercial da Sony Corporation.

“WALKMAN” é uma marca registada da Sony Corporation em representação dos produtos Headphone Stereo.  WALKMAN é uma marca comercial da Sony Corporation.

## Criar os Seus Próprios CDs ATRAC

Para além dos CDs de áudio normais, é possível reproduzir um CD original, denominado “ATRAC CD”, criado através do software fornecido, o SonicStage. Com o SonicStage é possível gravar cerca de 30 CDs\* de áudio num único CD-R ou CD-RW.

Em seguida é apresentada uma breve visão geral de como é possível ouvir a música incluída num CD ATRAC.

### Instalar o SonicStage no computador.

O SonicStage é um software que cria CDs originais a partir da música transferida de CDs de áudio para o computador. Este software pode ser instalado a partir do CD-ROM fornecido.



### Criar um CD ATRAC.

Depois de seleccionar as suas músicas favoritas entre a música armazenada no computador, grave essas músicas num CD-R/CD-RW através do SonicStage.

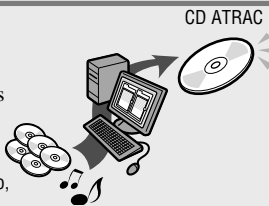

CDs de áudio,  
ficheiros em  
MP3

### Em seguida pode ouvi-las através deste leitor de CD.

É possível levar para qualquer lado uma grande quantidade de canções no seu CD original.



Consulte o “Manual de Instalação/Funcionamento” fornecido para obter instruções sobre como instalar o SonicStage e como criar CDs ATRAC.

\* Se a duração total de um CD (álbum) for de 60 minutos e pretender gravar um CD-R/CD-RW de 700 MB a 48 kbps no formato ATRAC3plus.

## Quais os discos que podem ser reproduzidos neste leitor de CD?



### **CDs de áudio:**

#### **CDs de formato CD-DA**

O formato CD-DA (Compact Disc Digital Audio) é um padrão de gravação utilizado para os CDs de áudio.



### **CDs ATRAC:**

#### **CD-R/CD-RW no qual os dados de áudio comprimidos no formato ATRAC3plus foram gravados através do SonicStage\***

ATRAC3plus (Adaptive Transform Acoustic Coding3plus) é uma tecnologia de compressão áudio que satisfaz as exigências de som de alta qualidade e elevadas taxas de compressão. A tecnologia ATRAC3plus pode comprimir ficheiros de áudio para cerca de 1/20 do tamanho original a 64 kbps.

As taxas de bits e as frequências de amostragem que este leitor de CD pode reproduzir são:

	<b>Taxas de bits</b>	<b>Frequências de amostragem</b>
ATRAC3	66/105/132 kbps	44,1 kHz
ATRAC3plus	48/64/256 kbps	44,1 kHz

Pode ser apresentado um máximo de 62 caracteres neste leitor de CD.



### **CDs MP3:**

#### **CD-R/CD-RW no qual os dados áudio comprimidos no formato MP3 foram gravados através de software diferente do SonicStage\***

As taxas de bits e as frequências de amostragem que este leitor de CD pode reproduzir são apresentadas abaixo. Podem ser igualmente reproduzidos ficheiros VBR (Variable Bit Rate).

	<b>Taxas de bits</b>	<b>Frequências de amostragem</b>
MPEG-1 Layer3	32 - 320 kbps	32/44,1/48 kHz
MPEG-2 Layer3	8 - 160 kbps	16/22,05/23 kHz
MPEG-2.5 Layer3	8 - 160 kbps	8/11,025/12 kHz

Este leitor de CD está em conformidade com a Versão 1.0/1.1/2.2/2.3/2.4 do formato de controlo ID3. O controlo ID3 é um formato que tem a função de adicionar determinadas informações (nome da faixa, nome do álbum, nome do artista, etc.) aos ficheiros MP3. Neste leitor de CD é possível visualizar um máximo de 64 caracteres de informações de controlo ID3.



### **CD-Extra e CDs Mix-Mode:**

#### **CD-R/CD-RW no qual os dados do formato CD-DA e os dados do formato CD-ROM são registados em simultâneo\***

Se não conseguir reproduzir o CD, altere a definição "CD-EXTRA" no menu OPTION (☞ página 27). Pode agora reproduzir o CD.

É igualmente possível reproduzir um CD ATRAC no qual tenham sido gravados dados áudio comprimidos no formato MP3 através de um software diferente do SonicStage.

Com o SonicStage não é possível criar um CD através de gravação de dados áudio de tipos diferentes.

\* Apenas é possível reproduzir discos nos formatos de extensão ISO 9660 Nível 1/2 e Joliet.

## Discos de música codificados com tecnologias de protecção de direitos de autor

Este equipamento destina-se a reproduzir discos que respeitem a norma de discos compactos (CD). Actualmente, algumas editoras discográficas comercializam vários discos de música codificados com tecnologias de protecção de direitos de autor. Alguns destes discos não respeitam a norma de CD e pode não conseguir reproduzi-los neste equipamento.

### Diferença nas estruturas de ficheiros dos CDs ATRAC e MP3

Os CDs ATRAC e MP3 são constituídos por “ficheiros” e “grupos”. Um “ficheiro” é equivalente a uma “faixa” de um CD de áudio. Um “grupo” é um conjunto de ficheiros e é equivalente a um “álbum”.

No caso dos CDs MP3, este leitor de CD reconhece uma pasta MP3 como um “grupo”, para que os CDs ATRAC e os CDs MP3 funcionem de forma idêntica.

### O número de grupos e ficheiros que pode ser utilizado

- Número máximo de grupos: 256
- Número máximo de ficheiros: 999

### Ordem de reprodução de CDs ATRAC e MP3

Nos CDs ATRAC, os ficheiros são reproduzidos pela ordem seleccionada no SonicStage.

Nos CDs MP3, a ordem de reprodução pode variar consoante o método utilizado para gravar ficheiros MP3 no disco.

Pode ainda ser criada uma “lista de reprodução” que contenha uma ordem de reprodução de ficheiros MP3. No seguinte exemplo, são reproduzidos ficheiros na ordem de ① a ⑦.

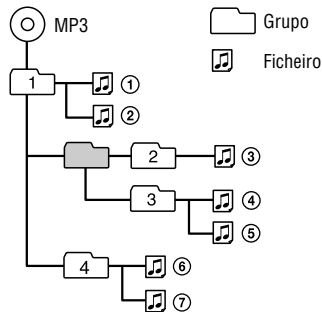

(Máximo de níveis de directório: 8)

### Notas

- Se forem gravados ficheiros ATRAC3plus e MP3 no mesmo CD, este leitor de CD reproduz os ficheiros ATRAC3plus em primeiro lugar.
- A capacidade de reprodução deste leitor de CD pode variar consoante a qualidade do disco e o estado do dispositivo de gravação.
- Os caracteres aceitáveis são A a Z, a a z, 0 a 9 e \_ (carácter de sublinhado).
- Num disco que contenha ficheiros ATRAC3plus/MP3, não guarde ficheiros noutros formatos e não crie pastas desnecessárias.

### Acerca dos ATRAC

- Não é possível reproduzir no computador CD-Rs/CD-RWs gravados no formato ATRAC3plus.

### Acerca dos CDs MP3

- Certifique-se de que adiciona a extensão de ficheiro “mp3” ao nome do ficheiro. Contudo, se adicionar a extensão “mp3” a um ficheiro que não seja um ficheiro MP3, não será possível ao leitor reconhecer devidamente o ficheiro.
- Para comprimir uma origem num ficheiro MP3, é recomendada a definição dos parâmetros de compressão para “44,1 kHz”, “128 kbps” e “Constant Bit Rate”.
- Para gravar até à capacidade máxima, defina o software de escrita para “halting of writing” (paragem de escrita).
- Para gravar apenas uma vez um suporte vazio até à capacidade máxima, defina o software de escrita para “Disc at Once”.

---

## Precauções

### Segurança

- Se algum objecto sólido ou algum líquido cair para dentro do leitor de CD, desligue o leitor e solicite a verificação do mesmo a um técnico especializado antes de continuar a utilizar o leitor.
- Não coloque objectos estranhos na entrada DC IN de 3 V (entrada de alimentação externa).

### No leitor de CD

- Mantenha a lente do leitor de CD limpa e não toque na lente. Se tocar na lente, esta poderá ficar danificada e o leitor de CD poderá não funcionar devidamente.
- Não coloque nenhum objecto pesado em cima do leitor de CD. O leitor de CD e o CD poderão ficar danificados.
- Não deixe o leitor de CD perto de fontes de calor nem num local sujeito à luz directa do sol, a pó ou areia em quantidade excessiva, humidade, chuva, choque mecânico, em superfícies desniveladas ou num carro com as janelas fechadas.
- Se o leitor de CD provocar interferência na recepção de rádio ou televisão, desligue o leitor de CD ou coloque-o a uma distância maior do rádio ou da televisão.
- Os discos que apresentem formas diferentes do padrão (por ex., coração, quadrado, estrela) não podem ser reproduzidos neste leitor de CD. A tentativa de reprodução desses discos pode danificar o leitor de CD. Não utilize discos desse tipo.

### Manusear CDs

- Para manter o CD limpo deve manuseá-lo pela extremidade. Não toque na superfície.
- Não cole papel nem fita no CD.
- Não exponha o CD à luz directa do sol nem a fontes de calor, como condutas de ar quente. Não deixe o CD num carro estacionado sob a luz directa do sol.

## Auscultadores/auriculares

### Segurança rodoviária

Não utilize os auscultadores/auriculares enquanto conduzir, andar de bicicleta ou utilizar um veículo motorizado. Pode ser perigoso para o trânsito e é proibido em diversos locais. Também pode ser perigoso utilizar os auscultadores com o som muito alto quando andar na rua, especialmente em passagens de peões. Em situações muito perigosas, utilize o aparelho com a máxima atenção ou desligue-o.

### Evitar lesões auditivas

Evite utilizar os auscultadores/auriculares com o volume muito alto. Os otorrinolaringologistas desaconselham a utilização contínua e prolongada de auscultadores com som alto. Se sentir um zumbido nos ouvidos, reduza o volume ou interrompa a utilização dos auscultadores.

### Respeito pelos outros

Mantenha o volume a um nível moderado. Deste modo, conseguirá ouvir os sons do exterior e não incomodará as pessoas que estão à sua volta.

## Verificar os Acessórios Fornecidos

- Transformador CA (não fornecidos com os modelos EUA, Canadianos, CE7/3, E/4)
- Auscultadores (apenas para D-NE321 AR2, E92, E18/4, MX2\*)

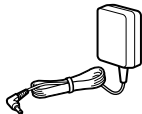

- Auriculares (apenas para os modelos Europeus D-NE320 e modelos D-NE321 HK4, E18/1\*)
- Auriculares (para outros modelos)



- Telecomando (apenas para modelos Europeus D-NE320 e D-NE321 modelos HK4, E18/1\*)
- Telecomando (apenas para os modelos EUA D-NE320/ modelos Canadianos e modelos D-NE321 AR2, E92, E18/4, MX2\*)



- Bateria recarregável (apenas para modelos D-NE321 HK4, E18/1\*)
- Estojo de transporte da pilha (apenas para modelos D-NE321 HK4, E18/1\*)



- CD-ROM (SonicStage)  
Não reproduza este CD-ROM num leitor de CDs áudio, incluindo este leitor.



- Manual de Instruções (Este manual)
- Manual de Instalação/Funcionamento

\* Para obter o código de área do modelo que adquiriu, verifique o canto superior esquerdo do código de barras na embalagem.

### Nota

Utilize apenas o telecomando fornecido. Não é possível utilizar este leitor com outro telecomando.

## Ligue a ficha dos auscultadores/auriculares ao telecomando de forma segura.

- Apenas para modelos Europeus D-NE320 e modelos D-NE321 HK4, E18/1

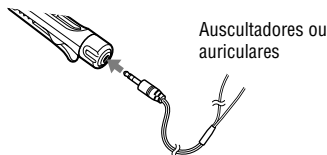

- Apenas para modelos EUA/Canadianos D-NE320 e para modelos D-NE321 AR2, E92, E18/4, MX2

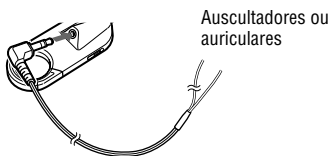

## Com os auscultadores fornecidos (apenas para os modelos D-NE321 AR2, E92, E18/4, MX2\*)

Os seguintes procedimentos destinam-se à utilização no ouvido esquerdo.

- 1 Coloque a parte **L** sobre o seu ouvido esquerdo e a parte **R** sobre o seu ouvido direito conforme a ilustração.

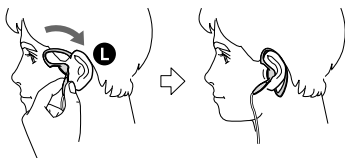

- 2 Coloque os auscultadores sobre os ouvidos como colocaria um par de óculos.
- 3 Ajuste os auscultadores nos ouvidos de forma confortável.

## Nota relativa à utilização dos auscultadores fornecidos

Não coloque peso nem exerça pressão sobre os auscultadores, dado que poderá provocar deformações nos auscultadores durante um armazenamento prolongado.



# Guia de Peças e Controlos

## Leitor de CD

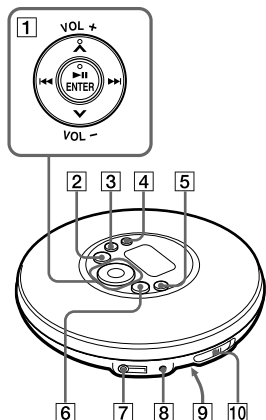

### Telecomando (apenas para os modelos EUA/Canadianos D-NE320 e para os modelos D-NE321 AR2, E92, E18/4, MX2)

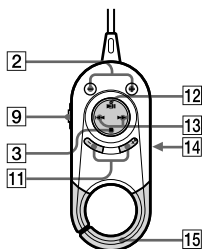

### Telecomando (apenas para os modelos Europeus D-NE320 e para os modelos D-NE321 HK4, E18/1)

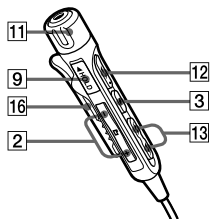

- 1 Botão de operação  
▶|| (reproduzir/pausa)<sup>1)</sup>/ENTER  
(☞ página 14-17, 21-23, 25)  
◀◀/▶▶ (☞ página 15, 17, 21, 23)  
Λ<sup>1)</sup>/V (☞ página 16, 17, 19, 21-23, 25)  
VOL +/- (☞ página 14)

- 2 Leitor de CD:  
Botão ◻- (☞ página 15-17, 22)  
Telecomando:  
Botão ◻+/- (☞ página 15)

- 3 Leitor de CD:  
Modelos 2) D-NE321 HK4, E18/1:  
Botão ◼ (parar)/CHG (☞ página 11, 15-17)  
Outros modelos:  
Botão ◼ (parar) (☞ página 15-17)  
Telecomando:  
Botão ◼ (parar) (☞ página 15)

- 4 Botão SEARCH (☞ página 16, 17)

- 5 Botão DISPLAY/MENU (☞ página 18, 19, 21, 23)

- 6 Botão ◻+ (☞ página 15, 16, 22)

- 7 Tomada Ω (auscultadores) (☞ página 14)

- 8 Tomada DC IN 3 V (☞ página 11, 13)

- 9 Interruptor HOLD (na parte de trás do leitor de CD) (☞ página 16)

- 10 Interruptor OPEN (☞ página 10, 14)

- 11 Modelos EUA/Canadiao D-NE320 e modelos D-NE321 AR2, E92, E18/4, MX2:  
Botões de VOL +/- (☞ página 14)  
Modelos Europeus D-NE320 e modelos D-NE321 HK4, E18/1:  
Controlo VOL +/- (☞ página 14)

- 12 Botão ▶|| (reproduzir/pausa)<sup>1)</sup>  
(☞ página 14, 15)

- 13 Botões ◀◀/▶▶ (☞ página 15)

- 14 Tomada para auscultadores (na parte posterior)

- 15 Suporte

- 16 Mola

Continuação ➞

Ver

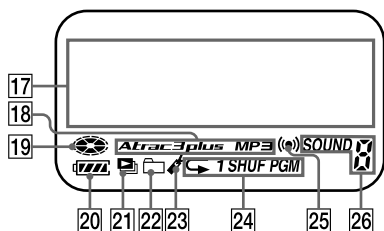

- 17 Visor de informações de caracteres (☞ página 18)
- 18 Indicador Atrac3plus/MP3 (☞ página 5)
- 19 Indicador de disco (☞ página 14)
- 20 Indicador de pilha (☞ página 12)
- 21 Indicador de lista de reprodução
- 22 Indicador de grupo
- 23 Indicador de marcador (☞ página 21)
- 24 Indicador do modo de reprodução
- 25 Indicador do temporizador (☞ página 26)
- 26 Indicador de som

- 1) Este botão inclui um ponto em relevo.
- 2) Para obter o código de área do modelo que adquiriu, verifique o canto superior esquerdo do código de barras na embalagem.

## Preparar uma Fonte de Alimentação (Pilha Seca)

Utilize apenas o seguinte tipo de pilha seca para o seu leitor de CD:

- Pilha alcalina LR6 (tamanho AA):

- 1 Deslize o interruptor OPEN de forma a abrir a tampa do leitor.

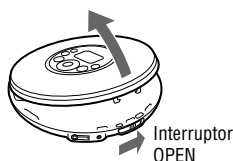

- 2 Abra a tampa do compartimento da pilha localizada dentro do leitor.

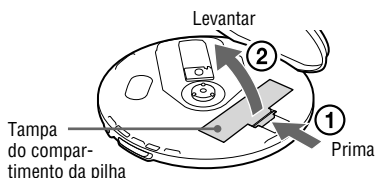

- 3 Introduza a pilha LR6 (tamanho AA) (não fornecida) fazendo corresponder o  $\oplus$  ao diagrama do compartimento da pilha e, em seguida, feche a tampa encaixando-a na posição correcta.

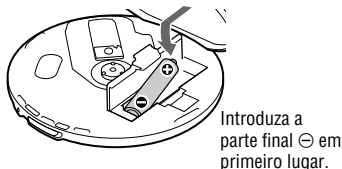

### Para remover a pilha seca

Remova a pilha de acordo com a ilustração apresentada em baixo.

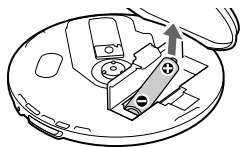

### Se utilizar uma bateria recarregável (apenas nos modelos D-NE321 HK4, E18/1\*)

Carregue a bateria recarregável antes de a utilizar pela primeira vez ou quando estiver vazia.

Para manter a capacidade original da bateria durante mais tempo, carregue a bateria apenas quando esta se encontrar totalmente vazia (será apresentada a mensagem “Low battery” no visor).

\* Para obter o código de área do modelo que adquiriu, verifique o canto superior esquerdo do código de barras na embalagem.

**1** Deslize o interruptor OPEN de forma a abrir a tampa do leitor.

**2** Abra a tampa do compartimento da pilha localizada dentro do leitor.

**3** Introduza a bateria recarregável NH-7WMAA fazendo corresponder o ⊕ ao diagrama do compartimento da bateria e, em seguida, feche a tampa para que esta fique colocada na respectiva posição.

**4** Ligue o transformador CA à entrada DC IN 3 V do leitor de CD e a uma tomada CA e, em seguida, prima ■/CHG para iniciar o carregamento.

Será apresentada a indicação “Charging” e as secções indicadoras de acendem sucessivamente.

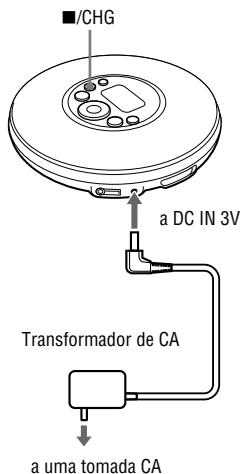

Quando a bateria estiver completamente carregada, a indicação “Charging” desaparece.

#### Notas

- Não carregue qualquer bateria recarregável que não corresponda ao modelo NH-7WMAA.
- Durante o carregamento, a temperatura do leitor e da bateria recarregável são superiores. Esta situação não é perigosa.
- Retire a bateria recarregável quando o leitor não for utilizado durante um período de tempo longo.

Continuação

## Nota sobre a vida útil da bateria recarregável e quando é necessário substituí-la

Se a bateria for nova ou não tiver sido utilizada durante muito tempo, poderá não ser possível carregá-la totalmente.

Nesse caso, carregue a bateria até a indicação “Charging” desaparecer do visor e, em seguida, utilize o leitor até a bateria estar completamente descarregada (será apresentada a indicação “Low Battery” no visor). Repita este procedimento várias vezes.

Se a vida útil da bateria for inferior depois de efectuar este procedimento (cerca de metade de um carregamento normal), substitua a bateria por uma nova bateria recarregável.

## Nota sobre a bateria recarregável

Utilize o estojo de transporte da bateria fornecido para proteger a bateria do calor. Se a bateria recarregável contactar com objectos metálicos, poderá ocorrer um aumento de calor ou um incêndio devido a um curto-circuito.

## Verificar a energia restante da pilha

A energia restante da pilha é indicada no visor da forma apresentada abaixo. A secção preta do indicador diminui à medida que a energia restante é gasta.

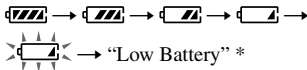

\* Sinais sonoros.

Quando a bateria estiver vazia, substitua-a por uma nova pilha ou carregue a bateria recarregável\*.

\* Apenas modelos D-NE321 HK4, E18/I

### Notas

- O visor apresenta um cálculo aproximado da energia restante da pilha. Por exemplo, uma secção não corresponde necessariamente a um quarto da capacidade da pilha.
- O visor pode aumentar ou diminuir a capacidade indicada relativamente à capacidade efectiva consoante as condições de funcionamento.

## Duração da pilha <sup>1)</sup>

Utilizando uma pilha alcalina <sup>2)</sup>

	G-PROTECTION	
	“1”	“2”
CD áudio	22	20
CD ATRAC <sup>3)</sup>	41	38
CD MP3 <sup>4)</sup>	26	24

Utilizando uma bateria recarregável NH-7WMAA (carregada durante cerca de 5 horas <sup>5) 6)</sup>)

	G-PROTECTION	
	“1”	“2”
CD áudio	10	9
CD ATRAC <sup>3)</sup>	17	15
CD MP3 <sup>4)</sup>	12	11

1) Valor medido através da norma JEITA (Japan Electronics and Information Technology Industries Association)

O tempo de reprodução é apresentado em horas aproximadas, utilizando o leitor numa superfície lisa e estável e com a função “POWER SAVE” definida para “ON” (☞ página 27). Este valor varia consoante a utilização do leitor.

- Utilizando uma pilha alcalina Sony LR6 (SG) (fabricada no Japão)
- Gravado a 48 kbps
- Gravado a 128 kbps
- O tempo de carregamento varia consoante a utilização da bateria recarregável.
- Apenas modelos D-NE321 HK4, E18/I

## Notas sobre baterias recarregáveis e pilhas secas

- Não carregue as pilhas secas.
- Não coloque quaisquer pilhas no fogo.
- Não transporte pilhas num bolso, etc. com moedas ou outros objectos metálicos. Uma pilha pode gerar calor se o pólo negativo ou positivo entrar acidentalmente em contacto com um objecto metálico.
- Se não utilizar as pilhas durante muito tempo, remova-as.
- Se ocorrer um derramamento da pilha, limpe todo o líquido derramado no compartimento da pilha e coloque pilhas novas. Se o líquido entrar em contacto com a sua pele, lave a pele cuidadosamente.

## Ao utilizar um transformador CA

É possível utilizar o leitor alimentado pelo transformador CA sem a pilha.

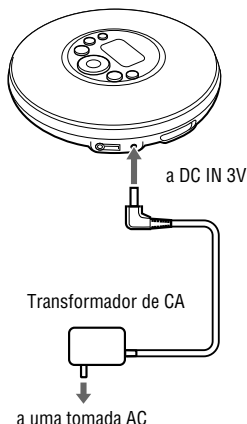

- 1 Ligue o Transformador AC à tomada DC IN 3V do leitor de CD e a uma tomada AC.**

### Notas sobre o transformador CA

- Desligue todas as fontes de energia quando o leitor não for utilizado durante um longo período de tempo.
- Utilize apenas o transformador de energia CA fornecido. Se não for incluído um transformador com o leitor, utilize um transformador CA AC-E30HG (indisponível na Austrália e na Argentina). Se utilizar outro transformador CA poderão ocorrer falhas de funcionamento.

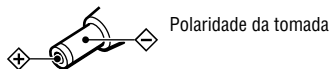

- Não toque no transformador CA com as mãos húmidas.
- Ligue o transformador de CA a uma tomada de corrente de fácil acesso. Se notar algum problema no transformador de CA, desligue-o imediatamente da tomada de corrente.

## Reproduzir um CD

### 1 Deslize o interruptor OPEN para abrir a tampa do leitor.

Ligue previamente os auscultadores/auriculares ao leitor.

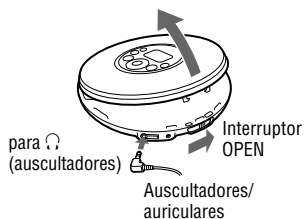

### 2 Coloque o CD no tabuleiro e feche a tampa.

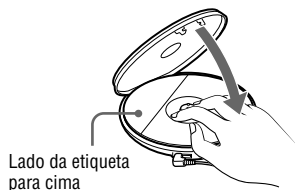

### 3 Prima ►II/ENTER.

(disco) movimentar-se e o leitor inicia a reprodução.

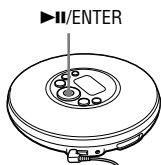

### 4 Ajuste o volume premindo VOL +/-.

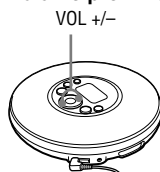

#### No telecomando:

#### Modelos EUA/Canadano D-NE320 e modelos D-NE321 AR2, E92, E18/4, MX2:

Depois de colocar o CD no tabuleiro no passo 2, prima ►II e ajuste o volume premindo VOL +/-.

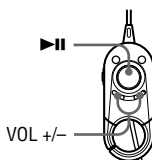

#### Modelos Europeus D-NE320 e modelos D-NE321 HK4, E18/1:

Depois de colocar o CD no tabuleiro no passo 2, prima ►II e ajuste o volume através de VOL +/-.



#### Para remover o CD

Remova o CD enquanto prime o pivô localizado no centro do tabuleiro.



## Operações básicas de reprodução (Reproduzir, parar, procurar)

Para		Operação
<b>Reproduzir</b>	Reproduzir a partir da primeira faixa	Com o leitor parado, prima ►II/ENTER sem soltar (►II no telecomando) até que a reprodução seja iniciada.
<b>Parar</b>	Pausar/Continuar a reprodução depois da pausa	Prima ►II/ENTER (►II no telecomando).
	Parar a reprodução	Prima ■ (parar) <sup>4)</sup> .
<b>Procurar</b>	Localize o início da faixa actual <sup>1)</sup>	Prima ◀◀ uma vez.
	Localize o início das faixas anteriores <sup>1)</sup>	Prima ◀◀ repetidamente.
	Localize o início da faixa seguinte <sup>1)</sup>	Prima ▶▶ uma vez.
	Localize o início das faixas seguintes <sup>1)</sup>	Prima ▶▶ repetidamente.
	Retroceda rapidamente <sup>1) 3)</sup>	Prima ◀◀ sem soltar.
	Avance rapidamente <sup>1) 3)</sup>	Prima ▶▶ sem soltar.
	Avance para os grupos seguintes <sup>2)</sup>	Prima □ (grupo) + repetidamente.
Avance para os grupos anteriores <sup>2)</sup>	Prima □ (grupo) – repetidamente.	

1)É possível utilizar durante a reprodução e a pausa.

2)É possível utilizar durante a reprodução de um CD que não seja um CD de áudio.

3)Não é possível utilizar com um ficheiro MP3 gravado num CD-R/CD-RW num formato de escrita de pacote.

4)■/CHG para os modelos D-NE321 HK4, E18/1.

Continuação ➞

## Bloquear os controlos (HOLD)

Para evitar a utilização accidental dos controlos durante o transporte do leitor é possível bloquear os controlos.

### 1 Faça deslizar o interruptor HOLD na parte posterior do leitor na direcção da seta.

A luz HOLD acende se for premido algum botão quando a função HOLD estiver activada.

Para os modelos fornecidos com telecomando:

É possível utilizar a função HOLD para o telecomando e para o leitor (parte posterior) individualmente. Por exemplo, mesmo que a função HOLD esteja activada no leitor é possível utilizar o leitor através do telecomando, excepto se definir também a função HOLD no telecomando.

### Para desbloquear os controlos

Faça deslizar o interruptor HOLD na direcção oposta à seta.

## Procurar a Sua Faixa/ Ficheiro Preferidos

### Procurar através da visualização de grupos (Visualização de Ficheiro)

Num CD ATRAC ou MP3, no qual é gravado um número de ficheiros, é possível procurar um ficheiro através da verificação dos nomes dos grupos (excepto num CD de áudio) ou dos ficheiros que estão perto do ficheiro que está a ser reproduzido.

#### 1 Prima SEARCH repetidamente.

Os nomes dos grupos e ficheiros localizados perto do ficheiro actual são apresentados no visor.

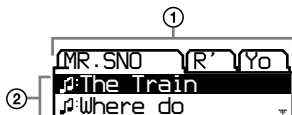

- ① Nomes de grupo
- ② Nomes de ficheiro

#### 2 Prima + ou - para seleccionar um grupo.

#### 3 Prima ou para seleccionar um ficheiro.

#### 4 Prima /ENTER.

O ficheiro seleccionado inicia a reprodução.

### Para cancelar a procura

Prima .



## Procurar através da visualização de uma lista de grupos/ficheiros (Visualização de Lista)

É possível procurar uma faixa/ficheiro através da verificação do tipo de formato da origem da música e dos nomes dos grupos e ficheiros.

### 1 Prima SEARCH repetidamente.



Se reproduzir um CD no qual tenham sido gravados dados áudio de tipos diferentes:

É apresentado em primeiro lugar o ecrã de selecção do tipo de formato, como “ATRAC ROOT” e “MP3 ROOT”.

Prima ►II/ENTER.

### 2 Prima ^ ou v para seleccionar um grupo e prima ►II/ENTER.

### 3 Prima ^ ou v para seleccionar um ficheiro.

### 4 Prima ►II/ENTER.

O ficheiro seleccionado inicia a reprodução.

### Para voltar ao ecrã anterior

Prima I◀◀ ou ◀-.

### Para cancelar a procura

Prima ■.

## Ver as informações do CD no visor

É possível consultar as informações do CD no visor.

Dependendo da região onde adquiriu o leitor de CD, o idioma predefinido pode não ser “ENGLISH”. Se for necessário altere a definição LANGUAGE (idioma) (☞ página 26). Se estiver a reproduzir um CD MP3 que contenha ficheiros com um controlo ID3, serão apresentadas as informações do controlo ID3. (Se não existir qualquer informação de controlo ID3, será apresentado o nome do ficheiro ou do grupo.) (☞ página 5)

### Notas

- Podem ser visualizados neste leitor os caracteres A-Z, a-z, 0-9 e \_.
- Antes de reproduzir um ficheiro, o leitor lê todas as informações de ficheiro e grupo (ou pasta) do CD. É apresentada a mensagem “Reading” (a ler). Consoante o conteúdo do CD, poderá demorar algum tempo até que esta leitura seja concluída.
- Se o ficheiro não pertencer a nenhum grupo, será apresentado “MP3 ROOT” (raiz MP3) no visor.

Continuação ➞

## Para ver informações no visor

Prima DISPLAY/MENU repetidamente.

### CD áudio

→ Número da faixa, tempo de reprodução decorrido (Nome do artista, nome da faixa) <sup>1)</sup>

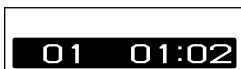

↓  
Número total de faixas no CD, tempo restante total do CD, tempo restante da faixa actual <sup>2)</sup>

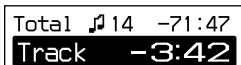

↓  
Ecrã de visualização de ficheiro



### CD ATRAC/CD MP3

→ Nome do ficheiro, nome do artista <sup>3)</sup>, número do ficheiro, tempo de reprodução decorrido



↓  
Nome do grupo <sup>3)</sup>, informações de CODEC <sup>4)</sup>, número total de ficheiros



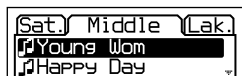

↓  
Ecrã de visualização de ficheiro



- 1) Se estiver a reproduzir um CD de áudio que contenha informações de texto como CD-TEXT, são apresentadas informações entre parêntesis.
- 2) As visualizações são apresentadas apenas durante a reprodução normal.
- 3) Durante a reprodução, o “nome do artista” não é apresentado se o disco não possuir informações de controlo ID3. Se a lista de nomes de grupo/nomes de ficheiro for apresentada no visor, “nome do artista” e “nome do grupo” não serão apresentados.
- 4) São apresentadas as frequências de taxa de bits e de amostragem. Quando estiver a ser reproduzido um ficheiro MP3 com VBR (variable bit rate), será apresentada a mensagem “VBR” no visor em vez de um valor de taxa de bits. Em alguns casos, “VBR” é apresentado durante a reprodução e não imediatamente no início da mesma.



## Alterar as Opções de Reprodução (PLAY MODE)

Estão disponíveis várias opções de reprodução, como a selecção das músicas que pretende ouvir e a reprodução das músicas pela sua ordem preferida.

Para obter mais informações relativas às opções de reprodução, consulte  página 20. Pode também reproduzir músicas repetidamente através das opções de reprodução seleccionadas (reprodução repetitiva,  página 22).

- 1 Prima **DISPLAY/MENU** até que o ecrã do menu seja apresentado.



 : PLAY MODE  
 : SOUND  
 : OPTION

- 2 Prima **^** ou **v** para seleccionar “**PLAY MODE**”.

- 3 Após premir **▶II/ENTER**, prima **^** ou **v** para seleccionar a opção de reprodução.

A predefinição é “ALL” (Todas - reprodução normal).



- 4 Prima **▶II/ENTER**.

- 5 Quando a indicação “REPETIR” for apresentada no visor, seleccione “ON” ou “OFF” e prima **▶II/ENTER**.







### Para voltar à reprodução normal

Selecione “ALL” no menu PLAY MODE.

Continuação 

## Opções de reprodução (PLAY MODE)

Visor do leitor de CD	Explicação
ALL	Todas as faixas do CD são reproduzidas por ordem de número de faixa. No caso do CD ATRAC/CD MP3, a ordem de reprodução varia consoante a definição "PLAY ORDER" (ordem de reprodução) do menu OPTION.
GROUP	São reproduzidos todos os ficheiros do grupo seleccionado ou de todos os grupos (apenas CD ATRAC/CD MP3) (  página 21).
1	A faixa actual é reproduzida uma vez.
SHUFFLE	Todas as faixas do CD são reproduzidas uma vez por ordem aleatória.
GROUP SHUFFLE	Todas as faixas do grupo seleccionado são reproduzidas uma vez por ordem aleatória (apenas CD ATRAC/CD MP3) (  página 21).
BOOKMARK	São reproduzidas as faixas às quais foram adicionados Marcadores. A reprodução de faixas com Marcadores é iniciada pela ordem dos números de faixa e não pela ordem pela qual foram adicionados os Marcadores (  página 21).
PLAYLIST	São reproduzidas as faixas da lista de reprodução* m3u seleccionada (apenas CD MP3) (  página 21).
AUTO RANKING	São reproduzidas as faixas do CD reproduzidas com maior frequência, da 10ª à primeira.
RANKING SHUF	É reproduzido um máximo de 32 faixas memorizadas automaticamente pelo leitor como as faixas reproduzidas mais frequentemente.
PROGRAM	É reproduzido um máximo de 64 faixas pela sua ordem preferida (  página 22).
INTRO	São reproduzidos uma vez os primeiros dez segundos de todas as faixas que se seguem à faixa actual.

\*Uma lista de reprodução m3u é um ficheiro no qual foi codificada uma ordem de reprodução de ficheiros MP3.

Para utilizar a função de lista de reprodução, grave ficheiros MP3 num CD-R/CD-RW através de software de codificação que suporte o formato m3u.

Podem reproduzir as 8 primeiras listas (apresentadas por nome de ficheiro) no visor do leitor de CD.

## Reproduzir grupos

- 1 Execute os passos 1 e 2 de “Alterar as Opções de Reprodução (MODO DE REPRODUÇÃO)” (☞ página 19). No passo 3, seleccione “GROUP” ou “GROUP SHUFFLE” e prima ►II/ENTER.
- 2 Prima  $\wedge$  ou  $\vee$  para seleccionar um grupo.  
Se seleccionar um grupo num CD MP3, etc. através da procura em todos os directórios, prima ◀◀ ou ▶▶.  
Se seleccionar um grupo dentro do mesmo directório, prima  $\wedge$  ou  $\vee$ .
- 3 Prima ►II/ENTER durante 2 segundos ou mais.  
O leitor inicia a reprodução de todas as faixas do grupo seleccionado.
- 4 Quando a indicação “REPEAT” for apresentada no visor, seleccione “ON” ou “OFF” e prima ►II/ENTER.

### Nota

Se o grupo não contiver quaisquer faixas, será apresentada a indicação “Invalid” (não válido) no visor.

## Reproduzir as suas faixas preferidas (Reprodução de faixas seleccionadas)

- 1 Durante a reprodução da faixa à qual pretende adicionar um Marcador, prima ►II/ENTER até que  $\blacksquare$  fique intermitente de forma lenta.
- 2 Se pretender adicionar um Marcador a duas ou mais faixas, repita o passo 1.

Pode adicionar Marcadores a um máximo de 10 CDs áudio (até 99 faixas para cada CD) e 5 CDs ATRAC CDs/MP3 (até 999 faixas para cada CD).

- 3 Prima DISPLAY/MENU até que seja apresentado o ecrã do menu.
- 4 Prima  $\wedge$  ou  $\vee$  para seleccionar “PLAY MODE” e prima ►II/ENTER.
- 5 Prima  $\wedge$  ou  $\vee$  para seleccionar “BOOKMARK” e, em seguida, prima ►II/ENTER.
- 6 Quando a indicação “REPEAT” for apresentada no visor, seleccione “ON” ou “OFF” e prima ►II/ENTER.

### Para remover Marcadores

Durante a reprodução de uma faixa com Marcador, prima sem soltar ►II/ENTER até que  $\blacksquare$  desapareça.

### Notas

- Se tentar adicionar Marcadores a faixas num 11º CD (num 6º CD ao reproduzir CDs ATRAC/CDs MP3), os Marcadores do CD reproduzido em primeiro lugar serão apagados.
- Todos os Marcadores armazenados na memória serão eliminados caso sejam removidas todas as fontes de alimentação.
- Apenas para os modelos D-NE321 HK4, E18/1: Todos os Marcadores armazenados na memória serão apagados se continuar a reprodução a reprodução no leitor se a mensagem “Low Battery” for apresentada e não carregar a bateria.

## Reproduzir as suas listas de reprodução preferidas (reprodução de listas de reprodução m3u)

- 1 No passo 3 de “Alterar as Opções de Reprodução (PLAY MODE)” (☞ página 19), seleccione “PLAYLIST”.
- 2 Prima  $\wedge$  ou  $\vee$  para seleccionar uma lista de reprodução.
- 3 Prima ►II/ENTER.

Continuação ➞

## Reproduzir faixas pela ordem preferida (reprodução PGM)

---

- 1 Com o leitor parado, seleccione “PROGRAM” no passo 3 de “Alterar as Opções de Reprodução (PLAY MODE)” (☞ página 19) e, em seguida, prima ►II/ENTER.



- 2 Prima ^ ou v para seleccionar uma faixa e prima ►II/ENTER sem soltar até que o visor seja alterado.

Ao reproduzir um CD ATRAC CD/MP3: É também possível seleccionar um ficheiro noutro grupo premindo □+ ou □-.

- 3 Repita o passo 2 para seleccionar ficheiros pela sua ordem preferida.

Pode seleccionar um máximo de 64 faixas. Quando terminar a introdução da faixa nº 64, o número de faixa (CD de áudio)/ nome de ficheiro (CD ATRAC/CD MP3) seleccionado em primeiro lugar é apresentado no visor.

Se seleccionar 65 faixas ou mais, as faixas seleccionadas em primeiro lugar são apagadas uma a uma.

- 4 Prima ►II/ENTER.

A reprodução é iniciada pela ordem seleccionada.

### Para verificar o programa

- 1 Com o leitor parado, seleccione “PROGRAM” no passo 3 de “Alterar as Opções de Reprodução (PLAY MODE)” (☞ página 19) e, em seguida, prima ►II/ENTER.
- 2 Prima ►II/ENTER sem soltar até que o visor seja alterado. Sempre que premir ►II/ENTER, as faixas são apresentadas por ordem de reprodução.

### Para cancelar a reprodução PGM

Prima ■.

## Reproduzir faixas repetidamente (Reprodução repetitiva)

---

- 1 Seleccione “ON” no passo 5 de “Alterar as Opções de Reprodução (PLAY MODE)” (☞ página 19).

### Para voltar à reprodução normal

Selecione “OFF”.

## Alterar a Qualidade do Som

Para obter informações sobre a definição de itens SOUND, consulte ☞ página 24.

### Seleccionar a qualidade de som

Pode configurar as definições “EQUALIZER” e/ou “CLEARBASS”. Se configurar ambas as definições em simultâneo, poderá desfrutar de mais som grave com a qualidade pretendida.

**1** Prima **DISPLAY/MENU** até que o ecrã do menu seja apresentado.

**2** Prima **^** ou **v** para seleccionar “**SOUND**”.



**3** Após premir **▶II/ENTER**, prima **^** ou **v** para seleccionar o item que pretende configurar e prima **▶II/ENTER**.

**4** Prima **^** ou **v** para seleccionar uma opção e prima **▶II/ENTER**.

### Personalizar a qualidade de som

Pode ajustar a qualidade de som individualmente para cada intervalo de frequência, verificando a forma da onda no visor.

**1** Selecciona “**EQUALIZER**” no passo 3 e “**CUSTOM**” no passo 4 de “**Seleccionar a Qualidade de Som**”.

É apresentada em primeiro lugar a indicação “**Low**”.

Existem 3 intervalos de frequência; “**Low**” (áudio de gama baixa), “**Mid**” (áudio de gama média) e “**High**” (áudio de gama alta).



**2** Prima **◀◀** ou **▶▶** durante 2 segundos ou mais para seleccionar o intervalo de frequência.

**3** Prima **◀◀** ou **▶▶** repetidamente para seleccionar a forma da onda.

Existem 3 formas armazenadas na memória para cada intervalo de frequência.



**4** Prima **^** ou **v** para seleccionar o volume.

O volume do som pode ser ajustado em 7 níveis.

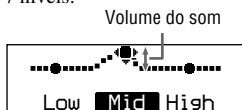

**5** Repita os passos 2 a 4 para ajustar os 2 intervalos de frequência restantes.

**6** Prima **▶II/ENTER**.

**Para voltar ao ecrã anterior**

Prima **■**.

**Para cancelar a operação de ajuste**

Prima **■** no telecomando durante 2 segundos ou mais.

#### Notas

- Se o som for distorcido pelas definições de som quando aumentar o volume, diminua o volume.
- Se notar uma diferença no volume do som entre a definição de som “**CUSTOM**” e outras definições de som, ajuste o volume para a sua preferência.

Continuação ➞

## Itens de SOUND

Para voltar ao ecrã anterior, prima **■**. Para cancelar a operação de configuração, prima **■** durante 2 segundos ou mais.

Item	Opções (●: Predefinição)
EQUALIZER (Definição do equalizador)	● OFF      Qualidade de som normal.
	SOFT      Para vocal, atribuindo ênfase à gama média do áudio.
	ACTIVE      Sons vivos, atribuindo ênfase às gamas alta e baixa do áudio.
	HEAVY      Sons poderosos, atribuindo maior ênfase às gamas alta e baixa do áudio em comparação com o som ACTIVE.
	CUSTOM      Som personalizado (consulte  página 23 para obter informações).
CLEARBASS (Definição de sons graves)	● OFF      Qualidade de som normal.
	1      Ênfase sobre os sons graves.
	2      Ênfase sobre os sons graves superior a 1.
	3      Ênfase sobre os sons graves superior a 2.

### Nota

Se alterar a definição do item EQUALIZER depois de ter definido o item CLEARBASS, a definição do item EQUALIZER terá prioridade.

Se definir tanto o item EQUALIZER como o item CLEARBASS, defina o item EQUALIZER em primeiro lugar.



---

## Alterar as Definições Opcionais

Para obter informações sobre a definição de itens de OPÇÃO, consulte  página 26.

### Definir várias funções

Pode definir várias funções, como o idioma do menu e a ordem de reprodução dos grupos/ficheiros.

---

**1** Prima DISPLAY/MENU até que o ecrã do menu seja apresentado.

---

**2** Prima  $\wedge$  ou  $\vee$  para seleccionar “ OPTION”.



---

**3** Após premir  $\blacktriangleright$ /ENTER, prima  $\wedge$  ou  $\vee$  para seleccionar o item que pretende definir e prima  $\blacktriangleright$ /ENTER.

---

**4** Prima  $\wedge$  ou  $\vee$  para seleccionar uma opção e prima  $\blacktriangleright$ /ENTER.

Se estiver a definir “LANGUAGE” (ídioma) ou “PLAY ORDER” (ordem de reprodução), repita o passo **3**.

Continuação 

## Itens de OPTION

Para voltar ao ecrã anterior, prima **■**. Para cancelar a operação de configuração, prima **■** durante 2 segundos ou mais.

Itens	Opções (●: Predefinições)		
LANGUAGE (Idioma do menu, etc.)	MENU	<ul style="list-style-type: none"> <li>● ENGLISH</li> <li>FRENCH</li> <li>GERMAN</li> <li>ITALIAN</li> <li>PORTUGUESE</li> <li>RUSSIAN</li> <li>SPANISH</li> </ul>	Seleccionar o idioma do texto do menu, mensagens de aviso, etc.
	TEXT <sup>1)</sup>	<ul style="list-style-type: none"> <li>● AUTO</li> <li>ENGLISH</li> <li>FRENCH</li> <li>GERMAN</li> <li>ITALIAN</li> <li>PORTUGUESE</li> <li>RUSSIAN</li> <li>SPANISH</li> </ul>	<p>Seleccionar o idioma do CD-TEXT, controlo ID3, etc.</p> <p>Se seleccionar "AUTO", será possível ler o texto nos seguintes idiomas.</p>
G-PROTECTION <sup>1)</sup> (Para evitar falhas no som)	● 1	A protecção contra falhas no som é proporcionada com um som de CD de elevada qualidade.	
	2	É proporcionada protecção optimizada contra falhas no som.	
AVLS <sup>2)</sup> (Limitação do volume)	● OFF	O volume pode ser alterado sem limitação do nível do volume.	
	ON	O volume máximo é limitado para proteger a audição.	
TIMER (Desligar o temporizador)	● OFF	O temporizador não está activado.	
	1-99 min	<p>(●) é apresentado no leitor. Pode verificar o tempo de reprodução restante seleccionando esta opção durante a reprodução.</p> <p>Prima <b>Λ</b> ou <b>V</b> repetidamente para aumentar ou diminuir o tempo em 5 minutos, ou continue a premir <b>Λ</b> ou <b>V</b> para aumentar ou diminuir o tempo em 1 minuto. A predefinição é "10 min".</p>	
BEEP (Som de operação)	● ON	É utilizado um aviso sonoro quando utilizar o leitor.	
	OFF	O aviso sonoro é desligado.	
SEAMLESS <sup>1)3)</sup> (Reproduzir as faixas de forma contínua)	● OFF	O CD é reproduzido da forma gravada no disco, incluindo os intervalos entre as faixas.	
	ON	O CD é reproduzido sem espaço entre as faixas.	

Itens	Opções (●: Predefinições)		
POWER SAVE (Poupar energia)	● OFF	A função POWER SAVE não funciona.	
	ON	A definição de itens SOUND não é aplicada.	
PLAY ORDER <sup>1)</sup> (Ordem de reprodução)	TRACK	● NORMAL	Reproduzir a fonte de música pela ordem de gravação.
		ID3TAG TNO	Reproduzir pela ordem do número de controlo ID3.
		FILE NAME	Reproduzir pela ordem alfabética dos nomes dos ficheiros.
	GROUP	● OFF	Reproduzir a fonte de música pela ordem de gravação.
		ON	Reproduzir a fonte de música pela ordem dos nomes dos grupos.
CD-EXTRA <sup>1) 4)</sup> (Reprodução por formato de disco)	● OFF	Definir para "OFF" desde que seja possível reproduzir o CD normalmente.	
	ON	Se não for possível reproduzir o CD-Extra, defina para "ON". Poderá reproduzi-lo.	

1) Apenas é possível definir esta configuração com o leitor parado.

2) AVLS é uma abreviatura de Automatic Volume Limiter System (Sistema limitador de volume automático).

3) Esta função está disponível apenas para CDs ATRAC.

4) Esta função funciona apenas com CDs Áudio e CDs CD-Extra.

### Notas

- Mesmo com a "G-PROTECTION" definida para "2", poderão ocorrer falhas no som se:
  - o leitor de CD for afectado por um choque contínuo mais forte do que o previsto,
  - for reproduzido um CD sujo ou riscado, ou
  - no caso dos CD-Rs/CD-RWs, for reproduzido um disco de fraca qualidade ou existir um problema com o dispositivo de gravação original ou com o software de aplicação.
- Mesmo com "SEAMLESS" definido para "ON", as faixas poderão não ser reproduzidas de forma contínua, dependendo da gravação da música original.

## Resolver Problemas

Se algum problema persistir depois de verificar estes sintomas, entre em contacto com o agente Sony mais próximo.

### Alimentação<sup>1)</sup>

Sintoma	Causa e/ou acção de correcção
Não é possível carregar a bateria recarregável.	<ul style="list-style-type: none"> <li>→ A bateria recarregável não está introduzida no compartimento da bateria. Introduza a bateria recarregável (☞ página 11).</li> <li>→ Premiu ■ no telecomando. Com o leitor parado, prima ■/CHG no leitor de CD.<sup>2)</sup></li> </ul>

### Som





Sintoma	Causa e/ou acção de correcção
O volume não aumenta mesmo que prima VOL + repetidamente.	→ “AVLS” está definido para “ON”. Defina esta função para “OFF” (☞ página 26).
Não é reproduzido nenhum som ou é reproduzido apenas ruído.	<ul style="list-style-type: none"> <li>→ Ligue firmemente as tomadas dos auscultadores/auriculares.</li> <li>→ As tomadas estão sujas. Limpe periodicamente as tomadas dos auscultadores/auriculares com um pano seco e suave.</li> </ul>
Há um ruído estridente proveniente do CD.	→ Feche firmemente a tampa do compartimento da pilha (☞ página 10).
Os itens de SOM não podem ser configurados.	→ A função “POWER SAVE” está definida como “ON”. Defina-a como “OFF” (☞ página 27).

### Operação/Reprodução

Sintoma	Causa e/ou acção de correcção
O tempo de reprodução é demasiado curto. O CD não é reproduzido.	<ul style="list-style-type: none"> <li>→ Verifique se está a utilizar uma pilha alcalina e não uma pilha de manganésio.</li> <li>→ Substitua a pilha seca por uma nova pilha alcalina LR6 (tamanho AA) (☞ página 10).</li> <li>→ Carregue e descarregue a bateria recarregável várias vezes (☞ página 12)<sup>1)</sup>.</li> </ul>
Não é possível reproduzir algumas faixas.	<ul style="list-style-type: none"> <li>→ Tentou reproduzir ficheiros guardados num formato que não é compatível com este leitor (☞ página 5).</li> <li>→ Altere a definição de “CD-EXTRA” no menu OPTION. Pode reproduzir o CD (☞ página 27).</li> </ul>

Sintoma	Causa e/ou acção de correcção
É apresentada a indicação “Low Battery” no visor e o CD não é reproduzido.	<ul style="list-style-type: none"> <li>→ A bateria recarregável encontra-se totalmente vazia. Carregue a bateria (☞ página 11).<sup>1)</sup></li> <li>→ Substitua a pilha seca por uma nova pilha alcalina LR6 (tamanho AA) (☞ página 10).</li> </ul>
É apresentada a indicação “Hi DC in” no visor.	<ul style="list-style-type: none"> <li>→ Está a ser utilizado um transformador CA com um nível superior ao fornecido ou recomendado. Utilize apenas o transformador CA fornecido ou o cabo para a bateria do carro recomendado em “Acessórios Opcionais” (☞ página 32).</li> </ul>
O CD não é reproduzido ou a indicação “No Disc” é apresentada no visor quando um CD é introduzido no leitor.	<ul style="list-style-type: none"> <li>→ O CD está sujo ou danificado. Limpe o CD ou mude de CD.</li> <li>→ Verifique se o CD foi introduzido com a etiqueta para cima (☞ página 14).</li> <li>→ Ocorreu condensação de humidade. Não utilize o leitor de CD durante algumas horas até que a humidade evapore.</li> <li>→ Feche firmemente a tampa do compartimento da pilha (☞ página 10).</li> <li>→ Certifique-se de que a pilha está correctamente introduzida (☞ página 10).</li> <li>→ Ligue o transformador CA a uma tomada CA de forma segura (☞ página 13).</li> <li>→ Prima ►  /ENTER um ou mais segundos depois do Transformador AC ter sido ligado.</li> <li>→ O CD-R/CD-RW introduzido no leitor está em branco.</li> <li>→ Existe um problema com a qualidade do CD-R/CD-RW, com o dispositivo de gravação ou com o software de aplicação.</li> </ul>
A luz HOLD fica intermitente no leitor quando prime um botão e o CD não é reproduzido.	<ul style="list-style-type: none"> <li>→ Os botões estão bloqueados. Deslize o interruptor HOLD para trás (☞ página 16).</li> </ul>
A reprodução começa a partir do ponto em que parou (função de continuação).	<ul style="list-style-type: none"> <li>→ A função de continuação está activada. Para iniciar a reprodução a partir da primeira faixa, prima ►  /ENTER sem soltar (►   no telecomando) com o leitor parado até que a primeira faixa seja reproduzida, ou abra a tampa do leitor (☞ página 15). Em alternativa, remova todas as fontes de alimentação e, em seguida, introduza a pilha ou ligue novamente o transformador CA.</li> </ul>
Durante a reprodução de um CD ATRAC ou de um CD MP3, o CD não gira mas o som é reproduzido normalmente.	<ul style="list-style-type: none"> <li>→ Este leitor foi concebido para interromper a rotação dos CDs ATRAC ou MP3 durante a reprodução para reduzir o consumo de energia. Esta situação não corresponde a uma falha no funcionamento.</li> </ul>
A mensagem “No File” é apresentada após premir ►  /ENTER ou quando a tampa do leitor é fechada.	<ul style="list-style-type: none"> <li>→ Não existem ficheiros ATRAC3plus/MP3 no CD-R/CD-RW.</li> <li>→ Está a ser utilizado um CD-R/CD-RW cujos dados foram apagados.</li> <li>→ O CD está sujo.</li> </ul>

Continuação ➞

<b>Sintoma</b>	<b>Causa e/ou acção de correcção</b>
O ecrã LCD é difícil de ver ou torna-se lento.	→ Está a utilizar o leitor de CD a uma temperatura demasiado elevada (acima de 40°C) ou demasiado baixa (abaixo de 0°C). À temperatura ambiente, o visor volta à condição de funcionamento normal.
Apesar de não ter seleccionado "BOOKMARK,"  (Marcador) fica intermitente.	→ Se tiver seleccionado uma opção de reprodução diferente de "BOOKMARK,"  (Marcador) fica intermitente.
A reprodução foi subitamente interrompida.	→ Foi definido o temporizador. Altere a definição de "TIMER" para "OFF" (  página 26). → A bateria recarregável ou a pilha seca estão gastas. Carregue a bateria recarregável (  página 11) ou substitua a pilha seca por uma nova pilha alcalina LR6 (tamanho AA) (  página 10).
Não é possível utilizar o leitor e é apresentada uma sequência de 8 números ou letras no visor do leitor de CD.	→ Este fenómeno poderá ocorrer consoante o CD que estiver a utilizar. Remova todas as fontes de alimentação e, em seguida, introduza a pilha ou ligue novamente o transformador CA. Tente utilizar o leitor novamente. Se o problema ainda existir, consulte o agente Sony mais próximo.

## **Outras características**

<b>Sintoma</b>	<b>Causa e/ou acção de correcção</b>
Quando fecha a tampa do leitor de CD, o CD inicia a rotação.	→ O leitor está ler as informações do CD, não há um problema no funcionamento.
Não é possível utilizar o leitor CD devidamente através do telecomando. <sup>2)</sup>	→ Os botões do leitor estão premidos por engano. → O telecomando não está ligado de forma correcta.

- 1) Apenas modelos D-NE321 HK4, E18/1. Para obter o código de área do modelo que adquiriu, verifique o canto superior esquerdo do código de barras na embalagem.
- 2) Modelos EUA/Canadiano/Europeu D-NE320 e D-NE321

## Manutenção

### Para limpar a caixa

Utilize um tecido suave levemente humedecido em água ou numa solução de detergente suave. Não utilize álcool, benzina ou diluente.

## Especificações

### Sistema

Sistema Compact disc digital audio

### Propriedades de diodo laser

Material: GaAlAs

Comprimento de onda:  $\lambda = 770 - 800 \text{ nm}$

Duração da emissão: Contínua

Saída de laser: inferior a  $44,6 \mu\text{W}$

(Esta saída é o valor medido a uma distância de 200 mm da superfície da lente da objectiva no bloco óptico com uma abertura de 7 mm.)

### Conversão D-A

Controlo "time-axis" de quartzo de 1 bit

### Frequência de resposta

20 - 20 000 Hz  $\pm 1$  dB (medição da JEITA)

### Saída (com nível de entrada de 3 V)

Auscultadores (minijack estéreo)

Aprox. 5 mW + Aprox. 5 mW a 16  $\Omega$

(Aprox. 1,5 mW + Aprox. 1,5 mW a 16  $\Omega$ )\*

\*Para clientes Europeus

### Requisitos de alimentação

- Pilha LR6 (tamanho AA): 1,5 V CC  $\times$  1
- Bateria recarregável Sony NH-7WMAA: 1,2 V CC  $\times$  1\*
- Transformador CA (tomada CC IN 3 V):  
220 V, 50 Hz (Modelo para a China)  
120 V, 60 Hz (Modelo para o México)

\* Apenas os modelos D-NE321 HK4, E18/1.  
Para obter o código de área do modelo que adquiriu, verifique o canto superior esquerdo do código de barras na embalagem.

### Temperatura de funcionamento

5°C - 35°C

### Dimensões (l/a/p) (excluindo as peças projectadas e os controlos)

Aprox. 137,8  $\times$  30,9  $\times$  137,8 mm

### Peso (excluindo acessórios)

Aprox. 178 g

Patentes dos EUA e de outros países licenciadas pela Dolby Laboratories.

Design e características técnicas sujeitas a alterações sem aviso prévio.

## Acessórios Opcionais

Transformador CA *	AC-E30HG
Sistema de colunas activas	SRS-Z1 SRS-Z30
Cabo de ligação à bateria do carro	DCC-E345
Cabo de ligação à bateria do carro com pacote de ligação para o carro	DCC-E34CP
Pacote de ligação ao carro	CPA-9C
Auscultadores (excepto para clientes em França)	MDR-EX71SL MDR-G04SL MDR-J20SP
Auriculares (para clientes em França)	MDR-E808SP MDR-E808LP



\* As especificações dos transformadores CA podem variar consoante cada zona. Verifique a voltagem local e o formato da tomada antes de comprar.

O agente Sony pode não comercializar alguns dos acessórios indicados acima. Contacte o seu agente para obter informações pormenorizadas sobre os acessórios disponíveis no seu país/zona.



# Índice Remissivo

## Símbolos

-  (Bateria) 11, 12
-  (disco) 14
- 1 20
-  (Temporizador) 26

## A

- Acessórios opcionais 32
- ACTIVE 24
- ALL 20
- ATRAC3plus 5
- Auriculares 8
- AUTO RANKING 20
- AVLS 26

## B

- Bateria recarregável 8, 11
- BEEP 26
- BOOKMARK 20, 21

## C

- CD-Extra 5
- CD-EXTRA 27
- CD-ROM (SonicStage) 8
- CD-TEXT 18
- CD ATRAC 5
- CD MP3 5
- CLEARBASS 23, 24
- Controlo ID3 17
- CUSTOM 24

## D

- Duração da pilha 12

## E

- EQUALIZER 23, 24
- Estojo de transporte da pilha 8

## F

- Formato CD-DA 5
- Função HOLD 16

## G

- G-PROTECTION 26
- GROUP 20, 21, 27
- GROUP SHUFFLE 20, 21
- Grupo 6

## H

- HEAVY 24

## I

- INTRO 20

## L

- LANGUAGE 26
- Leitor de CD 9

## M

- MENU 26

## O

- OPTION 26

## P

- Parar 15
- Pausa 15
- Pilha seca 10
- PLAYLIST 20
- PLAY MODE 19
- PLAY ORDER 27
- POWER SAVE 27
- Procura 15
- PROGRAM 20, 22

## R

- RANKING SHUF 20
- Reprodução 15
- Reprodução de lista de reprodução m3u 21
- Reprodução repetitiva 22

## S

- SEAMLESS 26
- SHUFFLE 20
- SOFT 24
- SonicStage 4
- SOUND 24

## T

- Tampa do compartimento da bateria 10, 11
- Telecomando 8
- TEXT 26
- TIMER 26
- TRACK 27
- Transformador CA 8

## V

- Visor 10
- Visualização de ficheiro 16
- Visualização de lista 17





## Free Manuals Download Website

<http://myh66.com>

<http://usermanuals.us>

<http://www.somanuals.com>

<http://www.4manuals.cc>

<http://www.manual-lib.com>

<http://www.404manual.com>

<http://www.luxmanual.com>

<http://aubethermostatmanual.com>

Golf course search by state

<http://golfingnear.com>

Email search by domain

<http://emailbydomain.com>

Auto manuals search

<http://auto.somanuals.com>

TV manuals search

<http://tv.somanuals.com>