

SONY

3-206-603-12(1)

SONY

HSR-X200/X200P

Digital Surveillance Recorder

Operating Instructions **GB**

Mode d'emploi **FR**

Manual de instrucciones **ES**

HSR-X200/X200P

© 2001 Sony Corporation

To prevent fire or shock hazard, do not expose the unit to rain or moisture.

To avoid electrical shock, do not open the cabinet. Refer servicing to qualified personnel only.

THIS APPARATUS MUST BE EARTHED.

Owner's Record

The model and serial numbers are located on the body of the unit. Record the serial number in the space provided below. Refer to these numbers whenever you call upon your Sony dealer regarding this product.

Model No. _____ Serial No. _____

For the customers in the USA (HSR-X200 only)

This equipment has been tested and found to comply with the limits for a Class B digital device, pursuant to Part 15 of the FCC Rules. These limits are designed to provide reasonable protection against harmful interference in a residential installation. This equipment generates, uses, and can radiate radio frequency energy and, if not installed and used in accordance with the instructions, may cause harmful interference to radio communications. However, there is no guarantee that interference will not occur in a particular installation. If this equipment does cause harmful interference to radio or television reception, which can be determined by turning the equipment off and on, the user is encouraged to try to correct the interference by one or more of the following measures:

- Reorient or relocate the receiving antenna.
- Increase the separation between the equipment and receiver.
- Connect the equipment into an outlet on a circuit different from that to which the receiver is connected.
- Consult the dealer or experienced radio/TV technician for help.

You are cautioned that any changes or modifications not expressly approved in this manual could void your authority to operate this equipment.

The shielded interface cable recommended in this manual must be used with this equipment in order to comply with the limits for a digital device pursuant to Subpart B of Part 15 of FCC Rules.

If you have any questions about this product, you may call: Sony's Business Information Center (BIC) at 1-800-686-SONY(7669) or Write to:

***Sony Customer Information Services Center
6900-29 Daniels Parkway, PMB 330
Fort Myers, Florida 33912***

Declaration of Conformity

Trade Name:	SONY
Model No.:	HSR-X200
Responsible Party:	Sony Electronics Inc.
Address:	680 Kinderkamack Road, Oradell NJ 07649 U.S.A
Telephone No.:	201-930-6972

This device complies with Part 15 of the FCC Rules. Operation is subject to the following two conditions:
(1) This device may not cause harmful interference, and
(2) this device must accept any interference received, including interference that may cause undesired operation.

All product and company names mentioned herein are trademarks or registered trademarks of their respective owners.

Attention – when the product is installed in rack:**1. Prevention against overloading of branch circuit**

When this product is installed in a rack and is supplied power from an outlet on the rack, please make sure that the rack does not overload the supply circuit.

2. Providing protective earth

When this product is installed in a rack and is supplied power from an outlet on the rack, please confirm that the outlet is provided with a suitable protective earth connection.

3. Internal air ambient temperature of the rack

When this product is installed in a rack, please make sure that the internal air ambient temperature of the rack is within the specified limit of this product.

4. Prevention against achieving hazardous condition due to uneven mechanical loading

When this product is installed in a rack, please make sure that the rack does not achieve hazardous condition due to uneven mechanical loading.

5. Install the equipment while taking the operation temperature of the equipment into consideration

For the operating temperature of the equipment, refer to the specifications of the Operation Manual.

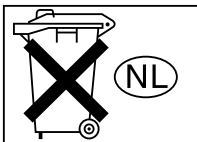
6. When performing the installation, keep the top, sides and rear of the unit 5 cm (2 inches) or more away from the walls or ceiling in order to obtain proper exhaust and radiation of heat.**Voor de klanten in Nederland**

Gooi de batterij niet weg maar lever deze in als klein chemisch afval (KCA).

Table of Contents

Precautions	5(GB)	Connections and Settings	38(GB)
Overview	7(GB)	Basic Connection Example	38(GB)
Features	7(GB)	Series Connections and Associated	
System Configuration	8(GB)	Settings	38(GB)
Locations and Functions of Parts	11(GB)	Multiplexer Connection and Associated	
Front Panel	11(GB)	Settings	39(GB)
Rear Panel	14(GB)	Network Connections and Associated	
On-Screen Data	16(GB)	Settings	40(GB)
Basic OSD Operations	17(GB)	Connections for Data Storage.....	41(GB)
Menu Operations	17(GB)	Connections for Remote Control and	
Menu Layers	19(GB)	Associated Settings	41(GB)
Overview of Recording	21(GB)	Hard Disk Expansion and Mirroring	
Types of Recording	21(GB)	Setting	43(GB)
Areas for Recording	21(GB)	Preparations	44(GB)
Zoom in on the Camera Input	21(GB)	OSD Language Selection	44(GB)
Normal Recording	22(GB)	Clock Adjustment.....	44(GB)
Settings for Normal Recording	22(GB)	Recording Area Settings.....	46(GB)
Procedure of Normal Recording.....	23(GB)	On-Screen Data Selection	48(GB)
Alarm Recording	24(GB)	Buzzer Settings	48(GB)
Settings for Alarm Recording	24(GB)	Security Lock Settings	49(GB)
Alarm Recording Procedure	26(GB)	Web Operations	50(GB)
Timer Recording	27(GB)	Accessing the Recorder	50(GB)
Settings for Timer Recording	27(GB)	Web Operations Display	51(GB)
Timer Recording Procedure	28(GB)	Searching for a Picture	54(GB)
Data Storage	29(GB)	Copying and Downloading.....	55(GB)
Copying Data to the Archive Area or		Menu Settings	57(GB)
a Memory Stick	29(GB)	Maintenance	58(GB)
Backing-up Data on DDS Tape	30(GB)	Troubleshooting	58(GB)
Playback	31(GB)	Checking the Information on Power	
Normal Playback	31(GB)	Failure and Usage Times.....	59(GB)
Pre-Reverse Playback – Playback During		Servicing Periodically	59(GB)
Recording	31(GB)	Specifications	60(GB)
Still-Picture Playback	32(GB)	Recording Time (HSR-X200)	61(GB)
Variable-Speed Playback	32(GB)	Recording Time (HSR-X200P)	61(GB)
Zooming in on an Image	33(GB)	RS-232C/RS-485 Command Table	62(GB)
Multiplexer Channel Selection	33(GB)		
Picture Searching	34(GB)		
Search Mode Selection	34(GB)		
Searching From the Alarm Recording			
List.....	35(GB)		
Searching by the Thumbnail Image.....	35(GB)		
Searching by the Time/Date of			
Recording	36(GB)		
Searching on the Archive Area	36(GB)		
Searching using the Activity Detection			
Sensor	37(GB)		

Precautions

On safety

- Operate the HSR-X200 on 120 V AC, 60 Hz or the HSR-X200P on 220-240V AC, 50/60 Hz.
- The nameplate indicating operating voltage, current consumption, etc., is located on the rear of the unit.
- Should any solid object or liquid fall into the cabinet, unplug the unit and have it checked by qualified personnel before operating it any further.
- Do not drop or place heavy objects on the power cord. If the power cord is damaged, unplug the unit immediately. It is dangerous to use the unit with a damaged power cord.
- Connect the power cord to the wall AC outlet.
For connecting the power source, see "Basic Connection Example" on page 38(GB).
- Unplug the unit from the wall outlet if it is not to be used for several days or more.
- Disconnect the power cord from the wall AC outlet by grasping the plug, not by pulling the cord.

On installation

- Do not place a heavy object on the unit.
- Allow adequate air circulation to prevent internal heat build-up. Keep the top, sides, and rear of the unit 5 cm (2 inches) or more away from the walls or ceiling. Do not detach the feet of the unit. The space under the unit is necessary.
Do not place the unit on surfaces (rugs, blankets, etc.) or near materials (curtains, draperies) that may block the ventilation slots.
- Do not use the unit in a closed box.
- Do not install the unit in a location near heat sources such as radiators or air ducts.
- Place the unit to avoid direct sunlight.
- Do not install the unit in a place subject to mechanical vibration or shock.
- Do not put magnetic objects close to the unit and cassette tape. Magnetic fields may affect the color reproduction of the unit and cause distortion.
- The unit is designed for operation in a horizontal position.
Do not install it in an inclined position.

On operation

When the unit is not in use, unplug the unit to conserve energy and to extend its life.

On cleaning

As a safety precaution, unplug the unit before cleaning it.

- To keep the unit looking brand-new, periodically clean it with a mild detergent solution. Never use strong solvents such as thinner or benzine, or abrasive cleaners since they will damage the cabinet.
When cleaning, keep liquid away from electrical contacts and connectors.
- When there is a buildup of dust on air vents, use a vacuum cleaner to remove it.

On repacking

- Before repacking, disconnect all cables and connecting cords.
- Do not throw away the carton and packing materials. They make an ideal container with which to transport the unit. When shipping the unit to another location, repack it.

On transportation

When transporting the unit, protect it from vibration and impact.

If you have any questions about this unit, contact your authorized Sony dealer.

Backup function

- This unit is equipped with a backup battery (lithium battery) on the bottom to maintain the clock settings. When the unit is used under normal conditions, the backup battery is recharged. **The battery is fully recharged after a minimum of about 30 hours, and will maintain the clock settings for up to about 30 days.**

Note

The settings may not be maintained properly if the backup battery has been recharged for less than 30 hours when the power goes off.

- To replace the backup battery (lithium battery), contact your Sony dealer.

Precautions

Notes on Machines Equipped With a Hard-Disk Drive

This unit is equipped with a Hard-Disk Drive (HDD), which is a precision device. Shock, vibration, static electricity, or extraordinary temperature or humidity may cause trouble with HDDs or loss of data stored on a hard disk.

Be sure to pay careful attention when installing, operating and setting up this unit.

Do NOT impart any mechanical shock or vibration.

This may damage the HDD or cause loss of data.

- When transporting the unit, be sure to pack it with the specified packing materials.

If carrying the unit on a cart, use a cart with low vibration. If excessive mechanical shock or vibration is imparted, the HDD may be damaged.

- NEVER move this unit in power-on state. Mount/remove the unit onto/from a rack in power-off state.
- Do not impart shock to any other machine in the rack that is equipped with an HDD.
- Be sure to turn off the power of every other machine in the rack that is equipped with an HDD before mounting/removing the unit onto/from a rack.
- Do not place the unit near equipment that causes vibration.
- Do not remove the cabinet of the unit.
- When placing the unit on a floor or stand, be sure to gently set the unit down with the four specified feet attached to the bottom. If there are no feet on the bottom, attach them before setting the unit down.

Never operate the unit within 30 seconds after the power is turned off.

The disk in an HDD rotates by inertia for a while after the power is turned off. In this condition, the heads are in an unstable state. During this period, the HDD is more sensitive to mechanical shock and vibration than during power-on state. **Refrain from imparting even a slight shock for at least 30 seconds after the power is turned off.** Operations may be initiated after 30 seconds or more (as the disk stops).

Notes on temperature and humidity

The operating and storage temperature and humidity must be maintained within the specified ranges (temperature: 5°C to 40°C or 41°F to 104°F, humidity: 80% or less).

In the event of trouble with the HDD

If there is something wrong with the HDD of this unit (a failure occurs in the HDD), handle this unit following the cautions given above. This protects the HDD and your data from further damage until the contents of the failure can be confirmed or analyzed.

The Sony HSR-X200/X200P Digital Surveillance Recorder is a digital video recorder that records images of high picture quality from surveillance video cameras for extended periods. Images are recorded on the built-in hard disk, and you can achieve high-quality recording/playback without worrying about the recording time and durability of cassette tapes as you would with a recorder using videocassettes.

The differences between the HSR-X200 and the HSR-X200P are described clearly in the manual. For anything not mentioned, the operating procedure of the HSR-X200 and the HSR-X200P is the same.

Features

Long-time recording with a large-capacity hard disk

A 80GB hard disk is installed as standard equipment, permitting long-time continuous recording.

Examples:

- 1 input, 1 field/sec, HYPER picture-quality mode:
370 hours (15.4 days)
- 1 input, 1 field/sec, HIGH picture-quality mode:
671 hours (28 days)
- 1 input, 1 field/sec, LOW picture-quality mode:
1264 hours (52.7 days)
- 4 inputs, 1 field/sec at each input, HIGH picture-quality mode: 167 hours (7 days)

Use of the optional HSBK-X201 hard disk (80GB) enables capacity expansion up to 160 GB.

High-quality and high-resolution recording/playback with the motion-JPEG compression system

Image modes of 5 levels

The HSR-X200/X200P enables you to select from among five picture-quality modes, i.e. HYPER (58 KB/field), SUPER (44 KB/field), HIGH (32 KB/field), MID (24 KB/field), LOW (17 KB/field) according to your purpose or required recording time. The lower the resolution you choose, the longer the recording time that is obtained.

High resolution

In normal field recording mode, a high resolution of 720 × 240 pixels (HSR-X200) or 720 × 288 pixels (HSR-X200P) can be obtained.

When you use frame recording mode, you can record more detailed still images of 720 × 480 pixels (HSR-X200) or 720 × 576 pixels (HSR-X200P) frame by frame.

Field recording and frame recording can be switched with a menu operation.

A variety of recording and playback

The built-in hard disk can be partitioned into three areas, i.e. normal recording, alarm recording and archive areas to enable the various possibilities.

- Alarm recording even during timer recording
- Pre-reverse playback, which enables playback without interrupting the recording in progress.
- Alarm recording using the 8 × 10 multipoint activity detection sensor
- Recording/playback of one channel of audio
- Variable-speed playback with the Jog and Shuttle dials
- ×2 Zooming function for picture monitoring

Versatile system configuration

Connection to a multiplexer

An optional multiplexer can be connected. With a multiplexer whose channel information can be decoded, you can specify channels to be used.

Remote control via a network

Using a commercially available LAN PC card, you can control the recorder via TCP/IP from a PC (WEB browser) for recording/playback and data transmission.

Data storage and backup

PC card slots are available on the front and rear panels, enabling data storage and backup on various IC memory cards or a DDS drive.

Overview

System Configuration

Basic single-camera system

You can record images captured by the connected camera while observing the input on the video monitor, and play back the recorded images.

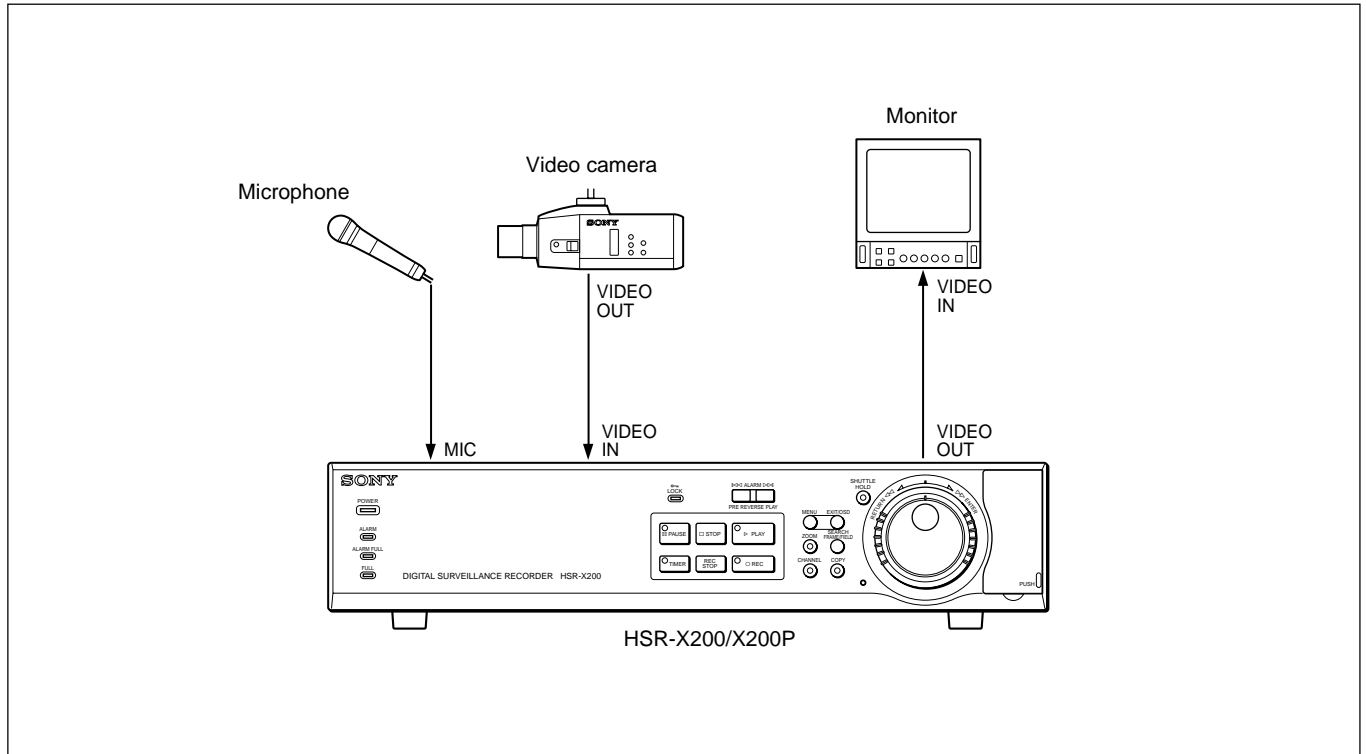

Multiple-camera system

You can record images captured by multiple cameras connected to the multiplexer, and play back the recorded images.

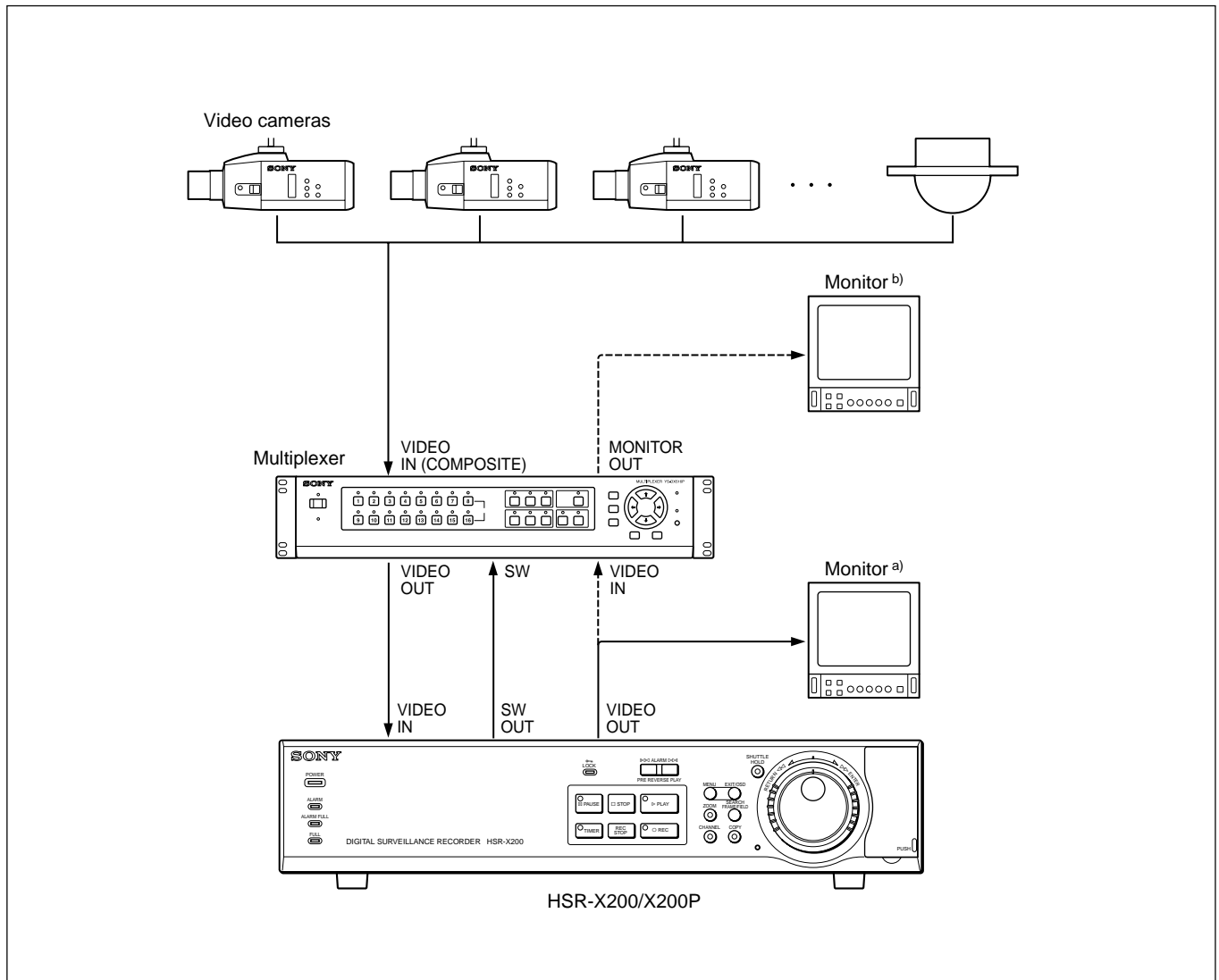

a) Monitor for simultaneous recording/playback (with a specific multiplexer manufactured by Sony, Sanyo, Dedicated Micro, or Robot): Playback during recording is possible. You can view the playback picture of a single channel you specified full-screen without disturbing the recording in progress.

b) Monitor for playback only (with other most multiplexers): During recording, you can only view the live image(s) from the camera(s) full-screen or tiled. Playback image(s) can be viewed either full-screen or tiled.

Overview

Support system

Besides the camera system, you can add various peripheral devices to support the HSR-X200/X200P.

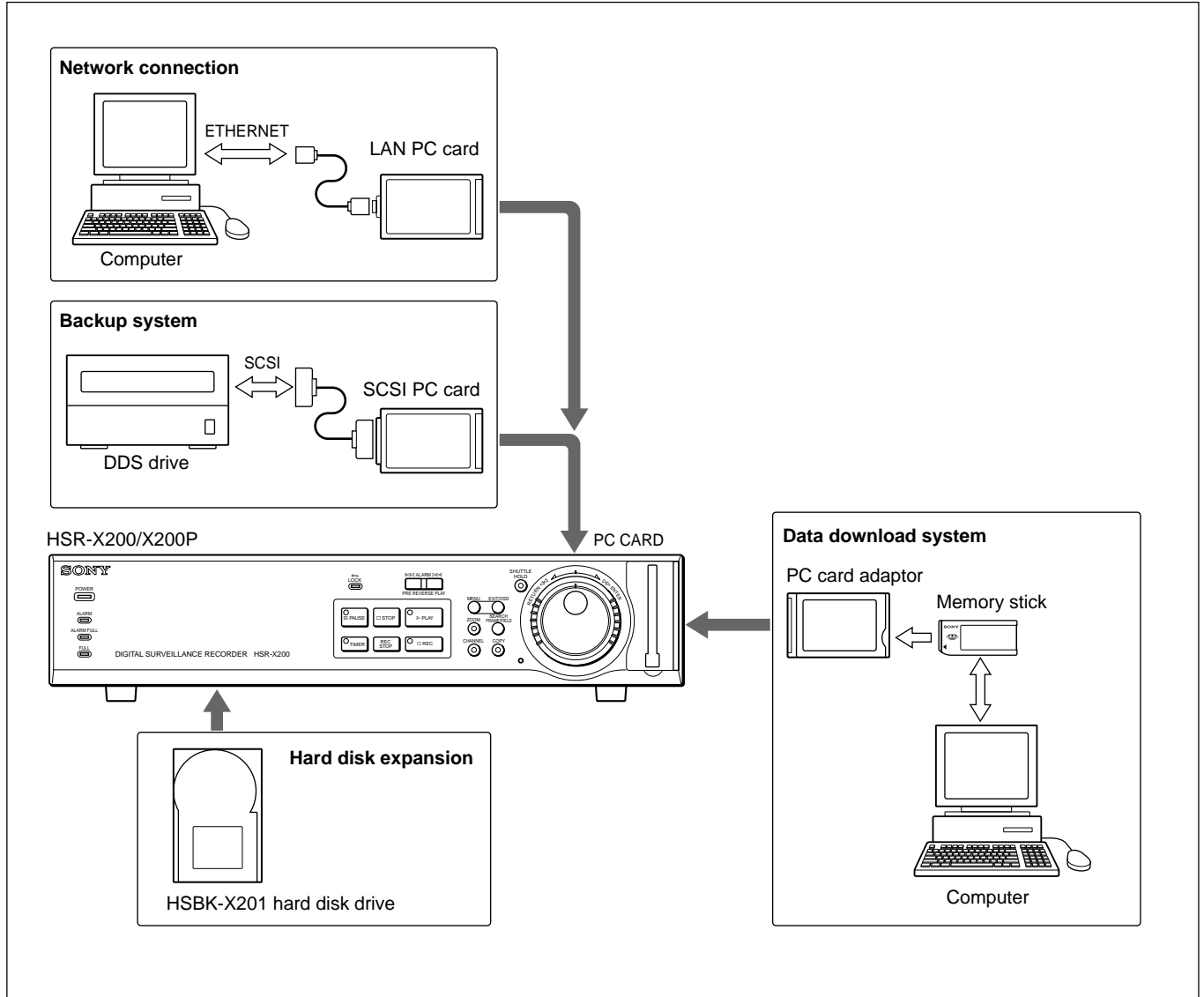

Locations and Functions of Parts

Front Panel

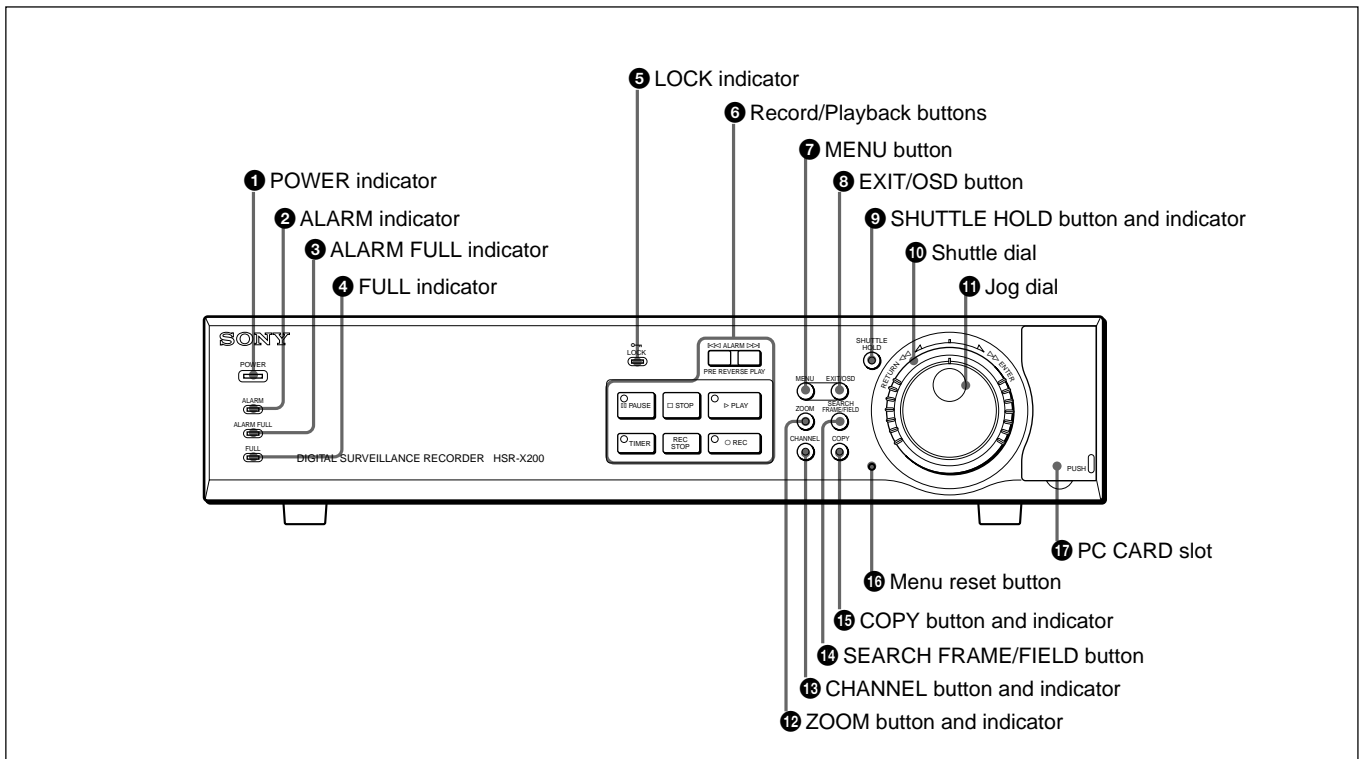

1 POWER indicator

Lights in green when the power is applied to the unit and goes dark when the power is disconnected. It flashes in red if any problem occurs with the hard-disk drive or fan.

Note

In order to keep the unit internal temperature low, a fan is provided on the side of the unit. If the fan does not operate properly, the POWER indicator will flash to indicate a problem. Unplug the unit from the power supply and check to make sure nothing is obstructing the fan. If after the power is restored to the unit, the POWER indicator still flashes, do not use the unit and consult your dealer.

2 ALARM indicator

Lights in red during pre-alarm recording and flashes in red during alarm recording. It goes dark when recording ends.

For alarm recording and pre-alarm recording, see "Alarm Recording" on page 24(GB).

3 ALARM FULL indicator

Flashes in red if the remaining capacity of the alarm recording area of the built-in hard disk drops below the specified value (default: 1%).

4 FULL indicator

Flashes in red if the remaining capacity of the normal recording area of the built-in hard disk drops below the specified value (default: 1%).

5 LOCK indicator

Lights in red when the security lock function is active. When you press an operation button with this indicator lit, the indicator flashes, and a message is displayed to prompt you to enter a password.

For details on the security lock and password, see "Security Lock Settings" on page 49(GB).

Locations and Functions of Parts

6 Record/Playback buttons

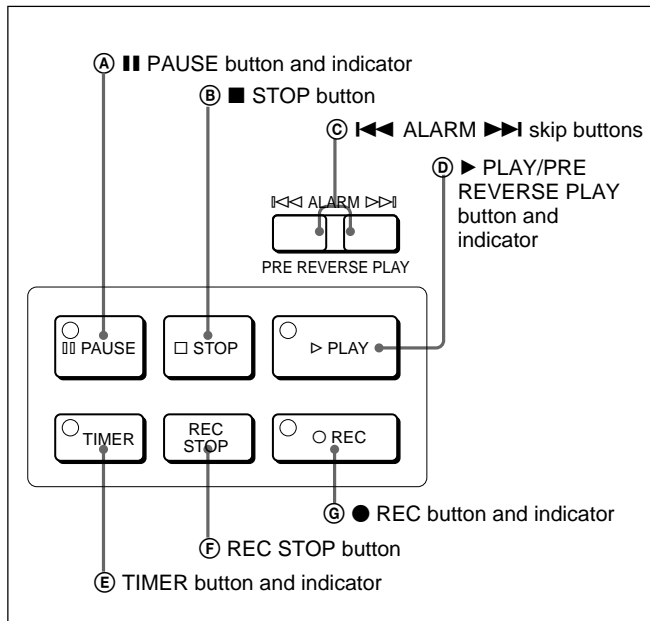

A || PAUSE button and indicator (amber)

When you press this button during playback, the unit enters Still-Picture mode, and the indicator lights. Press the button again to restore normal Playback mode.

B ■ STOP button

Press this button to end playback (including that of Still-Picture or Variable-Speed Playback mode).

C ◀◀ ALARM ▶▶ skip buttons

During playback of an alarm recording event, pressing ◀◀ skips to the previous alarm recording event, and pressing ▶▶ skips to the next alarm recording event. During playback of an event in the archive area, pressing ◀◀ skips to the previous event, and pressing ▶▶ skips to the next event.

D ▶ PLAY/PRE REVERSE PLAY button and indicator (green)

When you press this button in stop status, the indicator lights, and playback begins.

For details, see "Normal Playback" on page 31(GB).

By pressing the button during recording, you can view the recorded images from the point before the specified pre-reverse time (1 to 99 minutes) without stopping the recording in progress (Pre-Reverse Playback).

For details on the operation, see "Pre-Reverse Playback" on page 31(GB).

E TIMER button and indicator (red)

When you press this button, the unit enters timer-standby status, and the indicator lights. Recording will begin at the starting time you specified using the menu, and the REC button indicator will light. Pressing the button again cancels timer-standby status or timer recording in progress.

For details on the operation, see "Timer Recording" on page 27(GB).

F REC STOP button

Press this button to end recording.

G ● REC button and indicator (red)

When you press this button, the indicator lights, and recording begins.

7 MENU button

When you press this button, the unit enters Menu mode.

In Menu mode, you can switch between MAIN MENU 1 and MAIN MENU 2 or the menu items in sequence.

For details on the operation, see "Menu Operations" on page 17(GB).

8 EXIT/OSD button

Press to quit Menu mode.

In modes other than Menu mode, this button functions as the on-screen data switch.

Each time you press the button, the position of the on-screen data will change in sequence of lower left, upper right, lower right, no display, and upper left.

For details on the on-screen data, see "On-screen Data" on page 16(GB).

9 SHUTTLE HOLD button and indicator (green)

By pressing this button to light the indicator, you can lock the direction and speed of playback dictated by the current orientation of the Shuttle dial.

When you press the button again, the mode before you start the variable-speed playback will be restored.

For details on the operation, see "Variable-Speed Playback" on page 32(GB).

10 Shuttle dial (outer)

When you rotate the Shuttle dial in Playback mode (PLAY button indicator lit) or in Still-Picture mode (PAUSE button indicator lit), playback is performed according to the direction and degree of the rotation.

For details on the operation, see "Variable-Speed Playback" on page 32(GB).

In OSD operations, your selection or setting will be accepted when you turn the dial clockwise.

11 Jog dial (inner)

By rotating the Jog dial in Playback mode (PLAY button indicator lit), you can gradually change the playback speed. Clockwise rotation increases the speed and counterclockwise rotation decreases it. When you rotate the Jog dial in Still-Picture mode (PAUSE button indicator lit), playback is performed frame by frame. Clockwise rotation forwards the frames and counterclockwise rotation reverses them.

For details on the operation, see "Variable-Speed Playback" on page 32(GB).

In OSD operations, you can move the cursor on the screen and select setting values using this dial.

12 ZOOM button and indicator (green)

The button permits you to zoom in on a part of the camera input or playback image on the monitor screen. Specify the part to be zoomed in using the Jog and Shuttle dials.

While the zoom function is active, the indicator of the ZOOM button lights. When you press the button again, the normal size is restored.

For details on the operation, see "Zooming in on an Image" on page 33(GB).

13 CHANNEL button and indicator (green)

When a multiplexer whose channel information can be decoded is in use, channel selection will be enabled by pressing this button. When you press this button in Playback mode, the channel selection display appears to specify the channel to be output. In this mode, the indicator of the CHANNEL button lights.

Pressing the button again to turn off the indicator resumes All-Channel mode.

For details, see "Multiplexer Connection and Associated Settings" on page 39(GB).

14 SEARCH FRAME/FIELD button

When you press this button in a recording mode or in stop status, the search operation display appears. When an image recorded in Frame Recording mode is played in Still-Picture mode, you can switch between frame display and field display by pressing this button.

For details, see "Playback" on page 31(GB).

15 COPY button and indicator (green)

Press this button to copy the data to the archive area of the built-in hard disk, a memory stick, or a DDS tape. The indicator lights, and the copy-operation display appears.

For details on the operation, see "Data Storage" on page 29(GB).

16 Menu reset button

Press this button to return the settings of the menu items being displayed on the monitor to the factory-set default settings.

PC CARD slot

By inserting a commercially available PC card adaptor, copying of the recorded data to external memory, such as memory sticks, will be enabled.

Locations and Functions of Parts

Rear Panel

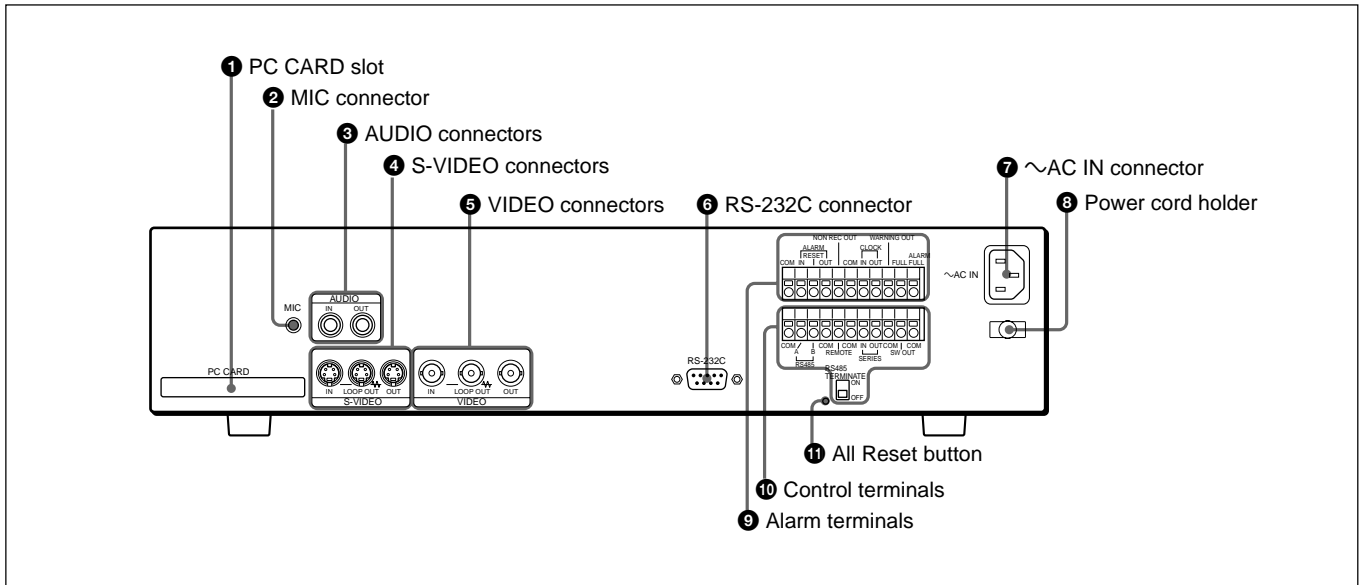

1 PC CARD slot

For PC cards of Type 2.

Insert a commercially available SCSI PC card to enable data backup using a DDS tape drive. If you insert a commercially available LAN PC card, network control will be enabled.

2 MIC (microphone) connector (monaural minijack)

Connect a microphone for audio recording.

3 AUDIO connectors (phono jacks)

IN: Connect an audio signal.

OUT: Connect to the AUDIO IN connector of a monitor.

4 S-VIDEO connectors (Mini DIN 4-pin)

IN: Connect a Y/C-separated S-VIDEO signal.

LOOP OUT: The signal supplied to the IN connector is output as-is. The signal is output even when the power to the HSR-X200/X200P is off.

OUT: A Y/C-separated S-VIDEO signal will be supplied. Connect to the S-VIDEO input of a playback monitor. When the S-VIDEO signal is to be monitored via a multiplexer, connect to the S-VIDEO input of the multiplexer.

5 VIDEO connectors (BNC type)

IN: Connect a video camera. When using a

multiplexer, connect the video output connector of the multiplexer to this input.

LOOP OUT: The signal supplied to the IN connector is output as-is. The signal is output even when the power to the HSR-X200/X200P is off.

OUT: Connect to the VIDEO IN connector of a playback monitor. A composite video signal will be supplied. Character signals are superimposed on the output video signal. When the video signal is to be monitored via a multiplexer, connect to the video input connector of the multiplexer.

6 RS-232C connector (D-sub 9-pin)

An external controller, such as a PC, can be connected.

7 ~AC IN connector

Connect AC power using the supplied AC power cord.

8 Power cord holder

Secure the AC power cord using the supplied tie, as shown below.

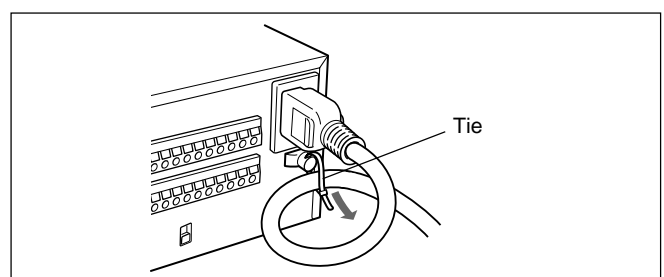

9 Alarm terminals

For input and output of various alarm and timing signals. The COM terminals are all for ground.

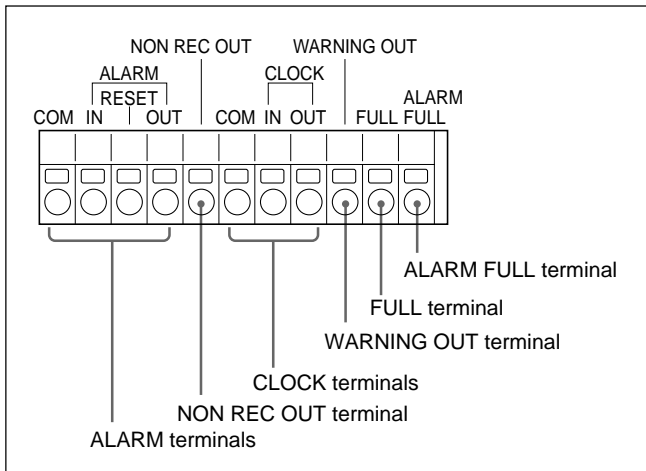

ALARM terminals

For signals that can be triggered for alarm recording

IN: Alarm signal input (normally-open contact)

RESET: Alarm reset input (normally-open contact)

OUT: Sensor alarm signal output (5V DC/5.7 k Ω).

The output level drops to 0 V when the built-in activity detection sensor operates or an external alarm is detected.

NON REC OUT terminal (5V DC/5.7 Ω)

The output level drops to 0 V if recording is interrupted.

CLOCK terminals

You may adjust the built-in clock using an external switch or synchronize the clocks of other connected devices to the clock of this unit.

IN: Clock input (normally-open contact). Connect an external switch or equivalent.

OUT: Clock output (5V DC/5.7 k Ω). The output level drops to 0 V at the time you specified by menu operation.

WARNING OUT terminal (5V DC/5.7 Ω)

The output level drops to 0 V if any problem occurs with the HDD or fan.

FULL terminal (5V DC/5.7 Ω)

The output level drops to 0 V if the remaining capacity of the normal recording area of the built-in hard disk drops below the specified value (default: 1%).

ALARM FULL terminal (5V DC/5.7 Ω)

The output level drops to 0 V if the remaining capacity of the alarm recording area of the built-in hard disk drops below the specified value (default: 1%).

10 Control terminals

For input and output of various control signals. The COM terminals are for ground.

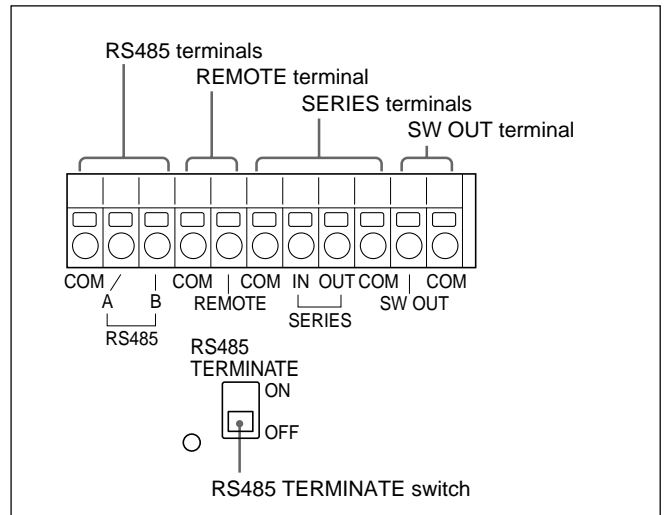

RS485 terminals

For an RS-485 interface. Connect to the A, B, and COM (ground) pins of a controller using a twisted-pair cable.

For the connections, see "Remote Control Connections and Associated Settings" on page 41(GB).

REMOTE terminals (resistor-alley system)

For remote control.

For the connections, see "Remote Control Connections and Associated Settings" on page 41(GB).

SERIES terminals

To connect the control signal in series when connecting video and audio signals for multiple HSR-X200/X200P units in series.

IN: Connect to the OUT terminal of the previous HSR-X200/X200P unit.

OUT: Connect to the IN terminal of the next HSR-X200/X200P unit.

SW OUT terminals (5V DC/5.7 Ω)

For pulse signal output. By connecting to SW of a multiplexer, you may control the timing to switch the input picture.

RS485 TERMINATE switch

For RS-485 termination. When connecting multiple HSR-X200/X200P units in series via the RS485 terminals, set this switch of the last HSR-X200/X200P unit to ON.

11 All Reset button

For CPU reset

Locations and Functions of Parts

On-Screen Data

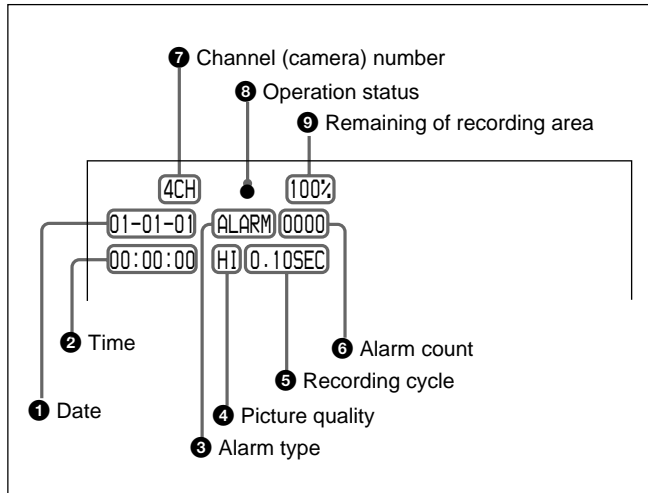

7 Channel (camera) number

When a multiplexer whose channel information can be decoded is connected, the camera number you selected is displayed.

8 Operation status

The current operation mode is displayed.

●: Recording

▶: Playback

||: Still

▶▶: Variable speed playback in the forward direction

◀◀: Variable speed playback in the reverse direction

9 Remaining of recording area

When the recording area OVERWRITE function is set to OFF with the RECORDING CONDITIONS SET menu (*page 47(GB)*), the remaining capacity of the recording area is displayed (in %).

By pressing the EXIT/OSD button on the front panel, you can change the display position or even make them disappear.

Items 1 to 6 can be independently turned on/off with DISPLAY/VIDEO LOSS SET of MAIN MENU 2.

1 Date/2 Time

In a recording mode or stop status (monitoring the camera input), the current date (month-day-year on the HSR-X200/day-month-year on the HSR-X200P) and time (hour:min:sec) are displayed.

In playback, the date and time when the recording has made are displayed.

3 Alarm type

The active alarm type is displayed.

ALARM: Alarm recording

PRE-ALARM: Pre-alarm recording

4 Picture quality/5 Recording cycle

In a recording mode or stop status, the picture quality and recording cycle specified for normal recording are displayed.

In playback, the picture quality and recording cycle when the recording has made are displayed.

6 Alarm count

Each time alarm recording is made, the value is increased by one.

The value will return to 1 if it exceeds 9999.

Basic OSD Operations

You can perform various settings on the monitor screen.

For the on-screen displays, you can select from among English, French, Spanish and German (HSR-X200P only) with a menu operation. See page 44(GB).

For the menu layers, see page 19(GB).

The display examples in this manual are those for the HSR-X200P.

Menu Operations

This section describes how to set a menu item as an example of OSD (On-Screen Display) operations.

Buttons and dials used in menu operations

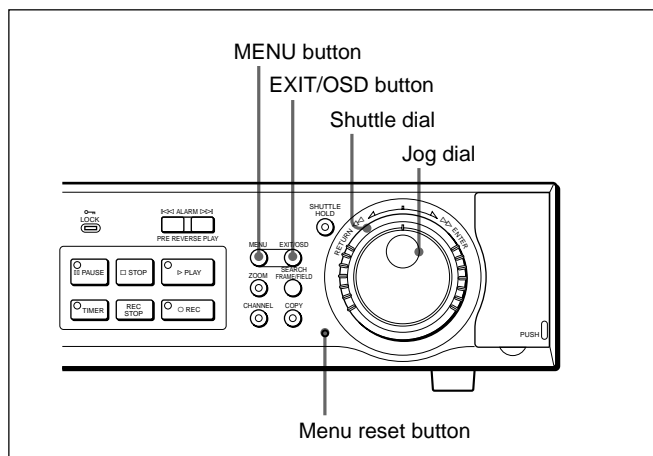

The SEARCH and COPY buttons also associate their own menus.

For these menus, see page 34(GB) or see page 30(GB).

To start a menu operation

Press the MENU button. MAIN MENU 1 appears on the monitor screen.

The menu bar highlights the top item.

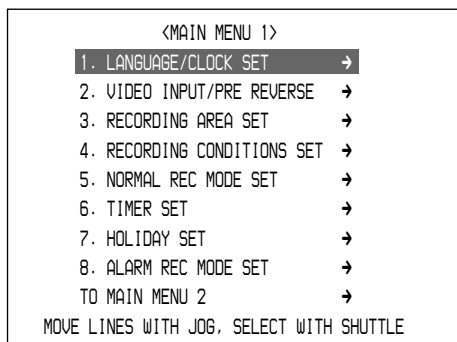

To switch to MAIN MENU 2

Press the MENU button again.

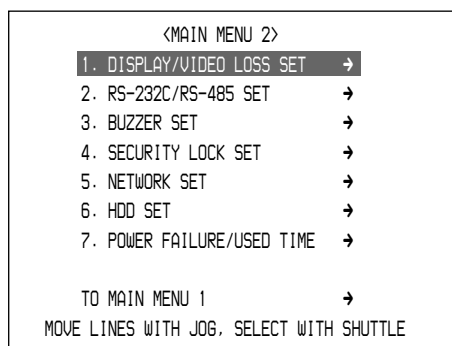

To move the highlighting

Turn the Jog dial. Clockwise rotation moves the menu bar downward and counterclockwise rotation moves it upward.

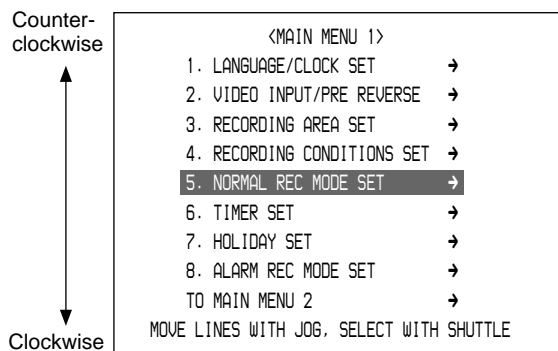

To select a menu item

Move the menu bar to highlight the desired item using the Jog dial, then turn the Shuttle dial clockwise to finalize your selection.

The setting display for the selected menu item appears.

To page the setting displays

When the setting display of menu item is displayed on the monitor, you can jump to that of the next menu item in sequence by pressing the MENU button.

For example, you can jump from "1. LANGUAGE/CLOCK SET" to "2. VIDEO INPUT/PRE REVERSE" by pressing the MENU button.

To return to MAIN MENU 1 or 2 from the setting display of a menu item

Turn the Shuttle dial counterclockwise.

Basic OSD Operations

To set an item

- 1 When setting the highlighted item, simply turn the Shuttle dial clockwise.

The current setting begins to flash.

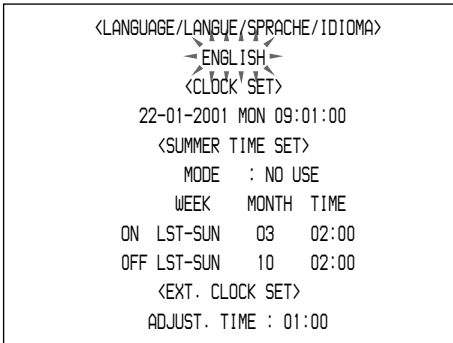
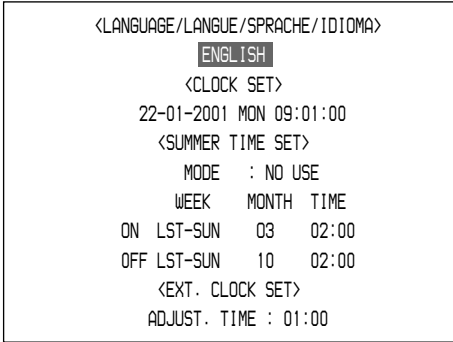

Or, select the item to be set by moving the highlighting with the Jog dial, and turn the Shuttle dial clockwise to finalize your selection.

On the line where multiple inputs are required, the first column begins to flash.

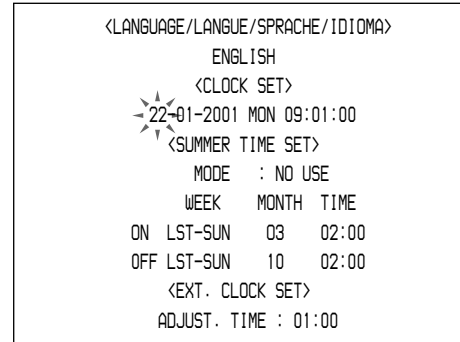
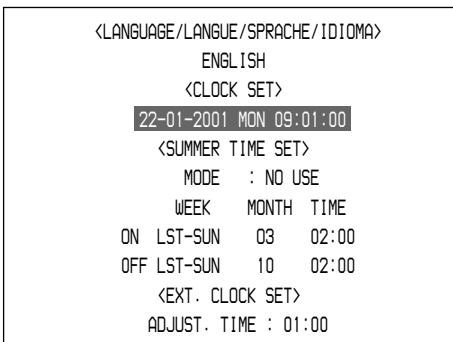

- 2 To change the setting at the flashing line or column, turn the Jog dial.

The values (settings) you can select for the flashing line or column are displayed in sequence.

- 3 When the desired value (setting) is displayed, turn the Shuttle dial clockwise to register the new value (setting).

The next column, if any on the same line, starts flashing. Set it in the same manner.

By turning the Shuttle dial counterclockwise, you can reverse the setting procedure.

When the setting(s) on one line ends, the next line you can set will be highlighted when you turn the Shuttle dial clockwise.

To return the settings to the defaults

Press the Menu Reset button on the front panel using a thin pointed implement.

All the settings of the menu item being displayed on the monitor screen will return to their factory-set values.

To exit Menu mode

Press the EXIT/OSD button.

Menu Layers

MAIN MENU 1

- 1. LANGUAGE/CLOCK SET
 - LANGUAGE
 - ENGLISH/FRANÇAIS/DEUTSCH¹⁾/ESPAÑOL
 - CLOCK SET
 - dd-mm²⁾-yyyy/hh:mm:ss*
 - SUMMER TIME SET³⁾
 - MODE
 - USE/NO USE
 - ON WEEK/MONTH/TIME
 - OFF WEEK/MONTH/TIME
 - EXT. CLOCK SET
 - ADJUST. TIME
 - hh:mm*
- 2. VIDEO INPUT/PRE REVERSE
 - VIDEO INPUT/MULTIPLEXER
 - SONY/OTHERS1/OTHERS2/NO USE
 - PRE REVERSE PLAY/PRE REVERSE PLAY TIME
 - n* MIN
- 3. RECORDING AREA SET
 - TOTAL CAPACITY
 - NORMAL RECORDING AREA
 - AREA FULL RESET
 - ALARM RECORDING AREA
 - AREA FULL RESET
 - ARCHIVE AREA
 - AREA FULL RESET
- 4. RECORDING CONDITIONS SET
 - SERIES RECORDING
 - ON/OFF
 - NORMAL RECORDING AREA/OVERWRITE
 - ON/OFF
 - ALARM RECORDING AREA/OVERWRITE
 - ON/OFF
 - REMAINING DISK WARNING
 - n* %

- 5. NORMAL REC MODE SET
 - PICTURE QUALITY
 - HYPER/SUPER/HIGH/MID/LOW
 - FRAME/FIELD RECORDING
 - FRAME/FIELD
 - AUDIO RECORDING
 - ON/OFF
 - REC CYCLE
 - n* SEC
- 6. TIMER SET
 - WEEK
 - SUN/MON/THU/WED/THU/FRI/SAT/DLY
 - START
 - hh:mm*
 - STOP
 - hh:mm*
 - REC CYCLE
 - n* SEC
- 7. HOLIDAY SET
 - dd-mm²⁾*
- 8. ALARM REC MODE SET
 - PICTURE QUALITY
 - HYPER/SUPER/HIGH/MID/LOW
 - FRAME/FIELD RECORDING
 - FRAME/FIELD
 - AUDIO RECORDING
 - ON/OFF
 - ALARM RECORDING
 - MODE1/MODE2/MODE3/MODE4
 - REC CYCLE
 - n* SEC
 - DURATION
 - 1S/2S/5S/10S/20S/40S/1M/2M/3M/4M/5M/10M/15M/CC
 - PRE-ALARM RECORDING
 - ON/OFF
 - REC CYCLE
 - n* SEC
 - DURATION
 - 1S/2S/5S/10S/20S/40S/1M/2M/3M/4M/5M/10M/15M
 - ALARM TRIGGER
 - ALARM/SENSOR/ALARM OR SENSOR/ALARM AND SENSOR
 - ACTIVITY SENSOR

TO MAIN MENU 2

1) HSR-X200P only
 2) *mm-dd* with HSR-X200
 3) DAYLIGHT SAVINGS with HSR-X200

Basic OSD Operations

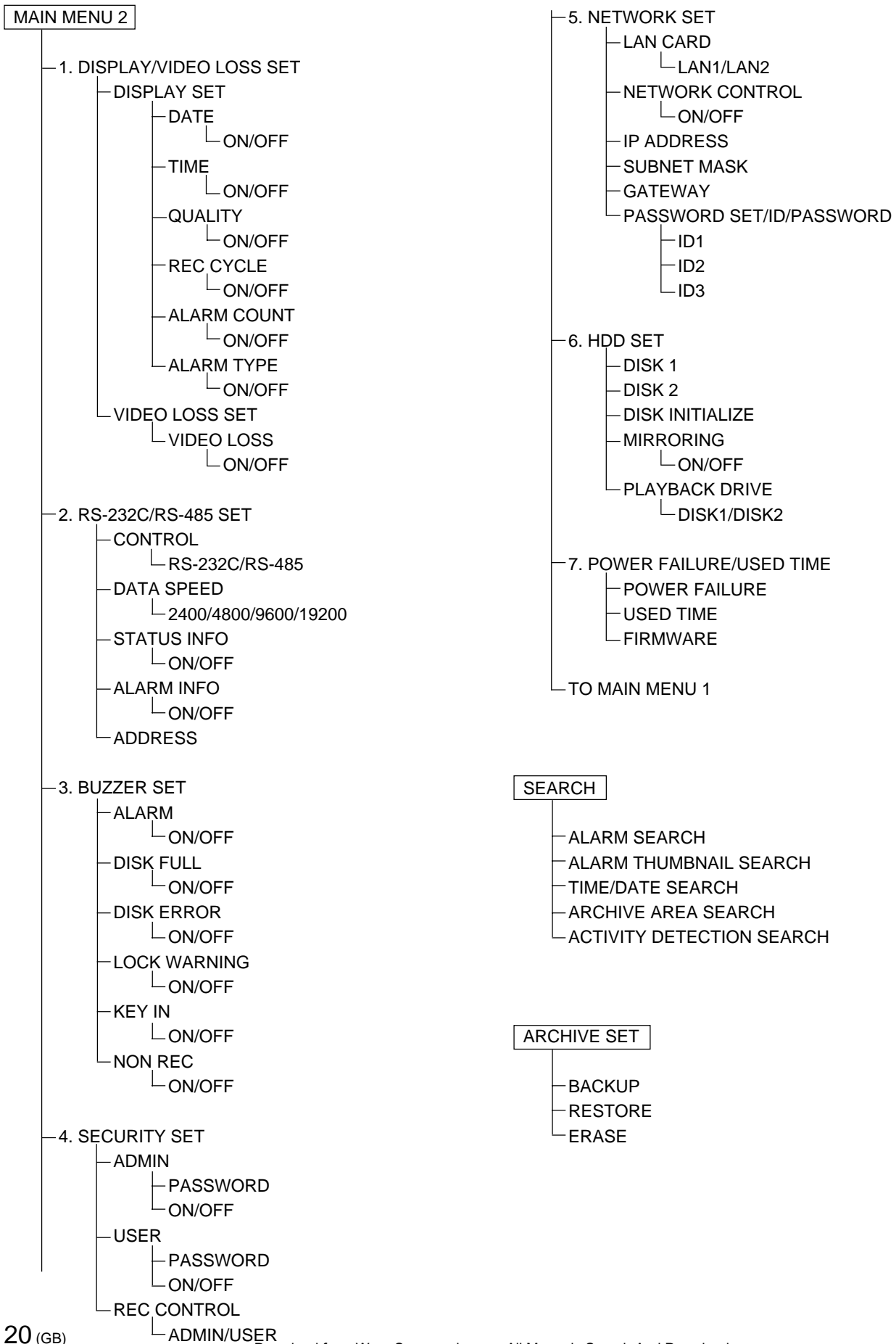

Overview of Recording

Types of Recording

The HSR-X200/X200P records video and audio (1 channel) in normal recording, alarm recording, or timer recording.

Normal recording

Initiated by pressing the ● REC button, video and audio are recorded in the normal recording area of the built-in hard disk.

Alarm recording

Initiated by a trigger, such as an external signal or the internal sensor, video and audio are recorded in the alarm recording area of the built-in hard disk.

It is also possible to record tracing the specified time back from a trigger (Pre-alarm recording).

Timer recording

Recording is made during the specified period(s). Video and audio are recorded in the normal recording area of the built-in hard disk.

Data recorded by normal recording, alarm recording, or timer recording can be stored in the archive area assigned independently from the normal and alarm recording areas with a copy operation.

For details on operations, see “Data Storage” on page 29(GB).

Areas for Recording

The built-in hard disk (80 GB) is partitioned into the normal recording area, alarm recording area, and archive area for data storage.

The default is 80% assigned to the normal recording area and 19% assigned to the alarm recording area with the remaining 1% assigned to the archive area.

You may change these percentages using RECORDING AREA SET of MAIN MENU 1.

For the normal recording area and alarm recording area, RECORDING CONDITIONS SET of MAIN MENU 1 permits you to choose whether to stop recording or overwrite when each area becomes full. The data in each area can be erased with a reset operation.

For details, see “Recording Area Settings” on page 46(GB).

Series recording

By connecting two or more HSR-X200/X200P units in series, recording can be continued on the subsequent units after a recording area of one HSR-X200/X200P becomes full.

When such series recording is activated with RECORDING CONDITIONS SET of MAIN MENU 1, recording will start on the second HSR-X200/X200P when the recording area of the first HSR-X200/X200P becomes full.

For details on connections and settings for series recording, see “Series Connections and Associated Settings” on page 38(GB).

Zoom in on the Camera Input

When the unit is in stop status or in a recording mode, you can zoom to a part of the picture from the camera on the monitor screen.

The operation is the same as with a playback picture. Zooming on the monitor has no effect on recording.

See “Zooming in on an Image” on page 33(GB).

Normal Recording

Settings for Normal Recording

For normal recording, you may select an appropriate picture quality, frame or field recording, audio recording, and a recording cycle. Use NORMAL REC MODE SET of MAIN MENU 1.

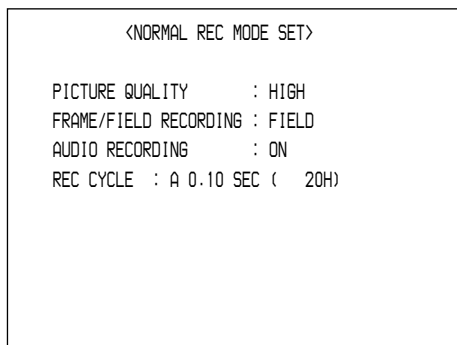

PICTURE QUALITY

Select an appropriate picture quality from among 5 levels. The default is HIGH.

HYPER: To record with 58 KB/field (including a header of 2 KB)

SUPER: To record with 44 KB/field (including a header of 2 KB)

HIGH: To record with 32 KB/field (including a header of 2 KB)

MID: To record with 24 KB/field (including a header of 2 KB)

LOW: To record with 17 KB/field (including a header of 2 KB)

The lower the mode you select, the longer the possible recording time becomes.

FRAME/FIELD RECORDING

Select the image capture mode.

FRAME: To record an image in units of frames. This allows you to select frame display or field display when playing back the image.

FIELD: To record an image in units of fields.

AUDIO RECORDING

To record an audio channel along with images, set AUDIO RECORDING to ON.

Note

Audio recording can be activated when you select a REC CYCLE value less than 0.10 (HSR-X200)/0.12 (HSR-X200P) in FIELD mode or 0.20 (HSR-X200)/0.24 (HSR-X200P) in FRAME mode.

REC CYCLE

You may select from among 27 steps (displayed by rounding off to the second decimal place).

The recording cycles in frame mode are doubled compared with those in field mode.

For the table of recording cycles and recording times, see page 61(GB).

Setting procedure

1 Press the MENU button to display MAIN MENU 1 on the monitor screen.

2 Turn the Jog dial to highlight 5. NORMAL REC MODE SET and turn the Shuttle dial clockwise.

The NORMAL REC MODE SET display appears.

3 Turn the Jog dial to highlight the item to be set and turn the Shuttle dial clockwise to finalize your selection.

The current setting of the selected line flashes.

4 Turn the Jog dial to change to the desired setting and turn the Shuttle dial clockwise to register the new setting.

According to the selected picture quality and recording cycle, the possible recording time is automatically calculated and displayed (in units of hours) in parentheses at the right end of the REC CYCLE line.

When you set AUDIO RECORDING to ON, "A" is displayed before the REC CYCLE value if audio recording is valid with the specified recording cycle.

5 Press the EXIT/OSD button to exit the menu.

Procedure of Normal Recording

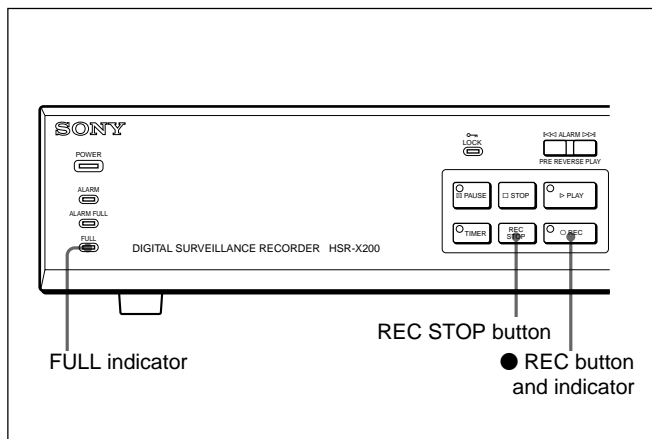

To start recording

Press the ● REC button.

The indicator on the ● REC button lights, and recording begins.

Recording is made with the specified picture quality and at the specified recording cycle in the normal recording area.

When you set AUDIO RECORDING to ON and audio recording is valid with the specified recording cycle, audio is recorded with video.

Note

When timer recording has been set (the indicator on the TIMER button lit), recording cannot be started with the ● REC button. First press the TIMER button to cancel timer recording.

When the normal recording area becomes full

If overwriting of the normal recording area has been set to OFF, a warning message will appear on the monitor screen when the remaining capacity drops to the specified value (1% with the default). At the same time, the FULL indicator flashes and a warning signal is output from the FULL terminal on the rear panel. The overwriting ON/OFF setting and the value of the remaining for warning can be changed with RECORDING CONDITIONS SET of MAIN MENU 1.

For details, see page 46(GB).

To stop recording

Press the REC STOP button.

Alarm Recording

The HSR-X200/X200P automatically starts alarm recording when it detects the specified trigger.

For the trigger, you can select the following alarm signals independently or in combination:

1. External alarm input
2. Internal alarm generated by the built-in activity detection sensor when it detects a change in luminance at the specified points on the camera input picture.

By activating pre-alarm recording, the HSR-X200/X200P continues recording the camera input, overwriting the data for the specified duration. When the trigger is detected, the HSR-X200/X200P switches to regular alarm recording. This enables you to check the image a certain time before the trigger is actually detected.

Note

When a multiplexer is in use, you can only select external alarm input for the trigger and must select a certain channel (camera number) to be recorded.

For channel selection, see "Multiplexer Channel Selection" on page 33(GB).

Settings for Alarm Recording

For alarm recording, you may set the following requirements, including the trigger.

Use ALARM REC MODE SET of MAIN MENU 1.

<ALARM REC MODE SET>	
PICTURE QUALITY	: SUPER
FRAME/FIELD RECORDING	: FIELD
AUDIO RECORDING	: ON
ALARM RECORDING	: MODE1
REC CYCLE	: 0.33 SEC, DURATION : 40 SEC
PRE-ALARM RECORDING	: ON
REC CYCLE	: A 0.05 SEC, DURATION : 1 MIN
	→ (1010 ALARMS CAN BE RECORDED)
ALARM TRIGGER	: ALARM AND SENSOR
ACTIVITY SENSOR	→

PICTURE QUALITY

FRAME/FIELD RECORDING

AUDIO RECORDING ON/OFF

REC CYCLE

These items can be set the same as for normal recording.

ALARM RECORDING

Select the mode to execute alarm recording.

MODE1: To execute alarm recording regardless of timer recording

MODE2: To execute alarm recording only while timer recording is in progress

MODE3: To execute alarm recording only while timer recording is not in progress

MODE4: To execute alarm recording during the period(s) set for timer recording (timer recording itself is not performed)

Set to OFF when no alarm recording is required.

DURATION

Set the duration for alarm recording.

You may select from among 1S/2S/5S/10S/20S/40S/1M/2M/3M/4M/5M/10M/15M/CC.

With CC, recording is made as long as the alarm signal is ON.

PRE-ALARM RECORDING

To perform pre-alarm recording, set PRE-ALARM RECORDING to ON, and select REC CYCLE and DURATION of pre-alarm recording.

For the duration, you may select from among 1S/2S/10S/20S/40S/1M/2M/3M/4M/5M/10M/15M.

Note

You cannot highlight PRE-ALARM RECORDING on the display with ALARM RECORDING set to OFF.

ALARM TRIGGER

Select the trigger.

ALARM: External alarm input

SENSOR: Internal alarm generated by the built-in activity detection sensor

ALARM AND SENSOR: Simultaneous occurrence of external and internal alarms

ALARM OR SENSOR: Occurrence of either an external or internal alarm

Setting procedure

1 Press the MENU button to display MAIN MENU 1 on the monitor screen.

2 Turn the Jog dial to highlight 8. ALARM REC MODE SET and turn the Shuttle dial clockwise.

The ALARM REC MODE SET display appears.

- Turn the Jog dial to highlight the item to be set and turn the Shuttle dial clockwise to finalize your selection.

The current setting on the selected line flashes.

- Turn the Jog dial to change to the desired setting and turn the Shuttle dial clockwise to register the new setting.
When you set REC CYCLE for ALARM RECORDING, the number of alarm events that can be recorded is automatically calculated according to the PICTURE QUALITY setting and the available alarm recording area size and displayed in parentheses on the third line from the bottom.

Note

As long as the normal recording area has been established on the hard disk, the recording cycle for pre-alarm recording is limited to 0.05 SEC (HSR-X200) or 0.06 SEC (HSR-X200P) at maximum. If you cancel the normal recording area (by setting the area to 0%), the recording cycle for pre-alarm recording can be set to 0.02 SEC at maximum.

- When you use the built-in activity detection sensor as a trigger, set the sensing points and the sensitivity (see below).
- When the settings on the ALARM REC MODE SET display are completed, press the EXIT/OSD button to exit the menu

Setting the activity detection sensor

When you use the built-in activity detection sensor, it is necessary to set the sensing points and the sensitivity.

Highlight ACTIVITY SENSOR and turn the Shuttle dial clockwise to enter Sensor Set mode.

The sensor marks are displayed on a 10 × 8 grid on the monitor, and the top left mark flashes.

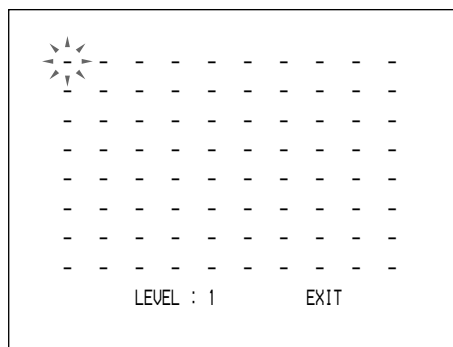

To turn on the sensor at a point

Turn the Jog dial so that the mark at the point where you wish to activate the sensor flashes, and turn the Shuttle dial clockwise so that the flashing mark changes to ■.

Set the marks at all the points where you wish to activate the sensor to ■ in the same manner.

Example:

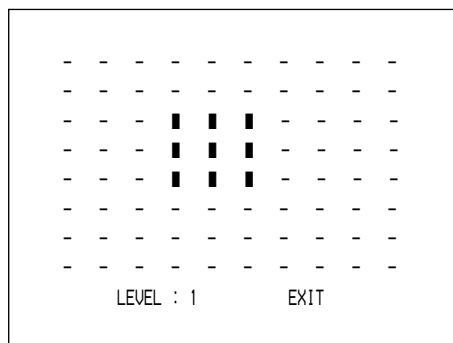

To set the sensitivity

You can select the sensitivity level in the range of 1 to 10. The smaller the value you select, the higher the sensitivity becomes. Setting to 1 provides the highest sensitivity.

- Turn the Jog dial clockwise at the bottom right sensor point to highlight LEVEL and turn the Shuttle dial clockwise.

The current setting flashes.

The sensor is deactivated with LEVEL set to OFF.

- Turn the Jog dial to display the desired value, and turn the Shuttle dial clockwise to register the setting.

To end sensor setting

Highlight EXIT and turn the Shuttle dial clockwise.

The previous display will be restored.

Alarm Recording

Alarm Recording Procedure

When the specified trigger is detected, recording automatically begins.

Recording is executed with the conditions specified with ALARM REC MODE SET on the alarm recording area.

Each time alarm recording is made, the alarm count on the monitor increases by one.

The value returns to 1 when it exceeds 9999.

When you set pre-alarm recording to ON, the HSR-X200/X200P immediately starts pre-alarm recording when you exit the menu, and continues recording the camera input, overwriting the data in the alarm recording area for the specified duration. When the trigger is detected, it starts regular alarm recording.

During pre-alarm recording, the indicator of the ALARM button lights.

It flashes during alarm recording.

When the alarm recording area becomes full

If overwriting of the alarm recording area has been set to OFF, a warning message will appear on the monitor screen when the remaining capacity drops to the specified value (1% with the default). At the same time, the ALARM FULL indicator flashes, and a warning signal is output from the ALARM FULL terminal on the rear panel.

The overwriting ON/OFF setting and the value of the remaining for warning can be changed with RECORDING CONDITIONS SET of MAIN MENU 1.

For details, see page 46(GB).

Note

If the trigger is detected when normal recording is in progress, alarm recording will be executed without interrupting normal recording.

Timer Recording

You can set the HSR-X200/X200P to perform recording during a specified time every day or on a specified day of the week.

Up to eight sets of timer recording can be specified. On the days specified as holidays with HOLIDAY SET, timer recording will be made with the same conditions as those set for Sunday.

In timer recording, data will be recorded in the normal recording area with the same picture quality as selected for normal recording.

Before you activate timer recording

Be sure that the built-in clock has been correctly set. Clock setting can be achieved with LANGUAGE/CLOCK SET of MAIN MENU 1 (page 44(GB)).

Settings for Timer Recording

The day of the week and starting/ending times are to be specified to activate timer recording. Use TIMER SET of MAIN MENU 1.

<TIMER SET>					
WEEK	START	STOP	REC CYCLE	SET	
SUN	--:--	--:--	-- SEC(----H)	OFF	
MON	08:00	18:00	A 0.05 SEC(14H)	ON	
THE	08:00	18:00	A 0.10 SEC(27H)	ON	
WED	08:00	18:00	0.20 SEC(54H)	ON	
THU	08:00	18:00	A 0.07 SEC(18H)	ON	
FRI	08:00	18:00	30 SEC(9999H)	OFF	
SAT	--:--	--:--	-- SEC(----H)	OFF	
DLY	--:--	--:--	-- SEC(----H)	OFF	

START: Set the time to start recording (hours and minutes in sequence).

STOP: Set the time to stop recording (hours and minutes in sequence).

REC CYCLE: Select the recording cycle.

SET: To activate timer recording specified on this line, set to ON.

The same picture quality selected for normal recording is used for timer recording. When you select REC CYCLE, the possible recording time is automatically calculated and displayed in parentheses (max. 9999). When audio recording is valid, "A" appears before the REC CYCLE value.

Setting procedure

1 Press the MENU button to display MAIN MENU 1 on the monitor screen.

2 Turn the Jog dial to highlight 6. TIMER SET and turn the Shuttle dial clockwise.

The TIMER SET display appears.

3 Turn the Jog dial to highlight the line to be set and turn the Shuttle dial clockwise to finalize your selection.

The WEEK column of the selected line flashes.

4 Turn the Jog dial to set the day of the week and turn the Shuttle dial clockwise to register the setting.

To record with the same condition every day, set to DLY.

The left field of the START column flashes.

5 Set the remaining items on the line using the Jog and Shuttle dials.

To perform timer recording over two days

Use the lowest two lines.

Set the day and time to start recording on the upper line and those to stop recording on the lower line.

Example:

SAT	19:00	--:--	-- -- SEC(----H)	ON	
MON	--:--	06:00	A 0.05 SEC(14H)	ON	

6 If you next wish to set holidays, press the MENU button to advance to the HOLIDAY SET display (next page).

To end the settings, press the EXIT/OSD button.

Timer Recording

Setting holidays

On the days you specify as holidays, timer recording will be made with the same conditions set for Sunday. You may select up to 20 days of one year as holidays.

- 1 Select 7. HOLIDAY SET from MAIN MENU 1 or press the MENU button with the TIMER SET display.

The HOLIDAY SET display appears.

<HOLIDAY SET>			
1	29-03	11	----
2	15-04	12	----
3	----	13	----
4	----	14	----
5	----	15	----
6	----	16	----
7	----	17	----
8	----	18	----
9	----	19	----
10	----	20	----

- 2 Turn the Jog dial to highlight the line to be set and turn the Shuttle dial clockwise to finalize your selection.

The month (HSR-X200)/day (HSR-X200P) column of the selected line flashes.

- 3 Turn the Jog dial to set to the month (HSR-X200)/day (HSR-X200P) and turn the Shuttle dial clockwise to register the setting.

The day (HSR-X200)/month (HSR-X200P) column of the selected line flashes.

- 4 Turn the Jog dial to set to the day (HSR-X200)/month (HSR-X200P) and turn the Shuttle dial clockwise to register the setting.

Up to 20 days can be set in the same manner.

- 5 When all settings are completed, press the EXIT/OSD button.

Timer Recording Procedure

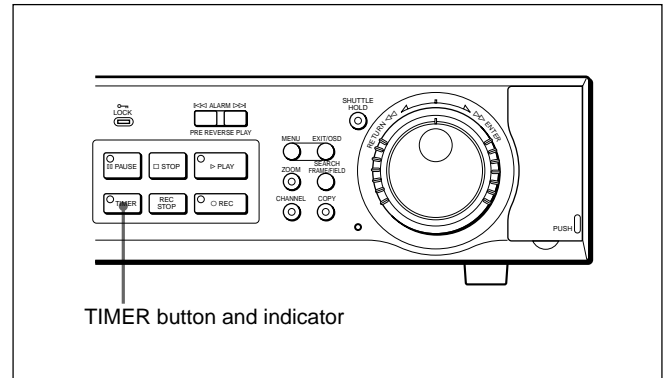

To activate timer recording

Press the TIMER button.

The indicator of the TIMER button lights, and the unit enters Timer Recording Standby mode.

Recording will automatically begin at the specified starting time on the specified day, and the indicator of the ● REC button will light.

In timer recording, data are recorded on the normal recording area in the picture quality specified for normal recording.

Recording will stop at the specified STOP time.

To cancel timer recording

Cancel Timer Recording Standby mode by pressing the TIMER button so that the indicator goes dark.

Timer recording in progress can also be stopped by pressing the TIMER button. Recording stops immediately.

Data Storage

The COPY button enables you to copy data recorded in the normal and alarm recording areas to the archive area for data storage.

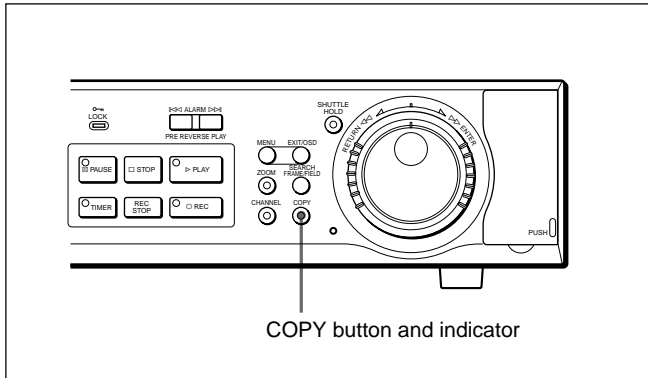

Up to 9999 events of video and audio can be stored in the archive area. The data copied to the archive area can further copied to optional memory sticks. When you have connected a DDS drive via the PC card slot on the rear, you can back up the entire archive area.

For connections for data storage, see page 41(GB).

Notes

- If you try to copy data in the normal or alarm recording area directly to a memory stick, the HSR-X200/X200P first copies the data to the archive area, then to the memory stick.
- If you have specified a certain channel among the inputs signals from a multiplexer, only the selected channel will be copied.

Copying Data to the Archive Area or a Memory Stick

- 1** Set the unit to Playback mode, and when an image to start copying is displayed, press the **PAUSE** button to switch to Still-Picture mode.
- 2** Press the COPY button.

The indicator of the COPY button lights, and the copy set display is superimposed on the image.

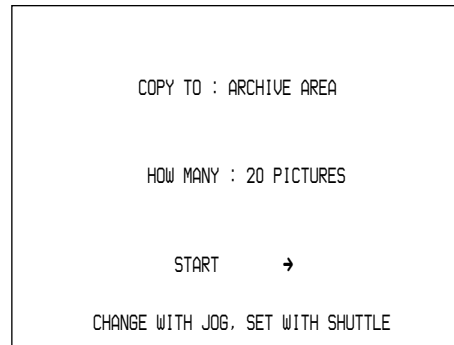

- 3** Turn the Shuttle dial clockwise when selecting the destination of the data on the COPY TO line.
ARCHIVE AREA: To copy the data from the normal or alarm recording area to the archive area.

PC CARD: To copy the data to a memory stick.

Select the destination with the Jog dial and turn the Shuttle dial clockwise to finalize your selection.

The HOW MANY line is highlighted.

- 4** Turn the Shuttle dial clockwise to specify the quantity of images to be copied on the HOW MANY line.

The figure input column flashes.

- (1)** Set the number with the Jog dial and turn the Shuttle dial clockwise.
The unit column flashes.

- (2)** Set the unit with the Jog dial and turn the Shuttle dial clockwise to register the setting.
PICTURES: To specify the number in units of picture frames
SECONDS: To specify the number in units of seconds
MINUTES: To specify the number in units of minutes

START is highlighted.

- 5** Turn the Shuttle dial clockwise.

Copying begins.

When copying is completed, the indicator of the COPY button goes dark.

Data Storage

To stop copying in progress

Press the COPY button. The copy operation is canceled.

When the archive area becomes full

You can clear all the data in the area using RECORDING AREA SET of MAIN MENU 1. You cannot delete specific events only.

Backing-up Data on DDS Tape

With a DDS drive, you can back up the entire archive area on DDS tape and restore it from the tape.

1 Insert the DDS tape in the connected DDS drive.
For details on DDS tape and drive operation, refer to the instructions of the DDS tape and drive in use.

2 Press the COPY button when the unit is in stop status or in Recording mode.

The indicator of the COPY button lights, and the ARCHIVE SET menu appears.

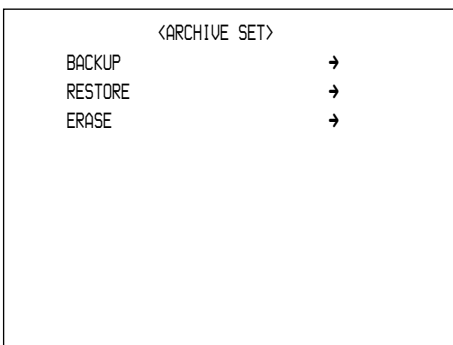

3 Turn the Jog dial to select the operation.
BACKUP: To back up the entire archive area on DDS tape
RESTORE: To restore data from DDS tape to the archive area
ERASE: To erase data on DDS tape

Note

When you execute a RESTORE operation, the current data in the archive area will be lost.

4 Turn the Shuttle dial clockwise.

When you have selected BACKUP, backup begins.

When you have selected RESTORE or ERASE, a list of data on the tape in the connected DDS drive is displayed.

Proceed to step **5**.

5 Select the data to restore or delete with the Jog dial, and turn the Shuttle dial clockwise.

A confirmation message is displayed.

6 To execute the restore or delete operation, select YES (or NO to cancel it) and turn the Shuttle dial clockwise.

Restoration or deletion begins.

To stop backup in progress

Press the **||** PAUSE button.

Note that restoration and deletion once started cannot be stopped.

Playback

Using the ► PLAY button or through a search operation, you can view the recorded images. Once the playback starts, you may also select high-speed or slow-motion playback in both the forward and backward directions, still-picture playback, and frame-by-frame playback in both the forward and backward directions.

When a multiplexer whose channel information can be decoded has been connected, channel selection from this unit is possible.

The pre-reverse playback function permits you to check the recorded picture without stopping recording in progress.

For search operations, see "Picture Searching" on page 34(GB).

Buttons and dials for playback operations

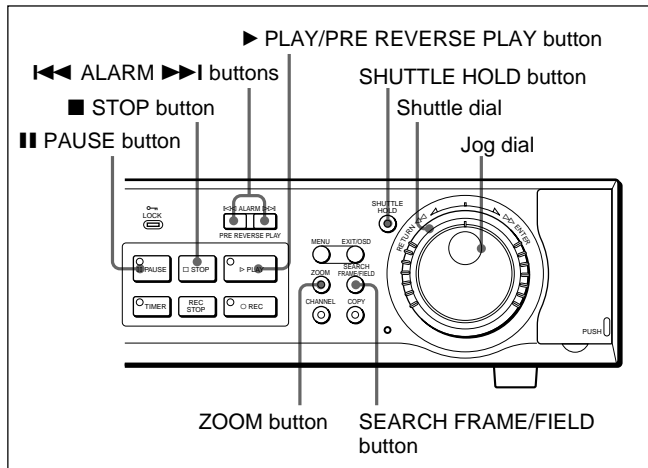

Normal Playback

Press the ► PLAY button.

The indicator of the button lights, and playback of pictures recorded on the normal recording area begins from the oldest recording or the position you have stopped previous playback operation.

If audio has been recorded, it will be played only when pictures are being played at the same speed as that when they were recorded.

When playback reaches the last of the recorded pictures, the unit automatically enters Still-Picture mode.

For playback of the alarm recording area and archive area, see "Picture Searching" on page 34(GB).

To stop playback

Press the ■ STOP button.

The display switches to the current input image.

Pre-Reverse Playback – Playback During Recording

Press the ► PLAY/PRE REVERSE PLAY button during recording.

While maintaining recording in progress, playback begins from the point in the normal recording area just before the specified pre-reverse play time (1 to 99 minutes) from the current time.

If you press the ► PLAY/PRE REVERSE PLAY button shortly after starting recording and the duration of recorded data in the normal recording area is still shorter than the specified pre-reverse play time, playback begins from the starting point of recording. When playback reaches to the current time, pre-reverse playback is canceled.

Setting the pre-reverse play time

Use VIDEO INPUT/PRE REVERSE of MAIN MENU 1.

- 1 Press the MENU button to display MAIN MENU 1 on the monitor screen.
- 2 Turn the Jog dial to highlight 2. VIDEO INPUT/PRE REVERSE and turn the Shuttle dial clockwise.

The VIDEO INPUT/PRE REVERSE PLAY display appears.



- 3 Turn the Jog dial to highlight PRE REVERSE PLAY TIME line and turn the Shuttle dial clockwise.

The current PRE REVERSE PLAY TIME setting flashes.

Playback

- Turn the Jog dial to set the desired time and turn the Shuttle dial clockwise to register the setting.
- To exit the menu, press the EXIT/OSD button.

Still-Picture Playback

During playback, press the **||** PAUSE button. The indicator of the **||** PAUSE button lights, and the playback picture freezes. Press the **||** PAUSE button again to restore normal playback.

To switch between frame still and field still

When an image recorded in Frame Recording mode is displayed in Still-Picture mode, pressing the SEARCH FRAME/FIELD button alternately switches between frame still and field still.

To advance or reverse the still picture frame by frame

Using the Jog dial, frame-by-frame playback can be done in both the forward and reverse directions. Turning the Jog dial clockwise advances the pictures frame by frame, and turning it counterclockwise reverses the pictures frame by frame.

Variable-Speed Playback

The Jog and Shuttle dials enable playback at various speeds.

With the Jog dial

Using the Jog dial, you may change the playback speed (playback rate specified in frames per second) in 17 steps.

Set the unit in Playback mode and turn the Jog dial. If you rotate it clockwise by one notch, the playback speed increases by one step. One notch counterclockwise rotation decreases the playback speed by one step. Press the **▶** PLAY button to restore normal playback speed.

With the Shuttle dial

Using the Shuttle dial, you may play the pictures at a high speed or in slow motion. Set the unit to Playback mode (PLAY button indicator lit) or Still-Picture mode (PAUSE button indicator lit) and rotate the Shuttle dial.

Playback will be performed in the direction and speed indicated by the direction and orientation of the Shuttle dial.

When you release the dial, the previous mode is restored.

Direction and degrees of Shuttle dial rotation	Playback	Still-Picture
+70° to +80°	16-time normal speed in the forward direction	4-time normal speed in the forward direction
+50° to +70°	8-time normal speed in the forward direction	2-time normal speed in the forward direction
+30° to +50°	4-time normal speed in the forward direction	Normal speed in the forward direction
+10° to +30°	2-time normal speed in the forward direction	1/2-time normal speed in the forward direction
+10° to -10°	Normal speed in the forward direction	Still picture
-10° to -30°	Normal speed in the reverse direction	1/2-time normal speed in the reverse direction
-30° to -50°	2-time normal speed in the reverse direction	Normal speed in the reverse direction
-50° to -70°	4-time normal speed in the reverse direction	2-time normal speed in the reverse direction
-70° to -80°	8-time normal speed in the reverse direction	4-time normal speed in the reverse direction

+: Clockwise rotation

-: Counterclockwise rotation

To hold the variable-speed playback

The SHUTTLE HOLD button enables you to lock the direction and speed obtained with the Shuttle dial.

Turn the Shuttle dial in the desired direction and hold it at the angle for the desired speed, then press the SHUTTLE HOLD button so that the indicator of the SHUTTLE HOLD button lights.

Playback of the direction and speed set by the Shuttle dial are maintained even after you release the Shuttle dial.

To restore the previous mode, press the SHUTTLE HOLD button again.

Zooming in on an Image

The ZOOM button enables you to zoom to a certain area of the playback picture on the monitor screen. You may also zoom the camera input in a recording mode or stop status with the same procedure.

1 Press the ZOOM button.

The zone cursor to specify the area to zoom appears.

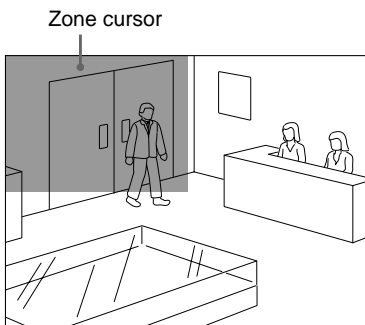

2 Turn the Jog dial to move the zone cursor horizontally to the desired position and turn the Shuttle dial clockwise to register the setting of the horizontal position.

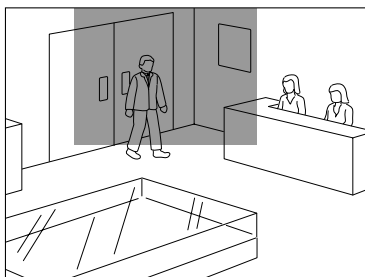

3 Turn the Jog dial to move the zone cursor vertically to the desired position and turn the Shuttle dial clockwise.

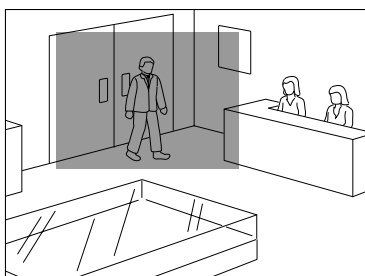

The image in the zone cursor is enlarged and displayed full-screen.

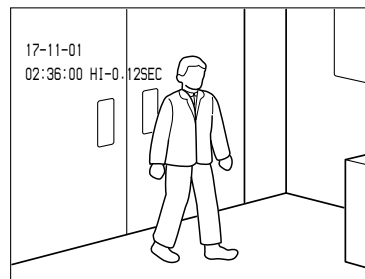

In Zoom mode, the indicator of the ZOOM button lights.

To cancel Zoom mode

Press the ZOOM button again.

Multiplexer Channel Selection

When a multiplexer whose channel information can be decoded, such as a Sony YS-DX156, has been connected, you may select a certain channel (camera) for playback.

1 Set the unit to Still-Picture mode and press the CHANNEL button.

The CHANNEL button indicator lights (Channel Select mode) and the channel input display appears.

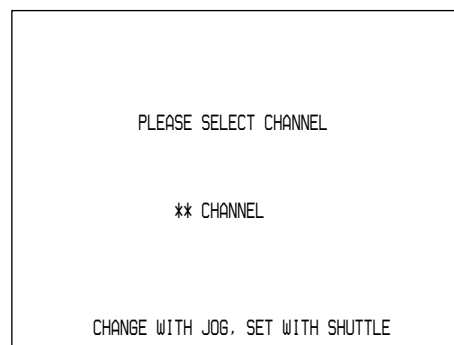

2 Turn the Jog dial to select the channel (camera number), and turn the Shuttle dial clockwise to register your selection.

Channel Select mode is released and the selected channel is displayed.

To display all multiplexer channels

Press the CHANNEL button again.

Picture Searching

You can find and play back the pictures recorded/stored on each area of the hard disk.
You may select from among five Search modes.

Buttons and dials for search operations

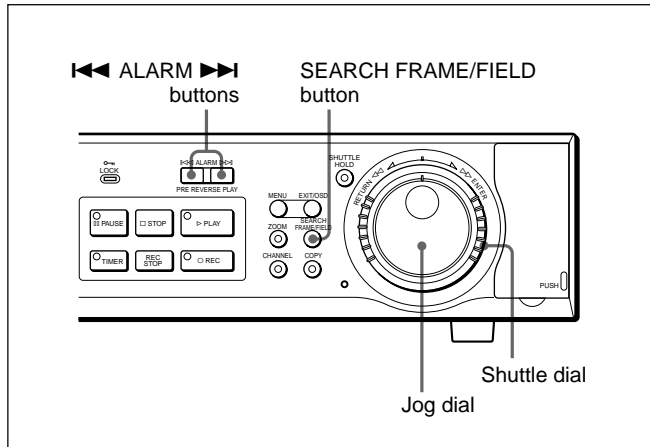

Search Mode Selection

- 1 Press the SEARCH FRAME/FIELD button.

The SEARCH menu (search mode select display) appears.

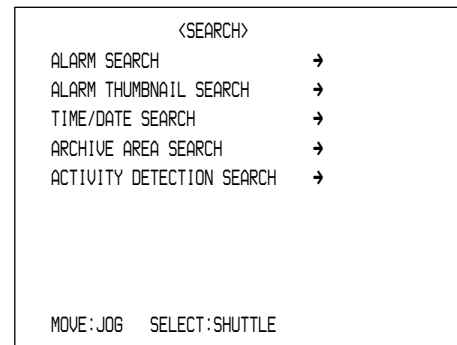

- 2 Turn the Jog dial to highlight the desired search mode.

ALARM SEARCH: To find a picture recorded in the alarm recording area from the list.

ALARM THUMBNAIL SEARCH: To find a picture recorded in the alarm recording area by the thumbnail images.

TIME/DATE SEARCH: To find a picture recorded in the alarm or normal recording area by the recording date and time.

ARCHIVE AREA SEARCH: To find a picture stored in the archive area.

ACTIVITY DETECTION SEARCH: To find a picture recorded in the alarm or normal recording area using the built-in activity detection sensor.

- 3 Turn the Shuttle dial clockwise.

The setting display for the selected search mode appears.

To exit search operations

Press the SEARCH FRAME/FIELD button again.

Searching From the Alarm Recording List

You can find and play back a picture recorded in the alarm recording area from the Alarm Recording list.

- 1 Select ALARM SEARCH on the SEARCH menu.

The ALARM SEARCH display appears, listing the number, time, and date of alarm recording events.

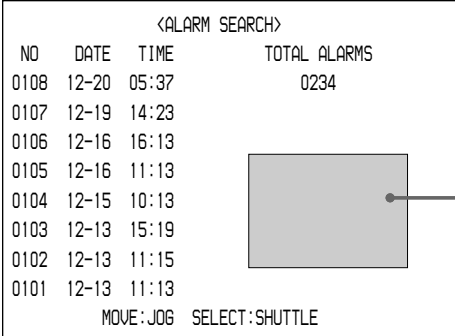

NO	DATE	TIME	TOTAL ALARMS
0108	12-20	05:37	0234
0107	12-19	14:23	
0106	12-16	16:13	
0105	12-16	11:13	
0104	12-15	10:13	
0103	12-13	15:19	
0102	12-13	11:15	
0101	12-13	11:13	

MOVE: JOG SELECT: SHUTTLE

Preview zone

The total number of alarm events recorded in the alarm recording area is shown below TOTAL ALARMS.

The list can show up to 8 events at once.

- 2 Turn the Jog dial to highlight the desired alarm event.

When one second has elapsed after you highlight, the thumbnail image of the selected event is displayed in the preview zone.

- 3 Turn the Shuttle dial clockwise.

The unit enters Playback mode, and the picture of the selected event is played full-screen.

You may skip to the previous alarm event with the ALARM ◀◀ button and to the next alarm event with the ALARM ▶▶ button.

Searching by the Thumbnail Image

You can find and play back a picture recorded in the alarm recording area by the thumbnail image.

- 1 Select ALARM THUMBNAIL SEARCH on the SEARCH menu.

The ALARM THUMBNAIL SEARCH set display appears, showing thumbnail images of the latest 9 alarm recording events.



To display the previous 9 events, press the ALARM ◀◀ button.

- 2 Turn the Jog dial so that the number of the desired event flashes.

- 3 Turn the Shuttle dial clockwise.

The unit enters Playback mode, and the picture of the selected event is played full-screen.

You may skip to the previous alarm event with the ALARM ◀◀ button and to the next alarm event with the ALARM ▶▶ button.

Picture Searching

Searching by the Time/Date of Recording

You can find and play back a picture recorded on the normal or alarm recording area at the specified time and date.

- 1 Select TIME/DATE SEARCH on the SEARCH menu.

The TIME/DATE SEARCH display appears

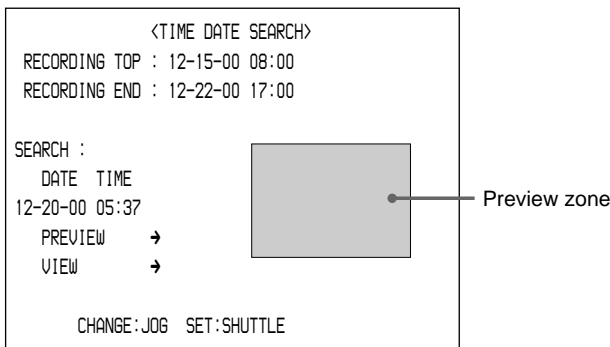

The date and time of the oldest recording is displayed on the RECORDING TOP line, and that of the latest one is on the RECORDING END line.

- 2 Specify the recording date and time of the picture to be found.
Set the value with the Jog dial and turn the Shuttle dial clockwise to move to the next column (turn it counterclockwise to return).

To preview the picture as a thumbnail image

Highlight PREVIEW and turn the Shuttle dial clockwise.

The unit searches for the event recorded at the date and time you specified and displays its thumbnail image in the preview zone.

If there is no event recorded at the specified date/time, the image from the closest date and time is displayed. The unit searches the alarm recording area first, then the normal recording area.

To display the picture full-screen

Highlight VIEW and turn the Shuttle dial clockwise. The unit enters Playback mode with full-screen display, starting from the picture recorded at the specified date and time.

Searching on the Archive Area

You can find and play back the pictures stored in the archive area.

- 1 Select ARCHIVE AREA SEARCH on the SEARCH menu.

The ARCHIVE AREA SEARCH display appears, showing the list of the picture group stored in the archive area.

Each group is listed with its number, date and the time of the first picture.

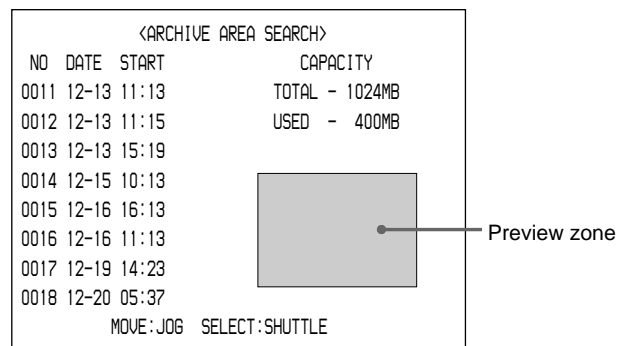

The total size and used size of the archive area are displayed under CAPACITY.

The list can display up to 8 groups at once.

- 2 Turn the Jog dial to highlight the desired picture group.

When one second has elapsed after you highlight, the thumbnail image of the first picture of the selected group is displayed in the preview zone.

- 3 Turn the Shuttle dial clockwise.

The unit enters Playback mode, and the pictures of the selected group are played full-screen.

Searching using the Activity Detection Sensor

The built-in activity detection sensor permits you to find and play back the picture for which activity (change in luminance) has been detected within the specified period. You can search both the normal and alarm recording areas.

- 1 Select **ACTIVITY DETECTION SEARCH** on the **SEARCH** menu.

The **ACTIVITY DETECTION SEARCH** display appears.

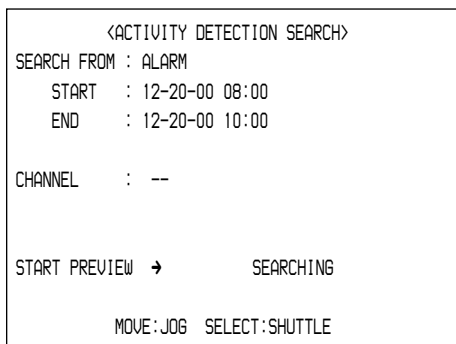

- 2 Turn the Shuttle dial clockwise to specify the area to search on the **SEARCH FROM** line.

The current setting flashes.

- 3 Select the area(s) with the Jog dial and turn the Shuttle dial clockwise to finalize your selection.
 - ALARM:** To search the alarm recording area only
 - NORMAL:** To search the normal recording area only
 - ALARM & NORMAL:** To search both the alarm and normal recording areas. The unit searches the alarm recording area first, then the normal recording area.

- 4 If a multiplexer of the specified type is in use, specify the channel on the **CHANNEL** line.

- 5 Highlight **START PREVIEW** and turn the Shuttle dial clockwise.

The display changes and the thumbnail image of the oldest picture recorded in the specified area(s) is displayed in the preview zone.

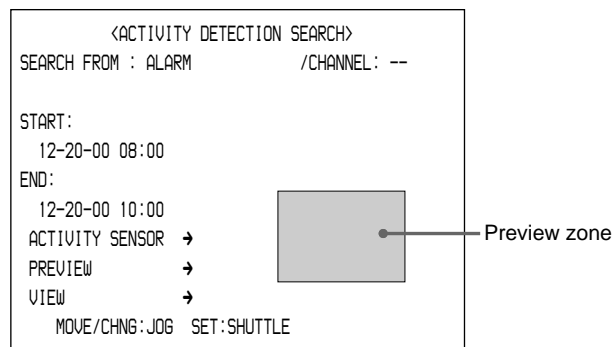

- 6 Set the starting date and time of the period for searching at **START**.

- 7 Set the ending date and time of the period for searching at **END**.

- 8 To set the activity detection sensor, highlight **ACTIVITY SENSOR** and turn the Shuttle dial clockwise.

The sensor marks are displayed on a 10 × 8 grid on the monitor, and the top left mark flashes.

You may set the sensing points and the sensitivity.

For the setting procedure, see “Setting the activity detection sensor” on page 25(GB).

To preview the thumbnail images

Highlight **PREVIEW** and turn the Shuttle dial clockwise.

Each time you turn the Shuttle dial clockwise, the unit searches for events recorded during the specified period and displays in sequence thumbnail images of the pictures for which activity was detected in the preview zone.

To display a picture full-screen

Highlight **VIEW** and turn the Shuttle dial clockwise. The unit enters Playback mode with full-screen display, starting from the picture displayed in the preview zone as a thumbnail image.

Connections and Settings

Turn off the power to all the units to be connected. Connect the power cords only after completing all other connections.

Note

This unit has no power switch. When you connect AC power using the supplied AC power cord, the unit is turned on, and all the indicators on the front panel flash during the starting process.

Basic Connection Example

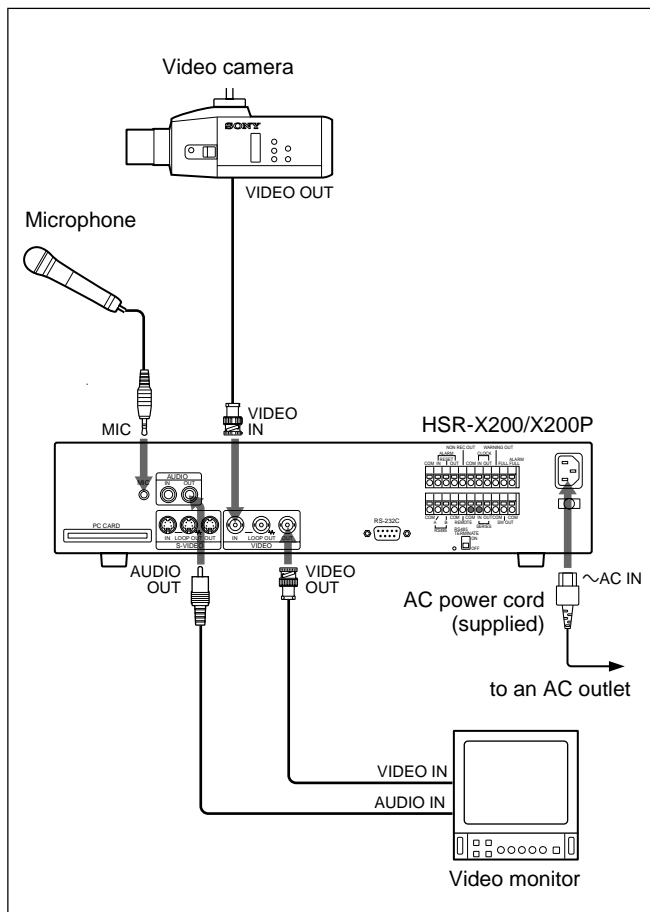

When connecting a video monitor having S-VIDEO input/output, you can use S-VIDEO IN/S-VIDEO OUT in place of VIDEO IN/VIDEO OUT. If there are inputs both to the VIDEO IN and S-VIDEO IN, that to S-VIDEO IN has priority.

Series Connections and Associated Settings

Connecting multiple HSR-X200/X200P units in series enables series recording.

Connection example

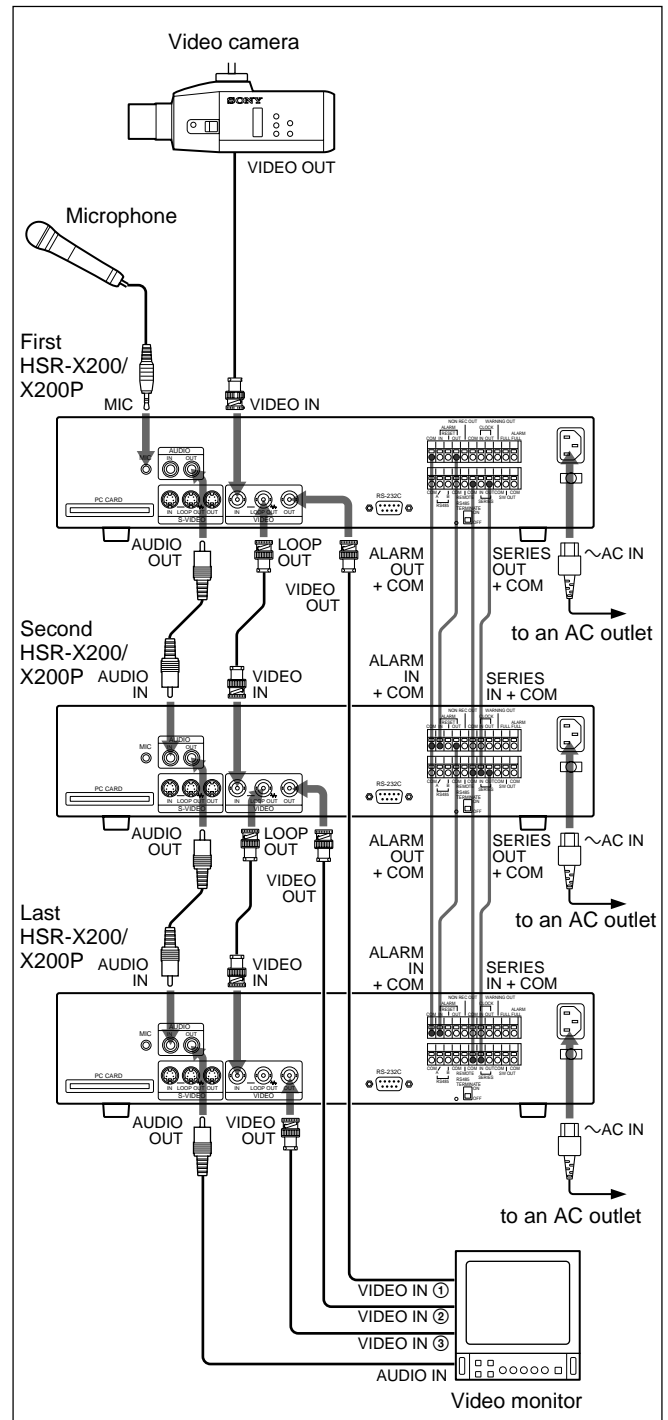

Settings

To activate series recording, set each of the connected HSR-X200/X200P units as follows with 4. RECORDING CONDITIONS SET of MAIN MENU 1.

For details on menu operations, see "Menu Operations" on page 17(GB).

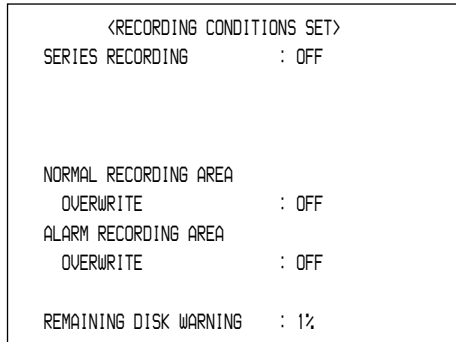

Set SERIES RECORDING to ON.
Set OVERWRITE to OFF for both NORMAL RECORDING AREA and ALARM RECORDING AREA.

For details on OVERWRITE, see "Recording Area Settings" on page 46(GB).

Notes

- Series recording cannot be performed if timer recording has been specified.
Be sure that the TIMER button indicator is dark on all the connected HSR-X200/X200P units.
- If the OVERWRITE function is set to ON on any of the connected HSR-X200/X200P units, recording will be continued on that unit.

To start series recording

Press the ● REC button on the first HSR-X200/X200P.

Multiplexer Connection and Associated Settings

Connection example

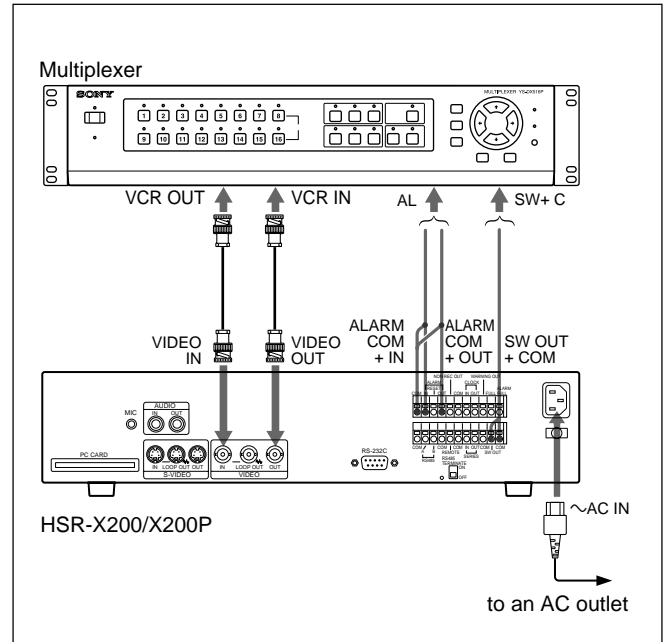

Settings

Specify the type of the connected multiplexer with 2. VIDEO INPUT/PRE REVERSE of MAIN MENU 1.

For details on menu operations, see "Menu Operations" on page 17(GB).



SONY: Sony-made multiplexer (YS-DX516, etc.)

OTHERS1: Sanyo-made multiplexer

OTHERS2: Multiplexer of other manufacturers, including Dedicated Micro and Robot

NO USE: Not to use any multiplexer

Connections and Settings

Network Connections and Associated Settings

Insert a commercially available LAN card (10BASE-T or 100BASE-T) into the PC CARD slot on the rear panel, and connect the unit to your network via the card.

Connection

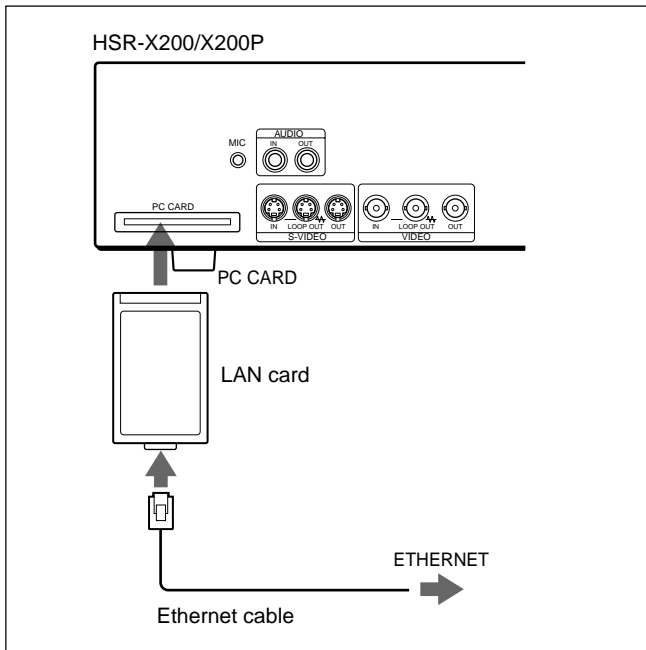

Settings

Perform the necessary settings with 5. NETWORK SET of MAIN MENU 2.

For details on menu operations, see "Menu Operations" on page 17(GB).

<NETWORK SET>	
LAN CARD	: LAN1
NETWORK CONTROL	: ON
IP ADDRESS	: 192.168. 0. 1
SUBNET MASK	: 255.255.255.000
GATEWAY	: 0.0.0.0
PASSWORD SET	
ID	PASSWORD (4-8)
ID1	: 1111----
ID2	: 2222----
ID3	: 3333----

LAN CARD: Select the type of your LAN card.

LAN1: FEtherPCC-TXD or equivalent

LAN2: FEtherPCC-TD or equivalent

NETWORK CONTROL: Set to ON to enable controls via the network.

IP ADDRESS: Set the address to be used to access this unit.

For effective addresses, ask your system administrator.

SUBNET MASK/GATEWAY: Set the values according to the network to be connected.

PASSWORD SET: Set the passwords for network access (4 to 8 alphanumeric characters).

You can specify three levels of passwords, i.e. ID1, ID2, and ID3, differing in operable functions.

ID1: Only monitoring the camera input and playback images and stopping playback in progress are allowed.

ID2: Operations related to playback and data storage are allowed. Recording and menu operations are not allowed.

ID3: All the operations using the buttons displayed on the browser window are allowed.

Connections for Data Storage

Memory stick

Inserting a commercially available PC card adaptor into the PC card slot on the front panel enables data copying to memory sticks.

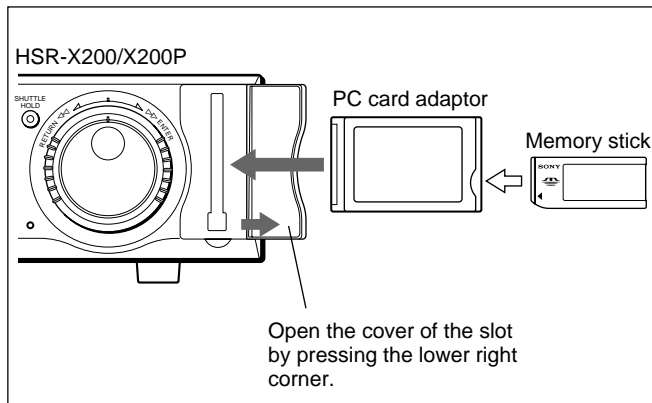

DDS (Digital Data Storage) drive

Insert a commercially available FAST SCSI card into the PC card slot on the rear panel.

A DDS drive (DDS-2 or DDS-3 type) can be connected, enabling backup and restoration of data in the archive area.

SCSI card: ADAPTEC SlimSCSI 1460 or equivalent

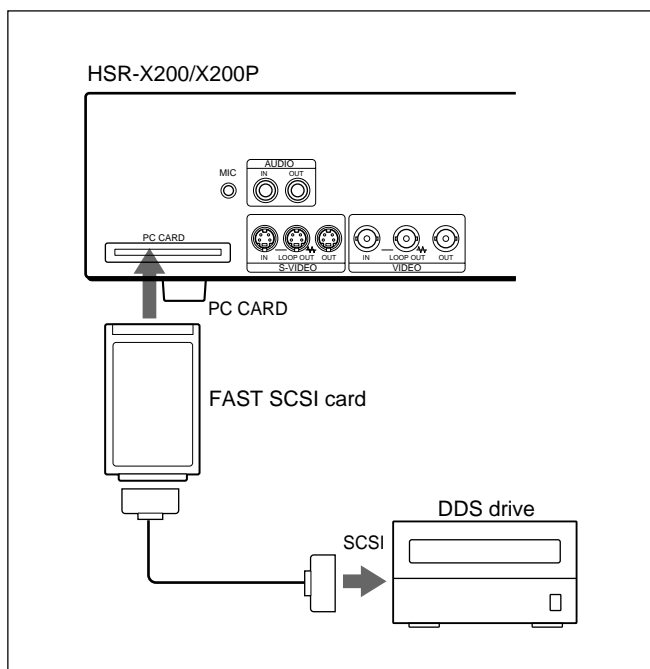

Connections for Remote Control and Associated Settings

Remote control via the RS-232C or RS-485 interface, or with a special circuit connected to the REMOTE terminal, is possible

Connection examples

RS-232C connector

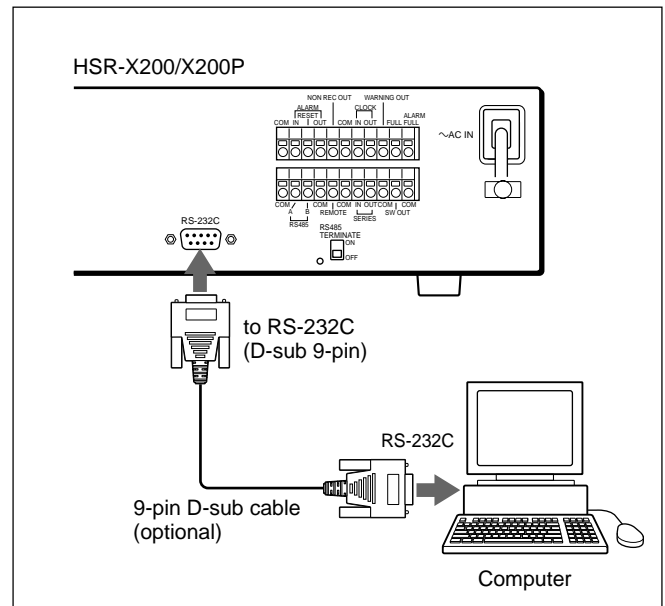

Pin arrangement of the RS-232C connector (D-sub 9-pin)

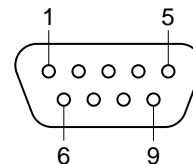

Pin No.	Signal	Function	Signal direction
2	RxD	Data reception	PC → HSR
3	TxD	Data transmission	HSR → PC
5	GND	Signal ground	
7	RTS	Request to send	HSR → PC

Connections and Settings

RS-485 terminals

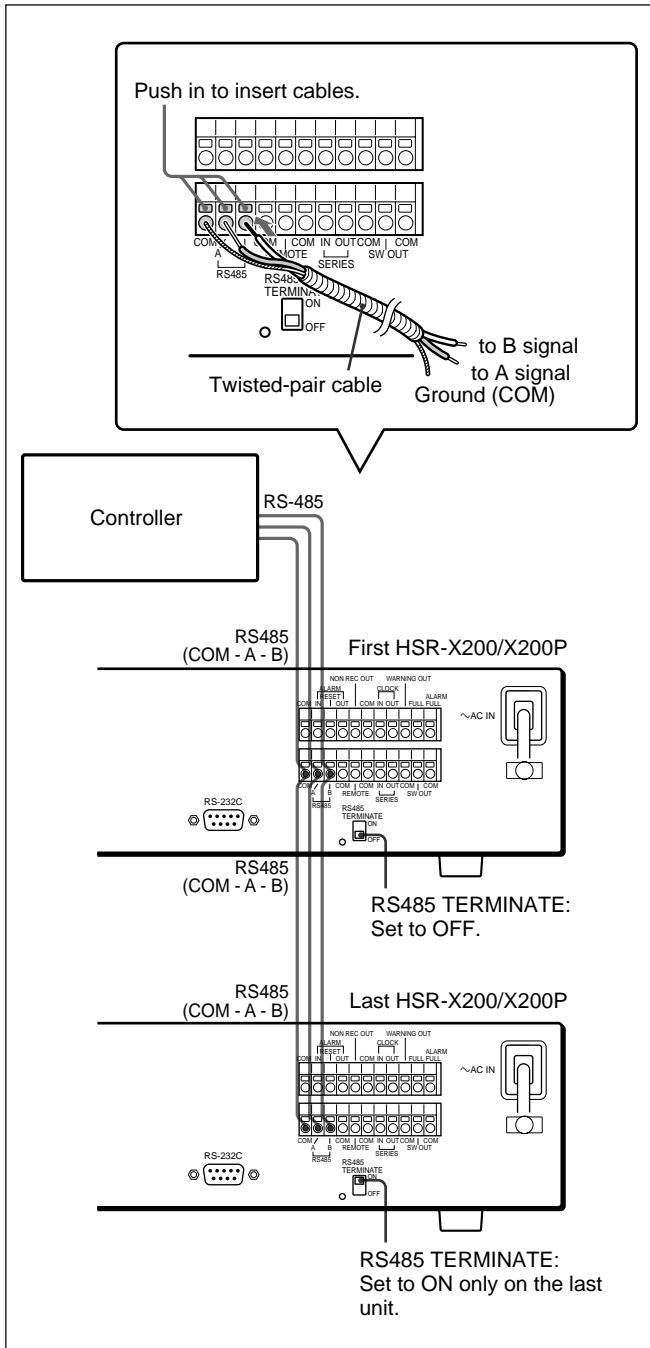

REMOTE terminal

If you make a remote controller and connect it to the REMOTE terminal, use the layout shown below. Set the input to LOW.

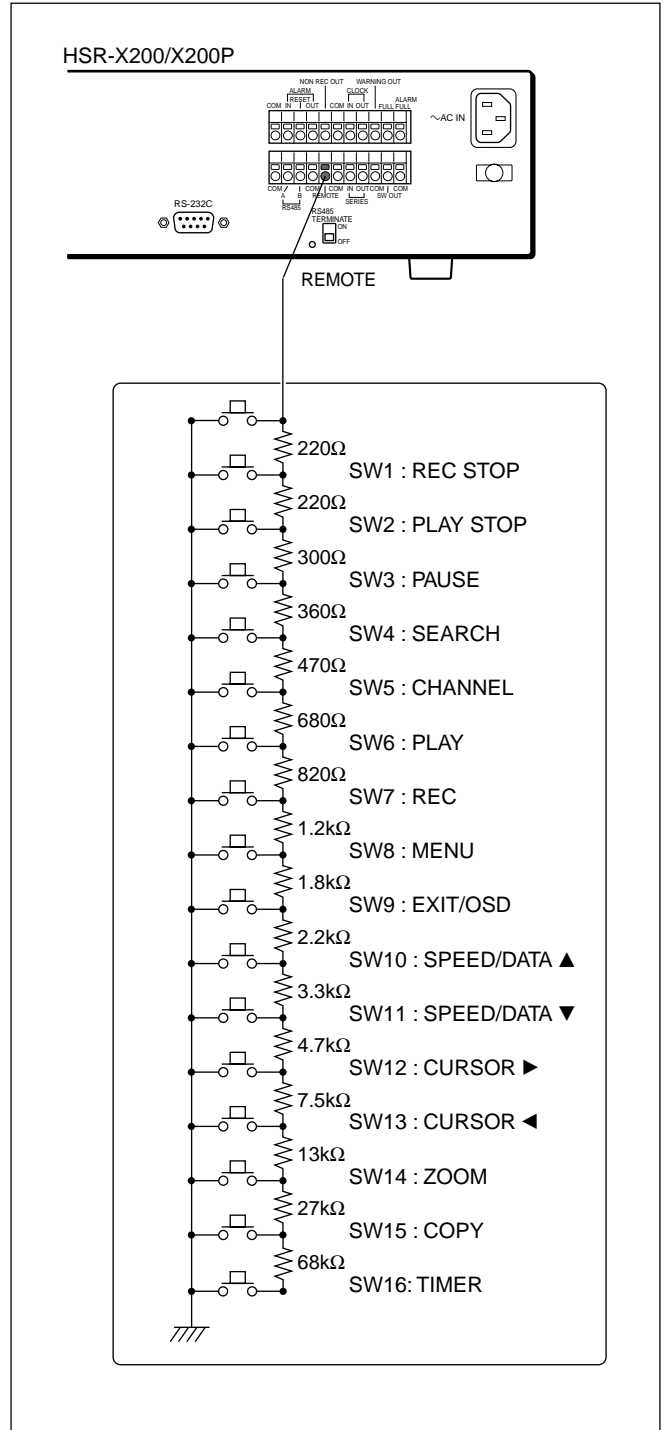

Settings

When using the RS-232C or RS-485 interface, perform the necessary settings with 2. RS-232C/RS-485 SET of MAIN MENU 2.

For details on menu operations, see "Menu Operations" on page 17(GB).

```

                <RS-232C/RS-485 SET>
CONTROL          : RS-232C
DATA SPEED       : 19200
STATUS INFO      : ON
ALARM INFO       : ON
ADDRESS          : 000

```

CONTROL: Select RS-232C or RS-485.

DATA SPEED: Select the transmission speed from among 2400/4800/9600/19200.

STATUS INFO: Set to ON when transmitting status information of this unit.

ALARM INFO: Set to ON when transmitting alarm information of this unit.

ADDRESS: Set the address (1 to 127) when using RS-485.

For the RS-232C or RS-485 interface commands, see the command table on page 62(GB).

Hard Disk Expansion and Mirroring Setting

An optional HSBK-X201 hard disk drive (80 GB) can be added for built-in hard disk expansion.

For mounting the HSBK-X201, ask your Sony dealer.

Initializing the hard disk

When you add a hard disk, it must be initialized.

Use 6. HDD SET of MAIN MENU 2.

For details on menu operations, see "Menu Operations" on page 17(GB).

```

                <HDD SET>
DISK 1           : 80GB
DISK 2           : --GB
DISK INITIALIZE  : →
CAUTION : ALL RECORDING WILL BE ERASED!

MIRRORING        : OFF
PLAYBACK DRIVE   : DISK 1
CAUTION : RECORDING SPEED WILL BE
          LIMITED BY MIRRORING!

```

Highlight DISK INITIALIZE and turn the Shuttle dial clockwise.

Initializing begins.

When initializing is completed, the size of the added disk is displayed on the DISK 2 line.

Activating the mirroring function

When the unit is equipped with two hard disks, the mirroring function to record the same data on both of the disks can be activated.

MIRRORING: Set to ON to activate the mirroring function.

PLAYBACK DRIVE: Select the drive from which to read the data for playback if data are recorded on both drives with the mirroring function.

Note

In mirroring, the available maximum recording cycle will be halved. When you set MIRRORING to ON, a confirmation message is displayed.

When you select YES to turn on mirroring, the recording cycles you can select when setting the recording conditions will be limited.

Preparations

The HSR-X200/X200P permits you to perform the preparatory settings required for recording and playback using menus.

For details on menu operations, see "Menu Operations" on page 17(GB).

OSD Language Selection

You may select the language for on-screen displays, such as menus and messages, from among English, French, German (HSR-X200P only) and Spanish. Use LANGUAGE/CLOCK SET of the MAIN MENU 1.

- 1 Press the MENU button to display MAIN MENU 1.
- 2 Select 1. LANGUAGE/CLOCK SET by turning the Shuttle dial clockwise.

The LANGUAGE/CLOCK SET display appears and the current language setting is highlighted.

```
<LANGUAGE/LANGUE/SPRACHE/IDIOMA>
  ENGLISH
  <CLOCK SET>
  22-01-2001 MON 09:01:00
  <SUMMER TIME SET>
  MODE : NO USE
  WEEK  MONTH  TIME
  ON  LST-SUN  03  02:00
  OFF LST-SUN  10  02:00
  <EXT. CLOCK SET>
  ADJUST. TIME : 01:00
```

- 3 Turn the Shuttle dial clockwise.
The current language setting flashes.
- 4 Turn the Jog dial to select the desired language and turn the Shuttle dial clockwise.
- 5 To exit the menu, press the EXIT/OSD button.

Clock Adjustment

Adjust the built-in clock to your local time. Use the same LANGUAGE/CLOCK SET of MAIN MENU 1 as with the language selection. You may also perform the settings for summer time (daylight savings time) and clock adjustment using the CLOCK IN/OUT terminals.

Adjusting the clock

- 1 Turn the Jog dial to highlight the current setting of CLOCK SET and turn the Shuttle dial clockwise.

The leftmost column flashes.

```
<LANGUAGE/LANGUE/SPRACHE/IDIOMA>
  ENGLISH
  <CLOCK SET>
  *22-01-2001 MON 09:01:00
  * <SUMMER TIME SET>
  MODE : NO USE
  WEEK  MONTH  TIME
  ON  LST-SUN  03  02:00
  OFF LST-SUN  10  02:00
  <EXT. CLOCK SET>
  ADJUST. TIME : 01:00
```

- 2 Turn the Jog dial to set the month (HSR-X200)/day (HSR-X200P) and turn Shuttle dial clockwise.

The next day (HSR-X200)/month (HSR-X200P) column flashes.

- 3 Similarly, set the day (HSR-X200)/month (HSR-X200P), year, hours and minutes in the sequence.

The day of the week is automatically set. The seconds are reset to 0 when you set the minutes.

Activating summer (daylight savings) time

The clock will be automatically switched to summer (daylight savings) time if you set MODE for DAYLIGHT SAVINGS (HSR-X200)/SUMMER TIME SET (HSR-X200P) to USE.

- 1 Turn the Jog dial to highlight the MODE line and turn the Shuttle dial clockwise.

NO USE (the current setting) flashes.

2 Turn the Jog dial to set to USE and turn the Shuttle dial clockwise.

3 Set when to switch to summer (daylight savings) time on the ON line.

WEEK: What day of which (first, second, third, fourth, or last) week in the specified month on which to switch

MONTH: Month in which to switch

TIME: Time (hours:minutes) when to switch

4 Similarly set when to return to the standard time on the OFF line.

Adjusting the time using the CLOCK IN/OUT terminals

To adjust the built-in clock of this unit and/or the clocks of another connected HSR-X200/X200P units using the CLOCK IN/OUT terminals on the rear panel, set the hours and minutes for ADJUST. TIME of EXT. CLOCK SET.

The output at the CLOCK OUT terminal will drop to 0 V at the time you specify here.

When the CLOCK IN terminal is short-circuited to the COM terminal, the built-in clock will be set to the time you specify here, and the output at the CLOCK OUT terminal will drop to 0 V at the same time.

Be sure to set ADJUST. TIME of EXT. CLOCK SET to the same time on all the connected HSR-X200/X200P units.

When the settings are completed

Press the EXIT/OSD button to exit the menu.

CLOCK IN/OUT connection examples

1: When adjusting the time by using an external switch

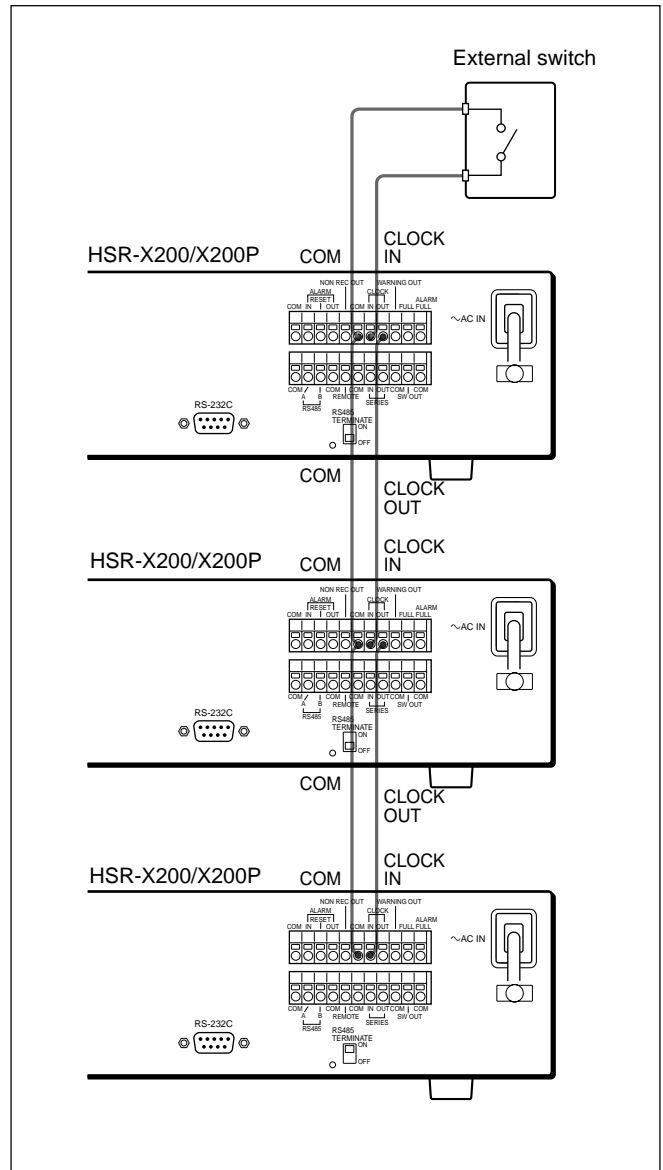

Preparations

2: When adjusting the time by using the clock of the first unit as the master

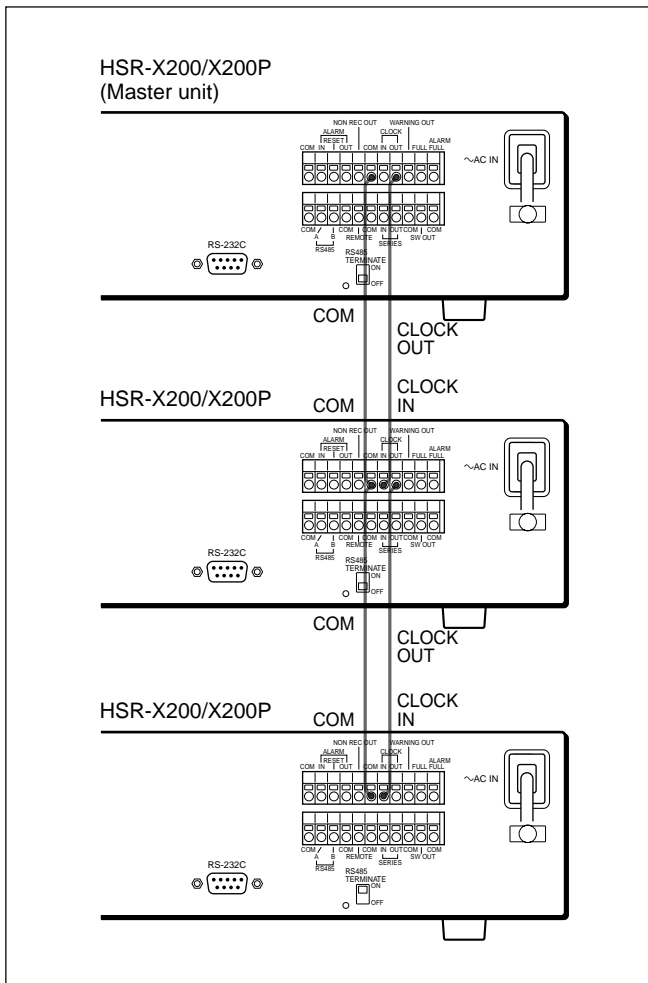

Recording Area Settings

Of the built-in hard disk, 80% is assigned to the normal recording area, 19% to the alarm recording area, and 1% to the archive area as the defaults.

You may change this assignment and reset the areas with a menu operation.

For the normal recording and alarm recording areas, you can also set whether to overwrite the data or stop recording when the area becomes full.

Changing the size of an area

You can change the percentages of areas using RECORDING AREA SET of MAIN MENU 1.

Note

When you change the area assignment, the previous data will be lost.

- 1 Press the MENU button to display MAIN MENU 1.
- 2 Select 3. RECORDING AREA SET.

The RECORDING AREA SET display appears, showing the current settings.

<RECORDING AREA SET>	
TOTAL CAPACITY	: 80GB
NORMAL RECORDING AREA	: 80%
AREA FULL RESET	→
ALARM RECORDING AREA	: 19%
AREA FULL RESET	→
ARCHIVE AREA	: 1%
AREA FULL RESET	→
CAUTION : WHEN THE AREA SETTING IS CHANGED, THE WHOLE AREA WILL BE INITIALIZED !	

- 3 Turn the Jog dial to highlight the area to be changed, and turn the Shuttle dial clockwise to finalize your selection.

The current value of the selected area flashes.

- 4 Turn the Jog dial to select the desired value and turn the Shuttle dial clockwise to register the setting.

You may set the normal recording area and the alarm recording area independently.

The total value of the areas must be 99%.
The percentage of the archive area is automatically calculated (in the range of 1 to 15 % according to the values of the normal recording and the alarm recording areas.

A confirmation message is displayed.

- 5** To execute the change, select YES and turn the Shuttle dial clockwise.

To cancel, select NO.

Resetting an area

You may clear all the data in an area by a reset operation.

Notes

The normal and alarm recording areas can be reset only when the OVERWRITE function (see the next paragraph) is OFF.

You cannot delete specific events only.

- 1** Highlight the AREA FULL RESET line of the area you wish to reset on the RECORDING AREA SET display and turn the Shuttle dial clockwise.

A confirmation message appears.

- 2** To execute the reset, select YES and turn the Shuttle dial clockwise.

To cancel, select NO.

Overwriting a recording area

For the normal recording and alarm recording areas, you can set whether to overwrite the data or stop recording when the area becomes full.

Use RECORDING CONDITIONS SET of MAIN MENU 1.

You may also set the warning status when the remaining capacity of a recording area becomes close to the end.

- 1** Press the MENU button to display MAIN MENU 1.

- 2** Select 4. RECORDING CONDITIONS SET.

The RECORDING CONDITIONS SET display appears, displaying the current settings.

<RECORDING CONDITIONS SET>	
SERIES RECORDING	: OFF
NORMAL RECORDING AREA	
OVERWRITE	: OFF
ALARM RECORDING AREA	
OVERWRITE	: OFF
REMAINING DISK WARNING	: 1%

- 3** Turn the Jog dial to highlight the OVERWRITE line of the area to be set and turn the Shuttle dial clockwise.

The current setting (default: OFF) flashes.

- 4** To overwrite, set OVERWRITE to ON and turn the Shuttle dial clockwise.

Changing the percentage to warn the remaining

When OVERWRITE is OFF, the FULL or ALARM FULL indicator on the front panel will flash and an alarm signal will be output from the FULL or ALARM FULL terminal if the remaining capacity of the normal or alarm recording area drops to a certain percentage. This value is set to 1% in the default setting.

You can change it on the RECORDING CONDITIONS SET display.

- 1** Turn the Jog dial to highlight the REMAINING DISK WARNING line and turn the Shuttle dial clockwise.

The current setting (default: 1) flashes.

- 2** Turn the Jog dial to set the desired value and turn the Shuttle dial clockwise.

The value can be selected in the range of 1 to 10%.

When the settings are completed

Press the EXIT/OSD button to exit the menu.

Preparations

On-Screen Data Selection

You may independently turn on/off the on-screen data superimposed on the images on the monitor screen. Use DISPLAY/VIDEO LOSS SET of MAIN MENU 2.

For details on the on-screen data items, see "On-Screen Data" on page 16(GB).

- 1 Press the MENU button to display MAIN MENU 1 and press the MENU button again to switch to MAIN MENU 2.
- 2 Select 1. DISPLAY/VIDEO LOSS SET.

The DISPLAY/VIDEO LOSS SET display appears.

<DISPLAY SET>	
DATE	: ON
TIME	: ON
QUALITY	: ON
REC CYCLE	: ON
ALARM COUNT	: ON
ALARM TYPE	: ON
<VIDEO LOSS SET>	
VIDEO LOSS	: ON

- 3 Highlight the item to be set and turn Shuttle dial clockwise.

The current setting flashes.

- 4 Turn the Jog dial to change the ON/OFF setting and turn the Shuttle dial clockwise to register your setting.

Repeat steps 3 and 4 for each item to be set.

By setting VIDEO LOSS to ON, a warning message will be displayed on the monitor screen if no video input signal is supplied to the unit.

- 5 When the settings are completed, press the EXIT/OSD button to exit the menu.

Buzzer Settings

You may independently turn on/off the buzzers for warning.

Use BUZZER SET of MAIN MENU 2.

- 1 Press the MENU button to display MAIN MENU 1 and press the MENU button again to switch to MAIN MENU 2.
- 2 Select 3. BUZZER SET.

The BUZZER SET display appears.

<BUZZER SET>	
ALARM	: ON
DISK FULL	: ON
DISK ERROR	: ON
LOCK WARNING	: ON
KEY IN	: OFF
NON REC	: OFF

ALARM: Buzzer that sounds when an alarm is generated

DISK FULL: Buzzer that sounds when the remaining of the normal recording or alarm recording area drops below the specified value.

DISK ERROR: Buzzer that sounds when an error is generated for the hard disk

LOCK WARNING: Buzzer that sounds when an operation key is pressed with the security lock active.

KEY IN: Buzzer that sounds when an operation key is pressed

NON REC: Buzzer that sounds when recording is interrupted

- 3 Highlight the buzzer to be set and turn Shuttle dial clockwise.

The current setting flashes.

- 4 Turn the Jog dial to change the ON/OFF setting and turn the Shuttle dial clockwise to register your setting.

Repeat steps 3 and 4 for each buzzer to be set.

- 5 When the settings are completed, press the EXIT/OSD button to exit the menu.

Security Lock Settings

You can activate the security lock on operation by setting passwords.

Use SECURITY LOCK SET of MAIN MENU 2.

1 Press the MENU button to display MAIN MENU 1 and press the MENU button again to switch to MAIN MENU 2.

2 Select 4. SECURITY LOCK SET.

The SECURITY LOCK SET display appears.

<SECURITY LOCK SET>		
LEVEL	PASSWORD(4-8)	USE
ADMIN	AJE23535	OFF
USER	1593	OFF
REC CONTROL		: ADMIN

The validity of the security lock depends on the USE ON/OFF and REC CONTROL settings (see the table below).

3 Set the ADMIN (administrator) password.

The password can be a character string of 4 to 8 alphanumeric.

Turn the Jog dial to select a character and turn the Shuttle dial clockwise to advance to the next.

4 To validate the ADMIN password, set USE OFF to ON and turn the Shuttle dial clockwise.

Setting USE to ON on the ADMIN line enables you to set the USER password.

5 Set the USER password in the same manner as the ADMIN password and set USE OFF to ON and turn the Shuttle dial clockwise to validate the USER password

Note

You cannot set only USER USE to ON. When you set ADMIN USE to OFF, USER USE is also set to OFF.

6 Select the lock level for recording operations on the REC CONTROL line.

USER: Not only administrators, but also users may perform recording operations.

ADMIN: Only administrators may perform recording operations. Users are permitted to perform playback operations only.

Turn the Jog dial to select, and turn the Shuttle dial clockwise to register your setting.

7 To exit the menu, press the EXIT/OSD button.

To activate the security lock

After exiting Menu mode, hold the SHUTTLE HOLD button pressed for more than 3 seconds.

The security lock with the specified conditions becomes active, and the LOCK indicator lights.

Note

You cannot activate the security lock when the unit is in Playback mode.

When the security lock is active

The operations are limited depending on the menu settings, as follows:

ADMIN USE	USER USE	REC CONTROL	Security lock validity
ON	ON	ADMIN	All operations are locked. Entering the USER password will enable playback operations only. Entering the ADMIN password will enable all operations.
ON	ON	USER	All operations are locked. Entering the USER password will enable playback AND recording operations. Entering the ADMIN password will enable all operations.
ON	OFF	ADMIN	Only recording and menu operations are locked, and playback operations are allowed. Entering the ADMIN password will enable all operations.
ON	OFF	USER	Only menu operations are locked, and recording and playback operations are allowed. Entering the ADMIN password will enable all operations.
OFF	OFF	ADMIN	All operations are allowed. This is the default condition.
OFF	OFF	USER	All operations are allowed.

When a password input is required, a buzzer will sound, and the password input display will appear on the monitor screen.

Web Operations

The HSR-X200/X200P can be connected to a network via an optional network card and operated through the network.

Operational conditions

To operate the HSR-X200/X200P via a network, use under the following conditions.

PC: Pentium III 400 MHz, 64 MB or more

OS: Windows 95/Windows 98/Windows Me/
Windows NT 4.0 ServicePack 5 or higher/
Windows 2000

Web browser: Internet Explorer 5.0 or higher

For the connections and the preparatory settings on the HSR-X200/X200P, see "Network Connection and Associated Settings" on page 40(GB).

Accessing the Recorder

- 1 Start Internet Explorer.
- 2 Type the following in the Address box and press the Enter key.

`http://<IP address for the HSR-X200/X200P>/`

The IP address for the HSR-X200/X200P is the one that has been set with NETWORK SET of MAIN MENU 2.

The Network Password input window opens.



Notes

- If you try to access an HSR-X200/X200P on which another PC has logged, the message "THE UNIT IS BUSY!" will be displayed.
- If you try to access an HSR-X200/X200P which does not permit connection, the message "THE UNIT IS NOT READY!" will be displayed.

- 3 Type ID1, ID2, or ID3 in the ID box and the corresponding password set with NETWORK SET in the Password box.

Notes

The operations via the network are limited depending on the password you entered.

If you accessed with the password for ID1: You are enabled only to view the current camera input.

If you accessed with the password for ID2: You are enabled to view the current camera input or playback picture and perform operations related to playback and data storage. Recording and menu operations are not allowed.

If you accessed with the password for ID3: You are enabled to perform operations using all the browser buttons.

If you accessed with ID1 or ID2 and try to perform an operation not allowed, a warning message will be displayed.

- 4 Click on OK.

When the password is verified, the SELECT LANGUAGE display for the HSR-X200/X200P is displayed.

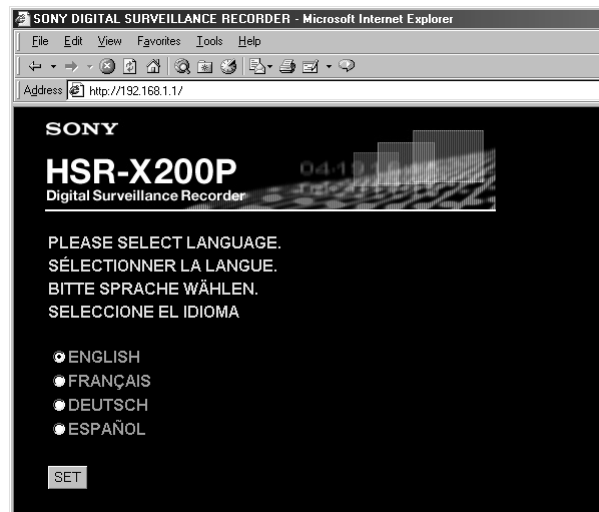

- 5 Click on the radio button of the desired language and click on SET.

The Web Operations display for the HSR-X200/X200P (see the next page) appears.

A message “NETWORK CONTROL” is displayed on the monitor screen connected to the HSR-X200/X200P.

The operation that was in progress when logged on is continued.

To disconnect the network from the HSR-X200/X200P

Hold the EXIT/OSD button pressed for more than 2 seconds.

Notes

- While the network is connected, operations on the HSR-X200/X200P panel are disabled. Operations will be enabled when the network is disconnected.
- If communication with the PC is not detected for 5 minutes, the network is automatically disconnected.

Web Operations Display

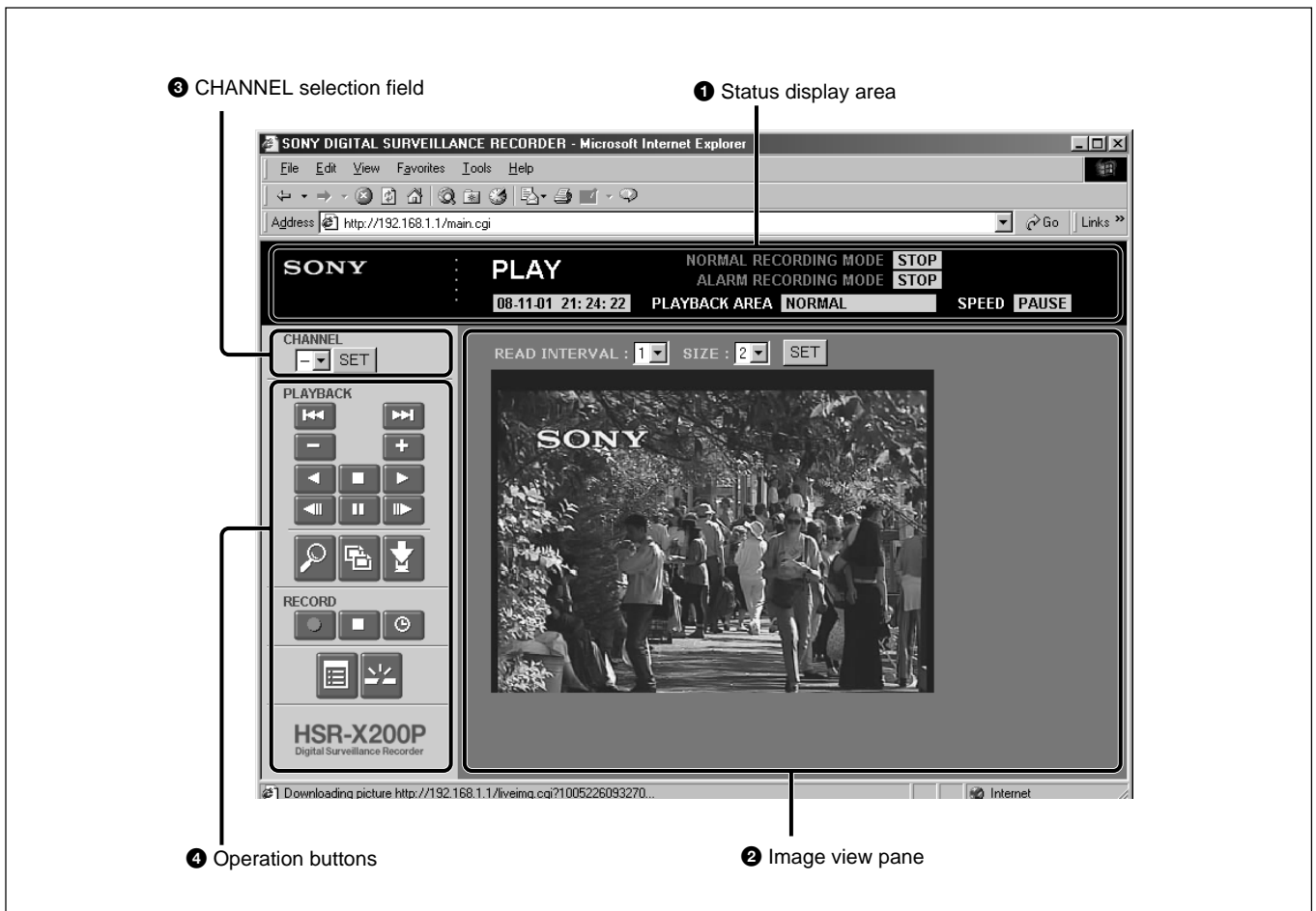

❶ Status display area

Operation mode field: Shows LIVE when the HSR-X200/X200P is in stop status or in a recording mode or PLAY when the HSR-X200/X200P is in playback mode.

Date/time field: Shows the current date and time when the HSR-X200/X200P is in stop status or in a recording mode. In a playback mode, the date and time when the recording was made are displayed.

NORMAL RECORDING MODE field: Shows the status of normal or timer recording that uses the normal recording area.

STOP: No recording is being made.

RECORDING: Normal recording is in progress.

TIMER STANDBY: The unit is in timer-recording standby status.

TIMER RECORDING: Timer recording is in progress.

AREA FULL: The normal recording area is full.

ALARM RECORDING MODE: Shows the status of alarm recording that uses the alarm recording area.

STOP: No recording is being made.

PRE ALARM RECORDING: Pre-alarm recording is in progress.

ALARM RECORDING: Alarm recording is in progress.

AREA FULL: The alarm recording area is full.

PLAYBACK AREA: Shows the type of data being played in playback mode.

ALARM: Alarm recording

PRE ALARM: Pre-alarm recording

NORMAL: Normal recording

ARCHIVE: Data stored in the archive area

SPEED: Shows the playback status in playback mode.

PLAY: Normal playback in the forward direction

PAUSE: Still-Picture mode

CUE: High-speed playback in the forward direction

R.PLAY: Normal playback in the reverse direction

REV: High-speed playback in the reverse direction

❷ Image view pane

The current image from the camera input is displayed when the HSR-X200/X200P is in stop status or in recording mode. The playback image is displayed when the HSR-X200/X200P is in playback mode.

READ INTERVAL: You may select the interval for reading the images from the dropdown list:

1: 1000 ms

2: 500 ms

3: 250 ms

4: 100 ms

5: 25 ms

SIZE: You may select the image size from the dropdown list:

1: 320 × 240 pixels

2: 400 × 300 pixels

3: 640 × 480 pixels

4: 800 × 600 pixels

5: 1024 × 768 pixels



















6: 1280 × 960 pixels

❸ CHANNEL selection field (accessible with ID2 or ID3 only)

This field is valid only when a multiplexer whose channel information can be decoded is connected to the HSR-X200/X200P.

Select the channel to be displayed from the dropdown list and click on SET.

4 Operation buttons

Button image	Button name	Function	Accessibility		
			ID1	ID2	ID3
	REVERSE SKIP	Skips to the previous alarm-recording event when clicked on during playback of an alarm-recording event (corresponds to pressing the ALARM ◀◀ button of the recorder)	no	yes	yes
	FORWARD SKIP	Skips to the next alarm-recording event when clicked on during playback of an alarm-recording event (corresponds to pressing the ALARM ▶▶ button of the recorder)	no	yes	yes
	SPEED DOWN	Decreases the playback speed by one step (corresponds to turning the Jog dial of the recorder to the left during playback)	no	yes	yes
	SPEED UP	Increases the playback speed by one step (corresponds to turning the Jog dial of the recorder to the right during playback)	no	yes	yes
	REVERSE PLAY	Plays in the reverse direction	no	yes	yes
	PLAY STOP	Stops playback to display the current camera input	yes	yes	yes
	PLAY	Starts playback	no	yes	yes
	PREVIOUS	Reverses the still picture by one when clicked on in Still mode (corresponds to turning the Jog dial of the recorder to the left in Still mode)	no	yes	yes
	PAUSE	Sets playback to Still mode	no	yes	yes
	NEXT	Advances the still picture by one when clicked on in Still mode (corresponds to turning the Jog dial of the recorder to the right in Still mode)	no	yes	yes
	REC	Starts recording	no	no	yes
	REC STOP	Stops recording	no	no	yes
	TIMER	Turns on/off timer recording	no	no	yes
	SEARCH	Initiates a search operation	no	yes	yes
	COPY	Initiates a copy operation	no	yes	yes
	DOWNLOAD	Initiates a data download operation	no	yes	yes
	MENU SETTING	Initiates a menu operation	no	no	yes
	DISCONNECT	Disconnects the network from the recorder	yes	yes	yes

Searching for a Picture

A search operation is allowed if you logged on with ID2 or ID3.

When you click on  (SEARCH), the search mode select display appears.

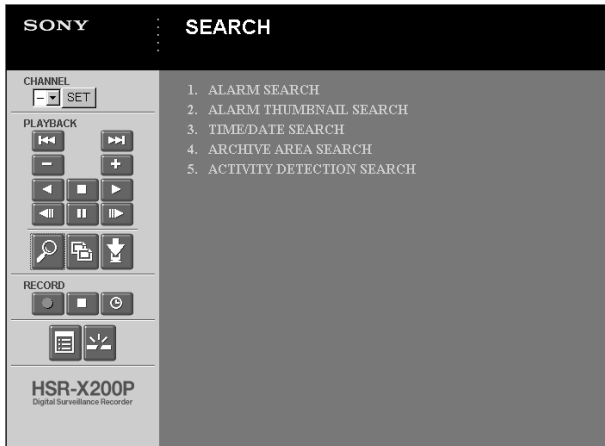

Click on the desired search mode.

1. ALARM SEARCH

To find a picture recorded in the alarm recording area from the list.

The same information can be obtained as when you select ALARM SEARCH on the recorder on page 35(GB).

Use the PAGE BACK/NEXT buttons to flip pages of the list.

Click on a numeric button in the list to display the Preview image of the selected picture. When you click on the Preview image, the display return to the HSR-X200/X200P Web Operations Display, showing the selected picture in the Image display area.

2. ALARM THUMBNAIL SEARCH

To find a picture recorded in the alarm recording area by thumbnail images.

The same information can be obtained as when you select ALARM THUMBNAIL SEARCH on the recorder on page 35(GB).

Use the PAGE BACK/NEXT buttons to flip pages of the thumbnail display.

When you click on a thumbnail image, the display returns to the HSR-X200/X200P Web Operations display, showing the selected picture in the Image display area.

3. TIME/DATE SEARCH

To find a picture recorded in the alarm or normal recording area by recording date/time.

The same information can be obtained as when you select TIME/DATE SEARCH on the recorder on page 36(GB).

Specify the recording date and time of the picture to be found using the SEARCH dropdown lists and click on PREVIEW. A search operation for the event recorded at specified the date and time is performed, and the Preview image is displayed.

When you click on the Preview image, the display returns to the HSR-X200/X200P Web Operations display, showing the selected picture in the Image display area.

Note

If there is no event recorded at the specified date/time, the image recorded from the closest date/time is displayed.

4. ARCHIVE AREA SEARCH

To find a picture stored in the archive area.

The same information can be obtained as when you select ARCHIVE AREA SEARCH on the recorder on page 36(GB).

Use the PAGE BACK/NEXT buttons to flip pages of the list.

Click on a numeric button in the list to display the Preview image of the selected picture. When you click on the Preview image, the display return to the HSR-X200/X200P Web Operations display, playing the selected picture group in the Image display area.

5. ACTIVITY DETECTION SEARCH

To find a picture recorded in the alarm or normal recording area in response to the built-in activity detection sensor.

The same information can be obtained as when you select ACTIVITY DETECTION SEARCH on the recorder on page 37(GB).

You may perform the settings for the activity detection sensor on the same display.

Set the START and END dates/times using the corresponding dropdown lists and click on SET. Clicking on PREVIEW starts the search. When searching is finished, a Preview image is displayed. When you click on VIEW, the display returns to the HSR-X200/X200P Web Operations display, playing the selected picture group in the Image display area.

To turn on the sensor on or off

Check cells that correspond to the points on the screen where you wish to activate the sensor.

To turn off the sensor for a cell, click on the cell again to remove the check mark.

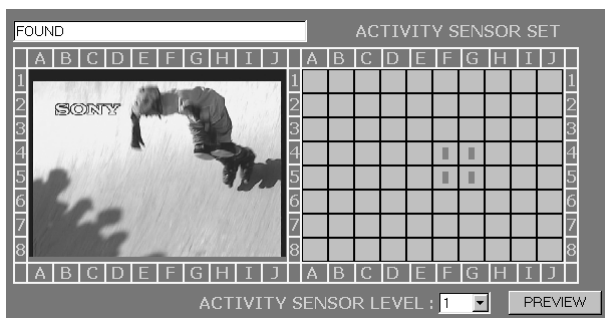

Copying and Downloading

If you logged on with ID2 or ID3, you can copy the pictures recorded in the normal or alarm recording area to the archive area of the HSR-X200/X200P and download the data to the hard disk of your PC.

If you try to download data in the normal or alarm recording area directly to your PC, the data are automatically copied onto the archive area of the HSR-X200/X200P for downloading. The data in the archive area can be directly downloaded to your PC.

Copying a picture

- 1 Display the picture you wish to copy in Still picture.

To copy pictures in series, display the first picture.

- 2 Click on  (COPY).

The Copy Set display appears.

- 3 Specify the quantity of the images to be copied and click on START.

During copying “COPYING TO ARCHIVE AREA” is displayed.

When copying finished, “COPY FINISHED” is displayed.

To exit Copy mode

Click on  (PLAY STOP).

Downloading a picture

- 1 Display the picture you wish to download in Still picture.

To download pictures in series, display the first picture.

- 2 Click on  (DOWNLOAD).

The Download display appears.



- 3 Specify the number of the images to be downloaded and click on START.

When a picture in the archive area is displayed, downloading immediately begins.

When a picture in the normal or alarm recording area is displayed, downloading begins after first copying the picture to the archived area of the HSR-X200/X200P.

When downloading is started, the display changes to the Image Viewer (see the next page), enabling you to observe the picture being downloaded.

Image Viewer

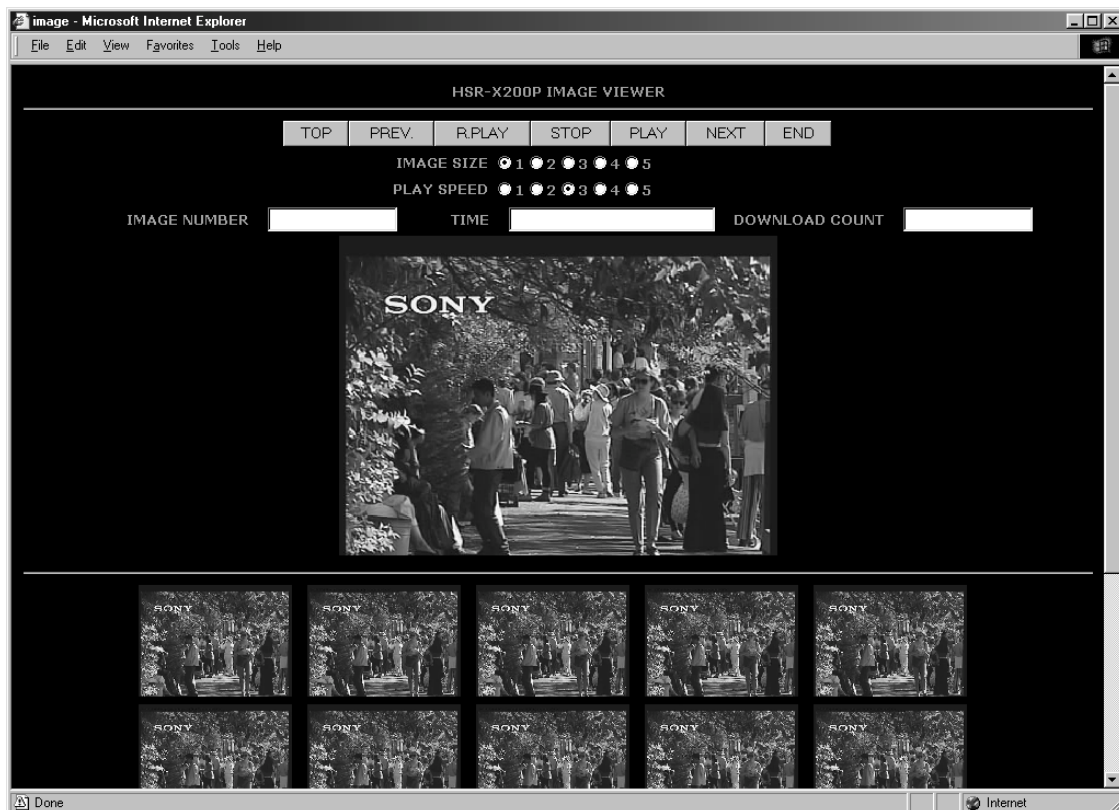

TOP: To display the first picture

PREV.: To display the previous picture

R.PLAY: To play in the reverse direction and freeze at the first picture

STOP: To stop playback

PLAY: To play in the forward direction and freeze at the last picture

NEXT: To display the next picture

END: To display the last picture

IMAGE SIZE: You may select the size from among 5 choices:

- 1: 400 × 300 pixels
- 2: 640 × 480 pixels
- 3: 800 × 600 pixels
- 4: 1024 × 768 pixels
- 5: 1280 × 960 pixels

PLAY SPEED: You may select the playback speed from among 5 choices:

- 1: 1000 ms
- 2: 500 ms
- 3: 250 ms
- 4: 100 ms
- 5: 25 ms

IMAGE NUMBER: Shows the number of the displayed picture.

TIME: Shows the recording date/time of the displayed picture.

DOWNLOAD COUNT: Shows the number of the picture being downloaded.

The thumbnail images are displayed in the lower part of the pane.

When downloading is finished

The message “DOWNLOAD FINISHED” is displayed.

Click on OK.

To save the downloaded pictures

Select Save from the File menu of Internet Explorer to save the displayed page.

The pictures will be saved simultaneously.

Menu Settings

If you logged on with ID3, menu operations are allowed.

Click on  (MENU SETTING) to display the Menu Select display and click on the menu item on the display to select it.

Menu settings are achieved with selections from dropdown lists and registration by clicking on SET or SAVE.

1. CLOCK SET: To set the built-in clock of the HSR-X200/X200P.

You can set it in the same procedure as with LANGUAGE/CLOCK SET on the recorder on page 44(GB).

2. SUMMER TIME (DAYLIGHT SAVINGS) SET/ EXT CLOCK SET: To perform the settings required for the summer (daylight-savings) time and external clock adjustment.

You can set the same items as with LANGUAGE/CLOCK SET on the recorder on page 44(GB).

3. VIDEO INPUT/PRE REVERSE: To specify the type of the multiplexer connected to the recorder and the pre-reverse time.

You can set the same items as with VIDEO INPUT/PRE REVERSE on the recorder on page 31(GB) or 39(GB).

4. RECORDING AREA SET: To display the information regarding the recording areas of the built-in hard disk of the HSR-X200/X200P. While you cannot change the area assignment via the network, the AREA FULL RESET buttons are valid.

Operate them in the same manner as with RECORDING AREA SET on the recorder on page 46(GB).

5. RECORDING CONDITIONS SET: To set OVERWRITE function, etc.

You can set the same items as with RECORDING CONDITIONS SET on the recorder on page 47(GB).

6. NORMAL REC MODE SET: To set the conditions for normal recording.

You can set the same items as with NORMAL REC MODE SET on the recorder on page 22(GB).

7. TIMER SET: To set the conditions for timer recording.

You can set them with the same procedure as with TIMER SET on the recorder on page 27(GB).

8. HOLIDAY SET: To specify holidays.

You can specify with the same procedure as with HOLIDAY SET on the recorder on page 28(GB).

9. ALARM REC MODE SET: To set the conditions for alarm recording.

You can set the same items as with ALARM REC MODE SET on the recorder on page 24(GB).

You can also perform the ACTIVITY DETECTION SENSOR settings on the same display.

10. DISPLAY SET: To turn on/off the on-screen data items.

You can set the same items as with DISPLAY/VIDEO LOSS SET on the recorder on page 48(GB).

11. RS-232C/RS-485 SET: To show the information regarding external control settings on RS-232C/RS-485 SET on the recorder (page 43(GB)). The settings cannot be changed via the network.

12. BUZZER SET: To turn on/off the buzzers.

You can set the same items as with BUZZER SET on the recorder on page 48(GB).

13. NETWORK SET: To perform the settings required for operations via the network.

You can perform the same items as with NETWORK SET on the recorder on page 40(GB) except LAN CARD selection and NETWORK CONTROL ON/OFF.

You can also select NETWORK SPEED from the dropdown list.

14. HDD SET: To display the information regarding the hard disk expansion set on HDD SET on the recorder (page 43(GB)). Only selection of drive for playback is allowed via the network.

15. POWER FAILURE/USED TIME: To display the information of power failure, usage time, and firmware version as POWER FAILURE/USED TIME of the recorder (page 59(GB)).

Troubleshooting

This section may help you isolate a problem. Should the problem persist, unplug the unit and contact your Sony dealer or local authorized Sony service facility.

Symptom	Possible cause	Corrective action
The picture does not appear on the monitor screen.	Wrong connection	Check the connection.
	No power is provided to the video camera and/or monitor.	Turn on the power.
The recorder does not respond when you press any button.	The recorder is in alarm recording.	Wait for the alarm recording to finish.
	The security lock function is working.	Release the security lock. <i>See page 49(GB).</i>
	The recorder is in timer-recording standby status or during timer recording.	Press the TIMER button so that the indicator goes dark. <i>See page 28(GB).</i>
Timer recording was not made.	The clock setting is not correct.	Set the clock to the correct time. <i>See page 44(GB).</i>
	Timer recording is not set to on.	Press the TIMER button so that the indicator lights. <i>See page 28(GB).</i> Check the TIMER SET display to see whether ON is displayed in the SET column. <i>See page 27(GB).</i>
The time and date were not recorded.	The on-screen data is made undisplayed.	Press the EXIT/OSD button. <i>See page 16(GB).</i>
	The TIME/DATE displays are set to OFF.	Set them to ON with DISPLAY SET. <i>See page 48(GB).</i>
A warning message appears that cannot be cleared from the screen.	There is a problem with your unit.	Please contact your Sony dealer.

If a system shutdown occurs

If the recorder does not operate at all, do the following:

- 1** Make sure the recorder is connected to the power supply.
- 2** Turn the power off by disconnecting the power cord.
- 3** Reconnect the power cord to turn the power on.
- 4** Press the All Reset button on the rear panel.

If the recorder still does not operate, please consult the dealer from which you purchased the recorder.

Checking the Information on Power Failure and Usage Times

POWER FAILURE /USED TIME of MAIN MENU 2 permits you to know whether interruption of recording owing to a power failure.

You can also check the accumulated usage time(s) of the built-in hard disk(s), the powered time of the recorder, and the firmware version of the recorder.

- 1 Press the MENU button to display MAIN MENU 1 and press the MENU button again to switch to MAIN MENU 2.
- 2 Select 7. POWER FAILURE /USED TIME.

The POWER FAILURE /USED TIME display appears.

<POWER FAILURE/USED TIME>	
POWER FAILURE	
#002 FAILURE	02-12 07:22
RECOVER	02-15 10:20
USED TIME	
DISK 1 USE	: 00003H
DISK 2 USE	: ----H
POWER	: 00358H
FIRMWARE	: VER 1.00

POWER FAILURE

The occurrence time and the recovery time of the latest power failure are displayed.

USED TIME

The accumulated usage time(s) of the built-in hard disk(s) and the recorder are displayed.

FIRMWARE

The firmware version of the recorder is displayed.

To exit this menu, press the EXIT/OSD button.

Servicing Periodically

To maintain optimum operating conditions and picture quality, periodic servicing (cleaning, lubrication, parts replacement) is necessary.

Consult your Sony dealer.

If the recorder is to be used for critical monitoring purposes, it may be preferable to perform servicing at shorter intervals.

Specifications

General

Recording method	Motion JPEG compression
Color system	HSR-X200: NTSC color HSR-X200P: PAL color
Picture resolution	HSR-X200: 720 × 240 pixels (Field mode) 720 × 480 pixels (Frame mode) HSR-X200P: 720 × 288 pixels (Field mode) 720 × 576 pixels (Frame mode)
Operating temperature range	5°C to 40°C (41°F to 104°F)
Operating humidity range	80% or less
Power supply	HSR-X200: 120 V AC, 60 Hz HSR-X200P: 220 to 240 V AC, 50/60 Hz
Current consumption	HSR-X200: 0.4 A HSR-X200P: 0.24 A
External dimensions	420 × 96 × 376 mm (w/h/d) (16 ⁵ / ₈ × 3 ⁷ / ₈ × 14 ⁷ / ₈ in.)
Mass	5.5 kg (12 lb 2 oz)

Video input/output

Input	VIDEO IN: 1 V _{p-p} , 75 Ω, unbalanced (BNC type) S-VIDEO IN: Separate Y/C signal (Mini DIN 4-pin)
Output	VIDEO OUT: 1 V _{p-p} , 75 Ω, unbalanced (BNC type) S-VIDEO OUT: Separate Y/C signal (Mini DIN 4-pin)
Loop output	VIDEO: 1 V _{p-p} , 75 Ω, unbalanced (BNC type) S-VIDEO: Separate Y/C signal (Mini DIN 4-pin)

Audio input/output

Input	-8 dBs, phono jack 27 kΩ, unbalanced
Output	-8 dBs, phono jack 600 Ω, unbalanced
Microphone input	-60 dBs, ø3.5-mm minijack, 10 kΩ, unbalanced

Alarm and control input/output

Alarm input	Normal open (Low active)
Alarm reset input	Normal open (Low active)
Alarm output	+5 V, 5.7 kΩ (Low active)
Non Rec output	+5 V, 5.7 kΩ (Low active)
Clock set output	+5 V, 5.7 kΩ (Low active)
Clock set input	Normal open (Low active)
Warning output	+5 V, 5.7 kΩ (Low active)
Full output	+5 V, 5.7 kΩ (Low active)
Alarm full output	+5 V, 5.7 kΩ (Low active)
RS-485 (A, B, GND)	Push-lock terminals
Remote control input	Resistor alley switch
Series output	+5 V, 5.7 kΩ (Low active)
Series input	Low level
Switch output	+5 V, 5.7 kΩ (Low active)

Supplied accessories

AC power cord (1)
Power cord tie (1)
Ferrite core (1) (HSR-X200P only)
Rack mount brackets (1 set)
Operating instructions (HSR-X200: 1, HSR-X200P: 2)

Optional accessory

HSBK-X201 hard disk drive

Design and specifications are subject to change without notice.

Recording Time (HSR-X200)

Field mode

(unit: hours)

REC CYCLE (sec)	PICTURE QUALITY				
	LOW	MID	HIGH	SUPER	HYPER
0.02	21	15	11	8	6
0.03	42	30	22	16	12
0.05	63	45	34	24	19
0.07	84	60	45	33	25
0.10	126	90	67	49	37
0.13	169	119	90	65	49
0.17	211	149	112	81	62
0.20	253	179	134	98	74
0.23	295	209	157	114	86
0.27	337	239	179	130	99
0.30	379	269	201	146	111
0.33	421	298	224	163	123
0.37	463	328	246	179	136
0.43	548	388	291	212	161
0.50	632	448	336	244	185
0.60	758	537	403	293	222
0.70	885	627	470	342	259
0.80	1,011	716	537	391	296
0.90	1,137	806	604	439	333
1	1,264	895	671	488	370
2	2,528	1,790	1,343	977	741
3	3,791	2,686	2,014	1,465	1,111
4	5,055	3,581	2,686	1,953	1,482
5	6,319	4,476	3,357	2,441	1,852
10	12,638	8,952	6,714	4,883	3,704
20	25,276	17,904	13,428	9,766	7,408
30	37,914	26,855	20,142	14,648	11,113

1 video input without audio recording

Recording Time (HSR-X200P)

Field mode

(unit: hours)

REC CYCLE (sec)	PICTURE QUALITY				
	LOW	MID	HIGH	SUPER	HYPER
0.02	25	18	13	10	7
0.04	51	36	27	20	15
0.06	76	54	40	29	22
0.08	101	72	54	39	30
0.12	152	107	81	59	44
0.16	202	143	107	78	59
0.20	253	179	134	98	74
0.24	303	215	161	117	89
0.28	354	251	188	137	104
0.32	404	286	215	156	119
0.36	455	322	242	176	133
0.40	506	358	269	195	148
0.44	556	394	295	215	163
0.52	657	465	349	254	193
0.60	758	537	403	293	222
0.68	859	609	457	332	252
0.76	960	680	510	371	282
0.84	1,062	752	564	410	311
0.92	1,163	824	618	449	341
1	1,264	895	671	488	370
2	2,528	1,790	1,343	977	741
3	3,791	2,686	2,014	1,465	1,111
4	5,055	3,581	2,686	1,953	1,482
5	6,319	4,476	3,357	2,441	1,852
10	12,638	8,952	6,714	4,883	3,704
20	25,276	17,904	13,428	9,766	7,408
30	37,914	26,855	20,142	14,648	11,113

1 video input without audio recording

Frame mode

(unit: hours)

REC CYCLE (sec)	PICTURE QUALITY				
	LOW	MID	HIGH	SUPER	HYPER
0.03	21	15	11	8	6
0.07	42	30	22	16	12
0.10	63	45	34	24	19
0.13	84	60	45	33	25
0.20	126	90	67	49	37
0.27	169	119	90	65	49
0.33	211	149	112	81	62
0.40	253	179	134	98	74
0.47	295	209	157	114	86
0.53	337	239	179	130	99
0.60	379	269	201	146	111
0.67	421	298	224	163	123
0.73	463	328	246	179	136
0.87	548	388	291	212	161
1.00	632	448	336	244	185
1.20	758	537	403	293	222
1.40	885	627	470	342	259
1.60	1,011	716	537	391	296
1.80	1,137	806	604	439	333
2	1,264	895	671	488	370
4	2,528	1,790	1,343	977	741
6	3,791	2,686	2,014	1,465	1,111
8	5,055	3,581	2,686	1,953	1,482
10	6,319	4,476	3,357	2,441	1,852
20	12,638	8,952	6,714	4,883	3,704
40	25,276	17,904	13,428	9,766	7,408
60	37,914	26,855	20,142	14,648	11,113

1 video input without audio recording

Frame mode

(unit: hours)

REC CYCLE (sec)	PICTURE QUALITY				
	LOW	MID	HIGH	SUPER	HYPER
0.04	25	18	13	10	7
0.08	51	36	27	20	15
0.12	76	54	40	29	22
0.16	101	72	54	39	30
0.24	152	107	81	59	44
0.32	202	143	107	78	59
0.40	253	179	134	98	74
0.48	303	215	161	117	89
0.56	354	251	188	137	104
0.64	404	286	215	156	119
0.72	455	322	242	176	133
0.80	506	358	269	195	148
0.88	556	394	295	215	163
1.04	657	465	349	254	193
1.20	758	537	403	293	222
1.36	859	609	457	332	252
1.52	960	680	510	371	282
1.68	1,062	752	564	410	311
1.84	1,163	824	618	449	341
2	1,264	895	671	488	370
4	2,528	1,790	1,343	977	741
6	3,791	2,686	2,014	1,465	1,111
8	5,055	3,581	2,686	1,953	1,482
10	6,319	4,476	3,357	2,441	1,852
20	12,638	8,952	6,714	4,883	3,704
40	25,276	17,904	13,428	9,766	7,408
60	37,914	26,855	20,142	14,648	11,113

1 video input without audio recording

Specifications

RS-232C/RS-485 Command Table

Upper Lower	0	1	2	3	4	5	6	7	8	9	A	B	C	D	E	F
0				0	ENTER	TRACKING +	TIMER ON/OFF					ALARM SEARCH		COUNT CODE	CLOCK ADJUST	
1	COMPLETION			1	CLEAR ERROR	TRACKING						ALARM SCAN	REC CHECK		MENU RESET	
2	ERROR		AUDIO/SEARCH	2		TRACKING CENTER						T/D SEARCH-1		HEAD TIME	COUNTER RESET	
3	CASSETTE OUT			3			MENU →				EJECT	T/D MIN SEARCH		POWER ON TIME		
4				4			MENU ↓	MENU								
5	NOT TARGET			5			MENU +		ZOOM							
6	ALARM IN			6		CLEAR	MENU -							T/L STATUS SENSE		T/L TABLE ON
7				7										STATUS SENSE		T/L TABLE OFF
8				8												
9				9			SECURITY LOCK ON									
A	ACK			PLAY	REV PLAY		SECURITY LOCK OFF						REC			REC/DUB REQUEST
B	NAK						MASTER LOCK OFF	POWER ON/OFF			FF					VCR INQUIRY
C							GROUP SET	SET ON	CHANNEL		REW					
D							GROUP CHECK	SET OFF	COPY							
E							GROUP CLEAR	R/P SPEED SET	OSD/EXIT							
F				STOP	STILL								REC STOP			

□ : RS-232C only

■ : RS-485 only

Afin d'éviter tout risque d'incendie ou d'électrocution, ne pas exposer cet appareil à la pluie ou à l'humidité.

Afin d'écartier tout risque d'électrocution, garder le coffret fermé. Ne confier l'entretien de l'appareil qu'à un personnel qualifié.

CET APPAREIL DOIT ÊTRE RELIÉ À LA TERRE.

Attention – Lorsque ce produit est installé en étagère :

1. Attention de ne pas surcharger le circuit électrique

Lorsque ce produit est installé en étagère et alimenté par une prise intégrée de l'étagère, ne pas surcharger le circuit électrique.

2. Mise à la masse

Lorsque ce produit est installé en étagère et alimenté par une prise intégrée de l'étagère, cette prise doit être reliée à la masse.

3. Température ambiante dans l'étagère

Lorsque ce produit est installé en étagère, s'assurer que la température à l'intérieur de l'étagère ne dépasse pas la limite spécifiée.

4. Attention aux installations instables

Lorsque ce produit est installé en étagère, s'assurer que l'appareil est installé de façon stable pour éviter tout danger.

5. Tenir compte d'une surchauffe éventuelle de l'appareil lors de l'installation

La température de fonctionnement de l'appareil ne doit pas dépasser les spécifications du mode d'emploi.

6. Laisser un espace de 5 cm au moins au-dessus, à l'arrière et sur les côtés de l'appareil pour permettre l'évacuation de la chaleur.

Tous les noms de produits et de sociétés mentionnés dans le présent manuel sont des marques commerciales ou des marques déposées de leurs propriétaires respectifs.

Table des matières

Précautions	4(FR)	Connexions et réglages	37(FR)
Aperçu	6(FR)	Exemple de connexions de base	37(FR)
Caractéristiques	6(FR)	Connexions en série et réglages afférents ..	37(FR)
Configuration du système	7(FR)	Connexions d'un multiplexeur et réglages afférents	38(FR)
Emplacement et fonctions des éléments	10(FR)	Connexions en réseau et réglages afférents	39(FR)
Panneau avant	10(FR)	Connexions pour le stockage de données ...	40(FR)
Panneau arrière	13(FR)	Connexions pour la commande à distance et réglages afférents	40(FR)
Affichage sur écran	15(FR)	Extension du disque dur et enregistrement miroir	42(FR)
Fonctionnement de base de l'affichage sur écran	16(FR)	Préparatifs	43(FR)
Fonctionnement du menu	16(FR)	Sélection de la langue du système d'exploitation	43(FR)
Arborescence des menus	18(FR)	Réglage de l'horloge	43(FR)
Aperçu de l'enregistrement	20(FR)	Réglages des aires d'enregistrement	45(FR)
Types d'enregistrement	20(FR)	Sélection de l'affichage sur écran	47(FR)
Aires d'enregistrement	20(FR)	Réglages d'avertisseur	47(FR)
Zoom sur le signal de la caméra	20(FR)	Réglages du verrou de sécurité	48(FR)
Enregistrement normal	21(FR)	Fonctions liées à Internet	50(FR)
Réglages pour l'enregistrement normal	21(FR)	Accès à l'enregistreur	50(FR)
Marche à suivre pour l'enregistrement normal	22(FR)	Ecran d'exploitation par Internet	51(FR)
Enregistrement d'alarme	23(FR)	Recherche d'une image	54(FR)
Réglages pour l'enregistrement d'alarme ...	23(FR)	Copie et téléchargement	55(FR)
Marche à suivre pour l'enregistrement d'alarme	25(FR)	Réglages du menu	57(FR)
Enregistrement programmé	26(FR)	Entretien	58(FR)
Réglages pour l'enregistrement programmé	26(FR)	En cas de problème	58(FR)
Marche à suivre pour l'enregistrement programmé	27(FR)	Vérification des informations concernant les coupures de courant et les durées d'utilisation	59(FR)
Stockage de données	28(FR)	Entretien périodique	59(FR)
Copie de données dans l'aire d'archives ou sur un Memory Stick	28(FR)	Fiche technique	60(FR)
Sauvegarde de données sur une cassette DDS	29(FR)	Durée d'enregistrement (HSR-X200)	61(FR)
Lecture	30(FR)	Durée d'enregistrement (HSR-X200P)	61(FR)
Lecture normale	30(FR)	Tableau des commandes RS-232C/RS-485	62(FR)
Pré-lecture arrière – Lecture pendant l'enregistrement	30(FR)		
Lecture d'images fixes	31(FR)		
Lecture à vitesse variable	31(FR)		
Zoom avant sur une image	32(FR)		
Sélection du canal du multiplexeur	32(FR)		
Recherche d'images	33(FR)		
Sélection du mode de recherche	33(FR)		
Recherche à partir de la liste d'enregistrements d'alarme	34(FR)		
Recherche à partir de vignettes	34(FR)		
Recherche d'après la date et l'heure d'enregistrement	35(FR)		
Recherche dans l'aire d'archives	35(FR)		
Recherche avec le détecteur d'activité	36(FR)		

Sécurité

- Le HSR-X200 fonctionne sur le courant secteur de 120 V, 60 Hz et le HSR-X200P sur le courant secteur de 220-240 V, 50/60 Hz.
- La plaque signalétique indiquant la tension de fonctionnement, la consommation, et d'autres informations se trouve à l'arrière de l'appareil.
- Si un solide ou un liquide devait tomber dans le coffret, le débrancher et le faire contrôler par un professionnel avant de le réutiliser.
- Ne pas faire tomber ni poser d'objets lourds sur le cordon d'alimentation. Si le cordon est endommagé, débrancher immédiatement l'appareil. Il est dangereux d'utiliser l'appareil lorsque le cordon d'alimentation est endommagé.
- Raccorder le cordon d'alimentation à une prise secteur.
Pour le raccordement de la source d'alimentation, voir "Exemple de connexions de base" à la page 37(FR).
- Débrancher l'appareil de la prise secteur s'il ne doit pas être utilisé pendant plusieurs jours.
- Débrancher le cordon d'alimentation de la prise secteur en le tenant par la fiche. Ne pas tirer sur le cordon.

Installation

- Ne pas poser d'objet lourd sur l'appareil.
- Laisser un espace autour de l'appareil pour faciliter la circulation d'air et empêcher toute surchauffe interne. Laisser un espace de 5 cm au moins au-dessus, à l'arrière et sur les côtés de l'appareil. Ne pas détacher les pieds de l'appareil, car l'espace sous l'appareil est également nécessaire.
Ne pas poser l'appareil sur des surfaces souples (couvertures, tapis, etc.) ni près de matières (rideaux, tentures) pouvant bloquer les ailettes de ventilation.
- Ne pas utiliser l'appareil dans un coffre fermé.
- Ne pas installer l'appareil près de sources de chaleur, comme des radiateurs ou des conduits d'air chauds.
- Ne pas exposer l'appareil à la lumière directe du soleil.
- Ne pas installer l'appareil à un endroit soumis à des vibrations ou chocs mécaniques.
- Ne pas poser d'objets magnétiques près de l'appareil et de cassettes. Les champs magnétiques peuvent changer les couleurs et causer de la distorsion.
- Cet appareil doit être installé en position horizontale. Ne pas l'installer sur une surface inclinée.

Fonctionnement

Débrancher l'appareil lorsqu'il n'est pas utilisé pour prolonger sa durée de vie et économiser l'électricité.

Nettoyage

- Par mesure de précaution, débrancher l'appareil avant de le nettoyer.
- Pour préserver l'aspect neuf de l'appareil, le nettoyer régulièrement avec une solution détergente neutre. Ne jamais utiliser de solvants puissants, diluant ou benzène, ni d'abrasifs qui puissent endommager le coffret.
Attention aux contacts électriques et connecteurs pendant le nettoyage.
 - Si les ailettes de ventilation sont bouchées par de la poussière, utiliser un aspirateur pour les nettoyer.

Remballage

- Avant de remballer l'appareil, débrancher tous les cordons et cache-bornes.
- Ne pas jeter les cartons et les matériaux d'emballage, car ils serviront pour le transport. Bien remballer l'appareil dans le carton en cas d'expédition.

Transport

En cas de transport, bien protéger l'appareil contre les vibrations et les chocs.

Pour toute question au sujet de cet appareil, contacter le revendeur Sony.

Pile de sauvegarde

- Cet appareil est muni d'une pile de sauvegarde (pile au lithium) sur le fond de l'appareil pour les réglages de l'horloge. Normalement, la pile de sauvegarde se recharge automatiquement. **Elle est complètement chargée en 30 heures environ. Lorsqu'elle est pleine, elle permet à l'horloge de fonctionner pendant 30 jours environ.**

Remarque

- Les réglages de l'horloge ne seront pas corrects si la pile de sauvegarde n'est pas rechargée pendant 30 heures après une coupure de courant.
- Pour remplacer la pile de sauvegarde (pile au lithium), contacter le revendeur Sony.

Remarques sur les lecteurs de disque dur

Cet appareil est équipé d'un disque dur (HDD), un dispositif de précision. Les chocs, les vibrations, l'électricité statique ou une température et humidité exceptionnelles peuvent entraîner des problèmes ou une perte des données enregistrées sur le disque dur. Prière d'installer, utiliser et paramétrer cet appareil avec précaution.

NE PAS soumettre cet appareil à des chocs ou vibrations.

Le disque dur pourrait être endommagé ou les données détruites.

- L'appareil doit être rangé dans son emballage d'origine pour le transport.
Si l'appareil est porté sur un chariot, utiliser un chariot peu soumis aux vibrations. Des vibrations et chocs excessifs peuvent endommager le disque dur.
- **NE JAMAIS** déplacer l'appareil quand il est sous tension. Mettre/sortir l'appareil dans/hors de l'étagère après l'avoir mis hors tension.
- Ne pas soumettre à des chocs les machines équipées de disques durs, installées dans l'étagère.
- Mettre hors tension toutes les machines équipées de disques durs dans l'étagère avant de mettre/sortir l'appareil dans/hors de l'étagère.
- Ne pas installer l'appareil près d'un appareil causant des vibrations.
- Ne pas démonter le coffret de l'appareil.
- Si l'appareil est placé sur le sol ou un meuble, ne pas oublier de fixer les quatre pieds spécifiés sous l'appareil. Fixer les pieds avant d'installer l'appareil.

Ne jamais faire fonctionner l'appareil dans les 30 secondes qui suivent sa mise hors tension.

Le disque dans le lecteur tourne par inertie un moment après la mise hors tension. Pendant ce temps, les têtes ne sont pas stabilisées et le disque dur est plus sensible aux chocs mécaniques et aux vibrations que lorsqu'il est sous tension. **Eviter tout choc pendant ces 30 secondes.** Après ces 30 secondes (lorsque le disque s'est arrêté) les manipulations sont possibles.

Remarques sur la température et l'humidité

La température de fonctionnement et de stockage et l'humidité doivent être maintenues dans les plages spécifiées (température : 5°C à 40°C ou 41°F à 104°F ; humidité : 80% maximum).

En cas de problème de disque dur

Si le disque dur ne semble pas fonctionner normalement (panne de disque dur), respecter bien les consignes précédentes afin d'éviter tout autre dommage (disque dur et données) en attendant de faire contrôler l'appareil.

L'enregistreur de surveillance Sony HSR-X200/X200P est un enregistreur vidéo numérique pouvant enregistrer sur une longue période des images de haute qualité transmises par des caméras de surveillance. Les images sont enregistrées sur le disque dur, ce qui permet également une lecture de haute qualité. A la différence des enregistrements sur vidéocassettes, les problèmes de durée d'enregistrement et de vidéocassettes sont éliminés.

Les différences entre le HSR-X200 et le HSR-X200P sont clairement indiquées dans le manuel. En l'absence de mentions spéciales, les procédures sont identiques pour les deux appareils.

Caractéristiques

Enregistrement longue durée grâce à un disque dur de grande capacité

Le disque dur standard de 80 Go de l'enregistreur permet de longs enregistrements.

Exemples :

- 1 entrée, 1 trame/sec, mode de qualité d'image HYPER : 370 heures (15,4 jours)
- 1 entrée, 1 trame/sec, mode de qualité d'image ELEVEE : 671 heures (28 jours)
- 1 entrée, 1 trame/sec, mode de qualité d'image BASSE : 1264 heures (52,7 jours)
- 4 entrées, 1 trame/sec sur chaque entrée, mode de qualité d'image ELEVEE : 167 heures (7 jours)

La capacité du disque dur peut être accrue à 160 Go par le disque dur HSBK-X201 (80 Go) disponible en option.

Enregistrement et lecture de haute qualité et haute résolution avec le système de compression vidéo JPEG

5 modes d'image

Le HSR-X200/X200P offre le choix entre cinq modes de qualité d'image : HYPER (58 Ko/trame), SUPER (44 Ko/trame), ELEVEE (32 Ko/trame), MOYENNE (24 Ko/trame) et BASSE (17 Ko/trame) en fonction des objectifs et de la durée d'enregistrement. La durée d'enregistrement est d'autant plus longue que la résolution est faible.

Haute résolution

En mode d'enregistrement normal, une haute résolution de 720×240 pixels (HSR-X200)/ 720×288 pixels (HSR-X200P) peut être obtenue.

Lorsque l'enregistrement de trames est sélectionné, les images fixes sont encore plus détaillées, 720×480 pixels (HSR-X200)/ 720×576 pixels (HSR-X200P). La commutation de l'enregistrement d'images et de l'enregistrement de trames s'effectue par le menu.

Diverses options d'enregistrement et de lecture

Le disque dur peut se diviser en trois aires, une aire d'enregistrement normal, une aire d'enregistrement d'alarme et une aire d'archives pour répondre à divers besoins.

- Enregistrement d'alarme même pendant l'enregistrement programmé
- Pré-lecture arrière, pour une lecture sans interruption de l'enregistrement en cours
- Enregistrement d'alarme avec le détecteur d'activité multipoints 8×10
- Enregistrement/Lecture d'un canal audio
- Lecture à vitesse variable avec le cadran et la navette
- Zoom $\times 2$ pour le contrôle des images

Configuration système polyvalente

Connexion à un multiplexeur

Un multiplexeur optionnel peut être raccordé.

Lorsqu'un multiplexeur dont les signaux de canaux peuvent être décodés est raccordé, il est possible de spécifier les canaux qui seront utilisés.

Commande à distance par un réseau

L'emploi d'une carte PC LAN optionnelle permet de contrôler l'enregistreur par un ordinateur via les réglages TCP/IP (navigateur Internet) pour l'enregistrement, la lecture et la transmission de données.

Stockage et sauvegarde des données

Des slots de cartes PC se trouvent sur les panneaux avant et arrière pour le stockage et la sauvegarde de données sur des cartes mémoire ou un disque DDS.

Configuration du système

Système élémentaire à un seule caméra

Les images saisies par la caméra raccordée peuvent être enregistrées et visionnées simultanément sur le moniteur vidéo. Elles peuvent aussi être revues ultérieurement.

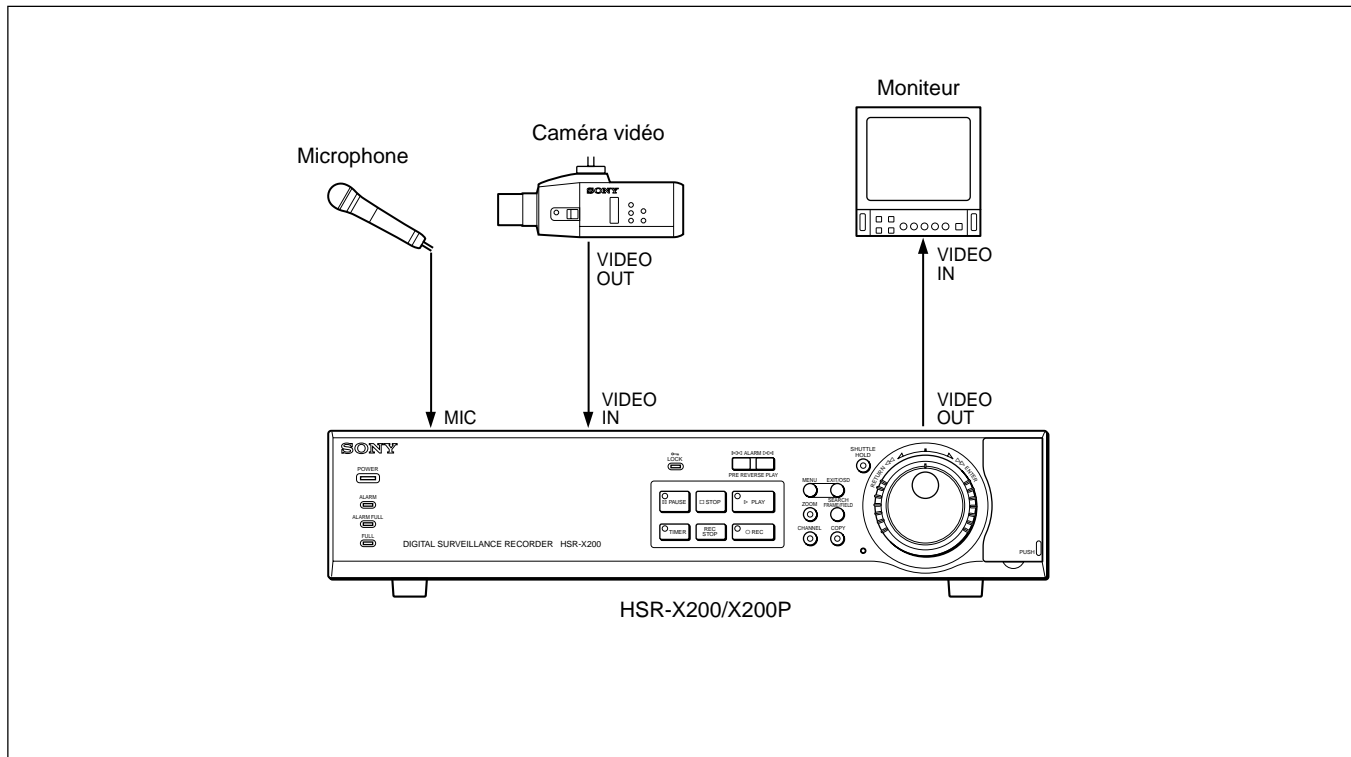

Système multi-caméras

Les images saisies par plusieurs caméras raccordées à un multiplexeur peuvent être enregistrées et les images enregistrées peuvent ensuite être lues.

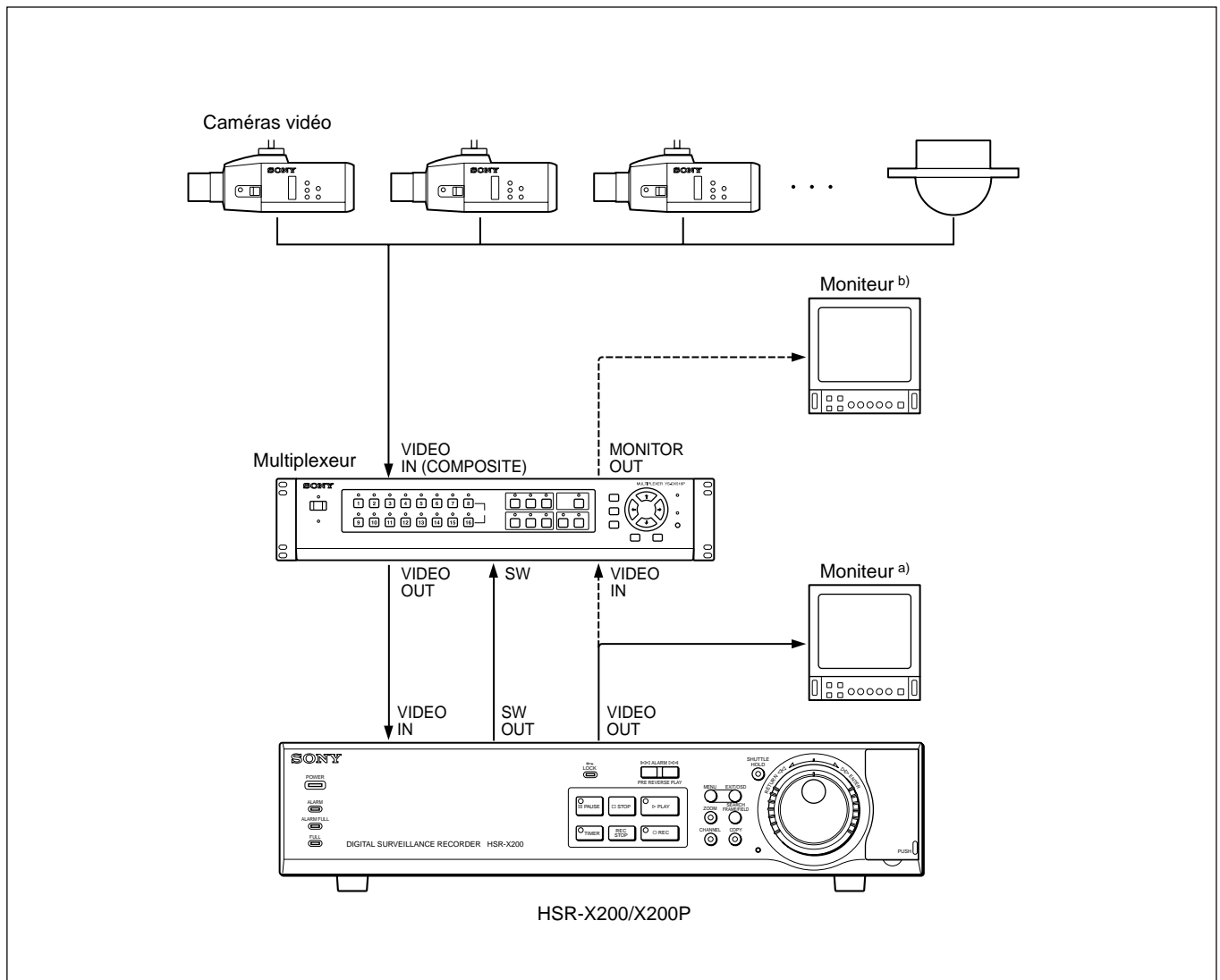

a) Moniteur pour l'enregistrement et la lecture simultanés (avec un multiplexeur spécial de marque Sony, Sanyo, Dedicated Micro ou Robot): La lecture est possible pendant l'enregistrement. L'image d'un seul canal, spécifié au préalable, peut être affichée sur l'écran complet sans perturber l'enregistrement.

b) Moniteur pour la lecture seulement (avec d'autres multiplexeurs): Pendant l'enregistrement, les images en direct d'une ou de plusieurs caméras peuvent être affichées sur l'écran complet ou divisé. Les images de lecture peuvent être vues sur l'écran complet ou divisé.

Systeme étendu

Il est possible d'ajouter un certain nombre de périphériques au système de surveillance pour accroître la capacité du HSR-X200/X200P.

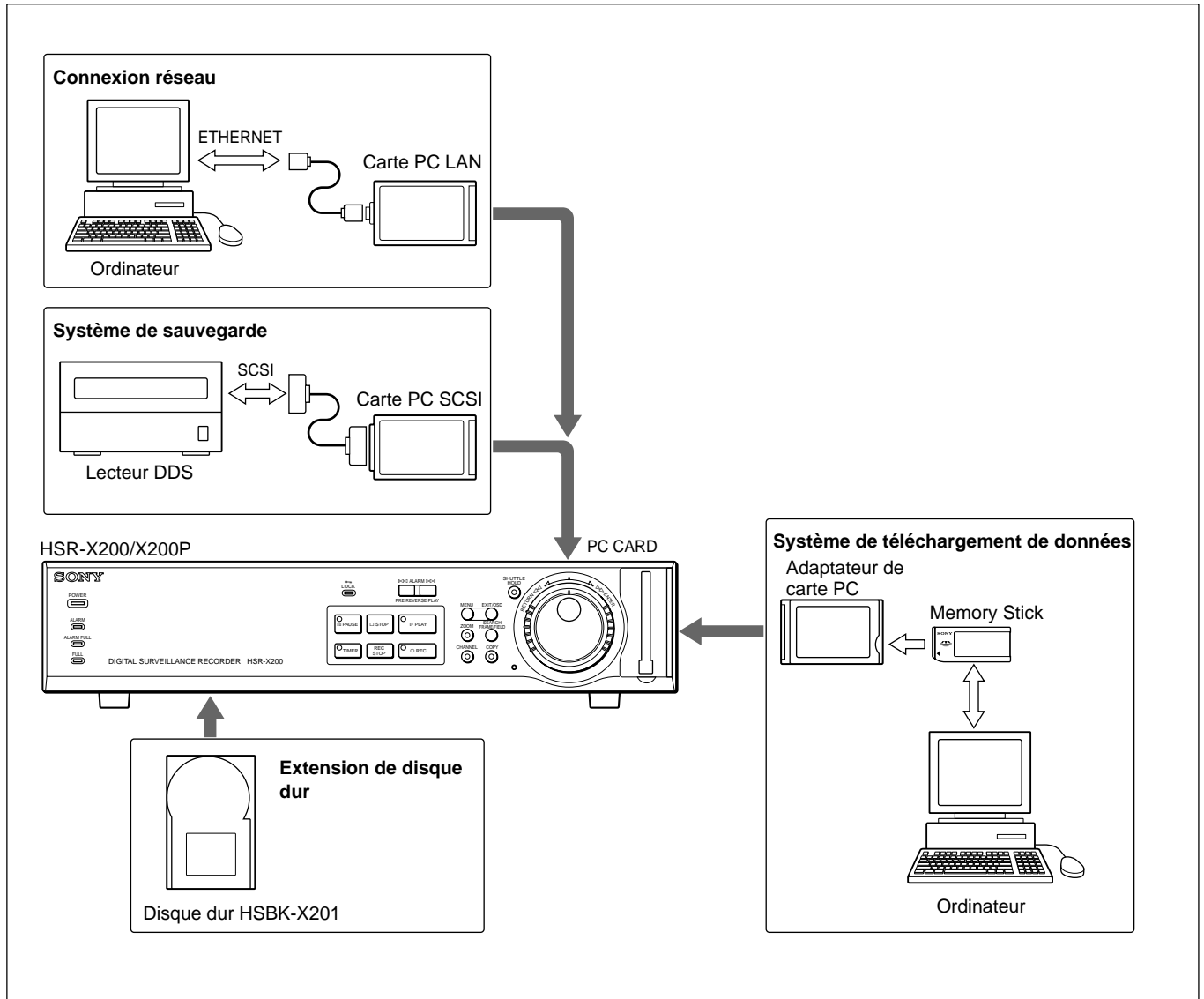

Emplacement et fonctions des éléments

Panneau avant

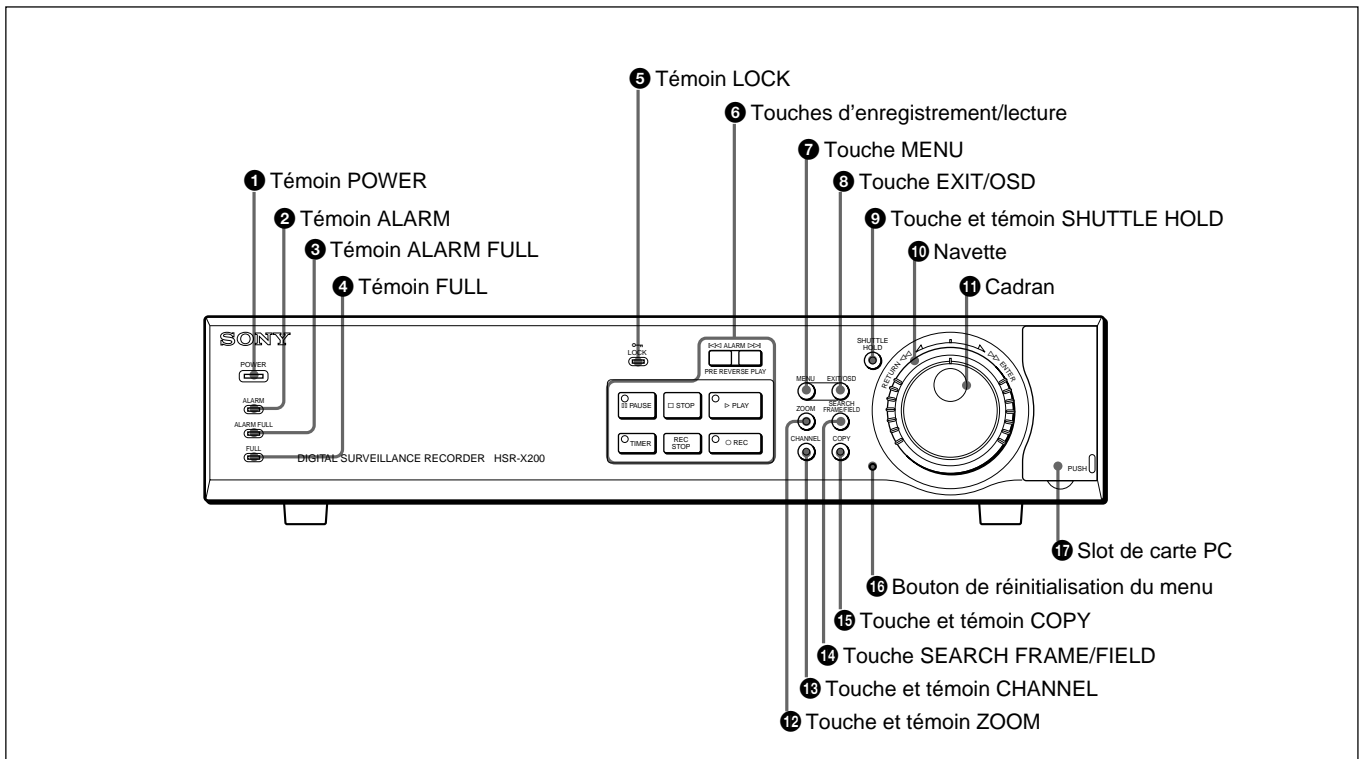

1 Témoin POWER

S'allume en vert lorsque l'enregistreur est mis sous tension et s'éteint lorsqu'il est mis hors tension. Il clignote en rouge en cas de problème de disque dur ou de ventilation.

Remarque

Un ventilateur situé sur le côté maintient l'enregistreur à basse température. Si ce ventilateur ne fonctionne pas correctement, le témoin POWER clignote pour signaler un problème. L'appareil doit être débranché du courant secteur pour pouvoir vérifier si quelque chose obstrue les ailettes de ventilation. Si après le rétablissement de l'alimentation, le témoin POWER clignote toujours, il faut cesser d'utiliser l'appareil et consulter son revendeur.

2 Témoin ALARM

S'allume en rouge pendant l'enregistrement de pré-alarmer et clignote en rouge pendant l'enregistrement d'alarme. Il s'éteint lorsque l'enregistrement est terminé.

Pour l'enregistrement d'alarme et l'enregistrement de pré-alarmer, voir "Enregistrement d'alarme" à la page 23(FR).

3 Témoin ALARM FULL

Clignote en rouge si la capacité restante de l'aire d'enregistrement d'alarme sur le disque dur est inférieure à la valeur spécifiée (défaut : 1%).

4 Témoin FULL

Clignote en rouge si la capacité restante de l'aire d'enregistrement normal sur le disque dur est inférieure à la valeur spécifiée (défaut : 1%).

5 Témoin LOCK

S'allume en rouge lorsque la fonction du verrou de sécurité est active.

Si l'utilisateur appuie sur une touche lorsque ce témoin est allumé, le témoin clignote et un message demande à l'utilisateur de saisir le mot de passe.

Pour le détail sur le verrou de sécurité et le mot de passe, voir "Réglages du verrou de sécurité" à la page 48(FR).

6 Touches d'enregistrement/lecture

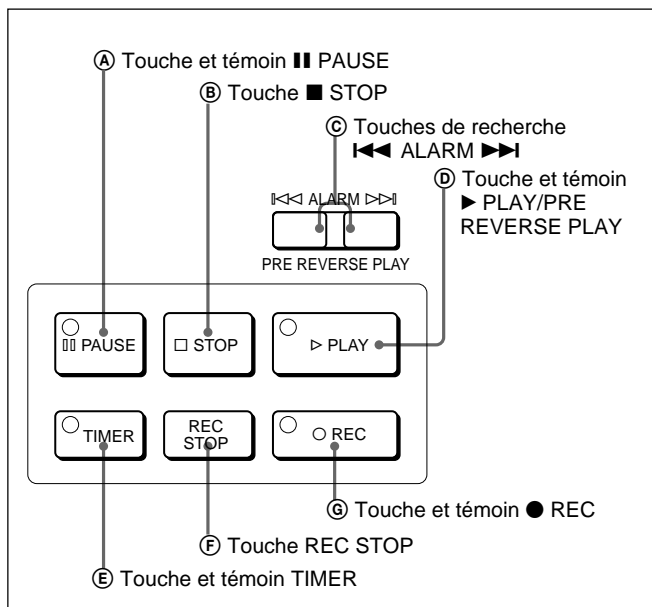

A Touche et témoin (orange) **|| PAUSE**

Une pression de cette touche pendant la lecture active le mode d'images fixes, ce qui est marqué par l'éclairage du témoin.

Pour revenir à la lecture normale, appuyer de nouveau sur cette touche.

B Touche **■ STOP**

Cette touche arrête la lecture (lecture d'images fixes et lecture à vitesse variable comprises).

C Touches de recherche **◀◀ ALARM ▶▶**

Pendant la lecture d'un événement d'un enregistrement d'alarme, une pression de **◀◀** permet de localiser l'événement antérieur et une pression de la touche **▶▶** permet de localiser l'événement postérieur.

Pendant la lecture d'un événement dans l'aire d'archives, une pression de **◀◀** permet de localiser l'événement antérieur et une pression de **▶▶** permet de localiser l'événement postérieur.

D Touche et témoin (vert) **▶ PLAY/PRE REVERSE PLAY**

En état d'arrêt, cette touche sert à activer la lecture, ce qui est marqué par l'éclairage du témoin.

Pour le détail, voir "Lecture normale" à la page 30(FR).

Pendant l'enregistrement, cette touche permet de voir les images enregistrées à partir du point spécifié par la durée de pré-lecture (1 à 99 minutes) sans arrêter l'enregistrement (Pré-lecture arrière).

Pour le détail, voir "Pré-lecture arrière" à la page 30(FR).

E Touche et témoin (rouge) **TIMER**

Cette touche met l'appareil en attente d'enregistrement programmé, ce qui est marqué par l'éclairage du témoin. L'enregistrement commence à l'heure spécifiée dans le menu et, à ce moment, le témoin REC s'allume.

Pour annuler l'attente d'enregistrement programmé ou l'enregistrement programmé en cours, appuyer de nouveau sur cette touche.

Pour le détail, voir "Enregistrement programmé" à la page 26(FR).

F Touche **REC STOP**

Cette touche sert à arrêter l'enregistrement.

G Touche et témoin (rouge) **● REC**

Cette touche sert à activer l'enregistrement, ce qui est marqué par l'éclairage du témoin.

7 Touche **MENU**

Cette touche fait accéder au mode Menu.

Dans ce mode, il est possible d'afficher le MENU PRINCIPAL 1 et le MENU PRINCIPAL 2 ou les paramètres du menu.

Pour le détail, voir "Fonctionnement du menu" à la page 16(FR).

8 Touche **EXIT/OSD**

Cette touche ferme le menu.

Dans d'autres modes que le mode Menu, cette touche sert à afficher des informations.

A chaque pression de cette touche, la position des informations sur l'écran change de gauche-bas, droite-haut, droite-bas, aucune information et gauche-haut.

Pour le détail sur les données affichées, voir "Affichage sur écran" à la page 15(FR).

9 Touche et témoin (vert) **SHUTTLE HOLD**

Une pression de cette touche permet de vérifier le sens et la vitesse de lecture spécifiés par l'orientation actuelle de la navette, ce qui est marqué par l'éclairage du témoin.

Le mode valide avant la lecture à vitesse variable se rétablit par une nouvelle pression de cette touche.

Pour le détail, voir "Lecture à vitesse variable" à la page 31(FR).

Emplacement et fonctions des éléments

10 Navette (bague externe)

Une rotation de la navette en mode de lecture (le témoin de la touche PLAY s'allume) ou en mode d'images fixes (le témoin de la touche PAUSE s'allume), permet d'effectuer la lecture dans le sens et l'angle de rotation de la navette.

Pour le détail, voir "Lecture à vitesse variable" à la page 31(FR).

Pendant l'affichage sur écran, la sélection ou le réglage effectué est validé par une rotation de la navette dans le sens horaire.

11 Cadran (bague interne)

Une rotation du cadran en mode de lecture (le témoin de la touche PLAY s'allume) permet de changer graduellement la vitesse de lecture. Dans le sens horaire, la vitesse augmente et dans le sens antihoraire, la vitesse diminue. Si le cadran est tourné dans le mode d'images fixes (le témoin de la touche PAUSE s'allume), la lecture s'effectue image par image. L'image suivante apparaît si la rotation est dans le sens horaire et l'image précédente apparaît si la rotation est dans le sens antihoraire.

Pour le détail, voir "Lecture à vitesse variable" à la page 31(FR).

Pendant l'affichage sur écran, le curseur peut être déplacé sur l'écran et une valeur sélectionnée par une rotation du cadran.

12 Touche et témoin (vert) ZOOM

Cette touche permet de faire un zoom avant sur une partie de l'image transmise ou sur l'image affichée lors de la lecture.

L'utilisateur doit spécifier à l'aide du cadran et de la navette la partie de l'image sur laquelle il veut faire le zoom.

Lorsque la fonction zoom est active, le témoin de la touche ZOOM s'allume. La taille normale de l'image se rétablit par une nouvelle pression de la touche.

Pour le détail, voir "Zoom avant sur une image" à la page 32(FR).

13 Touche et témoin (vert) CHANNEL

Lorsqu'un multiplexeur dont les signaux de canaux peuvent être décodés est utilisé, la sélection des canaux s'effectue par une pression de cette touche. En mode de lecture, cette touche permet d'afficher l'écran de sélection des canaux à émettre. Dans ce mode, le témoin de la touche CHANNEL s'allume.

Le mode Tous canaux se rétablit par une nouvelle

pression de cette touche, ce qui est marqué par l'extinction du témoin.

Pour le détail, voir "Connexion d'un multiplexeur et réglages afférents" à la page 38(FR).

14 Touche SEARCH FRAME/FIELD

En mode d'enregistrement ou d'arrêt, cette touche sert à afficher l'écran de recherche.

Si une image enregistrée en mode d'enregistrement d'images est lue en mode d'images fixes, l'affichage de trame et l'affichage d'image s'interchangent au moyen de cette touche.

Pour le détail, voir "Lecture" à la page 30(FR).

15 Touche et témoin (vert) COPY

Cette touche sert à copier les données enregistrées dans l'aire d'archives sur le disque dur, un Memory Stick ou une cassette DDS.

Le témoin s'allume et l'écran de copie apparaît.

Pour le détail, voir "Stockage de données" à la page 28(FR).

16 Bouton de réinitialisation du menu

Ce bouton sert à rétablir les réglages des paramètres du menu effectués par défaut en usine.

17 Slot de carte PC

Pour l'insertion d'un adaptateur de carte PC optionnel et la copie des données enregistrées sur une mémoire externe, par exemple un Memory Stick.

Panneau arrière

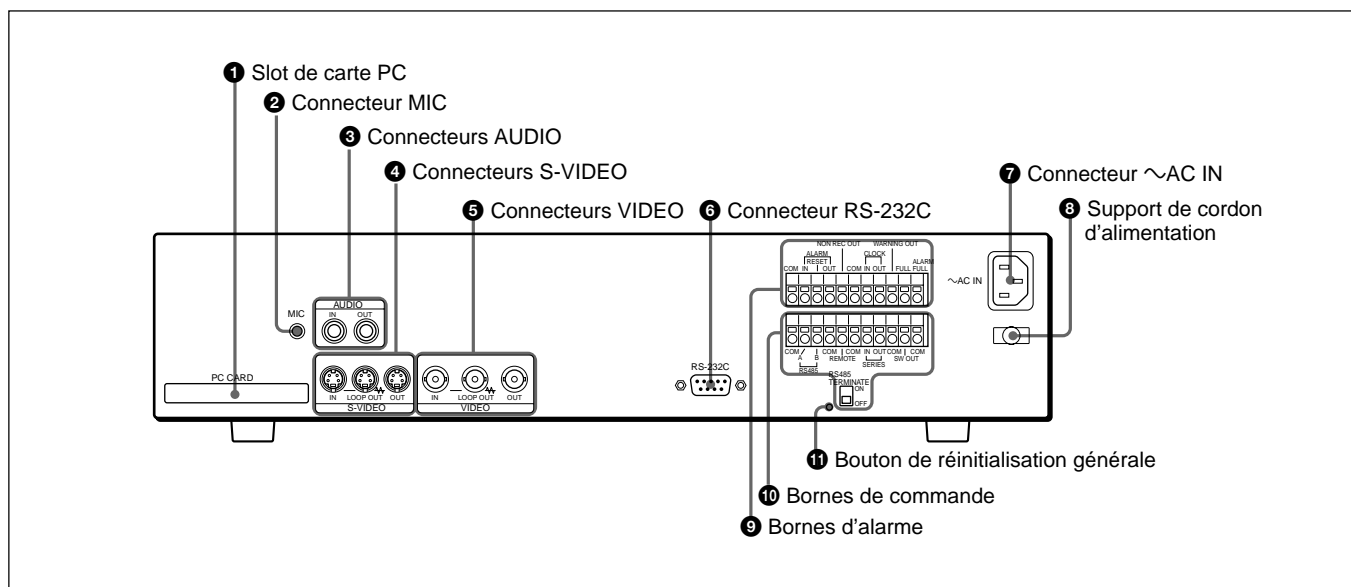

❶ Slot de carte PC

Pour les cartes PC de type 2.

Insérer une carte PC SCSI optionnelle pour pouvoir sauvegarder les données sur un lecteur de cassette DDS. Si une carte PC LAN optionnelle est insérée, le système pourra être contrôlé via le réseau.

❷ Connecteur MIC (microphone) (minijack mono)

Permet de raccorder un microphone pour l'enregistrement audio.

❸ Connecteurs AUDIO (prises Cinch)

IN : Raccordement d'un signal audio.

OUT : Raccordement au connecteur AUDIO IN d'un moniteur

❹ Connecteurs S-VIDEO (mini DIN 4 broches)

IN : Raccordement du signal S-VIDEO séparé Y/C

LOOP OUT : Le signal fourni au connecteur IN est transmis tel quel. Il est transmis même si le HSR-X200/X200P est éteint.

OUT : Le signal S-VIDEO séparé Y/C est fourni.

Raccorder cette sortie à l'entrée S-VIDEO d'un moniteur de lecture. Lorsque le signal S-VIDEO est contrôlé par l'intermédiaire d'un multiplexeur, raccorder cette sortie à l'entrée S-VIDEO du multiplexeur.

❺ Connecteurs VIDEO (type BNC)

IN : Raccordement d'une caméra vidéo. Lorsqu'un multiplexeur est utilisé, raccorder le connecteur de sortie vidéo du multiplexeur à cette entrée.

LOOP OUT : Le signal fourni par le connecteur IN est transmis tel quel. Il est transmis même si le HSR-X200/X200P est éteint.

OUT : Raccordement au connecteur VIDEO IN d'un moniteur de lecture. Un signal vidéo composite est fourni. Les signaux alphanumériques sont superposés au signal vidéo. Si celui-ci doit être contrôlé par l'intermédiaire d'un multiplexeur, il faudra raccorder cette sortie à l'entrée vidéo du multiplexeur.

❻ Connecteur RS-232C (D-sub 9 broches)

Permet de raccorder un contrôleur externe, par exemple un ordinateur.

❼ Connecteur ~AC IN

Pour le raccordement du cordon d'alimentation fourni.

Emplacement et fonctions des éléments

8 Support de cordon d'alimentation

Sert à fixer le cordon d'alimentation avec l'attache, comme indiqué ci-dessous.

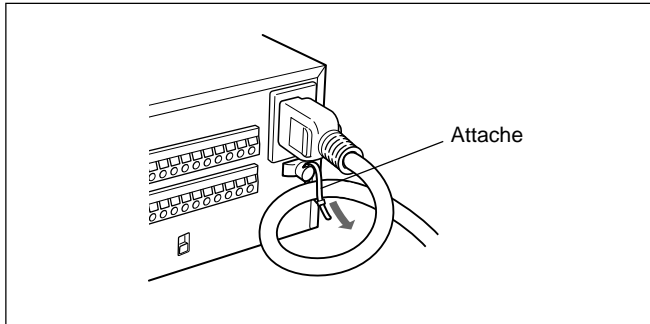

9 Bornes d'alarme

Pour l'entrée et la sortie des signaux de l'alarme et de la minuterie. Les bornes COM sont réservées à la masse.

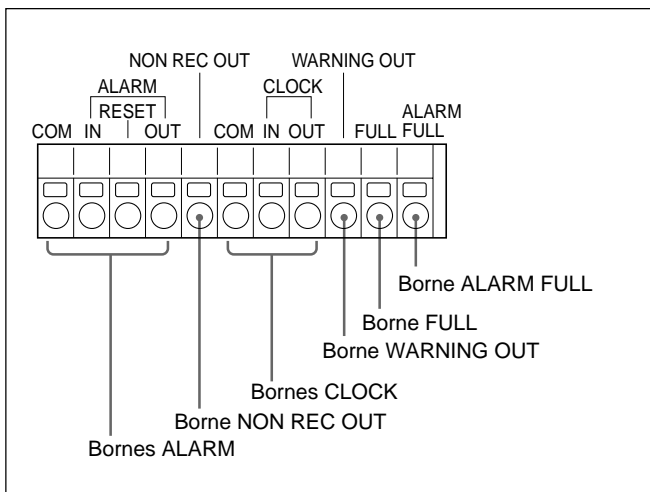

Bornes ALARM

Pour les signaux pouvant être déclenchés pour l'enregistrement d'alarme.

IN : Entrée du signal d'alarme (contact normalement ouvert)

RESET : Entrée du signal de réinitialisation de l'alarme (contact normalement ouvert)

OUT : Sortie du signal d'alarme du détecteur (5 V CC/5,7 kΩ).

Le niveau de sortie tombe à 0 V lorsque le détecteur d'activité de l'enregistreur fonctionne ou une alarme externe est détectée.

Borne NON REC OUT (5V CC/5,7 kΩ)

Le niveau de sortie de cette borne tombe à 0 V si l'enregistrement est interrompu.

Bornes CLOCK

L'horloge de l'enregistreur peut être réglée via ces bornes lorsqu'un commutateur externe est utilisé, ou bien l'horloge d'un autre appareil raccordé peut être réglée sur l'horloge de l'enregistreur.

IN : Entrée de l'horloge (contact normalement ouvert) : Raccorder cette borne à un commutateur externe ou autre dispositif.

OUT : Sortie de l'horloge (5V CC/5,7 kΩ). Le niveau de sortie tombe à 0 V à l'heure programmée dans le menu.

Borne WARNING OUT (5V CC/5,7 kΩ)

Le niveau de sortie tombe à 0 V si le disque dur ou le ventilateur présente un problème.

Borne FULL (5V CC/5,7 kΩ)

Le niveau de sortie tombe à 0 V si la capacité restante de l'aire d'enregistrement normal sur le disque dur de l'enregistreur descend en dessous de la valeur spécifiée (défaut : 1%).

Borne ALARM FULL (5V CC/5,7 kΩ)

Le niveau de sortie tombe à 0 V si la capacité restante de l'aire d'enregistrement d'alarme sur le disque dur de l'enregistreur descend en dessous de la valeur spécifiée (défaut : 1%).

10 Bornes de commande

Pour l'entrée et la sortie de divers signaux de contrôle. Les bornes COM sont réservées à la masse.

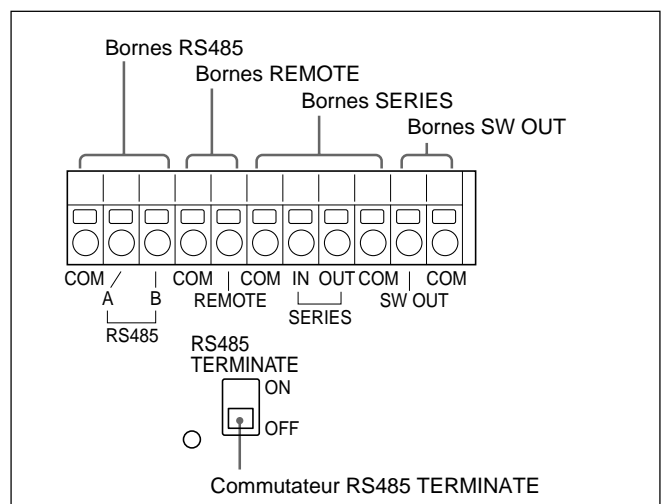

Bornes RS485

Pour une interface RS-485. Raccorder ces bornes aux broches A, B et COM (masse) d'un contrôleur à l'aide d'un câble à paire torsadée.

Pour les connexions, voir "Connexions pour la commande à distance et réglages afférents" à la page 40(FR).

Bornes REMOTE (système à couloir de résistance)

Pour la commande à distance.

Pour les connexions, voir "Connexions pour la commande à distance et réglages afférents" à la page 40(FR).

Bornes SERIES

Pour connecter le signal de contrôle lors de la connexion en série des signaux audio et vidéo de plusieurs HSR-X200/X200P.

IN : Raccordement à la borne OUT du HSR-X200/X200P précédent.

OUT : Raccordement à la borne IN du HSR-X200/X200P suivant.

Bornes SW OUT (5V CC/5,7 kΩ)

Pour la sortie du signal d'impulsion. En reliant cette borne à la borne SW d'un multiplexeur, le moment de la commutation de l'image peut être spécifié.

Commutateur RS485 TERMINATE

Pour la terminaison RS-485. Lorsque plusieurs HSR-X200/X200P sont raccordés en série par les bornes RS-485, régler le commutateur du dernier HSR-X200/X200P sur ON.

11 Bouton de réinitialisation générale

Pour la réinitialisation du processeur.

Affichage sur écran

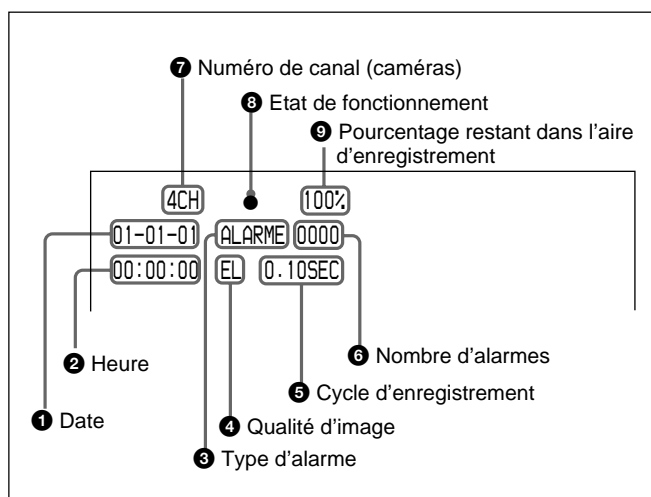

La touche EXIT/OSD du panneau avant sert à changer la position de l'affichage ou à éteindre l'affichage.

Les paramètres 1 à 6 peuvent être activés et désactivés avec REGL. AFFICHAGE/PERTE SIGNAL du MENU PRINCIPAL 2.

1 Date/2 Heure

En mode d'enregistrement ou d'arrêt (pendant le contrôle de l'entrée caméra) indique la date actuelle (mois-jour-année pour HSR-X200/jour-mois-année pour HSR-X200P) et l'heure (heure : minute : seconde).

Pendant la lecture, indique la date et l'heure où l'enregistrement a été effectué.

3 Type d'alarme

Indique le type d'alarme active.

ALARME: Enregistrement d'alarme

PRE-ALARME: Enregistrement de pré-alarme.

4 Mode de qualité d'image/5 Cycle d'enregistrement

En mode d'enregistrement ou d'arrêt, indique la qualité d'image et le cycle d'enregistrement spécifiés pour l'enregistrement normal.

Pendant la lecture, indique la qualité d'image et le cycle d'enregistrement utilisés lors de l'enregistrement.

6 Nombre d'alarmes

A chaque enregistrement d'alarme, la valeur augmente d'une unité.

La valeur revient à 1 lorsqu'elle atteint 9999.

7 Numéro de canal (caméra)

Lorsqu'un multiplexeur dont les canaux peuvent être décodés est raccordé, indique le numéro de caméra sélectionné.

8 Etat de fonctionnement

Indique le mode de fonctionnement actuel.

● : Enregistrement

▶ : Lecture

▬ : Images fixes

▶▶ : Lecture à vitesse variable vers l'avant

◀◀ : Lecture à vitesse variable vers l'arrière

9 Pourcentage restant d'aire d'enregistrement

Lorsque la fonction REENREGISTRER de l'aire d'enregistrement est réglée sur OFF dans le menu REGL. COND. D'ENREGISTREMENT (page 46(FR)), indique la capacité restante de l'aire d'enregistrement (en %).

Fonctionnement de base de l'affichage sur écran

Divers réglages s'effectuent sur l'écran du moniteur.
Le menu et les informations peuvent être affichés en anglais, français, espagnol ou allemand (HSR-X200P seulement) après sélection dans le menu (voir page 43(FR)).

Pour les divers écrans des paramètres du menu, voir page 18(FR).

Les affichages présentés dans ce manuel sont ceux du HSR-X200P.

Fonctionnement du menu

Cette section indique comment régler un paramètre du menu à titre d'exemple.

Touches et boutons utilisés

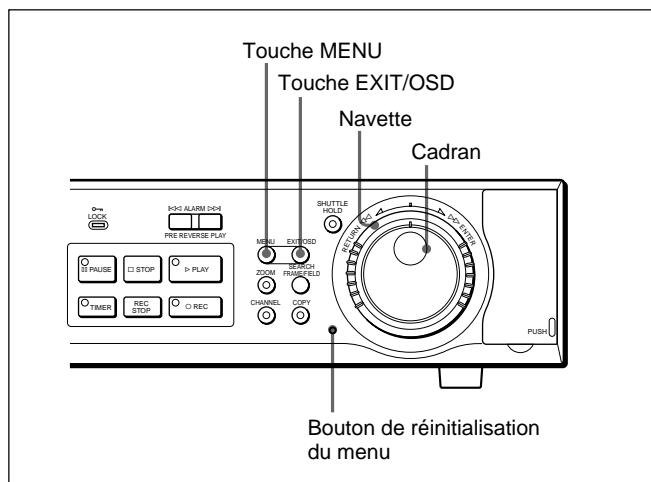

Les touches SEARCH et COPY ont aussi leurs propres menus.

Pour ces menus, voir page 33(FR) ou page 29(FR).

Pour afficher le menu

Appuyer sur la touche MENU. Le MENU PRINCIPAL 1 apparaît à l'écran du moniteur. Le premier paramètre du menu est sélectionné.

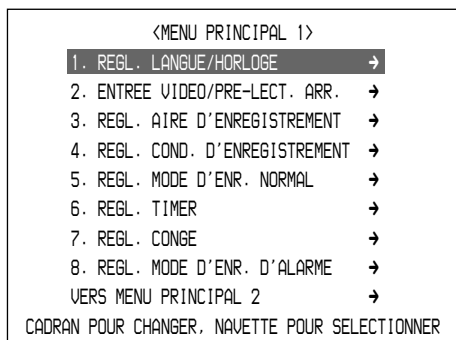

Pour afficher le MENU PRINCIPAL 2
Appuyer de nouveau sur la touche MENU.

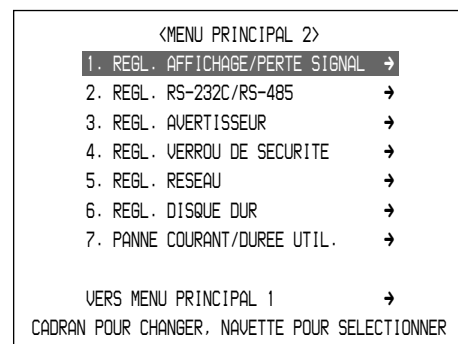

Pour déplacer la sélection

Tourner le cadran. Une rotation dans le sens horaire déplace la barre de sélection vers le bas et une rotation dans le sens antihoraire déplace la barre de sélection vers le haut.

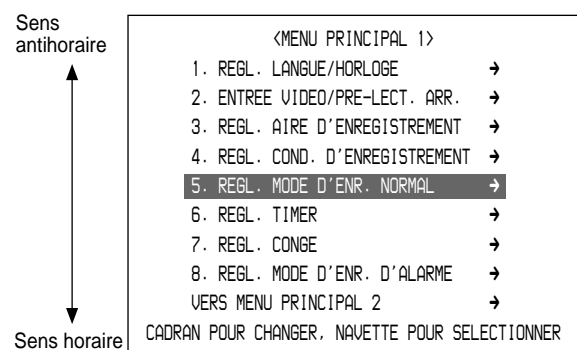

Pour sélectionner un paramètre du menu

Déplacer la barre de sélection en tournant le cadran pour atteindre le paramètre souhaité, puis tourner la navette dans le sens horaire pour valider la sélection. L'écran de réglage du paramètre sélectionné apparaît.

Pour changer d'écran de réglage

Lorsque l'écran de réglage d'un paramètre est affiché, l'écran du paramètre suivant s'affiche par une pression de la touche MENU.

Par exemple, en appuyant sur la touche MENU, l'écran "1. REGL. LANGUE/HORLOGE" fait place à l'écran "2. ENTREE VIDEO/PRE-LECT. ARR."

Pour revenir au MENU PRINCIPAL 1 ou 2 depuis l'écran de réglage d'un paramètre du menu

Tourner la navette dans le sens antihoraire.

Pour régler un paramètre

- 1 Pour régler le paramètre sélectionné, tourner simplement la navette dans le sens horaire.

Le réglage actuel se met à clignoter.

```
<REGL. LANGUE>
FRANCAIS
<REGL. HORLOGE>
22-01-2001 LUN 09:01:00
<HEURE D'ETE>
MODE : ARRET
SEMAINE MOIS HEURE
ON 1ER-DIM 04 02:00
OFF DER-DIM 10 02:00
<REGL. HORLOGE EXTERNE>
REGL. DE L'HEURE : 01:00
```



```
<REGL. LANGUE>
FRANCAIS
<REGL. HORLOGE>
22-01-2001 LUN 09:01:00
<HEURE D'ETE>
MODE : ARRET
SEMAINE MOIS HEURE
ON 1ER-DIM 04 02:00
OFF DER-DIM 10 02:00
<REGL. HORLOGE EXTERNE>
REGL. DE L'HEURE : 01:00
```

Ou bien, sélectionner le paramètre qui doit être réglé en déplaçant la barre de sélection avec le cadran et tourner la navette dans le sens horaire pour valider la sélection.

Sur les lignes où plusieurs éléments doivent être réglés, le premier élément clignote.

```
<REGL. LANGUE>
FRANCAIS
<REGL. HORLOGE>
22-01-2001 LUN 09:01:00
<HEURE D'ETE>
MODE : ARRET
SEMAINE MOIS HEURE
ON 1ER-DIM 04 02:00
OFF DER-DIM 10 02:00
<REGL. HORLOGE EXTERNE>
REGL. DE L'HEURE : 01:00
```



```
<REGL. LANGUE>
FRANCAIS
<REGL. HORLOGE>
22-01-2001 LUN 09:01:00
<HEURE D'ETE>
MODE : ARRET
SEMAINE MOIS HEURE
ON 1ER-DIM 04 02:00
OFF DER-DIM 10 02:00
<REGL. HORLOGE EXTERNE>
REGL. DE L'HEURE : 01:00
```

- 2 Pour changer le réglage de la ligne ou de l'élément clignotant, tourner la cadran.

Les valeurs (réglages) pouvant être sélectionnées (lignes ou colonnes) apparaissent dans l'ordre.

- 3 Lorsque la valeur (réglage) souhaitée apparaît, tourner la navette dans le sens horaire pour valider la nouvelle valeur (réglage).

L'élément suivant de la même ligne, éventuellement, se met à clignoter. Procéder de la même façon. En tournant la navette dans le sens antihoraire, la procédure peut être inversée.

Lorsque le(s) réglage(s) d'une ligne sont terminés, la ligne suivante est sélectionnée si la navette est tournée dans le sens horaire.

Pour rétablir les réglages par défaut

Appuyer sur le bouton de réinitialisation du menu sur le panneau avant avec un objet pointu.

Les réglages par défaut du paramètre du menu affiché à l'écran du moniteur sont rétablis.

Pour sortir du menu

Appuyer sur la touche EXIT/OSD.

Arborescence des menus

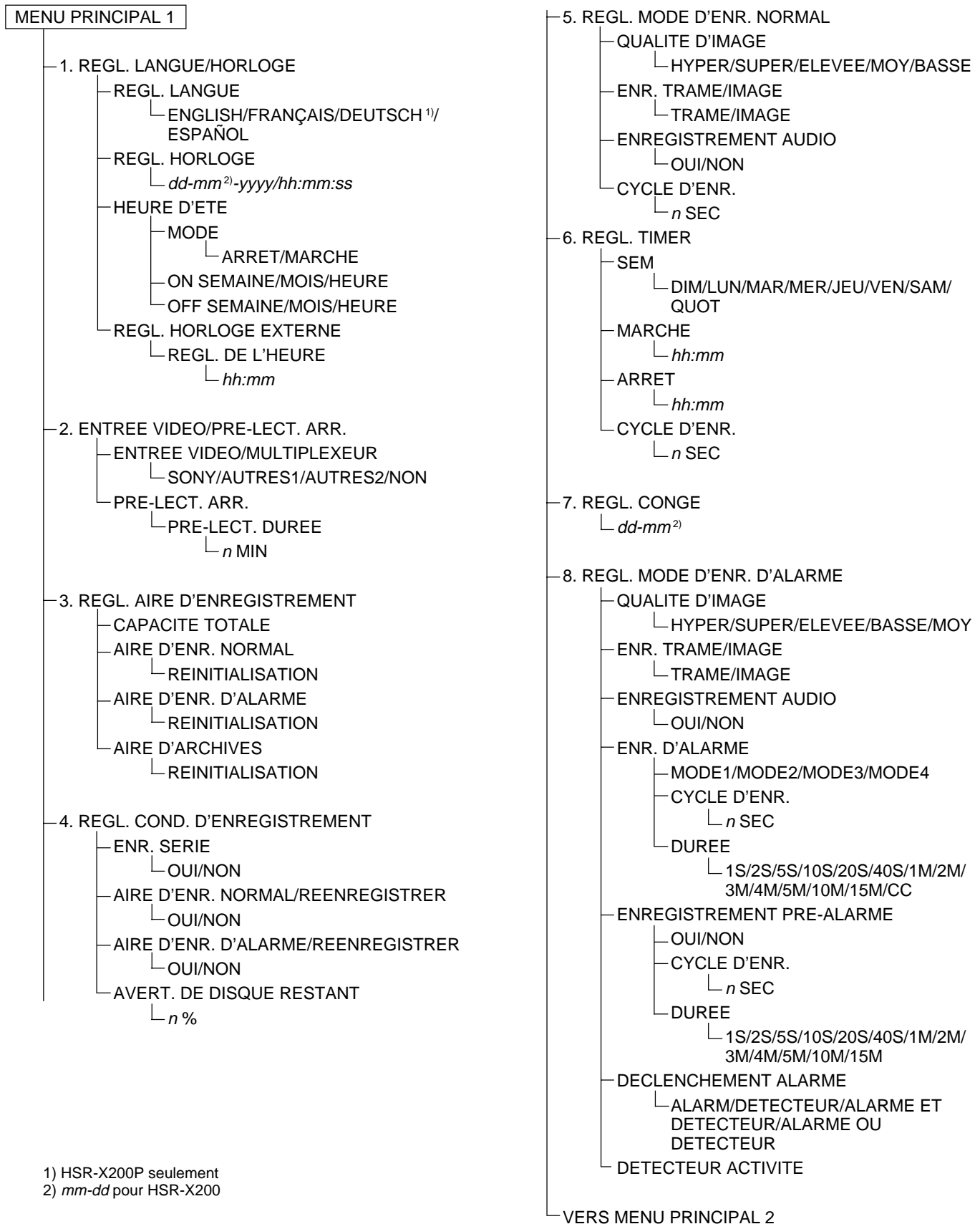

1) HSR-X200P seulement
2) *mm-dd* pour HSR-X200

MENU PRINCIPAL 2

1. REGL. AFFICHAGE/PERTE SIGNAL

- REGL. AFFICHAGE
 - DATE
 - OUI/NON
 - HEURE
 - OUI/NON
 - QUALITE
 - OUI/NON
 - CYCLE D'ENR.
 - OUI/NON
 - NOMBRE ALARME
 - OUI/NON
 - TYPE D'ALARME
 - OUI/NON
- REGL. PERTE SIGNAL
 - PERTE SIGNAL
 - OUI/NON

2. REGL. RS-232C/RS-485

- COMMANDE
 - RS-232C/RS-485
- VITESSE DONNEES
 - 2400/4800/9600/19200
- INFO. STATUT
 - OUI/NON
- INFO. ALARME
 - OUI/NON
- ADRESSE

3. REGL. AVERTISSEUR

- ALARME
 - OUI/NON
- DISQUE PLEIN
 - OUI/NON
- ERREUR DE DISQUE
 - OUI/NON
- AVERT. DE VERROU
 - OUI/NON
- TOUCHES
 - OUI/NON
- PAS D'ENR.
 - OUI/NON

4. REGL. VERROU DE SECURITE

- ADMIN
 - MOT DE PASSE
 - OUI/NON
- UTIL.
 - MOT DE PASSE
 - OUI/NON
- COMMANDE ENR.
 - ADMIN/UTIL.

5. REGL. RESEAU

- CARTE RESEAU
 - LAN1/LAN2
- COMMANDE RESEAU
 - OUI/NON
- ADRESSE IP
- MASQUE D'ADRESSE
- PASSERELLE
- REGLAGE DE MOT DE PASSE/ID/MOT DE PASSE
 - ID1
 - ID2
 - ID3

6. REGL. DISQUE DUR

- DISQUE 1
- DISQUE 2
- INITIALISATION DISQUE
- MIROIR
 - OUI/NON
- UNITE DE LECTURE
 - DISQUE 1/DISQUE 2

7. PANNE COURANT/DUREE UTIL.

- PANNE COURANT
- DUREE UTILISATION
- FIRMWARE

VERS MENU PRINCIPAL 1

RECHERCHE

- RECHERCHE D'ALARME
- RECHERCHE VIGNETTES AL.
- RECHERCHE HEURE/JOUR
- RECHERCHE ARCHIVES
- RECHERCHE DETECTION ACTIVITE

REGL. ARCHIVES

- SAUVEGARDE
- RESTAURER
- EFFACER

Aperçu de l'enregistrement

Types d'enregistrement

Le HSR-X200/X200P enregistre l'image et le son (1 canal) pendant l'enregistrement normal, l'enregistrement d'alarme ou l'enregistrement programmé.

Enregistrement normal

Il est initié par une pression de la touche ● REC et s'effectue dans l'aire d'enregistrement normal du disque dur de l'enregistreur.

Enregistrement d'alarme

Il est initié par un signal de déclenchement, par exemple un signal externe ou le détecteur interne, et s'effectue dans l'aire d'enregistrement d'alarme du disque dur.

Il est possible d'enregistrer ce qui s'est passé avant le déclenchement de l'alarme en spécifiant une durée (Enregistrement de pré-alarme).

Enregistrement programmé

L'enregistrement s'effectue sur une ou plusieurs périodes précises. L'image et le son sont enregistrés dans l'aire d'enregistrement normal du disque dur de l'enregistreur.

Les données enregistrées lors de l'enregistrement normal, l'enregistrement d'alarme ou l'enregistrement programmé peuvent être stockées dans l'aire d'archives distinctes des aires d'enregistrement normal et d'alarme en effectuant une copie.

Pour le détail, voir "Stockage des données" à la page 28(FR).

Aires d'enregistrement

Le disque dur de l'enregistreur (80 Go) se divise entre l'aire d'enregistrement normal, l'aire d'enregistrement d'alarme et l'aire d'archives pour le stockage des données.

Par défaut, 80% du disque dur est réservé à l'enregistrement normal, 19% à l'enregistrement d'alarme et 1% à l'archivage.

Ces pourcentages peuvent être changés à l'aide de REGL. AIRE D'ENREGISTREMENT du MENU PRINCIPAL 1.

Pour l'aire d'enregistrement normal et l'aire d'enregistrement d'alarme, l'écran REGL. COND.

D'ENREGISTREMENT du MENU PRINCIPAL 1 permet de choisir si l'enregistrement doit être arrêté ou l'aire réenregistrée chaque fois qu'elle est pleine. Dans chaque aire, les données peuvent être effacées par une réinitialisation.

Pour le détail, voir "Réglages des aires d'enregistrement" à la page 45(FR).

Enregistrement en séries

En raccordant plusieurs HSR-X200/X200P en série, l'enregistrement peut continuer sur les appareils suivants lorsqu'une aire d'un HSR-X200/X200P est pleine.

Lorsque l'enregistrement en série est activé sur l'écran REGL. COND. D'ENREGISTREMENT du MENU PRINCIPAL 1, l'enregistrement commence sur le second HSR-X200/X200P lorsque l'aire d'enregistrement du premier HSR-X200/X200P est pleine.

Pour le détail sur les connexions et les réglages pour l'enregistrement en série, voir "Connexions en série et réglages afférents" à la page 37(FR).

Zoom sur le signal de la caméra

En mode d'arrêt ou d'enregistrement, une partie de l'image transmise par la caméra peut être agrandie à l'écran du moniteur.

Ceci est également valable lors de la lecture. L'emploi du zoom n'a aucun effet sur l'enregistrement.

Voir "Zoom avant sur une image" à la page 32(FR).

Enregistrement normal

Réglages pour l'enregistrement normal

La qualité de l'image, l'enregistrement d'image ou de trame, l'enregistrement du son et le cycle d'enregistrement peuvent être spécifiés pour l'enregistrement normal. Utiliser l'écran REGL. MODE D'ENR. NORMAL du MENU PRINCIPAL 1.



QUALITE D'IMAGE

Sélectionner le mode approprié parmi les 5 niveaux de qualité disponibles.

Le réglage par défaut est ELEVEE.

HYPHER : Enregistrement d'images de 58 Ko/trame (avec en-tête de 2 Ko)

SUPER : Enregistrement d'images de 44 Ko/trame (avec en-tête de 2 Ko)

ELEVEE : Enregistrement d'images de 32 Ko/trame (avec en-tête de 2 Ko)

MOYENNE : Enregistrement d'images de 24 Ko/trame (avec en-tête de 2 Ko)

BASSE : Enregistrement d'images de 17 Ko/trame (avec en-tête de 2 Ko)

La durée d'enregistrement est d'autant plus longue que la qualité est faible.

ENREGISTREMENT D'TRAME/IMAGE

Sélectionner le mode de saisie de l'image.

IMAGE: Enregistrement d'images en unités d'images. Cette option permet de sélectionner ensuite la lecture d'image ou la lecture de trame.

TRAME: Enregistrement d'images en unités de trames.

ENREGISTREMENT AUDIO

Pour enregistrer un canal audio en même temps que les images, spécifier OUI pour ENREGISTREMENT AUDIO.

Remarque

L'enregistrement du son peut être activé lorsque CYCLE D'ENR. est réglé sur une valeur inférieure à 0,10 (HSR-X200)/0,12 (HSR-X200P) en mode TRAME ou 0,20 (HSR-X200)/0,24 (HSR-X200P) en mode IMAGE.

CYCLE D'ENR.

Il est possible de sélectionner un des 27 paliers (avec arrondi à la seconde décimale).

Les cycles d'enregistrement en mode image sont deux fois plus longs qu'en mode trame.

Pour le tableau des cycles d'enregistrement et des durées d'enregistrement, voir la page 61(FR).

Marche à suivre

- 1 Appuyer sur le bouton MENU pour afficher MENU PRINCIPAL 1 sur l'écran du moniteur.
- 2 Tourner le cadran pour éclairer 5. REGL. MODE D'ENR. NORMAL et tourner la navette dans le sens horaire.

L'écran REGL. MODE D'ENR. NORMAL apparaît.
- 3 Tourner le cadran pour sélectionner le paramètre à régler et tourner ensuite la navette dans le sens horaire pour valider la sélection.

Le réglage actuel de la ligne sélectionnée clignote.
- 4 Tourner le cadran pour changer le réglage souhaité et tourner la navette dans le sens horaire pour valider le nouveau réglage.

Selon la qualité d'image et le cycle sélectionnés, la durée d'enregistrement disponible est calculée et indiquée (en heures) entre parenthèses à la droite de la ligne CYCLE D'ENR.
Lorsque ENREGISTREMENT AUDIO est réglé sur OUI, "A" apparaît devant la valeur du CYCLE D'ENR. si l'enregistrement audio est validé pour le cycle d'enregistrement sélectionné.
- 5 Appuyer sur le bouton EXIT/OSD pour sortir du menu.

Enregistrement normal

Marche à suivre pour l'enregistrement normal

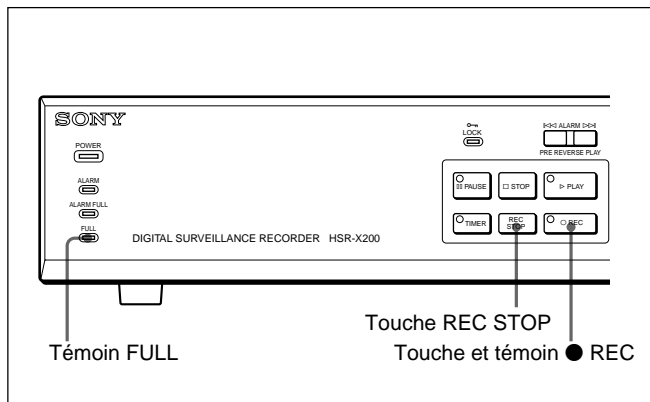

Pour activer l'enregistrement

Appuyer sur la touche ● REC.

Le témoin de la touche ● REC s'allume et l'enregistrement commence.

L'enregistrement s'effectue dans la qualité d'image et le cycle d'enregistrement spécifiés dans l'aire d'enregistrement normal.

Si OUI est spécifié pour ENREGISTREMENT AUDIO et l'enregistrement audio est validé pour le cycle d'enregistrement spécifié, le son est enregistré en même temps que l'image.

Remarque

Si l'enregistrement programmé a été activé (le témoin de la touche TIMER est allumé), l'enregistrement ne peut pas être activé par la touche ● REC. Il faut d'abord appuyer sur la touche TIMER pour désactiver l'enregistrement programmé.

Lorsque l'aire d'enregistrement normal est pleine

Si NON a été spécifié pour le réenregistrement de l'aire, un avertissement apparaît à l'écran du moniteur lorsque la capacité restante atteint la valeur spécifiée (1% par défaut). En même temps, le témoin FULL clignote et un signal d'avertissement est transmis par la borne FULL sur le panneau arrière.

Le réglage OUI/NON de réenregistrement et la valeur spécifiée pour l'avertissement peuvent être changés sur l'écran REGL. COND. D'ENREGISTREMENT du MENU PRINCIPAL 1.

Pour le détail, voir page 45(FR).

Pour arrêter l'enregistrement

Appuyer sur la touche REC STOP.

Enregistrement d'alarme

L'enregistrement d'alarme commence dès que le HSR-X200/X200P détecte le signal de déclenchement spécifié.

Pour le déclenchement, les signaux d'alarme suivants peuvent être choisis séparément ou ensemble :

1. Signal d'alarme externe
2. Signal d'alarme généré par le détecteur d'activité de l'enregistreur lorsqu'un changement de luminance est constaté à certains points de l'image transmise par la caméra.

En activant l'enregistrement de pré-alarme, le HSR-X200/X200P continue d'enregistrer le signal de la caméra et réenregistre les données pendant la durée spécifiée. Lorsque le signal de déclenchement est détecté, le HSR-X200/X200P se commute sur l'enregistrement d'alarme. Ceci permet de vérifier l'image un certain temps avant la détection du signal de déclenchement.

Remarque

Si un multiplexeur est utilisé, seul le signal d'alarme externe pourra être sélectionné comme signal de déclenchement. Par ailleurs, il faudra sélectionner le canal (numéro de caméra) à enregistrer.

Pour la sélection de ce canal, voir "Sélection du canal du multiplexeur" à la page 32(FR).

Réglages pour l'enregistrement d'alarme

Pour l'enregistrement d'alarme, il faut effectuer les réglages suivants, signal de déclenchement compris. Utiliser l'écran REGL. MODE D'ENR. NORMAL du MENU PRINCIPAL 1.

```
<REGL. MODE D'ENR. D'ALARME>
QUALITE D'IMAGE       : ELEVEE
ENR. TRAME/IMAGE     : TRAME
ENREGISTREMENT AUDIO  : OUI
ENR. D'ALARME        : MODE1
  CYCLE D'ENR.: 0.33 SEC, DUREE: 40 SEC
ENREGISTREMENT PRE-ALARME : OUI
  CYCLE D'ENR.: A 0.05 SEC, DUREE: 1 MIN
  → (1010 ALARMES PEUVENT ETRE ENREGISTREES)
DECLENCHEMENT ALARME  : ALARME ET DETECTEUR
DETECTEUR ACTIVITE    →
```

QUALITE D'IMAGE ENR. TRAME/IMAGE ENREGISTREMENT AUDIO CYCLE D'ENR.

Ces paramètres se règlent de la même façon que pour l'enregistrement normal.

ENREGISTREMENT D'ALARME

Sélectionner le mode d'exécution de l'enregistrement d'alarme.

MODE1: Exécution de l'enregistrement d'alarme sans tenir compte de l'enregistrement programmé

MODE2: Exécution de l'enregistrement d'alarme seulement pendant l'enregistrement programmé

MODE3: Exécution de l'enregistrement d'alarme seulement en dehors de l'enregistrement programmé

MODE4: Exécution de l'enregistrement d'alarme pendant la ou les périodes désignées pour l'enregistrement programmé (l'enregistrement programmé lui-même n'est pas exécuté)

Si l'enregistrement d'alarme n'est pas utilisé, spécifier NON.

DUREE

Spécifier la durée de l'enregistrement d'alarme. 1S/2S/5S/10S/20S/40S/1M/2M/3M/4M/5M/10M/15M/CC peuvent être spécifiées comme durées. Avec CC, l'enregistrement dure tant que OUI est spécifié pour le signal d'alarme.

Enregistrement d'alarme

ENREGISTREMENT DE PRE-ALARME

Pour effectuer un enregistrement de pré-alarme, spécifier OUI pour ENREGISTREMENT PRE-ALARME et sélectionner CYCLE D'ENR. et DUREE pour l'enregistrement de pré-alarme. 1S/2S/10S/20S/40S/1M/2M/3M/4M/5M/10M/15M peuvent être spécifiées comme durées.

Remarque

La sélection de ENREGISTREMENT PRE-ALARME ne peut pas être changée à l'écran si NON est spécifié pour ENR. D'ALARME.

DECLENCHEMENT ALARME

Sélectionner le signal de déclenchement.

ALARME : Signal d'alarme externe

DETECTEUR : Alarme interne générée par le détecteur d'activité de l'enregistreur.

ALARME ET DETECTEUR : Activation simultanée de l'alarme externe et de l'alarme interne.

ALARME OU DETECTEUR : Activation de l'alarme externe ou de l'alarme interne.

Marche à suivre

- 1 Appuyer sur la touche MENU pour afficher le MENU PRINCIPAL 1 sur l'écran du moniteur.
- 2 Tourner le cadran pour sélectionner 8. REGL. MODE D'ENR. D'ALARME et tourner la navette dans le sens horaire.

L'écran REGL. MODE D'ENR. D'ALARME apparaît.
- 3 Tourner le cadran pour sélectionner le paramètre à régler et tourner la navette dans le sens horaire pour valider la sélection.

Le réglage actuel sur la ligne sélectionnée clignote.
- 4 Tourner le cadran pour changer le réglage souhaité et tourner la navette dans le sens horaire pour valider le nouveau réglage.
Lorsque CYCLE D'ENR. est spécifié pour ENR. D'ALARME, le nombre d'événements pouvant être enregistrés est automatiquement calculé en fonction du réglage QUALITE D'IMAGE, et la taille de l'aire disponible pour l'enregistrement d'alarme est indiquée entre parenthèses sur la troisième ligne à partir du bas.

Remarque

Dans la mesure où l'aire d'enregistrement normal a été établie sur le disque dur, le cycle d'enregistrement est limité à 0,05 SEC (HSR-X200) ou 0,06 SEC (HSR-X200P) au maximum pour l'enregistrement de pré-alarme. Si l'aire d'enregistrement normal est annulée (égale à 0%), le cycle d'enregistrement peut être réglé sur 0,02 SEC au maximum pour l'enregistrement de pré-alarme.

- 5 Lorsque le détecteur d'activité est utilisé comme signal de déclenchement, désigner les points de détection et la sensibilité (voir ci-dessous).
- 6 Lorsque le paramétrage de l'écran REGL. MODE D'ENR. D'ALARME est terminé, appuyer sur la touche EXIT/OSD pour sortir du menu.

Réglage du détecteur d'activité

Lorsque le détecteur d'activité est utilisé, les points de détection et la sensibilité doivent être désignés.

Sélectionner DETECTEUR ACTIVITE et tourner la navette dans le sens horaire pour accéder au mode de réglage du détecteur.

Les points de repères apparaissent dans une grille de 10 × 8 sur le moniteur, et le point supérieur gauche clignote.

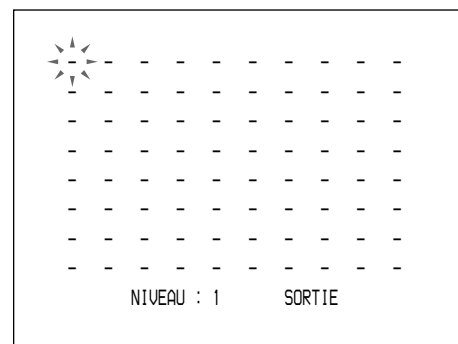

Pour activer un point du détecteur sur la grille

Tourner le cadran pour que le point où le détecteur doit être activé clignote, puis tourner la navette dans le sens horaire pour activer (■) le point clignotant.

Désigner de la même façon tous les points ■ où le détecteur doit être activé.

Exemple :

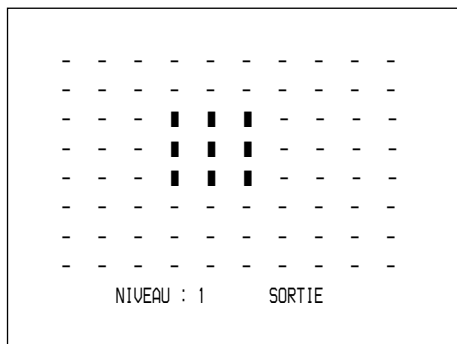

Pour régler la sensibilité

Le niveau de sensibilité peut être réglé de 1 à 10. Plus la valeur sélectionnée est petite, plus la sensibilité est faible. Le réglage 1 fournit la plus grande sensibilité.

- 1 Au point inférieur droit du détecteur, tourner le cadran dans le sens horaire pour sélectionner NIVEAU et tourner la navette dans le sens horaire.

Le réglage actuel clignote. Le détecteur est désactivé lorsque NON est spécifié pour NIVEAU.

- 2 Tourner le cadran pour afficher la valeur souhaitée, puis tourner la navette dans le sens horaire pour valider le réglage.

Pour terminer le réglage de détecteur

Sélectionner SORTIE et tourner la navette dans le sens horaire.

L'écran antérieur réapparaît.

Marche à suivre pour l'enregistrement d'alarme

Lorsqu'un signal de déclenchement est détecté, l'enregistrement commence automatiquement. L'enregistrement est exécuté dans les conditions spécifiées dans REGL. MODE D'ENR. D'ALARME dans l'aire d'enregistrement d'alarme.

Chaque fois qu'un enregistrement d'alarme est effectué, le nombre d'alarmes augmente d'une unité sur le moniteur.

La valeur revient à 1 lorsqu'elle atteint 9999.

Lorsque OUI est spécifié pour l'enregistrement de pré-alarme, l'enregistrement d'alarme commence dès que le menu est fermé et l'enregistrement du signal de

la caméra continue tout en écrasant les données de l'aire d'enregistrement d'alarme pendant la durée spécifiée. Lorsque le signal de déclenchement est détecté, l'enregistrement d'alarme proprement dit commence.

Pendant l'enregistrement de pré-alarme, le témoin de la touche ALARM s'allume. Il clignote pendant l'enregistrement d'alarme.

Lorsque l'aire d'enregistrement d'alarme est pleine

Si NON a été spécifié pour le réenregistrement de l'aire d'enregistrement d'alarme, un message d'avertissement apparaît sur l'écran du moniteur lorsque la capacité restante atteint la valeur spécifiée (1% par défaut). En même temps, le témoin ALARM FULL clignote, et un signal d'avertissement est transmis par la borne ALARM FULL sur le panneau arrière.

Le réglage de réenregistrement OUI/NON et la valeur désignée pour l'avertissement peuvent être changés sur l'écran REGL. COND. D'ENREGISTREMENT sur le MENU PRINCIPAL 1.

Pour le détail, voir page 45(FR).

Remarque

Si le signal de déclenchement est détecté pendant l'enregistrement normal, l'enregistrement d'alarme commence sans interrompre l'enregistrement normal.

Enregistrement programmé

Le HSR-X200/X200P peut être réglé pour effectuer un enregistrement chaque jour ou seulement à un jour précis de la semaine à l'heure spécifiée.

Huit programmations d'enregistrement peuvent être effectuées.

Aux jours spécifiés comme congés dans REGL. CONGE, l'enregistrement s'effectue dans les mêmes conditions que pour le Dimanche.

Lors de l'enregistrement programmé, les données s'enregistrent dans l'aire d'enregistrement normal avec la même qualité d'image que pour l'enregistrement normal.

Avant d'activer l'enregistrement programmé

S'assurer que l'horloge de l'enregistreur est réglée correctement. Le réglage de l'horloge s'effectue dans REGL. LANGUE/HORLOGE du MENU PRINCIPAL 1 (page 43(FR)).

Réglages pour l'enregistrement programmé

Le jour de la semaine et les heures de marche et d'arrêt de l'enregistrement doivent être spécifiés pour l'enregistrement programmé.

Utiliser REGL. TIMER du MENU PRINCIPAL 1.

<REGL. TIMER>				
SEM	MARCHE	ARRET	CYCLE D'ENR.	MODE
DIM	--:--	--:--	-- SEC(----H)	NON
LUN	08:00	18:00	A 0.05 SEC(14H)	OUI
MAR	08:00	18:00	A 0.10 SEC(27H)	OUI
MER	08:00	18:00	0.20 SEC(54H)	OUI
JEU	08:00	18:00	A 0.07 SEC(18H)	OUI
VEN	08:00	18:00	30 SEC(9999H)	NON
SAM	--:--	--:--	-- SEC(----H)	NON
QUOT	--:--	--:--	-- SEC(----H)	NON

MARCHE : Régler l'heure de début de l'enregistrement (heures et minutes dans l'ordre).

ARRET : Régler l'heure d'arrêt de l'enregistrement (heures et minutes dans l'ordre).

CYCLE D'ENR. : Sélectionner le cycle d'enregistrement.

MODE: Spécifier OUI pour activer l'enregistrement programmé dans cette colonne.

La même qualité d'image que celle sélectionnée pour l'enregistrement normal est utilisée pour

l'enregistrement programmé. Lorsque CYCLE D'ENR. est sélectionné, la durée d'enregistrement disponible est calculée et indiquée entre parenthèses (max. 9999).

Lorsque l'enregistrement audio est validé, "A" apparaît devant la valeur du CYCLE D'ENR.

Marche à suivre

1 Appuyer sur la touche MENU pour afficher le MENU PRINCIPAL 1 sur l'écran du moniteur.

2 Tourner le cadran pour sélectionner 6. REGL. TIMER puis tourner la navette dans le sens horaire.

L'écran REGL. TIMER apparaît.

3 Tourner le cadran pour éclairer la ligne à régler et tourner la navette dans le sens horaire pour valider la sélection.

La colonne SEM de la ligne sélectionnée clignote.

4 Tourner le cadran pour régler le jour de la semaine et tourner la navette dans le sens horaire pour valider le réglage.

Pour enregistrer dans les mêmes conditions chaque jour, régler QUOT.

Le champ gauche de la colonne MARCHE clignote.

5 Régler les paramètres restants sur la ligne avec le cadran et la navette.

Pour effectuer l'enregistrement programmé sur deux jours

Utiliser les deux lignes inférieures.

Régler le jour et l'heure du début de l'enregistrement sur la ligne supérieure et ceux de l'arrêt sur la ligne inférieure.

Exemple :

SAM	19:00	--:--	-- -- SEC(----H)	OUI
LUN	--:--	06:00	A 0.05 SEC(14H)	OUI

6 Si les jours de congé doivent être spécifiés, appuyer sur la touche MENU pour avancer à l'écran REGL. CONGE (page suivante). Pour terminer les réglages, appuyer sur la touche EXIT/OSD.

Réglage des congés

Les jours spécifiés comme congés, l'enregistrement programmé s'effectue dans les mêmes conditions que pour le dimanche.

Il est possible de sélectionner 20 jours de congé dans une année.

- 1 Sélectionner 7. REGL. CONGE dans le MENU PRINCIPAL 1 ou appuyer sur la touche MENU avec l'écran REGL. TIMER.

L'écran REGL. CONGE apparaît.

<REGL. CONGE>			
1	29-03	11	----
2	15-04	12	----
3	----	13	----
4	----	14	----
5	----	15	----
6	----	16	----
7	----	17	----
8	----	18	----
9	----	19	----
10	----	20	----

- 2 Tourner le cadran pour éclairer la ligne à spécifier et tourner la navette dans le sens horaire pour valider la sélection.

La colonne du mois (HSR-X200)/jour (HSR-X200P) dans la ligne sélectionnée clignote.

- 3 Tourner le cadran pour spécifier le mois (HSR-X200)/jour (HSR-X200P) et tourner la navette dans le sens horaire pour valider le réglage.

La colonne du jour (HSR-X200)/mois (HSR-X200P) de la ligne sélectionnée clignote.

- 4 Tourner le cadran pour spécifier le jour (HSR-X200)/mois (HSR-X200P) et tourner la navette dans le sens horaire pour valider le réglage.

Il est possible de régler ainsi 20 jours au maximum.

- 5 Lorsque tous les réglages sont terminés, appuyer sur la touche EXIT/OSD.

Marche à suivre pour l'enregistrement programmé

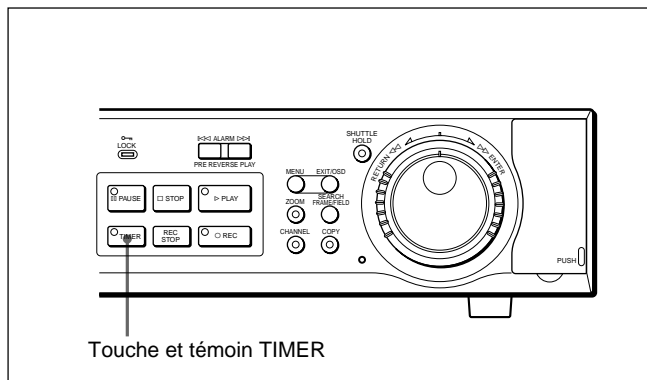

Pour activer l'enregistrement programmé

Appuyer sur la touche TIMER.

Le témoin de la touche TIMER s'allume et l'enregistreur se met en attente d'enregistrement programmé.

L'enregistrement commence automatiquement à l'heure et au jour spécifiés et le témoin de la touche ● REC s'allume.

Lors de l'enregistrement programmé, les données s'enregistrent dans l'aire d'enregistrement normal dans la qualité d'image spécifiée pour l'enregistrement normal.

L'enregistrement s'arrête à l'heure d'ARRET spécifiée.

Pour annuler l'enregistrement programmé

Le mode d'attente d'enregistrement programmé s'annule par une pression de la touche TIMER. Le témoin doit s'éteindre.

L'enregistrement programmé en cours peut être arrêté par une pression de la touche TIMER.

L'enregistrement s'arrête instantanément.

Stockage de données

La touche COPY permet de copier les données enregistrées dans les aires d'enregistrement normal et d'alarme dans l'aire d'archives pour en garder une copie de sauvegarde.

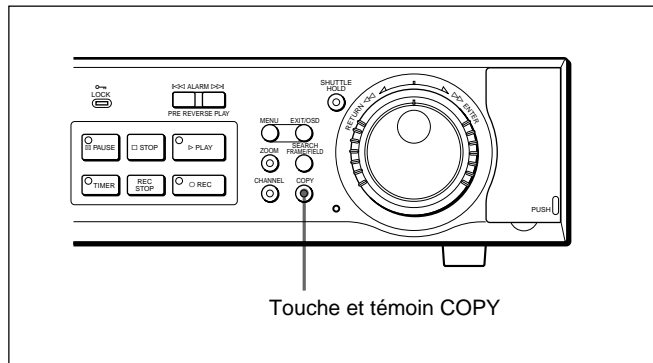

Un maximum de 9999 événements (images et son) peuvent être stockés dans l'aire d'archives. Les données copiées pourront être à leur tour copiées sur des Memory Stick optionnels.

Si un lecteur DDS est raccordé par le slot de carte PC (à l'arrière de l'enregistreur), toute l'aire d'archives pourra être sauvegardée.

Pour les connexions en vue de la sauvegarde des données, voir page 40(FR).

Remarques

- Si les données sont copiées directement de l'aire d'enregistrement normal ou d'enregistrement d'alarme sur un Memory Stick, le HSR-X200/X200P copie d'abord les données dans l'aire d'archives, puis sur le Memory Stick.
- Si un canal spécial a été spécifié parmi les signaux provenant d'un multiplexeur, seul le canal sélectionné sera copié.

Copie de données dans l'aire d'archives ou sur un Memory Stick

1 Mettre l'enregistreur en mode de lecture et lorsque l'image qui doit être copiée apparaît, appuyer sur la touche **■ PAUSE** pour passer en mode d'images fixes.

2 Appuyer sur la touche COPY.

Le témoin de la touche COPY s'allume et l'écran de réglage de la copie se superpose à l'image.

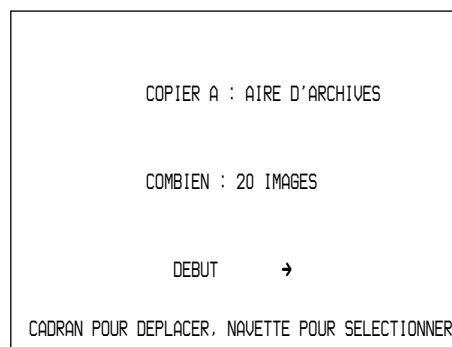

3 Tourner la navette dans le sens horaire pour sélectionner la destination de la copie sur la ligne COPIER A.

AIRE D'ARCHIVES : Copie des données de l'aire d'enregistrement normal ou de l'aire d'enregistrement d'alarme dans l'aire d'archives.

CARTE PC : Copie des données sur un Memory Stick.

Sélectionner la destination avec le cadran et tourner la navette dans le sens horaire pour valider la sélection.

La ligne COMBIEN est sélectionnée.

4 Tourner la navette dans le sens horaire pour spécifier la quantité d'images à copier sur la ligne COMBIEN.

La colonne de saisie des chiffres clignote.

(1) Spécifier le nombre avec le cadran et tourner la navette dans le sens horaire.
La colonne des unités clignote.

(2) Spécifier l'unité avec le cadran et tourner la navette dans le sens horaire pour valider le réglage.

IMAGES : Spécification en unités d'images
SECONDES : Spécification en unités de secondes
MINUTES : Spécification en unités de minutes

DEBUT est sélectionné.

5 Tourner la navette dans le sens horaire.

La copie commence.

Lorsque la copie est terminée, le témoin de la touche COPY s'éteint.

Pour arrêter la copie en cours

Appuyer sur la touche COPY. La copie s'arrête.

Lorsque l'aire d'archives est pleine

Toutes les données de l'aire d'archives peuvent être effacées avec REGL. AIRE D'ENREGISTREMENT du MENU PRINCIPAL 1.

Des événements particuliers ne peuvent pas être supprimés.

Sauvegarde de données sur une cassette DDS

Toute l'aire d'archives peut être sauvegardée sur une cassette DDS et restaurée si nécessaire si un lecteur DDS est raccordé.

1 Insérer une cassette dans le lecteur DDS raccordé à l'enregistreur.

Pour le détail sur les cassettes DDS et le fonctionnement du lecteur, voir le mode d'emploi de la cassette et du lecteur utilisés.

2 Appuyer sur la touche COPY lorsque l'appareil est en mode d'arrêt ou en mode d'enregistrement.

Le témoin de la touche COPY s'allume et le menu REGL. ARCHIVES apparaît.

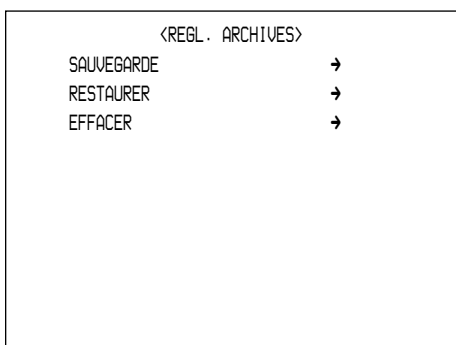

3 Tourner le cadran pour sélectionner l'opération. **SAUVEGARDE** : Sauvegarde de l'aire d'archives complète sur une cassette DDS.

RESTAURER : Restauration des données de la cassette DDS dans l'aire d'archives.

EFFACER : Suppression des données de la cassette DDS.

Remarque

Lors d'une RESTAURATION, les données se trouvant dans l'aire d'archives sont effacées.

4 Tourner la navette dans le sens horaire.

Lorsque SAUVEGARDE est sélectionné, la sauvegarde commence.

Lorsque RESTAURER ou EFFACER est sélectionné, une liste des données de la cassette insérée dans le lecteur DDS s'affiche.

Passer à l'étape 5.

5 Sélectionner les données à restaurer ou supprimer avec le cadran et tourner la navette dans le sens horaire.

Un message de confirmation apparaît.

6 Pour restaurer ou supprimer les données, sélectionner OUI (ou NON pour annuler) et tourner la navette dans le sens horaire.

La restauration ou la suppression commence.

Pour arrêter la sauvegarde en cours

Appuyer sur la touche ■ PAUSE.

Il faut noter que la restauration et la suppression ne peuvent plus être annulés lorsque l'opération a commencé.

La touche ► PLAY ou les fonctions de recherche permettent de voir les images enregistrées. Lorsque la lecture a commencé, il est possible de sélectionner la lecture rapide ou la lecture au ralenti dans les deux sens (avant et arrière), la lecture d'images fixes et la lecture image par image, également dans les deux sens. Si un multiplexeur dont les signaux peuvent être décodés a été raccordé, la sélection des canaux par l'enregistreur est également possible.

La pré-lecture arrière permet de vérifier l'image enregistrée sans arrêter l'enregistrement en cours.

Pour la recherche, voir "Recherche d'images" à la page 33(FR).

Touches et boutons utilisés pour la lecture

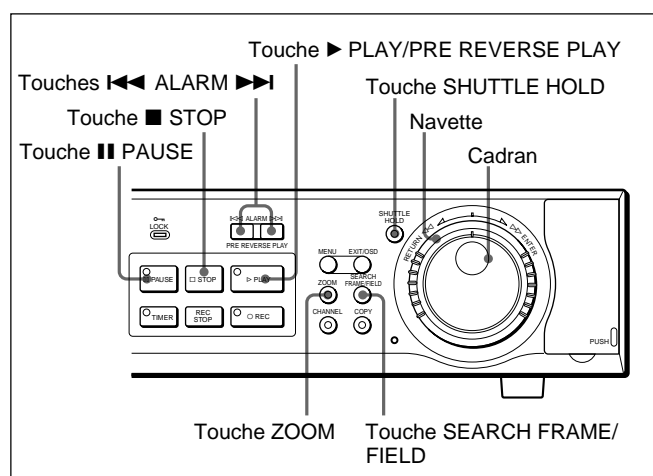

Lecture normale

Appuyer sur la touche ► PLAY.

Le témoin de la touche s'allume et la lecture des images enregistrées dans l'aire d'enregistrement normal commence à partir de l'enregistrement le plus ancien ou de la position d'arrêt de la lecture précédente.

Si le son a été enregistré, il ne sera audible que si les images sont lues à la vitesse utilisée pour l'enregistrement.

Lorsque la lecture atteint la dernière des images enregistrées, l'enregistreur se met automatiquement en mode d'images fixes.

Pour la lecture de l'aire d'enregistrement d'alarme et de l'aire d'archives, voir "Recherche d'images" à la page 33(FR).

Pour arrêter la lecture

Appuyer sur la touche ■ STOP.

L'image transmise actuellement par la caméra réapparaît.

Pré-lecture arrière – Lecture pendant l'enregistrement

Appuyer sur la touche ► PLAY/PRE REVERSE PLAY pendant l'enregistrement.

Tout en poursuivant l'enregistrement, la lecture commence à l'endroit de l'aire d'enregistrement normal correspondant à la durée de pré-lecture spécifiée (1 à 99 minutes).

Si la touche ► PLAY/PRE REVERSE PLAY est pressée brièvement après le début de l'enregistrement et que la durée des données enregistrées est inférieure à la durée de pré-lecture spécifiée, la lecture commencera au début de l'enregistrement.

Lorsque la lecture atteint la position actuelle, la pré-lecture arrière est annulée.

Réglage de la durée de pré-lecture arrière

Utiliser l'écran ENTREE VIDEO/PRE-LECT. ARR. du MENU PRINCIPAL 1.

- 1 Appuyer sur la touche MENU pour afficher le MENU PRINCIPAL 1 à l'écran de moniteur.
- 2 Tourner le cadran pour sélectionner 2. ENTREE VIDEO/PRE-LECT. ARR. et tourner la navette dans le sens horaire.

L'écran ENTREE VIDEO/PRE-LECT. ARR. apparaît.

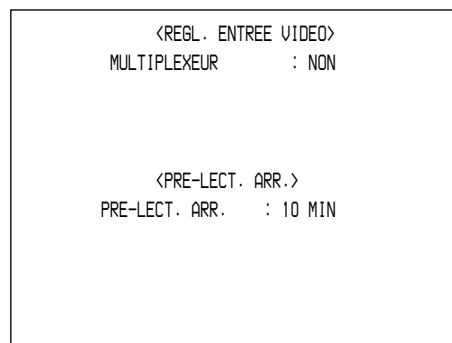

- 3 Tourner le cadran pour éclairer la ligne PRE-LECT. ARR. et tourner la navette dans le sens horaire.

Le réglage actuel de PRE-LECT. ARR. clignote.

4 Tourner le cadran pour spécifier la durée souhaitée et tourner la navette dans le sens horaire pour valider le réglage.

5 Pour sortir du menu, appuyer sur la touche EXIT/OSD.

Lecture d'images fixes

Pendant la lecture, appuyer sur la touche **|| PAUSE**. Le témoin de la touche **|| PAUSE** s'allume et l'image de lecture se fige.

Appuyer une nouvelle fois sur la touche **|| PAUSE** pour revenir à la lecture normale.

Pour basculer sur l'affichage d'image fixe ou l'affichage de trame fixe

Lorsqu'une image enregistrée en mode d'enregistrement d'image est affichée en mode d'image fixe, il suffit d'appuyer sur la touche SEARCH FRAME/FIELD pour basculer sur l'image fixe ou la trame fixe.

Pour avancer ou reculer image par image

Avec le cadran il est possible d'effectuer une lecture image par image dans les deux sens.

Tourner le cadran dans le sens horaire pour avancer image par image et dans le sens antihoraire pour reculer image par image.

Lecture à vitesse variable

Le cadran et la navette permettent d'effectuer la lecture à diverses vitesses.

Avec le cadran

Le cadran permet de changer la vitesse de lecture (spécifiée en images/sec) sur 17 paliers.

L'unité peut être réglée en mode de lecture avec le cadran. Une rotation d'un cran dans le sens horaire fait avancer d'une unité. Une rotation d'un cran en sens inverse fait reculer d'une unité. Appuyer sur la touche **▶ PLAY** pour revenir à la vitesse normale.

Avec la navette

La navette permet de lire les images très rapidement ou très lentement.

Régler l'unité en mode de lecture (le témoin de la touche PLAY s'allume) ou en mode d'image fixe (le

témoin de la touche PAUSE s'allume) et tourner la navette.

La lecture s'effectue dans le sens et à la vitesse indiqués par la direction et le degré de rotation de la navette.

Lorsque la navette est relâchée, le mode antérieur est rétabli.

Direction et degré de rotation de la navette	Lecture	Image fixe
+70° à +80°	16 fois la vitesse normale dans le sens avant	4 fois la vitesse normale dans le sens avant
+50° à +70°	8 fois la vitesse normale dans le sens avant	2 fois la vitesse normale dans le sens avant
+30° à +50°	4 fois la vitesse normale dans le sens avant	Vitesse normale dans le sens avant
+10° à +30°	2 fois la vitesse normale dans le sens avant	1/2 fois la vitesse normale dans le sens avant
+10° à -10°	Vitesse normale dans le sens avant	Image fixe
-10° à -30°	Vitesse normale dans le sens arrière	1/2 fois la vitesse normale dans le sens arrière
-30° à -50°	2 fois la vitesse normale dans le sens arrière	Vitesse normale dans le sens arrière
-50° à -70°	4 fois la vitesse normale dans le sens arrière	2 fois la vitesse normale dans le sens arrière
-70° à -80°	8 fois la vitesse normale dans le sens arrière	4 fois la vitesse normale dans le sens arrière

+: Rotation dans le sens horaire

-: Rotation dans le sens antihoraire

Verrouillage de la lecture à vitesse variable

La touche SHUTTLE HOLD permet de verrouiller la direction et la vitesse obtenues par une rotation de la navette. Tourner la navette dans le sens souhaité et la maintenir à la vitesse souhaitée, puis appuyer sur la touche SHUTTLE HOLD de sorte que son témoin s'allume.

La lecture dans le sens et à la vitesse obtenus par la rotation de la navette est maintenue après relâchement de la navette.

Pour revenir au mode précédent, appuyer une nouvelle fois sur la touche SHUTTLE HOLD.

Zoom avant sur une image

La touche ZOOM permet de faire un zoom avant sur une partie précise de l'image lors de la lecture. Il est également possible de faire un zoom avant sur le signal direct de la caméra pendant l'enregistrement ou l'arrêt. La marche à suivre est identique.

1 Appuyer sur la touche ZOOM.

Le curseur permettant de sélectionner la zone à agrandir apparaît.

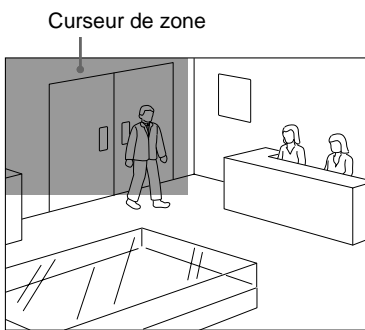

2 Tourner le cadran pour déplacer le curseur de zone à l'horizontale jusqu'à la position souhaitée et tourner la navette dans le sens horaire pour valider le réglage de position horizontale.

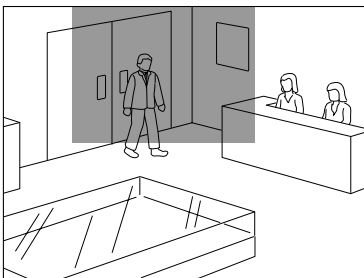

3 Tourner le cadran pour déplacer le curseur de zone à la verticale jusqu'à la position souhaitée et tourner la navette dans le sens horaire.

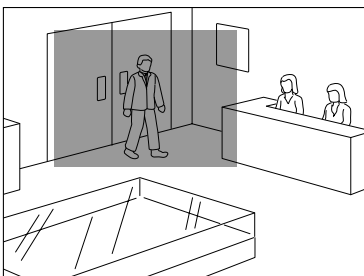

L'image dans la zone de curseur est agrandie et occupe tout l'écran.

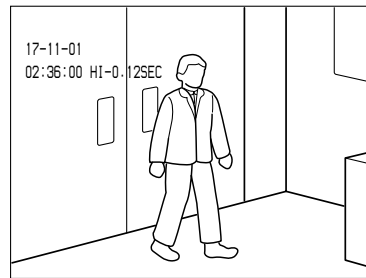

En mode Zoom, le témoin de la touche ZOOM s'allume.

Pour annuler le mode de zoom

Appuyer une nouvelle fois sur la touche ZOOM.

Sélection du canal du multiplexeur

Lorsqu'un multiplexeur de type Sony YS-DX156 est raccordé à l'enregistreur, un canal spécifique (caméra) peut être sélectionné pour la lecture.

1 Mettre l'enregistreur en mode Image fixe et appuyer sur la touche CHANNEL.

Le témoin de la touche CHANNEL s'allume (Mode de sélection de canal) et l'écran de sélection de canal apparaît.

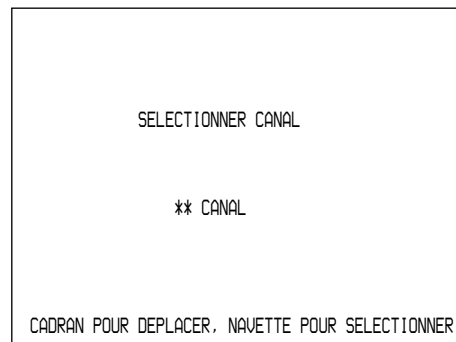

2 Tourner le cadran pour sélectionner le canal (numéro de caméra) et tourner la navette dans le sens horaire pour valider la sélection.

Le mode de sélection du canal est désactivé et le canal sélectionné apparaît.

Pour afficher tous les canaux du multiplexeur

Appuyer une nouvelle fois sur la touche CHANNEL.

Recherche d'images

Il est possible d'effectuer une recherche sur chaque aire du disque dur pour visionner des images précises. Cet enregistreur dispose de cinq modes de recherche.

Touches et boutons utilisés pour la recherche

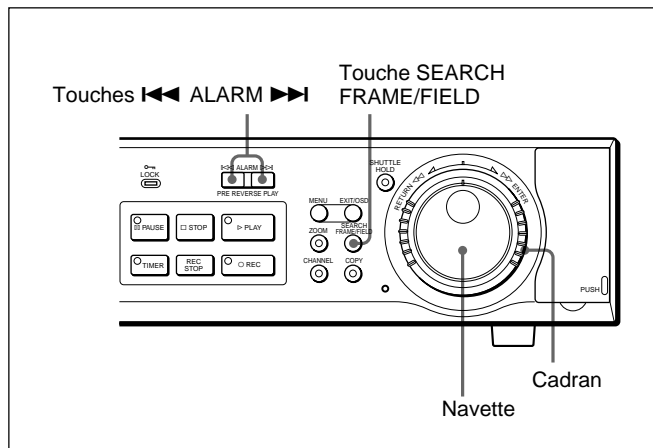

Sélection du mode de recherche

1 Appuyer sur la touche SEARCH FRAME/FIELD.

Le menu RECHERCHE (écran de sélection du mode de recherche) apparaît.

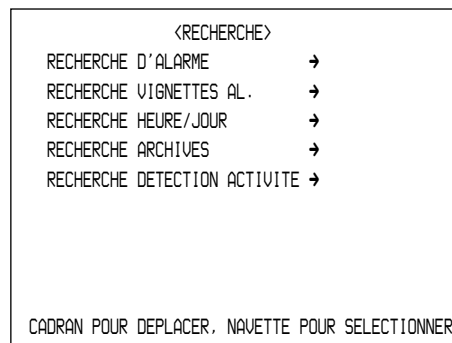

2 Tourner le cadran pour sélectionner le mode de recherche souhaité.

RECHERCHE D'ALARME : Recherche d'une image enregistrée dans l'aire d'enregistrement d'alarme à partir d'une liste.

RECHERCHE VIGNETTES AL. : Recherche d'une image enregistrée dans l'aire d'enregistrement d'alarme à partir de vignettes.

RECHERCHE HEURE/JOUR : Recherche d'une image enregistrée dans l'aire d'alarme ou d'enregistrement normal d'après le jour et l'heure.

RECHERCHE ARCHIVES : Recherche d'une image enregistrée dans l'aire d'archives.

RECHERCHE DETECTION ACTIVITE : Recherche d'une image enregistrée dans l'aire d'alarme ou d'enregistrement normal avec le détecteur d'activité.

3 Tourner la navette dans le sens horaire.

L'écran de réglage du mode de recherche sélectionné apparaît.

Pour arrêter la recherche

Appuyer une nouvelle fois sur la touche SEARCH FRAME/FIELD.

Recherche à partir de la liste d'enregistrements d'alarme

A partir de la liste d'enregistrements d'alarme il est possible de rechercher et d'afficher une image enregistrée dans l'aire d'enregistrement d'alarme.

- 1 Sélectionner RECHERCHE D'ALARME dans le menu RECHERCHE.

L'écran RECHERCHE D'ALARME apparaît, avec le numéro, l'heure et la date des événements.

<RECHERCHE D'ALARME>			
NO	JOUR	HEURE	TOTAL D'ALARMES
0108	12-20	05:37	0234
0107	12-19	14:23	
0106	12-16	16:13	
0105	12-16	11:13	
0104	12-15	10:13	
0103	12-13	15:19	
0102	12-13	11:15	
0101	12-13	11:13	

CADRAN POUR DEPLACER, NAVETTE POUR SELECTIONNER

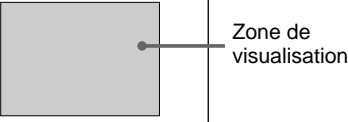

Le nombre total d'événements enregistrés dans l'aire d'enregistrement d'alarme est indiqué en dessous de TOTAL D'ALARMES.

La liste peut contenir jusqu'à 8 événements à la fois.

- 2 Tourner le cadran pour sélectionner l'événement souhaité.

Une seconde après la sélection, la vignette de l'événement sélectionné apparaît dans la zone de visualisation.

- 3 Tourner la navette dans le sens horaire.

L'enregistreur se met en mode de lecture et l'image de l'événement sélectionné apparaît en grand à l'écran.

L'événement précédent s'affiche par une pression de la touche ALARM ◀◀ et l'événement suivant par une pression de la touche ALARM ▶▶.

Recherche à partir de vignettes

Une image enregistrée dans l'aire d'enregistrement d'alarme peut être recherchée parmi les vignettes puis affichée à l'écran.

- 1 Sélectionner RECHERCHE VIGNETTES AL. dans le menu RECHERCHE.

L'écran RECHERCHE VIGNETTES AL. apparaît. Cet écran contient les vignettes des 9 derniers événements enregistrés.



Pour afficher les 9 événements précédents, appuyer sur la touche ALARM ◀◀.

- 2 Tourner le cadran pour faire clignoter le numéro d'événement souhaité.

- 3 Tourner la navette dans le sens horaire.

L'enregistreur se met en mode de lecture et l'image de l'événement sélectionné apparaît en grand à l'écran.

L'événement précédent s'affiche par une pression de la touche ALARM ◀◀ et l'événement suivant par une pression de la touche ALARM ▶▶.

Recherche d'après la date et l'heure d'enregistrement

Une image enregistrée dans l'aire d'enregistrement normal ou d'alarme peut être recherchée d'après le jour et l'heure d'enregistrement puis affichée à l'écran.

- 1 Sélectionner RECHERCHE HEURE/JOUR dans le menu RECHERCHE.

L'écran RECHERCHE HEURE/JOUR apparaît.

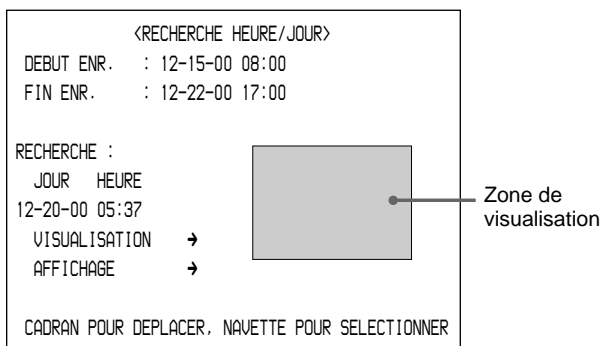

Le jour et l'heure du plus ancien enregistrement sont indiquées sur la ligne DEBUT ENR. et le dernier sur la ligne FIN ENR.

- 2 Spécifier le jour et l'heure de l'enregistrement de l'image recherchée.
Spécifier la valeur avec le cadran et tourner la navette dans le sens horaire pour passer à la colonne suivante (tourner dans le sens antihoraire pour revenir en arrière).

Pour visualiser l'image sous forme de vignette

Sélectionner VISUALISATION et tourner la navette dans le sens horaire.

L'événement enregistré au jour et à l'heure spécifiés est affiché sous forme de vignette dans la zone de visualisation.

Si aucun événement n'est enregistré au jour et à l'heure spécifiés, l'image la plus proche apparaît. La recherche s'effectue d'abord dans l'aire d'enregistrement d'alarme puis dans l'aire d'enregistrement normal.

Pour afficher l'image en grand

Sélectionner AFFICHAGE et tourner la navette dans le sens horaire. L'enregistreur se met en mode de lecture et affiche en grand l'image enregistrée au jour et à l'heure spécifiés.

Recherche dans l'aire d'archives

Une image copiée dans l'aire d'archives peut être recherchée puis affichée à l'écran.

- 1 Sélectionner RECHERCHE ARCHIVES dans le menu RECHERCHE.

L'écran RECHERCHE ARCHIVES apparaît avec la liste des groupes d'images copiées dans l'aire d'archives.

Chaque groupe est désigné par un numéro, les jours et heures de la première image.

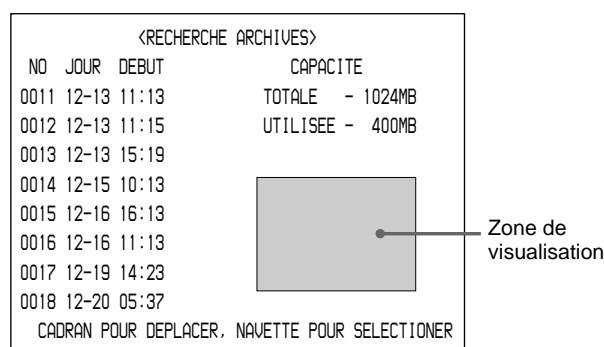

La capacité totale de l'aire d'archives et l'espace utilisé sont indiqués dans CAPACITE.

La liste peut contenir 8 groupes à la fois.

- 2 Tourner le cadran pour sélectionner le groupe d'images souhaité.

Une seconde après la sélection avec le curseur, la vignette de la première image du groupe sélectionné apparaît dans la zone de visualisation.

- 3 Tourner la navette dans le sens horaire.

L'enregistreur se met en mode de lecture et les images du groupe sélectionné apparaissent en grand à l'écran.

Recherche avec le détecteur d'activité

Le détecteur d'activité de l'enregistreur permet de rechercher l'image sur laquelle une activité a été détectée (changement de luminosité) dans la période spécifiée puis de l'afficher à l'écran.

La recherche peut s'effectuer dans les aires d'enregistrement normal et d'alarme.

1 Sélectionner RECHERCHE DETECTION ACTIVITE dans le menu RECHERCHE.

L'écran de RECHERCHE DETECTION ACTIVITE apparaît.

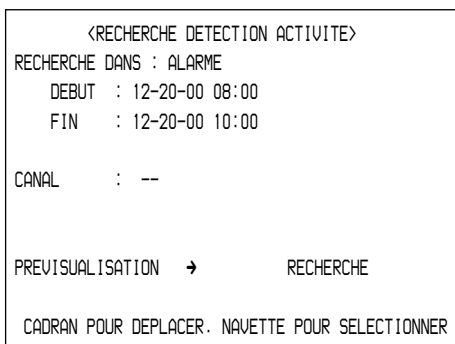

2 Tourner la navette dans le sens horaire pour spécifier l'aire de recherche sur la ligne RECHERCHE DANS.

Le réglage actuel clignote.

3 Sélectionner la ou les aires avec le cadran et tourner la navette dans le sens horaire pour valider la sélection.

ALARME : Recherche dans l'aire d'enregistrement d'alarme seulement.

NORMAL : Recherche dans l'aire d'enregistrement normal seulement.

ALARME ET NORMAL : Recherche dans les aires d'enregistrement normal et d'alarme. La recherche s'effectue d'abord dans l'aire d'enregistrement d'alarme puis dans l'aire d'enregistrement normal.

4 Si un multiplexeur du type spécifié est utilisé, spécifier le canal sur la ligne CANAL.

5 Sélectionner VISUALISATION et tourner la navette dans le sens horaire.

L'affichage change et la vignette de l'ancienne image enregistrée dans la ou les aires spécifiées apparaît dans la zone de visualisation.

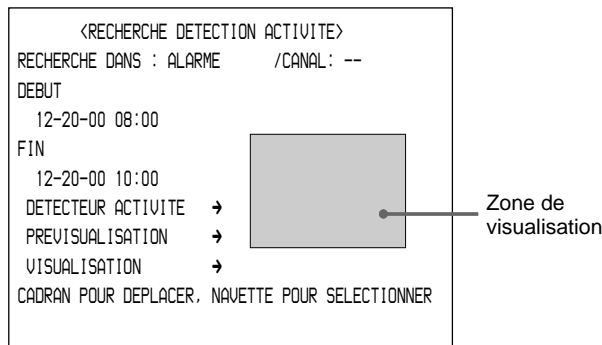

6 Régler le jour et l'heure du début de la période recherchée sur la ligne DEBUT.

7 Régler le jour et l'heure de la fin de la période recherchée sur la ligne FIN.

8 Pour régler le détecteur d'activité, sélectionner DETECTEUR ACTIVITE et tourner la navette dans le sens horaire.

Les repères du détecteur apparaissent aux 10 × 8 points de l'écran et le repère supérieur gauche clignote.

Les points de détection et la sensibilité peuvent être spécifiés.

Pour ce réglage voir "Réglage du détecteur d'activité" à la page 24(FR).

Pour visualiser une image sous forme de vignette

Sélectionner PREVISUALISATION et tourner la navette dans le sens horaire.

A chaque rotation de la navette dans le sens horaire, les événements enregistrés pendant la période spécifiée et pour lesquelles une activité a été détectée sont recherchés et affichés dans l'ordre sous forme de vignettes des images dans la zone de visualisation.

Pour afficher l'image en grand

Sélectionner VISUALISATION et tourner la navette dans le sens horaire.

L'enregistreur se met en mode de lecture et commence par afficher en grand l'image visible dans la zone de visualisation.

Connexions et réglages

Eteindre d'abord tous les appareils qui doivent être reliés.

Brancher les cordons d'alimentation seulement après avoir effectué toutes les connexions.

Remarque

Cet appareil n'a pas d'interrupteur d'alimentation. Lorsque le cordon d'alimentation est branché il se met sous tension et tous les témoins clignotent sur le panneau avant pendant la mise en marche.

Exemple de connexions de base

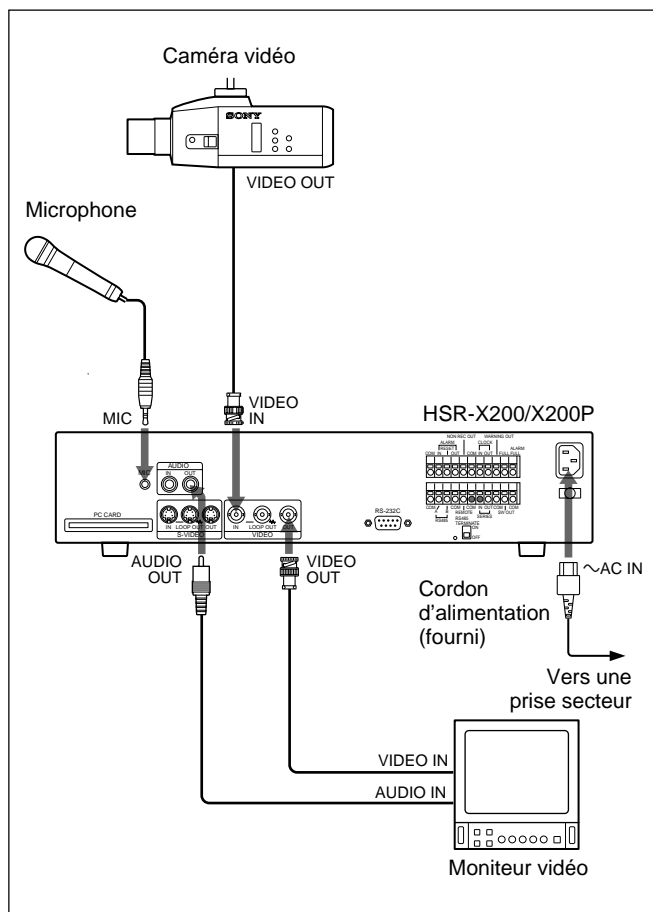

Si un moniteur vidéo avec entrée/sortie S-VIDEO est raccordé, les prises S-VIDEO IN/S-VIDEO OUT peuvent être utilisées au lieu de VIDEO IN/VIDEO OUT.

Si des signaux sont transmis aux prises VIDEO IN et S-VIDEO IN, la prise S-VIDEO a la priorité.

Connexions en série et réglages afférents

La connexion de plusieurs HSR-X200/X200P en série permet l'enregistrement en série.

Exemple de connexions

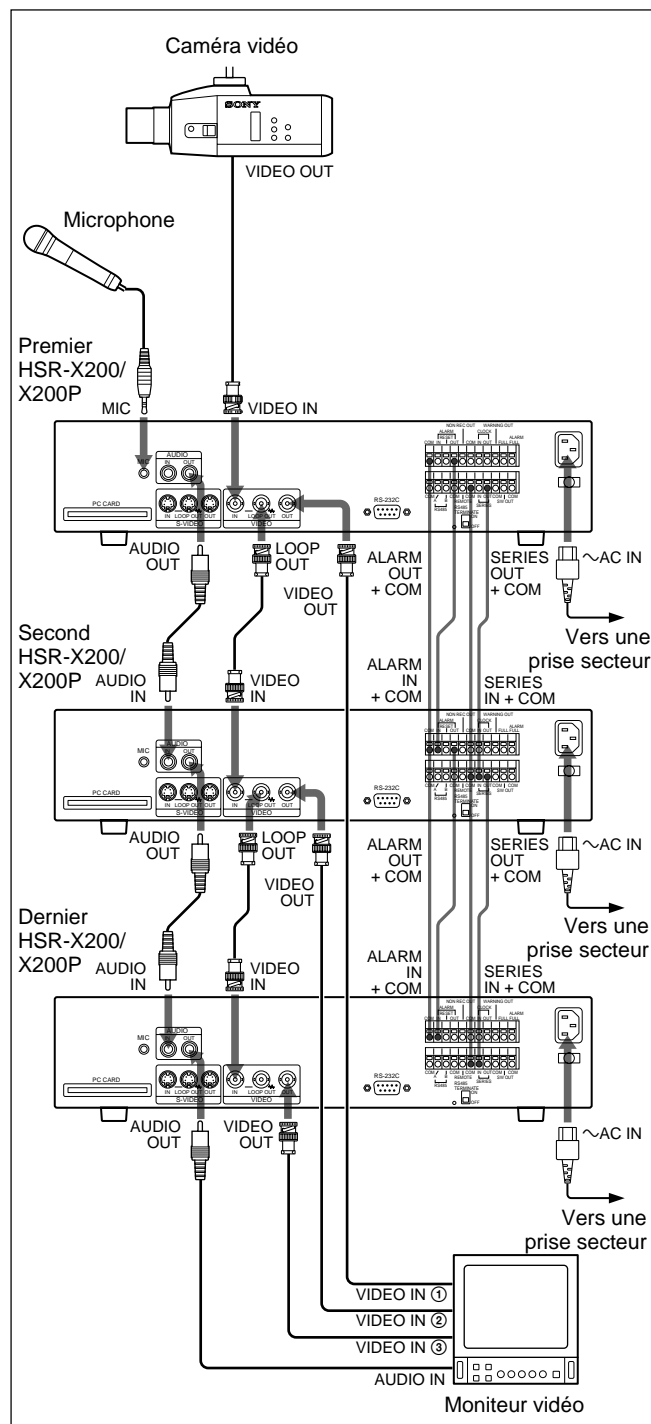

Connexions et réglages

Réglages

Pour activer l'enregistrement en série, chaque HSR-X200/X200P doit être réglé de la façon suivante dans 4. REGL. COND. D'ENREGISTREMENT du MENU PRINCIPAL 1.

Pour le détail sur l'emploi du menu, voir "Fonctionnement du menu" à la page 16(FR).

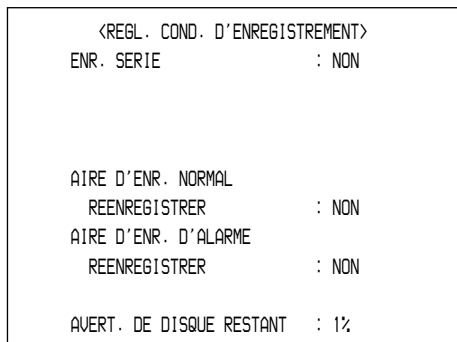

Spécifier OUI pour ENR. SERIE.

Spécifier NON pour REENREGISTRER dans AIRE D'ENR. NORMAL et AIRE D'ENR. D'ALARME.

Pour le détail sur REENREGISTRER, voir "Réglages de l'aire d'enregistrement" à la page 45(FR).

Remarques

- Il faut noter que l'enregistrement en série ne peut pas être effectué si l'enregistrement programmé a été spécifié. Le témoin de la touche TIMER doit être éteint sur tous les HSR-X200/X200P raccordés.
- Si OUI a été spécifié pour la fonction REENREGISTRER sur un des HSR-X200/X200P raccordés, l'enregistrement continuera sur cet appareil.

Pour démarrer l'enregistrement en série

Appuyez sur la touche ● REC du premier HSR-X200/X200P.

Connexions d'un multiplexeur et réglages afférents

Exemple de connexions

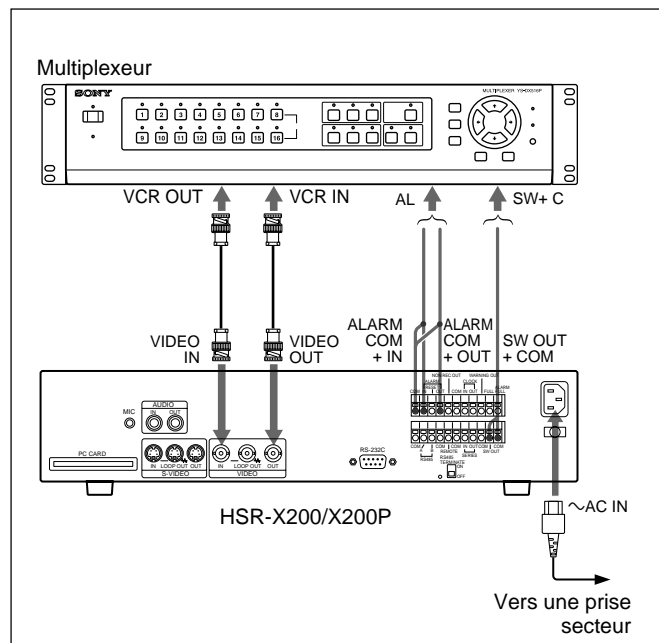

Réglages

Spécifier le type de multiplexeur raccordé dans 2. ENTREE VIDEO/PRE-LECT. ARR. du MENU PRINCIPAL 1.

Pour le détail sur l'emploi du menu, voir "Fonctionnement du menu" à la page 16(FR).

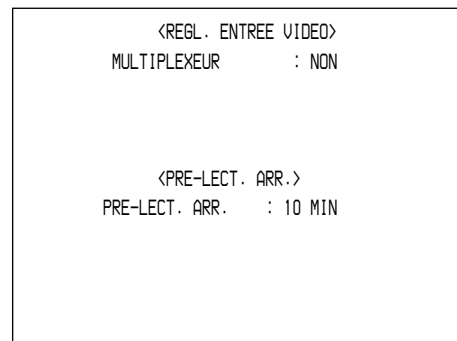

SONY : Multiplexeur de marque Sony (YS-DX516, etc.)

AUTRES 1 : Multiplexeur de marque Sanyo

AUTRES 2 : Multiplexeur d'une autre marque, y compris Dedicated Micro et Robot

INUTILISE : Aucun multiplexeur utilisé

Connexions en réseau et réglages afférents

Une carte réseau (en option) (10BASE-T ou 100BASE-T) doit être insérée dans le slot de carte PC sur le panneau arrière et l'enregistreur doit être raccordé au réseau au moyen de la carte.

Connexions

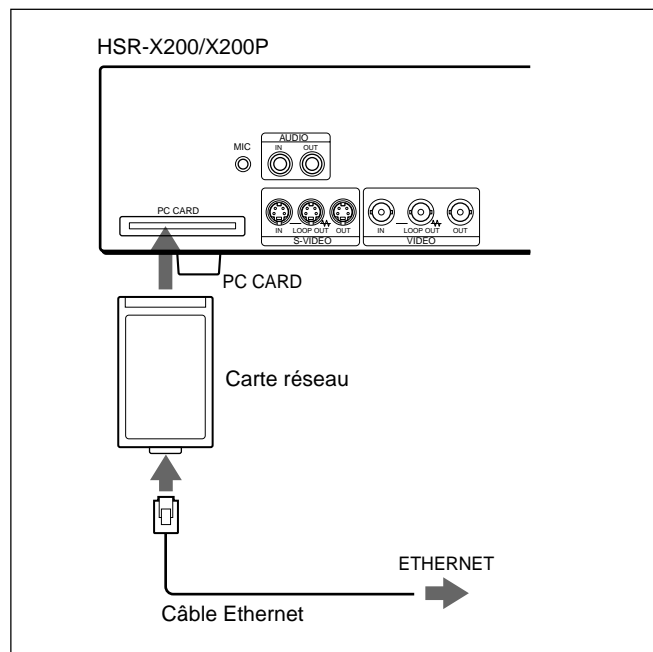

CARTE RESEAU : Sélectionner le type de carte réseau.

LAN1: FEtherPCC-TXD ou l'équivalent

LAN2: FEtherPCC-TD ou l'équivalent

COMMANDE RESEAU : Spécifier OUI pour valider la commande par le réseau.

ADRESSE IP : Spécifier l'adresse à utiliser pour accéder à cet enregistreur.

Demander l'adresse à l'administrateur système.

MASQUE D'ADRESSE/PASSERELLE : Spécifier les valeurs en fonction du réseau auquel l'enregistreur est raccordé.

REGLAGE DE MOT DE PASSE : Spécifier le mot de passe permettant d'accéder au réseau (4 à 8 caractères alphanumériques).

Trois niveaux de mot de passe peuvent être spécifiés, par exemple ID1, ID2 et ID3, chacun offrant des fonctions différentes.

ID1: Surveillance du signal de la caméra et lecture et arrêt de la lecture autorisés.

ID2: Lecture et stockage des données autorisés. L'enregistrement et les réglages de menu ne sont pas autorisés.

ID3: Toutes les opérations disponibles sur les écrans sont autorisées.

Réglages

Effectuer les réglages nécessaires dans 5. REGL. RESEAU du MENU PRINCIPAL 2.

Pour le détail sur l'emploi du menu, voir "Fonctionnement du menu" à la page 16(FR).

<REGL. RESEAU>	
CARTE RESEAU	: LAN1
COMMANDE RESEAU	: OUI
ADRESSE IP	: 192.168. 0. 1
MASQUE D'ADRESSE	: 255.255.255.000
PASSERELLE	: 0.0.0.0
REGLAGE DE MOT DE PASSE	
ID	MOT DE PASSE (4-8)
ID1	: 1111----
ID2	: 2222----
ID3	: 3333----

Connexions pour le stockage de données

Memory Stick

L'insertion d'un adaptateur de carte PC (en option) dans le slot de carte PC sur le panneau avant permet de copier les données sur des Memory Stick.

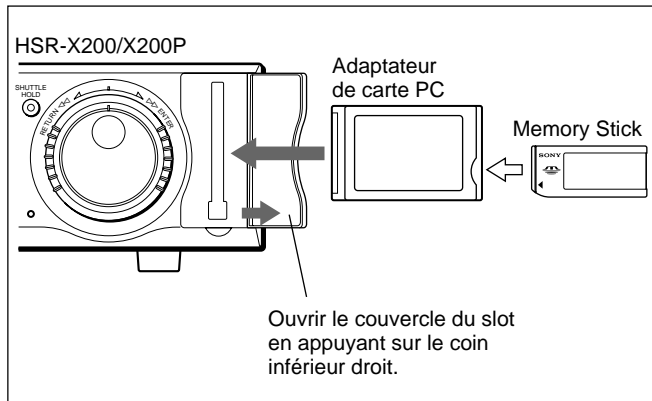

Lecteur DDS (Digital Data Storage)

Insérer une carte FAST SCSI (en option) dans le slot de carte PC sur le panneau arrière.

Un lecteur DDS (DDS-2 ou DDS-3) peut être raccordé pour la sauvegarde et la restauration des données copiées dans l'aire d'archives.

Carte SCSI: ADAPTEC SlimSCSI 1460 ou l'équivalent

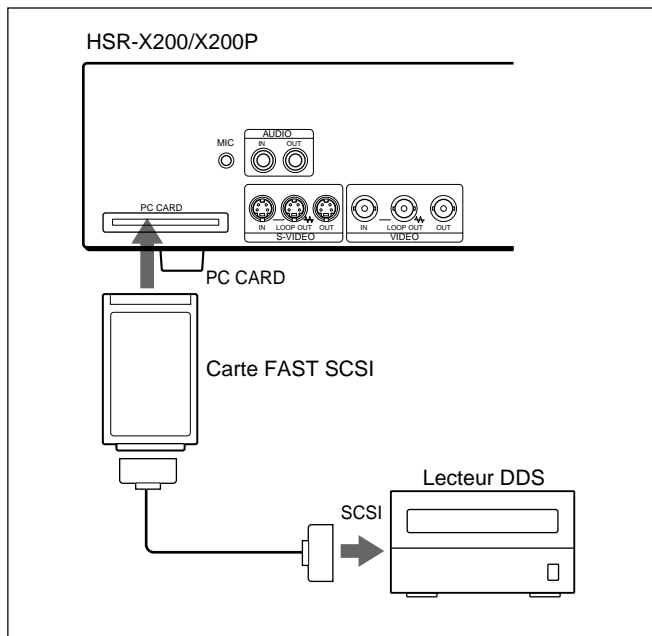

Connexions pour la commande à distance et réglages afférents

La commande à distance est possible par l'interface RS-232C ou RS-485 ou par un circuit spécial raccordé à la borne REMOTE.

Exemples de connexion

Connecteur RS-232C

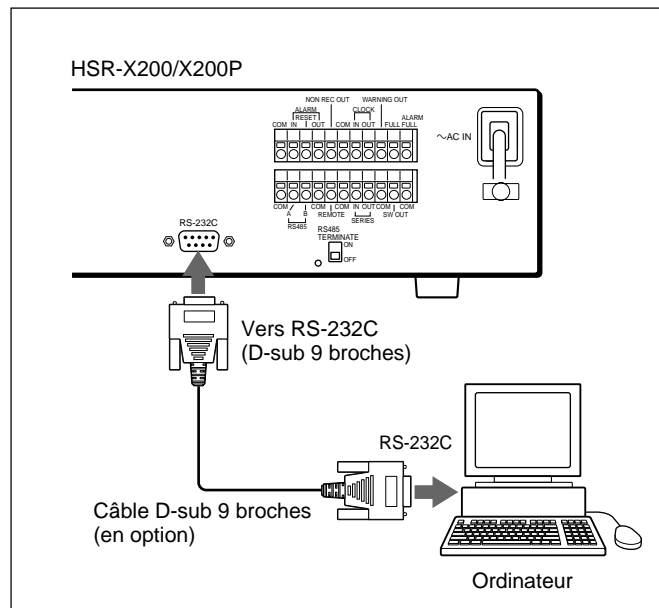

Affectation des broches du connecteur RS-232C (D-sub 9 broches)

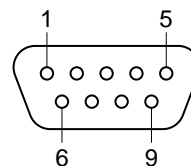

No. de broche	Signal	Fonction	Sens du signal
2	RxD	Réception de données	PC → HSR
3	TxD	Transmission de données	HSR → PC
5	GND	Masse	
7	RTS	Demande d'envoi	HSR → PC

Bornes RS-485

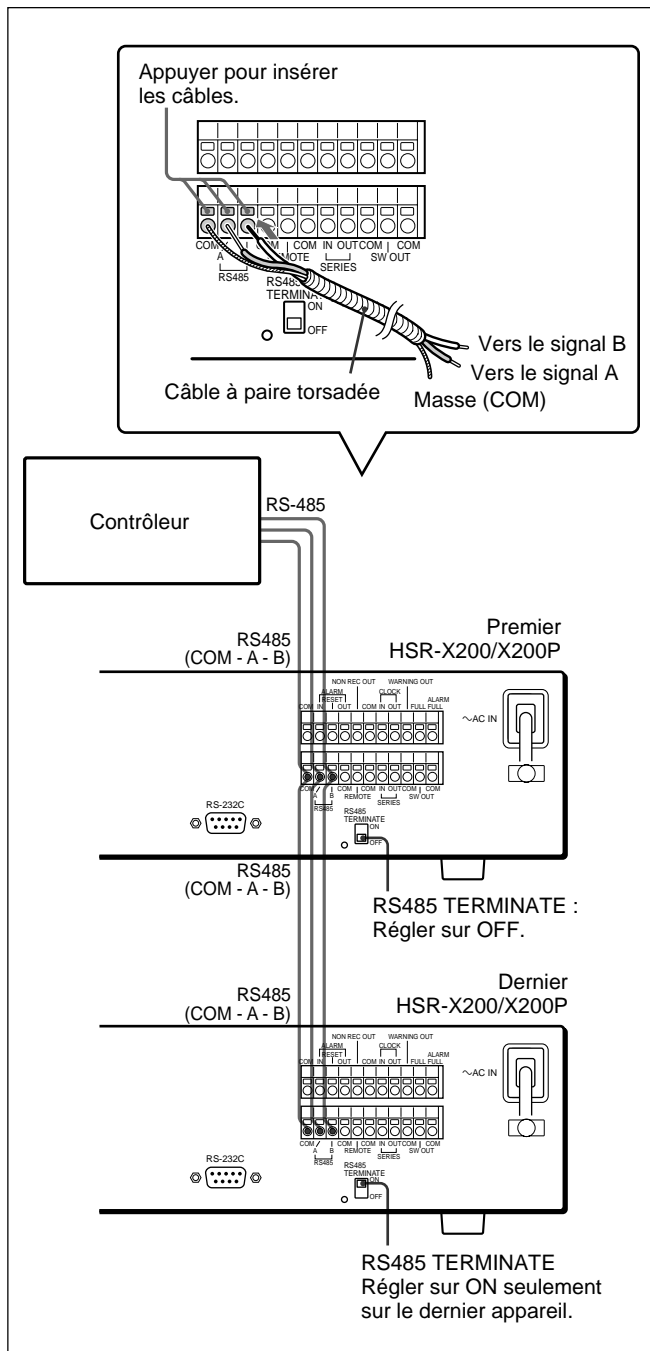

Borne REMOTE

Si la borne REMOTE est reliée pour la commande à distance, utiliser la configuration suivante. L'entrée doit être réglée sur LOW.

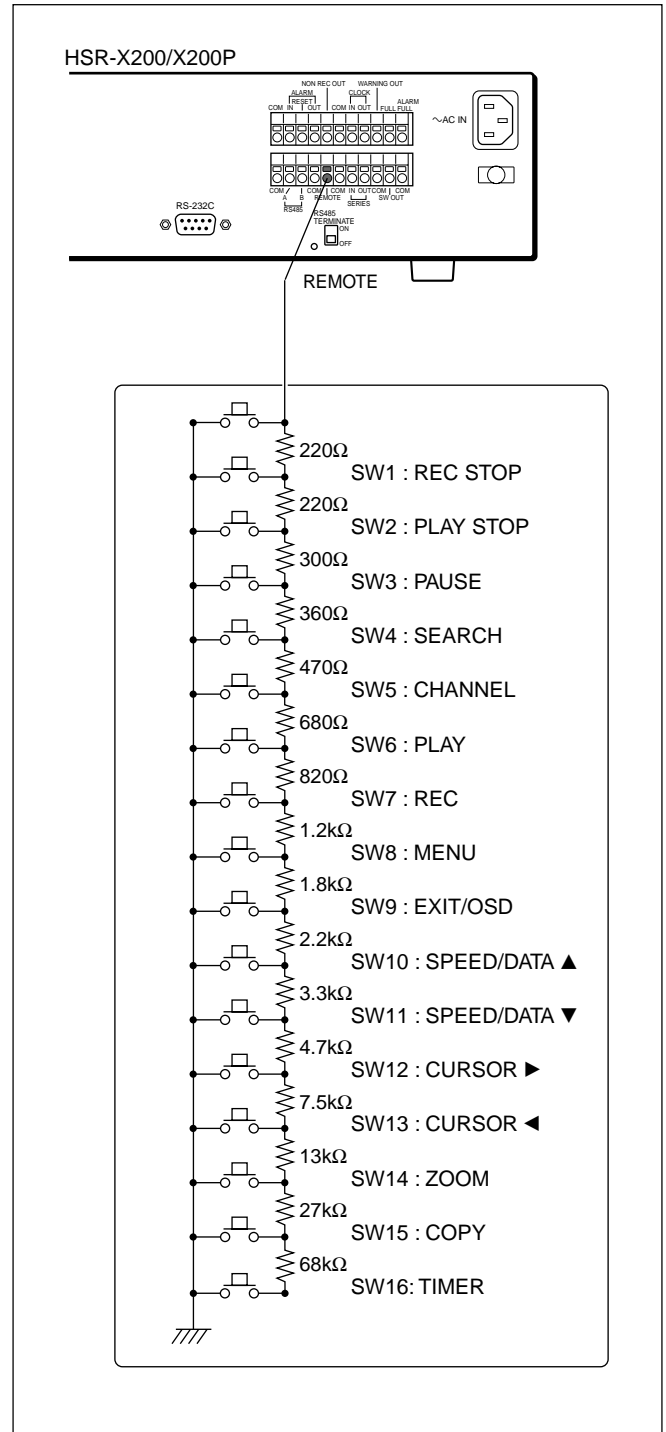

Réglages

Lorsque l'interface RS-232C ou RS-485 est utilisée, faire les réglages nécessaires dans 2. REGL. RS-232C/RS-485 du MENU PRINCIPAL 2.

Pour le détail sur l'emploi du menu, voir "Fonctionnement du menu" à la page 16(FR).

```
<REGL. RS-232C/RS-485>
COMMANDE      : RS-232C
VITESSE DONNEES : 19200
INFO. STATUT   : OUI
INFO. ALARME   : OUI
ADRESSE       : 000
```

COMMANDE : Sélectionner RS-232C ou RS-485.

VITESSE DONNEES : Sélectionner 2400/4800/9600/19200 comme vitesse de transmission.

INFO. STATUT : Spécifier OUI pour la transmission des informations concernant le statut de l'enregistreur.

INFO. ALARME : Spécifier OUI pour la transmission des informations concernant l'alarme.

ADRESSE : Spécifier l'adresse (1 à 127) lorsque l'interface RS-485 est utilisée.

Pour les commandes de l'interface RS-232C ou RS-485, voir le tableau de commandes à la page 62(FR).

Extension du disque dur et enregistrement miroir

Un disque dur HSBK-X201 (80 Go) (en option) peut être ajouté au disque dur d'origine.

Pour le montage du HSBK-X201, consulter le revendeur Sony.

Initialisation du disque dur

Lorsqu'un disque dur est ajouté au disque d'origine, il doit être initialisé.

Utiliser 6. REGL. DISQUE DUR dans le MENU PRINCIPAL 2.

Pour le détail sur l'emploi du menu, voir "Fonctionnement du menu" à la page 16(FR).

```
<REGL. DISQUE DUR>
DISQUE 1      : 80GB
DISQUE 2      : --GB
INITIALISATION DISQUE →
ATTENTION : TOUS LES ENREGISTREMENTS
            SERONT EFFACES!

MIROIR        : NON
UNITE DE LECTURE : DISQUE 1
ATTENTION : VITESSE D'ENREGISTREMENT
            LIMITEE PAR LE MIROIR!
```

Sélectionner INITIALISATION DISQUE et tourner la navette dans le sens horaire. L'initialisation commence.

Lorsqu'elle est terminée, la taille du disque ajouté est indiquée sur la ligne DISQUE 2.

Activation de la fonction Miroir

Lorsque l'enregistreur est muni de deux disques durs, la fonction Miroir permet d'enregistrer les mêmes données sur les deux disques.

MIROIR : Spécifier OUI pour activer la fonction.

UNITE DE LECTURE : Sélectionner l'unité utilisée pour la lecture si les mêmes données ont été enregistrées sur les deux disques avec la fonction Miroir.

Remarque

En mode miroir, le cycle d'enregistrement maximal est réduit de moitié. Lorsque OUI est spécifié pour la fonction MIROIR, un message de confirmation apparaît.

Lorsque la fonction MIROIR est activée, les cycles d'enregistrement pouvant être sélectionnés lors du réglage des conditions d'enregistrement sont limités.

L'enregistreur HSR-X200/X200P permet d'effectuer des réglages préliminaires pour l'enregistrement et la lecture au moyen d'un menu.

Pour le détail sur l'emploi du menu, voir "Fonctionnement du menu" à la page 16(FR).

Sélection de la langue du système d'exploitation

La langue des écrans, c'est-à-dire des menus et messages, peut être sélectionnée parmi l'anglais, le français, l'allemand (HSR-X200P) et l'espagnol. Utiliser REGL. LANGUE/HORLOGE du MENU PRINCIPAL 1.

- 1 Appuyer sur la touche MENU pour afficher le MENU PRINCIPAL 1.
- 2 Sélectionner 1. REGL. LANGUE/HORLOGE en tournant la navette dans le sens horaire.

L'écran REGL. LANGUE/HORLOGE apparaît et le réglage de langue actuel est sélectionné.

```
<REGL. LANGUE>
FRANCAIS
<REGL. HORLOGE>
22-01-2001 LUN 09:01:00
<HEURE D'ETE>
MODE : ARRET
SEMAINE MOIS HEURE
ON 1ER-DIM 04 02:00
OFF DER-DIM 10 02:00
<REGL. HORLOGE EXTERNE>
REGL. DE L'HEURE : 01:00
```

- 3 Tourner la navette dans le sens horaire.
Le réglage de langue actuel clignote.
- 4 Tourner le cadran pour sélectionner la langue souhaitée et tourner la navette dans le sens horaire.
- 5 Pour sortir du menu, appuyer sur la touche EXIT/OSD.

Réglage de l'horloge

Régler l'horloge sur l'heure locale. Utiliser le même écran REGL. LANGUE/HORLOGE du MENU PRINCIPAL 1 que pour la sélection de la langue. L'heure d'été et le réglage pour l'emploi des bornes CLOCK IN/OUT peuvent aussi être spécifiés.

Réglage de l'horloge

- 1 Tourner le cadran pour sélectionner le réglage actuel de REGL. HORLOGE et tourner la navette dans le sens horaire.

La colonne gauche clignote.

```
<REGL. LANGUE>
FRANCAIS
<REGL. HORLOGE>
22-01-2001 LUN 09:01:00
<HEURE D'ETE>
MODE : ARRET
SEMAINE MOIS HEURE
ON 1ER-DIM 04 02:00
OFF DER-DIM 10 02:00
<REGL. HORLOGE EXTERNE>
REGL. DE L'HEURE : 01:00
```

- 2 Tourner le cadran pour spécifier le mois (HSR-X200)/jour (HSR-X200P) et tourner la navette dans le sens horaire.

La colonne du mois clignote.

- 3 Spécifier de même le jour (HSR-X200)/mois (HSR-X200P), l'année, les heures et les minutes dans l'ordre.

Le jour de la semaine se règle automatiquement. Les secondes reviennent à zéro lorsque les minutes sont réglées.

Activation de l'heure d'été

L'horloge se règle automatiquement sur l'heure d'été si MODE sous HEURE D'ETE est réglé sur MARCHE.

- 1 Tourner le cadran pour sélectionner la ligne MODE et tourner la navette dans le sens horaire.

ARRET (le réglage actuel) clignote.

Préparatifs

- 2 Tourner le cadran pour spécifier MARCHÉ et tourner la navette dans le sens horaire.
- 3 Spécifier le moment où l'heure d'été doit être activée sur la ligne ON.
SEMAINE : Le jour de la (première, seconde, troisième ou dernière) semaine du mois où la commutation doit avoir lieu.
MOIS : Le mois de la commutation.
TIME : L'heure (heures : minutes) de la commutation.
- 4 Faire le même type de réglage sur la ligne ARRÊT pour revenir à l'heure d'hiver.

Réglage de l'heure par les bornes CLOCK IN/OUT

Pour régler l'horloge de cet enregistreur et/ou les horloges des autres HSR-X200/X200P raccordés par l'intermédiaire des bornes CLOCK IN/OUT sur le panneau arrière, spécifier les heures et les minutes dans REGL. DE L'HEURE de REGL. HORLOGE EXTERNE.

A l'heure spécifiée, le signal fourni à la borne CLOCK OUT tombera à 0 V.

Lorsque la borne CLOCK IN est court-circuitée à la borne COM, l'horloge de l'enregistreur se règle sur l'heure spécifiée sur cet écran et le signal de la borne CLOCK OUT tombe à 0 V.

Ne pas oublier de spécifier REGL. DE L'HEURE dans REGL. HORLOGE EXTERNE en même temps sur tous les HSR-X200/X200P raccordés.

Lorsque les réglages sont terminés

Appuyer sur la touche EXIT/OSD pour sortir du menu.

Exemples de connexions à CLOCK IN/OUT

1 : Réglage de l'heure en utilisant un commutateur externe

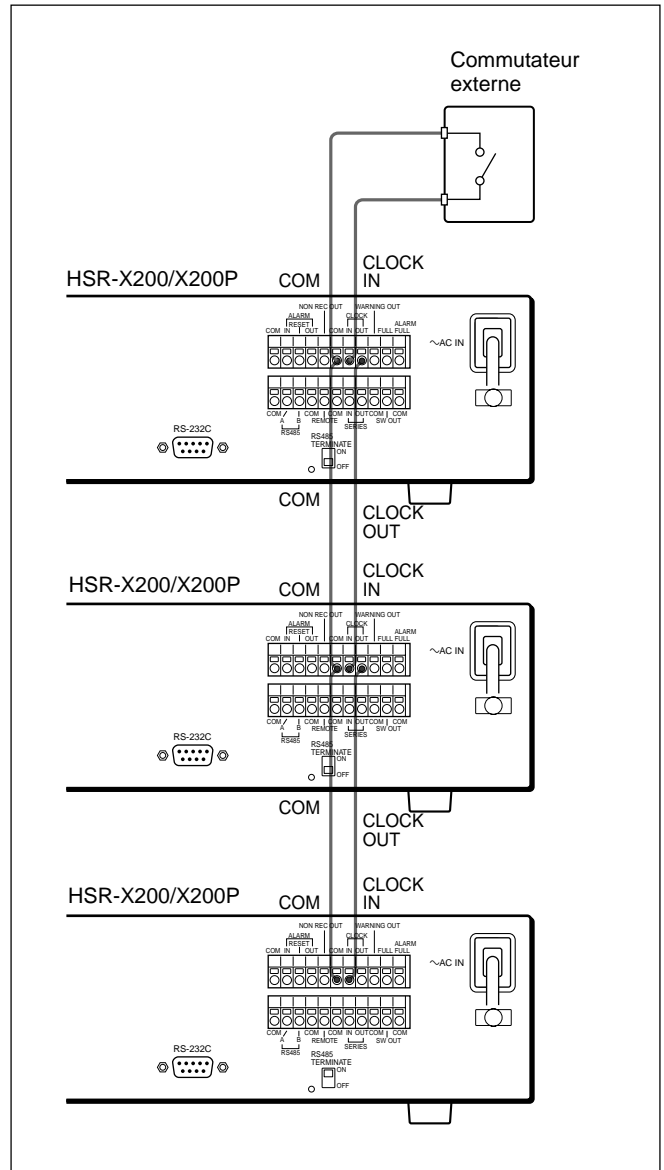

2 : Réglage de l'heure par l'horloge du premier enregistreur comme maître

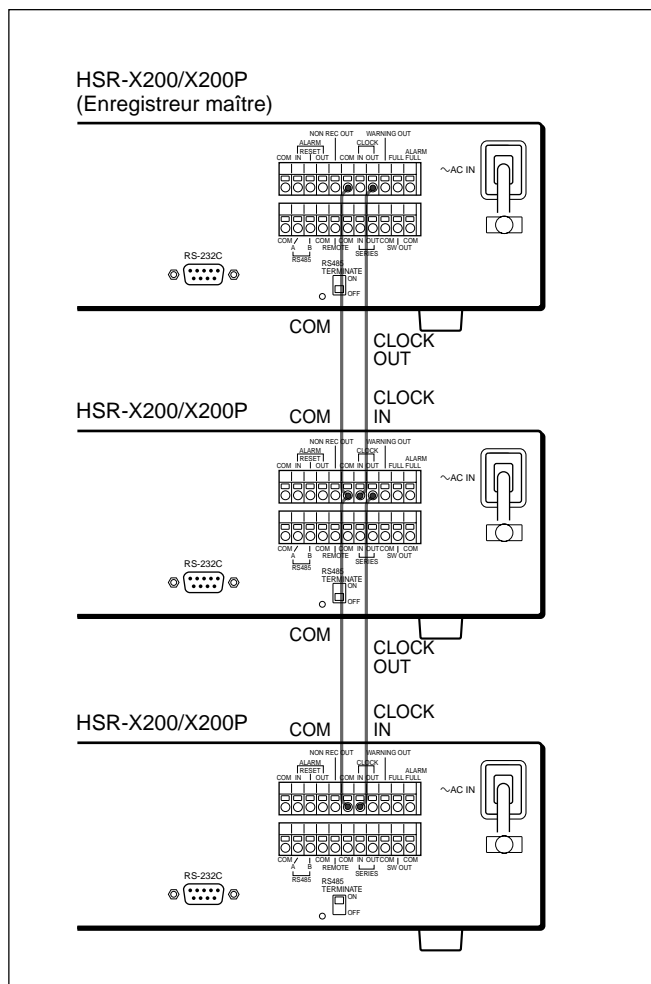

Réglages des aires d'enregistrement

Le disque dur se divise en trois aires à raison de 80% pour l'aire d'enregistrement normal, 19% pour l'aire d'enregistrement d'alarme et 1% pour l'aire d'archives dans les réglages par défaut.

Les aires peuvent être affectées différemment sur le menu.

Pour les aires d'enregistrement normal et d'enregistrement d'alarme, il est possible de spécifier le réenregistrement de données ou l'arrêt de l'enregistrement lorsque ces aires sont pleines.

Changement de la taille d'une aire

Le pourcentage des aires peut être changé dans REGL. AIRE D'ENREGISTREMENT du MENU PRINCIPAL 1.

Remarque

Lorsque le pourcentage des aires est changé, les données enregistrées sont effacées.

- 1 Appuyer sur la touche MENU pour afficher le MENU PRINCIPAL 1.
- 2 Sélectionner 3. REGL. AIRE D'ENREGISTREMENT.

L'écran REGL. AIRE D'ENREGISTREMENT apparaît avec les réglages actuels.

<REGL. AIRE D'ENREGISTREMENT>	
CAPACITE TOTALE	: 80GB
AIRE D'ENR. NORMAL	: 80%
REINITIALISATION	→
AIRE D'ENR. D'ALARME	: 19%
REINITIALISATION	→
AIRE D'ARCHIVES	: 1%
REINITIALISATION	→
ATTENTION : LORSQUE LE REGLAGE D'AIRE EST CHANGE, L'AIRE AU COMPLET EST REINITIALISEE!	

- 3 Tourner le cadran pour sélectionner l'aire à changer et tourner la navette dans le sens horaire pour valider la sélection.

La valeur actuelle de l'aire sélectionnée clignote.

- 4 Tourner le cadran pour sélectionner la valeur souhaitée et tourner la navette dans le sens horaire pour enregistrer le réglage.

L'aire d'enregistrement normal et l'aire d'enregistrement d'alarme peuvent être spécifiées séparément.

La valeur totale des aires doit être de 99%/ Le pourcentage de l'aire d'archives est calculé automatiquement (de 1 à 15%) en fonction des valeurs spécifiées pour l'enregistrement normal et l'enregistrement d'alarme.

Un message de confirmation apparaît.

- 5 Pour exécuter le changement, sélectionner OUI et tourner la navette dans le sens horaire.

Pour annuler, sélectionner NON.

Réinitialisation d'une aire

Toutes les données d'une aire peuvent être réinitialisées.

Remarque

Les aires d'enregistrement normal et d'enregistrement d'alarme peuvent être réinitialisées seulement lorsque NON est spécifié pour fonction REENREGISTRER (voir le paragraphe suivant).

Des événements particuliers ne peuvent pas être supprimés.

- 1 Sélectionner la ligne REINITIALISATION de l'aire qui doit être réinitialisée sur l'écran REGL. AIRE D'ENREGISTREMENT et tourner la navette dans le sens horaire.

Un message de confirmation apparaît.

- 2 Pour exécuter la réinitialisation, sélectionner OUI et tourner la navette dans le sens horaire.

Pour annuler, sélectionner NON.

Réenregistrement d'une aire d'enregistrement

Il est possible de spécifier si les aires d'enregistrement normal et d'enregistrement d'alarme doivent être réenregistrées ou si l'enregistrement doit s'arrêter lorsqu'elles sont pleines.

Utiliser REGL. COND. D'ENREGISTREMENT du MENU PRINCIPAL 1.

Un avertisseur signalant la saturation proche d'une aire peut également être spécifié.

- 1 Appuyer sur la touche MENU pour afficher le MENU PRINCIPAL 1.

- 2 Sélectionner 4. REGL. COND. D'ENREGISTREMENT.

L'écran REGL. COND. D'ENREGISTREMENT apparaît, avec les réglages actuels.

<REGL. COND. D'ENREGISTREMENT>	
ENR. SERIE	: NON
AIRE D'ENR. NORMAL REENREGISTRER	: NON
AIRE D'ENR. D'ALARME REENREGISTRER	: NON
AVERT. DE DISQUE RESTANT	: 1%

- 3 Tourner le cadran pour sélectionner la ligne REENREGISTRER de l'aire à spécifier et tourner la navette dans le sens horaire.

Le réglage actuel (défaut : NON) clignote.

- 4 Spécifier OUI pour REENREGISTRER et tourner la navette dans le sens horaire.

Changement du pourcentage de capacité restante

Lorsque NON est spécifié pour REENREGISTRER, le témoin FULL ou ALARM FULL sur le panneau avant clignote et un avertisseur retentit lorsque la capacité restante sur l'aire d'enregistrement normal ou d'enregistrement d'alarme atteint un pourcentage précis.

Le réglage par défaut est 1%.

Ce pourcentage peut être changé sur l'écran REGL. COND. D'ENREGISTREMENT.

- 1 Tourner le cadran pour sélectionner la ligne AVERT. DE DISQUE RESTANT et tourner la navette dans le sens horaire.

Le réglage actuel (défaut : 1) : clignote.

- 2 Tourner le cadran pour spécifier la valeur souhaitée et tourner la navette dans le sens horaire.

Une valeur de 1 à 10% peut être spécifiée.

Lorsque les réglages sont terminés

Appuyer sur la touche EXIT/OSD pour sortir du menu.

Sélection de l'affichage sur écran

Des données peuvent être superposées à l'image affichée à l'écran du moniteur.

Pour ce faire, utiliser REGL. AFFICHAGE/PERTE SIGNAL du MENU PRINCIPAL 2.

Pour le détail sur les paramètres pouvant être superposés à l'image, voir "Affichage sur écran" à la page 15(FR).

- 1 Appuyer sur la touche MENU pour afficher MENU PRINCIPAL 1 et appuyer une nouvelle fois sur la touche MENU pour passer au MENU PRINCIPAL 2.

- 2 Sélectionner 1. REGL AFFICHAGE/PERTE SIGNAL.

L'écran REGL. AFFICHAGE/PERTE SIGNAL apparaît.

<REGL. AFFICHAGE>	
DATE	: OUI
HEURE	: OUI
QUALITE	: OUI
CYCLE D'ENR.	: OUI
NOMBRE ALARME	: OUI
TYPE D'ALARME	: OUI
<REGL. PERTE SIGNAL>	
PERTE SIGNAL	: OUI

- 3 Sélectionner le paramètre à régler et tourner la navette dans le sens horaire.

Le réglage actuel clignote.

- 4 Tourner le cadran pour spécifier OUI ou NON et tourner la navette dans le sens horaire pour valider le réglage.

Répéter les points 3 et 4 pour chaque paramètre devant être réglé.

Lorsque OUI est spécifié pour PERTE SIGNAL, un message d'avertissement s'affiche à l'écran si aucun signal vidéo n'est fourni à l'appareil.

- 5 Lorsque les réglages sont terminés, appuyer sur la touche EXIT/OSD pour sortir du menu.

Réglages d'avertisseur

Les avertisseurs peuvent être activés ou désactivés. Pour ce faire utiliser REGL. AVERTISSEUR du MENU PRINCIPAL 2.

- 1 Appuyer sur la touche MENU pour afficher le MENU PRINCIPAL 1 et appuyer une nouvelle fois sur la touche MENU pour passer au MENU PRINCIPAL 2.

- 2 Sélectionner 3. REGL. AVERTISSEUR.

L'écran REGL. AVERTISSEUR apparaît.

<REGL. AVERTISSEUR>	
ALARME	: OUI
DISQUE PLEIN	: OUI
ERREUR DE DISQUE	: OUI
AVERT. DE VERROU	: OUI
TOUCHES	: NON
PAS D'ENR.	: NON

ALARME : Avertisseur retentissant lorsqu'une alarme se déclenche.

DISQUE PLEIN : Avertisseur retentissant lorsque la capacité restante de l'aire d'enregistrement normal ou d'enregistrement d'alarme atteint la valeur spécifiée.

ERREUR DU DISQUE : Avertisseur retentissant lorsqu'une erreur se produit sur le disque dur.

AVERT. DE VERROU : Avertisseur retentissant lorsqu'une touche est pressée alors que le verrou est actif.

TOUCHES : Avertisseur retentissant lorsqu'une touche est pressée.

PAS D'ENR. : Avertisseur retentissant lorsque l'enregistrement est interrompu.

Préparatifs

- 3 Sélectionner l'avertisseur à régler et tourner la navette dans le sens horaire.

Le réglage actuel clignote.

- 4 Tourner le cadran pour changer le réglage OUI/NON et tourner la navette dans le sens horaire pour valider le réglage.

Répéter les points 3 et 4 pour chaque avertisseur à régler.

- 5 Lorsque tous les réglages sont terminés, appuyer sur la touche EXIT/OSD pour sortir du menu.

Réglages du verrou de sécurité

Le verrou de sécurité peut être activé par un mot de passe.

Utiliser REGL. VERROU de SECURITE dans MENU PRINCIPAL 2.

- 1 Appuyer sur la touche MENU pour afficher le MENU PRINCIPAL 1 et appuyer une nouvelle fois sur la touche MENU pour passer au MENU PRINCIPAL 2.

- 2 Sélectionner 4. REGL. VERROU DE SECURITE.

L'écran REGL. VERROU DE SECURITE apparaît.

<REGL. VERROU DE SECURITE>		
NIVEAU	MOT DE PASSE(4-8)	MODE
ADMIN	AJE23535	NON
UTIL.	1593	NON
COMMANDE ENR.		: ADMIN

La validité du verrou dépend des réglages UTIL. OUI/NON et COMMANDE ENR. (voir le tableau suivant).

- 3 Spécifier le mot de passe de l'administrateur dans ADMIN.

Le mot de passe peut comporter 4 à 8 caractères alphanumériques.

Tourner le cadran pour sélectionner un caractère et tourner la navette dans le sens horaire pour avancer au caractère suivant.

- 4 Pour valider le mot de passe ADMIN, régler UTIL. NON sur OUI et tourner la navette dans le sens horaire.

La spécification de OUI comme MODE sur la ligne ADMIN permet de spécifier ensuite le mot de passe de UTIL.

- 5 Spécifier le mot de passe de UTIL. de la même façon que le mot de passe de ADMIN et spécifier OUI comme MODE, puis tourner la navette dans le sens horaire pour valider le mot de passe.

Remarque

Le MODE de UTIL. ne peut pas être réglé sur OUI. Lorsque le MODE ADMIN est réglé sur NON, le MODE UTIL. se règle automatiquement sur NON.

- 6 Sélectionner le niveau de verrouillage pour l'enregistrement sur la ligne COMMANDE ENR.
UTIL : Les utilisateurs et les administrateurs peuvent effectuer l'enregistrement.
ADMIN : Seuls les administrateurs peuvent effectuer l'enregistrement. Les utilisateurs peuvent effectuer la lecture seulement.
Tourner le cadran pour sélectionner le niveau et tourner la navette dans le sens horaire pour valider le réglage.

- 7 Pour sortir du menu, appuyer sur la touche EXIT/OSD.

Pour activer le verrou de sécurité

Après être sorti du menu, appuyer au moins 3 secondes sur la touche SHUTTLE HOLD.

Le verrou de sécurité devient actif dans les conditions spécifiées et le témoin LOCK s'allume.

Remarque

Le verrou de sécurité ne peut pas être activé lorsque l'appareil est dans le mode de lecture.

Lorsque le verrou de sécurité est actif

Selon les réglages effectués, les opérations sont limitées de la façon suivante :

ADMIN MODE	UTIL. MODE	COMMANDE ENR.	Validité du verrou de sécurité
OUI	OUI	ADMIN	Toutes les opérations sont verrouillées. La saisie du mot de passe UTIL. autorise des opérations de lecture seulement. La saisie du mot de passe ADMIN autorise toutes les opérations.
OUI	OUI	UTIL.	Toutes les opérations sont verrouillées. La saisie du mot de passe UTIL. autorise des opérations de lecture ET d'enregistrement. La saisie du mot de passe ADMIN autorise toutes les opérations.
OUI	NON	ADMIN	Seules les opérations d'enregistrement et de réglage de menu sont verrouillées, les opérations de lecture sont autorisées. La saisie du mot de passe ADMIN autorise toutes les opérations.
OUI	NON	UTIL.	Seuls les réglages de menu sont verrouillés, les opérations d'enregistrement et de lecture sont autorisées. La saisie du mot de passe ADMIN autorise toutes les opérations.
NON	NON	ADMIN	Toutes les opérations sont autorisées. C'est le réglage par défaut.
NON	NON	UTIL.	Toutes les opérations sont autorisées.

Si un mot de passe est requis, un avertisseur retentit et l'écran de saisie du mot de passe apparaît sur le moniteur.

Fonctions liées à Internet

Le HSR-X200/X200P peut être relié à un réseau par une carte réseau en option et fonctionner par le réseau.

Conditions de fonctionnement

Pour faire fonctionner le HSR-X200/X200P par un réseau, les conditions suivantes doivent être remplies.

Ordinateur : Pentium III 400 MHz, 64 Mo ou plus

Système d'exploitation : Windows 95/Windows 98/
Windows Me/Windows NT 4.0 Service Pack 5 ou plus/Windows 2000

Navigateur Internet : Internet Explorer 5.0 ou plus

Pour les connexions et les réglages préliminaires à effectuer sur le HSR-X200/X200P, voir "Connexions en réseau et réglages afférents" à la page 39(FR).

Accès à l'enregistreur

- 1 Démarrer Internet Explorer.
- 2 Taper l'adresse suivante dans la case d'adresse et appuyer sur la touche Entrée.

`http://<Adresse IP du HSR-X200/X200P>`

L'adresse IP du HSR-X200/X200P est celle qui a été spécifiée dans REGL. RESEAU du MENU PRINCIPAL 2.

La fenêtre de saisie du Mot de passe du réseau apparaît.



Remarques

- Si l'on essaie d'accéder à un HSR-X200/X200P sur lequel un autre ordinateur a été connecté, le message "L'appareil est occupé !" s'affiche.
- Si l'on essaie d'accéder à un HSR-X200/X200P non connecté, "L'appareil n'est pas prêt !" s'affiche.

- 3 Taper ID1, ID2 ou ID3 dans la case ID et le mot de passe spécifié dans la case du mot de passe de REGL. RESEAU.

Remarques

Les opérations qui peuvent être effectuées via le réseau dépendent du mot de passe saisi.

Si l'accès s'effectue par le mot de passe spécifié pour ID1: Seul le signal de la caméra actuelle peut être visionné.

Si l'accès s'effectue par le mot de passe spécifié pour ID2: Le signal de la caméra actuelle ou l'image de lecture peuvent être visionnés et les opérations liées à la lecture ou à la sauvegarde peuvent être effectuées.

L'enregistrement et les réglages du menu ne sont pas autorisés.

Si l'accès s'effectue par le mot de passe spécifié pour ID3: Tous les boutons du navigateur peuvent être utilisés.

Si l'on tente une opération interdite pour l'accès ID1 ou ID2, un message d'avertissement s'affiche.

- 4 Cliquer sur OK.

Lorsque le mot de passe est vérifié, l'écran SELECTIONNER LA LANGUE du HSR-X200/X200P s'affiche.



- 5 Cliquer sur le bouton radio de la langue souhaitée puis cliquer sur SET.

L'écran des opérations Internet du HSR-X200/X200P (voir page suivante) apparaît.

Un message "COMMANDE DE RESEAU" s'affiche sur l'écran du moniteur raccordé au HSR-X200/X200P. L'opération en cours lors de la connexion continue.

Pour déconnecter le réseau du HSR-X200/X200P

Appuyer sur la touche EXIT/OSD et la maintenir plus de 2 secondes enfoncée.

Remarques

- Lorsque l'appareil est relié au réseau, le panneau du HSR-X200/X200P est désactivé. Il peut être de nouveau utilisé lorsque le réseau est déconnecté.
- Si aucune communication avec l'ordinateur n'est détectée en l'espace de 5 minutes, le réseau se déconnecte automatiquement.

Ecran d'exploitation par Internet

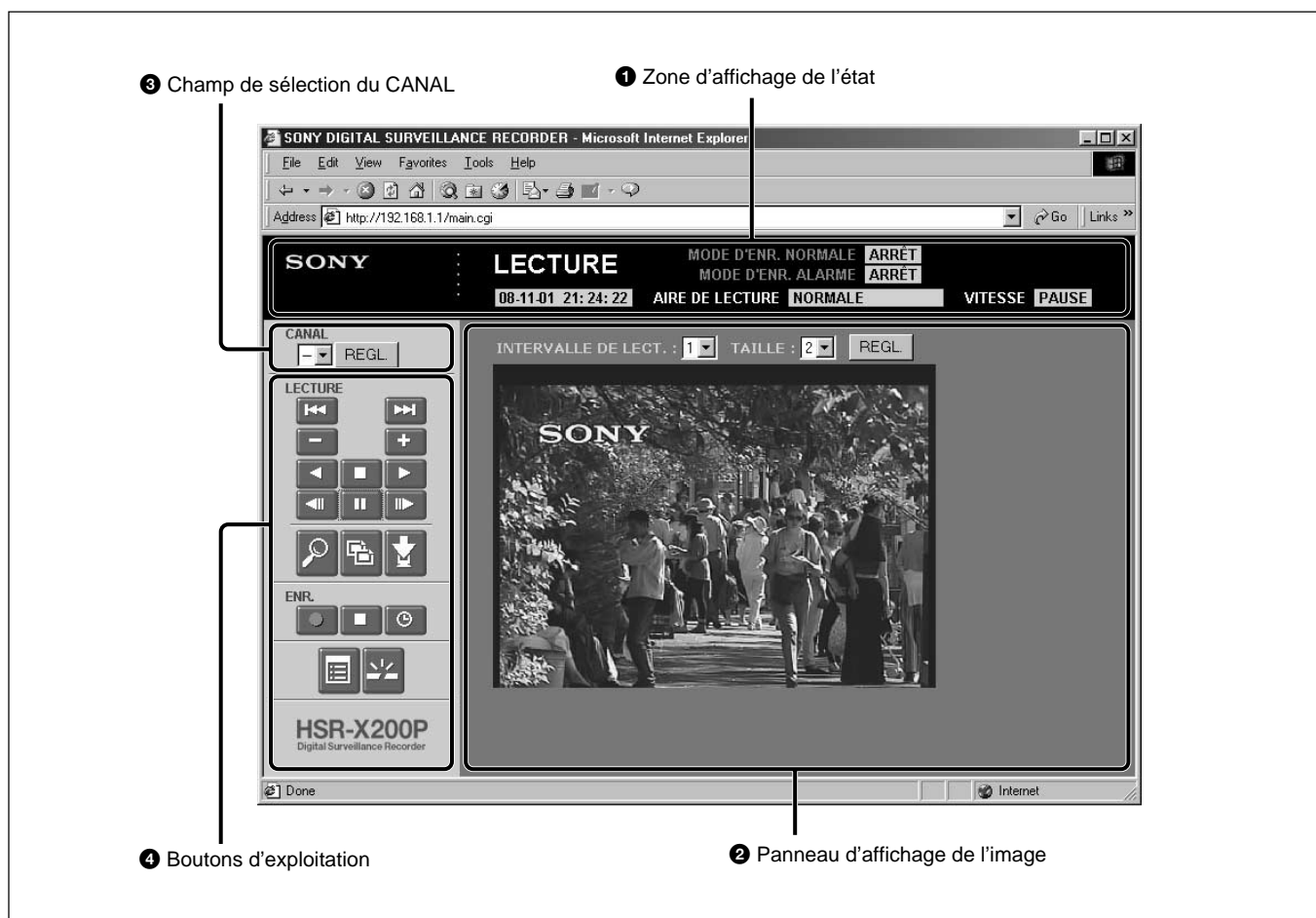

❶ Zone d'affichage d'état

Champ du mode de fonctionnement : Indique **DIRECT** lorsque le HSR-X200/X200P est en mode d'arrêt ou en mode d'enregistrement, ou **LECTURE** lorsqu'il est en mode de lecture.

Champ des date/heure : Indique la date et l'heure lorsque le HSR-X200/X200P est en mode d'arrêt ou en mode d'enregistrement. En mode de lecture, indique la date et l'heure de l'enregistrement.

Champ MODE D'ENR. NORMAL : Indique le mode d'enregistrement normal ou programmé lorsque l'aire d'enregistrement normal est utilisée.

ARRÊT : Aucun enregistrement en cours.

ENREGISTREMENT : L'enregistrement normal est en cours.

ATTENTE TIMER : L'appareil est en mode d'attente d'enregistrement programmé.

ENR. TIMER : L'enregistrement programmé est en cours.

AIRE PLEINE : L'aire d'enregistrement normal est pleine.

MODE D'ENR. ALARME : Indique l'état de l'enregistrement d'alarme qui utilise l'aire d'enregistrement d'alarme.

ARRÊT : Aucun enregistrement en cours.

ENR. PRE-ALARME : L'enregistrement de pré-alarme est en cours.

ENR. ALARME : L'enregistrement d'alarme est en cours.

AIRE PLEINE : L'aire d'enregistrement d'alarme est pleine.

AIRE DE LECTURE : Indique le type de données lues en mode de lecture.

ALARME : Enregistrement d'alarme

PRE-ALARME : Enregistrement de pré-alarme

NORMAL : Enregistrement normal

ARCHIVE : Données copiées dans l'aire d'archives

VITESSE : Indique l'état de la lecture en mode de lecture.

LEC. : Lecture normale vers l'avant

PAUSE : Arrêt sur image

RECHERCHE AVANT : Lecture rapide vers l'avant

PRECEDENT : Lecture normale vers l'arrière

ARRIERE : Lecture rapide vers l'arrière

❷ Panneau d'affichage de l'image

L'image actuelle transmise par la caméra apparaît ici lorsque le HSR-X200/X200P est en mode d'arrêt ou en mode d'enregistrement. L'image de lecture s'affiche lorsque le HSR-X200/X200P est en mode de lecture.

INTERVALLE DE LECT. : Un des intervalles de lecture suivants peut être sélectionné.

1: 1000 ms

2: 500 ms

3: 250 ms

4: 100 ms

5: 25 ms

TAILLE : Une des tailles d'image suivantes peut être sélectionnée.

1: 320 × 240 pixels

2: 400 × 300 pixels

3: 640 × 480 pixels

4: 800 × 600 pixels

5: 1024 × 768 pixels

6: 1280 × 960 pixels

❸ Champ de sélection du CANAL (accessible par ID2 et ID3 seulement)

Ce champ n'est actif que lorsqu'un multiplexeur dont les informations de canal peuvent être décodées est raccordé au HSR-X200/X200P.

Sélectionner le canal à voir dans la liste déroulante et cliquer sur REGL.

4 Boutons d'exploitation

Bouton	Nom du bouton	Fonction	Accessibilité		
			ID1	ID2	ID3
	SAUT ARRIERE	Localisation de l'événement précédent par un clic de ce bouton pendant la lecture d'enregistrements d'alarme (correspond à une pression de la touche ALARM ◀◀ sur l'enregistreur)	non	oui	oui
	SAUT AVANT	Localisation de l'événement suivant par un clic de ce bouton pendant la lecture d'enregistrements d'alarme (correspond à une pression de la touche ALARM ▶▶ sur l'enregistreur)	non	oui	oui
	VITESSE -	Réduction de la vitesse de lecture d'un incrément (correspond à une rotation du cadran vers la gauche sur l'enregistreur pendant la lecture)	non	oui	oui
	VITESSE +	Augmentation de la vitesse de lecture d'un incrément (correspond à une rotation du cadran vers la droite sur l'enregistreur pendant la lecture)	non	oui	oui
	LECTURE ARRIERE	Lecture en sens inverse	non	oui	oui
	ARRET LECTURE	Arrêt de la lecture pour visionner le signal transmis par la caméra	oui	oui	oui
	LECTURE	Début de la lecture	non	oui	oui
	PRECEDENT	Affichage de l'image fixe précédente par un clic de cette touche en mode d'image fixe (correspond à une rotation du cadran vers la gauche sur l'enregistreur en mode d'image fixe)	non	oui	oui
	PAUSE	Suspension de la lecture en mode d'image fixe	non	oui	oui
	SUIVANT	Affichage de l'image fixe suivante par un clic de cette touche en mode d'image fixe (correspond à une rotation du cadran vers la droite sur l'enregistreur en mode d'image fixe)	non	oui	oui
	ENREGISTREMENT	Début de l'enregistrement	non	non	oui
	ARRET ENR.	Fin de l'enregistrement	non	non	oui
	TIMER	Marche/Arrêt de l'enregistrement programmé	non	non	oui
	RECHERCHE	Initialisation d'une recherche	non	oui	oui
	COPIE	Initialisation d'une copie	non	oui	oui
	TELECHARGEMENT	Initialisation d'un téléchargement	non	oui	oui
	REGLAGE DE MENU	Initialisation d'une opération du menu	non	non	oui
	DECONNECTER	Déconnexion de l'enregistreur du réseau	oui	oui	oui

Recherche d'une image

Les opérations de recherche sont autorisées lorsque la connexion s'effectue par l'accès ID2 ou ID3.

L'écran de sélection du mode de recherche s'affiche par un clic du bouton  (RECHERCHE).

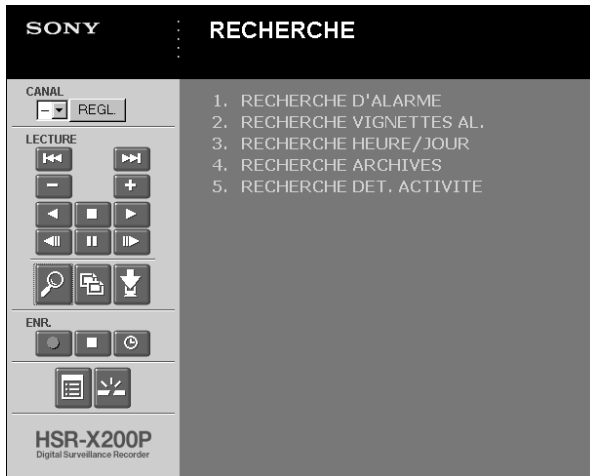

Cliquer sur le mode de recherche souhaité.

1. RECHERCHE D'ALARME

Pour rechercher une image enregistrée dans l'aire d'enregistrement d'alarme.

Les mêmes informations peuvent être obtenues lorsque RECHERCHE D'ALARME est sélectionné sur l'enregistreur, page 34(FR).

Utiliser les boutons PAGE RETOUR/SUIVANTE pour passer en revue les pages de la liste. Cliquer sur un bouton numérique dans la liste pour prévisualiser l'image sélectionnée. Il est possible de revenir à l'écran de fonctionnement Internet du HSR-X200/X200P en cliquant sur l'image de prévisualisation. L'image sélectionnée apparaît dans la zone d'affichage d'image.

2. RECHERCHE VIGNETTES

Pour rechercher une image enregistrée dans l'aire d'enregistrement d'alarme à l'aide des vignettes.

Les mêmes informations peuvent être obtenues lorsque RECHERCHE VIGNETTES est sélectionnée sur l'enregistreur, page 34(FR).

Utiliser les boutons PAGE RETOUR/SUIVANTE pour passer en revue les pages de la liste. Il est possible de revenir à l'écran de fonctionnement Internet du HSR-X200/X200P en cliquant sur une vignette. L'image sélectionnée apparaît dans la zone d'affichage d'image.

3. RECHERCHE HEURE/JOUR

Pour rechercher une image enregistrée dans l'aire d'enregistrement d'alarme ou d'enregistrement normal en fonction du jour et de l'heure.

Les mêmes informations peuvent être obtenues lorsque RECHERCHE HEURE/JOUR est sélectionné sur l'enregistreur, page 35(FR).

Spécifier la date et l'heure d'enregistrement de l'image recherchée dans les listes déroulantes RECHERCHE et cliquer sur VISUALISATION. La recherche de l'événement enregistré au jour et à l'heure spécifiés s'effectue et l'image de prévisualisation s'affiche. Il est possible de revenir à l'écran de fonctionnement Internet du HSR-X200/X200P en cliquant sur l'image de prévisualisation. L'image sélectionnée apparaît dans la zone d'affichage d'image.

Remarque

Si aucun événement n'est enregistré au jour et à l'heure spécifiés, l'image enregistrée la plus proche de ces jour/heure est affichée.

4. RECHERCHE ARCHIVES

Pour rechercher une image copiée dans l'aire d'archives.

Les mêmes informations peuvent être obtenues lorsque RECHERCHE ARCHIVE est sélectionnée sur l'enregistreur, page 35(FR).

Utiliser les boutons PAGE RETOUR/SUIVANTE pour passer en revue les pages de la liste. Cliquer sur un bouton numérique dans la liste pour afficher l'image de prévisualisation de l'image sélectionnée. Il est possible de revenir à l'écran de fonctionnement Internet du HSR-X200/X200P en cliquant sur l'image de prévisualisation. Le groupe d'images sélectionné apparaît dans la zone d'affichage d'image.

5. RECHERCHE DET. ACTIVITE

Pour rechercher une image enregistrée dans l'aire d'enregistrement d'alarme ou d'enregistrement normal suite au déclenchement du détecteur d'activité.

Les mêmes informations peuvent être obtenues lorsque RECHERCHE DET. ACTIVITE est sélectionné sur l'enregistreur, page 36(FR).

Les réglages du détecteur d'activité s'effectuent sur le même écran.

Spécifier les jours et heures de DEBUT et de FIN dans les liste déroulantes et cliquer sur REGL.

La recherche démarre par un clic de VISUALISATION. Lorsqu'elle est terminée, une image de prévisualisation s'affiche. Lorsque AFFICHAGE est cliqué, l'écran de fonctionnement Internet du HSR-X200/X200P réapparaît, et le groupe d'images sélectionné apparaît dans la zone d'affichage d'image.

Activation et désactivation du détecteur

Cocher les cellules correspondant aux points de l'écran où le détecteur doit être activé.

Pour désactiver un point du détecteur, cliquer sur la cellule pour enlever la coche.

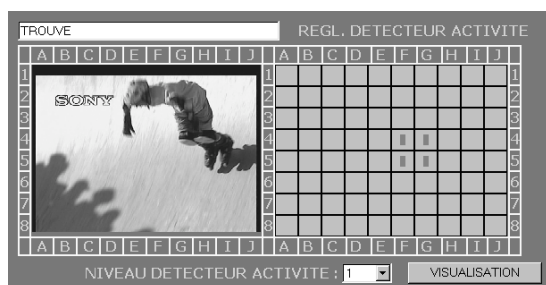

Copie et téléchargement

Si la connexion a été effectuée par l'accès ID2 ou ID3, les images enregistrées dans l'aire d'enregistrement normal ou d'enregistrement d'alarme peuvent être copiées dans l'aire d'archives du HSR-X200/X200P puis téléchargées sur le disque dur de l'ordinateur. Si l'on essaie de télécharger les données enregistrées dans l'aire d'enregistrement normal ou d'enregistrement d'alarme directement vers l'ordinateur, ces données sont copiées dans l'aire d'archives du HSR-X200/X200P avant d'être téléchargées. Elles sont ensuite téléchargées de l'aire d'archives vers l'ordinateur.

Copie d'une image

1 Afficher l'image qui doit être copiée sous forme d'image fixe.

Pour copier une série d'images, afficher la première image.

2 Cliquer sur  (COPIE).

L'écran de copie apparaît.

3 Spécifier le nombre d'images à copier et cliquer sur MARCHE.

Pendant la copie "COPIE VERS L' AIRE D' ARCHIVES" s'affiche.

Lorsque la copie est terminée, "COPIE FINIE !" s'affiche.

Pour sortir du mode Copie

Cliquer sur  (ARRET LECTURE).

Téléchargement d'une image

1 Afficher l'image qui doit être téléchargée en tant qu'image fixe.

Pour télécharger une série d'images, afficher la première image.

2 Cliquer sur  (TELECHARGER).

L'écran de téléchargement apparaît.



3 Spécifier le nombre d'image à télécharger et cliquer sur MARCHE.

Lorsqu'une image copiée dans l'aire d'archives est affichée, elle est aussitôt téléchargée.

Lorsqu'une image enregistrée dans l'aire d'enregistrement normal ou d'enregistrement d'alarme est affichée, elle est copiée dans l'aire d'archives du HSR-X200/X200P avant d'être téléchargée.

Lorsque le téléchargement commence, l'Afficheur d'images se substitue à l'écran et l'image téléchargée peut être observée.

Afficheur d'images

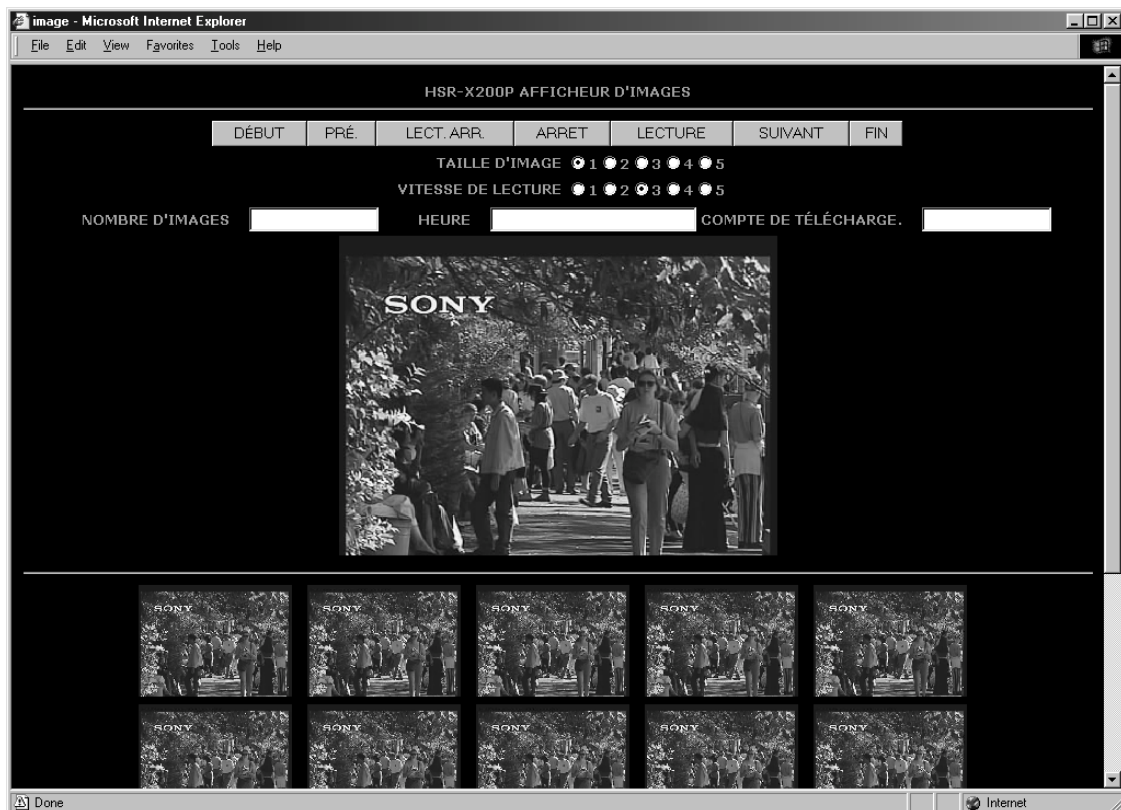

DEBUT: Affichage de la première image

PRE: Affichage de l'image précédente

LECT. ARR.: Lecture vers l'arrière et arrêt sur la première image

ARRET: Arrêt de la lecture

LECTURE: Lecture vers l'avant et arrêt sur la dernière image

SUIVANT: Affichage de l'image suivante

FIN: Affichage de la dernière image

TAILLE D'IMAGE: Une des 5 tailles d'image suivantes peut être sélectionnée.

1 : 400 × 300 pixels

2 : 640 × 480 pixels

3 : 800 × 600 pixels

4 : 1024 × 768 pixels

5 : 1280 × 960 pixels

VITESSE DE LECTURE: Une des 5 vitesses de lecture suivantes peut être sélectionnée.

1 : 1000 ms

2 : 500 ms

3 : 250 ms

4 : 100 ms

5 : 25 ms

NOMBRE D'IMAGE: Indique le numéro de l'image affichée.

HEURE: Indique le jour/heure d'enregistrement de l'image affichée.

COMPTE DE TELECHARGE: Indique le numéro de l'image en cours de téléchargement.

Les vignettes apparaissent dans la partie inférieure du panneau.

Lorsque le téléchargement est terminé

Le message "Téléchargement fini !" s'affiche. Cliquer sur OK.

Pour sauvegarder les images téléchargées

Sélectionner Enregistrer dans le menu Fichier de Internet Explorer pour enregistrer l'image affichée. Les autres images sont aussi sauvegardées.

Réglages du menu

Si la connexion est effectuée par l'accès ID3, l'emploi du menu est autorisé.

Cliquer sur  (REGLAGE DE MENU) pour afficher l'écran de sélection du menu et cliquer sur le paramètre souhaité.

Les réglages du menu se sélectionnent dans les listes déroulantes et sont validés par un clic de REGL. ou de ENREGISTRER.

1. REGL. HORLOGE : Pour le réglage de l'horloge du HSR-X200/X200P.

Se règle de la même façon que REGL. LANGUE/HORLOGE sur l'enregistreur, page 43(FR).

2. REGL. HEURE D'ETE/HORLOGE

EXTERNE : Pour le réglage de l'heure d'été et de l'horloge externe.

Les paramètres à régler sont identiques à ceux de REGL. LANGUE/HORLOGE sur l'enregistreur, page 43(FR).

3. ENTREE VIDEO/PRE-LECT. ARR. : Pour spécifier le type de multiplexeur raccordé à l'enregistreur et la durée de prélecture.

Les multiplexeurs pouvant être sélectionnés sont identiques à ceux de ENTREE VIDEO/PRE-LECT. ARR. sur l'enregistreur, page 30(FR) ou 38(FR).

4. REGL. AIRE D'ENREGISTREMENT : Pour afficher les informations concernant les aires d'enregistrement du disque dur du HSR-X200/X200P. Le changement d'affectation des aires par le réseau n'est pas possible, mais les boutons REINITIALISATION COMPLETE DES AIRES sont actifs.

Se règle de la même façon que REGL. AIRE D'ENREGISTREMENT sur l'enregistreur, page 45(FR).

5. REGL. COND. D'ENREGISTREMENT : Pour régler la fonction REENREGISTRER, etc.

Les paramètres à régler sont identiques à ceux de REGL. COND. D'ENREGISTREMENT sur l'enregistreur, page 46(FR).

6. REGL. MODE D'ENR. NORMAL : Pour le paramétrage de l'enregistrement normal.

Les paramètres à régler sont identiques à ceux de REGL. MODE D'ENR. NORMAL sur l'enregistreur, page 21(FR).

7. REGL. TIMER : Pour le paramétrage de l'enregistrement programmé.

Les paramètres à régler sont identiques à ceux de REGL. TIMER sur l'enregistreur, page 26(FR).

8. REGL. CONGE : Pour spécifier les congés.

Se règle de la même façon que REGL. CONGE sur l'enregistreur, page 27(FR).

9. REGL. MODE D'ENR. D'ALARME : Pour le paramétrage de l'enregistrement d'alarme.

Les paramètres à régler sont identiques à ceux de REGL. MODE D'ENR. D'ALARME sur l'enregistreur, page 23(FR).

Les réglages DETECTEUR ACTIVITE s'effectuent également sur cet écran.

10. REGL. AFFICHAGE : Pour activer/désactiver les paramètres à afficher.

Les paramètres à régler sont identiques à ceux de REGL. AFFICHAGE/PERTE SIGNAL sur l'enregistreur, page 47(FR).

11. REGL. RS-232C/RS-485 : Pour afficher les informations concernant les réglages de commande externe sur REGL. RS-232C/RS-485 sur l'enregistreur (page 42(FR)). Ces réglages ne peuvent pas être changés via le réseau.

12. REGL. AVERTISSEUR : Pour activer/désactiver les avertisseurs.

Se règle de la même façon que REGL. AVERTISSEUR sur l'enregistreur, page 47(FR).

13. REGL. RESEAU : Pour effectuer les réglages requis via le réseau.

Les paramètres à régler sont identiques à ceux de REGL. RESEAU sur l'enregistreur, page 39(FR) sauf pour la sélection de CARTE RESEAU et COMMANDE RESEAU OUI/NON.

La VITESSE DES DONNEES se sélectionne dans la liste déroulante.

14. REGL. DISQUE DUR : Pour afficher les informations concernant l'extension du disque dur spécifiée sur REGL. DISQUE DUR sur l'enregistreur (page 42(FR)). La sélection du disque dur n'est permise que pour la lecture via le réseau.

15. PANNE COURANT/DUREE UTIL. : Pour afficher les informations concernant les coupures de courant, la durée d'emploi et la version du logiciel comme PANNE COURANT/DUREE UTIL. sur l'enregistreur (page 59(FR)).

En cas de problème

Cette section peut permettre d'isoler un problème. Si le problème persiste, débrancher l'appareil et contacter le revendeur Sony ou le service après-vente agréé Sony le plus proche.

Symptôme	Cause possible	Solution
L'image n'apparaît pas à l'écran du moniteur.	Mauvaise connexion	Vérifier la connexion.
	La caméra vidéo et/ou le moniteur ne sont pas sous tension.	Allumer les appareils.
L'enregistreur ne répond pas lorsqu'une touche est pressée.	L'enregistreur est en cours d'enregistrement d'alarme.	Attendre que l'enregistrement soit terminé.
	Le verrou de sécurité fonctionne.	Libérer le verrou. <i>Voir page 48(FR).</i>
	L'enregistreur est en attente d'enregistrement programmé ou en cours d'enregistrement programmé.	Appuyer sur la touche TIMER pour que le témoin s'éteigne. <i>Voir page 27(FR).</i>
L'enregistrement programmé n'a pas été effectué.	Le réglage de l'horloge n'est pas correct.	Régler l'horloge correctement. <i>Voir page 43(FR).</i>
	L'enregistrement programmé n'est pas activé.	Appuyer sur la touche TIMER pour que le témoin s'allume. <i>Voir page 27(FR).</i> Vérifier l'écran REGL. TIMER pour voir si OUI est spécifié dans la colonne REGL. <i>Voir page 26(FR).</i>
L'heure et le jour n'ont pas été enregistrés.	Les données ne sont pas affichées.	Appuyer sur la touche EXIT/OSD. <i>Voir page 15(FR).</i>
	HEURE/JOUR sont réglés sur NON.	Les régler sur OUI dans REGL AFFICHAGE. <i>Voir page 47(FR).</i>
Un message d'avertissement ne pouvant pas être délogé apparaît à l'écran.	L'appareil présente probablement un problème.	Prière de contacter le revendeur Sony.

Si une panne se produit

Si l'enregistreur ne fonctionne pas du tout, procéder de la façon suivante :

- 1** S'assurer que l'enregistreur est raccordé à la source d'alimentation.
- 2** L'éteindre en le débranchant.
- 3** Rebrancher le cordon d'alimentation pour allumer l'enregistreur.
- 4** Appuyer sur la touche de réinitialisation sur le panneau arrière.

Si l'enregistreur ne fonctionne toujours pas normalement, prière de consulter le revendeur chez qui l'enregistreur a été acheté.

Vérification des informations concernant les coupures de courant et les durées d'utilisation

PANNE DE COURANT/DUREE UTIL. dans le MENU PRINCIPAL 2 permet de savoir si les interruptions d'enregistrement sont dues à une coupure du courant.

La durée d'utilisation du ou des disques durs, la durée de mise sous tension de l'enregistreur et la version du logiciel de l'enregistreur peuvent également être affichées.

1 Appuyer sur la touche MENU pour afficher le MENU PRINCIPAL 1 et appuyer une nouvelle fois sur la touche MENU pour afficher le MENU PRINCIPAL 2.

2 Sélectionner 7. PANNE DE COURANT/DUREE UTIL.

L'écran PANNE DE COURANT/DUREE UTIL. apparaît.

<PANNE COURANT/DUREE UTIL.>	
PANNE COURANT	
#002	COUPEURE 02-12 07:22
	RETOUR 02-15 10:20
DUREE UTILISATION	
UTIL. DISQUE 1	: 00003H
UTIL. DISQUE 2	: ----H
ALIMENTATION	: 00358H
FIRMWARE	: VER 1.00

PANNE DE COURANT

Indique l'heure de la dernière panne et l'heure du rétablissement du courant.

DUREE UTIL.

Indique la durée d'utilisation du ou des disques durs et de l'enregistreur.

FIRMWARE

Indique la version du logiciel de l'enregistrement.

Pour sortir du menu, appuyer sur la touche EXIT/OSD.

Entretien périodique

Pour conserver l'appareil dans un état de fonctionnement optimal et une image de qualité, un entretien optimal (nettoyage, lubrification, remplacement de pièces) est nécessaire.

Pour cet entretien consulter le revendeur Sony.

Si l'enregistreur est utilisé pour des enregistrements importants, il peut être préférable d'effectuer plus souvent l'entretien.

Fiche technique

Généralités

Méthode d'enregistrement	Compression vidéo JPEG
Système couleur	HSR-X200: NTSC HSR-X200P: PAL
Résolution de l'image	HSR-X200: 720 × 240 pixels (mode Trame) 720 × 480 pixels (mode Image) HSR-X200P: 720 × 288 pixels (mode Trame) 720 × 576 pixels (mode Image)
Plage de température de fonctionnement	5°C à 40°C (41°F à 104°F)
Plage d'humidité de fonctionnement	80% maximum
Alimentation	HSR-X200: 120 V CA, 60 Hz HSR-X200P: 220 – 240 V CA, 50/60 Hz
Consommation	HSR-X200: 0,4 A HSR-X200P: 0,24 A
Dimensions externe	420 × 96 × 376 mm (l/h/p) (16 ⁵ / ₈ × 3 ⁷ / ₈ × 14 ⁷ / ₈ ipouces)
Poids	5,5 kg (12 li. 2 on.)

Entrée/Sortie vidéo

Entrée	VIDEO IN: 1 Vc-c, 75 Ω asymétrique (BNC) S-VIDEO IN: Signal Y/C séparé (Mini DIN 4 broches)
Sortie	VIDEO OUT: 1 Vc-c, 75 Ω asymétrique (BNC) S-VIDEO OUT: Signal Y/C séparé (Mini DIN 4 broches)
Sortie de boucle	VIDEO : 1 Vc-c, 75 Ω, asymétrique (BNC) S-VIDEO : Signal Y/C séparé (Mini DIN 4 broches)

Entrée/Sortie audio

Entrée	-8 dBs, prise cinch 27 kΩ, asymétrique
Sortie	-8dBs, prise cinch 600 Ω, asymétrique
Entrée microphone	-60 dBs, minijack ø3,5 mm, 10 kΩ, asymétrique

Entrée/Sortie d'alarme et commande

Entrée d'alarme	Ouverture normale (faiblement active)
Entrée de réinitialisation d'alarme	Ouverture normale (faiblement active)
Sortie d'alarme	+5V, 5,7 kΩ (faiblement active)
Sortie Non Enr	+5V, 5,7 kΩ (faiblement active)
Sortie réglage horloge	+5V, 5,7 kΩ (faiblement active)
Entrée réglage horloge	Ouverture normale
Sortie avertissement	+5V, 5,7 kΩ (faiblement active)
Sortie plein	+5V, 5,7 kΩ (faiblement active)
Sortie plein alarme	+5V, 5,7 kΩ (faiblement active)
RS-485 (A, B, GND)	Bornes à poussoir
Entrée télécommande	Commutateur à couloir de résistance
Sortie série	+5V, 5,7 kΩ (faiblement active)
Entrée série	Bas niveau
Sortie commutateur	+5V, 5,7 kΩ (faiblement active)

Accessoires fournis

Cordon d'alimentation secteur (1)
Attache de cordon d'alimentation (1)
Noyau de ferrite (1) (HSR-X200P seulement)
Supports de rack (1 jeu)
Mode d'emploi (HSR-X200: 1, HSR-X200P: 2)

Accessoire en option

Disque dur HSBK-X201

La conception et les spécifications peuvent être modifiées sans avis préalable.

Durée d'enregistrement (HSR-X200)

Mode TRAME

(unité : heure)

CYCLE D'ENR.(sec)	QUALITE D'IMAGE				
	BASSE	MOY	ELEVEE	SUPER	HYPER
0.02	21	15	11	8	6
0.03	42	30	22	16	12
0.05	63	45	34	24	19
0.07	84	60	45	33	25
0.10	126	90	67	49	37
0.13	169	119	90	65	49
0.17	211	149	112	81	62
0.20	253	179	134	98	74
0.23	295	209	157	114	86
0.27	337	239	179	130	99
0.30	379	269	201	146	111
0.33	421	298	224	163	123
0.37	463	328	246	179	136
0.43	548	388	291	212	161
0.50	632	448	336	244	185
0.60	758	537	403	293	222
0.70	885	627	470	342	259
0.80	1,011	716	537	391	296
0.90	1,137	806	604	439	333
1	1,264	895	671	488	370
2	2,528	1,790	1,343	977	741
3	3,791	2,686	2,014	1,465	1,111
4	5,055	3,581	2,686	1,953	1,482
5	6,319	4,476	3,357	2,441	1,852
10	12,638	8,952	6,714	4,883	3,704
20	25,276	17,904	13,428	9,766	7,408
30	37,914	26,855	20,142	14,648	11,113

Enregistrement d'une entrée vidéo sans son

Durée d'enregistrement (HSR-X200P)

Mode TRAME

(unité : heure)

CYCLE D'ENR.(sec)	QUALITE D'IMAGE				
	BASSE	MOY	ELEVEE	SUPER	HYPER
0,02	25	18	13	10	7
0,04	51	36	27	20	15
0,06	76	54	40	29	22
0,08	101	72	54	39	30
0,12	152	107	81	59	44
0,16	202	143	107	78	59
0,20	253	179	134	98	74
0,24	303	215	161	117	89
0,28	354	251	188	137	104
0,32	404	286	215	156	119
0,36	455	322	242	176	133
0,40	506	358	269	195	148
0,44	556	394	295	215	163
0,52	657	465	349	254	193
0,60	758	537	403	293	222
0,68	859	609	457	332	252
0,76	960	680	510	371	282
0,84	1,062	752	564	410	311
0,92	1,163	824	618	449	341
1	1,264	895	671	488	370
2	2,528	1,790	1,343	977	741
3	3,791	2,686	2,014	1,465	1,111
4	5,055	3,581	2,686	1,953	1,482
5	6,319	4,476	3,357	2,441	1,852
10	12,638	8,952	6,714	4,883	3,704
20	25,276	17,904	13,428	9,766	7,408
30	37,914	26,855	20,142	14,648	11,113

Enregistrement d'une entrée vidéo sans son

Mode IMAGE

(unité : heure)

CYCLE D'ENR.(sec)	QUALITE D'IMAGE				
	BASSE	MOY	ELEVEE	SUPER	HYPER
0.03	21	15	11	8	6
0.07	42	30	22	16	12
0.10	63	45	34	24	19
0.13	84	60	45	33	25
0.20	126	90	67	49	37
0.27	169	119	90	65	49
0.33	211	149	112	81	62
0.40	253	179	134	98	74
0.47	295	209	157	114	86
0.53	337	239	179	130	99
0.60	379	269	201	146	111
0.67	421	298	224	163	123
0.73	463	328	246	179	136
0.87	548	388	291	212	161
1.00	632	448	336	244	185
1.20	758	537	403	293	222
1.40	885	627	470	342	259
1.60	1,011	716	537	391	296
1.80	1,137	806	604	439	333
2	1,264	895	671	488	370
4	2,528	1,790	1,343	977	741
6	3,791	2,686	2,014	1,465	1,111
8	5,055	3,581	2,686	1,953	1,482
10	6,319	4,476	3,357	2,441	1,852
20	12,638	8,952	6,714	4,883	3,704
40	25,276	17,904	13,428	9,766	7,408
60	37,914	26,855	20,142	14,648	11,113

Enregistrement d'une entrée vidéo sans son

Mode IMAGE

(unité : heure)

CYCLE D'ENR.(sec)	QUALITE D'IMAGE				
	BASSE	MOY	ELEVEE	SUPER	HYPER
0,04	25	18	13	10	7
0,08	51	36	27	20	15
0,12	76	54	40	29	22
0,16	101	72	54	39	30
0,24	152	107	81	59	44
0,32	202	143	107	78	59
0,40	253	179	134	98	74
0,48	303	215	161	117	89
0,56	354	251	188	137	104
0,64	404	286	215	156	119
0,72	455	322	242	176	133
0,80	506	358	269	195	148
0,88	556	394	295	215	163
1,04	657	465	349	254	193
1,20	758	537	403	293	222
1,36	859	609	457	332	252
1,52	950	680	510	371	282
1,68	1,062	752	564	410	311
1,84	1,163	824	618	449	341
2	1,264	895	671	488	370
4	2,528	1,790	1,343	977	741
6	3,791	2,686	2,014	1,465	1,111
8	5,055	3,581	2,686	1,953	1,482
10	6,319	4,476	3,357	2,441	1,852
20	12,638	8,952	6,714	4,883	3,704
40	25,276	17,904	13,428	9,766	7,408
60	37,914	26,855	20,142	14,648	11,113

Enregistrement d'une entrée vidéo sans son

Fiche technique

Tableau des commandes RS-232C/RS-485

Inférieur Supérieur	0	1	2	3	4	5	6	7	8	9	A	B	C	D	E	F
0				0	ENTER	TRACKING +	TIMER ON/OFF					ALARM SEARCH		COUNT CODE	CLOCK ADJUST	
1	COMPLETION			1	CLEAR ERROR	TRACKING						ALARM SCAN	REC CHECK		MENU RESET	
2	ERROR		AUDIO/SEARCH	2		TRACKING CENTER						T/D SEARCH-1		HEAD TIME	COUNTER RESET	
3	CASSETTE OUT			3			MENU →				EJECT	T/D MIN SEARCH		POWER ON TIME		
4				4			MENU ↓	MENU								
5	NOT TARGET			5			MENU +		ZOOM							
6	ALARM IN			6		CLEAR	MENU -							T/L STATUS SENSE		T/L TABLE ON
7				7										STATUS SENSE		T/L TABLE OFF
8				8												
9				9			SECURITY LOCK ON									
A	ACK			PLAY	REV PLAY		SECURITY LOCK OFF						REC			REC/DUB REQUEST
B	NAK						MASTER LOCK OFF	POWER ON/OFF			FF					VCR INQUIRY
C							GROUP SET	SET ON	CHANNEL		REW					
D							GROUP CHECK	SET OFF	COPY							
E							GROUP CLEAR	R/P SPEED SET	OSD/EXIT SET							
F				STOP	STILL								REC STOP			

☐ : RS-232C seulement

▒ : RS-485 seulement

Para prevenir el riesgo de incendios o de electrocución, no exponga la unidad a la lluvia ni a la humedad.

Para evitar descargas eléctricas, no abra la unidad. En caso de avería, solicite el servicio de personal cualificado únicamente.

ESTE APARATO DEBE CONECTARSE A TIERRA.

Atención - cuando instale el aparato en un bastidor:

1. Prevención de sobrecarga del circuito bifurcado

Cuando se instala este aparato en un bastidor y se suministra la alimentación desde una toma de corriente del bastidor, asegúrese de que el bastidor no cause sobrecarga en el circuito de alimentación.

2. Toma de tierra de protección

Cuando se instala este aparato en un bastidor y se suministra la alimentación desde una toma de corriente del bastidor, asegúrese de que la toma de corriente esté provista de una conexión de toma de tierra de protección adecuada.

3. Temperatura en el interior del bastidor

Cuando se instala este aparato en un bastidor, asegúrese de que la temperatura del aire del interior del bastidor esté dentro del límite especificado para este aparato.

4. Prevención de situaciones peligrosas debidas a la falta de uniformidad de cargas mecánicas

Cuando se instala este aparato en un bastidor, asegúrese de que el bastidor no queda sometido a condiciones peligrosas debidas a la falta de uniformidad de cargas mecánicas.

5. Instale el equipo teniendo en cuenta la temperatura generada durante su funcionamiento

En cuanto a la temperatura de funcionamiento del equipo, consulte las especificaciones del manual de instrucciones.

6. Cuando lleve a cabo la instalación, mantenga las partes superior, laterales, y posterior del aparato a 5 cm o más de las paredes o del techo para poder conseguir una aeración y radiación del calor apropiadas.

Los nombres de productos y empresas mencionados aquí son marcas comerciales o marcas comerciales registradas de sus respectivos propietarios.

Precauciones	4(ES)	Conexiones y ajustes	38(ES)
Descripción general	6(ES)	Ejemplo de conexiones básicas	38(ES)
Características de la HSR-X200/X200P	6(ES)	Conexiones en serie y ajustes asociados	38(ES)
Configuración del sistema	7(ES)	Conexión de un multiplexor y ajustes	
Ubicación y función de los controles	10(ES)	asociados	39(ES)
Panel frontal	10(ES)	Conexión a una red y ajustes asociados	40(ES)
Panel posterior	13(ES)	Conexiones para almacenamiento	
Indicación de datos en pantalla	15(ES)	de datos.....	41(ES)
Operaciones básicas de indicación en		Conexiones para el control remoto y	
pantalla (OSD)	16(ES)	ajustes asociados	41(ES)
Operaciones con menús	16(ES)	Ampliación del disco duro y ajuste del	
Capas del menú	18(ES)	efecto de espejo	43(ES)
Descripción general de la grabación	20(ES)	Preparativos	44(ES)
Tipos de grabación	20(ES)	Selección del idioma de indicación en	
Áreas para grabación	20(ES)	pantalla (OSD)	44(ES)
Acercamiento en la entrada de cámara	20(ES)	Ajuste del reloj	44(ES)
Grabación normal	21(ES)	Ajustes de las áreas de grabación	46(ES)
Ajustes para la grabación normal	21(ES)	Selección de los datos en la pantalla	48(ES)
Procedimiento de la grabación normal	22(ES)	Ajustes del zumbador	49(ES)
Grabación de alarmas	23(ES)	Ajustes de bloqueo de seguridad	49(ES)
Ajustes para la grabación de alarmas	23(ES)	Operaciones de la WEB	51(ES)
Procedimiento para la grabación		Para acceder a la grabadora	51(ES)
de alarmas	25(ES)	Visualización de las operaciones de	
Grabación con temporizador	26(ES)	la WEB	52(ES)
Ajustes para la grabación con		Búsqueda de imágenes	55(ES)
temporizador	26(ES)	Copia y descarga	56(ES)
Procedimiento para grabación con		Ajustes de menú	58(ES)
temporizador	27(ES)	Mantenimiento	60(ES)
Almacenamiento de datos	28(ES)	Solución de problemas	60(ES)
Copia de datos al área de archivos o a una		Comprobación de los cortes de corriente	
tarjeta de memoria Memory Stick	28(ES)	y de los tiempos de utilización	61(ES)
Copia de seguridad de los datos en una		Servicio periódico	61(ES)
cinta DDS	29(ES)	Especificaciones	62(ES)
Reproducción normal	30(ES)	Tiempo de grabación (HSR-X200)	63(ES)
Reproducción	30(ES)	Tiempo de grabación (HSR-X200P)	63(ES)
Reproducción con inversión previa -		Tabla de comandos de RS-232C/RS-485 ...	64(ES)
Reproducción durante la grabación	30(ES)		
Reproducción de imagen fija	31(ES)		
Reproducción a velocidad variable	31(ES)		
Acercamiento de una imagen	32(ES)		
Selección de canal para el multiplexor	33(ES)		
Búsqueda de imágenes	34(ES)		
Selección del modo de búsqueda	34(ES)		
Búsqueda en la lista de grabaciones			
de alarma	35(ES)		
Búsqueda entre las imágenes			
miniaturizadas	35(ES)		
Búsqueda mediante la hora/fecha de			
grabación	35(ES)		
Búsqueda en el área de archivos	36(ES)		
Búsqueda utilizando el sensor de			
actividad	37(ES)		

Seguridad

- Utilice el HSR-X200 con 120 V CA, 60 Hz o el HSR-X200P con 220-240 V CA, 50/60 Hz.
- La placa de identificación que indica la tensión de funcionamiento, consumo de corriente, etc., se encuentra en la parte posterior de la unidad.
- Si se introduce algún objeto sólido o se vierte líquido sobre la unidad, desenchufe la unidad y haga que sea revisada por personal especializado antes de volver a utilizarla.
- No deje caer ni coloque objetos pesados sobre el cable de alimentación. Si éste está dañado, desenchufe el cable de alimentación inmediatamente, ya que es peligroso emplear la unidad con un cable dañado.
- Conecte el cable de alimentación a la toma mural de CA.
Para conectar la fuente de alimentación, consulte el apartado "Ejemplo de conexiones básicas" de la página 38(ES).
- Si no va a utilizar la unidad durante varios días o más, desenchúfela de la toma mural.
- Para desconectar el cable de alimentación de la toma mural de CA, tire del enchufe, nunca del propio cable.

Instalación

- No coloque objetos pesados sobre la unidad.
- Con el fin de evitar el recalentamiento interno de la unidad, procure que reciba una ventilación adecuada. Mantenga las partes superior, laterales, y posterior del aparato a 5 cm o más de las paredes o del techo. No desmonte las patas del aparato. Es necesario conservar el espacio libre debajo de la unidad. No sitúe la unidad sobre superficies (mantas, alfombras, etc.) ni cerca de materiales (cortinas, tapices) que puedan bloquear las ranuras de ventilación.
- No emplee el aparato en un compartimiento cerrado.
- No instale la unidad cerca de fuentes térmicas, como radiadores o conductos de aire caliente.
- No exponga la unidad a la luz solar directa.
- No la instale en lugares expuestos a vibraciones o golpes mecánicos.
- No sitúe objetos magnéticos junto a la unidad ni junto a cintas de videocasete, ya que los campos magnéticos pueden afectar la reproducción de color de dicha unidad y producir distorsiones.

- La unidad ha sido diseñada para emplearse en posición horizontal.
No la instale en posición inclinada.

Funcionamiento

Cuando no utilice la unidad, desenchufe el cable de alimentación para ahorrar energía y para aumentar su duración.

Limpieza

Como medida de seguridad, desenchufe la unidad antes de limpiarla.

- Para mantener la unidad como nueva, límpiela periódicamente con una solución detergente poco concentrada. No utilice nunca disolventes concentrados, como diluyentes o bencina, ni productos de limpieza abrasivos, ya que dañarían el acabado.
Cuando realice la limpieza, mantenga los productos líquidos alejados de los contactos y conectores eléctricos.
- Si existe polvo acumulado en las ranuras de ventilación, emplee una aspiradora para eliminarlo.

Embalaje

- Antes de realizar el embalaje, desconecte todos los conductores y cables de conexión.
- No se deshaga de la caja ni de los materiales de embalaje, ya que pueden ser de gran utilidad a la hora de transportar la unidad. Cuando la traslade a otro lugar, embálela.

Transporte

Cuando transporte la unidad, protéjala de vibraciones y de golpes.

Si desea realizar alguna consulta acerca de la unidad, póngase en contacto con un proveedor Sony autorizado.

Función de respaldo

- Esta unidad dispone de una pila de respaldo (de litio) en la base para mantener los ajustes del reloj. Dicha pila se recarga cuando la unidad se utiliza en condiciones normales. **La pila se recarga por completo tras un mínimo de unas 30 horas, y mantendrá los ajustes del reloj durante un máximo de unos 30 días.**

Nota

Es posible que los ajustes no se mantengan correctamente si la pila de respaldo se ha recargado durante menos de 30 horas al desactivarse la alimentación.

- Para sustituir la pila de respaldo (pila de litio), póngase en contacto con su proveedor Sony.

Notas sobre las unidades de disco duro

Esta unidad dispone de una unidad de disco duro (HDD), que es un dispositivo de precisión. Los golpes, vibraciones, electricidad estática, o temperatura o humedad extremadas, pueden causar problemas en los discos duros o la pérdida de datos de los mismos.

Tenga mucho cuidado cuando instale, utilice, y ajuste esta unidad.

NO aplique golpes ni vibraciones.

Esto podría dañar el disco duro o causar la pérdida de datos.

- Antes de transportar la unidad, cerciórese de envolverla con los materiales de embalaje especificados.
Para transportarla con un carrito, utilice uno que vibre poco. Los golpes o vibraciones excesivos podría dañar el HDD.
- No mueva NUNCA esta unidad con la alimentación conectada. Monte/extraiga la unidad en/de de un bastidor con la alimentación desconectada.
- No golpee ninguna otra máquina del bastidor en el que esté montado el disco duro.
- Cerciórese de desconectar la alimentación antes de todas las máquinas del bastidor en el que esté instalado el disco duro antes de montar/extraer la unidad en/de tal bastidor.
- No coloque la unidad cerca de equipos que produzcan vibraciones.
- No abra la unidad.

- Cuando coloque la unidad sobre el suelo o un soporte, cerciórese de hacerlo suavemente con las cuatro patas especificadas fijadas a su base. Si en la base no hay patas, colóquelas antes de asentar la unidad.

No maneje nunca la unidad antes de 30 segundos de haber desconectado su alimentación

El disco de la unidad de disco duro girará por inercia después de haber desconectado la alimentación. En esta condición, las cabezas se encontrarán en estado inestable. Durante este período, el disco duro será más sensible a los golpes y vibraciones que durante el estado de alimentación conectada. **Evite incluso los golpes más ligeros durante 30 segundos por lo menos después de haber desconectado la alimentación.** Las operaciones podrán iniciarse después de 30 segundos o más (cuando se pare el disco).

Notas sobre la temperatura y la humedad

La temperatura de funcionamiento y almacenamiento, y la humedad deberán mantenerse dentro del margen especificado (temperatura: 5 a 40°C, humedad: 80% o menos).

En caso de problemas con el disco duro

Si el disco duro de esta unidad tiene algún problema, maneje la unidad siguiendo las precauciones mencionadas arriba. Esto protegerá el disco duro y sus datos contra más daños hasta que puedan analizarse y determinarse las causas del problema.

Descripción general

La grabadora digital de vigilancia HSR-X200/X200P Sony es una videgrabadora digital que graba imágenes de gran calidad de videocámaras de vigilancia durante períodos muy largos. Las imágenes se graban en el disco duro incorporado, y usted podrá realizar grabaciones/reproducciones de alta calidad sin tener que preocuparse por el tiempo de grabación ni la duración de los videocasetes como haría con una grabadora que utilice videocasetes.

Las diferencias entre el HSR-X200 y el HSR-X200P se describen claramente en el manual. Si no se menciona nada, el procedimiento de operación del HSR-X200 es igual que el del HSR-X200/X200P.

Características de la HSR-X200/X200P

Grabación de larga duración con un disco duro de capacidad masiva

Como equipo estándar está instalado un disco duro de 80 GB, lo que permite una grabación continua durante mucho tiempo seguido.

Ejemplos:

- 1 entrada, 1 campo/seg., modo de calidad de imágenes HIPER: 370 horas (15,4 días)
 - 1 entrada, 1 campo/seg., modo de calidad de imágenes ALTA: 671 horas (28 días)
 - 1 entrada, 1 campo/seg., modo de calidad de imágenes BAJA: 1.264 horas (52,7 días)
 - 4 entradas, 1 campo/seg. en cada entrada, modo de calidad de imágenes ALTA: 167 horas (7 días)
- La utilización de un disco duro HSBK-X201 (80 GB) opcional permitirá ampliar la capacidad hasta 160 GB.

Grabación/reproducción de gran calidad y alta resolución con el sistema de compresión de movimiento JPEG

Modos de imágenes de 5 niveles

La HSR-X200/X200P le permitirá seleccionar entre cinco modos de calidad de imágenes, es decir HIPER (58 KB/campo), SUPER (44 KB/campo), ALTA (32 KB/campo), MEDIA (24 KB/campo), y BAJA (17 KB/campo) de acuerdo con su finalidad o el tiempo de grabación requerido. Cuanto menor sea la resolución que elija, más tiempo dispondrá para grabar.

Alta resolución

En el modo de grabación de campos normales, podrá obtener una resolución de 720 × 240 píxeles (HSR-X200)/720 × 288 píxeles (HSR-X200P).

Cuando utilice el modo de grabación de cuadros, podrá grabar imágenes fijas más detalladas de 720 × 480 píxeles (HSR-X200)/720 × 576 píxeles (HSR-X200P), cuadro tras cuadro.

El cambio entre la grabación de campos y la grabación de cuadros podrá realizarse con una operación de menú.

Gran variedad de modos de grabación y reproducción

El disco duro incorporado puede dividirse en tres áreas, es decir, áreas para grabación normal, para grabación de alarmas, y para grabación de archivos, para permitir varias posibilidades.

- Grabación de alarmas incluso durante la grabación con temporizador
- Reproducción con inversión previa que permite reproducir sin interrumpir la grabación que esté realizándose
- Grabación de alarmas utilizando el sensor de actividad multipunto de 8 × 10
- Grabación/reproducción de un canal de audio
- Reproducción a velocidad variable con el mando de lanzadera JOG y el dial de lanzadera SHUTLE
- Función de zoom ×2 para monitorización de imágenes

Configuración versátil del sistema

Conexión a un multiplexor

Usted podrá conectar un multiplexor opcional. Con un multiplexor cuya información de canal pueda decodificar, podrá especificar los canales que desee utilizar.

Control remoto a través de una red

Utilizando una tarjeta LAN para PC, que podrá adquirir en un establecimiento del ramo, podrá controlar la grabadora a través de TCP/IP desde un PC (explorador WEB) para la grabación/reproducción y transmisión de datos.

Almacenamiento y copia de seguridad de datos

Las ranuras para tarjetas de PC están disponibles en los paneles frontal y posterior para permitir el almacenamiento y la copia de seguridad de datos en varias tarjetas de memoria de circuito integrado (IC) o en una unidad DDS.

Configuración del sistema

Sistema básico de una sola cámara

Usted podrá grabar las imágenes captadas por la cámara conectada observando la entrada en el videomonitor, y reproducir las imágenes grabadas.

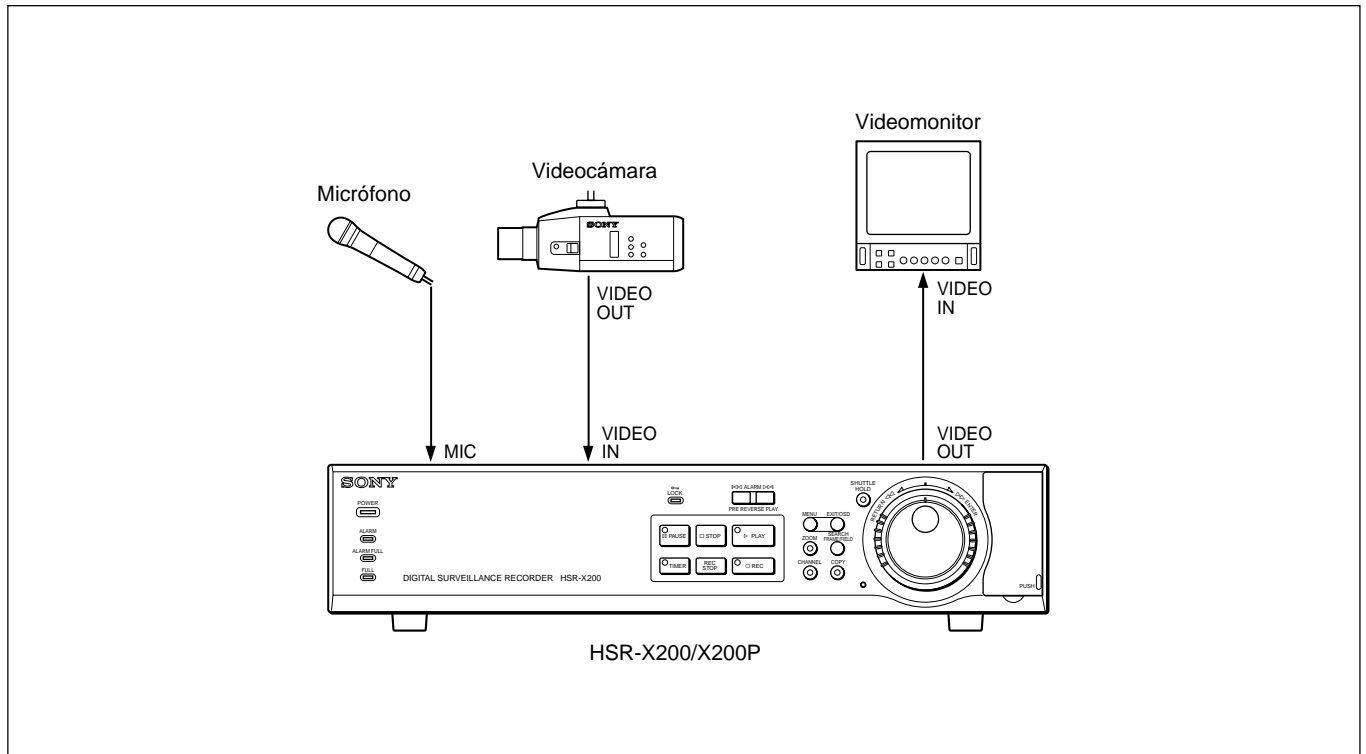

Descripción general

Sistema de varias cámaras

Usted podrá grabar las imágenes captadas por varias videocámaras conectadas al multiplexor, y reproducir las imágenes grabadas.

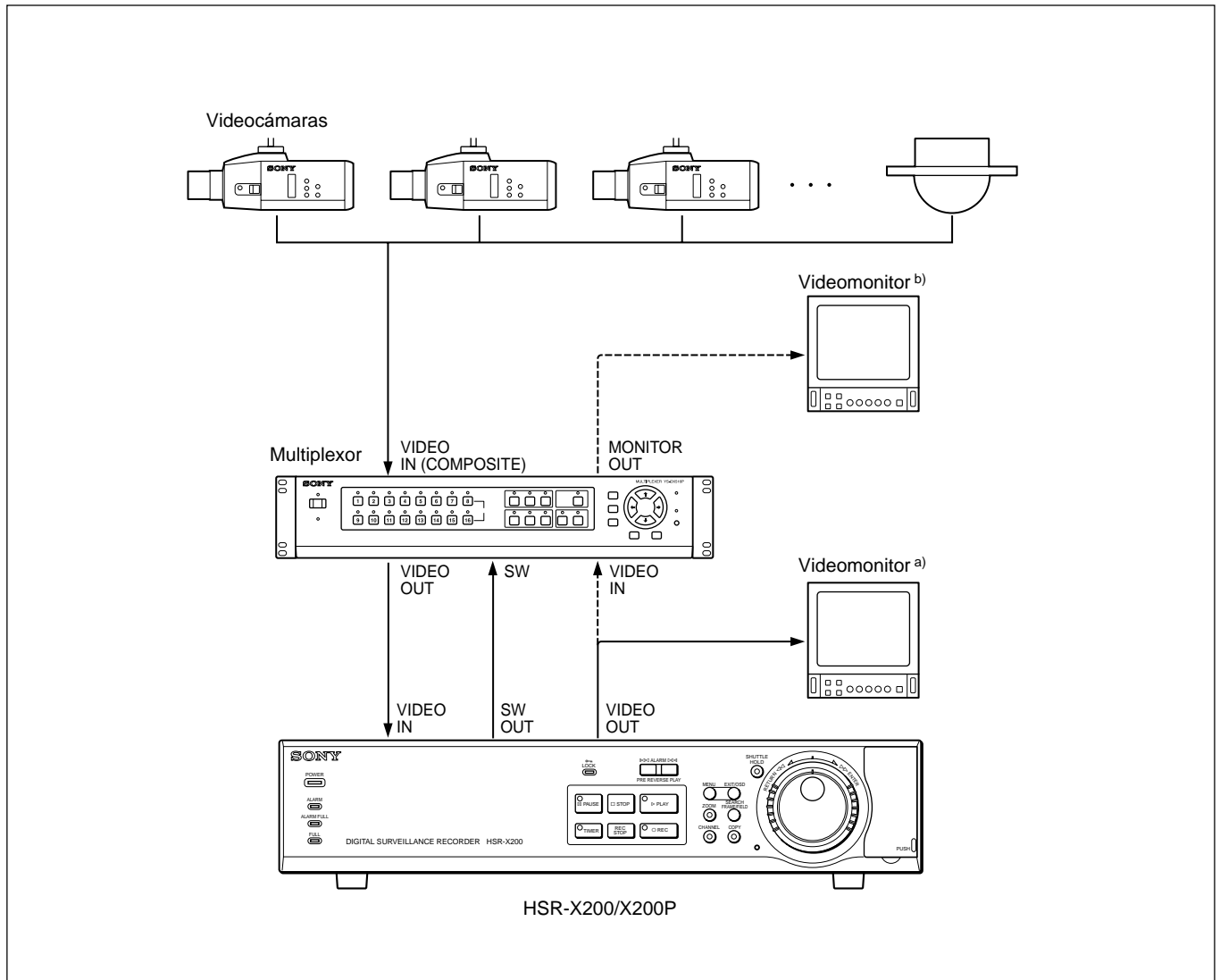

a) Videomonitor para grabación/reproducción simultánea (con un multiplexor específico fabricado por Sony, Sanyo, Dedicated Micro o Robot):
Es posible realizar la reproducción durante la grabación. Usted podrá ver las imágenes de reproducción de un solo canal, que haya especificado, en pantalla completa sin perturbar la grabación en curso.

b) Videomonitor para reproducción solamente (con la mayoría de otros multiplexores):
Durante la grabación usted solamente podrá ver la(s) imagen (imágenes) en vivo de la(s) videocámara(s) en pantalla completa o en mosaico.
La(s) imagen (imágenes) de reproducción podrán mirarse en pantalla completa o en mosaico.

Sistema de apoyo

Además del sistema de videocámaras, usted podrá añadir varios dispositivos periféricos para apoyar la HSR-X200/X200P.

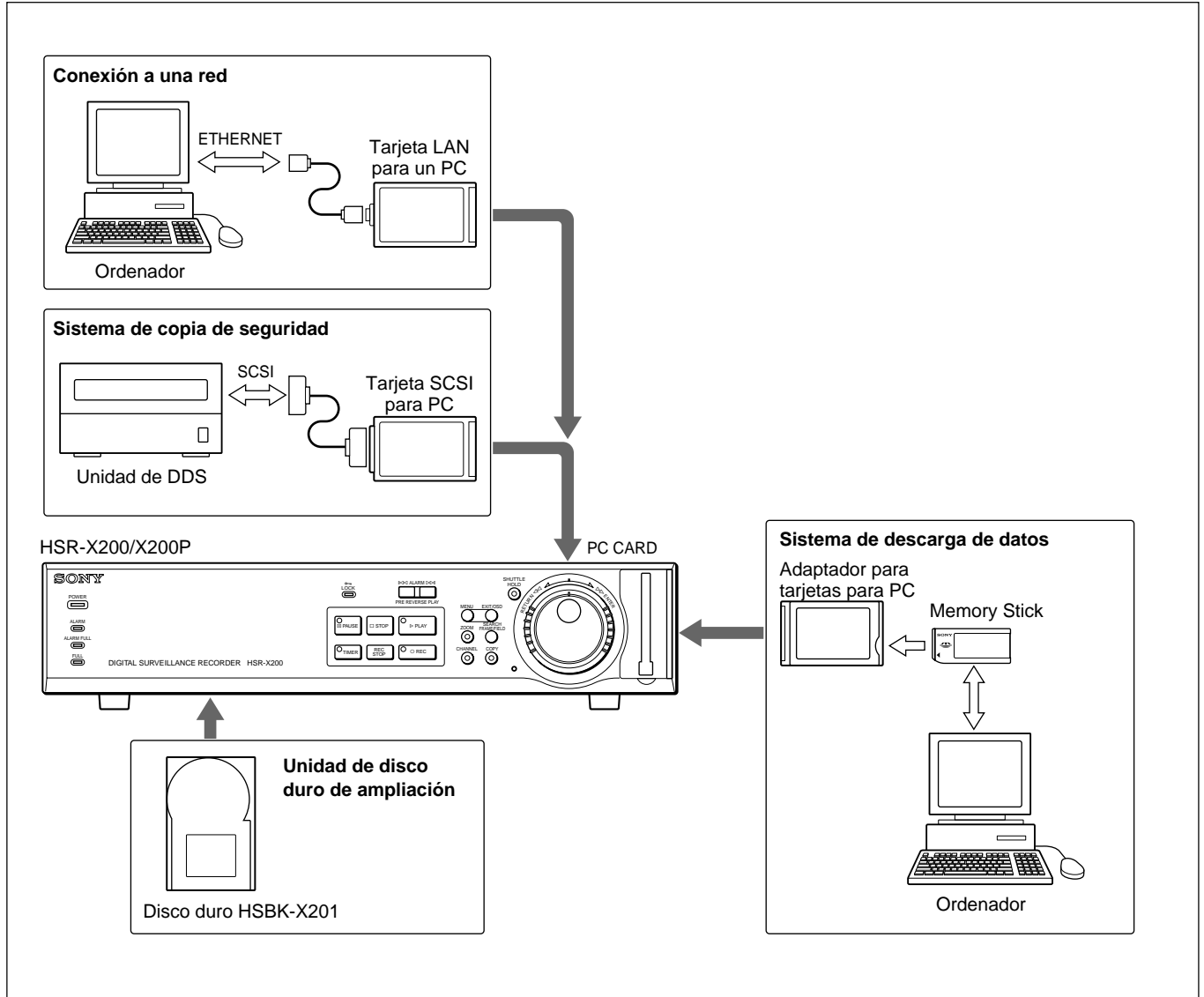

Ubicación y función de los controles

Panel frontal

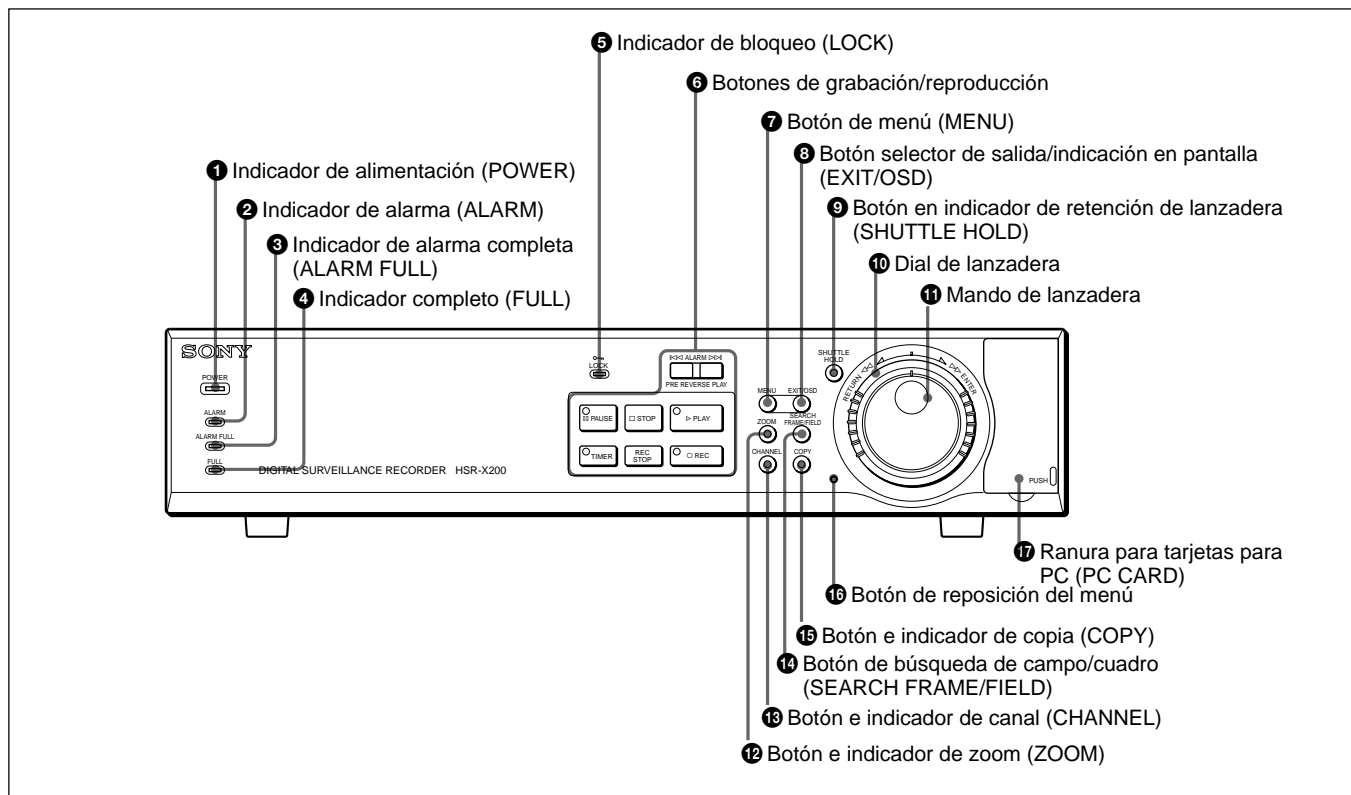

1 Indicador de alimentación (POWER)

Se enciende en color verde cuando se conecta la alimentación de la unidad, y se apaga cuando se desconecta la alimentación. Parpadea en color rojo en caso de ocurrir algún problema en la unidad de disco duro o en el ventilador.

Nota

Con el fin de conservar baja la temperatura interna de la unidad, se incorpora un ventilador en el lado de la unidad. Si el ventilador no funciona correctamente, parpadea el indicador POWER para indicar el problema. Desenchufe el cable de alimentación de la unidad de la toma de corriente y asegúrese de que no haya nada que esté obstruyendo el ventilador. Si el indicador POWER sigue parpadeando después de haber vuelto a conectar la alimentación de la unidad, no la emplee y pida consejo a su distribuidor.

2 Indicador de alarma (ALARM)

Se enciende en color rojo durante la grabación previa a la alarma y parpadea durante la grabación de alarma. Se apaga al terminar la grabación.

Para encontrar más detalles sobre la grabación de alarma y grabación previa a la alarma, vea el apartado "Grabación de alarmas" en la página 23(ES).

3 Indicador de alarma completa (ALARM FULL)

Parpadea en color rojo si la capacidad del área de grabación de alarma, del disco duro incorporado, se reduce a menos del valor especificado (ajuste predeterminado: 1%).

4 Indicador completo (FULL)

Parpadea en color rojo si la capacidad del área de grabación normal, del disco duro incorporado, se reduce a menos del valor especificado (ajuste predeterminado: 1%).

5 Indicador de bloqueo (LOCK)

Se enciende en color rojo cuando la función de bloqueo de seguridad está activada. Cuando presione un botón de operación estando encendido este indicador, éste parpadeará y se visualizará un mensaje que le indicará que introduzca una contraseña.

Para encontrar más detalles sobre el bloqueo de seguridad y la contraseña, vea el apartado "Ajustes de bloqueo de seguridad" en la página 49(ES).

6 Botones de grabación/reproducción

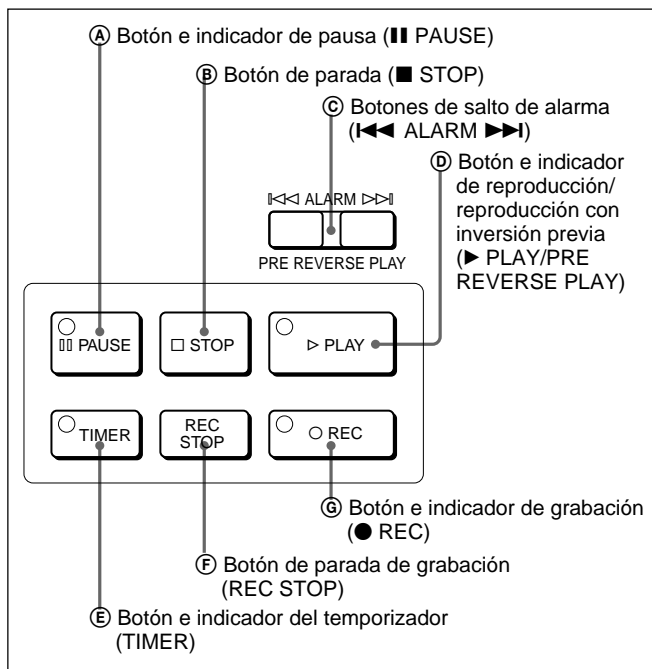

A Botón e indicador de pausa (II PAUSE) (ámbar)

Cuando presione este botón durante la reproducción, la unidad se establecerá en el modo de imagen fija y se encenderá el indicador. Para volver al modo de reproducción normal, vuelva a presionar el botón.

B Botón de parada (■ STOP)

Presione este botón para detener la reproducción (incluyendo los modos de imagen fija y de reproducción a velocidad variable).

C Botones de salto de alarma (I◀◀ ALARM ▶▶I)

Durante la reproducción de un evento de alarma, al presionar I◀◀ se produce un salto al evento de grabación de alarma anterior, y al presionar ▶▶I, el salto se produce al evento de grabación de alarma siguiente.

Durante la reproducción de un evento del área de archivos, al presionar I◀◀ saltará al evento anterior, y al presionar ▶▶I lo hará al siguiente.

D Botón e indicador de reproducción/reproducción con inversión previa (▶ PLAY/PRE REVERSE PLAY) (verde)

Al presionar este botón en el estado de parada, se enciende el indicador y se inicia la reproducción.

Para encontrar más detalles, consulte el apartado "Reproducción normal" en la página 30(ES).

Si presiona el botón durante la grabación, podrá ver las imágenes grabadas desde el punto anterior al tiempo especificado para inversión previa (1 a 99 minutos) sin tener que detener la grabación que se está llevando a cabo (reproducción con inversión previa).

Para encontrar más detalles sobre la operación, consulte el apartado "Reproducción con inversión previa" en la página 30(ES).

E Botón e indicador del temporizador (TIMER) (rojo)

Cuando presione este botón, la unidad se establecerá en el estado de espera del temporizador, y se encenderá el indicador. La grabación comenzará a la hora de inicio especificada utilizando el menú, y se encenderá el indicador del botón REC.

Si se vuelve a presionar el botón, se cancelará el estado de espera del temporizador o la grabación con temporizador en caso de estar realizándose.

Para encontrar más detalles sobre la operación, consulte el apartado "Grabación con temporizador" en la página 26(ES).

F Botón de parada de grabación (REC STOP)

Presione este botón para detener la grabación.

G Botón e indicador de grabación (● REC) (rojo)

Cuando presione este botón, se encenderá el indicador y comenzará la grabación.

7 Botón de menú (MENU)

Cuando se presiona este botón, la unidad se establece en el modo de menús.

En el modo de menús, usted podrá seleccionar en secuencia el MENÚ PRINCIPAL 1 y el MENÚ PRINCIPAL 2 o los elementos de los menús.

Para encontrar más detalles sobre la operación, consulte el apartado "Operaciones con menús" en la página 16(ES).

8 Botón selector de salida/indicación en pantalla (EXIT/OSD)

Presione este botón para salir del modo de menús.

En los modos que no son el modo de menús, este botón funciona como interruptor de indicación de datos en pantalla.

Cada vez que presione este botón, cambia la posición de los datos indicados en la pantalla en la secuencia de la parte inferior izquierda, superior derecha, inferior derecha, sin indicación, y superior izquierda.

Para encontrar más detalles sobre la indicación de datos en pantalla, consulte el apartado "Indicación de datos en pantalla" en la página 15(ES).

Ubicación y función de los controles

9 Botón en indicador de retención de lanzadera (SHUTTLE HOLD) (verde)

Si presiona este botón para que se encienda el indicador, podrá bloquear la dirección y la velocidad de reproducción establecidas con la orientación actual del dial de lanzadera.

Si vuelve a presionar el botón, se repondrá el modo que estaba establecido antes de iniciar la reproducción a velocidad variable.

Para encontrar más detalles sobre la operación, consulte el apartado "Reproducción a velocidad variable" en la página 31(ES).

10 Dial de lanzadera (exterior)

Cuando se gira el dial de lanzadera en el modo de reproducción (con el indicador del botón PLAY encendido) o en el modo de imagen fija (con el indicador del botón PAUSE encendido), la grabación se realizará de acuerdo con la dirección y ángulo de rotación del dial.

Para encontrar más detalles sobre la operación, consulte el apartado "Reproducción a velocidad variable" en la página 31(ES).

En operaciones de indicación en pantalla (OSD), las operaciones que usted seleccione y ajuste serán aceptadas cuando gire hacia la derecha el dial.

11 Mando de lanzadera (interior)

Girando el mando de lanzadera en el modo de reproducción (con el indicador del botón PLAY encendido), podrá cambiar gradualmente la velocidad de reproducción. Girándolo hacia la derecha se aumenta la velocidad, y girándolo hacia la izquierda, se reduce.

Cuando gire el mando de lanzadera en el modo de imagen fija (con el indicador del botón PAUSE encendido), la reproducción se realiza cuadro por cuadro. La rotación hacia la derecha hace avanzar los cuadros, y la rotación hacia la izquierda, los hace retroceder.

Para encontrar más detalles sobre la operación, consulte el apartado "Reproducción a velocidad variable" en la página 31(ES).

En operaciones de indicación en pantalla (OSD), podrá mover el cursor en la pantalla y seleccionar los valores de ajuste empleando este mando.

12 Botón e indicador de zoom (ZOOM) (verde)

Este botón le permitirá acercar una parte de la imagen introducida desde la cámara o de reproducción en la pantalla del videomonitor. La parte que desea acercar podrá seleccionarla con el dial y el mando de lanzadera.

Mientras la función del zoom esté activada, el indicador del botón ZOOM estará encendido. Cuando vuelva a presionar el botón, se repondrá el tamaño normal.

Para encontrar más detalles sobre la operación, consulte el apartado "Acercamiento de una imagen" en la página 32(ES).

13 Botón e indicador de canal (CHANNEL) (verde)

Cuando se utiliza un multiplexor cuya información de canal pueda decodificar, podrá realizar la selección del canal presionando este botón. Cuando presione este botón en el modo de reproducción, aparecerá la visualización de selección de canales para que especifique el canal de salida. En este modo, se enciende el indicador del botón CHANNEL. Al volver a presionar el botón, se apagará el indicador y se reanudará el modo de todos los canales.

Para encontrar más detalles, consulte el apartado "Conexión de un multiplexor y ajustes asociados" en la página 39(ES).

14 Botón de búsqueda de campo/cuadro (SEARCH FRAME/FIELD)

Cuando presione este botón en el modo de grabación o en estado de parada, aparecerá la visualización para la operación de búsqueda.

Cuando se reproduzca una imagen grabada en el modo de grabación de cuadros, podrá cambiar entre la visualización de cuadros y la visualización de campos presionando este botón.

Para encontrar más detalles, consulte el apartado "Reproducción" en la página 30(ES).

15 Botón e indicador de copia (COPY) (verde)

Presione este botón para copiar los datos en el área de archivos del disco duro incorporado, en una tarjeta Memory Stick, o en una cinta DDS. Se encenderá el indicador y aparecerá la visualización para la operación de copia.

Para encontrar más detalles sobre la operación, consulte el apartado "Almacenamiento de datos" en la página 28(ES).

16 Botón de reposición del menú

Presione este botón para reponer los ajustes de los elementos del menú que se esté visualizando a los ajustes predeterminados en fábrica.

17 Ranura para tarjetas para PC (PC CARD)

Insertando un adaptador para tarjetas para PC, de venta en los establecimientos del ramo, podrá copiar los datos grabados a un dispositivo de memoria externo, como pueda ser una Memory Stick.

Panel posterior

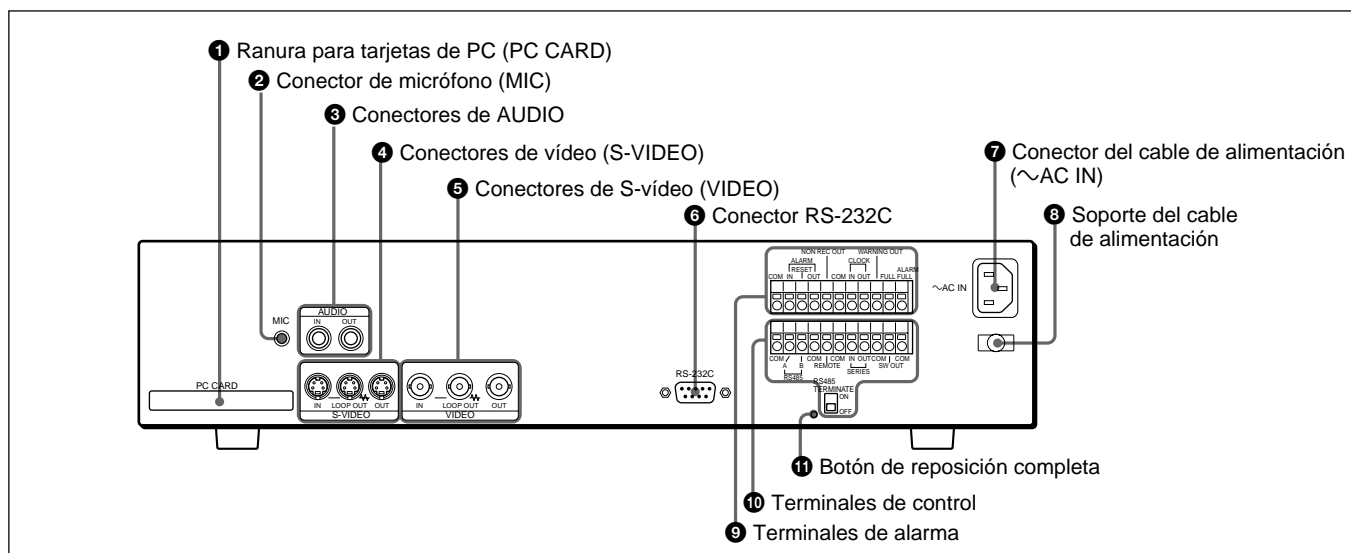

1 Ranura para tarjetas de PC (PC CARD)

Para tarjeta para PC del tipo 2.

Podrá insertar una tarjeta SCSI para PC, de venta en los establecimientos del ramo, para realizar la copia de seguridad de los datos empleando una unidad de cinta DDS. Si inserta una tarjeta LAN para PC, de venta en los establecimientos del ramo, podrá realizar el control a través de una red.

2 Conector de micrófono (MIC) (minitoma monofónica)

Podrá conectar un micrófono para la grabación del sonido.

3 Conectores de AUDIO (tomas de sonido)

IN: Para conectar una señal de audio.

OUT: Para conectar un conector de entrada de audio (AUDIO IN) de un videomonitor.

4 Conectores de S-vídeo (S-VIDEO) (Mini DIN de 4 contactos)

IN: Para conectar una señal S-VIDEO tipo Y/C separados.

LOOP OUT: La señal suministrada al conector IN se emite tal y como es. La señal se emite aunque la alimentación de la HSR-X200/X200P esté desconectada.

OUT: Se suministra una señal S-VIDEO tipo Y/C separados. Conecte esta toma con la toma S-VIDEO de un videomonitor de reproducción. Cuando deba monitorizarse la señal S-VIDEO a través de un multiplexor, conéctela a la entrada S-VIDEO del multiplexor.

5 Conectores de vídeo (VIDEO) (tipo BNC)

IN: Para conectar una videocámara. Cuando emplee un multiplexor, conecte a esta toma el conector de salida del multiplexor.

LOOP OUT: La señal suministrada al conector IN se emite tal y como es. La señal se emite aunque la alimentación de la HSR-X200/X200P esté desconectada.

OUT: Conecte esta toma al conector de entrada de vídeo (VIDEO IN) de un videomonitor de reproducción. Cuando deba monitorizarse la señal de vídeo a través de un multiplexor, conéctela al conector de entrada de vídeo del multiplexor.

6 Conector RS-232C (D-sub de 9 contactos)

Podrá conectar un controlador externo, como pueda ser un PC.

7 Conector del cable de alimentación (~AC IN)

Enchufe el cable de alimentación de CA suministrado.

8 Soporte del cable de alimentación

Sujete el cable de alimentación de CA empleando la abrazadera como se muestra a continuación.

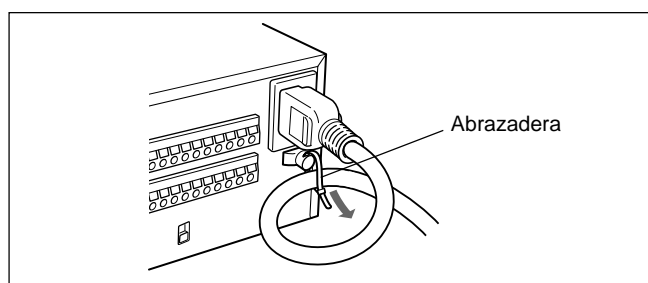

Ubicación y función de los controles

9 Terminales de alarma

Se utilizan para la entrada y salida de diversas señales de alarma y de temporización. Los terminales COM son todos para masa.

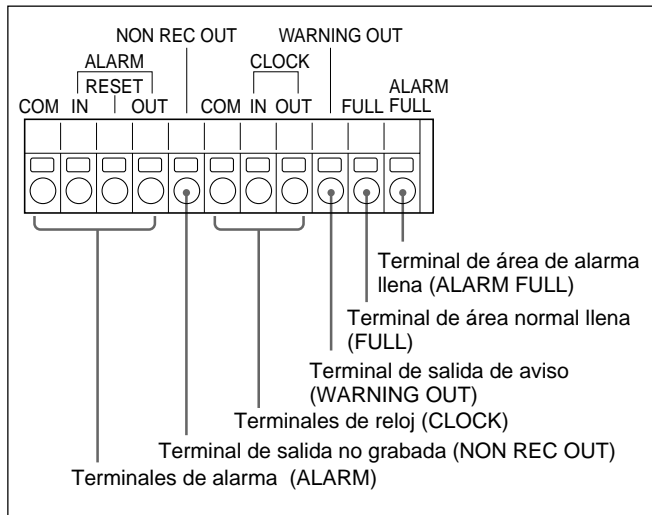

Terminales de alarma (ALARM)

Se utilizan para señales que pueden activarse para grabación de alarma.

IN: Entrada de señal de alarma (contacto normalmente abierto)

RESET: Entrada de reposición de alarma (contacto normalmente abierto)

OUT: Salida de la señal de alarma del sensor (5 V CC/5,7 k Ω). El nivel de salida cae a 0 V cuando opera el sensor de actividad incorporado o se detecta una alarma externa.

Terminal de salida no grabada (NON REC OUT) (5 V CC/5,7 k Ω)

El nivel de salida cae a 0 V cuando se interrumpe la grabación.

Terminales de reloj (CLOCK)

Podrá ajustar el reloj incorporado empleando un interruptor externo o podrá ajustar los relojes de otros dispositivos conectados al reloj de esta unidad.

IN: Entrada de reloj (contacto normalmente abierto).
Podrá conectar un interruptor externo o dispositivo equivalente.

OUT: Salida de reloj (5 V CC/5,7 k Ω). El nivel de salida cae a 0 V a la hora que usted haya especificado con los menús.

Terminal de salida de aviso (WARNING OUT) (5 V CC/5,7 k Ω)

El nivel de salida cae a 0 V si ocurre algún problema en el disco duro o en el ventilador.

Terminal de capacidad llena (FULL) (5 V CC/5,7 k Ω)

El nivel de salida cae a 0 V cuando la capacidad remanente del área de grabación normal del disco duro incorporado cae por debajo del valor especificado (valor predeterminado: 1%).

Terminal de área de alarma llena (ALARM FULL) (5 V CC/5,7 k Ω)

El nivel de salida cae a 0 V cuando la capacidad remanente del área de grabación de alarma del disco duro incorporado cae por debajo del valor especificado (valor predeterminado: 1%).

10 Terminales de control

Se utilizan para la entrada y salida de diversas señales de control. Los terminales COM son todos para masa.

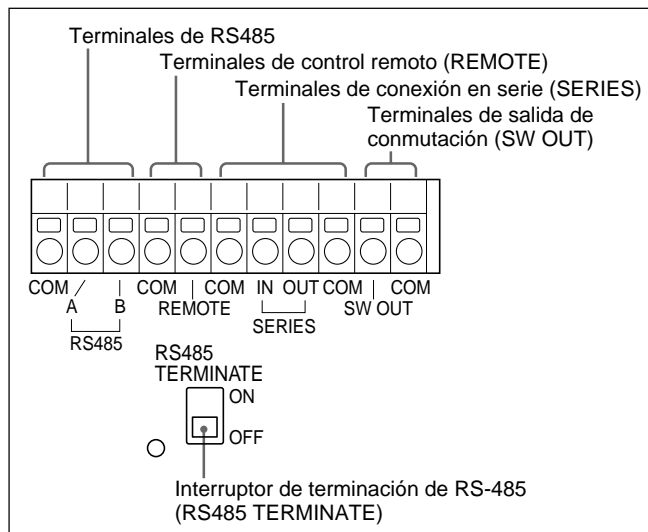

Terminales de RS-485

Son terminales para interfaz RS-485. Conéctelo a los contactos A, B, y COM (masa) de un controlador empleando un cable de pares trenzados.

Para encontrar más detalles sobre las conexiones, consulte el apartado "Conexiones para el control remoto y ajustes asociados" en la página 41(ES).

Terminales de control remoto (REMOTE) (sistema de resistores Alley)

Para el control remoto.

Para encontrar más detalles sobre las conexiones, consulte el apartado "Conexiones para el control remoto y ajustes asociados" en la página 41(ES).

Terminales de conexión en serie (SERIES)

Sirven para conectar en serie la señal de control cuando se conectan en serie las señales de vídeo y de audio de varias unidades HSR-X200/X200P.

IN: Conecte el terminal de salida (OUT) de la unidad HSR-X200/X200P anterior.

OUT: Conecte el terminal de entrada (IN) de la unidad HSR-X200/X200P siguiente.

Terminales de salida de conmutación (SW OUT) (5V CC/5,7 kΩ)

Se emplean para la salida de señal de pulsos. Conectándolos al conmutador (SW) de un multiplexor, podrá controlar la temporización de la conmutación de la imagen de entrada.

Interruptor de terminación de RS-485 (RS485 TERMINATE)

Sirve para la terminación de RS-485. Cuando conecte en serie varias unidades HSR-X200/X200P a través de los terminales RS-485, ajuste este interruptor de la última unidad HSR-X200/X200P en la posición ON.

11 Botón de reposición completa

Sirve para efectuar la reposición de la CPU.

Indicación de datos en pantalla

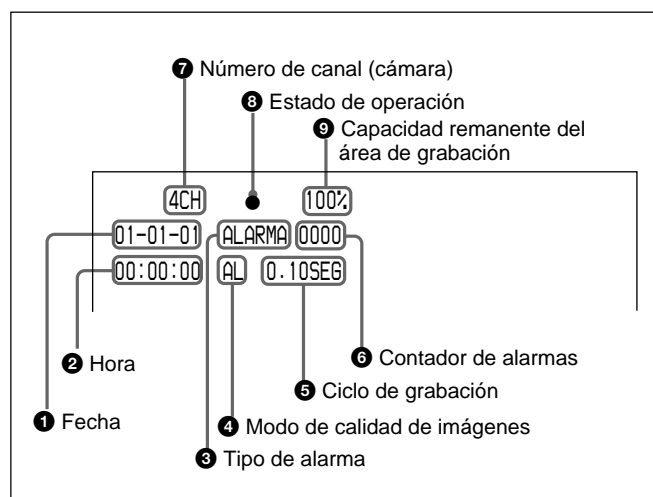

Presionando el botón EXIT/OSD del panel frontal, podrá cambiar la posición de la indicación y hacer incluso que desaparezca.

Los elementos 1 al 6 pueden activarse/desactivarse independientemente con el AJUSTE EXHIBICIÓN/ PERDIDA VIDEO del MENÚ PRINCIPAL 2.

1 Fecha/2 Hora

En uno de los modos de grabación o en el estado de parada (monitorizando la entrada de cámaras), se visualizarán la fecha (mes-día-año para HSR-X200/ día-mes-año para HSR-X200P) y la hora (horas : min : seg) actuales.

Durante la reproducción, se visualizan la fecha y la hora correspondientes al momento en que se realizó la grabación.

3 Tipo de alarma

Se visualiza el tipo de alarma activada (grabación de alarma o grabación previa a la alarma).

4 Modo de calidad de imágenes/5 Ciclo de grabación

En uno de los modos de grabación o en el estado de parada, se visualizan la calidad de imágenes y el ciclo de grabación especificados para la grabación normal. Durante la reproducción, se visualizan la calidad de imágenes y el ciclo de grabación ajustados cuando se realizó la grabación.

6 Contador de alarmas

Cada vez que se efectúa una grabación de alarma, el valor se incrementa en una unidad. El valor se repondrá a 1 cuando exceda de 9999.

7 Número de canal (cámara)

Cuando haya conectado un multiplexor cuya información de canal pueda decodificarse, se visualizará el número de la cámara seleccionada.

8 Estado de operación

Se visualiza el modo de operación actual.

●: Grabación

▶: Reproducción

▬: Imagen fija

▶▶: Reproducción a velocidad variable en sentido de avance

◀◀: Reproducción a velocidad variable en sentido de inversión

9 Capacidad remanente del área de grabación

Cuando se ajusta en OFF la función SOBRESERIBIR del menú AJUSTE COND. DE GRABACIÓN (página 47(ES)), se visualizará la capacidad remanente del área de grabación (en %).

Operaciones básicas de indicación en pantalla (OSD)

Podrá realizar varios ajustes en la pantalla del videomonitor.

Para las indicaciones en pantalla, podrá seleccionar los idiomas inglés, francés, alemán (sólo HSR-X200P) o español utilizando un menú (consulte la página 44(ES)).

En cuanto a las capas del menú, consulte la página 18(ES).

Los ejemplos de visualización de este manual son los del HSR-X200P.

Operaciones con menús

Esta sección describe la forma de ajustar los elementos de los menús como un ejemplo de las operaciones de indicación en pantalla (OSD).

Botones y mandos utilizados para las operaciones con los menús

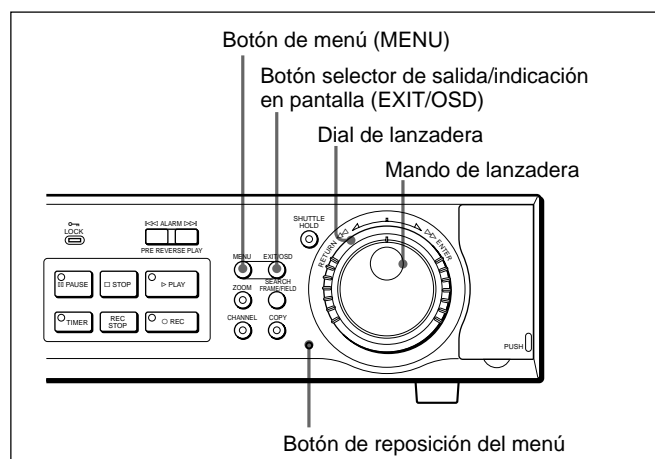

Los botones de búsqueda (SEARCH) y de copia (COPY) también tienen sus propios menús correspondientes.

Para ver estos menús, vea la página 34(ES) o 29(ES).

Para comenzar la operación con el menú

Presione el botón MENU. Aparecerá el MENÚ PRINCIPAL 1 en la pantalla del videomonitor. La barra del menú tendrá seleccionado el elemento superior.

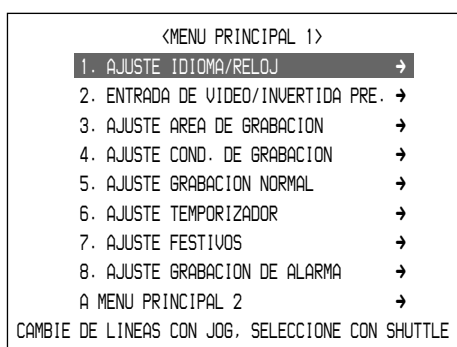

Para cambiar al MENÚ PRINCIPAL 2

Presione de nuevo el botón MENU.

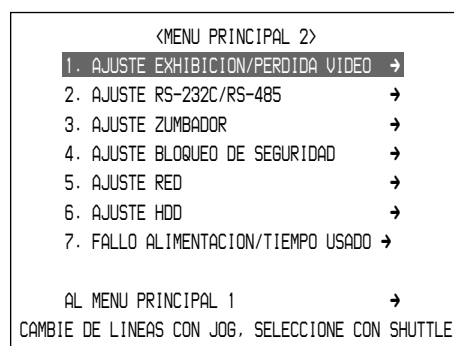

Para desplazar el elemento seleccionado

Gire el mando de lanzadera. Girándolo hacia la derecha desplazará hacia abajo la barra del menú, y girándolo hacia la izquierda la desplazará hacia arriba.

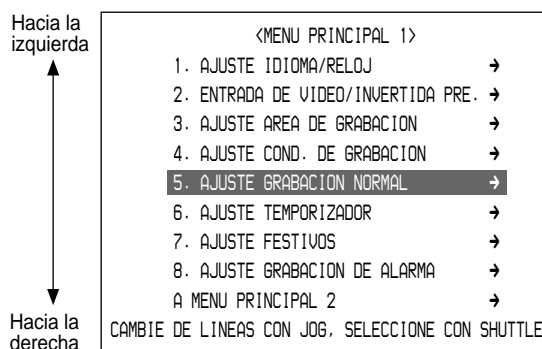

Selección de un elemento del menú

Mueva la barra del menú para seleccionar el elemento deseado con el mando de lanzadera, y luego gire el dial de lanzadera para confirmar la selección.

Aparecerá la visualización de ajuste del elemento seleccionado del menú.

Para cambiar de visualizaciones de ajuste

Cuando se visualiza en el videomonitor la visualización de ajuste del elemento del menú, podrá saltar a la del siguiente elemento del menú presionando el botón MENU.

Por ejemplo, podrá saltar de “1. AJUSTE IDIOMA/RELOJ” a “2. ENTRADA DE VÍDEO/INVERTIDA PRE.” presionando el botón MENU.

Para volver al MENÚ PRINCIPAL 1 ó 2 desde la visualización de ajuste de un elemento del menú

Gire el dial de lanzadera hacia la izquierda.

Para ajustar un elemento

- 1 Para ajustar el elemento seleccionado, gire simplemente hacia la derecha el dial de lanzadera.

El ajuste inicial empezará a parpadear.

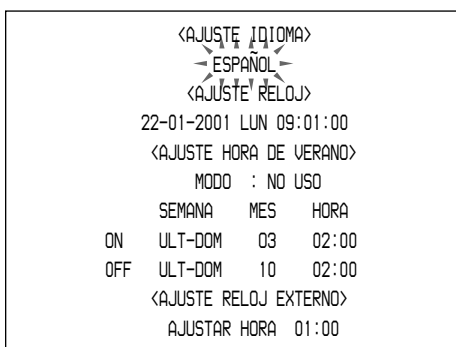

También podrá seleccionar el elemento que deseé ajustar desplazando la barra seleccionada con el mando de lanzadera, y girando el dial de lanzadera hacia la derecha para confirmar la selección.

En las líneas que requieren varias entradas, la primera columna empezará a parpadear.

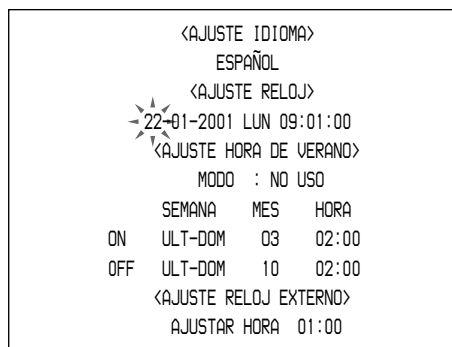

- 2 Para cambiar el ajuste de la línea o columna que está parpadeando, gire el mando de lanzadera.

Los valores (ajustes) que podrá seleccionar para la línea o columna que está parpadeando se visualizarán en secuencia.

- 3 Cuando se visualice el valor (ajuste) deseado, gire el dial de lanzadera hacia la derecha para registrar el nuevo valor (ajuste).

La columna siguiente, si hay alguna más en la misma línea, empezará a parpadear. Realice el ajuste con el mismo procedimiento.

Girando el dial de lanzadera hacia la izquierda, podrá invertir el procedimiento de ajuste.

Cuando termine el (los) ajuste(s) de la línea, se seleccionará la línea siguiente que puede ajustarse cuando gire hacia la derecha el dial de lanzadera

Para reponer los ajustes a los valores predeterminados

Presione el botón de reposición del menú del panel frontal empleando un objeto de punta fina.

Todos los ajustes del elemento del menú que se esté visualizando en la pantalla del videomonitor se repondrán a los valores predeterminados en fábrica.

Para salir del modo de menús

Presione el botón EXIT/OSD.

Operaciones básicas de indicación en pantalla (OSD)

Capas del menú

MENÚ PRINCIPAL 1

- 1. AJUSTE IDIOMA/RELOJ
 - AJUSTE IDIOMA
 - ENGLISH/FRANÇAIS/DEUTSCH ¹⁾/ESPAÑOL
 - AJUSTE RELOJ
 - dd-mm²⁾-yyyy/hh:mm:ss*
 - AJUSTE HORA DE VERANO
 - MODO
 - USO/NO USO
 - ON SEMANA/MES/HORA
 - OFF SEMANA/MES/HORA
 - AJUSTE RELOJ EXTERNO
 - AJUSTAR HORA
 - hh:mm*
- 2. ENTRADA DE VÍDEO/INVERTIDA PRE.
 - MULTIPLEXOR
 - SONY/OTROS1/OTROS2/NO USO
 - REPRO. INVERTIDA PRE./REPRO. INVERTIDA PRE.
 - n* MIN
- 3. AJUSTE ÁREA DE GRABACIÓN
 - CAPACIDAD TOTAL
 - ÁREA DE GRABACIÓN NORMAL
 - REPOSICIÓN DE ÁREA
 - ÁREA DE GRABACIÓN DE ALARMA
 - REPOSICIÓN DE ÁREA
 - ÁREA DE ARCHIVO
 - REPOSICIÓN DE ÁREA
- 4. AJUSTE COND. DE GRABACIÓN
 - GRABACIÓN EN SERIE
 - ON/OFF
 - ÁREA DE GRABACIÓN NORMAL/SOBREESCRIBIR
 - ON/OFF
 - ÁREA DE GRABACIÓN DE ALARMA/SOBREESCRIBIR
 - ON/OFF
 - AVISO DE DISCO RESTANTE
 - n* %

1) solo HSR-X200P
2) *mm-dd* para HSR-X200

- 5. AJUSTE GRABACIÓN NORMAL
 - CALIDAD DE IMAGEN
 - HIPER/SÚPER/ALTA/MEDIA/BAJA
 - GRABACIÓN CUADRO/CAMPO
 - CUADRO/CAMPO
 - GRABACIÓN DE AUDIO
 - ON/OFF
 - CICLO DE GRAB.
 - n* SEG
- 6. AJUSTE TEMPORIZADOR
 - SEM
 - DOM/LUN/MAR/MIE/JUE/VIE/SAB/TODOS
 - INICIO
 - hh:mm*
 - PARO
 - hh:mm*
 - CICLO DE GRAB.
 - n* SEG
- 7. AJUSTE FESTIVOS
 - dd-mm²⁾*
- 8. AJUSTE GRABACIÓN DE ALARMA
 - CALIDAD DE IMAGEN
 - HIPER/SÚPER/ALTA/MEDIA/BAJA
 - GRABACIÓN CUADRO/CAMPO
 - CUADRO/CAMPO
 - GRABACIÓN DE AUDIO
 - ON/OFF
 - GRABACIÓN DE ALARMA
 - MODO1/MODO2/MODO3/MODO4
 - CICLO DE GRAB.
 - n* SEG
 - DURACIÓN
 - 1S/2S/5S/10S/20S/40S/1M/2M/3M/4M/5M/10M/15M/CC
 - GRABACIÓN SIN ALARMA
 - ON/OFF
 - CICLO DE GRAB.
 - n* SEG
 - DURACIÓN
 - 1S/2S/5S/10S/20S/40S/1M/2M/3M/4M/5M/10M/15M
 - DISPARO DE ALARMA
 - ALARMA/SENSOR/ALARMA Y SENSOR/ALARM O SENSOR
 - SENSOR DE ACTIVIDAD

A MENÚ PRINCIPAL 2

MENÚ PRINCIPAL 2

1. AJUSTE EXHIBICIÓN/PÉRDIDA VÍDEO

- AJUSTE EXHIBICIÓN
 - FECHA
 - ON/OFF
 - HORA
 - ON/OFF
 - CALIDAD
 - ON/OFF
 - CICLO DE GRAB.
 - ON/OFF
 - CONTEO D/ALARMA
 - ON/OFF
 - TIPO D/ALARMA
 - ON/OFF
- AJUSTE PÉRDIDA VÍDEO
 - PÉRDIDA VÍDEO
 - ON/OFF

2. AJUSTE RC-232C/RS-485

- CONTROL
 - RS-232C/RS-485
- VELOCIDAD DATOS
 - 2400/4800/9600/19200
- INFO. STATUS
 - ON/OFF
- INFO. ALARMA
 - ON/OFF
- DIRECCIÓN

3. AJUSTE ZUMBADOR

- ALARMA
 - ON/OFF
- DISCO LLENO
 - ON/OFF
- ERROR DE DISCO
 - ON/OFF
- ADVER. DE BLOQUEO
 - ON/OFF
- SENSIB. AL TOQUE
 - ON/OFF
- SIN GRABACIÓN
 - ON/OFF

4. AJUSTE BLOQUEO DE SEGURIDAD

- ADMIN
 - CONTRASEÑA
 - ON/OFF
- USUARIO
 - CONTRASEÑA
 - ON/OFF
- CONTROL DE GRAB
 - ADMIN/USUARIO

5. AJUSTE RED

- TARJETA DE RED
 - LAN1/LAN2
- CONTROL DE RED
 - ON/OFF
- DIRECCIÓN IP
- MÁSCARA SUBNET
- GATEWAY
- AJUSTE D/CONTRASEÑA/ID/CONTRASEÑA
 - ID1
 - ID2
 - ID3

6. AJUSTE HDD

- DISCO 1
- DISCO 2
- INICIALIZA DISCO
- ESPEJO
 - ON/OFF
- DISCO D/REPRODUCCIÓN
 - DISCO 1/DISCO 2

7. FALLO ALIMENTACIÓN/TIEMPO USADO

- FALLO ALIMENTACIÓN
- TIEMPO USADO
- FIRMWARE

AL MENÚ PRINCIPAL 1

BÚSQUEDA

- BÚSQUEDA DE ALARMA
- BÚSQUEDA D/ALARMA RESUM.
- BÚSQUEDA DE HORA/FECHA
- BÚSQUEDA DE ÁREA DE ARCHIVO
- BÚSQUEDA D/DETEC. DE ACTIVIDAD

AJUSTE ARCHIVO

- RESPALDAR
- RESTAURAR
- BORRAR

Descripción general de la grabación

Tipos de grabación

La HSR-X200/X200P graba vídeo y audio (canal 1) durante la grabación normal, grabación de alarma, o grabación con temporizador.

Grabación normal

Se inicia presionando el botón ● REC, y se graba el vídeo y el audio en el área de grabación normal del disco duro incorporado.

Grabación de alarma

Se inicia por un activador, como pueda ser una señal exterior o el sensor interno, y se graba el vídeo y el audio en el área de grabación de alarma del disco duro incorporado.

También es posible grabar buscando la hora especificada con un activador (grabación previa a la alarma).

Grabación con temporizador

La grabación se lleva a cabo durante el tiempo (períodos) especificado(s).

Se graba el vídeo y el audio en el área de grabación normal del disco duro incorporado.

Los datos grabados con grabación normal, grabación de alarma, o grabación con temporizador pueden almacenarse en el área de archivos asignada independientemente de las áreas de grabación normal y de alarma mediante una operación de copia.

Para encontrar más detalles sobre las operaciones, vea el apartado “Almacenamiento de datos” en la página 28(ES).

Áreas para grabación

El disco duro incorporado (80 GB) está dividido en el área de grabación normal, área de grabación de alarma, y área de archivos para almacenamiento de datos.

Como valores predeterminados, se asigna el 80% al área de grabación normal, el 19% al área de grabación de alarma, y el 1% restante al área de archivos.

Podrá cambiar estos porcentajes utilizando el elemento de AJUSTE ÁREA DE GRABACIÓN del MENÚ PRINCIPAL 1.

Para el área de grabación normal y área de grabación de alarma, el elemento de AJUSTE COND. DE GRABACIÓN del MENÚ PRINCIPAL 1 le permitirá seleccionar si la grabación debe pararse o efectuarse la

reescritura cuando se llene el área.

Los datos de cara área se borran con una operación de reposición.

Para encontrar más detalles, vea el apartado “Ajustes de las áreas de grabación” en la página 46(ES).

Grabación en serie

Conectando en serie dos o más unidades HSR-X200/X200P, las grabaciones podrán continuarse en las unidades subsiguientes después de haberse llenado un área de grabación de una HSR-X200/X200P.

Cuando se activa este tipo de grabación en serie con el elemento de AJUSTE COND. DE GRABACIÓN del MENÚ PRINCIPAL 1, la grabación se iniciará en la segunda HSR-X200/X200P cuando se llene el área de grabación de la primera HSR-X200/X200P.

Para encontrar más detalles sobre las conexiones y ajustes para la grabación en serie, consulte el apartado “Conexiones en serie y ajustes asociados” en la página 38(ES).

Acercamiento en la entrada de cámara

Cuando la unidad está en el estado de parada o en uno de los modos de grabación, podrá acercar una parte de la imagen introducida desde la cámara en la pantalla del videomonitor.

La operación es la misma que la imágenes de reproducción.

El acercamiento en el videomonitor no tiene ningún efecto en la grabación.

Consulte al apartado “Acercamiento de una imagen” en la página 32(ES).

Grabación normal

Ajustes para la grabación normal

Para la grabación normal, podrá seleccionar una calidad de imágenes apropiada, grabación de cuadros o de campos, grabación de audio, y un ciclo de grabación. Para estos ajustes, emplee el elemento AJUSTE GRABACIÓN NORMAL del MENÚ PRINCIPAL 1.

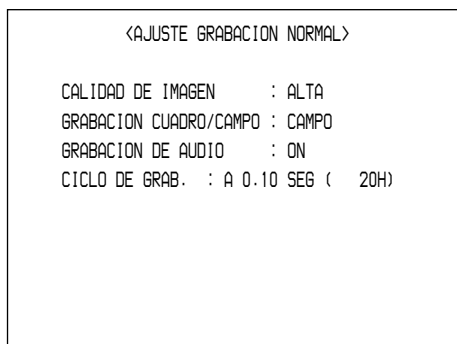

CALIDAD DE IMAGEN

Seleccione la calidad de imagen más apropiada entre los 5 niveles disponibles.

El ajuste predeterminado es ALTA.

HIPER: Para grabar a 58 KB/campo (incluyendo un encabezamiento de 2 KB)

SUPER: Para grabar a 44 KB/campo (incluyendo un encabezamiento de 2 KB)

ALTA: Para grabar a 32 KB/campo (incluyendo un encabezamiento de 2 KB)

BAJA: Para grabar a 24 KB/campo (incluyendo un encabezamiento de 2 KB)

MEDIA: Para grabar a 17 KB/campo (incluyendo un encabezamiento de 2 KB)

Cuanto más bajo es el modo seleccionado, más largo pasa a ser el tiempo disponible para la grabación.

GRABACIÓN CUADRO/CAMPO

Seleccione el modo de captura de las imágenes.

CUADRO: Para grabar la imagen en unidades de cuadros. Con este ajuste podrá seleccionar la visualización por cuadros o la visualización por campos cuando reproduzca la imagen.

CAMPO: Para grabar la imagen en unidades de campos.

GRABACIÓN DE AUDIO

Para grabar un canal de audio junto con las imágenes, ajuste en ON el elemento GRABACIÓN DE AUDIO.

Nota

La grabación de audio puede activarse cuando se selecciona un valor de menos de 0,10 (HSR-X200)/0,12 (HSR-X200P) para CICLO DE GRAB. en el modo CAMPO o 0,20 (HSR-X200)/0,24 (HSR-X200P) en el modo CUADRO.

CICLO DE GRAB.

Podrá seleccionar entre 27 pasos que (que se visualizan redondeando la segunda posición decimal).

Los ciclos de grabación en el modo de cuadros son el doble que los del modo de campos.

Para consultar la tabla de ciclos de grabación y tiempos de grabación, vea la página 63(ES).

Procedimiento de ajuste

- 1 Presione el botón MENU para que se visualice el MENÚ PRINCIPAL 1 en la pantalla del videomonitor.
- 2 Gire el mando de lanzadera para seleccionar 5. AJUSTE GRABACIÓN NORMAL y gire hacia la derecha el dial de lanzadera.

Aparecerá la visualización del elemento de AJUSTE GRABACIÓN NORMAL.
- 3 Gire el mando de lanzadera para seleccionar el elemento que desee ajustar y gire hacia la derecha el dial de lanzadera para confirmar la selección.

Parpadeará el ajuste actual de la línea seleccionada.
- 4 Gire el mando de lanzadera para cambiar el ajuste al valor deseado y gire hacia la derecha el dial de lanzadera para registrar el nuevo ajuste.

De acuerdo con la calidad de imágenes y el ciclo de grabación seleccionados, se calcula automáticamente el tiempo de grabación posible y se visualiza (en unidades de horas) entre paréntesis en el extremo derecho de la línea del elemento de CICLO DE GRAB.

Cuando ajuste en ON el elemento GRABACIÓN DE AUDIO, se visualizará "A" antes del valor del CICLO DE GRAB. si la grabación de audio es válida con el ciclo de grabación especificado.

- 5 Presione el botón EXIT/OSD para salir del menú.

Grabación normal

Procedimiento de la grabación normal

Para detener la grabación
Presione el botón REC STOP.

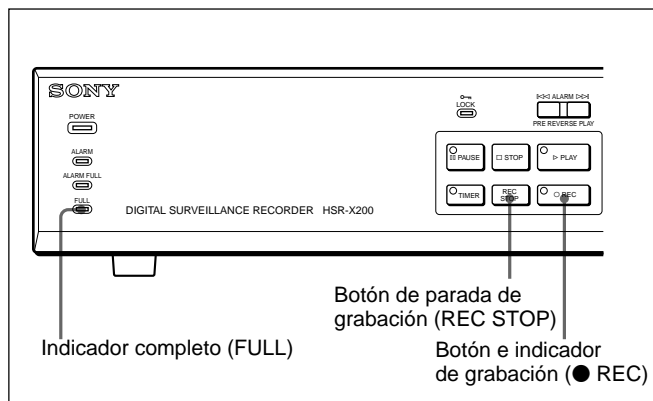

Para iniciar la grabación

Presione el botón ● REC.

Se encenderá el indicador del botón ● REC y se iniciará la grabación.

La grabación se realiza con la calidad de imágenes especificada y con el ciclo de grabación especificado en el área de grabación normal.

Cuando haya ajustado en ON la GRABACIÓN DE AUDIO y la grabación de audio sea válida con el ciclo de grabación especificado, el audio se grabará junto con el vídeo.

Nota

Cuando se haya ajustado la grabación con temporizador (con el indicador del botón TIMER encendido), la grabación no podrá iniciarse con el botón ● REC. Primero deberá presionar el botón TIMER para cancelar la grabación con temporizador.

Cuando se haya llenado el área de grabación normal

Si se ha desactivado (OFF) la sobreescritura en el área de grabación normal, aparecerá un mensaje de aviso en la pantalla del videomonitor cuando la capacidad remanente haya llegado al valor especificado (1% con el ajuste predeterminado). Al mismo tiempo, parpadeará el indicador FULL y se emitirá una señal de aviso desde el terminal FULL del panel posterior. El ajuste de ON/OFF para sobreescritura y el valor de la capacidad remanente para la activación del aviso podrán cambiarse con el elemento de AJUSTE COND. DE GRABACIÓN del MENÚ PRINCIPAL 1.

Para encontrar más detalles, vea la página 46(ES).

Grabación de alarmas

La HSR-X200/X200P inicia automáticamente la grabación de alarma cuando detecta la activación especificada.

Para la activación, podrá seleccionar las señales de alarma siguientes de forma independiente o en combinación:

1. Entrada de alarma exterior
2. Alarma interna generada por el sensor de actividad incorporado cuando detecta un cambio de luminancia en los puntos especificados de la imagen de entrada de la cámara.

Activando la grabación previa a la alarma, la HSR-X200/X200P continúa grabando la entrada de la cámara, sobrescribiendo los datos durante la duración especificada. Cuando se detecta la activación, la HSR-X200/X200P cambia a la grabación de alarmas normal. De este modo usted puede comprobar la imagen con cierta anterioridad a la detección de la activación de la alarma.

Nota

Cuando emplee un multiplexor, sólo podrá seleccionar la entrada de alarma externa para la activación y deberá seleccionar cierto canal (número de cámara) que deba grabarse.

En cuanto a la selección del canal, consulte el apartado "Selección de canal para el multiplexor" en la página 33(ES).

Ajustes para la grabación de alarmas

Para la grabación de alarmas, podrá ajustar los siguientes requisitos, incluyendo la activación. Emplee el elemento de AJUSTE GRABACIÓN DE ALARMA del MENÚ PRINCIPAL 1.

<AJUSTE GRABACION DE ALARMA>	
CALIDAD DE IMAGEN	: SUPER
GRABACION CUADRO/CAMPO	: CAMPO
GRABACION DE AUDIO	: ON
GRABACION DE ALARMA	: MODO1
CICLO DE GRAB.:	0.33 SEG, DURACION: 40 SEG
GRABACION SIN ALARMA	: ON
CICLO DE GRAB.:	A 0.05 SEG, DURACION: 1 MIN
	→ (SE PUEDEN GRABAR 1010)
DISPARO DE ALARMA	: ALARMA Y SENSOR
SENSOR DE ACTIVIDAD	→

CALIDAD DE IMAGEN

GRABACIÓN CUADRO/CAMPO

GRABACIÓN DE AUDIO ON/OFF

CICLO DE GRAB.

Estos elementos pueden ajustarse del mismo modo que para la grabación normal.

GRABACIÓN DE ALARMA

Seleccione el modo para que se ejecute la grabación de alarma.

MODO1: Para ejecutar la grabación de alarma independientemente de la grabación con temporizador.

MODO2: Para ejecutar la grabación de alarma sólo mientras se está realizando la grabación con temporizador.

MODO3: Para ejecutar la grabación de alarma sólo mientras no se esté realizando la grabación con temporizador.

MODO4: Para ejecutar la grabación de alarma durante el (los) período(s) ajustado(s) para grabación con temporizador (la grabación con temporizador de por sí no se lleva a cabo).

Ajústelo a OFF cuando no requiera ninguna grabación de alarma.

DURACIÓN

Ajuste la duración de la grabación de alarmas.

Podrá seleccionar entre 1 SEG/2 SEG/5 SEG/10 SEG/20 SEG/40 SEG/1 MIN/2 MIN/3 MIN/4 MIN/5 MIN/10 MIN/15 MIN/CC.

Con el ajuste de CC, la grabación se lleva a cabo mientras la señal de alarma esté activada (ON).

GRABACIÓN SIN ALARMA

Para llevar a cabo la grabación previa a la alarma, deberá ajustar GRABACIÓN SIN ALARMA en ON, y deberá seleccionar el CICLO DE GRAB. y la DURACIÓN de la grabación previa a la alarma.

Para la duración, podrá seleccionar entre 1 SEG/2 SEG/10 SEG/20 SEG/40 SEG/1 MIN/2 MIN/3 MIN/4 MIN/5 MIN/10 MIN/15 MIN.

Nota

No podrá seleccionar GRABACIÓN SIN ALARMA en la visualización si ha ajustado GRABACIÓN DE ALARMA en OFF.

DISPARO DE ALARMA

Seleccione el activador.

ALARMA: Entrada de alarma externa.

SENSOR: Alarma interna generada por el sensor de actividad incorporado.

Grabación de alarmas

ALARMA Y SENSOR: Ocurrencia simultánea de alarmas externa e interna.

ALARMA O SENSOR: Ocurrencia de una alarma externa o interna.

Procedimiento de ajuste

- 1 Presione el botón MENU para que se visualice el MENÚ PRINCIPAL 1 en la pantalla del videomonitor.
- 2 Gire el mando de lanzadera para seleccionar 8. AJUSTE GRABACIÓN DE ALARMA y gire hacia la derecha el dial de lanzadera.

Aparecerá la visualización de AJUSTE GRABACIÓN DE ALARMA.
- 3 Gire el mando de lanzadera para seleccionar el elemento que deba ajustarse y gire hacia la derecha el dial de lanzadera para confirmar la selección.

Parpadeará el ajuste actual en la línea seleccionada.
- 4 Gire el mando de lanzadera para cambiar el ajuste al valor deseado y gire hacia la derecha el dial de lanzadera para registrar el nuevo ajuste. Cuando ajuste CICLO DE GRAB. para GRABACIÓN DE ALARMA, el número de eventos de alarma que podrá grabarse se calculará automáticamente de acuerdo con el ajuste realizado para CALIDAD DE IMAGEN y el tamaño disponible del área de grabación de alarmas, y se visualizará entre paréntesis en la tercera línea contando desde abajo.

Nota

Siempre y cuando se haya establecido el área de grabación normal en el disco duro, el ciclo de grabación para la grabación previa a la alarma se limitará a 0,05 SEG (HSR-X200)/0,06 SEG (HSR-X200P) como máximo. Si usted cancela el área de grabación normal (ajustando 0% para la capacidad de dicha área), el ciclo de grabación para la grabación previa a la alarma podrá ajustarse a 0,02 SEG como máximo.

- 5 Cuando emplee el sensor de actividad incorporado como activador, ajuste los puntos de detección y la sensibilidad (vea más abajo).
- 6 Cuando haya completado los ajustes de la visualización de AJUSTE GRABACIÓN DE ALARMA, presione el botón EXIT/OSD para salir del menú.

Ajuste del sensor de actividad

Cuando emplee el sensor de actividad incorporado, será necesario ajustar los puntos de detección y la sensibilidad. Seleccione el elemento SENSOR DE ACTIVIDAD y gire hacia la derecha el dial de lanzadera para establecer el modo de ajuste del sensor. Las marcas del sensor se visualizan en un patrón de rejilla de 10 x 8 en el videomonitor, y parpadea la marca de la parte superior izquierda.

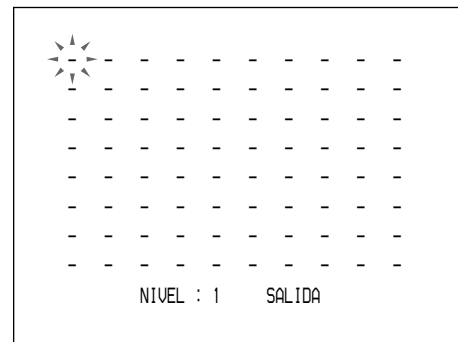

Para que se active el sensor en un punto

Gire el mando de lanzadera de modo que parpadee la marca del punto correspondiente al que usted desea que se active el sensor, y gire hacia la derecha el dial de lanzadera de modo que la marca que está parpadeando cambie a ■.

Ajuste todas las marcas de todos los puntos en los que desea que se active el sensor siguiendo el mismo procedimiento.

Ejemplo:

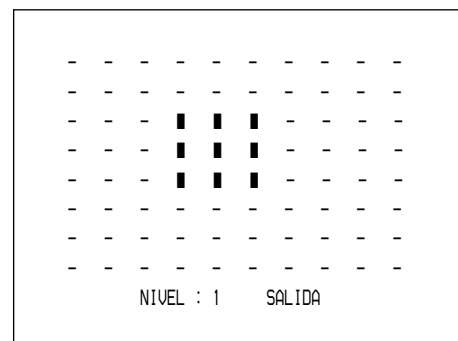

Para ajustar la sensibilidad

Podrá ajustar el nivel de sensibilidad desde 1 a 10. Cuanto menor sea el valor seleccionado, mayor será la sensibilidad. El ajuste de 1 proporciona la más alta sensibilidad.

1 Gire el mando de lanzadera en el punto inferior derecho del sensor para seleccionar NIVEL y gire hacia la derecha el dial de lanzadera.

Parpadeará el ajuste actual. El sensor se desactiva cuando se ajusta NIVEL en OFF.

2 Gire el mando de lanzadera para visualizar el valor deseado, y gire hacia la derecha el dial de lanzadera para registrar el ajuste.

Para terminar el ajuste del sensor

Seleccione SALIDA y gire hacia la derecha el dial de lanzadera. Se restaurará la visualización anterior.

Procedimiento para la grabación de alarmas

Cuando se detecta el activador especificado, la grabación se inicia automáticamente.

La grabación se ejecuta con las condiciones especificadas con AJUSTE GRABACIÓN DE ALARMA en el área de grabación de alarmas.

Cada vez que se efectúa una grabación de alarma, el valor del contador de alarmas se incrementa en una unidad.

El valor se repondrá a 1 cuando exceda de 9999.

Cuando ajusta en ON la grabación previa a la alarma, la HSR-X200/X200P inicia inmediatamente la grabación previa a la alarma cuando usted sale del menú, y sigue grabando la entrada de la cámara sobrescribiendo los datos en el área de grabación de alarmas durante la duración especificada. Cuando se detecta el activador, inicia la grabación de alarmas normal.

Durante la grabación previa a la alarma, se enciende el indicador del botón ALARM.

Durante la grabación de alarma, el indicador parpadea.

Cuando se llena el área de grabación de alarmas

Si la función de sobrescritura del área de grabación de alarmas se ha ajustado en OFF, aparecerá un mensaje de aviso en la pantalla del videomonitor cuando la capacidad remanente haya llegado al valor especificado (1% con el ajuste predeterminado). Al mismo tiempo, parpadeará el indicador ALARM FULL y se emitirá una señal de aviso desde el terminal ALARM FULL del panel posterior.

El ajuste de ON/OFF para sobrescritura y el valor de la capacidad remanente para la activación del aviso podrán cambiarse con el elemento de AJUSTE COND. DE GRABACIÓN del MENÚ PRINCIPAL 1.

Para encontrar más detalles, vea la página 46(ES).

Nota

Si se detecta el activador cuando se está realizando la grabación normal, se realizará la grabación de alarma sin interrumpir la grabación normal.

Grabación con temporizador

Podrá ajustar la HSR-X200/X200P para que efectúe la grabación durante el tiempo especificado cada día o en un día especificado de la semana.

Pueden especificarse hasta ocho juegos de grabaciones con temporizador. En los días especificados como festivos con el elemento AJUSTE FESTIVOS, la grabación con temporizador se realizará con las mismas condiciones que las ajustadas para los domingos (DOM).

Durante la grabación con temporizador, los datos se grabarán en el área de grabación normal con la misma calidad de imágenes que la seleccionada para la grabación normal.

Antes de activar la grabación con temporizador

Asegúrese de que el reloj incorporado haya sido puesto en hora correctamente. La puesta en hora del reloj podrá realizarse con el elemento AJUSTE IDIOMA/RELOJ del MENÚ PRINCIPAL 1 (página 44(ES)).

Ajustes para la grabación con temporizador

Para que se active la grabación con temporizador, es necesario especificar el día de la semana y las horas de inicio/finalización.

Emplee el elemento AJUSTE TEMPORIZADOR del MENÚ PRINCIPAL 1.

<AJUSTE TEMPORIZADOR>				
SEM	INICIO	PARO	CICLO DE GRAB.	USO
DOM	--:--	--:--	-- SEG(----H)	OFF
LUN	08:00	18:00	A 0.05 SEG(14H)	ON
MAR	08:00	18:00	A 0.10 SEG(27H)	ON
MIE	08:00	18:00	0.20 SEG(54H)	ON
JUE	08:00	18:00	A 0.07 SEG(18H)	ON
VIE	08:00	18:00	30 SEG(9999H)	OFF
SAB	--:--	--:--	-- SEG(----H)	OFF
TODOS	--:--	--:--	-- SEG(----H)	OFF

INICIO: Ajuste la hora de inicio de la grabación (las horas y los minutos, en secuencia).

PARO: Ajuste la hora de finalización de la grabación (las horas y los minutos, en secuencia).

CICLO DE GRAB.: Seleccione el ciclo de grabación.

USO: Ajústelo en ON para activar la grabación con temporizador especificada en esta línea.

Para la grabación con temporizador se utiliza la misma calidad de imágenes que la seleccionada para la grabación normal. Cuando selecciona el elemento CICLO DE GRAB., se calcula automáticamente el tiempo de grabación posible y se visualiza entre paréntesis (máx. de 9999). Cuando la grabación de audio es válida, se visualizará "A" antes del valor del CICLO DE GRAB.

Procedimiento de ajuste

- 1 Presione el botón MENU para que se visualice el MENÚ PRINCIPAL 1 en la pantalla del videomonitor.
- 2 Gire el mando de lanzadera para seleccionar 6. AJUSTE TEMPORIZADOR y gire hacia la derecha el dial de lanzadera.

Aparecerá la visualización de AJUSTE TEMPORIZADOR.
- 3 Gire el mando de lanzadera para seleccionar la línea que deba ajustarse y gire hacia la derecha el dial de lanzadera para confirmar la selección.

Parpadeará la columna SEM de la línea seleccionada.
- 4 Gire el mando de lanzadera para ajustar el día de la semana y gire hacia la derecha el dial de lanzadera para registrar el ajuste.

Para grabar con las mismas condiciones cada día, ajústelo en TODOS.

Parpadeará el campo izquierdo de la columna INICIO.

- 5 Ajuste los elementos restantes de la línea empleando el mando de lanzadera y el dial de lanzadera.

Para efectuar la grabación con temporizador durante dos días seguidos

Emplee las dos líneas de abajo.

Ajuste el día y la hora en que deba iniciarse la grabación en la línea superior, y el día y la hora de finalización de la grabación en la línea inferior.

Ejemplo:

SAB	--:-- --:--	--	SEG(----H)	OFF
LUN	--:-- --:--	--	SEG(----H)	OFF

- 6** Si luego desea ajustar los días festivos, presione el botón MENU para avanzar a la visualización de AJUSTE FESTIVOS (página siguiente). Para terminar los ajustes, presione el botón EXIT/OSD.

Ajuste de los días festivos

En los días que usted especifique como festivos, la grabación con temporizador se llevará a cabo con las mismas condiciones que las ajustadas para los domingos (DOM). Podrá seleccionar hasta 20 días al año como días festivos.

- 1** Seleccione 7. AJUSTE FESTIVOS desde el MENÚ PRINCIPAL 1 o presione el botón MENU con de la visualización AJUSTE TEMPORIZADOR.

Aparecerá la visualización de AJUSTE FESTIVOS.

<AJUSTE FESTIVOS>			
1	29-03	11	----
2	15-04	12	----
3	----	13	----
4	----	14	----
5	----	15	----
6	----	16	----
7	----	17	----
8	----	18	----
9	----	19	----
10	----	20	----

- 2** Gire el mando de lanzadera para seleccionar la línea que deba ajustarse y gire hacia la derecha el dial de lanzadera para confirmar la selección.

Papadeará la columna del mes (HSR-X200)/día (HSR-X200P) de la línea seleccionada.

- 3** Gire el mando de lanzadera para ajustar el mes (HSR-X200)/día (HSR-X200P) y gire hacia la derecha el dial de lanzadera para registrar el ajuste.

Papadeará la columna del día (HSR-X200)/mes (HSR-X200P) de la línea seleccionada.

- 4** Gire el mando de lanzadera para ajustar el día (HSR-X200)/mes (HSR-X200P) y gire hacia la derecha el dial de lanzadera para registrar el ajuste.

Pueden ajustarse hasta 20 días de este mismo modo.

- 5** Cuando todos los ajustes se hayan completado, presione el botón EXIT/OSD.

Procedimiento para grabación con temporizador

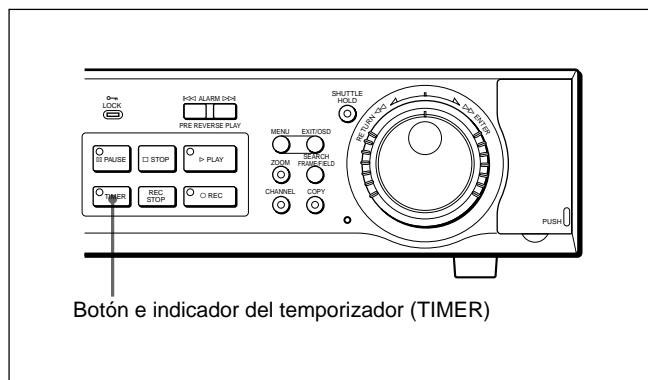

Para activar la grabación con temporizador

Presione el botón TIMER.

Se encenderá el indicador del botón TIMER y el aparato se establecerá en el modo de espera para grabación con temporizador.

La grabación se iniciará automáticamente a la hora de inicio especificada del día especificado, y se encenderá el indicador del botón ● REC.

Durante la grabación con temporizador, los datos se grabarán en el área de grabación normal con la calidad de imágenes especificada para la grabación normal. La grabación finalizará a la hora de finalización (PARO) especificada.

Para cancelar la grabación con temporizador

Cancele el modo de espera de grabación con temporizador presionando el botón TIMER de modo que se apague el indicador.

La grabación con temporizador también podrá detenerse mientras esté teniendo lugar presionando el botón TIMER. La grabación se detendrá inmediatamente.

Almacenamiento de datos

El botón COPY le permitirá copiar los datos grabados en las áreas de grabación normal y de alarmas en el área de archivos para almacenamiento de los datos.

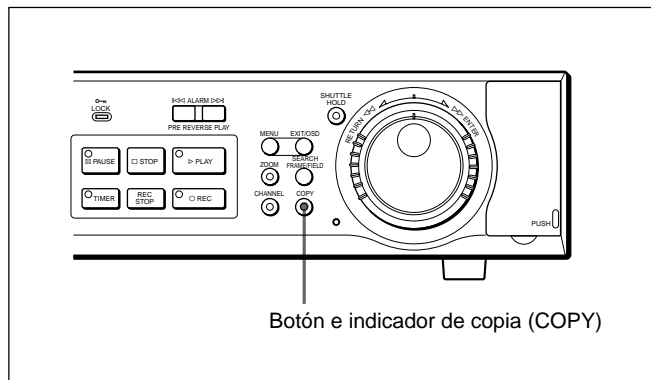

En el área de archivos pueden almacenarse hasta 9999 eventos de vídeo y audio. Los datos copiados en el área de archivos pueden copiarse también a tarjetas de memoria Memory Stick.

Si conecta una unidad DDS a través de la ranura para tarjetas para PC del panel posterior, podrá hacer copias de seguridad de toda el área de archivos.

Para encontrar más detalles sobre las conexiones para almacenamiento de datos, consulte la página 41(ES).

Notas

- Si trata de copiar datos de las áreas de grabación normal o de grabación de alarmas en una tarjeta de memoria Memory Stick, la HSR-X200/X200P copiará primero los datos al área de archivos y luego los copiará a la tarjeta de memoria.
- Si usted ha especificado cierto canal entre las señales de entrada procedentes de un multiplexor, sólo se copiarán los datos del canal seleccionado.

Copia de datos al área de archivos o a una tarjeta de memoria Memory Stick

1 Establezca la unidad en el modo de reproducción y, cuando se visualice una imagen para iniciar la copia, presione el botón **II** PAUSE para cambiar al modo de imagen fija.

2 Presione el botón COPY.

Se encenderá el indicador del botón COPY y la visualización de ajuste de copia se superpondrá sobre la imagen.

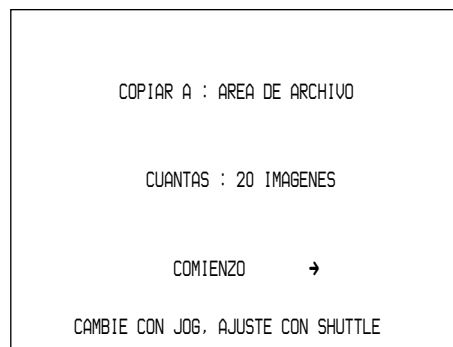

3 Gire hacia la derecha el dial de lanzadera para seleccionar el destino de los datos en la línea de COPIAR A.

ÁREA DE ARCHIVO: Para copiar los datos desde las áreas de grabación normal o de alarma al área de archivos.

TARJETA PC: Para copiar los datos en una tarjeta de memoria Memory Stick.

Seleccione el destino con el mando de lanzadera y gire hacia la derecha el dial de lanzadera para confirmar la selección.

Se enciende la línea de CUÁNTAS.

4 Gire hacia la derecha el dial de lanzadera para especificar la cantidad de imágenes a copiarse en la línea de CUÁNTAS.

Parpadeará la columna de entrada del número.

(1) Ajuste el número con el mando de lanzadera y gire hacia la derecha el dial de lanzadera. Parpadeará la columna de la unidad.

(2) Ajuste la unidad con el mando de lanzadera y gire hacia la derecha el dial de lanzadera para registrar el ajuste.

IMÁGENES: Para especificar el número en unidades de cuadros de imágenes.

SEGUNDOS: Para especificar el número en unidades de segundos.

MINUTOS: Para especificar el número en unidades de minutos.

Se encenderá COMIENZO.

5 Gire hacia la derecha el dial de lanzadera.

Se iniciará la copia.

Cuando se complete la copia, se apagará el indicador del botón COPY.

Para detener la copia mientras está teniendo lugar

Presione el botón COPY. Se cancelará la operación de copia.

Cuando se llena el área de archivos

Podrá borrar todos los datos del área empleando el elemento AJUSTE ÁREA DE GRABACIÓN del MENÚ PRINCIPAL 1.

No es posible borrar solamente eventos específicos.

Copia de seguridad de los datos en una cinta DDS

Con una unidad DDS, podrá hacer una copia de seguridad de todo el área de archivos en una cinta DDS y podrá volver a cargar los datos desde la cinta.

- 1 Inserte la cinta DDS en la unidad DDS conectada.
Para encontrar más detalles sobre las cintas DDS y la operación de la unidad, consulte las instrucciones de la unidad y de la unidad DDS que esté utilizando.

- 2 Presione el botón COPY cuando la unidad esté en el estado de parada o en el modo de grabación. Se encenderá el indicador del botón COPY y aparecerá el menú AJUSTE ARCHIVO.

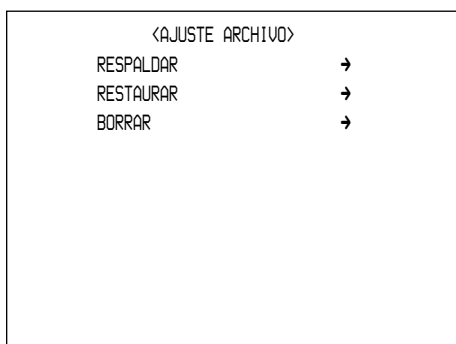

- 3 Gire el mando de lanzadera para seleccionar la operación.

RESPALDAR: Para hacer una copia de seguridad de todo el área de archivos en una cinta DDS.

RESTAURAR: Para restaurar los datos desde una cinta DDS al área de archivos.

BORRAR: Para borrar los datos de una cinta DDS.

Nota

Cuando realizar una operación de RESTAURAR, se perderán los datos que hay actualmente en el área de archivos.

- 4 Gire hacia la derecha el dial de lanzadera.

Cuando haya seleccionado RESPALDAR, se iniciará la copia de seguridad.

Cuando haya seleccionado RESPALDAR o BORRAR, se visualizará una lista de los datos de la cinta que se ha insertado en la unidad DDS conectada.

Proceda con el paso 5.

- 5 Seleccione los datos que deban restaurarse o borrarse con el mando de lanzadera y gire hacia la derecha el dial de lanzadera.

Se visualizará un mensaje de confirmación.

- 6 Para ejecutar la operación de restauración o de borrado, seleccione SÍ (o NO para cancelarla) y gire hacia la derecha el dial de lanzadera.

Se iniciará la restauración o el borrado.

Para detener la copia de seguridad mientras está teniendo lugar

Presione el botón ■ PAUSE.

Tenga presente que las operaciones de restauración y de borrado no pueden detenerse una vez se han iniciado.

Reproducción

Podrá mirar las imágenes grabadas presionando el botón ► PLAY o realizando una operación de búsqueda.

Una vez haya iniciado la reproducción, también podrá seleccionar la operación de reproducción a alta velocidad o a cámara lenta, tanto en el sentido de avance como en el de inversión, la reproducción de imagen fija, y la reproducción cuadro tras cuadro en el sentido de avance y en el de inversión.

Cuando se haya conectado un multiplexor cuya información de canal pueda decodificarse, podrá seleccionar el canal desde esta unidad.

Para encontrar más detalles sobre la operación de búsqueda, consulte el apartado “Búsqueda de imágenes” en la página 34(ES).

Botones y mandos utilizados para las operaciones de reproducción

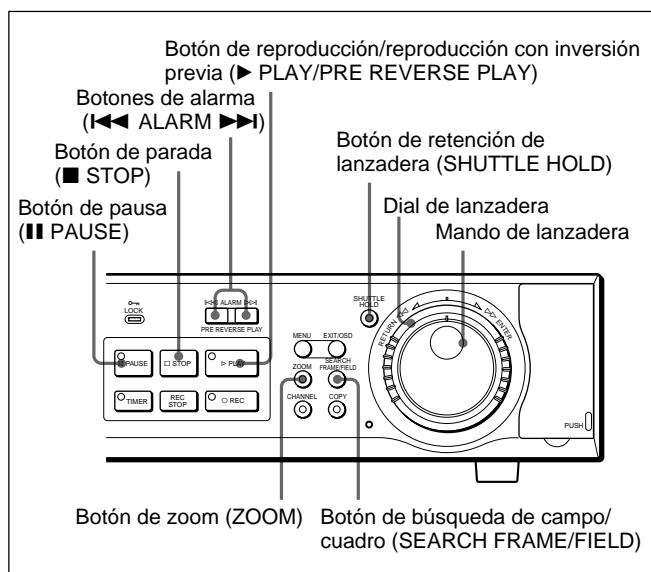

Reproducción normal

Presione el botón ► PLAY.

Se encenderá el indicador del botón y empezarán a reproducirse las imágenes grabadas en el área de grabación normal, desde las más antiguas o desde la posición en la que haya detenido anteriormente la operación de reproducción.

Si también se ha grabado sonido, se reproducirá sólo cuando se reproduzcan las imágenes a la misma velocidad que a la que fueron grabadas.

Cuando la reproducción llega a la última de las imágenes grabadas, la unidad se establece automáticamente en el modo de imagen fija.

Para encontrar más detalles sobre la reproducción del área de grabación de alarmas y del área de archivos, consulte el apartado “Búsqueda de imágenes” en la página 34(ES).

Para detener la reproducción

Presione el botón ■ STOP.

La visualización cambiará a la de la imagen que se introduce en ese momento.

Reproducción con inversión previa - Reproducción durante la grabación

Presione el botón ► PLAY/PRE REVERSE PLAY mientras está efectuando la grabación.

Mientras se está realizando la grabación, comenzará la reproducción del área de grabación normal desde el punto justo anterior al del tiempo especificado para reproducción con inversión previa (1 a 99 minutos) desde la hora actual.

Si presiona el botón ► PLAY/PRE REVERSE PLAY un poco antes de comenzar la grabación y la duración de los datos grabados en el área de grabación normal todavía es más corta que el tiempo especificado para la reproducción con inversión previa, la reproducción se iniciará desde el punto de comienzo de la grabación. Cuando la reproducción llegue a la hora actual, se cancelará la reproducción con inversión previa.

Ajuste del tiempo de reproducción con inversión previa

Emplee el elemento de ENTRADA DE VÍDEO/ INVERTIDA PRE. del MENÚ PRINCIPAL 1.

- 1 Presione el botón MENU para que se visualice el MENÚ PRINCIPAL 1 en la pantalla del videomonitor.
- 2 Gire el mando de lanzadera para seleccionar 2. ENTRADA DE VÍDEO/INVERTIDA PRE. y gire hacia la derecha el dial de lanzadera.

Aparecerá la visualización de ENTRADA DE VÍDEO/REPRO. INVERTIDA PRE.

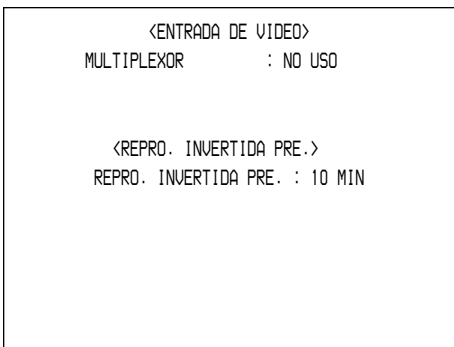

- 3 Gire el mando de lanzadera para seleccionar el elemento REPRO. INVERTIDA PRE. y gire hacia la derecha el dial de lanzadera.

Papadeará el ajuste actual de REPRO. INVERTIDA PRE.

- 4 Gire el mando de lanzadera para ajustar el tiempo deseado y gire hacia la derecha el dial de lanzadera para registrar el ajuste.

- 5 Presione el botón EXIT/OSD para salir del menú.

Reproducción de imagen fija

Presione el botón **|| PAUSE** durante la reproducción. Se encenderá el indicador del botón **|| PAUSE** y se paralizará la imagen de reproducción. Para volver a la reproducción normal, vuelva a presionar el botón **|| PAUSE**.

Para cambiar entre cuadro fijo y campo fijo

Cuando se visualice en el modo de imagen fija una imagen grabada en el modo de grabación de cuadros, podrá cambiar entre cuadro fijo y campo fijo presionando alternadamente el botón SEARCH FRAME/FIELD.

Para que la imagen fija avance o retroceda cuadro por cuadro

Podrá realizar la reproducción de cuadro por cuadro en los sentidos de avance y de inversión utilizando el mando de lanzadera.

Girando hacia la derecha el mando de lanzadera, la imagen avanzará cuadro por cuadro, y girándolo hacia la izquierda, la imagen retrocederá cuadro por cuadro.

Reproducción a velocidad variable

Podrá realizar la reproducción a varias velocidades utilizando el mando de lanzadera (JOG) y el dial de lanzadera (SHUTTLE).

Con el mando de lanzadera

Con el mando de lanzadera podrá cambiar la velocidad de reproducción (la velocidad de reproducción especificada en cuadros por segundo) en 17 pasos. Establezca la unidad en el modo de reproducción y gire el mando de lanzadera. Si lo gira una muesca hacia la derecha, la velocidad de reproducción se incrementará en un paso. El giro de una muesca hacia la izquierda reduce la velocidad de reproducción en un paso. Presione el botón **▶ PLAY** para reponer la velocidad normal de reproducción.

Con el dial de lanzadera

Con el dial de lanzadera podrá reproducir las imágenes a alta velocidad o a cámara lenta.

Establezca la unidad en el modo de reproducción (con el indicador del botón PLAY encendido) o en el modo de imagen fija (con el indicador del botón PAUSE encendido) y gire el dial de lanzadera.

La reproducción se realizará en la dirección y a la velocidad correspondientes a la dirección y ángulo de rotación del dial.

Cuando suelte el dial, se restablecerá el modo anterior.

Dirección y ángulo de rotación del dial de lanzadera	Reproducción	Imagen fija
+70° a +80°	16 veces la velocidad normal en el sentido de avance	4 veces la velocidad normal en el sentido de avance
+50° a +70°	8 veces la velocidad normal en el sentido de avance	2 veces la velocidad normal en el sentido de avance
+30° a +50°	4 veces la velocidad normal en el sentido de avance	Velocidad normal en el sentido de avance
+10° a +30°	2 veces la velocidad normal en el sentido de avance	La mitad de la velocidad normal en el sentido de avance
+10° a -10°	Velocidad normal en el sentido de avance	Imagen fija
-10° a -30°	Velocidad normal en el sentido de inversión	La mitad de la velocidad normal en el sentido de inversión
-30° a -50°	2 veces la velocidad normal en el sentido de inversión	Velocidad normal en el sentido de inversión
-50° a -70°	4 veces la velocidad normal en el sentido de inversión	2 veces la velocidad normal en el sentido de inversión
-70° a -80°	8 veces la velocidad normal en el sentido de inversión	4 veces la velocidad normal en el sentido de inversión

+: Rotación hacia la derecha
-: Rotación hacia la izquierda

Para mantener la reproducción a velocidad variable

El botón SHUTTLE HOLD le permitirá fijar la dirección y la velocidad obtenidas con el dial de lanzadera.

Gire el dial de lanzadera en el sentido deseado y reténgalo al ángulo correspondiente a la velocidad deseada, y presione entonces el botón SHUTTLE HOLD de modo que se encienda el indicador del botón SHUTTLE HOLD.

La reproducción en la dirección y a la velocidad ajustadas con el dial de lanzadera se mantendrá al soltar el dial de lanzadera.

Para restaurar el modo anterior, presione de nuevo el botón SHUTTLE HOLD.

Acercamiento de una imagen

El botón ZOOM le permitirá acercar en la pantalla del videomonitor cierta parte de la imagen de reproducción. También podrá efectuar el zoom de la entrada de la cámara en uno de los modos de grabación o en el estado de parada siguiendo el mismo procedimiento.

1 Presione el botón ZOOM.

Aparecerá el cursor de zona para que pueda especificar el área que desea acercar.

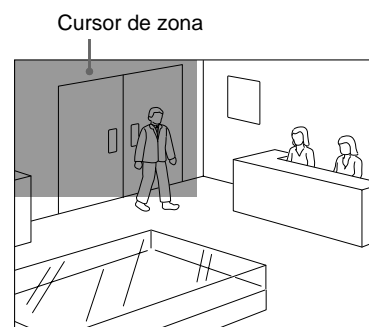

2 Gire el mando de lanzadera para desplazar horizontalmente el cursor de zona a la posición deseada, y gire hacia la derecha el dial de lanzadera para registrar el ajuste de la posición horizontal.

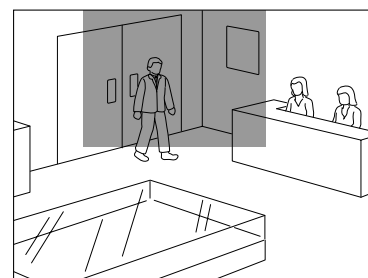

3 Gire el mando de lanzadera para desplazar verticalmente el cursor de zona a la posición deseada, y gire hacia la derecha el dial de lanzadera.

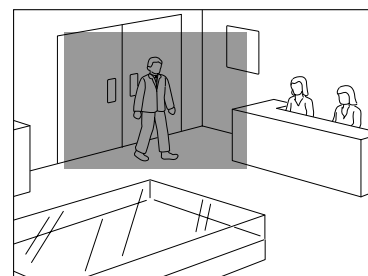

La imagen de la parte del cursor de zona se acercará y se visualizará llenando toda la pantalla.

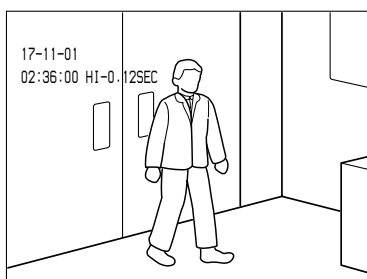

En el modo de zoom se enciende el indicador del botón ZOOM.

Para cancelar el modo de zoom

Presione de nuevo el botón ZOOM.

Selección de canal para el multiplexor

Cuando se haya conectado un multiplexor cuya información de canal pueda decodificarse, como por ejemplo un Sony YS-DX156, podrá seleccionar el canal (la cámara) para la reproducción.

- 1 Establezca la unidad en el modo de imagen fija y presione el botón CHANNEL.

Se encenderá el indicador del botón CHANNEL (modo de selección de canal) y aparecerá la visualización de entrada de canal.



- 2 Gire el mando de lanzadera para seleccionar el canal (el número de cámara) y gire hacia la derecha el dial de lanzadera para registrar la selección.

El modo de selección de canal se desactivará y se visualizará el canal seleccionado.

Para visualizar todos los canales del multiplexor

Presione de nuevo el botón CHANNEL.

Búsqueda de imágenes

Podrá buscar y reproducir las imágenes grabadas/almacenadas en cada una de las áreas del disco duro. Podrá seleccionar uno de los cinco modos de búsqueda.

Botones para las operaciones de búsqueda

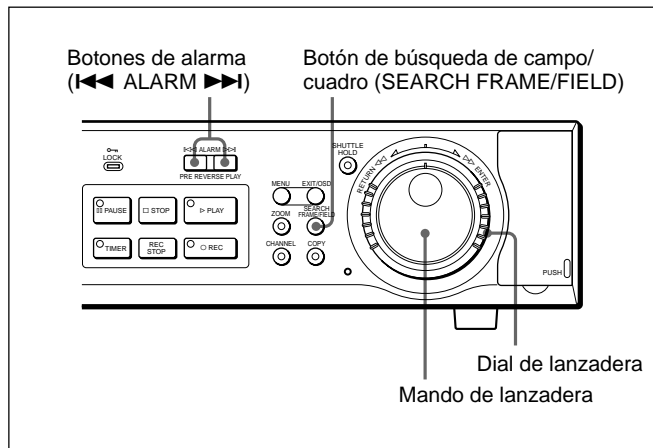

Selección del modo de búsqueda

1 Presione el botón SEARCH FRAME/FIELD.

Aparecerá el menú SEARCH (visualización para la selección de cada uno de los modos).

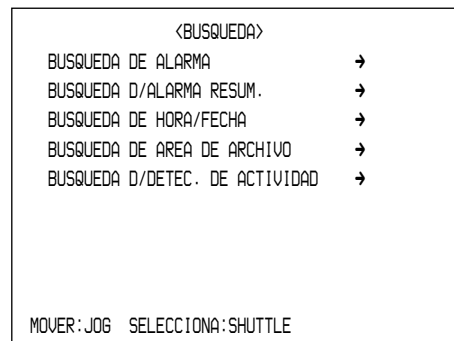

2 Gire el mando de lanzadera para seleccionar el modo de búsqueda deseado.

BÚSQUEDA DE ALARMA: Para buscar en la lista una imagen grabada en el área de grabación de alarmas.

BÚSQUEDA D/ALARMA RESUM.: Para buscar entre las imágenes miniaturizadas una imagen grabada en el área de grabación de alarmas.

BÚSQUEDA DE HORA/FECHA: Para buscar una imagen grabada en el área de grabación normal o de alarmas mediante la fecha y la hora de grabación.

BÚSQUEDA DE ÁREA DE ARCHIVO: Para buscar una imagen almacenada en el área de archivos.

BÚSQUEDA D/DETEC. DE ACTIVIDAD: Para buscar una imagen grabada en el área de grabación normal o de alarmas mediante el sensor de actividad incorporado.

3 Gire hacia la derecha el dial de lanzadera.

Aparecerá la visualización de ajustes del modo de búsqueda seleccionado.

Para abandonar las operaciones de búsqueda
Presione de nuevo el botón SEARCH FRAME/FIELD.

Búsqueda en la lista de grabaciones de alarma

Podrá buscar y reproducir una imagen grabada en el área de grabación de alarmas buscándola en la lista de grabaciones de alarma.

- 1 Seleccione el elemento BÚSQUEDA DE ALARMA del menú DE BÚSQUEDA.

Aparecerá la visualización de BÚSQUEDA DE ALARMA, enumerando el número, la hora, y la fecha de los eventos de grabaciones de alarma.

<BUSQUEDA DE ALARMA>			
NO	FECHA	HORA	ALARMA TOTAL
0108	12-20	05:37	0234
0107	12-19	14:23	
0106	12-16	16:13	
0105	12-16	11:13	
0104	12-15	10:13	
0103	12-13	15:19	
0102	12-13	11:15	
0101	12-13	11:13	

MOVER:JOG SELECCIONA:SHUTTLE



El número total de eventos de alarma grabados en el área de grabación de alarmas se indicará debajo de ALARMA TOTAL.

La lista puede mostrar hasta 8 eventos a la vez.

- 2 Gire el mando de lanzadera para seleccionar el evento de alarma deseado.

Cuando haya transcurrido un segundo desde la selección, se visualizará la imagen miniaturizada del evento seleccionado en la zona de vista preliminar.

- 3 Gire hacia la derecha el dial de lanzadera.

La unidad se establecerá en el modo de reproducción y la imagen del evento seleccionado se visualizará ocupando toda la pantalla. Podrá saltar al evento de alarma anterior con el botón ALARM ◀◀ y al siguiente con el botón ALARM ▶▶.

Búsqueda entre las imágenes miniaturizadas

Podrá buscar y reproducir una imagen grabada en el área de grabación de alarmas buscándola entre las imágenes miniaturizadas.

- 1 Seleccione el elemento BÚSQUEDA D/ALARMA RESUM. del menú DE BÚSQUEDA.

Aparecerá la visualización de BÚSQUEDA D/ALARMA RESUM., mostrando las imágenes miniaturizadas de los últimos 9 eventos de grabaciones de alarma.

0109	0108	0107
0106	0105	0104
0103	0102	0101

Para visualizar los 9 eventos anteriores, presione el botón ALARM ◀◀.

- 2 Gire el mando de lanzadera para que parpadee el número del evento deseado.

- 3 Gire hacia la derecha el dial de lanzadera.

La unidad se establecerá en el modo de reproducción y la imagen del evento seleccionado se visualizará ocupando toda la pantalla. Podrá saltar al evento de alarma anterior con el botón ALARM ◀◀ y al siguiente con el botón ALARM ▶▶.

Búsqueda mediante la hora/ fecha de grabación

Podrá buscar y reproducir una imagen grabada en el área de grabación normal o de alarmas especificándola con la hora y fecha de grabación.

- 1 Seleccione el elemento BÚSQUEDA DE HORA/FECHA del menú DE BÚSQUEDA.

Búsqueda de imágenes

Aparecerá la visualización de BÚSQUEDA DE HORA/FECHA.

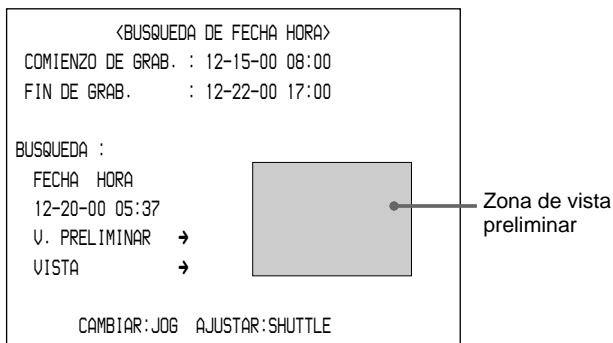

La hora y la fecha de la grabación más antigua se visualizará en la línea de COMIENZO DE GRAB., y de la grabación más reciente se visualizará en la línea de FIN DE GRAB.

- 2 Especifique la fecha y la hora de grabación de la imagen que desee buscar. Ajuste el valor con el mando de lanzadera y gire hacia la derecha el dial de lanzadera para desplazarse a la columna siguiente (o hacia la izquierda para volver a la anterior).

Para obtener una vista preliminar en forma de imagen miniaturizada

Seleccione V. PRELIMINAR y gire hacia la derecha el dial de lanzadera.

La unidad buscará el evento grabado en la fecha y a la hora especificadas y visualizará su imagen miniaturizada en la zona de vista preliminar.

Si no hay ningún evento grabado en la fecha/hora especificadas, se visualizará la imagen de la fecha y hora más próximas. La unidad buscará primero en el área de grabación de alarmas, y luego en el área de grabación normal.

Para visualizar la imagen ocupando toda la pantalla

Seleccione VISTA y gire hacia la derecha el dial de lanzadera. La unidad se establecerá en el modo de reproducción con visualización de pantalla entera, empezando desde la imagen grabada en la fecha y a la hora especificadas.

Búsqueda en el área de archivos

Podrá buscar y reproducir imágenes grabadas en el área de archivos.

- 1 Seleccione el elemento BÚSQUEDA DE ÁREA DE ARCHIVO del menú DE BÚSQUEDA.

Aparecerá la visualización de BÚSQUEDA DE ÁREA DE ARCHIVO, mostrando la lista del grupo de imágenes almacenadas en el área de archivos.

Cada grupo se enumera con su número, fecha y hora de la primera imagen y de la última imagen.

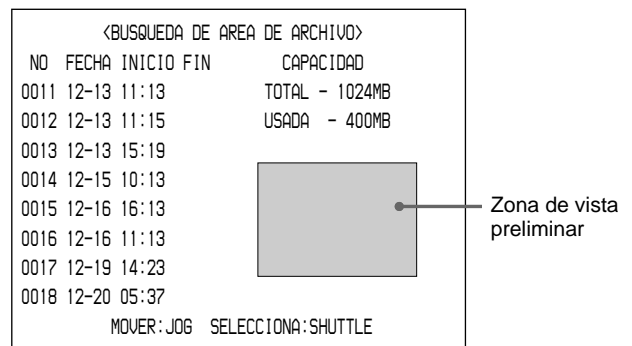

El tamaño total y el tamaño utilizado por el archivo se visualizan debajo CAPACIDAD.

La lista puede mostrar hasta 8 grupos a la vez.

- 2 Gire el mando de lanzadera para seleccionar el grupo de imágenes deseado.

Cuando haya transcurrido un segundo después de haber situado el cursor, se visualizará la imagen miniaturizada de la primera imagen del grupo seleccionado en la zona de vista preliminar.

- 3 Gire hacia la derecha el dial de lanzadera.

La unidad se establecerá en el modo de reproducción y las imágenes del grupo seleccionado se reproducirán ocupando toda la pantalla.

Búsqueda utilizando el sensor de actividad

El sensor de detección de actividad incorporado le permitirá buscar y reproducir la imagen cuya actividad (cambio de luminancia) ha sido detectada dentro del período especificado.

Podrá efectuar la búsqueda en las áreas de grabación normal y de alarmas.

- 1 Seleccione el elemento **BÚSQUEDA D/DETEC. DE ACTIVIDAD** del menú **DE BÚSQUEDA**.

Aparecerá la visualización de **BÚSQUEDA D/DETEC. DE ACTIVIDAD**.

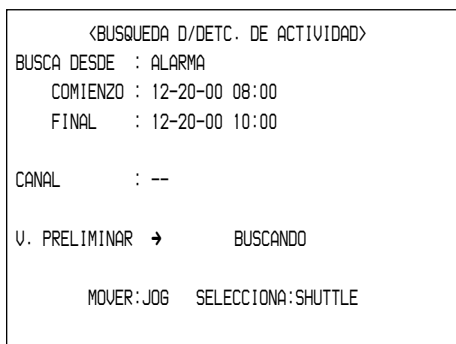

- 2 Gire hacia la derecha el dial de lanzadera para especificar el área en la que hay que efectuar la búsqueda desde la línea de **BUSCA DESDE**.

Parpadeará el ajuste actual.

- 3 Seleccione el(las) área(s) con el mando de lanzadera y gire hacia la derecha el dial de lanzadera para confirmar la selección.
ALARMA: Para efectuar la búsqueda sólo en el área de grabación de alarmas.
NORMAL: Para efectuar la búsqueda sólo en el área de grabación normal.
ALARMA Y NORMAL: Para efectuar la búsqueda en las áreas de grabación normal y de alarmas. La unidad busca primero en el área de grabación de alarmas, y luego en el área de grabación normal.

- 4 Si se está utilizando un multiplexor del tipo especificado, especifique el canal en la línea de **CANAL**.

- 5 Seleccione **V. PRELIMINAR** y gire hacia la derecha el dial de lanzadera.

La visualización cambiará y en la zona de vista preliminar se visualizará la imagen miniaturizada más antigua de las grabadas en el(las) área(s) especificada(s).

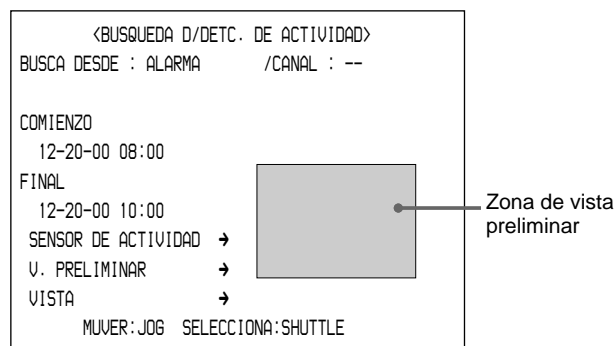

- 6 Ajuste la fecha y la hora de comienzo del período de búsqueda en **COMIENZO**.
- 7 Ajuste la fecha y la hora de finalización del período de búsqueda en **FINAL**.
- 8 Para ajustar el sensor de detección de actividad, seleccione **SENSOR DE ACTIVIDAD** y gire hacia al derecha el dial de lanzadera.

Se visualizarán las marcas del sensor en un patrón de 10 × 8 puntos en el videomonitor, y parpadeará la marca superior izquierda.

Para encontrar más detalles sobre el procedimiento de ajuste, vea el apartado "Ajuste del sensor de actividad" en la página 24(ES).

Para obtener una vista preliminar en forma de imagen miniaturizada

Seleccione **V. PRELIMINAR** y gire hacia la derecha el dial de lanzadera.

Cada vez que gire hacia la derecha el dial de lanzadera, la unidad buscará eventos grabados durante el período especificado y visualizará en secuencia las imágenes miniaturizadas en las que se detectó actividad en la zona de vista preliminar.

Para visualizar la imagen ocupando toda la pantalla

Seleccione **VISTA** y gire hacia la derecha el dial de lanzadera. La unidad se establecerá en el modo de reproducción con visualización de pantalla entera, empezando desde la imagen visualizada en la zona de vista preliminar en forma de imagen miniaturizada.

Conexiones y ajustes

Desconecte la alimentación de todas las unidades que deban conectarse. Enchufe los cables de alimentación sólo después de haber completado todas las otras conexiones.

Nota

Esta unidad no tiene interruptor de la alimentación. Cuando conecta la alimentación de CA empleando el cable de alimentación de CA suministrado, se conectará la unidad, y todos los indicadores del panel frontal parpadearán durante el proceso inicial.

Ejemplo de conexiones básicas

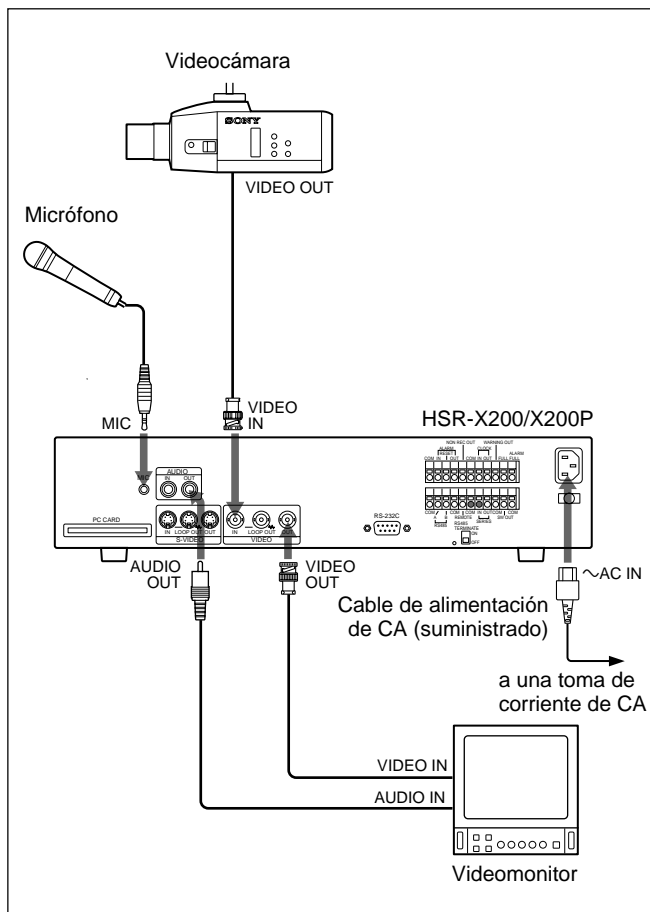

Cuando conecte un videomonitor con tomas de entrada/salida de S-VIDEO, podrá emplear S-VIDEO IN/S-VIDEO OUT en lugar de VIDEO IN/VIDEO OUT.

Si tiene tomas de entrada para VIDEO IN y S-VIDEO IN, las de S-VIDEO IN tendrán prioridad.

Conexiones en serie y ajustes asociados

Si conecta varias unidades HSR-X200/X200P en serie podrá realizar la grabación en serie.

Ejemplo de conexión

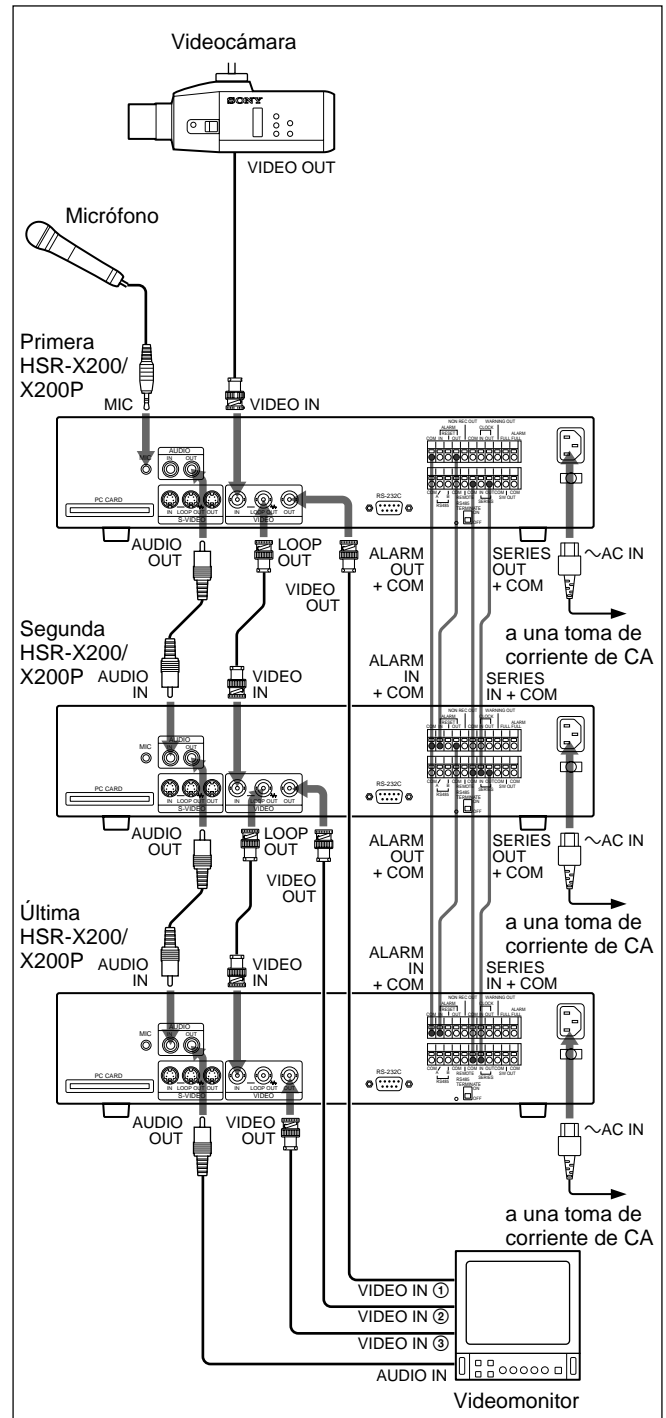

Ajustes

Para activar la grabación en serie, deberá ajustar cada una de las unidades HSR-X200/X200P conectadas como se indica a continuación con el elemento 4. AJUSTE COND. DE GRABACIÓN del MENÚ PRINCIPAL 1.

Para encontrar más detalles sobre las operaciones con menús, consulte el apartado "Operaciones con menús" en la página 16(ES).

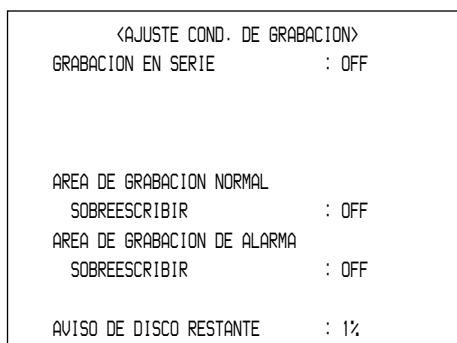

Ajuste en ON el elemento GRABACIÓN EN SERIE.
Ajuste en OFF el elemento SOBREESCRIBIR para el ÁREA DE GRABACIÓN NORMAL y ÁREA DE GRABACIÓN DE ALARMA.

Para encontrar más detalles sobre el elemento de SOBREESCRIBIR, vea el apartado "Ajustes de las áreas de grabación" en la página 46(ES).

Notas

- Tenga presente que la grabación en serie no puede llevarse a cabo si se ha especificado la grabación con temporizador.
Asegúrese de que el indicador del botón TIMER esté apagado en todas las unidades HSR-X200/X200P conectadas.
- Si la función de SOBREESCRIBIR se ajusta en ON en alguna de las unidades HSR-X200/X200P conectadas, la grabación proseguirá en tal unidad.

Para iniciar la grabación en serie

Presione el botón ● REC en la primera HSR-X200/X200P.

Conexión de un multiplexor y ajustes asociados

Ejemplo de conexión

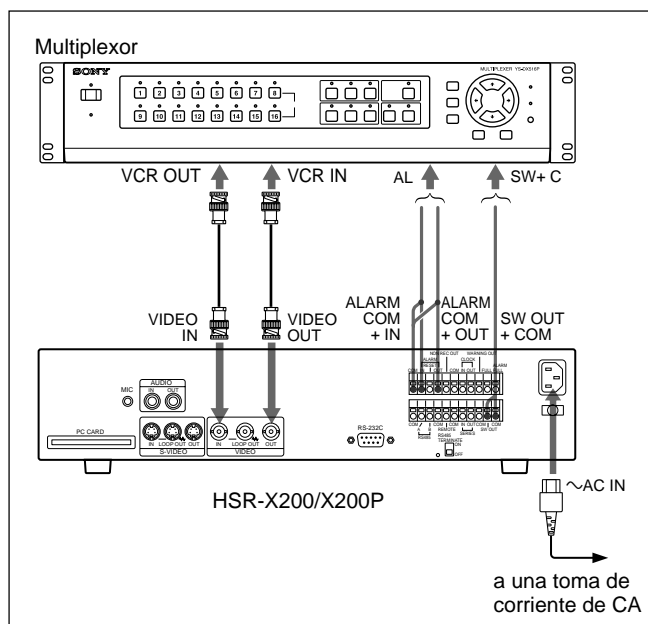

Ajustes

Especifique el tipo de multiplexor conectado con el elemento 2. ENTRADA DE VÍDEO/INVERTIDA PRE. del MENÚ PRINCIPAL 1.

Para encontrar más detalles sobre las operaciones con menús, consulte el apartado "Operaciones con menús" en la página 16(ES).

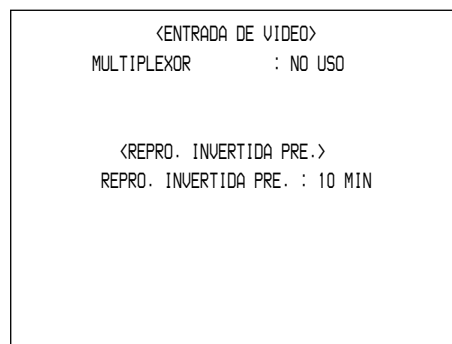

SONY: Multiplexor de la marca Sony (YS-DX516, etc.)

OTROS1: Multiplexor de la marca Sanyo

OTROS2: Multiplexores de otras marcas, incluyendo los Micro y Robot exclusivos.

NO USO: Cuando no se emplea ningún multiplexor.

Conexión a una red y ajustes asociados

Inserte una tarjeta LAN para PC (10BASE-T o 100BASE-T), que podrá adquirir en un establecimiento del ramo, en la ranura PC CARD del panel posterior, y conecte la unidad a la red a través de la tarjeta.

Conexión

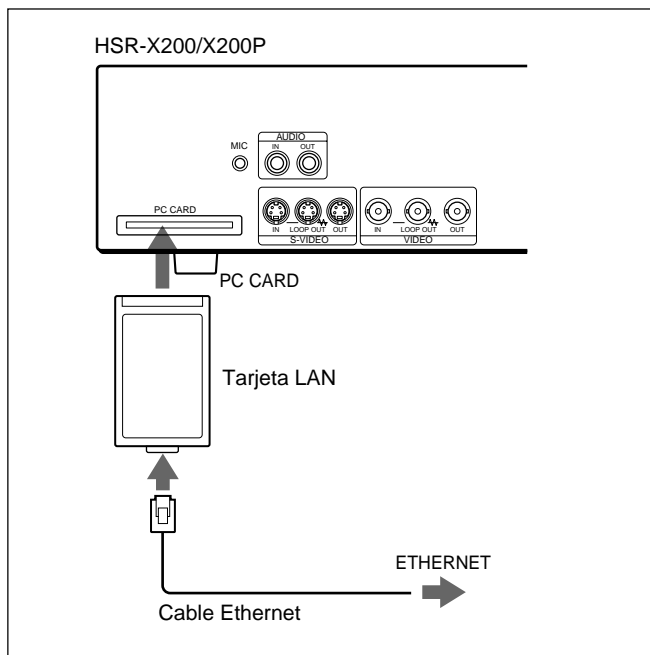

Ajustes

Efectúe los ajustes necesarios con el elemento 5. AJUSTE RED del MENÚ PRINCIPAL 2.

Para encontrar más detalles sobre las operaciones con menús, consulte el apartado "Operaciones con menús" en la página 16(ES).

<AJUSTE RED>	
TARJETA DE RED	: LAN1
CONTROL DE RED	: ON
DIRECCION IP	: 192.168.000.001
MASCARA SUBNET	: 255.255.255.000
GATEWAY	: 0.0.0.0
AJUSTE D/CONTRASEÑA	
ID	CONTRASEÑA (4-8)
ID1	: 1111----
ID2	: 2222----
ID3	: 3333----

TARJETA DE RED: Seleccione el tipo de su tarjeta LAN.

LAN1: FEtherPCC-TXD o equivalente

LAN2: FEtherPCC-TD o equivalente

CONTROL DE RED: Ajústelo en ON para habilitar el control a través de la red.

DIRECCIÓN IP: Ajuste la dirección que deberá utilizarse para acceder a esta unidad.

En cuanto a las direcciones eficaces, consulte al administrador de su sistema.

MÁSCARA SUBNET/GATEWAY: Ajuste los valores de acuerdo con la red a la que se conecte.

AJUSTE D/CONTRASEÑA: Ajuste la contraseña para acceso a la red (4 a 8 caracteres alfanuméricos).

Podrá especificar tres niveles de contraseñas, que son ID1, ID2, y ID3, que se diferencian en sus funciones de operación.

ID1: Sólo se permite la monitorización de la entrada de cámara, la reproducción de imágenes y la parada de la reproducción que esté en curso.

ID2: Se permiten las operaciones relacionadas con la reproducción y almacenamiento de datos. No se permiten las operaciones de grabación y de menús.

ID3: Se permiten todas las operaciones utilizando los botones visualizados en la ventana del explorador.

Conexiones para almacenamiento de datos

Tarjeta de memoria Memory Stick

Insertando un adaptador para tarjetas para PC, de venta en los establecimientos del ramo, en la ranura PC CARD del panel frontal, podrá copiar los datos grabados a tarjetas de memoria.

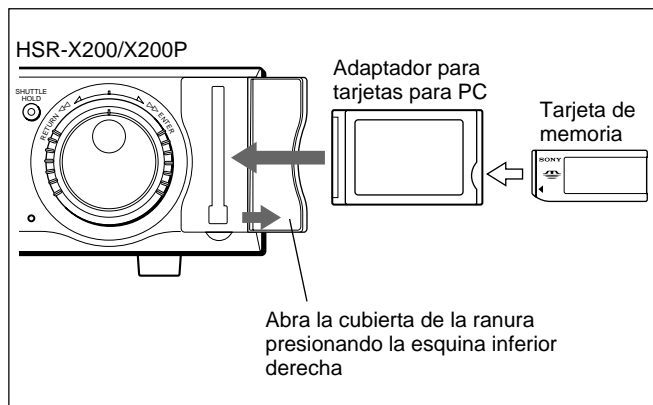

Unidad DDS (almacenamiento de datos digitales)

Inserte una tarjeta FAST SCSI, de venta en los establecimientos del ramo, en la ranura PC CARD del panel posterior.

Podrá conectar una unidad DDS (tipo DDS-2 o DDS-3) para poder hacer copias de seguridad y para volver a cargar los datos desde la cinta al área de archivos.

Tarjeta SCSI: ADAPTEC SlimSCSI 1460 o equivalente

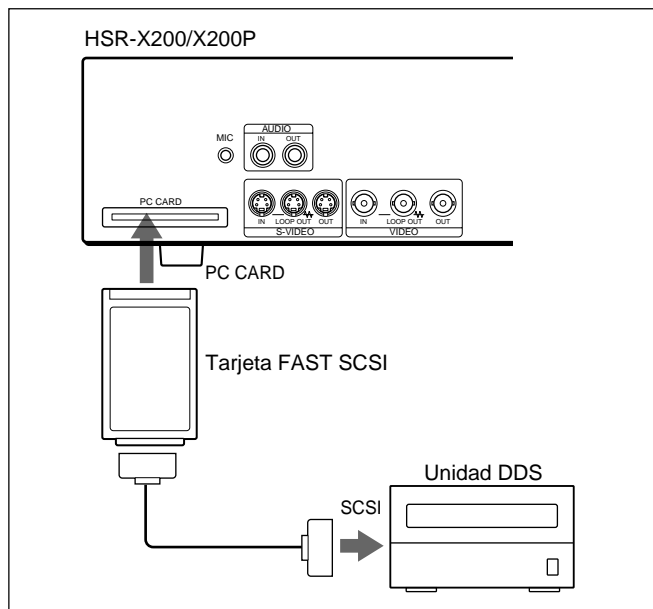

Conexiones para el control remoto y ajustes asociados

Podrá realizar el control a través de la interfaz RS-232C o RS-485, o con un circuito especial conectado al terminal REMOTE.

Ejemplos de conexiones

Conector RS-232C

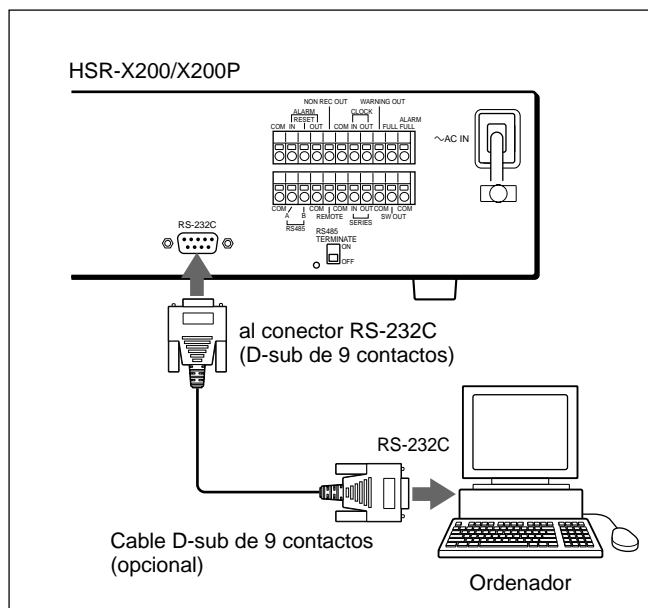

Disposición de los contactos del conector RS-232C (D-sub de 9 contactos)

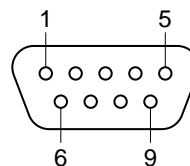

N.º de contacto	Señal	Función	Dirección de la señal
2	RxD	Recepción de datos	PC → HSR
3	TxD	Transmisión de datos	HSR → PC
5	GND	Tierra de señal	
7	RTS	Solicitud de emisión	HSR → PC

Conexiones y ajustes

Terminales RS-485

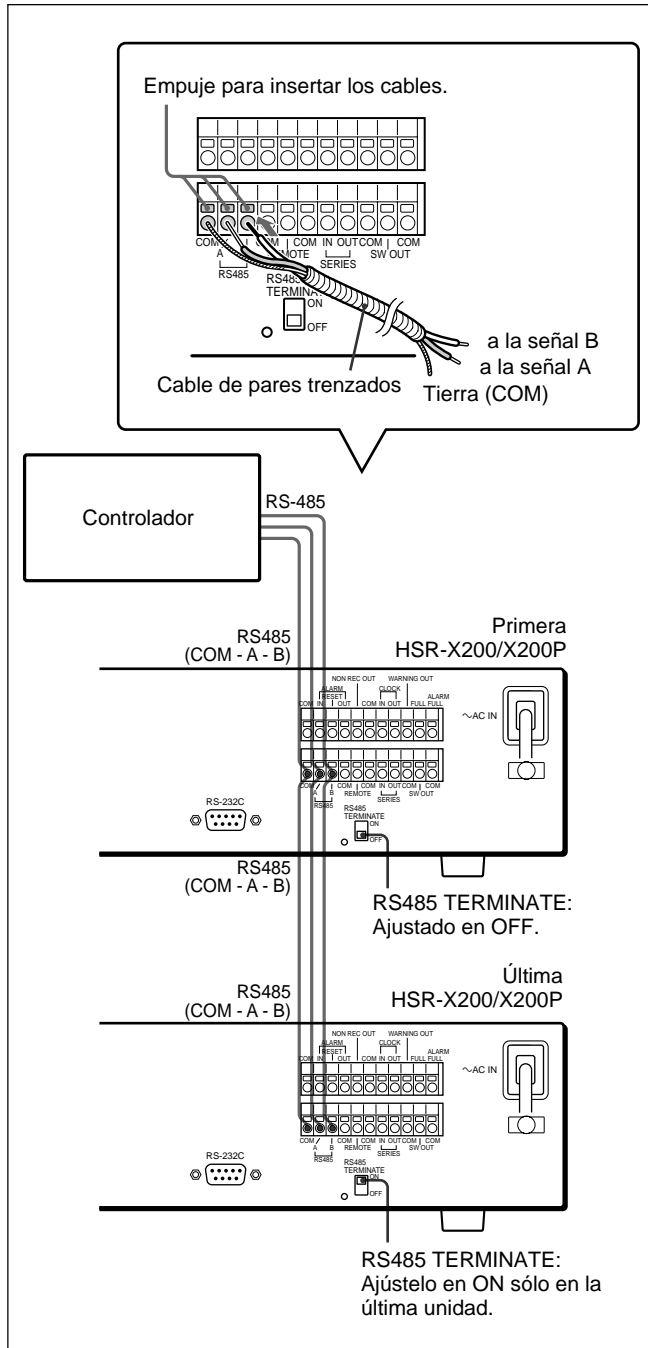

Terminal REMOTE

Si desea emplear un controlador remoto para conectarlo al terminal REMOTE, deberá utilizar la disposición que se muestra a continuación. Ajuste la entrada a LOW (bajo nivel).

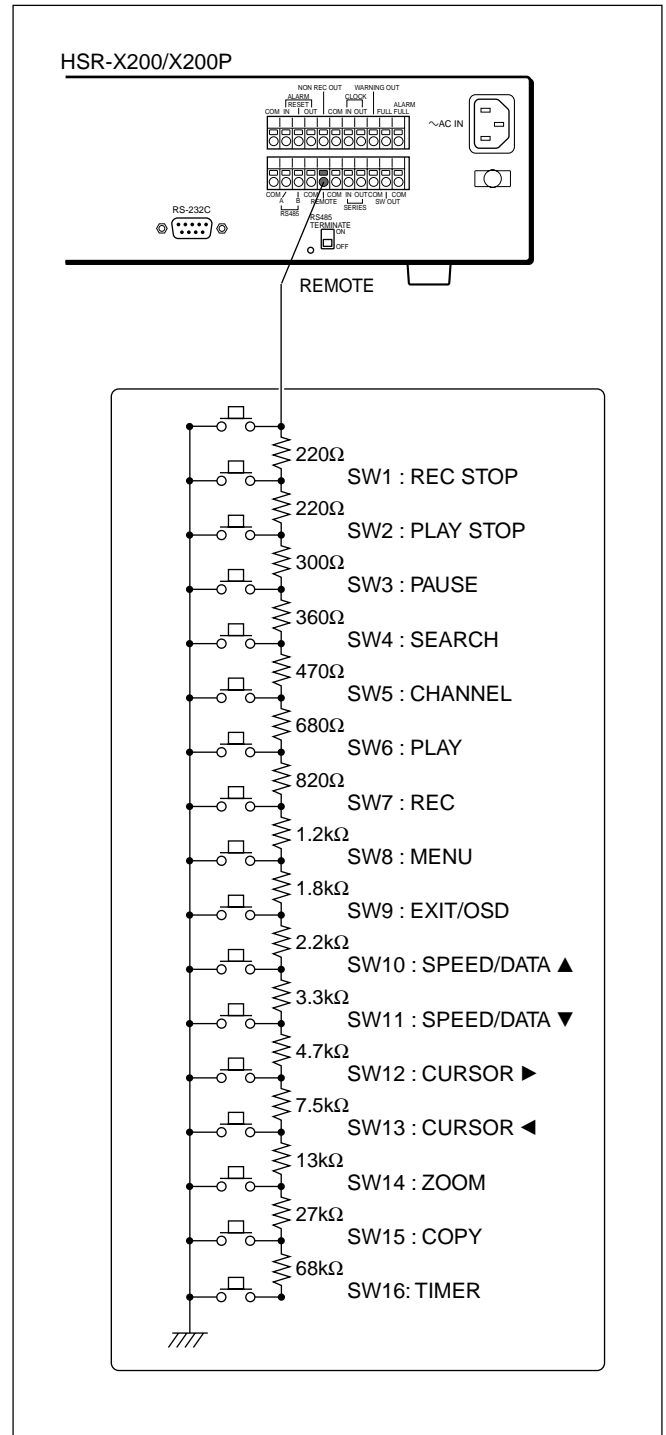

Ajustes

Cuando utilice la interfaz RS-232C o RS-485, deberá llevar a cabo los ajustes pertinentes en el elemento 2. AJUSTE RS-232C/RS-485 del MENÚ PRINCIPAL 2.

Para encontrar más detalles sobre las operaciones con menús, consulte el apartado "Operaciones con menús" en la página 16(ES).

⟨AJUSTE RS-232C/RS-485⟩	
CONTROL	: RS-232C
VELOCIDAD DATOS	: 19200
INFO. STATUS	: ON
INFO. ALARMA	: ON
DIRECCION	: 000

CONTROL: Seleccione RS-232C o RS-485.

VELOCIDAD DATOS: Seleccione la velocidad de transmisión entre 2400/4800/9600/19200.

INFO. STATUS: Ajústelo en ON para transmitir la información del estado de esta unidad.

INFO. ALARMA: Ajústelo en ON para transmitir la información de alarmas de esta unidad.

DIRECCIÓN: Ajuste la dirección (1 a 127) cuando emplee la interfaz RS-485.

En cuanto a los comandos de la interfaz RS-232C o RS-485, vea la tabla de comandos de la página 63(ES).

Ampliación del disco duro y ajuste del efecto de espejo

Podrá añadir un disco duro HSBK-X201 (80 GB) para ampliar la capacidad de los discos duros incorporados.

En cuanto al HSBK-X201, consulte a su distribuidor Sony.

Inicialización del disco duro

Cuando añada un disco duro, primero deberá inicializarlo.

Emplee el elemento 6. AJUSTE HDD del MENÚ PRINCIPAL 2.

Para encontrar más detalles sobre las operaciones con menús, consulte el apartado "Operaciones con menús" en la página 16(ES).

⟨AJUSTE HDD⟩	
DISCO 1	: 80GB
DISCO 2	: --GB
INICIALIZA DISCO	→
CUIDADO : TODAS LAS GRAB. SERAN BORRADAS !	
ESPEJO	: OFF
DISCO D/REPRODUCCION	: DISCO 1
CUIDADO : VELOCIDAD DE GRAB. ESTARA LIMITADA POR EL ESPEJO !	

Seleccione INICIALIZA DISCO y gire hacia la derecha el dial de lanzadera. Comenzará la inicialización.

Cuando se termine la inicialización, el tamaño del disco añadido se visualizará en la línea DISCO 2.

Activación de la función de espejo

Cuando la unidad esté provista de dos discos duros, podrá activar la función de espejo para grabar los mismos datos en ambos discos.

ESPEJO: Ajústelo en ON para activar la función de espejo.

DISCO D/REPRODUCCIÓN: Seleccione la unidad de la que deben leerse los datos para su reproducción si los datos están grabados en ambas unidades con la función de espejo.

Nota

Con la función de espejo, el ciclo de grabación máximo quedará reducido a la mitad. Cuando ajuste en ON el elemento ESPEJO, se visualizará un mensaje de confirmación.

Cuando usted selecciona SÍ para activar la función de espejo, se limitarán los ciclos de grabación que podrá seleccionar para ajustar las condiciones de grabación.

Preparativos

La HSR-X200/X200P le permitirá realizar los ajustes de preparación necesarios para grabar y reproducir empleando los menús.

Para encontrar más detalles sobre las operaciones con menús, consulte el apartado "Operaciones con menús" en la página 16(ES).

Selección del idioma de indicación en pantalla (OSD)

Podrá seleccionar el idioma de las indicaciones que aparecen en la pantalla, tales como los menús y mensajes, entre inglés, francés, alemán (sólo HSR-X200P), y español.

Emplee el elemento AJUSTE IDIOMA/RELOJ del MENÚ PRINCIPAL 1.

- 1 Presione el botón MENU para que se visualice el MENÚ PRINCIPAL 1.
- 2 Seleccione el elemento 1. AJUSTE IDIOMA/RELOJ girando hacia la derecha el dial de lanzadera.

Aparecerá la visualización de AJUSTE IDIOMA/RELOJ y se seleccionará el idioma actualmente utilizado.



- 3 Gire hacia la derecha el dial de lanzadera.
Parpadeará el ajuste del idioma actualmente utilizado.
- 4 Gire el mando de lanzadera para seleccionar el idioma deseado y gire hacia la derecha el dial de lanzadera.
- 5 Presione el botón EXIT/OSD para salir del menú.

Ajuste del reloj

Ajuste la hora de su localidad en el reloj incorporado. Emplee el mismo elemento AJUSTE IDIOMA/RELOJ del MENÚ PRINCIPAL 1 que para la selección de idioma.

También podrá efectuarlos ajustes para el horario de verano (horario de ahorro con luz solar) y para el ajuste del reloj empleando los terminales CLOCK IN/OUT.

Ajuste del reloj

- 1 Gire el mando de lanzadera para seleccionar el ajuste actual de AJUSTE RELOJ y gire hacia la derecha el dial de lanzadera.

Parpadeará la columna de la izquierda.

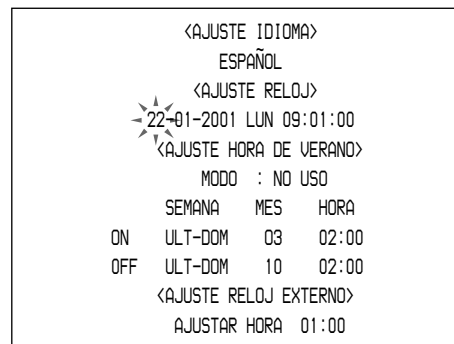

- 2 Gire el mando de lanzadera para ajustar el mes (HSR-X200)/día (HSR-X200P) y gire hacia la derecha el dial de lanzadera.
Parpadeará la columna siguiente del día (HSR-X200)/mes (HSR-X200P).
- 3 De forma similar, ajuste el día (HSR-X200)/mes (HSR-X200P), el año, las horas, y los minutos en esta secuencia.

El día de la semana se ajusta automáticamente. Los segundos se reponen a 0 cuando se ajustan los minutos.

Activación del horario de verano (horario de ahorro con luz solar)

El reloj se ajustará automáticamente al horario de verano (horario de ahorro con luz solar) si usted ha ajustado MODO para AJUSTE HORA DE VERANO en USO.

- 1 Gire el mando de lanzadera para seleccionar la línea de MODO y gire hacia la derecha el dial de lanzadera.
Parpadeará NO USO (el ajuste actual).
- 2 Gire el mando de lanzadera para ajustar USO y gire hacia la derecha el dial de lanzadera.
- 3 Ajuste cuándo debe cambiarse al horario de verano (horario de ahorro con luz solar) en la línea de ON.
SEMANA: Día de la semana (primera, segunda, tercera, cuarta, última) del mes especificado en que hay que realizar el cambio.
MES: Mes en el que hay que realizar el cambio.
HORA: La hora (horas : minutos) a la que hay que realizar el cambio.
- 4 De forma similar, deberá ajustar el momento de volver al horario normal en la línea de OFF.

Ajuste de la hora empleando los terminales CLOCK IN/OUT

Para ajustar el reloj incorporado de esta unidad y/o los relojes de las otras unidades HSR-X200/X200P conectadas empleando los terminales CLOCK IN/OUT del panel posterior, ajuste las horas y los minutos para AJUSTAR HORA del elemento AJUSTE RELOJ EXTERNO.

La salida en el terminal CLOCK OUT caerá a 0 V a la hora que usted especifique aquí.

Cuando se cortocircuita el terminal CLOCK IN con el terminal COM, el reloj incorporado se ajustará a la hora que usted especifique aquí, y la salida del terminal CLOCK OUT caerá a 0 V al mismo tiempo. Asegúrese de realizar el ajuste de AJUSTAR HORA del elemento AJUSTE RELOJ EXTERNO a la misma hora en todas las unidades HSR-X200/X200P conectadas.

Cuando se hayan completado los ajustes

Presione el botón EXIT/OSD para salir del menú.

Ejemplos de conexión de los terminales CLOCK IN/OUT

1: Para ajustar la hora empleando un interruptor externo

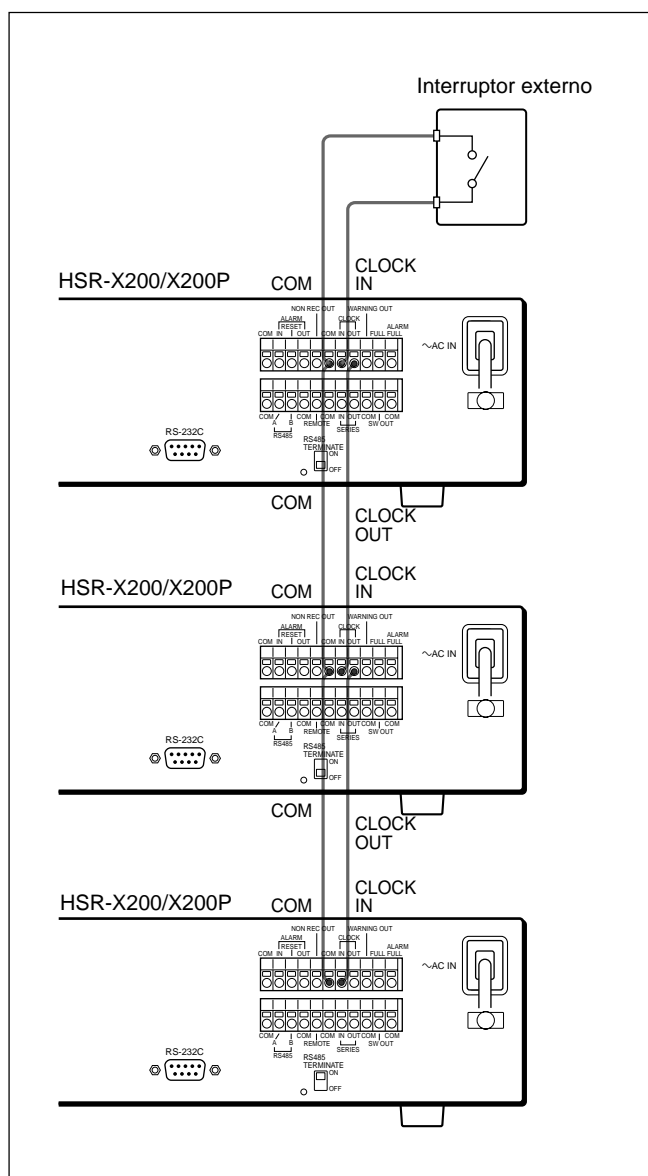

2: Para ajustar la hora empleando el reloj de la primera unidad tomándola como unidad principal

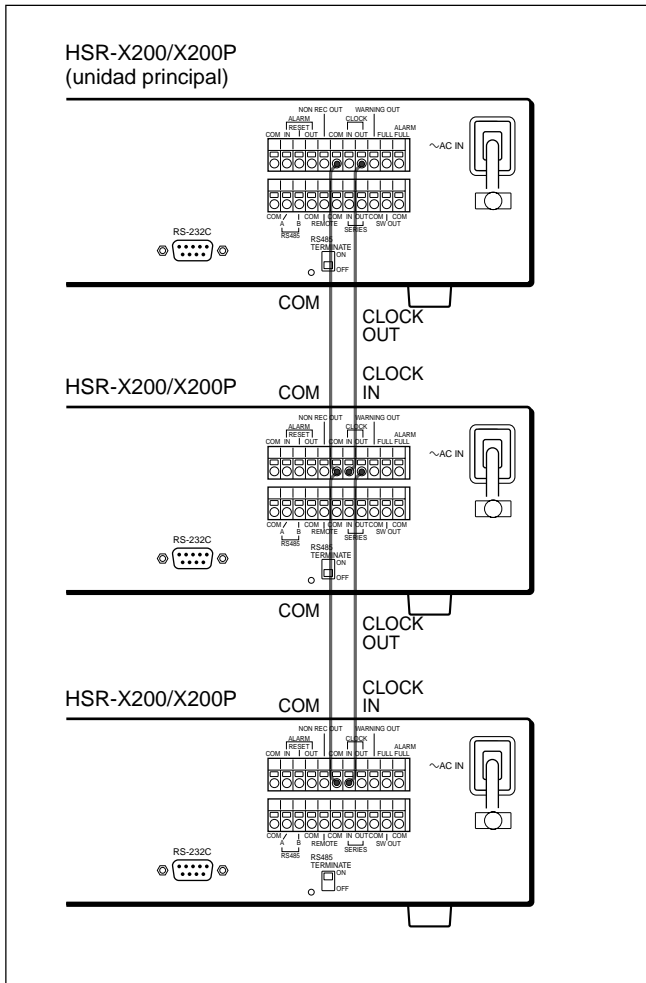

Ajustes de las áreas de grabación

Como valores predeterminados para el disco duro, se asigna el 80% al área de grabación normal, el 19% al área de grabación de alarma, y el 1% restante al área de archivos.

Podrá cambiar estos porcentajes y efectuar la reposición de las áreas utilizando un menú. Para el área de grabación normal y área de grabación de alarmas, también podrá ajustar si la grabación debe pararse o efectuarse la reescritura cuando se llene el área.

Cambio del tamaño de una de las áreas

Podrá cambiar el porcentaje de las áreas empleando el elemento de AJUSTE ÁREA DE GRABACIÓN del MENÚ PRINCIPAL 1.

Nota

Cuando cambie las asignaciones de un área, los datos de tal área se perderán.

- 1 Presione el botón MENU para que se visualice el MENÚ PRINCIPAL 1.
- 2 Seleccione el elemento 3. AJUSTE ÁREA DE GRABACIÓN.

Aparecerá la visualización de AJUSTE ÁREA DE GRABACIÓN mostrando los ajustes actuales.

<AJUSTE AREA DE GRABACION>	
CAPACIDAD TOTAL	: 80GB
AREA DE GRABACION NORMAL	: 80%
REPOSICION DE AREA	→
AREA DE GRABACION DE ALARMA	: 19%
REPOSICION DE AREA	→
AREA DE ARCHIVO	: 1%
REPOSICION DE AREA	→
CUIDADO : CUANDO SE CAMBIA EL AJUSTE, TODA EL AREA SERA INICIALIZADA !	

- 3 Gire el mando de lanzadera para seleccionar el área que desee cambiar, y gire hacia la derecha el dial de lanzadera para confirmar la selección.

Parpadeará el valor actual del área seleccionada.

- 4** Gire el mando de lanzadera para seleccionar el valor deseado y gire hacia la derecha el dial de lanzadera para registrar el ajuste.

Podrá ajustar el área de grabación normal y el área de grabación de alarmas de forma independiente. El valor total de las tres áreas deberá ser del 99%. El porcentaje del área de archivos se calcula automáticamente (dentro del margen del 1 al 15%) de acuerdo con los valores asignados para el área de grabación normal y área de grabación de alarmas.

Se visualizará un mensaje de confirmación.

- 5** Para ejecutar el cambio, seleccione SÍ y gire hacia la derecha el dial de lanzadera.

Para cancelar la operación, seleccione NO.

Reposición de un área

Podrá borrar todos los datos de un área efectuando la operación de reposición.

Notas

La reposición de las áreas de grabación normal y de alarmas sólo puede realizarse cuando la función de SOBRESERIBIR (vea el párrafo siguiente) se ha ajustado en OFF.

No podrá borrar eventos específicos individualmente.

- 1** Seleccione la línea del elemento de REPOSICIÓN DE ÁREA del área que desee reponer en la visualización de AJUSTE ÁREA DE GRABACIÓN, y gire hacia la derecha el dial de lanzadera.

Aparecerá un mensaje de confirmación.

- 2** Para ejecutar la reposición, seleccione SÍ y gire hacia la derecha el dial de lanzadera.

Para cancelar la operación, seleccione NO.

Para sobrescribir un área de grabación

Para las áreas de grabación normal y de alarmas, podrá ajustar si la grabación debe pararse o efectuarse la reescritura cuando se llene el área.

Utilice el elemento de AJUSTE COND. DE GRABACIÓN del MENÚ PRINCIPAL 1.

También podrá ajustar el estado de aviso cuando falta poco para que se termine la capacidad de un área de grabación.

- 1** Presione el botón MENU para que se visualice el MENÚ PRINCIPAL 1.

- 2** Seleccione el elemento 4. AJUSTE COND. DE GRABACIÓN.

Aparecerá la visualización de AJUSTE COND. DE GRABACIÓN mostrando los ajustes actuales.

<AJUSTE COND. DE GRABACION>	
GRABACION EN SERIE	: OFF
AREA DE GRABACION NORMAL	
SOBRESERIBIR	: OFF
AREA DE GRABACION DE ALARMA	
SOBRESERIBIR	: OFF
AVISO DE DISCO RESTANTE	: 1%

- 3** Gire el mando de lanzadera para seleccionar la línea de SOBRESERIBIR del área que desee ajustar, y gire hacia la derecha el dial de lanzadera.

Parpadeará el ajuste actual (ajuste predeterminado: OFF).

- 4** Para efectuar la sobreescritura, ajuste en ON el elemento SOBRESERIBIR y gire hacia la derecha el dial de lanzadera.

Cambio del porcentaje en el que debe darse el aviso de poca capacidad remanente

Cuando se ha ajustado en OFF el elemento SOBRESERIBIR, parpadeará el indicador de FULL o de ALARM FULL en el panel frontal y se emitirá una señal de alarma desde el terminal FULL o ALARM FULL si la capacidad remanente del área de grabación normal o de la de alarmas cae a cierto porcentaje.

Este valor está ajustado al 1% como ajuste predeterminado.

Podrá cambiarlo en la visualización de AJUSTE COND. DE GRABACIÓN.

- 1 Gire el mando de lanzadera para seleccionar la línea de AVISO DE DISCO RESTANTE y gire hacia la derecha el dial de lanzadera.

Parpadeará el ajuste inicial (ajuste predeterminado: 1).

- 2 Gire el mando de lanzadera para ajustar el valor deseado, y gire hacia la derecha el dial de lanzadera.

Podrá seleccionar el valor desde el 1 al 10%.

Cuando se hayan completado los ajustes

Presione el botón EXIT/OSD para salir del menú.

Selección de los datos en la pantalla

Podrá activar o desactivar independientemente la superposición de los datos en la pantalla sobre las imágenes que aparecen en la pantalla del videomonitor.

Emplee el elemento de AJUSTE EXHIBICIÓN/ PÉRDIDA VÍDEO del MENÚ PRINCIPAL 2.

Para encontrar más detalles sobre la indicación de datos en pantalla, consulte el apartado "Indicación de datos en pantalla" en la página 15(ES).

- 1 Presione el botón MENU para que se visualice el MENÚ PRINCIPAL 1 y presione de nuevo el botón MENU para cambiar al MENÚ PRINCIPAL 2.
- 2 Seleccione el elemento 1. AJUSTE EXHIBICIÓN/ PÉRDIDA VÍDEO.

Aparecerá la visualización de AJUSTE EXHIBICIÓN/PÉRDIDA VÍDEO.

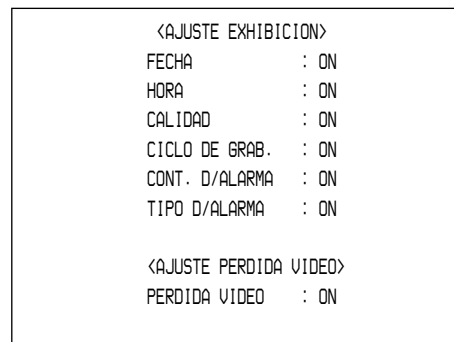

- 3 Seleccione el elemento que desee ajustar y gire hacia la derecha el dial de lanzadera.

Parpadeará el ajuste actual.

- 4 Gire el mando de lanzadera para cambiar el ajuste de ON/OFF y gire hacia la derecha el dial de lanzadera para registrar el ajuste.

Repita los pasos 3 y 4 para cada elemento que desee ajustar.

Si ajusta PÉRDIDA VÍDEO en ON, se visualizará un mensaje de aviso en la pantalla del videomonitor si no se suministra ninguna señal de entrada a la unidad.

- 5 Cuando haya completado los ajustes, presione el botón EXIT/OSD para salir del menú.

Ajustes del zumbador

Podrá ajustar independientemente la activación o desactivación de los zumbadores de aviso. Emplee el elemento de AJUSTE ZUMBADOR del MENÚ PRINCIPAL 2.

- 1 Presione el botón MENU para que se visualice el MENÚ PRINCIPAL 1 y presione de nuevo el botón MENU para cambiar al MENÚ PRINCIPAL 2.
- 2 Seleccione el elemento 3. AJUSTE ZUMBADOR.

Aparecerá la visualización de AJUSTE ZUMBADOR.

<AJUSTE ZUMBADOR>	
ALARMA	: ON
DISCO LLENO	: ON
ERROR DE DISCO	: ON
ADVER. DE BLOQUEO	: ON
SENSIB. AL TOQUE	: OFF
SIN GRABACION	: OFF

ALARMA: Es un zumbador que suena cuando se genera una alarma.

DISCO LLENO: Es un zumbador que suena cuando la capacidad remanente del área de grabación normal o de alarmas cae por debajo del valor especificado.

ERROR DE DISCO: Es un zumbador que suena cuando se genera un error del disco duro.

ADVER. DE BLOQUEO: Es un zumbador que suena cuando se presiona una tecla de operación cuando el bloqueo de seguridad está activado.

SENSIB. AL TOQUE: Es un zumbador que suena cuando se presiona una tecla de operación.

SIN GRABACIÓN: Es un zumbador que suena cuando se interrumpe la grabación.

- 3 Seleccione el zumbador que desee ajustar y gire hacia la derecha el dial de lanzadera.

Parpadeará el ajuste actual.

- 4 Gire el mando de lanzadera para cambiar el ajuste de ON/OFF y gire hacia la derecha el dial de lanzadera para registrar el ajuste.

Repita los pasos 3 y 4 para cada zumbador que desee ajustar.

- 5 Cuando haya completado los ajustes, presione el botón EXIT/OSD para salir del menú.

Ajustes de bloqueo de seguridad

Podrá activar el bloqueo de seguridad para la operación mediante el ajuste de contraseñas. Emplee el elemento AJUSTE BLOQUEO DE SEGURIDAD del MENÚ PRINCIPAL 2.

- 1 Presione el botón MENU para que se visualice el MENÚ PRINCIPAL 1 y presione de nuevo el botón MENU para cambiar al MENÚ PRINCIPAL 2.
- 2 Seleccione el elemento 4. AJUSTE BLOQUEO DE SEGURIDAD.

Aparecerá la visualización de AJUSTE BLOQUEO DE SEGURIDAD.

<AJUSTE BLOQUEO DE SEGURIDAD>		
NIVEL	CONTRASEÑA(4-8)	USO
ADMIN	AJE23535	OFF
USUARIO	1593	OFF
CONTROL DE GRAB		: ADMIN

La validez del bloqueo de seguridad dependerá de los ajustes de USO ON/OFF y de CONTROL DE GRAB (vea la tabla siguiente).

- 3 Ajuste la contraseña de ADMIN (administrador).

La contraseña podrá ser una cadena de caracteres de 4 a 8 caracteres alfanuméricos.

Gire el mando de lanzadera para seleccionar un carácter, y gire hacia la derecha el dial de lanzadera para avanzar al siguiente.

Preparativos

- 4** Para validar la contraseña de ADMIN, ajuste USO OFF a ON y gire hacia la derecha el dial de lanzadera.

El ajuste de USO a ON en la línea de ADMIN le permitirá ajustar la contraseña de USUARIO.

- 5** Ajuste la contraseña de USUARIO del mismo modo que la contraseña de ADMIN y ajuste USO OFF a ON, y luego gire hacia la derecha el dial de lanzadera para validar la contraseña de USUARIO.

Nota

No podrá realizar sólo el ajuste de USO a ON para USUARIO. Cuando ajuste USO a OFF para ADMIN, USO para USUARIO también se ajustará a OFF.

- 6** Seleccione el nivel de bloqueo para las operaciones de grabación en la línea de CONTROL DE GRAB.

USUARIO: No sólo los administradores, sino también los usuarios podrán efectuar operaciones de grabación.

ADMIN: Sólo los administradores podrán efectuar operaciones de grabación. Los usuario sólo podrá efectuar operaciones de reproducción.

Para la selección gire el mando de lanzadera, y luego gire hacia la derecha el dial de lanzadera para registrar su ajuste.

- 7** Presione el botón EXIT/OSD para salir del menú.

Para activar el bloqueo de seguridad

Después de haber salido del modo de menús, mantenga presionado el botón SHUTTLE HOLD durante más de 3 segundos.

El bloqueo de seguridad se activará, con las condiciones especificadas, y se encenderá el indicador LOCK.

Nota

No podrá activar el bloqueo de seguridad cuando la unidad esté en el modo de reproducción.

Cuando el bloqueo de seguridad está activado

Las operaciones se limitan dependiendo de los ajustes de los menús, de la forma siguiente:

ADMIN USO	USUARIO USO	CONTROL DE GRAB	Validez del bloqueo de seguridad
ON	ON	ADMIN	Se bloquean todas las operaciones. La introducción de la contraseña de USUARIO permitirá sólo operaciones de reproducción. La introducción de la contraseña de ADMIN permitirá todas las operaciones.
ON	ON	USUARIO	Se bloquean todas las operaciones. La introducción de la contraseña de USUARIO permitirá las operaciones de reproducción Y de grabación. La introducción de la contraseña de ADMIN permitirá todas las operaciones.
ON	OFF	ADMIN	Sólo se bloquean las operaciones de grabación y de los menús, y se permiten las operaciones de reproducción. La introducción de la contraseña de ADMIN permitirá todas las operaciones.
ON	OFF	USUARIO	Sólo se bloquean las operaciones de los menús, y se permiten las operaciones de reproducción y de grabación. La introducción de la contraseña de ADMIN permitirá todas las operaciones.
OFF	OFF	ADMIN	Se permiten todas las operaciones. Este es el estado predeterminado.
OFF	OFF	USUARIO	Se permiten todas las operaciones.

Cuando se requiera una contraseña, sonará un zumbador, y aparecerá una visualización para introducir la contraseña en la pantalla del videomonitor.

Operaciones de la WEB

La HSR-X200/X200P puede conectarse a una red a través de la tarjeta de red opcional para poderla operar a través de la red.

Condiciones de funcionamiento

Para poder operar la HSR-X200/X200P a través de una red, deberá utilizarse bajo las condiciones siguientes.

PC: Pentium III 400 MHz, 64 MB de memoria o más

Sistema operativo: Windows 95/Windows 98/
Windows Me/Windows NT 4.0 ServicePack 5 o posterior/Windows 2000

Explorador WEB: Internet Explorer 5.0 o posterior

Para encontrar más detalles sobre las conexiones y ajustes de preparación de la HSR-X200/X200P, consulte el apartado "Conexión a una red y ajustes asociados" en la página 40(ES).

Para acceder a la grabadora

- 1 Inicie Internet Explorer.
- 2 Introduzca lo siguiente en el cuadro de Dirección y presione la tecla Entrar (Enter).

`http://<dirección IP para la HSR-X200/X200P >/`

La dirección IP para la HSR-X200/X200P es una de las que se ha ajustado con el elemento de AJUSTE RED del MENÚ PRINCIPAL 2. Se abrirá la ventana de Contraseña de la red.



Notas

- Si trata de acceder a una HSR-X200/X200P en la que está accediendo otro PC, se visualizará el mensaje "¡LA UNIDAD ESTÁ OCUPADA!".
- Si trata de acceder a una HSR-X200/X200P que no permite la conexión, se visualizará el mensaje "¡LA UNIDAD NO ESTÁ LISTA!".

- 3 Introduzca ID1, ID2, o ID3 en el cuadro de ID y la contraseña correspondiente ajustada con AJUSTE RED en el cuadro de la Contraseña.

Notas

Las operaciones a través de la red se limitan, dependiendo de la contraseña que se introduce.

Si accede con la contraseña de ID1: Sólo podrá ver la entrada de la cámara actual.

Si accede con la contraseña de ID2: Podrá ver la entrada de la cámara actual o reproducir la imagen y efectuar operaciones relacionadas con la reproducción y el almacenamiento de datos. Las operaciones de grabación y de los menús no están permitidas.

Si accede con la contraseña de ID3: Podrá efectuar operaciones empleando todos los botones del explorador.

Si accede con ID1 o ID2 para tratar de efectuar una operación que no está permitida, se visualizará un mensaje de aviso.

- 4 Haga clic en Aceptar.

Cuando se haya verificado la contraseña, se visualizará la pantalla SELECCIONE EL IDIOMA para la HSR-X200/X200P.



- 5 Haga clic en el botón del idioma deseado y haga clic en SET.

Aparecerá la visualización de las operaciones de WEB para la HSR-X200/X200P (vea la página siguiente).

Operaciones de la WEB

Se visualizará un mensaje de “CONTROL DE LA RED” en la pantalla del monitor conectado a la HSR-X200/X200P.

Se continuará la operación que estaba llevándose a cabo cuando se realizó el acceso.

Para desconectar la red de la HSR-X200/X200P

Mantenga presionado el botón EXIT/OSD durante más de 2 segundos.

Notas

- Mientras está conectada a la red, las operaciones de la HSR-X200/X200P quedan inhabilitadas. Las operaciones se habilitan cuando se desconecta de la red.
- Si no se detectan comunicaciones con el PC durante 5 minutos, la red se desconecta automáticamente.

Visualización de las operaciones de la WEB

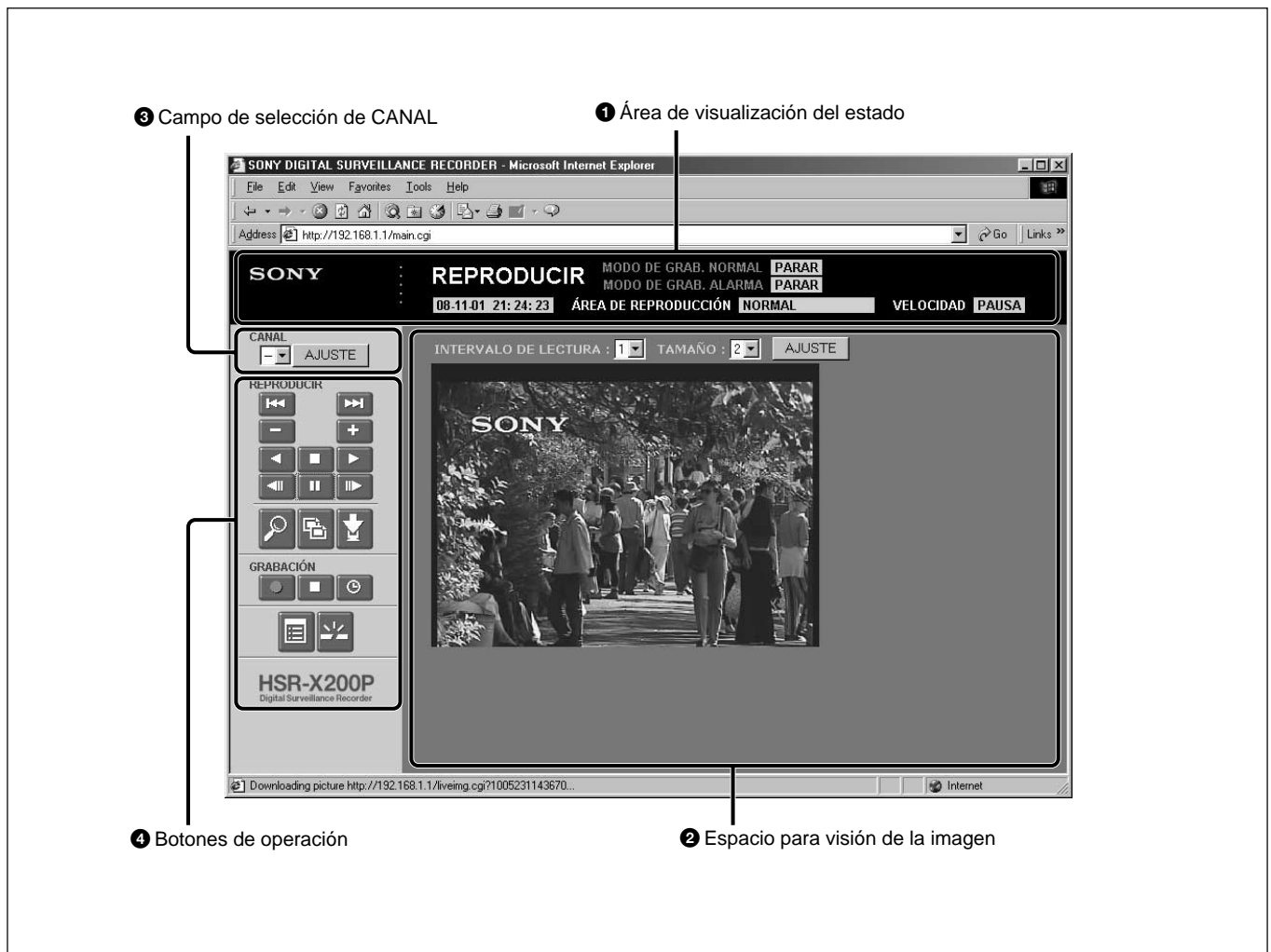

❶ Área de visualización del estado

Campo del modo de operación: Muestra VIVO cuando la HSR-X200/X200P está en el estado de parada o en un modo de grabación, o REPRODUCIR cuando la HSR-X200/X200P está en el modo de reproducción.

Campo de la fecha/hora: Muestra la hora y la fecha actuales cuando la HSR-X200/X200P está en el estado de parada o en un modo de grabación. En un modo de reproducción, se muestran la fecha y la hora en que se efectuó la grabación.

Campo de MODO DE GRAB. NORMAL: Muestra el estado de la grabación normal o con temporizador que emplea el área de grabación normal.

PARAR: No se efectúa ninguna grabación.

GRABACIÓN: Se está efectuando la grabación normal.

ESPERA DE TEMPO.: La unidad está en el estado de espera de grabación con temporizador.

GRAB. CON TEMPO.: Se está efectuando una grabación con temporizador.

ÁREA COMPLETA: El área de grabación normal está llena.

Campo del MODO DE GRAB. ALARMA: Muestra el estado de la grabación de alarmas que emplea el área de grabación de alarmas.

PARAR: No se efectúa ninguna grabación.

GRAB. ALARMA PRE.: Se está realizando la grabación previa a la alarma.

GRAB. DE ALARMA: Se está realizando una grabación de alarma.

ÁREA COMPLETA: El área de grabación de alarmas está llena.

ÁREA DE REPRODUCCIÓN: Muestra el tipo de datos que se están reproduciendo en el modo de reproducción.

ALARMA: Grabación de alarma

ALARMA PRELIMINAR: Grabación previa a la alarma

NORMAL: Grabación normal

ARCHIVO: Datos almacenados en el área de archivos

VELOCIDAD: Muestra el estado de reproducción en el modo de reproducción.

REPRODUCIR: Reproducción normal en la dirección de avance

PAUSA: Modo de imagen fija

AVANCE RÁPIDO: Reproducción a alta velocidad en la dirección de avance

ANTERIOR: Reproducción normal en la dirección de inversión

REPOSICIÓN: Reproducción a alta velocidad en la dirección de inversión

❷ Espacio para visión de la imagen

La imagen actual de entrada de la cámara se visualiza cuando la HSR-X200/X200P está en el estado de parada o en el modo de grabación. La imagen de reproducción se visualiza cuando la HSR-X200/X200P está en el modo de reproducción.

INTERVALO DE LECTURA: Podrá seleccionar el intervalo para la lectura de las imágenes en la lista emergente:

1: 1000 ms

2: 500 ms

3: 250 ms

4: 100 ms

5: 25 ms

TALLA: Podrá seleccionar el tamaño de la imagen en la lista emergente:

1: 320 × 240 píxeles

2: 400 × 300 píxeles

3: 640 × 480 píxeles

4: 800 × 600 píxeles

5: 1024 × 768 píxeles

6: 1280 × 960 píxeles

❸ Campo de selección de CANAL (accesible sólo con ID2 o ID3)

Este campo es válido sólo cuando se ha conectado a la HSR-X200/X200P un multiplexor cuya información de canal pueda decodificarse.

Seleccione el canal que deba visualizarse en la lista emergente y haga clic en AJUSTE.

Operaciones de la WEB

4 Botones de operación

Imagen del botón	Nombre del botón	Función	Accesibilidad		
			ID1	ID2	ID3
	SALTO HACIA ATRÁS	Salta al evento de grabación de alarma anterior cuando se pulsa durante la reproducción de un evento de grabación de alarma (corresponde a la presión del botón ALARM ◀◀ de la grabadora)	no	sí	sí
	SALTO HACIA DELANTE	Salta al evento de grabación de alarma siguiente cuando se pulsa durante la reproducción de un evento de grabación de alarma (corresponde a la presión del botón ALARM ▶▶ de la grabadora)	no	sí	sí
	REDUCIR VELOCIDAD	Reduce la velocidad de reproducción en un paso (corresponde al giro hacia la izquierda del mando de lanzadera de la grabadora durante la reproducción)	no	sí	sí
	AUMENTAR VELOCIDAD	Aumenta la velocidad de reproducción en un paso (corresponde al giro hacia la derecha del mando de lanzadera de la grabadora durante la reproducción)	no	sí	sí
	REPR. INVERTIDA	Reproduce en la dirección inversión.	no	sí	sí
	PARAR REPRODUCIR	Detiene la reproducción para visualizar la entrada de la cámara actual.	sí	sí	sí
	REPRODUCIR	Inicia la reproducción.	no	sí	sí
	ANTERIOR	Hace retroceder la imagen fija en una cuando se pulsa en el modo de imagen fija (corresponde al giro hacia la izquierda del mando de lanzadera de la grabadora en el modo de imagen fija)	no	sí	sí
	PAUSA	Establece la reproducción en el modo de imagen fija.	no	sí	sí
	SIGUIENTE	Hace avanzar la imagen fija en una cuando se pulsa en el modo de imagen fija (corresponde al giro hacia la derecha del mando de lanzadera de la grabadora en el modo de imagen fija)	no	sí	sí
	GRABACIÓN	Inicia la grabación.	no	no	sí
	PARAR GRABACIÓN	Detiene la grabación.	no	no	sí
	TEMPORIZADOR	Activa/desactiva la grabación con temporizador.	no	no	sí
	BUSCAR	Inicia una operación de búsqueda.	no	sí	sí
	COPIA	Inicia una operación de copia.	no	sí	sí
	DESCARGAR	Inicia una operación de descarga.	no	sí	sí
	AJUSTE DE MENÚ	Inicia una operación de menú.	no	no	sí
	DESCONECTAR	Desconecta la red de la grabadora	sí	sí	sí

Búsqueda de imágenes

Las operaciones de búsqueda están permitidas si se accede con ID2 o con ID3.

Cuando haga clic en  (BUSCAR), aparecerá la visualización de selección del modo de búsqueda.



Haga clic en el modo de búsqueda deseado

1. BÚSQUEDA DE ALARMA

Para buscar con la lista una imagen grabada en el área de grabación de alarmas.

Podrá obtener la misma información que cuando selecciona BÚSQUEDA DE ALARMA en la grabadora, como se indica en la página 35(ES).

Emplee los botones ATRÁS/SIGUIENTE de PÁGINA para ir pasando las páginas de la lista.

Haga clic en un botón numérico de la lista para que se visualice la vista preliminar de la imagen seleccionada.

Cuando haga clic en la imagen de la vista preliminar, la visualización retornará a la visualización de operaciones de WEB de la HSR-X200/X200P, mostrando la imagen seleccionada en el área de visualización de imágenes.

2. BÚSQUEDA D/ALARMA RESUM.

Para buscar una imagen grabada en el área de grabación de alarmas mediante imágenes miniaturizadas.

Podrá obtener la misma información que cuando selecciona BÚSQUEDA D/ALARMA RESUM. en la grabadora, como se indica en la página 35(ES).

Emplee los botones ATRÁS/SIGUIENTE de PÁGINA para ir pasando las páginas de las imágenes miniaturizadas.

Cuando haga clic en una imagen miniaturizada, la

visualización retorna a la visualización de operaciones de WEB de la HSR-X200/X200P, mostrando la imagen seleccionada en el área de visualización de imágenes.

3. BÚSQUEDA DE HORA/FECHA

Para buscar una imagen grabada en el área de grabación normal o de alarmas mediante la fecha/hora de la grabación.

Podrá obtener la misma información que cuando selecciona BÚSQUEDA DE HORA/FECHA en la grabadora, como se indica en la página 35(ES).

Especifique la fecha y la hora de la grabación de la imagen que desea buscar empleando las listas emergentes de BÚSCAR y haga clic en V. PRELIMINAR. Se efectuará una operación de búsqueda para el evento grabado a la fecha y hora especificadas, y se visualizará una imagen preliminar. Cuando haga clic en la imagen la vista preliminar, la visualización retornará a la visualización de operaciones de WEB de la HSR-X200/X200P, mostrando la imagen seleccionada en el área de visualización de imágenes.

Nota

Si no hay ningún evento grabado en la fecha/hora especificadas, se visualizará la imagen de la fecha y hora más próximas.

4. BÚSQUEDA DE ÁREA DE ARCHIVO

Para buscar una imagen almacenada en el área de archivos.

Podrá obtener la misma información que cuando selecciona BÚSQUEDA DE ÁREA DE ARCHIVO en la grabadora, como se indica en la página 36(ES).

Emplee los botones ATRÁS/SIGUIENTE de PÁGINA para ir pasando las páginas de la lista.

Haga clic en un botón numérico de la lista para que se visualice la vista preliminar de la imagen seleccionada.

Cuando hace clic en la imagen de la vista preliminar, la visualización retornará a la visualización de operaciones de WEB de la HSR-X200/X200P, reproduciendo el grupo de imágenes seleccionado en el área de visualización de imágenes.

5. BÚSQUEDA D/DETEC. DE ACTIVIDAD

Para buscar una imagen grabada en el área de grabación normal o de alarmas como respuesta del sensor de actividad incorporado.

Podrá obtener la misma información que cuando selecciona BÚSQUEDA D/DETEC. DE ACTIVIDAD en la grabadora, como se indica en la página 37(ES).

Operaciones de la WEB

Podrá efectuar los ajustes para el sensor de actividad en la misma visualización.

Ajuste las fechas/horas de COMIENZO y FINAL utilizando las listas emergentes correspondientes y haga clic en AJUSTE. La búsqueda se iniciará al hacer clic en V. PRELIMINAR. Cuando termine la búsqueda, se visualizará una imagen preliminar. Cuando haga clic en VISTA, la visualización retornará a la visualización de operaciones de WEB de la HSR-X200/X200P, reproduciendo el grupo de imágenes seleccionado en el área de visualización de imágenes.

Para activar o desactivar el sensor

Compruebe las células que corresponden a los puntos de la pantalla donde desee que se active el sensor. Para desactivar el sensor para una célula, haga clic de nuevo en la célula para cancelar la marca de detección.

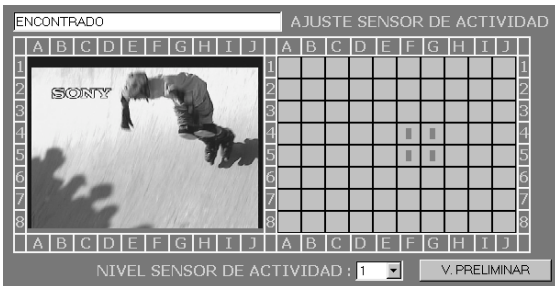

Copia y descarga

Si usted se registra con ID2 o ID3, podrá copiar las imágenes grabadas en el área de grabación normal o de alarmas al área de archivos de la HSR-X200/X200P y descargar los datos al disco duro de su PC.

Si trata de descargar los datos del área de grabación normal o de alarmas directamente a su PC, los datos se copiarán automáticamente al área de archivos de la HSR-X200/X200P para la descarga. Los datos del área de archivos pueden descargarse directamente a su PC.

Copia de una imagen

1 Visualice la imagen que desee copiar en el modo de imagen fija.

Para copiar una serie de imágenes, visualice la primera imagen.

2 Haga clic en  (COPIA).

Aparecerá la visualización de copia.

3 Especifique la cantidad de imágenes que desee copiar y haga clic en INICIAR.

Durante la copia, se visualiza “COPIANDO A ÁREA DE ARCHIVO”.

Cuando se termina la copia, se visualiza “COPIA TERMINADA”.

Para salir del modo de copia

Haga clic en  (PARAR REPRODUCIR).

Descarga de una imagen

1 Visualice la imagen que desee descargar en el modo de imagen fija.

Para descargar una serie de imágenes, visualice la primera imagen.

2 Haga clic en  (DESCARGAR).

Aparecerá la visualización de descarga.



3 Especifique el número de imágenes que desee descargar y haga clic en INICIAR.

Cuando se visualice una imagen del área de archivos, se iniciará inmediatamente su descarga. Cuando se visualice una imagen del área de grabación normal o de alarmas, la descarga se iniciará después de haberse copiado primero la imagen al área de archivos de la HSR-X200/X200P.

Cuando se inicie la descarga la visualización cambiará a la del Visor de imagen, permitiéndole observar la imagen mientras se descarga.

Visor de imagen

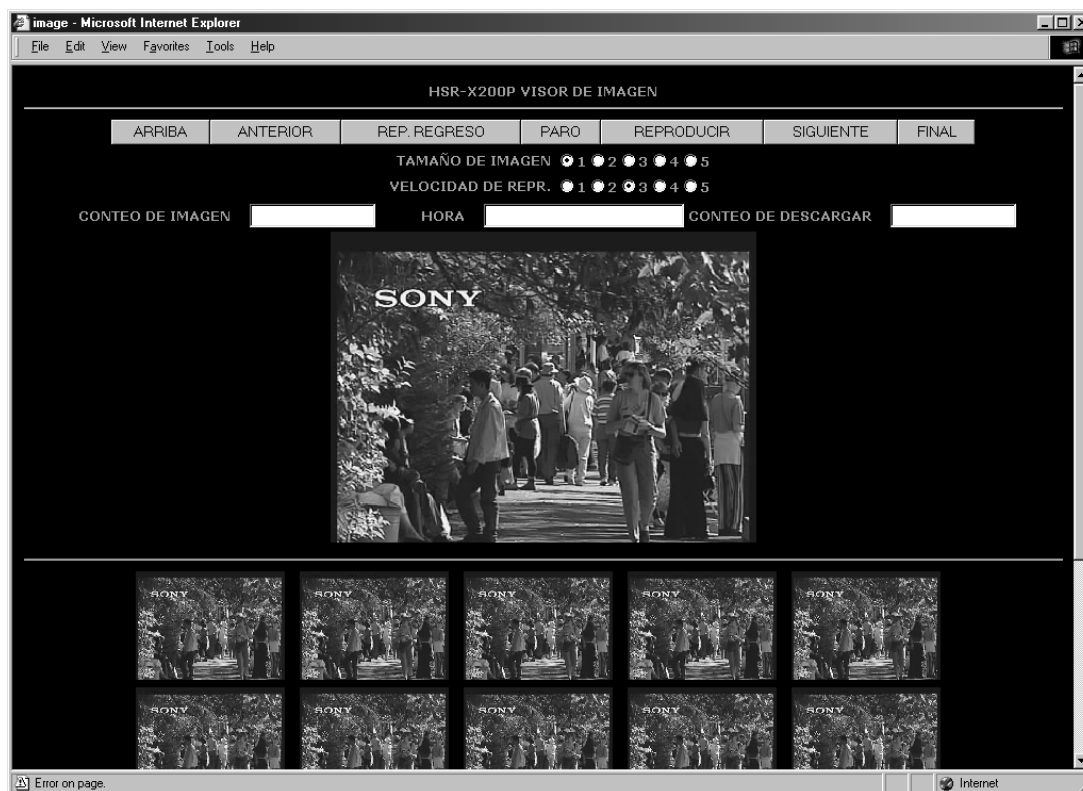

ARRIBA: Para visualizar la primera imagen.

ANTERIOR: Para visualizar la imagen anterior.

REP. REGRESO: Para reproducir en la dirección de inversión y congelar la visualización en la primera imagen.

PARO: Para detener la reproducción.

REPRODUCIR: Para reproducir en la dirección de avance y congelar la visualización en la última imagen.

SIGUIENTE: Para visualizar la imagen siguiente.

FINAL: Para visualizar la última imagen.

TAMAÑO DE IMAGEN: Podrá seleccionar el tamaño entre los 5 siguientes:

1: 400 × 300 píxeles

2: 640 × 480 píxeles

3: 800 × 600 píxeles

4: 1024 × 768 píxeles

5: 1280 × 960 píxeles

VELOCIDAD DE REPR.: Podrá seleccionar la velocidad de reproducción entre las 5 siguientes:

1: 1000 ms

2: 500 ms

3: 250 ms

4: 100 ms

5: 25 ms

CONTEO DE IMAGEN: Muestra el número de imágenes visualizadas.

HORA: Muestra la fecha/hora de grabación de la imagen visualizada.

CONTEO DE DESCARGA: Muestra el número de imágenes descargadas.

Las imágenes miniaturizadas se visualizarán en la parte inferior del espacio.

Cuando se termina la descarga

Se visualiza el mensaje "DESCARGA TERMINADA". Haga clic en Aceptar.

Para almacenar las imágenes descargadas

Seleccione Guardar desde el menú de Archivo de Internet Explorer para almacenar la página visualizada. Las imágenes se almacenarán simultáneamente.

Ajustes de menú

Si usted se ha registrado con ID3, podrá realizar las operaciones con los menús.

Haga clic en  (AJUSTE DE MENÚ) para que se visualice la visualización de selección del menú, y haga clic en el elemento del menú visualizado para seleccionarlo.

Los ajustes de menú pueden realizarse con las selecciones en las listas emergentes y registrándolas haciendo clic en AJUSTAR o GUARDAR.

1. AJUSTE RELOJ: Para ajustar el reloj incorporado de la HSR-X200/X200P.

Podrá realizar el ajuste con el mismo procedimiento que con el elemento de AJUSTE IDIOMA/RELOJ de la grabadora, que se describe en la página 44(ES).

2. AJUSTE HORA DE VERANO/RELOJ

EXTERNO: Para efectuar los ajustes necesarios para el horario de verano (horario de ahorro con luz solar) y para los ajustes de reloj externo.

Podrá realizar los ajustes de los mismos elementos con el mismo procedimiento que con el elemento de AJUSTE IDIOMA/RELOJ de la grabadora, que se describe en la página 44(ES).

3. ENTRADA DE VÍDEO/INVERTIDA PRE.: Para especificar el tipo de multiplexor conectado a la grabadora y el tiempo de inversión previa.

Podrá seleccionarlo entre los mismos tipos que los del elemento de ENTRADA DE VÍDEO/INVERTIDA PRE. de la grabadora, que se describe en la página 30(ES) o página 39(ES).

4. AJUSTE ÁREA DE GRABACIÓN: Para visualizar la información relacionada con las áreas de grabación del disco duro incorporado de la HSR-X200/X200P. Aunque no podrá cambiar las asignaciones de las áreas a través de la red, los botones de REPOSICIÓN DE ÁREA son válidos.

Opérelos del mismo modo que con el elemento de AJUSTE ÁREA DE GRABACIÓN de la grabadora, que se describe en la página 46(ES).

5. AJUSTE COND. DE GRABACIÓN: Para ajustar la función de SOBRESERIBIR, etc.

Podrá realizar los ajustes de los mismos elementos con el mismo procedimiento que con el elemento de AJUSTE COND. DE GRABACIÓN de la grabadora, que se describe en la página 47(ES).

6. AJUSTE GRABACIÓN NORMAL: Para ajustar las condiciones para la grabación normal.

Podrá realizar los ajustes de los mismos elementos con el mismo procedimiento que con el elemento de AJUSTE GRABACIÓN NORMAL de la grabadora, que se describe en la página 21(ES).

7. AJUSTE TEMPORIZADOR: Para ajustar las condiciones para grabación con temporizador.

Podrá realizar los ajustes de los mismos elementos con el mismo procedimiento que con el elemento de AJUSTE TEMPORIZADOR de la grabadora, que se describe en la página 26(ES).

8. AJUSTE FESTIVOS: Para especificar los días festivos.

Podrá realizar los ajustes de los mismos elementos con el mismo procedimiento que con el elemento de AJUSTE FESTIVOS de la grabadora, que se describe en la página 27(ES).

9. AJUSTE GRABACIÓN DE ALARMA: Para ajustar las condiciones para la grabación de alarma.

Podrá realizar los ajustes de los mismos elementos con el mismo procedimiento que con el elemento de AJUSTE GRABACIÓN DE ALARMA de la grabadora, que se describe en la página 23(ES).

También podrá realizar los ajustes del SENSOR DE ACTIVIDAD en la misma visualización.

10. AJUSTE EXHIBICIÓN: Para activar y desactivar los elementos de indicación en pantalla.

Podrá realizar los ajustes de los mismos elementos con el mismo procedimiento que con el elemento de AJUSTE EXHIBICIÓN/PÉRDIDA VIDEO de la grabadora, que se describe en la página 48(ES).

11. AJUSTE RS-232C/RS-485: Para mostrar la información relacionada con los ajustes de control externo mediante AJUSTE RS-232C/RS-485 de la grabadora (página 43(ES)). Los ajustes no pueden cambiarse a través de la red.

12. AJUSTE ZUMBADOR: Para activar y desactivar los zumbadores.

Podrá realizar los ajustes de los mismos elementos con el mismo procedimiento que con el elemento de AJUSTE ZUMBADOR de la grabadora, que se describe en la página 49(ES).

13. AJUSTE RED: Para efectuar los ajustes necesarios para llevar a cabo las operaciones a través de la red.

Podrá realizar los ajustes de los mismos elementos con el mismo procedimiento que con el elemento de AJUSTE RED de la grabadora, que se describe en la página 40(ES) con excepción de la selección de TARJETA DE RED y CONTROL DE RED ON/OFF.

También podrá seleccionar la VELOCIDAD DE RED en la lista emergente.

14. AJUSTE HDD: Para visualizar la información relacionada con la ampliación de discos duros ajustada con el elemento AJUSTE HDD de la grabadora (*página 43(ES)*). A través de la red sólo se permite la selección de la unidad para reproducción.

15. FALLO ALIMENTACIÓN/TIEMPO USADO: Para visualizar la información sobre cortes de corriente, tiempo de utilización, y versión del firmware del mismo modo que con el elemento FALLO ALIMENTACIÓN/TIEMPO USADO de la grabadora, que se describe en la página 61(ES).

Solución de problemas

Esta sección puede servirle de ayuda en caso de surgir algún problema aislado. Si el problema no se soluciona, desenchufe el cable de alimentación de la unidad y póngase en contacto con su distribuidor de Sony o con un centro de servicio técnico autorizado de Sony.

Síntoma	Causa posible	Acción correctiva
No aparece la imagen en la pantalla del videomonitor.	Conexión incorrecta.	Compruebe la conexión.
	No se suministra alimentación a la videocámara y/o videomonitor.	Conecte la alimentación.
La grabadora no responde a la presión de los botones.	La grabadora está efectuando una grabación de alarma.	Espera a que termine la grabación de alarma.
	Se ha activado la función de bloqueo de seguridad.	Desactive el bloqueo de seguridad. <i>Vea la página 49(ES).</i>
	La grabadora está en el estado de espera de grabación con temporizador o realizando una grabación con temporizador.	Presione el botón TIMER para que se apague el indicador. <i>Vea la página 27(ES).</i>
No se ha realizado la grabación con temporizador.	El ajuste del reloj es incorrecto.	Ponga en hora el reloj correctamente. <i>Vea la página 44(ES).</i>
	No se ha activado la grabación con temporizador.	Presione el botón TIMER de modo que se encienda su indicador. <i>Vea la página 27(ES).</i> Compruebe la visualización del elemento AJUSTE TEMPORIZADOR para ver si está ajustado a ON en la columna USO. <i>Vea la página 26(ES).</i>
No se han grabado la hora ni la fecha.	Dejan de visualizarse los datos de indicación en pantalla.	Presione el botón EXIT/OSD. <i>Vea la página 15(ES).</i>
	Las visualizaciones de HORA/FECHA están desactivadas (en OFF).	Actívelas (ON) con el elemento AJUSTE EXHIBICIÓN. <i>Vea la página 48(ES).</i>
Aparece un mensaje de aviso que no puede hacerse desaparecer de la pantalla.	Hay algún problema en la unidad.	Póngase en contacto con su distribuidor Sony.

Si el sistema deja de funcionar

Si la grabadora no funciona en absoluto, haga lo siguiente.

- 1** Asegúrese de que la grabadora esté conectada a la toma de corriente.
- 2** Desconecte la alimentación desenchufando el cable de alimentación.
- 3** Vuelva a enchufar el cable de alimentación para conectar la alimentación.

- 4** Presione el botón de reposición completa (All Reset) del panel posterior.

Si la grabadora sigue sin funcionar, póngase en contacto con el distribuidor donde compró la grabadora.

Comprobación de los cortes de corriente y de los tiempos de utilización

El elemento FALLO ALIMENTACIÓN/TIEMPO USADO del MENÚ PRINCIPAL 2 le permite saber si la interrupción de la grabación se ha debido a un corte de la corriente de alimentación.

También podrá comprobar el tiempo de utilización acumulado de los discos duros incorporados, el tiempo que ha estado conectada la alimentación de la grabadora, y la versión del firmware de la grabadora.

- 1 Presione el botón MENU para que se visualice el MENÚ PRINCIPAL 1 y presione de nuevo el botón MENU para cambiar al MENÚ PRINCIPAL 2.
- 2 Seleccione el elemento 7. FALLO ALIMENTACIÓN/TIEMPO USADO.

Aparecerá la visualización de FALLO ALIMENTACIÓN/TIEMPO USADO.

<FALLO ALIMENTACION/TIEMPO USADO>	
FALLO ALIMENTACION	
#002 AVERIA	02-12 07:22
SOLUCION	02-15 10:20
TIEMPO USADO	
USO DE DISCO 1	: 00003H
USO DE DISCO 2	: -----H
USE GRAL.	: 00358H
FIRMWARE	: VER 1.00

FALLO ALIMENTACIÓN

Se visualizarán la hora en que ha ocurrido y la hora de la recuperación del último corte de la corriente eléctrica.

TIEMPO USADO

Se visualizan los tiempos de utilización acumulados de los discos duros incorporados y de la grabadora.

FIRMWARE

Se visualiza la versión del firmware de la grabadora.

Presione el botón EXIT/OSD para salir de este menú.

Servicio periódico

Para mantener las óptimas condiciones de funciones y de calidad de la imagen, deberá realizar el servicio periódico (limpieza, lubricación, reemplazo de piezas) si es necesario.

Consulte a su distribuidor Sony.

Si se propone utilizar la grabadora para aplicaciones de monitorización críticas, será aconsejable efectuar el servicio a intervalos más cortos.

Especificaciones

Generalidades

Método de grabación	Compresión de movimiento JPEG
Sistema de color	HSR-X200: Sistema NTSC HSR-X200P: Sistema PAL
Resolución de la imagen	HSR-X200: 720 × 240 píxeles (modo CAMPO) 720 × 480 píxeles (modo CUADRO) HSR-X200P: 720 × 288 píxeles (modo CAMPO) 720 × 576 píxeles (modo CUADRO)
Margen de temperaturas de funcionamiento	5°C a 40°C
Margen de humedad de funcionamiento	80% o menos
Alimentación	HSR-X200: 120 V CA, 60 Hz HSR-X200P: 220-240 V CA, 50/60 Hz
Consumo de corriente	HSR-X200: 0,4 A HSR-X200P: 0,24 A
Dimensiones externas	420 × 96 × 376 mm (An/Al/ Prf)
Peso	5,5 kg

Entrada/salida de vídeo

Entrada	VIDEO IN: 1 Vp-p, 75 ohmios, desequilibrado (tipo BNC) S-VIDEO IN: Señal Y/C separados (Mini DIN de 4 contactos)
Salida	VIDEO OUT: 1 Vp-p, 75 ohmios, desequilibrado (tipo BNC) S-VIDEO OUT: Señal Y/C separados (Mini DIN de 4 contactos)
Salida de bucle	VIDEO: 1 Vp-p, 75 ohmios, desequilibrado (tipo BNC) S-VIDEO: Señal Y/C separados (Mini DIN de 4 contactos)

Entrada/salida de audio

Entrada	-8 dBs, toma de clavija 27 kohmios, desequilibrada
Salida	-8 dBs, toma de clavija 600 ohmios, desequilibrada
Entrada de micrófono	-60 dBs, minitoma de 3,5 mmø, 10 kohmios

Entrada/salida de alarma y control

Entrada de alarma	Normalmente abierta (activación a bajo nivel)
Entrada de reposición de alarma	Normalmente abierta (activación a bajo nivel)
Salida de alarma	+5 V, 5,7 kohmios (activación a bajo nivel)
Salida sin grabación	+5 V, 5,7 kohmios (activación a bajo nivel)
Salida de ajuste de reloj	+5 V, 5,7 kohmios (activación a bajo nivel)
Entrada de ajuste de reloj	Normalmente abierta (activación a bajo nivel)
Salida de aviso	+5 V, 5,7 kohmios (activación a bajo nivel)
Salida completa	+5 V, 5,7 kohmios (activación a bajo nivel)
Salida de alarma completa	+5 V, 5,7 kohmios (activación a bajo nivel)
RS-483 (A, B, GND)	Terminales de bloqueo a presión
Entrada de control remoto	Interruptor de resistores Alley
Salida en serie	+5 V, 5,7 kohmios (activación a bajo nivel)
Entrada en serie	Bajo nivel
Salida de conmutación	+5 V, 5,7 kohmios (activación a bajo nivel)

Accesorios suministrados

Cable de alimentación de CA (1)
Abrazadera para el cable de alimentación (1)
Núcleo de ferrita (1) (sólo HSR-X200P)
Ménsulas de montaje en bastidor (1 juego)
Manual de instrucciones (HSR-X200: 1, HSR-X200P: 2)

Accesorios opcionales

Disco duro HSBK-X201

Diseño y especificaciones sujetos a cambios sin previo aviso.

Tiempo de grabación (HSR-X200)

Modo de campos

(unidad: horas)

CICLO DE GRAB (seg.)	CALIDAD DE IMÁGENES				
	BAJA	MEDIA	ALTA	SUPER	HIPER
0.02	21	15	11	8	6
0.03	42	30	22	16	12
0.05	63	45	34	24	19
0.07	84	60	45	33	25
0.10	126	90	67	49	37
0.13	169	119	90	65	49
0.17	211	149	112	81	62
0.20	253	179	134	98	74
0.23	295	209	157	114	86
0.27	337	239	179	130	99
0.30	379	269	201	146	111
0.33	421	298	224	163	123
0.37	463	328	246	179	136
0.43	548	388	291	212	161
0.50	632	448	336	244	185
0.60	758	537	403	293	222
0.70	885	627	470	342	259
0.80	1.011	716	537	391	296
0.90	1.137	806	604	439	333
1	1.264	895	671	488	370
2	2.528	1.790	1.343	977	741
3	3.791	2.686	2.014	1.465	1.111
4	5.055	3.581	2.686	1.953	1.482
5	6.319	4.476	3.357	2.441	1.852
10	12.638	8.952	6.714	4.883	3.704
20	25.276	17.904	13.428	9.766	7.408
30	37.914	26.855	20.142	14.648	11.113

1 entrada de vídeo sin grabación de audio

Tiempo de grabación (HSR-X200P)

Modo de campos

(unidad: horas)

CICLO DE GRAB (seg.)	CALIDAD DE IMÁGENES				
	BAJA	MEDIA	ALTA	SUPER	HIPER
0,02	25	18	13	10	7
0,04	51	36	27	20	15
0,06	76	54	40	29	22
0,08	101	72	54	39	30
0,12	152	107	81	59	44
0,16	202	143	107	78	59
0,20	253	179	134	98	74
0,24	303	215	161	117	89
0,28	354	251	188	137	104
0,32	404	286	215	156	119
0,36	455	322	242	176	133
0,40	506	358	269	195	148
0,44	556	394	295	215	163
0,52	657	465	349	254	193
0,60	758	537	403	293	222
0,68	859	609	457	332	252
0,76	960	680	510	371	282
0,84	1.062	752	564	410	311
0,92	1.163	824	618	449	341
1	1.264	895	671	488	370
2	2.528	1.790	1.343	977	741
3	3.791	2.686	2.014	1.465	1.111
4	5.055	3.581	2.686	1.953	1.482
5	6.319	4.476	3.357	2.441	1.852
10	12.638	8.952	6.714	4.883	3.704
20	25.276	17.904	13.428	9.766	7.408
30	37.914	26.855	20.142	14.648	11.113

1 entrada de vídeo sin grabación de audio

Modo de cuadros

(unidad: horas)

CICLO DE GRAB (seg.)	CALIDAD DE IMÁGENES				
	BAJA	MEDIA	ALTA	SUPER	HIPER
0.03	21	15	11	8	6
0.07	42	30	22	16	12
0.10	63	45	34	24	19
0.13	84	60	45	33	25
0.20	126	90	67	49	37
0.27	169	119	90	65	49
0.33	211	149	112	81	62
0.40	253	179	134	98	74
0.47	295	209	157	114	86
0.53	337	239	179	130	99
0.60	379	269	201	146	111
0.67	421	298	224	163	123
0.73	463	328	246	179	136
0.87	548	388	291	212	161
1.00	632	448	336	244	185
1.20	758	537	403	293	222
1.40	885	627	470	342	259
1.60	1.011	716	537	391	296
1.80	1.137	806	604	439	333
2	1.264	895	671	488	370
4	2.528	1.790	1.343	977	741
6	3.791	2.686	2.014	1.465	1.111
8	5.055	3.581	2.686	1.953	1.482
10	6.319	4.476	3.357	2.441	1.852
20	12.638	8.952	6.714	4.883	3.704
40	25.276	17.904	13.428	9.766	7.408
60	37.914	26.855	20.142	14.648	11.113

1 entrada de vídeo sin grabación de audio

Modo de cuadros

(unidad: horas)

CICLO DE GRAB (seg.)	CALIDAD DE IMÁGENES				
	BAJA	MEDIA	ALTA	SUPER	HIPER
0,04	25	18	13	10	7
0,08	51	36	27	20	15
0,12	76	54	40	29	22
0,16	101	72	54	39	30
0,24	152	107	81	59	44
0,32	202	143	107	78	59
0,40	253	179	134	98	74
0,48	303	215	161	117	89
0,56	354	251	188	137	104
0,64	404	286	215	156	119
0,72	455	322	242	176	133
0,80	506	358	269	195	148
0,88	556	394	295	215	163
1,04	657	465	349	254	193
1,20	758	537	403	293	222
1,36	859	609	457	332	252
1,52	950	680	510	371	282
1,68	1.062	752	564	410	311
1,84	1.163	824	618	449	341
2	1.264	895	671	488	370
4	2.528	1.790	1.343	977	741
6	3.791	2.686	2.014	1.465	1.111
8	5.055	3.581	2.686	1.953	1.482
10	6.319	4.476	3.357	2.441	1.852
20	12.638	8.952	6.714	4.883	3.704
40	25.276	17.904	13.428	9.766	7.408
60	37.914	26.855	20.142	14.648	11.113

1 entrada de vídeo sin grabación de audio

Especificaciones

Tabla de comandos de RS-232C/RS-485

Superior Inferior	0	1	2	3	4	5	6	7	8	9	A	B	C	D	E	F
0				0	ENTER	TRACK- ING +	TIMER ON/OFF					ALARM SEARCH		COUNT CODE	CLOCK ADJUST	
1	COMPLE- TION			1	CLEAR ERROR	TRACK- ING						ALARM SCAN	REC CHECK		MENU RESET	
2	ERROR		AUDIO/ SEARCH	2		TRACK- ING CENTER						T/D SEARCH-1		HEAD TIME	COUNTER RESET	
3	CASSETTE OUT			3			MENU →				EJECT	T/D MIN SEARCH		POWER ON TIME		
4				4			MENU ↓	MENU								
5	NOT TARGET			5			MENU +		ZOOM							
6	ALARM IN			6		CLEAR	MENU -							T/L STATUS SENSE		T/L TABLE ON
7				7										STATUS SENSE		T/L TABLE OFF
8				8												
9				9			SECURITY LOCK ON									
A	ACK			PLAY	REV PLAY		SECURITY LOCK OFF						REC			REC/DUB REQUEST
B	NAK						MASTER LOCK OFF	POWER ON/OFF			FF					VCR INQUIRY
C							GROUP SET	SET ON	CHANNEL		REW					
D							GROUP CHECK	SET OFF	COPY							
E							GROUP CLEAR	R/P SPEED SET	OSD/EXIT SET							
F				STOP	STILL								REC STOP			

□ : Sólo RS-232C

■ : Sólo RS-485

<http://www.sony.net/>

Printed on recycled paper

Sony Corporation Printed in Japan

Free Manuals Download Website

<http://myh66.com>

<http://usermanuals.us>

<http://www.somanuals.com>

<http://www.4manuals.cc>

<http://www.manual-lib.com>

<http://www.404manual.com>

<http://www.luxmanual.com>

<http://aubethermostatmanual.com>

Golf course search by state

<http://golfingnear.com>

Email search by domain

<http://emailbydomain.com>

Auto manuals search

<http://auto.somanuals.com>

TV manuals search

<http://tv.somanuals.com>