

FM Stereo/SW/MW/LW PLL Synthesized Receiver Stereo Cassette-Corder

Operating Instructions

Mode d'emploi

Bedienungsanleitung

Istruzioni per l'uso

Gebruiksaanwijzing

EN

F

D

I

NL

*ICF-SW1000T
ICF-SW1000TS*

©1995 by Sony Corporation

Before operating the unit, please read this manual thoroughly and retain it for future reference.

Warning

To prevent fire or shock hazard, do not expose the unit to rain or moisture.

To avoid electrical shock, do not open the cabinet.

Refer servicing to qualified personnel only.

Features

Radio

- FM stereo/SW/MW/LW reception for worldwide band coverage
Quartz controlled PLL (Phase Locked Loop) synthesizer system enables simple and precise tuning
FM: 76–108 MHz
87.5–108 MHz (for the Italian model)
SW: 1621–29999 kHz
3850–26100 kHz (for the Italian model)
MW: 530–1620 kHz
LW: 150–529 kHz
150–285 kHz (for the Italian model)

Refer to the supplied “Wave Handbook” for more information on worldwide band coverage.

- Four flexible tuning methods to obtain optimum reception under any condition
 - Manual tuning for precise control and hand-operated tuning of the desired broadcast station.
 - Scan tuning for rapid automatic search of the desired broadcast station through scanning.
 - Direct tuning for immediate selection of the desired broadcast station when the frequency is known.
 - Preset tuning for instant recall of a preset broadcast station with a single press of the button.

- Built-in timer operation with the timer standby function which turns on the radio automatically at a preset time, plus the sleep timer function which turns off the radio automatically after a specified number of minutes
- Stereo playback and FM reception with the supplied stereo headphones

Cassette-Corder

- Auto-reverse recording and playback cassette-corder
 - Instant recording operation of the desired broadcast station with a single press of the button, or simply enjoy recording with the external microphone.
 - Record radio broadcasts at the desired preset time with the convenient built-in timer.
- Monitor the sound while forwarding or rewinding with the cue and review functions

MW channel step

The channel step differs depending on the area.

Change the step as necessary (see page 19).

North and South American countries: 10 kHz

Japan, Europe, and other countries: 9 kHz

Notes on recording

- Check and make sure that the recording operation is not malfunctioning prior to recording important materials.
- IN NO EVENT SHALL SELLER BE LIABLE FOR ANY DIRECT, INCIDENTAL OR CONSEQUENTIAL DAMAGES OF ANY NATURE, OR LOSSES OR EXPENSES RESULTING FROM ANY DEFECTIVE PRODUCT OR THE USE OF ANY PRODUCT.
- Observe the relevant regulations on copyright relating to your collection of recordings from the radio. Unauthorized public performance, broadcasting and duplication of a recorded broadcast for commercial purposes are a violation of applicable laws.

Table of contents

Basic Operations

- 4 Inserting the batteries
 - 5 Setting the clock
 - 6 Listening to the radio—Scan tuning
 - 8 Playing a cassette
 - 10 Recording radio broadcasts
-

Radio

- 12 Various tuning methods for optimum reception
- 12 Manual tuning
- 14 Direct tuning
- 15 Preset tuning
- 17 Receiving SSB and CW transmissions
- 18 Receiving optimum AM broadcast—Synchronous detection
- 19 Changing the MW channel step for use in foreign countries
- 20 Connecting an external antenna for optimum reception

Cassette

- 23 Recording with a microphone

Timer

- 25 To wake up to the desired broadcast—Standby function
- 27 To fall asleep while listening to the desired broadcast—Sleep timer
- 28 To record the desired broadcast with the timer—Timer recording

Other Operations

- 30 Using the hold function to prevent accidental operation
- 31 Attaching the strap

Power Sources

- 32 Replacing the batteries
- 33 Operating with house current or car battery

Additional Information

- 34 Location and function of controls
- 39 Precautions and Maintenance
- 41 Troubleshooting
- 44 Specifications
- 45 Tips on radio waves

EN

Inserting the batteries

Insert the batteries to operate the unit with batteries.

Insert the batteries into both battery holders when using the cassette.

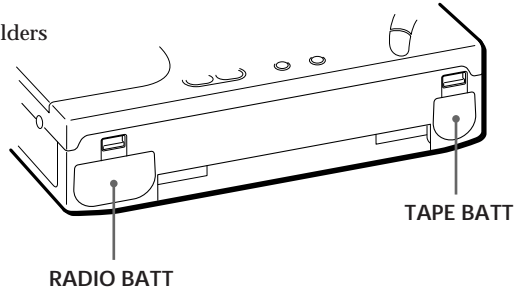

To operate the unit with house current or car battery, refer to "Operating with house current or car battery" on page 33.

1



Push the OPEN tabs and remove the RADIO BATT and TAPE BATT battery holders.

2

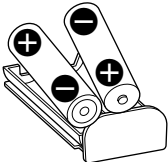

Insert with the correct \oplus \ominus polarity as indicated.

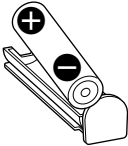

Insert two R6 (size AA) batteries into the RADIO BATT battery holder and insert one R6 (size AA) battery into the TAPE BATT battery holder.

Note

It is not necessary to insert a battery into the TAPE BATT battery holder if you wish to operate the radio only. However, to use the cassette, insert the batteries into both the RADIO BATT and TAPE BATT battery holders.

Otherwise, the unit may not operate properly.

3

Insert both battery holders back into the unit.

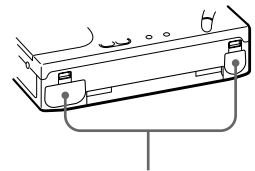

Insert until it clicks.

Setting the clock

Set the clock when you initially insert the batteries or when the clock is reset at which time "0:00" flashes.

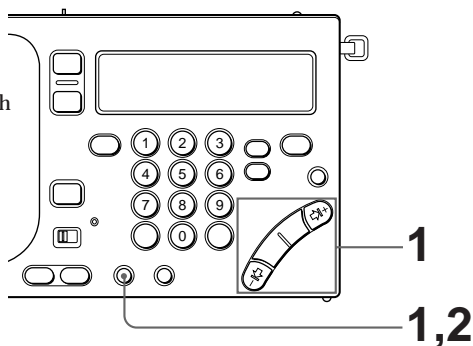

1

TIME SET
ENTER

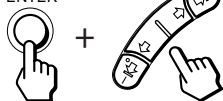

Press and hold TIME SET • ENTER while pressing HOUR or MIN repeatedly until the correct time is displayed.

Each time MIN (\leftarrow or \rightarrow) is pressed, the minute will decrease (\leftarrow) or increase (\rightarrow) by one minute. Each time HOUR ($-|<=$ or $=|>=|+$) is pressed, the hour will decrease ($-|<=$) or increase ($=|>=|+$) by one hour. Press and hold the button to decrease or increase rapidly.

2

Release TIME SET • ENTER.

The ":" starts flashing and the clock operates.



Tips

- The clock is displayed in 24-hour indication.
- Press TIME SET • ENTER to stop the flashing of "0:00".
- To set the clock accurately, release TIME SET • ENTER at the time of the tone.

To display the clock

Press EXE to display the clock while operating the radio or the cassette. The current time appears for about 10 seconds and then the previous display returns. However, the clock cannot be displayed while scan tuning.

While the clock is displayed, press EXE again to return to the previous display.

Note

You cannot set the clock while operating the radio or the cassette.

Press RADIO POWER ON/OFF to turn off the radio, or press ■ to stop the tape.

Listening to the radio—Scan tuning

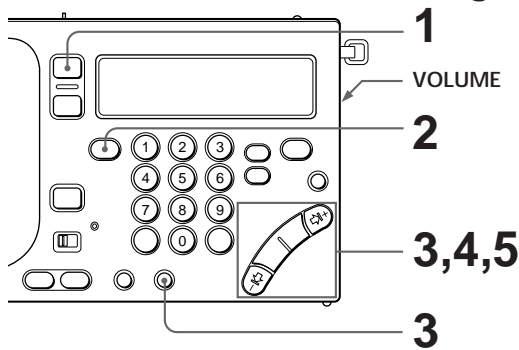

To manually tune in to the desired broadcast station, refer to “Manual tuning” on page 12.

To immediately tune in to the desired broadcast station, refer to “Direct tuning” on page 14.

To preset a broadcast station for instant recall, refer to “Preset tuning” on page 15.

1		<p>Press RADIO POWER ON/OFF. The radio turns on.</p>	
2		<p>Press FM/AM to select either FM or AM. Select AM to listen to SW, MW or LW.</p>	
3	<p>AM BAND</p>	<p>When you select AM, press \leftarrow or \rightarrow while pressing AM BAND to select MW, LW, or meter band (SW)*.</p>	
<p>Skip this step and proceed to step 4 if you wish to listen to FM.</p>		<p>* For details on the meter band, refer to “Meter bands and SW” on page 13.</p>	<p>The minimum frequency allocation for each band is displayed.</p>

4		<p>Press and hold \leftarrow or \rightarrow and release when scanning of the frequency begins.</p>	<p>* Not applicable for the Italian model.</p>
		<p>When a broadcast station is received automatically, scanning pauses for about 2 seconds. Then, scanning resumes to tune in to the next broadcast station.</p>	
		<p>Scanning repeats in a cycle within the meter band frequency range (see page 13). Scanning during SSB reception repeats in a cycle within the 150-29999 kHz frequency range.*</p>	

5

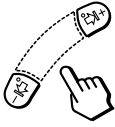

Press \leftarrow or \rightarrow to stop scanning and to listen to the currently tuned broadcast station.



Tips

- To enjoy FM stereo reception, plug the stereo headphones. Set ST • MONO to ST or MONO to select stereo or monaural reception as necessary.
- When listening to news, set TONE to NEWS for optimum results. Vocal output will be sharper and clearer. When listening to music, set to MUSIC for optimum results.
- During MW reception at nighttime when radio wave intensity is dramatically stronger, or when interference is prevalent, scanning may tend to tune in to almost every null broadcast. Set SENS to LOCAL so that the null broadcast of weaker radio wave intensity is skipped. Under normal conditions, set to DX.

Note

When reception does not improve, connect an external antenna (see page 20).

Other operations

To	Press or turn
Fine tune the reception	\leftarrow , \rightarrow , \leftrightarrow , \leftrightarrow
Adjust the volume	VOLUME
Turn off the radio	RADIO POWER ON/OFF

To improve reception

For FM reception

Gently pull out the telescopic antenna and adjust the length, angle and direction to obtain optimum reception.

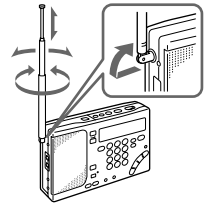

For MW/LW reception

Retract the telescopic antenna and rotate the unit to reorient the built-in ferrite bar antenna to obtain optimum reception.

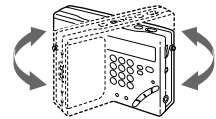

For SW reception

Gently pull out the telescopic antenna to its full length and set vertically to obtain optimum reception.

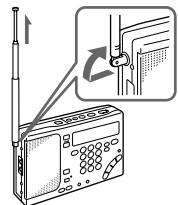

Playing a cassette

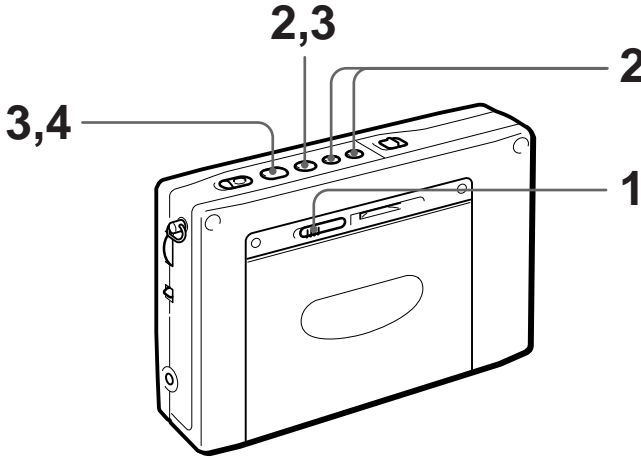

1



Slide OPEN and insert a cassette.

Remove the slack of the tape and insert the cassette with the exposed side facing down.

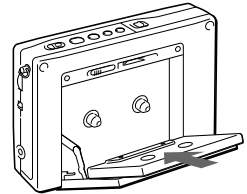

2

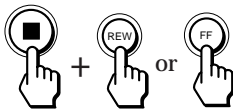

Select whether you wish to play one side or both sides of the cassette.

To play one side: Press FF while pressing ■.

To play both sides: Press REW while pressing ■.

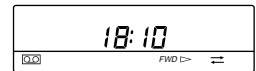

→ : one side
↔ : both sides

3

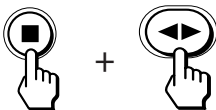

Press ◀▶ while pressing ■ to select the side you wish to play.

To play the side facing the cassette holder (forward side): Display "FWD ▶".

To play the side facing the unit (reverse side): Display "◀ REV".

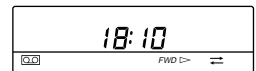

4



Press ▶.



Other operations

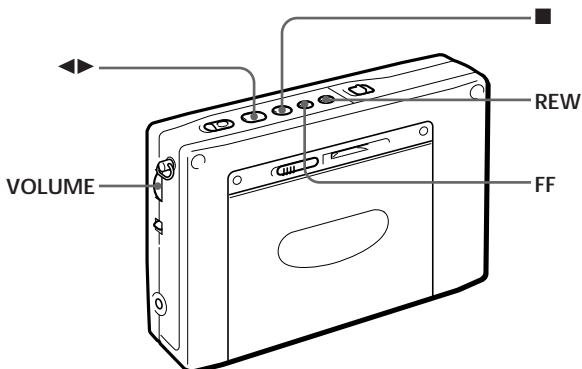

Tips

- To enjoy stereo-recorded cassettes, plug the stereo headphones. Set ST • MONO to ST or MONO to select stereo or monaural as necessary.
- The ATS (Auto Tape Selector) function automatically determines and selects the type of cassette you wish to use for playback only: Normal or CrO₂/Metal cassette.

Note

The reverse side only is played when playback begins from the reverse side of the cassette.

To	Press or turn
Adjust the volume	VOLUME
Switch the playback side	◀▶ during playback
Stop playback, FF, REW, and REC	■
Fast forward	FF during stop
Rewind	REW during stop
Fast forward while monitoring the sound (cue)	FF during playback
Rewind while monitoring the sound (review)	REW during playback

Recording radio broadcasts

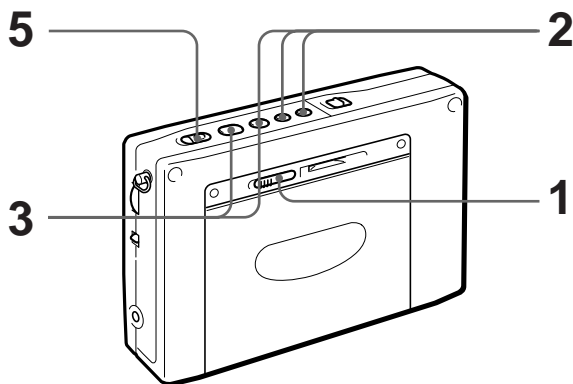

To record with a microphone, refer to “Recording with a microphone” on page 23.

1

Slide OPEN and insert a cassette.



Note

Before inserting a cassette, make sure that the cassette tab is not broken off. A cassette with a broken tab cannot be recorded.

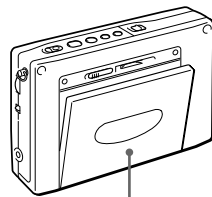

Insert the cassette with the side you wish to record facing the cassette holder.

2

Select whether you wish to record one side or both sides of the cassette.

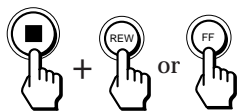

To record one side: Press FF while pressing ■.
To record both sides: Press REW while pressing ■.

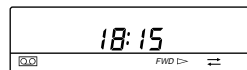

↔: Records one side.
→: Records both sides.

3

Press ◀▶ while pressing ■ to display “FWD ▶”.

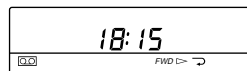
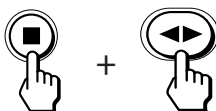

4

Tune in to the desired broadcast station you wish to record.

Refer to pages 6 and 12-16.

5

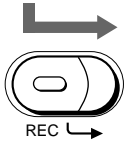

Press the red button in the center and slide REC.



After a few seconds, the frequency is displayed.

Tips

- Adjusting VOLUME and TONE does not affect the sound to be recorded.
- Speaker output is monaural when recording. To enjoy FM stereo reception, plug the stereo headphones.
- Recording stops automatically when RADIO POWER ON/OFF is pressed to turn off the radio.

Notes

- Use Type I (normal) cassettes only for recording. Playback may be distorted or a previously recorded segment may not be erased completely when a CrO₂ or metal cassette is used.
- Recording with weak batteries generates unnecessary noise and produces unsatisfactory recordings. In this case, replace the batteries with new ones.
- Operate REC approximately 2 seconds prior to the point you wish to begin recording. If not, the leading segment may not be recorded.
- Switching the recording side is not possible when ◀▶ is pressed during recording.
- The buttons for the radio are operational while recording. To prevent accidental operations, use the hold function (see page 30).

To stop recording

Press ■.

To record the side facing the unit (reverse side)

Insert the cassette with the side you wish to record facing the unit (reverse side). Press ◀▶ while pressing ■ to display "◀ REV".

Recording stops on the side facing the unit regardless of whether one side or both sides is selected.

To record an FM stereo broadcast

Set ST • MONO to ST or MONO to select stereo or monaural recording as necessary.

To improve AM reception for recording

When recording an AM broadcast, the reception may contain noise interferences that were not present prior to recording. In this case, set ISS on the bottom of the unit to the position (1, 2 or 3) in which noise interferences are minimal to obtain optimum reception for recording.

To protect your important recorded cassettes

Break off the cassette tab of side A or B to prevent accidental recording of your important cassettes. If you wish to use the cassette for recording again, cover the opening of the broken tab with adhesive tape.

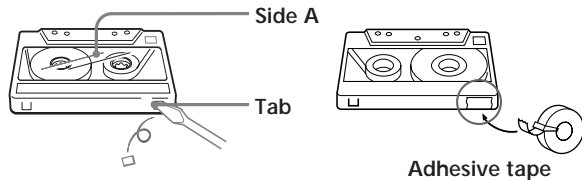

"◻◻" flashes when recording is attempted on a cassette with a broken tab. A cassette with a broken tab cannot be recorded.

Various tuning methods for optimum reception

Manual tuning

Use \leftarrow , \rightarrow , \Rightarrow , and \Rightarrow I+ search for the desired broadcast station. Use the outer buttons to search rapidly in large frequency increments. Use the inner buttons to search precisely in small frequency increments.

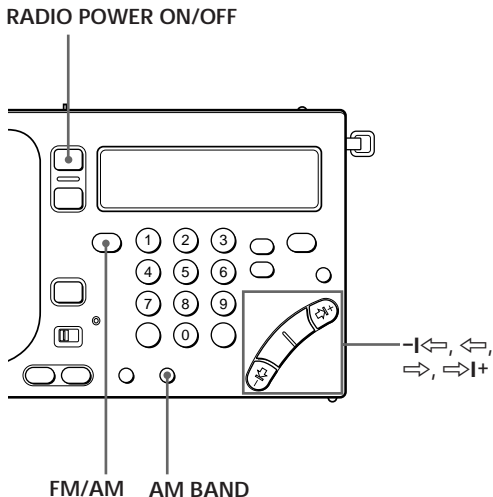

Tips

- The previously tuned broadcast station is received when you turn on the radio.
- When \leftarrow or \rightarrow is pressed repeatedly in the AM band (MW, SW, and LW), the frequency repeats through the range of 150–29,999 kHz to enable search of all available broadcast stations (not applicable for the Italian model*).

* For the Italian model, when \leftarrow or \rightarrow is pressed repeatedly in the AM band (MW, SW, and LW), the frequency repeats through the ranges of 150–285 kHz, 530–1620 kHz and 3850–26,100 kHz.

- 1 Turn on the radio.
- 2 Select either FM or AM.
Select AM to listen to SW, MW or LW.
- 3 When you select AM, press \leftarrow or \Rightarrow I+ while pressing AM BAND to select MW, LW or meter band (SW).
Skip this step and proceed to step 4 if you wish to listen to FM.
- 4 Press \leftarrow , \rightarrow , \Rightarrow , and \Rightarrow I+ repeatedly to search for the desired broadcast station.
Each time the buttons are pressed, the channel step changes as shown below.

Band	\leftarrow or \Rightarrow I+	\leftarrow or \rightarrow
FM	0.05 MHz	0.05 MHz
SW	5 kHz	1 kHz
MW	9/10 kHz	1 kHz
LW	9 kHz	1 kHz
SSB (AM)	1 kHz	0.1 kHz **

** Units of 0.1 kHz is not indicated in the display.

Note

The SW frequency range and meter band may differ from the actual value. Refer to the supplied "Wave Handbook" for more information on worldwide band coverage.

Meter bands and SW

SW is divided into 14 bands that are generally referred to as meter bands. The frequency range that is applicable for automatic scanning is shown below.

(kHz for AM, MHz for FM)

Band	Frequency Range	Scan Frequency Range	Meter band	
AM	LW	150–529	153–522	
		150–285 * ¹	153–279 * ¹	
	MW	530–1620	530–1620 * ²	—
			531–1620 * ³	—
	SW	1621–29999 3850–26100 * ¹	2250–2550 * ⁴	120 meter band
			3150–3450 * ⁴	90 meter band
			3850–4050	75 meter band
			4700–5100	60 meter band
			5900–6250	49 meter band
			7100–7400	41 meter band
			9400–10000	31 meter band
			11500–12150	25 meter band
			13500–13900	22 meter band
			15000–15700	19 meter band
17450–18000	16 meter band			
18850–19100	15 meter band			
21450–21950	13 meter band			
25600–26100	11 meter band			
FM	76.00–108.00	76.00–108.00	—	
	87.50–108.00 * ¹	87.50–108.00 * ¹		

*¹ For the Italian model only.

*² When the channel step is 10 kHz (see page 19).

*³ When the channel step is 9 kHz (see page 19).

*⁴ Not applicable for the Italian model.

Various tuning methods for optimum reception (continued)

Direct tuning

When the desired broadcast station is known, enter the frequency with the numeric buttons for immediate selection.

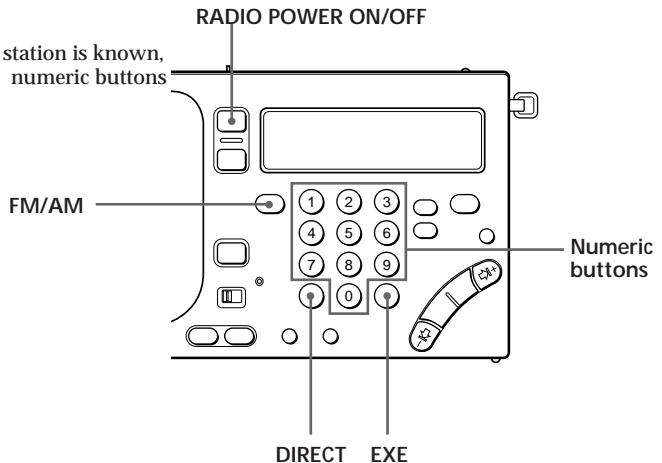

Tips

- When you have entered the wrong frequency in step 4, press **DIRECT** to cancel the current entry and enter the correct frequency.
- “TRY AGAIN!” flashes when the frequency entered is invalid and beyond the allocated frequency range for reception. Check and make sure that the frequency is valid and repeat from step 3 again.
- The minimum digit entry is 0.05 MHz (50 kHz) for the FM band, and 1 kHz for the AM band.

Note

Complete each button operation in steps 3 to 5 within 10 seconds. If the previously tuned frequency appears in the display, repeat from step 3 again.

- 1** Turn on the radio.
- 2** Select either FM or AM.
Select AM to listen to SW, MW or LW.
- 3** Press **DIRECT**.
The frequency in the display disappears.
- 4** Enter the frequency of the desired broadcast station by pressing the numeric buttons.
FM band: A decimal point is not required for entry.
For example, to enter 84.7 MHz, press 8, 4 and 7.
AM band: The lower triple zero digits are omitted for entry.
For example, to enter 10,000 kHz, press 1 and 0.
- 5** Press **EXE**.
When the desired broadcast station is received, “▷◀ TUNE ” appears in the display.

Preset tuning

Your favorite broadcast stations can be stored on a total of 3 pages. Each page can store up to 10 broadcast stations.

Before tuning in to a preset broadcast station, you must complete the procedure below to preset your favorite broadcast stations.

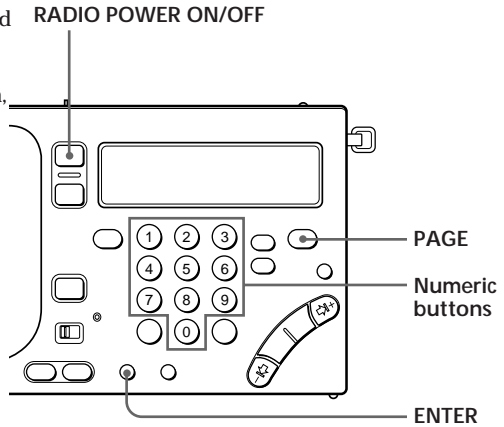

- 1 Turn on the radio.
- 2 Tune in to the desired broadcast station you wish to preset.
- 3 Press PAGE repeatedly to select the page you wish to store your favorite broadcast station on.

Each time you press PAGE, the display changes in the following order:

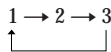

- 4 Press a numeric button (0-9) while pressing ENTER.

When FM 81.9 MHz is assigned to preset number 1 of page 1.

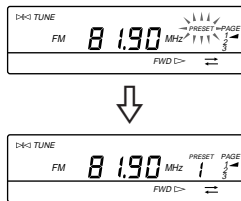

The broadcast station is assigned to the selected number.

Tip

To change and modify the preset broadcast station, store the new broadcast station to the selected preset number. The previous preset broadcast station is overwritten by the new preset broadcast station.

Various tuning methods for optimum reception (continued)

Tuning in to a preset broadcast station

- 1** Turn on the radio.
- 2** Press PAGE repeatedly to select the page which contains the desired preset broadcast station you wish to tune in to.
- 3** Press the numeric button (0-9) to which the desired broadcast station you wish to tune in to is assigned.

The desired preset broadcast station is received.

Receiving SSB and CW Transmissions

You can receive SSB (Single Side Band) and CW (Continuous Wave) transmissions with the built-in BFO circuit.

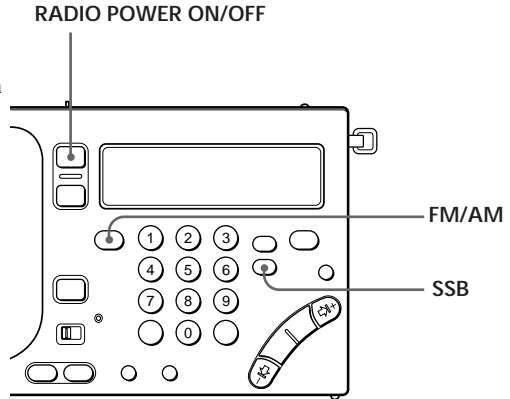

Tip

For more details on SSB and CW, refer to “Tips on radio waves” on page 45.

- 1 Turn on the radio.
- 2 Press FM/AM to select AM.
- 3 Press SSB to select USB or LSB/CW.

Each time SSB is pressed, the display changes in the following order:

(Normal mode) → USB → LSB/CW.

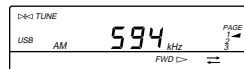

- 4 Tune in to the desired broadcast station.
Refer to pages 6 and 12-16.

Receiving optimum AM broadcast

—Synchronous detection

You can receive AM broadcast (especially SW broadcast) under optimum condition with the synchronous detection circuit.

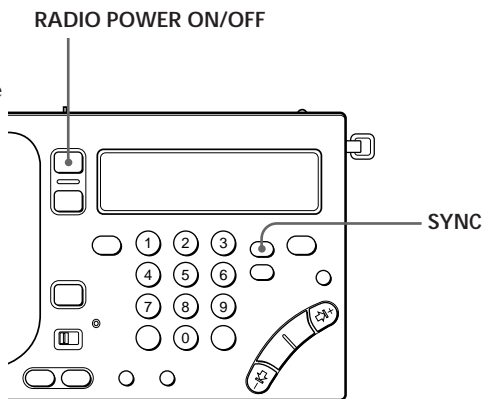

Tip

For more details on synchronous detection, refer to “Tips on radio waves” on page 45.

Notes

- If neither SYNC U nor SYNC L improves AM reception, or if the reception deteriorates even further, press SYNC again to cancel the synchronous detection mode. “LOCK” in the display disappears.
- The synchronous detection may be cancelled when the Main/radio batteries become weak.

- 1 Turn on the radio.
- 2 Tune in to the desired broadcast station.
Refer to pages 6 and 12–16.
- 3 Press SYNC to select SYNC U or SYNC L to obtain optimum AM reception.

Each time SYNC is pressed, the display changes in the following order:

(Normal mode) → SYNC U → SYNC L.



“LOCK” appears in the display when the synchronous detection mode is operating.

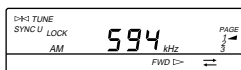

Changing the MW channel step for use in foreign countries

The channel step differs depending on the area to match the frequency allocation system of the country. Change the MW channel step as necessary.

North and South American countries:
10 kHz

Japan, Europe, and other countries:
9 kHz

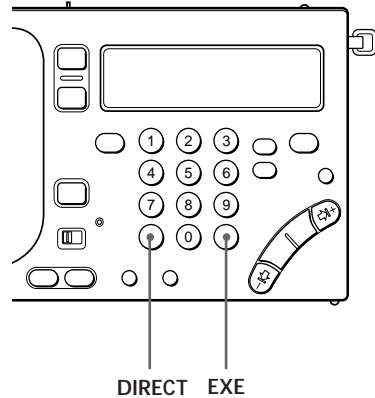

Notes

- When you have entered the wrong MW channel step in step 3, press DIRECT to cancel the current entry and enter the correct value.
- "TRY AGAIN!" flashes when the MW channel step entered is invalid (i.e., not 9 or 1 and 0). Repeat from step 2 again.
- Complete each button operation in steps 2 to 4 within 10 seconds. If the clock display returns, repeat from step 2 again.

- 1 Turn off the radio.
- 2 Press DIRECT.

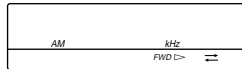

- 3 Press the numeric buttons (1, 9 and 0) to enter the desired MW channel step (9 or 1 and 0).
- 4 Press EXE.



The MW channel step flashes for about 3 seconds and then the clock display returns.

Connecting an external antenna for optimum reception

Tips

- When extending the cord and case of the supplied SW compact antenna outside the window, make sure that doing so will not pose any threat or danger to you and others. In addition, make sure to secure firmly so as not to drop the SW compact antenna.
- After using the SW compact antenna, turn the reel in the direction of the arrow to wind up the cord.



Using the supplied SW antenna

Under normal conditions, the telescopic antenna is sufficient for optimal SW reception. However, the use of the supplied SW antenna is recommended if the reception is poor when listening to the radio inside a building due to concrete and metal obstructions.

For the compact antenna (AN-71) supplied with ICF-SW1000T

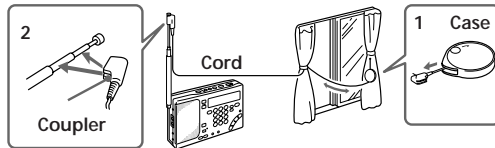

- 1 Fully pull out the cord from the case.
- 2 Attach the coupler to the telescopic antenna.
- 3 If the window can be opened, gently extend the cord with the case outside the window after making sure that doing so will not pose any danger.

If the window cannot be opened, fully extend the cord along the frame of the window.

For the active antenna (AN-LP1) supplied with ICF-SW1000TS

Before operating the unit, please read the instructions manual for AN-LP1.

Notes

- Connect the recommended antennas only to the AM EXT ANT jack of the unit. The AM EXT ANT jack supplies a 3 V DC power output to the recommended antennas. Failure to use the recommended antennas where applicable may lead to the malfunction of the unit.
- Keep the unit and antenna away from fluorescent lights, televisions, and computers which may generate noise.
- When receiving MW or LW broadcasts without using the external MW/LW antenna, make sure to disconnect the SW external antenna where applicable. If not, the built-in ferrite bar antenna will not operate and MW/LW broadcast will not be received successfully.
- Retract the telescopic antenna when using an external antenna.
- Set up the external antenna as far away from the street as possible.
- For more details on the external antenna, refer to its Operating Instructions manual.

Using the wide range antenna (not supplied)

Use the wide range antenna AN-1 or AN-102 (not supplied) to improve SW, MW and LW receptions as necessary. Wide range antenna usage will differ for SW and MW/LW receptions as described below.

For SW reception

Use the connection cord supplied with the AN-1 or AN-102 to connect between the OUTPUT jack of the antenna controller and the AM EXT ANT jack of this unit.

For MW/LW reception

- 1 Use the connection cord and antenna coupler supplied with the AN-1 or AN-102 to connect between the OUTPUT jack of the antenna controller and the INPUT jack of the antenna coupler.
- 2 Position the antenna coupler near the unit where MW/LW reception is optimal.

Retract the telescopic antenna.

When AN-1 is used.

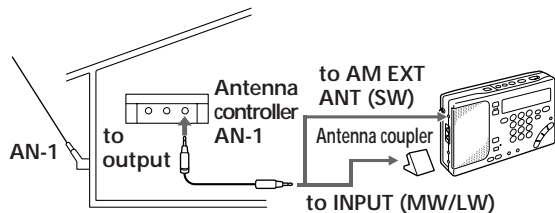

Notes

- Connect the recommended active antenna only to the AM EXT ANT jack of the unit. The AM EXT ANT jack supplies a 3 V DC power output to the recommended active antenna. Failure to use the recommended active antenna where applicable may lead to the malfunction of the unit.
- Keep the unit and active antenna away from fluorescent lights, televisions, and computers which may generate noise.

Using the active antenna AN-100A (not supplied) (not available in the U.S. and Canada)

When using the active antenna, retract the telescopic antenna.

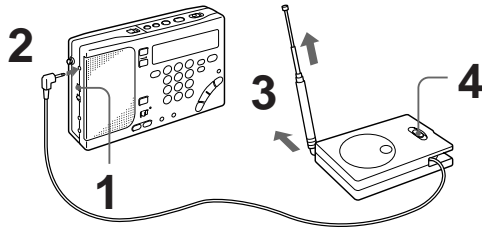

- 1 Set SENS to DX.
- 2 Pull out the output cable from the active antenna and plug it into the AM EXT ANT jack of this unit.
- 3 Gently pull out the telescopic antenna of the active antenna to its full length.
When listening to a radio indoors, place the unit and the active antenna near a window for optimum reception.
- 4 Set AM BPF FREQ of the active antenna to WIDE.
When the reception is distorted and unsatisfactory, set it to a suitable frequency range for optimum reception.
- 5 Press RADIO POWER ON/OFF to turn on the radio and tune in to the desired broadcast station.

For optimum reception place the unit and active antenna near a window. However, it is also possible to place the unit and active antenna on the floor.

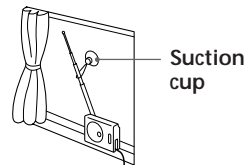

Fix the telescopic antenna with the supplied suction cup.

After using the active antenna AN-100A

- 1 Retract and collapse the telescopic antenna of the active antenna.
- 2 Turn the reel in the direction of the arrow to wind up the output cable.

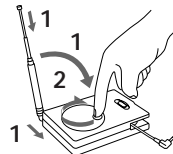

Recording with a microphone

Use the supplied microphone to record a meeting, or simply enjoy recording with the microphone.

Use Type I (normal) cassettes only for recording.

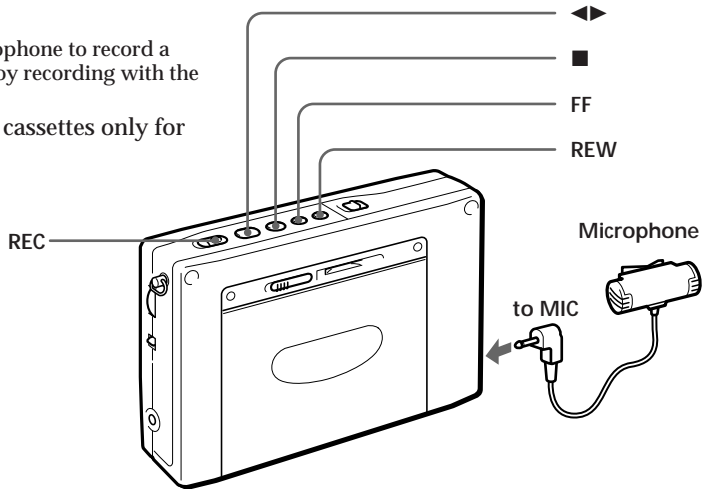

Notes

- If acoustic feedback (howling) occurs, turn down the volume or move the microphone away from the headphones.
- Keep the microphone away from fluorescent lights and electrical cords which may generate noise while recording.

Tip

There is no speaker output when recording with the microphone. To monitor the sound being recorded, plug the stereo headphones.

1 Insert a cassette.

Insert the cassette with the side you wish to record facing the cassette holder.

Before inserting a cassette, make sure that the cassette tab is not broken off.

A cassette with a broken tab cannot be recorded.

2 Select whether you wish to record one side or both sides of the cassette.

To record one side \leftrightarrow : Press FF while pressing ■.

To record both sides \curvearrowright : Press REW while pressing ■.

3 Make sure that the cassette is inserted with the side you wish to record facing the cassette holder.

Press \blacktriangleleft while pressing ■ to display "FWD \triangleright ".

4 Connect the supplied microphone to the MIC jack of the unit.

5 Start recording.

To stop recording

Press ■.

To record the side facing the unit (reverse side)

Insert the cassette with the side you wish to record facing the unit (reverse side). Press \blacktriangleleft while pressing ■ to display " \blacktriangleleft REV".

Recording stops on the side facing the unit regardless of whether one side or both sides is selected.

Tips

- When the supplied microphone is connected, power is supplied from the unit.

The supplied microphone is a plug-in-power type and should be connected to MIC jacks of cassette recorders that are compatible with the plug-in-power type only.

- To prevent accidental operations of the buttons, use the hold function (see page 30).

Using the supplied microphone

The clip of the supplied microphone can be swiveled in the desired direction and fastened for your convenience.

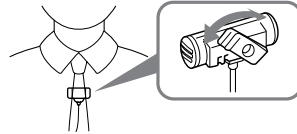

Notes on recording

Recording level

The recording level is fixed. Adjusting VOLUME and TONE does not affect the sound to be recorded.

Recording with the supplied microphone

- Before inserting a cassette, make sure that the cassette tab is not broken off. A cassette with a broken tab cannot be recorded to prevent accidental recording of your important cassette. If you wish to use the cassette for recording again, cover the opening of the broken tab with adhesive tape.
- Operate REC approximately 2 seconds prior to the point you wish to begin recording. If not, the leading segment may not be recorded.
- Switching the recording side is not possible when ◀▶ is pressed during recording.

To wake up to the desired broadcast

—Standby function

The standby function enables you to turn on the radio and tune in to your favorite broadcast station at the desired time. The standby function features a dual alarm so that you can enter two different preset times. Before using the standby function, make sure that the clock is set correctly (see page 5).

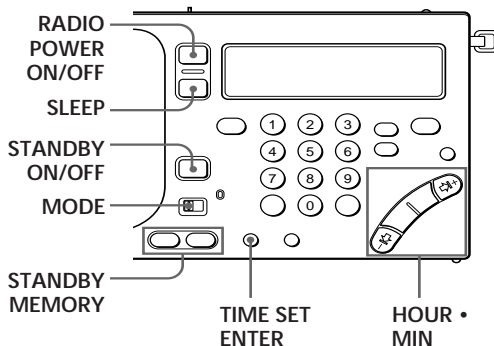

- 1 Tune in to the desired broadcast station you wish to preset.
- 2 Adjust VOLUME as necessary.
- 3 Press **a** or **b** of STANDBY MEMORY while pressing ENTER.

The broadcast station is assigned to the selected button.

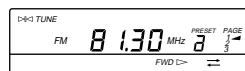

- 4 Turn off the radio.
- 5 Press HOUR or MIN repeatedly while pressing either **a** or **b** of STANDBY MEMORY (which you pressed in step 3) to set the desired standby time for the radio to turn on.



Display the desired standby time for the radio to turn on.

Note

Make sure that the radio is turned off before setting the desired standby time. You cannot set the standby time when the radio or cassette is operating.

Tip

To temporarily cancel the standby function, slide HOLD in the direction of the arrow to display "O" while the radio is turned off. When "O" in the display disappears, the standby function is operational (see page 30).

Notes

- When you set STANDBY **a** and STANDBY **b**, and the preset standby time arrives while the other standby function is operating, the most recent standby function will have priority over the other and receive the appropriate broadcast.
- Once you preset the desired standby time, the radio turns on at the preset time everyday.
- When the preset standby time arrives while the radio or cassette is operated, the standby function will have priority over the current operation and receive the appropriate broadcast automatically.
If you set STANDBY **a** and STANDBY **b** to an identical preset time, only STANDBY **a** operates.

- 6 Press SLEEP repeatedly while pressing either **a** or **b** of STANDBY MEMORY (which you pressed in step 3) to set the desired duration for the operation of the radio.

Each time SLEEP is pressed, the display changes in the following order:
60 (minutes) → 50 → 40 → 30 → 20 → 10 → 90 → 80 → 70



Display the desired duration for the operation of the radio.

The clock display returns when **a** or **b** is released.

- 7 Press STANDBY ON/OFF repeatedly to display "STANDBY **a**" or "STANDBY **b**" (which you selected in step 3).

Each time STANDBY ON/OFF is pressed, the display changes in the following order:

STANDBY **a** → STANDBY **b** → STANDBY **a b** → (None)



- 8 Set MODE to RADIO.

When the preset standby time arrives, the preset broadcast station is received. After the preset duration for the operation of the radio has elapsed, the radio turns off.

To check the preset standby time

Press **a** or **b** of STANDBY MEMORY. The preset standby time and preset duration for the operation of the radio are displayed while the button is pressed.

To change the preset standby time

Repeat steps 5 through 7 to change the existing preset standby time.

To cancel the standby function

Press STANDBY ON/OFF repeatedly so that "STANDBY" in the display disappears.

To fall asleep while listening to the desired broadcast—sleep timer

You can turn off the radio automatically after a specified number of minutes (10–90 minutes) with the sleep timer function.

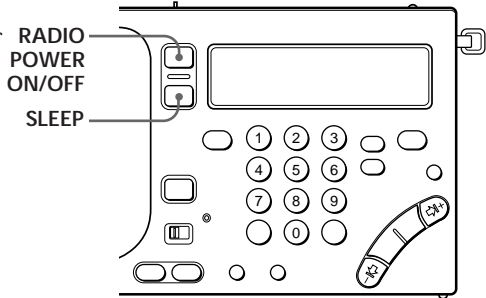

Tip

The previously tuned broadcast station is received when SLEEP is pressed to turn on the radio.

Note

Repeat from step 1 again if the sleep timer begins before you have set the desired duration. The sleep timer begins automatically after about 5 seconds when SLEEP is released.

Note

When the sleep timer is activated while recording the radio, the recording will stop and the power will turn off.

1 Press SLEEP.

The radio turns on. "SLEEP" flashes and the duration for the operation of the sleep timer (60 minutes) appears in the display.

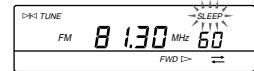

2 Press SLEEP repeatedly to display the desired duration for the operation of the sleep timer.

Each time SLEEP is pressed, the display changes in the following order:

60 (minutes) → 50 → 40 → 30 → 20 → 10 → 90 → 80 → 70

Sleep timer begins after "SLEEP" stops flashing and remains in the display, and the duration for the operation of the sleep timer disappears.

3 Tune in to the desired broadcast station.

The radio turns off automatically after the selected duration for the operation of the sleep timer elapses.

To change the preset duration for the operation of the sleep timer

Press SLEEP repeatedly to display the desired duration for the operation of the sleep timer.

To turn off the radio before the preset duration has elapsed

Press RADIO POWER ON/OFF.

To record the desired broadcast with the timer—Timer recording

The timer recording function enables you to turn on the radio and tune in to your favorite broadcast station at the desired time for recording. Use the timer recording function when you wish to record a broadcast while away or unattended. Before using the timer recording function, make sure that the clock is set correctly (see page 5).

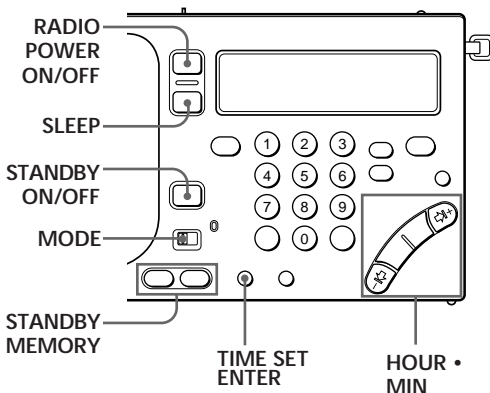

- 1** Insert a cassette.
Insert the cassette with the side you wish to record facing the cassette holder.
- 2** Tune in to the desired broadcast station you wish to record.

Adjusting VOLUME and TONE does not affect the sound to be recorded.

- 3** Press **a** or **b** of STANDBY MEMORY while pressing ENTER.

The broadcast station is assigned to the selected button.

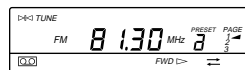

- 4** Turn off the radio.
- 5** Press HOUR or MIN repeatedly while pressing either **a** or **b** of STANDBY MEMORY (which you pressed in step 3) to set the desired standby time for the radio to turn on for recording.



Display the desired standby time for the radio to turn on for recording.

Note

Make sure that the radio is turned off before setting the desired standby time. You cannot set the standby time when the radio or cassette is operating.

Tip

To temporarily cancel the standby function, slide HOLD in the direction of the arrow to display "0-n" while the radio is turned off. When "0-n" in the display disappears, the standby function is operational (see page 30).

Notes

- When you set STANDBY **a** and STANDBY **b**, and the preset standby time arrives while the other standby function (timer recording) is operating, the most recent standby function will have priority over the other and record the appropriate broadcast.
- Once you preset the desired standby time, the radio operates at the preset time everyday.
- When the preset standby time arrives while the radio or cassette is operated, the standby function will have priority over the current operation and record the appropriate broadcast automatically.
- If you set STANDBY **a** and STANDBY **b** to an identical preset time, only STANDBY **a** operates.
- When a cassette is not inserted, or the tab of the cassette is broken, recording is not possible. Instead, the radio will receive the appropriate broadcast.

6 Press SLEEP repeatedly while pressing either **a** or **b** of STANDBY MEMORY (which you pressed in step 3) to set the desired duration for the operation of the radio.

Each time SLEEP is pressed, the display changes in the following order:

60 (minutes) → 50 → 40 → 30 → 20 → 10 → 90 → 80 → 70



Display the desired duration for the operation of the radio.

The clock display returns when **a** or **b** is released.

7 Press STANDBY ON/OFF repeatedly to display "STANDBY **a**" or "STANDBY **b**" (which you selected in step 3).

Each time STANDBY ON/OFF is pressed, the display changes in the following order:

STANDBY **a** → STANDBY **b** → STANDBY **a b** → (None)

8 Set MODE to REC.

The indicator beside the switch turns red.

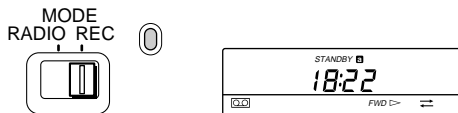

When the preset standby time arrives, the preset broadcast station is received and recorded. After the preset duration for the operation of the radio has elapsed, the radio and recording operation will turn off.

Using the hold function to prevent accidental operations

When the hold function is used, all buttons are locked and are not operational.

When carrying the unit or operating the radio or cassette, use the hold function to prevent accidental operations.

In addition, use the hold function to temporarily cancel the standby function (see pages 26 and 29).

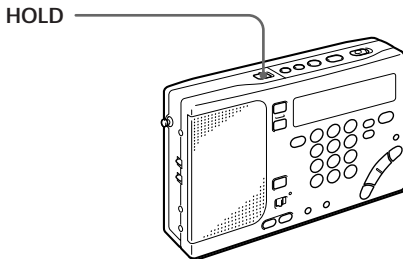

Tip

When the hold function is used, the illumination of the display is turned off.

Note

The hold function cannot be used to hold cue and review operations.

Slide HOLD in the direction of the arrow to display "O-H". All buttons are locked and are not operational when "O-H" is displayed.

Display "O-H"



To cancel the hold function

Slide HOLD in the opposite direction of the arrow so that "O-H" disappears in the display.

To temporarily cancel the standby and timer recording functions

When the hold function is used, the standby and timer recording functions are temporarily canceled.

This is applicable when the radio is not operating only.

Attaching the strap

Attach the supplied strap to facilitate handling of the unit. In addition, you can use the strap as a stand.

To attach

Attach the strap to the fixture on the side of the unit as shown.

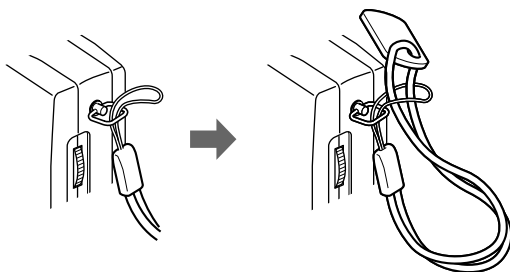

Using the stand

Insert the tab of the strap into the slot on the rear side of the unit as shown.

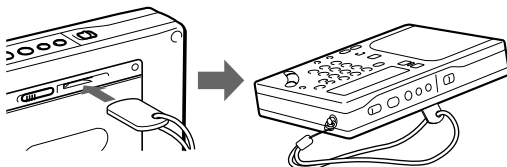

Replacing the batteries

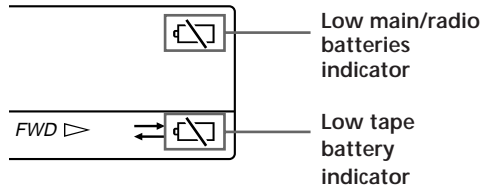

Notes

- Replace the batteries within 3 minutes after the batteries are removed from the holders. Otherwise, the preset broadcast stations and clock settings will be erased. In this case, preset the broadcast stations and set the time again.
- “” will disappear in the display when the radio or tape is operated after the batteries are replaced.

Main/radio batteries

Radio or tape stops operating, and “” will flash in the display when the main/radio batteries require replacement. Replace with two new R6 (size AA) batteries.

When the batteries are completely exhausted, “” stops flashing and remains in the display. All operations will not be possible.

Tape battery

The tape battery supplies the necessary power to drive the motor for tape operation. Sound quality will deteriorate, tape operation will become unstable, and “” will flash in the display when the tape battery requires replacement. Replace with a new R6 (size AA) battery.

When the battery is completely exhausted, “” stops flashing and remains in the display. All operations will not be possible.

Battery Life (Approximate hours)

		Sony R6 alkaline (size AA)		Sony R6 (size AA)	
		Main batteries	Tape battery	Main batteries	Tape battery
Tape Playback		approx. 37	approx. 11	approx. 14	approx. 3.5
Radio	FM	approx. 27	—	approx. 9	—
Play	AM	approx. 21	—	approx. 7	—
MIC recording		approx. 36	approx. 11	approx. 13	approx. 3.5
Radio	FM	approx. 18	approx. 11	approx. 6.5	approx. 3.5
Recording	AM	approx. 15	approx. 11	approx. 5	approx. 3.5

Operating with house current or car battery

Notes

- When the AC power adaptor or the car battery cord is connected to the DC IN 3V jack of the unit, the internal batteries are automatically disconnected. Power is automatically supplied from the external power source.
- While using the wall outlet or car battery, the display is lit constantly. However, the display disappears when the Hold function is used.

House current

To operate the unit with house current, connect the optional AC power adaptor AC-E30HG (supplied only to models of ICF-SW1000TS for Canada and continental Europe) to the DC IN 3V jack of the unit.

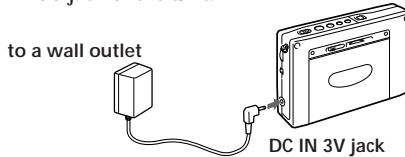

Notes on the AC power adaptor

- Do not bend or twist the power cord unnecessarily and do not place heavy objects on the power cord.
- When disconnecting the AC power adaptor from the wall outlet, pull out by the plug. Do not pull the power cord.
- Disconnect the AC power adaptor from the wall outlet when the unit is not to be used for a long period of time. Make sure to pull out by the plug.

Car battery

To operate the unit with car battery, connect a car battery cord to the DC IN 3V jack of the unit.

For more details on the car battery cord, refer to its Operating Instructions manual.

Notes on external power sources

- When operating the unit with an external power source, do not remove the batteries in the RADIO BATT battery holder which serve as a backup of the memory. Replace the batteries regularly once a year.
- When operating the unit with the internal batteries, remove the AC power adaptor or car battery cord in the following order: ① disconnect from the wall outlet or car battery, and ② disconnect from the DC IN 3V jack of the unit. Make sure that the plug of the external power source is disconnected before operating the unit.
- When connecting and disconnecting the external power source plug, be sure to turn off the unit. Otherwise, the power will go off and "⏻" may be displayed. If this occurs, turn the unit on again and "⏻" will disappear.
- Use the recommended Sony AC power adaptor or car battery cord only. The polarity of the plugs of other manufacturers may be different. Failure to use the recommended AC power adaptor or car battery cord may lead to the malfunction of the unit.



Location of controls

Refer to the pages indicated in () for details.

Front

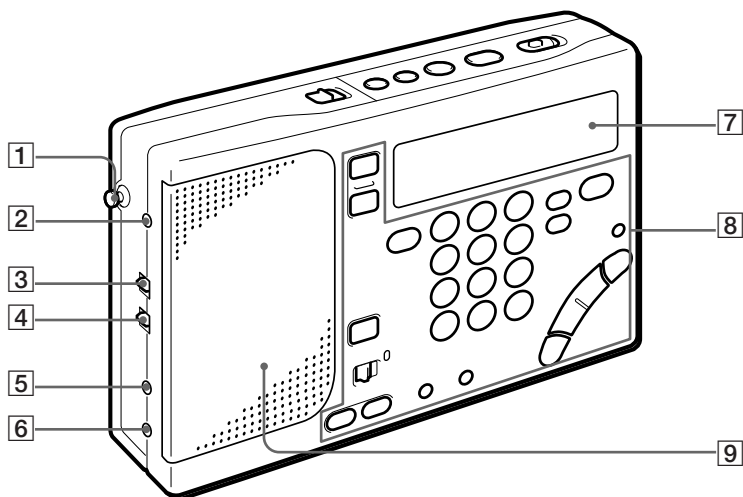

- 1 Telescopic antenna (7)
- 2 AM EXT ANT jack (20)
- 3 SENS DX•LOCAL (FM/AM sensitivity) selector (7)
- 4 ST•MONO (stereo/monaural) selector (7)

- 5 MIC jack (23)
- 6 Ⓜ (headphones) jack
- 7 Display
- 8 Control panel
- 9 Speaker

Rear

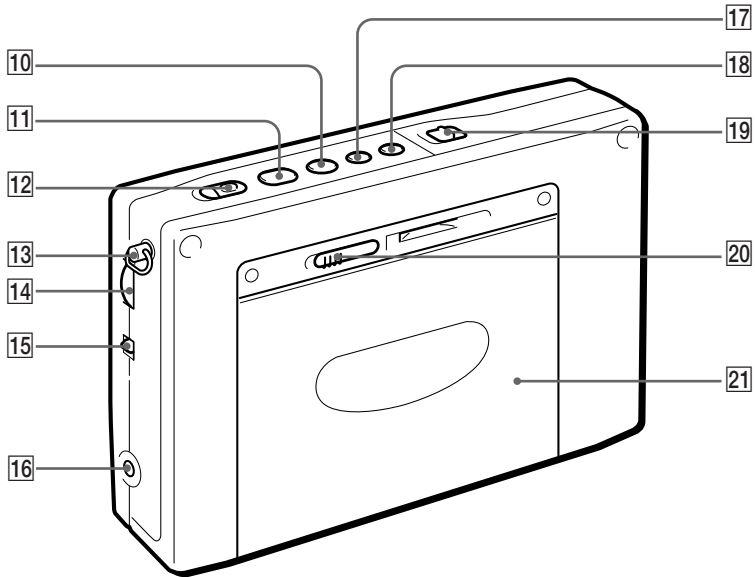

- 10 ■ (stop) button (8, 9)
- 11 ◀▶ (play) button (8, 9)
- 12 REC (record) switch (11)
- 13 Hand strap retainer (31)
- 14 VOLUME control (7)
- 15 TONE selector (7)
- 16 DC IN 3V ⚡ (external power input) jack (33)

- 17 FF (fast forward) button (9)
- 18 REW (rewind) button (9)
- 19 HOLD switch (30)
- 20 ◀ OPEN (cassette compartment opener) control (8)
- 21 Cassette compartment

Control panel

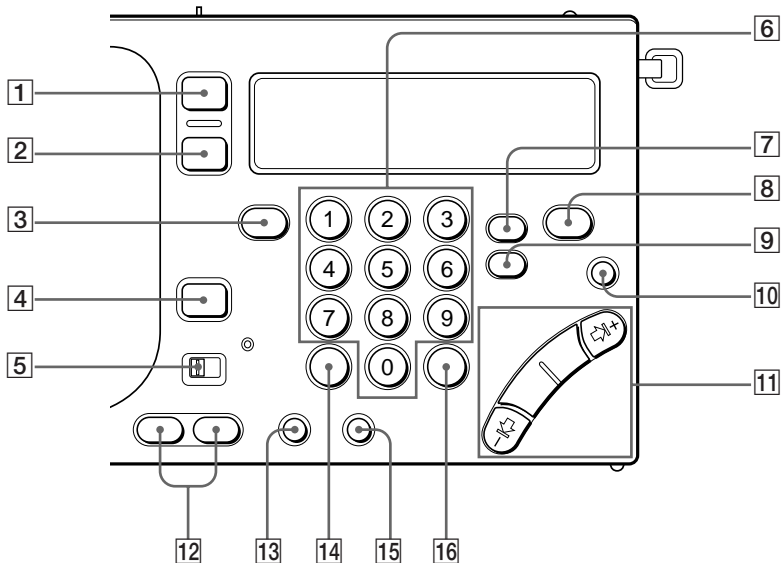

1 RADIO POWER ON/OFF button
(6)

2 SLEEP button (27)

3 FM/AM button (6)

4 STANDBY ON/OFF button (25)

5 MODE selector (26)

6 MEMORY PRESET/DIRECT
TUNE numeric buttons (14,15)

7 SYNC (Synchronous detection)
button (18)

8 PAGE button (15,16)

9 SSB (Single Side Band) button (17)

10 LIGHT button
Press this button to turn on the
light for about 20 seconds for
display viewing in the dark.

11 MANUAL TUNE/
SCAN • STANDBY TIME SET/
TIME SET buttons (6)

12 STANDBY MEMORY • STANDBY
TIME SET buttons (25,28)

13 ENTER • TIME SET button (5,15)

14 DIRECT button (14)

15 AM BAND button (6)

16 EXE • DISPLAY button (5,14)
Press this button to display the
clock while operating the radio or
cassette.
Press again to return to the
previous display.

Base

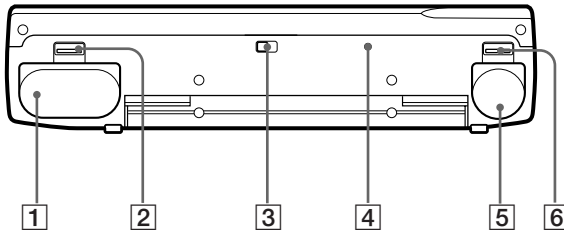

- 1 RADIO BATT battery holder (4)
- 2 OPEN (RADIO BATT opener) control (4)
- 3 ISS (AM interference suppression) selector (11)
- 4 RESET button
Press this button with a pointed object when the unit fails to function properly. When this button is pressed, the preset broadcast stations and the clock settings are erased.
- 5 TAPE BATT battery holder (4)
- 6 OPEN (TAPE BATT opener) control (4)

Display

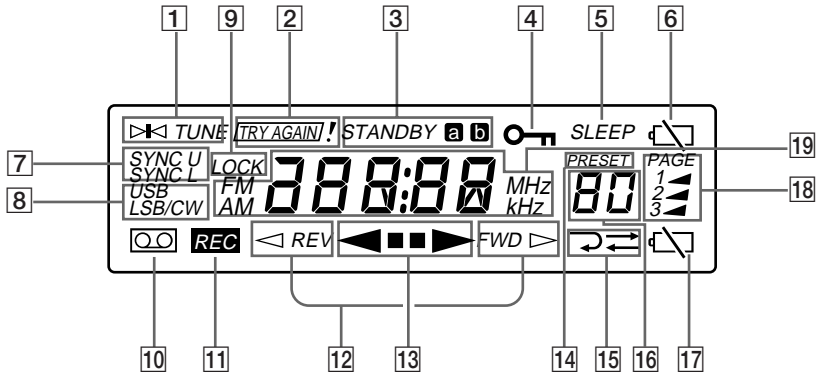

- 1** TUNE indicator (14)
Appears when a broadcast station is tuned.
- 2** TRY AGAIN! indicator (14, 19)
Flashes when an invalid MW tune interval or an invalid frequency (direct tuning) is entered.
- 3** STANDBY **a** / **b** indicators (25, 28)
Appear when the standby function is operational.
- 4** HOLD indicator (30)
Appears when the HOLD function is operational. All buttons will be locked and will not be operational.
- 5** SLEEP indicator (27)
Appears when the sleep timer is operational.
- 6** ⚡ (low radio batteries) indicator (32)
- 7** SYNC U / SYNC L (synchronous detection) indicators (18)
- 8** USB / LSB / CW (single side band / continuous wave) indicators (17)
- 9** LOCK (synchronous detection) indicator (18)
Appears when synchronous detection mode is operational.
- 10** 📼 (cassette) indicator
Appears when a cassette is inserted.
- 11** REC (record) indicator
- 12** < REV / FWD > (tape direction) indicators (8)
< REV appears when the current tape direction is the side facing the unit (reverse side). FWD > appears when the current tape direction is the side facing the cassette compartment cover.
- 13** ◻◻◻◻ (tape operation) indicators
- 14** PRESET indicator
- 15** ↻ / ⏮ (playback/recording mode) indicators (8)
- 16** Preset number / sleep duration display (15, 16, 27)
- 17** ⚡ (low tape battery) indicator (32)
- 18** PAGE (page number) indicators (15)
- 19** Frequency / time / tape operation display

Precautions and Maintenance

On battery

- Insert the batteries with the correct polarity.
- Do not mix new and used batteries.
- The batteries cannot be charged.
- Remove the batteries when the unit will not be used for a long time.
- Should any battery leakage occur, wipe the battery case well and install new batteries.

On placement

- Do not leave the unit in a location near heat sources, or in a place subject to direct sunlight, excessive dust or mechanical shock.
- If the unit is left in a car parked in the sun, be sure to choose a location in the car where the unit will not be subjected to the direct rays of the sun.
- Use the unit within a temperature range of 0°C to 40°C (32°F to 104°F). If it is used in temperatures outside this range, an irregular display (i.e., 88.88...) may appear. If it is used in temperatures lower than this range, the display may change very slowly. These irregularities will disappear and there will be no damage to the unit when the unit is used in its recommended temperature range.
- In vehicles or buildings, radio-reception may be difficult or noisy. Try listening near a window.
- Reception of around 3.64 MHz may be difficult because of internal spurious signals generated by the built-in oscillators.

On safety

- The unit is not disconnected from the AC power source (mains) as long as it is connected to the wall outlet, even if the unit itself has been turned off.
- Disconnect the AC power adaptor from the wall outlet when the unit is not to be used for a long period of time.
- The name plate indicating operating voltage, etc., is located at the rear of the unit.
- Should any solid object or liquid fall into the unit, unplug the unit, and have it checked by qualified personnel before operating it any further. Make sure that no liquid or foreign material enters the DC IN 3V jack of the unit. This may lead to the malfunction of the unit.
- When the casing becomes soiled, clean it with a soft dry cloth dampened with mild detergent solution. Never use abrasive cleansers or chemical solvents, as they may mar the casing.
- Since a strong magnet is used for the speaker, keep personal credit cards using magnetic coding or spring-wound watches away from the unit to prevent them from possible damage caused by the magnet.
- When there is lightning and you are using an external antenna, immediately disconnect the AC power adaptor (if connected) from the wall outlet. Never touch the antenna wire when there is a lightning storm.
- Never connect a ground wire to a gas pipe

On cassette-corder

Cleaning the tape head and tape path

Use the optional cleaning tape Sony KK-WM1 to clean the heads, pinch rollers and capstans regularly after 10 hours of operation for optimum playback and recording quality.

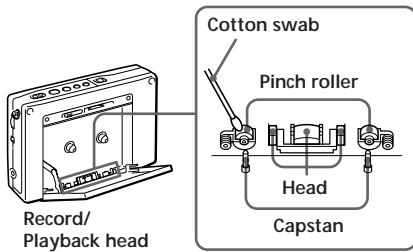

When the unit is not used for an extended period of time

The first few minutes of the operation may be unstable following an extended period of non-usage.

Use of a cassette with more than 90 minutes of play time

The use of a cassette with more than 90 minutes of play time is not recommended except for long, continuous recording or playback.

Service and repair

When bringing your unit for service and repair, take note of your important settings in the memory. The settings may be deleted depending on the type of repair necessary.

If you have any questions or problems concerning your unit, please consult your nearest Sony dealer.

Make a note of your important preset broadcast stations prior to servicing by qualified personnel.

Troubleshooting



Troubleshooting describes possible causes and remedies for common problems you may have with your unit.

Symptom	Cause	Remedy
The buttons are not operating.	<ul style="list-style-type: none"> The HOLD function is operating. 	<ul style="list-style-type: none"> Slide HOLD in the opposite direction of the arrow so that "H" in the display disappears.
The power is not turned on when RADIO POWER ON/OFF is pressed.	<ul style="list-style-type: none"> Incorrect polarity of batteries. The batteries are weak ("L" flashes in the display). The AC power adaptor or car battery cord is disconnected. 	<ul style="list-style-type: none"> Insert the batteries with the correct \oplus polarity. Replace with new batteries. Check and make sure that the AC power adaptor or car battery cord is connected properly.
The display is not operating.	<ul style="list-style-type: none"> Incorrect polarity of batteries. The batteries are weak ("L" flashes in the display). 	<ul style="list-style-type: none"> Insert the batteries with the correct \oplus polarity. Replace with new batteries.
The display is dim.	<ul style="list-style-type: none"> The unit is being used in extremely low temperatures or in a place with excessive moisture. 	<ul style="list-style-type: none"> Avoid subjecting the unit to extremely high temperatures or excessive moisture.
The display appears slowly.	<ul style="list-style-type: none"> The unit is being used in extremely low temperatures. 	<ul style="list-style-type: none"> Avoid subjecting the unit to extremely low temperatures.
There is no sound output.	<ul style="list-style-type: none"> VOLUME is turned down completely. The stereo headphones are plugged in. Incorrect polarity of batteries. 	<ul style="list-style-type: none"> Adjust VOLUME to the desired setting. Unplug the stereo headphones as necessary. Insert the batteries with the correct \oplus polarity.

General

Additional Information

Troubleshooting (continued)

Symptom	Cause	Remedy	
Poor reception or unsatisfactory sound quality.	<ul style="list-style-type: none"> The batteries are weak (“” flashes in the display). Tuning and antenna orientation requires further adjustment. The radio signal is weak. SENS is set to LOCAL. 	<ul style="list-style-type: none"> Replace with new batteries. Adjust tuning and the orientation of the antenna for optimum reception. Listen to the radio near a window when in a vehicle or building. Set SENS to DX. 	
Direct tuning is not operating.	<ul style="list-style-type: none"> Each button operation was not completed within 10 seconds. 	<ul style="list-style-type: none"> Press the next button within 10 seconds. 	
Presetting your favorite broadcast station is not possible.	<ul style="list-style-type: none"> An incorrect procedure is completed. 	<ul style="list-style-type: none"> Press a numeric button (0-9) while pressing ENTER (see page 15). 	
Instant recall of a preset broadcast station is not possible.	<ul style="list-style-type: none"> The number entered for the preset broadcast station is incorrect. The preset broadcast stations are erased because the batteries were not replaced within 3 minutes after their removal from the holders. 	<ul style="list-style-type: none"> Enter the correct button assigned to the desired preset broadcast station. Preset the broadcast stations again (see page 15). 	
Radio	The radio is not turned on when the preset standby time arrives.	<ul style="list-style-type: none"> STANDBY ON/OFF is not pressed. The HOLD function is operating. The preset standby time is erased because the batteries were not replaced within 3 minutes after their removal from the holders. VOLUME is turned down completely. 	<ul style="list-style-type: none"> Press STANDBY ON/OFF to successfully preset the standby time (see page 25). Slide HOLD in the opposite direction of the arrow so that “” in the display disappears. Preset the standby time again. Adjust VOLUME to the desired setting.

Symptom	Cause	Remedy
The cassette recorder is not operating.	<ul style="list-style-type: none"> The HOLD function is operating. The batteries are not inserted into the RADIO BATT battery holder. The battery in the TAPE BATT battery holder is weak ("⚡" flashes in the display). 	<ul style="list-style-type: none"> Slide HOLD in the opposite direction of the arrow so that "⏸" in the display disappears. Insert two R6 (size AA) batteries into the RADIO BATT battery holder. Replace with a new battery.
Playback and recording of both sides of the cassette is not possible.	<ul style="list-style-type: none"> ◀▶ is pressed while pressing ■ to display "◀ REV". 	<ul style="list-style-type: none"> Press ◀▶ while pressing ■ to display "FWD ▶".
Recording is not possible.	<ul style="list-style-type: none"> The cassette tab of the tape is broken off to prevent accidental recording of your important tape. 	<ul style="list-style-type: none"> If you wish to use the tape for recording again, cover the opening of the broken tab with adhesive tape.
The timer recording function is not operating when the preset standby time arrives.	<ul style="list-style-type: none"> MODE is set to RADIO. 	<ul style="list-style-type: none"> Set MODE to REC.
A stereo-recordable source is recorded as monaural recording.	<ul style="list-style-type: none"> ST•MONO is set to MONO. 	<ul style="list-style-type: none"> Set ST•MONO to ST.
The sound output is poor and drops out.	<ul style="list-style-type: none"> The tape head is dirty and requires cleaning. 	<ul style="list-style-type: none"> Clean the tape head and tape path (see page 40).

Cassette-Corder

Specifications

Radio section

Circuit system

FM: Super heterodyne

AM: Dual conversion super heterodyne

Frequency range

FM: 76–108 MHz

87.5–108 MHz (for the Italian model)

SW: 1,621–29,999 kHz

3,850–26,100 kHz (for the Italian model)

MW: 530–1,620 kHz

LW: 150–529 kHz

150–285 kHz (for the Italian model)

Intermediate frequency

FM: 10.7 MHz

SW/MW/LW: 55.845 MHz (1st)

455 kHz (2nd)

Cassette-Corder

Track system

Compact cassette stereo

Frequency response

Playback: 20–18,000 Hz

Recording/Playback: 70–8,000 Hz

General

Speaker

Approx. 45 mm ($1\frac{13}{16}$ inches) diameter, 8 ohms, one speaker system

Maximum output

250 mW (at 10 % harmonic distortion)

Power requirements

RADIO BATT: DC 3 V, two R6 (size AA) batteries

TAPE BATT: DC 1.5 V, one R6 (size AA) battery

External power source

DC 3 V

Output

One \square (headphones) jack (stereo minijack)
16 ohms

Input

One mixing microphone input jack (stereo minijack)

Dimensions

Approx. 176 x 105 x 40 mm (w/h/d)
(7 x $4\frac{1}{4}$ x $1\frac{5}{8}$ inches incl. projecting parts)

Mass

Unit approx. 464 g (1 lb 0.4 oz)

Approx. 593 g (1 lb 4.9 oz) incl. alkaline batteries, C-60HF tape, headphones, and strap

Supplied accessories

Stereo headphones (1)

Ear pads (2)

Stereo microphone (1)

Compact antenna AN-71 (1)*¹

Active antenna AN-LP1 (1)*²

Carrying case (1)

Hand strap (1)

Wave Handbook (1)

AC power adaptor (1)*³

Optional accessories

AC power adaptor AC-E30HG *⁴

LW/MW/SW wide range antenna AN-1, AN-102, AN-100A *⁵

Your dealer may not handle some of the above listed optional accessories. Please ask your dealer for detailed information on the optional accessories available in your country.

Design and specifications are subject to change without notice.

*1 ICF-SW1000T only

*2 ICF-SW1000TS only

*3 ICF-SW1000TS only (models for areas except the United Kingdom)

*4 The operative voltage for the AC power adaptor is varied depending upon the country in which it is sold. Therefore, purchase the AC power adaptor in the country you intend to use it.

*5 Not available in the United States or Canada.

Tips on radio waves

What is SSB (Single Side Band)?

SSB is very popular among ham and business radio transmissions, and is commonly used in many amateur bands because of its superiority in signal intelligibility. Its impressive signal intelligibility is achieved with minimum interferences when compared to DSB (Double Side Band) owing to its half bandwidth structure.

In general, SSB transmissions employ the USB (Upper Side Band) modulation, while amateur band transmissions below 10 MHz employ the LSB (Lower Side Band) modulation.

Conventional radios without a BFO (Beat Frequency Oscillator) circuit cannot receive SSB transmissions successfully. This unit can receive SSB transmissions successfully with the built-in BFO (Beat Frequency Oscillator) circuit.

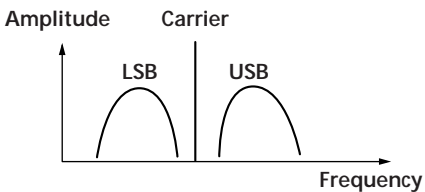

What is CW (Continuous Wave)?

CW is also popular among ham and business radio transmissions. Unlike other signals, the amplitude of a carrier is not modulated for CW transmissions. CW transmissions convey information by interrupting the carrier and use Morse code as a means of communication.

This unit can receive CW transmissions successfully with the built-in BFO (Beat Frequency Oscillator) circuit as beat sound only. To fully comprehend the information transmitted by CW transmissions, an understanding of the Morse code is prerequisite.

What is synchronous detection?

There are two underlying obstacles in optimum AM reception: distortions due to fading and interferences from adjacent broadcast stations.

The synchronous detection is effective in solving these obstacles.

Distortions due to fading are generally caused by over-modulation which occurs when a carrier component of the received signal is attenuated along the way. The synchronous detection circuit of this unit generates a pure carrier frequency with no level variation which is ideally synchronized with the original carrier to compensate for the attenuated carrier component, thus dramatically reducing distortion.

Likewise, AM (LW, MW, and SW) broadcast generally employs DSB (Double Side Band) signals for transmissions in which the modulated signals are transmitted using both the upper and lower side bands (USB and LSB). In most cases, one of the side bands is affected by interferences from adjacent broadcast stations (i.e., beats). The synchronous detection circuit of this unit extracts one of the two sides (USB or LSB) of the DSB (Double Side Band) signal which is free from interferences. This allows clear reception without the interferences from adjacent broadcast stations.

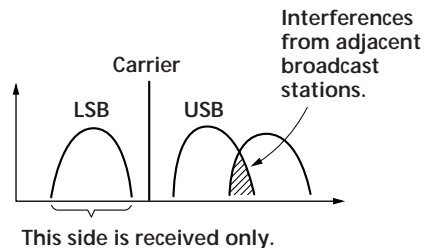

Avant la mise en service de cet appareil, prière de lire attentivement ce mode d'emploi que l'on conservera pour toute référence ultérieure.

Avertissement

Afin d'éviter tout risque d'incendie ou d'électrocution, ne pas exposer cet appareil à la pluie ou à l'humidité.

Afin d'éviter tout danger d'électrocution, ne pas ouvrir le coffret. Ne confier l'entretien de l'appareil qu'à un technicien qualifié.

Caractéristiques

Radio

- Réception FM stéréo/OC/PO/GO à couverture mondiale
Le synthétiseur PLL (Phase Locked Loop) asservi au quartz permet un accord fin et précis.
FM: 76–108 MHz
87,5–108 MHz (modèle italien)
OC: 1.621-29.999 kHz
3.850-26.100 kHz (modèle italien)
PO: 530-1.620 kHz
GO: 150-529 kHz
150-285 kHz (modèle italien)

Reportez-vous au "Guide des ondes" fourni pour des informations détaillées sur la couverture mondiale.

- **Quatre types d'accord flexibles vous permettent d'obtenir la meilleure réception possible dans toutes les situations.**
 - **Accord manuel** pour un réglage précis et la recherche manuelle de la station souhaitée.
 - **Balayage des fréquences** pour la recherche automatique de la station souhaitée.
 - **Accord direct** permettant la sélection immédiate d'une station lorsque vous connaissez sa fréquence.
 - **Accord des stations pré-réglées** pour le rappel instantané d'une station présélectionnée sur pression d'une seule touche.

- Mise en marche et arrêt automatiques grâce à la minuterie. La radio peut s'allumer automatiquement à l'heure pré-réglée ou s'éteindre après un certain nombre de minutes grâce à la minuterie sommeil.
- Ecoute de cassette et réception FM en stéréo avec le casque stéréo fourni.

Magnétocassette

- Enregistreur et lecteur de cassette à inversion automatique
 - Enregistrement instantané de la station souhaitée par pression sur une seule touche, ou enregistrement d'autres sources avec un microphone externe.
 - Vous pouvez aussi programmer l'enregistrement d'émissions radio grâce à la minuterie.
- Contrôle du son pendant l'avance et le rebobinage rapides.

Intervalle d'accord PO

L'intervalle d'accord dépend de l'allocation des fréquences de chaque pays. Vous pouvez changer, si nécessaire, l'intervalle d'accord PO (voir page 19).

Pays d'Amérique du nord et du sud: 10 kHz
Japon, Europe et les autres pays: 9 kHz

Remarques sur l'enregistrement

- Vérifiez que l'appareil enregistre correctement avant d'effectuer un enregistrement important.
- EN AUCUN CAS LE REVENDEUR NE PEUT ETRE TENU POUR RESPONSABLE DES DOMMAGES DIRECTS OU INDIRECTS, CONSEUTIFS OU ACCIDENTELS DE QUELQUE NATURE QU'ILS SOIENT, NI DE PERTES OU DEPENSES, RESULTANT D'UN PRODUIT DEFECTUEUX OU DE L'UTILISATION D'UN PRODUIT.
- Respectez la réglementation concernant la propriété artistique des enregistrements que vous faites à partir de la radio. La reproduction publique, la retransmission ou la copie non autorisées d'un enregistrement radio constituent une violation des lois en vigueur.

Table des matières

Fonctionnement de base

- 4 Mise en place des piles
 - 5 Réglage de l'horloge
 - 6 Ecoute de la radio—Balayage des fréquences
 - 8 Lecture d'une cassette
 - 10 Enregistrement d'émissions radio
-

Radio

- 12 Divers types d'accord pour une réception optimale
- 12 Accord manuel
- 14 Accord direct
- 15 Accord d'une station présélectionnée
- 17 Réception des transmissions SSB et CW
- 18 Réception optimale d'émissions AM—Détection synchrone
- 19 Changement de l'intervalle d'accord PO pour la réception à l'étranger
- 20 Raccordement d'une antenne extérieure pour une réception optimale

Cassette

- 23 Enregistrement avec le microphone

Minuterie

- 25 Pour se réveiller en musique—Fonction de veille
- 27 Pour s'endormir en écoutant de la musique—Minuterie Sommeil
- 28 Pour programmer l'enregistrement d'une émission radio—Enregistrement programmé

Divers

- 30 Utilisation du blocage des touches
- 31 Fixation de la lanière

Sources d'alimentation

- 32 Remplacement des piles
- 33 Exploitation sur le courant secteur ou sur une batterie de voiture

Informations supplémentaires

- 34 Nomenclature
- 39 Précautions et entretien
- 41 Guide de dépannage
- 44 Spécifications
- 45 A propos des ondes radio

F

Mise en place des piles

Mettez les piles en place pour faire fonctionner l'appareil sur les piles. Vous devez insérer des piles dans les deux porte-piles quand vous utilisez le magnétocassette.

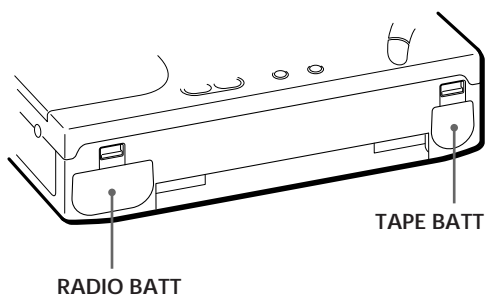

Pour utiliser l'appareil sur le courant secteur ou sur une batterie de voiture, reportez-vous à "Exploitation sur le courant secteur ou sur une batterie de voiture", page 33.

1



Appuyez sur les taquets OPEN et enlevez les porte-piles RADIO BATT et TAPE BATT.

2

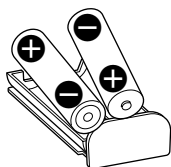

Insérez les piles en respectant la polarité \oplus \ominus , comme indiqué.

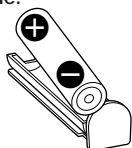

Insérez deux piles R6 (format AA) dans le porte-piles RADIO BATT (piles principales) et une pile R6 (format AA) dans le porte-pile TAPE BATT (pile de magnétocassette).

Remarque

Il n'est pas nécessaire d'insérer une pile dans le porte-pile TAPE BATT si vous ne voulez écouter que la radio. Mais si vous voulez utiliser le magnétocassette, insérez des piles dans les deux porte-piles RADIO BATT et TAPE BATT, sinon l'appareil ne fonctionnera pas correctement.

3

Remettez les porte-piles dans l'appareil.

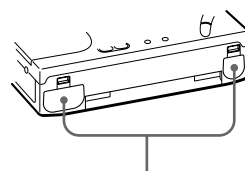

Insérez jusqu'au déclic.

Réglage de l'horloge

Réglez l'horloge après avoir mis les piles en place pour la première fois ou quand l'horloge est remise à zéro. "0:00" clignote dans ce cas dans l'afficheur.

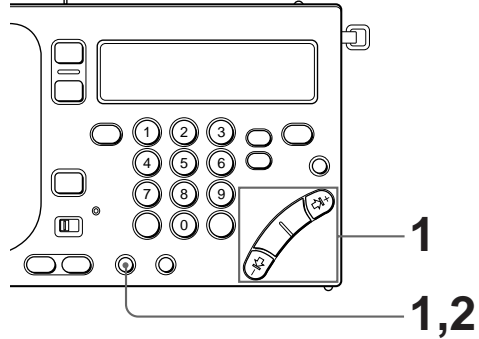

1

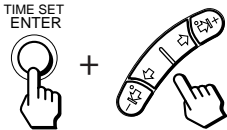

Appuyez en continu sur TIME SET • ENTER tout en appuyant de façon répétée sur HOUR ou MIN jusqu'à ce que l'heure exacte soit affichée.

A chaque pression sur MIN (\leftarrow ou \rightarrow), les minutes diminuent (\leftarrow) ou augmentent (\rightarrow) d'une unité. A chaque pression sur HOUR (\leftarrow ou \rightarrow), l'heure diminue (\leftarrow) ou augmente (\rightarrow) d'une unité.

Appuyez en continu sur la touche pour changer plus rapidement l'heure.

2

Relâchez TIME SET • ENTER.

":" se met à clignoter et l'horloge fonctionne.



Conseils

- Le format d'affichage de l'heure est de 24 heures.
- Appuyez sur TIME SET • ENTER pour arrêter le clignotement de "0:00".
- Pour régler l'heure avec exactitude, relâchez TIME SET • ENTER lorsque le top horaire retentit.

Pour afficher l'heure

Appuyez sur EXE pour afficher l'heure quand vous êtes en train d'écouter la radio ou une cassette. L'heure apparaît pendant environ 10 secondes puis l'affichage précédent réapparaît. Toutefois, l'heure ne peut pas être affichée pendant le balayage des stations.

Quand l'heure est affichée, appuyez une nouvelle fois sur EXE pour revenir à l'affichage précédent.

Remarque

Vous ne pouvez pas régler l'heure quand la radio ou le magnétocassette fonctionne.

Appuyez sur RADIO POWER ON/OFF pour éteindre la radio, ou sur ■ pour arrêter le magnétocassette.

Ecoute de la radio—Balayage des fréquences

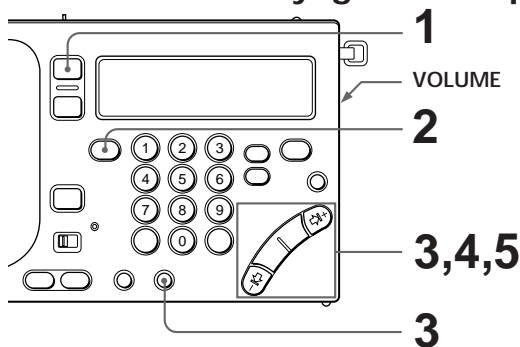

Pour accorder manuellement une station, reportez-vous à “Accord manuel”, page 12.

Pour accorder immédiatement une station, reportez-vous à “Accord direct”, page 14.

Pour présélectionner une station pour le rappel immédiat, reportez-vous à “Accord d’une station présélectionnée”, page 15

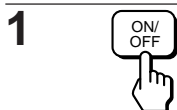

Appuyez sur RADIO POWER ON/OFF.

La radio s’allume.

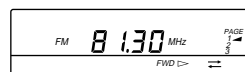

Appuyez sur FM/AM pour sélectionner la bande FM ou AM.

Sélectionnez AM pour écouter des ondes courtes, moyennes ou longues.

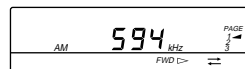

3

Quand vous sélectionnez AM, appuyez sur -I< ou =>I+ tout en appuyant sur AM BAND pour sélectionner MW, LW ou SW* (bande métrique).

Omettez cette étape et passez directement à l’étape 4 si vous voulez écouter la bande FM.

* Pour des informations détaillées sur la bande métrique, voir “Bandes métriques et OC”, page 13.



La fréquence la plus basse de chaque bande est affichée.

AM BAND

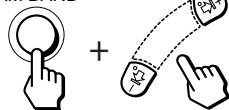

4

Appuyez en continu sur -I< ou =>I+ puis relâchez quand le balayage des fréquences commence.

Quand une station est reçue, le balayage s’arrête pendant environ 2 secondes, puis reprend pour accorder la station suivante.

Les stations sont balayées de façon répétée dans la plage de fréquences de la bande métrique (voir page 13). Pendant la réception SBB, les fréquences de la plage 150-29.999 kHz sont balayées de façon répétée.*

* Ne s’applique pas au modèle italien.

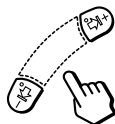

5

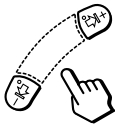

Appuyez sur $-| \leftarrow$ ou $\rightarrow |+$ pour arrêter le balayage et pour écouter la station actuellement accordée.

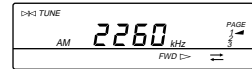

Conseils

- Pour écouter une émission stéréo FM, branchez le casque stéréo. Réglez ST•MONO sur ST ou MONO pour sélectionner la réception stéréo ou mono, selon le cas.
- Quand vous écoutez des informations, réglez TONE sur NEWS. Les voix seront plus nettes et claires. Quand vous écoutez de la musique, réglez cette commande sur MUSIC pour obtenir un meilleur effet.
- Pendant la réception PO le soir, lorsque l'intensité des ondes radio est plus forte ou quand les interférences prévalent, l'accord à tendance à se faire sur presque chaque émetteur non valide. Réglez SENS sur LOCAL pour les omettre. Normalement réglez SENS sur DX.

Remarque

Si la réception n'est pas meilleure, raccordez une antenne extérieure (voir page 20.)

Opérations diverses

Pour	Appuyez sur ou tournez
Ajuster plus finement la station accordée	$- \leftarrow$, \leftarrow , \rightarrow , $\rightarrow +$
Ajuster le volume	VOLUME
Eteindre la radio	RADIO POWER ON/OFF

Pour améliorer la réception

Réception FM

Tirez délicatement l'antenne télescopique et ajustez-en la longueur et la direction pour obtenir la meilleure réception possible.

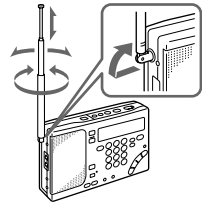

Réception PO/GO

Rentrez l'antenne télescopique et tournez l'appareil pour réorienter la barre de ferrite servant d'antenne, qui se trouve à l'intérieur de l'appareil, jusqu'à ce que la réception soit meilleure.

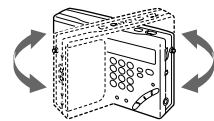

Réception OC

Tirez complètement l'antenne télescopique et laissez-la à la verticale pour obtenir la meilleure réception possible.

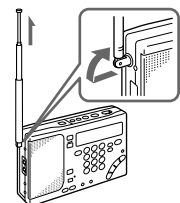

Lecture d'une cassette

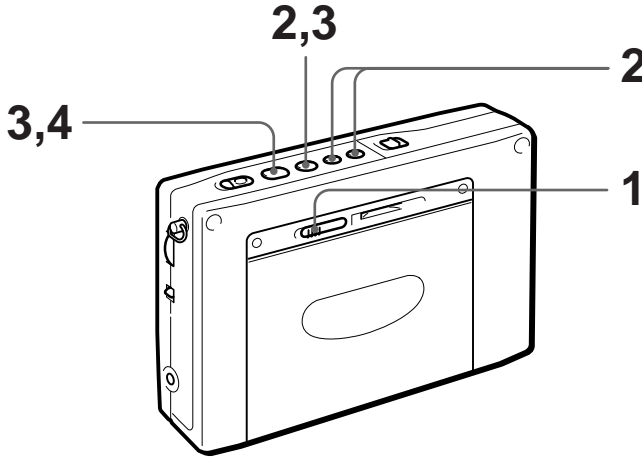

1

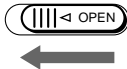

Poussez OPEN et insérez une cassette.

Retendez la bande et insérez la cassette avec la face exposée dirigée vers le bas.

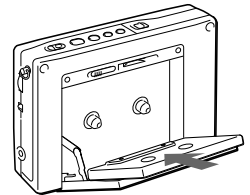

2



Sélectionnez la lecture d'une face ou des deux faces de la cassette.

Pour écouter une face: Appuyez sur FF tout en tenant ■ enfoncée.

Pour écouter les deux faces: Appuyez sur REW tout en tenant ■ enfoncée.

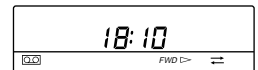

↔ : une face
↔ : deux faces

3

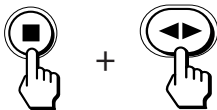

Appuyez sur ◀▶ tout en tenant ■ enfoncée pour sélectionner la face que vous voulez écouter.

Pour écouter la face tournée vers le logement de la cassette (face avant): Affichez "FWD ▶".

Pour écouter la face tournée vers l'appareil (face arrière): Affichez "◀ REV".

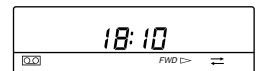

4



Appuyez sur ◀▶.



Opérations diverses

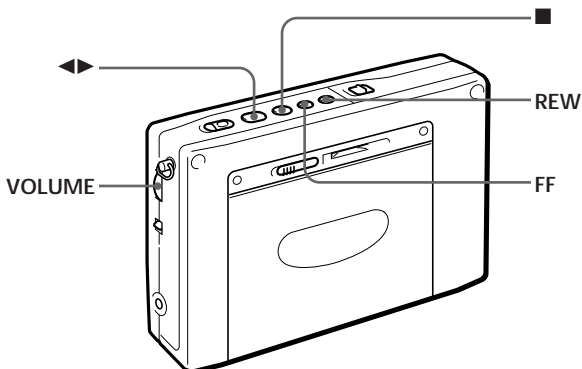

Conseils

- Pour écouter des cassettes enregistrées en stéréo, raccordez le casque stéréo.

Réglez ST•MONO sur ST ou MONO pour sélectionner stéréo ou mono, selon le cas.

- Le système ATS (Auto Tape Selector) détermine et sélectionne automatiquement le type de cassette que vous utilisez pour la lecture: normal ou CrO₂/Métal.

Remarque

La face arrière n'est reproduite que si la lecture commence par la face arrière de la cassette.

Pour	Appuyez sur ou tournez
Ajuster le volume	VOLUME
Changer la face de lecture	◀▶ pendant la lecture
Arrêter la lecture, l'avance, le rebobinage et l'enregistrement	■
Avancer rapidement	FF à l'arrêt
Rebobiner	REW à l'arrêt
Avancer rapidement tout en écoutant le son (repérage)	FF pendant la lecture
Rebobiner tout en écoutant le son (revue)	REW pendant la lecture

Enregistrement d'émissions radio

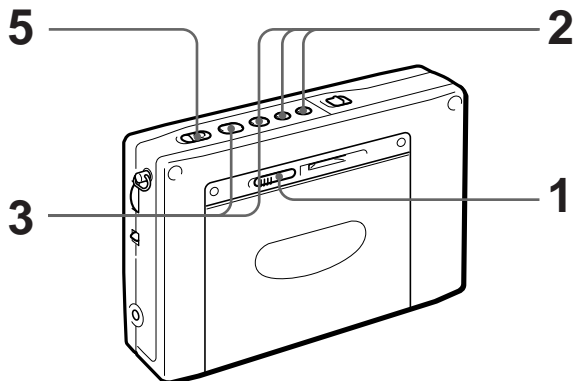

Pour enregistrer avec le microphone, voir "Enregistrement avec le microphone", page 23.

1

Poussez OPEN et insérez une cassette.



Remarque

Avant d'insérer une cassette, assurez-vous que la languette de la cassette n'est pas brisée.

Une cassette sans languette ne peut pas être enregistrée.

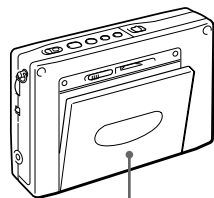

Insérez une cassette avec la face que vous souhaitez enregistrer tournée vers le logement de la cassette.

2

Sélectionnez l'enregistrement d'une seule face ou des deux faces de la cassette.



Pour enregistrer une face: Appuyez sur FF tout en tenant ■ enfoncée.

Pour enregistrer les deux faces: Appuyez sur REW tout en tenant ■ enfoncée.

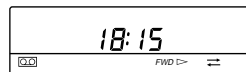

→: Enregistrement d'une face
 ⇄: Enregistrement des deux faces

3

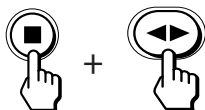

Appuyez sur ⇄ tout en tenant ■ enfoncée pour afficher "FWD ▷".

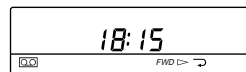

4

Accordez la station que vous voulez enregistrer.

Reportez-vous aux pages 6 et 12 à 16.

5

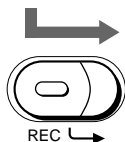

Appuyez sur le bouton rouge au centre et poussez REC.



Au bout de quelques secondes la fréquence est affichée.

Conseils

- Le réglage de VOLUME et TONÉ n'a aucune influence sur le son enregistré.
- Lors de l'enregistrement, la sortie haut-parleur est monophonique. Pour écouter le son en stéréophonie, branchez le casque stéréo.
- L'enregistrement s'arrête automatiquement quand vous appuyez sur RADIO POWER ON/OFF pour éteindre la radio.

Remarques

- Utilisez uniquement des cassettes de type I (normal) pour l'enregistrement. La lecture risque de présenter des distorsions ou des parties enregistrées risquent de ne pas être effacées complètement si vous utilisez des cassettes CrO₂ ou métal.
- L'enregistrement avec des piles faibles provoquent du bruit inutile et n'est pas satisfaisant. Dans ce cas, remplacez les piles par des neuves.
- Enclenchez la touche REC environ 2 secondes avant le début de l'enregistrement, sinon l'amorce de la bande risque de ne pas être enregistrée.
- Il n'est pas possible de changer de face en appuyant sur ◀▶ pendant l'enregistrement.
- Les touches de la radio sont opérationnelles pendant l'enregistrement. Pour éviter un enclenchement accidentel de ces touches, bloquez-les (voir page 30).

Pour arrêter l'enregistrement

Appuyez sur ■.

Pour enregistrer la face tournée vers l'appareil (face arrière).

Insérez la cassette avec la face que vous voulez enregistrer tournée vers l'appareil (face arrière). Appuyez sur ◀▶ tout en tenant ■ enfoncée pour afficher "◁ REV".

L'enregistrement s'arrête à la fin de la face arrière même si vous avez sélectionné l'enregistrement des deux faces.

Pour enregistrer une émission stéréo FM

Réglez ST•MONO sur ST ou MONO pour sélectionner l'enregistrement en stéréo ou mono, selon le cas.

Pour améliorer la réception AM lors de l'enregistrement

Lors de l'enregistrement d'une émission FM, des interférences qui n'étaient pas présentes avant l'enregistrement peuvent gêner la réception. Dans ce cas, réglez ISS sous l'appareil sur la position 1, 2 ou 3 pour réduire ces interférences et obtenir un enregistrement optimal.

Pour protéger vos enregistrements importants

Brisez la languette de la face A ou B pour éviter d'effacer des enregistrements importants. Si vous voulez réutiliser une cassette enregistrée, recouvrez l'ouverture de la languette qui a été brisée avec du ruban adhésif.

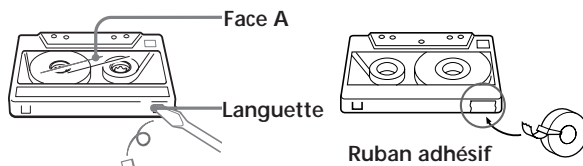

"◻◻" clignote quand vous essayez d'enregistrer une cassette dont la languette a été enlevée. Une cassette sans languette ne peut pas être enregistrée.

Divers types d'accord pour une réception optimale

Accord manuel

Utilisez $-1\leftarrow$, \leftarrow , \Rightarrow et $\Rightarrow I+$ pour rechercher une station. Utilisez les touches extérieures pour rechercher une station par grands incréments de fréquences. Utilisez les touches intérieures pour rechercher précisément par incréments plus petits.

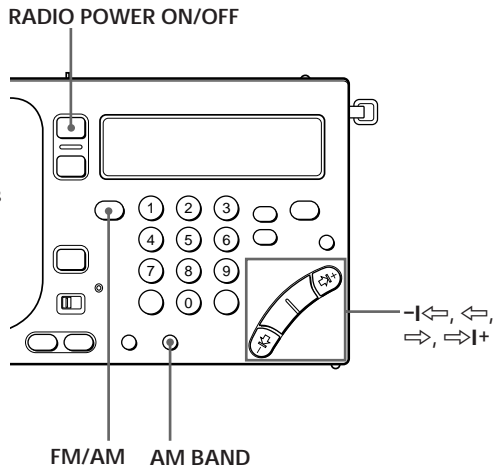

Conseils

- Vous pouvez écouter la dernière station accordée quand vous allumez la radio.
- Quand vous appuyez de façon répétée sur \leftarrow ou \Rightarrow avec la bande AM (PO, OC et GO), les fréquences sont répétées dans la plage de 150 à 29.999 kHz pour permettre de repérer toutes les stations disponibles (sauf modèle italien*).

* Avec le modèle italien, quand vous appuyez de façon répétée sur \leftarrow ou \Rightarrow pour la bande AM (PO, OC et GO), les fréquences sont répétées dans la plage de 150 à 285 kHz, 530-1.620 kHz et 3.850 à 26.100 kHz.

- 1 Allumez la radio.
- 2 Sélectionnez FM ou AM.
Sélectionnez AM pour écouter les OC, PO ou GO.
- 3 Quand vous sélectionnez AM, appuyez sur $-1\leftarrow$ ou $\Rightarrow I+$ tout en tenant AM BAND enfoncée pour sélectionner les PO, GO ou OC (bande métrique).
Omettez cette étape et passez à l'étape 4 si vous voulez écouter une station FM.
- 4 Appuyez de façon répétée sur $-1\leftarrow$, \leftarrow , \Rightarrow et $\Rightarrow I+$ pour rechercher une station.

A chaque pression sur ces touches, l'intervalle d'accord change de la façon suivante.

Bande	$-1\leftarrow$ ou $\Rightarrow I+$	\leftarrow ou \Rightarrow
FM	0,05 MHz	0,05 MHz
OC	5 kHz	1 kHz
PO	9/10 kHz	1 kHz
GO	9 kHz	1 kHz
SSB (AM)	1 kHz	0,1 kHz**

** Les unités de 0,1 kHz ne sont pas indiquées sur l'afficheur.

Remarque

La plage de fréquences OC et la bande métrique peuvent être différentes des valeurs réelles. Voir le "Guide des ondes" fourni pour d'autres détails sur la couverture mondiale.

Bandes métriques et OC

Les ondes courtes sont divisées en 14 bandes que l'on appelle en général bandes métriques. La plage de fréquences qui peuvent être balayées est indiquée ci-dessous.

(kHz pour AM, MHz pour FM)

Bande	Plage de fréquences	Plage de balayage des fréquences	Bande métrique	
AM	GO	150-529	153-522	—
		150-285*1	153-279*1	—
	PO	530-1.620	530-1.620*2	—
			531-1.620*3	—
	OC	1.621-29.999 3.850-26.100*1	2.250-2.550*4	bande de 120 mètres
			3.150-3.450*4	bande de 90 mètres
			3.850-4.050	bande de 75 mètres
			4.700-5.100	bande de 60 mètres
			5.900-6.250	bande de 49 mètres
			7.100-7.400	bande de 41 mètres
			9.400-10.000	bande de 31 mètres
			11.500-12.150	bande de 25 mètres
			13.500-13.900	bande de 22 mètres
			15.000-15.700	bande de 19 mètres
FM	76,00-108,00 87,50-108,00*1	76,00-108,00	—	
		87,50-108,00*1	—	

*1 Pour le modèle italien.

*2 Quand l'intervalle d'accord est de 10 kHz (voir page 19).

*3 Quand l'intervalle d'accord est de 9 kHz (voir page 19).

*4 Ne s'applique pas au modèle italien.

Divers types d'accord pour une réception optimale (suite)

Accord direct

Si vous connaissez la fréquence de la station que vous voulez écouter, entrez la fréquence avec les touches numériques pour sélectionner directement la station.

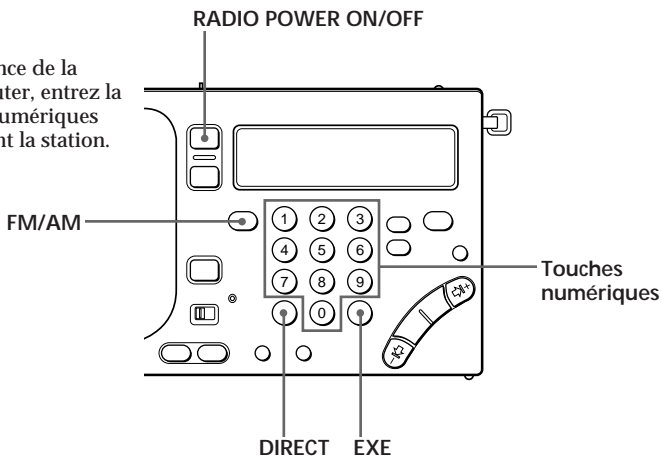

Conseils

- Si vous vous êtes trompé de fréquence à l'étape 4, appuyez sur DIRECT pour annuler la fréquence entrée et la corriger.
- "TRY AGAIN!" clignote quand la fréquence entrée est invalide et hors de la plage de fréquences allouée. Vérifiez et assurez-vous que la fréquence choisie est valide et répétez les opérations à partir de l'étape 3.
- La limite d'entrée est 0,05 MHz (50 kHz) pour la bande FM et 1 kHz pour la bande AM.

Remarque

Effectuez chaque opération des étapes 3 à 5 en l'espace de 10 secondes. Si la fréquence précédente apparaît de nouveau sur l'afficheur, répétez les opérations à partir de l'étape 3.

- 1** Allumez la radio.
- 2** Sélectionnez FM ou AM.
Sélectionnez AM pour écouter les OC, PO ou GO.
- 3** Appuyez sur DIRECT.
L'affichage de fréquence apparaît.
- 4** Entrez la fréquence de la station souhaitée en appuyant sur les touches numériques.

Bande FM: Les décimales après la virgule ne sont pas nécessaires.

Par exemple, pour entrer 84,7 MHz, appuyez sur 8, 4 et 7.

Bande AM: Omettez les trois derniers zéros lorsque vous entrez la fréquence.

Par exemple, pour entrer 10.000 kHz, entrez simplement 1 et 0.

- 5** Appuyez sur EXE.

Quand vous recevez la fréquence souhaitée, "▷◁ TUNE " apparaît sur l'afficheur.

Accord d'une station présélectionnée

Vos stations préférées peuvent être mémorisées sur 3 pages. Chaque page peut contenir un maximum de 10 stations.

Avant de pouvoir accorder une station, présélectionnez vos stations favorites, comme indiqué ci-dessous.

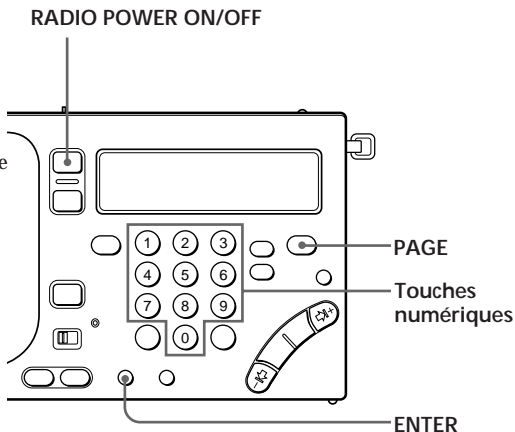

- 1 Allumez la radio.
- 2 Accordez la station que vous voulez présélectionner.
- 3 Appuyez de façon répétée sur PAGE pour sélectionner la page où vous voulez mémoriser la station.

A chaque pression sur PAGE, l'affichage change comme suit:

1 → 2 → 3
↑

- 4 Appuyez sur une touche numérique (0-9) tout en appuyant sur ENTER.

Quand la fréquence FM 81,9 MHz est attribuée au numéro 1 de la page 1.

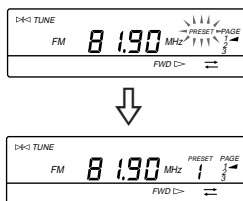

La station est attribuée au numéro sélectionné.

Conseil

Pour changer une station présélectionnée et la remplacer par une autre, mémorisez une nouvelle station sur le numéro de présélection.

La station précédente est remplacée par la nouvelle.

Divers types d'accord pour une réception optimale (suite)

Accord d'une station présélectionnée

- 1** Allumez la radio.
- 2** Appuyez de façon répétée sur PAGE pour sélectionner la page qui contient la station que vous voulez écouter.
- 3** Appuyez sur la touche numérique (0-9) correspondant à la station que vous avez désignée.

Vous pouvez maintenant écouter la station présélectionnée.

Réceptions des transmissions SSB et CW

Vous pouvez recevoir les transmissions SSB (Bande latérale unique) et CW (télégraphie) car cet appareil intègre un circuit BFO (oscillateur de battement).

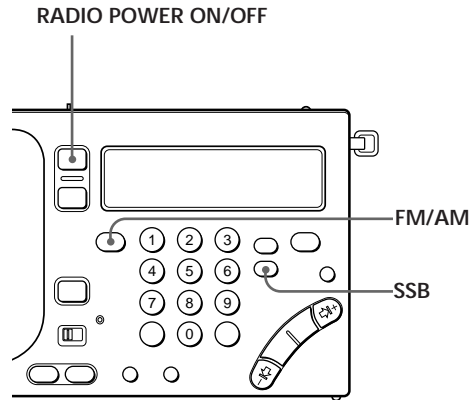

Conseil

Pour des informations détaillées sur la SSB et la CW, voir "A propos des ondes radio" à la page 45.

- 1 Allumez la radio.
- 2 Appuyez sur FM/AM pour sélectionner AM.
- 3 Appuyez sur SSB pour sélectionner USB ou LSB/CW.

A chaque pression sur SSB, l'affichage change comme suit:
(Mode normal) → USB → LSB/CW.

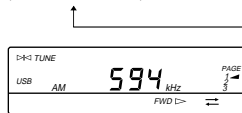

- 4 Accordez la station souhaitée.
Reportez-vous aux pages 6 et 12 à 16.

Réception optimale d'émissions AM

—Détection synchrone

Le circuit de détection synchrone vous permet de recevoir les stations AM (en particulier les stations OC) dans les meilleures conditions possible.

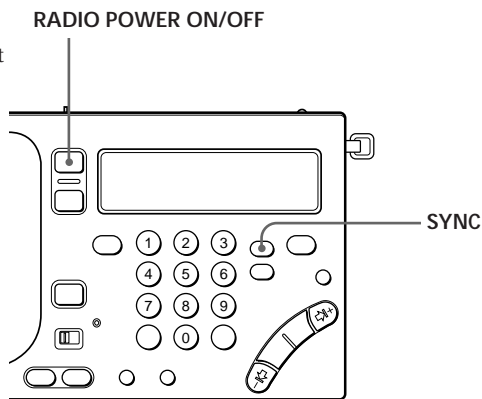

Conseil

Pour des informations détaillées sur la détection synchrone, voir "A propos des ondes radio" à la page 45.

Remarques

- Si ni SYNC U ni SYNC L n'améliore la réception AM, ou si la réception est encore plus mauvaise, appuyez une nouvelle fois sur SYNC pour désactiver le circuit. "LOCK" disparaît de l'afficheur.
- La détection synchrone peut être annulée quand les piles principales/radio deviennent faibles.

- 1 Allumez la radio.
- 2 Accordez la station souhaitée.
Reportez-vous aux pages 6 et 12 à 16.
- 3 Appuyez sur SYNC pour sélectionner SYNC U ou SYNC L pour obtenir une réception AM optimale.

A chaque pression sur SYNC, l'affichage change comme suit:

(Mode normal) → SYNC U → SYNC L.



"LOCK" apparaît sur l'afficheur quand le circuit de détection synchrone est en service.

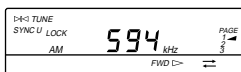

Changement de l'intervalle d'accord PO pour la réception à l'étranger

L'intervalle d'accord dépend de l'allocation des fréquences de chaque pays. Vous pouvez changer, si nécessaire, l'intervalle d'accord PO.

L'intervalle d'accord dans les pays d'Amérique du nord et du sud est de 10 kHz.

L'intervalle d'accord au Japon, en Europe et dans d'autres pays est de 9 kHz.

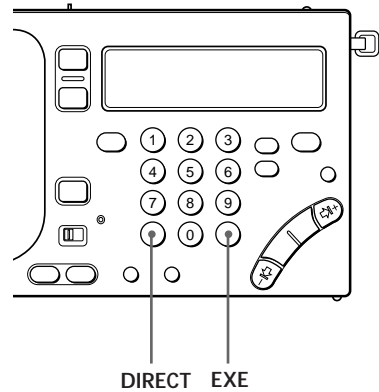

Remarques

- Si vous n'avez pas sélectionné le bon intervalle d'accord PO à l'étape 3, appuyez sur DIRECT pour annuler l'intervalle actuel et entrer la valeur correcte.
- "TRY AGAIN!" clignote si l'intervalle d'accord entré n'est pas valide (ni 9 ni 1 et 0). Répétez à partir de l'étape 2.
- Effectuez chaque opération de l'étape 2 à l'étape 4 en l'espace de 10 secondes. Si l'heure réapparaît, répétez à partir de l'étape 2.

- 1 Eteignez la radio.
- 2 Appuyez sur DIRECT.

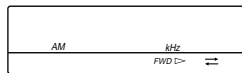

- 3 Appuyez sur les touches numériques (1, 9 et 0) pour entrer l'intervalle d'accord PO souhaité (9 ou 1 et 0).
- 4 Appuyez sur EXE.

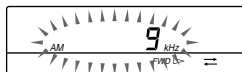

L'intervalle d'accord des fréquences PO clignote pendant environ 3 secondes, puis l'heure est de nouveau affichée.

Raccordement d'une antenne extérieure pour une réception optimale

Conseils

- Quand vous suspendez le cordon avec le boîtier de l'antenne compacte OC fournie à l'extérieur, veillez à ce qu'elle ne présente aucun risque ni pour vous-même ni pour d'autres personnes. Assurez-vous aussi qu'elle est bien fixée et ne risque pas de tomber.
- Quand vous n'utilisez plus l'antenne OC, tournez la bobineuse dans le sens de la flèche pour enrouler le cordon.



Utilisation de l'antenne OC fournie

En principe, la réception des ondes courtes avec l'antenne télescopique est satisfaisante. Cependant, il est conseillé d'utiliser l'antenne OC fournie si la réception est de mauvaise qualité quand vous écoutez dans un bâtiment où le béton et la charpente métallique font obstructions.

Pour l'antenne compacte (AN-71) fournie avec l'ICF-SW1000T

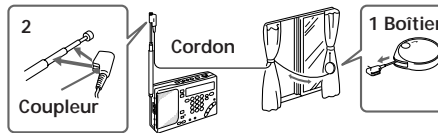

- 1 Déroulez complètement l'antenne du boîtier.
- 2 Fixez le coupleur à l'antenne télescopique.
- 3 Si vous pouvez ouvrir la fenêtre, déployez avec précaution l'antenne à l'extérieur de la fenêtre et sortez aussi le boîtier, après avoir vérifié qu'ils ne présentaient aucun danger.

Si vous devez laisser la fenêtre fermée, déployez complètement le cordon le long du cadre de la fenêtre.

Pour l'antenne amplifiée (AN-LP1) fournie avec l'ICF-SW1000TS

Avant d'utiliser l'appareil, veuillez lire le mode d'emploi de l'AN-LP1.

Remarques

- Raccordez les antennes recommandées seulement sur la prise AM EXT ANT de l'appareil. La prise AM EXT ANT fournit une alimentation de 3 V CC aux antennes recommandées. Si ces antennes ne sont pas raccordées sur la prise indiquée, l'appareil risque de ne pas fonctionner correctement.
- N'utilisez pas l'appareil près de lampes fluorescentes, de téléviseurs ni d'ordinateurs car ils peuvent causer des interférences.
- Quand vous recevez une émission PO ou GO sans utiliser d'antenne extérieure PO/GO, veillez à débrancher l'antenne extérieure OC, sinon la barre de ferrite interne qui sert d'antenne ne fonctionnera pas et la station PO/GO ne pourra pas être reçue correctement.
- Rentez l'antenne télescopique quand vous utilisez une antenne extérieure.
- Installez l'antenne extérieure le plus loin possible de la rue.
- Pour des informations détaillées sur l'antenne extérieure, reportez-vous à son mode d'emploi.

Utilisation d'une antenne longue portée (non fournie)

Utilisez une antenne longue portée AN-1 ou AN-102 (non fournie) pour améliorer la réception OC, PO et GO, si nécessaire. L'utilisation d'une antenne longue portée n'est pas la même pour la réception des stations OC et pour la réception des stations PO/GO.

Réception OC

Utilisez le cordon de liaison fourni avec la AN-1 ou AN-102 pour relier la prise OUTPUT du contrôleur d'antenne à la prise AM EXT ANT de cet appareil.

Réception PO/GO

- 1 Utilisez le cordon de liaison et le coupleur d'antenne fournis avec l'antenne AN-1 ou AN-102 pour relier la prise OUTPUT du contrôleur d'antenne à la prise INPUT du coupleur d'antenne.
- 2 Placez le coupleur d'antenne près de l'appareil à l'endroit où la réception PO/GO est la meilleure.
Rentez l'antenne télescopique.

Utilisation d'une AN-1

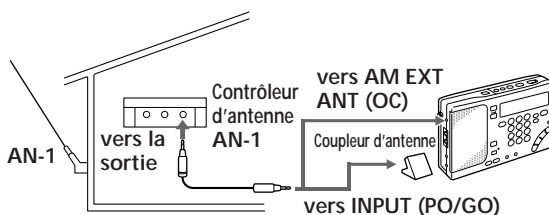

Remarques

- Raccordez l'antenne active recommandée seulement à la prise AM EXT ANT de l'appareil. Cette prise fournit une alimentation de 3 V CC à l'antenne active conseillée.
Si l'antenne active n'est pas raccordée à cette prise, l'appareil risque de mal fonctionner.
- N'utilisez pas l'appareil et l'antenne active près de lampes fluorescentes, de téléviseurs ni d'ordinateurs car ils peuvent causer des interférences.

Utilisation de l'antenne active AN-100A (non fournie) (non commercialisée aux Etats-Unis ni au Canada)

Quand vous utilisez une antenne active, rentrez l'antenne télescopique.

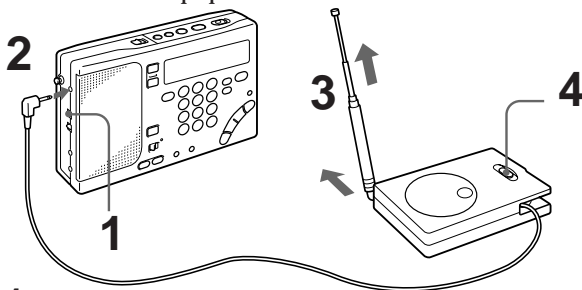

- 1 Réglez SENS sur DX.
- 2 Sortez le cordon de l'antenne active et branchez-le sur la prise AM EXT ANT de cet appareil.
- 3 Déployez entièrement et avec précaution l'antenne télescopique de l'antenne active.

Quand vous écoutez la radio à l'intérieur, installez l'appareil et l'antenne active près d'une fenêtre pour une réception optimale.

- 4 Réglez AM BPF FREQ de l'antenne active sur WIDE.

Si la réception présente des distorsions et n'est pas satisfaisante, réglez la plage de fréquences pour l'améliorer.

- 5 Appuyez sur RADIO POWER ON/OFF pour allumer la radio et accordez la station souhaitée.

Pour une réception optimale, placez l'appareil et l'antenne active près d'une fenêtre. Vous pouvez aussi poser l'appareil et l'antenne sur le sol.

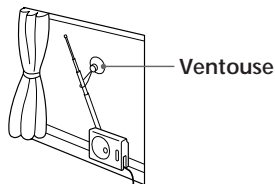

Fixez l'antenne-tige avec la ventouse fournie.

Quand vous n'utilisez plus l'antenne active AN-100A

- 1 Rentrez et pliez l'antenne-tige de l'antenne active.
- 2 Tournez la bobineuse dans le sens de la flèche pour enrouler le cordon.

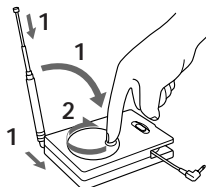

Enregistrement avec le microphone

Utilisez le microphone fourni pour enregistrer un meeting ou faire des enregistrements en direct avec le microphone.

Utilisez uniquement des cassettes normales (Type I) pour l'enregistrement.

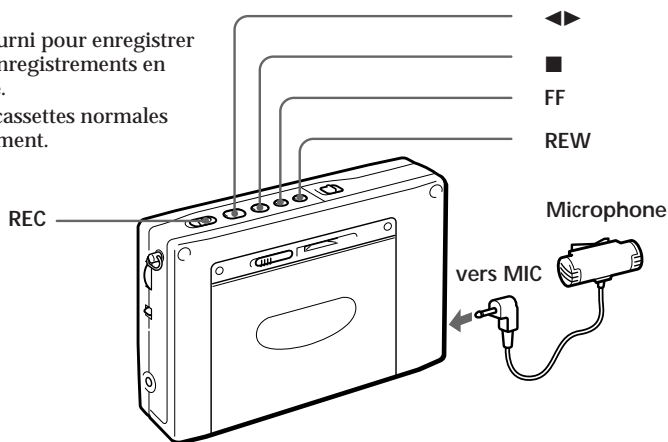

Remarques

- En cas de rétroaction acoustique (hurlement), baissez le volume ou éloignez le microphone du casque.
- N'enregistrez pas avec le microphone près d'une lumière fluorescente ou près d'un fil électrique, car ils pourraient provoquer des interférences.

Conseil

Aucun son ne sort du haut-parleur quand vous enregistrez avec le microphone. Pour écouter le son qui est enregistré, raccordez le casque stéréo.

1 Insérez une cassette.

Dirigez la face que vous voulez enregistrer vers le logement de la cassette.

Avant d'insérer une cassette, assurez-vous que la languette n'a pas été enlevée.

Si une languette a été enlevée, la face correspondante de la cassette ne peut pas être enregistrée.

2 Sélectionnez d'enregistrer sur une seule face ou sur les deux faces de la cassette.

Pour enregistrer sur une face ⇄: Appuyez sur FF tout en tenant ■ enfoncée.

Pour enregistrer sur les deux faces ⇄: Appuyez sur REW tout en tenant ■ enfoncée.

3 Assurez-vous que la face sur laquelle vous voulez enregistrer est bien tournée vers le logement de la cassette.

Appuyez sur ◀▶ tout en tenant ■ enfoncée pour afficher "FWD ▷".

4 Raccordez le microphone fourni à la prise MIC de l'appareil.

5 Commencez l'enregistrement.

Pour arrêter l'enregistrement

Appuyez sur ■.

Pour enregistrer la face tournée vers l'appareil (face arrière)

Insérez la cassette avec la face sur laquelle vous voulez enregistrer tournée vers l'appareil (face arrière). Appuyez sur ◀▶ tout en tenant ■ enfoncée pour afficher "◀ REV".

L'enregistrement s'arrête à la fin de cette face même si l'enregistrement des deux faces a été sélectionné.

Conseils

- Lorsque vous raccordez le microphone fourni, il est alimenté par l'appareil. Le microphone fourni est alimenté à l'enfichage et doit être branché sur la prise MIC de magnétocassettes possédant ce type de prise seulement.
- Pour éviter tout enclenchement accidentel des touches, bloquez les touches (voir page 30).

Utilisation du microphone fourni

L'agrafe du microphone fourni peut être basculée dans un sens ou dans l'autre et se laisse ainsi facilement fixer.

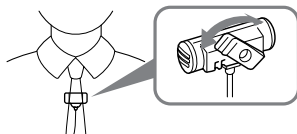

Remarques sur l'enregistrement

Niveau d'enregistrement

Le niveau d'enregistrement ne peut pas être modifié. Le réglage des commandes VOLUME et TONE n'a aucune influence sur le son enregistré.

Enregistrement avec le microphone fourni

- Avant d'insérer une cassette, assurez-vous qu'aucune languette n'a été brisée. Si une languette a été brisée, la cassette ne peut pas être enregistrée. Ceci a pour but d'éviter un effacement accidentel d'enregistrements importants. Si vous voulez réutiliser une cassette enregistrée, recouvrez l'ouverture de la languette qui a été enlevée avec du ruban adhésif.
- Enclenchez la touche REC environ 2 secondes avant le début de l'enregistrement, sinon l'amorce de la bande risque ne pas être enregistrée.
- Il n'est pas possible de changer de face en appuyant sur ◀▶ pendant l'enregistrement.

Pour se réveiller en musique

—Fonction de veille

La minuterie met l'appareil sous tension à une heure donnée et accorde la station souhaitée. Elle offre aussi l'avantage de deux alarmes qui vous permettent de pré-régler deux heures différentes.

Avant d'utiliser cette fonction, assurez-vous que l'horloge est à l'heure (voir page 5).

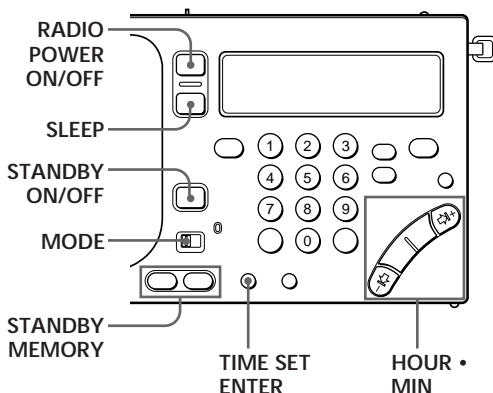

- 1 Accordez la station que vous voulez pré-régler.
- 2 Ajustez VOLUME, si nécessaire
- 3 Appuyez sur **a** ou **b** de STANDBY MEMORY tout en tenant ENTER enfoncée.

La station est attribuée à la touche sélectionnée.

- 4 Eteignez la radio.
- 5 Appuyez de façon répétée sur HOUR ou MIN tout en appuyant sur **a** ou **b** de STANDBY MEMORY (selon la touche sélectionnée à l'étape 3) pour régler l'heure de mise sous tension de la radio.

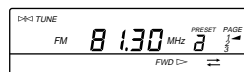

Affichez l'heure de mise sous tension de la radio.

Remarque

N'oubliez pas d'éteindre la radio avant de régler l'heure de mise sous tension. Vous ne pouvez pas régler cette heure quand la radio ou le magnétocassette fonctionne.

Conseil

Pour annuler provisoirement la fonction de veille, appuyez sur HOLD dans le sens de la flèche. "O" doit apparaître sur l'afficheur quand la radio est arrêtée.

Si "O" n'apparaît pas sur l'afficheur, c'est que la fonction de veille est en service (voir page 30).

Remarques

- Si vous avez préréglé STANDBY **a** et STANDBY **b** et que la radio a déjà été mise sous tension par une minuterie tandis que l'autre minuterie doit se déclencher, la station réglée pour l'heure la plus récente sera reçue.
- Une fois que vous avez désigné l'heure de mise sous tension, la radio se met chaque jour à la même heure sous tension.
- Si, à l'heure de mise sous tension, la cassette ou la radio fonctionne, la fonction de veille a priorité, et la station appropriée est reçue. Si vous réglez STANDBY **a** et STANDBY **b** sur la même heure, seul STANDBY **a** fonctionne.

- 6** Appuyez de façon répétée sur SLEEP tout en tenant **a** ou **b** de STANDBY MEMORY enfoncée (selon la touche sélectionnée à l'étape 3) pour désigner le temps de mise sous tension de la radio.

A chaque pression sur SLEEP, l'affichage change comme suit:

60 (minutes) → 50 → 40 → 30 → 20 → 10 → 90 → 80 → 70



Affichez le temps de mise sous tension de la radio.

L'horloge réapparaît quand vous relâchez **a** ou **b**.

- 7** Appuyez de façon répétée sur STANDBY ON/OFF pour afficher "STANDBY **a**" ou "STANDBY **b**" (selon la touche sélectionnée à l'étape 3).

A chaque pression sur STANDBY ON/OFF, l'affichage change comme suit:

STANDBY **a** → STANDBY **b** → STANDBY **a b** → (rien)

- 8** Réglez MODE sur RADIO.

A l'heure de mise sous tension préréglée, la station est reçue et quand le temps de mise sous tension de la radio est écoulé, la radio s'éteint.

Pour contrôler l'heure et le temps de mise sous tension

Appuyez sur **a** ou **b** de STANDBY MEMORY. L'heure et le temps de mise sous tension de la radio sont affichés tant que vous appuyez sur cette touche.

Pour changer l'heure ou le temps préréglé

Répétez les étapes 5 à 7 pour changer les préréglages.

Pour annuler la fonction de veille

Appuyez de façon répétée sur STANDBY ON/OFF pour que "STANDBY" disparaisse de l'afficheur.

Pour s'endormir en écoutant de la musique—Minuterie Sommeil

La radio peut être mise hors tension automatiquement au bout d'un certain nombre de minutes (10 à 90 minutes) grâce à la minuterie sommeil.

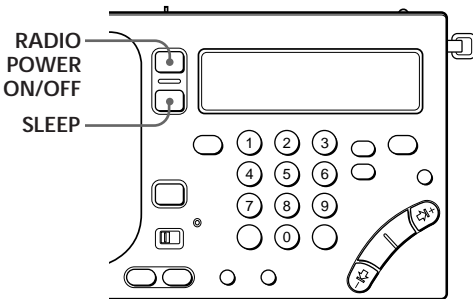

Conseil

La dernière station accordée est reçue quand vous appuyez sur SLEEP pour allumer la radio.

Remarque

Répétez les opérations à partir de l'étape 1 si la minuterie sommeil se met en marche avant que vous n'ayez eu le temps de régler le temps. La minuterie sommeil démarre automatiquement au bout de 5 secondes quand vous relâchez SLEEP.

Remarque

Si la minuterie sommeil se déclenche pendant l'enregistrement de la radio, l'enregistrement s'arrête et l'appareil s'éteint.

1 Appuyez sur SLEEP.

La radio est allumée. "SLEEP" clignote et le temps de mise sous tension apparaît sur l'afficheur (60 minutes).

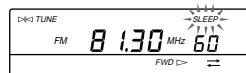

2 Appuyez de façon répétée sur SLEEP pour afficher le temps de mise sous tension souhaitée.

A chaque pression sur SLEEP, l'affichage change comme suit:

60 (minutes) → 50 → 40 → 30 → 20 → 10 → 90 → 80 → 70

La minuterie est en service dès que "SLEEP" cesse de clignoter et reste affiché, et le temps de mise en service disparaît.

3 Accordez la station souhaitée.

La radio s'éteindra automatiquement quand le temps que vous avez désigné se sera écoulé.

Pour changer le pré-réglage de la minuterie sommeil

Appuyez de façon répétée sur SLEEP pour afficher le temps souhaité de mise sous tension de la radio.

Pour arrêter la radio avant sa mise hors tension automatique

Appuyez sur RADIO POWER ON/OFF.

Pour programmer l'enregistrement d'une émission—Enregistrement programmé

L'enregistrement programmé est une fonction qui sert à allumer automatiquement la radio et à l'accorder sur une station préréglée à l'heure souhaitée pour l'enregistrer. Utilisez cette fonction si vous voulez qu'une émission soit enregistrée en votre absence. Avant de programmer un enregistrement, assurez-vous que l'horloge est à l'heure (voir page 5).

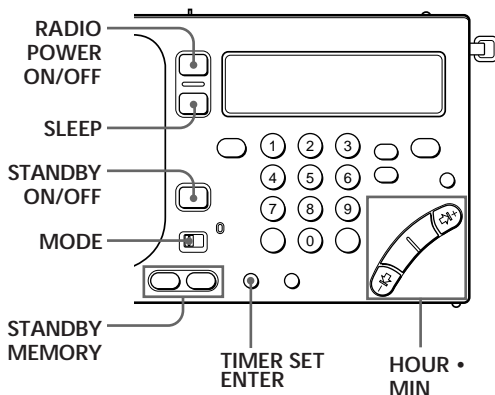

1 Insérez une cassette.

Insérez une cassette avec la face que vous souhaitez enregistrer tournée vers le logement de la cassette.

2 Accordez la station que vous voulez enregistrer.

Le réglage de VOLUME et TONE n'a aucune influence sur le son enregistré.

3 Appuyez sur **a** ou **b** de STANDBY MEMORY tout en tenant ENTER enfoncée.

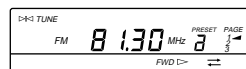

La station est attribuée à la touche sélectionnée.

4 Arrêtez la radio.

5 Appuyez de façon répétée sur HOUR ou MIN tout en tenant **a** ou **b** de STANDBY MEMORY enfoncée (selon la touche sélectionnée à l'étape 3) pour régler l'heure de mise sous tension de la radio pour l'enregistrement.



Affichez l'heure de mise sous tension de la radio pour l'enregistrement.

Remarque

Assurez-vous que la radio est éteinte avant de désigner l'heure de mise sous tension.

Vous ne pouvez pas régler cette heure quand la radio ou le magnétocassette fonctionne.

Conseil

Pour annuler provisoirement la fonction de veille, poussez HOLD dans le sens de la flèche. "0-1" doit apparaître sur l'afficheur quand la radio est arrêtée.

Si "0-1" n'apparaît pas sur l'afficheur, c'est que la fonction de veille est en service (voir page 30).

Remarques

- Si vous avez pré réglé STANDBY **a** et STANDBY **b** et que la radio a déjà été mise sous tension par une minuterie tandis que l'autre minuterie doit se déclencher pour l'enregistrement programmé, la station réglée pour l'heure la plus récente sera enregistrée.
- Une fois que vous avez désigné l'heure de mise sous tension, la radio fonctionne chaque jour à la même heure.
- Si, à l'heure de mise sous tension, la cassette ou la radio fonctionne, la fonction de veille a priorité, et la station appropriée sera enregistrée.
- Si vous réglez STANDBY **a** et STANDBY **b** sur la même heure, seul STANDBY **a** fonctionne.
- Si aucune cassette n'est en place ou si la languette a été enlevée, l'enregistrement ne sera pas possible. Seule la station appropriée sera reçue.

- 6** Appuyez de façon répétée sur SLEEP tout en tenant **a** ou **b** de STANDBY MEMORY enfoncée (selon la touche sélectionnée à l'étape 3) pour régler le temps de mise sous tension de la radio.

A chaque pression sur SLEEP, l'affichage change comme suit:

60 (minutes) → 50 → 40 → 30 → 20 → 10 → 90 → 80 → 70



Affichez le temps de mise sous tension de la radio.

L'horloge réapparaît quand vous relâchez **a** ou **b**.

- 7** Appuyez de façon répétée sur STANDBY ON/OFF pour afficher "STANDBY **a**" ou "STANDBY **b**" (selon la touche sélectionnée à l'étape 3).

A chaque pression sur STANDBY ON/OFF, l'affichage change comme suit:

STANDBY **a** → STANDBY **b** → STANDBY **a b** → (rien)

- 8** Réglez MODE sur REC.

Le témoin à côté du commutateur s'allume en rouge.

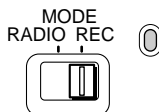

A l'heure de mise sous tension, la station est reçue et enregistrée. Lorsque le temps de mise sous tension s'est écoulé, la radio et l'enregistrement s'arrêtent.

Utilisation du blocage des touches

Quand vous utilisez la fonction de blocage, toutes les touches sont bloquées et ne peuvent pas être enclenchées.

Quand vous transportez l'appareil, ou que vous utilisez la radio ou le magnétocassette, bloquez les touches pour éviter d'enclencher d'autres touches accidentellement.

Vous pouvez en outre utiliser le blocage des touches pour annuler temporairement la fonction de veille (voir pages 26 et 29).

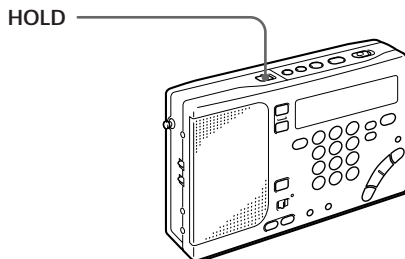

Conseil

Quand vous utilisez la fonction de blocage, l'éclairage de l'afficheur s'éteint.

Remarque

Cette fonction ne peut pas être utilisée pour arrêter le rebobinage ou l'avance rapide.

Poussez HOLD dans le sens de la flèche pour afficher "⏸". Toutes les touches sont bloquées et ne fonctionnent pas tant que "⏸" est affiché.

Affichez "⏸".

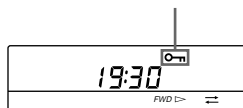

Pour annuler le blocage des touches

Poussez HOLD dans le sens opposé à la flèche pour que "⏸" disparaisse de l'afficheur.

Pour annuler temporairement la fonction de veille et l'enregistrement programmé

Quand vous utilisez le blocage des touches, la minuterie de veille et l'enregistrement programmé sont provisoirement désactivés.

Cela ne vaut que lorsque la radio ne fonctionne pas.

Fixation de la lanière

Rattachez la lanière fournie pour simplifier les manipulations. Vous pouvez en outre l'utiliser comme pied.

Fixation

Attachez la lanière à l'œillet sur le côté de l'appareil de la manière indiquée.

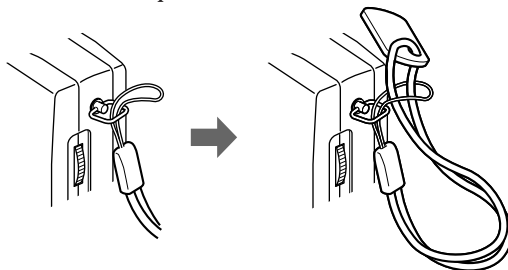

Utilisation du pied

Insérez la languette dans la fente à l'arrière de l'appareil de la manière indiquée.

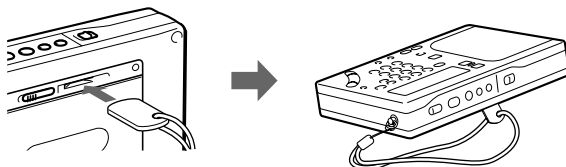

Remplacement des piles

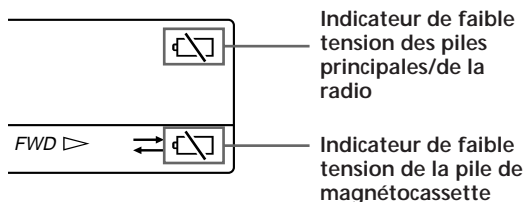

Remarques

- Remplacez les piles en l'espace de 3 minutes après les avoir retirées des porte-piles, sinon les préréglages de stations et de l'horloge seront supprimés. Si c'est le cas, présélectionnez à nouveau des stations et remettez l'horloge à l'heure.
- "☹" disparaît de l'afficheur quand la radio ou le magnétocassette fonctionne après le remplacement des piles.

Piles principales/de la radio

La radio ou le magnétocassette cesse de fonctionner, et l'indicateur "☹" clignote sur l'afficheur quand les piles principales/de la radio doivent être remplacées. Remplacez-les par deux piles neuves R6 (format AA).

Quand les piles sont entièrement épuisées, "☹" cesse de clignoter et reste affiché. Aucune opération n'est alors possible.

Pile du magnétocassette

La pile du magnétocassette fournit le courant nécessaire pour entraîner le moteur. La qualité du son est mauvaise, la bande ne défile pas à la vitesse normale et "☹" clignote sur l'afficheur quand la pile doit être remplacée. Remplacez cette pile par une pile neuve R6 (format AA).

Quand la pile est entièrement épuisée, "☹" cesse de clignoter et reste affiché. Aucune opération n'est alors possible.

Autonomie des piles (environ en heures)

	Pile alcaline Sony R6 (format AA)		Sony R6 (format AA)	
	Piles principales	Magnétocassette	Piles principales	Magnétocassette
Lecture de cassette	37	11	14	3,5
Radio	FM	27	9	—
	AM	21	7	—
Enregistrement avec microphone	36	11	13	3,5
Enregistrement à partir de la radio	FM	18	6,5	3,5
	AM	15	5	3,5

Exploitation sur le courant secteur ou sur une batterie de voiture

Remarques

- Quand l'adaptateur secteur ou le cordon allume-cigares est raccordé à la prise DC IN 3V de l'appareil, les piles internes sont automatiquement déconnectées et le courant est fourni par la source d'alimentation externe.
- Quand l'appareil fonctionne sur le courant secteur ou sur une batterie de voiture, l'affichage est toujours allumé, mais il s'éteint si vous utilisez la fonction HOLD.

Courant secteur

Pour faire fonctionner l'appareil sur le courant secteur, raccordez l'adaptateur secteur AC-E30HG (fourni seulement avec les modèles ICF-SW1000TS commercialisés au Canada et en Europe continentale) à la prise DC IN 3V de l'appareil.

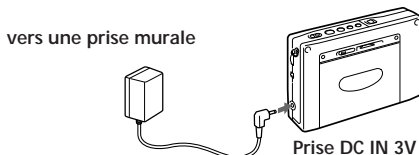

Remarques sur l'adaptateur secteur

- Ne pas trop plier ou tordre le cordon secteur et ne pas poser d'objets lourds dessus.
- Quand vous débranchez l'adaptateur secteur de la prise murale, tirez sur la prise et non sur le cordon.
- Débranchez l'adaptateur secteur de la prise murale si vous prévoyez de ne pas utiliser l'appareil pendant longtemps. Veillez à le débrancher en tirant sur la fiche.

Batterie de voiture

Pour utiliser l'appareil sur une batterie de voiture, vous devez raccorder un cordon allume-cigares à la prise DC IN 3V de l'appareil. Pour des informations détaillées au sujet du cordon allume-cigares, voir son mode d'emploi.

Remarques sur les sources externes

- Quand vous faites fonctionner l'appareil sur une source externe, n'enlevez pas les piles du porte-piles RADIO BATT car elles servent de piles de soutien pour la mémoire. Remplacez aussi ces piles tous les ans.
- Quand vous faites fonctionner l'appareil sur les piles internes, débranchez l'adaptateur secteur ou le cordon allume-cigares dans l'ordre suivant: ① débranchez d'abord l'adaptateur de la prise secteur ou le cordon allume-cigares, puis ② débranchez-les de la prise DC IN 3V de l'appareil. Assurez-vous que la fiche de la source externe est bien débranchée avant d'utiliser l'appareil.
- Avant de brancher et de débrancher la fiche de la source d'alimentation extérieure, veillez à éteindre l'appareil, sinon l'alimentation sera coupée et "⏻" apparaîtra sur l'afficheur. Dans ce cas, rallumez l'appareil pour faire disparaître "⏻".
- Utilisez l'adaptateur secteur ou le cordon allume-cigares Sony recommandé seulement. La polarité des fiches d'autres marques peuvent être différentes. Si vous n'utilisez pas l'adaptateur secteur ou l'allume-cigares recommandé, l'appareil risque de mal fonctionner.



Polarité de la fiche

Nomenclature

Voir les pages indiquées entre parenthèses pour les détails.

Avant

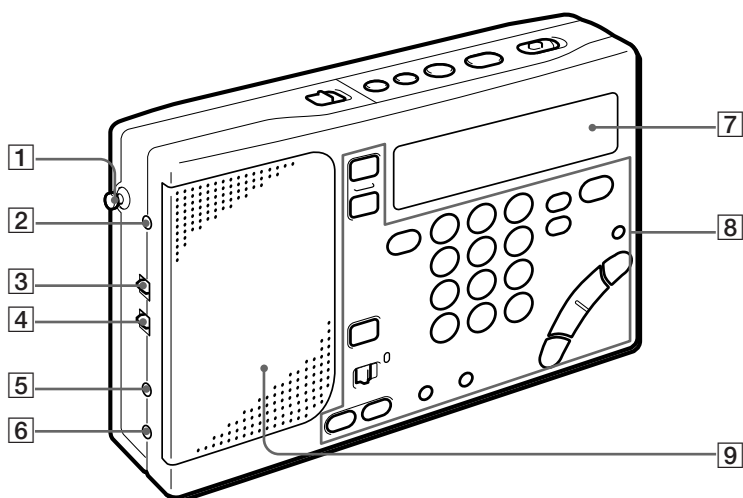

- | | |
|--|---|
| 1 Antenne télescopique (7) | 5 Prise de microphone (MIC) (23) |
| 2 Prise d'antenne extérieure (AM EXT ANT) (20) | 6 Prise de casque (🎧) |
| 3 Sélecteur de sensibilité (SENS DX•LOCAL (sensibilité FM/AM) (7) | 7 Ecran |
| 4 Sélecteur stéréo/mono (ST•MONO) (7) | 8 Panneau de commande |
| | 9 Haut-parleur |

Arrière

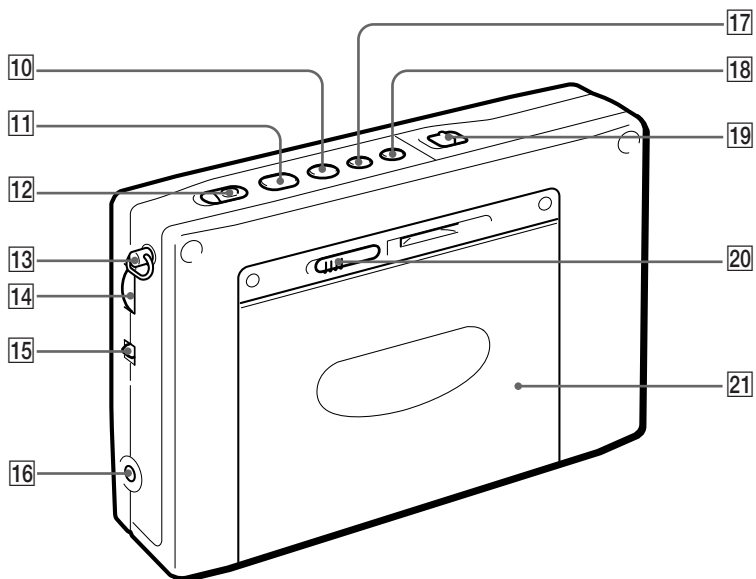

- | | |
|--|--|
| 10 Touche d'arrêt (■) (8, 9) | 17 Touche d'avance rapide (FF) (9) |
| 11 Touche de lecture (◀▶) (8, 9) | 18 Touche de rebobinage (REW) (9) |
| 12 Touche d'enregistrement (REC) (11) | 19 Commutateur de blocage des touches (HOLD) (30) |
| 13 Oeillet de lanière (31) | 20 Commande d'ouverture du logement de la cassette (◀ OPEN) (8) |
| 14 Commande de réglage du volume (VOLUME) (7) | 21 Logement de la cassette |
| 15 Sélecteur de timbre (TONE) (7) | |
| 16 Prise d'alimentation externe (DC IN 3V ⚡) (33) | |

Panneau de commande

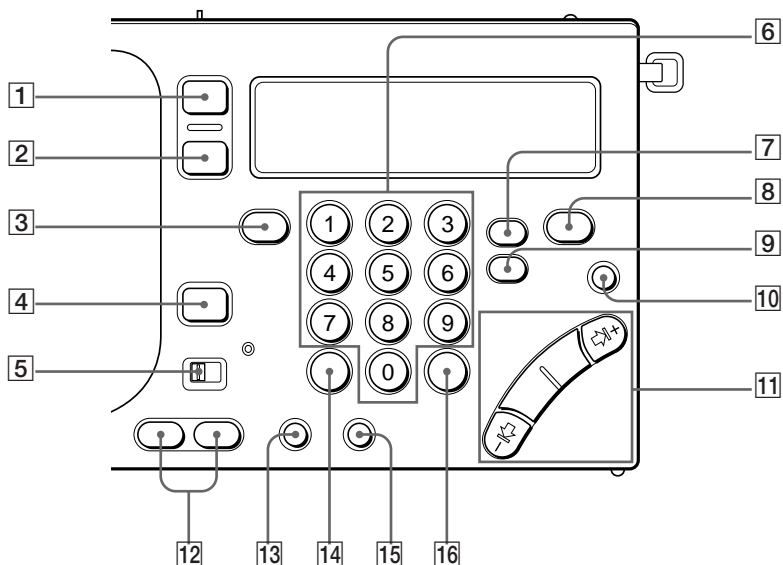

- | | |
|--|--|
| <p>1 Interrupteur d'alimentation (RADIO POWER ON/OFF) (6)</p> <p>2 Touche de minuterie sommeil (SLEEP) (27)</p> <p>3 Sélecteur de bande FM/AM (FM/AM) (6)</p> <p>4 Touche de veille (STANDBY ON/OFF) (25)</p> <p>5 Sélecteur d'enregistrement/mode radio (MODE) (26)</p> <p>6 Touches numériques de pré-réglage (MEMORY PRESET/DIRECT TUNE) (14, 15)</p> <p>7 Commutateur de détection synchrone (SYNC) (18)</p> <p>8 Sélecteur de page (PAGE) (15, 16)</p> <p>9 Commutateur de bande latérale unique (SSB) (17)</p> <p>10 Commutateur d'allumage (LIGHT)
Appuyez sur ce commutateur pour allumer pendant 20 secondes environ l'afficheur.</p> | <p>11 Touches d'accord manuel/balayage/réglage de l'heure/minuterie (MANUAL TUNE/SCAN•STANDBY TIME SET/TIME SET) (6)</p> <p>12 Touches de réglage de l'heure de mise sous tension (STANDBY MEMORY•STANDBY TIME SET) (25, 28)</p> <p>13 Touche de validation/réglage de l'heure (ENTER•TIME SET) (5, 15)</p> <p>14 Touche d'accord direct (DIRECT) (14)</p> <p>15 Touche de bande AM (AM BAND) (6)</p> <p>16 Touche d'affichage (EXE•DISPLAY) (5, 14)
Appuyez sur cette touche pour afficher l'heure quand la radio ou le magnétocassette fonctionne. Appuyez une nouvelle fois pour revenir à l'affichage précédent.</p> |
|--|--|

Dessous

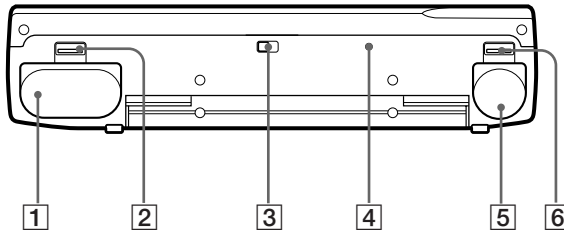

- 1** Porte-piles pour les piles principales/de la radio (RADIO BATT) (4)
- 2** Taquet d'ouverture du porte-piles (OPEN) (4)
- 3** Sélecteur de suppression des interférences AM (ISS) (11)
- 4** Touche d'initialisation (RESET)
Appuyez sur cette touche avec un objet pointu quand l'appareil ne fonctionne pas comme il devrait. Quand vous appuyez sur cette touche, tous les pré réglages (stations et horloge) sont annulés.
- 5** Porte-pile pour la pile du magnétocassette (TAPE BATT) (4)
- 6** Taquet d'ouverture du porte-pile (OPEN) (4)

Ecran

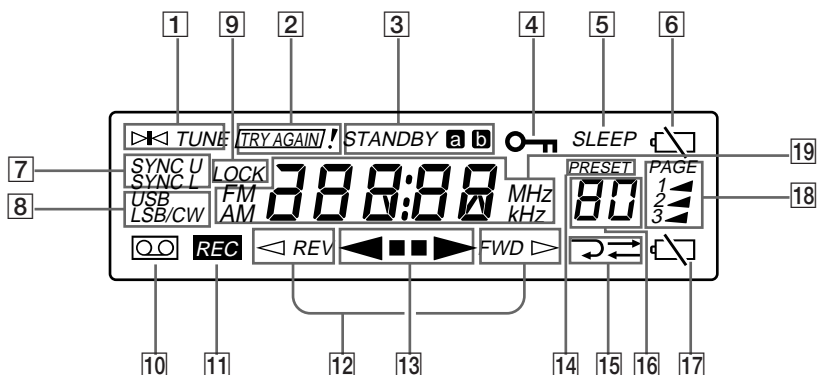

- 1 Indicateur d'accord (TUNE) (14)
Apparaît quand une station est accordée.
- 2 Indicateur "Essayez encore une fois !" (TRY AGAIN!) (14, 19)
Clignote quand vous entrez un mauvais intervalle d'accord PO ou une mauvaise fréquence (accord direct).
- 3 Indicateur de minuteries de veille (STANDBY **a** / **b**) (25, 28)
Apparaît quand vous utilisez les minuteries.
- 4 Indicateur de blocage des touches (HOLD) (30)
Apparaît quand la fonction est en service. Dans ce cas, les touches sont bloquées et ne peuvent pas être enclenchées.
- 5 Indicateur de minuterie sommeil (SLEEP) (27)
Apparaît quand la minuterie sommeil est en service.
- 6 Indicateur de faible tension des piles de la radio (⚡) (32)
- 7 Indicateurs de détection synchrone (SYNC U / SYNC L) (18)
- 8 Indicateurs de bande latérale unique / télégraphie (USB / LSB / CW) (17)
- 9 Indicateur de verrouillage sur le mode de détection synchrone (LOCK) (18)
Apparaît quand le circuit de détection synchrone est en service.
- 10 Indicateur de cassette (📀)
Apparaît quand une cassette est insérée.
- 11 Indicateur d'enregistrement (REC)
- 12 Indicateurs de sens de défilement de la bande (< REV / FWD >) (8)
< REV apparaît quand le sens de défilement correspondant à la face tournée vers l'appareil (sens arrière). FWD > apparaît quand le sens de défilement correspond à la face tournée vers le logement de la cassette.
- 13 Indicateurs de défilement de la bande (<<<>>>)
- 14 Indicateur de préréglage (PRESET)
- 15 Indicateur de mode de lecture / enregistrement (↔) (8)
- 16 Affichage du numéro de préréglage / temps de mise sous tension (15, 16, 27)
- 17 Indicateur de faible tension de la pile du magnétocassette (⚡) (32)
- 18 Indicateurs de numéro de page (PAGE) (15)
- 19 Affichage de la fréquence / heure / bande

Précautions et entretien

Remarques au sujet des piles

- Insérez les piles en respectant les polarités.
- Ne mélangez pas des piles usées avec des neuves.
- Les piles ne peuvent pas être rechargées.
- Enlevez les piles si vous ne comptez pas utiliser la radio pendant un certain temps.
- En cas de fuite des piles, essayez soigneusement le logement avant d'insérer de nouvelles piles.

Installation

- Ne pas laisser l'appareil près d'une source de chaleur ou en plein soleil, ou dans un endroit exposé à une poussière excessive ou à des chocs mécaniques.
- Si vous laissez l'appareil dans une voiture garée en plein soleil, veillez à le ranger dans un endroit à l'abri des rayons de soleil.
- Utilisez l'appareil entre 0°C et 40°C (32°F et 104°F). Si vous l'utilisez à des températures inférieures ou supérieures, des chiffres anormaux risquent d'apparaître (par ex. 88.88...). En particulier, si vous utilisez l'appareil à une température inférieure, l'affichage risque de changer très lentement. Ces anomalies disparaissent toutefois dès que l'appareil est utilisé dans la plage de température conseillée.
- Dans un véhicule ou un bâtiment, la réception radio peut être difficile ou présenter des parasites. Rapprochez l'appareil d'une fenêtre.
- La réception de la fréquence environ 3,64 MHz risque d'être difficile à cause des signaux parasites internes générés par les oscillateurs intégrés.

Sécurité

- L'appareil n'est pas déconnecté de la source d'alimentation secteur (courant domestique) tant qu'il est branché sur une prise murale, même s'il a été mis hors tension.
- Débranchez l'adaptateur d'alimentation secteur de la prise murale si l'appareil ne doit pas être utilisé pendant longtemps.
- La plaque indiquant la tension de fonctionnement et autres informations électriques est située à l'arrière de l'appareil.
- Si un liquide ou un solide tombait dans l'appareil, débranchez-le et faites-le vérifier par une personne qualifiée avant de le remettre en marche. Veillez à ce qu'aucun liquide ni aucune autre matière ne rentre dans la prise DC IN 3V de l'appareil pour éviter tout problème de fonctionnement.
- Quand le coffret est sale, nettoyez-le avec un chiffon doux légèrement imprégné d'une solution douce. Ne jamais utiliser de poudre abrasive ni de solvant chimique, car ils pourraient abîmer le coffret.
- Comme le haut-parleur contient un aimant puissant, ne pas laisser de cartes de crédit à code magnétique ni de montres à ressorts près de l'appareil pour éviter tout dommage dû au magnétisme.
- En cas d'éclairs, débranchez immédiatement l'adaptateur secteur de la prise murale, s'il est branché et que la radio est raccordée à une antenne extérieure. Ne jamais toucher l'antenne-fil en cas d'orage et d'éclairs.
- Ne jamais relier un fil de masse à un tuyau de gaz.

Magnétocassette

Nettoyage de la tête et du passage de la bande

Utilisez la cassette de nettoyage proposée en option Sony KK-WM1 pour nettoyer les têtes, les galets presseurs et les cabestans toutes les 10 heures de fonctionnement environ pour que le son lors de la lecture et de l'enregistrement soit toujours de qualité optimale.

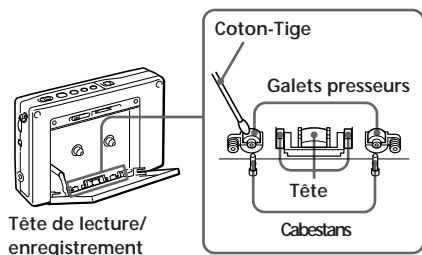

Si vous prévoyez de ne pas utiliser l'appareil pendant un certain temps
Après une longue période d'inutilisation, le son risque d'être instable pendant les premières minutes de fonctionnement.

Utilisation des cassettes de plus de 90 minutes

L'utilisation de cassettes de plus de 90 minutes est déconseillée sauf pour un enregistrement ou une lecture de longue durée.

Entretien et réparation

Lorsque vous apportez votre appareil pour un contrôle ou une réparation, notez tous les préréglages importants que vous avez faits, car ils risquent d'être supprimés lors de la réparation.

Pour toute question ou problème au sujet de cet appareil, veuillez contacter votre revendeur Sony agréé.

Notez tous les préréglages effectués avant de faire réparer l'appareil par un technicien de service.



Guide de dépannage







Le guide de dépannage décrit les causes possibles des problèmes que vous pouvez rencontrer quand vous utilisez l'appareil, et il vous aide à les résoudre.

Symptôme	Cause	Solution
Les touches ne fonctionnent pas.	<ul style="list-style-type: none"> • La fonction HOLD est en service. 	<ul style="list-style-type: none"> • Poussez HOLD dans le sens opposé à la flèche pour que "HOLD" disparaisse de l'afficheur.
L'appareil ne se met pas sous tension quand vous appuyez sur l'interrupteur RADIO POWER ON/OFF.	<ul style="list-style-type: none"> • Les piles ne sont pas insérées dans le bon sens. • Les piles sont faibles ("L" clignote sur l'afficheur). • L'adaptateur secteur ou le cordon allume-cigares est débranché. 	<ul style="list-style-type: none"> • Insérez les piles en respectant la polarité (+/-). • Remplacez les piles par des neuves. • Assurez-vous que l'adaptateur secteur ou le cordon allume-cigares est bien branché.
Rien n'apparaît sur l'afficheur.	<ul style="list-style-type: none"> • Les piles ne sont pas insérées dans le bon sens. • Les piles sont faibles ("L" clignote sur l'afficheur). 	<ul style="list-style-type: none"> • Insérez les piles en respectant la polarité (+/-). • Remplacez les piles par des neuves.
L'afficheur est sombre.	<ul style="list-style-type: none"> • L'appareil est utilisé à une température extrêmement basse ou est exposé à une forte humidité. 	<ul style="list-style-type: none"> • Evitez d'utiliser l'appareil dans des lieux extrêmement froids ou humides.
L'afficheur réagit lentement.	<ul style="list-style-type: none"> • L'appareil est utilisé à une température extrêmement basse. 	<ul style="list-style-type: none"> • Evitez d'utiliser l'appareil dans des lieux extrêmement froids.
Aucun son.	<ul style="list-style-type: none"> • Le volume a été complètement réduit. • Le casque stéréo est branché. • Les piles ne sont pas insérées dans le bon sens. 	<ul style="list-style-type: none"> • Réglez le volume au niveau souhaité. • Débranchez le casque stéréo. • Insérez les piles en respectant la polarité (+/-).

Généralités

Informations supplémentaires

Symptôme	Cause	Solution	
La réception ou le son est de mauvaise qualité	<ul style="list-style-type: none"> • Les piles sont faibles (““ clignote sur l’afficheur). • La station est mal accordée ou l’antenne est mal orientée. • Le signal radio est faible. • SENS est réglé sur LOCAL. 	<ul style="list-style-type: none"> • Remplacez les piles par des neuves. • Accordez mieux la station ou réorientez l’antenne pour que la réception soit meilleure. • Écoutez la radio près d’une fenêtre si vous êtes dans un bâtiment ou en voiture. • Réglez SENS sur DX. 	
L’accord direct ne fonctionne pas.	<ul style="list-style-type: none"> • Les manipulations des touches ont duré plus de 10 secondes. 	<ul style="list-style-type: none"> • Appuyez sur la touche suivante dans les 10 secondes. 	
Impossible de présélectionner une station.	<ul style="list-style-type: none"> • Vous avez fait une erreur. 	<ul style="list-style-type: none"> • Appuyez sur une touche numérique (0-9) tout en tenant ENTER enfoncée (voir page 15). 	
Radio	Impossible de rappeler une station présélectionnée.	<ul style="list-style-type: none"> • Le nombre entré pour la station n’est pas correct. • La station présélectionnée a été supprimée car vous n’avez pas changé les piles en l’espace de 3 minutes après les avoir enlevées des porte-piles. 	<ul style="list-style-type: none"> • Appuyez sur la touche qui correspond à la station présélectionnée. • Présélectionnez à nouveau la station (voir page 15).
	La radio ne s’allume pas à l’heure de mise sous tension pré-réglée.	<ul style="list-style-type: none"> • Vous n’avez pas appuyé sur STANDBY ON/OFF. • La fonction HOLD est en service. • L’heure de mise sous tension a été effacée car vous n’avez pas changé les piles en l’espace de 3 minutes après les avoir enlevées des porte-piles. • Le volume est complètement réduit. 	<ul style="list-style-type: none"> • Appuyez sur STANDBY ON/OFF pour valider l’heure de mise sous tension (voir page 25). • Poussez HOLD dans le sens opposé à la flèche pour que “” disparaisse de l’afficheur. • Pré-réglez à nouveau l’heure de mise sous tension. • Réglez le volume au niveau souhaité.

Symptôme	Cause	Solution
Le magnétocassette ne fonctionne pas correctement.	<ul style="list-style-type: none"> • La fonction HOLD est en service. • Les piles ne sont pas insérées dans le porte-piles RADIO BATT. • La pile dans le porte-pile TAPE BATT est faible (“” clignote sur l’afficheur). 	<ul style="list-style-type: none"> • Poussez HOLD dans le sens opposé à la flèche pour que “” disparaisse de l’afficheur. • Insérez deux piles R6 (format AA) dans le porte-piles RADIO BATT. • Remplacez la pile par une neuve.
La lecture et l’enregistrement des deux faces de la cassette sont impossibles.	<ul style="list-style-type: none"> • Vous avez appuyé sur  tout en appuyant sur  pour afficher “ REV”. 	<ul style="list-style-type: none"> • Appuyez sur  tout en tenant  enfoncée pour afficher “FWD ”.
L’enregistrement n’est pas possible.	<ul style="list-style-type: none"> • La languette de la cassette a été enlevée pour éviter un effacement accidentel d’un enregistrement. 	<ul style="list-style-type: none"> • Si vous voulez réenregistrer la cassette, recouvrez l’ouverture de la languette avec du ruban adhésif.
L’enregistrement programmé ne se déclenche pas à l’heure pré réglée.	<ul style="list-style-type: none"> • MODE est réglé sur RADIO. 	<ul style="list-style-type: none"> • Réglez MODE sur REC.
Une source stéréo est enregistrée en mono.	<ul style="list-style-type: none"> • ST•MONO est réglé sur MONO. 	<ul style="list-style-type: none"> • Réglez ST•MONO sur ST.
Le son est de mauvaise qualité et irrégulier.	<ul style="list-style-type: none"> • La tête est sale et a besoin d’être nettoyée. 	<ul style="list-style-type: none"> • Nettoyez la tête et le passage de bande (voir page 40).

Spécifications

Section Radio

Circuit

FM: Super hétérodyne

AM: Super hétérodyne double conversion

Plage de fréquences

FM: 76 - 108 MHz

87,5 - 108 MHz (modèle italien)

OC: 1.621 - 29.999 kHz

3.850 - 26.100 kHz (modèle italien)

PO: 530 - 1.620 kHz

GO: 150 - 529 kHz

150 - 285 kHz (modèle italien)

Fréquence intermédiaire

FM: 10,7 MHz

OC/PO/GO: 55,845 MHz (1ère)

455 kHz (2ème)

Magnétocassette

Système de pistes

Stéréo pour cassette compacte

Réponse en fréquence

Lecture: 20 - 18.000 Hz

Enregistrement/Lecture: 70 - 8.000 Hz

Généralités

Haut-parleur

Env. 45 mm ($1^{13}/_{16}$ pouces) de diamètre, 8 ohms, un haut-parleur

Puissance maximale

250 mW (à 10% de distorsion harmonique)

Alimentation

RADIO BATT: CC 3 V, deux piles R6 (format AA)

TAPE BATT: CC 1,5 V, une pile R6 (format AA)

Source externe

CC 3 V

Sortie

Une prise casque (☎) (minijack stéréo) 16 ohms

Entrée

Une prise d'entrée mixage microphone (minijack stéréo)

Dimensions hors tout

Env. 176 × 105 × 40 mm (l/h/p) ($7 \times 4^{1}/_{4} \times 1^{5}/_{8}$ pouces)

Poids

Appareil env. 464 g (1 livre 0,4 once)

Env. 593 g (1 livre 4,9 onces) avec les piles alcalines, une cassette C-60HF, le casque et la lanterne

Accessoires fournis

Casque stéréo (1)

Oreillettes (2)

Microphone stéréo (1)

Antenne compacte AN-71 (1)*¹

Antenne amplifiée AN-LP1 (1)*²

Etui (1)

Lanterne (1)

Guide des ondes (1)

Adaptateur d'alimentation secteur (1) *³

Accessoires en option

Adaptateur secteur AC-E30HG*⁴

Antenne longue portée GO/PO/OC AN-1, AN-102, AN-100A*⁵

Votre revendeur peut ne pas être en possession de tous ces articles optionnels. Veuillez le contacter pour savoir où trouver les accessoires en option dans votre pays.

La conception et les spécifications peuvent être modifiées sans préavis.

*1 ICF-SW1000T seulement

*2 ICF-SW1000TS seulement

*3 ICF-SW1000TS seulement (sauf modèle pour le Royaume-Uni)

*4 La tension de fonctionnement de l'adaptateur secteur est différente selon le pays où il est commercialisé. Vous devez donc acheter l'adaptateur secteur dans le pays où vous comptez l'utiliser.

*5 Non commercialisée aux Etats-Unis et au Canada.

A propos des ondes radio

Qu'est-ce que la SSB (Single Side Bande/Bande latérale unique) ?

La SSB, en français BLU, est très populaire parmi les radioamateurs et les radio commerciales et c'est une des bandes radioamateurs les plus utilisées car elle offre un signal d'une excellente qualité. L'exceptionnelle netteté du signal provient d'une absence presque totale d'interférences, par rapport à la DSB (Double Side Band), car elle utilise un spectre de fréquences étroit.

En général, les transmissions SSB emploient la modulation de la bande latérale supérieure (USB) tandis que les transmissions radioamateurs inférieures à 10 MHz emploient la modulation de la bande latérale inférieure (LSB).

Les radios classiques sans oscillateur de battement (BFO) ne peuvent pas recevoir les transmissions SSB correctement. Mais cet appareil peut les recevoir car il intègre un oscillateur de battement.

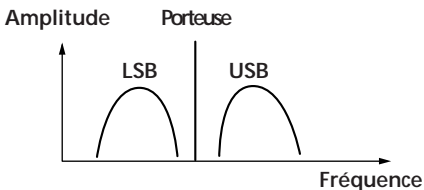

Qu'est-ce que la CW (télégraphie) ?

La CW est également très populaire parmi les radioamateurs et les radio commerciales. A la différence d'autres signaux, l'amplitude de la porteuse n'est pas modulée pour les transmissions CW. Les transmissions CW véhiculent l'information en interrompant la porteuse et elles utilisent le Morse comme moyen de communication.

Cet appareil peut recevoir les transmissions CW grâce à l'oscillateur de battement intégré (BFO), mais sous forme de battement uniquement.

Pour comprendre entièrement l'information véhiculée par les transmissions CW, il est nécessaire de connaître le Morse.

Qu'est-ce que la détection synchrone ?

Deux phénomènes font généralement obstacle à une bonne réception de la bande AM: les distorsions dues au fading, une décroissance graduelle de l'amplitude du signal, et les interférences dues aux stations adjacentes.

La détection synchrone permet de résoudre de manière efficace ces problèmes.

Les distorsions dues au fading proviennent généralement d'une surmodulation survenant quand un élément de la porteuse du signal reçu est atténué durant son parcours. Le circuit de détection synchrone de cet appareil génère une fréquence de porteuse pure, sans changement de niveau, synchronisée de manière idéale sur la porteuse originale pour compenser l'atténuation, ce qui réduit considérablement la distorsion.

Ainsi les émetteurs AM (PO, PO et OC) emploient généralement les signaux de la DSB (Double Side Band) pour transmettre des signaux modulés sur les bandes latérales supérieures et inférieures (USB et LSB). Dans la plupart des cas, une des bandes latérales est affectée par les interférences provenant de stations adjacentes (par ex. battements). Le circuit de détection synchrone de cet appareil extrait le signal de ces deux bandes (USB ou LSB) de la DSB (Double Side Band) qui ne présente pas d'interférences.

La réception est ainsi nette et les stations adjacentes n'interfèrent pas.

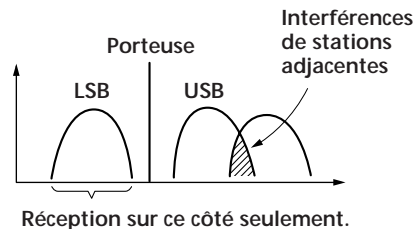

Lesen Sie vor der Inbetriebnahme diese Anleitung sorgfältig durch und bewahren Sie sie zum späteren Nachschlagen gut auf.

Vorsicht

Um Feuergefahr und die Gefahr eines elektrischen Schlages zu vermeiden, darf das Gerät weder Regen noch Feuchtigkeit ausgesetzt werden.

Um einen elektrischen Schlag zu vermeiden, darf das Gehäuse nicht geöffnet werden. Überlassen Sie Wartungsarbeiten stets nur einem Fachmann.

Merkmale

Radio

- **UKW(-Stereo)/KW/MW/LW-Weltempfänger**
Quarzgesteuerter PLL-Synthesizer (Phase Locked Loop) für einfaches und präzises Abstimmen.
UKW: 76-108 MHz
87,5-108 MHz (Italien-Modell)
- KW: 1.621-29.999 kHz
3.850-26.100 kHz (Italien-Modell)
- MW: 530-1.620 kHz
- LW: 150-529 kHz
150-285 kHz (Italien-Modell)

Weitere Informationen zu den weltweiten Empfangsfrequenzen finden Sie im mitgelieferten "Wellenhandbuch".

- **Vier verschiedene Abstimmmöglichkeiten für optimalen Empfang**
 - **Manuelle Abstimmung:** Die optimale Empfangsfrequenz kann exakt manuell eingestellt werden.
 - **Automatischer Sendersuchlauf:** Der momentane Wellenbereich kann automatisch nach Sendern abgesucht werden.
 - **Direkte Frequenzeingabe:** Falls bekannt, kann die Senderfrequenz direkt mit den Zifferntasten eingegeben werden.
 - **Abrufen von Festsendern:** Senderfrequenzen können im Gerät gespeichert und jederzeit abgerufen werden.

- **Standby Timer** zum automatischen Einschalten des Radios zu einer vorprogrammierten Zeit; **Sleep Timer** zum automatischen Ausschalten des Radios nach einer programmierten Zeitspanne.
- **Bandwiedergabe und UKW-Empfang in Stereo** bei Anschluß des mitgelieferten Stereo-Kopfhörers.

Cassette-Corder

- **Autoreverse-Aufnahme und -Wiedergabe**
 - Radioprogramme oder Mikrofonsignale können auf Tastendruck aufgezeichnet werden.
 - Außerdem ist auch ein timergesteuertes Aufnehmen eines Radioprogramms möglich.
- **Cue- und Review-Funktion** zum Mithören des Tons beim Vor- und Zurückspulen

MW-Abstimmraster

Das MW-Abstimmraster wurde werksseitig bereits auf das in Ihrem Land verwendete Raster voreingestellt. Zum Betrieb des Geräts in einem anderen Land kann das Raster jedoch auch, wie im folgenden erläutert, umgestellt werden (siehe Seite 19).

Nord- und Südamerika: 10 kHz
Japan, Europa und andere Länder: 9 kHz

Hinweise zur Aufnahme

- Vor wichtigen Aufnahmen wird empfohlen, die Aufnahmefunktion zu überprüfen.
- **SONY ÜBERNIMMT KEINERLEI HAFTUNG FÜR DIREKTE SCHÄDEN, INDIREKTE SCHÄDEN ODER FOLGESCHÄDEN, DIE DURCH DEN BETRIEB DIESES GERÄTS ODER DURCH EINE BESCHÄDIGUNG AM GERÄT ENTSTANDEN SIND. ES WERDEN DIESBEZÜGLICH AUCH KEINERLEI KOSTEN ERSTATTET.**
- Beachten Sie beim Aufnehmen von Radioprogrammen die gültigen Urhebergesetze. Ein Abspielen von mitgeschnittenen Sendungen auf öffentlichen Veranstaltungen sowie ein Aussenden oder Kopieren von mitgeschnittenem Material für kommerzielle Zwecke verstößt gegen das Urheberrecht.

Inhaltsverzeichnis

Grundlegender Betrieb

- 4 Einlegen der Batterien
 - 5 Einstellen der Uhr
 - 6 Radiobetrieb — Automatischer Sendersuchlauf
 - 8 Wiedergeben einer Cassette
 - 10 Aufnahmen eines Radioprogramms
-

Radiobetrieb

- 12 Verschiedene Abstimmmöglichkeiten
- 12 Manuelles Abstimmen
- 14 Direkte Frequenzeingabe
- 15 Sendervorwahl
- 17 Empfang von SSB- und CW-Sendern
- 18 Synchrondetektor — Für optimalen Empfang von AM (KW/MW/LW)-Sendern
- 19 Umschalten des MW-Abstimmrasters
- 20 Anschluß einer Außenantenne für optimalen Empfang

Cassettenbetrieb

- 23 Mikrofonaufnahme

Timer

- 25 Wecken durch einen Sender — Standby Timer-Funktion
- 27 Automatisches Ausschalten nach einer bestimmten Zeit — Sleep Timer-Funktion
- 28 Timergesteuerte Aufnahme eines Senders — Timeraufnahme-Funktion

Sonstige Funktionen

- 30 Sperren der Bedienungselemente
- 31 Verwendung der Trageschlaufe

Stromquellen

- 32 Auswechseln der Batterien
- 33 Netzbetrieb und Betrieb an Autobatterie

Zusatzinformationen

- 34 Lage und Funktion der Bedienungselemente
- 39 Zur besonderen Beachtung
- 41 Störungsüberprüfungen
- 44 Technische Daten
- 45 Wissenswertes zu den Empfangs-Betriebsarten

Einlegen der Batterien

Legen Sie vor dem Betrieb die Batterien in das Gerät ein.

Das Cassettenlaufwerk kann nur betrieben werden, wenn auch in den TAPE BATT-Halter Batterien eingelegt sind.

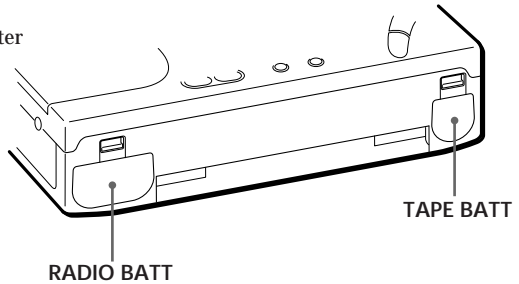

Zum Betrieb mit externer Stromquelle siehe unter "Netzbetrieb und Betrieb an Autobatterie" auf Seite 33.

1



Drücken Sie auf die mit OPEN markierte Lasche, und nehmen Sie den Radio-Batteriehalter (RADIO BATT) sowie den Laufwerks-Batteriehalter (TAPE BATT) heraus.

2

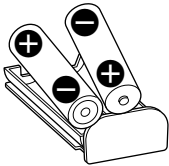

Mit richtiger \oplus \ominus Polarität einlegen (siehe Markierungen).

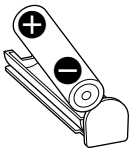

Legen Sie zwei Mignonzellen (R6, Größe AA) in den RADIO BATT-Halter und eine Mignonzelle (R6, Größe AA) in den TAPE BATT-Halter ein.

Hinweis

Wenn Sie nur Radio hören wollen, brauchen Sie keine Batterie in den TAPE BATT-Halter einzulegen. Für Cassettenbetrieb ist es jedoch erforderlich, sowohl in den RADIO BATT- als auch in den TAPE BATT-Halter Batterien einzulegen.

3

Setzen Sie die beiden Batteriehalter in das Gerät ein.

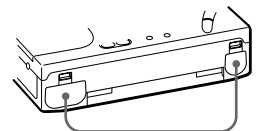

Bis zum Klicken einschieben.

Einstellen der Uhr

Nachdem Sie zum allerersten Mal Batterien in das Gerät eingelegt haben, stellen Sie die Uhr ein. Beim späteren Betrieb ist eine erneute Einstellung der Uhr nur dann erforderlich, wenn die Uhr zurückgesetzt wurde und 0:00 blinkt.

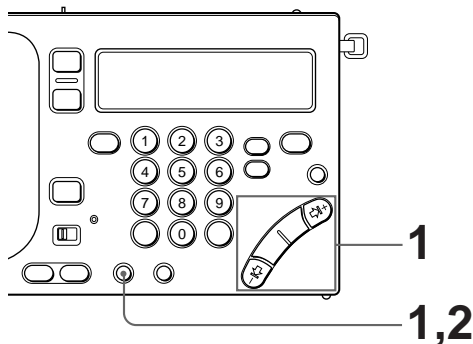

1

Während Sie **TIME SET • ENTER** gedrückt halten, drücken Sie wiederholt **HOUR** bzw. **MIN**, bis die richtige Uhrzeit eingestellt ist.

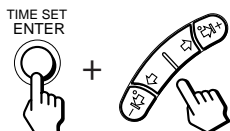

Bei jedem Drücken von **MIN** (⇐ oder ⇒) verringern (⇐) bzw. erhöhen (⇒) sich die Ziffern um eine Minute. Bei jedem Drücken von **HOUR** (-1⇐ oder ⇒1+) verringern (-1⇐) bzw. erhöhen (⇒1+) sich die Ziffern um eine Stunde.

Wird die Taste gedrückt gehalten, ändern sich die Ziffern schneller.

2

Lassen Sie **TIME SET • ENTER** los.

„:“ beginnt zu blinken, und die Uhr läuft los.



Einige Tips

- Die Uhr arbeitet mit einem 24-Stunden-System.
- Um die blinkende Anzeige 0:00 abzuschalten, drücken Sie **TIME SET • ENTER**.
- Zum exakten Einstellen der Uhrzeit lassen Sie **TIME SET • ENTER** bei Erönen eines Zeitzeichens los.

Zum Anzeigen der Uhrzeit

Um die Uhrzeit während des Radio- oder Cassettenbetriebs im Display anzuzeigen, drücken Sie **EXE**. Die Uhrzeit wird ca. 10 Sekunden lang angezeigt; danach erscheint wieder die vorausgegangene Anzeige. Während des automatischen Suchlaufs kann die Uhrzeit jedoch nicht angezeigt werden.

Während die Uhrzeit angezeigt wird, kann durch Drücken von **EXE** vorzeitig auf die vorausgegangene Anzeige zurückgeschaltet werden.

Hinweis

Während des Radio- oder Cassettenbetriebs kann die Uhr nicht eingestellt werden. Schalten Sie zuvor das Radio durch Drücken von **RADIO POWER ON/OFF** aus bzw. stoppen Sie das Band durch Drücken von **■**.

Radiobetrieb – Automatischer Sendersuchlauf

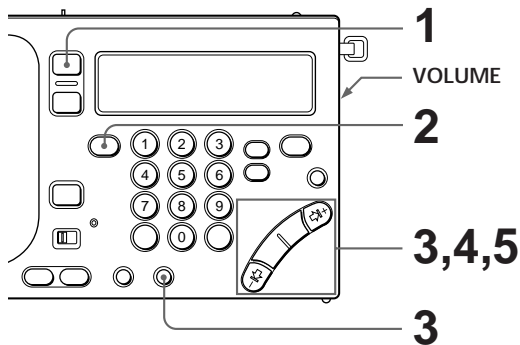

Außer mit dem automatischen Suchlauf kann auch manuell auf die Sender abgestimmt werden. Siehe hierzu unter "Manuelles Abstimmen" auf Seite 12.

Bei bekannter Senderfrequenz können Sie die Frequenzziffern direkt eintippen. Siehe hierzu unter "Direkte Frequenzeingabe" auf Seite 14. Darüber hinaus besteht die Möglichkeit, Sender fest abzuspeichern. Siehe hierzu unter "Sendervorwahl" auf Seite 15.



1 Drücken Sie RADIO POWER ON/OFF.
Das Radio wird eingeschaltet.

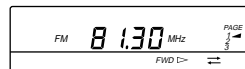

2 Drücken Sie FM/AM zur Wahl von FM (UKW) oder AM (KW, MW oder LW).
Bei AM kann zwischen SW (KW), MW und LW gewählt werden.

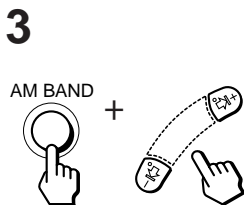
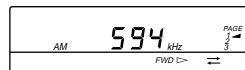

3 Bei Wahl von AM wählen Sie zwischen MW, LW oder einem KW-Meterband (SW)*, indem Sie bei gedrückter AM BAND-Taste die Taste \leftarrow oder \rightarrow drücken.
Bei Wahl von FM überspringen Sie diesen Schritt (gehen Sie direkt zu Schritt 4 über).

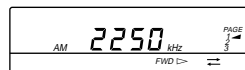

Die unterste Frequenz des Wellenbereichs wird angezeigt.

* Einzelheiten zum KW-Empfang finden Sie unter "KW-Meterbänder" auf Seite 13.

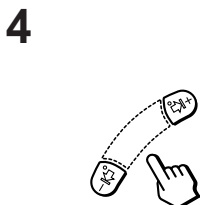

4 Halten Sie \leftarrow oder \rightarrow gedrückt, bis der Suchlauf einsetzt.
An jedem gefundenen Sender stoppt der Suchlauf etwa zwei Sekunden lang. Danach wird er automatisch fortgesetzt.
Der automatische Suchlauf erstreckt sich über das jeweilige Meterband (siehe Seite 13). Bei SSB-Empfang erstreckt sich der Suchlauf über den Frequenzbereich 150 - 29999 kHz.*

* Nicht jedoch bei Italien-Modell.

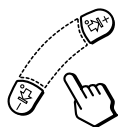

Sobald der gewünschte Sender gefunden ist, stoppen Sie den Suchlaufvorgang durch Drücken von \leftarrow oder \rightarrow .



Tips

- Um einen UKW-Stereosender in Stereo zu hören, schließen Sie einen Stereo-Kopfhörer an. Mit dem Schalter ST • MONO kann zwischen ST (Stereo) und MONO gewählt werden. Bei schwachem UKW-Signal ist evtl. die Stellung MONO vorteilhaft.
- Bei Empfang von Nachrichtensendungen stellen Sie TONE auf NEWS; die Sprecherstimme hebt sich dann besser ab. Bei Musikprogrammen schalten Sie dagegen auf MUSIC, um eine bessere Klangqualität zu erhalten.
- Da im MW-Bereich nachts wesentlich höhere Signalstärken auftreten und auch viele weiter entfernt liegende Sender empfangbar sind, stoppt der automatische Suchlauf möglicherweise an zu vielen Sendern. Stellen Sie in einem solchen Fall SENS auf LOCAL. Die Empfindlichkeit ist dann reduziert, so daß der Suchlauf nur noch an den stärkeren Sendern stoppt. Normalerweise sollte der Schalter jedoch auf DX (max. Empfindlichkeit) stehen.

Hinweis

Wenn kein guter Empfang möglich ist, schließen Sie eine Außenantenne an (siehe Seite 20).

Sonstige Funktionen

Zum	Drücken bzw. drehen Sie
Feinabstimmen	\leftarrow , \rightarrow , \leftrightarrow , \leftrightarrow
Einstellen der Lautstärke	VOLUME
Ausschalten des Radios	RADIO POWER ON/OFF

Für besseren Empfang

Im UKW-Bereich

Ziehen Sie die Teleskopantenne vorsichtig heraus, und justieren Sie Länge, Winkel und Richtung so ein, daß der Empfang optimal ist.

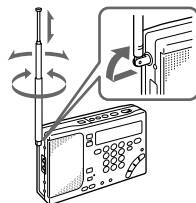

Im MW/LW-Bereich

Schieben Sie die Teleskopantenne zurück, und drehen Sie das Gerät, bis der Empfang optimal ist. In diesen Wellenbereichen arbeitet die eingebaute (richtempfindliche) Ferritstabantenne.

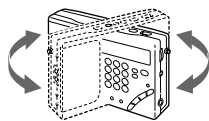

Im KW-Bereich

Ziehen Sie die Teleskopantenne vorsichtig auf volle Länge heraus, und stellen Sie sie senkrecht.

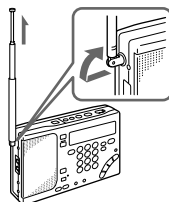

Wiedergeben einer Cassette

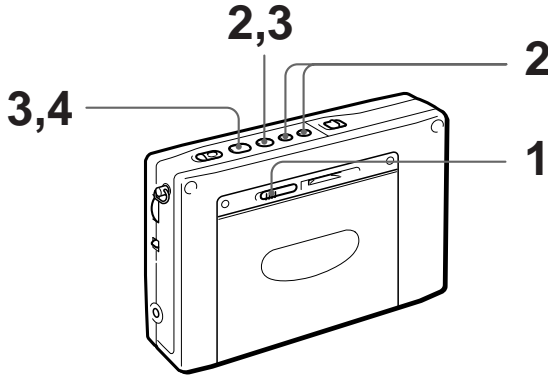

1



Schieben Sie OPEN in Pfeilrichtung, und legen Sie eine Cassette ein.

Falls erforderlich, straffen Sie das Band vor dem Einlegen der Cassette etwas. Achten Sie darauf, daß die Bandöffnung der Cassette nach unten weist.

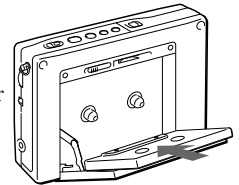

2



Wählen Sie, ob eine oder beide Cassettenseiten wiedergegeben werden sollen.

Zur Wiedergabe einer Seite: Halten Sie ■ gedrückt, und drücken Sie gleichzeitig FF.

Zur Wiedergabe beider Seiten: Halten Sie ■ gedrückt, und drücken Sie gleichzeitig REW.

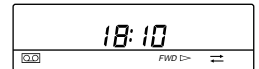

→ : eine Seite
↔ : beide Seiten

3

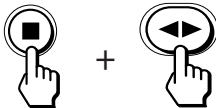

Während Sie ■ gedrückt halten, drücken Sie ◀▶ zur Wahl der wiederzugebenden Cassettenseite.

Zur Wahl der zum Cassettenhalter weisenden Seite (Vorlaufseite): Auf die Anzeige FWD ▷ schalten.

Zur Wahl der zum Gerät weisenden Seite (Reverseseite): Auf die Anzeige ◀ REV schalten.

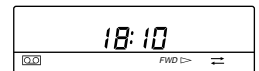

4



Drücken Sie ▶.



Sonstige Funktionen

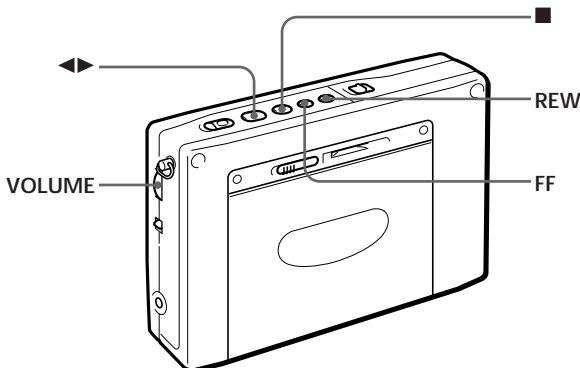

Tips

- Um eine Stereo-Aufzeichnung in Stereo wiederzugeben, schließen Sie einen Stereo-Kopfhörer an. Mit dem Schalter ST • MONO kann zwischen ST (Stereo) und MONO gewählt werden.
- Dank der ATS-Funktion (Automatic Tape Selector) stellt sich das Gerät bei der Wiedergabe automatisch auf den Bandtyp (normal oder CrO₂/Metal) ein.

Hinweis

Wenn die Wiedergabe mit der Reverseseite begonnen wird, stoppt sie am Ende der Reverseseite.

Zum	Drücken oder drehen Sie
Einstellen der Lautstärke	VOLUME
Umschalten auf die andere Cassetteseite	◀▶ während der Wiedergabe
Stoppen der Wiedergabe, des Vorspulens, des Rückspulens und der Aufnahme.	■
Vorspulen	FF im Stoppzustand
Rückspulen	REW im Stoppzustand
Vorspulen mit hörbarem Ton (Cue)	FF während der Wiedergabe
Rückspulen mit hörbarem Ton (Review)	REW während der Wiedergabe

Aufnehmen eines Radioprogramms

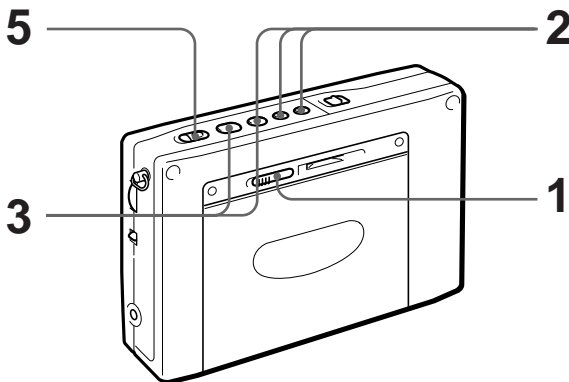

Zum Aufnehmen eines Mikrofonsignals siehe unter "Mikrofonaufnahme" auf Seite 23.

1

Schieben Sie OPEN in Pfeilrichtung, und legen Sie eine Cassette ein.

Hinweis

Vergewissern Sie sich vor dem Einlegen der Cassette, daß die Löscheschutzlamelle nicht herausgebrochen ist.

Auf eine Cassette mit herausgebrochener Lamelle kann nicht aufgenommen werden.

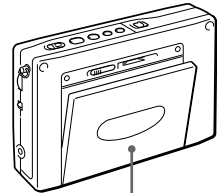

Die Cassette mit der zu bespielenden Seite zum Cassettenhalter hin einlegen.

2

Wählen Sie, ob auf eine oder auf beide Cassettenseiten aufgenommen werden soll.



Zum Aufnehmen auf eine Seite: Während Sie ■ gedrückt halten, drücken Sie gleichzeitig FF.

Zum Aufnehmen auf beide Seiten: Während Sie ■ gedrückt halten, drücken Sie gleichzeitig REW.

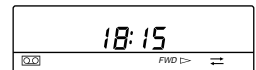

⇨: Aufnahme auf eine Seite

⇦⇨: Aufnahme auf beide Seiten

3

Während Sie ■ gedrückt halten, drücken Sie ◀▶, so daß FWD ▶ angezeigt wird.

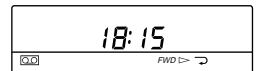
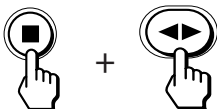

4

Stimmen Sie auf den aufzunehmenden Sender ab.

Siehe hierzu Seite 6 und 12 - 16.

5

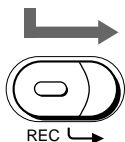

Drücken Sie die rote Taste in der Mitte, und schieben Sie REC in Pfeilrichtung.



Zunächst erscheint REC, dann nach einigen Sekunden die Frequenz.

Tips

- Die Einstellung von VOLUME und TONE hat keinen Einfluß auf die Aufnahme.
- Der Aufnahme-Mithörton über Lautsprecher ist Mono. Um den Ton in Stereo zu hören, schließen Sie einen Stereo-Kopfhörer an.
- Wenn das Radio durch Drücken von RADIO POWER ON/OFF ausgeschaltet wird, stoppt die Aufnahme automatisch.

Hinweise

- Verwenden Sie zum Aufnehmen nur TYPE I-Cassetten (Normalband). CrO₂-Bänder und Reineisenbänder (Metal) eignen sich nicht zum Aufnehmen mit diesem Gerät. Mit solchen Cassetten kommt es zu verzerrten Signalen; möglicherweise wird auch die alte Aufnahme nicht vollständig gelöscht.
- Bei schwachen Batterien ist die Aufnahmequalität beeinträchtigt. Wechseln Sie die Batterien rechtzeitig vor dem Aufnehmen aus.
- Drücken Sie REC etwa zwei Sekunden vor der Stelle, ab der Sie aufnehmen möchten. So stellen Sie sicher, daß der Anfang nicht abgeschnitten wird.
- Durch Drücken von ◀ kann während der Aufnahme nicht auf die andere Cassettenseite umgeschaltet werden.
- Die Bedientasten für das Radio sind auch während der Aufnahme funktionsfähig. Zum Verhindern einer versehentlichen Verstellung schalten Sie den HOLD-Schalter ein (siehe Seite 30).

Zum Stoppen der Aufnahme

Drücken Sie ■.

Zum Aufnehmen auf die zum Gerät hin weisende Seite (Reverseseite)

Wenn die Cassette mit der zu bespielenden Seite zum Gerät hin weisend eingelegt ist, halten Sie ■ gedrückt und drücken Sie gleichzeitig ◀▶, so daß ◀ REV (Reverseseite) angezeigt wird.

In diesem Fall stoppt die Aufnahme am Ende dieser Cassettenseite (auch wenn auf "Aufnahme auf beide Seiten" geschaltet ist).

Beim Aufnehmen eines UKW-Stereoprogramms

Wählen Sie am Schalter ST • MONO zwischen ST (Stereo) oder MONO. Bei schwachem und verrauschtem Empfang ist evtl. die Stellung MONO vorteilhaft.

Für bessere Aufnahmequalität von AM (KW/MW/LW)-Sendern

Beim Aufnehmen von Sendern aus den AM-Bereichen kommt es manchmal zu Interferenzstörungen, die vor dem Aufnahmestart nicht vorhanden waren. Stellen Sie in einem solchen Fall den ISS-Schalter an der Unterseite des Geräts in die Position (1, 2 oder 3), je nachdem, in welcher Position die Störung am besten beseitigt wird.

Zum Schutz der Cassette gegen versehentliches Löschen

Brechen Sie die Löschsutzlamelle der betreffenden Seite (A oder B) heraus. Es kann dann nicht mehr auf die betreffende Seite aufgenommen werden. Soll die Cassette später wieder zum Aufnehmen verwendet werden, überkleben Sie die Vertiefung mit einem Stück Klebeband.

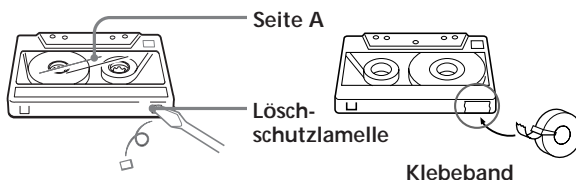

Wenn versucht wird, auf eine Cassette mit herausgebrochener Lamelle aufzunehmen, blinkt die Anzeige □□.

Verschiedene Abstimmmöglichkeiten

Manuelles Abstimmen

Mit den Tasten \leftarrow , \rightarrow und \Rightarrow können Sie manuell auf den gewünschten Sender abstimmen. Die äußeren Tasten ermöglichen eine GrobAbstimmung in großen Frequenzschritten. Mit den inneren Tasten kann anschließend eine exakte Feineinstellung in kleinen Frequenzschritten vorgenommen werden.

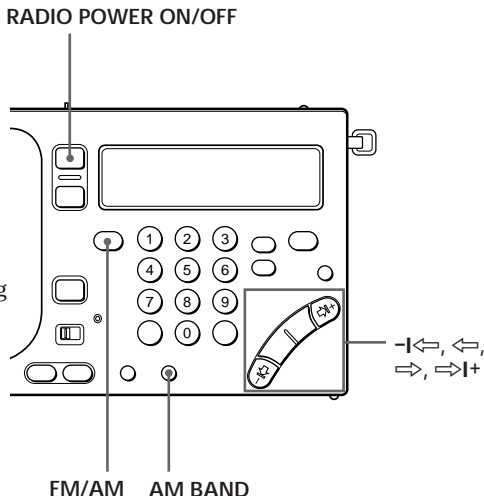

Tips

- Beim Einschalten des Radios wird zunächst auf die Frequenz des zuletzt empfangenen Senders eingestellt.
- In den AM-Bändern (MW, SW (KW) und LW) wird bei wiederholtem Drücken von \leftarrow oder \rightarrow der gesamte Bereich von 150 - 29999 kHz durchlaufen (nicht jedoch bei Italien-Modell*).

* Im Falle des Italien-Modells werden bei wiederholtem Drücken von \leftarrow oder \rightarrow lediglich die Frequenzen 150 - 285 kHz, 530 - 1620 kHz und 3850 - 26100 kHz der AM-Bänder (MW, SW (KW) und LW) durchlaufen.

- 1 Schalten Sie das Radio ein.
- 2 Wählen Sie FM (UKW) oder AM.
(Bei AM kann zwischen SW (KW), MW und LW gewählt werden.)
- 3 Bei AM wählen Sie zwischen MW, LW oder SW (KW-Meterband), indem Sie bei gedrückter AM BAND-Taste die Taste \leftarrow oder \Rightarrow I+ drücken.
Zum Abstimmen auf einen UKW-Sender überspringen Sie diesen Schritt (gehen Sie direkt zu Schritt 4 über).
- 4 Stimmen Sie durch wiederholtes Drücken von \leftarrow , \rightarrow , \Rightarrow und \Rightarrow I+ auf den gewünschten Sender ab.

Beim Drücken der Taste ändert sich die Frequenz in den folgenden Intervallen:

Wellenbereich/ Betriebsart	\leftarrow oder \Rightarrow I+	\leftarrow oder \rightarrow
FM (UKW)	50 kHz	50 kHz
SW (KW)	5 kHz	1 kHz
MW	9/10 kHz	1 kHz
LW	9 kHz	1 kHz
SSB (AM)	1 kHz	0,1 kHz**

** Es kann zwar in 0,1 kHz-Schritten abgestimmt werden; das Display zeigt diese Schritte jedoch nicht an.

Hinweis

Die KW-Frequenzbereiche und die Meterbänder stimmen möglicherweise nicht mit den tatsächlichen Werten überein. Einzelheiten entnehmen Sie bitte dem "Wellenhandbuch".

KW-Meterbänder

Der KW-Bereich ist in 14 sogenannte Meterbänder unterteilt. Der folgenden Tabelle können die Frequenzbereiche bzw. Meterbänder entnommen werden:

(Angaben in kHz bei AM; in MHz bei FM)

Wellenbereich	Frequenzbereich	Bereich des autom. Suchlaufs	Meterband	
AM	LW	150–529* ¹	153–522 * ²	—
	MW	530–1.620	530–1.620 * ³	—
			531–1.620 * ⁴	—
	SW (KW)	1.621–29.999 * ⁵	2.250–2.550 * ⁶	120-Meterband
			3.150–3.450 * ⁶	90-Meterband
			3.850–4.050	75-Meterband
			4.700–5.100	60-Meterband
			5.900–6.250	49-Meterband
			7.100–7.400	41-Meterband
			9.400–10.000	31-Meterband
			11.500–12.150	25-Meterband
			13.500–13.900	22-Meterband
			15.000–15.700	19-Meterband
	17.450–18.000	16-Meterband		
18.850–19.100	15-Meterband			
21.450–21.950	13-Meterband			
25.600–26.100	11-Meterband			
FM (UKW)	76,00–108,00 * ⁷	76,00–108,00 * ⁸	—	

*1 150 kHz-285 kHz bei Italien-Modell

*2 153 kHz-279 kHz bei Italien-Modell

*3 Bei Abstimmraster von 10 kHz (siehe Seite 19).

*4 Bei Abstimmraster von 9 kHz (siehe Seite 19).

*5 3.850 kHz-26.100 kHz bei Italien-Modell

*6 Bei Italien-Modell nicht vorhanden.

*7 87,50 MHz-108,00 MHz bei Italien-Modell.

*8 87,50 MHz-108,00 MHz bei Italien-Modell.

Verschiedene Abstimmöglichkeiten (Fortsetzung)

Direkte Frequenzeingabe

Wenn die Senderfrequenz bekannt ist, kann sie direkt mit den Zifferntasten eingegeben werden.

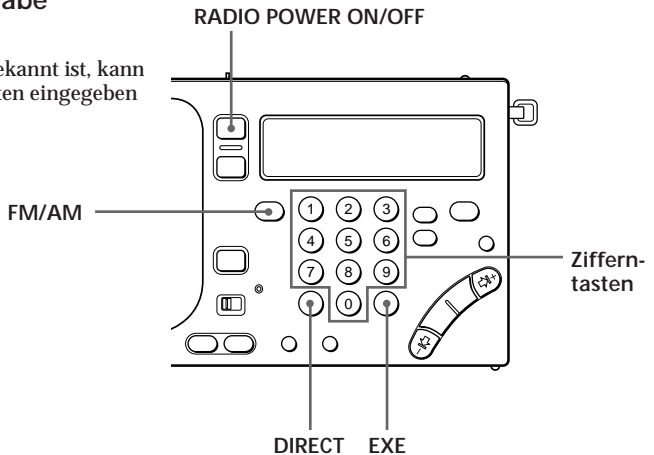

Tips

- Wenn in Schritt 4 versehentlich eine falsche Frequenz eingegeben wurde, löschen Sie die Eingabe durch Drücken von **DIRECT** und geben Sie dann die korrekte Frequenz ein.
- Wenn eine unzulässige, außerhalb der Bereichsgrenze liegende Frequenz eingegeben wurde, blinkt **TRY AGAIN!** im Display. Beginnen Sie dann erneut ab Schritt 3, um eine gültige Frequenz einzugeben.
- Frequenzen können im UKW-Bereich in Schritten von 0,05 MHz (50 kHz) und in den AM-Bereichen in Schritten von 1 kHz eingegeben werden.

Hinweis

Führen Sie die Schritte 3 bis 5 jeweils innerhalb von 10 Sekunden aus. Wenn Sie länger warten, erscheint die vorausgegangene Frequenz im Display. Beginnen Sie dann erneut ab Schritt 3.

- 1** Schalten Sie das Radio ein.
- 2** Wählen Sie zwischen FM (UKW) oder AM.
(Bei AM kann zwischen SW (KW) MW und LW gewählt werden.)
- 3** Drücken Sie **DIRECT**.
Die Frequenz im Display erlischt.
- 4** Geben Sie die gewünschte Frequenz mit den Zifferntasten ein.
Bei FM: Der Dezimalpunkt braucht nicht eingegeben zu werden.
Um beispielsweise 84,7 MHz einzugeben, drücken Sie die Tasten 8, 4 und 7.
Bei AM: Die drei letzten Nullen brauchen nicht eingegeben zu werden.
Um beispielsweise 10.000 kHz einzugeben, drücken Sie die Tasten 1 und 0.
- 5** Drücken Sie **EXE**.
Wenn der gewünschte Sender empfangen wird, erscheint **TUNE** im Display.

Sendervorwahl

Zum Speichern Ihrer Lieblingssender stehen insgesamt 3 Speicherseiten mit jeweils 10 Speicherplätzen zur Verfügung. Zum Abspeichern eines Senders führen Sie die untenstehenden Schritte aus. Im anschließenden Abschnitt wird dann erläutert, wie Sie einen gespeicherten Sender abrufen können.

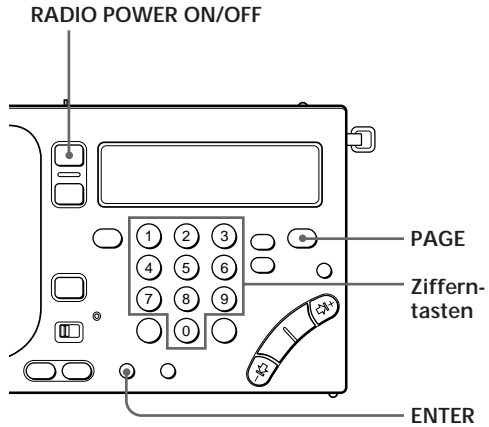

- 1** Schalten Sie das Radio ein.
- 2** Stimmen Sie auf den zu speichernden Sender ab.
- 3** Wählen Sie durch wiederholtes Drücken von PAGE die Seite, auf der der Sender gespeichert werden soll.

Bei Drücken von PAGE ändert sich die im Display angezeigte Seite in der folgenden Reihenfolge:

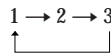

- 4** Wählen Sie den Speicherplatz, indem Sie bei gedrückt gehaltener ENTER-Taste eine der Zifferntasten (0-9) drücken.

Die UKW-Frequenz 81,9 MHz wird auf Speicherplatz 1 von Seite 1 gespeichert.

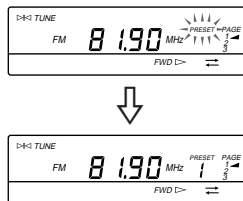

Die eingegebene Frequenz ist nun gespeichert und kann jederzeit abgerufen werden.

Tip

Zum Ändern einer gespeicherten Frequenz geben Sie einfach die neue Frequenz ein. Die alte Frequenz wird durch die neue überschrieben.

Verschiedene Abstimmmöglichkeiten (Fortsetzung)

Abrufen eines gespeicherten Senders

- 1** Schalten Sie das Radio ein.
- 2** Wählen Sie durch wiederholtes Drücken von PAGE die Seite, auf der der Sender gespeichert ist.
- 3** Drücken Sie die Zifferntaste (0-9) des Speicherplatzes, auf dem der Sender gespeichert ist.

Der Sender wird empfangen.

Empfang von SSB- und CW-Sendern

Dank des eingebauten BFO (Beat Frequency Oscillator, Schwebungsfrequenzoszillator) können auch SSB-Sender (Single Side Band, Einseitenband) und CW-Sender (Continuous Wave, Telegrafie) empfangen werden.

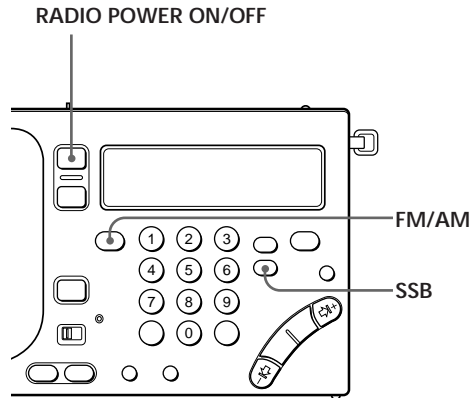

Tip

Einzelheiten zu SSB und CW finden Sie unter "Wissenswertes zu den Empfangs-Betriebsarten" auf Seite 45.

- 1 Schalten Sie das Radio ein.
- 2 Schalten Sie durch Drücken von FM/AM auf AM.
- 3 Wählen Sie durch Drücken von SSB zwischen USB und LSB/CW.

Bei jedem Drücken von SSB wird die im Display angezeigte Betriebsart in der folgenden Reihenfolge umgeschaltet:

(Normalbetrieb) → USB → LSB/CW

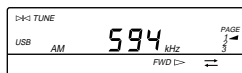

- 4 Stimmen Sie auf den gewünschten Sender ab.
Siehe Seite 6 und 12-16.

Synchrondetektor

— Für optimalen Empfang von AM (KW/MW/LW)-Sendern

In den AM-Bereichen (insbesondere bei KW) ermöglicht der Synchrondetektor häufig eine wesentliche Empfangsverbesserung.

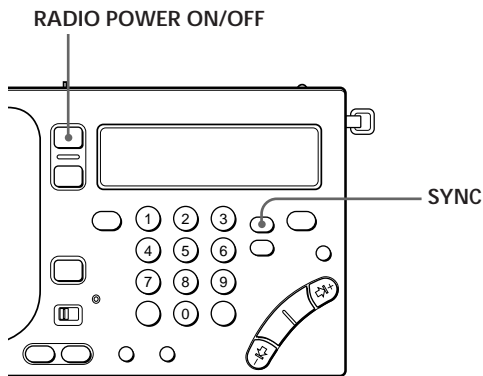

Tip

Einzelheiten zum Synchrondetektor finden Sie unter "Wissenswertes zu den Empfangs-Betriebsarten" auf Seite 45.

Hinweise

- Wenn weder die Position SYNC U noch SYNC L eine Verbesserung des AM-Empfangs ermöglicht (oder sich der Empfang sogar noch verschlechtert), schalten Sie den Synchrondetektor durch erneutes Drücken von SYNC aus. LOCK erlischt dann im Display.
- Bei schwachen Haupt/Radio-Batterien schaltet sich der Synchrondetektor möglicherweise aus.

1 Schalten Sie das Radio ein.

2 Stimmen Sie auf den gewünschten Sender ab.

Siehe Seite 6 und 12-16.

3 Schalten Sie durch Drücken von SYNC auf SYNC U oder SYNC L, je nachdem welche Position den besseren Empfang ermöglicht.

Bei jedem Drücken von SYNC ändert sich die im Display angezeigte Betriebsart in der folgenden Reihenfolge:
(Normalbetrieb) → SYNC U → SYNC L



Sobald der Synchrondetektor einwandfrei arbeitet, erscheint LOCK im Display.

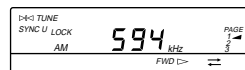

Umschalten des MW-Abstimmrasters

Das MW-Abstimmraster wurde werksseitig bereits auf das in Ihrem Land verwendete Raster voreingestellt. Zum Betrieb des Geräts in einem anderen Land kann das Raster jedoch auch, wie im folgenden erläutert, umgestellt werden.

Raster in Nord- und Süd-Amerika: 10 kHz

Raster in Japan, Europa und anderen Ländern: 9 kHz

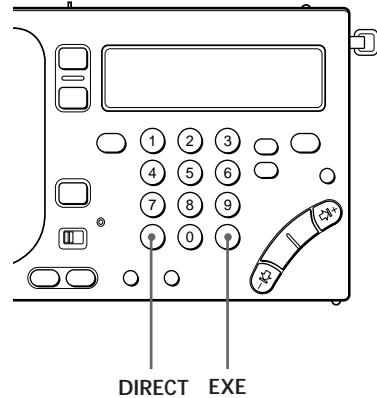

Hinweise

- Wenn in Schritt 3 versehentlich das falsche MW-Raster eingegeben wurde, löschen Sie die Eingabe durch Drücken von DIRECT und geben Sie dann das korrekte Raster ein.
- Es kann nur zwischen dem Raster 9 und 10 (kHz) gewählt werden. Bei Eingabe eines unzulässigen MW-Rasters blinkt TRY AGAIN! im Display. Wiederholen Sie den Vorgang dann ab Schritt 2.
- Führen Sie die Schritte 2 bis 4 jeweils innerhalb von 10 Sekunden aus. Wird zu lange zwischen den Schritten gewartet, erscheint die Uhrzeit wieder im Display. Beginnen Sie dann erneut ab Schritt 2.

- 1 Schalten Sie das Radio aus.
- 2 Drücken Sie DIRECT.

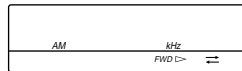

- 3 Geben Sie mit den Zifferntasten (1, 9 und 0) das gewünschte MW-Frequenzraster (9 oder 10) ein.
- 4 Drücken Sie EXE.

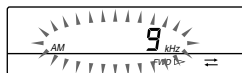

Im Display blinkt das eingestellte MW-Raster etwa 3 Sekunden lang; danach erscheint wieder die Uhrzeit.

Anschluß einer Außenantenne für optimalen Empfang

Tips

- Bevor Sie den Antennendraht mit dem Behälter aus einem Fenster hängen, vergewissern Sie sich, daß dies keine Gefahr für Sie selbst oder für andere darstellt. Befestigen Sie den Antennendraht gut, damit er nicht aus dem Fenster fallen kann.
- Nach der Verwendung spulen Sie den KW-Antennendraht wieder auf, indem Sie das Rad in Pfeilrichtung drehen.



Verwendung der mitgelieferten KW-antenne

Normalerweise ist die Teleskopantenne für guten KW-Empfang ausreichend. In Stahlbetongebäuden werden die elektromagnetischen Wellen jedoch abgeschirmt und der Empfang ist möglicherweise beeinträchtigt. Verwenden Sie dann die mitgelieferte KW-antenne.

Verwendung der beim ICF-SW1000T mitgelieferten Kompaktantenne AN-71

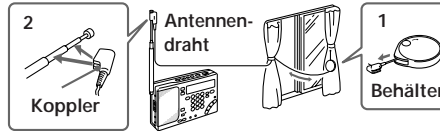

- 1 Ziehen Sie den Antennendraht ganz aus dem Behälter heraus.
- 2 Befestigen Sie den Koppler an der Teleskopantenne.
- 3 Wenn das Fenster geöffnet werden kann, lassen Sie den Antennendraht mit dem Behälter aus dem Fenster hängen. (Vergewissern Sie sich zuvor, daß dies gefahrlos möglich ist.)

Wenn das Fenster nicht geöffnet werden kann, verlegen Sie einen möglichst großen Teil des Antennendrahts entlang des Fensterrahmens.

Verwendung der beim ICF-SW1000TS mitgelieferten Aktivantenne AN-LP1

Lesen Sie vor Inbetriebnahme des Geräts die Anleitung der AN-LP1 durch.

Hinweise

- Die empfohlenen Antennen sind ausschließlich zum Anschluß an die AM EXT ANT-Buchse dieses Geräts bestimmt. Die AM EXT ANT-Buchse gibt die erforderliche Versorgungsspannung (3 V Gleichspannung) an die Antenne aus. Bei falschem Anschluß kann es zu Fehlfunktionen kommen.
- Halten Sie das Gerät und die Antenne von Leuchtstoffröhren, Fernsehern und Computern fern, da es sonst zu Störeinstrahlungen kommen kann.
- Zum Empfang von MW- oder LW-Sendern ohne externe MW/LW-Antenne trennen Sie die KW-Außenantenne ab. Ansonsten arbeitet die eingebaute Ferritstabantenne nicht und es ist kein MW/LW-Empfang möglich.
- Schieben Sie bei Verwendung einer Außenantenne die Teleskopantenne zurück.
- Installieren Sie die Außenantenne möglichst weit von der Straße entfernt.
- Einzelheiten zur Außenantenne entnehmen Sie bitte der bei der Antenne mitgelieferten Anleitung.

Verwendung der Mehrbereichsantenne AN-1 oder AN-102 (nicht mitgeliefert)

Mit der Mehrbereichsantenne AN-1 oder AN-102 (nicht mitgeliefert) kann der KW-, MW- und LW-Empfang verbessert werden. Die Vorgehensweise bei KW- und MW/LW-Empfang unterscheidet sich wie folgt.

Bei KW-Empfang

Verbinden Sie die OUTPUT-Buchse der AN-1- bzw. AN-102-Antennensteuereinheit über das mitgelieferte Verbindungskabel mit der AM EXT ANT-Buchse des Geräts.

Bei MW/LW-Empfang

1 Verbinden Sie die OUTPUT-Buchse der AN-1- oder AN-102-Antennensteuereinheit über das mitgelieferte Verbindungskabel mit der INPUT-Buchse des Antennenkopplers.

2 Stellen Sie den Antennenkoppler dicht so neben das Gerät, daß der MW/LW-Empfang optimal ist.

Schieben Sie die Teleskopantenne zurück.

Verwendung der AN-1

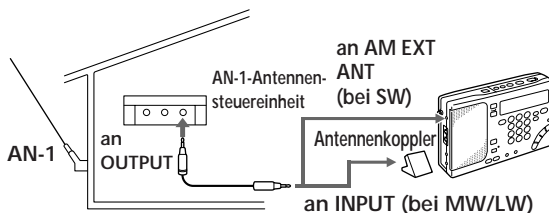

Hinweise

- Schließen Sie die Aktivantenne nur an die AM EXT ANT-Buchse des Geräts an. Die AM EXT ANT-Buchse gibt die erforderliche Versorgungsspannung (3 V Gleichspannung) an die Antenne aus. Bei falschem Anschluß kann es zu Fehlfunktionen kommen.
- Halten Sie das Gerät und die Antenne von Leuchtstoffröhren, Fernsehern und Computern fern, da es sonst zu Störeinstrahlungen kommen kann.

Verwendung der Aktivantenne AN-100A (nicht mitgeliefert) (in USA und Kanada nicht erhältlich)

Schieben Sie bei Verwendung der Aktivantenne die Teleskopantenne zurück.

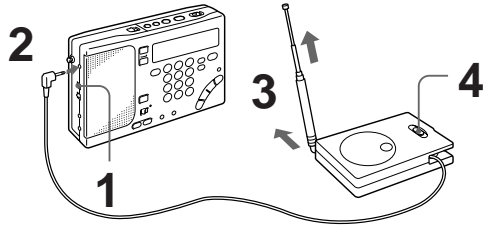

- 1 Stellen Sie SENS auf DX.
- 2 Ziehen Sie das Anschlußkabel aus der Aktivantenne heraus, und stecken Sie es in die AM EXT ANT-Buchse des Geräts.
- 3 Ziehen Sie den Teleskopstab der Aktivantenne vorsichtig auf volle Länge heraus.
Bei Betrieb in einem Zimmer stellen Sie das Gerät und die Aktivantenne in die Nähe eines Fensters, um optimalen Empfang zu gewährleisten.
- 4 Stellen Sie AM BPF FREQ der Aktivantenne auf WIDE.
Bei gestörtem Empfang stellen Sie den Wähler auf den Frequenzbereich, der den bestmöglichen Empfang gewährleistet.
- 5 Schalten Sie das Radio durch Drücken von RADIO POWER ON/OFF ein, und stimmen Sie auf den gewünschten Sender ab.

Für optimalen Empfang stellen Sie das Gerät und die Aktivantenne in die Nähe eines Fensters. Das Gerät und die Aktivantenne können jedoch auch auf den Boden gestellt werden.

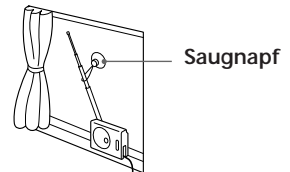

Den Teleskopstab mit dem mitgelieferten Saugnapf befestigen.

Nach der Verwendung der Aktivantenne AN-100A

- 1 Schieben Sie den Teleskopstab zurück, und klappen Sie ihn in seine Ruheposition.
- 2 Wickeln Sie das Anschlußkabel auf, indem Sie das Rad in Pfeilrichtung drehen.

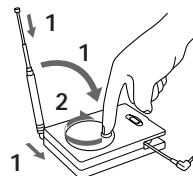

Mikrofonaufnahme

Mit dem mitgelieferten Mikrophon können Sie Gespräche, Konferenzen usw. auf Cassette aufnehmen.

Zum Aufnehmen eignen sich nur TYPE I-Cassetten (Normalband).

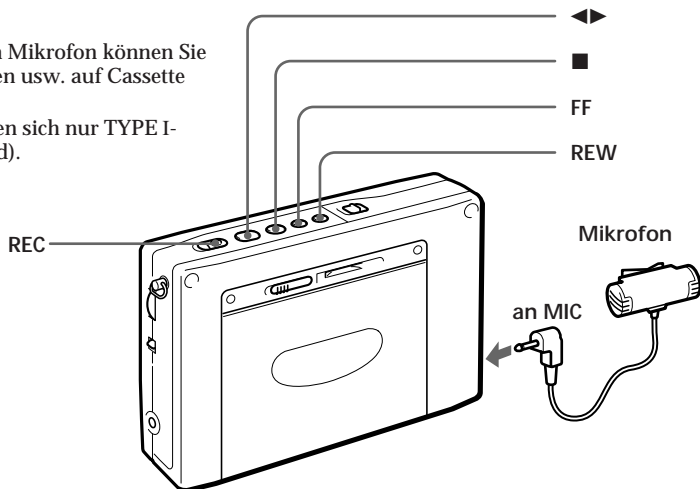

Hinweise

- Wenn es aufgrund einer akustischen Rückkopplung zu einem Heulgeräusch kommt, reduzieren Sie die Lautstärke oder entfernen Sie das Mikrophon weiter vom Kopfhörer.
- Halten Sie das Mikrophon von Leuchtstoffröhren und elektrischen Leitungen fern, da sonst Störeinstrahlungen die Aufnahme beeinträchtigen können.

Tip

Beim Aufnehmen mit einem Mikrophon kann nicht über den Lautsprecher mitgehört werden. Zum Mithören des Aufnahmetons schließen Sie einen Stereo-Kopfhörer an.

- 1** Legen Sie eine Cassette ein.
Die Seite, auf die aufgenommen werden soll, muß zum Cassettenhalter weisen.
Vergewissern Sie sich, daß die Löscheschutzlamelle der Cassette nicht herausgebrochen ist.
Auf eine Cassette mit herausgebrochener Lamelle kann nicht aufgenommen werden.
- 2** Wählen Sie, ob auf eine oder auf beide Cassettenseiten aufgenommen werden soll.
Zum Aufnehmen auf eine Seite (⇐⇒): Während Sie ■ gedrückt halten, drücken Sie gleichzeitig FF.
Zum Aufnehmen auf beide Seiten (⇐⇒): Während Sie ■ gedrückt halten, drücken Sie gleichzeitig REW.
- 3** Vergewissern Sie sich noch einmal, daß die Seite, auf die aufgenommen werden soll, zum Cassettenhalter weist.
Während Sie ■ gedrückt halten, drücken Sie ◀▶, so daß FWD ▷ angezeigt wird.
- 4** Schließen Sie das Mikrophon an die MIC-Buchse des Geräts an.
- 5** Beginnen Sie mit der Aufnahme, indem Sie die REC-Taste betätigen.

Zum Stoppen der Aufnahme

Drücken Sie ■.

Zum Aufnehmen auf die zum Gerät hin weisende Seite (Reverseseite)

Wenn die Cassette mit der zu bespielenden Seite zum Gerät hin weisend eingelegt ist, halten Sie ■ gedrückt und drücken Sie gleichzeitig ◀▶, so daß ◀ REV (Reverseseite) angezeigt wird.

In diesem Fall stoppt die Aufnahme am Ende dieser Cassettenseite (auch wenn auf "Aufnahme auf beide Seiten" geschaltet ist).

Tips

- Das mitgelieferte Mikrofon wird über das Kabel vom Gerät mit Strom versorgt (Plug-In-Power-System). Das Mikrofon eignet sich nur für MIC-Buchsen von Geräten, die ebenfalls mit dem Plug-In-Power-System arbeiten.
- Mit dem HOLD-Schalter (siehe Seite 30) können die Tasten gesperrt werden, um eine Versehentliches Berühren einer Taste zu verhindern.

Anklemmen des Mikrofons an einem Kleidungsstück

Das Mikrofon ist mit einem drehbaren Clip versehen und läßt sich bequem an jedem Kleidungsstück anbringen.

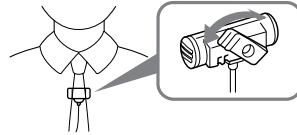

Hinweise zum Aufnehmen

Aufnahmepegel

Der Aufnahmepegel ist fest. Die Einstellung von VOLUME und TONE hat keinen Einfluß auf den Aufnahmeton.

Aufnahme mit dem mitgelieferten Mikrofon

- Vergewissern Sie sich vor dem Einlegen der Cassette, daß die Löschsutzlamelle nicht herausgebrochen ist. Auf eine Cassette mit herausgebrochener Lamelle kann nicht aufgenommen werden. (Durch Herausbrechen der Lamelle können wichtige Aufnahme gegen versehentliches Löschen geschützt werden.) Um auf eine Cassette mit herausgebrochener Lamelle wieder aufnehmen zu können, überkleben Sie die Vertiefung mit einem Stück Klebeband.
- Betätigen Sie REC bereits etwa 2 Sekunden vor der tatsächlichen Aufnahme, damit der Anfang nicht abgeschnitten wird.
- Während der Aufnahme kann durch Drücken von ◀▶ nicht auf die andere Cassettenseite umgeschaltet werden.

Wecken durch einen Sender

— Standby Timer-Funktion

Das Radio kann automatisch zu einer vorprogrammierten Zeit eingeschaltet werden und auf den gewünschten Sender abgestimmt werden. Zwei verschiedene Alarmzeiten können programmiert werden. Vor Verwendung dieser Funktion vergewissern Sie sich, daß die Uhrzeit richtig eingestellt ist (siehe Seite 5).

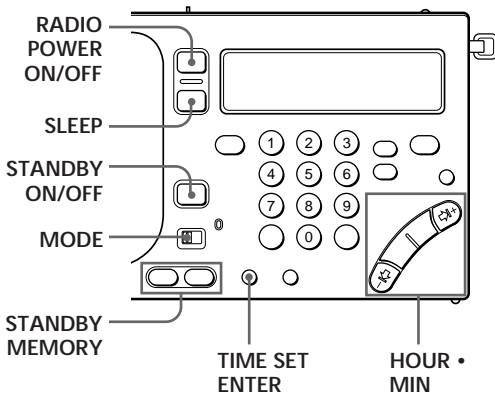

- 1 Stimmen Sie auf den gewünschten Sender ab.
- 2 Falls erforderlich, stellen Sie VOLUME ein.
- 3 Halten Sie ENTER gedrückt und drücken Sie gleichzeitig STANDBY MEMORY **a** oder **b**.

Der momentan empfangene Sender wird der betreffenden Taste zugeordnet.



- 4 Schalten Sie das Radio aus.
- 5 Während Sie STANDBY MEMORY **a** oder **b** gedrückt halten (je nachdem, welche Taste im Schritt 3 gedrückt wurde), stellen Sie durch wiederholtes Drücken von HOUR oder MIN die gewünschte Einschaltzeit ein.



Die Einschaltzeit wird im Display angezeigt.

Hinweis

Vor dem Programmieren der Einschaltzeit muß das Radio ausgeschaltet werden. Wenn das Radio oder das Cassettenteil eingeschaltet ist, läßt sich die Einschaltzeit nicht programmieren.

Tip

Um die Standby Timer-Funktion vorübergehend auszuschalten, schieben Sie HOLD in Pfeilrichtung, so daß bei ausgeschaltetem Radio  im Display angezeigt wird. Die Standby Timer-Funktion arbeitet nur, wenn die Anzeige  erloschen ist. (Siehe auch Seite 30.)

Hinweise

- Wenn sowohl für STANDBY **a** als auch für STANDBY **b** eine Programmierung vorgenommen wurde und sich die programmierten Zeiten überlappen, besitzt die spätere Einschaltzeit Priorität.
- Der Standby Timer schaltet das Radio täglich erneut zur programmierten Einschaltzeit ein.
- Wenn während des Radio- oder Cassettenbetriebs die programmierte Einschaltzeit erreicht wird, schaltet das Gerät vom momentanen Betriebszustand automatisch auf den programmierten Sender um.

Wenn für STANDBY **a** und STANDBY **b** dieselbe Einschaltzeit programmiert wird, arbeitet nur STANDBY **a**.

- 6 Während Sie STANDBY MEMORY **a** oder **b** (je nachdem, welche Taste im Schritt 3 gedrückt wurde) gedrückt halten, drücken Sie SLEEP wiederholt, um die gewünschte Zeitspanne bis zum Ausschalten des Radios zu programmieren.

Bei jedem Drücken von SLEEP wird die im Display angezeigte Zeitspanne in der folgenden Reihenfolge umgeschaltet:

60 (Minuten) → 50 → 40 → 30 → 20 → 10 → 90 → 80 → 70



Die Zeitspanne wird im Display angezeigt.

Nach Loslassen der Taste **a** oder **b** zeigt das Display wieder die Uhrzeit an.

- 7 Drücken Sie STANDBY ON/OFF wiederholt, so daß STANDBY **a** oder STANDBY **b** (je nachdem, welche Taste im Schritt 3 gedrückt wurde) angezeigt wird.

Bei jedem Drücken von STANDBY ON/OFF ändert sich die Anzeige im Display in der folgenden Reihenfolge:

STANDBY **a** → STANDBY **b** → STANDBY **a b** → (keine Anzeige)

- 8 Stellen Sie MODE auf RADIO.

Zur programmierten Einschaltzeit wird das Radio eingeschaltet, und der programmierte Sender ist zu hören. Nach Ablauf der programmierten Zeitspanne schaltet sich das Radio automatisch wieder aus.

Zum Überprüfen der Timerprogrammierung

Drücken Sie STANDBY MEMORY **a** oder **b**. Solange eine dieser Tasten gedrückt wird, zeigt das Display die programmierte Einschaltzeit und die programmierte Zeitspanne an.

Zum Ändern der Timerprogrammierung

Wiederholen Sie die Schritte 5 bis 7.

Zum Abschalten der Standby Timer-Funktion

Drücken Sie STANDBY ON/OFF wiederholt, bis STANDBY im Display erlischt.

Automatisches Ausschalten nach einer bestimmten Zeit – Sleep Timer-Funktion

Mit der Sleep Timer-Funktion kann das Gerät automatisch nach einer programmierten Zeitspanne (10 bis 90 Minuten) ausgeschaltet werden.

RADIO
POWER
ON/OFF
SLEEP

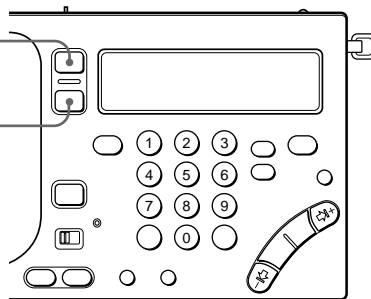

Timer

Tip

Beim Einschalten des Radios durch Drücken von SLEEP wird zunächst der letzte Sender wieder eingestellt.

Hinweis

Wenn der Sleep Timer bereits loszählt, bevor die gewünschte Zeitspanne eingestellt ist, beginnen Sie erneut mit Schritt 1. (Der Sleep Timer beginnt automatisch etwa 5 Sekunden nach Loslassen der SLEEP-Taste mit der Zählung.)

Hinweis

Wenn während der Aufnahme eines Radioprogramms der Sleep Timer aktiviert wird, stoppt die Aufnahme und das Gerät schaltet sich aus.

1 Drücken Sie SLEEP.

Das Radio schaltet sich ein.

SLEEP blinkt im Display; darunter erscheint die Ziffer 60 (d.h. die Zeitspanne ist zunächst auf 60 Minuten eingestellt).

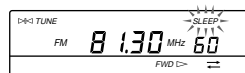

2 Stellen Sie durch wiederholtes Drücken von SLEEP die gewünschte Zeitspanne ein.

Bei jedem Drücken von SLEEP ändert sich die im Display angezeigte Zeitspanne in der folgenden Reihenfolge:

60 (Minuten) → 50 → 40 → 30 → 20 → 10 → 90 → 80 → 70

Wenn SLEEP von Blinken zu Dauerleuchten übergeht und die Zeitspanne im Display erlischt, ist der Sleep Timer aktiviert.

3 Stimmen Sie auf den gewünschten Sender ab.

Nach Ablauf der programmierten Zeitspanne schaltet sich das Radio automatisch aus.

Zum Ändern der Zeitspanne

Drücken Sie SLEEP wiederholt, bis die gewünschte Zeitspanne eingestellt ist.

Zum vorzeitigen Ausschalten des Radios

Drücken Sie RADIO POWER ON/OFF.

Timergesteuerte Aufnahme eines Senders

— Timeraufnahme-Funktion

Mit dem Timer können Sie einen Sender während Ihrer Abwesenheit zu einer vorprogrammierten Zeit auf Cassette aufnehmen. Vergewissern Sie sich vor der timergesteuerten Aufnahme, daß die Uhrzeit richtig eingestellt ist (siehe Seite 5).

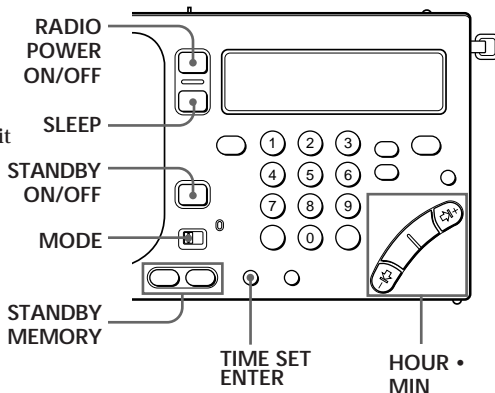

1 Legen Sie eine Cassette ein.

Achten Sie darauf, daß die Cassettenseite, auf die aufgenommen werden soll, zum Cassettenhalter weist.

2 Stimmen Sie auf den aufzunehmenden Sender ab.

Die Einstellung von VOLUME und TONE hat keinen Einfluß auf die Aufnahme.

3 Während Sie ENTER gedrückt halten, drücken Sie STANDBY MEMORY **a** oder **b**.

Der momentan empfangene Sender wird der betreffenden Taste zugeordnet.

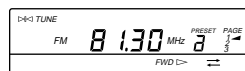

4 Schalten Sie das Radio aus.

5 Während Sie STANDBY MEMORY **a** oder **b** gedrückt halten (je nachdem, welche Taste im Schritt 3 gedrückt wurde), stellen Sie durch wiederholtes Drücken von HOUR oder MIN die gewünschte Einschaltzeit ein.



Die Einschaltzeit wird im Display angezeigt.

Hinweis

Vor dem Programmieren der Einschaltzeit muß das Radio ausgeschaltet werden. Wenn das Radio oder das Cassettenteil eingeschaltet ist, läßt sich die Einschaltzeit nicht programmieren.

Tip

Um die Timer-Funktion vorübergehend auszuschalten, schieben Sie HOLD in Pfeilrichtung, so daß bei ausgeschaltetem Radio  im Display angezeigt wird. Die Timer-Funktion arbeitet nur, wenn die Anzeige  erloschen ist. (Siehe auch Seite 30.)

Hinweise

- Wenn sowohl für STANDBY **a** als auch für STANDBY **b** eine Programmierung vorgenommen wurde und sich die programmierten Zeiten überlappen, besitzt die spätere Einschaltzeit Priorität.
- Der Timer arbeitet täglich erneut entsprechend der programmierten Zeit.
- Wenn während des Radio- oder Cassettenbetriebs die programmierte Einschaltzeit erreicht wird, beginnt das Gerät automatisch mit der Aufnahme des programmierten Senders.
- Wenn für STANDBY **a** und STANDBY **b** dieselbe Einschaltzeit programmiert wird, arbeitet nur STANDBY **a**.
- Wenn keine Cassette eingelegt oder die Löschschutzlamelle der Cassette herausgebrochen ist, kann nicht aufgenommen werden. Statt dessen wird auf Radiobetrieb geschaltet.

6 Während Sie STANDBY MEMORY **a** oder **b** (je nachdem, welche Taste im Schritt 3 gedrückt wurde) gedrückt halten, drücken Sie SLEEP wiederholt, um die gewünschte Zeitspanne bis zum Ausschalten des Radios zu programmieren.

Bei jedem Drücken von SLEEP wird die im Display angezeigte Zeitspanne in der folgenden Reihenfolge umgeschaltet:

60 (Minuten) → 50 → 40 → 30 → 20 → 10 → 90 → 80 → 70



Die Zeitspanne wird im Display angezeigt.

Nach Loslassen der Taste **a** oder **b** zeigt das Display wieder die Uhrzeit an.

7 Drücken Sie STANDBY ON/OFF wiederholt, so daß STANDBY **a** oder STANDBY **b** (je nachdem, welche Taste im Schritt 3 gedrückt wurde) angezeigt wird.

Bei jedem Drücken von STANDBY ON/OFF ändert sich die Anzeige im Display in der folgenden Reihenfolge:

STANDBY **a** → STANDBY **b** → STANDBY **a b** → (keine Anzeige)

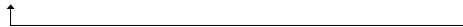

8 Stellen Sie MODE auf REC.

Die Anzeige neben dem Schalter leuchtet rot.



Zur programmierten Einschaltzeit wird das Radio eingeschaltet, und der programmierte Sender ist zu hören. Nach Ablauf der programmierten Zeitspanne schaltet sich das Radio automatisch wieder aus.

Sperrern der Bedienungselemente

Insbesondere bei portablem Einsatz des Geräts ist die Sperrfunktion sehr nützlich: sie verhindert ein Verstellen durch versehentliches Berühren einer Taste. Außerdem dient die Sperrfunktion auch zum vorübergehenden Abschalten des Standby Timers (siehe Seite 26 und 29).

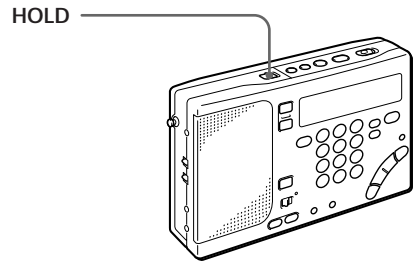

Tip

Bei aktivierter Sperrfunktion ist die Display-Beleuchtung ausgeschaltet.

Hinweis

Die Cue- und Review-Funktion kann nicht gesperrt werden.

Zum Sperrern der Bedienungselemente schieben Sie HOLD in Pfeilrichtung. Das Sperrsymbol "⏻" erscheint dann im Display.

Sperrsymbol

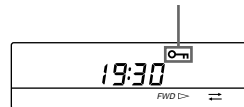

Zum Abschalten der Sperrfunktion

Schieben Sie HOLD in entgegengesetzte Pfeilrichtung, so daß ⏻ im Display erlischt.

Zum vorübergehenden Deaktivieren der Standby Timer- und der Timeraufnahme-Funktion

Durch Einschalten der Sperrfunktion kann die Standby Timer- und die Timeraufnahme-Funktion vorübergehend deaktiviert werden (allerdings nur bei ausgeschaltetem Radio).

Verwendung der Trageschleife

Zum bequemen Tragen kann die mitgelieferte Trageschleife am Gerät angebracht werden. Die Trageschleife ist mit einem praktischen Plättchen zum Aufstellen des Geräts versehen.

Anbringen der Trageschleife

Bringen Sie die Trageschleife, wie in der Abbildung gezeigt, an der seitlichen Öse am Gerät an.

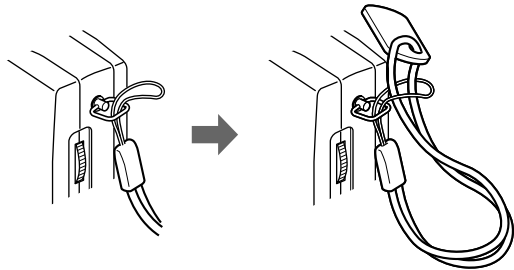

Aufstellen auf dem Plättchen

Stecken Sie das an der Schleife angebrachte Plättchen, wie in der Abbildung gezeigt, in den Schlitz an der Rückseite des Geräts.

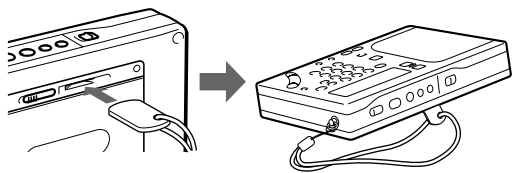

Auswechseln der Batterien

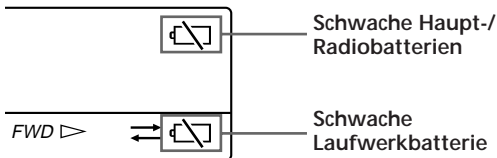

Hinweise

- Achten Sie beim Batteriewechsel darauf, daß die Batterien nicht länger als 3 Minuten herausgenommen sind, da sonst die Senderspeicherung und die Uhrzeit gelöscht wird. Falls erforderlich, speichern Sie nach dem Batteriewechsel die Sender erneut ab, und stellen Sie die Uhr erneut ein.
- Die -Anzeige erlischt, wenn nach dem Batterienwechsel das Radio bzw. das Cassettenlaufwerk betrieben wird.

Bei schwachen Haupt-/Radiobatterien

Das Radio und das Laufwerk stellen den Betrieb ein, und außerdem blinkt die Anzeige "" im Display. Wechseln Sie dann die beiden Mignonzellen (R6, Größe AA) gegen neue aus.

Wenn die Batterien ganz leer sind, geht die Anzeige "" von Blinken zu Dauerleuchten über, und das Gerät stellt den Betrieb vollständig ein.

Bei schwacher Laufwerkbatte-rie

Wenn diese Batterie, die das Laufwerk mit Strom versorgt, schwach ist, ist der Bandlauf unstabil, die Tonqualität beeinträchtigt, und die Anzeige "" blinkt im Display. Wechseln Sie die Mignonzelle (R6, Größe AA) dann aus.

Bei ganz leerer Batterie geht die Anzeige "" von Blinken zu Dauerleuchten über, und das Laufwerk stellt den Betrieb ganz ein.

Batterie-Lebensdauer (ungefähre Angaben in Stunden)

Batterietyp	Bandwiedergabe	Radiobetrieb		
		FM	AM	
Sony Alkali-Batterie (R6, AA)	Hauptbatterien	37	27	21
	Laufwerkbatte-rie	11	—	—
Sony Batterie (R6, AA)	Hauptbatterien	14	9	7
	Laufwerkbatte-rie	3,5	—	—

Batterietyp	Mikrofonaufnahme	Aufnahme vom Radio		
		FM	AM	
Sony Alkali-Batterie (R6, AA)	Hauptbatterien	36	18	15
	Laufwerkbatte-rie	11	11	11
Sony Batterie (R6, AA)	Hauptbatterien	13	6,5	5
	Laufwerkbatte-rie	3,5	3,5	3,5

Netzbetrieb und Betrieb an Autobatterie

Hinweise

- Wenn der Netzadapter oder das Autobatteriekabel an der DC IN 3V-Buchse des Geräts angeschlossen ist, sind die interne Batterien automatisch abgetrennt. Das Gerät kann dann nur extern mit Strom versorgt werden.
- Bei Netzbetrieb und Betrieb an einer Autobatterie ist das Display ständig beleuchtet. Bei aktivierter Sperrfunktion (Hold) erlischt die Beleuchtung jedoch.

Netzbetrieb

Für Netzbetrieb schließen Sie den Netzadapter AC-E30HG (nur bei Kontinentaleuropa- und Kanada-Modell der ICF-SW1000TS mitgeliefert, ansonsten als Sonderzubehör erhältlich) an die DC IN 3V-Buchse des Geräts an.

an eine Wandsteckdose

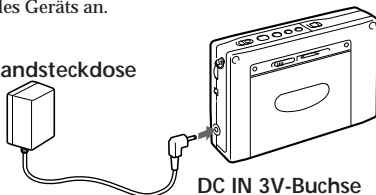

DC IN 3V-Buchse

Hinweise zum Netzadapter

- Knicken Sie das Netzkabel nicht, und stellen Sie keine schweren Gegenstände darauf.
- Beim Abtrennen des Netzadapters fassen Sie stets am Stecker und niemals am Kabel an.
- Trennen Sie den Netzadapter bei längerer Nichtverwendung von der Wandsteckdose ab. Fassen Sie beim Abtrennen stets am Stecker an.

Betrieb an Autobatterie

Zum Betrieb des Geräts an eine Autobatterie schließen Sie ein Autobatteriekabel an die DC IN 3V-Buchse an. Einzelheiten entnehmen Sie bitte der Anleitung des Autobatteriekabels.

Hinweise zur externen Stromversorgung

- Nehmen Sie bei externer Stromversorgung die Radiobatterien nicht aus dem RADIO BATT-Halter heraus, da diese Batterien gleichzeitig als Notstrombatterien für den Speicher dienen. Die Batterien sollten spätestens nach einem Jahr ausgewechselt werden.
- Bei Betrieb mit internen Batterien trennen Sie den Netzadapter bzw. das Autobatteriekabel in der folgenden Reihenfolge ab: ① Netzadapter von der Wandsteckdose abziehen bzw. Autobatteriekabel aus der Zigarettenanzünderbuchse herausziehen. ② Das Kabel von der DC IN 3V-Buchse des Geräts abtrennen. Achten Sie darauf, daß das Kabel der Außenstromversorgung abgetrennt ist, bevor Sie das Gerät mit Batterien betreiben.
- Schalten Sie das Gerät aus, bevor Sie den Stecker der externen Stromversorgung einstecken oder abtrennen. Ansonsten schaltet sich das Gerät automatisch aus und die Anzeige  erscheint. Die Anzeige erlischt, sobald Sie das Gerät wieder einschalten.
- Verwenden Sie nur den empfohlenen Sony Netzadapter und das empfohlene Autobatteriekabel. Die Steckerpolarität kann bei anderen Herstellern unterschiedlich sein. Bei Verwendung eines Netzadapters oder Autobatteriekabels eines anderen Herstellers kann es zu Problemen kommen.



Steckerpolarität

Lage und Funktion der Bedienungselemente

Einzelheiten entnehmen Sie bitte den in () angegebenen Seiten.

Vorderseite

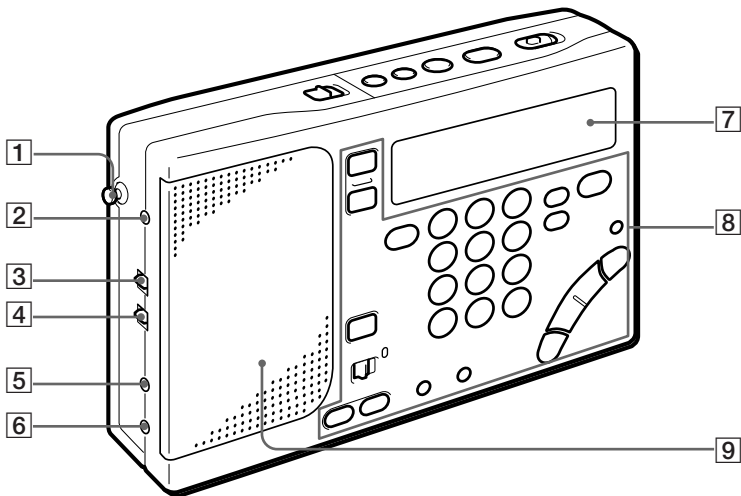

- | | |
|---|------------------------------------|
| 1 Teleskopantenne (7) | 5 Mikrofonbuchse (MIC) (23) |
| 2 Außenantennenbuchse (AM EXT ANT) (20) | 6 Kopfhörerbuchse () |
| 3 Empfindlichkeitswähler (SENS DX•LOCAL) (7) | 7 Display |
| 4 Stereo/Mono-Wähler (ST•MONO) (7) | 8 Bedienungsfeld |
| | 9 Lautsprecher |

Rückseite

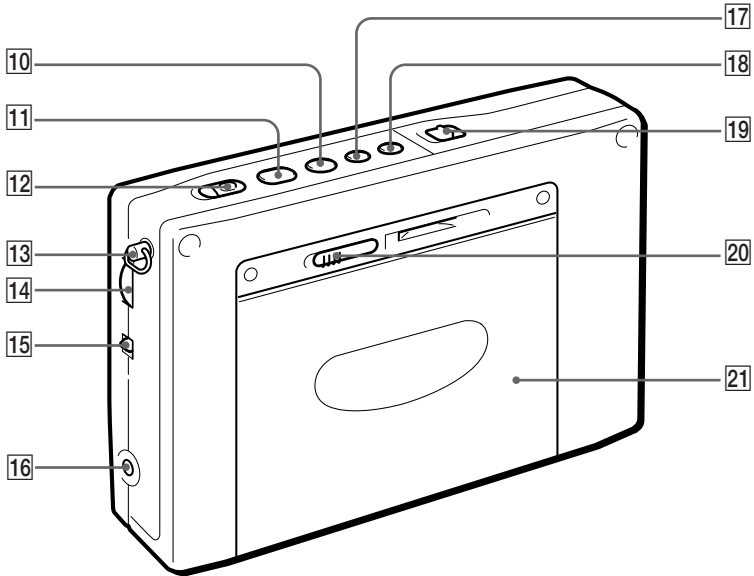

- | | |
|---|--------------------------------------|
| 10 Stoptaste (■) (8,9) | 17 Vorspultaste (FF) (9) |
| 11 Wiedergabetaste (◀▶) (8,9) | 18 Rückspultaste (REW) (9) |
| 12 Aufnahmeschalter (REC) (11) | 19 Sperrschalter (HOLD) (30) |
| 13 Öse für Trageschlaufe (31) | 20 Öffnungstaste (◀ OPEN) (8) |
| 14 Lautstärkeregler (VOLUME) (7) | 21 Cassettenfach |
| 15 Klangwahlschalter (TONE) (7) | |
| 16 Außenstromversorgungsbuchse (DC IN 3V ⚡) (33) | |

Bedienungsfeld

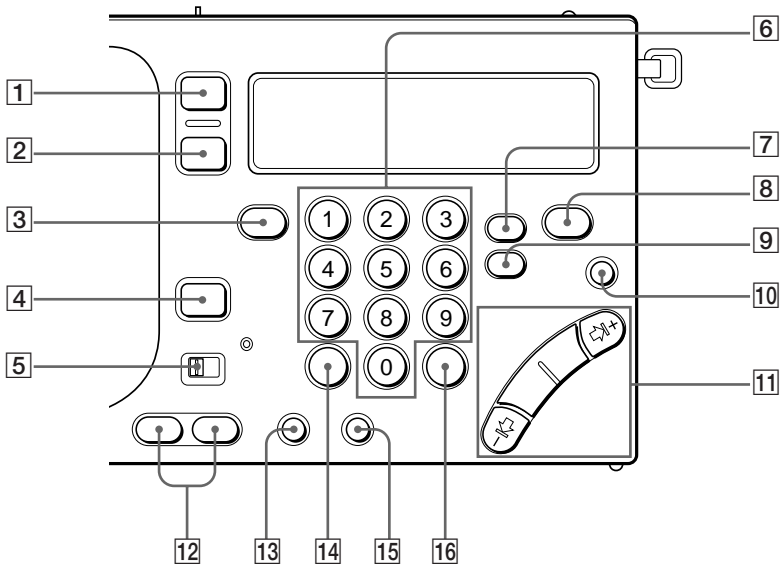

- | | |
|--|--|
| <p>1 Ein/Aus-Taste für Radio (RADIO POWER ON/OFF) (6)</p> <p>2 Ausschalttimertaste (SLEEP) (27)</p> <p>3 Wellenbereichswahltaste (FM/AM) (6)</p> <p>4 Ein/Aus-Taste für Standby Timer (STANDBY ON/OFF) (25)</p> <p>5 Radio/Aufnahme-Wahlschalter (MODE) (26)</p> <p>6 Zifferntasten für Speicherwahl und Frequenzeingabe (MEMORY PRESET/DIRECT TUNE) (14,15)</p> <p>7 Synchrondetektortaste (SYNC) (18)</p> <p>8 Seitenwahltaste (PAGE) (15,16)</p> <p>9 Taste für einen Seitenbandempfang (SSB) (17)</p> <p>10 Beleuchtungstaste (LIGHT)
Durch Drücken dieser Taste wird das Display etwa 20 Sekunden lang beleuchtet, so daß die Informationen auch bei Nacht abgelesen werden können.</p> | <p>11 Abstimm- und Einstelltasten (MANUAL TUNE/SCAN • STANDBY TIME SET/TIME SET) (6)</p> <p>12 Timerspeichertasten (STANDBY MEMORY • STANDBY TIME SET) (25,28)</p> <p>13 Eingabe-/Zeiteinstell-Taste (ENTER • TIME SET) (5,15)</p> <p>14 Direkttaste (DIRECT) (14)</p> <p>15 Wahltaste für AM-Bänder (AM BAND) (6)</p> <p>16 Ausführ-/Anzeige-Taste (EXE • DISPLAY) (5,14)
Durch Drücken dieser Taste kann während des Radio- oder Cassettenbetriebs die Uhrzeit im Display angezeigt werden. Durch erneutes Drücken wird wieder auf die vorausgegangene Anzeige zurückgeschaltet.</p> |
|--|--|

Unterseite

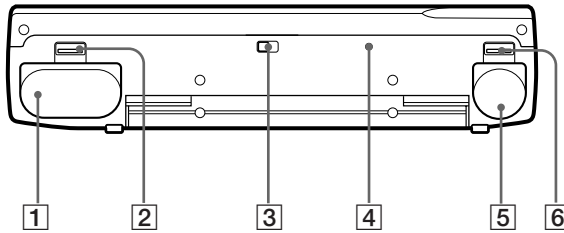

- 1** Halter für Haupt-/Radiobatterien (RADIO BATT) (4)
- 2** Öffnungstaste für RADIO BATT-Halter (OPEN) (4)
- 3** AM-Interferenz-Unterdrückungsschalter (ISS) (11)
- 4** Rückstelltaste (RESET)
Wenn das Gerät nicht einwandfrei arbeitet, drücken Sie diese Taste mit einem spitzen Gegenstand. Dabei werden die gespeicherten Sender und die Uhrzeit gelöscht.
- 5** Halter für Laufwerkbatte-rie (TAPE BATT) (4)
- 6** Öffnungstaste für TAPE BATT-Halter (OPEN) (4)

Display

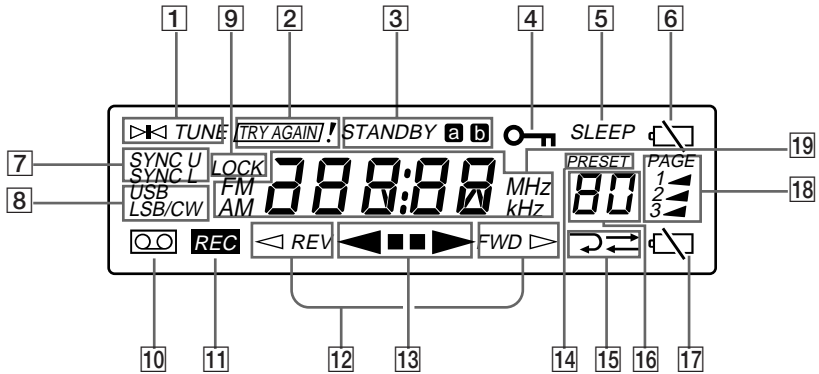

- 1 Abstimm-Anzeige (TUNE) (14)
Erscheint bei Empfang eines Senders.
- 2 Fehleingabe-Anzeige (TRY AGAIN!) (14,19)
Blinkt, wenn mit den Zifferntasten eine unzulässige Frequenz oder ein unzulässiges MW-Raster eingegeben wird.
- 3 Standby Timer-Anzeigen (STANDBY **a**/**b**) (25,28)
Erscheint bei aktiviertem Standby Timer.
- 4 Sperranzeige (⏻) (30)
Erscheint, wenn der HOLD-Schalter eingeschaltet ist. Alle Tasten sind dann gesperrt, so daß eine versehentliche Funktionsumschaltung verhindert wird.
- 5 Ausschalttimeranzeige (SLEEP) (27)
Erscheint bei aktiviertem Ausschalttimer (Sleep Timer).
- 6 Warnanzeige für schwache Radiobatterien (⚡) (32)
- 7 Synchrondetektoranzeigen (SYNC U / SYNC L) (18)
- 8 Einseitenband/Telegrafiebetrieb-Anzeigen (USB/LSB/CW) (17)
- 9 Synchrondetektor-Funktionsanzeige (LOCK) (18)
Erscheint, wenn der Synchrondetektor einwandfrei arbeitet.
- 10 Kassettensymbol (Ⓛ) (10)
Erscheint bei einglegter Cassette.
- 11 Aufnahmeanzeige (REC)
- 12 Bandlauf-Richtungsanzeigen (< REV / FWD >) (8)
< REV erscheint beim Wiedergeben/Bespielen der zum Gerät weisenden Seite (Reverseseite); FWD > erscheint beim Wiedergeben/Bespielen der zum Cassettenhalter weisenden Seite (Vorlaufseite).
- 13 Bandlauf-Funktionsanzeigen (<■■■■>)
- 14 Stationsanzeige (PRESET)
- 15 Laufbetriebsartenanzeigen (↻ / ⇄) (8)
- 16 Anzeige von Stationsnummern/ Betriebs-Zeitspanne (15,16,27)
- 17 Warnanzeige für schwache Laufwerk-Batterie (⚡) (32)
- 18 Seitennummernanzeigen (PAGE) (15)
- 19 Frequenz/Uhrzeit/Bandlauf-Anzeige

Zur besonderen Beachtung

Zu den Batterien

- Legen Sie die Batterien mit richtiger Polarität ein.
- Verwenden keine neuen zusammen mit alten Batterien.
- Die Batterien können nicht wieder aufgeladen werden.
- Vor einer längeren Nichtverwendung nehmen Sie die Batterien heraus.
- Wenn eine Batterie ausgelaufen ist, wischen Sie den Batteriebehälter gut sauber, bevor Sie neue Batterien einlegen.

Zur Aufstellung

- Stellen Sie das Gerät nicht in die Nähe von Wärmequellen und auch nicht an Plätze, die direktem Sonnenlicht, starker Staubentwicklung oder mechanischen Stößen ausgesetzt sind.
- Wenn das Gerät in einem in der Sonne geparkten Wagen zurückgelassen wird, legen Sie es an einen schattigen Platz.
- Betreiben Sie das Gerät in einem Temperaturbereich von 0 °C bis 40 °C. Außerhalb dieses Bereichs zeigt das Display möglicherweise falsche Ziffern an (z.B. 88.88...). Bei sehr niedrigen Temperaturen ändern sich die Ziffern möglicherweise langsam. Es handelt sich dabei nicht um eine Beschädigung des Geräts. Sobald das Gerät wieder dem normalen Temperaturbereich ausgesetzt wird, arbeitet das Display wieder einwandfrei.
- In Fahrzeugen und Gebäuden ist der Radioempfang manchmal gestört oder verrauscht. Versuchen Sie dann, das Gerät in der Nähe eines Fensters zu betreiben.
- Der Empfang auf etwa 3,64 MHz ist möglicherweise durch Oberwellen des internen Oszillators gestört.

Zur Sicherheit

- Das Gerät ist auch im ausgeschalteten Zustand nicht vollständig vom Stromnetz getrennt, solange es noch an der Wandsteckdose angeschlossen ist.
- Trennen Sie bei längerer Nichtverwendung den Netzadapter von der Wandsteckdose ab.
- Das Typenschild mit Angabe der Betriebsspannung usw. befindet sich an der Geräterückseite.
- Sollte ein fester Gegenstand oder Flüssigkeit in das Gerät gelangen, trennen Sie es ab, und lassen Sie es von einem Fachmann überprüfen, bevor Sie es weiterverwenden. Achten Sie auch darauf, daß keine Flüssigkeit und keine Fremdkörper in die DC IN 3V-Buchse gelangen, da sonst zu Störungen kommen kann.
- Wenn das Gehäuse verschmutzt ist, reinigen Sie es mit einem weichen, leicht mit mildem Haushaltsreiniger angefeuchteten Tuch. Scharfe Reiniger und chemische Lösungsmittel dürfen nicht verwendet werden, da sie das Gehäuse angreifen.
- Halten Sie Kreditkarten mit Magnetcodierung und Uhren mit Federwerk vom Gerät fern, da diese Teile von starken Lautsprecher magneten beschädigt werden können.
- Wenn bei Betrieb mit einer Außenantenne ein Gewitter heranzieht, trennen Sie umgehend den Netzadapter von der Wandsteckdose ab. Berühren Sie bei einem Gewitter auf keinen Fall den Antennendraht.
- Schließen Sie auf keinen Fall den Erdungsdraht an eine Gasleitung an.

Zum Cassettenlaufwerk

Reinigung des Tonkopfes und des Bandpfades

Für optimale Aufnahme- und Wiedergabequalität sollten nach jeweils etwa 10 Betriebsstunden die Tonköpfe, die Andruckrollen und die Antriebswellen mit einer im Handel erhältlichen Sony Reinigungscassette KK-WM1 gereinigt werden.

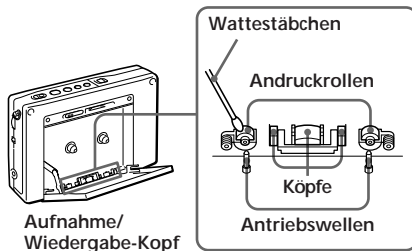

Nach einer längeren Nichtverwendung

Wenn das Gerät nach einer längeren Nichtverwendung zum ersten Mal wieder betrieben wird, arbeitet es in ersten Minuten möglicherweise nicht stabil.

Zu Cassetten mit einer Spielzeit von mehr als 90 Minuten

Von der Verwendung solcher Cassetten wird abgeraten. Verwenden Sie sie nur, wenn eine durchgehende lange Aufnahme- oder Wiedergabezeit unbedingt erforderlich ist.



Service und Reparatur

Bevor Sie das Gerät zur Kundendienststelle bringen, notieren Sie sich die gespeicherten Informationen. Bei einigen Reparaturarbeiten werden diese Informationen aus dem Speicher gelöscht.

Bei weiterführenden Fragen wenden Sie sich bitte an den nächsten Sony Händler.

Störungsüberprüfungen

Bei Problemen mit dem Gerät gehen Sie die folgende Liste durch.

Symptom	Ursache	Abhilfe
Die Tasten arbeiten nicht.	<ul style="list-style-type: none"> Die Sperrfunktion (HOLD) ist eingeschaltet. 	<ul style="list-style-type: none"> HOLD in entgegengesetzte Pfeilrichtung schieben, so daß "O" im Display erlischt.
Durch Drücken von RADIO POWER ON/OFF wird das Radio nicht eingeschaltet.	<ul style="list-style-type: none"> Die Batterien sind falschherum eingelegt. Die Batterien sind erschöpft ("⏏" blinkt im Display). Der Netzadapter bzw. das Autobatteriekabel ist abgetrennt. 	<ul style="list-style-type: none"> Die Batterien mit richtiger  Polarität einlegen. Die Batterien austauschen. Den Netzadapter bzw. das Autobatteriekabel richtig anschließen.
Das Display arbeitet nicht.	<ul style="list-style-type: none"> Die Batterien sind falschherum eingelegt. Die Batterien sind erschöpft ("⏏" blinkt im Display). 	<ul style="list-style-type: none"> Die Batterien mit richtiger  Polarität einlegen. Die Batterien austauschen.
Das Display ist dunkel.	<ul style="list-style-type: none"> Das Gerät ist sehr niedrigen Temperaturen oder hoher Feuchtigkeit ausgesetzt. 	<ul style="list-style-type: none"> Das Gerät an einem anderen Ort betreiben.
Die Informationen im Display verschwinden langsam.	<ul style="list-style-type: none"> Das Gerät ist sehr niedrigen Temperaturen ausgesetzt. 	<ul style="list-style-type: none"> Das Gerät an einem anderen Ort betreiben.
Kein Ton.	<ul style="list-style-type: none"> VOLUME ist ganz zurückgeregelt. Der Stereo-Kopfhörer ist angeschlossen. Die Batterien sind falschherum eingelegt. 	<ul style="list-style-type: none"> VOLUME höher einstellen. Den Kopfhörer abtrennen. Die Batterien mit richtiger  Polarität einlegen.







Allgemeines

Zusatzinformationen

Störungsüberprüfungen (Fortsetzung)

Symptom	Ursache	Abhilfe
Schwacher Empfang oder schlechte Tonqualität.	<ul style="list-style-type: none"> • Die Batterien sind erschöpft (☹ blinkt im Display). • Es ist falsch abgestimmt, oder die Antenne ist ungünstig ausgerichtet. • Das Empfangssignal ist zu schwach. • SENS steht auf LOCAL. 	<ul style="list-style-type: none"> • Die Batterien austauschen. • Exakt abstimmen und die Antenne optimal ausrichten. • Bei Betrieb in einem Fahrzeug oder Gebäude das Radio in die Nähe eines Fensters halten. • SENS auf DX stellen.
Keine direkte Frequenzeingabe möglich.	<ul style="list-style-type: none"> • Die Tasten wurden nicht innerhalb von 10 Sekunden gedrückt. 	<ul style="list-style-type: none"> • Die nächste Taste jeweils innerhalb von 10 Sekunden drücken.
Der gewünschte Sender kann nicht gespeichert werden.	<ul style="list-style-type: none"> • Der Speichervorgang wurde nicht richtig ausgeführt. 	<ul style="list-style-type: none"> • Die Zifferntasten (0-9) bei gedrückter ENTER-Taste drücken (siehe Seite 15).
Ein gespeicherter Sender kann nicht abgerufen werden.	<ul style="list-style-type: none"> • Es wurde eine falsche Nummer eingegeben. • Beim Batteriewechsel war das Gerät länger als 3 Minuten ohne Batterien. Die Speicherungen werden in einem solchen Fall gelöscht. 	<ul style="list-style-type: none"> • Die richtigen Zifferntasten drücken. • Die Sender neu abspeichern (Siehe Seite 15).
Das Radio wird nicht zu der am Timer programmierten Zeit eingeschaltet.	<ul style="list-style-type: none"> • STANDBY ON/OFF wurde nicht gedrückt. • Die Sperrfunktion (HOLD) ist eingeschaltet. • Die programmierte Zeit wurde gelöscht, da der Batteriewechsel zu langsam ausgeführt wurde. Die Batterien sollten nicht länger als 3 Minuten herausgenommen sein. • VOLUME ist ganz zurückgeregelt. 	<ul style="list-style-type: none"> • STANDBY ON/OFF drücken, und die Zeit korrekt programmieren (siehe Seite 25). • HOLD in entgegengesetzte Pfeilrichtung schieben, so daß ☹ im Display erlischt. • Am Timer die Zeit neu programmieren. • VOLUME höher einstellen.

Radio

Symptom	Ursache	Abhilfe
Der Cassettenrecorder arbeitet nicht.	<ul style="list-style-type: none"> • Die Sperrfunktion (HOLD) ist eingeschaltet. • Die Haupt-/Radiobatterien (im RADIO BATT-Halter) sind nicht eingelegt. • Die Batterie im TAPE BATT-Halter ist erschöpft ("⏻" blinkt im Display). 	<ul style="list-style-type: none"> • HOLD in entgegengesetzte Pfeilrichtung schieben, so daß  im Display erlischt. • Zwei Mignonzellen (R6, Größe AA) in den RADIO BATT-Halter einlegen. • Die Batterie in TAPE BATT-Halter auswechseln.
Die beiden Cassettenseiten können nicht automatisch nacheinander wiedergegeben bzw. bespielt werden.	• Durch Drücken von  und  wurde auf  REV geschaltet.	•  gedrückt halten und gleichzeitig  drücken, um auf die Anzeige FWD  zu schalten.
Keine Aufnahme möglich.	• Die Löschsutzlamelle der Cassette ist herausgebrochen.	• Um erneut auf die Cassette aufnehmen zu können, die Vertiefung mit einem Stück Klebeband überkleben.
Die timergesteuerte Aufnahmefunktion arbeitet nicht.	• MODE steht auf RADIO.	• MODE auf REC stellen.
Eine Stereo-Signalquelle wird in Mono aufgezeichnet.	• ST•MONO steht auf MONO.	• ST•MONO auf ST stellen.
Schwacher Tonpegel und Tonaussetzer.	• Der Tonkopf ist verschmutzt und muß gereinigt werden.	• Den Tonkopf und den Bandpfad reinigen (siehe Seite 40).

Cassettenrecorder

Zusatzinformationen

Technische Daten

Radioteil

Schaltungsauslegung

FM (UKW): Superhet

AM (KW/MW/LW): Doppelsuperhet

Empfangsbereich

FM (UKW): 76 - 108 MHz

87,5 - 108 MHz (bei Italien-Modell)

SW (KW): 1.621 - 29.999 kHz

3850 - 26.100 kHz (bei Italien-Modell)

MW: 530 - 1.620 kHz

LW: 150 - 529 kHz

150 - 285 kHz (bei Italien-Modell)

Zwischenfrequenz

FM (UKW): 10,7 MHz

SW (KW)/MW/LW: 55,845 MHz (1.)

455 kHz (2.)

Cassettenrecorder

System

Kompakt-Cassette

Frequenzgang

Wiedergabe: 20 - 18.000 Hz

Aufnahme/Wiedergabe: 70 - 8.000 Hz

Allgemeines

Lautsprecher

Ein Lautsprecherchassis, ca. 45 mm

Durchmesser, 8 Ohm

Max. Ausgangsleistung

250 mW (bei 10% Klirrgrad)

Stromversorgung

RADIO BATT: 3 V Gleichspannung, zwei

Mignonzellen (R6, Größe AA)

TAPE BATT: 1,5 V Gleichspannung, eine

Mignonzelle (R6, Größe AA)

Außenstromversorgung

3 V Gleichspannung

Ausgangsbuchse

Stereo-Minibuchse für Kopfhörer (♫), 16 Ohm

Eingangsbuchse

Stereo-Minibuchse für Mikrofon

Abmessungen

ca. 176 x 105 x 40 mm (B/H/T), einschl.

vorspringender Teile

Gewicht

ca. 464 g (nur Gerät)

ca. 593 g (Gerät einschl. Alkalibatterien, Cassette C-60HF, Kopfhörer und Trageschlaufe)

Mitgeliefertes Zubehör

Stereo-Kopfhörer (1)

Ohrpolster (2)

Stereo-Mikrofon (1)

Kompaktantenne AN-71 (1)*¹

Aktivantenne AN-LP1 (1)*²

Etui (1)

Trageschlaufe (1)

Wellenhandbuch (1)

Netzadapter (1)*³

Sonderzubehör

Netzadapter AC-E30HG*⁴

LW/MW/KW-Mehrbereichsantenne AN-1, AN-102, AN-100A*⁵

Möglicherweise führt Ihr Händler nicht alle aufgelisteten Sonderzubehörteile. Er wird Ihnen jedoch gerne Information darüber geben, welche Teile in Ihrem Land erhältlich sind.

Änderungen, die dem technischen Fortschritt dienen, bleiben vorbehalten.

*1 Nur ICF-SW1000T

*2 Nur ICF-SW1000TS

*3 Nur ICF-SW1000TS (alle Modelle außer Großbritannien-Modell)

*4 Die Betriebsspannung des Netzadapters hängt vom Land ab, in dem der Adapter gekauft wurde. Deshalb wird empfohlen, den Netzadapter in dem Land zu kaufen, in dem das Gerät betrieben werden soll.

*5 In USA und Kanada nicht erhältlich.

Wissenswertes zu den Empfangs-Betriebsarten

Was ist SSB?

Normale MW/LW/KW-Rundfunksender strahlen neben einem Träger zwei Seitenbänder (DSB, Double Side Band) aus, die symmetrisch zum Träger liegen und beide die gesamte Toninformation enthalten. Im Gegensatz dazu strahlen SSB-Sender (Single Side Band, Einseitenband) nur eines der beiden Seitenbänder aus und unterdrücken zusätzlich den Träger. Um SSB-Signale hören zu können, muß der Empfänger einen sogenannten BFO (Beat Frequency Oscillator, Schwebungsfrequenzoszillator) besitzen, der das Trägersignal wieder hinzumischt.

SSB wird beispielsweise von Amateurfunk- und Kommunikationssendern verwendet, da sich bei dieser Betriebsart mit geringer Senderleistung große Reichweiten erzielen lassen und Interferenzstörungen gering sind. Im allgemeinen arbeiten SSB-Sender im USB-Betrieb (Upper Side Band, oberes Seitenband). Amateurfunksender arbeiten unterhalb von 10 MHz jedoch auch im LSB-Betrieb (Lower Side Band, unteres Seitenband).

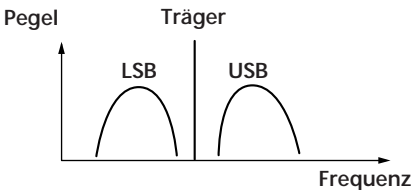

Was ist CW?

CW (Continuous Wave, Telegraphie) wird ebenfalls hauptsächlich von Amateurfunksendern und Kommunikationssendern verwendet. Bei dieser Betriebsart erfolgt die Übertragung der Information nicht durch Modulieren des Trägersignals, sondern durch Unterbrechen des Trägers entsprechend des Morsecodes. Zwar ist das Erlernen des Morsecodes erforderlich, CW besitzt jedoch den Vorteil, daß sich mit sehr geringer Senderleistung große Reichweiten erzielen lassen.

Um CW-Signale im Empfänger hören zu können, muß der Empfänger einen BFO (Beat Frequency Oscillator, Schwebungsfrequenzoszillator) besitzen.

Was ist die Synchrondetektor-Betriebsart?

Der Empfang von entfernten MW/LW/KW-Sendern ist häufig zwei Faktoren beeinträchtigt: Verzerrungen durch Fading und Interferenzstörungen von benachbarten Sendern. In der Synchrondetektor-Betriebsart kann meist eine erhebliche Verbesserung erzielt werden.

Zur Beseitigung von Fading verwendet der Empfänger nicht das vom Sender ausgestrahlte Trägersignal (das starken Schwankungen unterliegen kann), sondern generiert ein stabiles, exakt mit dem Senderträger synchronisiertes eigenes Trägersignal.

Außerdem wird in der Synchrondetektor-Betriebsart nur eines der beiden vom Sender ausgestrahlten Seitenbänder empfangen, so daß die im jeweils anderen Seitenband liegende Interferenzstörungen nicht hörbar sind. Bei der Synchrondetektor-Betriebsart kann — je nachdem, welches Seitenband weniger gestört ist — auf das obere Seitenband (USB) oder untere Seitenband (LSB) umgeschaltet werden.

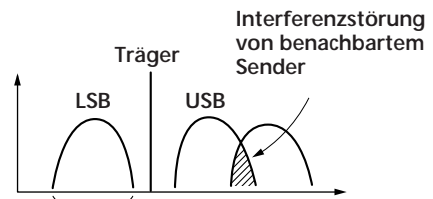

Nur das störungsfreie Seitenband wird empfangen.

Prima di usare l'apparecchio leggere attentamente il manuale di istruzioni e conservarlo per riferimenti futuri.

Attenzione

Per evitare il pericolo di incendi o scosse elettriche non esporre l'apparecchio alla pioggia o all'umidità.

Per evitare scosse elettriche non aprire l'apparecchio. Per le riparazioni rivolgersi solo a personale qualificato.

Caratteristiche

Radio

- **Ricezione FM stereo/SW/MW/LW per copertura mondiale delle bande**
Il sistema sintetizzatore PLL (anello ad aggancio di fase) bloccato al quarzo permette una sintonia semplice e precisa
FM: 76–108 MHz
87,5–108 MHz (modello per l'Italia)
SW: 1.621–29.999 kHz
3.850–26.100 kHz (modello per l'Italia)
MW: 530–1.620 kHz
LW: 150–529 kHz
150–285 kHz (modello per l'Italia)

Fare riferimento al "Manuale frequenze" in dotazione per maggiori informazioni sulle bande coperte nel mondo.

- **Quattro metodi flessibili di sintonia per ottenere la ricezione ottimale in qualsiasi condizione**
 - **Sintonia manuale** per un controllo preciso e selezione manuale della stazione desiderata
 - **Sintonia a scorrimento** per una ricerca rapida automatica della stazione desiderata tramite scorrimento
 - **Sintonia diretta** per la selezione immediata della stazione desiderata quando se ne conosce la frequenza
 - **Sintonia preselezionata** per il richiamo immediato di una stazione preselezionata alla semplice pressione di un tasto

- **Timer incorporato** con funzione di attesa timer che accende automaticamente la radio all'orario fissato e **funzione di timer di spegnimento ritardato** che spegne automaticamente la radio dopo che è trascorso il numero di minuti specificato
- **Riproduzione e ricezione FM in stereo con le cuffie stereo in dotazione**

Registratore

- **Registratore con registrazione e riproduzione a inversione automatica**
 - Registrazione immediata della stazione desiderata alla pressione di un tasto o possibilità di registrare con un microfono esterno.
 - Registrazione delle trasmissioni radio all'orario fissato desiderato con il comodo timer incorporato.
- **Controllo del suono durante l'avanzamento rapido o il riavvolgimento con le funzioni di salto e revisione**

Passo di canale MW

Il passo di canale MW differisce a seconda delle aree.

Cambiare il passo di canale MW come necessario (vedere pagina 19).

Paesi dell'America del Nord e del Sud: 10 kHz
Giappone, Europa e altri paesi: 9 kHz

Note sulla registrazione

- Controllare che la funzione di registrazione non abbia problemi prima di registrare materiale importante.
- **IN NESSUN CASO IL VENDITORE SARÀ RESPONSABILE PER QUALSIASI DANNO DIRETTO, ACCIDENTALE O CONSEGUENTE DI QUALSIASI NATURA O PER PERDITE O SPESE DERIVANTI DA QUALSIASI PRODOTTO DIFETTOSO O DALL'USO DI QUALSIASI PRODOTTO.**
- Osservare le norme in materia di diritti d'autore per quanto riguarda la registrazione dalla radio. L'esecuzione in pubblico, la trasmissione e la duplicazione non autorizzate di una trasmissione registrata per scopi commerciali sono in violazione delle leggi in materia.

Indice

Operazioni fondamentali

- 4 Inserimento delle pile
 - 5 Regolazione dell'orologio
 - 6 Ascolto della radio—Sintonia a scorrimento
 - 8 Riproduzione di nastri
 - 10 Registrazione di trasmissioni radio
-

Radio

- 12 Vari metodi di sintonia per una ricezione ottimale
 - 12 Sintonia manuale
 - 14 Sintonia diretta
 - 15 Sintonia preselezionata
- 17 Ricezione di trasmissioni SSB e CW
- 18 Ricezione di trasmissioni AM ottimali—Rilevazione sincrona
- 19 Cambiamento del passo di canale MW per l'uso all'estero
- 20 Collegamento di un'antenna esterna per una ricezione ottimale

Registratore

- 23 Registrazione con un microfono

Timer

- 25 Per svegliarsi ascoltando con la trasmissione desiderata—Funzione di attesa
- 27 Per addormentarsi ascoltando la trasmissione desiderata—Timer di spegnimento ritardato
- 28 Per registrare la trasmissione desiderata con il timer—Registrazione a timer

Altre operazioni

- 30 Uso della funzione di blocco per evitare attivazioni accidentali
- 31 Applicazione della cinghia

Fonti di alimentazione

- 32 Sostituzione delle pile
- 33 Uso con corrente domestica o una batteria d'auto

Altre informazioni

- 34 Posizione e funzione dei comandi
- 39 Precauzioni e manutenzione
- 41 Soluzione di problemi
- 44 Caratteristiche tecniche
- 45 Note sulle bande radio

Inserimento delle pile

Inserire le pile per alimentare l'apparecchio a pile.

Inserire le pile in entrambi i comparti pile quando si usa il registratore.

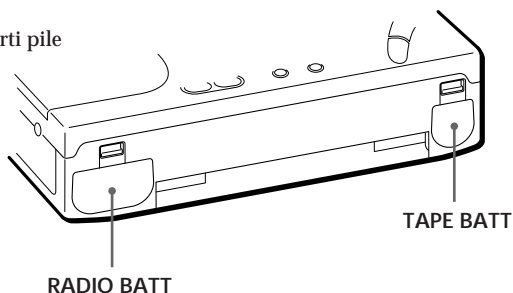

Per alimentare l'apparecchio con corrente domestica o una batteria d'auto, fare riferimento a "Usa con corrente domestica o una batteria d'auto" a pagina 33.

1



Premere le linguette OPEN e estrarre i comparti pile RADIO BATT e TAPE BATT.

2

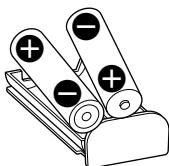

Inserire con la polarità \oplus \ominus corretta come indicato.

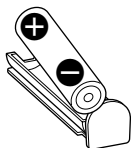

Inserire due pile tipo R6 (formato AA) nel comparto pile RADIO BATT e una pila tipo R6 (formato AA) nel comparto pila TAPE BATT.

Nota

Non è necessario inserire una pila nel comparto pila TAPE BATT se si desidera usare solo la radio. Tuttavia, per usare il registratore è necessario inserire le pile in entrambi i comparti pile RADIO BATT e TAPE BATT. Altrimenti l'apparecchio può non funzionare correttamente.

3

Inserire di nuovi i comparti pile nell'apparecchio.

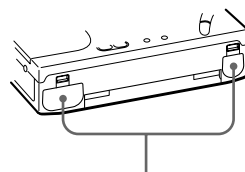

Inserire fino a sentire uno scatto.

Regolazione dell'orologio

Regolare l'orologio quando si inseriscono le pile per la prima volta o quando l'orologio è stato azzerato, nel qual caso "0:00" lampeggia.

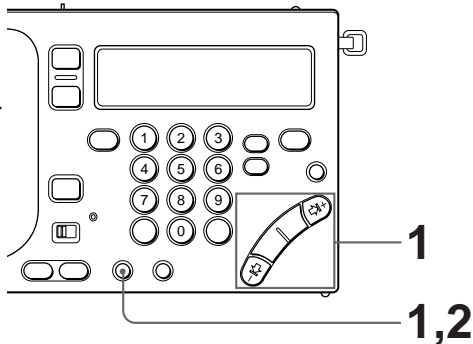

1

Tenendo premuto TIME SET • ENTER, premere ripetutamente HOUR o MIN fino a che è visualizzato l'orario corretto.

A ciascuna pressione di MIN (⇐ o ⇒) i minuti diminuiscono (⇐) o aumentano (⇒) di una unità. A ciascuna pressione di HOUR (-1⇐ o ⇒1+) le ore diminuiscono (-1⇐) o aumentano (⇒1+) di una unità.

Tenere premuto il tasto per far diminuire o aumentare rapidamente le cifre.

TIME SET
ENTER

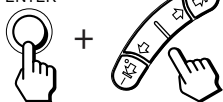

2

Rilasciare TIME SET • ENTER.
I ":" iniziano a lampeggiare e l'orologio funziona.



Informazioni

- L'orario è visualizzato secondo il formato 24 ore.
- Premere TIME SET • ENTER per interrompere il lampeggiamento di "0:00".
- Per regolare accuratamente l'orologio, rilasciare TIME SET • ENTER contemporaneamente ad un segnale orario.

Per visualizzare l'orario

Premere EXE per visualizzare l'orario durante l'uso della radio o del registratore. L'orario attuale appare per circa 10 secondi e quindi ritorna la visualizzazione precedente. Tuttavia l'orario non può essere visualizzato durante la sintonia a scorrimento.

Mentre è visualizzato l'orario premere di nuovo EXE per tornare alla visualizzazione precedente.

Nota

Non è possibile vedere l'orario durante l'uso della radio o del registratore. Premere RADIO POWER ON/OFF per spegnere la radio o premere ■ per fermare il nastro.

Ascolto della radio—Sintonia a scorrimento

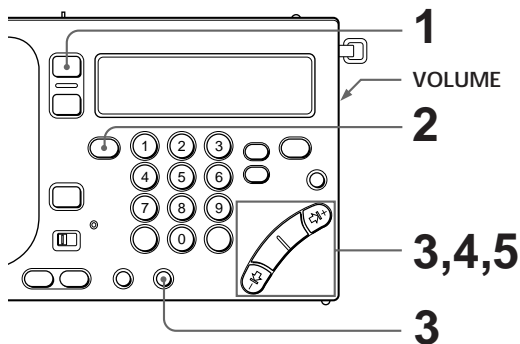

Per sintonizzare manualmente la stazione desiderata, fare riferimento a “Sintonia manuale” a pagina 12.

Per sintonizzare immediatamente la stazione desiderata, fare riferimento a “Sintonia diretta” a pagina 14

Per preselezionare una stazione per il richiamo immediato, fare riferimento a “Sintonia preselezionata” a pagina 15.

- | | | | |
|---|----------------|--|---|
| 1 | | <p>Premere RADIO POWER ON/OFF.
La radio si accende.</p> | |
| 2 | | <p>Premere FM/AM per selezionare la banda FM o AM.
Selezionare AM per ascoltare le bande SW, MW o LW.</p> | |
| 3 | <p>AM BAND</p> | <p>Quando si seleziona AM, premere -I⇐ o ⇒I+ tenendo premuto AM BAND per selezionare MW, LW o la banda in metri (SW)*.
Saltare questo punto e procedere al punto 4 nel caso della banda FM.
* Per dettagli sulla banda in metri, fare riferimento a “Bande in metri e SW” a pagina 13.</p> | <p>Viene visualizzata l'allocatione di frequenza minima per ciascuna banda.</p> |
| 4 | | <p>Tenere premuto -I⇐ o ⇒I+ e rilasciare il tasto quando inizia lo scorrimento delle frequenze.
Quando viene ricevuta automaticamente una stazione, lo scorrimento pausa per circa 2 secondi. Lo scorrimento quindi riprende per sintonizzare la stazione successiva.
Lo scorrimento viene ripetuto in un ciclo all'interno del campo di frequenza della banda in metri (vedere pagina 13). Lo scorrimento durante la ricezione SSB viene ripetuto in un ciclo all'interno del campo di frequenza 150-29.999 kHz.*</p> | <p>* Non applicabile per il modello per l'Italia.</p> |

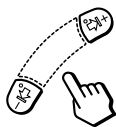

Premere \leftarrow o \rightarrow per arrestare lo scorrimento e ascoltare la stazione attualmente sintonizzata.

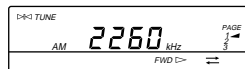

Informazioni

- Per ascoltare trasmissioni FM in stereo, collegare le cuffie stereo. Regolare ST • MONO su ST o MONO per selezionare la ricezione stereo o monoaurale come necessario.
- Quando si ascoltano notiziari, regolare TONE su NEWS per ottenere risultati ottimali. L'emissione delle voci sarà più nitida e chiara. Quando si ascolta musica, regolarlo su MUSIC per risultati ottimali.
- Durante la ricezione MW di notte, quando l'intensità delle onde radio è molto più forte, o quando ci sono forti interferenze, lo scorrimento può tendere a sintonizzare qualsiasi segnale nullo. Regolare SENS su LOCAL in modo che i segnali nulli di intensità di onda radio più deboli siano saltati. In condizioni normali regolarlo su DX.

Nota

Se la ricezione non migliora, collegare un'antenna esterna (vedere pagina 20).

Altre operazioni

Per	Premere o girare
Sintonizzare precisamente	\leftarrow , \rightarrow , \leftrightarrow , \leftrightarrow
Regolare il volume	VOLUME
Spegnere la radio	RADIO POWER ON/OFF

Per migliorare la ricezione

Per la ricezione FM

Estrarre delicatamente l'antenna telescopica e regolarne la lunghezza, l'angolazione e l'orientamento per ottenere la ricezione ottimale.

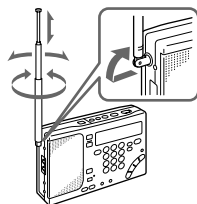

Per la ricezione MW/LW

Ritirare l'antenna telescopica e ruotare l'apparecchio per orientare l'antenna a barra di ferrite incorporata per ottenere la ricezione ottimale.

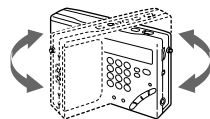

Per la ricezione SW

Estrarre delicatamente e completamente l'antenna telescopica e regolarla verticalmente per ottenere la ricezione ottimale.

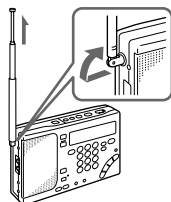

Riproduzione di nastri

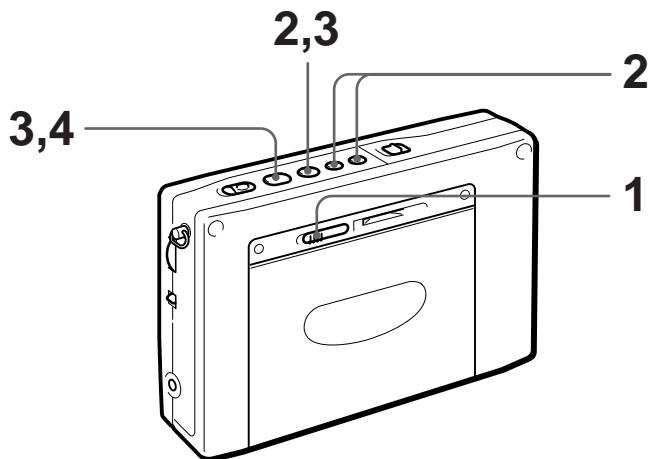

1



Spostare OPEN e e inserire una cassetta.

Eliminare l'allentamento del nastro e inserire la cassetta con il lato esposto del nastro rivolto verso il basso.

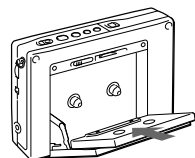

2



Scegliere se si desidera riprodurre una facciata del nastro o entrambe.

Per riprodurre una facciata: Premere FF tenendo premuto ■.

Per riprodurre entrambe le facciate: Premere REW tenendo premuto ■.

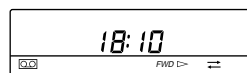

⇨ : una facciata
⇨⇩ : entrambe le facciate

3

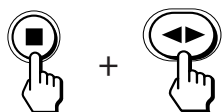

Premere ◀ tenendo premuto ■ per selezionare la facciata da riprodurre.

Per riprodurre la facciata rivolta verso il comparto cassetta (facciata anteriore): visualizzare "FWD ▷".

Per riprodurre la facciata rivolta verso l'apparecchio (facciata posteriore): visualizzare "◁ REV".

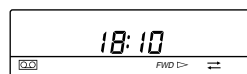

4



Premere ◀.



Altre operazioni

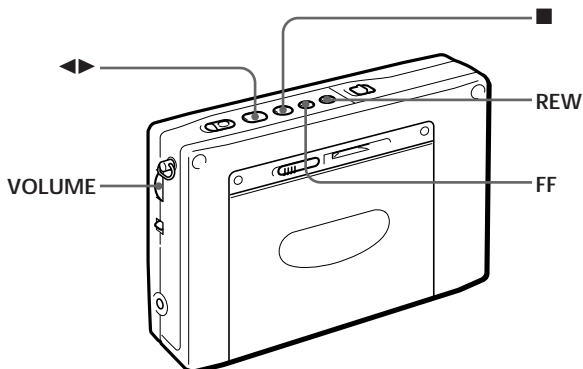

Informazioni

- Per ascoltare nastri registrati in stereo, collegare le cuffie stereo. Regolare ST • MONO su ST o MONO per selezionare la ricezione stereo o monoaurale come necessario.
- La funzione ATS (selezione automatica tipo di nastro) individua e seleziona automaticamente solo per la riproduzione il tipo di nastro usato: normale o cromo/ metallo.

Nota

Viene riprodotta solo la facciata posteriore quando la riproduzione inizia dalla facciata posteriore della cassetta.

Per	Premere o girare
Regolare il volume	VOLUME
Cambiare la facciata di riproduzione	◀▶ durante la riproduzione
Interrompere la riproduzione l'avanzamento rapido, il riavvolgimento e la registrazione	■
Avanzare rapidamente	FF in modo di arresto
Riavvolgere	REW in modo di arresto
Avanzare rapidamente controllando il suono (salto)	FF durante la riproduzione
Riavvolgere controllando il suono (revisione)	REW durante la riproduzione

Registrazione di trasmissioni radio

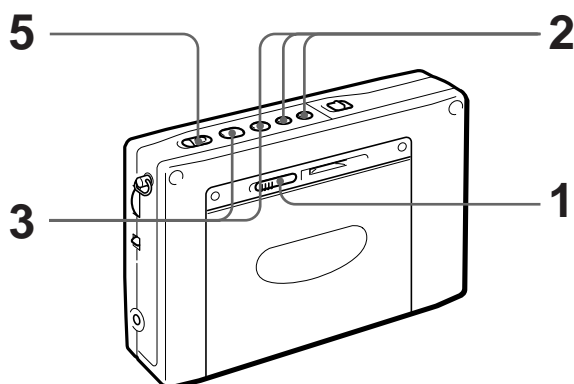

Per registrare con un microfono, fare riferimento a “Registrazione con un microfono” a pagina 23.

1

Spostare OPEN e inserire una cassetta.



Nota

Prima di inserire la cassetta, verificare che le sue linguette di sicurezza non siano state rimosse.

Una cassetta priva di linguette di sicurezza non può essere registrata.

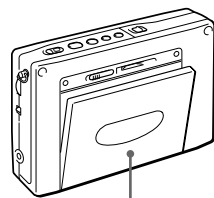

Inserire la cassetta con la facciata da registrare rivolta verso il comparto cassetta.

2

Scegliere se si desidera registrare una facciata del nastro o entrambe.

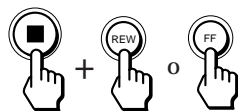

Per registrare una facciata: Premere FF tenendo premuto ■.

Per registrare entrambe le facciate: Premere REW tenendo premuto ■.

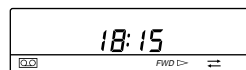

↔ : registra una facciata

↶↷ : registra entrambe le facciate

3

Premere ◀▶ tenendo premuto ■ per visualizzare “FWD ▶”.

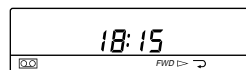
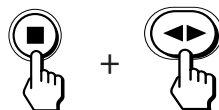

4

Sintonizzare la stazione desiderata da registrare.

Fare riferimento a pagina 6 e alle pagine 12-16.

5

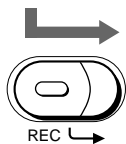

Premere il tasto rosso al centro e spostare REC.



Dopo alcuni secondi viene visualizzata la frequenza.

Informazioni

- La regolazione di VOLUME e TONE non influenza il suono registrato.
- L'emissione dal diffusore è monoaurale durante la registrazione. Per ascoltare le trasmissioni FM in stereo, collegare le cuffie stereo.
- La registrazione si ferma automaticamente quando si preme RADIO POWER ON/OFF per spegnere la radio.

Note

- Usare solo nastri tipo I (normali) per la registrazione. La riproduzione può essere distorta o una parte registrata precedentemente può non essere cancellata completamente se si usano nastri al cromo o al metallo.
- La registrazione con pile deboli causa inutili disturbi e produce registrazioni insoddisfacenti. In questo caso sostituire le pile con altre nuove.
- Attivare REC circa 2 secondi prima del punto da cui si desidera iniziare a registrare, altrimenti la parte iniziale può non essere registrata.
- Non è possibile cambiare facciata di registrazione premendo ◀▶ durante la registrazione.
- I tasti per la radio sono attivabili durante la registrazione. Per evitare attivazioni accidentali, usare la funzione di blocco (vedere pagina 30).

Per interrompere la registrazione

Premere ■.

Per registrare la facciata rivolta verso l'apparecchio (facciata posteriore)

Inserire la cassetta con la facciata su cui si desidera registrare rivolta verso l'apparecchio (facciata posteriore). Premere ◀▶ tenendo premuto ■ per visualizzare "◀ REV".

La registrazione si interrompe alla fine della facciata rivolta verso l'apparecchio indipendentemente dalla selezione della registrazione su una o due facciate.

Per registrare una trasmissione FM stereo

Regolare ST • MONO su ST o MONO per selezionare la registrazione stereo o mono come necessario.

Per migliorare la ricezione AM per la registrazione

Quando si registra una trasmissione AM, la ricezione può presentare interferenze e disturbi che non erano presenti prima della registrazione. In questo caso regolare ISS sul fondo dell'apparecchio sulla posizione (1, 2 o 3) in cui le interferenze sono minimizzate per ottenere la ricezione ottimale per la registrazione.

Per proteggere registrazioni importanti

Staccare la linguetta della facciata A o B per evitare registrazioni accidentali su nastri importanti. Se si desidera usare di nuovo la cassetta per la registrazione, coprire l'apertura lasciata dalla linguetta con del nastro adesivo.

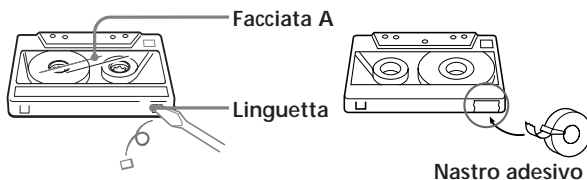

"◻◻" lampeggia quando si tenta di registrare su una cassetta priva di linguetta. Non è possibile registrare su una cassetta priva di linguetta.

Vari metodi di sintonia per una ricezione ottimale

Sintonia manuale

Usare \leftarrow , \rightarrow , \Rightarrow e \Leftarrow per cercare la stazione desiderata. Usare i tasti esterni per cercare rapidamente in grandi incrementi di frequenza. Usare i tasti interni per cercare con precisione in piccoli incrementi di frequenza.

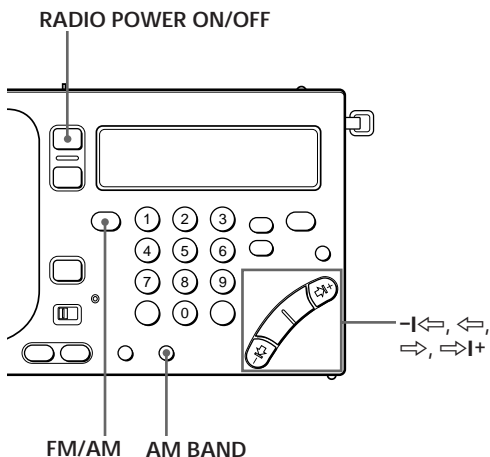

Informazioni

- Quando si accende la radio è sintonizzata la stazione ricevuta precedentemente.
- Se si preme ripetutamente \leftarrow o \Rightarrow nella banda AM (MW, SW e LW), la frequenza cambia ripetutamente nelle gamme 150-285 kHz, 530-1.620 kHz e 3.850-26.100 kHz per consentire la ricerca di tutte le stazioni disponibili (non applicabile per il modello per gli altri paesi*).

* Per il modello per gli altri paesi, se si preme ripetutamente \leftarrow o \Rightarrow nella banda AM (MW, SW e LW), la frequenza cambia ripetutamente nella gamma da 150 a 29.999 kHz.

1 Accendere la radio.

2 Selezionare FM o AM.

Selezionare AM per ascoltare le bande SW, MW o LW.

3 Quando si seleziona AM, premere \leftarrow o \Rightarrow tenendo premuto AM BAND per selezione MW, LW o la banda in metri (SW).

Saltare questo punto e procedere al punto 4 nel caso della banda FM.

4 Premere ripetutamente \leftarrow , \rightarrow , \Rightarrow o \Leftarrow per cercare la stazione desiderata.

A ciascuna pressione dei tasti, il passo di canale cambia come segue.

Banda	\leftarrow o \Rightarrow	\Leftarrow o \Rightarrow
FM	0,05 MHz	0,05 MHz
SW	5 kHz	1 kHz
MW	9/10 kHz	1 kHz
LW	9 kHz	1 kHz
SSB (AM)	1 kHz	0,1 kHz**

** Le unità di 0,1 kHz non sono indicate sul display.

Nota

La gamma di frequenza SW e la banda in metri possono differire dal valore reale. Fare riferimento al "Manuale frequenze" in dotazione per maggiori informazioni sulla copertura delle bande nel mondo.

Bande in metri e SW

La banda SW è divisa in 14 bande che sono generalmente chiamate bande in metri. La gamma di frequenza applicabile per lo scorrimento automatico è indicata sotto.

(kHz per AM, MHz per FM)

Banda	Gamma di frequenza	Gamma di scorrimento frequenze	Banda in metri	
AM	LW	150-529 * ¹	153-522 * ²	—
		MW	530-1620	530-1620 * ³
	531-1620 * ⁴			—
	SW	1621-29999 * ⁵	2250-2550 * ⁶	Banda 120 metri
			3150-3450 * ⁶	Banda 90 metri
			3850-4050	Banda 75 metri
			4700-5100	Banda 60 metri
			5900-6250	Banda 49 metri
			7100-7400	Banda 41 metri
			9400-10000	Banda 31 metri
			11500-12150	Banda 25 metri
			13500-13900	Banda 22 metri
			15000-15700	Banda 19 metri
	FM	76,00-108,00 * ⁷	76,00-108,00 * ⁸	—

- *1 150 kHz-285 kHz per il modello per l'Italia.
- *2 153 kHz-279 kHz per il modello per l'Italia.
- *3 Quando il passo di canale è 10 kHz (vedere pagina 19).
- *4 Quando il passo di canale è 9 kHz (vedere pagina 19).
- *5 3850 kHz-26100 kHz per il modello per l'Italia.
- *6 Non applicabile al modello per l'Italia.
- *7 87,50 MHz-108,00 MHz per il modello per l'Italia.
- *8 87,50 MHz-108,00 MHz per il modello per l'Italia.

Vari metodi di sintonia per una ricezione ottimale (continuazione)

Sintonia diretta

Quando si conosce la frequenza della stazione desiderata, immettere la frequenza con i tasti numerici per selezionarla immediatamente.

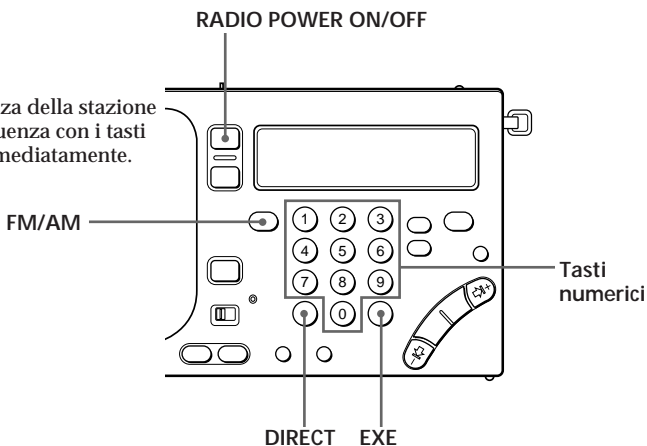

Informazioni

- Se si immette la frequenza sbagliata al punto 4, premere **DIRECT** per cancellare i numeri immessi e immettere di nuovo la frequenza corretta.
- “TRY AGAIN!” lampeggia sul display quando la frequenza immessa non è valida e oltre la gamma di frequenza allocata per la ricezione. Controllare che la frequenza sia valida e ripetere il procedimento dal punto 3.
- L'unità minima di immissione è di 0,05 MHz (50 kHz) per la banda FM e di 1 kHz per la banda AM.

Nota

Completare ciascuna delle operazioni di tasto ai punti da 3 a 5 entro 10 secondi. Se la frequenza sintonizzata precedentemente appare sul display, ripetere il procedimento dal punto 3.

1 Accendere la radio.

2 Selezionare FM o AM.

Selezionare AM per ascoltare le bande SW, MW o LW.

3 Premere **DIRECT**.

La frequenza sul display scompare.

4 Immettere la frequenza della stazione desiderata premendo i tasti numerici.

Banda FM: Non è necessario immettere la virgola decimale.

Per esempio, per immettere 84,7 MHz basta premere 8, 4 e 7.

Banda AM: Non è necessario immettere i tre zeri finali.

Per esempio per immettere 10.000 kHz basta premere 1 e 0.

5 Premere **EXE**.

Quando viene ricevuta la stazione desiderata, “▷◁ TUNE” appare sul display.

Sintonia preselezionata

Le stazioni preferite possono essere memorizzate su 3 pagine. Ciascuna pagina può memorizzare fino a 10 stazioni.

Prima di sintonizzare una stazione preselezionata, è necessario eseguire il procedimento sotto per preselezionare le stazioni preferite.

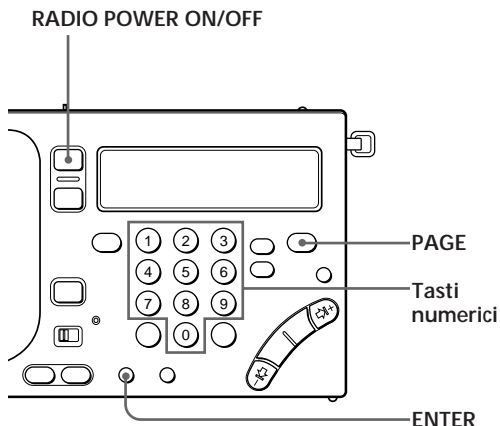

Informazione

Per cambiare e modificare una stazione preselezionata, memorizzare la nuova stazione sul numero di preselezione selezionato. La stazione preselezionata precedente viene sostituita dalla nuova stazione preselezionata.

- 1 Accendere la radio.
- 2 Sintonizzare la stazione desiderata da preselezionare.
- 3 Premere ripetutamente PAGE per selezionare la pagina su cui si desidera memorizzare la stazione preferita.

A ciascuna pressione di PAGE, l'indicazione sul display cambia nel seguente ordine:

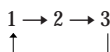

- 4 Premere un tasto numerico (0-9) tenendo premuto ENTER.

Quando FM 81,9 MHz è assegnata al numero di preselezione 1 della pagina 1.

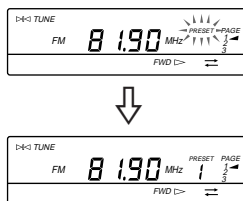

La stazione viene assegnata al numero selezionato.

Vari metodi di sintonia per una ricezione ottimale (continuazione)

Sintonia di una stazione preselezionata

- 1** Accendere la radio.
- 2** Premere ripetutamente PAGE per selezionare la pagina che contiene la stazione desiderata da sintonizzare.
- 3** Premere il tasto numerico (0-9) cui è assegnata la stazione desiderata da sintonizzare.

La stazione preselezionata desiderata viene ricevuta.

Ricezione di trasmissioni SSB e CW

È possibile ricevere trasmissioni SSB (banda laterale unica) e CW (onda continua) con il circuito BFO incorporato.

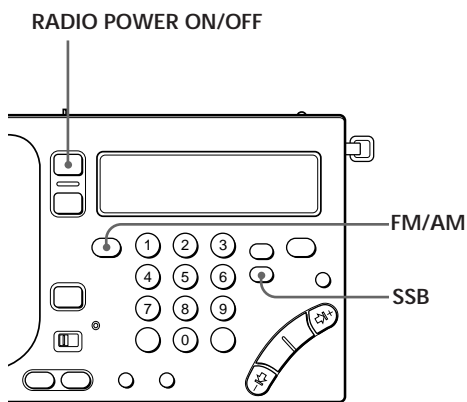

Informazione

Per maggiori dettagli su SSB e CW, vedere "Note sulle bande radio" a pagina 45.

- 1 Accendere la radio.
- 2 Premere FM/AM per selezionare AM.
- 3 Premere SSB per selezionare USB o LSB/CW.

A ciascuna pressione di SSB, l'indicazione sul display cambia nel seguente ordine:

(modo normale) → USB → LSB/CW.

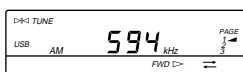

- 4 Sintonizzare la stazione desiderata.
Fare riferimento a pagina 6 e alle pagine 12-16.

Ricezione di trasmissioni AM ottimali

—Rilevazione sincrona

È possibile ricevere trasmissioni AM (particolarmente trasmissioni SW) in condizioni ottimali con il circuito di rilevazione sincrona.

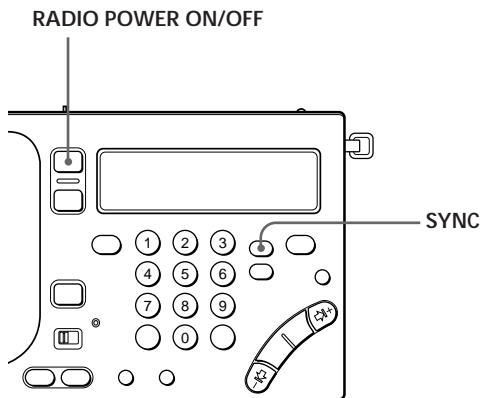

Informazione

Per maggiori dettagli sulla rilevazione sincrona, fare riferimento a “Note sulle bande radio” a pagina 45.

Note

- Se sia SYNC U che SYNC L non migliorano la ricezione AM, o se la ricezione peggiora ulteriormente, premere di nuovo SYNC per disattivare il modo di rilevazione sincrona. “LOCK” scompare dal display.
- La rilevazione sincrona può essere disattivata quando le pile principali/radio si indeboliscono.

1 Accendere la radio.

2 Sintonizzare la stazione desiderata.

Fare riferimento a pagina 6 e alle pagine 12-16.

3 Premere SYNC per selezionare SYNC U o SYNC L per ottenere la ricezione AM ottimale.

A ciascuna pressione di SYNC, l'indicazione sul display cambia nel seguente ordine:

(modo normale) → SYNC U → SYNC L.



“LOCK” appare sul display quando il modo di rilevazione sincrona è attivato.

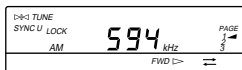

Cambiamento del passo di canale MW per l'uso all'estero

Il passo di canale differisce a seconda delle aree in corrispondenza al sistema di allocazione delle frequenze di ciascun paese. Cambiare il passo di canale MW come necessario.

Paesi dell'America del Nord e del Sud:
10 kHz

Giappone, Europa e altri paesi:
9 kHz

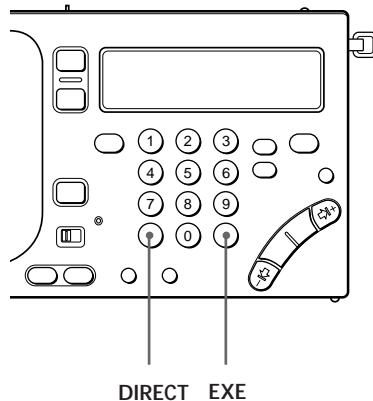

Note

- Se si è immesso un passo di canale MW errato al punto 3, premere DIRECT per cancellare i numeri e immettere il valore corretto.
- "TRY AGAIN!" lampeggia sul display quando il passo di canale MW immesso è invalido (cioè nè 9 nè 1 e 0). Ripetere il procedimento dal punto 2.
- Completare ciascuna operazione con i tasti ai punti da 2 a 4 entro 10 secondi. Se riappare l'indicazione dell'orario, ripetere il procedimento dal punto 2.

- 1 Spegnere la radio.
- 2 Premere DIRECT.

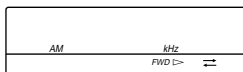

- 3 Premere i tasti numerici (1, 9 e 0) per immettere il passo di canale MW desiderato (9 o 1 e 0).
- 4 Premere EXE.

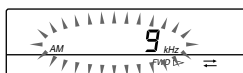

Il passo di canale MW lampeggia per circa 3 secondi e quindi riappare l'indicazione dell'orario.

Collegamento di un'antenna esterna per una ricezione ottimale

Informazioni

- Quando si estende il cavo e la cassa dell'antenna SW compatta in dotazione fuori dalla finestra, accertarsi che ciò non comporti pericoli per sé e per gli altri. Assicurarsi inoltre di fissarli saldamente per evitare che l'antenna SW compatta possa cadere.
- Dopo aver usato l'antenna SW compatta, girare la bobina in direzione della freccia per avvolgere il cavo.



Uso dell'antenna SW in dotazione

In condizioni normali l'antenna telescopica è sufficiente per una ricezione SW ottimale. Consigliamo tuttavia di usare l'antenna SW in dotazione se la ricezione è scadente quando si ascolta la radio all'interno di un edificio a causa della presenza di cemento e acciaio.

Uso con l'antenna compatta (AN-71) in dotazione all'ICF-SW1000T

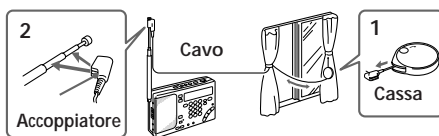

- 1 Estrarre completamente il cavo dalla cassa.
- 2 Applicare l'accoppiatore all'antenna telescopica.
- 3 Se è possibile aprire la finestra, estendere delicatamente il cavo con la cassa al di fuori della finestra dopo essersi assicurati che ciò non comporti pericoli.
Se non è possibile aprire la finestra, estendere completamente il cavo lungo il telaio della finestra.

Uso con l'antenna attiva (AN-LP1) in dotazione all'ICF-SW1000TS

Fare riferimento al manuale di istruzioni allegato all'AN-LP1.

Note

- Collegare le antenne consigliate solo alla presa AM EXT ANT dell'apparecchio. La presa AM EXT ANT fornisce un'uscita di potenza di 3 V CC alle antenne consigliate. Il mancato uso delle antenne consigliate dove applicabile può portare a malfunzionamenti dell'apparecchio
- Tenere l'apparecchio e l'antenna lontano da luci fluorescenti, televisori e computer che possono generare disturbi.
- Quando si ricevono trasmissioni MW o LW senza usare l'antenna MW/LW esterna, assicurarsi di scollegare l'antenna esterna SW quando applicabile. Altrimenti l'antenna a barra di ferrite incorporata non funziona e le trasmissioni MW/LW non possono essere ricevute correttamente.
- Ritirare l'antenna telescopica quando si usa un'antenna esterna.
- Installare l'antenna esterna il più lontano possibile dalla strada.
- Per maggiori dettagli sull'antenna esterna, fare riferimento al suo manuale di istruzioni.

Uso dell'antenna a gamma ampia (non in dotazione)

Usare l'antenna a gamma ampia AN-1 o AN-102 (non in dotazione) per migliorare la ricezione SW, MW e LW come necessario. L'uso dell'antenna a gamma ampia differisce per la ricezione SW e quella MW/LW come descritto sotto.

Per la ricezione SW

Usare il cavo di collegamento in dotazione all'AN-1 o AN-102 per collegare la presa OUTPUT del controllore antenna alla presa AM EXT ANT di questo apparecchio.

Per la ricezione MW/LW

- 1 Usare il cavo di collegamento e l'accoppiatore antenna in dotazione all'AN-1 o AN-102 per collegare la presa OUTPUT del controllore antenna alla presa INPUT dell'accoppiatore antenna.
- 2 Posizionare l'accoppiatore antenna vicino all'apparecchio dove la ricezione MW/LW è ottimale.

Ritirare l'antenna telescopica.

Quando si usa l'AN-1

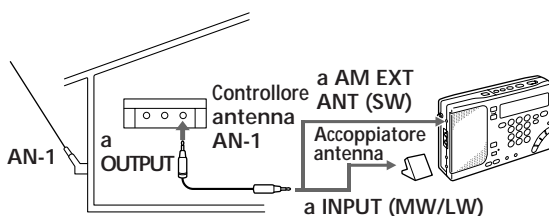

Note

- Collegare l'antenna attiva consigliata solo alla presa AM EXT ANT dell'apparecchio. La presa AM EXT ANT fornisce un'uscita di potenza di 3 V CC all'antenna attiva consigliata. Il mancato uso dell'antenna attiva consigliata dove applicabile può portare a malfunzionamenti dell'apparecchio
- Tenere l'apparecchio e l'antenna lontano da luci fluorescenti, televisori e computer che possono generare disturbi.

Uso dell'antenna attiva AN-100A (non in dotazione) (non disponibile negli USA e in Canada)

Quando si usa l'antenna attiva, ritrarre l'antenna telescopica.

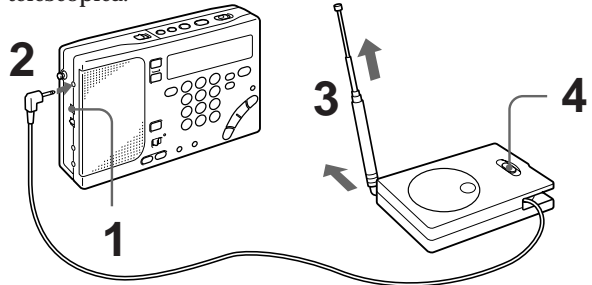

- 1** Regolare SENS su DX.
- 2** Estrarre il cavo di uscita dall'antenna attiva e collegarlo alla presa AM EXT ANT di questo apparecchio.
- 3** Estrarre gentilmente l'antenna telescopica dell'antenna attiva per la sua intera lunghezza.
Quando si ascolta la radio in interni, collocare l'apparecchio e l'antenna attiva vicino ad una finestra per una ricezione ottimale.
- 4** Regolare AM BPF FREQ dell'antenna attiva su WIDE.
Quando la ricezione è distorta o insoddisfacente, regolarlo su una gamma di frequenza adatta per la ricezione ottimale.
- 5** Premere RADIO POWER ON/OFF per accendere la radio e sintonizzare la stazione desiderata.

Per una ricezione ottimale collocare l'apparecchio e l'antenna attiva vicino ad una finestra. Tuttavia è anche possibile collocare l'apparecchio e l'antenna attiva sul pavimento.

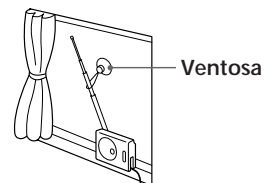

Fissare l'antenna telescopica con la ventosa in dotazione.

Dopo aver usato l'antenna attiva AN-100A

- 1** Ritrarre e riporre l'antenna telescopica dell'antenna attiva.
- 2** Girare la bobina in direzione della freccia per avvolgere il cavo di uscita.

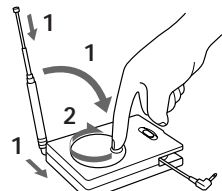

Registrazione con un microfono

Usare il microfono in dotazione per registrare conversazioni o per divertirsi a registrare con il microfono.

Usare solo nastri tipo I (normali) per la registrazione.

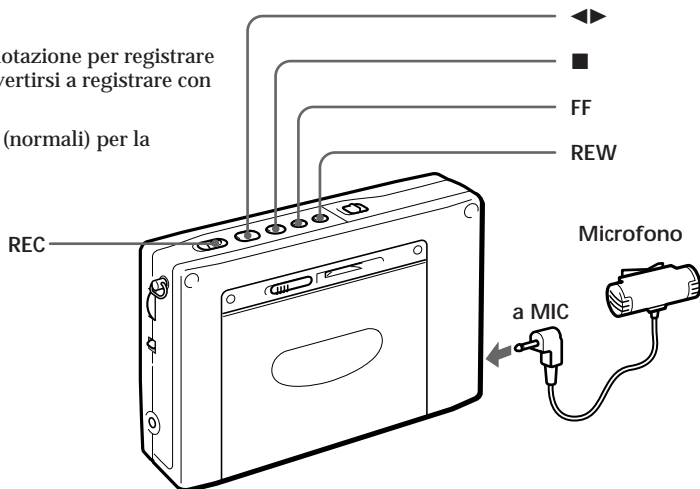

Note

- Se si verifica retroazione acustica (ululato), abbassare il volume o allontanare il microfono dalle cuffie.
- Tenere il microfono lontano da luci fluorescenti e cavi elettrici che possono generare disturbi durante la registrazione.

Informazione

Non viene emesso alcun suono dal diffusore durante la registrazione con il microfono. Per controllare il suono in fase di registrazione, collegare le cuffie stereo.

- 1** Inserire una cassetta.
Inserire la cassetta con la facciata da registrare rivolta verso il comparto cassetta.
Prima di inserire la cassetta, assicurarsi che le sue linguette non siano state rimosse.
Una cassetta priva di linguetta non può essere registrata.
- 2** Scegliere se si desidera registrare una facciata del nastro o entrambe.
Per registrare una facciata \rightleftarrows : Premere FF tenendo premuto ■
Per registrare entrambe le facciate \rightarrow : Premere REW tenendo premuto ■.
- 3** Assicurarsi che la cassetta sia inserita con la facciata da registrare rivolta verso il comparto cassetta.
Premere \blacktriangleleft tenendo premuto ■ per visualizzare "FWD \triangleright ".
- 4** Collegare il microfono in dotazione alla presa MIC dell'apparecchio.
- 5** Iniziare la registrazione.

Per interrompere la registrazione
Premere ■.

Per registrare la facciata rivolta verso l'apparecchio (facciata posteriore)

Inserire la cassetta con la facciata su cui si desidera registrare rivolta verso l'apparecchio (facciata posteriore). Premere \blacktriangleleft tenendo premuto ■ per visualizzare " \triangleleft REV".

La registrazione si interrompe alla fine della facciata rivolta verso l'apparecchio indipendentemente dalla selezione della registrazione su una o due facciate.

Informazioni

- Quando è collegato il microfono in dotazione, l'alimentazione è fornita dall'apparecchio.
Il microfono in dotazione è del tipo "plug-in-power" e deve essere collegato solo alle prese MIC di registratori compatibili con il tipo "plug-in-power".
- Per evitare attivazioni accidentali dei tasti, usare la funzione di blocco (vedere pagina 30).

Uso del microfono in dotazione

Il gancio del microfono in dotazione può essere ruotato nella direzione desiderata e fissato dove più comodo.

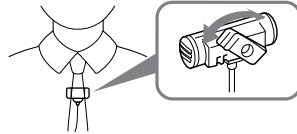

Note sulla registrazione

Livello di registrazione

Il livello di registrazione è fisso. La regolazione di VOLUME e TONE non influenza il suono registrato.

Registrazione con il microfono in dotazione

- Prima di inserire una cassetta assicurarsi che le linguette non siano state rimosse. Una cassetta priva di linguette non può essere registrata per evitare registrazioni accidentali su nastri importanti. Se si desidera utilizzare di nuovo la cassetta per la registrazione, coprire l'apertura lasciata dalla linguetta con del nastro adesivo.
- Premere REC circa 2 secondi prima del punto da cui si desidera iniziare a registrare, altrimenti la parte iniziale può non essere registrata.
- Non è possibile cambiare facciata di registrazione premendo ◀▶ durante la registrazione.

Per svegliarsi ascoltando con la trasmissione desiderata

—Funzione di attesa

La funzione di attesa permette di accendere la radio e sintonizzare la stazione preferita all'orario desiderato. La funzione di attesa è dotata di doppia sveglia per cui è possibile immettere due orari prefissati diversi. Prima di usare la funzione di attesa, assicurarsi che l'orologio sia regolato correttamente (vedere pagina 5).

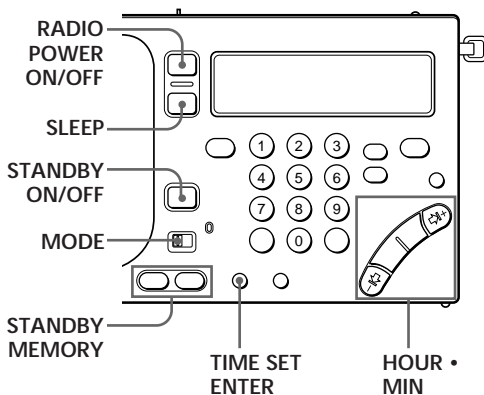

- 1 Sintonizzare la stazione desiderata da preselezionare.
- 2 Regolare VOLUME come necessario.
- 3 Premere **a** o **b** di STANDBY MEMORY tenendo premuto ENTER.

La stazione ricevuta viene assegnata al tasto selezionato.

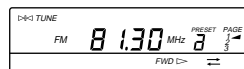

- 4 Spegner la radio.
- 5 Premere ripetutamente HOUR • MIN tenendo premuto **a** o **b** di STANDBY MEMORY (quello premuto al punto 3) per stabilire l'orario desiderato per l'accensione della radio.



Visualizza l'orario di attesa desiderato per l'accensione della radio.

Nota

Assicurarsi che la radio sia spenta prima di regolare l'orario di attesa desiderato. Non è possibile regolare l'orario di attesa quando la radio o il registratore sono in funzione.

Informazione

Per disattivare temporaneamente la funzione di attesa, spostare HOLD in direzione della freccia per visualizzare "0-n" mentre la radio è spenta. Quando "0-n" scompare dal display, la funzione di attesa è operativa (vedere pagina 30).

Note

- Quando si è regolato STANDBY **a** e STANDBY **b** e l'orario di attesa prefissato arriva mentre è in corso l'altra funzione di attesa, la funzione di attesa più recente ha la precedenza sull'altra e riceve la relativa stazione.
- Una volta fissato l'orario di attesa desiderato, la radio si accende alla stessa ora ogni giorno.
- Quando arriva l'orario di attesa fissato mentre si sta usando la radio o il registratore, la funzione di attesa ha la precedenza sull'operazione in corso e viene ricevuta automaticamente la relativa stazione.
Se si è regolato STANDBY **a** e STANDBY **b** sullo stesso orario, si attiva solo STANDBY **a**.

- 6 Premere ripetutamente SLEEP tenendo premuto **a** o **b** di STANDBY MEMORY (quello premuto al punto 3) per stabilire la durata desiderata per il funzionamento della radio.

A ciascuna pressione di SLEEP, l'indicazione sul display cambia nel seguente ordine:

60 (minuti) → 50 → 40 → 30 → 20 → 10 → 90 → 80 → 70



Visualizza la durata desiderata per il funzionamento della radio.

L'indicazione dell'orario riappare quando si rilascia **a** o **b**.

- 7 Premere ripetutamente STANDBY ON/OFF per visualizzare "STANDBY **a**" o "STANDBY **b**" (quello selezionato al punto 3).

A ciascuna pressione di STANDBY ON/OFF, l'indicazione sul display cambia nel seguente ordine:

STANDBY **a** → STANDBY **b** → STANDBY **a b** → (nessuna indicazione)

- 8 Regolare MODE su RADIO.



Quando arriva l'orario di attesa fissato, la stazione preselezionata viene ricevuta. Dopo che è trascorso il tempo fissato per il funzionamento della radio, la radio si spegne.

Per controllare l'orario di attesa fissato

Premere **a** o **b** di STANDBY MEMORY. L'orario di attesa fissato e la durata selezionata per il funzionamento della radio sono visualizzati mentre si tiene premuto il tasto.

Per cambiare l'orario di attesa fissato

Ripetere i punti da 5 a 7 per cambiare l'orario di attesa fissato.

Per disattivare la funzione di attesa

Premere ripetutamente STANDBY ON/OFF in modo che "STANDBY" scompaia dal display.

Per addormentarsi ascoltando la trasmissione desiderata—Timer di spegnimento ritardato

È possibile spegnere la radio automaticamente dopo un numero di minuti specificato (10–90 minuti) con la funzione di timer di spegnimento ritardato.

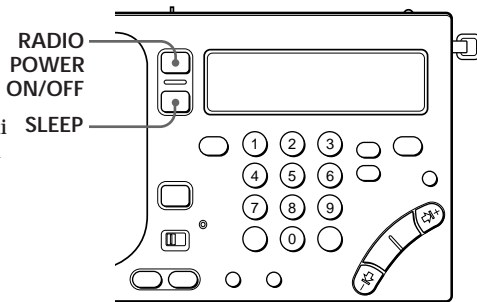

Informazione

La stazione precedentemente sintonizzata viene ricevuta quando si preme SLEEP per accendere la radio.

Nota

Ripetere il procedimento dal punto 1 se il timer di spegnimento ritardato si attiva prima che sia stata stabilita la durata di funzionamento. Il timer di spegnimento ritardato si attiva automaticamente circa 5 secondi dopo che è stato rilasciato SLEEP.

Nota

Quando il timer di spegnimento ritardato viene attivato mentre si registra dalla radio, la registrazione si interrompe e l'apparecchio si spegne.

1 Premere SLEEP.

La radio si accende.

“SLEEP” lampeggia sul display e la durata del funzionamento del timer di spegnimento ritardato (60 minuti) appare sul display.

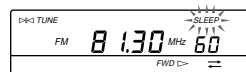

2 Premere ripetutamente SLEEP per visualizzare la durata desiderata per il funzionamento del timer di spegnimento ritardato.

A ciascuna pressione di SLEEP, l'indicazione sul display cambia nel seguente ordine:

60 (minuti) → 50 → 40 → 30 → 20 → 10 → 90 → 80 → 70

Il timer di spegnimento ritardato si attiva quando “SLEEP” cessa di lampeggiare e rimane illuminato sul display e la durata del funzionamento del timer di spegnimento ritardato scompare.

3 Sintonizzare la stazione desiderata.

La radio si spegne automaticamente dopo che è trascorso il tempo selezionato per il funzionamento del timer di spegnimento ritardato.

Per cambiare il tempo fissato per il funzionamento del timer di spegnimento ritardato

Premere ripetutamente SLEEP per visualizzare la durata desiderata per il funzionamento del timer di spegnimento ritardato.

Per spegnere la radio prima che sia trascorso il tempo fissato

Premere RADIO POWER ON/OFF.

Per registrare la trasmissione desiderata con il timer

—Registrazione a timer

La funzione di registrazione a timer permette di accendere la radio e sintonizzare la stazione desiderata all'orario desiderato per la registrazione. Usare la funzione di registrazione a timer quando si desidera registrare una trasmissione quando si è assenti o impegnati. Prima di usare la funzione di registrazione a timer, assicurarsi che l'orologio sia regolato correttamente (vedere pagina 5).

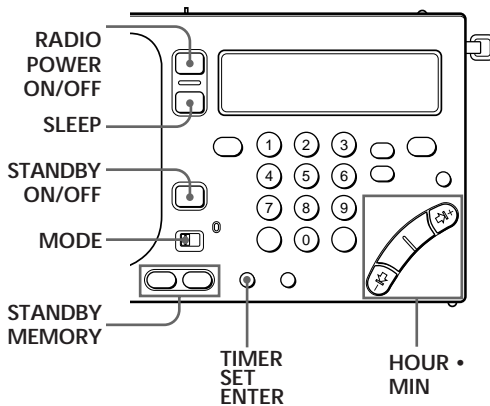

1 Inserire una cassetta.

Inserire la cassetta con la facciata da registrare rivolta verso il comparto cassetta.

2 Sintonizzare la stazione desiderata da registrare.

La regolazione di VOLUME e TONE non influenza il suono registrato.

3 Premere **a** o **b** di STANDBY MEMORY tenendo premuto ENTER.

La stazione viene assegnata al tasto selezionato.

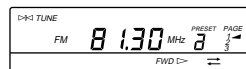

4 Spegner la radio.

5 Premere ripetutamente HOUR o MIN tenendo premuto **a** o **b** di STANDBY MEMORY (quello premuto al punto 3) per stabilire l'orario desiderato per l'accensione della radio per la registrazione.



Visualizza l'orario di attesa desiderato per l'accensione della radio per la registrazione.

Nota

Assicurarsi che la radio sia spenta prima di regolare l'orario di attesa desiderato. Non è possibile regolare l'orario di attesa quando la radio o il registratore sono in funzione.

Informazione

Per disattivare temporaneamente la funzione di attesa, spostare HOLD in direzione della freccia per visualizzare "0—" mentre la radio è spenta. Quando "0—" scompare dal display, la funzione di attesa è operativa (vedere pagina 30).

Note

- Quando si è regolato STANDBY **a** e STANDBY **b** e l'orario di attesa prefissato arriva mentre è in corso l'altra funzione di attesa (registrazione a timer), la funzione di attesa più recente ha la precedenza sull'altra e registra la relativa stazione.
- Una volta fissato l'orario di attesa desiderato, la radio si attiva alla stessa ora ogni giorno.
- Quando arriva l'orario di attesa fissato mentre si sta usando la radio o il registratore, la funzione di attesa ha la precedenza sull'operazione in corso e viene registrata automaticamente la relativa stazione.
- Se si è regolato STANDBY **a** e STANDBY **b** sullo stesso orario, si attiva solo STANDBY **a**.
- Quando non è inserita una cassetta, o la linguetta della cassetta è stata rimossa, la registrazione non è possibile. La radio riceve invece la relativa trasmissione.

- 6** Premere ripetutamente SLEEP tenendo premuto **a** o **b** di STANDBY MEMORY (quello premuto al punto 3) per stabilire la durata desiderata per il funzionamento della radio.

A ciascuna pressione di SLEEP, l'indicazione sul display cambia nel seguente ordine:

60 (minuti) → 50 → 40 → 30 → 20 → 10 → 90 → 80 → 70



Visualizza la durata desiderata per il funzionamento della radio.

L'indicazione dell'orario riappare quando si rilascia **a** o **b**.

- 7** Premere ripetutamente STANDBY ON/OFF per visualizzare "STANDBY **a**" o "STANDBY **b**" (quello selezionato al punto 3).

A ciascuna pressione di STANDBY ON/OFF, l'indicazione sul display cambia nel seguente ordine:

STANDBY **a** → STANDBY **b** → STANDBY **a b** → (nessuna indicazione)

- 8** Regolare MODE su REC.

L'indicatore di fianco all'interruttore si illumina in rosso.

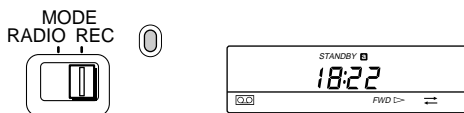

Quando arriva l'orario di attesa fissato, la stazione preselezionata viene ricevuta e registrata. Dopo che è trascorso il tempo fissato per il funzionamento della radio, la registrazione si interrompe e la radio si spegne.

Uso della funzione di blocco per evitare attivazioni accidentali

Quando si usa la funzione di blocco, tutti i tasti sono bloccati e non funzionano.

Quando si trasporta l'apparecchio o si usa la radio o il registratore, usare la funzione di blocco per evitare operazioni accidentali.

Usare inoltre la funzione di blocco per disattivare temporaneamente la funzione di attesa (vedere pagine 26 e 29).

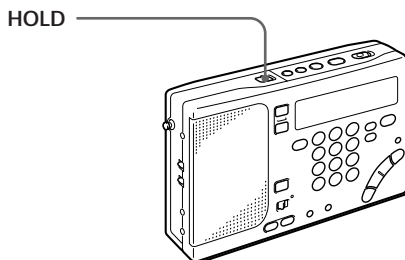

Informazione

Quando si usa la funzione di blocco, l'illuminazione del display si spegne.

Nota

La funzione di blocco non può essere usata per bloccare le funzioni di salto e revisione.

Spostare HOLD in direzione della freccia per visualizzare "⏻". Tutti i tasti sono bloccati e non funzionano quando è visualizzato "⏻".

Indicazione "⏻"



Per disattivare la funzione di blocco

Spostare HOLD in direzione opposta alla freccia in modo che "⏻" scompaia dal display

Per disattivare temporaneamente le funzioni di attesa e registrazione a timer

Quando si usa la funzione di blocco, le funzioni di attesa e registrazione a timer sono temporaneamente disattivate.

Questo vale solo nel caso in cui la radio non è in uso.

Applicazione della cinghia

Applicare la cinghia in dotazione per facilitare il trasporto dell'apparecchio. È anche possibile usare la cinghia come supporto.

Per applicare

Applicare la cinghia all'attacco sul lato dell'apparecchio come illustrato.

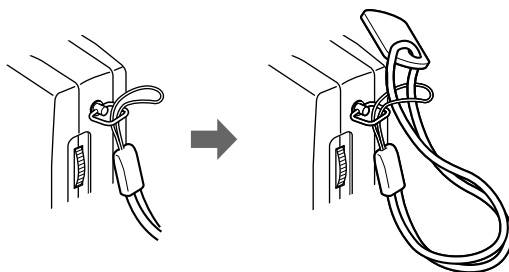

Uso del supporto

Inserire la linguetta della cinghia nella fessura sul retro dell'apparecchio come illustrato.

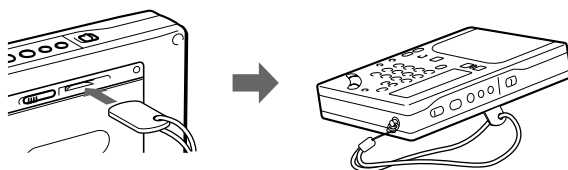

Sostituzione delle pile

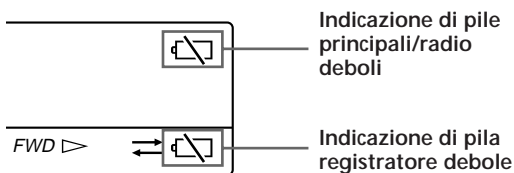

Note

- Sostituire le pile entro 3 minuti da quando le pile sono state rimosse dai comparti. Altrimenti le stazioni preselezionate e le regolazioni dell'orologio sono cancellate. In questo caso preselezionare di nuovo le stazioni e riregolare l'orologio.
- “☹” scompare dal display quando la radio o il registratore sono usati dopo che sono state sostituite le pile.

Pile principali/della radio

La radio o il registratore cessa di funzionare e “☹” lampeggia sul display quando le pile principali/della radio devono essere sostituite. Sostituirle con due pile tipo R6 (formato AA) nuove.

Quando le pile sono completamente esaurite, “☹” cessa di lampeggiare e rimane visualizzato. Tutte le operazioni non sono possibili.

Pila del registratore

La pila del registratore fornisce l'alimentazione necessaria a pilotare il motore per l'uso del nastro. La qualità del suono decade, lo scorrimento del nastro diviene instabile e “☹” lampeggia sul display quando la pila del registratore deve essere sostituita. Sostituirla con una pila tipo R6 (formato AA) nuova.

Quando la pila è completamente esaurita, “☹” cessa di lampeggiare e rimane visualizzato. Tutte le operazioni non sono possibili.

Durata delle pile (ore circa)

Pila		Riproduzione di nastri	Ascolto della radio	
			FM	AM
Alcalina R6 (formato AA) Sony	Pile principali	37	27	21
	Pila del registratore	11	—	—
R6 (formato AA) Sony	Pile principali	14	9	7
	Pila del registratore	3,5	—	—

Pila		Registrazione con microfono	Registrazione dalla radio	
			FM	AM
Alcalina R6 (formato AA) Sony	Pile principali	36	18	15
	Pila del registratore	11	11	11
R6 (formato AA) Sony	Pile principali	13	6,5	5
	Pila del registratore	3,5	3,5	3,5

Uso con corrente domestica o una batteria d'auto

Note

- Quando il trasformatore CA o il cavo per batteria d'auto è collegato alla presa DC IN 3V dell'apparecchio, le pile interne sono automaticamente scollegate. L'alimentazione viene fornita automaticamente dalla fonte di alimentazione esterna.
- Quando si usa la corrente domestica o una batteria d'auto, il display è sempre illuminato. Tuttavia la visualizzazione scompare quando si usa la funzione di blocco.

Corrente domestica

Per alimentare l'apparecchio con corrente domestica, collegare il trasformatore CA opzionale AC-E30HG (in dotazione solo ai modelli di ICF-SW1000TS per il Canada e l'Europa continentale) alla presa DC IN 3V dell'apparecchio.

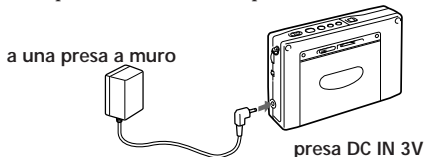

Note sul trasformatore CA

- Non curvare o piegare il cavo di alimentazione senza necessità e non collocare oggetti pesanti sul cavo di alimentazione.
- Quando si scollega il trasformatore CA dalla presa a muro, tirare afferrando la spina. Non tirare il cavo di alimentazione.
- Scollegare il trasformatore CA dalla presa a muro quando non si usa l'apparecchio per un lungo periodo. Assicurarsi di tirare afferrando la spina.

Batteria d'auto

Per alimentare l'apparecchio con una batteria d'auto, collegare un cavo per batteria d'auto alla presa DC IN 3V dell'apparecchio.

Per maggiori dettagli sul cavo per batteria d'auto, fare riferimento al suo manuale di istruzioni.

Note sulle fonti di alimentazione esterne

- Quando si alimenta l'apparecchio con una fonte di alimentazione esterna, non rimuovere le pile nel comparto pile RADIO BATT che servono come sostegno della memoria. Sostituire regolarmente le pile una volta all'anno.
- Quando si alimenta l'apparecchio con le pile interne, scollegare il trasformatore CA o il cavo per batteria d'auto nel seguente ordine: ① scollegare dalla presa a muro o batteria d'auto e ② scollegare dalla presa DC IN 3V dell'apparecchio. Assicurarsi che la spina della fonte di alimentazione esterna sia scollegata prima di usare l'apparecchio.
- Quando si collega e si scollega la spina della fonte di alimentazione esterna, assicurarsi di spegnere la radio. Altrimenti la radio si spegne e può essere visualizzato "⏏". In questo caso riaccendere la radio e "⏏" scompare.
- Usare solo il trasformatore CA o cavo per batteria d'auto consigliato Sony. La polarità delle spine di altre marche può essere diversa. Il mancato uso del trasformatore CA o cavo per batteria d'auto consigliato può causare malfunzionamenti dell'apparecchio.



Polarità della spina

Posizione e funzione dei comandi

Fare riferimento alle pagine indicate tra parentesi per dettagli.

Davanti

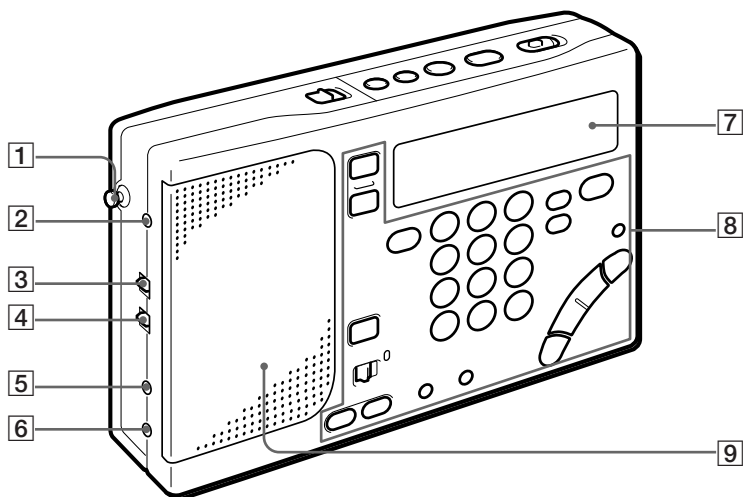

- | | |
|--|-------------------------------------|
| 1 Antenna telescopica (7) | 5 Presa microfono (MIC) (23) |
| 2 Presa antenna esterna (AM EXT ANT) (20) | 6 Presa cuffie (☎) |
| 3 Selettore sensibilità FM/AM (SENS DX•LOCAL) (7) | 7 Display |
| 4 Selettore stereo/monoaurale (ST•MONO) (7) | 8 Pannello comandi |
| | 9 Diffusore |

Retro

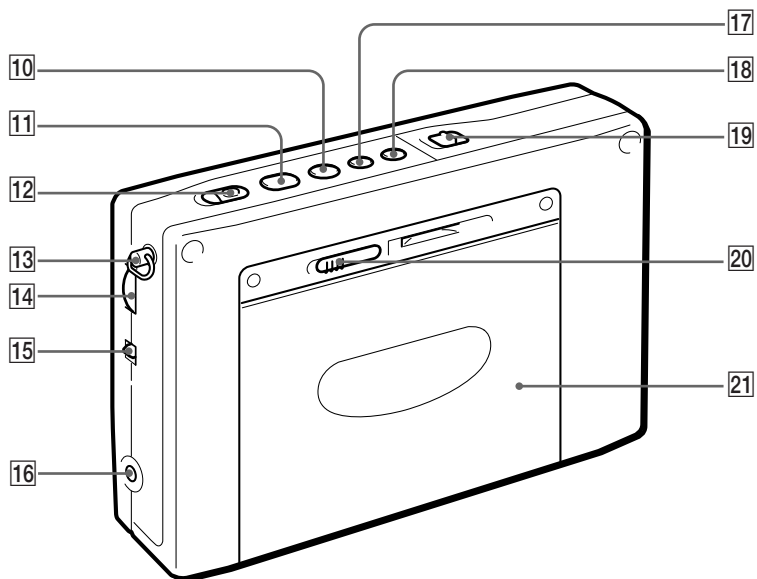

- | | |
|---|--|
| 10 Tasto di arresto (■) (8,9) | 17 Tasto di avanzamento rapido (FF) (9) |
| 11 Tasto di riproduzione (◀▶) (8, 9) | 18 Tasto di riavvolgimento (REW) (9) |
| 12 Tasto di registrazione (REC) (11) | 19 Interruttore di blocco (HOLD) (30) |
| 13 Attacco per la cinghia (31) | 20 Comando di apertura comparto cassetta (◀ OPEN) (8) |
| 14 Comando del volume (VOLUME) (7) | 21 Comparto cassetta |
| 15 Selettore di tono (TONE) (7) | |
| 16 Presa di ingresso alimentazione esterna (DC IN 3V ⚡) (33) | |

Pannello comandi

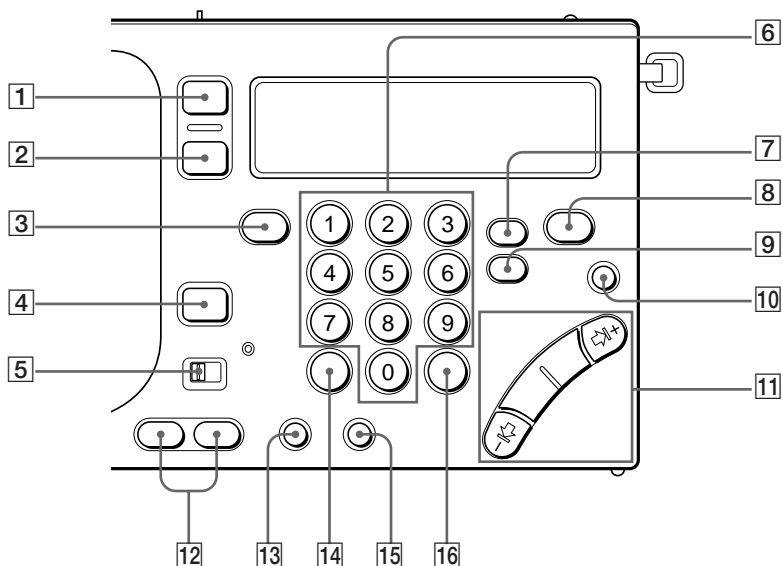

- | | |
|---|--|
| <p>1 Tasto di accensione/spengimento radio (RADIO POWER ON/OFF) (6)</p> <p>2 Tasto di timer di spegnimento ritardato (SLEEP) (27)</p> <p>3 Tasto di banda FM/AM (FM/AM) (6)</p> <p>4 Tasto di attivazione/disattivazione funzione di attesa (STANDBY ON/OFF) (25)</p> <p>5 Selettore di modo radio/registrazione (MODE) (26)</p> <p>6 Tasti numerici di preselezione in memoria/sintonia diretta (MEMORY PRESET/DIRECT TUNE) (14,15)</p> <p>7 Tasto di rilevazione sincrona (SYNC) (18)</p> <p>8 Tasto di pagina di memoria (PAGE) (15,16)</p> <p>9 Tasto di banda laterale unica (SSB) (17)</p> | <p>10 Tasto di illuminazione (LIGHT) Premere questo tasto per accendere la luce per circa 20 secondi per vedere il display al buio.</p> <p>11 Tasti di sintonia manuale/a scorrimento/regolazione orario (MANUAL TUNE/SCAN • STANDBY TIME SET/TIME SET) (6)</p> <p>12 Tasti di memoria di attesa/regolazione tempo di attesa (STANDBY MEMORY • STANDBY TIME SET) (25,28)</p> <p>13 Tasto di immissione/regolazione tempo (ENTER • TIME SET) (5,15)</p> <p>14 Tasto di sintonia diretta (DIRECT) (14)</p> <p>15 Tasto di selezione banda AM (AM BAND) (6)</p> <p>16 Tasto di esecuzione/visualizzazione (EXE • DISPLAY) (5,14) Premere questo tasto per visualizzare l'orario durante l'uso della radio o del registratore. Premerlo di nuovo per tornare alla visualizzazione precedente.</p> |
|---|--|

Base

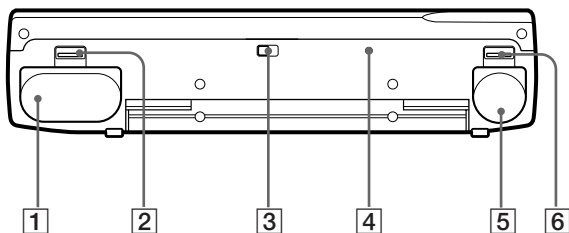

- 1 Comparto pile principali/radio (RADIO BATT) (4)
- 2 Comando di apertura comparto pile principali/radio (OPEN) (4)
- 3 Selettore di soppressione interferenze (ISS) (11)
- 4 Tasto di ripristino (RESET)
Premere questo tasto con un oggetto appuntito quando l'apparecchio non funziona correttamente. Quando si preme questo tasto le stazioni preselezionate e le regolazioni dell'orologio sono cancellate.
- 5 Comparto pila registratore (TAPE BATT) (4)
- 6 Comando di apertura comparto pila registratore (OPEN) (4)

Display

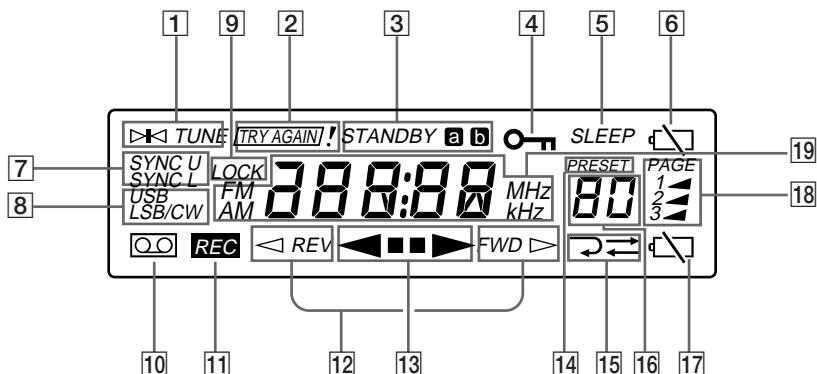

- 1** Indicatore di sintonia (TUNE) (14)
Appare quando è sintonizzata una stazione.
- 2** Indicatore di errore (TRY AGAIN!) (14,19)
Appare quando si immette un passo di canale MW errato o una frequenza invalida (sintonia diretta).
- 3** Indicatori di attesa (STANDBY **a** / **b**) (25,28)
Appaiono quando è attivata la funzione di attesa.
- 4** Indicatore di blocco (HOLD) (30)
Appare quando è attivata la funzione di blocco. Tutti i tasti sono bloccati e non funzionano.
- 5** Indicatore di timer di spegnimento ritardato (SLEEP) (27)
Appare quando è attivato il timer di spegnimento ritardato.
- 6** Indicatore di pile principali deboli (☹) (32)
- 7** Indicatori di rilevazione sincrona (SYNC U / SYNC L) (18)
- 8** Indicatori di banda laterale unica/onda continua (USB / LSB / CW) (17)
- 9** Indicatore di rilevazione sincrona (LOCK) (18)
Appare quando è attivato il modo di rilevazione sincrona.
- 10** Indicatore di cassetta (☐) (8)
Appare quando è inserita una cassetta.
- 11** Indicatore di registrazione (REC)
- 12** Indicatori di direzione del nastro (< REV / FWD >) (8)
< REV appare quando è attualmente selezionata la facciata rivolta verso l'apparecchio (facciata posteriore). FWD > appare quando è attualmente selezionata la facciata rivolta verso il comparto cassetta.
- 13** Indicatori di operazioni del nastro (< ■ ■ ■ >)
- 14** Indicatore di preselezione (PRESET)
- 15** Indicatori di modo di riproduzione/registrazione (↶ / ↷) (8)
- 16** Indicazione di numero di preselezione/durata timer di spegnimento ritardato (15,16,27)
- 17** Indicatore di pila registratore debole (☹) (32)
- 18** Indicatori di numero di pagina (PAGE) (15)
- 19** Indicazione di frequenza/orario/operazione del nastro

Precauzioni e manutenzione

Pile

- Inserire le pile osservando la corretta polarità.
- Non mischiare pile vecchie e nuove.
- Le pile non possono essere ricaricate.
- Estrarre le pile dall'apparecchio quando non lo si usa per un lungo periodo.
- Se si verificano perdite di fluido delle pile, pulire bene il comparto pile e inserire pile nuove.

Collocazione

- Non lasciare l'apparecchio nei pressi di fonti di calore o dove sia esposto alla luce solare diretta, polvere eccessiva o scosse meccaniche.
- Se l'apparecchio viene lasciato in un'auto parcheggiata al sole, assicurarsi di scegliere un punto dell'auto dove l'apparecchio non sia esposto direttamente ai raggi solari.
- Usare l'apparecchio a temperature comprese tra 0°C e 40°C. Se viene usato a temperature al di fuori di questa gamma, possono apparire visualizzazioni anomale (p.es. 88.88...). Se viene usato a temperature inferiori a questa gamma le indicazioni possono cambiare molto lentamente. Queste irregolarità scompaiono e non ci saranno danni all'apparecchio quando questo viene usato all'interno della gamma di temperature consigliata.
- All'interno di veicoli o edifici, la ricezione radio può essere difficile o disturbata. Provare ad ascoltare la radio vicino ad una finestra.
- La ricezione di circa 3,64 MHz può essere difficile a cause di segnali spuri interni generati dagli oscillatori incorporati.

Sicurezza

- Questo apparecchio rimane collegato alla fonte di alimentazione CA (rete elettrica) fintanto che il cavo di alimentazione è inserito nella presa a muro, anche se l'apparecchio stesso è stato spento.
- Scollegare il trasformatore CA dalla presa a muro quando si prevede di non usare l'apparecchio per un lungo periodo di tempo.
- La piastrina indicante la tensione operativa, ecc. si trova sul retro dell'apparecchio.
- In caso di penetrazione di oggetti o liquidi all'interno dell'apparecchio, scollegare il cavo di alimentazione e far controllare l'apparecchio da personale qualificato prima di usarlo nuovamente. Assicurarsi che liquido o oggetti estranei non penetrino nella presa DC IN 3V dell'apparecchio. Questo può portare a malfunzionamenti dell'apparecchio.
- Quando il rivestimento si sporca, pulirlo con un panno morbido asciutto inumidito con una blanda soluzione detergente. Non usare pulitori abrasivi o solventi chimici, perché possono danneggiare il rivestimento.
- Poiché un forte magnete è impiegato per il diffusore, tenere carte di credito personali a codificazione magnetica o orologi con carica a molla lontani dall'apparecchio per evitare possibili danni causati dal magnete.
- Quando ci sono fulmini e si sta usando un'antenna esterna, scollegare immediatamente il trasformatore CA (se collegato) dalla presa a muro. Non toccare mai il filo dell'antenna quando ci sono temporali con fulmini.
- Non collegare mai il filo di massa ad un tubo del gas.

Registratore

Pulizia della testina del nastro e del percorso del nastro

Usare la cassetta di pulizia opzionale Sony KK-WM1 per pulire le testine, i rullini preminastro e i cabestani regolarmente ogni 10 ore di funzionamento per una qualità di riproduzione e registrazione ottimale.

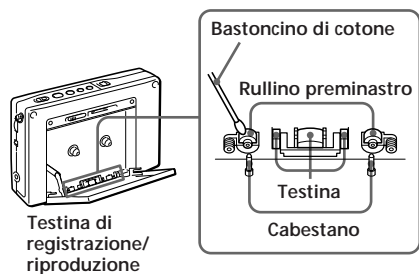

Quando non si usa l'apparecchio per un lungo periodo

Per i primi minuti il funzionamento può essere instabile dopo un lungo periodo di non utilizzo.

Uso di una cassetta di durata superiore a 90 minuti

L'uso di cassette di durata superiore a 90 minuti non è consigliato se non per registrazioni o riproduzioni lunghe e ininterrotte.

Assistenza e riparazioni

Quando si porta l'apparecchio per revisioni o riparazioni, annotarsi le regolazioni importanti memorizzate. Le regolazioni possono essere cancellate a seconda del tipo di riparazioni necessarie.

In caso di interrogativi o problemi riguardanti l'apparecchio, consultare il proprio rivenditore Sony. Annotarsi i dati delle stazioni preselezionate importanti prima di far riparare l'apparecchio da personale qualificato.

Soluzione di problemi

Questa sezione descrive possibili cause e rimedi di problemi comuni che possono presentarsi con l'apparecchio.

Sintomo	Causa	Rimedio
I tasti non funzionano.	<ul style="list-style-type: none">• La funzione di blocco è attivata.	<ul style="list-style-type: none">• Spostare HOLD in direzione opposta alla freccia in modo che "O→" scompaia dal display.
L'apparecchio non si accende quando si preme RADIO POWER ON/OFF.	<ul style="list-style-type: none">• Polarità errata delle pile.• Le pile sono deboli ("↔" lampeggia sul display).• Il trasformatore CA o il cavo per batteria d'auto sono scollegati.	<ul style="list-style-type: none">• Inserire le pile con la corretta polarità +⊖.• Sostituirle con pile nuove.• Controllare che il trasformatore CA o il cavo per batteria d'auto sia collegato correttamente.
Il display non funziona.	<ul style="list-style-type: none">• Polarità errata delle pile.• Le pile sono deboli ("↔" lampeggia sul display).	<ul style="list-style-type: none">• Inserire le pile con la corretta polarità +⊖.• Sostituirle con pile nuove.
Il display è fioco.	<ul style="list-style-type: none">• L'apparecchio è usato a temperature molto basse o in un luogo con umidità eccessiva.	<ul style="list-style-type: none">• Evitare di usare l'apparecchio a temperature molto basse o dove l'umidità è elevata.
Le indicazioni appaiono lentamente.	<ul style="list-style-type: none">• L'apparecchio è usato a temperature molto basse.	<ul style="list-style-type: none">• Evitare di usare l'apparecchio a temperature molto basse.
Non viene emesso alcun suono.	<ul style="list-style-type: none">• VOLUME è abbassato completamente.• Sono collegate le cuffie stereo.• Polarità errata delle pile.	<ul style="list-style-type: none">• Regolare VOLUME sul volume desiderato.• Scollegare le cuffie stereo se necessario.• Inserire le pile con la corretta polarità +⊖.

Generali

Altre informazioni

Soluzione di problemi (continuazione)

Sintomo	Causa	Rimedio
Ricezione scadente o qualità sonora insoddisfacente.	<ul style="list-style-type: none"> Le pile sono deboli (“☹” lampeggia sul display). La sintonia e l’orientamento dell’antenna devono essere regolati ulteriormente. Il segnale radio è debole. SENS è regolato su LOCAL. 	<ul style="list-style-type: none"> Sostituirle con pile nuove. Regolare la sintonia e l’orientamento dell’antenna per una ricezione ottimale. Ascoltare la radio vicino ad una finestra quando ci si trova all’interno di veicoli o edifici. Regolare SENS su DX.
La sintonia diretta non funziona.	<ul style="list-style-type: none"> Le operazioni dei tasti non sono state completate entro 10 secondi. 	<ul style="list-style-type: none"> Premere il tasto successivo entro 10 secondi.
Non è possibile preselezionare le stazioni preferite.	<ul style="list-style-type: none"> Si è fatto un errore nel procedimento. 	<ul style="list-style-type: none"> Premere il tasto numerico (0-9) tenendo premuto ENTER (vedere pagina 15).
Non è possibile il richiamo immediato di una stazione preselezionata.	<ul style="list-style-type: none"> Il numero immesso per la stazione preselezionata non è corretto. Le stazioni preselezionate sono state cancellate perché le pile non sono state sostituite entro 3 minuti dalla loro rimozione dai compartimenti. 	<ul style="list-style-type: none"> Premere il tasto corretto corrispondente alla stazione preselezionata desiderata. Preselezionare di nuovo le stazioni (vedere pagina 15).
La radio non si accende quando arriva l’orario fissato.	<ul style="list-style-type: none"> STANDBY ON/OFF non è premuto. È attivata la funzione di blocco. Il tempo di attesa fissato è stato cancellato perché le pile non sono state sostituite entro 3 minuti dalla loro rimozione dai compartimenti pile. VOLUME è abbassato completamente. 	<ul style="list-style-type: none"> Premere STANDBY ON/OFF per preselezionare correttamente l’orario di attesa (vedere pagina 25). Spostare HOLD in direzione opposta alla freccia in modo che “☹” scompaia dal display. Preselezionare di nuovo l’orario di attesa. Regolare VOLUME sul volume desiderato.

Radio

Sintomo	Causa	Rimedio
Il registratore non funziona.	<ul style="list-style-type: none"> • È attivata la funzione di blocco. • Le pile non sono inserite nel comparto pile MAIN BATT. • La pila inserita nel comparto pila TAPE BATT è debole (☹️ lampeggia sul display). 	<ul style="list-style-type: none"> • Spostare HOLD in direzione opposta alla freccia in modo che “☹️” scompaia dal display. • Inserire due pile tipo R6 (formato AA) nel comparto pile RADIO BATT. • Sostituirla con una pila nuova.
La riproduzione e la registrazione di entrambe le facciate della cassetta non è possibile.	<ul style="list-style-type: none"> • Si è premuto ◀▶ tenendo premuto ■ per visualizzare “◀ REV”. 	<ul style="list-style-type: none"> • Premere ◀▶ tenendo premuto ■ per visualizzare “FWD ▶”.
La registrazione non è possibile.	<ul style="list-style-type: none"> • La linguetta della cassetta è stata rimossa per impedire registrazioni accidentali di un nastro importante. 	<ul style="list-style-type: none"> • Se si desidera registrare di nuovo su quel nastro, coprire l'apertura lasciata dalla linguetta con del nastro adesivo.
La funzione di registrazione a timer non si attiva quando arriva l'orario fissato.	<ul style="list-style-type: none"> • MODE è regolato su RADIO. 	<ul style="list-style-type: none"> • Regolare MODE su REC.
Una fonte registrabile in stereo viene registrata in monoaurale.	<ul style="list-style-type: none"> • ST•MONO è regolato su MONO. 	<ul style="list-style-type: none"> • Regolare ST•MONO su ST.
Il suono emesso è scadente e presenta cadute.	<ul style="list-style-type: none"> • La testina del nastro è sporca e deve essere pulita. 	<ul style="list-style-type: none"> • Pulire la testina del nastro e il percorso del nastro (vedere pagina 40).

Caratteristiche tecniche

Sezione radio

Sistema circuito

FM: Supereterodino

AM: Supereterodino a doppia conversione

Campo di frequenza

FM: 76-108 MHz

87,5-108 MHz (modello per l'Italia)

SW: 1.621-29.999 kHz

3.850-26.100 kHz (modello per l'Italia)

MW: 530-1.620 kHz

LW: 150-529 kHz

150-285 kHz (modello per l'Italia)

Frequenza intermedia

FM: 10,7 MHz

SW/MW/LW: 55,845 MHz (1^a)

455 kHz (2^a)

Registratore

Sistema piste

Stereo a cassette compatte

Risposta in frequenza

Riproduzione: 20-18.000 Hz

Registrazione/riproduzione: 70-8.000 Hz

Generali

Diffusore

Sistema a un diffusore da circa 45 mm diametro, 8 ohm

Uscita massima

250 mW (al 10% di distorsione armonica)

Alimentazione

RADIO BATT: 3 V CC, due pile tipo R6 (formato AA)

TAPE BATT: 1,5 V CC, una pila tipo R6 (formato AA)

Fonte di alimentazione esterna

3 V CC

Uscita

Una presa \square (cuffie) (minipresa stereo) 16 ohm

Ingresso

Una presa di ingresso microfono di missaggio (minipresa stereo)

Dimensioni

Circa 176 x 105 x 40 mm (l/a/p, incluse parti sporgenti)

Massa

Apparecchio circa 464 g

Circa 593 g incluse le pile alcaline, una cassetta C-60HF, le cuffie e la cinghia

Accessori in dotazione

Cuffie stereo (1)

Cuscinetti auricolari (2)

Microfono stereo (1)

Antenna compatta AN-71(1)*¹

Antenna attiva AN-LP1 (1)*²

Borsa di trasporto (1)

Cinghia (1)

Manuale frequenze (1)

Trasformatore CA (1)*³

Accessori opzionali

Trasformatore CA AC-E30HG*⁴

Antenna LW/MW/SW a gamma ampia AN-1, AN-102, AN-100A*⁵

Il rivenditore potrebbe non essere provvisto di alcuni degli accessori opzionali sopra elencati. Chiedergli informazioni dettagliate sugli accessori opzionali disponibili nel proprio paese.

Disegno e caratteristiche tecniche soggetti a modifiche senza preavviso.

*1 solo ICF-SW1000T

*2 solo ICF-SW1000TS

*3 solo ICF-SW1000TS (modelli per aree tranne il Regno Unito)

*4 La tensione operativa del trasformatore CA varia a seconda del paese di acquisto. Acquistare quindi il trasformatore CA nel paese dove si intende farne uso.

*5 Non disponibile negli USA e in Canada.

Note sulle bande radio

Che cosa è la banda laterale unica (SSB)?

La banda laterale unica è molto usata nelle trasmissioni dei radioamatori e in quelle professionali e si trova su tutte le bande per radioamatori per la sua superiorità nell'intelligibilità del segnale. Questa eccezionale intelligibilità del segnale è ottenuta con interferenze minime rispetto alla doppia banda laterale (DSB) grazie alla sua ampiezza di banda dimezzata.

In generale le trasmissioni SSB impiegano la modulazione USB (banda laterale superiore) mentre le trasmissioni radioamatori sotto i 10 MHz impiegano la modulazione LSB (banda laterale inferiore).

Le radio convenzionali prive di circuito BFO (oscillatore frequenza di battimento) non possono ricevere bene le trasmissioni SSB. Questo apparecchio può ricevere correttamente le trasmissioni SSB con il suo circuito BFO incorporato.

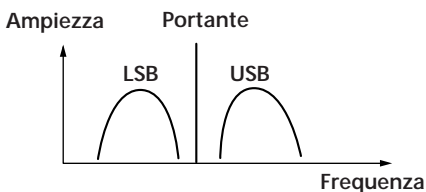

Che cosa è l'onda continua (CW)?

Anche l'onda continua è molto diffusa nelle trasmissioni dei radioamatori e in quelle professionali. Diversamente dagli altri segnali, l'ampiezza di una portante non viene modulata per le trasmissioni CW. L'onda continua trasmette le informazioni interrompendo una portante e impiega il codice Morse come mezzo di comunicazione.

Questo apparecchio può ricevere correttamente trasmissioni CW con il suo circuito BFO (oscillatore frequenza di battimento) incorporato solo come suono di battimento. Per poter decifrare le informazioni delle trasmissioni CW bisogna conoscere il codice Morse.

Che cosa è la rilevazione sincrona?

Esistono due ostacoli impliciti alla ricezione AM ottimale: distorsioni dovute all'attenuazione e interferenze da stazioni adiacenti.

La rilevazione sincrona è efficace nell'eliminazione di questi ostacoli.

Le distorsioni dovute all'attenuazione sono generalmente causate da ipermodulazione che si verifica quando una componente della portante del segnale ricevuto viene attenuata durante il percorso. Il circuito di rilevazione sincrona di questo apparecchio genera una frequenza portante pura con nessuna variazione di livello che è idealmente sincronizzata con la portante originale per compensare la componente portante attenuata, riducendo così drasticamente le distorsioni.

In modo analogo, le trasmissioni AM (LW, MW e SW) normalmente impiegano segnali DSB (doppia banda laterale) per trasmissioni in cui i segnali modulati sono inviati usando entrambe le bande laterali superiore e inferiore (USB e LSB). Nella maggior parte dei casi, una delle bande laterali è influenzata da interferenze da stazioni adiacenti (cioè battimento). Il circuito di rilevazione sincrona di questo apparecchio estrae uno dei due lati (USB o LSB) del segnale DSB (doppia banda laterale) che è libero da interferenze. Questo consente una ricezione chiara senza le interferenze da stazioni adiacenti.

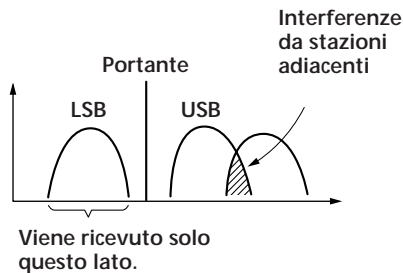

Lees, alvorens het apparaat in gebruik te nemen, de gebruiksaanwijzing aandachtig door en bewaar deze voor eventuele naslag.

Waarschuwing

Stel dit apparaat niet bloot aan regen of vocht, om gevaar voor brand of een elektrische schok te voorkomen.

Open om dezelfde reden ook nooit de ombouw van het apparaat. Laat inwendig onderhoud over aan bevoegd vakpersoneel.

Kenmerken

Radio

- FM Stereo/KG/MG/LG wereldwijde ontvangst

Kwarts- en fasegekoppeld (PLL, Phase Locked Loop) synthesizer afstemsysteem voor eenvoudige, maar zeer nauwkeurige afstemming. Afstembereik:

FM: 76 - 108 MHz
87,5 - 108 MHz (model voor Italië)

Korte golf: 1621 - 29.999 kHz
3850 - 26.100 kHz (model voor Italië)

Middengolf: 530 - 1620 kHz

Lange golf: 150 - 529 kHz
150 - 285 kHz (model voor Italië)

Zie de bijgeleverde "Radiogolf-gids" voor nadere bijzonderheden betreffende de wereldwijde radio-ontvangst.

- Vier veelzijdige afstemmethoden voor het verkrijgen van optimale ontvangst onder alle omstandigheden
 - Handmatige afstemming om zelf zo nauwkeurig mogelijk op elke gewenste radiozender te kunnen afstemmen.
 - Zoekafstemming om automatisch snel de afstemband te doorlopen, op zoek naar de gewenste radiozender.
 - Direkte afstemming voor rechtstreeks invoeren van de frekwentie van de radiozender, als u die kent.
 - Geheugenafstemming om met een enkele druk op een toets onmiddellijk af te stemmen op een vooraf ingestelde voorkeurzender.
- Ingebouwde schakelklok om de radio op een vooraf ingesteld tijdstip automatisch te laten inschakelen, bijvoorbeeld voor gebruik als wekker, plus een sluimerfunctie om de radio na een vooraf ingesteld aantal minuten automatisch te laten uitschakelen.

- Stereo cassette-weergave en radio-ontvangst via de bijgeleverde stereo hoofdtelefoon

Om een FM stereo radio-uitzending in stereo te horen, sluit u de stereo hoofdtelefoon op het apparaat aan.

Cassetterecorder

- Opname en weergave met automatische bandomkeer
 - Onmiddellijke opnamestart van de gekozen radiozender met een enkele druk op een toets, zowel als opname bij wijze van reportage, via een aangesloten mikrofoon.
 - Tevens kunt u via de handige ingebouwde schakelklok een gewenste radio-uitzending automatisch opnemen, ook tijdens uw afwezigheid.
- Versnelde weergave tijdens snel vooruit- of terugspoelen van de band, om snel een gewenste opname op te zoeken.

Middengolf-afsteminterval

Het middengolf-afsteminterval van dit apparaat is bij aflevering zo ingesteld dat het overeenkomt met de frekwentietoewijzing in het land van bestemming. Indien u het afsteminterval voor de middengolf wilt omschakelen, bijvoorbeeld op reis, gaat u als volgt te werk. (zie blz. 19).

Noord- en Zuid-Amerika: 10 kHz

Europa en andere werelddelen: 9 kHz

Opmerkingen betreffende het opnemen

- Maak voor het opnemen van belangrijk materiaal eerst even een proefopname, om te zien of alles naar behoren functioneert.
- DE SONY CORPORATION EN DE VERKOPER AANVAARDEN GEEN ENKELE AANSPRAKELIJKHEID VOOR DIREKTE OF INDIRECTE PERSOONLIJKE OF MATERIËLE SCHADE, SCHADE AAN DERDEN, ONKOSTEN OF VERLIEZEN, VOORTVLOEIEND UIT ONJUISTE WERKING VAN HET OPNAMEGEDEELTE VAN DIT APPARAAT.
- Neem de geldende voorschriften betreffende het auteursrecht in acht, aangaande uw bandopnamen van de radio. Het gebruik van opgenomen radio-uitzendingen in openbare voorstelling, wederuitzending of duplicatie zonder voorafgaande toestemming van de auteursrechthouder kan in strijd zijn met de wetten op het auteursrecht.

Inhoudsopgave

Basisbediening

- 4 Inleggen van de batterijen
 - 5 Gelijkzetten van de klok
 - 6 Luisteren naar de radio—Zoekafstemming
 - 8 Afspelen van een cassette
 - 10 Opnemen van een radio-uitzending
-

Radio

- 12 Diverse afstemmethoden voor vlotte, heldere radio-ontvangst
- 12 Handmatige afstemming
- 14 Direkte afstemming
- 15 Geheugenafstemming
- 17 Ontvangst van SSB en CW uitzendingen
- 18 Optimale AM ontvangst—Synchron-detektie
- 19 Omschakelen van het middengolf-afsteminterval voor gebruik in het buitenland
- 20 Aansluiten van een externe antenne voor optimale radio-ontvangst

Cassetterecorder

- 23 Opnemen via een mikrofoon

Schakelklok

- 25 Gewekt worden met de gewenste radio-uitzending—Wekfunctie
- 27 In slaap vallen terwijl u naar de radio luistert—Sluimerfunctie

- 28 Opnemen van een gewenste radio-uitzending tijdens uw afwezigheid—Schakelklok-opname

Overige bedieningsfuncties

- 30 Toetsvergrendeling om het per ongeluk indrukken van de toetsen te voorkomen
- 31 Bevestigen van het polsriempje

Stroomvoorziening

- 32 Vervangen van de batterijen
- 33 Gebruik op stroom van het lichtnet of een auto-accu

Aanvullende informatie

- 34 Plaats en functie van de bedieningsorganen
- 39 Voorzorgsmaatregelen en onderhoud
- 41 Verhelpen van storingen
- 44 Technische gegevens
- 45 Verklaring van radiogolf-begrippen

NL

Inleggen van de batterijen

Om het apparaat op batterijvoeding te gebruiken, dient u eerst batterijen in de batterijhouder(s) aan te brengen. Voor het gebruik van de cassette recorder dient u in beide batterijhouders batterijen te plaatsen.

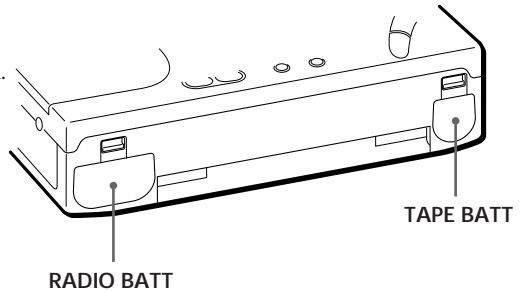

Als u het apparaat wilt gebruiken op stroom van het lichtnet of een auto-accu, zie dan de beschrijving onder "Gebruik op stroom van het lichtnet of een auto-accu" op blz. 33.

1



Druk de OPEN nokjes in en neem de beide batterijhouders, RADIO BATT en TAPE BATT, uit het apparaat.

2

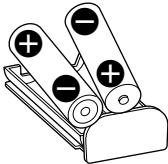

Inleggen met de + en - polen in de juiste richting, zoals aangegeven.

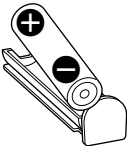

Plaats twee R6 (AA-formaat) batterijen met de juiste polariteit van + en - in de RADIO BATT batterijhouder en één R6 (AA-formaat) batterij in de TAPE BATT batterijhouder.

Opmerking

Het is niet nodig een batterij in de TAPE BATT batterijhouder te plaatsen als u alleen de radio wilt gebruiken. Voor het gebruik van de cassette recorder moeten er echter zowel in de RADIO BATT als de TAPE BATT batterijhouder batterijen aanwezig zijn, anders zal het apparaat niet naar behoren functioneren.

3

Plaats beide batterijhouders terug in het apparaat.

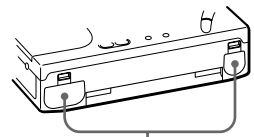

Aandrukken tot de batterijhouder vastklikt.

Gelijkzetten van de klok

Zet de ingebouwde klok op de juiste tijd gelijk, nadat u batterijen in het apparaat hebt geplaatst of wanneer na een stroomonderbreking de tijdsaanduiding slechts "0:00" aangeeft.

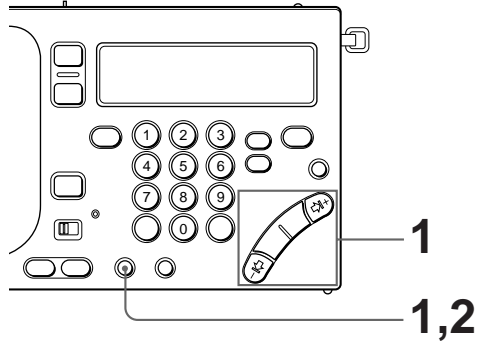

1

Houd de TIME SET • ENTER toets ingedrukt terwijl u tegelijk hiermee de HOUR of MIN toets herhaaldelijk indrukt, totdat de juiste tijd in het uitleesvenster wordt aangegeven. Telkens wanneer u op de MIN (⇐ of ⇒) toets drukt, telt het aantal minuten met één af (⇐) of op (⇒). Telkens wanneer u de HOUR (⇐I of ⇒I+) toets indrukt, telt het aantal uren met één af (⇐) of op (⇒I+). Door ingedrukt houden van de toets kunt u de cijfers snel laten aftellen of oplopen.

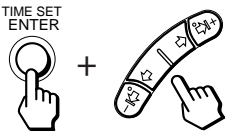

2

Laat de TIME SET • ENTER toets los. De ":" dubbele punt tussen de cijfers gaat knipperen, ten teken dat de klok loopt.



Aanwijzingen

- De ingebouwde klok geeft de tijd aan in een cyclus van 24 uur.
- Druk op de TIME SET • ENTER toets als u het knipperen van de "0:00" tijdsaanduiding wilt laten stoppen.
- Om de klok precies op de sekonde gelijk te zetten, laat u de TIME SET • ENTER toets los op het moment dat het tijdsignaal van de radio, TV of telefoon klinkt.

Aangeven van de juiste tijd

Druk op de EXE toets als u tijdens gebruik van de radio of de cassetterecorder de juiste tijd wilt zien. Dan verschijnt de juiste tijd ongeveer 10 seconden lang in het uitleesvenster, waarna de eerdere aanduidingen weer verschijnen. Tijdens gebruik van de zoekafstemming is het echter niet mogelijk de juiste tijd op deze manier te laten verschijnen.

Om onmiddellijk terug te keren van de juiste tijd naar de eerdere aanduidingen, drukt u nogmaals op de EXE toets.

Opmerking

Tijdens het luisteren naar de radio of het gebruik van de cassetterecorder kunt u de klok niet gelijkzetten. Druk hiervoor eerst op de RADIO POWER ON/OFF toets om de radio uit te schakelen of druk op de ■ stoptoets om de bandloop stop te zetten.

Luisteren naar de radio—Zoekafstemming

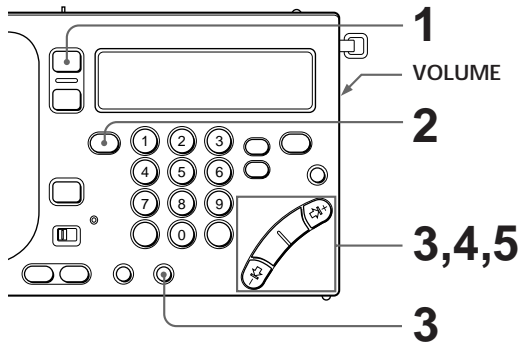

Om met de hand af te stemmen op een bepaalde radiozender, volgt u de aanwijzingen onder “Handmatige afstemming” op blz. 12.
 Om rechtstreeks een bekende zenderfrequentie in te voeren, volgt u de aanwijzingen onder “Direkte afstemming” op blz. 14.
 Om af te stemmen op een eerder vastgelegde voorkeuzender, volgt u de aanwijzingen onder “Geheugenafstemming” op blz. 15.

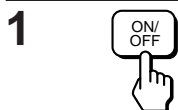

Druk op de RADIO POWER ON/OFF toets.
 De radio wordt dan ingeschakeld.

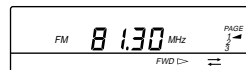

Druk op de FM/AM toets om te kiezen voor de gewenste afstemband, AM of FM.
 Stel in op AM als u wilt luisteren naar een zender op de korte golf, de middengolf of de lange golf.

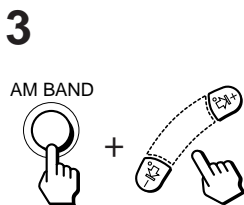
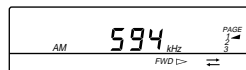

Na keuze van de AM: drukt u op de -1< of de =>1+ toets terwijl u de AM BAND toets ingedrukt houdt, om te kiezen voor de middengolf, de lange golf of een van de meterbanden van de korte golf*.
 Na keuze van de FM kunt u deze stap overslaan en rechtstreeks doorgaan met stap 4.
 * Zie voor nadere bijzonderheden over de meterbanden de beschrijving onder “Meterbanden van de korte golf” op blz. 13.

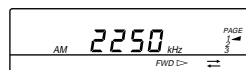

Voor elke afstemband wordt de onderste grensfrequentie aangegeven.

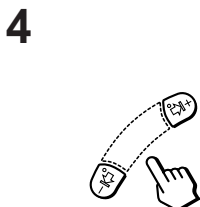

Houd de -1< of de =>1+ toets ingedrukt tot het doorzoeken van de frequenties begint en laat de toets dan los.
 Wanneer er een radiozender wordt ontvangen, pauzeert het zoeken ongeveer 2 seconden lang. Vervolgens wordt het zoeken hervat, om weer te stoppen bij de volgende ontvangen radiozender. De zoekafstemming zal het afstembereik binnen de meterbanden (zie blz. 13) kringsgewijs doorlopen. Tijdens SSB enkele-zijband ontvangst zal het afstembereik van 150 - 29999 kHz worden doorzocht.*

* Niet van toepassing op het model voor Italië.

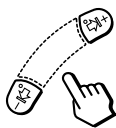

Druk op de \leftarrow of de \rightarrow toets wanneer u wilt stoppen met zoeken, om te blijven luisteren naar de op dat moment ontvangen radiozender.

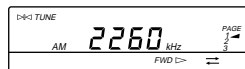

Aanwijzingen

- Om te luisteren naar een FM stereo radio-uitzending sluit u de stereo hoofdtelefoon aan. Zet de ST • MONO schakelaar op "ST" voor stereo, of op "MONO" als u het geluid in mono wilt horen.
- Voor het luisteren naar nieuwsuitzendingen zet u de TONE schakelaar op "NEWS" voor de beste klank. Het gesproken woord komt dan duidelijker door. Voor het luisteren naar muziek zet u de schakelaar op "MUSIC" om van de beste klankkleur te genieten.
- Bij ontvangst van middengolfzenders 's avonds laat, wanneer er veel intensiever radiosignalen worden uitgezonden, of wanneer u last hebt van storende aangrenzende zenders, kan de zoekafstemming stoppen bij ook de onbeduidendste signalen. In dat geval zet u de SENS schakelaar op "LOCAL", om alleen de voornaamste, krachtig doorkomende radiozenders te ontvangen. Onder normale omstandigheden kunt u deze schakelaar het best op "DX" laten staan.

Opmerking

Als de FM ontvangst met de teleskoopantenne niet goed te krijgen is, kunt u beter een externe FM antenne aansluiten (zie blz. 20).

Overige bedieningsfuncties

Voor het	gebruikt u de
Fijnafstemmen van de ontvangst	\leftarrow , \leftrightarrow , \rightarrow en \Rightarrow toetsen
Instellen van de geluidssterkte	VOLUME regelaar
Uitschakelen van de radio	RADIO POWER ON/OFF toets

Verbeteren van de radio-ontvangst

Voor betere FM ontvangst

Trek de teleskoopantenne voorzichtig uit en verstel de lengte, de richting en de hoek ervan zodanig dat de ontvangst het best klinkt.

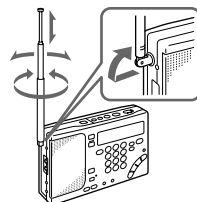

Voor betere middengolf/ langegolf-ontvangst

Schuif de teleskoopantenne in en draai het gehele apparaat in het horizontale vlak, om de ingebouwde ferrietstaaf-antenne zo te richten dat de ontvangst het best klinkt.

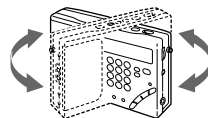

Voor betere kortegolf-ontvangst

Trek de teleskoopantenne voorzichtig tot zijn volle lengte uit en laat deze vertikaal staan om de beste kortegolf-ontvangst te verkrijgen.

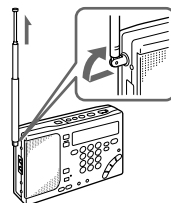

Afspelen van een cassette

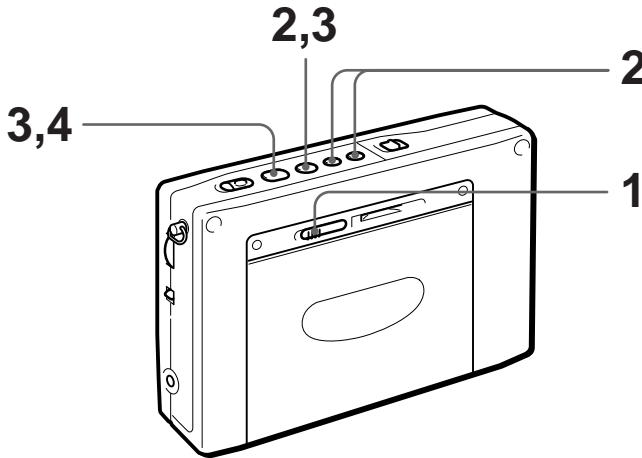

1



Schuif de OPEN knop zijwaarts en plaats een cassette in de houder.

Trek eerst een eventuele lus in de band strak en steek dan de cassette met de open bandzijde naar beneden in de cassettehouder.

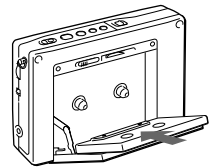

2

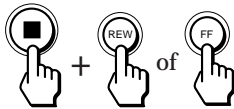

Kies voor het afspelen van één kant of beide kanten van de cassette.

Voor het afspelen van één cassettekant: Druk de FF toets samen met de ■ stopstoets in. oor het afspelen van beide cassettekanten: Druk de REW toets samen met de ■ stopstoets in.

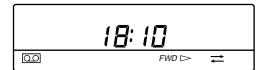

⇨ : één kant
⇨ ⇨ : beide kanten

3

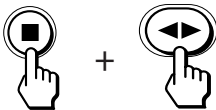

Druk op de ◀▶ weergavetoets terwijl u de ■ stopstoets ingedrukt houdt om in te stellen op de cassettekant die u wilt horen.

Voor het afspelen van de naar buiten gerichte cassettekant (de voorkant): Indrukken tot er "FWD ▶" in het uitleesvenster wordt aangegeven. Voor het afspelen van de naar buiten gerichte cassettekant (de achterkant): Indrukken tot er "◀ REV" wordt aangegeven.

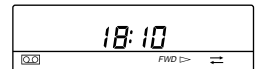

4



Druk op de ◀▶ weergavetoets.



Overige bedieningsfuncties

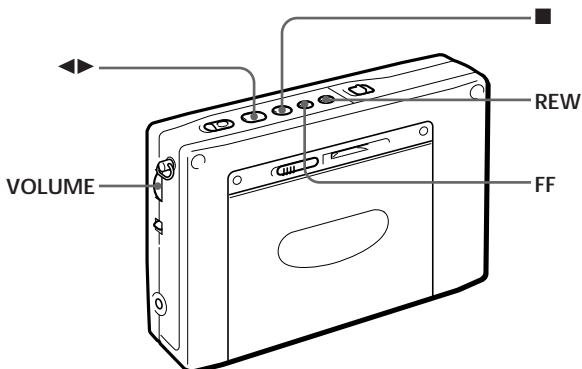

Aanwijzingen

- Om te luisteren naar stereo bandopnamen sluit u de stereo hoofdtelefoon aan. Zet de ST • MONO schakelaar op "ST" voor stereo, of op "MONO" als u het geluid in mono wilt horen.
- De ATS automatische bandsoortinstelling zorgt, alleen bij weergave, voor automatische waarneming en aanpassing aan het type cassette dat u in de cassettehouder plaatst: normaalband, CrO₂- of metaalband-cassette.

Opmerking

Wanneer u het afspelen start aan de achterkant van de cassette, zal de weergave stoppen aan het eind van die cassettekant.

Voor het	gebruikt u de
Instellen van de geluidssterkte	VOLUME regelaar
Overschakelen naar de andere cassettekant	◀▶ weergavetoets, indrukken tijdens weergave
Stoppen met afspelen, opnemen of snelspoelen	■ stoptoets
Snel vooruitspoelen	FF toets in de stopstand
Terugspoelen	REW toets in de stopstand
Vooruitzoeken aan de hand van het versneld weergegeven geluid	FF toets tijdens weergave
Terugzoeken aan de hand van het versneld weergegeven geluid	REW toets tijdens weergave

Opnemen van een radio-uitzending

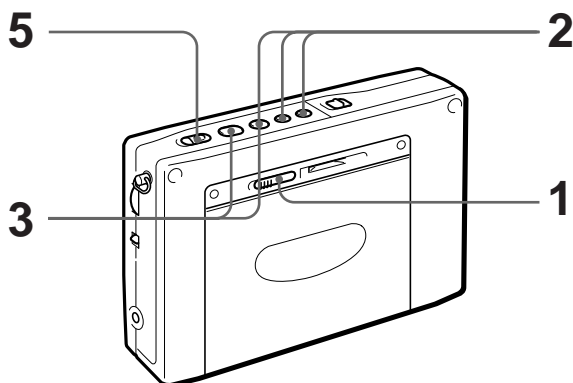

Voor het maken van bandopnamen via een microfoon volgt u de aanwijzingen onder "Opnemen via een microfoon" op blz. 23.

1

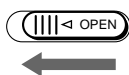

Schuif de OPEN knop zijwaarts en plaats een cassette in de houder.

Opmerking

Alvorens u een cassette voor opnemen in de houder steekt, dient u te controleren of het wispreventienokje voor de op te nemen cassettekant wel intact is.

Is het wispreventienokje uitgebroken, dan kunt u op die cassettekant niet opnemen.

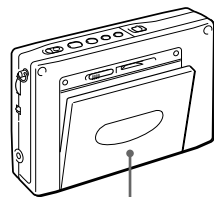

Plaats een cassette in de houder met de kant waarop u wilt opnemen naar buiten toe gericht.

2



Kies voor opnemen op één kant of op beide kanten van de cassette.

Voor het opnemen op één cassettekant: Druk de FF toets samen met de ■ stopstoets in.

Voor het opnemen op beide cassettekanten: Druk de REW toets samen met de ■ stopstoets in.

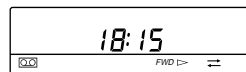

⇨: één kant
⇨⇨: beide kanten

3

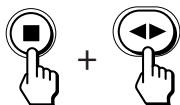

Druk op de ◀▶ weergavetoets terwijl u de ■ stopstoets ingedrukt houdt, zodat er "FWD ▷" in het uitleesvenster wordt aangegeven.

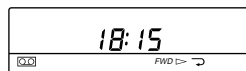

4

Stem af op de radiozender waarvan u een uitzending wilt opnemen. Zie hiervoor de aanwijzingen op blz. 6 en 12 t/m 16.

5

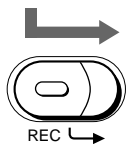

Druk het rode knopje middenop de REC opnameknop in en schuif de REC opnameknop zijwaarts.



Na enkele seconden verschijnt de aanduiding "REC" in het uitleesvenster.

Aanwijzingen

- De stand van de VOLUME regelaar en de TONE schakelaar heeft geen invloed op het opgenomen geluid.
- Bij opnemen zult u het geluid via de luidspreker slechts in mono kunnen beluisteren. Om een FM stereo uitzending ook in stereo te kunnen horen, sluit u de stereo hoofdtelefoon aan.
- Het opnemen zal automatisch stoppen wanneer u op de RADIO POWER ON/OFF toets drukt om de radio uit te schakelen.

Opmerkingen

- Gebruik voor opnemen alleen Type I (normaalband) cassettes. Bij opnemen op een CrO₂- of metaalband-cassette kan er vervorming in het geluid klinken of kunnen eerdere opnamen onvoldoende worden gewist.
- Bandopnamen die u maakt wanneer de batterijen bijna leeg zijn, zullen niet goed klinken, met vaak erg veel ruis. Voor belangrijke opnamen is het aanbevolen nieuwe batterijen in het apparaat aan te brengen.
- Druk op de REC opnameknop, ongeveer twee seconden vóór het moment dat u wilt beginnen met opnemen. Anders loopt u de kans, dat het begin van het op te nemen geluid wegvalt.
- Tijdens opnemen kunt u niet van cassettekant wisselen met de ► weergavetoets.
- De toetsen van de radio werken wel tijdens het opnemen. Om per ongeluk indrukken van de toetsen te voorkomen, gebruikt u de toetsvergrendeling (zie blz. 30).

Stoppen met opnemen

Druk op de ■ stopstoets.

Opnemen op de naar binnen gerichte kant (achterkant) van de cassette

Plaats de cassette in de houder met de kant waarop u wilt opnemen (de achterkant) naar binnen gericht. Druk vervolgens op de ◀ weergavetoets terwijl u de ■ stopstoets ingedrukt houdt, totdat er "◀ REV" in het uitleesvenster wordt aangegeven.

Het opnemen stopt altijd aan het eind van de achterkant van de cassette, ongeacht of u aan de voor- of de achterkant met opnemen begint.

Opnemen van een FM stereo radio-uitzending

Zet de ST•MONO schakelaar op "ST" voor stereo, of op "MONO" als u het geluid in mono wilt opnemen.

Verbeteren van de AM radio-ontvangst bij opnemen

Als bij het opnemen van AM radio-uitzendingen een storende fluittoon hoorbaar is die er vóór het opnemen niet was, kunt u deze onderdrukken door de ISS ontstoringsschakelaar aan de onderzijde van het apparaat in die stand te zetten (1, 2 of 3), waarbij de storende fluittoon het best onderdrukt wordt. Dan zult u optimaal storingsvrije bandopnamen verkrijgen.

Beveiligen van belangrijke bandopnamen

Om een cassette tegen abusievelijk wissen te beveiligen, breekt u het wispreventienokje uit voor cassettekant A of B waarvan u de opnamen wilt beschermen, zoals in de afbeelding is aangegeven. Als u een aldus beveiligde cassette later weer voor opname geschikt wilt maken, kunt u de ontstane opening(en) met een stukje plakband afdekken.

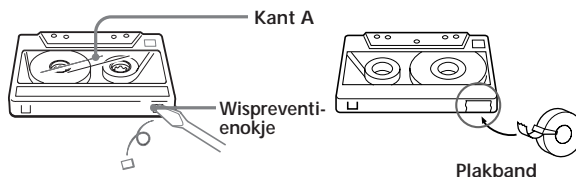

De waarschuwingaanduiding "☒" gaat knippen wanneer u tracht op te nemen op een cassettekant die tegen wissen is beveiligd. Op een cassettekant waarvan het wispreventienokje is uitgebroken, zult u niet kunnen opnemen.

Diverse afstemmethoden voor vlotte, heldere radio-ontvangst

Handmatige afstemming

Gebruik de $-1\leftarrow$, \leftarrow , \Rightarrow en $\Rightarrow I+$ toets om de gewenste radiozender op te zoeken. Met de buitenste toetsen kunt u de afstemband snel doorlopen, in grote frekwentiestappen. Met de binnenste toetsen regelt u de fijnafstemming, in kleinere frekwentiestapjes.

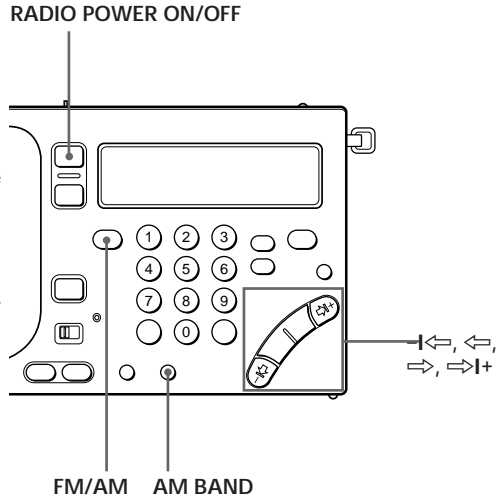

Aanwijzingen

- Bij inschakelen van de radio wordt er afgestemd op de laatst ontvangen radiozender.
- Wanneer u herhaaldelijk op de \leftarrow of \Rightarrow toets drukt in een van de AM afstembanden (middengolf, lange golf of korte golf) wordt het gehele frekwentiebereik van 150 - 29.999 kHz doorlopen, om te zoeken naar alle beschikbare radiozenders (niet van toepassing op het model voor Italië*).

* Bij het model voor Italië worden bij meermalen indrukken van de \leftarrow of \Rightarrow toets in een van de AM afstembanden (middengolf, lange golf of korte golf) alleen de afzonderlijke frekwentiebereiken doorlopen van 150 - 285 kHz, 530 - 1620 kHz en van 3850 - 26.100 kHz.

1 Schakel de radio in.

2 Kies de AM of FM afstemband.

Stel in op AM als u wilt luisteren naar een zender op de korte golf, de middengolf of de lange golf.

3 Na keuze van de AM: drukt u op de $-1\leftarrow$ of de $\Rightarrow I+$ toets terwijl u de AM BAND toets ingedrukt houdt, om te kiezen voor de middengolf, de lange golf of een van de meterbanden van de korte golf.

Na keuze van de FM kunt u deze stap overslaan en rechtstreeks doorgaan met stap 4.

4 Druk net zovaak op de $-1\leftarrow$, \leftarrow , \Rightarrow en $\Rightarrow I+$ toets tot u de gewenste radiozender hebt gevonden.

Bij elke volgende druk op deze toetsen wordt de afstemming verhoogd of verlaagd met de volgende intervallen:

Afstemband	$-1\leftarrow$ of $\Rightarrow I+$	\leftarrow of \Rightarrow
FM	0,05 MHz	0,05 MHz
Korte golf	5 kHz	1 kHz
Middengolf	9/10 kHz	1 kHz
Lange golf	9 kHz	1 kHz
SSB (enkele zijband, AM)	1 kHz	0,1 kHz**

** Eenheden van 0,1 kHz en kleiner worden niet in het uitleesvenster aangegeven.

Opmerking

Er kunnen verschillen optreden in het kortegolf-bereik van de meterbanden. Zie de bijgeleverde "Radiogolf-gids" voor nadere bijzonderheden betreffende de wereldwijde radio-ontvangst.

Meterbanden van de korte golf

De korte golf is onderverdeeld in 14 banden die algemeen bekend staan als meterbanden. Het frequentiebereik van de verschillende afstembanden dat beschikbaar is voor de automatische zoekfunctie is als volgt.

(in kHz voor de AM, in MHz voor de FM)

Afstem-band	Frekventiebereik	Zoekafstembereik	KG meterband	
AM	LG	150-529 ^{*1}	153-522 ^{*2}	—
	MG	530-1620	530-1620 ^{*3}	—
			531-1620 ^{*4}	—
	KG	1621-29999 ^{*5}	2250-2550 ^{*6}	120 meterband
			3150-3450 ^{*6}	90 meterband
			3850-4050	75 meterband
			4700-5100	60 meterband
			5900-6250	49 meterband
			7100-7400	41 meterband
			9400-10000	31 meterband
			11500-12150	25 meterband
			13500-13900	22 meterband
			15000-15700	19 meterband
	17450-18000	16 meterband		
18850-19100	15 meterband			
21450-21950	13 meterband			
25600-26100	11 meterband			
FM	76,00-108,00 ^{*7}	76,00-108,00 ^{*8}	—	

*1 150 - 285 kHz bij het model voor Italië

*2 153 - 279 kHz bij het model voor Italië

*3 Bij een afsteminterval van 10 kHz (zie blz. 19)

*4 Bij een afsteminterval van 9 kHz (zie blz. 19)

*5 3850 - 26100 kHz bij het model voor Italië.

*6 Bij het model voor Italië kan er niet op deze frequenties worden afgestemd.

*7 87,50 MHz - 108,00 MHz bij het model voor Italië

*8 87,50 MHz - 108,00 MHz bij het model voor Italië

Diverse afstemmethoden voor vlotte, heldere radio-ontvangst (vervolg)

Direkte afstemming

Als u de uitzendfrequentie van het gewenste radiostation kent, kunt u deze waarde met de cijfertoetsen invoeren, om zo direct op de betreffende zender af te stemmen.

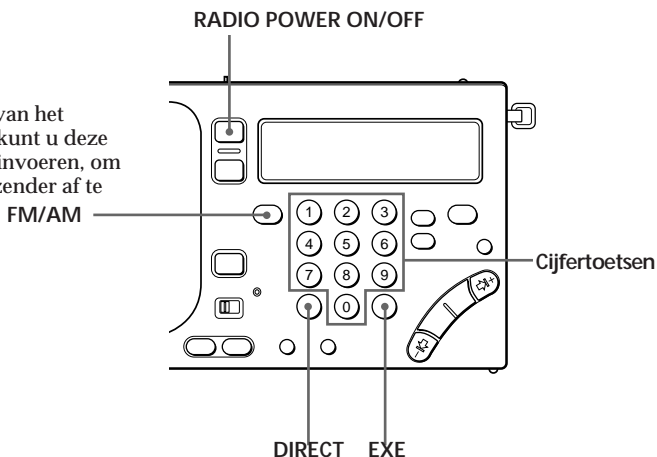

Aanwijzingen

- Als u per ongeluk de verkeerde frekwentie invoert in stap 4, drukt u op de DIRECT toets om de ingevoerde frekwentie te wissen, en voert u vervolgens de juiste frekwentie in.
- De aanduiding "TRY AGAIN!" gaat in het uitleesvenster knipperen als u een frekwentie invoert die buiten het beschikbare ontvangstbereik valt. Controleer de ingevoerde cijfers en herhaal de handelingen vanaf stap 3.
- De minimale frekwentiewaarde voor de FM band bedraagt 0,05 MHz (50 kHz) en voor de AM band 1 kHz.

Opmerking

Zorg dat u in de stappen 3 t/m 5 steeds de volgende toets binnen 10 seconden indrukt. Als bij een onderbreking de laatst ontvangen frekwentie weer in het uitleesvenster verschijnt, dan herhaalt u de handelingen vanaf stap 3.

1 Schakel de radio in.

2 Kies de AM of FM afstemband.

Stel in op AM als u wilt luisteren naar een zender op de korte golf, de middengolf of de lange golf.

3 Druk op de DIRECT toets.

De aangegeven frekwentie verdwijnt uit het uitleesvenster.

4 Voer de frekwentie van de gewenste zender in met de cijfertoetsen.

Voor de FM band is het niet nodig om de decimale punt/komma in te voeren.

Om bijvoorbeeld af te stemmen op 84,7 MHz, drukt u op de cijfertoetsen 8, 4 en 7.

Voor de AM band is het niet nodig om de laatste drie nullen in te voeren.

Om bijvoorbeeld af te stemmen op 10.000 kHz, kunt u volstaan met de 1 gevolgd door eenmaal 0.

5 Druk op de EXE toets.

Wanneer de gekozen radiozender wordt ontvangen, verschijnt de aanduiding "▷◁ TUNE" in het uitleesvenster.

Geheugenafstemming

U kunt tot 3 van uw favoriete radiozenders in het afstemgeheugen van dit apparaat vastleggen in drie groepen of geheugenpagina's. Elke pagina kan dus 10 voorkeurzenders bevatten.

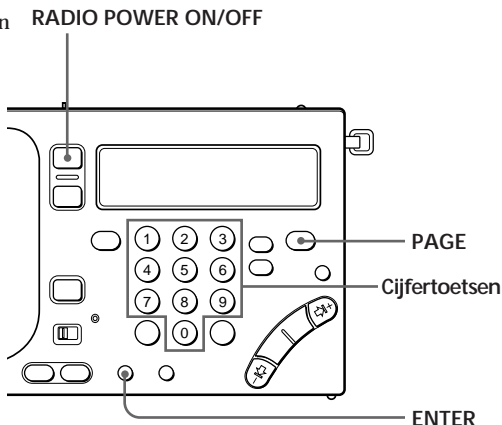

Aanwijzing

Om een eerder vastgelegde voorkeurzender door een nieuwe te vervangen, hoeft u slechts de nieuw gekozen zender onder hetzelfde nummer in het afstemgeheugen vast te leggen. De eerdere zender wordt dan automatisch gewist en vervangen door uw nieuwe voorkeurzender.

- 1 Schakel de radio in.
- 2 Stem af op de radiozender die u in het geheugen wilt vastleggen.
- 3 Druk net zovaak op de PAGE toets tot de gewenste geheugenpagina voor de gekozen zender in het uitleesvenster wordt aangegeven.

Telkens wanneer u op de PAGE toets drukt, verspringt de pagina-aanduiding als volgt:

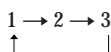

- 4 Druk op een van de cijfertoetsen (0 t/m 9) terwijl u de ENTER toets ingedrukt houdt.

Wanneer u bijvoorbeeld de FM zender op 81,9 MHz vastlegt onder zendernummer 1 van geheugen pagina 1:

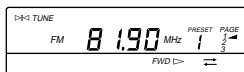
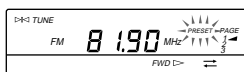

De ontvangen radiozender is nu vastgelegd onder het gekozen nummer.

Diverse afstemmethoden voor vlotte, heldere radio-ontvangst (vervolg)

Afstemmen op een vastgelegde voorkeuzender

- 1** Schakel de radio in.
- 2** Druk net zovaak op de PAGE toets tot de geheugenpagina voor de voorkeuzender waarop u wilt afstemmen in het uitleesvenster wordt aangegeven.
- 3** Druk op de cijfer-toets (van 0 t/m 9) waaronder de gewenste zender in het afstemgeheugen is vastgelegd.

Er wordt dan afgestemd op de gekozen voorkeuzender.

Ontvangst van SSB en CW uitzendingen

Via het ingebouwde BFO circuit van dit apparaat kunt u afstemmen op SSB (enkele zijband) en CW (continue golf) radio-uitzendingen.

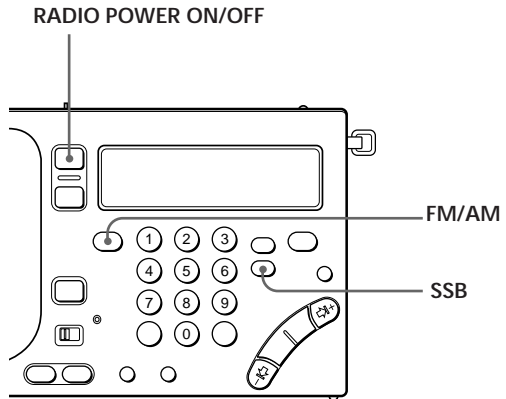

Aanwijzing

Zie voor nadere bijzonderheden over de SSB en CW ontvangst de beschrijving onder "Verklaring van radiogolf-begrippen" op blz. 45.

- 1 Schakel de radio in.
- 2 Druk op de FM/AM toets om in te stellen op de AM afstemband.
- 3 Druk op de SSB toets om in te stellen op "USB" (bovenste zijband) of "LSB/CW" (onderste zijband/continue golf).

Telkens wanneer u op de SSB toets drukt, verspringt de aanduiding in het uitleesvenster als volgt: (normale afstemming) → USB → LSB/CW

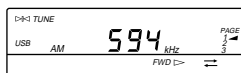

- 4 Stem af op de gewenste radiozender.

Zie hiervoor de aanwijzingen op blz. 6 en 12 t/m 16.

Optimale AM ontvangst

—Synchroon-detectie

Radio-uitzendingen op de AM banden (vooral op de korte golf) zijn optimaal te ontvangen via het ingebouwd synchroon-detectie circuit.

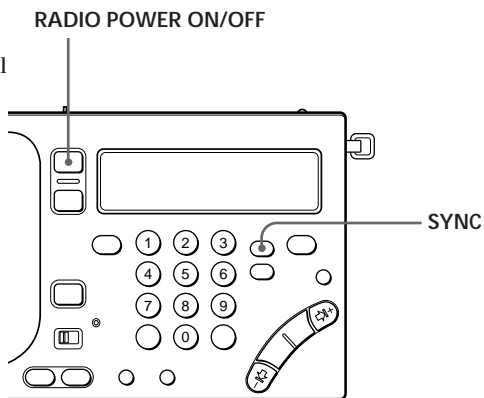

Aanwijzing

Zie voor nadere bijzonderheden over de synchroon-detectie de beschrijving onder "Verklaring van radiogolf-begrippen" op blz. 45.

Opmerkingen

- Als de AM ontvangst niet beter wordt, met de SYNC U noch met de SYNC L synchroon-detectie, of als de ontvangst hiermee zelfs minder goed klinkt, drukt u dan nogmaals op de SYNC toets om de synchroon-detectie uit te schakelen. De aanduiding "LOCK" verdwijnt dan uit het uitleesvenster.
- De synchroon-detectie kan wel eens worden uitgeschakeld wanneer de hoofd-batterijen voor de radio te ver leeg raken.

1 Schakel de radio in.

2 Stem af op de gewenste radiozender.

Zie hiervoor de aanwijzingen op blz. 6 en 12 t/m 16.

3 Druk op de SYNC toets om in te stellen op "SYNC U" of "SYNC L" voor optimale AM radio-ontvangst.

Telkens wanneer u op de SYNC toets drukt, verspringt de aanduiding in het uitleesvenster als volgt: (normale afstemming) → SYNC U → SYNC L

De aanduiding "LOCK" verschijnt in het uitleesvenster wanneer de synchroon-detectie is ingeschakeld.

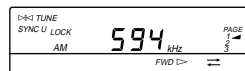

Omschakelen van het middengolf-afsteminterval voor gebruik in het buitenland

Het middengolf-afsteminterval van dit apparaat is bij aflevering zo ingesteld dat het overeenkomt met de frekwentietoewijzing in het land van bestemming. Indien u het afsteminterval voor de middengolf wilt omschakelen, bijvoorbeeld op reis, gaat u als volgt te werk.

Noord- en Zuid-Amerika: 10 kHz

Europa, Japan en andere landen: 9 kHz

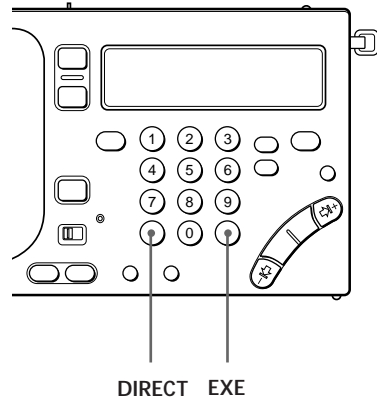

Opmerkingen

- Als u per ongeluk de verkeerde waarde voor het afsteminterval invoert in stap 3, drukt u op de DIRECT toets om de ingevoerde waarde te wissen, en voert u vervolgens de juiste waarde voor het middengolf-afsteminterval in.
- De aanduiding "TRY AGAIN!" gaat in het uitleesvenster knipperen als u een onjuiste waarde voor het middengolf-afsteminterval invoert (d.w.z. een andere waarde dan 9 of 10). Controleer de ingevoerde cijfers en herhaal de handelingen vanaf stap 2.
- Zorg dat u in de stappen 2 t/m 4 steeds de volgende toets binnen 10 seconden indrukt. Als bij een onderbreking de tijdsaanduiding weer in het uitleesvenster verschijnt, dan herhaalt u de handelingen vanaf stap 2.

- 1 Schakel de radio uit.
- 2 Druk op de DIRECT toets.

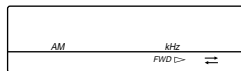

- 3 Druk op de cijfertoets(en) (9, of 1 en 0) voor de waarde waarop u het middengolf-afsteminterval wilt instellen (9 of 10 kHz).
- 4 Druk op de EXE toets.

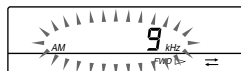

De aanduiding van het gekozen middengolf-afsteminterval zal dan ongeveer 3 seconden lang in het uitleesvenster blijven knipperen, waarna de gewone tijdsaanduiding weer verschijnt.

Aansluiten van een externe antenne voor optimale radio-ontvangst

Aanwijzingen

- Bij ophangen van de compacte kortegolf-draadantenne met het haspeldoosje buiten het raam dient u vooral goed op te letten dat het geen gevaar kan opleveren voor uzelf en anderen. Let ook op dat het antenne-koppelstuk stevig vast zit, zodat de kortegolf-draadantenne niet naar buiten kan vallen.
- Na gebruik van de compacte kortegolf-draadantenne draait u het deksel van het haspeldoosje in de richting van de pijl, om de draad in het doosje op te spoelen.



Gebruik van de bijgeleverde kortegolf-antenne

Onder normale omstandigheden zal de ingebouwde telescoopantenne een goede ontvangst van zenders op de korte golf opleveren. Als de ontvangst binnen een gebouw met een stalen skelet echter te wensen overlaat, kan het aanbevolen zijn de bijgeleverde kortegolf-draadantenne aan te sluiten.

Gebruik van de compacte antenne (AN-71), bijgeleverd bij de ICF-SW1000T

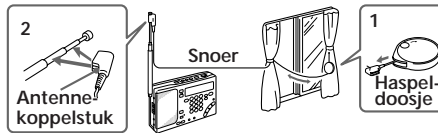

1 Trek het snoer volledig uit het haspeldoosje.

2 Bevestig het koppelstuk aan de telescoopantenne.

3 Als u het venster kunt openen, hang de antenne dan voorzichtig buiten het raam, nadat u zich ervan heeft vergewist dat dit geen gevaar oplevert.

Als u het raam niet kunt openen, leidt het snoer dan over een zo groot mogelijke lengte langs de spijning van het raam.

Gebruik van de actieve antenne (AN-LP1), bijgeleverd bij de ICF-SW1000TS

Zie voor het aansluiten de gebruiksaanwijzing die bij de AN-LP1 antenne wordt bijgeleverd.

Opmerkingen

- Sluit alleen de in deze gebruiksaanwijzing aanbevolen antennes aan op de AM EXT ANT aansluiting. Sluit hierop geen andere antenne aan, want de aansluiting dient tevens voor de stroomvoorziening (3 volt gelijkstroom) van een hiervoor geschikte antenne. Aansluiten van een niet geschikte antenne kan leiden tot storing in de werking van het apparaat.
- Houd het apparaat en de antenne uit de buurt van tl-verlichting, TV-toestellen en computers, aangezien deze storing in de ontvangst kunnen veroorzaken.
- Voor de ontvangst van middengolf- of langegolf- uitzendingen zonder een externe MG/LG antenne, dient u de aansluiting met een kortegolf-buitenantenne te verbreken. Anders er geen middengolf- of langegolf-ontvangst zijn, omdat de ingebouwde ferrietstaafantenne buiten werking gesteld is.
- Bij gebruik van een externe antenne dient u de teleskoopantenne in te schuiven.
- Plaats een buitenantenne of externe antenne altijd zo ver mogelijk van de straat, om storing door passerend autoverkeer te voorkomen.
- Zie voor nadere bijzonderheden over het gebruik van de buitenantenne de daarbij geleverde gebruiksaanwijzing.

Gebruik van een breedband-antenne (niet bijgeleverd)

Gebruik de breedband-antenne AN-1 of AN-102 (niet bijgeleverd) voor het verbeteren van de ontvangst op de korte golf, de middengolf of de lange golf, al naar gelang nodig is. Het gebruik van een breedband-antenne zal verschillen, afhankelijk of u de antenne gebruikt voor de korte golf of voor de middengolf/langegolf, zoals hieronder aangegeven.

Voor betere kortegolf-ontvangst

Sluit het met de AN-1 of AN-102 bijgeleverde verbindingssnoer aan tussen de uitgangsaansluiting (OUTPUT) van de AN-1 antenne-schakeleenheid en de AM EXT ANT buitenantenne-aansluiting van dit apparaat.

Voor betere middengolf/langegolf-ontvangst

1 Sluit het met de AN-1 of AN-102 bijgeleverde verbindingssnoer en antenne-relais aan tussen de uitgangsaansluiting (OUTPUT) van de AN-1 antenne-schakeleenheid en de ingangsaansluiting (INPUT) van het antenne-relais (met de AN-1 of AN-102 bijgeleverd).

2 Plaats het antenne-relais in de buurt van het apparaat op een zodanige plaats dat u de beste middengolf/langegolf-ontvangst verkrijgt.

Schuif de teleskoopantenne in.

Bij gebruik van de AN-1 met antenne-schakeleenheid:

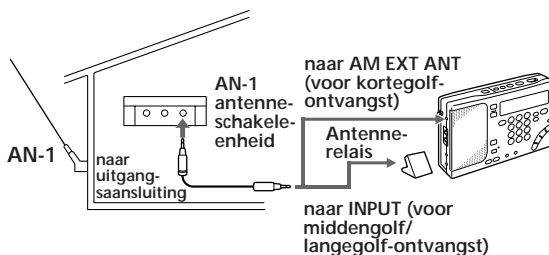

Opmerkingen

- Sluit alleen de hier aanbevolen actieve antenne aan op de AM EXT ANT aansluiting. Sluit hierop geen andere antenne aan, want de aansluiting dient tevens voor de stroomvoorziening (3 volt gelijkstroom) van een hiervoor geschikte actieve antenne. Aansluiten van een niet geschikte antenne kan leiden tot storing in de werking van het apparaat.
- Houd het apparaat en de actieve antenne uit de buurt van tl-verlichting, TV-toestellen en computers, aangezien deze storing in de ontvangst kunnen veroorzaken.

Gebruik van de AN-100A actieve antenne (niet bijgeleverd) (niet verkrijgbaar in de V.S. en Canada)

Bij gebruik van de actieve antenne dient u de teleskoopantenne van de radio in te schuiven.

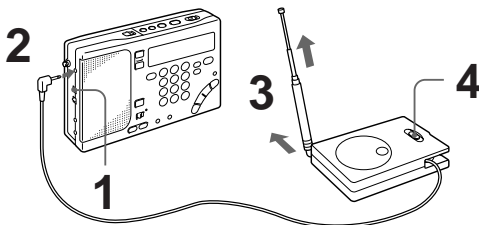

- 1 Zet de SENS schakelaar in de "DX" stand.
- 2 Trek het aansluitsnoer uit de antenne-eenheid en steek de stekker in de AM EXT ANT aansluiting van dit apparaat.
- 3 Trek de teleskoopantenne van de antenne-eenheid voorzichtig tot zijn volle lengte uit.
Voor het binnenshuis luisteren naar de radio dient u het apparaat en de actieve antenne voor de beste ontvangst in de buurt van een raam te plaatsen.
- 4 Zet de AM BRF FREQ schakelaar van de actieve antenne in de "WIDE" stand.
Als de ontvangst echter slecht doorkomt, met veel storing, stel dan in op het frekwentiebereik dat het beste resultaat geeft.
- 5 Druk op de RADIO POWER ON/OFF toets om de radio in te schakelen en stem af op de gewenste radiozender.

Voor de beste ontvangst is het aanbevolen het apparaat en de actieve antenne in de buurt van een raam te plaatsen. Zonodig kunt u echter het apparaat en de antenne-eenheid ook op de vloer plaatsen.

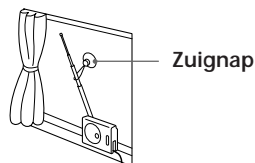

U kunt de teleskoopantenne aan het vensterglas verankeren met behulp van bijgeleverde zuignap.

Na afloop van het gebruik van de AN-100A actieve antenne

- 1 Schuif de teleskoopantenne van de actieve antenne-eenheid in.
- 2 Draai het haspeltje in de richting van de pijl, om de draad in de actieve antenne-eenheid op te spoelen.

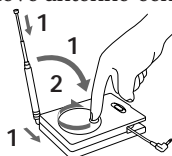

Opnemen via een microfoon

Met de bijgeleverde microfoon kunt u de cassetterecorder gebruiken als notitie-apparaat voor vraaggesprekken, bijeenkomsten e.d. of gewoon voor het op de band vastleggen van interessante geluiden in uw omgeving.

Gebruik voor het opnemen alleen Type I (normaalband) cassettes.

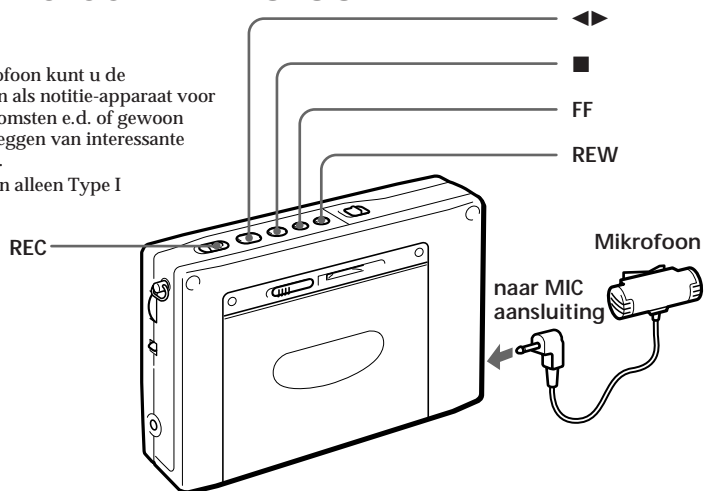

Opmerkingen

- Als er tijdens het opnemen een storende fluittoon gaat "rondzingen", vermindert u de geluidsterkte of plaatst u de microfoon iets verder uit de buurt van de hoofdtelefoon.
- Houd de microfoon uit de buurt van tl-verlichting en elektrische snoeren, aangezien deze storing in de bandopnamen kunnen veroorzaken.

Aanwijzing

Tijdens opnemen via de microfoon zal er geen geluid uit de luidspreker komen. Om tijdens opnemen mee te luisteren, sluit u de stereo hoofdtelefoon op het apparaat aan.

- 1** Plaats de cassette voor opname.
Steek een cassette in de houder met de kant waarop u wilt opnemen naar buiten toe gericht.
Alvorens u een cassette voor opnemen in de houder steekt, dient u te controleren of het wispreventienokje voor de op te nemen cassettekant wel intact is. Is het wispreventienokje uitgebroken, dan kunt u op die cassettekant niet opnemen.
- 2** Kies voor opnemen op één kant of op beide kanten van de cassette.
Voor het opnemen op één cassettekant ⇔: Druk de FF toets samen met de ■ stopstoets in.
Voor het opnemen op beide cassettekanten ⇨: Druk de REW toets samen met de ■ stopstoets in.
- 3** Controleer of de cassettekant waarop u wilt opnemen aan de kant van het deksel ligt.
Druk op de ◀ weergavetoets terwijl u de ■ stopstoets ingedrukt houdt, zodat er "FWD ▷" in het uitleesvenster wordt aangegeven.
- 4** Sluit de bijgeleverde microfoon aan op de MIC mikrofooningang van het apparaat.
- 5** Begin met opnemen.

Stoppen met opnemen

Druk op de ■ stopstoets.

Opnemen op de naar binnen gerichte kant (achterkant) van de cassette

Plaats de cassette in de houder met de kant waarop u wilt opnemen (de achterkant) naar binnen gericht. Druk vervolgens op de ◀ weergavetoets terwijl u de ■ stopstoets ingedrukt houdt, totdat er "◀ REV" in het uitleesvenster wordt aangegeven.

Het opnemen stopt altijd aan het eind van de achterkant van de cassette, ongeacht of u aan de voor- of de achterkant met opnemen begint.

Aanwijzingen

- Als u voor het opnemen de bijgeleverde mikrofoon aansluit, zorgt het apparaat voor de stroomvoorziening van de mikrofoon.
De bijgeleverde mikrofoon is van het "plug-in-power" type en is alleen geschikt voor aansluiting op de MIC ingang van cassette recorders die dergelijke "plug-in-power" mikrofoons van stroom kunnen voorzien.
- Om per ongeluk indrukken van de toetsen te voorkomen, gebruikt u de toetsvergrendeling (zie blz. 30).

Gebruik van de bijgeleverde mikrofoon

De klem van de bijgeleverde mikrofoon is draaibaar in de gewenste richting, zodat u de mikrofoon op elke geschikte plaats aan uw kleding kunt bevestigen.

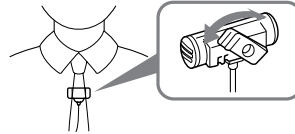

Opmerkingen betreffende het opnemen

Opnamenivo

Het opnamenivo is vast ingesteld. De stand van de VOLUME regelaar en de TONE schakelaar heeft geen invloed op het opgenomen geluid.

Opnemen via de bijgeleverde mikrofoon

- Alvorens u een cassette voor opnemen in de houder plaatst, dient u even te controleren of het wispreventienokje niet is uitgebroken. Een cassettekant waarvan het wispreventienokje is uitgebroken, is beveiligd tegen per ongeluk wissen van of opnemen over uw waardevolle eerdere bandopnamen. Als u een aldus beveiligde cassette later weer voor opname geschikt wilt maken, kunt u de ontstane opening(en) met een stukje plakband afdekken.
- Druk op de REC opnameknop, ongeveer twee seconden vóór het moment dat u wilt beginnen met opnemen. Anders loopt u de kans, dat het begin van het op te nemen geluid wegvalt.
- Tijdens opnemen kunt u niet van cassettekant wisselen met de ◀▶ weergavetoets.

Gewekt worden met de gewenste radio-uitzending –Wekfunctie

Met de wekfunctie kunt u het apparaat op een vooraf gekozen tijdstip automatisch laten inschakelen en op de gewenste radiozender laten afstemmen. De wekfunctie is geschikt voor het instellen van twee inschakeltijden, bijvoorbeeld voor door de week en in het weekeinde. Alvorens u de wekfunctie kunt gebruiken, dient u wel te zorgen dat de ingebouwde klok op de juiste tijd staat ingesteld (zie blz. 5).

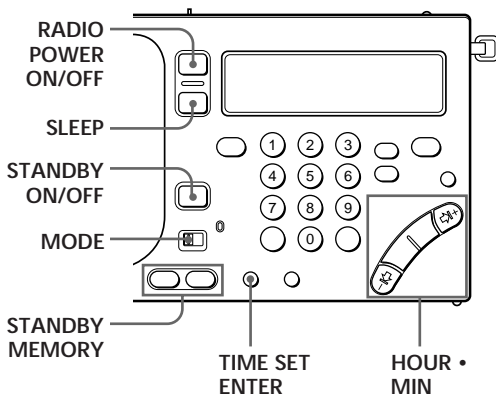

- 1 Stem af op de radiozender waarmee u gewekt wilt worden.
- 2 Stel de geluidssterkte naar wens in.
- 3 Druk op de **a** of **b** toets van de STANDBY MEMORY toetsen terwijl u de ENTER toets ingedrukt houdt.

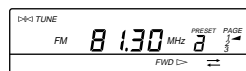

De radiozender waarop u hebt afgestemd, wordt dan voor de gekozen geheugentoets, **a** of **b**, vastgelegd.

- 4 Schakel de radio uit.
- 5 Druk net zovaak op de HOUR of MIN toets, terwijl u de **a** of **b** STANDBY MEMORY toets (dezelfde als in stap 3) ingedrukt houdt, tot het apparaat staat ingesteld op de gewenste wektijd, of inschakeltijd voor de radio.



Zorg dat de gewenste inschakeltijd voor de radio wordt aangegeven.

Opmerking

Zorg dat de radio is uitgeschakeld voor u de gewenste inschakeltijd gaat instellen. Het is niet mogelijk de inschakeltijd te kiezen terwijl de radio of de cassetterecorder nog aan staat.

Aanwijzing

Om de wachtstand voor de wekfunctie tijdelijk uit te schakelen, schuift u de HOLD schakelaar in de richting van de pijl zodat de aanduiding "☐" verschijnt, terwijl de radio is uitgeschakeld. Wanneer de aanduiding "☐" verdwijnt uit het uitleesvenster, is de wachtstand voor de wekfunctie weer geldig. (zie blz. 30)

Opmerkingen

- Als u zowel een STANDBY **a** wektijd als een STANDBY **b** wektijd hebt ingesteld, en de ene inschakeltijd wordt bereikt terwijl de andere wekfunctie het apparaat al heeft ingeschakeld, dan zal de laatste wekfunctie het apparaat overnemen en afstemmen op de daarvoor gekozen radiozender.
- Nadat u eenmaal een gewenste wektijd hebt ingesteld, zal de wekfunctie de radio elke dag op het gekozen tijdstip inschakelen.
- Als de vooraf ingestelde inschakeltijd wordt bereikt terwijl de radio of de cassette recorder reeds in werking is, zal de wekfunctie met voorrang boven de ingeschakelde weergavefunctie het apparaat overnemen en afstemmen op de voor de wekfunctie gekozen radiozender. Als u de STANDBY **a** wektijd en de STANDBY **b** wektijd op hetzelfde inschakeltijdstip hebt ingesteld, zal op dat tijdstip alleen de STANDBY **a** wekfunctie in werking treden.

- 6** Druk net zovaak op de SLEEP toets, terwijl u de **a** of **b** STANDBY MEMORY toets (dezelfde als in stap 3) ingedrukt houdt, tot het apparaat staat ingesteld op de gewenste speelduur (tot het automatisch uitschakelen) van de radio.

Telkens wanneer u op de SLEEP toets drukt, verspringt de aanduiding in het uitleesvenster als volgt:
60 (minuten) → 50 → 40 → 30 → 20 → 10 → 90 → 80 → 70

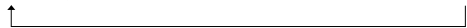

Zorg dat hier de gewenste speelduur van de radio verschijnt.

Bij loslaten van de **a** of **b** toets verschijnt weer de aanduiding van de juiste tijd in het uitleesvenster.

- 7** Druk net zovaak op de STANDBY ON/OFF toets tot er "STANDBY **a**" of "STANDBY **b**" wordt aangegeven (afhankelijk van uw keuze in stap 3).

Telkens wanneer u op de STANDBY ON/OFF toets drukt, verspringt de aanduiding in het uitleesvenster als volgt:
STANDBY **a** → STANDBY **b** → STANDBY **a b** → (geen aanduiding)



- 8** Zet de MODE RADIO/REC keuzeschakelaar in de "RADIO" stand.

Bij het bereiken van de ingestelde wektijd schakelt het apparaat in en stemt af op de gekozen radiozender. Na het verstrijken van de ingestelde speelduur voor de radio zal het apparaat weer automatisch uitschakelen.

Kontroleren van de ingestelde inschakeltijd

Druk op de **a** of **b** toets van de STANDBY MEMORY toetsen. Zolang u de toets ingedrukt houdt, wordt de inschakeltijd in het uitleesvenster aangegeven, samen met de ingestelde speelduur voor de radio.

Wijzigen van de inschakeltijd

Herhaal de bovenstaande stappen 5 t/m 7 als u wilt instellen op een andere inschakel- of wektijd.

Uitschakelen van de wekfunctie

Druk net zovaak op de STANDBY ON/OFF toets tot de "STANDBY" aanduiding uit het uitleesvenster verdwijnt.

In slaap vallen terwijl u naar de radio luistert –sluimerfunctie

Met de sluimerfunctie kunt u de radio automatisch laten uitschakelen na een door u gekozen aantal minuten (van 10 tot 90 minuten).

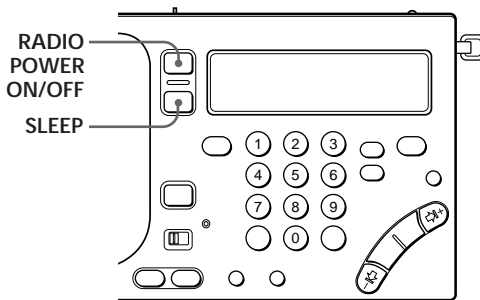

Aanwijzing

Wanneer u de radio inschakelt met een druk op de SLEEP toets, wordt er automatisch afgestemd op de laatst ontvangen radiozender. turn on the radio.

Opmerking

Als de sluimerfunctie al in werking treedt vóór u de gewenste tijdsduur hebt ingesteld, herhaalt u de werkwijze vanaf stap 1. De sluimerfunctie zal vijf seconden na loslaten van de SLEEP toets automatisch in werking treden.

Opmerking

Als u de sluimerfunctie gebruikt om het apparaat uit te schakelen tijdens het opnemen van een radio-uitzending, stopt eerst het opnemen en dan wordt het apparaat uitgeschakeld.

1 Druk op de SLEEP toets.

De radio wordt ingeschakeld. In het uitleesvenster gaat de aanduiding "SLEEP" knipperen en verschijnt een tijdsduur (60 minuten) voor de sluimerfunctie.

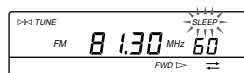

2 Druk net zovaak op de SLEEP toets tot de gewenste tijdsduur voor het uitschakelen met de sluimerfunctie wordt aangegeven.

Telkens wanneer u op de SLEEP toets drukt, verspringt de aanduiding in het uitleesvenster als volgt:
60 (minuten) → 50 → 40 → 30 → 20 → 10 → 90 → 80 → 70



De sluimerfunctie begint af te tellen vanaf het moment dat de "SLEEP" aanduiding stopt met knipperen en blijft branden, waarbij de ingestelde uitschakel-tijdsduur verdwijnt uit het uitleesvenster.

3 Stem af op de gewenste radiozender.

Na het verstrijken van de gekozen speelduur zal de sluimerfunctie de radio automatisch uitschakelen.

Wijzigen van de speelduur voor uitschakelen met de sluimerfunctie

Druk net zovaak op de SLEEP toets tot het uitleesvenster de gewenste speelduur aangeeft waarna de sluimerfunctie het apparaat moet uitschakelen.

Uitschakelen van de radio voordat de ingestelde speelduur is verstreken

Druk op de RADIO POWER ON/OFF toets.

Opnemen van een gewenste radio-uitzending tijdens uw afwezigheid —Schakelklok-opname

Met de schakelklok-opnamefunctie kunt u zorgen dat de radio op een vooraf ingesteld tijdstip automatisch inschakelt en begint met opnemen van de op dat moment ontvangen radio-uitzending. Gebruik deze schakelklok-opname bijvoorbeeld voor het opnemen van een radio-programma dat u op het moment van uitzending niet kunt beluisteren, maar dat u toch ook niet wilt missen. Alvorens u de schakelklok-opnamefunctie kunt gebruiken, dient u wel te zorgen dat de ingebouwde klok op de juiste tijd staat ingesteld (zie blz. 5).

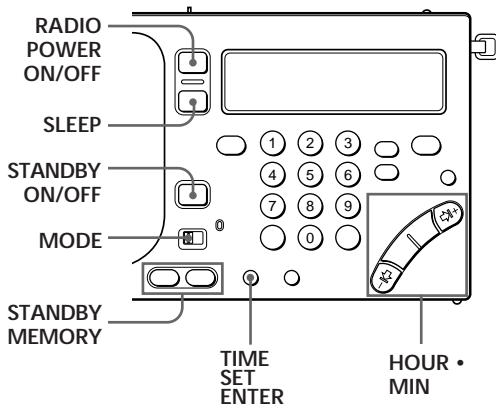

1 Plaats de cassette voor opname in de houder.

Steek een cassette in de houder met de kant waarop u wilt opnemen (met het wispreventienokje intact) naar buiten toe gericht.

2 Stem af op de radiozender waarvan u een uitzending wilt opnemen.

De stand van de VOLUME regelaar en de TONE schakelaar heeft geen invloed op het opgenomen geluid.

3 Druk op de **a** of **b** toets van de STANDBY MEMORY toetsen terwijl u de ENTER toets ingedrukt houdt.

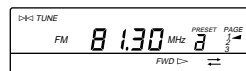

De radiozender waarop u hebt afgestemd, wordt dan voor de gekozen geheugentoets, **a** of **b**, vastgelegd.

4 Schakel de radio uit.

5 Druk net zovaak op de HOUR of MIN toets, terwijl u de **a** of **b** STANDBY MEMORY toets (dezelfde als in stap 3) ingedrukt houdt, tot het apparaat staat ingesteld op de gewenste inschakeltijd voor de radio en begintijd van de opname.



Zorg dat de gewenste inschakeltijd voor het opnemen van de radio wordt aangegeven.

Opmerking

Zorg dat de radio is uitgeschakeld voor u de gewenste inschakeltijd gaat instellen. Het is niet mogelijk de inschakeltijd te kiezen terwijl de radio of de cassetterecorder nog aan staat.

Aanwijzing

Om de wachtstand voor de schakelklok-opnamefunctie tijdelijk uit te schakelen, schuift u de HOLD schakelaar in de richting van de pijl zodat de aanduiding "o-n" verschijnt, terwijl de radio is uitgeschakeld. Wanneer de aanduiding "o-n" verdwijnt uit het uitleesvenster, is de wachtstand voor de schakelklok-opname weer geldig (zie blz. 30).

Opmerkingen

- Als u zowel een STANDBY **a** opname-begintijd (of wektijd) als een STANDBY **b** opname-begintijd (of wektijd) hebt ingesteld, en de ene inschakeltijd wordt bereikt terwijl de andere schakelklok-opnamefunctie het apparaat al heeft ingeschakeld, dan zal de laatste inschakelfunctie het apparaat overnemen en afstemmen op de daarvoor gekozen radiozender.
- Nadat u eenmaal een gewenste inschakeltijd hebt ingesteld, zal de inschakelfunctie de radio elke dag op het gekozen tijdstip inschakelen.
- Als de vooraf ingestelde inschakeltijd wordt bereikt terwijl de radio of de cassette recorder reeds in werking is, zal de inschakelfunctie met voorrang boven de ingeschakelde weergavefunctie het apparaat overnemen en afstemmen op de voor de schakelklok-opname gekozen radiozender.
- Als u de STANDBY **a** inschakeltijd en de STANDBY **b** inschakeltijd precies gelijk hebt ingesteld, zal op dat tijdstip alleen de STANDBY **a** inschakelfunctie in werking treden.
- Als er geen cassette in de houder is geplaatst of als het wispreventienokje van de cassette is uitgebroken, zal opnemen niet mogelijk zijn. Dan wordt in plaats daarvan alleen afgestemd op de gekozen radiozender.

- 6** Druk net zovaak op de SLEEP toets, terwijl u de **a** of **b** STANDBY MEMORY toets (dezelfde als in stap 3) ingedrukt houdt, tot het apparaat staat ingesteld op de gewenste speelduur (tot het automatisch uitschakelen) van de radio.

Telkens wanneer u op de SLEEP toets drukt, verspringt de aanduiding in het uitleesvenster als volgt:

60 (minuten) → 50 → 40 → 30 → 20 → 10 → 90 → 80 → 70



Zorg dat hier de gewenste speelduur van de radio verschijnt.

Bij loslaten van de **a** of **b** toets verschijnt weer de aanduiding van de juiste tijd in het uitleesvenster.

- 7** Druk net zovaak op de STANDBY ON/OFF toets tot er "STANDBY **a**" of "STANDBY **b**" wordt aangegeven (afhankelijk van uw keuze in stap 3).

Telkens wanneer u op de STANDBY ON/OFF toets drukt, verspringt de aanduiding in het uitleesvenster als volgt:

STANDBY **a** → STANDBY **b** → STANDBY **a b** → (geen aanduiding)

- 8** Zet de MODE RADIO/REC keuzeschakelaar in de "REC" stand.

Het indicatorlampje naast de schakelaar zal nu rood oplichten.



Bij het bereiken van de ingestelde opname-begintijd schakelt het apparaat in, stemt af op de gekozen radiozender en begint met het opnemen daarvan op de band. Na het verstrijken van de ingestelde speelduur voor de radio zal het opnemen stoppen, waarna het apparaat wordt uitgeschakeld.

Toetsvergrendeling om het per ongeluk indrukken van de toetsen te voorkomen

De toetsvergrendeling zorgt dat alle toetsen geblokkeerd en dus niet te gebruiken zijn. Bij het meedragen van het apparaat of tijdens gebruik van de radio of de cassetterecorder kunt u deze toetsvergrendeling gebruiken om te voorkomen dat de toetsen per ongeluk worden ingedrukt.

Bovendien kunt u de HOLD toetsvergrendelknop gebruiken om de wachtstand voor de schakelklok-opname of de wekfunctie tijdelijk uit te schakelen (zie blz. 26 en 29).

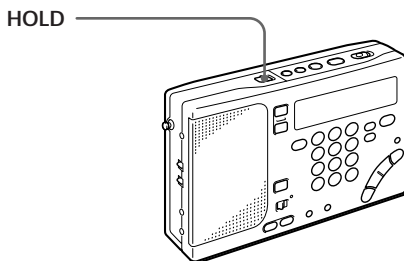

Aanwijzing

Bij inschakelen van de toetsvergrendeling dooft automatisch de verlichting van het uitleesvenster.

Opmerking

De toetsvergrendeling kan niet worden ingeschakeld tijdens snel vooruit- of terugspoelen van de band.

Schuif de HOLD schakelaar in de richting van de pijl, zodat de aanduiding "⏻" verschijnt. Alle toetsen zijn dan vergrendeld en kunnen niet voor de bediening van het apparaat worden gebruikt, zolang de aanduiding "⏻" zichtbaar is.

Zorg dat hier "⏻" verschijnt.



Uitschakelen van de toetsvergrendeling

Schuif de HOLD schakelaar in de tegenovergestelde richting van de pijl, zodat de aanduiding "⏻" uit het uitleesvenster verdwijnt.

Tijdelijk onderbreken van de schakelklok-opname of de schakelklok-wachtstand

Bij inschakelen van de toetsvergrendeling komt de schakelklok-wachtstand tijdelijk te vervallen, evenals de schakelklok-opname.

Overigens geldt dit alleen wanneer de radio niet werkt.

Bevestigen van het polsriempje

Bevestig het bijgeleverde polsriempje aan het apparaat om dit gemakkelijk en veilig mee te dragen. Het plaatje aan het riempje kan dienen als standaard.

Vastmaken

Maak het polsriempje aan het apparaat vast zoals in de afbeelding aangegeven.

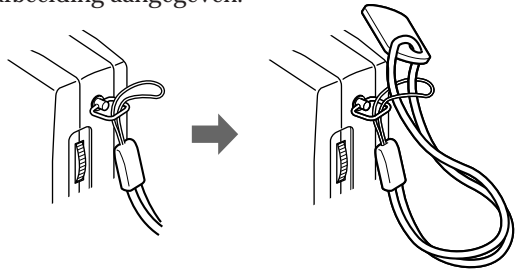

Gebruik van het steunplaatje

Steek het steunplaatje in de gleuf aan de achterzijde van het apparaat, zoals in de afbeelding aangegeven.

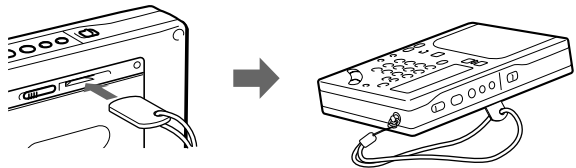

Vervangen van de batterijen

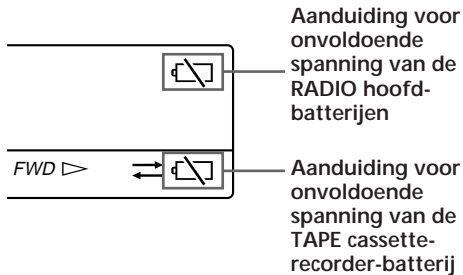

Opmerkingen

- Zorg dat er niet meer dan 3 minuten verstrijken tussen het uitnemen van de oude batterijen en het aanbrengen van de nieuwe.

Anders komt de instelling van de juiste tijd te vervallen en zullen ook de vastgelegde voorkeuzenders uit het afstemgeheugen worden gewist. In dat geval zult u de juiste tijd opnieuw moeten instellen en de gewenste radiozenders opnieuw in het afstemgeheugen moeten vastleggen.

- De “” aanduiding zal uit het uitleesvenster verdwijnen wanneer u na het vervangen van de batterijen de radio of de cassette recorder weer in gebruik neemt.

“RADIO” hoofd-batterijen

Wanneer de voornaamste batterijen voor de radio aan vervanging toe zijn, zal de cassette recorder niet meer goed werken en de radio-ontvangst nog maar zwak en met storing doorkomen, terwijl de aanduiding “” bovenin het uitleesvenster zal gaan knipperen.

Vervang dan beide “RADIO” batterijen door nieuwe R6 (AA-formaat) batterijen.

Wanneer de batterijen geheel leeg zijn, zal de aanduiding “” niet meer knipperen, maar blijven branden. Dan kunt u geen van de functies van het apparaat meer gebruiken.

“TAPE” cassette recorder-batterij

De enkele batterij voor de cassette recorder levert stroom voor het aandrijven van de motor voor het bandloopwerk. Als deze batterij aan vervanging toe is, zal de geluidskwaliteit afnemen, de band niet meer gelijkmatig bewegen en zal de aanduiding “” onderin het uitleesvenster gaan knipperen. Vervang dan de “TAPE” batterij door een nieuwe R6 (AA-formaat) batterij.

Wanneer de cassette recorder-batterij geheel leeg is, zal de aanduiding “” niet meer knipperen, maar blijven branden. Dan kunt u geen van de cassette recorder-functies meer gebruiken.

Gebruiksduur van de batterijen (in uren, ongeveer)

	Sony R6 (AA-formaat) alkali-batterijen		Sony R6 (AA-formaat) batterijen	
	“RADIO” hoofd-batterijen	“TAPE” cassette-recorder-batterij	“RADIO” hoofd-batterijen	“TAPE” cassette-recorder-batterij
Cassette-weergave	37	11	14	3,5
Radio-ontvangst	FM	27	—	9
	AM	21	—	7
Opnemen via mikrofoon	36	11	13	3,5
Opnemen van de radio	FM	18	11	6,5
	AM	15	11	5

Gebruik op stroom van het lichtnet of een auto-accu

Opmerkingen

- Zolang er een netspanningsadapter of een auto-accusnoer op de gelijkstroomingang (DC IN 3V) van het apparaat is aangesloten, is de stroomtoevoer van de inwendige batterijen automatisch geblokkeerd. Voor de stroomvoorziening wordt dan automatisch slechts de externe stroombron gebruikt.
- Bij voeding op het lichtnet of een auto-accu zal het uitleesvenster voortdurend verlicht zijn.
Bij inschakelen van de Hold toetsvergrendeling zal de verlichting echter doven.

Gebruik op lichtnet-voeding

Voor stroomvoorziening van het apparaat via een gewoon wandstopkontakt sluit u de los verkrijgbare AC-E30HG netspanningsadapter (bijgeleverd bij de ICF-SW1000TS modellen voor Canada en continentaal Europa) aan op de DC IN 3V gelijkstroomingang van het apparaat.

naar een wandstopkontakt

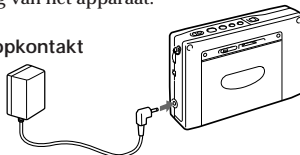

Opmerkingen betreffende de netspanningsadapter

- Let op dat het snoer van de netspanningsadapter niet wordt geknikt of verbogen en plaats er geen zware voorwerpen bovenop, om beschadiging van het snoer te voorkomen.
- Wanneer u de netspanningsadapter uit het stopkontakt wilt verwijderen, pakt u alleen het stekkergedeelte zelf vast. Trek nooit aan het snoer.
- Verbreek de aansluiting van de netspanningsadapter op het stopkontakt wanneer u denkt het apparaat geruime tijd niet te gebruiken. Trek aan het stekkergedeelte, niet aan het snoer.

Gebruik op stroom van een auto-accu

Om het apparaat te gebruiken op stroom van een auto-accu, sluit u een accusnoer aan op de DC IN 3V gelijkstroomingang van het apparaat.

Zie voor nadere bijzonderheden over het auto-accusnoer de daarbij geleverde gebruiksaanwijzing.

Opmerkingen betreffende externe stroomvoorziening

- Ook al gebruikt u het apparaat op voeding van een externe stroombron, verwijder niet de batterijen uit de RADIO BATT batterijhouder, want deze blijven dienst doen voor instandhouding van het geheugen. In dit geval dient u de batterijen tenminste eenmaal per jaar door nieuwe te vervangen.
- Voor gebruik van het apparaat op stroom van de inwendige batterijen, dient u de aansluiting van de netspanningsadapter of het auto-accusnoer als volgt te verbreken: ① trek de stekker uit het stopkontakt of de sigarettaanstekkerbus van de auto en ② trek vervolgens de gelijkstroomstekker uit de DC IN 3V gelijkstroomingang van het apparaat.
Let op dat de aansluiting van de externe stroombron is losgemaakt, alvorens u het apparaat gaat gebruiken.
- Vóór het aansluiten of losmaken van de gelijkstroomstekker dient u het apparaat eerst uit te schakelen. Anders verschijnt de "⏏" batterij-leeg aanduiding en wordt de radio vanzelf uitgeschakeld. Als dit zich voordoet, dient u het apparaat opnieuw in te schakelen om de "⏏" aanduiding te laten verdwijnen.
- Gebruik uitsluitend de aanbevolen netspanningsadapter of het auto-accusnoer, vervaardigd door Sony. Bij andere merken kan de polariteit van de gelijkstroomstekker verschillend zijn. Gebruik van een andere dan de aanbevolen netspanningsadapter of een ander type auto-accusnoer kan leiden tot storing in de werking van het apparaat.



Polariteit van de gelijkstroom stekker

Plaats en functie van de bedieningsorganen

Zie voor nadere bijzonderheden de tussen () haakjes genoemde bladzijden.

Voorraanzicht

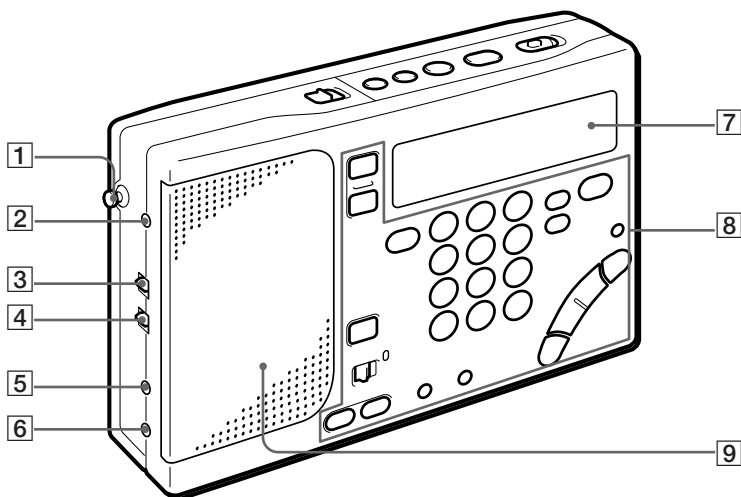

- | | | | |
|---|--|---|----------------------------------|
| 1 | Teleskoopantenne (7) | 5 | Mikrofoon-aansluiting (MIC) (23) |
| 2 | Externe antenne-aansluiting (AM EXT ANT) (20) | 6 | Hoofdtelefoon-aansluiting (☎) |
| 3 | FM/AM Ontvangstgevoeligheidskiezer (SENS DX•LOCAL) (7) | 7 | Uitleesvenster |
| 4 | Stereo/mono keuzeschakelaar (ST•MONO) (7) | 8 | Bedieningspaneel |
| | | 9 | Luidspreker |

Achteraanzicht

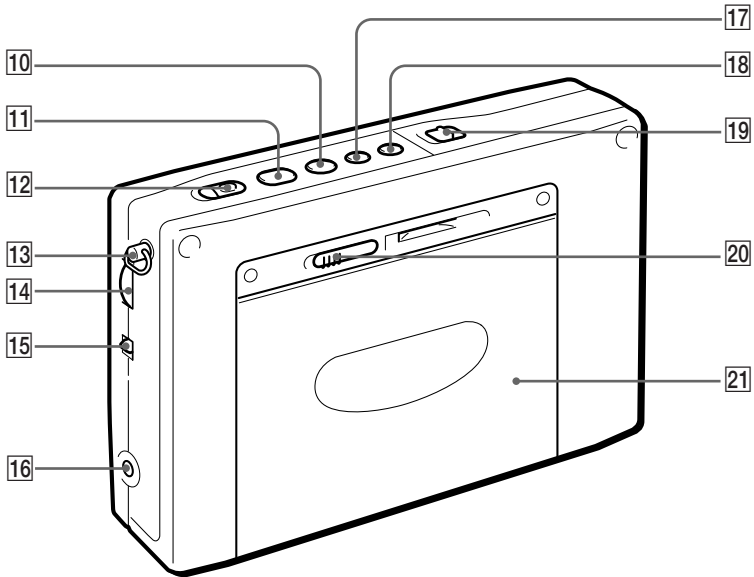

- | | |
|---|---|
| 10 ■ Stoptoets (8, 9) | 17 Vooruitspoeltoets (FF) (9) |
| 11 ◀▶ Weergavetoets (8, 9) | 18 Terugspoeltoets (REW) (9) |
| 12 Opnameknop (REC) (11) | 19 Toetsvergrendelknop (HOLD) (30) |
| 13 Oog voor polsriem (31) | 20 Cassettehouder-openknop
(◀ OPEN) (8) |
| 14 Sterkteregelaar (VOLUME) (7) | 21 Cassettehouder |
| 15 Toonschakelaar (TONE) (7) | |
| 16 Gelijkstroomingang (DC IN 3V
⊕ ⊖) (33) | |

Bedieningspaneel

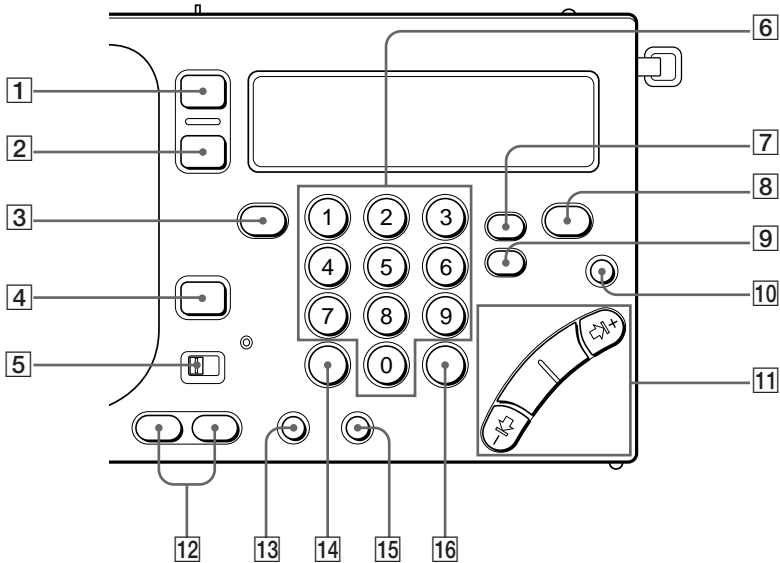

- | | |
|---|--|
| <p>1 Aan/uit-schakelaar (RADIO POWER ON/OFF) (6)</p> <p>2 Sluimertoets (SLEEP) (27)</p> <p>3 FM/AM keuzetoets (6)</p> <p>4 Schakelklok aan/uit-toets (STANDBY ON/OFF) (25)</p> <p>5 Inschakelfunktiekiezer (MODE) (26)</p> <p>6 Cijfertoetsen (MEMORY PRESET/DIRECT TUNE) (14, 15)</p> <p>7 Synchroon-detectietoets (SYNC) (18)</p> <p>8 Geheugenpagina-toets (PAGE) (15, 16)</p> <p>9 Enkele-zijbandtoets (SSB) (17)</p> <p>10 Verlichtingstoets (LIGHT)</p> | <p>11 Handmatige/zoekafstemtoetsen (MANUAL TUNE/SCAN • STANDBY/TIME SET) (6)</p> <p>12 Geheugen/tijd keuzetoetsen (STANDBY MEMORY • STANDBY TIME SET) (25, 28)</p> <p>13 Tijdsteltoets (ENTER • TIME SET) (5, 15)</p> <p>14 Direkte afstemtoets (DIRECT) (14)</p> <p>15 AM afstemband-keuzetoets (AM BAND) (6)</p> <p>16 Aanduidingskeuzetoets (EXE • DISPLAY) (5, 14)</p> |
|---|--|

Druk op deze toets om het uitleesvenster ongeveer 20 seconden lang te verlichten, voor gebruik in het donker.

Druk tijdens het luisteren naar de radio of een cassette op deze toets om de juiste tijd in het uitleesvenster te zien.

Nogmaals drukken om terug te keren naar de oorspronkelijke aanduidingen.

Onderkant

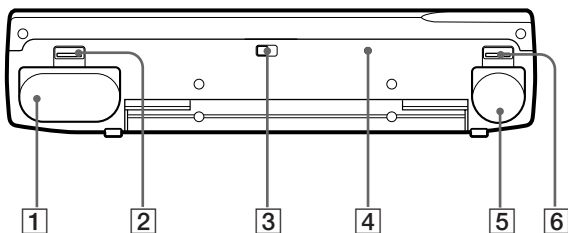

- 1 Hoofd/radio-batterijhouder (RADIO BATT) (4)
- 2 Open-nokje voor hoofd-batterijhouder (OPEN RADIO BATT) (4)
- 3 AM Radio-opname-ontstoringsschakelaar (ISS) (11)

- 4 Terugsteltoets (RESET)
Druk dit knopje in met een puntig voorwerp als het apparaat niet naar behoren functioneert. Houd er echter wel rekening mee dat bij indrukken van dit knopje de tijdinstelling en de vastgelegde voorkeuzenders uit het geheugen zullen worden gewist.
- 5 Cassetterecorder-batterijhouder (TAPE BATT) (4)
- 6 Open-nokje voor cassetterecorder-batterijhouder (OPEN TAPE BATT) (4)

Uitleesvenster

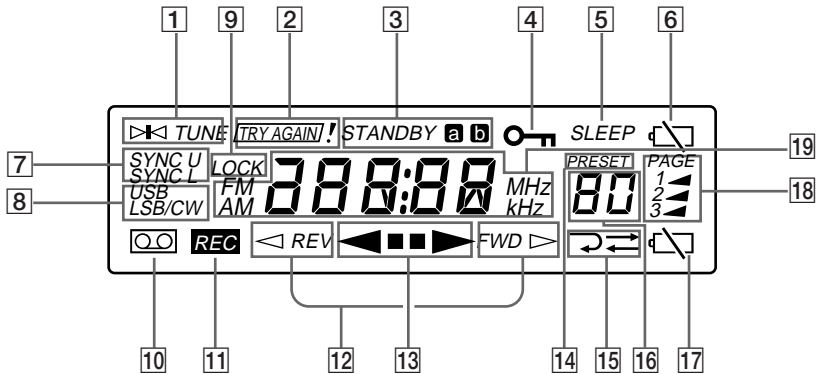

- 1** Afstemindikator (TUNE) (14)
Deze aanduiding verschijnt wanneer er naar behoren op een radiozender is afgestemd.
- 2** Foutindikator (TRY AGAIN!) (14, 19)
Deze aanduiding gaat knipperen bij het invoeren van een onjuiste waarde voor het middengolf-afsteminterval of een niet beschikbare frekwentie (bij directe afstemming).
- 3** Inschakelfunctie-aanduidingen (STANDBY **a**/**b**) (25, 28)
Deze aanduidingen verschijnen bij gebruik van de schakelklok-functies.
- 4** Toetsvergrendel-aanduiding (HOLD) (30)
Deze aanduiding verschijnt als de toetsvergrendeling is ingeschakeld. De toetsen zijn dan geblokkeerd en niet te gebruiken.
- 5** Sluimerfunctie-aanduiding (SLEEP) (27)
Verschijnt wanneer de sluimerfunctie is ingeschakeld.
- 6** Hoofd-batterijen leeg aanduiding (⚡) (32)
- 7** Synchroon-detektie aanduidingen (SYNC U/SYNC L) (18)
- 8** Enkele-zijband-/continue-golf aanduidingen (USB/LSB/CW) (17)
- 9** Synchroon-detektie aanduiding (LOCK) (18)
Verschijnt wanneer de synchroon-detektie is ingeschakeld.
- 10** Cassette-aanwezig aanduiding (Ⓜ) (18)
Verschijnt wanneer er een cassette in de houder zit.
- 11** Opname-indikator (REC)
- 12** Cassettekant-indicatoren (◀ REV / FWD ▶) (8)
De ◀ REV indicator licht op wanneer er is ingesteld op de naar binnen gerichte kant van de cassette (de achterkant). De FWD ▶ indicator licht op wanneer er is ingesteld op de naar buiten gerichte kant van de cassette (de voorkant).
- 13** Bandloop-indicatoren (◀■■■■▶)
- 14** Voorinstelindikator (PRESET)
- 15** Omkeerfunctie-indicatoren (↶ / ↷) (8)
- 16** Voorinstelnummer/sluimertijd-aanduiding (15, 16, 27)
- 17** Cassetterecorder-batterij leeg aanduiding (⚡) (32)
- 18** Geheugenpagina-aanduidingen (PAGE) (15)
- 19** Frekwentie/tijd/bandloop-aanduidingen

Voorzorgsmaatregelen en onderhoud

Betreffende de batterijen

- Plaats de batterijen met de juiste polariteit van plus en min in de houder.
- Gebruik geen oude en nieuwe batterijen door elkaar.
- Tracht niet de batterijen op te laden.
- Verwijder de batterijen wanneer u denkt het apparaat geruime tijd niet te gebruiken.
- Mocht er batterijlekkage zijn opgetreden, veeg dan de batterijhouder goed schoon en plaats een stel nieuwe batterijen.

Plaatsing

- Leg het apparaat niet te dicht in de buurt van een warmtebron, en stel het niet bloot aan direct zonlicht, veel stof of mechanische trillingen of schokken.
- Als u het apparaat achterlaat in een auto die in de zon geparkeerd staat, zorg er dan in elk geval voor dat het apparaat niet in de volle zon ligt.
- Gebruik het apparaat bij temperaturen tussen 0° en 40°C. Bij hogere of lagere temperaturen kunnen er cijfers in het uitleesvenster verschijnen die niets van doen hebben met de ontvangen frekwentie (zoals 88.88...). Bij gebruik in een erg koude omgeving veranderen de cijfers in het uitleesvenster slechts langzaam. Deze verschijnselen verdwijnen echter zodra het apparaat bij temperaturen binnen het aanbevolen bereik wordt gebruikt; er kan geen schade aan het apparaat door ontstaan.
- Bij gebruik van de radio in een gebouw of een auto kan de ontvangst soms zwak en met veel storing doorkomen. Probeer in dat geval of de ontvangst in de buurt van een raam beter is.
- Ontvangst rond de 3, 64 MHz frekwentie kan moeilijkheden opleveren, aangezien de ingebouwde oscillators een parasitaire straling van die golflengte genereren.

Veiligheid

- Zolang het netsnoer op het stopkontakt is aangesloten, blijft er spanning op het apparaat staan, zelfs nadat het apparaat is uitgeschakeld.
- Haal de stekker van de netspanningsadapter (niet bijgeleverd) uit het stopkontakt wanneer u van plan bent het apparaat geruime tijd niet te gebruiken.
- Het naamplaatje waarop de bedrijfsspanning, e.d. wordt aangegeven, bevindt zich aan de achterkant van het apparaat.
- Mocht er vloeistof of een voorwerp in het inwendige van het apparaat terechtkomen, verbreek dan onmiddellijk de aansluiting op de voedingsbron en laat het apparaat daarna eerst door bevoegd vakpersoneel nakijken, alvorens het weer in gebruik te nemen. Let op dat er geen vloeistof of voorwerp in de gelijkstroomingang (DC IN 3V) van het apparaat terechtkomt. Dit zou schade aan het apparaat kunnen veroorzaken.
- Wanneer de buitenkant van de radio vuil is, kunt u deze reinigen met een zachte doek, licht bevochtigd met een milde vloeibare zeep. Gebruik nooit schuurmiddelen of chemische oplosmiddelen, aangezien deze de afwerking van het apparaat kunnen aantasten.
- Aangezien in de luidspreker een krachtige magneet aanwezig is, dient u kredietkaarten met een magnetische pincode en horloges met een mechanisch uurwerk uit de buurt van het apparaat te houden, om schadelijke effecten van het magnetisch veld te voorkomen.
- Als u het apparaat gebruikt met een buitenantenne en er dreigt onweer, verbreek dan onmiddellijk de aansluiting van de netspanningsadapter (indien aangesloten) op het stopkontakt. Raak nooit de antenne draad aan wanneer het bliksemt in de omgeving.
- Verbind in geen geval ooit een aardedraad aan een geleiding.

Betreffende de cassette recorder Reinigen van de koppen en het bandloopwerk

Gebruik de los verkrijgbare Sony KK-WM1 reinigingscassette om de koppen, de aandrukrollen en capstan-assen regelmatig schoon te maken, ongeveer om de 10 gebruiksuren, om verzekerd te blijven van een goede opname- en weergavekwaliteit.

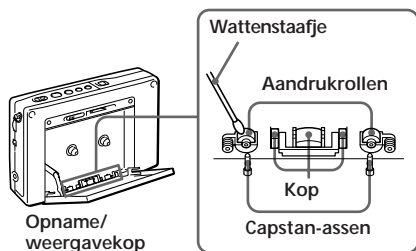

Wanneer u het apparaat geruime tijd niet gebruikt

De eerste paar minuten kan de werking wel eens wat onstabiel zijn, als het apparaat een tijdlang niet is gebruikt.

Gebruik liever geen cassettes van meer dan 90 minuten lang

Het gebruik van cassettes met een speelduur van meer dan 90 minuten is niet aanbevolen, tenzij een zo lang mogelijk onafgebroken opname of weergave van overwegend belang is.

Onderhoud of reparatie

Voordat u het apparaat wegbrengt voor onderhoud of reparatie kunt u het best de instellingen in het geheugen even opschrijven. Afhankelijk van het soort reparatie kunnen deze instellingen namelijk wel eens uit het geheugen gewist worden.

Mocht u verder nog vragen of problemen met de bediening van het apparaat hebben, aarzel dan niet contact op te nemen met de dichtstbijzijnde Sony handelaar. Noteer de instellingen van uw favoriete radiozenders in het afstemgeheugen, voor u het apparaat wegbrengt voor reparatie of professioneel onderhoud.

Verhelpen van storingen



De onderstaande lijst geeft een overzicht van de problemen die zich met het apparaat kunnen voordoen, plus de wijze waarop u de problemen kunt oplossen.

Probleem	Oorzaak	Oplossing
De toetsen werken niet.	<ul style="list-style-type: none"> De HOLD toetsvergrendeling is ingeschakeld. 	<ul style="list-style-type: none"> Schuif de HOLD schakelaar tegen de richting van de pijl in, zodat de "H" aanduiding verdwijnt uit het uitleesvenster.
Bij indrukken van de RADIO POWER ON/OFF toets wordt het apparaat niet ingeschakeld.	<ul style="list-style-type: none"> De batterijen zijn omgekeerd, met verwisselde + en - polen, in de houder gelegd. De batterijen zijn bijna leeg (te zien aan de "L" aanduiding die in het uitleesvenster knippert). Het snoer van de netspanningsadapter of het auto-accusnoer is losgeraakt. 	<ul style="list-style-type: none"> Plaats de batterijen met de + en - polen in de juiste richting in de houder. Vervang de batterijen door nieuwe. Zorg dat de verbindingen van de netspanningsadapter of het auto-accusnoer stevig zijn aangesloten.
Er verschijnen geen aanduidingen in het uitleesvenster.	<ul style="list-style-type: none"> De batterijen zijn omgekeerd, met verwisselde + en - polen, in de houder gelegd. De batterijen zijn bijna leeg (te zien aan de "L" aanduiding die in het uitleesvenster knippert). 	<ul style="list-style-type: none"> Plaats de batterijen met de + en - polen in de juiste richting in de houder. Vervang de batterijen door nieuwe.
Het uitleesvenster licht slechts flauw op.	<ul style="list-style-type: none"> De omgevingstemperatuur is bijzonder laag of de vochtigheidsgraad erg hoog. 	<ul style="list-style-type: none"> Gebruik het apparaat liever niet onder zulke extreem koude of vochtige omstandigheden.
De aanduidingen verschijnen slechts traag in het uitleesvenster.	<ul style="list-style-type: none"> De omgevingstemperatuur is bijzonder laag. 	<ul style="list-style-type: none"> Gebruik het apparaat liever niet onder zulke koude omstandigheden.
Er is geen geluid te horen.	<ul style="list-style-type: none"> De VOLUME regelaar is geheel teruggedraaid. Er is een stereo hoofdtelefoon aangesloten. De batterijen zijn omgekeerd, met verwisselde + en - polen, in de houder gelegd. 	<ul style="list-style-type: none"> Stel de geluidsterkte hoger in met de VOLUME regelaar. Trek de stekker van de hoofdtelefoon los als u geluid uit de luidspreker wilt horen. Plaats de batterijen met de + en - polen in de juiste richting in de houder.

Algemeen

Aanvullende informatie

Verhelpen van storingen (vervolg)

	Probleem	Oorzaak	Oplossing
Radio	De radio-ontvangst klinkt erg zwak of onregelmatig.	<ul style="list-style-type: none"> • De batterijen zijn bijna leeg (te zien aan de “” aanduiding die in het uitleesvenster knippert). • De afstemming en/of de instelling van de antenne zijn niet optimaal. • Het ontvangen radio-signaal is te zwak. • De SENS gevoeligheidskiezer staat in de “LOCAL” stand. 	<ul style="list-style-type: none"> • Vervang de batterijen door nieuwe. • Regel de afstemming nauwkeuriger en verstel de richting van de antenne tot er verbetering hoorbaar is. • Bij gebruik van de radio in een gebouw of een voertuig kunt u proberen of de ontvangst in de buurt van een raam beter klinkt. • Zet de SENS schakelaar in de “DX” stand.
	De directe afstemming werkt niet.	<ul style="list-style-type: none"> • Tussen het indrukken van de toetsen is meer dan 10 seconden verstreken. 	<ul style="list-style-type: none"> • Zorg dat u steeds de volgende toets binnen 10 seconden indrukt.
	Het vastleggen van een favoriete radiozender lukt niet.	<ul style="list-style-type: none"> • Er is een vergissing gemaakt bij de bediening. 	<ul style="list-style-type: none"> • Druk op een van de cijfertoeetsen (0 - 9) terwijl u de ENTER toets indrukt (zie blz. 15).
	Het afstemmen op een vastgelegde voorkeuzender lukt niet.	<ul style="list-style-type: none"> • Het gekozen nummer komt niet overeen met de gewenste radiozender. • De voorkeuzenders zijn uit het afstemgeheugen gewist omdat het apparaat bij het vervangen van de batterijen meer dan 3 minuten zonder stroom is gebleven. 	<ul style="list-style-type: none"> • Druk op de cijfertoeets die behoort bij de gewenste voorkeuzender. • Leg de voorkeuzenders opnieuw in het afstemgeheugen vast (zie blz. 15).
	Bij het bereiken van de ingestelde inschakeltijd wordt de radio niet ingeschakeld.	<ul style="list-style-type: none"> • De STANDBY ON/OFF toets is niet ingedrukt. • De HOLD toetsvergrendeling is ingeschakeld. • De ingestelde inschakeltijd is uit het geheugen gewist omdat het apparaat bij het vervangen van de batterijen meer dan 3 minuten zonder stroom is gebleven. • De VOLUME regelaar is geheel teruggedraaid. 	<ul style="list-style-type: none"> • Voor het voltooiën van de instelling voor de inschakeltijd drukt u de STANDBY ON/OFF toets in (zie blz. 25). • Schuif de HOLD schakelaar tegen de richting van de pijl in, zodat de “” aanduiding verdwijnt uit het uitleesvenster. • Maak de instelling voor de gewenste inschakeltijd opnieuw. • Stel de geluidsterkte hoger in met de VOLUME regelaar.

Probleem	Oorzaak	Oplossing
De cassette recorder werkt niet.	<ul style="list-style-type: none"> • De HOLD toetsvergrendeling is ingeschakeld. • Er zijn geen batterijen in de RADIO BATT houder aanwezig. • De batterij in de TAPE BATT houder is bijna leeg (te zien aan de "⏏" aanduiding die in het uitleesvenster knippert). 	<ul style="list-style-type: none"> • Schuif de HOLD schakelaar tegen de richting van de pijl in, zodat de "⏏" aanduiding verdwijnt uit het uitleesvenster. • Plaats twee R6 (AA-formaat) batterijen in de RADIO BATT houder. • Vervang de batterij in de TAPE BATT houder door een nieuwe.
Het opnemen of afspelen van beide kanten van de cassette lukt niet.	<ul style="list-style-type: none"> • De ◀▶ weergavetoets is samen met de ■ stoptoets ingedrukt, zodanig dat er "◀ REV" wordt aangegeven voor de achterkant van de cassette. 	<ul style="list-style-type: none"> • Druk op de ◀▶ weergavetoets terwijl u de ■ stoptoets ingedrukt houdt, zodat er "FWD ▷" in het uitleesvenster wordt aangegeven.
Opnemen lijkt niet mogelijk.	<ul style="list-style-type: none"> • Het wispreventienokje voor de betreffende cassettekant is uitgebroken, waarschijnlijk om de bestaande opnamen te beschermen tegen per ongeluk wissen. 	<ul style="list-style-type: none"> • Als u toch op deze cassettekant nieuwe opnamen wilt maken, dekt u de uitsparing van het wispreventienokje af met een stukje plakband.
Bij het bereiken van de ingestelde inschakeltijd begint de schakelklok-opname niet.	<ul style="list-style-type: none"> • De MODE keuzeschakelaar staat in de "RADIO" stand. 	<ul style="list-style-type: none"> • Zet de MODE keuzeschakelaar op "REC" voor opname.
Van een stereo geluidsbron worden slechts mono bandopnamen verkregen.	<ul style="list-style-type: none"> • De ST•MONO schakelaar staat in de "MONO" stand. 	<ul style="list-style-type: none"> • Zet de ST•MONO schakelaar op "ST" voor stereo.
Het geluid valt soms weg of de geluidskwaliteit is beneden peil.	<ul style="list-style-type: none"> • De opname/weergavekop is vuil en moet gereinigd worden. 	<ul style="list-style-type: none"> • Reinig de koppen en het bandloopwerk (zie blz. 40).

Technische gegevens

Radio-gedeelte

Afstemsysteem

FM: Superheterodyne
KG/MG/LG: Dubbele conversie
superheterodyne

Afstembereik

FM: 76 - 108 MHz
87,5 - 108 MHz (model voor Italië)
KG: 1621 - 29.999 kHz
3850 - 26.100 kHz (model voor Italië)
MG: 530 - 1620 kHz
LG: 150 - 529 kHz
150 - 285 kHz (model voor Italië)

Tussenfrekwenties

FM: 10,7 MHz
LG/MG/KG: 55,845 MHz (eerste)
455 kHz (tweede)

Cassetterecorder

Opname/weergavesysteem

Stereo compact cassette

Frekwentiëbereik

Weergave: 20 - 18.000 Hz
Opname/weergave: 70 - 8000 Hz

Algemeen

Luidspreker

Ca. 45 mm doorsnede, 8 ohm, mono
luidsprekersysteem

Maximaal uitgangsvermogen

250 mW (bij 10% harmonische vervorming)

Stroomvoorziening

Hoofd-batterijen: 3 V gelijkstroom van twee
R6 (AA-formaat) batterijen
Cassetterecorder-batterij: 1,5 V gelijkstroom
van één R6 (AA-formaat)
batterij

Externe stroomvoorziening

3 V gelijkstroom

Uitgang

Eén \square hoofdtelefoon-aansluiting
(stereo ministekkerbus) 16 ohm

Ingang

Eén mengmicrofoon-aansluiting
(stereo ministekkerbus)

Afmetingen

Ca. 176 × 105 × 40 mm (b/h/d, inkl.
uitstekende onderdelen)

Gewicht

Apparaat zelf ca. 464 gram
Ca. 593 gram inkl. alkali-batterijen, C-60 HF
cassette, hoofdtelefoon en polsriem

Bijgeleverd toebehoren

Stereo hoofdtelefoon (1)
Oorkussentjes (2)
Stereo microfoon (1)
Compacte antenne AN-71 (1) *1
Actieve antenne AN-LP1 (1) *2
Draagtasje (1)
Polsriem (1)
Radiogolf-gids (1)
Netspanningsadapter (1) *3

Los verkrijgbare accessoires

AC-E30HG netspanningsadapter*4
LG/MG/KG breedband-antennes AN-1,
AN-102, AN-100A*5

Mogelijk heeft uw handelaar niet alle
bovengenoemde los verkrijgbare accessoires in
voorraad. Raadpleeg uw handelaar voor nadere
informatie betreffende de accessoires die in uw
woongebied verkrijgbaar zijn.

Wijzigingen in ontwerp en technische gegevens
voorbehouden, zonder kennisgeving.

*1 alleen bij de ICF-SW1000T

*2 alleen bij de ICF-SW1000TS

*3 alleen bij de ICF-SW1000TS (behalve het Britse
model)

*4 De bedrijfsspanning van de
netspanningsadapter kan verschillen,
afhankelijk van het land van aankoop. Daarom
is het aanbevolen de adapter slechts te kopen
in het land waarin u deze adapter gaat
gebruiken.

*5 Niet verkrijgbaar in de V.S. en Canada.

Verklaring van radiogolf-begrippen

Wat is SSB ontvangst? (Single side band = enkele zijband)

SSB ontvangst is zeer populair bij amateur- en civiele zenders en wordt dan ook op alle banden voor amateurzenders toegepast vanwege de duidelijkheid van de signalen. Deze duidelijkheid ontstaat doordat de signalen slechts met halve bandbreedte van de dubbele zijband (DSB, Double Side Band) worden uitgezonden.

Over het algemeen maken SSB uitzendingen gebruik van de USB (bovenste zijband) modulatie, terwijl amateurband- uitzendingen onder de 10 MHz gebruik maken van LSB (onderste zijband) modulatie.

Conventionele radio's zonder BFO zwevingsfrequentie-oscillator zijn niet in staat SSB uitzendingen goed te ontvangen. De ingebouwde BFO oscillator van dit apparaat maakt het echter wel geschikt voor de SSB enkele-zijband ontvangst.

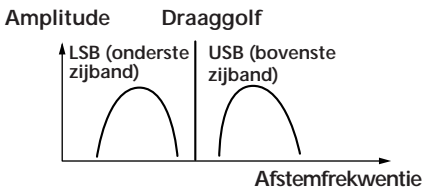

Wat is CW (Continuous Wave) ?

Ook CW is populair bij amateur- en civiele zenders. Bij CW-uitzending wordt de amplitude van een draaggolf niet gemoduleerd, terwijl dit bij andere systemen wel het geval is. CW geeft informatie door via het onderbreken van een draaggolf met behulp van Morse code.

Omdat deze radio is uitgerust met een BFO zwevingsfrequentie-oscillator zijn de Morse-signalen hoorbaar. Om de met het CW-systeem uitgezonden informatie te begrijpen, is het nodig om de Morse code te leren.

Wat houdt synchroon-detectie in?

De AM ontvangst heeft vaak te kampen met twee grote problemen: vervorming ten gevolge van fading en interferentie van nabij gelegen radiozenders.

Het synchroon-detectiecircuit biedt een doeltreffende methode voor het bestrijden van deze problemen.

Vervorming ten gevolge van fading wordt meestal veroorzaakt door de overmodulatie die zich voordoet wanneer een draaggolf-komponent van het ontvangen signaal onderweg wordt verzwakt. Het synchroon-detectiecircuit van deze radio zorgt voor een zuivere draaggolffrequentie zonder nivoverschillen, precies afgestemd op de oorspronkelijke draaggolf, die wordt gemengd met het ontvangen signaal om te compenseren voor de verzwakte draaggolf-komponent. Op deze manier wordt de vervorming aanzienlijk verminderd.

Aan de andere kant maken AM (LG, MG en KG) uitzendingen over het algemeen gebruik van dubbele-zijband uitzending, waarbij gemoduleerde signalen worden uitgezonden met gebruik van zowel de bovenste als de onderste zijband (USB en LSB). In de meeste gevallen wordt slechts één van de zijbanden gestoord door interferentie van nabij gelegen radiostations (d.w.z. door zwevingen). Het synchroon-detectiecircuit selecteert uit de DSB (dubbele zijband) signalen alleen die ene zijband (USB of LSB) die vrij is van storing. Zo verkrijgt u een duidelijke ontvangst, zonder interferentie van nabij gelegen zenders.

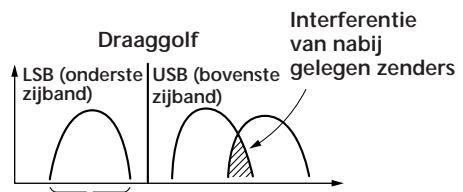

Alleen deze kant wordt ontvangen.

Free Manuals Download Website

<http://myh66.com>

<http://usermanuals.us>

<http://www.somanuals.com>

<http://www.4manuals.cc>

<http://www.manual-lib.com>

<http://www.404manual.com>

<http://www.luxmanual.com>

<http://aubethermostatmanual.com>

Golf course search by state

<http://golfingnear.com>

Email search by domain

<http://emailbydomain.com>

Auto manuals search

<http://auto.somanuals.com>

TV manuals search

<http://tv.somanuals.com>