

SONY

Home Theatre Speaker System

SA-VS300H

2-059-556-21(2)

English

WARNING

To prevent fire or shock hazard, do not expose the unit to rain or moisture.
To prevent fire, do not cover the ventilation of the apparatus with news papers, table-cloths, curtains, etc. And don't place lighted candles on the apparatus.
To prevent fire or shock hazard, do not place objects filled with liquids, such as vases, on the apparatus.
To avoid electrical shock, do not open the cabinet. Refer servicing to qualified personnel only.

Do not install the appliance in a confined space, such as a bookcase or built-in cabinet.

About this manual

The SA-VS300H is a 7.1 channel speaker system consisting of two front speakers, four surround/surround back speakers, one center speaker, and one subwoofer. You can also enjoy 5.1 or 6.1 channel surround sound by joining the surround or surround back speakers using the supplied bracket. It supports Sony Digital Cinema Sound, Dolby® Pro Logic, and Dolby Digital etc., and is thus geared towards the enjoyment of movies.

* "Dolby" and the double-D symbol are trademarks of Dolby Laboratories.

Precautions

On safety

- Before operating the system, be sure that the operating voltage of the system is identical with that of your local power supply.
- The unit is not disconnected from the AC power source (mains) as long as it is connected to the wall outlet, even if the unit itself has been turned off.
- Unplug the system from the wall outlet if it is not to be used for an extended period of time. To disconnect the cord, pull the cord by grasping the plug. Never pull the cord itself.
- Should any liquid or solid object fall into the system, unplug the system's power cord and have the system checked by qualified personnel before operating it any further.
- AC power cord must be changed only at the qualified service shop.
- On operation**
- Do not drive the speaker system with a continuous wattage exceeding the maximum input power of the system.
- If the polarity of the speaker connections are not correct, the bass tones will be weak and the position of the various instruments obscure.
- Contact between bare speaker wires at the speaker terminals may result in a short circuit.
- Before connecting, turn off the amplifier to avoid damaging the speaker system.
- The speaker grille cannot be removed. Do not attempt to remove the grille on the speaker system. If you try to remove it, you may damage the speaker.
- The volume level should not be turned up to the point of distortion.

If you encounter color irregularity on a nearby TV screen

This speaker system is magnetically shielded to allow it to be installed near a TV set. However, color irregularities may still be observed on certain types of TV sets.

If color irregularity is observed...

→ Turn off the TV set, then turn it on again in 15 to 30 minutes.

If color irregularity is observed again...

→ Place the speakers further away from the TV set.

If howling occurs

Reposition the speakers or turn down the volume on the amplifier.

On placement

- Do not set the speakers in an inclined position.
- Do not place the speakers in locations that are:
 - Extremely hot or cold
 - Dusty or dirty
 - Very humid
 - Subject to vibrations
 - Subject to direct sunlight
- Use caution when placing the speaker on a specially treated (waxed, oiled, polished, etc.) floor, as staining or discoloration may result.
- On cleaning**
- Clean the speaker cabinets with a soft cloth lightly moistened with a mild detergent solution or water. Do not use any type of abrasive pad, scouring powder or solvent such as alcohol or benzine.

If you have any questions or problems concerning your speaker system, please consult your nearest Sony dealer.

Hooking up the system

Connect the speaker system to the speaker output terminals of an amplifier (A). Make sure power to all components (included the subwoofer) is turned off before starting the hook-up.

Notes (B)

- Make sure the plus (+) and the minus (-) terminals on the speakers are matched to the corresponding plus (+) and minus (-) terminals on the amplifier.
- Be sure to tighten the screws of the speaker terminals securely as loose screws may become a source of noise.
- Make sure all connections are firm. Contact between bare speaker wires at the speaker terminals may cause a short circuit.
- For details regarding the connections on the amplifier side, refer to the manual provided with your amplifier.

Tip

Black or black striped wires are minus (-) in polarity, and should be connected to the minus (-) speaker terminals.

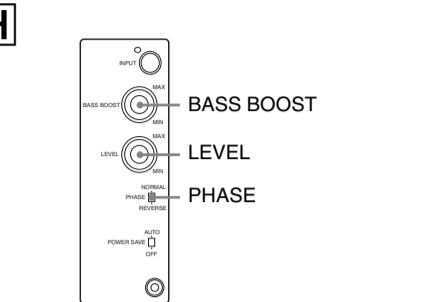
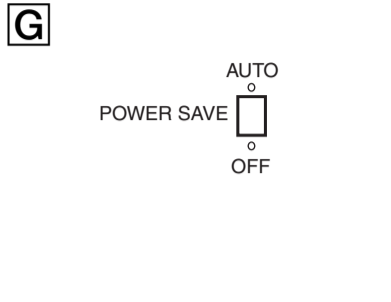
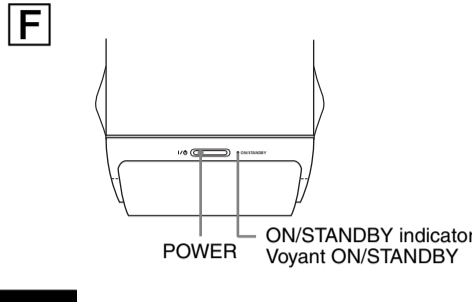
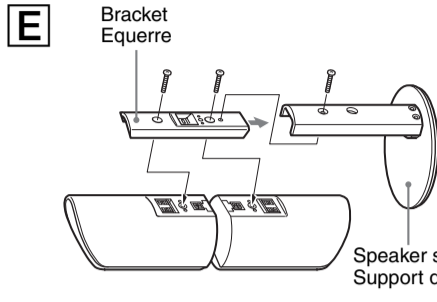
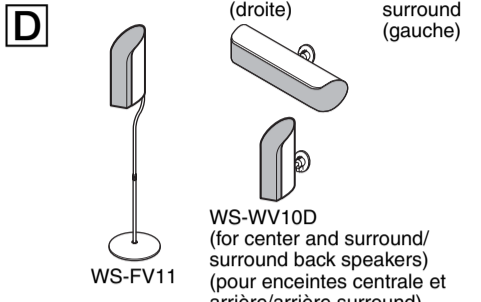
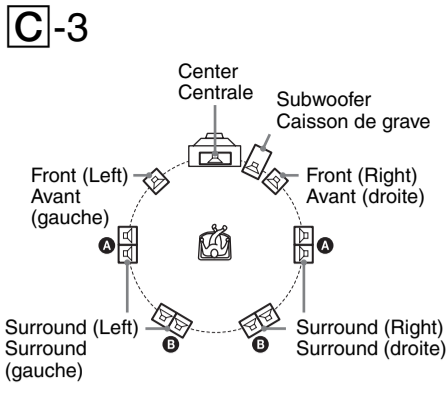
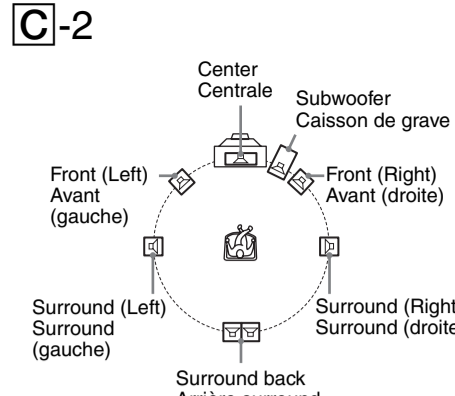
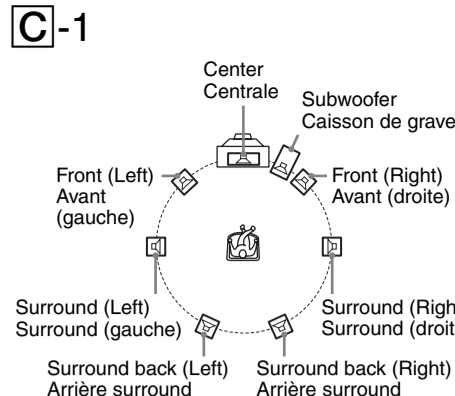
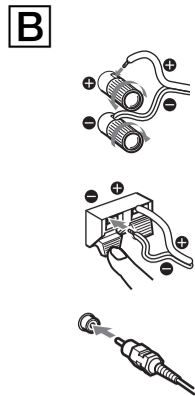
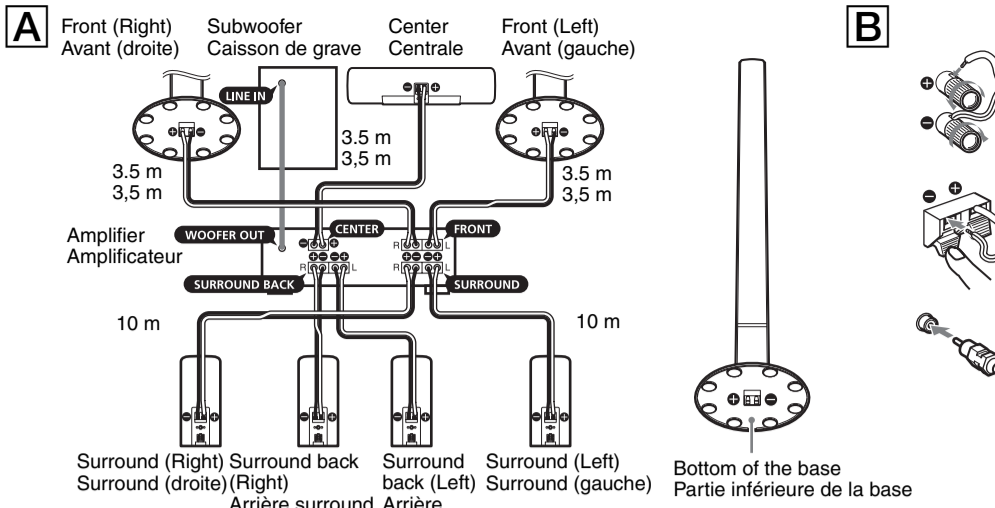

Positioning the speakers

Location of each speaker (C)

Each speaker should face the listening position. Better surround effect will result if all speakers are set at the same distance from the listening position.
Place the front speakers at a suitable distance to the left and right of the television.
Place the subwoofer on either side of the television.
Place the center speaker on the top-center of the TV set.
The placement of surround speakers greatly depends on the configuration of the room.

Locating the speakers as a 7.1 channel speaker system (C-1)

Locating the speakers as a 6.1 channel speaker system (C-2)

Locating the speakers as a 5.1 channel speaker system (C-3)

The surround speakers may be placed on both sides of the listening position (A) or behind the listening position (B).

Setting the center speaker

Set the center speaker firmly on the top of or near the TV set, making sure it is completely level.

Setting the speakers using the optional speaker stands (D)

For greater flexibility in the positioning of the center, surround and surround back speakers, use the optional WS-FV11 or WS-WV10D speaker stand (available only in certain countries).

Note

Be sure to place the speaker in a flat, horizontal place.

Setting the surround/surround back speakers (E)

When you use the system as a 5.1 or 6.1 channel surround sound, join the surround/surround back speakers using the supplied bracket, and attach the supplied speaker stand to the joined speakers. You can also attach the optional WS-FV11 speaker stand to joined speakers.

Setting the amplifier

When connecting to an amplifier with internal multi channel decoders (Dolby Digital, DTS®, etc.), you should use the setup menus for the amplifier to specify the parameters of your speaker system.
See the table below for the proper settings. For details on the setting procedure, refer to the manual that was provided with your amplifier.

Speaker setup

For	Set to
Front speakers	SMALL
Center speaker	SMALL
Surround speakers	SMALL
Subwoofer	ON (or YES)
Surround back	SMALL**

If you use the amplifier with adjustable crossover frequency, it is recommended to select 150 Hz (or close to this figure) as the crossover frequency for your front, center, and surround speakers.
* "DTS" and "DTS Digital Surround" are registered trademarks of Digital Theater Systems, Inc.

** When you use the system as a 6.1 channel or 7.1 channel, refer to the manual that was provided with your amplifier.

Listening to the sound (F)

First, turn down the volume on the amplifier. The volume should be set to minimum before you begin playing the program source.

- Turn on the amplifier and select the program source.
- Press POWER on the subwoofer. The ON/STANDBY indicator on the subwoofer lights up green.
- Play the program source.

Power turns on and off automatically

— Auto power on/off function (G)

If the subwoofer is on (i.e., the ON/STANDBY indicator lights up green) and there is no signal input for a few minutes, the ON/STANDBY indicator changes to red and the subwoofer enters power saving mode. While in this mode, if a signal is input to the subwoofer, the subwoofer automatically turns on (auto power on/off function). To turn this feature off, slide the POWER SAVE switch on the rear panel to OFF.

Note

If you turn down the volume level of the amplifier too low, the auto power on/off function may activate, causing the subwoofer to enter power saving mode.

Adjusting the subwoofer (H)

- Rotate LEVEL to adjust the volume. Set the volume level to best suit your preference according to the program source.
- Select the phase polarity. Use the PHASE selector to select the phase polarity.
- Set BASS BOOST to MIN. Rotate BASS BOOST according to the output level that you prefer. Some material is recorded with strong emphasis on bass sounds, which may be accessible in some cases. If this happens, rotate BASS BOOST towards minimum.

Notes

- Some amplifier functions for enhancing the sound may cause distortion in the subwoofer. If such distortion occurs, turn off those functions.
- To enjoy high-quality sound, do not turn the subwoofer volume too high.
- If the sound distorts when you turn on the bass reinforcement from your amplifier (such as, DBFB, GROOVE, the graphic equalizer, etc.), turn down the bass reinforcement and adjust the level.
- Do not turn the volume of the subwoofer to maximum. Doing so may weaken the bass sound. Moreover, extraneous noise may be heard.
- Selecting NORMAL or REVERSE with the PHASE selector reverses the polarity and may provide better bass reproduction in certain listening environments (depending on the type of front speakers, the position of the subwoofer and the adjustment of the BASS BOOST). It may also change the expansion and lightness of sound, and effect the feeling of the sound field. Select the setting that provides the sound you prefer when listening in your normal listening position.

Troubleshooting

Should you encounter a problem with your speaker system, check the following list and take the indicated measures. If the problem persists, consult your nearest Sony dealer.

There is no sound from the speaker system.

- Make sure all the connections have been correctly made.
- Make sure the volume on the amplifier has been turned up properly.
- Make sure the program source selector on the amplifier is set to the proper source.
- Check if headphones are connected. If they are, disconnect them.

There is distortion in the subwoofer sound output.

- Check if any sound-enhancing functions have been activated on the amplifier. If they have, turn them off.

There is hum or noise in the speaker output.

- Make sure all the connections have been correctly made.
- Make sure none of the audio components are positioned too close to the TV set.

The sound has suddenly stopped.

- Make sure all the connections have been correctly made. Contact between bare speaker wires at the speaker terminals may cause a short circuit.

Specifications

SS-VF300H (front speakers)

Speaker system	2 way, magnetically shielded
Speaker units	Woofer: 6 × 10 cm, cone type Tweeter: 2.5 cm, balanced dome type Bass reflex 8 ohms
Enclosure type	Bass reflex
Rated impedance	8 ohms
Power handling capacity	150 W
Maximum input power:	81 dB (1 W, 1 m)
Sensitivity level	120 Hz - 50,000 Hz
Frequency range	Approx. 82 × 1,052 × 93 mm, including front grille, (Diameter of base: 250 mm)
Dimensions (w/h/d)	Approx. 5.2 kg
Mass	

SS-CNV300H (center speaker)

Speaker system	2 way, magnetically shielded
Speaker units	Woofer: 5.7 cm (× 2), cone type Tweeter: 2.5 cm, balanced dome type Bass reflex 8 ohms
Enclosure type	Bass reflex
Rated impedance	8 ohms
Power handling capacity	150 W
Maximum input power:	81 dB (1 W, 1 m)
Sensitivity level	120 Hz - 50,000 Hz
Frequency range	Approx. 345 × 86 × 93 mm, including front grille
Dimensions (w/h/d)	Approx. 1.7 kg
Mass	

SS-SRV300H (surround speakers)

Speaker system	2 way, magnetically shielded
Speaker units	Woofer: 6 × 10 cm, cone type Tweeter: 2.5 cm, balanced dome type Bass reflex 8 ohms
Enclosure type	Bass reflex
Rated impedance	8 ohms
Power handling capacity	150 W
Maximum input power:	81 dB (1 W, 1 m)
Sensitivity level	120 Hz - 50,000 Hz
Frequency range	Approx. 82 × 184 × 93 mm, including front grille
Dimensions (w/h/d)	Approx. 1.0 kg
Mass	

SA-WVS300 (subwoofer)

Speaker system	Active subwoofer, magnetically shielded
Speaker units	Woofer: 15 cm (× 2), cone type
Enclosure type	Acoustically Loaded Bass reflex
Reproduction frequency range	28 Hz - 200 Hz
Continuous RMS power output	150 W (6 ohms 100 Hz, 10% THD)
Input	
LINE IN (input pin jack)	
General	
Power requirements	220 - 230 V AC, 50/60 Hz
Other models:	220 - 240 V AC, 50/60 Hz
Power consumptions	90 W 1 W (standby mode)
Dimensions (w/h/d)	Approx. 197 × 407 × 502 mm, including front grille
Mass	Approx. 12.2 kg

Supplied accessories

- Audio connecting cord (1)
- Speaker connecting cords, 10 m (4)
- Speaker connecting cords, 3.5 m (3)
- Bracket (2)
- Speaker stand (for surround/surround back speakers) (2)
- Screw (6)

Design and specifications are subject to change without notice.

Français

AVERTISSEMENT

Pour éviter tout risque d'incendie ou d'électrocution, ne pas exposer cet appareil à la pluie ou à l'humidité.
Pour prévenir tout risque d'incendie, ne couvrez pas les orifices d'aération de l'appareil avec des journaux, nappes, rideaux, etc. Et ne placez pas de bougies allumées sur l'appareil.
Pour prévenir tout risque d'incendie ou d'électrocution, ne posez aucun objet rempli de liquide, comme un vase, sur l'appareil.
Pour prévenir tout risque d'électrocution, n'ouvrez jamais le coffret. Adressez-vous à un personnel qualifié uniquement pour toute intervention sur l'appareil.

N'installez pas l'appareil dans un espace confiné comme dans une bibliothèque ou un meuble encastré.

A propos de ce manuel

Le SA-VS300H est un ensemble d'enceintes à 7.1 canaux composé de deux enceintes avant, quatre enceintes surround/arrière surround, une enceinte centrale et un caisson de grave. Vous pouvez également bénéficier d'un son surround à 5.1 ou 6.1 canaux en ajoutant des enceintes surround ou arrière surround à l'aide de l'équerre fournie. Il prend en charge les systèmes Sony Digital Cinema Sound, Dolby® Pro Logic, et Dolby Digital etc. Il est par conséquent réservé au visionnage de films.

* Le terme « Dolby » et le sigle double D sont des marques commerciales de Dolby Laboratories.

Précautions

Sécurité

- Avant de mettre le système en service, assurez-vous que sa tension de fonctionnement est identique à celle de l'alimentation secteur locale.
- Le système n'est pas isolé de la source d'alimentation secteur tant qu'il reste branché sur la prise murale, même s'il a été éteint.
- Débranchez le système s'il ne doit pas être utilisé pendant longtemps. Pour débrancher le cordon, tirez sur la fiche. Ne tirez jamais sur le cordon proprement dit.
- Si un liquide ou un solide pénètre dans le système, débranchez le cordon d'alimentation du système et faites vérifier le système par un professionnel avant de l'utiliser à nouveau.
- Le cordon d'alimentation secteur doit être remplacé soigneusement dans un centre de service compétent.

Fonctionnement

- Ne pas faire fonctionner le système acoustique continuellement à une puissance dépassant sa puissance d'entrée maximale.
- Si la polarité des connexions d'enceintes n'est pas correcte, les graves seront faibles et la position des différents instruments de musique indistincte.
- Le contact des fils d'enceinte dénudés au niveau des bornes de l'enceinte peut provoquer un court-circuit.
- Avant de raccorder les enceintes, éteignez l'amplificateur pour éviter d'endommager le système acoustique.
- Les grilles des enceintes ne peuvent pas être retirées. N'essayez pas de les enlever car les enceintes pourraient être endommagées.
- Le volume sonore ne doit pas être élevé au point que le son en soit déformé.

Si les couleurs sont anormales sur un écran de téléviseur situé à proximité

Le système acoustique est isolé contre le magnétisme et peut être installé près d'un téléviseur. Cependant, avec certains téléviseurs, vous pourriez observer des anomalies de couleur.

Si les couleurs sont anormales...

→ Mettez le téléviseur hors tension, puis remettez-le sous tension 15 à 30 minutes plus tard.

Si les couleurs restent anormales...

→ Éloignez les enceintes du téléviseur.

Si un sifflement se produit

Repositionnez les enceintes ou réduisez le volume sur l'amplificateur.

Emplacement

- Ne placez pas les enceintes en position inclinée.
- N'installez pas les enceintes dans des endroits :
 - Extrêmement chauds ou froids
 - Poussiéreux ou sales
 - Très humides
 - Sujets à des vibrations
 - Exposés à la lumière directe du soleil
- Prenez les précautions nécessaires lors de l'installation des enceintes sur un plancher traité (cire, huile, verni, etc.) pour éviter l'apparition de taches ou la décoloration du sol.

Nettoyage

Nettoyez les coffrets d'enceintes avec un chiffon doux légèrement imprégné d'une solution détergente neutre ou d'eau. Ne pas utiliser de tampons abrasifs, de poudre à récurer ni de solvants, comme l'alcool ou l'essence.

Pour toute question ou difficulté concernant votre système acoustique, veuillez consulter votre revendeur Sony.

Raccordement du système acoustique

Raccordez le système acoustique aux bornes d'enceintes de l'amplificateur (A). Avant de raccorder les cordons, assurez-vous que tous les appareils (caisson de grave compris) sont hors tension.

Remarques (B)

- Assurez-vous que les bornes plus (+) et moins (-) des enceintes correspondent aux bornes plus (+) et moins (-) de l'amplificateur.
- Veillez à bien serrer les vis des bornes d'enceintes, car des desserrées peuvent être une source de parasites.
- Veillez à insérer à fond les fils dans les bornes. Le contact des fils d'enceinte dénudés au niveau des bornes de l'enceinte peut provoquer un court-circuit.
- Pour les raccordements côté amplificateur, reportez-vous au manuel fourni avec l'amplificateur.

Conseil

Les fils noirs ou rayés noirs ont une polarité négative (-) et doivent être reliés aux bornes moins (-) des enceintes.

C-2

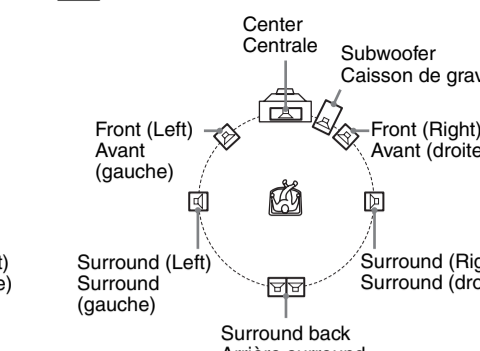

C-3

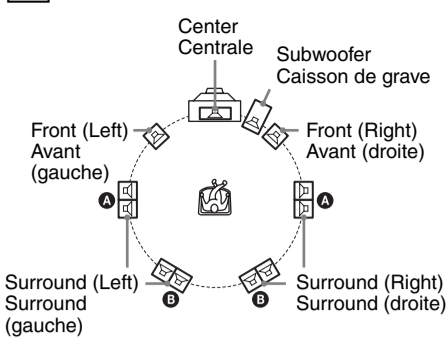

Emplacement des enceintes

Position de chaque enceinte (C)

Chaque enceinte doit être dirigée vers la position d'écoute. L'effet surround sera bien meilleur si toutes les enceintes sont à égale distance de la position d'écoute.
Installez les enceintes avant à une distance adéquate à droite et à gauche du téléviseur.
Installez le caisson de grave à droite ou à gauche du téléviseur. Installez l'enceinte centrale sur le téléviseur.
L'emplacement des enceintes surround dépend en grande partie de la configuration de la pièce.

Disposition des enceintes sous forme d'ensemble d'enceintes à 7.1 canaux (C-1)

Disposition des enceintes sous forme d'ensemble d'enceintes à 6.1 canaux (C-2)

Disposition des enceintes sous forme d'ensemble d'enceintes à 5.1 canaux (C-3)

Les enceintes surround peuvent être installées de chaque côté de la position d'écoute (A) ou derrière la position d'écoute (B).

Installation de l'enceinte centrale

Installez correctement l'enceinte centrale au-dessus du téléviseur en vous assurant qu'elle est parfaitement de niveau.

Installation des enceintes à l'aide des supports d'enceinte en option (D)

Pour une plus grande flexibilité de réglage de la position des enceintes centrale, surround et arrière surround, utilisez le support d'enceinte WS-FV11 ou WS-WV10D en option (disponible dans certains pays uniquement).

Remarque

Veillez à placer l'enceinte dans un endroit parfaitement plan et horizontal.

Installation des enceintes surround/arrière surround (E)

Lorsque vous utilisez le système avec un son à 5.1 ou 6.1 canaux, ajoutez les enceintes surround/arrière surround à l'aide de l'équerre fournie, puis fixez le support d'enceinte fourni aux enceintes ajoutées. Vous pouvez également fixer le support d'enceinte WS-FV11 en option aux enceintes ajoutées.

Réglage de l'amplificateur

Lors du raccordement à un amplificateur à des décodeurs multi-voies internes (Dolby Digital, DTS®, etc.), vous devez utiliser les menus de configuration de l'amplificateur pour spécifier les paramètres de votre système acoustique.

Consultez le tableau suivant pour les réglages appropriés. Pour plus d'informations sur les réglages proprement dits, reportez-vous au manuel fourni avec l'amplificateur.

Réglage des enceintes

Pour	Réglez sur
Énceintes avant	SMALL
Enceinte centrale	SMALL
Enceintes surround	SMALL
Caisson de grave	ON (ou YES)
Arrière surround	SMALL**

Si vous utilisez l'amplificateur avec une fréquence de reproduction ajustable, il est conseillé de sélectionner 150 Hz (ou une valeur proche) comme fréquence de recouvrement des enceintes avant, centrale et surround.

Free Manuals Download Website

<http://myh66.com>

<http://usermanuals.us>

<http://www.somanuals.com>

<http://www.4manuals.cc>

<http://www.manual-lib.com>

<http://www.404manual.com>

<http://www.luxmanual.com>

<http://aubethermostatmanual.com>

Golf course search by state

<http://golfingnear.com>

Email search by domain

<http://emailbydomain.com>

Auto manuals search

<http://auto.somanuals.com>

TV manuals search

<http://tv.somanuals.com>