

# *FM Stereo FM-AM Receiver*

---

Operating instructions \_\_\_\_\_ **GB**

Mode d'emploi \_\_\_\_\_ **FR**

Gebruiksaanwijzing \_\_\_\_\_ **NL**

Bruksanvisning \_\_\_\_\_ **SE**

Betjeningsvejledning \_\_\_\_\_ **DK**



*STR-DE435*

## WARNING

**To prevent fire or shock hazard, do not expose the unit to rain or moisture.**

To avoid electrical shock, do not open the cabinet. Refer servicing to qualified personnel only.

Do not install the appliance in a confined space, such as a bookcase or build-in cabinet.

## Precautions

### On safety

- Should any solid object or liquid fall into the cabinet, unplug the receiver and have it checked by qualified personnel before operating it any further.

### On power sources

- Before operating the receiver, check that the operating voltage is identical with your local power supply. The operating voltage is indicated on the nameplate at the rear of the receiver.
- The unit is not disconnected from the AC power source (mains) as long as it is connected to the wall outlet, even if the unit itself has been turned off.
- If you are not going to use the receiver for a long time, be sure to disconnect the receiver from the wall outlet. To disconnect the mains lead, grasp the plug itself; never pull the cord.
- AC power cord must be changed only at the qualified service shop.
- The mains switch is located on the front exterior.

### On placement

- Place the receiver in a location with adequate ventilation to prevent heat build-up and prolong the life of the receiver.
- Do not place the receiver near heat sources, or in a place subject to direct sunlight, excessive dust or mechanical shock.
- Do not place anything on top of the cabinet that might block the ventilation holes and cause malfunctions.

### On operation

- Before connecting other components, be sure to turn off and unplug the receiver.

### On cleaning

- Clean the cabinet, panel and controls with a soft cloth slightly moistened with a mild detergent solution. Do not use any type of abrasive pad, scouring powder or solvent such as alcohol or benzine.

If you have any question or problem concerning your receiver, please consult your nearest Sony dealer.

## About This Manual

This instructions in this manual is for model STR-DE435. Check your model number by looking at the upper right corner of the front panel.

### Conventions

The instructions in this manual describe the controls on the receiver. You can also use the controls on the remote if they have the same or similar names as those on the receiver.

For details on the use of your remote, refer to the separate operating instructions supplied with the remote.

- A "Quick Reference Guide" is supplied on page 32.
- The following icons are used in this manual:



Indicates that you can use only the remote to do the task.



Indicates hints and tips for making the task easier.

This receiver contains a Dolby Pro Logic Surround decoder.

Manufactured under license from Dolby Laboratories Licensing Corporation. "DOLBY", "PRO LOGIC" and the double-D symbol  are trademarks of Dolby Laboratories Licensing Corporation.

# TABLE OF CONTENTS

---

## Getting Started

- Unpacking 4
- Hookup Overview 4
- Aerial Hookups 5
- Audio Component Hookups 5
- Video Component Hookups 6
- Speaker System Hookups 7
- AC Hookups 9
- Before You Use Your Receiver 9
- Dolby Surround Setup 10

---

## Location of Parts and Basic Amplifier Operations

- Front Panel Parts Description 12

---

## Receiver Operations

- Receiving Broadcasts 16
- Presetting Radio Stations 17
- Storing FM Stations Automatically in Alphabetical Order ("Auto-betical") 18
- Using the Radio Data System (RDS) 18

---

## Using Surround Sound

- Enjoying Surround Sound 21
- Selecting a Sound Field 22
- Customizing Sound Fields 23

---

## Other Operations

- Indexing Preset Stations and Programme Sources 25
- Recording 25
- Using the Sleep Timer 26

---

## Additional Information

- Troubleshooting 27
- Specifications 28
- Glossary 29

---

## Index 30

---

## Rear Panel Descriptions 31

---

## Quick Reference Guide 32

## Unpacking

Check that you received the following items with the receiver:

- FM wire aerial (1)
- AM loop aerial (1)
- Remote commander (remote) (1)
- Operating instruction for remote commander (1)
- Size AA (R6) batteries (2)

## Inserting batteries into the remote

Insert two size AA (R6) batteries in accordance with the + and - markings on the battery compartment. When using the remote, point it at the remote sensor  on the receiver. For details, refer to the operating instructions supplied with your remote.

### When to replace batteries

Under normal use, the batteries should last for about 6 months. When the remote no longer operates the receiver, replace both batteries with new ones.

### You cannot operate the following buttons on the RM-PP402 remote

- VIDEO2
- VIDEO3
- DVD
- PHONO
- SOUND FIELD A.F.D.

### Notes

- Do not leave the remote in an extremely hot or humid place.
- Do not use a new battery with an old one.
- Do not expose the remote sensor to direct sunlight or lighting apparatuses. Doing so may cause a malfunction.
- If you don't use the remote for an extended period of time, remove the batteries to avoid possible damage from battery leakage and corrosion.

## Hookup Overview

The receiver allows you to connect and control the following audio/video components. Follow the hookup procedures for the components that you want to connect to the receiver on the pages specified. To learn the locations and names of each jack, see "Rear Panel Descriptions" on page 31.

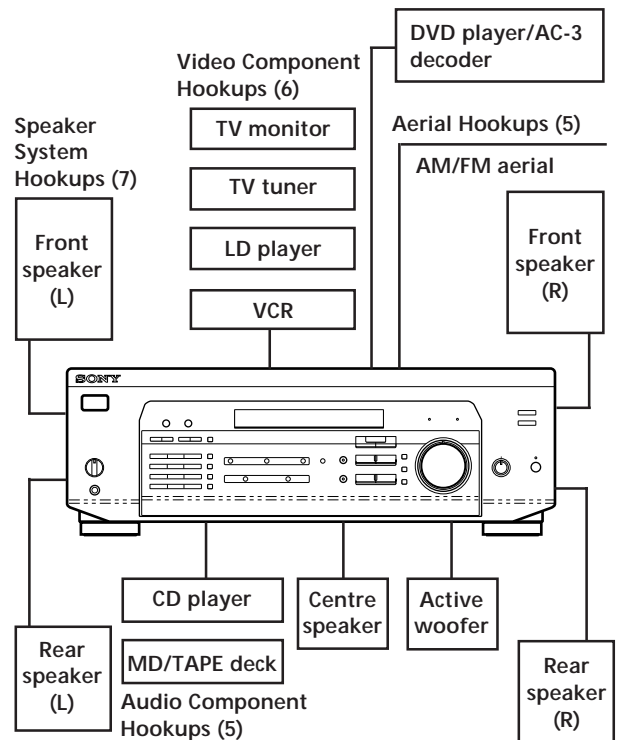

## Before you get started

- Turn off the power to all components before making any connections.
- Do not connect the mains lead until all of the connections are completed.
- Be sure to make connections firmly to avoid hum and noise.
- When connecting an audio/video cable, be sure to match the color-coded pins to the appropriate jacks on the components: Yellow (video) to Yellow; White (left, audio) to White; and Red (right, audio) to Red.

## Aerial Hookups

### Overview

This section describes how to connect AM and FM aerials to the receiver. If you want to receive radio broadcasts with the receiver, complete these connections first, then go to the following pages. For specific locations of the terminals, see the illustration below.

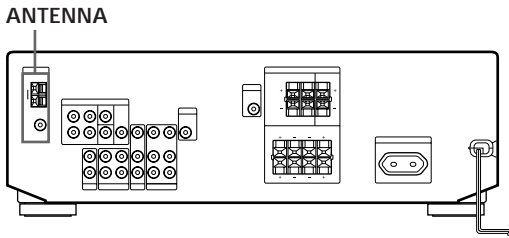

What aerials will I need?

- FM wire aerial (supplied) (1)
- AM loop aerial (supplied) (1)



### Hookups

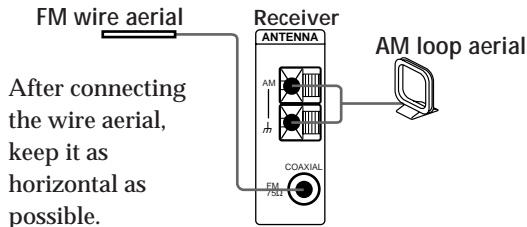

- 💡 **If you have poor FM reception**  
Use a 75-ohm coaxial cable (not supplied) to connect the receiver to an outdoor FM aerial as shown below.

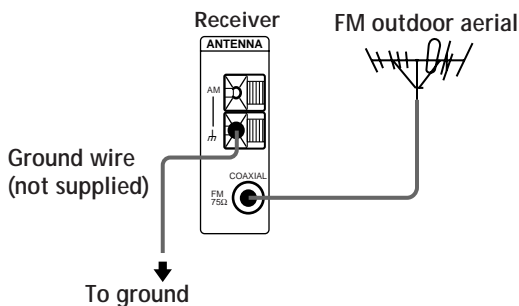

- 💡 **If you have poor AM reception**  
Connect a 6 to 15-meter (20 to 50 ft.) insulated wire (not supplied) to the AM aerial terminal in addition to the AM loop aerial. Try to extend the wire outdoors and keep it horizontal.

### Connecting a ground wire

If you connect the receiver to an outdoor aerial, ground it against lightning as shown in the illustration in the left column. To prevent a gas explosion, do not connect the ground wire to a gas pipe.

### Where do I go next?

If you want to connect other components, go on to the next section. If you're only planning to use the receiver to listen to the radio, go to "Speaker System Hookups" on pages 7 and 8.

## Audio Component Hookups

### Overview

This section describes how to connect your audio components to the receiver. If you want to use the receiver as an amplifier, complete these connections. For specific locations of the jacks, see the illustration below.

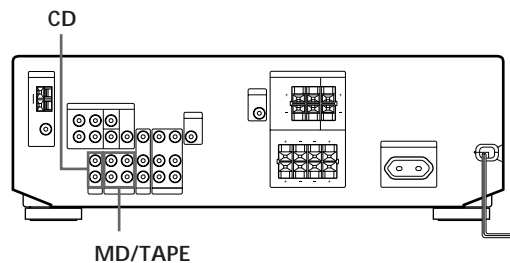

What cords will I need?

Audio cords (not supplied) (1 for CD player; 2 for each MD deck or tape deck)

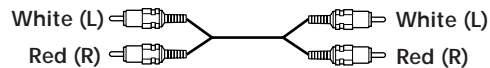

(continued)

# Getting Started

## Hookups

The arrow  $\Rightarrow$  indicates signal flow.

### CD player

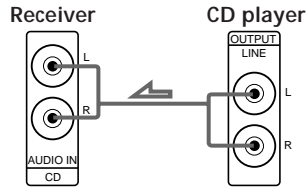

### MD deck or Tape deck

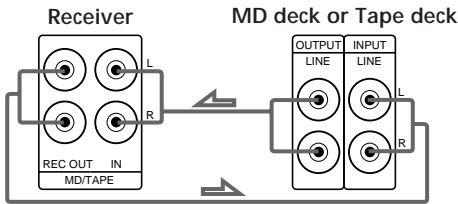

## Where do I go next?

Go on to the next section to connect video components to enjoy surround sound when watching/listening to TV programmes or video tapes.

# Video Component Hookups

## Overview

This section describes how to connect video components to the receiver. For specific locations of the jacks, see the illustration below.

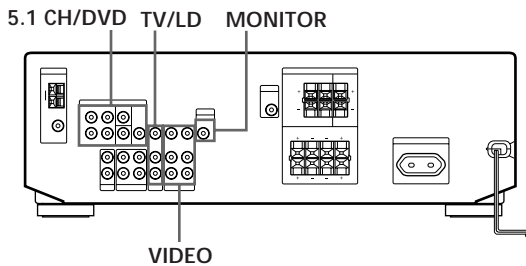

### What cables will I need?

- Audio/video cable (not supplied) (1 for each TV tuner or LD player; 2 for VCR)

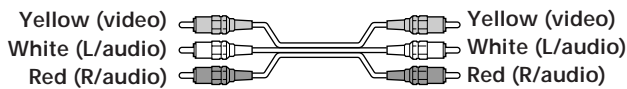

- Video cable (not supplied) (1 for TV monitor)



## Hookups

The arrow  $\Rightarrow$  indicates signal flow.

You can listen to the sound from VCR or TV/LD by connecting the audio signal from VCR or TV/LD to the receiver.

### TV/LD

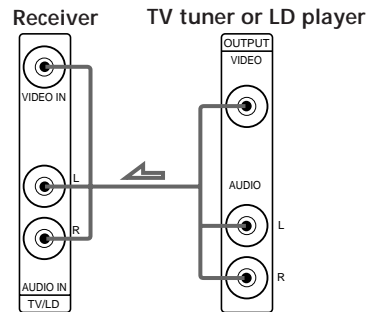

### MONITOR

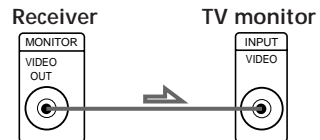

### VCR

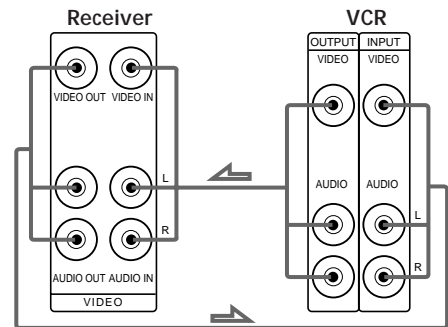

 Use the function buttons (TV/LD, CD, MD/TAPE etc) to select the VIDEO AUDIO OUT signal. You can record this audio signal by connecting a recording component such as a cassette deck (to the VIDEO AUDIO OUT jack)

DVD player/AC-3 decoder

What cables will I need?

- Audio cable (not supplied) (1 for each 5.1 CH/DVD FRONT and REAR jacks)



- Monaural audio cable (not supplied) (1 for each 5.1 CH/DVD CENTER and WOOFER jacks)

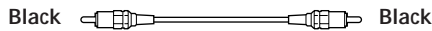

- Video cable (not supplied) (1 for the 5.1 CH/DVD VIDEO IN jack)



 You can play decoded Dolby Digital AC-3 soundtracks through the speakers connected to the amplifier. If you have a Dolby Digital AC-3 decoder you can amplify a decoded Dolby Digital AC-3 soundtrack with the following connections.

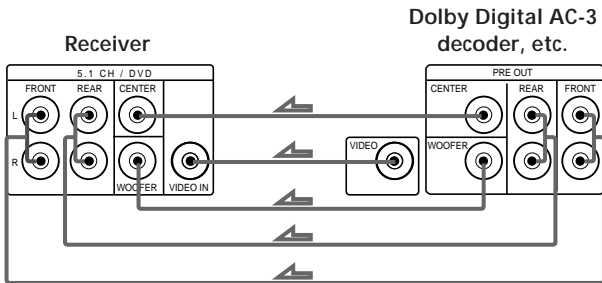

Where do I go next?

Go on to the next section to connect the speakers.

# Speaker System Hookups

## Overview

This section describes how to connect your speakers to the receiver. To enjoy surround effects, centre and rear speakers and an active woofer are required. For specific locations of the terminals, see the illustration below.

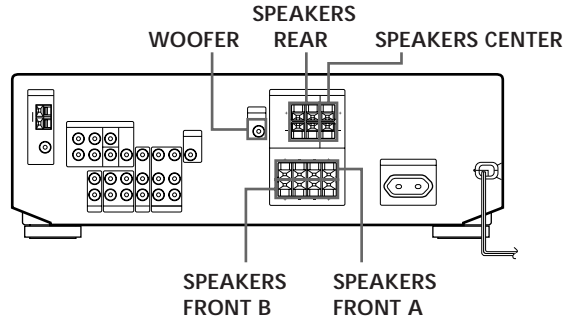

What cords will I need?

Speaker cord (not supplied) (1 for each speaker)



Twist the stripped ends of the cord about 15 mm (2/3 inch). Be sure to match the speaker cord to the appropriate terminal on the components: + to + and - to -. If the cords are reversed, the sound will be distorted and will lack bass.

## Hookups

Front speakers

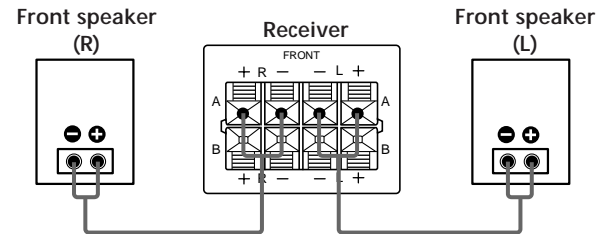

Rear and centre speakers

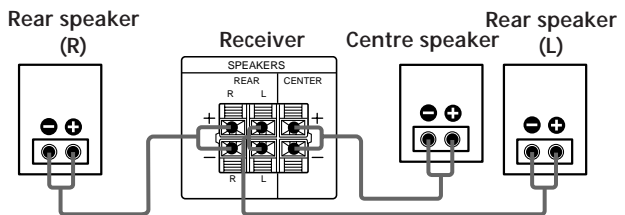

(continued)

## Getting Started

### To avoid short-circuiting the speakers

Short-circuiting of the speakers may damage the receiver. To prevent this, make sure to take the following precautions when connecting the speakers. Make sure the stripped ends of each speaker cord does not touch another speaker terminal or the stripped end of another speaker cord.

Examples of poor conditions of the speaker cord:

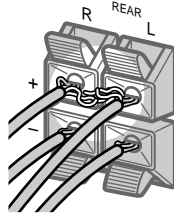

Stripped speaker cord is touching another speaker terminal

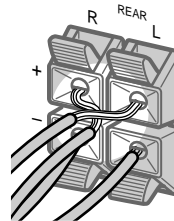

Stripped cords are touching each other due to excessive removal of insulation.

After connecting all the components, speakers, and AC power cord, output a test tone to check that all the speakers are connected correctly. For details on outputting a test tone, refer to "Adjusting the speaker volume" on page 10.

If you have connected rear speakers, be sure to press the 5.1 CH/DVD button and turn off sound field on the receiver before outputting a test tone so that the tone is output individually from the left and right rear speakers.

If no sound is heard from a speaker while outputting a test tone or a test tone is output from a speaker other than the one whose name is currently displayed on the receiver, the speakers may be short-circuited. If this happens, check the speaker connection again.

### Active woofer

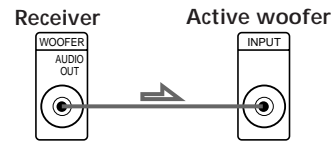

### Note

Do not connect any other component.

- 💡 If you have an additional front speaker system  
Connect them to the SPEAKERS FRONT B terminals.
- 💡 If your TV monitor uses separate speakers  
You can connect one of them to the SPEAKERS CENTER terminals for use with Dolby Pro Logic Surround sound (see page 10).

### Where do I go next?

To complete your system, go to "AC Hookups" on page 9.



## AC Hookups

### Connecting the mains lead

Connect the mains lead from this receiver and from your audio/video components to a wall outlet. If you connect other audio components to the SWITCHED AC OUTLET on the receiver, the receiver can supply power to the connected components so you can turn on/off the whole system when you turn on/off the receiver.

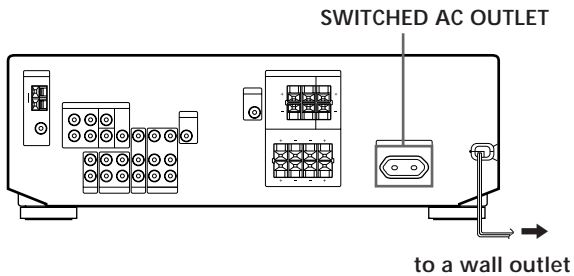

#### Caution

Make sure that the power consumption of the component connected to the receiver's AC outlet does not exceed 100 watts. Do not connect high-wattage electrical home appliances such as electric irons, fans, or TVs to this outlet.

### Where do I go next?

Before you use the receiver, go to the next section to make sure that all the controls are set to the appropriate positions.

## Before You Use Your Receiver

### Before turning on the receiver

Make sure that you have:

- Turned MASTER VOLUME to the leftmost position (0).
- Selected the appropriate front speakers (see "Front Panel Parts Description" on page 12).
- Set BALANCE to the centre position.

### Clearing the receiver's memory

Before you use your receiver for the first time or when you want to clear the receiver's memory, do the procedure below:

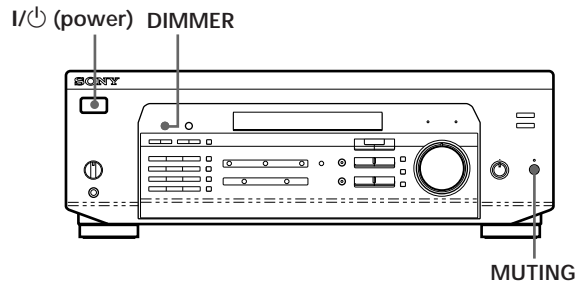

- 1 Turn off the receiver.
- 2 Press I/⏻ (power) for more than 4 seconds. "ALL CLEAR" appears in the display and the items including the following are reset or cleared:
  - All preset stations are reset to their factory settings.
  - All sound field parameters are reset to their factory settings.
  - All index names (of preset stations and programme sources) are cleared.
  - All adjustments made with the SET UP button are reset to their factory settings.
  - The sound field memorized for each programme source and preset station is cleared.

### After turning on the receiver

Check the following indicator:

- Press MUTING or MUTING on the remote if the MUTING indicator turns on.
- Press DIMMER to set the display at any of four levels of brightness.

## Dolby Surround Setup

Dolby Pro Logic Surround is a system for decoding Dolby Surround sound that is standardized for TV programmes and movies. By selecting the proper centre mode and adjusting the speaker volume, you can reproduce highly precise localization and dynamic panning of sounds of Dolby Surround encoded software.

To obtain the best possible surround effect, you will require at least one additional pair of speakers and/or a centre speaker.

### Locating the speakers

For optimum Dolby Pro Logic Surround sound, locate your speakers as shown below.

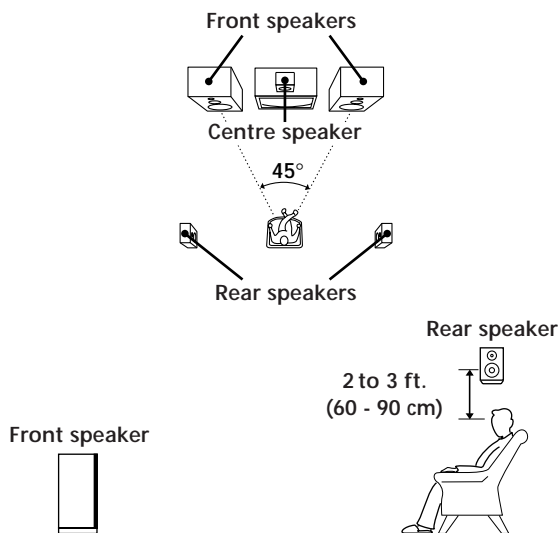

### Selecting the centre mode

The receiver offers you four centre modes: PHANTOM, 3 STEREO, NORMAL, and WIDE. Each mode is designed for a different speaker configuration. Select the mode that best suits the speakers you use.

- 1 Press SET UP.
- 2 Press MENU < or > repeatedly until “CTR MODE” (centre mode) appears in the display.
- 3 Use + or - to select the centre mode you want. A description of each centre mode is as follows:

If you have	Select	So that
Front and rear speakers, but no centre speaker	PHANTOM	The sound of the centre channel is output from the front speakers
Front and centre rear speaker	3 STEREO (3-CH LOGIC)	The sound of the rear channel is output from the front speakers
Front and rear speakers, and a small centre speaker	NORMAL	The bass sound of the centre channel is output from the front speakers (because a small speaker cannot produce enough bass)
Front and rear speakers, and a centre speaker that is equivalent to your front speakers	WIDE	The centre channel fully reproduces the entire audio spectrum

### Adjusting the speaker volume

The test tone feature lets you set the volume of your rear speakers and/or centre speaker to the same level as that of the front speakers to maximize the Dolby Pro Logic Surround effect. (If all of your speakers are equal in performance, you don't have to adjust the speaker volume.)

Using the controls on the remote, you can adjust the volume level from wherever you're listening.

- 1 Make sure that the centre mode is correctly set (see the table on this page).
- 2 Press SOUND FIELD ON/OFF to turn on the sound field.
- 3 Press SOUND FIELD MODE +/- repeatedly to select “PRO LOGIC”.
- 4 Press TEST TONE on the supplied remote. You will hear a test tone (see next page) from each speaker sequentially.

- 5 Adjust the volume level so that the volume of the test tone from each speaker sounds the same from where you are listening.
- To adjust the balance of the front right and front left speakers, use the BALANCE control on the front of the main unit.
  - To adjust the volume level of the centre speaker, press the LEVEL CENTER +/- buttons on the remote.
  - To adjust the volume level of the rear speakers, press the LEVEL REAR +/- buttons on the remote.
- 6 Press TEST TONE on the remote again to turn off the test tone.

 You can adjust the volume level of all speakers at the same time

Rotate MASTER VOLUME on the main unit or press MASTER VOL(UME) +/- on the remote.

 What is a test tone?

A test tone is a signal that is produced by the receiver and used to adjust speaker volume. The test tone is output from speakers in the following two ways:

- When NORMAL, WIDE, or 3 STEREO mode is selected  
The test tone is output from the front L (left), centre, front R (right), and rear speakers (except for 3 STEREO mode) in succession.

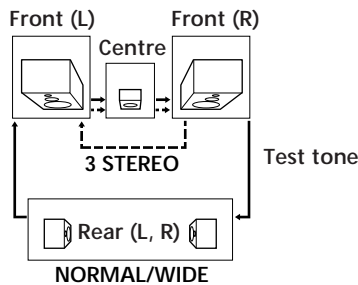

- When PHANTOM mode is selected  
The test tone is output from the front and the rear speakers alternately.

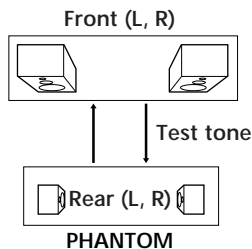

See the table on page 24 for information on the output of the test tone for sound fields other than PRO LOGIC.

## Increasing the output level of the rear speaker by 5dB

The adjustment range of the rear speakers is preset from -15 to +10, but you can shift the range up 5 levels (-10 to +15).

- 1 Press SET UP.
- 2 Press MENU < or > repeatedly until "REAR GAIN" appears in the display.
- 3 Press + or - to select "GAIN UP".

### Note

The value for the rear level remain fixed at -15 to +10 in the display, but you will be able to hear the difference in the actual output.

### To restore the normal output level

Repeat the procedure above, selecting "GAIN NORM" in step 2.

## Front Panel Parts Description

This chapter gives you the information on the location and function of the buttons and controls on the front panel and explains basic amplifier operations.

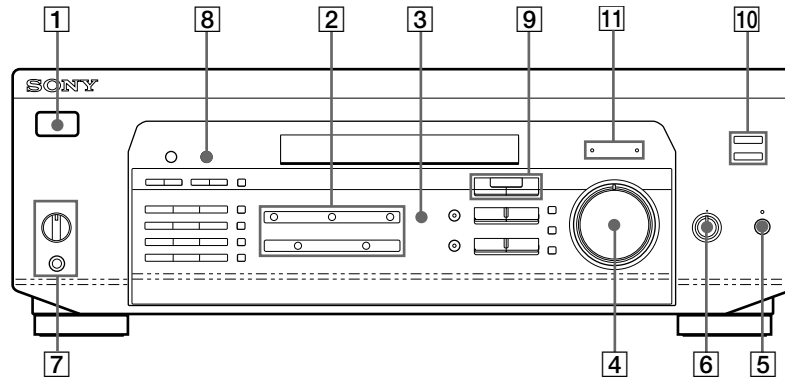

**1** I/⏻ switch

Press to turn the receiver on and off.

**Note**

Before you turn on the receiver, make sure that you have turned the MASTER VOLUME control to the leftmost position to avoid damaging your speakers.

**2** Function buttons

Press to select the component you want to use.

To listen to or watch	Press
Video tapes	VIDEO
TV programmes or Laser discs	TV/LD
MiniDiscs or audio tapes	MD/TAPE
Compact discs (CD)	CD
Radio programmes	TUNER
DVD player/AC-3 decoder	5.1 CH/DVD

After selecting the component, turn on the component you selected and play the program source.

**3** 5.1 CH/DVD button

Press to select the component connected to the 5.1 CH/DVD jacks. The 5.1 CH/DVD indicator lights up when the component is selected.

**4** MASTER VOLUME control

After turning on the component you selected, rotate to adjust the volume.

**5** MUTING button

Press to mute the sound. The MUTING indicator lights up when the sound is muted.

**6** BALANCE control

Rotate to adjust the balance of the front speakers.

**7** SPEAKERS selector

Set according to the front speakers you want to drive.

To select	Set to
Speakers connected to the SPEAKERS FRONT A terminals	A
Speakers connected to the SPEAKERS FRONT B terminals	B
Speakers connected to both the SPEAKERS FRONT A and B terminals (parallel connection)	A + B*
No front speaker output	OFF

\* Do not set to A+B when a sound field is turned on. Be sure to connect the front speakers with nominal impedance of 8 ohms or higher if you want to select both sets of front speakers.

**PHONES jack**  
Connects headphones.

**Note**  
To use the headphones, set the SPEAKERS selector to OFF to output sound to the headphones.

**8 DISPLAY button**  
Press repeatedly to change the information on the display window as follows:

When a component other than tuner is selected

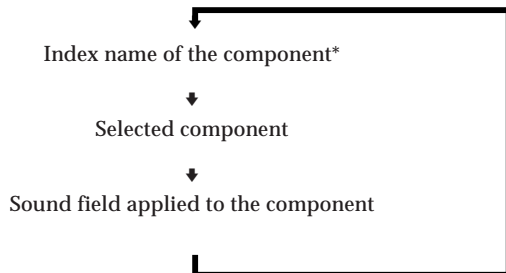

When the tuner is selected

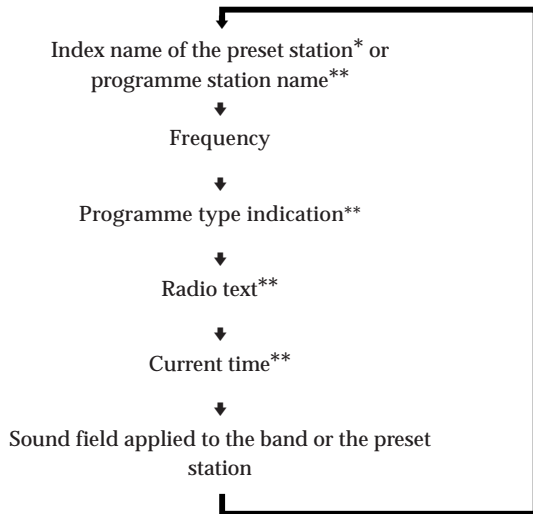

\* Index name appears only when you have assigned one to the component or the preset station (see page 25).  
\*\* These indications appear only during RDS reception (see page 18).

**9** Use the following buttons to enjoy surround sound. For details, see “Enjoying Surround Sound” starting from page 21.

**SOUND FIELD ON/OFF button**  
Press to turn the sound field on or off.

**SOUND FIELD MODE +/- button**  
Press to select a sound field from the group you selected.

**10 TONE button**  
Press to turn the tone effect on or off. The TONE indicator lights up while the tone effect is turned on.  
Note that if you have adjusted the tone using the MENU </> and +/- buttons, the adjusted tone will be produced whenever you turn on the tone effect.

**BASS BOOST button**  
Press to increase the bass of the front speakers. The BASS BOOST indicator lights up when the function is turned on.

**11 TONE indicator**  
Lights up while the tone effect is turned on.

**BASS BOOST indicator**  
Lights up while the bass boost is turned on.

 **When you want to enjoy high quality sound**  
Do the procedure below to bypass the sound control circuits.

- 1 Set SOUND FIELD ON/OFF to off.
- 2 Set TONE to off.
- 3 Set BASS BOOST to off.

The result will be a two-channel stereo sound output from the front speakers that is highly faithful to the programme source.

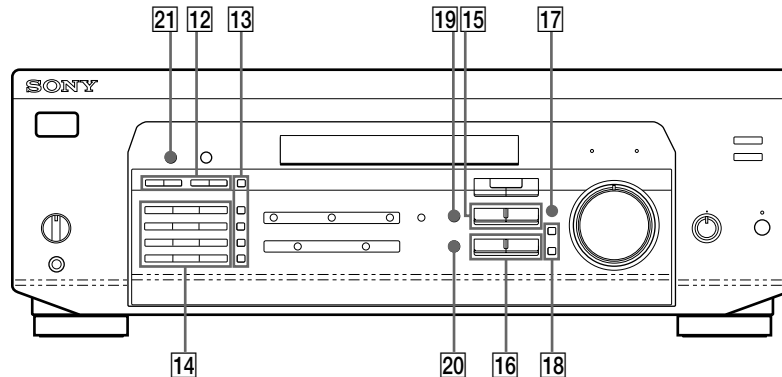

- 12** The following buttons operate the built-in tuner. For details, see “Receiving Broadcasts” starting from page 16. Note that these buttons are operable only when the tuner is selected.

**PRESET/PTY SELECT +/- buttons**

Press to scan the stations by programme type or to scan all preset stations.

**TUNING +/- buttons**

Press to scan all the available radio stations.

- 13** The following buttons operate the built-in tuner. For details, see “Receiving Broadcasts” starting from page 16. Note that the PTY button is operable only when the tuner is selected.

**RDS PTY button**

Press to start or to scan stations by programme type.

**RDS EON button**

Press to automatically switch to a station currently broadcasting traffic announcements, news, or information programme. The RDS EON button does not function during AM reception.

**FM/AM button**

Selects the FM or AM band.

**FM MODE button**

If “STEREO” flashes in the display and the FM stereo reception is poor, press this button. You will not have the stereo effect but the sound is improved.

**MEMORY button**

Press to perform Auto-betical Select (see page 18) or to memorize a preset station.

- 14** The following buttons operate the built-in tuner. For details, see “Receiving Broadcasts” starting from page 16. Note that these buttons are operable only when the tuner is selected.

**Numeric buttons (1 to 0)**

Inputs the numeric value.

**SHIFT button**

Selects a memory page for preset stations.

**DIRECT button**

Press to enter a station's frequency directly.

- 15** **MENU buttons (</>)**

After pressing the SUR, NAME, BASS/TREBLE or SET UP button, use these buttons to make specific settings (see pages 11, 23 and 25).

- 16** **+/- buttons**

After pressing MENU buttons, use these buttons to make specific settings (see pages 11, 23 and 25).

### 17 SET UP button

Press this button repeatedly to select any of the following two indications. The selected indication appears in the display and you will be able to make various settings using the cursor buttons.

When you've displayed	You can
CTR MODE	Select any one of the four centre modes (page 10)
REAR GAIN	Increase the range of rear speakers by 5 dB (page 11)

- 18 Press the following buttons to name preset stations or programme sources. For details, see "Indexing Preset Stations and Programme Sources" on page 25.

### NAME button

Press to enter a name for preset stations and programme sources (except 5.1 CH/DVD).

### ENTER button

Press to store the names.

### 19 SUR button

Press this button to adjust sound parameters (see page 23).

### 20 BASS/TREBLE button

Press this button to adjust the tone (see page 23).

### 21 DIMMER button

Press this button to set the display at any of four levels of brightness.

## Receiving Broadcasts

This receiver lets you enter a station's frequency directly by using the numeric buttons (direct tuning). If you don't know the frequency of the station you want, see "Receiving broadcasts by scanning stations (automatic tuning)".

Before you begin, make sure you have:

- Connected an FM/AM aerial to the receiver as indicated on page 5.
- Selected the appropriate speaker system. (See "Front Panel Parts Description" on page 12.)

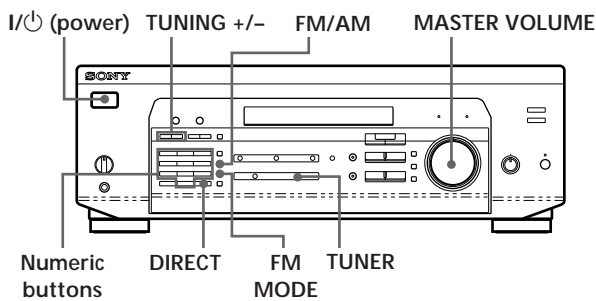

- 1 Press I/⏻ (power) to turn on the receiver.
- 2 Press TUNER.  
The last received station is tuned in.
- 3 Press FM/AM to select FM or AM stations.
- 4 Press DIRECT.
- 5 Press the numeric buttons to enter the frequency.

Example 1: FM 102.50 MHz Example 2: AM 1350 kHz

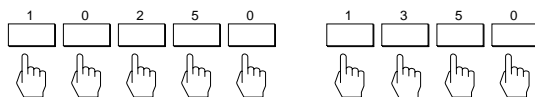

- 6 When you tune in AM stations, adjust the direction of the AM loop aerial for optimum reception.

To receive other stations  
Repeat Steps 3 to 5.

If the STEREO indicator remains off  
Press FM MODE when an FM stereo broadcast is received.

If an FM stereo programme is distorted  
The STEREO indicator flashes. Press FM MODE to change to monaural (MONO). You will not have the stereo effect but the distortion will be reduced. To return to stereo mode, press this button again.

If you cannot tune in a station and the entered numbers are flashing  
Make sure you've entered the right frequency. If not, press DIRECT and re-enter the frequency you want. If the entered numbers still flash, the frequency is not used in your area.

To watch FM simulcast TV programmes  
Make sure that you tune in the simulcast programme both on the TV (or the VCR) and on the receiver.

If you enter a frequency not covered by the tuning interval  
The entered value is automatically rounded up or down to the closest covered value.

Tuning intervals for direct tuning are:  
FM: 50 kHz intervals  
AM: 9 kHz intervals

## Receiving broadcasts by scanning stations (automatic tuning)

If you don't know the frequency of the radio station you want, you can have the receiver scan all the receivable stations to locate the one you want.

- 1 Press TUNER.  
The last received station is tuned in.
- 2 Press FM/AM to select FM or AM.
- 3 Press TUNING + or -.  
Press the + button for a higher frequency; press the - button for a lower one. When you tune past either end of the band, the receiver automatically jumps to the opposite end. Every time a station is received, the receiver stops scanning. To continue scanning, press the button again.



## Presetting Radio Stations

You'll most likely want to preset the receiver with the radio stations you listen to often so that you don't have to tune in the station every time. The receiver can store a total of 30 FM or AM stations. You can store the stations on preset numbers combining 3 characters (A, B, C) and numbers (0 - 9). For example, you can store a station as preset number A1, B6 or C9, etc.

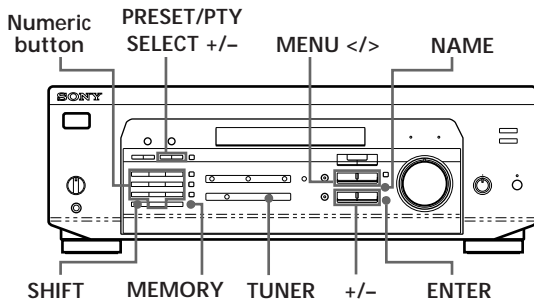

- 1 Press TUNER.  
The last received station is tuned in.
- 2 Tune in the station you want.  
If you are not familiar with how to tune in a station, see "Receiving Broadcasts" on the previous page.
- 3 Press MEMORY.  
"MEMORY" appears for a few seconds.  
Do steps 4 and 5 before "MEMORY" goes out.
- 4 Press SHIFT to select a character (A, B or C).  
Each time you press SHIFT, the letter "A," "B" or "C" appears in the display.  
If "MEMORY" disappears, start again from step 3.
- 5 While MEMORY is displayed, press the number you want to use (0 to 9).
- 6 Repeat Steps 2 to 5 to preset other stations.

### To change a preset station

Preset a new station on the number you want to change.

### Note

If the mains lead is disconnected for about one week, the preset stations will be cleared from the receiver's memory, and you will have to preset the stations again.

## Tuning preset stations (preset tuning)

You can tune directly to a preset station by entering its preset number. If you don't know which stations are preset on which numbers, you can tune by scanning the preset stations.

- 1 Press TUNER.  
The last received station is tuned in.
- 2 Press SHIFT to select a character (A, B or C), then press the number.  
For example, select A and then press 7 to tune in the station preset as A7.



### You can tune by scanning the preset stations

First press TUNER and then press PRESET/PTY SELECT + or - to select the station you want. Each time you press the buttons, the preset numbers change as follows:

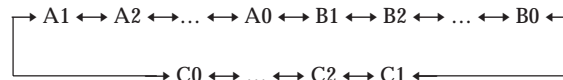

## Storing FM Stations Automatically in Alphabetical Order ("Auto-betical")

With "Auto-betical select" you can automatically store up to 30 FM and FM RDS stations in alphabetical order without redundancy. Additionally, "Auto-betical select" only stores the stations with the clearest signals. If you want to store FM or AM (MW) stations one by one, see "Presetting Radio Stations" on page 17. FM RDS stations are stored first, in alphabetical order by their Station Name, followed by regular FM stations in order of frequency.

- 1 Press I/⏻ (power) to turn off the receiver.
- 2 Hold down MEMORY and press I/⏻ (power) to turn the receiver on.  
"AUTOBETICAL SELECT" appears and the receiver scans and stores all the FM and FM RDS stations in the broadcast area.  
"FINISH" appears when the receiver has finished storing the FM and FM RDS stations.

To change a preset code to another station  
See "Presetting Radio Stations" on page 17.

To stop Auto-betical before storing all the stations  
Press I/⏻ (power) to turn the receiver off.

🔦 Stations currently stored in the preset memory are shifted to the rear (toward C0) and may be erased, depending on the number of stations received by Auto-betical select.

### Notes

- If you move to another area, repeat this procedure to store stations in your new area.
- For details on tuning to the preset stations, see page 17.
- Once "FINISH" appears, all the previous preset memories are cleared. Preset AM stations again if necessary.

## Using the Radio Data System (RDS)

### What you can do with the Radio Data System

Radio Data System (RDS) is a broadcasting service that allows radio stations to send additional information along with the regular radio programme signal. This receiver offers you three convenient RDS features: Displaying the RDS information; Monitoring of traffic, news, or information programmes; and Locating a station by programme type. RDS is available only on FM stations.\*

### Note

RDS may not work properly if the station you are tuned to is not transmitting the RDS signal properly or if the signal strength is weak.

\* Not all FM stations provide RDS service, nor do they provide the same types of services. If you are not familiar with the RDS system, check with your local radio stations for details on RDS services in your area.

### Receiving RDS broadcasts

Simply select a station from the FM band.  
When you tune in a station that provides RDS services, the RDS indicator lights up and the station name appears in the display.

### Displaying the RDS Information

Press DISPLAY repeatedly to change the information on the display window as follows:

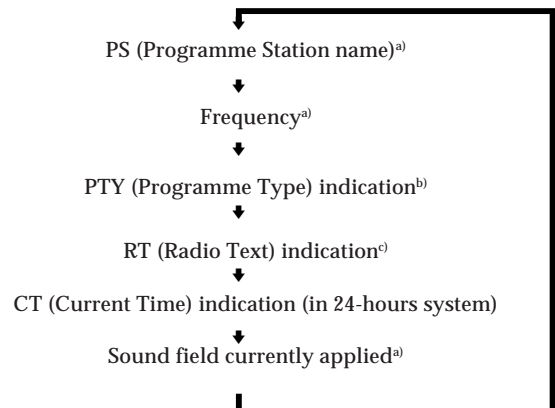

- a) This information also appears for non-RDS FM stations.  
b) Type of programme being broadcast (See page 20).  
c) Text messages sent by the RDS station.

**Notes**

- If there is an emergency announcement by government authorities, ALARM flashes in the display.
- The following messages appear if a station is not providing a particular RDS service:
  - “NO PTY” (the selected programme type is not available)
  - “NO TEXT” (text data is not available)
  - “NO TIME” (clock time data is not available)
- Depending on the method used by the radio station to send the text, some text messages may be incomplete.

**Monitoring traffic, news, or information programmes (EON)**

The EON (Enhanced Other Network) function allows the receiver to switch automatically to a station broadcasting traffic announcements, news or information programmes. When such a programme starts on a station networking with the preset FM RDS station, the receiver automatically tunes in the station. After the programme ends, the receiver switches back to the original preset station or the programme source you were originally listening to.

- 1 Tune to an FM station.
- 2 Press RDS EON to select the programme you want to monitor.  
Each time you press RDS EON, the indicators light as follows:

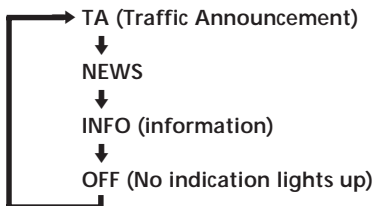

The receiver enters EON standby mode. “NO TA”, “NO NEWS”, or “NO INFO” appears if you press RDS EON before tuning to an RDS station.

When a station starts broadcasting the programme you selected, the receiver switches to the station, a message (e.g., “NOW TA”) appears and the respective indicator (e.g., “TA”) flashes. After the programme ends, the receiver switches back to the station you were listening to (or the function you were using).

To stop monitoring the programme  
Press RDS EON once.

Turn off the EON feature when you want to record a programme without interruptions, especially when you want to do timer recording.

**Notes**

- To use this function, be sure to store the RDS stations beforehand.
- When the selected station has a weak signal, “WEAK SIG” appears and then, the receiver returns to the previous station or programme source.

(continued)

## Locating a station by programme type (PTY)

You can locate a station you want by selecting a programme type. The receiver tunes in the type of programmes currently being broadcast from the RDS stations stored in the receiver's preset memory.

- 1 Press RDS PTY to display the current PTY type. Press PRESET/PTY SELECT + or – until the programme type you want appears in the display. See the following table for the programme types you can select.
- 2 Press RDS PTY while the programme type appears in the display. The tuner starts searching the preset RDS stations for the programme (“SEARCH” and the programme type are displayed alternately). When the receiver finds the programme you are looking for, it stops searching. The preset number of the preset station currently broadcasting the selected programme type flashes, and the receiver receives the station.

### Note

“NO PTY” appears when the programme type that you've selected is not being broadcast and the receiver returns to the original station.

You can select the following programme types:

Programme type	What you hear
NONE	Any programmes not defined below.
NEWS	News programmes.
AFFAIRS	Topical programmes that expand on current news.
INFO	Programmes about consumer affairs and professional advice (eg. medical advice).
SPORT	Sports programmes.
EDUCATION	Educational programmes, such as a “how-to” programme and advice.
DRAMA	Radio plays and serials.
CULTURES	Programmes about national or regional culture, such as religion, language, and societal concerns.
SCIENCE	Programmes about the natural sciences.
VARIED	Programmes containing celebrity interviews, panel games, and comedy.
POP MUSIC	Popular music programmes.
ROCK MUSIC	Rock music programmes.
EASY MUSIC	Easy listening (middle of the road music).

Programme type	What you hear
LIGHT M	Classical music, such as instrumental, vocal, and choral.
CLASSICS	Performances of major orchestras, chamber music, opera, etc.
OTHER M	Music that does not fit into any of the above categories, such as rhythm & blues and reggae.
WEATHER	Programmes about the weather report.
FINANCE	Stock Market reports, commerce, trading etc.
CHILDREN	Programmes targeted at young audience for entertainment and interest.
SOCIAL AFF	Programmes on sociology, history, geography, psychology and society.
RELIGION	Aspect of beliefs and faiths.
PHONE IN	Expression of views by phone or at a public forum.
TRAVEL	Programmes on package tours, destinations, travel ideas and opportunity.
LEISURE	Programmes on recreational activities which listeners might participate.
JAZZ MUSIC	Polyphonic, syncopated music.
COUNTRY M	Songs originating from American Southern States.
NATIONAL M	Current popular music of the Nation or Region.
OLDIES M	“Golden age” music.
FOLK MUSIC	Music which has roots in the musical culture of a particular nation.
DOCUMENT	Programme concerning factual matters.

### Enjoying Surround Sound

You can take advantage of surround sound simply by selecting one of the pre-programmed “sound fields” that your receiver provides. You can enjoy the sound of a movie theatre or concert hall in your own home. You can even customize a sound field by adjusting its parameters.

#### Sound field are classified into three types.

One type is “CINEMA”. The CINEMA type sound fields are designed for enjoying movies recorded on videos or laser discs. Four sound fields are included in the CINEMA type and they are grouped into two types. PRO LOGIC sound field can be used to reproduce plain surround sound. When you select the PRO LOGIC sound field, the receiver obtains full surround sound by using Dolby Pro Logic to decode Dolby Surround encoded software. The surround sound is reproduced in the exact way that the sound engineer of the software intended. Other sound fields in the CINEMA type are designed to add more reverberation effects by incorporating Digital Cinema Sound technology. When you select these sound fields, the receiver adds the reflection and reverberation effects that are typical in movie theatres to the decoded Dolby Pro Logic Surround sound. You can enjoy the sound that you would experience in the movie theatre.

Another type is “VIRTUAL”. Virtual mode allows you to enjoy the surround sound environment using a minimum of two front speakers to create non-existent ‘virtual’ speakers. The listener would be able to feel the surround effects using only front speakers.

The third type is “MUSIC”. When a sound field in this type is selected, the receiver adds the reverberation to the normal 2-channel stereo sound. You can apply these sound fields when playing a CD or watching TV programmes to obtain the surround effects of concert hall or a jazz club.

To enjoy Dolby Pro Logic Surround sound fully, do the procedure on “Dolby Surround Setup” starting from page 10 to select the centre mode and adjust the speaker volume.

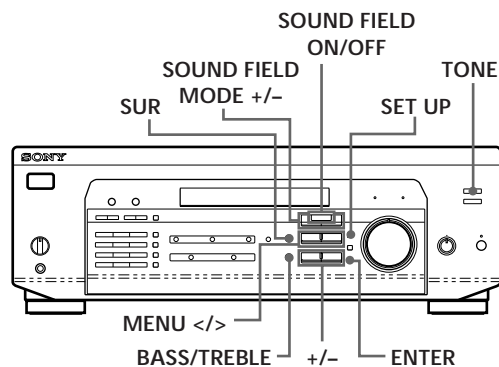

## Selecting a Sound Field

You can enjoy surround sound simply by selecting one of the pre-programmed sound fields according to the programme you want to listen to.

- 1 Press SOUND FIELD ON/OFF to turn on the sound field.  
The current sound field is indicated in the display.
- 2 Press SOUND FIELD MODE +/- repeatedly to select the sound field you want.  
See the table on this page for information on each sound field.

 The receiver memorizes the last sound field selected for each programme source (Sound Field Link). Whenever you select a programme source, the sound field that was last applied is automatically applied again. For example, if you listen to CD with HALL as the sound field, change to different programme source, then return to CD, HALL will be applied again. In the case of the tuner, the sound fields for AM or FM band and for all the preset stations are memorized separately.

 You can identify Dolby Surround-encoded software by looking at the packaging. Some videos and laser discs, however, may be encoded with Dolby Surround sound even if it's not indicated on the package.

### Note

When using sound fields, do not select both speakers (A+B) with the SPEAKERS selector.

### Description of sound fields

Type	MODE (sound field)	Effects
CINEMA	PRO LOGIC	Decodes programmes processed with Dolby Pro Logic Surround.
	C(inema) STUDIO	Reproduces the sound characteristics of a movie theatre. Good for watching standard movies.
	N(ight) THEATER	Adjust the tone for watching a movie at low volume at nighttime.
	MONO MOVIE	Creates a theatre-like environment when watching movies with monaural soundtracks.
VIRTUAL	V DOLBY	Uses front speakers to create surround sound effects.
	V SURROUND*	Uses front speakers and centre speaker to create surround sound effects.
MUSIC	HALL	Reproduces the acoustics of a rectangular concert hall. Ideal for soft acoustic sounds.
	JAZZ CLUB	Reproduces the acoustics of a jazz club.
	LIVE HOUSE	Reproduces the acoustics of a 300-seat live house.
	GAME	Obtains maximum audio impact from video game software. Be sure to set the game machine to stereo mode for game software with stereo sound capability.

\* When using 5.1 CH/DVD only.

## Customizing Sound Fields

By adjusting some of the sound parameters, you can customize sound fields to suit your particular listening situation.

Once you customize a sound field, the changes are stored in memory indefinitely (unless the receiver is unplugged for about one week). You can change a customized sound field any time by making new adjustments to the parameters.

See the table on page 24 for adjustable parameters for each sound field.

### To get the most from Dolby Pro Logic Surround sound

Do the procedures “Selecting the centre mode” and “Adjusting the speaker volume” on page 10 before you customize a sound field.

### Changing the delay time (DELAY) (PRO LOGIC Sound Field only)

You can enhance the Dolby Pro Logic Surround sound even more by delaying the sound output from the rear speakers (delay time). You can select a delay time of 15, 20, or 30 ms. Set a short delay time when the rear speakers are located in a large room or far from where you are listening.

- 1 Start playing a programme source encoded with Dolby Surround sound.
- 2 Press SUR.
- 3 Press MENU </> to select “DELAY xxms.”  
The current delay time appears in the display.
- 4 Press +/- to change the delay time.

### Changing the level of effect (EFFECT) (all sound fields except PRO LOGIC)

You can specify the amount of the surround effect (i.e., its overall presence) in six levels.

- 1 Press SUR.
- 2 Press MENU </> to select “EFFECT xx.”  
The current effect level appears in the display.
- 3 Press +/- to change the effect level.

### Adjusting the volume of the rear and centre speakers (REAR/CENTER)

If you feel the volume of the rear or centre speaker is inadequate (even after adjusting the speaker volume for Dolby Pro Logic Surround), do the procedure below to adjust the volume.

Note that the speaker volume adjustment is applied to all sound fields.

- 1 Press SUR.
- 2 Press MENU </> to select “REAR xxdB” or “CENTER xxdB.”
- 3 Press +/- to adjust the speaker volume.  
You can select a volume level of -15 dB to +10 dB in 1-dB steps.

### Adjusting the tone (BASS/TREBLE)

Adjust the tone (bass or treble) of the front speakers for optimum sound. You can adjust the tone for each separate sound field.

- 1 Press BASS/TREBLE.
- 2 Press MENU </> to select “BASS xxdB” or “TREBLE xxdB.”
- 3 Press +/- to adjust the tone level.  
You can select a tone level of -10 dB to +10 dB in 2-dB steps.
- 4 Press TONE so that the TONE indicator lights up.



You can turn off the tone adjustments without erasing them

The tone adjustments are stored separately for each sound field. Press the TONE button to turn the TONE indicator off.

### Resetting customized sound fields to the factory settings

- 1 If the power is on, press I/⏻ (power) to turn off the power.
- 2 Hold down SOUND FIELD ON/OFF and press I/⏻ (power).  
“SUR CLEAR” appears in the display and all sound fields are reset at once.

## Adjustable parameters for each sound field when selecting programme source

Sound field mode	Type	MODE	Parameters					Test tone output
			DELAY	EFFECT	REAR	CENTER	TONE	
Off	--	--					●	No sound
On	CINEMA	PRO LOGIC	●		● <sup>a)</sup>	● <sup>b)</sup>	●	Depends on centre mode (see page 10)
		C STUDIO		●	● <sup>a)</sup>	● <sup>b)</sup>	●	
		N THEATRE		●	●		●	From the front and the rear speakers alternately
		MONO MOVIE		●	●		●	
	VIRTUAL	V DOLBY		●			●	No sound
	MUSIC	HALL		●	●		●	From the front and the rear speakers alternately
		JAZZ CLUB		●	●		●	
		LIVE HOUSE		●	●		●	
		GAME		●	●		●	

## Adjustable parameters for each sound field when using 5.1 CH/DVD

Sound field mode	Type	MODE	Parameters					Test tone output
			DELAY	EFFECT	REAR	CENTER	TONE	
Off	--	--			●	●	●	In the following order: front (L), centre, front (R), rear (R) and rear (L)
On	CINEMA	C STUDIO		●	●	●	●	
		N THEATRE		●	●	●	●	
		MONO MOVIE		●	●	●	●	
	VIRTUAL	V SURROUND		●		●	●	From the front and centre speakers alternately

a) Adjustable only when the centre mode is set to PHANTOM, NORMAL, or WIDE (see page 10).

b) Adjustable only when the centre mode is set to 3 STEREO, NORMAL, or WIDE (see page 10).

### Note

To adjust the speaker volume using a test tone as described on page 10, select the PRO LOGIC sound field. The test tone output in all other sound fields is used for verifying whether there is output from speakers or not.



### Indexing Preset Stations and Programme Sources

You can enter a name of up to 8 characters for preset stations (station index) and programme sources. These index names (for example, "VHS") appear in the receiver's display when a station or programme source is selected. This function is useful for distinguishing components of the same kind. It is also handy for identifying components connected to jacks meant for another type of component, for example, a second CD player connected to the MD/TAPE jacks.

#### Notes

- Not more than one name can be entered for each preset station or programme source.
- You cannot index FM RDS stations or components connected to the 5.1 CH/DVD jacks.

- 1 To index a preset station.  
Tune to the preset station you want to name.  
  
To index a programme source.  
Select the programme source (component) to be named, then go to Step 2.
- 2 Press NAME.  
The cursor blinks in the display.
- 3 Use + or - to select the character you desire.
- 4 Press MENU < or > to move the cursor into position for the next character or previous character.
- 5 Repeat Steps 3 and 4 to enter up to 8 characters.
- 6 Press ENTER to store the names.

#### If you make a mistake

Press MENU < or > repeatedly so that the character you want to change blinks in the display, then use + or - to select the desired character.

#### To assign index names to other stations

Repeat Steps 2 to 4.

#### To clear programme source name

Press NAME and then press the same programme source button. Press ENTER to delete the name (except TUNER).

### Recording

This receiver makes it easy to record to and from the components connected to the receiver. You don't have to connect playback and recording components directly: once you select a programme source on the receiver, you can record and edit as you normally would using the controls on each component. Before you begin, make sure you've connected all components properly.

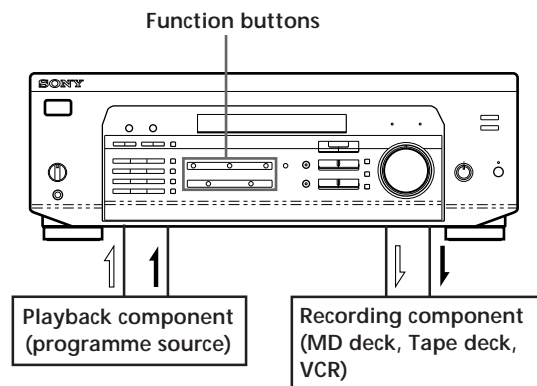

⇨: Audio signal flow  
⇩: Video signal flow

### Recording on a MiniDisc or audio tape

You can record on a MiniDisc or cassette tape using the receiver. See the instruction manual of your MD deck or tape deck if you need help.

- 1 Press one of the function buttons to select the programme source.
- 2 Set the component to be ready for playing.  
For example, insert a CD into the CD player.
- 3 Insert a blank disc or tape into the recording deck and adjust the recording level, if necessary.
- 4 Start recording on the recording deck and then start playing the component.

(continued)

### Recording on a video tape

You can record from a TV or a LD player using the receiver. You can also add audio from a variety of audio sources when editing a video tape. See your VCR's instruction manual if you need help.

- 1 Press TV/LD to select the programme source.
- 2 Set the component to be ready for playing. For example, turn on the TV and TV tuner.
- 3 Insert a blank video tape into the VCR for recording.
- 4 Start recording on the VCR.

#### You can replace audio while editing a video tape

At the point you want to start adding different sound, press another function button (for example, CD) and start playback. The sound from the selected component will be recorded over the original audio.

To resume recording the original sound, press the TV/LD function button.

#### Note

You cannot record the audio and video signal during 5.1 CH/DVD mode.

### Using the Sleep Timer

Using the controls on the remote, you can set the amplifier to turn off automatically at a time you specify.

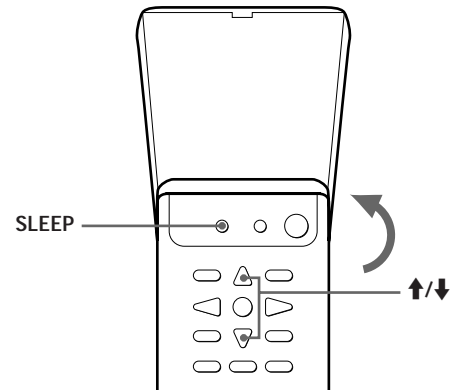

Press SLEEP on the remote while the power is on. Each time you press SLEEP, the time changes as shown below.

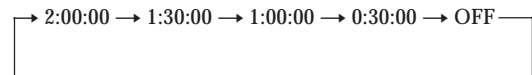

The display dims after you specify the time.

#### You can freely specify the time

Press SLEEP on the remote first, then specify the time you want using the cursor buttons (↑ or ↓). The sleep time changes in 1 minute intervals. You can specify up to 5 hours.

#### You can check the time remaining before the amplifier turns off

Press SLEEP on the remote. The remaining time appears in the display.

### Troubleshooting

If you experience any of the following difficulties while using the receiver, use this troubleshooting guide to help you remedy the problem. Should any problem persist, consult your nearest Sony dealer.

There's no sound or only a very low-level sound is heard.

- ➔ Check that the speakers and components are connected securely.
- ➔ Make sure you select the correct component on the receiver.
- ➔ Make sure you set the SPEAKERS selector correctly (see page 12).
- ➔ Press MUTING or MUTING on the remote if the MUTING indicator turns on.
- ➔ The protective device on the receiver has been activated because of a short circuit ("PROTECTOR" flashes). Turn off the receiver, eliminate the short-circuit problem and turn on the power again.

The left and right sounds are unbalanced or reversed.

- ➔ Check that the speakers and components are connected correctly and securely.
- ➔ Adjust the BALANCE control.

Severe hum or noise is heard.

- ➔ Check that the speakers and components are connected securely.
- ➔ Check that the connecting cords are away from a transformer or motor, and at least 3 meters (10 feet) away from a TV set or fluorescent light.
- ➔ Place your TV away from the audio components.
- ➔ Make sure you connect a ground wire to the aerial ground terminal.
- ➔ The plugs and jacks are dirty. Wipe them with a cloth slightly moistened with alcohol.

RDS isn't working.

- ➔ Make sure you're tuning an FM station.
- ➔ Select a stronger FM station.

The appropriate display or information does not appear.

- ➔ Contact the radio station and find out whether or not they actually provide the service in question. If so, the service may be temporarily out of service.

The station, or programme source, was interrupted by another station / the tuner automatically starts searching stations.

- ➔ The EON function is working. Turn off EON when you don't want the current programme interrupted.

The station name does not appear in the display.

- ➔ Press DISPLAY until the station name appears.

Radio stations cannot be tuned in.

- ➔ Check that the aerials are connected securely. Adjust the aerials and connect an outdoor aerial if necessary.
- ➔ The signal strength of the stations is too weak (when you tune in with automatic tuning). Use direct tuning.
- ➔ No stations have been preset or the preset stations have been cleared (when you tune in with scanning preset stations). Preset the stations (see page 17).

No sound or only a very low-level sound is heard from the rear speakers.

- ➔ Select the appropriate centre mode (see page 10).
- ➔ Adjust the speaker volume appropriately (see page 10).
- ➔ Make sure you turn on the sound field surround mode function.

No sound is heard from the centre speaker.

- ➔ Select the appropriate centre mode (see page 10).
- ➔ Adjust the speaker volume appropriately (see page 10).

Surround effect cannot be obtained.

- ➔ Make sure you turn on the sound field function.
- ➔ Make sure that the front speakers are connected to the SPEAKERS A terminal.
- ➔ Make sure that SPEAKERS A and B buttons are depressed when two sets of front speakers are used.

No picture or an unclear picture is seen on the TV screen.

- ➔ Select the appropriate function on the receiver.
- ➔ Place your TV away from the audio components.

Recording cannot be made.

- ➔ Check that the components are connected correctly.
- ➔ You cannot record audio from a programme source connected to the 5.1 CH/DVD jacks.

The remote does not function.

- ➔ Point the remote at the remote sensor  on the receiver.
- ➔ Remove the obstacles in the path of the remote and the receiver.
- ➔ Replace both batteries in the remote with new ones if they are weak.
- ➔ Make sure you select the correct function on the remote.

## Specifications

### Amplifier section

#### Power output

Stereo mode (DIN 1 kHz, 4 ohms)  
100 W + 100 W

#### Surround mode

(DIN 1 kHz, 4 ohms)  
Front: 100 W/ch  
Centre\*: 100 W  
(only in PRO LOGIC mode)  
Rear\*: 100 W/ch

#### 5.1 CH/DVD mode

(DIN 1 kHz, 4 ohms)  
Front: 100 W/ch  
Centre\*: 100 W  
Rear\*: 100 W/ch

#### Frequency response

TV/LD, CD, MD/TAPE, VIDEO, 5.1 CH/DVD:  
10 Hz - 50 kHz  $\pm 1$  dB

### Inputs

	Sensitivity	Impedance	S/N
CD, 5.1 CH/DVD, MD/TAPE, TV/LD, VIDEO	150 mV	50 kilohms	96 dB

### Outputs

MD/TAPE REC OUT:  
Voltage: 150 mV,  
Impedance: 10 kilohms  
VIDEO AUDIO OUT:  
Voltage: 150 mV,  
Impedance: 10 kilohms  
WOOFER:  
Voltage: 2 V  
Impedance: 1 kilohms  
PHONES: Accepts low and high impedance headphones

Muting Full mute  
BASS BOOST +8 dB at 70 Hz  
TONE  $\pm 8$  dB at 100 Hz and 10 kHz

### Tuner section

FM Stereo, FM/AM superheterodyne tuner

### FM tuner section

Tuning range 87.5 - 108.0 MHz  
Aerial terminals 75 ohms, unbalanced  
Intermediate frequency 10.7 MHz  
Sensitivity Mono: 18.3 dBf, 2.2  $\mu$ V/75 ohms  
Stereo: 38.3 dBf, 22.5  $\mu$ V/75 ohms  
Usable sensitivity 11.2 dBf, 1  $\mu$ V /75 ohms (IHF)

S/N Mono: 76 dB  
Stereo: 70 dB

Harmonic distortion at 1 kHz Mono: 0.3 %  
Stereo: 0.5 %

Separation 45 dB at 1 kHz

Frequency response 30 Hz - 15 kHz  $^{+0.5}_{-2}$  dB

Selectivity 60 dB at 400 kHz

### AM tuner section

Tuning range 531 - 1602 kHz

Aerial Loop aerial

Intermediate frequency 450 kHz

Usable sensitivity 50 dB/m (at 999 kHz)

S/N 54 dB (at 50 mV/m)

Harmonic distortion 0.5 % (50 mV/m, 400 Hz)

Selectivity 35 dB

### Video section

Inputs VIDEO, TV/LD, 5.1 CH/DVD:  
1 Vp-p 75 ohms

Outputs VIDEO, MONITOR:  
1 Vp-p 75 ohms

### General

System Tuner section: PLL quartz-locked digital synthesizer system  
Preamplifier section: Low-noise NF type equalizer  
Power amplifier section: Pure-complimentary SEPP

Power requirements 230 V AC, 50/60 Hz

Power consumption 195 W

AC outlets Switched 100 W max

Dimensions 430 x 157 x 366 mm

Mass (Approx.) 10.8 kg

Supplied accessories FM wire aerial (1)  
AM loop aerial (1)  
Remote commander (remote) (1)  
Operating instruction for remote commander (1)  
Size AA (R6) batteries (2)

Specifications indicated are measured at 230 VAC, 50 Hz.

\* Depending on the sound field setting and the source, there may be no sound output.

Design and specifications are subject to change without notice.

# Glossary

## Surround sound

Sound that consists of three elements: direct sound, early reflected sound (early reflections) and reverberative sound (reverberation). The acoustics where you hear the sound affect the way these three sound elements are heard. These sound elements are combined in such a way that you can actually feel the size and the type of a concert hall.

### Types of sound

Early reflections      Reverberation

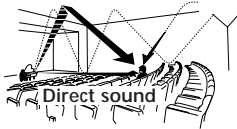

### Transition of sound from rear speakers

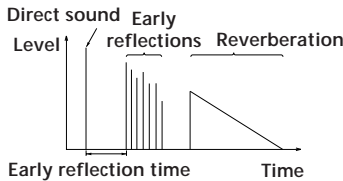

## Dolby Pro Logic Surround

As one method of decoding Dolby Surround, Dolby Pro Logic Surround produces four channels from two-channel sound. Compared with the former Dolby Surround system, Dolby Pro Logic Surround reproduces left-to-right panning more naturally and localizes sounds more precisely. To take full advantage of Dolby Pro Logic Surround, you should have one pair of rear speakers and a centre speaker. The rear speakers output monaural sound.

### Centre mode

Setting of speakers to enhance Dolby Pro Logic Surround mode. To obtain the best possible surround sound, select one of the following four centre modes according to your speaker system.

#### • NORMAL mode

Select NORMAL mode if you have front and rear speakers and a small centre speaker. Since a small speaker cannot produce enough bass, the bass sound of the centre channel is output from the front speakers.

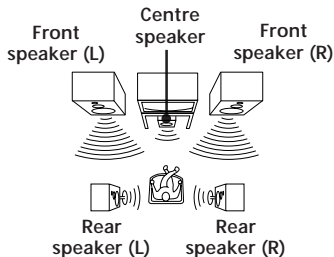

#### • WIDE mode

Select WIDE mode if you have front and rear speakers and a large centre speaker. With the WIDE mode, you can take full advantage of Dolby Surround sound.

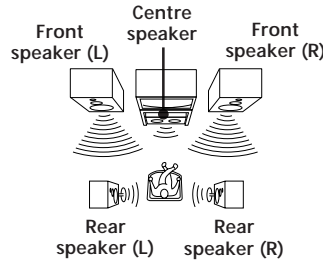

#### • PHANTOM mode

Select PHANTOM mode if you have front and rear speakers but no centre speaker. The sound of the centre channel is output from the front speakers.

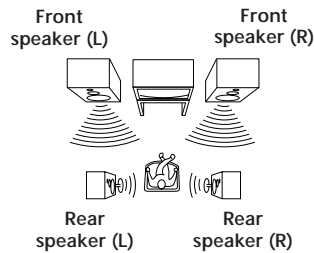

#### • 3 STEREO mode

Select 3 STEREO mode if you have front and centre speakers but no rear speaker. The sound of the rear channel is output from the front speakers to let you experience some of the surround sound without using rear speakers.

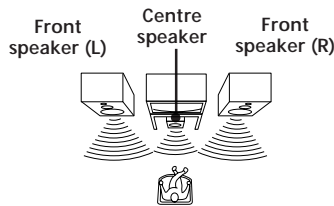

### Delay time

Time lag between the surround sound output from front speakers and rear speakers. By adjusting the delay time of the rear speakers, you can obtain the feeling of presence. Make the delay time longer when you have placed the rear speakers in a small room or close to your listening position, and make it shorter when you have placed them in a large room or apart from your listening position.

## Dolby Digital (AC-3)

This sound format for movie theatres is more advanced than Dolby Pro Logic Surround. In this format, the rear speakers output stereo sound with an expanded frequency range and a subwoofer channel for deep bass is independently provided. This format is also called "5.1" because the subwoofer channel is counted as 0.1 channel (since it functions only when a deep bass effect is needed). All six channels in this format are recorded separately to realize superior channel separation. Furthermore, since all the signals are processed digitally, less signal degradation occurs. The name "AC-3" comes from the fact that it is the third audio coding method to be developed by the Dolby Laboratories Licensing Corporation.

### 5.1 CH/DVD jacks

These jacks are used to input decoded Dolby Digital (AC-3) audio signals, allowing you to enjoy 5.1 channel surround sound. Use these jacks to connect a Dolby Digital (AC-3) decoder or a DVD player with a built-in AC-3 decoder.

### Preset station

A radio broadcasting station that is stored in memory of the receiver. Once you "preset" stations, you no longer have to tune in the stations. Each preset station is assigned its own preset number, which lets you tune them in quickly.

**A, B**

- Adjusting
  - brightness of the display 9
  - delay time 23, 29
  - effect level 23
  - speaker volume 10
  - volume 12
- Aerial hookups 5
- Audio component hookups 5
- Auto-betical select 18
- Automatic tuning 16

**C**

- Centre mode 10, 29
  - NORMAL mode 10, 29
  - PHANTOM mode 10, 29
  - 3 STEREO mode 10, 29
  - WIDE mode 10, 29
- Connecting. *See* Hookups

**D**

- Delay time 23, 29
- Direct tuning 16
- Display 13
- Dolby Pro Logic
  - Surround 10, 21
  - centre mode 10, 29
- Dubbing. *See* Recording

**E, F, G**

- Editing. *See* Recording
- Effect level 23
- EON 19

**H, I, J, K, L, M**

- Hookups
  - aerials 5
  - audio components 5
  - mains lead 9
  - overview 4
  - speakers 7
  - video component 6

**N, O**

- Naming preset stations 25
- NORMAL mode 10, 29

**P**

- PHANTOM mode 10, 29
- Preset station 17
- Presetting
  - radio stations 17
- Preset tuning 17
- Programme source
  - selecting 12
- PTY 20

**Q**

- Quick reference guide 32

**R**

- RDS 18
- Rear panel 5, 6, 7, 9, 31
- Receiving broadcasts
  - directly 16
  - using preset stations 17
- Recording on a tape 25

**S**

- Scanning
  - preset stations 17
  - radio stations 16
- Selecting a programme source 12
- Sound field
  - Customizing 23
  - Selecting 22
- Speakers
  - connection 7
  - placement 10
  - selecting speaker system 12
- Storing radio stations. *See* Presetting
- Surround sound 21

**T**

- Test tone 10
- 3 STEREO mode 10, 29
- Troubleshooting 27
- Tuning. *See* Receiving broadcasts

**U**

- Unpacking 4

**V**

- Video component hookups 6

**W, X, Y, Z**

- WIDE mode 10, 29

## Rear Panel Descriptions

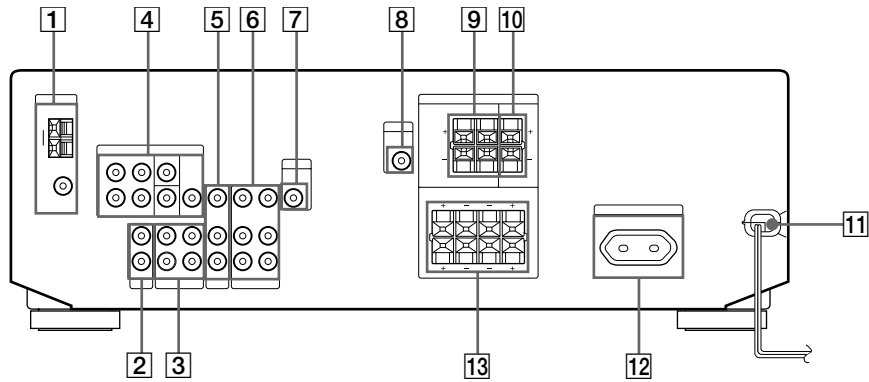

- 1 ANTENNA (AM/FM)
- 2 CD
- 3 MD/TAPE
- 4 5.1 CH/DVD
- 5 TV/LD

- 6 VIDEO
- 7 MONITOR
- 8 WOOFER
- 9 SPEAKERS REAR

- 10 SPEAKERS CENTER
- 11 Mains lead
- 12 SWITCHED AC OUTLET
- 13 SPEAKERS FRONT (A/B)

## Receiving Broadcasts (direct tuning)

Example: Receiving FM  
102.50 MHz

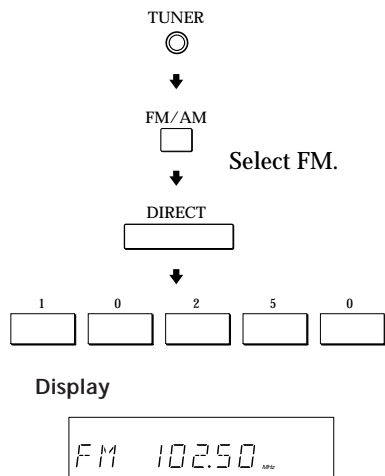

## Presetting Radio Stations

Example: Presetting a  
station as A7

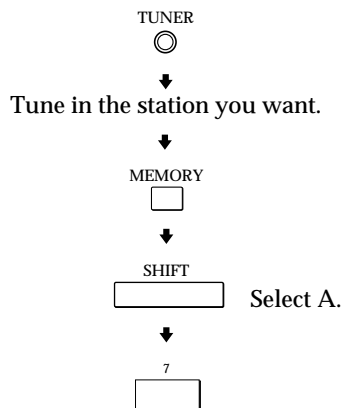

## Selecting a Component

Example 1: Playing a CD

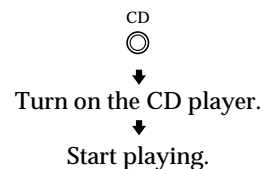

Example 2: Watching a video  
tape

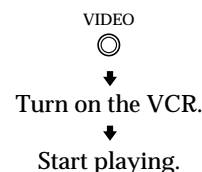

## Scanning Radio Stations (automatic tuning)

Example: Scanning FM  
stations

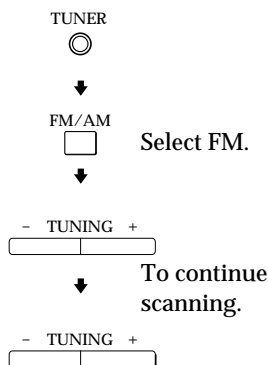

## Receiving Preset Stations

Example: Receiving the  
station number A7

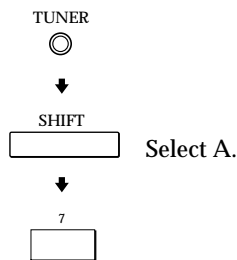

## Using Pre-programmed Sound Fields

Example: Watching the laser  
disc of a Dolby  
Surround-encoded  
movie

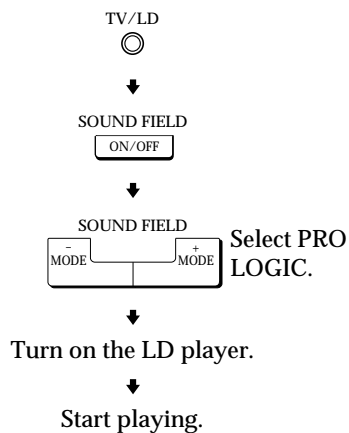

## Scanning Preset Stations

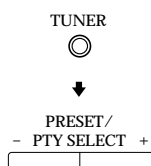



## AVERTISSEMENT

**Afin d'éviter tout risque d'incendie ou d'électrocution, éviter d'exposer l'appareil à la pluie ou à l'humidité.**

Afin d'écartier tout risque d'électrocution, garder le coffret fermé. Ne confier l'entretien de l'appareil qu'à un personnel qualifié.

N'installez pas l'appareil dans un espace confiné comme dans une bibliothèque ou un meuble encastré.

## Précautions

### Sécurité

- Si un solide ou un liquide tombait dans le coffret, débranchez l'ampli-tuner et faites-le vérifier par un technicien qualifié avant de le remettre en service.

### Sources d'alimentation

- Avant de mettre en service l'ampli-tuner, vérifiez que la tension de fonctionnement correspond à celle du courant secteur local. La tension de fonctionnement est indiquée sur la plaque signalétique à l'arrière de l'ampli-tuner.
- L'ampli-tuner n'est pas déconnecté de la source d'alimentation (secteur) tant qu'il est branché sur une prise murale, même si vous le mettez hors tension.
- Si vous ne comptez pas utiliser l'ampli-tuner pendant un certain temps, débranchez-le de la prise murale. Pour débrancher le cordon, tirez sur la fiche et jamais sur le cordon proprement dit.
- Si le cordon d'alimentation secteur doit être remplacé, adressez-vous à un technicien qualifié uniquement.
- L'interrupteur d'alimentation se trouve sur le panneau avant.

### Installation

- Installez l'ampli-tuner dans un endroit bien ventilé pour éviter tout risque de surchauffe interne et prolonger la durée de vie des composants.
- N'installez pas l'ampli-tuner près d'une source de chaleur, dans un endroit en plein soleil, poussiéreux ou exposé à des chocs mécaniques.
- Ne posez rien sur le coffret qui puisse bloquer les orifices de ventilation et provoquer un mauvais fonctionnement.

### Fonctionnement

- Avant de raccorder d'autres appareils, mettez l'ampli-tuner hors tension et débranchez-le.

### Nettoyage

- Nettoyez le coffret, le panneau et les commandes avec un chiffon doux légèrement imprégné d'une solution détergente douce. N'utilisez pas de tampon abrasif, poudre à récurer ou solvant, comme l'alcool ou la benzine.

En cas de question ou de problème concernant l'ampli-tuner, consultez le revendeur Sony le plus proche.

## Au sujet de ce manuel

Les instructions de ce mode d'emploi concernent le modèle STR-DE435. Vérifiez le numéro de votre modèle, indiqué dans le coin supérieur droit du panneau avant.

### Conventions

Ce mode d'emploi décrit le fonctionnement avec les commandes de l'ampli-tuner. Vous pouvez également utiliser les commandes de la télécommande qui ont un nom identique ou similaire à celles de l'ampli-tuner.

Pour plus de détails sur l'utilisation de votre télécommande, reportez-vous au mode d'emploi séparé fourni avec la télécommande.

- Vous trouverez un "Guide de référence rapide" page 32.
- Les symboles suivants sont utilisés dans ce manuel:



Indique que vous pouvez utiliser la télécommande pour effectuer cette opération.



Donne des conseils supplémentaires pour faciliter l'utilisation.

Ce récepteur intègre un décodeur Dolby Pro Logic Surround.

Fabriqué sous licence de Dolby Laboratories Licensing Corporation. "DOLBY", "PRO LOGIC" et le symbole double-D  sont des marques de Dolby Laboratories Licensing Corporation.

# TABLE DES MATIÈRES

---

## Préparatifs

- Déballage 4
- Description des raccordements 4
- Raccordement d'antennes 5
- Raccordement de composants audio 5
- Raccordement de composants vidéo 6
- Raccordement d'enceintes 7
- Raccordement au courant secteur 9
- Avant la mise en service de l'ampli-tuner 9
- Configuration du Dolby Surround 10

---

## Nomenclature et opérations élémentaires de l'amplificateur

- Description des éléments du panneau avant 12

---

## Fonctionnement de l'ampli-tuner

- Réception radio 16
- Préréglage des stations de radio 17
- Mémorisation automatique des stations FM par ordre alphabétique ("Auto-betical") 18
- Utilisation du système RDS (Radio Data System) 18

---

## Ecoute de son surround

- Utilisation de son Surround 21
- Sélection d'un champ sonore 22
- Personnalisation des champs sonores 23

---

## Autres opérations

- Indexation des stations préréglées et des sources de programme 25
- Enregistrement 25
- Utilisation du programmeur d'extinction 26

---

## Informations supplémentaires

- Guide de dépannage 27
- Spécifications 28
- Glossaire 29

---

## Index 30

---

## Nomenclature du panneau arrière 31

---

## Guide de référence rapide 32

## Déballage

Vérifiez si les accessoires suivants se trouvent dans l'emballage.

- Antenne fil FM (1)
- Antenne cadre AM (1)
- Télécommande (1)
- Mode d'emploi de la télécommande (1)
- Piles de format AA (R6) (2)

## Mise en place des piles dans la télécommande

Insérez deux piles de format AA (R6) en faisant correspondre les bornes + et - avec le schéma dans le logement. Pour utiliser la télécommande, dirigez-la vers le détecteur infrarouge  sur l'ampli-tuner. Pour les détails, reportez-vous au mode d'emploi fourni avec la télécommande.



### Quand remplacer les piles

Dans des conditions d'utilisation normales, les piles durent environ six mois. Quand vous ne pouvez plus contrôler l'ampli-tuner avec la télécommande, remplacez les piles par des neuves.



### Vous ne pouvez pas utiliser les touches suivantes de la télécommande RM-PP402

- VIDEO2
- VIDEO3
- DVD
- PHONO
- SOUND FIELD A.F.D.

### Remarques

- Ne laissez pas la télécommande dans un endroit extrêmement chaud ou humide.
- N'insérez pas une pile neuve avec une pile usée.
- N'exposez pas le détecteur infrarouge aux rayons directs du soleil ou à un dispositif d'éclairage qui pourrait provoquer un mauvais fonctionnement.
- Si vous prévoyez de ne pas utiliser la télécommande pendant longtemps, enlevez les piles pour éviter tout dommage dû à une fuite d'électrolyte et à la corrosion.

## Description des raccordements

Vous pouvez raccorder les composants audio/vidéo suivants à l'ampli-tuner. Selon les composants que vous voulez raccorder, reportez-vous aux pages indiquées pour les démarches à suivre. Pour plus de détails sur les différentes prises de l'ampli-tuner, reportez-vous à "Nomenclature du panneau arrière" page 31.

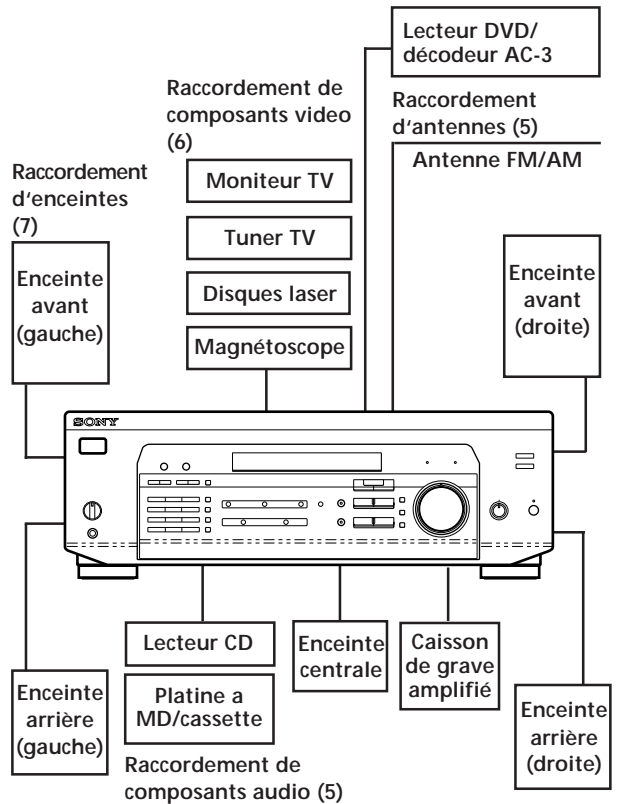

### Avant de commencer

- Mettez tous les composants hors tension avant d'effectuer les connexions.
- Effectuez toutes les connexions avant de brancher le cordon d'alimentation secteur.
- Enfoncez les fiches correctement pour éviter un bourdonnement et du bruit.
- Lors du raccordement d'un cordon audio/vidéo, faites correspondre les broches codées par couleur aux prises sur les composants: jaune (vidéo) à jaune, blanc (audio, gauche) à blanc et rouge (audio, droit) à rouge.

## Raccordement d'antennes

### Aperçu

Ce paragraphe explique comment raccorder des antennes AM et FM à l'ampli-tuner. Si vous voulez écouter la radio via l'ampli-tuner, effectuez ces connexions en premier lieu, puis passez aux pages suivantes. L'illustration ci-dessous indique l'emplacement des bornes sur l'ampli-tuner.

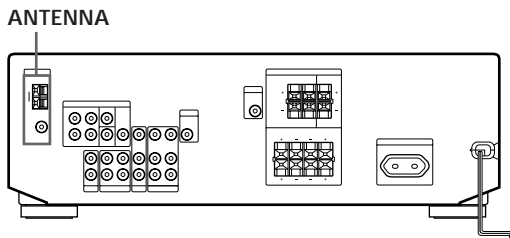

De quelles antennes avez-vous besoin?

- Antenne fil FM (fournie) (1)
- Antenne cadre AM (fournie) (1)



### Raccordements

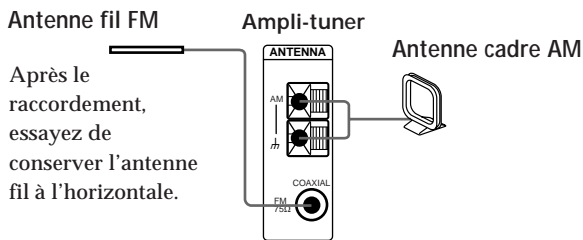

- Si la réception FM est de mauvaise qualité  
Raccordez un câble coaxial de 75-ohms (non fourni) pour raccorder l'ampli-tuner à une antenne FM extérieure, comme indiqué ci-dessous.

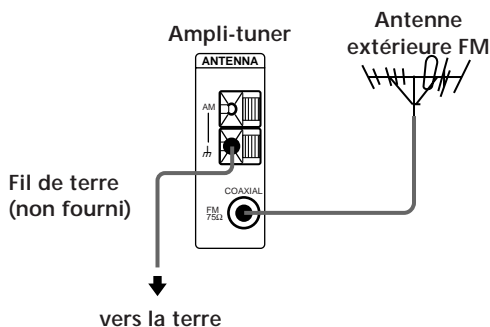

- Si la réception AM est de mauvaise qualité  
Raccordez un fil isolé de 6 à 15 mètres (non fourni) à la borne d'antenne AM en plus de l'antenne cadre AM. Essayez de dérouler le fil à l'extérieur et de le conserver à l'horizontale.

### Raccordement du fil de terre

Si vous raccordez l'ampli-tuner à une antenne extérieure, veillez à la mettre à la terre, comme indiqué sur l'illustration de gauche, par mesure de protection contre la foudre. Afin d'éviter tout risque d'explosion, ne raccordez pas le fil de terre à un tuyau de gaz.

### Que faire ensuite?

Si vous voulez raccorder d'autres composants, passez au paragraphe suivant. Si vous comptez utiliser l'ampli-tuner uniquement pour écouter la radio, allez directement à "Raccordement d'enceintes" pages 7 et 8.

## Raccordement de composants audio

### Aperçu

Ce paragraphe explique comment raccorder des composants audio à l'ampli-tuner. Si vous souhaitez utiliser l'ampli-tuner comme amplificateur, effectuez ces connexions. L'illustration ci-dessous indique l'emplacement des prises.

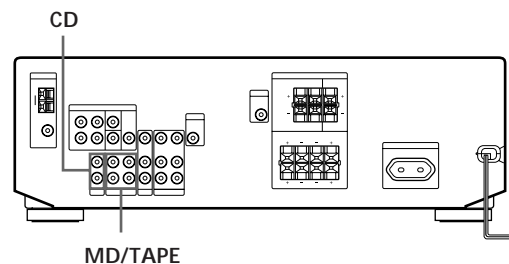

De quels cordons avez-vous besoin?

Vous avez besoin de cordons audio (non fournis) (1 pour le lecteur CD et 2 pour la platine MD ou le lecteur de cassette).

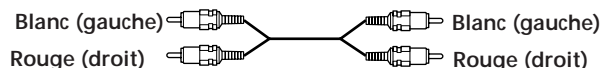

(continuer page suivante)

## Raccordements

La flèche  $\Rightarrow$  indique le sens du signal.

Lecteur CD

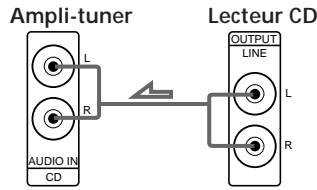

Platine MD ou platine à cassette

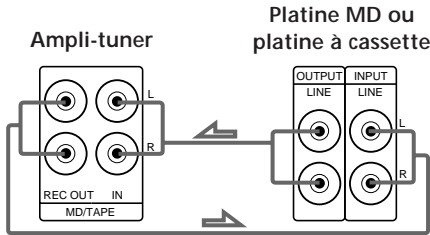

### Que faire ensuite?

Passez à la section suivante pour raccorder des composants vidéo afin d'exploiter le son spatial pendant que vous regardez/écoutez des émissions de télévision ou des enregistrements vidéo.

## Raccordement de composants vidéo

### Aperçu

Ce paragraphe explique comment raccorder des composants vidéo à l'ampli-tuner. L'illustration ci-dessous indique l'emplacement des prises.

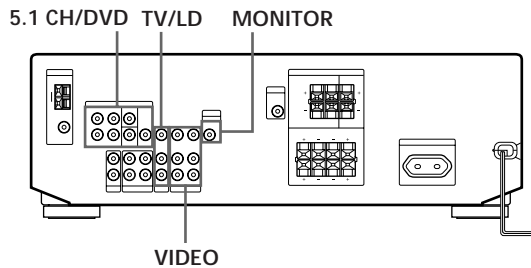

### Câbles de connexion indispensables?

- Câble audio/vidéo (non fourni) (1 pour chaque syntoniseur de télévision ou disques laser; 2 pour le magnétoscope)

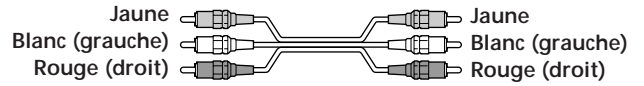

- Câble vidéo (non fourni) (1 pour un moniteur de télévision)

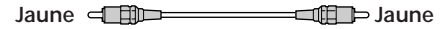

## Raccordements

La flèche  $\Rightarrow$  indique le sens du signal.

Vous pouvez écouter le son du magnétoscope ou du téléviseur / disques laser en raccordant le signal audio du magnétoscope ou du téléviseur / disques laser à l'amplificateur.

TV/LD

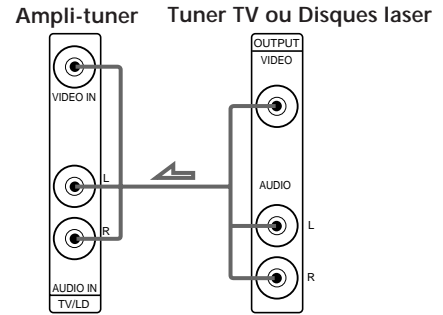

Moniteur

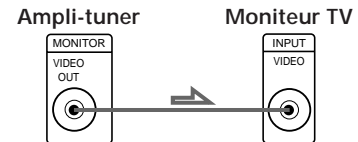

Magnétoscope

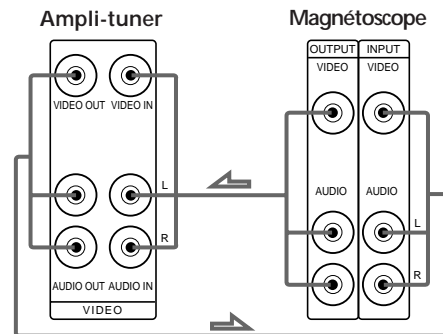

☀ Utilisez les touches de fonction (TV/LD, CD, MD/TAPE etc) pour sélectionner le signal VIDEO AUDIO OUT. Vous pouvez enregistrer ce signal audio en raccordant un appareil enregistreur tel qu'une platine à cassette (à la prise VIDEO AUDIO OUT).

Lecteur DVD/décodeur AC-3

De quels câbles avez-vous besoin?

- Câbles audio (non fournis) (1 pour les prises 5.1 CH/ DVD FRONT et REAR)



- Câbles audio monophoniques (non fournis) (1 pour les prises 5.1 CH/ DVD CENTER et WOOFER)



- Câble vidéo (non fourni) (1 pour les prises 5.1 CH/ DVD VIDEO IN)



☀ Le son Dolby Digital AC-3 décodé peut être reproduit par les enceintes raccordées à l'amplificateur. Si vous disposez d'un décodeur Dolby Digital AC-3, les raccordements suivants vous permettent d'amplifier un enregistrement Dolby Digital AC-3 décodé.

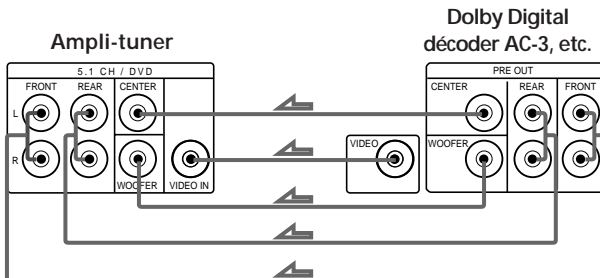

Que faire ensuite?

Passez au paragraphe suivant pour le raccordement des enceintes.

Raccordement d'enceintes

Aperçu

Ce paragraphe explique comment raccorder des enceintes à l'ampli-tuner. Pour bénéficier des effets d'ambiance, des haut-parleurs central et arrière et un haut-parleur d'extrêmes-graves actif sont indispensables. L'illustration ci-dessous indique l'emplacement des bornes sur l'ampli-tuner.

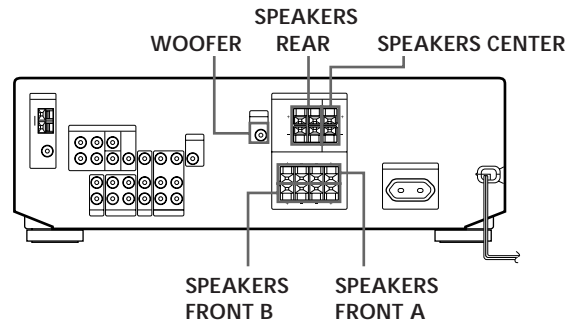

De quels câbles avez-vous besoin?

Vous avez besoin de câbles d'enceintes (non fournis) (1 pour chaque enceinte).



Dénudez environ 15 mm de gaine à chaque extrémité du câble. Veillez à faire correspondre les câbles d'enceintes aux bornes des composants: + à + et - à -. Si les câbles sont inversés, le son risque de présenter de la distorsion et de manquer de graves.

Raccordements

Enceintes avant

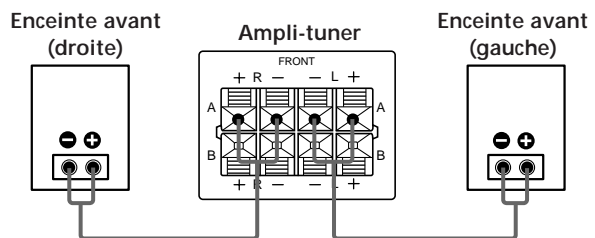

(continuer page suivante)

## Enceintes centrale et arrière

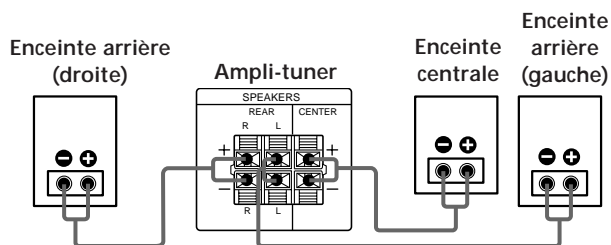

Pour éviter de court-circuiter les enceintes  
Court-circuiter les enceintes peut endommager l'ampli-tuner. Pour éviter que cela ne se produise, prenez les précautions suivantes lors de la connexion des enceintes. Vérifiez que l'extrémité dénudée de chaque cordon d'enceinte ne touche aucune autre prise d'enceinte ou une autre extrémité dénudée d'un autre cordon d'enceinte.

Exemples de cordons d'enceinte mal installés:

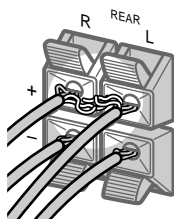

L'extrémité dénudée du cordon d'enceinte touche une autre prise d'enceinte.

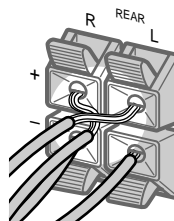

Les extrémités dénudées de plusieurs cordons d'enceinte se touchent parce qu'une partie trop importante d'isolant a été retirée.

Après avoir connecté tous les appareils, les enceintes et le cordon d'alimentation secteur, sortez une tonalité de test pour vérifier que toutes les enceintes sont connectées correctement. Pour savoir comment sortir une tonalité de test, référez-vous à "Réglage du volume des enceintes" à la page 10.

Si vous avez connecté des enceintes arrière, appuyez sur la touche 5.1 CH/DVD et désactivez le champ sonore sur le récepteur avant de diffuser la tonalité de test individuellement par les enceintes arrière gauche et droite.

Si aucun son n'est entendu d'une enceinte lors de la sortie de la tonalité de test, ou si la tonalité de test est sortie d'une enceinte qui ne correspond pas au nom affiché sur l'ampli-tuner, les enceintes sont peut-être court-circuitées. Si cela se produit, vérifiez de nouveau la connexion des enceintes.

## Caisson de grave amplifié

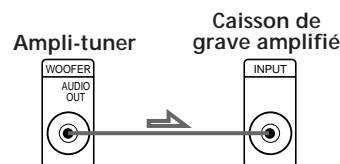

### Remarque

Ne raccordez aucun autre composant.

- 💡 Si vous disposez d'un système d'enceintes frontales supplémentaire  
Raccordez-les aux bornes SPEAKERS FRONT B.
- 💡 Si votre moniteur de télévision utilise des enceintes séparées  
Vous pouvez raccorder l'une d'entre elles aux bornes SPEAKERS CENTER pour pouvoir exploiter le son Dolby Pro Logic Surround (voir page 10).

## Que faire ensuite?

Pour terminer l'installation, passez à la section "Raccordement au courant secteur" sur page 9.



## Raccordement au courant secteur

### Branchement du cordon d'alimentation secteur

Branchez le cordon d'alimentation secteur de l'ampli-tuner et des composants audio/vidéo sur une prise murale. Si vous avez raccordé des composants audio à la prise SWITCHED AC OULET de l'ampli-tuner, ils sont alimentés par l'ampli-tuner. Ainsi, tous les composants se mettent sous/hors tension en même temps que l'ampli-tuner.

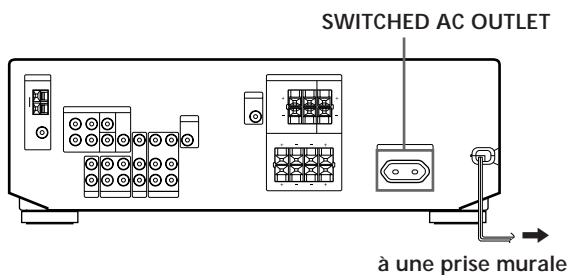

#### Précaution

Vérifiez que la consommation électrique des composants raccordés à la prise secteur de l'ampli-tuner ne dépasse pas 100 watts. Ne raccordez pas d'appareils électriques à consommation élevée, comme un fer à repasser, un ventilateur ou un téléviseur à cette prise.

### Que faire ensuite?

Avant de commencer à utiliser l'ampli-tuner, passez au paragraphe suivant pour vérifier que toutes les commandes sont correctement réglées.

## Avant la mise en service de l'ampli-tuner

### Avant de mettre le récepteur sous tension

Assurez-vous que vous avez:

- Vous avez tourné la commande MASTER VOLUME complètement à gauche (position 0).
- Vous avez sélectionné le système d'enceintes adéquat. (Pour plus de détails, voir "Description des éléments du panneau avant" page 12.)
- Vous avez réglé la commande BALANCE sur la position centrale.

### Annulation de la mémoire de l'ampli-tuner

La première fois que vous utilisez l'ampli-tuner, ou si vous voulez supprimer tous les préréglages effectués, annulez la mémoire de l'ampli-tuner en procédant de la façon suivante.

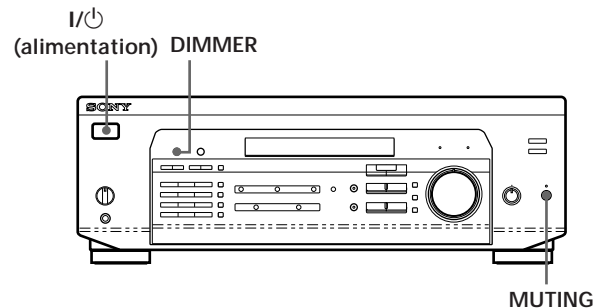

- 1 Eteignez l'ampli-tuner.
- 2 Appuyez sur I/⏻ (alimentation) pendant plus de 4 secondes. "ALL CLEAR" apparaît sur l'afficheur et les paramètres suivants sont réinitialisés ou supprimés:
  - Tous les préréglages usine des stations sont rétablis.
  - Tous les préréglages usine des champs sonores sont rétablis.
  - Tous les noms d'index (des stations préréglées et des sources de programme) sont supprimés.
  - Tous les réglages effectués avec la touche SET UP sont réinitialisés aux réglages usine.
  - Le champ sonore mémorisé pour chaque source de programme et station préréglée est supprimé.

### Après avoir mis le récepteur sous tension

Vérifiez l'indicateur suivant:

- Appuyez sur MUTING ou sur la touche MUTING de la télécommande si l'indicateur MUTING apparaît.
- Appuyez sur DIMMER pour régler l'écran d'affichage à l'un des quatre niveaux de luminosité.



## Configuration du Dolby Surround

Le Dolby Pro Logic Surround est un système de décodage du son Dolby Surround, qui a été normalisé pour les programmes télévisés et les films. En sélectionnant le mode de voie centrale approprié et réglant le volume des enceintes, vous obtiendrez une meilleure localisation et un panoramique plus dynamique des sons enregistrés sur les disques codés en Dolby Surround.

Pour tirer le meilleur parti de l'effet surround, il vous faut au moins une seconde paire d'enceintes et/ou une enceinte centrale.

### Emplacement des enceintes

Pour obtenir un son Dolby Pro Logic Surround optimal, disposez vos enceintes de la façon suivante.

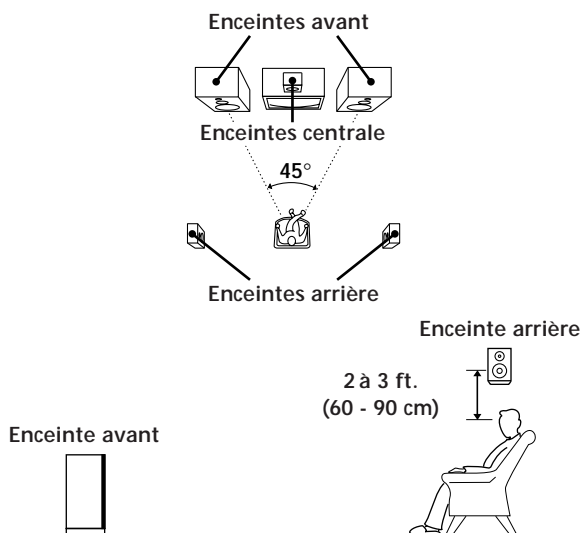

### Sélection du mode de voie centrale

L'ampli-tuner vous offre le choix entre quatre modes de voie centrale: PHANTOM, 3 STEREO, NORMAL et WIDE. Chaque mode correspond à une configuration d'enceintes différente. Sélectionnez le mode le mieux adapté à votre système acoustique.

- 1 Appuyez sur SET UP.
- 2 Appuyez de façon répétée sur MENU < ou > jusqu'à ce que "CTR MODE" (mode de voie centrale) apparaisse sur l'afficheur.
- 3 Utilisez + ou - pour sélectionner le mode central que vous désirez. Une description de chaque mode central est donnée ci-dessous:

Si vous avez	Sélectionnez	Pour que
Des enceintes avant et arrière mais pas d'enceinte centrale	PHANTOM	Le son de la voie centrale soit restitué par les enceintes avant
Des enceintes avant et centrale mais pas d'enceintes arrière	3 STEREO (3 CH LOGIC)	Le son de la voie arrière soit restitué par les enceintes avant
Des enceintes avant et arrière et une petite enceinte centrale	NORMAL	Le son grave de la voie centrale soit restitué par les enceintes avant (car une petite enceinte ne peut pas produire suffisamment de grave)
Des enceintes avant et arrière et une enceinte centrale, équivalente aux enceintes avant	WIDE	Le canal central reproduit intégralement la totalité du spectre audio

### Réglage du volume des enceintes

Le signal de test permet de régler le volume des enceintes arrière et/ou de l'enceinte centrale au même niveau que les enceintes avant pour obtenir l'effet Dolby Pro Logic Surround optimal. (Si toutes vos enceintes sont de performance égale, vous n'aurez pas besoin de régler le volume de chacune d'elles.)

Utilisez les commandes de la télécommande pour régler le volume depuis votre position d'écoute.

- 1 Assurez-vous que le réglage de la voie centrale est correct (voir le tableau de cette page).
- 2 Appuyez sur SOUND FIELD ON/OFF pour activer le champ sonore.
- 3 Appuyez de façon répétée sur SOUND FIELD MODE +/- pour sélectionner "PRO LOGIC".
- 4 Appuyez sur TEST TONE de la télécommande fournie. Le signal de test (se reporter page suivante) sort successivement de chaque enceinte.

- 5 Réglez le niveau de volume de sorte que le signal de test sortant de chaque enceinte soit perçu au même volume à votre position d'écoute.
- Pour régler la balance des enceintes avant droite et gauche, utilisez la commande BALANCE sur le panneau avant de l'ampli-tuner.
  - Pour régler le niveau de volume de l'enceinte centrale, appuyez sur les touches LEVEL CENTER + ou - de la télécommande.
  - Pour régler le niveau de volume des enceintes arrière, appuyez sur les touches LEVEL REAR + ou - de la télécommande.
- 6 Appuyez une nouvelle fois sur la touche TEST TONE de la télécommande pour arrêter le signal de test.

 Vous pouvez régler le niveau de volume de toutes les enceintes en même temps  
Tournez MASTER VOLUME sur l'appareil ou appuyez sur MASTER VOL(UME) +/- de la télécommande.

 Qu'est-ce que le signal de test?  
Il s'agit d'un signal fourni par l'ampli-tuner qui sert à régler le volume des enceintes. Le signal de test est fourni par les enceintes des deux façons suivantes:

- Quand le mode NORMAL, WIDE ou 3 STEREO est sélectionné

Le signal de test est fourni successivement par les enceintes avant gauche (G), centrale, avant droite (D) et les enceintes arrière (sauf mode 3 STEREO).

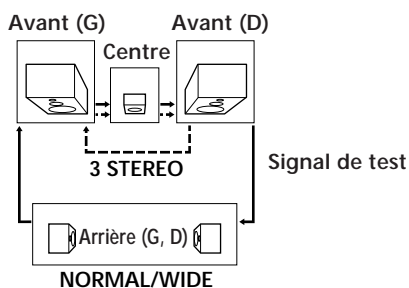

- Quand le mode PHANTOM est sélectionné
- Le signal de test est fourni alternativement par les enceintes avant et arrière.

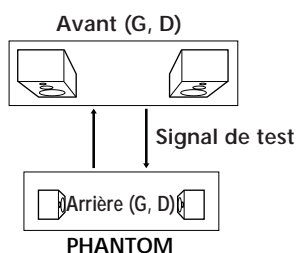

Voir le tableau de la page 24 pour la sortie du signal de test dans le cas de champs sonores autres que PRO LOGIC.

## Augmentation du niveau de sortie des enceintes arrière de 5 dB

La plage de réglage des enceintes arrière est comprise entre -15 et +10, mais vous pouvez la décaler de 5 niveaux (-10 à +15).

- 1 Appuyez sur SET UP.
- 2 Appuyez de façon répétée sur MENU < ou > jusqu'à ce que "REAR GAIN" apparaisse sur l'afficheur.
- 3 Appuyez sur + ou - pour sélectionner "GAIN UP".

### Remarque

Sur l'affichage, le niveau des enceintes arrière ne sort pas de la plage -15 à +10, cependant vous pouvez entendre la différence de niveau de sortie.

Pour rétablir le niveau de sortie normal

Refaites les mêmes opérations et sélectionnez "GAIN NORM" à l'étape 2.

## Description des éléments du panneau avant

Ce chapitre vous indique l'emplacement et la fonction de chaque touche et commande du panneau avant et explique les opérations élémentaires de la section amplificateur.

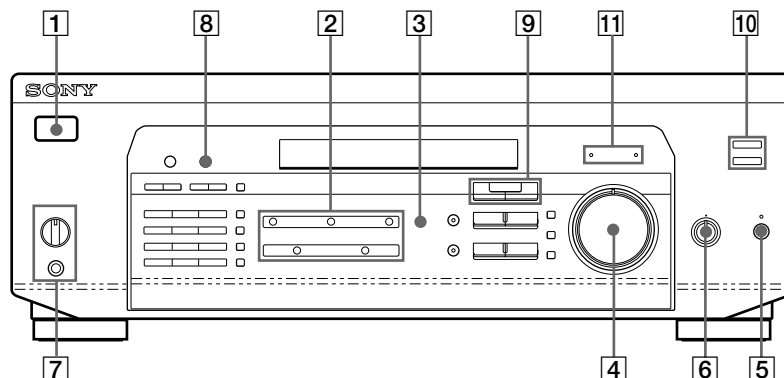

### 1 Commutateur I/⏻

Sert à mettre l'ampli-tuner sous et hors tension.

#### Remarque

Avant de mettre l'ampli-tuner sous tension, assurez-vous que la commande MASTER VOLUME a été complètement tournée vers la gauche pour éviter d'endommager les enceintes.

### 2 Touches de fonction

Appuyez pour sélectionner l'appareil que vous désirez utiliser.

Pour écouter ou regarder	Appuyez sur
Des cassettes vidéo	VIDEO
Des programmes TV ou des disques lasers	TV/LD
Des minidisques (MD) ou des cassettes audio	MD/TAPE
Des disques compacts (CD)	CD
Des émissions de radio	TUNER
Lecture DVD/décodeur AC-3	5.1 CH/DVD

Après avoir sélectionné l'appareil, mettez-le sous tension et reproduisez la source de programme.

### 3 Touche 5.1 CH/DVD

Appuyez sur cette touche pour sélectionner l'appareil raccordé aux prises 5.1 CH/DVD. L'indicateur 5.1 CH/DVD s'allume quand l'appareil est sélectionné.

### 4 Commande MASTER VOLUME

Après avoir mis l'appareil sélectionné sous tension, tournez la commande pour régler le volume.

### 5 Touche MUTING

Appuyez sur cette touche pour couper le son. L'indicateur MUTING s'allume quand le son est coupé.

### 6 Commande BALANCE

Tournez la commande pour ajuster la balance des enceintes avant.

### 7 Sélecteur SPEAKERS

Réglez-le selon les enceintes avant qui doivent être excitées.

Pour sélectionner	Réglez sur
les enceintes raccordées aux bornes SPEAKERS FRONT A	A
les enceintes raccordées aux bornes SPEAKERS FRONT B	B
les enceintes raccordées aux bornes SPEAKERS FRONT A et B (liaison parallèle)	A + B*
Aucune sortie sur les enceintes avant	OFF

\* Ne sélectionnez pas A+B quand un champ sonore est activé. Veillez à raccorder les haut-parleurs avant d'une impédance nominale de 8 ohms ou plus si vous désirez sélectionner les deux jeux de haut-parleurs avant.

## Prise PHONES

Pour le raccordement d'un casque.

### Remarque

Pour utiliser le casque, réglez le sélecteur SPEAKERS sur OFF pour que le son sorte par le casque.

## 8 Touche DISPLAY

Appuyez de façon répétée sur cette touche pour changer comme suit les informations qui apparaissent sur l'afficheur:

Lorsqu'un appareil autre que la radio est sélectionné

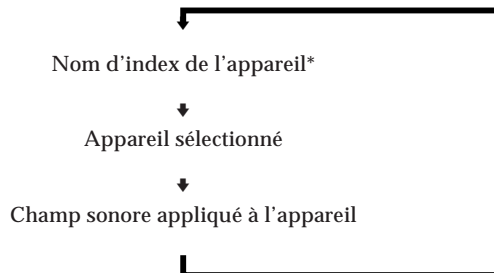

Lorsque la radio est sélectionnée

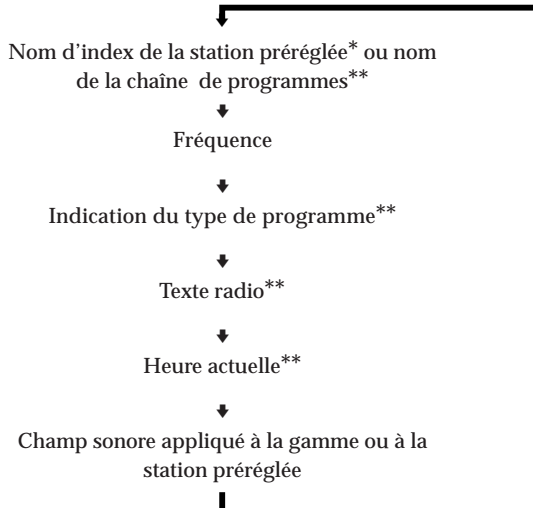

\* Le nom d'index apparaît seulement si vous en avez affecté un à l'appareil ou à la station préréglée (voir page 25).

\*\* Ces indications apparaissent seulement pendant la réception RDS (voir page 18).

9 Utilisez les touches suivantes pour bénéficier d'un son surround. Pour les détails, voir "Utilisation du son Surround" à partir de la page 21.

### Touche SOUND FIELD ON/OFF

Appuyez sur cette touche pour mettre en ou hors service le champ sonore.

### Touche SOUND FIELD MODE +/-

Appuyez sur cette touche pour sélectionner un champ sonore dans le groupe sélectionné.

## 10 Touche TONE

Appuyez sur cette touche pour mettre l'effet sonore en ou hors service. L'indicateur TONE s'allume quand l'effet est en service.

Si vous avez ajusté le timbre avec la touche MENU </> et les touches +/-, le timbre obtenu sera réutilisé chaque fois que vous mettrez l'effet en service.

### Touche BASS BOOST

Appuyez sur cette touche pour amplifier les fréquences graves des enceintes avant. L'indicateur BASS BOOST s'allume quand la fonction est en service.

## 11 Indicateur TONE

S'allume quand l'effet sonore est activé.

### Indicateur BASS BOOST

S'allume quand le circuit d'amplification du grave est activé.



Si vous voulez bénéficier d'un son de haute qualité Procédez de la façon suivante pour contourner les circuits de réglage du son.

- 1 Réglez SOUND FIELD ON/OFF sur hors service.
- 2 Réglez TONE sur hors service.
- 3 Réglez BASS BOOST sur hors service.

Vous obtiendrez un son stéréo à 2 voies, qui sera restitué par les enceintes avant seulement. Ce son est entièrement fidèle à la source de programme.

(continuer page suivante)

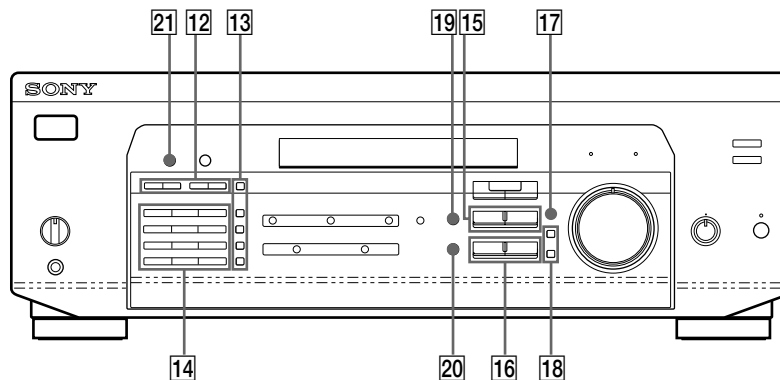

**12** Les touches suivantes servent au fonctionnement du tuner intégré. Pour les détails, voir "Réception radio" à partir de la page 16. Notez que ces touches ne sont opérantes que lorsque la radio est sélectionnée.

#### Touches PRESET/PTY SELECT +/-

Appuyez pour balayer les stations par type de programme ou pour balayer toutes les stations présélectionnées.

#### Touches TUNING +/-

Appuyez pour balayer toutes les stations de radio disponibles.

**13** Les touches suivantes servent au fonctionnement du tuner intégré. Pour les détails, voir "Réception radio" à partir de la page 16. Notez que ces touches ne sont opérantes que lorsque la radio est sélectionnée.

#### Touche RDS PTY

Appuyez pour démarrer ou balayer les stations par type de programme.

#### Touche RDS EON

Appuyez sur cette touche pour que l'ampli-tuner accorde automatiquement une station diffusant des bulletins routiers, des actualités ou des programmes d'information. La touche RDS EON ne fonctionne pas pendant la réception AM.

#### Touche FM/AM

Sert à sélectionner la gamme FM ou AM.

#### Touche FM MODE

Si "STEREO" clignote sur l'afficheur et si la réception FM stéréo est de mauvaise qualité, appuyez sur cette touche. Vous n'aurez pas d'effet stéréo mais le son sera meilleur.

#### Touche MEMORY

Sert à la présélection autobématique (voir page 18) ou la mémorisation d'une station pré réglée.

**14** Les touches suivantes sont réservées au fonctionnement du tuner intégré. Pour les détails, voir "Réception radio" à partir de la page 16. La touche PTY n'est opérante que lorsque la radio est sélectionnée.

#### Touches numériques (1 à 0)

Introduit la valeur numérique.

#### Touche SHIFT

Sert à sélectionner une page mémoire pour les stations pré réglées.

#### Touche DIRECT

Appuyez pour entrer directement une fréquence de station.

**15** Touches MENU (</>)

Après avoir appuyé sur la touche SUR, NAME, BASS/TREBLE ou SET UP, utilisez ces touches pour faire certains réglages (voir pages 11, 23 et 25).

**16** Touches +/-

Après avoir appuyé sur les touches MENU, utilisez ces touches pour effectuer les réglages spécifiques (voir pages 11, 23 et 25).

## 17 Touche SET UP

Appuyez de façon répétée sur cette touche pour sélectionner une des deux indications suivantes. L'indication sélectionnée apparaît sur l'afficheur et vous pouvez ensuite effectuer divers réglages avec les touches curseur.

Si vous avez affiché	Vous pouvez
CTR MODE	Sélectionner un des quatre modes de voie centrale (page 10)
REAR GAIN	Augmenter la plage des enceintes arrière de 5 dB (page 11)

18 Appuyez sur les touches suivantes pour nommer les stations présélectionnées ou les sources de programme. Pour plus de détails, se reporter à "Indexation des stations présélectionnées et des sources de programme" à la page 25.

### Touche NAME

Appuyez pour entrer un nom pour les stations présélectionnées et les sources de programme (sauf 5.1 CH/DVD).

### Touche ENTER

Appuyez pour mémoriser les noms.

## 19 Touche SUR

Appuyez sur cette touche pour régler les paramètres du son (voir page 23).

## 20 Touche BASS/TREBLE

Appuyez sur cette touche pour régler la tonalité (voir page 23).

## 21 Touche DIMMER

Appuyez sur cette touche pour régler l'écran d'affichage à l'un des quatre niveaux de luminosité.

## Réception radio

Vous pouvez entrer directement la fréquence d'une station à l'aide des touches numériques (accord direct). Si vous ne connaissez pas la fréquence de la station, reportez-vous à "Recherche d'une station par balayage (accord automatique)".

Avant de commencer, vérifiez que:

- Vous avez raccordé une antenne FM/AM à l'ampli-tuner comme indiqué page 5.
- Vous avez sélectionné le système d'enceintes approprié. (Pour plus de détails, voir "Description des éléments du panneau avant" page 12.)

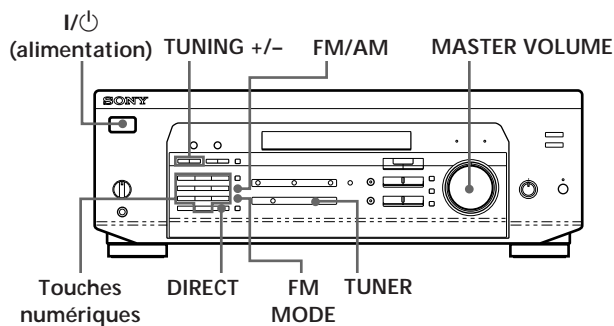

- 1 Appuyez sur I/⏻ (alimentation) pour mettre l'ampli-tuner sous tension.
- 2 Appuyez sur TUNER.  
La dernière station reçue est accordée.
- 3 Appuyez sur FM/AM pour sélectionner des stations FM ou AM.
- 4 Appuyez sur DIRECT.
- 5 Appuyez sur les touches numériques pour entrer la fréquence.

Exemple 1: FM 102,50 MHz

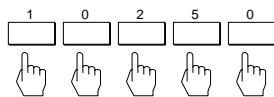

Exemple 2: AM 1350 kHz

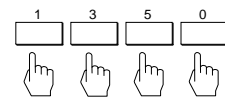

- 6 Si vous choisissez une station AM, réglez l'antenne cadre AM pour améliorer la réception.

Pour recevoir d'autres stations  
Répétez les étapes 3 à 5.

- 💡 Si l'indicateur STEREO reste éteint  
Appuyez sur FM MODE pendant la réception d'une émission FM stéréo.
- 💡 Si une émission FM stéréo présente des distorsions  
L'indicateur STEREO clignote. Appuyez sur FM MODE pour passer en mode monaural (MONO). L'effet stéréo est annulé mais la distorsion est réduite. Pour revenir en mode stéréo, appuyez de nouveau sur cette touche.
- 💡 Si vous ne parvenez pas à accorder une station et que les numéros entrés clignotent  
Vérifiez si vous avez entré la fréquence correcte. Sinon, appuyez sur DIRECT et entrez de nouveau la fréquence. Si les numéros continuent de clignoter, cette fréquence n'est pas utilisée dans la région.
- 💡 Pour regarder des programmes TV FM simultanés  
Veillez à accorder le programme simultané sur le téléviseur (ou magnétoscope) et sur l'ampli-tuner.
- 💡 Si vous avez entré une fréquence qui n'est pas couverte par l'intervalle d'accord  
La valeur entrée est automatiquement arrondie à la fréquence supérieure ou inférieure la plus proche.

Les intervalles d'accord direct sont:

- FM: intervalles de 50 kHz
- AM: intervalles de 9 kHz

## Recherche d'une station par balayage (accord automatique)

Si vous ne connaissez pas la fréquence de la station que vous voulez écouter, l'ampli-tuner peut balayer toutes les stations recevables pour la retrouver.

- 1 Appuyez sur TUNER.  
La dernière station reçue est accordée.
- 2 Appuyez sur FM/AM pour sélectionner FM ou AM.
- 3 Appuyez sur TUNING + ou -.  
Appuyez sur la touche + pour une fréquence supérieure; appuyez sur la touche - pour une fréquence inférieure. Quand une extrémité de la gamme est atteinte, le balayage se poursuit automatiquement à partir de l'autre extrémité. Chaque fois que l'ampli-tuner trouve une station, le balayage s'arrête. Pour poursuivre le balayage, appuyez de nouveau sur la touche.

## Préréglage des stations de radio

Vous pouvez préréglager les stations que vous écoutez le plus souvent sur l'ampli-tuner afin de ne pas avoir à les accorder chaque fois. Vous pouvez mémoriser jusqu'à 30 stations FM ou AM sur l'ampli-tuner. Vous pouvez mémoriser les stations sur des numéros de préréglage composés d'une lettre (A, B ou C) et d'un chiffre (0 à 9), comme par exemple A1, B6 ou C9.

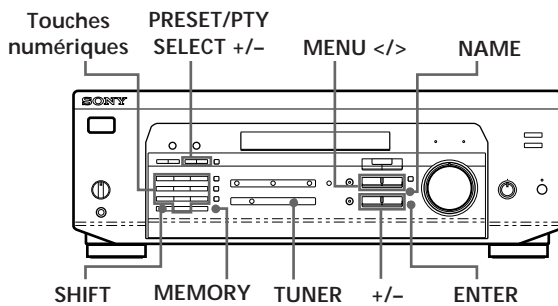

- 1 Appuyez sur TUNER.  
La dernière station reçue est accordée.
- 2 Accordez la station souhaitée.  
Pour plus de détails sur la façon d'accorder une station, reportez-vous à "Réception radio" à la page précédente.
- 3 Appuyez sur MEMORY.  
"MEMORY" apparaît pendant quelques secondes. Effectuez les étapes 4 et 5 avant que "MEMORY" ne disparaisse.
- 4 Appuyez sur SHIFT pour sélectionner une lettre (A, B ou C). Chaque fois que vous appuyez sur la touche SHIFT, la lettre "A", "B" ou "C" apparaît sur l'affichage.  
Si "MEMORY" disparaît, recommencez à partir de l'étape 3.
- 5 Pendant que MEMORY est affiché, appuyez sur une touche de préréglage (0 à 9).
- 6 Répétez les étapes 2 à 5 pour préréglager d'autres stations.

Pour remplacer une station préréglée  
Préréglez une nouvelle station sur le même numéro de préréglage.

### Remarque

Si le cordon d'alimentation secteur reste débranché pendant une semaine environ, les stations sont effacées de la mémoire et vous devez les préréglager à nouveau.

## Accord des stations préréglées (accord préréglé)

Vous pouvez écouter immédiatement une station en entrant son numéro de préréglage. Si vous ne savez plus sur quel numéro de préréglage se trouve la station, vous pouvez balayer les stations préréglées.

- 1 Appuyez sur TUNER.  
La dernière station reçue est accordée.
- 2 Appuyez sur SHIFT pour sélectionner une lettre (A, B ou C), puis appuyez sur une touche numérique. Par exemple, sélectionnez A et appuyez sur la touche 7 pour accorder la station mémorisée sur le numéro de préréglage A7.



**Vous pouvez balayer les stations préréglées**  
Appuyez d'abord sur TUNER, puis sur PRESET/PTY SELECT + ou - pour sélectionner la station souhaitée. Chaque fois que vous appuyez sur ces touches, les numéros de préréglage changent dans l'ordre suivant:

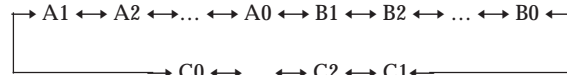



### Mémorisation automatique des stations FM par ordre alphabétique ("Auto-betical")

Avec la fonction "Auto-betical Select", vous pouvez mémoriser automatiquement jusqu'à 30 stations FM et FM RDS dans l'ordre alphabétique, sans redondance. En outre, la fonction "Auto-betical select" mémorise uniquement les stations qui ont un signal clair. Si vous voulez mémoriser les stations FM ou AM (PO) une par une, reportez-vous à "Préréglage des stations de radio", à la page 17.

L'ampli-tuner mémorise d'abord les stations FM RDS, dans l'ordre alphabétique, selon leurs noms, puis les stations FM ordinaires dans l'ordre de la fréquence.

- 1 Appuyez sur I/⏻ (alimentation) pour mettre l'ampli-tuner hors tension.
- 2 Tenez la touche MEMORY enfoncée et appuyez sur I/⏻ (alimentation) pour mettre l'ampli-tuner sous tension.  
"AUTOBETICAL SELECT" apparaît et l'ampli-tuner balaye et mémorise toutes les stations FM et FM RDS diffusées dans la région.  
"FINISH" apparaît quand l'ampli-tuner a fini de mémoriser les stations FM et FM RDS.

Pour changer un code de présélection pour une autre station

Voir "Stations de radio préréglées" à la page 17.

Pour arrêter la fonction Auto-betical select avant que toutes les stations ne soient mémorisées

Appuyez sur I/⏻ (alimentation) pour mettre l'ampli-tuner hors tension.

💡 Les stations déjà mémorisées sont décalées vers l'arrière (vers C0) et risquent d'être effacées, en fonction du nombre de stations mémorisées par la fonction Auto-betical select.

#### Remarques

- Si vous déménagez, répétez ces opérations pour mémoriser de nouvelles stations.
- Pour plus de détails sur la syntonisation des stations préréglées, voir page 17.
- Lorsque l'indication "FINISH" apparaît, toutes les mémoires de présélection précédentes sont effacées. Si nécessaire, présélectionnez à nouveau des stations AM.

### Utilisation du système RDS (Radio Data System)

#### Description du système RDS

Le RDS (Radio Data System) est un service de radiodiffusion qui permet aux stations de diffuser des informations supplémentaires parallèlement au signal radio normal. Cet ampli-tuner dispose de trois fonctions RDS très pratiques: "Affichage des informations RDS", "Ecoute de bulletins routiers, actualités ou programmes d'informations" et "Recherche de station par type de programme". Le service RDS est disponible uniquement sur les stations FM\*.

#### Remarque

Le RDS peut ne pas fonctionner correctement si la transmission de la station RDS accordée est de mauvaise qualité ou si le signal est trop faible.

\* Toutes les stations FM n'offrent pas de service RDS et toutes les stations RDS ne diffusent pas les mêmes services. En cas de doute, vérifiez quels services RDS sont diffusés dans votre région.

#### Réception des émissions RDS

Sélectionnez simplement une station de la gamme FM. Lorsque vous syntonisez une station qui fournit des services RDS, l'indicateur RDS s'allume et le nom de la station apparaît dans la fenêtre d'affichage.

#### Affichage des informations RDS

Appuyez plusieurs fois sur DISPLAY pour modifier les informations de la fenêtre d'affichage comme suit:

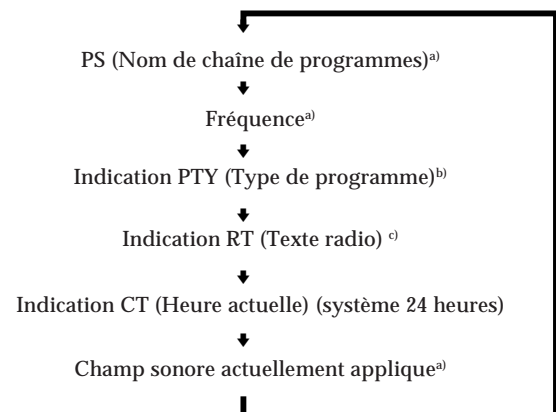

a) Cette information apparaît aussi pour les stations FM non RDS.

b) Type de programme diffusé (Voir page 20.)

c) Messages alphanumériques diffusés par la station RDS.

## Remarques

- En cas d'annonces urgentes provenant d'autorités gouvernementales, "ALARM" clignote sur l'affichage.
- Les messages suivants peuvent apparaître si une station ne diffuse pas de service RDS particulier:
  - "NO PTY" (la station ne diffuse pas le type de programme choisi).
  - "NO TEXT" (la station ne diffuse pas de texte).
  - "NO TIME" (l'heure n'est pas disponible).
- Certains messages peuvent être incomplets, selon la méthode adoptée par la station pour diffuser les messages.

## Ecoute de bulletins routiers, actualités ou programmes d'informations (EON)

La fonction EON (Autres réseaux) sert à régler automatiquement l'ampli-tuner sur une station diffusant des bulletins routiers, des actualités ou des programmes d'information. Quand un programme de ce genre commence sur une station reliée à une station FM RDS, l'ampli-tuner fait automatiquement l'accord sur cette station.

Lorsque le programme est terminé, l'ampli-tuner revient à la station originale ou à la source de programme que vous écoutiez.

- 1 Accordez une station FM.
- 2 Appuyez sur la touche RDS EON pour choisir le programme souhaité.  
Chaque fois que vous appuyez sur la touche, l'affichage change comme suit:

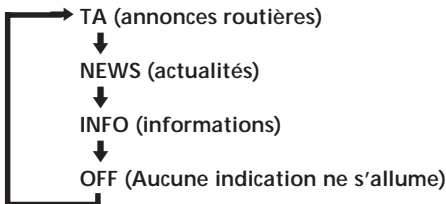

L'appareil entre en mode d'attente EON. "NO TA", "NO NEWS" ou "NO INFO" apparaît sur l'affichage si vous appuyez sur la touche RDS EON avant d'accorder une station RDS.

Lorsqu'une station commence à diffuser le programme sélectionné, l'ampli-tuner l'accorde, un message (ex. "NOW TA") est affiché et l'indicateur correspondant (ex. "TA") clignote. Quand le programme est terminé, l'appareil revient à la station que vous étiez en train d'écouter (ou à la fonction choisie).

**Pour cesser d'écouter un programme**  
Appuyez une fois sur la touche RDS EON.

Annulez la fonction EON quand vous enregistrez un programme pour ne pas être interrompu, surtout lors d'un enregistrement programmé.

## Remarques

- Pour utiliser cette fonction, vous devez d'abord prérégler des stations RDS.
- Quand la station accordée a un signal faible, "WEAK SIG" apparaît sur l'affichage et l'ampli-tuner revient à la station ou à la source de programme précédente.

## Recherche de stations RDS par type de programme (PTY)

Vous pouvez rechercher une station en sélectionnant un type de programme. L'ampli-tuner accorde les stations RDS préréglées qui diffusent le type de programme choisi.

- 1 Appuyez sur RDS PTY pour afficher le type PTY en cours. Appuyez sur PRESET/PTY SELECT + ou - jusqu'à ce que le type de programme voulu apparaisse sur l'affichage. Reportez-vous au tableau suivant pour connaître les types de programme disponibles.
- 2 Appuyez sur RDS PTY pendant que le type de programme est affiché. Le tuner commence à rechercher les stations RDS qui diffusent le type de programme ("SEARCH" et le type de programme apparaissent alternativement). Lorsque l'ampli-tuner trouve le programme souhaité, il arrête la recherche. Le numéro de préréglage de la station qui diffuse actuellement le programme clignote et l'ampli-tuner reçoit la station.

### Remarque

"NO PTY" apparaît si le type de programme choisi n'est pas diffusé et le tuner revient à la station précédente.

Vous pouvez choisir les types de programme suivants:

Type de programme	Ce que vous entendez
NONE	Tout programme non défini ci-dessous.
NEWS	Actualités.
AFFAIRS	Programme thématique basé sur les actualités.
INFO	Programmes pour les consommateurs, tels que des conseils médicaux, etc. et la météorologie.
SPORT	Programmes sportifs.
EDUCATION	Programmes éducatifs, tels que "Comment faire?" et conseils.
DRAMA	Pièces radiophoniques et feuilletons.
CULTURES	Programmes culturels régionaux et nationaux, tels que religion, langues, et problèmes sociaux.
SCIENCE	Programmes de sciences naturelles.
VARIED	Divers types de programmes, comme les interviews de personnages célèbres, les jeux radiophoniques et comédies.

Type de programme	Ce que vous entendez
POP MUSIC	Musique pop.
ROCK MUSIC	Musique rock.
EASY MUSIC	Musique de variété.
LIGHT M	Musique classique pour grand public, oeuvres instrumentales, vocales et chorales.
CLASSICS	Diffusion de musique classique, comme les concerts, musique de chambre, opéras, etc.
OTHER M	Genres musicaux qui n'entrent dans aucune des catégories ci-dessus tels que le rhythm & blues et le reggae.
WEATHER	Emissions météorologiques.
FINANCE	Emissions boursières, commerciales, etc.
CHILDREN	Emissions de divertissement et éducatives pour la jeunesse.
SOCIAL AFF	Emissions de sociologie, histoire, géographie, psychologie et de société.
RELIGION	Emissions religieuses.
PHONE IN	Débats en direct par téléphone ou en public
TRAVEL	Emissions de voyages, destinations touristiques, idées et offres de voyages.
LEISURE	Emissions récréatives impliquant la participation des auditeurs.
JAZZ MUSIC	Musique polyphonique, syncopée.
COUNTRY M	Emissions musicales sur l'Amérique latine.
NATIONAL M	Musique populaire locale ou nationale.
OLDIES M	Musique "Golden age".
FOLK MUSIC	Musique puisant ses racines dans la culture musicale d'un pays.
DOCUMENT	Emission sur des questions factuelles.

### Utilisation du son Surround

Vous pouvez obtenir un son surround en sélectionnant simplement un des "champs sonores" préprogrammés de l'ampli-tuner. Ainsi, vous pourrez restituer chez vous l'ambiance d'un cinéma ou d'une salle de concert. Vous pouvez aussi personnaliser chaque champ sonore en réglant ses paramètres.

#### Le champ sonore se répartit en trois types.

L'une d'entre elles est "CINEMA". Les champs sonores du type "CINEMA" sont conçus pour profiter des films enregistrés sur cassettes vidéo ou disques laser. La catégorie CINEMA comprend quatre champs sonores et ils sont regroupés en deux types. Le champ sonore PRO LOGIC peut être utilisé pour reproduire un son d'ambiance simple. Lorsque vous sélectionnez le champ sonore PRO LOGIC, le récepteur reçoit le son spatial intégral en utilisant Dolby Pro Logic pour décoder le logiciel codé à l'aide du système Dolby Surround. Le son d'ambiance est reproduit exactement de la façon dont il a été conçu par l'ingénieur du son du logiciel. Les autres champs sonores de la catégorie CINEMA sont conçus pour ajouter plus d'échos en incorporant la technologie Digital Cinema Sound. Lorsque vous sélectionnez ces champs sonores, le récepteur ajoute les effets de réflexion et d'écho propres aux cinémas au son Dolby Pro Logic Surround. Vous pouvez ainsi profiter du même son que dans un cinéma.

Une autre catégorie est "VIRTUAL". Le mode virtuel vous permet de bénéficier de l'environnement ambiophonique avec un minimum de deux haut-parleurs avant afin de recréer des haut-parleurs 'virtuels' inexistants. L'auditeur percevra l'effet ambiophonique à l'aide des haut-parleurs avant uniquement.

La troisième catégorie est "MUSIC". Lorsqu'un champ sonore de cette catégorie est sélectionné, le récepteur ajoute l'écho au son stéréo normal à 2 canaux. Vous pouvez appliquer ces champs sonores lors de la lecture d'un CD ou lorsque vous regardez un programmé TV afin de recréer les effets ambiophoniques d'une salle de concert ou d'un club de jazz.

Pour tirer le meilleur parti du son Dolby Pro Logic Surround, effectuez les opérations indiquées dans "Configuration du Dolby Surround" à partir de la page 10 pour sélectionner le mode de voie centrale et ajuster le volume des enceintes.

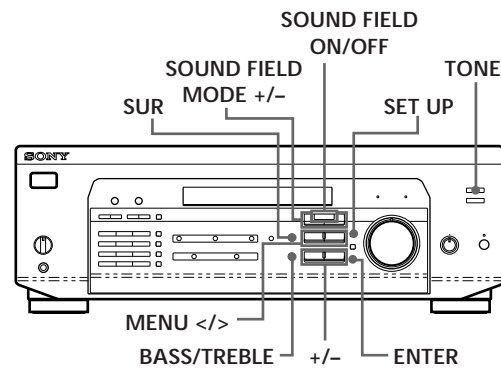

## Sélection d'un champ sonore

Vous pouvez bénéficier du son surround en sélectionnant simplement le champ sonore préprogrammé le mieux adapté au programme écouté.

- 1 Appuyez sur SOUND FIELD ON/OFF pour mettre le champ sonore en service. Le champ sonore actuellement sélectionné est indiqué sur l'afficheur.
- 2 Appuyez plusieurs fois sur SOUND FIELD MODE +/- pour sélectionner le champ sonore que vous désirez. Voir le tableau sur ce page pour les détails sur chaque champ sonore.

 L'ampli-tuner mémorise le dernier champ sonore sélectionné pour chaque source de programme (Liaison de champ sonore). Chaque fois que vous sélectionnez une source de programme, le dernier champ sonore appliqué à cette source est automatiquement réutilisé. Par exemple, si vous écoutez un CD avec le champ sonore HALL, changez de source de programme et revenez au CD, HALL sera à nouveau appliqué au CD. Dans le cas de la radio, les champs sonores sont mémorisés séparément pour la gamme AM ou FM et pour toutes les stations préréglées.

 Vous pouvez identifier un logiciel codé en Dolby Surround grâce à l'indication sur l'emballage. Cependant, certains disques vidéo et laser sont enregistrés en Dolby Surround bien qu'aucune indication n'apparaisse sur l'emballage.

### Remarque

Ne sélectionnez pas les deux paires d'enceintes (A+B) avec le sélecteur SPEAKERS quand vous utilisez les champs sonores.

### Description des champs sonores

Type	MODE (champ sonore)	Effets
CINEMA	PRO LOGIC	Décode les programmes codés en Dolby Pro Logic Surround.
	C(inema) STUDIO	Reproduit les caractéristiques sonores d'un cinéma. Excellent pour regarder des films ordinaires.
	N(ight) THEATER	Ajuste le timbre pour permettre de regarder les films à volume réduit la nuit.
VIRTUAL	MONO MOVIE	Crée une ambiance cinématographique lors du visionnage de films à bande sonore monophonique.
	V DOLBY	Utilisez des haut-parleurs frontaux pour créer des effets de son spatial.
	V SURROUND*	Utilisez des haut-parleurs frontaux et un haut-parleur central pour créer des effets de son spatial.
MUSIC	HALL	Reproduit l'acoustique d'une salle de concert rectangulaire. Excellent pour restituer des sons doux.
	JAZZ CLUB	Reproduit l'acoustique d'un club de jazz.
	LIVE HOUSE	Reproduit l'acoustique d'un club de 300 places.
	GAME	Permet d'obtenir un impact sonore maximal pour les jeux vidéo. Réglez la console vidéo sur le mode stéréo pour les jeux pouvant restituer le son en stéréo.

\* Avec 5.1 CH/DVD uniquement.

## Personnalisation des champs sonores

En réglant certains paramètres sonores, vous pouvez personnaliser les champs sonores en tenant compte de votre situation d'écoute particulière.

Lorsqu'un champ sonore a été préréglé, il reste mémorisé indéfiniment (à moins que l'ampli-tuner reste débranché une semaine environ). Vous pouvez changer un champ sonore personnalisé quand vous voulez en effectuant simplement de nouveaux réglages.

Voir le tableau de la page 24 pour les paramètres réglables de chaque champ sonore.

### Pour obtenir le meilleur son Dolby Pro Logic Surround possible

Procédez comme indiqué dans "Sélection du mode de voie centrale" et "Réglage du volume des enceintes" aux pages 10 avant de personnaliser un champ sonore.

### Changement du temps de retard (DELAY) (champ sonore PRO LOGIC seulement)

Vous pouvez aussi obtenir un meilleur son Dolby Pro Logic Surround en retardant la sortie du son (temps de retard) sur les enceintes arrière. Le temps de retard peut être réglé sur 15, 20 ou 30 ms. Réglez un temps de retard plus court si les enceintes arrière sont installées dans une grande pièce ou éloignées de votre position d'écoute.

- 1 Commencez la lecture d'une source de programme codée en Dolby Surround.
- 2 Appuyez sur SUR.
- 3 Appuyez sur MENU </> pour sélectionner "DELAY xxms".  
Le temps de retard actuel est indiqué sur l'afficheur.
- 4 Appuyez sur +/- pour modifier la durée de retard.

### Changement du niveau de l'effet (EFFECT) (tous les champs sonores sauf PRO LOGIC)

Vous pouvez spécifier l'intensité de l'effet surround (c'est-à-dire sa présence d'ensemble) selon six niveaux.

- 1 Appuyez sur SUR.
- 2 Appuyez sur MENU </> pour sélectionner "EFFECT xx".  
Le niveau actuel de l'effet est indiqué sur l'afficheur.
- 3 Appuyez sur +/- pour modifier le niveau de l'effet.

### Réglage du volume des enceintes arrière et centrale (REAR/CENTER)

Si vous avez l'impression que le volume des enceintes arrière ou de l'enceinte centrale n'est pas approprié (même après le réglage du volume des enceintes pour le Dolby Pro Logic Surround), effectuez les opérations suivantes pour ajuster le volume.

Le réglage du volume des enceintes agit sur tous les champs sonores.

- 1 Appuyez sur SUR.
- 2 Appuyez sur MENU </> pour sélectionner "REAR xdB" ou "CENTER xdB".
- 3 Appuyez sur +/- pour régler le volume du haut-parleur.  
Vous pouvez sélectionner -15 dB à +10 dB comme niveau de volume par paliers de 1 dB.

### Réglage du timbre (BASS/TREBLE)

Ajustez le timbre (grave/aigu) des enceintes avant pour obtenir un son optimal. Vous pouvez ajuster le timbre de chaque champ sonore.

- 1 Appuyez sur BASS/TREBLE.
- 2 Appuyez sur MENU </> pour sélectionner "BASS xdB" ou "TREBLE xdB".
- 3 Appuyez sur +/- pour régler le niveau de tonalité.  
Vous pouvez sélectionner -10 dB à +10 dB comme niveau de timbre par paliers de 2 dB.
- 4 Appuyez sur TONE pour que l'indicateur TONE s'allume.



Les réglages du timbre peuvent être annulés sans être supprimés

Les réglages du timbre sont mémorisés séparément pour chaque champ sonore. Appuyez sur la touche TONE pour éteindre l'indicateur TONE.

### Rétablissement des réglages usine des champs sonores personnalisés

- 1 Si l'ampli-tuner est sous tension, mettez-le hors tension en appuyant sur I/⏻ (alimentation).
- 2 Tout en tenant SOUND FIELD ON/OFF enfoncée, appuyez sur I/⏻ (alimentation).  
"SUR CLEAR" apparaît sur l'afficheur et tous les champs sonores d'origine sont rétablis.

## Paramètres réglables pour chaque champ sonore lors de la sélection d'une source de programme

Champ sonore	Type	MODE	Paramètres					Sortie du signal de test	
			DELAY	EFFECT	REAR	CENTER	STONE		
Hors service	--	--						● Pas de son	
En service	CINEMA	PRO LOGIC	●		● <sup>a)</sup>	● <sup>b)</sup>	●	Selon le mode de voie centrale (voir page 10)	
		C STUDIO		●	● <sup>a)</sup>	● <sup>b)</sup>	●		
		N THEATRE		●	●		●		Alternativement des enceintes avant et arrière
		MONO MOVIE		●	●		●		
	VIRTUAL	V DOLBY		●			●	Pas de son	
	MUSIC	HALL		●	●		●	Alternativement des enceintes avant et arrière	
		JAZZ CLUB		●	●		●		
		LIVE HOUSE		●	●		●		
GAME			●	●		●			

## Paramètres réglables pour chaque champ sonore lors de l'utilisation de 5.1 CH/DVD

Champ sonore	Type	MODE	Paramètres					Sortie du signal de test
			DELAY	EFFECT	REAR	CENTER	STONE	
Hors service	--	--			●	●	●	Dans l'ordre suivant: avant (G), centre, avant (D), arrière (D), arrière (G)
En service	CINEMA	C STUDIO		●	●	●	●	
		N THEATRE		●	●	●	●	
		MONO MOVIE		●	●	●	●	
	VIRTUAL	V SURROUND		●		●	●	Alternativement par les haut-parleurs frontaux et central

a) Réglable seulement quand le mode de voie centrale est réglé sur PHANTOM, NORMAL ou WIDE (voir page 10).

b) Réglable seulement quand le mode de voie centrale est réglé sur 3 STEREO, NORMAL ou WIDE (voir page 10).

### Remarque

Pour ajuster le volume des enceintes avec le signal de test comme décrit aux pages 10, sélectionnez le champ sonore PRO LOGIC. La sortie du signal de test avec tous les autres champs sonores est utilisée pour vérifier si les enceintes fournissent ou non le son.



### Indexation des stations préréglées et des sources de programme

Vous pouvez attribuer un nom de 8 caractères à chaque station préréglée (index de station) et source de programme. Ce nom d'index (par exemple, "VHS") apparaîtra sur l'afficheur de l'ampli-tuner quand une station ou une source de programme sera sélectionnée. Cette fonction permet de distinguer des appareils de même type. Elle sert aussi à identifier les appareils raccordés aux prises prévues pour d'autres types d'appareils, par exemple, un second lecteur CD raccordé aux prises MD/TAPE.

#### Remarques

- Un seul nom peut être enregistré pour chaque station préréglée ou source de programme.
- Vous ne pouvez pas indexer les stations FM RDS ni les appareils raccordés aux prises 5.1 CH/DVD.

- 1 Pour indexer une station préréglée.  
Sélectionnez la station préréglée à laquelle vous voulez attribuer un nom.  
  
Pour indexer une source de programme.  
Sélectionnez la source de programme (appareil) à laquelle vous voulez attribuer un nom, puis passez à l'étape 2.
- 2 Appuyez sur NAME.  
Le curseur clignote sur l'affichage.
- 3 Utilisez la touche + ou - pour sélectionner un caractère.
- 4 Appuyez sur la touche MENU < ou > pour amener le curseur sur la position du caractère suivant.
- 5 Répétez les étapes 3 et 4 pour sélectionner 8 caractères maximum.
- 6 Appuyez sur ENTER pour mémoriser les noms.

#### En cas d'erreur

Appuyez plusieurs fois sur MENU < ou > jusqu'à ce que le caractère à modifier clignote sur l'affichage, puis sélectionnez un autre caractère avec la touche + ou -.

#### Pour indexer d'autres stations

Refaites les opérations 2 à 4.

#### Pour effacer le nom de la source programme

Appuyez sur NAME et appuyez ensuite sur la même touche de source programme. Appuyez sur ENTER pour effacer le nom (excepté TUNER).

### Enregistrement

Vous pouvez réaliser facilement des enregistrements entre les différents composants raccordés à l'ampli-tuner. Il n'est pas nécessaire de raccorder directement les composants de lecture et d'enregistrement, car une fois que vous avez sélectionné la source de programme sur l'ampli-tuner, vous pouvez procéder à l'enregistrement ou au montage comme si vous utilisiez les commandes de chaque composant. Avant de commencer, vérifiez que vous avez raccordé correctement tous les composants.

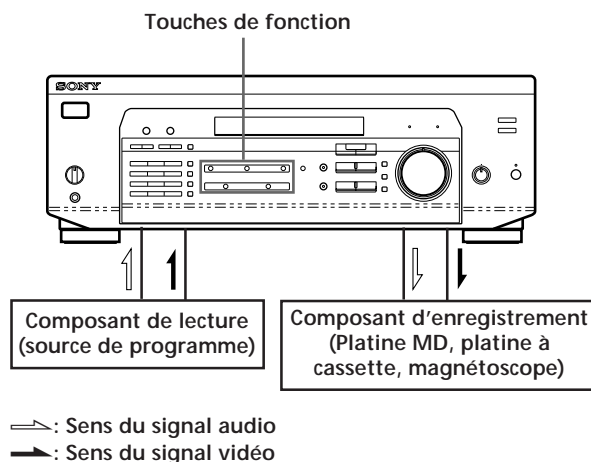

#### Enregistrement sur un minidisque ou une cassette audio

Vous pouvez enregistrer sur un minidisque ou une cassette audio avec l'ampli-tuner. Consultez le mode d'emploi de la platine MD ou de la platine à cassette si nécessaire.

- 1 Appuyez sur une des touches de fonction pour sélectionner la source de programme.
- 2 Réglez le composant pour la lecture.  
Par exemple, insérez un CD dans le cas d'un lecteur CD.
- 3 Insérez une cassette vierge ou un disque dans la platine d'enregistrement et réglez le niveau d'enregistrement, si nécessaire.
- 4 Démarrez l'enregistrement sur la platine, puis la lecture sur le composant.

(continuer page suivante)



### Enregistrement sur une cassette vidéo

Vous pouvez enregistrer au départ d'un téléviseur ou d'un lecteur LD à l'aide du récepteur. Vous pouvez également ajouter un signal audio provenant de différentes sources audio lors du montage d'une cassette vidéo. Pour plus d'informations, consultez le mode d'emploi de votre magnétoscope.

- 1 Appuyez sur TV/LD pour sélectionner la source de programme.
- 2 Préparez l'appareil à la lecture. Par exemple, mettez le téléviseur et le syntoniseur de télévision sous tension.
- 3 Introduisez une cassette vierge dans le magnétoscope en vue de l'enregistrement.
- 4 Démarrez l'enregistrement sur le magnétoscope.

#### Vous pouvez remplacer le signal audio pendant le montage d'une cassette vidéo

A l'endroit où vous voulez ajouter un son différent, appuyez sur une autre touche de fonction (CD, par exemple) et démarrez la lecture. Le son de l'appareil sélectionné est enregistré au-dessus du signal audio original.

Pour reprendre l'enregistrement du son original, appuyez sur la touche de fonction TV/LD.

#### Remarque

Vous ne pouvez pas enregistrer le signal audio et vidéo en mode 5.1 CH/DVD.

### Utilisation du programmeur d'extinction

A l'aide des touches de la télécommande, vous pouvez régler l'amplificateur pour qu'il s'éteigne automatiquement à l'heure que vous spécifiez.

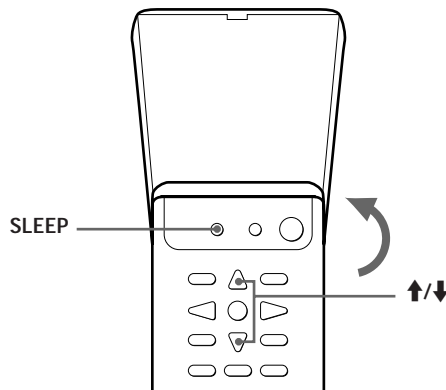

Appuyez sur SLEEP de la télécommande pendant que l'appareil est sous tension. Chaque fois que vous appuyez sur SLEEP, l'heure change selon la séquence suivante.

→ 2:00:00 → 1:30:00 → 1:00:00 → 0:30:00 → OFF →

L'affichage s'assombrit après que vous avez spécifié l'heure.

#### Vous pouvez définir l'heure librement.

Appuyez sur SLEEP de la télécommande pour commencer, puis précisez l'heure souhaitée à l'aide des touches de curseur (↑ ou ↓). L'heure d'extinction change par intervalles de 1 minute. Vous pouvez spécifier jusqu'à 5 heures.

#### Vous pouvez vérifier la durée restant avant la mise hors tension de l'amplificateur

Appuyez sur SLEEP de la télécommande. La durée restante apparaît dans l'affichage.

### Guide de dépannage

Si vous rencontrez des difficultés lors de l'utilisation de l'ampli-tuner, consultez ce guide de dépannage pour essayer de résoudre le problème. Toutefois, si le problème persiste, consultez un revendeur Sony.

**Pas de son ou son extrêmement faible.**

- ➔ Vérifiez si les enceintes et les composants sont correctement raccordés.
- ➔ Vérifiez si vous avez sélectionné le bon composant sur l'ampli-tuner.
- ➔ Vérifiez si les touches SPEAKERS sont correctement réglées (voir page 12).
- ➔ Appuyez sur MUTING ou sur la touche MUTING de la télécommande si l'indicateur MUTING apparaît.
- ➔ Le dispositif de protection de l'ampli-tuner s'est déclenché à cause d'un court-circuit ("PROTECTOR" clignote). Mettez l'ampli-tuner hors tension, éliminez la cause du court-circuit, puis remettez l'ampli-tuner sous tension.

**Les sons des canaux gauche et droit sont déséquilibrés ou inversés.**

- ➔ Vérifiez si les enceintes et les composants sont correctement raccordés.
- ➔ Réglez la commande BALANCE.

**Bourdonnement ou parasites importants.**

- ➔ Vérifiez si les enceintes et les composants sont correctement raccordés.
- ➔ Assurez-vous que les cordons de raccordement ne sont pas à proximité d'un transformateur ou moteur et qu'ils se trouvent à au moins 3 mètres d'un téléviseur ou d'une lampe fluorescente.
- ➔ Eloignez le téléviseur des composants audio.
- ➔ Vérifiez que vous avez raccordé un fil de terre à la borne de terre de l'antenne.
- ➔ Les fiches et les prises sont sales. Essuyez-les avec un chiffon légèrement imprégné d'alcool.

**Le RDS ne fonctionne pas.**

- ➔ Vérifiez que vous avez accordé une station FM.
- ➔ Sélectionnez une station FM avec un signal plus puissant.

**Les informations ne sont pas affichées ou sont inappropriées.**

- ➔ Renseignez-vous auprès de l'émetteur pour savoir si la station en question diffuse le service RDS, ou si le service est momentanément suspendu.

**La station ou la source de programme est interrompue par une autre station ou le tuner commence automatiquement à chercher des stations.**

- ➔ La fonction EON est en service. Annulez la fonction EON si vous ne souhaitez pas d'interruption.

**Le nom de la station n'apparaît pas sur l'affichage.**

- ➔ Appuyez sur DISPLAY jusqu'à ce que le nom de la station apparaisse.

**Impossible d'accorder des stations de radio.**

- ➔ Vérifiez que les antennes sont correctement raccordées. Réglez les antennes et raccordez une antenne extérieure si nécessaire.
- ➔ Le signal des stations est trop faible (lors de l'accord automatique). Utilisez l'accord direct.
- ➔ Vous n'avez pas préréglé de stations ou elles ont été effacées (lors de l'accord de stations préréglées). Préréglez des stations (voir page 17).

**Pas de son ou son très faible en provenance des enceintes arrière.**

- ➔ Sélectionnez le mode de canal central approprié (voir page 10).
- ➔ Réglez le volume des enceintes correctement (voir page 10).
- ➔ Vérifiez que le mode surround du champ sonore est activé.

**Aucun son ne sort de l'enceinte centrale.**

- ➔ Sélectionnez le mode de canal central approprié (voir page 10).
- ➔ Réglez le volume des enceintes correctement (voir page 10).

**Impossible d'obtenir l'effet surround.**

- ➔ Vérifiez que l'effet surround est activé.
- ➔ Assurez-vous que les enceintes avant sont raccordées aux bornes SPEAKERS A.
- ➔ Vérifiez que les touches SPEAKERS A et B sont enclenchées si vous avez raccordé deux systèmes d'enceintes avant.

**Aucune image n'apparaît sur l'écran du téléviseur ou l'image n'est pas claire.**

- ➔ Sélectionnez la fonction appropriée sur le récepteur.
- ➔ Eloignez votre téléviseur des appareils audio.

**Impossible d'enregistrer.**

- ➔ Vérifiez si les composants sont correctement raccordés.
- ➔ Vous ne pouvez pas enregistrer le signal audio d'une source de programme raccordée aux prises 5.1 CH/DVD.

**La télécommande ne fonctionne pas.**

- ➔ Dirigez la télécommande vers le détecteur infrarouge  sur l'ampli-tuner.
- ➔ Enlevez tout obstacle éventuel entre la télécommande et l'ampli-tuner.
- ➔ Si les piles de la télécommande sont faibles, remplacez-les par des neuves.
- ➔ Vérifiez que vous avez sélectionné la fonction appropriée sur la télécommande.

## Spécifications

### Section amplificateur

Puissance de sortie	
Mode stéréo	(DIN 1 kHz, 4 ohms) 100 W + 100 W
Mode surround	(DIN 1 kHz, 4 ohms) Avant: 100 W/canal Centre*: 100 W (uniquement en mode PRO LOGIC) Arrière*: 100 W/canal
Mode 5.1 CH/DVD	(DIN 1 kHz, 4 ohms) Avant: 100 W/canal Centre*: 100 W Arrière*: 100 W/canal
Réponse en fréquence	TV/LD, CD, MD/TAPE, VIDEO, 5.1 CH/DVD: 10 Hz - 50 kHz $\pm$ 1 dB

### Entrées

	Sensibilité	Impédance	S/B
CD, 5.1 CH/DVD, MD/TAPE, TV/LD, VIDEO	150 mV	50 kilohms	96 dB

Sorties	MD/TAPE REC OUT: Tension: 150 mV, Impédance: 10 kilohms VIDEO AUDIO OUT: Tension: 150 mV, Impédance: 10 kilohms WOOFER: Tension: 2 V Impédance: 1 kilohms PHONES: Accepte des casques de haute et basse impédance
---------	--

Sourdisine	Coupure complète du son
BASS BOOST	+8 dB à 70 Hz
TONE	$\pm$ 8 dB à 100 Hz et 10 kHz

### Section Tuner

Tuner FM stéréo, FM/AM superhétérodyne

### Section tuner FM

Plage d'accord	87,5 - 108,0 MHz
Bornes d'antenne	75 ohms, asymétrique
Fréquence intermédiaire	10,7 MHz
Sensibilité	Mono: 18,3 dBf, 2,2 $\mu$ V/75 ohms Stéréo: 38,3 dBf, 22,5 $\mu$ V/75 ohms

Sensibilité utilisable 11,2 dBf,  
1  $\mu$ V/75 ohms (IHF)

S/B Mono: 76 dB  
Stéréo: 70 dB

Distorsion harmonique à 1 kHz Mono: 0,3 %  
Stéréo: 0,5 %

Séparation 45 dB à 1 kHz

Réponse en fréquence 30 Hz - 15 kHz  $^{+0.5}_{-2}$  dB

Sélectivité 60 dB à 400 kHz

### Section tuner AM

Plage d'accord	531 - 1602 kHz
Antenne	Antenne cadre
Fréquence intermédiaire	450 kHz
Sensibilité utilisable	50 dB/m (à 999 kHz)
S/B	54 dB (à 50 mV/m)
Distorsion harmonique	0,5 % (50 mV/m, 400 Hz)
Sélectivité	35 dB

### Section vidéo

Entrées	VIDEO, TV/LD, 5.1 CH/DVD: 1 Vp-p 75 ohms
Sorties	VIDEO, MONITOR: 1 Vp-p 75 ohms

### Généralités

Système	Section tuner: synthétiseur numérique PLL verrouillé au quartz Section préamplificateur: Egaliseur type NF à faible bruit Section amplificateur de puissance: Purement complémentaire SEPP
---------	--

Alimentation CA 230 V, 50/60 Hz

Consommation électrique 195 W

Prise secteur 100 W max. commutée

Dimensions 430 x 157 x 366 mm

Poids (approx.) 10,8 kg

Accessoires fournis Antenne fil FM (1)  
Antenne cadre AM (1)  
Télécommande (1)  
Mode d'emploi de la télécommande (1)  
Piles de format AA (R6) (2)

Les spécifications indiquées sont mesurées à 230 V CA, 50 Hz.

\* En fonction du réglage du champ sonore et de la source, il se peut qu'il n'y ait pas de sortie de son.

La conception et les spécifications sont modifiables sans préavis.

## Glossaire

### Son surround

Le son surround comprend trois éléments: le son direct, le son immédiatement réfléchi (premières réflexions) et le son réverbéré (réverbération). Ces trois éléments sont affectés par l'acoustique de la pièce. La combinaison de ces trois éléments permet de recréer l'environnement sonore d'une salle de concert.

#### • Types de son

Premières réflexions Réverbération

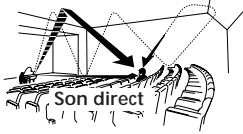

#### • Evolution du son des enceintes arrière

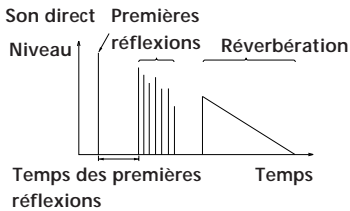

### Surround Dolby Pro Logic

C'est une méthode de décodage du son Dolby Surround. Le Dolby Pro Logic Surround produit un son à quatre voies à partir d'un son à deux voies. Comparé à l'ancien système Dolby Surround, le Dolby Pro Logic Surround restitue de façon plus naturelle le panoramique gauche-droite et localise plus précisément les sons. Pour pouvoir profiter pleinement du Dolby Pro Logic Surround, vous devez avoir deux enceintes arrière et une enceinte centrale. Les enceintes arrière fournissent un son monophonique.

### Mode de canal central

Ce réglage des enceintes accentue l'effet surround Dolby Pro Logic. Pour obtenir le meilleur effet surround possible, choisissez un des quatre modes suivants selon la configuration des enceintes.

#### • Mode NORMAL

Choisissez le mode NORMAL si vous utilisez des enceintes avant et arrière avec une petite enceinte centrale. Etant donné qu'une petite enceinte ne peut pas reproduire suffisamment de graves, le son des graves du canal central est fourni par les enceintes avant.

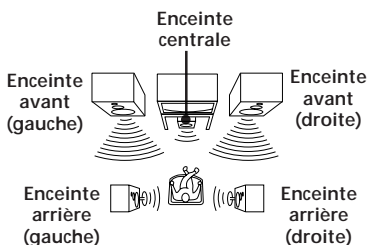

#### • Mode WIDE

Choisissez le mode WIDE si vous utilisez des enceintes avant et arrière avec une grande enceinte centrale. Le mode WIDE permet de profiter pleinement du son surround Dolby.

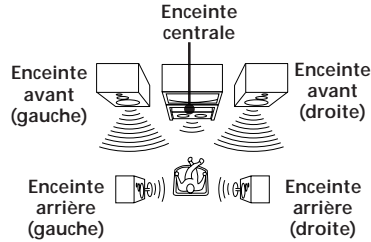

#### • Mode PHANTOM

Choisissez le mode PHANTOM si vous avez des enceintes avant et arrière mais pas d'enceinte centrale. Le son du canal central est fourni par les enceintes avant.

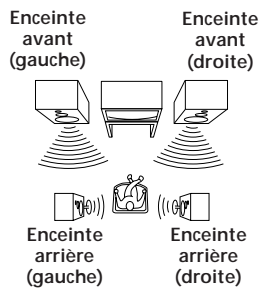

#### • Mode 3 STEREO

Choisissez le mode 3 STEREO si vous avez des enceintes avant et centrale mais pas d'enceintes arrière. Le son du canal arrière est fourni par les enceintes avant, ce qui permet de profiter un peu du son surround même sans enceintes arrière.

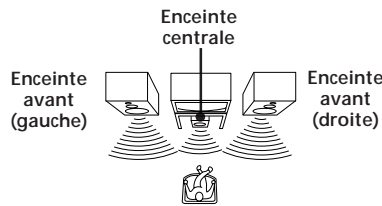

### Temps de retard

C'est le temps qui s'écoule entre la sortie du son surround des enceintes avant et des enceintes arrière. En réglant le temps de retard des enceintes arrière, vous pouvez obtenir un effet de présence. Réglez un temps de retard plus long si les enceintes arrière se trouvent dans une petite pièce ou à proximité de la position d'écoute et réglez un temps de retard plus court si les enceintes arrière se trouvent dans une grande pièce ou loin de la position d'écoute.

### Dolby Digital (AC-3)

Il s'agit d'un format sonore pour le cinéma plus évolué que le Dolby Pro Logic Surround. Dans ce format, les enceintes arrière fournissent un son en stéréophonie avec une plus grande plage de fréquences, et une voie indépendante est fournie pour la restitution de l'extrême grave par un caisson de grave. Ce format est appelé "5.1" parce que la voie restituée par le caisson de grave est comptée comme 0,1 voie (puisque'elle ne fournit le grave que lorsqu'il est nécessaire d'ajouter un effet d'extrême grave). Pour obtenir une meilleure séparation des voies, les six voies sont enregistrées séparément. Par ailleurs, la dégradation du signal est moins importante parce que tous les signaux sont traités numériquement. Le nom "AC-3" vient du fait qu'il s'agit de la troisième méthode de codage développée par Dolby Laboratories Licensing Corporation.

### 5.1 CH/DVD

Ces prises servent à entrer les signaux audio Dolby Digital (AC-3) décodés, ce qui vous permet d'entendre le son surround sur 5.1 voies. Utilisez ces prises pour raccorder un décodeur Dolby Digital (AC-3) ou un lecteur DVD avec un décodeur intégré AC-3.

### Station préréglée

C'est une station de radio mémorisée dans la mémoire de l'ampli-tuner. Une fois que vous avez préréglé une station, il n'est plus nécessaire de l'accorder. Chaque station a un numéro de préréglage, ce qui permet de les retrouver rapidement.

**A**

Accord automatique 16  
 Accord direct 16  
 Accord préréglé 17  
 Accord *Voir* réception radio  
 Affichage 13

**B**

Balayage  
 des stations de radio 16  
 des stations préréglées 17

**C**

Champ sonore  
 Personnalisation 29  
 Sélection 22  
 Connexions *Voir*  
 Raccordements  
 Copie *Voir* enregistrement

**D**

Déballage 4  
 Dolby Pro Logic  
 Son spatial (Surround) 10,  
 21  
 Mode de canal central 10, 29

**E, F**

Enceintes  
 installation 10  
 raccordement 7  
 sélection du système  
 d'enceintes 12  
 Enregistrement  
 sur une cassette 25  
 EON 19

**G, H, I, J, K, L**

Guide de dépannage 27  
 Guide de référence rapide 32  
 Identification des stations  
 préréglées 25

**M, N, O**

Mémorisation des stations *Voir*  
 préréglage  
 Mode de canal central 10, 29  
 mode 3 STEREO 10, 29  
 mode NORMAL 10, 29  
 mode PHANTOM 10, 29  
 mode WIDE 10, 29  
 Montage *Voir* Enregistrement  
 Niveau d'effet 23

**P, Q**

Panneau arrière 5, 6, 7, 9, 31  
 Préréglage des stations de  
 radio 17  
 PTY 20

**R**

Raccordements  
 antennes 5  
 aperçu 4  
 composants audio 5  
 composants vidéo 6  
 cordon d'alimentation  
 secteur 9  
 enceintes 7  
 RDS 18  
 Réception  
 avec l'accord direct 16  
 des stations préréglées 17  
 Réglage  
 de la luminosité de la fenêtre  
 d'affichage 9  
 du niveau d'effet 23  
 du temps de retard 23, 29  
 du volume 12  
 du volume des enceintes 10

**S**

Sélection alphabétique 18  
 Sélection d'une source de  
 programme 17  
 Son spatial (Surround) 10, 21  
 Stations préréglées 17

**T, U, V, W, X, Y, Z**

Temps de retard 23, 29  
 Tonalité d'essai 10

## Nomenclature du panneau arrière

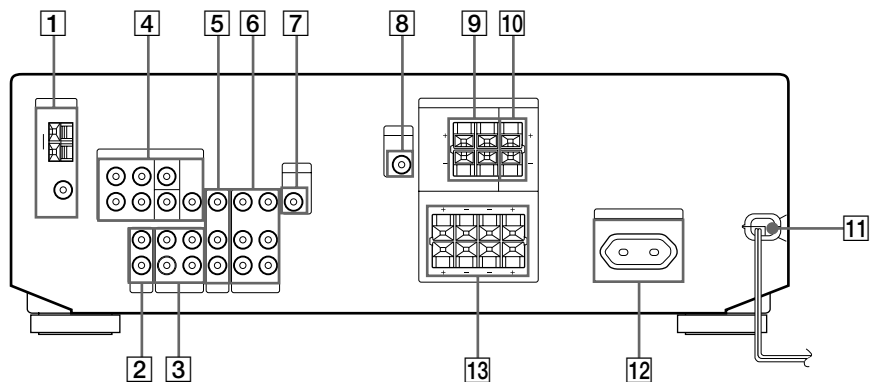

1 ANTENNA (AM/FM)

2 CD

3 MD/TAPE

4 5.1 CH/DVD

5 TV/LD

6 VIDEO

7 MONITOR

8 WOOFER

9 SPEAKERS REAR

10 SPEAKERS CENTER

11 Cordon d'alimentation secteur

12 SWITCHED AC OUTLET

13 SPEAKERS FRONT (A/B)

## Réception radio

(accord direct)

Exemple: Réception de la fréquence FM 102,50 MHz

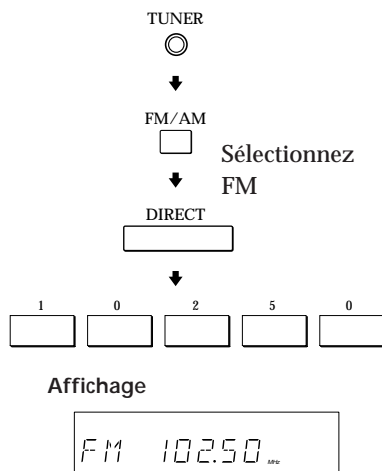

## Préréglage des stations de radio

Exemple: Préréglage d'une station sur le numéro A7

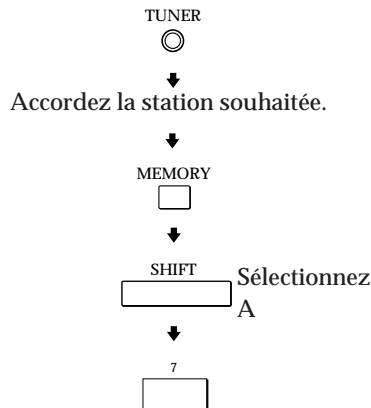

## Sélection d'un composant

Exemple 1: Lecture d'un CD

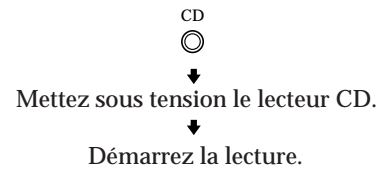

Exemple 2: Pour regarder une cassette vidéo

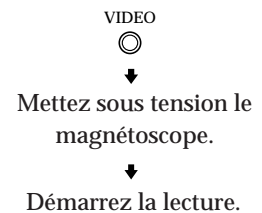

## Balayage des stations de radio

(accord automatique)

Exemple: Balayage des stations FM

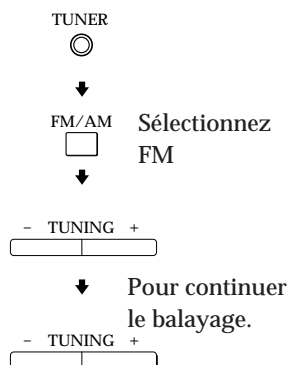

## Réception des stations préréglées

Exemple: Réception de la station A7

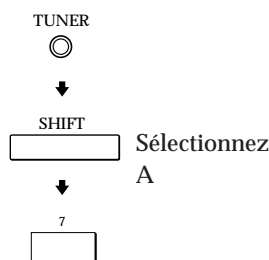

## Balayage des stations préréglées

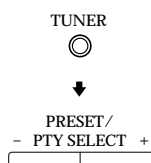

## Utilisation des champs sonores préréglés

Exemple: Pour regarder le disque laser d'un film codé au surround Dolby

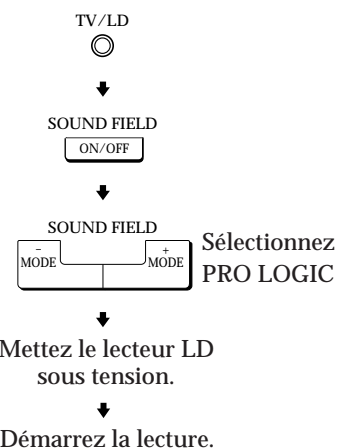

## WAARSCHUWING

**Stel het apparaat niet bloot aan regen of vocht, om gevaar voor brand of een elektrische schok te voorkomen.**

Open nooit de behuizing, om gevaar voor elektrische schokken te vermijden. Laat reparaties aan de erkende vakhandel over.

Plaats het apparaat niet in een gesloten ruimte, zoals een boekenrek of ingebouwde kast.

## Voorzorgsmaatregelen

### Veiligheid

- Mocht er vloeistof of een voorwerp in het apparaat terechtkomen, trek dan de stekker uit het stopcontact en laat het apparaat eerst nakijken door een deskundige, alvorens het weer in gebruik te nemen.

### Stroomvoorziening

- Controleer voor het aansluiten van het apparaat eerst of de bedrijfsspanning ervan wel overeenkomt met de plaatselijke netspanning. De bedrijfsspanning staat aangegeven op het naamplaatje aan de onderzijde van het apparaat.
- Zolang het netsnoer op het stopcontact is aangesloten, blijft er spanning op het apparaat staan, zelfs nadat het apparaat is uitgeschakeld.
- Trek de stekker van het netsnoer uit het stopcontact wanneer u denkt het apparaat geruime tijd niet te zullen gebruiken. Om de aansluiting op het stopcontact te verbreken, mag u uitsluitend aan de stekker trekken; trek nooit aan het snoer.
- Indien het netsnoer vervangen moet worden, mag dit alleen uitgevoerd worden door een erkend onderhoudscentrum.
- De aan/uit-schakelaar bevindt zich aan de voorkant van het apparaat.

### Opstelling

- Zet het apparaat op een goed geventileerde plaats, met rondom vrije luchtdoorstroming, om oververhitting van de inwendige onderdelen te voorkomen, in het belang van een langdurige betrouwbare werking.
- Plaats het apparaat niet in de buurt van een warmtebron of in direkt zonlicht. Vermijd tevens plaatsen met veel stof, vocht en mechanische trillingen of schokken.
- Zet niets bovenop het apparaat. De ventilatie-openingen aan de bovenzijde mogen niet geblokkeerd worden, in het belang van een juist functioneren van het apparaat en een langere levensduur van de componenten.

### Bediening

- Zorg ervoor dat de stekkers van de netsnoeren van de apparatuur niet in het stopcontact zitten, alvorens de aansluitingen te maken. Sluit de netsnoeren pas als allerlaatste aan.

### Reiniging

- Gebruik voor het reinigen van de ombouw, het voorpaneel en de bedieningsorganen een zachte doek, licht bevochtigd met wat milde vloeibare zeep. Gebruik geen schuurspoons, schuurmiddelen of vluchtige stoffen zoals spiritus of benzine.

Mocht u na het doorlezen van de gebruiksaanwijzing nog vragen over of problemen met het apparaat hebben, aarzel dan niet contact op te nemen met de dichtstbijzijnde Sony handelaar.



## Omtrent deze handleiding

De aanwijzingen in deze handleiding gelden voor het model STR-DE435. Controleer het model-nummer rechtsboven op het voorpaneel van uw tuner.

### Ter verduidelijking

Alle aanwijzingen in de tekst beschrijven de bediening met de toetsen op de tuner/versterker zelf. U kunt voor de bediening echter ook de toetsen van de afstandsbediening gebruiken die dezelfde of soortgelijke namen dragen als de bedieningsorganen op het apparaat.

Meer details omtrent het gebruik van de afstandsbediening vindt u in de gebruiksaanwijzing van de afstandsbediening.

- Een "Beknopt bedieningsoverzicht" treft u aan op bladzijde 32.
- Op een aantal plaatsen in deze gebruiksaanwijzing zult u de onderstaande symbolen aantreffen:



Dit symbool verschijnt bij functies die tevens via de afstandsbediening beschikbaar zijn.



Dit symbool vestigt uw aandacht op handige tips, die de bediening vergemakkelijken.

Deze tuner/versterker is uitgerust met een Dolby Pro Logic Surround decoder. Geproduceerd onder licentie van: Dolby Laboratories Licensing Corporation. "DOLBY", "PRO LOGIC" op het dubbele-D symbool  en PRO LOGIC zijn handelsmerken van: Dolby Laboratories Licensing Corporation.

# INHOUDSOPGAVE

## Vorbereidingen

- Uitpakken 4
- Aansluit-overzicht 4
- Aansluiten van de antennes 5
- Aansluiten van audio-apparatuur 5
- Aansluiten van video-apparatuur 6
- Aansluiten van luidsprekers 7
- Aansluiten van de stroomvoorziening 9
- Alvorens u de tuner in gebruik neemt 9
- Opstelling voor Dolby Surround akoestik 10

## Bedieningsorganen en basisbediening van de tuner/versterker

- Bedieningsorganen op het voorpaneel 12

## Tuner/versterker bedieningsfuncties

- Radio-ontvangst 16
- Voorinstellen van radiozenders 17
- Automatisch vastleggen van FM zenders in alfabetische volgorde ("Auto-betical" voorinstelling) 18
- Gebruik van het Radio Data Systeem (RDS) 18

## Gebruik van de akoestiefuncties

- Genieten van Surround Sound akoestik 21
- Kiezen van een klankbeeld 22
- Bijregelen van de klankbeelden 22

## Overige bedieningsfuncties

- Naamgeving van voorkeurzenders en beeld/geluidsbronnen 25
- Opnemen 25
- Gebruik van de Sleep Timer 26

## Aanvullende informatie

- Verhelpen van storingen 27
- Technische gegevens 28
- Verklarende woordenlijst 29

## Index 30

## Beschrijving van het achterpaneel 31

## Beknopt bedieningsoverzicht 32

## Uitpakken

Kontroleer of het onderstaande bijgeleverd toebehoren inderdaad in de verpakking van de tuner/versterker aanwezig is:

- FM draadantenne (1)
- AM kaderantenne (1)
- Afstandsbediening (1)
- Gebruiksaanwijzing van de afstandsbediening (1)
- R6 (AA-formaat) batterijen (2)

## Aanbrengen van batterijen in de afstandsbediening

Plaats de twee AA-formaat R6 batterijen in de afstandsbediening, met de juiste polariteit van (+) en (-) zoals is aangegeven in het batterijvak. Voor gebruik van de afstandsbediening richt u deze op de  afstandsbedieningssensor voorop de tuner/versterker. Zie voor een gedetailleerde beschrijving van de afstandsbediening de daarbij geleverde afzonderlijke gebruiksaanwijzing.

### Wanneer u de batterijen dient te vervangen

Bij normaal gebruik zal een stel batterijen ongeveer een half jaar meegaan. Als de tuner/versterker niet meer naar behoren op de afstandsbediening reageert, is het tijd beide batterijen door nieuwe te vervangen.

### De volgende knoppen op de afstandsbediening RM-PP402 kunnen niet worden gebruikt

- VIDEO2
- VIDEO3
- DVD
- PHONO
- SOUND FIELD A.F.D.

### Opmerkingen

- Leg de afstandsbediening niet op een al te warme of vochtige plaats.
- Gebruik geen oude en nieuwe batterij naast elkaar.
- Let op dat de afstandsbedieningssensor van de tuner/versterker niet wordt blootgesteld aan rechtstreekse zonnestraling of fel lampllicht, anders zal de afstandsbediening niet naar behoren functioneren.
- Wanneer u denkt de afstandsbediening geruime tijd niet te gebruiken, is het beter de batterijen eruit te verwijderen, om eventuele beschadiging door batterijlekkage en corrosie te voorkomen.

## Aansluit-overzicht

Op dit apparaat kunt u de volgende antennes en video- en audio-apparatuur aansluiten. Volg voor het aansluiten de aanwijzingen op de tussen haakjes aangegeven bladzijden. Zie voor de plaats en de benaming van de aansluitingen de "Beschrijving van het achterpaneel" op bladzijde 31.

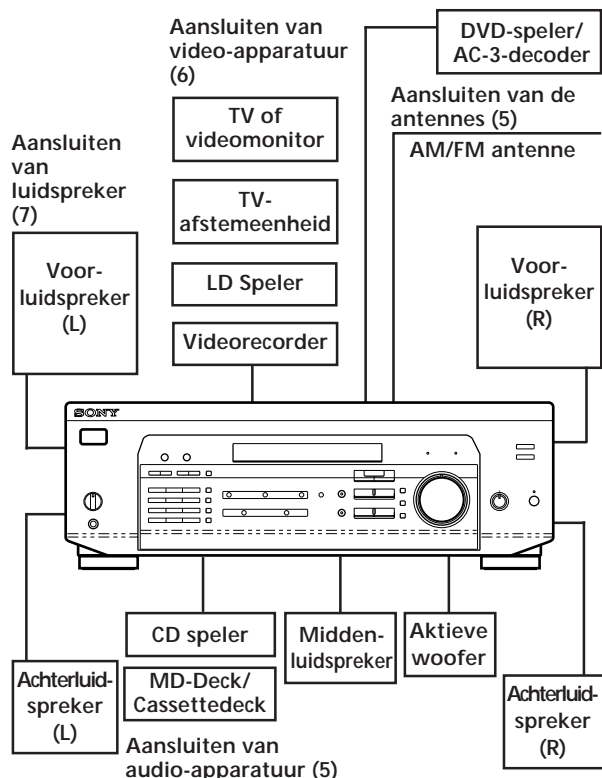

### Vóór het aansluiten

- Schakel eerst alle betrokken apparatuur uit, alvorens u begint met het aansluiten ervan.
- Sluit de netsnoeren van de apparatuur pas op het stopcontact aan nadat alle andere aansluitingen in orde zijn.
- Steek alle stekkers stevig over de volle lengte in de aansluitbussen, om brom en andere bijgeluiden te voorkomen.
- Zorg bij het aansluiten van de audio/videosnoeren dat u links en rechts niet verwisselt: sluit de gele stekkers aan op de gele stekkerbussen (voor het videosignaal); de witte stekkers op de witte stekkerbussen (voor het linker kanaal) en de rode stekkers op de rode stekkerbussen (voor het rechter kanaal).

## Aansluiten van de antennes

### Overzicht

Hieronder wordt beschreven hoe u de bijgeleverde AM en FM antennes op de tuner aansluit. Als u deze tuner wilt gebruiken voor radio-ontvangst, maak dan eerst de hieronder beschreven aansluitingen en ga dan door naar de volgende bladzijden. Zie voor de plaats van de antenne-aansluitingen de onderstaande afbeelding.

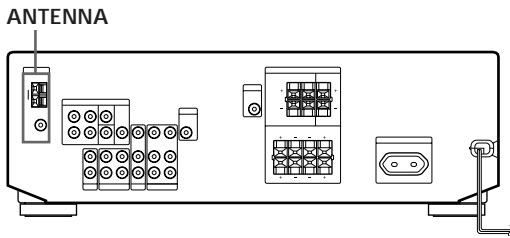

### Benodigdheden

- FM draadantenne (bijgeleverd) (1)
- AM kaderantenne (bijgeleverd) (1)



### Aansluitingen

#### FM draadantenne

Na het aansluiten van de draadantenne dient u deze zo horizontaal mogelijk te plaatsen.

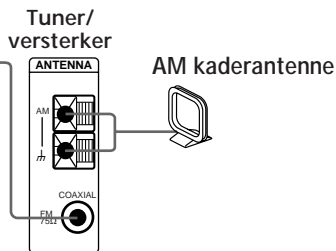

**In gebieden met een problematische FM-ontvangst**  
Sluit via een 75-ohm coaxiaalkabel (niet bijgeleverd) een FM buitenantenne aan op de tuner/versterker, zoals hieronder aangegeven.

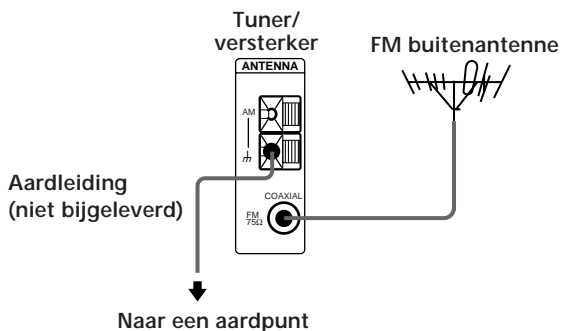

**In gebieden met een problematische AM-ontvangst**  
In gebieden met slechte ontvangst kan het nodig zijn naast de AM kaderantenne een (niet bijgeleverde) geïsoleerde draadantenne van 6 tot 15 meter lang aan te sluiten. Span de geïsoleerde draad zo mogelijk buitenshuis, horizontaal en zo hoog mogelijk op.

### Aansluiten van een aardleiding

Als u de tuner/versterker aansluit op een buitenantenne, dient deze geaard te worden zoals in de afbeelding links, ter bescherming tegen blikseminslag. Sluit de aardingsdraad nooit aan op een gasleiding; gezien de kans op een gasexplosie is dit uiterst gevaarlijk.

### Wat is de volgende stap?

Als u tevens andere apparatuur wilt aansluiten, lees dan verder in de volgende paragraaf. Als u de tuner echter slechts wilt gebruiken voor radio-ontvangst, ga dan door naar "Aansluiten van luidsprekers" op bladzijden 7 en 8.

## Aansluiten van audio-apparatuur

### Overzicht

Hieronder wordt beschreven hoe u geluidsapparatuur op de tuner/versterker aansluit. Als u dit apparaat wilt gebruiken als versterker, maak dan eerst de hieronder beschreven aansluitingen. Zie voor de plaats van de stekkerbussen de onderstaande afbeelding.

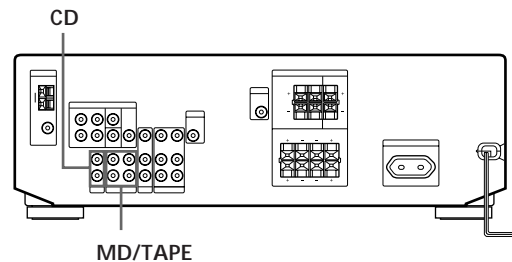

### Benodigdheden

Audiosnoeren (niet bijgeleverd) (1 per CD-speler; 2 per minidisc-recorder of cassettedeck)

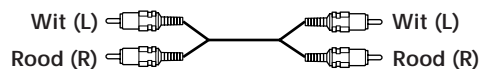

(wordt vervolgd)

## Aansluitingen

De pijl  $\Rightarrow$  geeft de richting van de signaalstroom aan.

CD-speler

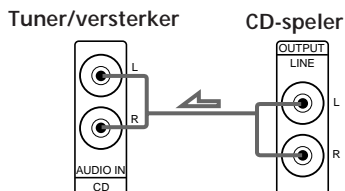

Minidisc-recorder of cassettedeck

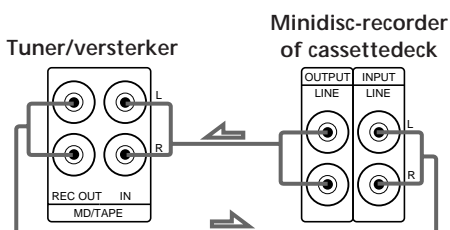

### Wat is de volgende stap?

Ga naar het volgende hoofdstuk voor de aansluiting van videocomponenten en de weergave van surround sound bij het bekijken/beluisteren van TV-programma's of videocassettes.

## Aansluiten van video-apparatuur

### Overzicht

Hieronder wordt beschreven hoe u video-apparatuur op de tuner/versterker kunt aansluiten. Zie voor de plaats van de stekkerbussen de onderstaande afbeelding.

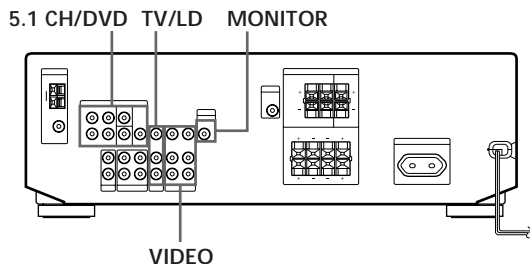

### Benodigheden

- Audio/video (niet meegeleverd) (1 voor een TV tuner of laserdisc-speler; 2 voor een videorecorder)

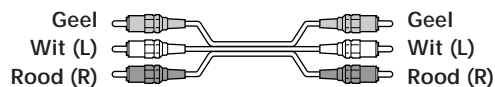

- Videokabel (niet meegeleverd) (1 voor een TV monitor)

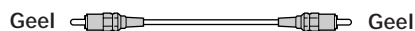

## Aansluitingen

De pijl  $\Rightarrow$  geeft de richting van de signaalstroom aan. U kunt het geluid van een videorecorder of TV/LD beluisteren door het audiosignaal van de videorecorder of TV/LD in te receiver te voeren.

TV/LD

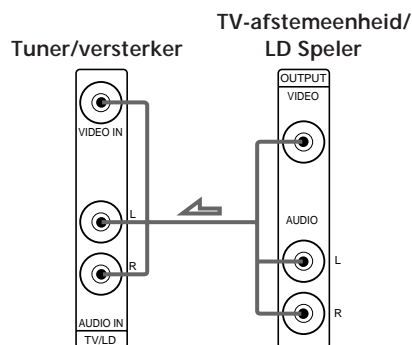

Monitor

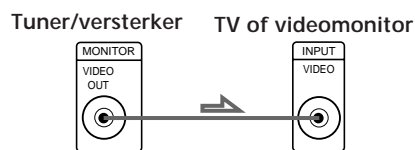

Videorecorder

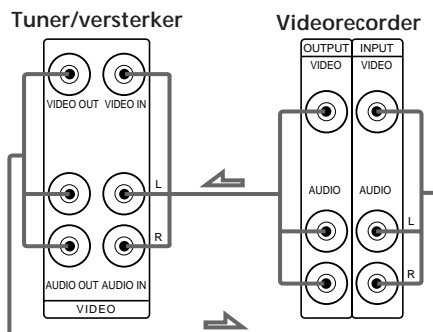

 Gebruik de funktiekeuzetoetsen (TV/LD, CD, MD/TAPE etc) om in te stellen op het VIDEO AUDIO OUT signaal. U kunt dit geluidssignaal opnemen door een opname-apparaat zoals een cassetdeck aan te sluiten (op de VIDEO AUDIO OUT stekkerbussen).

DVD-speler/AC-3-decoder

**Benodigheden**

- Audio-aans/uitsnoeren (niet bijgeleverd) (Eén stuks, voor de 5.1 CH/DVD FRONT en REAR aansluitingen.)



- Mono-aansluitsnoeren (niet bijgeleverd) (Eén stuks, voor de 5.1 CH/DVD CENTER en WOOFER aansluitingen.)

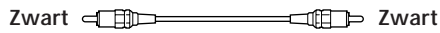

- Videosnoer (niet bijgeleverd) (Eén snoer, voor de 5.1 CH/DVD VIDEO IN aansluiting.)



 U kunt gedecodeerde Dolby Digital AC-3-geluidssporen weergeven via de luidsprekers aangesloten op de versterker.

Hebt u een Dolby Digital AC-3-decoder, dan kunt u een gedecodeerd Dolby Digital AC-3-geluidsspoor versterken met de volgende aansluitingen.

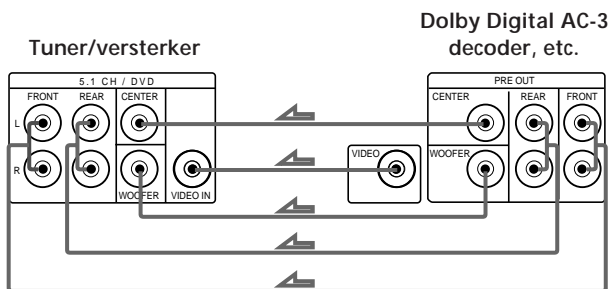

**Wat is de volgende stap?**

Lees verder in de volgende paragraaf voor het aansluiten van de luidsprekers.

**Aansluiten van luidsprekers**

**Overzicht**

Hieronder wordt beschreven hoe u uw luidsprekers op de tuner/versterker kunt aansluiten. Voor ruimtelijke geluidseffecten zijn een midden- en achterluidsprekers en een actieve woofer vereist. Zie voor de exakte plaats van de aansluitingen de onderstaande afbeelding.

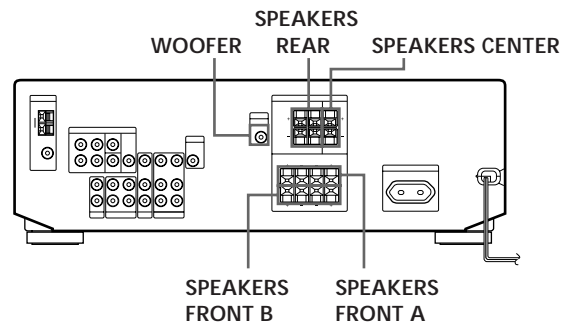

**Benodigheden**

Luidsprekersnoeren (niet bijgeleverd) (1 per luidspreker)



Strip ongeveer 15 mm van de uiteinden van het snoer. Let goed op dat het luidsprekersnoer met de juiste polariteit (+ en -) wordt aangesloten. Als u bij één van de luidsprekers de + en - polen verwisselt, zal het geluid vervormd klinken en de lage tonen zullen niet goed doorkomen.

**Aansluitingen**

Voorluidsprekers

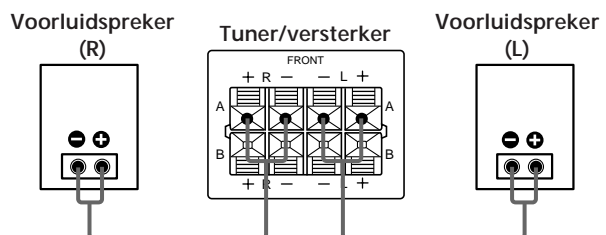

(wordt vervolgd)

### Achter- en middenluidsprekers

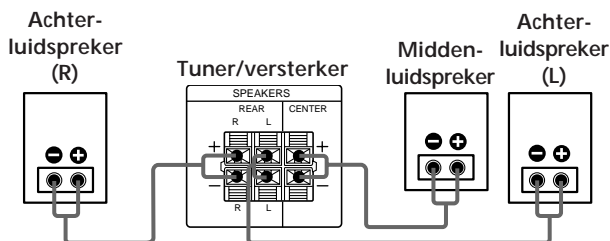

### Vermijd kortsluiting van de luidsprekers

De tuner/versterker wordt mogelijk beschadigd indien de luidsprekers kortsluiting maken. Let op de volgende voorzorgen bij het verbinden van de luidsprekers zodat kortsluiting wordt voorkomen. Controleer bij het aansluiten dat de ontblote uiteinden van ieder luidsprekersnoer beslist geen contact maken met een andere stekkerbus of een ander luidsprekersnoer.

Voorbeelden van een foute aansluiting van een luidsprekersnoer:

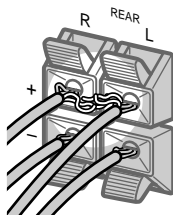

Het ontblote uiteinde maakt contact met een andere luidspreker-stekkerbus.

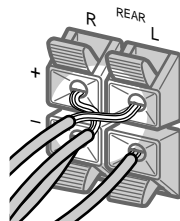

De ontblote uiteinden raken elkaar aan omdat er te veel isolatie is verwijderd.

Controleer na het aansluiten van alle componenten, de luidsprekers en het netsnoer dat de luidsprekers juist werken. Geef hiervoor de testtoon via iedere luidspreker weer. Zie "Instellen van het volume van de luidsprekers" op blz. 10 voor details.

Indien u achterluidsprekers heeft aangesloten, moet u op de 5.1 CH/DVD toets en zet het geluidsveld uit van de tuner/versterker drukken voordat u de weergave van de testtoon start zodat de testtoon afzonderlijk via de linker- en rechterachterluidsprekers wordt weergegeven.

Indien u geen geluid via een luidspreker hoort bij weergave van de testtoon, of een testtoon via een andere luidspreker dan de luidspreker waarvan de naam op het uitleesvenster van de tuner/versterker wordt getoond, maken de luidsprekers kortsluiting. U moet in dat geval de aansluitingen van de luidsprekers nogmaals controleren.

### Aktieve woofers

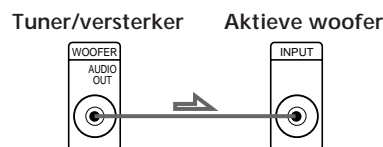

### Opmerking

Niet aansluiten op een andere component.

- Als u beschikt over een extra voorluidsprekersysteem sluit u deze luidsprekers aan op de SPEAKERS FRONT B aansluitingen.
- Als uw TV-monitor gebruik maakt van afzonderlijke luidsprekers kunt u een ervan aansluiten op de SPEAKERS CENTER aansluitingen voor gebruik met Dolby Pro Logic Surround geluid (zie pagina 10).

### Wat is de volgende stap?

ga dan door "Aansluiten van de stroomvoorziening" op bladzijden 9 om uw systeem aan te vullen.

## Aansluiten van de stroomvoorziening

### Aansluiten van het netsnoer

Sluit het netsnoer van deze tuner/versterker en van uw audio/video-apparatuur aan op een stopcontact. Als u andere geluidsapparatuur aansluit op de geschakelde netspanningsuitgang (SWITCHED AC OUTLET) van de tuner/versterker, loopt de stroomvoorziening van de aangesloten apparatuur via de tuner/versterker, hetgeen u in staat stelt de hele installatie in en uit te schakelen wanneer u de tuner/versterker in- en uitschakelt.

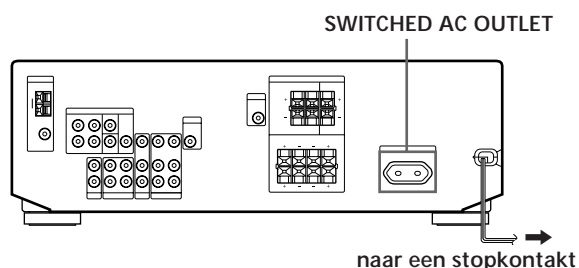

#### Voorzichtig

Let op dat het stroomverbruik van de apparatuur aangesloten op de netuitgang van de tuner/versterker niet de 100 watt overschrijdt. Sluit op deze netuitgang geen elektrische huishoudelijke apparaten aan met een hoog stroomverbruik, zoals een TV-toestel, een strijkijzer of een ventilator e.d.

### Wat is de volgende stap?

Lees alvorens de installatie in gebruik te nemen de volgende paragraaf door, om ervan verzekerd te zijn dat alle toetsen en schakelaars juist staan ingesteld.

## Alvorens u de tuner/versterker in gebruik neemt

### Voor u de receiver aanschakelt

Controleer of u beschikt over het volgende:

- de MASTER VOLUME regelaar helemaal naar links is gedraaid (stand 0).
- het gewenste luidsprekerpaar is gekozen. (Zie "Bedieningsorganen op het voorpaneel" op bladzijde 12).
- de BALANCE regelaar in de middenstand is gezet.

### Wissen van het geheugen van de tuner/versterker

Voor het eerste gebruik van de tuner/versterker of als u eerder gemaakte instellingen wilt wissen, volgt u de onderstaande aanwijzingen.

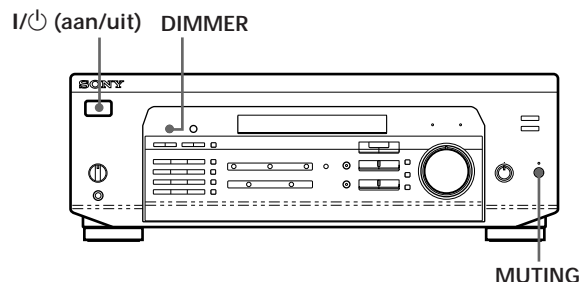

- 1 Schakel de tuner/versterker uit.
- 2 Hou I/O (aan/uit) langer dan 4 seconden ingedrukt.

De aanduiding "ALL CLEAR" verschijnt in het uitleesvenster en dan zijn de onderstaande instellingen gewist of in de oorspronkelijke uitgangsstand teruggesteld:

- Alle voorkeuzers zijn teruggesteld op de fabrieksinstellingen.
- Alle klankbeeld-parameters zijn teruggesteld op de fabrieksinstellingen.
- Alle vastgelegde namen (van voorkeuzers en beeld/geluidsbronnen) zijn gewist.
- Alle instellingen gemaakt met de SET UP toets zijn teruggesteld op de fabrieksinstellingen.
- Alle klankbeelden die waren vastgelegd voor voorkeuzers en beeld/geluidsbronnen zijn gewist.

### Na het aanschakelen van de receiver

Controleer de volgende indicator:

- Druk op MUTING of op de MUTING toets van de afstandsbediening als de MUTING indicator aangaat.
- Druk op DIMMER om de displayverlichting te regelen (4 standen).



## Opstelling voor Dolby Surround akoestiek

Dolby Pro Logic Surround is een standaard decodeersysteem voor de akoestiek van TV-programma's en speelfilms. Door keuze van de beste middenkanaal-aanpassing en een evenwichtige instelling van alle luidsprekers, zult u kunnen genieten van treffende akoestiekeffecten en het dynamisch bewegende geluid van videocassettes en platen die zijn gecodeerd met Dolby Surround akoestiek.

Voor een optimale klank van de akoestiekeffecten zult u naast de gewone voorluidsprekers ten minste een extra paar luidsprekers en/of een middenluidspreker moeten aansluiten.

### Opstellen van de luidsprekers

Voor een zo treffend mogelijk akoestisch effect stelt u de luidsprekers op zoals in onderstaande afbeelding getoond wordt.

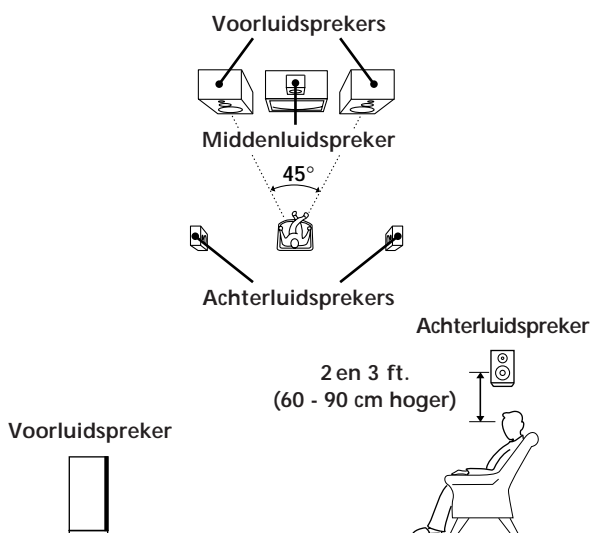

### Kiezen van de middenkanaal-aanpassing

Deze tuner/versterker biedt u de keuze uit vier verschillende middenkanaal-instellingen: PHANTOM, 3 STEREO, NORMAL en WIDE. Elke instelling is voor een bepaalde luidspreker-opstelling ontworpen. Kies de middenkanaal-instelling die het beste past bij de luidsprekers die u gebruikt.

- 1 Druk op de SET UP toets.
- 2 Druk enkele malen op de MENU < > toets tot het uitleesvenster "CTR MODE" aangeeft voor keuze van de middenkanaal-aanpassing.

- 3 Kies de gewenste middenkanaal-aanpassing met + of -.

Beschrijving van elke middenkanaal-aanpassing:

Als uw beschikt over	Kiest u	Zodat:
Voor- en achterluidsprekers, maar geen middenluidspreker	PHANTOM	Het geluid van het middenkanaal wordt weergegeven door de voorluidsprekers
Voor- en middenluidspreker(s), maar geen achterluidsprekers	3 STEREO (3-CH LOGIC)	Het geluid van de achterkanalen wordt weergegeven door de voorluidsprekers
Voor- en achterluidsprekers plus een klein-formaat middenluidspreker	NORMAL	De lage tonen van het middenkanaal worden weergegeven door de voorluidsprekers (omdat een kleine middenluidspreker onvoldoende lage tonen kan produceren)
Voor- en achterluidsprekers plus een middenluidspreker die even groot is als uw voorluidsprekers	WIDE	Het middenkanaal geeft het hele geluidsspectrum weer

### Afregelen van de geluidsterkte van de luidsprekers

Met de testtoon kunt u de geluidsterkte van uw achterluidsprekers en/of middenluidspreker instellen op hetzelfde peil als de voorluidsprekers, om zo maximaal profijt te trekken van het Dolby Pro Logic Surround akoestiekeffect. (Als al uw luidsprekers vanzelf reeds hetzelfde geluidsvolume te horen geven, is deze afstelling niet noodzakelijk.)

Door de toetsen op de afstandsbediening te gebruiken, kunt u de afstelling verrichten vanaf uw luisterplaats.

- 1 Controleer of de middenkanaal-aanpassing naar behoren is gekozen (zie de bovenstaande uitleg).
- 2 Druk op de SOUND FIELD ON/OFF toets om de klankbeeldfunctie in te schakelen.
- 3 Druk enkele malen op de SOUND FIELD MODE +/- toets om in te stellen op het "PRO LOGIC" klankbeeld.
- 4 Druk op de TEST TONE toets van de bijgeleverde afstandsbediening. Nu zult u een testtoon (zie volgende pagina) horen die achtereenvolgens door elk van de luidsprekers wordt weergegeven.



5 Stel de geluidsterkte zo in dat de weergave via alle luidsprekers op uw luisterplaats precies even krachtig doorkomt.

- Om de balans van de linker en rechter voorluidsprekers onderling in te stellen, draait u aan de BALANCE regelaar op het voorpaneel van de tuner/versterker.
- Om de geluidsterkte van de middenluidspreker in te stellen, drukt u op de LEVEL CENTER +/- toetsen van de afstandsbediening.
- Om de geluidsterkte van de achterluidsprekers in te stellen, drukt u op de LEVEL REAR +/- toetsen van de afstandsbediening.

6 Druk op de TEST TONE toets van de afstandsbediening om de testtoon uit te schakelen.

 U kunt ook alle luidsprekers tegelijk harder of zachter zetten:

Draai aan de MASTER VOLUME knop van de tuner/versterker of druk op de MASTER VOL(UME) +/- toetsen van de afstandsbediening.

 Wat is de testtoon?

De testtoon is een signaal dat door de tuner/versterker wordt geproduceerd, speciaal voor het evenwichtig instellen van de geluidsterkte van alle luidsprekers. De testtoon wisselt van luidspreker, op de volgende twee manieren:

- Bij keuze van de NORMAL, WIDE of 3 STEREO middenkanaal-aanpassing

De testtoon wordt achtereenvolgens weergegeven via de linker voorluidspreker, de middenluidspreker, de rechter voorluidspreker en dan de achterluidsprekers (behalve bij de 3 STEREO instelling).

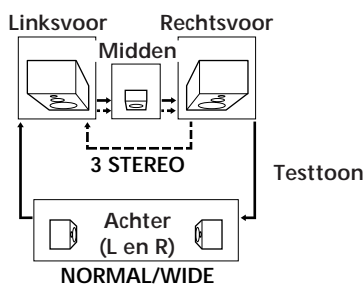

- Bij keuze van de PHANTOM middenkanaal-aanpassing  
De testtoon wordt nu afwisselend via de voor- en achterluidsprekers weergegeven.

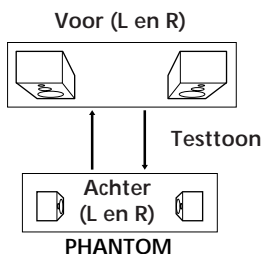

Zie het overzicht op blz. 24 voor de weergave van de testtoon bij andere klankbeelden dan PRO LOGIC.

## De geluidsterkte van de achterluidsprekers verhogen met 5 dB

Het instelbereik van de achterluidsprekers loopt van -15 tot +10, maar het is mogelijk om dit bereik met 5 nivo's (-10 tot +15) te verschuiven.

- 1 Druk op de SET UP toets.
- 2 Druk enkele malen op de MENU < of > toets tot de aanduiding "REAR GAIN" verschijnt in het uitleesvenster.
- 3 Druk op + of - om "GAIN UP" te kiezen.

### Opmerking

De waarden voor het geluidsnivo van de achterluidsprekers die in het uitleesvenster worden aangegeven, blijven tussen -15 en +10 staan, maar in het daadwerkelijke uitgangsnivo zult u verschil horen.

### Terugstellen op de normale geluidsterkte

Volg weer de bovenstaande aanwijzingen, maar stel nu bij stap 2 in op "GAIN NORM".

## Bedieningsorganen op het voorpaneel

In dit hoofdstuk wordt de plaats en functie van de toetsen en regelaars op het voorpaneel beschreven, met een uitleg van de voornaamste bedieningshandelingen van de tuner/versterker.

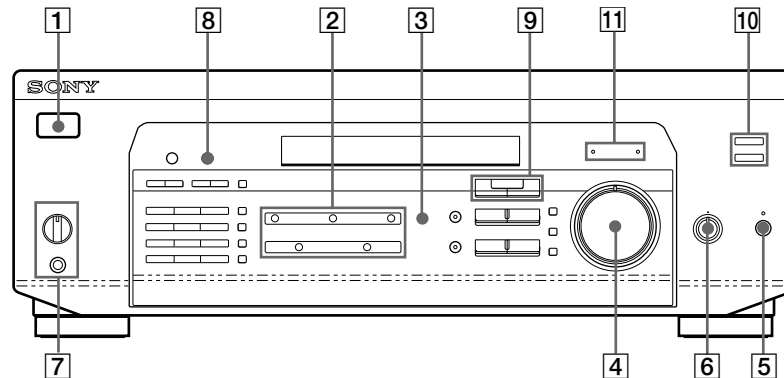

**1** I/O aan/uit-schakelaar

Druk hierop om de tuner/versterker in te schakelen.

**Opmerking**

Voor u de tuner/versterker inschakelt, zorgt u dat de MASTER VOLUME regelaar geheel linksom in de minimumstand is gedraaid, om schade aan de luidsprekers te voorkomen.

**2** Functiekeuzetoetsen

Druk hierop om de gewenste component te selecteren.

Voor TV-kijken of luisteren naar	Drukt u op
Videocassettes	VIDEO
TV-programma's of laserdiscs	TV/LD
MiniDiscs (MD) of audiocassettes	MD/TAPE
Compact discs (CD)	CD
Radio-uitzendingen	TUNER
DVD-speler/AC-3-decoder	5.1 CH/DVD

Na het kiezen van het weergave-apparaat schakelt u dat apparaat in en start u de weergave van de geluidsbron.

**3** Meerkanaals-ingangskeuzetoets (5.1 CH/DVD)

Druk hierop om in te stellen op het apparaat dat is aangesloten op de 5.1 CH/DVD aansluitingen. Bij keuze van deze component gaat het 5.1 CH/DVD indicatorlampje branden.

**4** Totaalvolumeregelaar (MASTER VOLUME)

Na instellen op de gewenste geluidsbron draait u aan deze knop om de geluidsterkte naar wens in te stellen.

**5** Geluiddempingstoets (MUTING)

Druk hierop om de geluidswaergave te dempen. Het MUTING indicatorlampje brandt wanneer het geluid gedempt is.

**6** Balansregelaar (BALANCE)

Draai hieraan om de geluidsbalans van de voorluidsprekers naar wens in te stellen.

**7** Luidspreker-keuzeschakelaar (SPEAKERS)

Kies hiermee de voorluidsprekers die u voor weergave wilt gebruiken.

Voor weergave via de	Stelt u in op
Luidsprekers aangesloten op de SPEAKERS FRONT A stekkerbussen	A
Luidsprekers aangesloten op de SPEAKERS FRONT B stekkerbussen	B
Luidsprekers aangesloten op de SPEAKERS FRONT A zowel als B stekkerbussen (parallele aansluiting)	A + B*
Geen enkele luidspreker	OFF

\* Zet deze schakelaar niet op A+B wanneer er een klankbeeld is ingeschakeld.  
Sluit voorluidsprekers met een nominale impedantie van minimum 8 ohm aan wanneer u beide sets voorluidsprekers wil selecteren.

## Hoofdtelefoon-aansluiting (PHONES)

Hierop kunt u een hoofdtelefoon aansluiten.

### Opmerking

Om te luisteren via een hoofdtelefoon, zet u de SPEAKERS schakelaar in de OFF stand, zodat alleen de hoofdtelefoon geluid weergeeft.

## 8 Aanduidingskeuzetoets (DISPLAY)

Druk meermalen op deze toets om de aanduidingen in het uitleesvenster als volgt om te schakelen:

Bij keuze van een andere geluidsbron dan de tuner

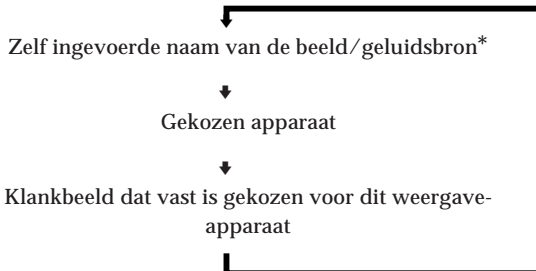

Bij keuze van de tuner voor radio-ontvangst

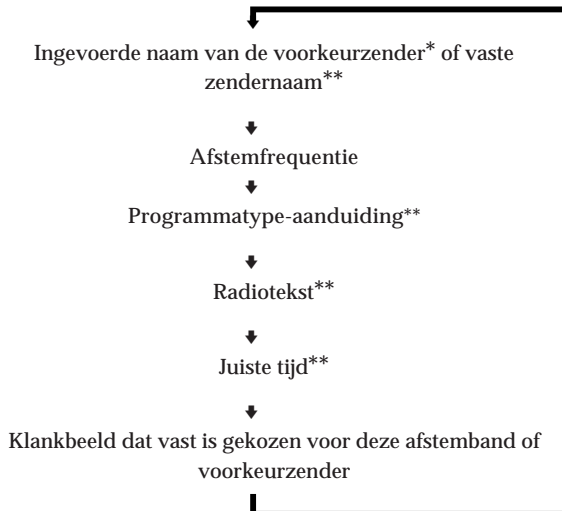

\* De gekozen naam verschijnt alleen als u zelf een naam voor deze beeld/geluidsbron of voorkeurzender hebt ingevoerd (zie blz. 25).

\*\*Deze aanduidingen verschijnen alleen tijdens RDS ontvangst (zie blz. 18).

9 Gebruik de volgende toetsen voor weergave met een akoestiekeffect. Zie voor nadere bijzonderheden het hoofdstuk "Genieten van Surround Sound akoestiek" vanaf blz. 21.

## Klankbeeldfunctie aan/uit-toets (SOUND FIELD ON/OFF)

Voor het aan en uit zetten van de klankbeeldfunctie.

## Klankbeeld-keuzetoets (SOUND FIELD MODE +/-)

Druk hierop om te kiezen voor het gewenste klankbeeld uit de gekozen groep of klankbeeld-genre.

## 10 TONE toets (TONE)

Druk hierop om de toonregeling in of uit te schakelen. Bij inschakelen van de toonregeling gaat het TONE indicatorlampje branden.

Als u de klankkleur hebt bijgesteld met de MENU </> en +/- toetsen, zal het geluid worden weergegeven met de gekozen klankkleur telkens wanneer u de toonregeling inschakelt.

## Basversterkingstoets (BASS BOOST)

Druk hierop om de lagetonenweergave van de voorluidsprekers extra te versterken. Het BASS BOOST indicatorlampje licht op wanneer de basversterking is ingeschakeld.

## 11 TONE indicatorlampje

Dit lampje licht op wanneer de toonregeling is ingeschakeld.

## BASS BOOST indicatorlampje

Dit lampje licht op wanneer de basversterking is ingeschakeld.



## Voor de zuiverste weergave zonder bijregeling

Verricht de onderstaande stappen om alle toonregelcircuits uit te schakelen.

- 1 Druk de SOUND FIELD ON/OFF toets in de uitgeschakeld stand.
- 2 Druk de TONE ON/OFF toets in de uitgeschakeld stand.
- 3 Druk de BASS BOOST toets in de uitgeschakeld stand.

Dan verkrijgt u een twee-kanaals stereo weergave via de voorluidsprekers, die de klank van de geluidsbron zo precies mogelijk weergeeft.

(wordt vervolgd)

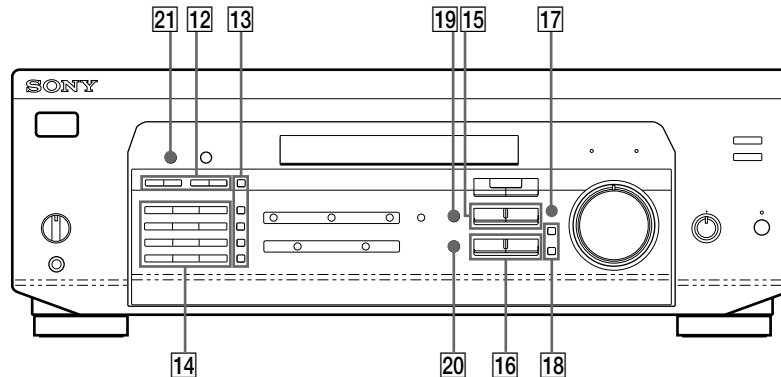

- 12** De volgende toetsen zijn voor de bediening van de ingebouwde tuner. Zie voor nadere bijzonderheden het hoofdstuk "Radio-ontvangst" vanaf blz. 16. Deze toetsen werken alleen wanneer als geluidsbron de tuner is gekozen.

#### PRESET/PTY SELECT +/- toetsen

Indrukken om de zenders te overlopen volgens programmatype of om alle voorinstelzenders te overlopen.

#### TUNING +/- toetsen

Indrukken om alle beschikbare radiozenders te overlopen.

- 13** De volgende toetsen zijn voor de bediening van de ingebouwde tuner. Zie voor nadere bijzonderheden het hoofdstuk "Radio-ontvangst" vanaf blz. 16. Deze toetsen werken alleen wanneer als geluidsbron de tuner is gekozen.

#### RDS PTY toets

Indrukken om alle zenders te starten of te overlopen volgens programmatype.

#### RDS EON toets

Druk hierop om automatisch over te schakelen op een informatiezender wanneer die begint met uitzenden van verkeersinformatie, nieuws e.d. De RDS EON toets werkt niet tijdens AM ontvangst.

#### Afstemband-keuzetoets (FM/AM)

Hiermee kiest u de FM of AM afstemband.

#### FM stereo/mono-keuzetoets (FM MODE)

Als de aanduiding "STEREO" in het uitleesvenster knippert en de FM stereo uitzending niet erg goed klinkt, drukt u op deze toets. Dan zal er geen stereo-effect meer zijn, maar de ontvangst zal beter klinken.

#### Geheugentoets (MEMORY)

Druk hierop om radiozenders automatisch vast te leggen met de "Auto-betical" (zie blz. 18) zenderopslag of om handmatig een radiozender in het geheugen vast te leggen als voorkeurzender.

- 14** De volgende toetsen zijn voor de bediening van de ingebouwde tuner. Zie voor nadere bijzonderheden het hoofdstuk "Radio-ontvangst" vanaf blz. 16. De PTY toets werkt alleen wanneer als geluidsbron de tuner is gekozen.

#### Cijfertoetsen (1 tot 0)

Om cijferwaarden in te voeren.

#### Geheugengroep-keuzetoets (SHIFT)

Hiermee kiest u een groep voorkeurzenders in het afstemgeheugen.

#### DIRECT toets

Indrukken om een zenderfrequentie rechtstreeks in te voeren.

- 15** MENU-keuzetoets (</>)

Na indrukken van de SUR, NAME, BASS/TREBLE toets of de SET UP toets gebruikt u deze toetsen om de preciese instelling van uw keuze te maken (zie blz. 11, 23 en 25).

- 16** +/- toetsen

Gebruik deze toetsen om specifieke instellingen te verrichten na het indrukken van de MENU toetsen (zie blz. 11, 23 en 25).

## 17 Insteltoets (SET UP)

Druk herhaaldelijk op deze toets om één van de volgende twee indicaties te selecteren.

De gekozen aanduiding verschijnt in het uitleesvenster en dan kunt u diverse instellingen maken met de cursortoetsen.

Als de volgende aanduiding oplicht	Kunt u
CTR MODE	Een van de vier middenkanaal-aanpassingen kiezen (zie blz. 10)
REAR GAIN	De geluidsterkte van de achterluidsprekers verhogen met 5 dB (zie blz. 11)

18 Druk op de volgende toetsen om voorinstelzenders of programmabronnen te benoemen. Voor details, zie "Naamgeving van voorkeurzenders en beeld/geluidsbronnen" op bladzijde 25.

### NAME toets

Druk hierop om een naam van een voorinstelzender of programmabron in te voeren (behalve 5.1 CH/DVD).

### ENTER toets

Druk op deze toets om de namen op te slaan.

## 19 SUR toets

Druk op deze toets om geluidsparementers in te stellen (zie blz. 23).

## 20 BASS/TREBLE toets

Druk op deze toets om de klank te regelen (zie blz. 23).

## 21 DIMMER toets

Druk op deze toets om de displayverlichting te regelen (4 standen).

## Radio-ontvangst

Op deze tuner kunt u de frekwentie van een radiozender direkt invoeren met behulp van de nummertoeetsen (direkte afstemming). Zie ook "Automatisch doorlopen van radiozenders (automatische afstemming)".

Alvorens u begint, let op dat u:

- een FM/AM antenne op de tuner heeft aangesloten zoals beschreven op bladzijde 5.
- het gewenste luidsprekerpaar heeft gekozen. (Zie "Bedieningsorganen op het voorpaneel" op bladzijde 12.)

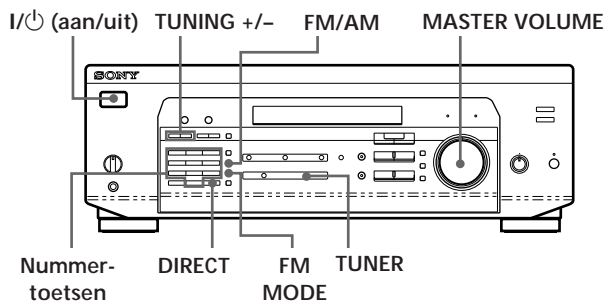

- 1 Druk op de I/⏻ (aan/uit) toets om de tuner in te schakelen.
- 2 Druk op de TUNER toets.  
Er wordt afgestemd op de laatst ontvangen radiozender.
- 3 Druk op FM/AM om FM of AM zenders te kiezen.
- 4 Druk op de DIRECT toets.
- 5 Druk op de nummertoeetsen om de frekwentie in te voeren.

Voorbeeld 1: FM 102,50 MHz      Voorbeeld 2: AM 1350 MHz

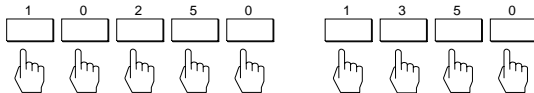

- 6 Bij het afstemmen op AM zenders verstelt u de richting van de kaderantenne voor de beste ontvangst.

Voor ontvangst van andere radiozenders  
Herhaal de stappen 3 t/m 5.

Als de STEREO indikator gedooft blijft  
Druk bij ontvangst van een FM stereo-uitzending op de FM MODE toets.

Als een FM stereo-uitzending met veel storing doorkomt  
De STEREO indikator knippert. Druk op de FM MODE toets om op MONO in te stellen. Het stereo effect zal nu verloren gaan, maar het geluid zal minder vervormd klinken. Om weer terug te schakelen naar stereo ontvangst drukt u nogmaals op deze toets.

Als u niet op de zender kunt afstemmen en de ingevoerde cijfers knipperen  
Kontroleer of u wel de juiste afstemfrequentie hebt ingevoerd. Is er sprake van een vergissing, druk dan weer op de DIRECT toets en voer de juiste frekwentie in. Knipperen de cijfers nu nog en wordt er geen radiozender ontvangen, dan is de gekozen afstemfrequentie in uw woongebied niet in gebruik.

Kijken naar TV-programma's waarvan het geluid gelijktijdig via FM wordt uitgezonden  
Zorg dat u zowel op de TV (of de videorecorder) als op de tuner op de TV-uitzending afstemt.

Als u voor de frekwentie een getal invoert dat niet deelbaar is door het geldende afsteminterval  
In dat geval wordt het door u gekozen getal automatisch afgerond naar de dichtstbijzijnde waarde die wel deelbaar is door het afsteminterval.

Afstemintervallen voor direkte afstemming:

FM: 50 kHz interval

AM: 9 kHz interval

## Automatisch doorlopen van radiozenders (automatische afstemming)

Als u de afstemfrequentie van de gewenste zender niet weet, kunt u de tuner alle zenders die in uw gebied te ontvangen zijn, laten doorlopen tot u de gewenste zender vindt.

- 1 Druk op de TUNER toets.  
De tuner stemt af op de laatst ontvangen zender.
- 2 Druk op FM/AM om FM of AM te kiezen.
- 3 Druk op de TUNING + of - toets.  
Druk op de + toets voor een hogere frequentie; druk op de - toets voor een lagere frequentie. Wanneer het einde van een afstemband wordt bereikt, springt de tuner automatisch naar de andere kant van de band. Zodra een zender doorkomt, stopt de automatische afstemming. Om dan verder te zoeken, drukt u de toets nogmaals in.

## Voorinstellen van radiozenders

U zult waarschijnlijk uw favoriete radiozenders in het geheugen van de tuner willen vastleggen zodat u hierop snel kunt afstemmen. In het tuner-geheugen kunnen in totaal 30 FM or AM zenders worden opgeslagen. De zenders legt u vast onder een code bestaande uit een letter (A, B of C) en een cijfer (0 t/m 9). Zo kunt u bijvoorbeeld een zender vastleggen onder code A1, B6 of C9, etc.

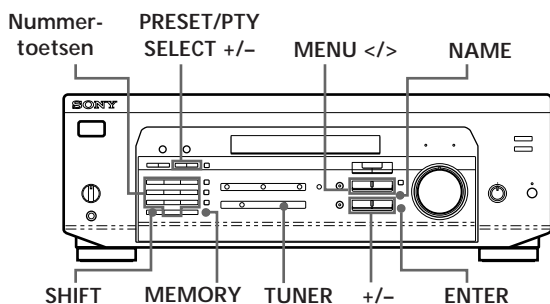

- 1 Druk op de TUNER toets.  
Er wordt afgestemd op de laatst ontvangen radiozender.
- 2 Stem op de zender af die u in het geheugen wilt vastleggen.  
Op deze en de vorige bladzijde onder "Radio-ontvangst" staat beschreven hoe u op zenders kunt afstemmen.
- 3 Druk op de MEMORY toets.  
De aanduiding "MEMORY" verschijnt enige seconden lang in het uitleesvenster. Zorg dat u de stappen 4 en 5 uitvoert voordat de "MEMORY" aanduiding dooft.
- 4 Druk op de SHIFT toets om een letter (A, B of C) te kiezen.  
Iedere keer dat u op de SHIFT toets drukt verschijnt een letter, "A", "B" of "C", in het uitleesvenster.  
Als de "MEMORY" aanduiding dooft, begint u opnieuw vanaf stap 3.
- 5 Druk, terwijl de "MEMORY" aanduiding brandt, op het nummer (0 t/m 9) dat u wilt invoeren.
- 6 Herhaal de stappen 2 t/m 5 voor het voorinstellen van andere radiozenders.

Vastleggen van een nieuwe zender onder een code  
Leg de nieuwe zender onder de code vast en de eerder vastgelegde zender wordt gewist.

### Opmerking

Als de stroomvoorziening van de tuner langer dan ongeveer een week wordt verbroken (stekker uit het stopkontakt), zullen de vooringestelde zenders uit het geheugen gewist worden. In dat geval dient u de zenders opnieuw vast te leggen.

## Afstemmen op vooringestelde zenders (geheugen-afstemming)

U kunt direkt op een radiozender afstemmen door invoeren van de bijbehorende code. Als u niet weet welke zenders onder de codes zijn vastgelegd, kunt u de tuner alle vooringestelde zenders laten doorlopen.

- 1 Druk op de TUNER toets.  
Er wordt afgestemd op de laatst ontvangen zender.
- 2 Druk op de SHIFT toets om een letter (A, B of C) te kiezen, en druk vervolgens op een nummertoes. Kies bijvoorbeeld A en druk dan op nummertoes 7 om op de zender vastgelegd onder code A7 af te stemmen.



### Automatisch doorlopen van de vooringestelde zenders

Druk eerst op de TUNER toets en dan op de PRESET/PTY SELECT + of - toets om de gewenste zender te kiezen. Iedere keer dat u op de betreffende toets drukt, veranderen de codes als volgt:

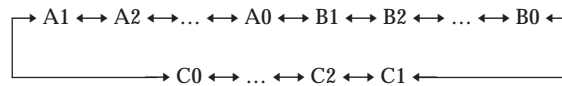



### Automatisch vastleggen van FM zenders in alfabetische volgorde ("Auto-betical" voorinstelling)

Met de "Auto-betical" automatische zenderopslag kunt u maximaal 30 FM radiozenders en RDS informatie-zenders in het afstemgeheugen van de tuner/versterker vastleggen, in alfabetische volgorde. Alleen de best doorkomende zenders worden door de "Auto-betical" voorinstelling gekozen.

Als u de FM of AM (middengolf en langegolf) zenders zelf wilt kiezen, om deze één voor één vast te leggen, volg dan de aanwijzingen onder "Voorinstellen van radiozenders" op blz. 17.

De FM RDS informatiezenders worden eerst vastgelegd, in alfabetische volgorde van hun officiële Program Service zendernaam, gevolgd door de gewone FM radiozenders, in volgorde van afstemfrequentie.

- 1 Druk op de I/⏻ (aan/uit) schakelaar om de tuner/versterker uit te schakelen.
- 2 Druk op de MEMORY/ENTER toets en houd deze ingedrukt, en druk daarbij op de I/⏻ (aan/uit) schakelaar om het apparaat weer in te schakelen.  
De aanduiding "AUTOBETICAL SELECT" verschijnt en de tuner/versterker gaat dan op zoek naar alle plaatselijk te ontvangen FM radiozenders en FM RDS zenders en legt deze in het afstemgeheugen vast.  
Wanneer de tuner/versterker het vastleggen van de FM en FM RDS zenders voltooid heeft, verschijnt de aanduiding "FINISH" in het uitleesvenster.

Een voorinstelling code omprogrammeren voor een andere zender

Zie "Voorinstellen van radiozenders" op pagina 17.

Onderbreken van de "Auto-betical" voorinstelling voordat alle zenders zijn vastgelegd

Druk op de I/⏻ (aan/uit) schakelaar om de tuner/versterker uit te schakelen.

 De radiozenders die reeds waren vastgelegd, verschuiven nu naar de "hogere" nummers (naar C0) en kunnen uit het afstemgeheugen worden gewist, afhankelijk van het aantal zenders dat wordt gekozen door de "Auto-betical" voorinstelling.

#### Opmerkingen

- Als u verhuist naar een andere streek, kan het nodig zijn deze procedure opnieuw uit te voeren, om de best te ontvangen zenders in uw nieuwe woongebied vast te leggen.
- Voor meer details over het afstemmen op voorinstelzenders, zie blz. 17.
- Wanneer "FINISH" verschijnt, zijn alle vorige voorinstelgegevens gewist. Programmeer opnieuw AM-zenders indien nodig.

### Gebruik van het Radio Data Systeem (RDS)

#### Welke mogelijkheden biedt het RDS informatiesysteem?

RDS (Radio Data Systeem) is een digitaal radio-informatiesysteem waarmee radiozenders naast de gewone radio-uitzending allerlei nuttige informatie kunnen uitzenden. Deze tuner biedt u drie handige RDS functies: RDS informatie in het uitleesvenster; paraatstand voor verkeersinformatie, nieuwsberichten of andere speciale uitzendingen; en keuze van radiozenders aan de hand van het soort programma dat ze uitzenden. RDS is alleen beschikbaar voor FM zenders.\*

#### Opmerking

De RDS informatie zal niet altijd goed te ontvangen zijn, als de zender waarop u hebt afgestemd niet goed doorkomt of als de signaalsterkte onvoldoende is.

\* Niet alle FM radiozenders geven RDS informatie door, en de zenders die dit wel doen bieden niet alle dezelfde soorten informatie. Voor nadere bijzonderheden omtrent de in uw woongebied beschikbare RDS informatie kunt u het best contact opnemen met de plaatselijk actieve radiozenders.

#### Ontvangst van RDS uitzendingen

Kies eenvoudigweg een radiozender uit de FM band. Bij afstemming op een zender die RDS informatie uitzendt, licht de RDS indicator op en verschijnt de zendernaam in het uitleesvenster.



## Aangeven van RDS informatie in het uitleesvenster

Druk herhaaldelijk op DISPLAY om de informatie in het uitleesvenster als volgt te wijzigen:

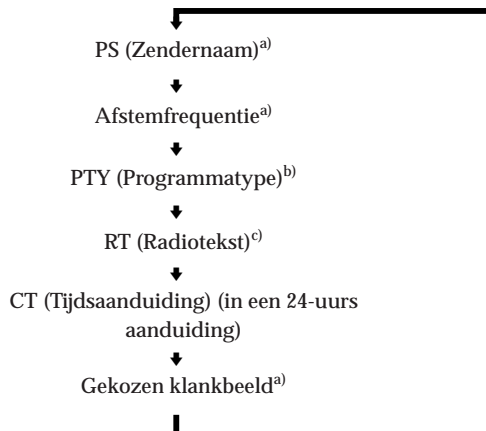

a) Deze informatie wordt ook aangegeven voor FM zenders die geen RDS informatie uitzenden.

b) Soort programma dat er wordt uitgezonden (zie blz. 20).

c) Tekstberichten die door de RDS zender worden uitgezonden.

### Opmerkingen

- Als er een speciale mededeling of waarschuwingsbericht van overheidswege doorkomt, zal in het uitleesvenster de aanduiding "ALARM" gaan knipperen.
- De volgende aanduidingen kunnen verschijnen als een zender een bepaald type RDS informatie niet uitzendt: "NO PTY" (er wordt geen programmatype-informatie uitgezonden); "NO TEXT" (er wordt geen radiotekst uitgezonden); "NO TIME" (de juiste tijd wordt niet uitgezonden).
- Afhankelijk van de methode die door de radiozender wordt gebruikt om de tekst door te sturen, is het mogelijk dat bepaalde tekstboodschappen onvolledig zijn.

## Automatisch afstemmen op doorkomende nieuwsberichten, verkeersinformatie enz. (EON)

Met de EON zendernetwerk-overschakelfunctie kunt u de tuner/versterker automatisch laten overschakelen naar een zender die op dat moment verkeersinformatie, nieuws e.d. uitzendt. Wanneer een dergelijke uitzending begint op een radiozender die behoort tot hetzelfde zendernetwerk als de vooringestelde FM RDS zender, stemt de tuner/versterker automatisch af op die andere zender. Na afloop van de informatie-uitzending keert de tuner/versterker automatisch terug naar de eerder ontvangen voorkeurzender of de oorspronkelijk beluisterde geluidsbron.

- 1 Stem af op een vooringestelde FM radiozender die RDS informatie uitzendt.
- 2 Druk op de RDS EON toets om in te stellen op het soort programma dat u wilt volgen. Telkens wanneer u op de RDS EON toets drukt, verspringt de aanduiding in het uitleesvenster als volgt:

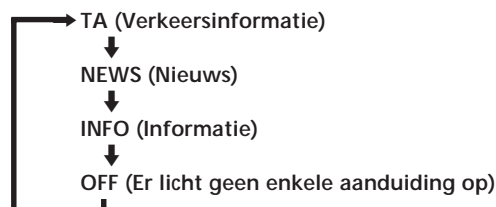

Na uw keuze komt de tuner in de EON paraatstand te staan.

De aanduidingen "NO TA", "NO NEWS" of "NO INFO" kunnen verschijnen als u op de RDS EON toets drukt voordat er is afgestemd op een FM radiozender die RDS informatie uitzendt.

Wanneer een radiozender begint een programma van het door u gekozen type uit te zenden, schakelt de tuner/versterker over naar die zender, verschijnt er een mededeling (bijv. "NOW TA") in het uitleesvenster en gaat de bijbehorende aanduiding (bijv. "TA") knipperen. Na afloop van de speciale uitzending schakelt de tuner weer automatisch terug naar de radiozender waar u oorspronkelijk naar luisterde (of naar de gebruikte geluidsbron).

### Stoppen met volgen van speciale uitzendingen

Druk eenmaal op de RDS EON toets.

Als u een bepaalde radio-uitzending ongestoord wilt volgen of op cassette wilt opnemen, let er dan op dat de EON functie uitgeschakeld is; dit geldt vooral ook als u het opnemen van radio-uitzendingen met een schakelklok wilt starten.

### Opmerkingen

- Deze functie kan alleen gebruikt worden als van te voren FM RDS zenders in het geheugen zijn opgeslagen.
- Als de gevonden EON zender niet krachtig genoeg doorkomt, verschijnt de aanduiding "WEAK SIG" en dan keert de tuner/versterker terug naar de vorige radiozender of geluidsbron.

(wordt vervolgd)

## Opzoeken van een radiozender aan de hand van het programmatype (PTY)

U kunt een radiozender van uw keuze opzoeken door in te stellen op het gewenste programmatype. De tuner stemt dan af op een uitzending van het gekozen type, verzorgd door een van de FM RDS zenders die zijn vastgelegd in het afstemgeheugen van de tuner.

- 1 Druk op RDS PTY om het huidige PTY type weer te geven. Druk op PRESET/PTY SELECT + of - tot het gewenste programmatype in het uitleesvenster verschijnt. Hieronder vindt u een overzicht van de beschikbare programmatypes.
- 2 Druk op de RDS PTY toets terwijl het programmatype in het uitleesvenster wordt aangegeven.  
De tuner doorloopt dan de vooringestelde FM RDS radiozenders op zoek naar het gekozen soort programma. (De aanduiding "SEARCH" en het programmatype verschijnen afwisselend in het uitleesvenster.)  
Wanneer de tuner/versterker een programma van het door u gekozen type vindt, stopt het apparaat met zoeken. Dan knippert het voorstelnummer van de radiozender die het gekozen soort programma uitzendt, en vervolgens schakelt de tuner/versterker over op ontvangst en weergave van de betreffende uitzending.

### Opmerking

De aanduiding "NO PTY" verschijnt wanneer het door u gekozen programmatype niet wordt uitgezonden; de tuner keert dan weer terug naar de oorspronkelijke zender.

U heeft de keuze uit de volgende programmatypes:

Programmatype-categorie	U luistert naar
NONE	Ieder type uitzending dat niet onder een van de volgende categorieën valt.
NEWS	Nieuwsberichten
AFFAIRS	Aktualiteitenprogramma's over onderwerpen die recentelijk in het nieuws zijn.
INFO	Uitzendingen over consumentenzaken, medisch advies, weersinformatie, etc.
SPORT	Sportuitzendingen.

Programmatype-categorie	U luistert naar
EDUCATION	Educatieve programma's en uitzendingen met advies op verschillende gebieden.
DRAMA	Hoorspelen en radioseries.
CULTURES	Radio-uitzendingen over nationale of regionale culturele aangelegenheden, zoals religie, taal en sociale vraagstukken.
SCIENCE	Programma's over natuurwetenschappen en technologie.
VARIED	Gevarieerd amusement, zoals interviews met bekende persoonlijkheden, quizprogramma's en komedies.
POP MUSIC	Populaire muziek.
ROCK MUSIC	Rockmuziek.
EASY MUSIC	Easy listening ("middle of the road" muziek).
LIGHT M	Lichte klassieke muziek, zowel instrumentaal als vocaal.
CLASSICS	Uitvoeringen van klassieke muziek door grote orkesten, kamermuziek, opera, enz.
OTHER M	Muziek die in geen enkele van de bovenstaande categorieën thuishoort, zoals bijvoorbeeld rhythm & blues en reggae.
WEATHER	Weerberichten.
FINANCE	Beursberichten en financieel-economische programma's.
CHILDREN	Jongerenprogramma's.
SOCIAL AFF	Programma's over sociologie, geschiedenis, aardrijkskunde, psychologie, en maatschappijwetenschappen.
RELIGION	Programma's over religieuze aangelegenheden.
PHONE IN	Meningsuiting via telefoon of panelgesprekken.
TRAVEL	Informatieprogramma's over reizen.
LEISURE	Vrijtijdsprogramma's waar luisteraars aan kunnen deelnemen.
JAZZ MUSIC	Polyfonische, gesyncopeerde muziek.
COUNTRY M	Muziek uit het zuiden van de VS.
NATIONAL M	Hedendaagse populaire muziek uit land of streek.
OLDIES M	"Golden age" muziek.
FOLK MUSIC	Muziek die stamt uit de muziekcultuur van een bepaald land.
DOCUMENT	Duidingsprogramma's.

### Genieten van Surround Sound akoestiek

U kunt genieten van een fraaie ruimtelijke geluidswaergave door eenvoudigweg een van de voorgeprogrammeerde "klankbeelden" te kiezen die de tuner/versterker biedt. Zo kunt u uw luisterkamer laten klinken als een bioscoopzaal of een concertzaal. U kunt de klankbeelden ook naar eigen inzicht aanpassen door de parameters bij te stellen.

#### Er is keuze uit drie klankbeeldtypes.

Een type is "CINEMA". De klankbeelden in de CINEMA groep zijn bedoeld voor waergave van het filmgeluid op videocassettes en laserdiscs. Het type CINEMA bevat vier klankbeelden die op hun beurt zijn ingedeeld in twee types. Het PRO LOGIC klankbeeld dient voor waergave met een algemeen type ruimtelijke akoestiek. Indien u het PRO LOGIC klankbeeld selecteert, produceert de tuner/versterker een ruimtelijk geluid door Dolby Surround software te decoderen met behulp van Dolby Pro Logic. Het geluid wordt dan precies zo waergegeven als het bedoeld is door de studio-producent van het geluidsspoor. Andere CINEMA-klankbeelden zorgen voor meer nagalmeffecten door middel van Digital Cinema Sound-technologie. Bij keuze van deze klankbeelden voegt de tuner/versterker aan het gedecodeerde Dolby Pro Logic Surround geluid een ruimtelijk nagalm-effect toe zoals u dat in een grote bioscoop kunt horen. Zo kunt u thuis genieten van de indrukwekkende geluidseffecten die van een speelfilm een belevnis maken.

Een ander type is "VIRTUAL". In de VIRTUAL-stand kunt u genieten van surround sound met minimum twee voorluidsprekers waarmee u dan "virtuele" luidsprekers kunt maken. Zo bekomt men een ruimtelijk effect met alleen maar voorluidsprekers.

Het derde type is "MUSIC". Wanneer een dergelijk klankbeeld wordt geselecteerd, voegt de receiver nagalm toe aan het normale 2-kanaals stereogeluid. U kunt dit klankbeeld gebruiken bij het afspelen van een CD of het bekijken van TV-programma's en zo het ruimtelijk effect van een concertzaal of jazz club simuleren.

Om de Dolby Pro Logic Surround akoestiek op zijn best te horen, volgt u de aanwijzingen onder "Opstelling voor Dolby Surround akoestiek" vanaf blz. 10, om de geschikte middenkanaal-aanpassing te kiezen en de geluidsterkte van alle luidsprekers evenwichtig in te stellen.

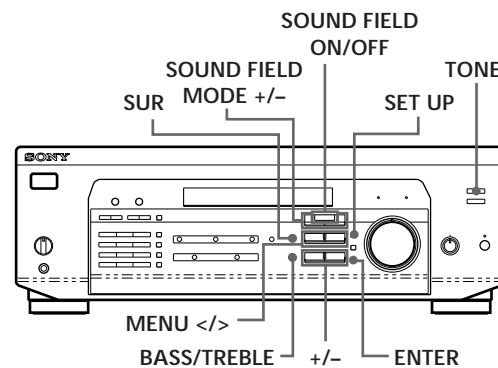

## Kiezen van een klankbeeld

U kunt genieten van een fraaie ruimtelijke geluidsweergave door eenvoudigweg uit de voorgeprogrammeerde klankbeelden datgene te kiezen dat het best past bij de geluidsbron die u wilt horen.

- 1 Druk op de SOUND FIELD ON/OFF toets om de klankbeeldfunctie in te schakelen. Het laatst gekozen klankbeeld wordt in het uitleesvenster aangegeven.
- 2 Druk herhaaldelijk op SOUND FIELD MODE +/- om het gewenste geluidsveld te kiezen. Zie het overzicht op deze blz voor nadere informatie over de beschikbare klankbeelden.

 De tuner/versterker "onthoudt" voor elke geluidsbron het laatst gekozen klankbeeld (Geheugen-klankbeeld). Wanneer u een bepaalde geluidsbron kiest, wordt automatisch het laatst daarvoor gebruikte klankbeeld ingeschakeld. Als u bijvoorbeeld een CD beluistert met het HALL klankbeeld en dan overschakelt op een andere geluidsbron, dan zal bij weer terugschakelen naar CD-weergave automatisch het HALL klankbeeld weer gelden. In het geheugen van de tuner worden de klankbeelden voor de AM en FM afstemband en voor alle voorkeuzenders afzonderlijk onthouden.

 Aan de verpakking kunt u zien of de video e.d. is opgenomen met Dolby Surround geluid. Sommige videocassettes of laserdiscs kunnen echter wel zijn opgenomen met Dolby Surround geluid, ook al staat dit niet op de verpakking aangegeven.

### Opmerking

Bij weergave met een bepaald klankbeeld mag u niet beide paren voorluidsprekers (A + B) kiezen met de SPEAKERS toets.

### Overzicht van de beschikbare klankbeelden

Type	MODE (klankbeeld)	Bedoeld voor
CINEMA	PRO LOGIC	Weergave van beeldmateriaal met Dolby Pro Logic Surround geluid.
	C(inema) STUDIO	Geeft de akoestiek van een bioscoopzaal. Goed voor alle soorten speelfilms.
	N(ight) THEATER	Geeft een betere klank bij het 's avonds laat kijken naar een film met het geluid zacht ingesteld.

Type	MODE (klankbeeld)	Bedoeld voor
	MONO MOVIE	Geeft een levendig bioscoopgeluid aan speelfilms met een mono geluidsspoor.
VIRTUAL	V DOLBY	Gebruik de voorluidsprekers om surround sound effecten te creëren.
	V SURROUND*	Gebruik de voorluidsprekers en de middenluidspreker om surround sound effecten te creëren.
MUSIC	HALL	Geeft de akoestiek van een gewone rechthoekige concertzaal. Ideaal voor zachtere akoestische muziek.
	JAZZ CLUB	Geeft de akoestiek van een typische jazz-club.
	LIVE HOUSE	Geeft de akoestiek van een muziektheater met 300 zitplaatsen.
	GAME	Geeft de meest treffende geluids- en akoestiekeffecten van videospelletjes. Zet hierbij uw videospel-apparaat in de stereo stand voor een spel met stereo geluidsspoor.

\* Allen bij gebruik van 5.1 CH/DVD.

## Bijregelen van de klankbeelden

U kunt de klankbeelden naar wens aanpassen door enkele van de parameters zo in te stellen dat het geluid in uw luisterruimte optimaal klinkt.

Wanneer u een klankbeeld bijgesteld heeft, zullen de nieuwe instellingen in het geheugen bewaard blijven (tenzij de tuner/versterker langer dan ongeveer een week niet op een stopcontact aangesloten is). Om een bijgesteld klankbeeld opnieuw te wijzigen, hoeft u enkel de gewenste veranderingen aan te brengen.

Zie het overzicht op blz. 24 voor de parameters waarmee u de klankbeelden kunt bijregelen.

## Voor de beste weergave van Dolby Pro Logic Surround akoestiek

Volg de aanwijzingen onder "Kiezen van de middenkanaal-aanpassing" en "Afregeven van de geluidssterkte van de luidsprekers" op blz. 10 alvorens u een klankbeeld gaat bijregelen.

## Aanpassen van de nagalmtijd (DELAY) (alleen voor het PRO LOGIC klankbeeld)

U kunt de Dolby Pro Logic Surround akoestiek een nog ruimere klank geven door te zorgen dat het geluid via de achterluidsprekers wat later wordt weergegeven (langere nagalmtijd). De nagalmtijd is instelbaar op 15, 20 of 30 ms (milliseconden). Kies echter een korte nagalmtijd als de achterluidsprekers nogal veraf staan of als uw luisterkamer zelf nogal ruim is.

- 1 Start de weergave van een geluidsbron die is opgenomen met Dolby Surround geluid.
- 2 Druk op de SUR toets.
- 3 Druk op MENU </> om "DELAY xxms" te selecteren.  
De oorspronkelijke of laatst gekozen nagalmtijd wordt aangegeven.
- 4 Druk op +/- om de vertragingstijd te veranderen.

## Aanpassen van het effectniveau (EFFECT) (alle klankbeelden behalve het PRO LOGIC klankbeeld)

U kunt de sterkte van het akoestiekeffect (m.a.w. de specifieke nadruk van het klankbeeld) aanpassen op zes verschillende niveaus.

- 1 Druk op de SUR toets.
- 2 Druk op MENU </> om "EFFECT xx" te selecteren.  
Het oorspronkelijke of laatst gekozen effectniveau wordt aangegeven.
- 3 Druk op +/- om het effectniveau te veranderen.

## Aanpassen van de geluidssterkte van de midden- en/of achterluidsprekers (REAR/CENTER)

Als u vindt dat de geluidssterkte van de midden- en/of achterluidsprekers bij de klankbeelden niet geheel juist is (ook na evenwichtig afstellen van de diverse luidsprekers voor de Dolby Pro Logic Surround akoestiek), kunt u op de onderstaande wijze de geluidssterkte aanpassen.

Overigens zal deze volume-aanpassing gelden voor alle klankbeelden.

- 1 Druk op de SUR toets.
- 2 Druk op MENU </> om "REAR xxdB" of "CENTER xxdB" te kiezen.
- 3 Druk op +/- om het luidsprekervolume te regelen. De geluidssterkte is instelbaar van -15 dB tot +10 dB in stapjes van 1 dB tegelijk.

## Aanpassen van de klankkleur (BASS/TREBLE)

U kunt de weergave van de lage en hoge tonen via de voorluidsprekers naar wens bijregelen. Deze klankkleur-instelling kunt u voor elk van de klankbeelden afzonderlijk verrichten.

- 1 Druk op de BASS BOOST toets.
- 2 Druk op MENU </> om "BASS xxdB" of "TREBLE xxdB" te kiezen.
- 3 Druk op +/- om het klankniveau te regelen. De toonregeling is instelbaar van -10 dB tot +10 dB in stapjes van 2 dB tegelijk.
- 4 Druk op de TONE toets zodat het TONE indicatorlampje oplicht.



U kunt de klankkleur-aanpassing uitschakelen zonder de gemaakte instellingen te wissen. De klankkleur-aanpassingen worden voor elk klankbeeld afzonderlijk vastgelegd. Druk op de TONE toets zodat het TONE indicatorlampje oplicht als u de toonregeling wilt uitschakelen.

## Terugstellen van de bijgeregelde klankbeelden op de oorspronkelijke fabrieksinstelling

- 1 Als de tuner/versterker aan staat, drukt u op de I/⏻ (aan/uit) toets om het apparaat uit te schakelen.
- 2 Houd de SOUND FIELD ON/OFF toets ingedrukt en schakel het apparaat weer in met de I/⏻ (aan/uit) toets.  
De aanduiding "SUR CLEAR" verschijnt in het uitleesvenster en dan zijn alle klankbeelden tegelijk teruggesteld op de fabrieksinstellingen.

## Instelbare parameters voor elk klankbeeld bij het selecteren van een programmabron.

Klankbeelden-weergave Type	MODE	Parameters					Testtoon-weergave	
		DELAY	EFFECT	REAR	CENTER	STONE		
Uitgeschakeld	--	--					● Geen geluid	
Ingeschakeld	CINEMA	PRO LOGIC	●		● <sup>a)</sup>	● <sup>b)</sup>	●	Afhankelijk van de middenkanaal-aanpassing (zie blz. 10)
		C STUDIO		●	● <sup>a)</sup>	● <sup>b)</sup>	●	
		N THEATRE		●	●		●	Beurtelings via de voor-en achterluidsprekers
		MONO MOVIE		●	●		●	
	VIRTUAL	V DOLBY		●			●	Geen geluid
	MUSIC	HALL		●	●		●	Beurtelings via de voor-en achterluidsprekers
		JAZZ CLUB		●	●		●	
		LIVE HOUSE		●	●		●	
		GAME		●	●		●	

## Instelbare parameters voor elk klankbeeld bij gebruik van 5.1 CH/DVD.

Klankbeelden-weergave Type	MODE	Parameters					Testtoon-weergave
		DELAY	EFFECT	REAR	CENTER	STONE	
Uitgeschakeld	--	--		●	●	●	In onderstaande volgorde: linksvoor, midden, rechtsvoor, rechtsachter, linksachter
Ingeschakeld	CINEMA	C STUDIO		●	●	●	
		N THEATRE		●	●	●	
		MONO MOVIE		●	●	●	
	VIRTUAL	V SURROUND		●	●	●	Afwisselend van de voor- en middenluidsprekers

a) Alleen instelbaar wanneer de middenkanaal-aanpassing is ingesteld op PHANTOM, NORMAL of WIDE (zie blz. 10).

b) Alleen instelbaar wanneer de middenkanaal-aanpassing is ingesteld op 3 STEREO, NORMAL of WIDE (zie blz. 10).

### Opmerking

Om de geluidssterkte van de diverse luidsprekers af te stellen met behulp van de testtoon, zoals beschreven op blz.10, kiest u het PRO LOGIC klankbeeld. Bij alle andere klankbeelden dient de testtoon alleen om te controleren of de diverse luidsprekers al dan net geluid weergeven.



## Naamgeving van voorkeuzenders en beeld/geluidsbronnen

U kunt de vastgelegde voorkeuzenders en andere beeld/geluidsbronnen van zelfgekozen namen van elk 8 letters (en cijfers) voorzien. Deze "index" namen (zoals bijvoorbeeld "VHS") worden dan in het uitleesvenster aangegeven wanneer u instelt op weergave van de betreffende beeld/geluidsbron. Deze functie kan handig zijn voor het uit elkaar houden van soortgelijke apparatuur. Bovendien kunt u hiermee componenten benoemen die zijn aangesloten op stekkerbussen bedoeld voor andere apparatuur, zoals een tweede CD-speler die is aangesloten op de MD/TAPE aansluitingen.

### Opmerkingen

- U kunt voor elke voorkeuzender of beeld/geluidsbron slechts één naam tegelijk kiezen.
- U kunt geen "index" namen invoeren voor de FM RDS informatiezenders of de beeld/geluidsbron aangesloten op de 5.1 CH/DVD stekkerbussen.

- 1 Voor naamgeving van een voorkeuzender:  
Stem af op de zender die u van een naam wilt voorzien.  
Voor naamgeving van een beeld/geluidsbron:  
Stel in op de beeld/geluidsbron (component) die u een naam wilt geven en ga dan door met stap 2.
- 2 Druk op de NAME toets.  
De cursor knippert in het uitleesvenster.
- 3 Gebruik de + of - toets om de gewenste letter of het cijfer in te voeren.
- 4 Druk op de MENU < of > toets om de cursor een positie naar rechts op te schuiven voor de volgende letter.
- 5 Herhaal de stappen 3 en 4 tot maximaal 8 letters/cijfers zijn ingevoerd.
- 6 Druk op ENTER om de namen te slaan.

### Indien u een vergissing maakt

Druk enkele malen op de MENU < of > toets tot de letter of het cijfer dat u wilt veranderen in het uitleesvenster begint te knipperen. Voer dan het juiste letterteken in met de + of - toets.

### Invoeren van "index" namen voor nog andere voorkeuzenders

Herhaal de stappen 2 t/m 4.

### Om de naam van een programmabron te wissen

Drukt u op NAME en vervolgens op dezelfde programmabrontoets. Druk op ENTER om de naam te wissen (behalve TUNER).

## Opnemen

Deze tuner/versterker maakt opnamen naar en van apparatuur die hierop is aangesloten bijzonder eenvoudig. U hoeft de audio/video-apparatuur voor weergave en opname niet direkt op elkaar aan te sluiten: als eenmaal een weergavebron op de tuner/versterker is gekozen, is maken en monteren van opnamen mogelijk op dezelfde wijze als u zou doen met gebruik van de bedieningsorganen op elk apparaat. Controleer, alvorens u begint, of alle apparatuur naar behoren is aangesloten.

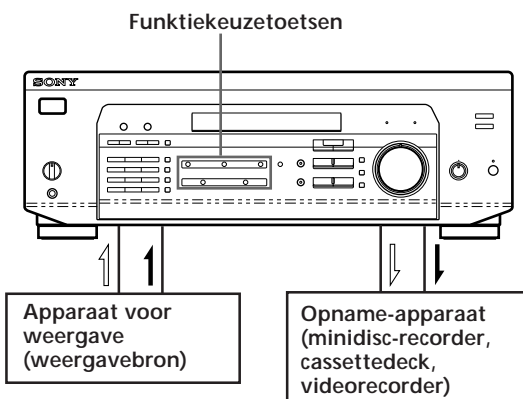

⇨: Audio-siginaalstroom

⇩: Video-siginaalstroom

## Opnemen op een minidisc of audiocassette

Via deze tuner/versterker kunt u muziek op een minidisc of geluidscassette opnemen. Raadpleeg de gebruiksaanwijzing van uw minidisc-recorder of cassettedeck voor nadere bijzonderheden.

- 1 Druk op een van de funktiekeuzetoetsen om de gewenste weergavebron te kiezen.
- 2 Maak het gekozen apparaat gereed voor weergave.  
Voor de CD-speler bijvoorbeeld, plaatst u een compact disc.
- 3 Steek een onbespeelde minidisc of cassette in het cassettedeck voor opname en stel zonnodig het opnamenivo in.
- 4 Start het opnemen op het opnamedeck en start het afspelen van de weergavebron.

(wordt vervolgd)

### Opnemen op videocassette

Met behulp van een receiver kunt u opnemen van een TV of LD-speler. U kunt bij het monteren van een videocassette ook geluid afkomstig uit diverse audiobronnen toevoegen. Raadpleeg indien nodig de handleiding van uw videorecorder.

- 1 Druk op TV/LD om de programmabron te selecteren.
- 2 Zet de betreffende apparatuur klaar voor weergave. Bijvoorbeeld de TV en TV-tuner aanzetten.
- 3 Breng een onbespeelde videocassette in de videorecorder voor opname.
- 4 Begin met opnemen op de videorecorder.

#### U kunt bij het monteren van een videocassette geluid vervangen

Op het punt waar u een ander geluid wilt beginnen toevoegen, drukt u op een andere funktietoets (bijvoorbeeld voor de CD) en begint de weergave. Het geluid van de geselecteerde apparatuur zal over het oorspronkelijke geluid worden opgenomen.

Om weer verder te gaan met opname van het oorspronkelijke geluid, drukt u op de TV/LD funktietoets.

#### Opmerking

U kunt geen audio- en videosignaal opnemen in de 5.1 CH/DVD stand.

### Gebruik van de Sleep Timer

Via de afstandsbediening kunt u de versterker automatisch op een bepaald tijdstip laten uitschakelen.

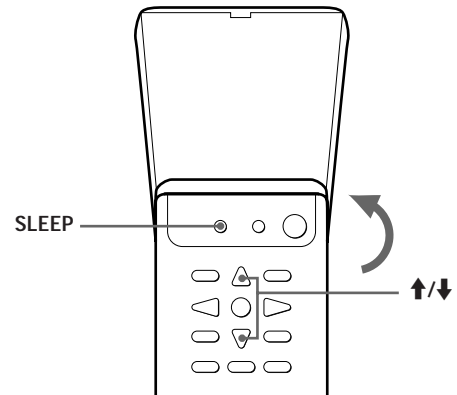

Druk op SLEEP toets van de afstandsbediening terwijl het toestel aan staat. Telkens wanneer u op SLEEP drukt, verandert de tijd zoals hieronder aangegeven.

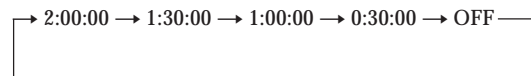

Het uitleesvenster dimt nadat u het tijdstip heeft opgegeven.

-  De tijd kan naar believen worden ingesteld  
Druk eerst op SLEEP op de afstandsbediening en bepaal vervolgens het tijdstip met behulp van de cursortoetsen (↑ of ↓). De sluimertijd verandert in stappen van 1 minuut. U kunt maximum 5 uur instellen.

-  U kunt nagaan hoeveel tijd er nog rest voordat de versterker zal uitschakelen  
Druk op SLEEP toets van de afstandsbediening.  
De resterende tijd verschijnt dan in het uitleesvenster.



### Verhelpen van storingen

Als u een van de volgende problemen ondervindt bij de bediening van de tuner, kunt u deze lijst van controlepunten doorlopen om aan de hand hiervan het probleem te verhelpen. Mocht het probleem onopgelost blijven, neemt u dan a.u.b. contact op met uw dichtstbijzijnde Sony handelaar.

Er klinkt geen geluid of de geluidsterkte blijft te gering.

- ➔ Controleer of de luidsprekers en audio/video-componenten goed zijn aangesloten.
- ➔ Controleer of op de tuner/versterker het juiste apparaat is gekozen.
- ➔ Controleer of de SPEAKERS toets in de juiste stand staat (zie blz. 12).
- ➔ Druk op MUTING of op de MUTING toets van de afstandsbediening als de MUTING indicator aangaat.
- ➔ Er is kortsluiting opgetreden, waardoor het beveiligingscircuit is ingeschakeld (de aanduiding "PROTECTOR" knippert). Schakel de tuner uit, los het probleem dat kortsluiting veroorzaakt op en schakel het apparaat dan weer in.

Geluid van links en rechts is verwisseld.

- ➔ Controleer of de luidsprekers en audio/video-componenten goed zijn aangesloten.
- ➔ Stel de BALANCE regelaar bij.

Er klinkt een hinderlijke bromtoon of andere storende achtergrondgeluiden.

- ➔ Controleer of de luidsprekers en audio/video-componenten goed zijn aangesloten.
- ➔ Houd de aansluitsoeren uit de buurt van een transformator of motor en tenminste 3 meter van een TV-toestel of TL-verlichting.
- ➔ Plaats de geluidsinstallatie niet te dicht in de buurt van een ingeschakelde TV.
- ➔ Sluit een aardedraad aan op de de antenne-aardaansluiting.
- ➔ De stekkers en aansluitbussen zijn vuil. Reinig de stekkers en aansluitbussen met een doekje, licht bevochtigd met wat alcohol.

De RDS werkt niet.

- ➔ Controleer of wel op een FM zender is afgestemd.
- ➔ Stem af op een beter doorkomende FM zender.

De gewenste aanduidingen of informatie verschijnen niet in het uitleesvenster.

- ➔ Neem contact op met de radiozender en informeer of deze wel of geen RDS signalen uitzendt. Het kan voorkomen dat de RDS dienstverlening tijdelijk buiten werking is.

De zender of de afgespeelde geluidsbron wordt door een andere zender onderbroken, of de tuner begint automatisch naar zenders te zoeken.

- ➔ De EON functie is in werking getreden. Zorg dat de EON functie is uitgeschakeld als u niet wilt dat de afgestemde zender of de geluidsbron wordt onderbroken.

De zendernaam verschijnt niet in het uitleesvenster.

- ➔ Druk op de DISPLAY toets tot de zendernaam verschijnt.

Afstemmen op een bepaalde frekwentie lukt niet.

- ➔ Controleer of de antennes goed zijn aangesloten. Verstel zonnodig de stand van de antennes en sluit een buitenantenne aan.
- ➔ Mogelijk is de signaalsterkte te gering om door de antenne van de tuner opgepikt te worden (bij gebruik van de automatische afstemming). Gebruik de directe afstemming.
- ➔ Er zijn geen zenders in het afstemgeheugen vastgelegd, of de vooringestelde zenders zijn gewist (bij geheugen-afstemming). Leg de zenders in het geheugen vast (zie blz. 17).

Uit de achterluidsprekers klinkt geen geluid of de geluidsterkte blijft te gering.

- ➔ Kies de CENTER MODE instelling die past bij uw luidspreker-opstelling (zie blz. 10).
- ➔ Stel de geluidsterkte van de luidsprekers op het juiste nivo af (blz. 10).
- ➔ Let op dat de akoestiefunctie is ingeschakeld en een instelling is gekozen.

Er komt geen geluid uit de middenluidspreker.

- ➔ Kies de CENTER MODE instelling die past bij uw luidspreker-opstelling (zie blz. 10).
- ➔ Stel de geluidsterkte van de luidsprekers op het juiste nivo af (blz. 10).

Het geluid wordt niet met akoestiek-effekt weergegeven.

- ➔ Controleer of de akoestiefunctie wel is ingeschakeld.
- ➔ Zorg dat de voorluidsprekers zijn aangesloten op de SPEAKERS A luidspreker-aansluitingen.
- ➔ Zorg bij gebruik van twee paar voorluidsprekers dat de SPEAKERS A en B toetsen beide zijn ingedrukt.

Er verschijnt geen beeld of een onduidelijk beeld op het TV-scherm.

- ➔ Kies de juiste functie op de tuner/versterker.
- ➔ Zet uw TV verder weg van de audioapparatuur.

Opnemen is niet mogelijk.

- ➔ Controleer of de apparatuur correct is aangesloten.
- ➔ U kunt geen geluid opnemen van een programmabron die is aangesloten op de 5.1 CH/DVD aansluitingen.

De afstandsbediening werkt niet.

- ➔ Richt de afstandsbediening recht op de afstandsbedieningssensor  van de tuner/versterker.
- ➔ Er bevindt zich een obstakel tussen het apparaat en de kop van de afstandsbediening.
- ➔ Vervang beide batterijen in de afstandsbediening door nieuwe.
- ➔ Controleer of u de juiste functie voor bediening van het gewenste apparaat op de afstandsbediening heeft gekozen.

## Technische gegevens

### Versterker-gedeelte

Uitgangsvormogen  
Stereo (DIN, bij 1 kHz, 4 ohm)  
weergave 100 W + 100 W

Met (DIN, bij 1 kHz, 4 ohm)  
akoestiekeffekt Voorluidsprekers:  
100 W/ch  
Middenluidspreker\*:  
100 W  
(alleen bij de PRO  
LOGIC instelling)  
Achterluidsprekers\*:  
100 W/ch

5.1 CH/DVD (DIN, 1 kHz, 4 ohm)  
stand Voorluidsprekers:  
100 W/ch  
Middenluidspreker\*:  
100 W  
Achterluidsprekers\*:  
100 W/ch

Frekentie- (TV/LD, CD, MD/TAPE,  
karakteristiek VIDEO, 5.1 CH/DVD:  
10 Hz - 50 kHz  $\pm 1$  dB

### Ingangen

	Gevoeligheid	Impedantie	Signaal/ ruisverhouding
CD, 5.1 CH/ DVD, MD/TAPE, TV/LD, VIDEO	150 mV	50 kOhm	96 dB

Uitgangen MD/TAPE REC OUT:  
Uitgangsspanning:  
150 mV  
Uitgangsimpedantie:  
10 kOhm  
VIDEO AUDIO OUT:  
Uitgangsspanning:  
150 mV  
Uitgangsimpedantie:  
10 kOhm  
WOOFER:  
Uitgangsspanning: 2 V  
Uitgangsimpedantie:  
1 kOhm  
PHONES: Voor het  
aansluiten van hoog- en  
laagohmige  
hoofdtelefoons

Demping Volledige geluiddemping  
BASS BOOST +8 dB bij 70 Hz  
TONE  $\pm 8$  dB bij 100 Hz en  
10 kHz

### Tuner-gedeelte

FM Stereo, FM/AM superheterodyne  
afstemming

### FM tuner-gedeelte

Afstembereik 87,5 - 108,0 MHz  
Antenne- 75 ohm, asymmetrisch  
aansluitingen  
Tussenfrequentie 10,7 MHz  
Gevoeligheid Mono: 18,3 dBf,  
2,2  $\mu$ V/75 ohm  
Stereo: 38,3 dBf,  
22,5  $\mu$ V/75 ohm

Bruikbare 11,2 dBf,  
gevoeligheid 1  $\mu$ V/75 ohm (IHF)

Signaal/  
ruisverhouding Mono: 76 dB  
Stereo: 70 dB

Harmonische 0,3 %  
vervorming bij Stereo: 0,5 %  
1 kHz

Scheiding 45 dB bij 1 kHz

Frekentebereik 30 Hz - 15 kHz  $^{+0.5}_{-2}$  dB

Selektiviteit 60 dB bij 400 kHz

### AM tuner-gedeelte

Afstembereik 531 - 1602 kHz

Antenne Kaderantenne

Tussenfrequentie 450 kHz

Bruikbare 50 dB/m (bij 999 kHz)  
gevoeligheid

Signaal/  
ruisverhouding 54 dB (bij 50 mV/m)

Harmonische 0,5% (50 mV/m,  
vervorming 400 kHz)

Selektiviteit 35 dB

### Videogedeelte

Ingangen VIDEO, TV/LD, 5.1 CH/  
DVD:  
1 Vp-p 75 ohm

Uitgangen VIDEO, MONITOR:  
1 Vp-p 75 ohm

### Algemeen

Afstemsysteem Tuner-gedeelte: PLL  
kwartsgekoppeld  
digitaal  
synthesizersysteem  
Voorversterker-gedeelte:  
Lage-ruis NF type  
equalizer-versterker  
Eindversterker-gedeelte:  
Zuiver  
komplementaire SEPP

Voeding 230 V wisselstroom,  
50/60 Hz

Stroomverbruik 195 W

Netstroomuit- Geschakeld, 100 watt  
gang max

Afmetingen Ca. 430 x 157 x 366 mm

Gewicht 10,8 kg

Bijgeleverd FM draadantenne (1)  
toebehoren AM kaderantenne (1)  
Afstandsbediening (1)  
Gebruiksaanwijzing  
afstandsbediening (1)  
R6 (AA-formaat)  
batterijen (2)

De vermelde technische gegevens zijn  
gemeten bij 230 V AC, 50 Hz.

\* Eventueel is geen geluid hoorbaar,  
afhankelijk van de  
klankbeeldinstelling en de bron.

Wijzigingen zonder kennisgeving in  
ontwerp en technische gegevens  
voorbehouden.

## Verklarende woordenlijst

### Akoestisch rondom-geluid

Dit geluid bestaat uit drie geluidscomponenten: rechtstreeks geluid, vroeg weerkaats geluid en een nagalm. De akoestiek van de ruimte waarin u zich bevindt beïnvloeden de wijze waarop deze drie geluidscomponenten te horen zijn. De tuner/versterker combineert deze geluidscomponenten op een dusdanige manier dat diverse luisteromgevingen, zoals bijvoorbeeld een concertzaal, kunnen worden nagebootst.

#### • Zaal-geluidscomponenten



#### • Overgang van het geluid van de achterluidsprekers

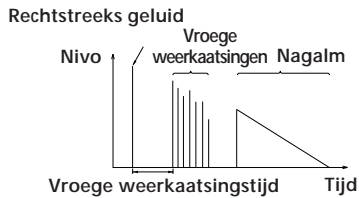

### Dolby Pro Logic Surround

Een van de decodeersystemen voor Dolby Surround geluid, waarmee een tweekanaals geluidsspoor wordt omgezet in vier gescheiden kanalen. Vergeleken met het eerdere Dolby Surround systeem, zorgt de Dolby Pro Logic Surround voor een meer natuurlijk klankbeeld met vloeiendder verlopende bewegingen en precieser gelokaliseerd geluid. Om de voordelen van Dolby Pro Logic Surround optimaal te horen, heeft u een paar achterluidsprekers en een middenluidspreker nodig. De achterluidsprekers geven het geluid in mono weer.

### CENTER MODE

Instelling voor luidspreker-opstelling om het Dolby Pro Logic Surround geluid optimaal tot zijn recht te laten komen. Voor een zo fraai mogelijke akoestiek, kiest u één van de volgende vier CENTER MODE instellingen, afhankelijk van de opstelling van uw luidsprekers.

#### • NORMAL instelling

Kies de NORMAL instelling als u beschikt over voor- en achterluidsprekers en een kleine middenluidspreker. Aangezien een kleine middenluidspreker onvoldoende basgeluid kan produceren, wordt het basgeluid van het middenkanaal via de voorluidsprekers weergegeven.

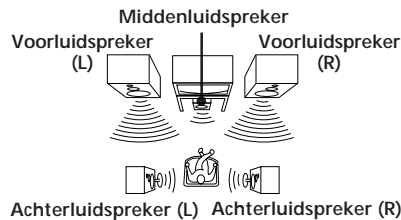

#### • WIDE instelling

Kies de WIDE instelling als u beschikt over voor- en achterluidsprekers en een grote middenluidspreker. Met de WIDE instelling kunt u het Dolby Surround geluid optimaal benutten.

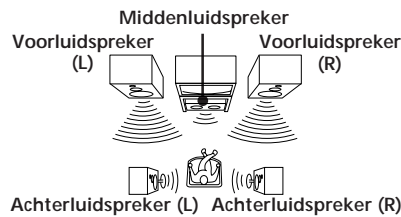

#### • PHANTOM instelling

Kies de PHANTOM instelling als u beschikt over voor- en achterluidsprekers, maar niet over een middenluidspreker. Het geluid van het middenkanaal wordt via de voorluidsprekers weergegeven.

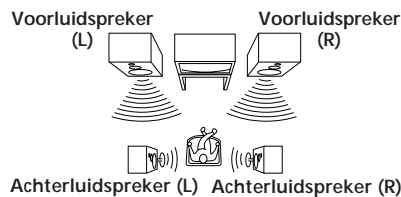

#### • 3 STEREO instelling

Kies de 3 STEREO instelling als u beschikt over voor- en middenluidsprekers, maar niet over achterluidsprekers. Het geluid van het achterkanaal wordt via de voorluidsprekers weergegeven, zodat u enige mate van akoestiek kunt verkrijgen zonder achterluidsprekers te gebruiken.

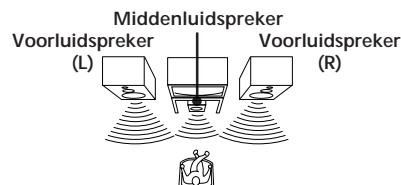

### Vertragingstijd

De vertragingstijd is het tijdsverschil tussen de akoestiek-weergave van de voorluidsprekers en die van de achterluidsprekers. Door de vertragingstijd van de achterluidsprekers in te stellen, kunt u de sfeer van verschillende luisteromgevingen nabootsen. Als u uw achterluidsprekers in een kleine kamer of dicht in de buurt van uw luisterpositie heeft opgesteld, maakt u de vertragingstijd langer. Voor een ruime kamer of wanneer de achterluidsprekers ver van de luisterpositie vandaan staan opgesteld, maakt u de vertragingstijd korter.

### Dolby Digital (AC-3)

Dit is een weergavesysteem voor de bioscoop, meer geavanceerd dan de Dolby Pro Logic Surround. Hierbij geven de achterluidsprekers stereo geluid weer met een breder frequentiebereik, en is tevens voorzien in een afzonderlijk "subwoofer" laagtonenkanaal voor de diepste bassen. Dit systeem wordt ook aangeduid als "5.1", met vijf gewone voor-, midden en achterluidsprekers plus het subwooferkanaal dat voor 0.1 telt (aangezien het alleen dient voor de ultralage tonen). Alle zes kanalen worden bij dit systeem afzonderlijk opgenomen, voor een optimale kanaalscheiding. En omdat alle signalen digitaal verwerkt worden, is er minder verlies aan kwaliteit. De naam "AC-3" geeft aan dat dit de derde audio-codeermethode is die ontwikkeld werd door de Dolby Laboratories Licensing Corporation.

### 5.1 CH/DVD

Deze stekkerbussen dienen voor de ontvangst van gedecodeerde Dolby Digital (AC-3) geluidssignalen, zodat u kunt genieten van de ruimtelijke 5.1 kanaals akoestiek-weergave. Op deze stekkerbussen kunt u een Dolby Digital (AC-3) decodeereenheid aansluiten of een DVD videospeler met ingebouwde AC-3 decodeertrap.

### Voorinstelde radiozenders

Dit zijn zenders die onder een letter-plus-cijfer code in het afstemgeheugen van de tuner zijn vastgelegd. Wanneer een zender eenmaal is voorinstelend worden tijdrovende bedieningshandelingen voor afstemming overbodig. U kunt snel op de voorinstelende zender afstemmen door eenvoudigweg de toegewezen code in te voeren.

**A**

Aansluiten: *Zie* Aansluitingen  
 Aansluiten van audio-apparatuur 5  
 Aansluitingen  
   antennes 5  
   audio-apparatuur 5  
   luidsprekers 7  
   netsnoer 9  
   overzicht 4  
   video-apparatuur 6  
 Achterpaneel 5, 6, 7, 9, 31  
 Afstemming: *Zie* Radio-ontvangst  
 Afstemming op vooringestelde zenders 17  
 Alfabetische keuze 18  
 Antenne-aansluitingen 5  
 Automatische afstemming 16

**B**

Beknopt bedieningsoverzicht 32  
 Benoemen van vooringestelde zenders 25

**C**

CENTER MODE instelling 10, 29  
 3 STEREO 10, 29  
 NORMAL 10, 29  
 PHANTOM 10, 29  
 WIDE 10, 29

**D**

Directe afstemming 16  
 Dolby Pro Logic  
   Surround 10, 21  
   CENTER MODE instelling 10, 29  
 Doorlopen van radiozenders 16  
   vooringestelde zenders 17  
 3 STEREO instelling 10, 29

**E, F**

EON 19

**G, H**

Geluid  
   aanpassen 23  
   keuze 23  
 Geluidsniveau 25

**I, J**

Instellen  
   geluidsnivo 23  
   helderheid van het uitleesvenster 9  
   volume 12  
   luidsprekervolume 25  
   vertragingstijd 23, 29

**K**

Kiezen van een weergavebron 19  
 Kopiëren: *Zie* Opnemen

**L**

Luidsprekers  
   aansluiting 7  
   kiezen van luidsprekerpaar 12  
   opstelling 10

**M, N, O**

Monteren van opnamen: *Zie* Opnemen  
 Opnemen  
   NORMAL instelling 10, 29  
   Opnemen op een cassette 25

**P, Q**

PHANTOM instelling 10, 29  
 PTY 20

**R, S**

Radio-ontvangst  
   direkte afstemming 16  
   vooringestelde radiozenders 17  
 RDS 18  
 Surroundgeluid 10, 21

**T**

Testtoon 10

**U**

Uitleesvenster 13  
 Uitpakken 4

**V**

Vastleggen van radiozenders: *Zie* voorinstellen van radiozenders  
 Verhelpen van storingen 27  
 Vertragingstijd 20, 29  
 Video-apparatuur aansluiten 6  
 Vooringestelde zenders 17  
 Voorinstellen van radiozenders 17

**W, X, Y, Z**

WIDE instelling 10, 29

## Beschrijving van het achterpaneel

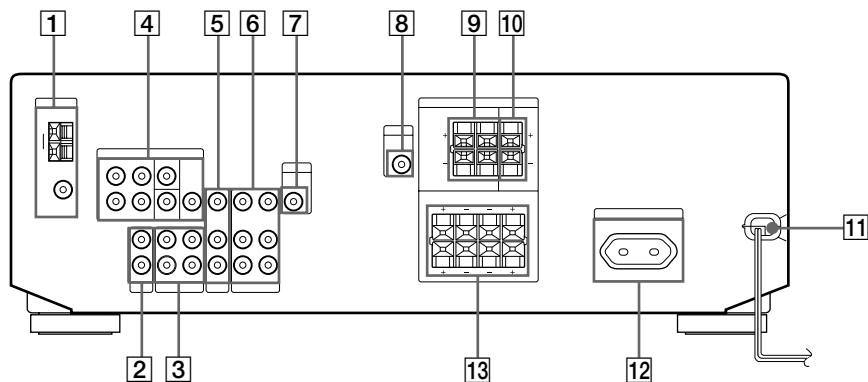

- |  |   |   |
|--|---|---|
| <b>1</b> Antenne-aansluitingen<br>[ANTENNA (FM/AM)]              | <b>6</b> Videorecorder-aansluiting<br>(VIDEO)                                 | <b>10</b> Aansluiting voor akoestiek-<br>middenluidspreker (SPEAKERS<br>CENTER) |
| <b>2</b> CD-speler aansluiting (CD)                              | <b>7</b> MONITOR  | <b>11</b> Netsnoer  |
| <b>3</b> Minidisc-recorder/cassettedeck<br>aansluiting (MD/TAPE) | <b>8</b> WOOFER   | <b>12</b> SWITCHED AC OUTLET  |
| <b>4</b> 5.1 CH/DVD  | <b>9</b> Aansluiting voor akoestiek-<br>achterluidsprekers (SPEAKERS<br>REAR) | <b>13</b> Voorluidspreker-aansluitingen<br>[SPEAKERS FRONT (A/B)]               |
| <b>5</b> TV/laserdisc-speler aansluiting<br>(TV/LD)              |   |   |

## Radio-ontvangst

(direkte afstemming)

Voorbeeld: Afstemmen op FM 102,50 MHz

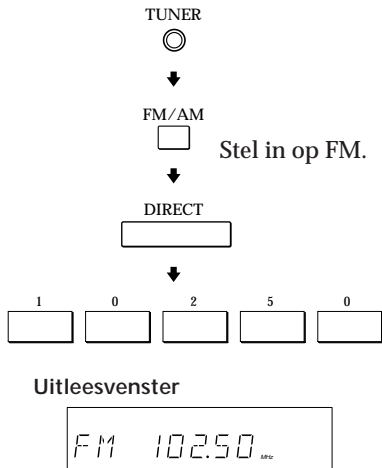

## Voorinstellen van radiozenders

Voorbeeld: Voorinstellen van een zender onder code A7

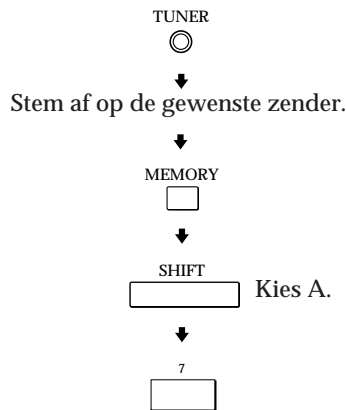

## Kiezen van audio/video-apparatuur

Voorbeeld 1: Afspelen van een compact disc

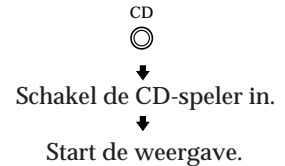

Voorbeeld 2: Bekijken van een videocassette

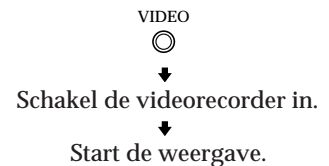

## Doorlopen van radiozenders

(automatische afstemming)

Voorbeeld: Doorlopen van FM zenders

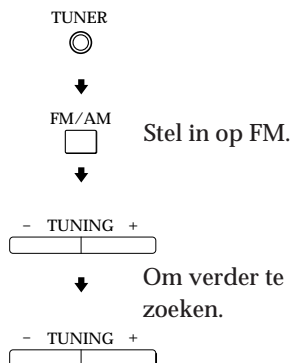

## Afstemmen op vooringestelde zenders

Voorbeeld: Afstemmen op de zender vastgelegd onder A7

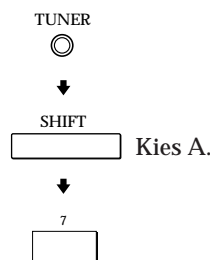

## Doorlopen van vooringestelde zenders

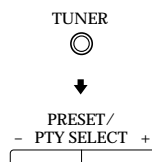

## Gebruik van voorgeprogrammeerde akoestiek-instellingen

Voorbeeld: Bekijken van een laserdisc van een met Dolby Surround akoestiek opgenomen film

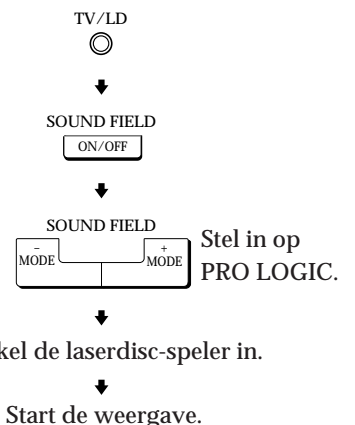

## VARNING!

**Utsätt inte receivern för regn och fukt för att undvika riskerna för brand och/eller elektriska stötar.**

Öppna inte höljet. Det kan resultera i risk för elektriska stötar. Överlåt allt reparations- och underhållsarbete till fackkunniga tekniker.

Placera enheten på en plats med god ventilation. Placera den inte i bokhyllan eller i ett skåp.

## Att observera

### Angående säkerhet

- Dra ut stickkontakten ur nätuttaget, om du skulle råka tappa ett föremål eller spilla vätska i mottagaren. Låt en fackkunnig reparatör besiktiga mottagaren innan den tas i bruk igen.

### Angående strömförsörjning

- Kontrollera innan mottagaren tas i bruk att märkspänningen stämmer överens med lokal nätspänning. Märkspänningen anges på namnplåten på baksidan.
- Nätströmtillförseln kopplas inte ur så länge stickkontakten sitter i ett nätuttag, inte ens när strömmen till mottagaren slås av.
- Dra ut stickkontakten ur nätuttaget, när mottagaren inte ska användas under en längre tidsperiod. Dra i stickkontakten, aldrig i själva kabeln, för att koppla ur nätkabeln.
- Nätkabeln får endast bytas ut av en verkstad som Sonys representant godkänt.
- Strömbrytaren finns på framsidan.

### Angående placering

- Placera mottagaren på en plats med tillräcklig ventilation för att undvika överhettning och för att förlänga mottagarens livslängd.
- Placera inte mottagaren på en plats, där den utsätts för värme, solsken, damm och/eller mekaniska stötar.
- Placera ingenting ovanpå mottagaren. Det kan blockera ventilationsöppningarna, vilket resulterar i fel.

### Angående anslutningarna

- Allra första steget före anslutningar: slå av strömmen och koppla ur nätkabeln från nätuttaget.

### Angående rengöring

- Torka mottagaren och reglagen med en mjuk trasa, som fuktats i mild diskmedelslösning. Använd varken slipande rengöringsmedel eller starka rengöringsvätskor, som t. ex. spritlösningar och bensin.

Rådfråga affären där mottagaren köptes, eller Sonys representant, när du råkar ut för svårigheter, eller vill ställa frågor som inte besvaras i denna bruksanvisning.



## Angående denna bruksanvisning

Anvisningarna i denna handbok gäller modell STR-DE435. Din mottagares modellbeteckning finns angiven i frontpanelens övre, högra hörn.

### Praktisk vägledning

Anvisningarna i denna bruksanvisning beskriver tillvägagångssättet när reglagen på mottagaren används. Knapparna, som har liknande namn och de som märkts på samma sätt som reglagen på mottagaren, på medföljande fjärrkontroll kan också användas för att fjärrstyra mottagaren. I bruksanvisningen som medföljer fjärrkontrollen finns mer information om hur du använder den.

- En Snabbguide finns på sid. 32.
- Följande vägledning används i denna bruksanvisning:



anger att fjärrkontrollen i detta fall kan användas för mottagarens fjärrstyrning.



anger råd och fingervisningar som underlättar tillvägagångssättet.

I den här mottagaren finns en inbyggd Dolby Pro Logic Surround-avkodare. Tillverkas under licens av Dolby Laboratories Licensing Corporation. DOLBY, dubbel D-kännetecknet , och PRO LOGIC är Dolby Laboratories Licensing Corporation:s varumärken.

# INNEHÅLL

## Förberedelser

- Uppackning 4
- Översikt över anslutningarna 4
- Anslutning av antenner 5
- Anslutningarna till ljudkällor 5
- Anslutningarna till videokällor 6
- Högtalaranslutningarna 7
- Nätanslutning 9
- Innan mottagaren tas i bruk 9
- Iordningsställande för Dolby Surround 10

## Delarnas placering samt grundläggande manövrering av receivern

- Beskrivning av delarna på framsidan 12

## Tillvägagångssättet

- Radiomottagning 16
- Lagring av stationer i ett stationsförval 17
- Automatisk lagring av FM-stationer i alfabetisk följd i minnet (AUTOBETICAL SELECT) 18
- Hur datastyrd utsändning i radio RDS (Radio Data System) tillämpas 18

## Ljudåtergivning med simulerad akustik

- Att njuta av surround-ljud 21
- Val av ljudfält 22
- Att skraddarsy dina egna ljudfält 23

## Övring manövrering

- Att ge namn at snabbvalsstationer och programkällor 25
- Inspelning 25
- Använda insomningstimern 26

## Övrigt

- Felsökning 27
- Tekniska data 28
- Ordlista 29

## Alfabetiskt register 30

## Beskrivning på baksida 31

## Snabbguide 32



## Uppackning

Kontrollera att de följande tillbehören levererats med denna mottagare:

- FM-trådantenn (1)
- AM-ramantenn (1)
- fjärrkontroll (1)
- Bruksanvisning för fjärrkontrollen (1)
- batterier R6 (storlek AA) (2)

## Batteriernas isättning i fjärrkontrollen

Sätt två st. batterier R6 (storlek AA) i batterifacket med polerna + och - vända åt korrekt håll enligt märkningarna i batterifacket. Rikta fjärrkontrollen mot fjärrstyrningsgivaren  på mottagaren för mottagarens fjärrstyrning.

För ytterligare upplysningar hänvisas till den bruksanvisning som medföljer fjärrkontrollen.



När ska batterierna bytas ut?

Vid normalt bruk beräknas batteriernas livslängd till ca. sex månader. Byt ut batterierna mot nya batterier när fjärrkontrollen inte längre kan användas för mottagarens fjärrstyrning.



Du kan inte använda följande knappar på fjärrkontrollen RM-PP402

- VIDEO2
- VIDEO3
- DVD
- PHONO
- SOUND FIELD A.F.D.

### OBS!

- Lämna inte fjärrkontrollen liggande på en plats, där den utsätts för värme eller fukt.
- Byt aldrig ut endast ett batteri. De båda batterierna måste bytas ut på en och samma gång.
- Utsätt inte fjärrstyrningsgivaren för solsken eller lampljus. Det kan resultera i fel vid fjärrstyrning.
- Ta ur batterierna, när fjärrkontrollen inte ska användas under en längre tidsperiod, för att undvika skador på grund av batteriläckage och korrosion.

## Översikt över anslutningarna

De följande ljud/videokällorna kan anslutas till denna mottagare för deras styrning via mottagaren. Följ anvisningarna på de angivna sidorna för att ansluta de önskade källorna till mottagaren. Vi hänvisar till rubriken Beskrivning på baksida på sid. 31 angående de olika in/utgångarna på mottagaren.

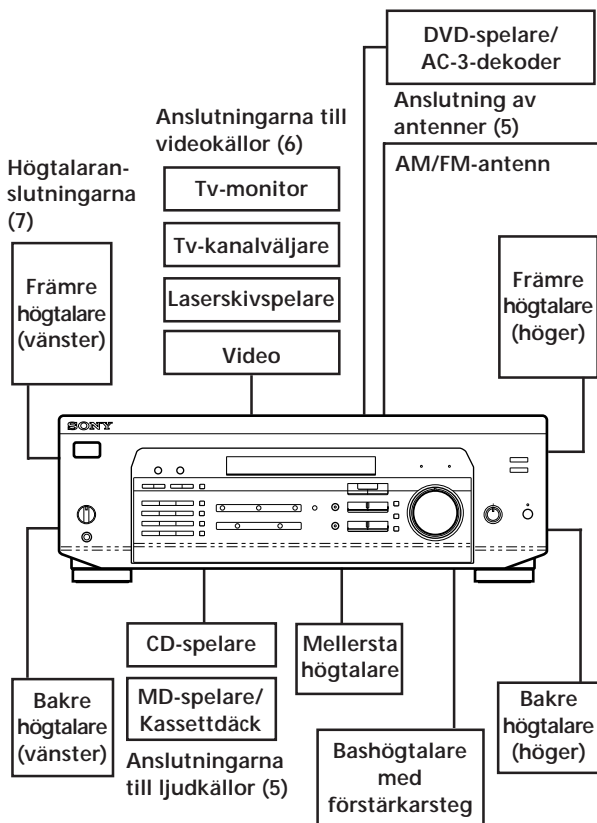

## Innan anslutningarna utförs

- Kontrollera innan anslutningarna utförs att strömbrytarna på samtliga källor står i fränslagna lägen.
- Anslut nätkabeln först efter att samtliga andra anslutningar gjorts.
- Skjut in kontaktarna så långt det går för att undvika brum och störningar.
- Var noga med att ansluta ljud/videokablarna så att de färgade kontaktarna ansluts till de färgade in/utgångarna på korrekt sätt: gula kontakter (video) till gula in/utgångar, vita (på ljudkablarna, vänster kanal) till vita och röda (på ljudkablarna, höger kanal) till röda.

## Anslutning av antenner

### Översikt

Detta kapitel beskriver anslutning av AM- och FM-antennerna till mottagaren. Utför först de följande anslutningarna för att kunna lyssna på radio. Gå därefter till de följande sidorna. Vi hänvisar till den nedanstående illustrationen angående antennintagets placering.

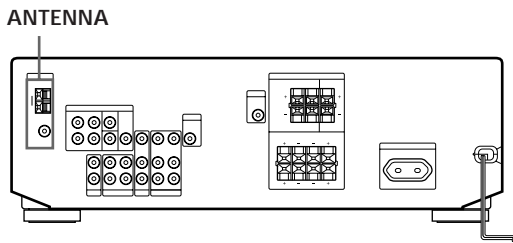

Vilka antenner krävs det?

- FM-trådentenn (medföljer) (1)
- AM-ramantenn (medföljer) (1)



### Anslutningarna

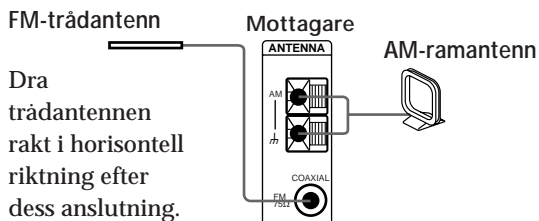

- När det uppstår störningar vid FM-mottagning Använd en 75-ohms koaxialkabel (medföljer inte) för att ansluta receiveern till en FM utomhusantenn på det sätt som visas här nedan.

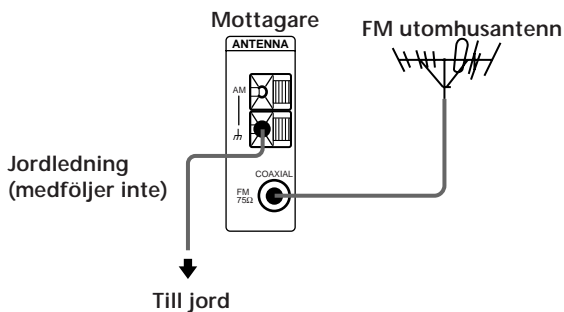

- När det uppstår störningar vid AM-mottagning Anslut en 6 till 15 m lång, avskärmad kabel (tillval) till antennintaget AM ANTENNA, utöver AM-ramantennen. Dra kabeln utomhus i horisontell riktning.

### Anslutning av jordledning

Om du ansluter receiveern till en utomhusantenn, skall du jorda apparaten för att skydda den mot blixtnedslag på det sätt som bilden i vänster kolumn visar. För att förhindra en gasexplosion, skall du inte ansluta jordledningen till en gasledning.

### Det nästa steget?

Gå över till nästa kapitel för att ansluta önskade källor till mottagaren. Gå över till kapitlet Högtalaranslutningarna på sid. 7 och 8 när mottagaren endast ska användas för radiomottagning.

## Anslutningarna till ljudkällor

### Översikt

Detta kapitel beskriver anslutning av ljudkällor till mottagaren. Avsluta först anslutningarna enligt nedanstående när mottagaren också ska användas som en förstärkare. Vi hänvisar till nedanstående illustration angående de olika ljudin/utgångarnas placering.

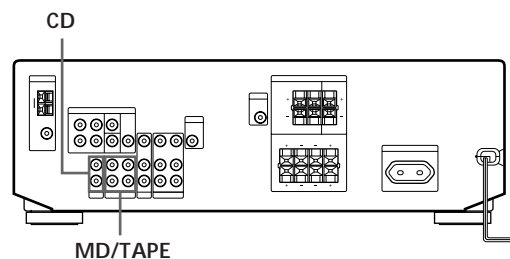

Vilka kablar krävs det?

Ljudkablar (tillval) (en var för anslutning av CD-spelare, två var för anslutning av MD-spelare och kassettdäck)

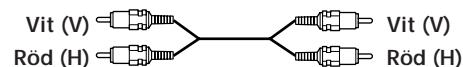

(forts.)

## Anslutningarna

Pilen ⇨ anger signalflödet.

CD-spelare

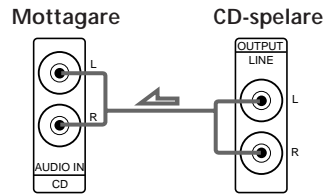

MD-spelare eller kassettdäck

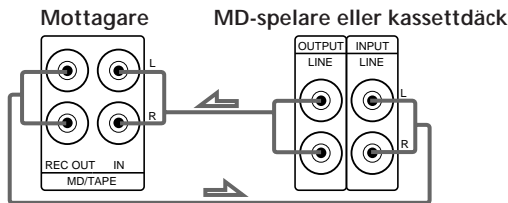

## Det nästa steget?

Gå till nästa sektion för att ansluta videokomponenter som gör att du kan få surroundljud när du tittar/lyssnar på ett TV-program eller videoband.

## Anslutningarna till videokällor

### Översikt

Detta kapitel beskriver anslutning av videokällor till mottagaren.

Vi hänvisar till nedanstående illustration angående placering av videoin/utgångar.

5.1 CH/DVD TV/LD MONITOR

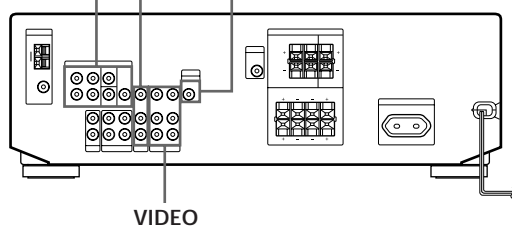

Vilken kabel behöver jag?

- Ljud/videokabel (medföljer ej) (1 för varje TV-tuner eller laserskivspelaren; 2 för videospelaren)

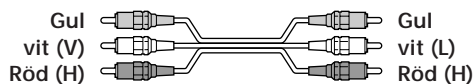

- Videokabel (medföljer ej) (1 för en TV-skärm)



## Anslutningarna

Pilen ⇨ anger signalflödet.

Du kan lyssna på ljudet från videon eller TV/LD:n genom att ansluta ljudsignalen från videon eller TV/LD:n till mottagaren.

TV/LD

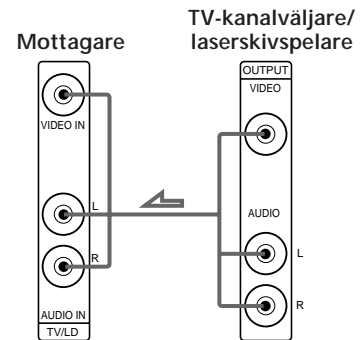

MONITOR

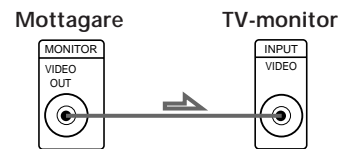

Video

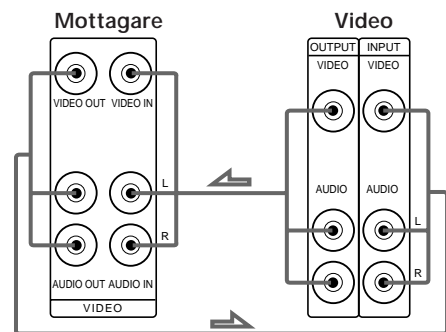

⚡ Använd funktionsknapparna (TV/LD, CD, MD/TAPE etc) för att välja VIDEO AUDIO OUT-signal. Du kan spela in ljudsignalen genom att ansluta en inspelningskomponent, t ex ett kassettdäck (till VIDEO AUDIO OUT-uttaget).

DVD-spelare/AC-3-dekoder

Vilka kablar krävs det?

- Audioledning (medföljer inte) (En stycken för uttagen 5.1 CH/DVD FRONT och REAR)



- Monoaudioledning (medföljer inte) (En stycken för uttagen 5.1 CH/DVD CENTER och WOOFER)



- Videledning (medföljer inte) (En stycken för uttaget 5.1 CH/DVD VIDEO IN)

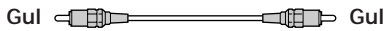

⚡ Du kan spela upp avkodade Dolby Digital AC-3-ljudspår i högtalarna som är anslutna till förstärkaren. Om du har en Dolby Digital AC-3-dekoder kan du förstärka ett avkodat Dolby Digital AC-3 ljudspår med följande anslutningar.

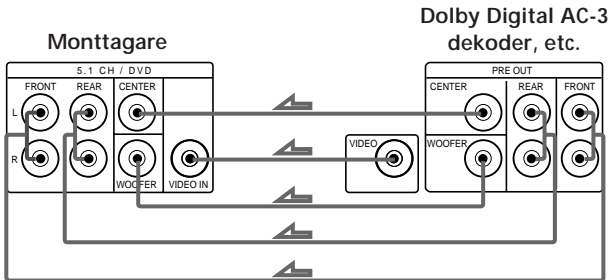

Det nästa steget?

Gå över till nästa kapitel för att kunna ansluta högtalarna.

Högtalaranslutningarna

Översikt

Detta kapitel beskriver anslutning av högtalare till mottagaren. Du behöver en mitthögtalare, en bakre högtalare och en aktiv bashögtalare (woofer) för att kunna använda surroundeffekter. Vi hänvisar till nedanstående illustration angående högtalaruttagens placering.

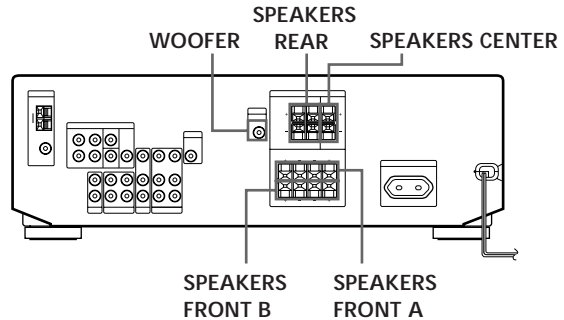

Vilka kablar krävs det?

Högtalarkablar (tillval) (en per varje högtalare)



Tvinna de blottade kabeländarna, ca. 15 mm långa. Anslut högtalarkablarna på korrekt sätt: + till + och - till -. Om anslutningarna kastas om, resulterar det i basförlust.

Anslutningarna

Främre högtalare

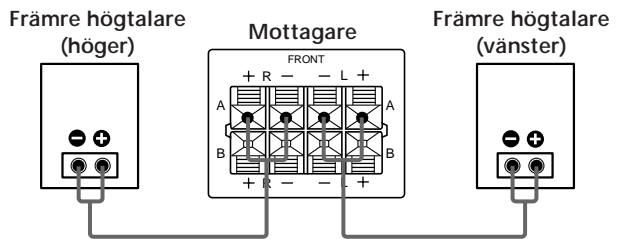

Bakre och mellersta högtalare

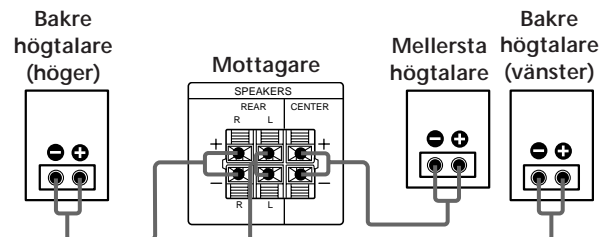

(forts.)

Att undvika kortslutning av högtalarna  
Kortslutning av högtalarna kan orsaka skador på mottagaren. Följ noga anvisningarna nedan vid anslutning av högtalarna för att förhindra detta. Kontrollera att de blottade ändarna på högtalarkablarna inte vidrör ett annat högtalaruttag eller den blottade ändan på en annan högtalarkabel.

Exempel på problem med högtalarkabeln:

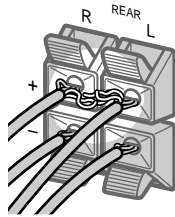

Blottad högtalarkabel vidrör ett annat högtalaruttag.

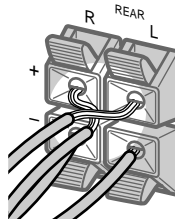

Blottade högtalarkablar vidrör varandra p.g.a. att alltför mycket av isoleringen rivits av.

Efter anslutning av samtliga komponenter, högtalare och nätkabel ska du utmata en testton för att kontrollera att alla högtalarna är anslutna på rätt sätt. Se "Justering av högtalarvolym" på sidan 10 för detaljer om utmatning av en testton.

När bakre högtalare har anslutits ska du trycka på tangenten 5.1 CH/DVD och stänga av ljudfältet på mottagaren före utmatning så att testton utmatas separat från bakre vänster och höger högtalare.

Om ingen testton kan höras från en högtalare, eller om en testton hörs från en annan högtalare än den som visas i högtalarens teckenfönster, kan det hända att högtalaren blivit kortsluten. Kontrollera högtalaranslutningarna på nytt om detta inträffar.

Bashögtalare med inbyggt förstärkarsteg

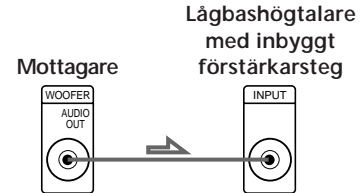

OBS!

Anslut inga andra källor.



Om du har ytterligare ett främre högtalarsystem Ansluter du dem till SPEAKERS FRONT B-uttagen.



Om TV-monitorn använder separata högtalare Anslut en av högtalarna till SPEAKERS CENTER-uttagen för användning med Dolby Logic Surround-ljud (se sid. 10).

### Det nästa steget?

Gå till kapitlet "Nätanslutningar" på sid. 9 sidan för att avsluta anslutningarna.

## Nätanslutning

### Anslutning av nätkabel

Anslut nätkablarna från denna mottagare och de anslutna ljud/videokällorna till lämpliga nätuttag. Efter att nätkabeln från en viss källa anslutits till nätuttaget SWITCHED AC OUTLET på mottagaren, kan strömbrytaren på mottagaren användas för att slå på och av strömmen till den anslutna källan.

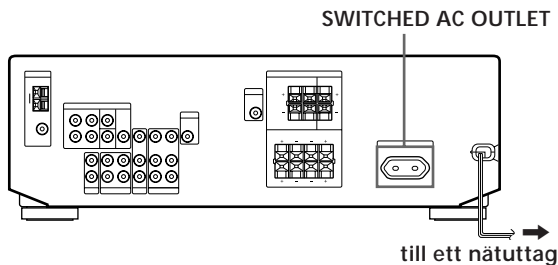

#### Att observera

Observera att wattförbrukningen av den källa, som anslutits till nätuttaget på mottagaren, inte får överstiga 100 watt. Anslut inte elektriska apparater med hög wattförbrukning, som t. ex. ett elektriskt stryckjärn, en fläkt eller en tv till detta nätuttag.

### Det nästa steget?

Gå över till nästa kapitel innan mottagaren tas i bruk för att kontrollera att reglagen står i korrekta lägen.

## Innan mottagaren tas i bruk

### Innan du slår på mottagaren

Se till att du har:

- att MASTER VOLUME står i lägsta läge (0) längst ned till vänster.
- välj önskade högtalare (vi hänvisar till "Beskrivning av delarna på framsidan" på sid. 12).
- att BALANCE står i mittläget.

### Radering av receivers minne

Gör på följande sätt innan du börjar använda receivern för första gången eller om du vill radera receivers minne.

I/⏻ (power) DIMMER

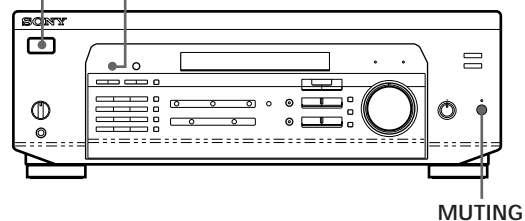

- 1 Stäng av receivern.
- 2 Tryck på I/⏻ (power) i mer än 4 sekunder. "ALL CLEAR" tänds på displayen och samtliga detaljer inklusive följande återställs eller raderas:
  - Samtliga snabbvalsstationer återställs till sina fabriksinställningar.
  - Samtliga ljudfältsp parametrar återställs till sina fabriksinställningar.
  - Alla namn (för snabbvalsstationer och programkällor) raderas.
  - Samtliga justeringar gjorda med SET UP-knappen återställs till sina fabriksinställningar.
  - Det ljudfält som har minneslagrats för varje programkälla och snabbvalsstation raderas.

### När du har aktiverat mottagaren

Kontrollera följande indikator:

- Tryck på MUTING eller på MUTING på fjärrkontrollen om MUTING-indikatorn tänds.
- Tryck på DIMMER för att ställa in belysningen i teckenfönstret. Det finns fyra olika belysningsnivåer.

## Ordningsställande för Dolby Surround

Dolby Pro Logic Surround är ett system för avkodning av Dolby Surround-ljud som har standardiserats för TV-program och filmer. Genom att välja lämplig funktion för mitthögtalaren och justera högtalarnas ljudnivå, kan du få en mycket exakt ljudlokalisering och dynamisk panorering av ljud från Dolby Surround-inkodade program.

För att få bästa tänkbara surround-ljudseffekt, behöver du minst ytterligare ett högtalarpar och/eller en mitthögtalare.

### Placering av högtalarna

För att få bästa tänkbara Dolby Pro Logic Surround-ljud, skall du placera högtalarna på nedanstående sätt.

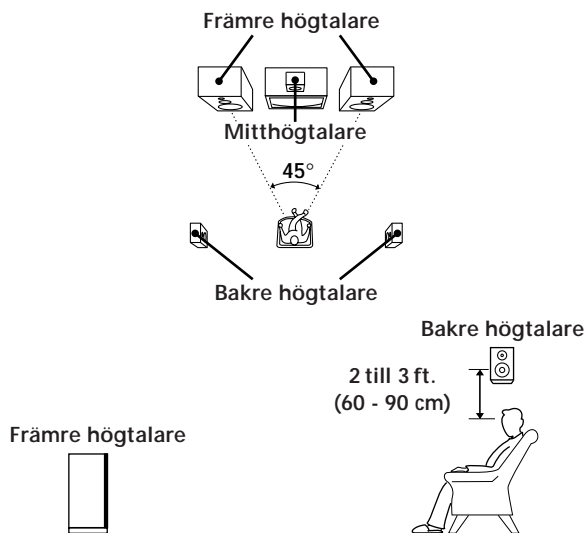

### Val av mitthögtalarens funktion

Denna receiver ger dig fyra funktioner för mitthögtalaren: PHANTOM, 3 STEREO, NORMAL och WIDE. Varje enskild funktion har utformats för olika högtalarsammansättningar. Välj den funktion som passar bäst för de högtalare du använder.

- 1 Tryck på SET UP.
- 2 Tryck in MENU < eller >-knappen upprepade gånger tills "CTR MODE" (mitthögtalarens funktion) tänds på displayen.

- 3 Använd + eller - för att välja önskat centreringsläge. Här nedan beskrivs varje funktion för mitthögtalaren:

Om du har	Välj	Detta händer
Främre och bakre högtalare, men ingen mitthögtalare	PHANTOM	Mittkanalens ljud utmatas från de främre högtalarna
Främre högtalare och mitthögtalare, men inga bakre högtalare	3 STEREO (3-CH LOGIC)	De bakre kanalernas ljud utmatas från de främre högtalarna
Främre och bakre högtalare, samt en liten mitthögtalare	NORMAL	Mittkanalens basljud utmatas från de främre högtalarna (därför att en liten högtalare inte klarar av att mata ut tillräckligt med bas)
Främre och bakre högtalare, samt en mitthögtalare med samma kapacitet som dina främre högtalare	WIDE	Kanalen i mitten återger ljudspektrat i sin helhet

### Justering av högtalarnas ljudnivå

Testtonsfunktionen ger dig möjlighet att ställa in ljudnivån för dina bakre högtalare och/eller mitthögtalare på samma ljudnivå som för de främre högtalarna, detta för att maximera Dolby Pro Logic Surround-ljudeffekten. (Om alla dina högtalare har samma kapacitet, behöver du inte justera högtalarnas ljudnivå.)

Med hjälp av knapparna på fjärrkontrollen kan du justera ljudnivån från den plats, där du sitter och lyssnar.

- 1 Kontrollera att du har ställt in rätt funktion för mitthögtalaren (se tabellen på denna sida).
- 2 Tryck in SOUND FIELD ON/OFF-knappen för att aktivera ljudfältsfunktionen.
- 3 Tryck in SOUND FIELD MODE +/- -knappen upprepade gånger för att välja "PRO LOGIC"-funktionen".
- 4 Tryck in TEST TONE-knappen på den medföljande fjärrkontrollen. Nu kommer du att höra en testton (se nästa sida) från varje enskild högtalare i ordningsföljd.

**5** Justera ljudnivån så att testtonens nivå verkar att vara lika hög för varje högtalare från den punkt, där du sitter och lyssnar.

- Använd BALANCE-kontrollen på huvudapparatens framsida för att justera ljudbalansen mellan höger och vänster främre högtalare.
- Tryck in LEVEL CENTER-knapparna (+/-) på fjärrkontrollen för att justera mitthögtalarens ljudnivå.
- Tryck in LEVEL REAR-knapparna (+/-) på fjärrkontrollen för att justera de bakre högtalarnas ljudnivå.

**6** Tryck in TEST TONE-knappen på fjärrkontrollen igen för att stänga av testtonen.

 Du kan justera ljudnivån för samtliga högtalare samtidigt

Vrid på huvudapparatens MASTER VOLUME-kontroll eller tryck in MASTER VOL(UME)-knappen (+/-) på fjärrkontrollen.

 Vad är en testton?

En testton är en signal som matas ut från receivern och som används för att justera högtalarnas ljudnivå.

Testtonen utmatas från högtalarna på följande två sätt:

- När du väljer funktionen NORMAL, WIDE eller 3 STEREO Testtonen utmatas från främre V (vänster) högtalare, mitthögtalaren, främre H (höger) högtalare samt de bakre högtalarna (utom i funktionen 3 STEREO) i ordningsföljd.

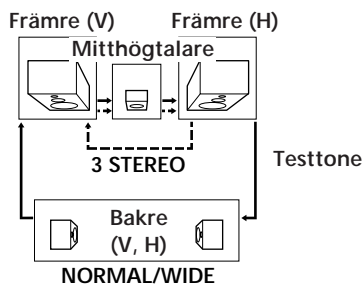

- När PHANTOM-funktionen väljes Testtonen utmatas omväxlande från de främre och de bakre högtalarna.

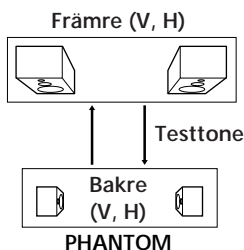

Se tabellen på sidan 24 för upplysningar om utmatningen av testtonen för andra ljudfält än PRO LOGIC.

## Höjning av de bakre högtalarnas ljudnivå med 5dB

Räckvidden vid styrning av nivå i ljudet via bakre högtalare har förvalts till nivåområdet från -15 till +10, men räckvidden kan förskjutas uppåt med fem nivåer (från -10 till +15).

- 1** Tryck på SET UP.
- 2** Tryck in MENU < eller > -knappen upprepade gånger tills "REAR GAIN" tänds på displayen.
- 3** Använd + eller - för att välja "GAIN UP".

**OBS!**

Räckvidden, som visas i teckenfönstret, är fortfarande från -15 till +10, men det är möjligt att höra en skillnad i utnivå för ljudet som återges via bakre högtalare.

Återgång till den normala utnivån

Upprepa ovanstående manövrering, men välj "GAIN NORM" i steg 2.



## Beskrivning av delarna på framsidan

Detta kapitel ger dig upplysningar om placeringen av och funktionen för knapparna och kontrollerna på framsidan, samt förklarar den grundläggande manövreringen av receivern.

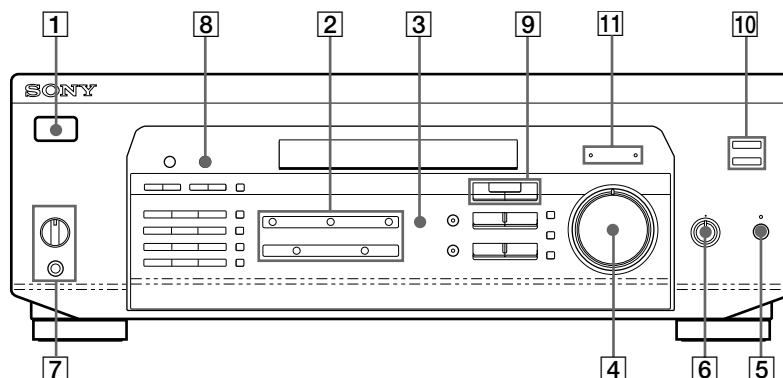

### 1 Strömbrytare I/⏻

Tryck in denna för att sätta på och stänga av receivern.

#### Observera

Innan du sätter på receivern, skall du kontrollera att du har vridit MASTER VOLUME-kontrollen till sitt yttersta vänsterläge för att förhindra att dina högtalare skall skadas.

### 2 Funktionsknappar

Tryck för att välja den komponent du önskar använda.

Ljud-eller bildåtergivning	Tryck på
Videoprogram	VIDEO
Tv-program eller filmer på laserskivor	TV/LD
MD-musik eller kassetbands	MD/TAPE
CD-musik	CD
Radio program	TUNER
DVD-spelare/AC-3 decoder	5.1 CH/DVD

När du har valt apparaten, skall du sätta på den och starta avspelning av programkällan.

### 3 Knapp för 5.1-kanalsljud/DVD-spelare (5.1 CH/DVD)

Tryck in denna för att välja den apparat som har anslutits till ingången 5.1 CH/DVD. När denna apparat väljes tänds indikatorn 5.1 CH/DVD.

### 4 Ljudnivåkontroll (MASTER VOLUME)

När du har satt på önskad apparat, skall du vrida på denna för att justera ljudnivån.

### 5 Ljuddämpningsknapp (MUTING)

Tryck in denna för att dämpa ljudet. MUTING-indikatorn lyser medan ljudet är dämpat.

### 6 Balanskontroll (BALANCE)

Vrid på denna för att justera ljudbalansen för de främre högtalarna.

### 7 Högtalarväljare (SPEAKERS)

Ställ in denna i överensstämmelse med vilka främre högtalare du vill använda.

För att välja	Läge
Högtalare anslutna till uttagen SPEAKERS FRONT A	A
Högtalare anslutna till uttagen SPEAKERS FRONT B	B
Högtalare anslutna till både uttagen SPEAKERS FRONT A och B (parallellanslutning)	A + B*
Inget ljud från de främre högtalarna	OFF

\* Sätt inte läge A+B när ett ljudfält har aktiverats.

Kontrollera att högtalarna som du ansluter har en nominell impedans på 8 ohm eller högre om du tänker använda båda främre högtalarparen.

## Hörtelefonrttag (PHONES)

För anslutning av hörtelefoner.

### OBS!

Vid användning av hörtelefoner skall du sätta SPEAKERS-väljaren i OFF-läge för att mata ljudet till hörtelefonerna.

## 8 Displayväljare (DISPLAY)

Tryck in denna upprepade gånger för att ändra displayens innehåll på följande sätt:

När någon annan apparat än tunern har valts

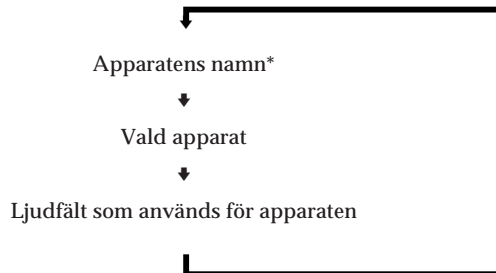

När tunern har valts

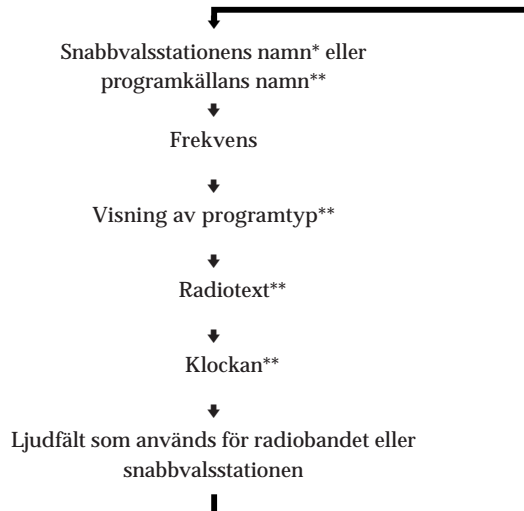

\* Namn visas endast när du har tilldelat ett namn till en apparat eller snabbvalsstation (se sidan 25).

\*\* Anges endast under RDS-mottagning (se sidan 18).

- 9 Använd följande knappar för att njuta av surround-ljud. För ytterligare upplysningar hänvisas till avsnittet "Att njuta av surround-ljud" som börjar på sidan 21.

## Knapp för ljudfältsfunktion (SOUND FIELD ON/OFF)

Tryck in denna för att aktivera eller stänga av ljudfältsfunktionen.

## Knapp för val av ljudfält (SOUND FIELD MODE +/-)

Tryck in denna för att välja ett av ljudfälten i den grupp du har valt.

## 10 TONE-knapp (TONE)

Tryck in denna för att aktivera eller stänga av klangfärgsfunktionen. TONE-indikatorn tänds när klangfärgsfunktionen aktiveras.

Om du har justerat tonen med hjälp av MENU </> och +/- knapparna kommer den justerade tonen att återges när du aktiverar tone-effekten.

## Knapp för basförstärkning (BASS BOOST)

Tryck in denna för att förstärka basen för de främre högtalarna. BASS BOOST-indikatorn tänds när denna funktion aktiveras.

## 11 Indikator för klangfärgsfunktion (TONE)

Denna tänds när klangfärgsfunktionen aktiveras.

## Indikator för basförstärkning (BASS BOOST)

Denna tänds när du aktiverar funktionen för förstärkning av basen.



När du vill njuta av ljud med hög kvalitet

Gör på nedanstående sätt för att passera förbi ljudkontrollkretsarna.

- 1 Sätt SOUND FIELD ON/OFF-knappen i av-läge.
- 2 Sätt TONE-knappen i av-läge.
- 3 Sätt BASS BOOST-knappen i av-läge.

Resultatet blir ett tvåkanaligt stereoljud från de främre högtalarna som är mycket troget programkällans ljud.

(forts.)

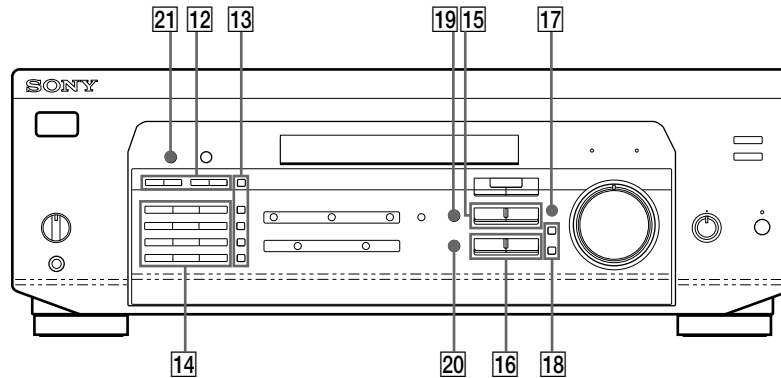

**12** Följande knappar används för manövrering av den inbyggda tunern. För ytterligare upplysningar hänvisas till avsnittet "Att lyssna på radio", som börjar på sidan 16. Observera att dessa knappar endast fungerar när tunern har valts.

#### **PRESET/PTY SELECT +/- knappar**

Tryck för att söka radiostationer efter programtyp eller för att söka efter alla förinställda stationer.

#### **TUNING +/- knappar**

Tryck för att söka efter samtliga tillgängliga radiostationer.

**13** Följande knappar används för manövrering av den inbyggda tunern. För ytterligare upplysningar hänvisas till avsnittet "Att lyssna på radio", som börjar på sidan 16. Observera att dessa knappar endast fungerar när tunern har valts.

#### **RDS PTY-knapp**

Tryck för att söka stationer efter programtyp.

#### **Knapp för automatisk stationsomkoppling (RDS EON)**

Tryck in denna för att automatiskt koppla om till stationer som sänder trafikmeddelanden, nyheter eller informationsprogram. RDS EON-knappen fungerar inte under AM-mottagning.

#### **Radiobandsknapp (FM/AM)**

Denna används för att välja FM- eller AM-bandet.

#### **Stereo/monoknapp (FM MODE)**

Tryck in denna knapp om "STEREO" blinkar på displayen och FM stereomottagningen är dålig. Då får du ingen stereoeffekt, men ljudet förbättras.

#### **Programmeringsknapp (MEMORY)**

Tryck in denna för automatisk programmering av stationer i bokstavsordning (Auto-betical Select) (se sid.18) eller för att minneslagra en snabbvalsstation.

**14** Följande knappar används för manövrering av den inbyggda tunern. För ytterligare upplysningar hänvisas till avsnittet "Att lyssna på radio", som börjar på sidan 16. Observera att PTY-knappen endast fungerar när tunern har valts.

#### **Direktväljare (1 till 0)**

Matar in siffervärdet.

#### **Knapp för val av minnesgrupp (SHIFT)**

Denna används för att välja en minnesgrupp för snabbvalsstationer.

#### **DIRECT-knapp**

Tryck för att skriva in en stations frekvens direkt.

#### **15 MENU-knapp (</>)**

När du har tryckt in SUR, NAME, BASS/TREBLE-knappen eller SET UP-knappen, skall du använda dessa knappar för att utföra själva inställningarna (se sidorna 11, 23 och 25).

#### **16 +/- knappar**

När du har tryckt på MENU-knapparna kan du använda dessa knappar för att göra specifika inställningar (se sidorna 11, 23 och 25).

### 17 Knapp för iordningsställande (SET UP)

Tryck på den här knappen flera gånger för att välja någon av de två följande indikatorerna. Den valda indikeringen tänds på displayen och då kan du utföra olika inställningar med hjälp av markörknapparna.

Lyser på displayen	Du kan
CTR MODE	Välja en av de fyra funktionerna för mitthögtalaren (sidan 10).
REAR GAIN	Höja de bakre högtalarnas omfång med 5 dB (sidan 11).

- 18 Tryck följande knappar för att namnge förinställda kanaler eller programkällor. För mer information se "Att ge namn åt snabbvalsstationer och programkällor" på sidan 25.

#### NAME-knapp

Tryck för att mata in ett namn på förinställda kanaler och programkällor (förutom 5.1 CH/DVD).

#### ENTER-knapp

Tryck för att lagra namnen.

### 19 SUR-knapp

Tryck på den här knappen för att justera ljudparametrar (se sidan 23).

### 20 BASS/TREBLE-knapp

Tryck på den här knappen för att justera tonen (se sidan 23).

### 21 DIMMER-knapp

Tryck på den här knappen för att ställa in belysningen i teckenfönstret. Du kan välja mellan fyra olika ljusstyrkor.

## Radiomottagning

På denna mottagare är det möjligt att direktvälja önskad station genom att trycka på lämpliga direktväljare (direktval av stationer). Vi hänvisar till rubriken Automatisk stationssökning (stationssökningsautomatik) vi hänvisar till angående placering när du inte känner till frekvensen på önskad station.

Kontrollera det följande före stationsinställning:

- Har FM- och AM-antennerna anslutits till mottagaren enligt anvisningarna på sid. 5.
- Har valet av önskat par högtalare gjorts. (Vi hänvisar till Beskrivning av delarna på framsidan på sid. 12.)

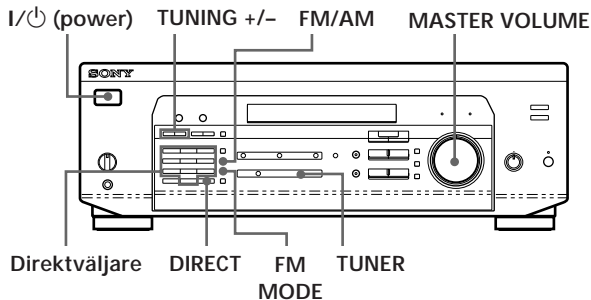

- 1 Tryck på strömbrytaren I/⏻ (power) för att slå på mottagaren.
- 2 Tryck på väljaren TUNER. Stationen, som senast ställdes in, ställs in igen.
- 3 Tryck på FM/AM för att välja FM- eller AM-stationer.
- 4 Tryck på DIRECT.
- 5 Tryck på lämpliga direktväljare för att mata in önskad frekvens:  
t. ex. 1: 102, 50 MHz på FM t. e. 2: 1350 kHz på AM  

1	0	2	5	0		1	3	5	0
□	□	□	□	□		□	□	□	□
↑	↑	↑	↑	↑		↑	↑	↑	↑
- 6 Vid inställning av AM-stationer måste AM-ramantennen riktas tills mottagningskvaliteten blir optimal.

### Direktval av nästa station

Följ igen anvisningarna från och med punkt 3 till och med punkt 5.

- 💡 När indikatorn STEREO inte tänds  
Tryck på FM MODE under pågående FM-stereomottagning.

- 💡 När det uppstår störningar vid FM-mottagning, blinkar indikatorn STEREO. Tryck på FM MODE för att gå över till enkanalig mottagning (MONO). Ljudet återges inte längre i stereo, men störningarna reduceras. Tryck på nytt på denna väljare för att återgå till stereomottagning.

- 💡 När direktvalet av önskad station misslyckas samtidigt som de inmatade siffrorna blinkar  
Kontrollera att korrekt frekvens matats in. Tryck igen på DIRECT och mata in siffrorna på nytt, om så inte var fallet. När de inmatade siffrorna börjar blinka igen, anger det att denna frekvens inte kan tas emot i området där mottagaren används.

- 💡 Samsändning på FM och i tv  
Kontrollera att korrekt kanal för programmet, som sänds i både radio och tv, ställts in på tv (eller video) och att korrekt stationsfrekvens ställts in på mottagaren.

- 💡 Efter inmatning av en frekvens som inte täcks av stationssökningssteget,  
Avrundas den inmatade frekvensen automatiskt uppåt eller nedåt till närmast frekvens som täcks av stationssökningssteget.

Stationssökningsstegen vid direktval:

FM: 50 kHz:s steg

AM: 9 kHz:s steg

## Automatisk stationssökning (stationssökningsautomatik)

Utnyttja automatisk stationssökning, när du inte känner till frekvensen på önskad station, för att söka vald våglängd efter önskad station.

- 1 Tryck på väljaren TUNER. Stationen, som senast ställdes in, ställs in på nytt.
- 2 Tryck på FM/AM för att välja FM eller AM.
- 3 Tryck på TUNING + eller -.  
Tryck på + knappen för högre frekvens; tryck på - knappen för lägre frekvens. Efter att den högsta eller lägsta frekvensen på vald våglängd ställts in, fortsätter stationssökningen på nytt från den lägsta eller högsta frekvensen på vald våglängd. Stationssökningen avbryts varje gång en station ställts in. Tryck en gång till på TUNING + eller - för att fortsätta stationssökningen.

## Lagring av stationer i ett stationsförval

Det är möjligt att lagra önskade stationer i ett stationsförval för att inte varje gång behöva ställa in dem manuellt. Upp till 30 FM- och AM-stationer kan lagras i ett stationsförval. Stationerna lagras i minnet under förvalskoder som består av en bokstav (A, B eller C) och en siffra (från 0 till 9): som t. ex. A1, B6 eller C9.

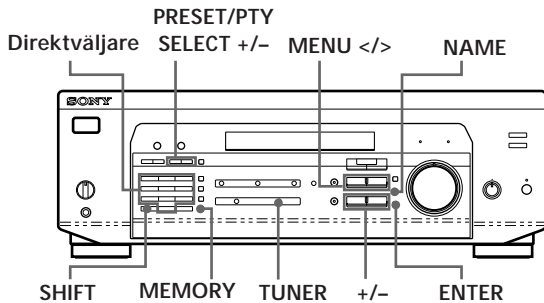

- Tryck på väljaren TUNER.  
Stationen, som senast ställdes in, ställs in på nytt.
- Ställ in önskad station.  
Vi hänvisar till rubriken Radiomottagning på föregående sida angående stationsinställning.
- Tryck på MEMORY.  
MEMORY visas i några sekunder i teckenfönstret. Åtgärderna enligt punkterna 4 och 5 måste utföras innan MEMORY hinner slockna.
- Tryck lämpligt antal gånger på SHIFT för att välja önskad bokstav (A, B eller C).  
Med vart tryck på SHIFT visas A, B eller C i teckenfönstret.  
Börja om från och med punkt 3 om MEMORY skulle slockna.
- Tryck på lämplig direktväljare för att välja önskad siffra (från 0 till 9) under tiden då MEMORY visas i teckenfönstret.
- Följ igen anvisningarna från och med punkt 2 till och med punkt 5 för att lagra de resterande stationerna i minnet.

Lagring av en ny station i minnet på en direktväljare som redan använts  
Lagra önskad station i minnet på samma direktväljare.

### OBS!

Observera att hela stationsförvalet raderas ur minnet om det tar omkring en vecka innan nätkabeln ansluts på nytt efter att den kopplats ur. I detta fall måste stationerna igen lagras i ett stationsförval.

### Förvalsstationers snabbval (snabbval)

En förvalsstation kan direktväljas genom att mata in dess förvalskod. Utnyttja förvalsstationers snabbsökning när du glömt vilka stationer som lagrades i minnet på vilka direktväljare.

- Tryck på väljaren TUNER.  
Stationen, som senast ställdes in, ställs in igen.
- Tryck lämpligt antal gånger på SHIFT för att välja bokstaven (A, B eller C) i förvalskoden.  
Välj A och tryck på direktväljare 7 för att snabbvälja stationen med förvalskoden A7.

-  Val av önskad förvalsstation genom att utnyttja förvalsstationers snabbsökning  
Tryck först på väljaren TUNER och därefter på PRESET/PTY SELECT + eller - för välja önskad förvalsstation. Med vart tryck på endera väljaren ändras förvalskoderna enligt följande:

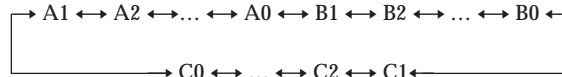

## Automatisk lagring av FM-stationer i alfabetisk följd i minnet (AUTOBETICAL SELECT)

Tack vare stationsförvalsautomatiken AUTOBETICAL SELECT är det möjligt att automatiskt lagra upp till 30 FM-stationer, bl. a. FM-stationerna som sänder koderna för RDS-tjänster, i alfabetisk följd i ett stationsförval. Utöver detta, lagras endast stationerna med de högsta signalstyrkorna i detta slags stationsförval. Vi hänvisar till Lagring av stationer i ett stationsförval på sid. 17 angående manuell lagring av FM- och/eller AM (MV)-stationer i ett stationsförval. FM-stationerna, som sänder koder för programinformation, sorteras i alfabetisk ordning enligt deras namn. De övriga FM-stationerna ordnas i frekvensföljd.

- 1 Tryck på strömbrytaren I/⏻ (power) för att slå av mottagaren.
- 2 Håll MEMORY intryckt och tryck på strömbrytaren I/⏻ (power) för att slå på mottagaren.  
AUTOBETICAL SELECT visas i teckenfönstret. Mottagaren börjar söka FM efter stationer och lagrar alla FM-stationer, som kan tas emot i området ifråga, också de som sänder koderna för RDS-tjänster, i ett stationsförval.  
FINISH visas i teckenfönstret efter att samtliga FM-stationer, som påträffats, har lagrats i det automatiska stationsförvalet.

Ändra en förinställd kod till en annan kanal  
vi hänvisar till Lagring av stationer i ett stationsförval på sid. 17.

Hur stationernas automatiska lagring i minnet avbryts  
Tryck på strömbrytaren I/⏻ (power) för att slå av strömmen.  
⚡ Under pågående, automatisk lagring av FM-stationer i ett stationsförval tilldelas de stationer, som tidigare på något annat sätt lagrats i stationsförvalet, nya, högre förvalskoder (mot C0). Det kan då hända att vissa stationer raderas ur minnet, beroende på det antal stationer som lagras i det automatiska stationsförvalet.

### OBS!

- Observera efter flyttning att stationerna, som kan tas emot i det nya bostadsområdet, måste lagras i ett nytt, automatiskt stationsförval.
- För information om hur du ställer in de förinställda kanalerna, se sidan 17.
- När väl FINISH visas kommer alla de tidigare förinställda minnena att raderas. Förinställ AM-kanalerna igen om det är nödvändigt.

## Hur datastyrd utsändning i radio RDS (Radio Data System) tillämpas

### Vad kan göras med hjälp av datastyrd utsändning i radio?

Datastyrd utsändning i radio RDS är en informationstjänst som gör det möjligt för stationerna att sända olika slags informationer tillsammans med normala radiovågor. Följande tre informationstjänster kan tas emot på denna mottagare: programinformation för visning i klartext av det som tas emot, övervakning av trafikmeddelanden, nyheter eller informationsprogram och sökning efter önskat program enligt programtyp. Endast stationerna på FM\* sänder koderna för datastyrd utsändning i radio RDS.

### OBS!

Det kan hända att RDS-informationen inte kan tas emot när stationen, som ställts in, inte sänder RDS-koder eller när den stationens signalstyrka är låg.

\* Alla stationer på FM sänder inte RDS-koder eller så sänder stationerna koder för olika slags RDS-tjänster. Kontakta de lokala sändarna för att ta reda på vilka RDS-tjänster som kan tas emot i området där mottagaren används.

## RDS-mottagning

Välj önskad station på FM.

När du ställer in en kanal som erbjuder RDS-tjänster kommer visas RDS-indikatorn och kanalens namn i teckenfönstret.

## Visning av RDS-informationer i teckenfönstret

Tryck på DISPLAY flera gånger för att ändra informationen i teckenfönstret enligt följande:

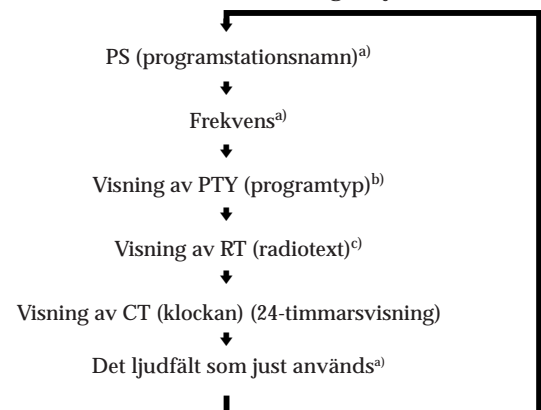

a) Denna information visas också för FM-stationer utan RDS.

b) Den programtyp som sänds (se sidan 20)

c) Textmeddelanden som sänds från RDS-stationen



**OBS!**

- ALARM blinkar i teckenfönstret för att ange pågående sändning av ett katastrofmeddelande från myndigheter.
- Följande meddelanden visas i teckenfönstret när sändaren ifråga inte sänder koderna för en viss RDS-tjänst:  
NO PTY (koderna för önskad programtyp sänds inte)  
NO TEXT (koderna för radiotext sänds inte)  
NO TIME (koderna för tid och datum sänds inte)
- Beroende på den metod som radiostationen använder för att sända texten kan det hända att vissa textmeddelanden inte är fullständiga.

## Övervakning av trafikmeddelanden, nyheter eller informationsprogram (information om andra kanaler EON)

EON-funktionen (Enhanced Other Network) gör att receivern automatiskt kan koppla om till en station som just sänder trafikmeddelanden, nyheter eller informationsprogram. När ett sådant program startar på en station i samma stationsnät som den programmerade FM RDS-stationen, kopplar receivern automatiskt in denna station.

När programmet tar slut, återgår receivern till den ursprungliga snabbvalsstationen eller till den programkälla du ursprungligen lyssnade på.

- 1 Ställ in en förvalsstation på FM som sänder koder för RDS-tjänster.
- 2 Tryck lämpligt antal gånger på RDS EON för att välja programtypen som ska övervakas. Med vart tryck på RDS EON ändras indikeringarna enligt följande:

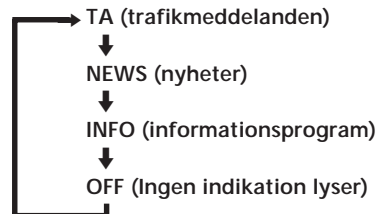

Mottagaren kopplas om till beredskap för mottagning av ett program enligt vald informationstyp. NO TA, NO NEWS eller NO INFO visas i teckenfönstret när RDS EON trycks in innan en sändare, som sänder koder för information om andra kanaler, ställts in.

Efter att mottagaren kopplats om till en sändare, som sänder ett program enligt vald informationstyp, visas ett meddelande (som t. ex. NOW TA) i teckenfönstret samtidigt som indikeringen (som t. ex. TA) börjar blinka. Efter att programmet ifråga slutat, kopplas mottagaren igen om till den tidigare sändaren (eller valt funktionssätt).

### Hur detta slags övervakning kopplas ur

Tryck en gång till på RDS EON.

Koppla ur läget för mottagning av information om andra kanaler före inspelningsstart för att kunna spela in utan avbrott, i synnerhet före start av en timerstyrd inspelning.

**OBS!**

- Sändarna, som sänder koder för information om andra kanaler, måste på förhand lagras i ett stationsförval för att kunna utnyttja denna RDS-tjänst.
- WEAK SIG visas i teckenfönstret när den valda stationens signalstyrka är låg, varefter mottagaren återgår till ursprunglig sändare eller vald ljud/videokälla.

(forts.)

## Sökning efter önskat program enligt programtyp

Det är möjligt att söka efter en station, som sänder ett visst slags program, genom att välja önskad programtyp. Mottagaren ställer in förvalstationerna som sänder program enligt vald programtyp.

- 1 Tryck på RDS PTY för att visa aktuell PTY-typ. Tryck på PRESET/PTY SELECT + eller - tills önskad programtyp visas i teckenfönstret. Vi hänvisar till tabellen på nästa sida angående de programtyper som kan väljas.
- 2 Tryck lämpligt antal gånger på RDS PTY under tiden då namnet på vald programtyp visas i teckenfönstret. Mottagaren söker igenom förvalstationerna för att hitta en station som sänder ett program enligt vald programtyp ("SEARCH" och namnet på programtypen visas växelvis i teckenfönstret). Sökningen avbryts så fort mottagaren påträffat en sändare, som sänder ett program enligt vald programtyp. Förvalskoden på den sändaren blinkar i teckenfönstret, varefter den sändaren ställs in.

### OBS!

NO PTY visas i teckenfönstret när inte någon förvalstation sänder ett program enligt vald programtyp och den ursprungliga stationen ställs in igen.

Följande programtyper kan väljas:

Programtyp	Vilka slags program anger det
NONE	Samtliga program som inte kan klassificeras enligt nedanstående.
NEWS	Nyheter.
AFFAIRS	Aktuella nyheter som utvidgar nyhetsområdet.
INFO	Program om ekonomiska frågor, läkarvård, väderleksprognoser o.s.v.
SPORT	Sportprogram.
EDUCATION	Undervisande program som t. ex. Gör det själv ....., råd och tips.
DRAMA	Radiopjäser och serier.
CULTURES	Nationella eller lokala kulturprogram, som t. ex. om religion, språk och samhällsfrågor.
SCIENCE	Naturvetenskapliga och tekniska program.
VARIED	Kändisintervjuer, frågelekar och komedier.
POP MUSIC	Populärmusik.
ROCK MUSIC	Rockmusik.

Programtyp	Vilka slags program anger det
EASY MUSIC	Lättare underhållningsmusik (middle of the road music).
LIGHT M	Klassisk musik, som t. ex. instrumental musik, musik med vokalist och körmusik.
CLASSICS	Orkestermusik, kammarmusik, opera o.s.v.
OTHER M	Musik som inte kan klassificeras enligt någon ovanstående musikkategori, som t. ex. rytmisk musik & blues och reggae.
WEATHER	Väderleksrapporter.
FINANCE	Börsrapporter, handels- och ekonominyheter.
CHILDREN	Underhållnings- och intresseprogram för unga lyssnare.
SOCIAL AFF	Program om sociologi, historia, geografi, psykologi och samhället.
RELIGION	Tankar om tro och livsåskådning.
PHONE IN	Debattprogram.
TRAVEL	Program om paketresor, resmål.
LEISURE	Fritidsprogram som lyssnarna kan delta i.
JAZZ MUSIC	Polyfonisk & synkoperad musik.
COUNTRY M	Sånger med ursprung i sydamerikanska staterna.
NATIONAL M	Aktuell populärmusik i landet eller området.
OLDIES M	"Golden age"-musik.
FOLK MUSIC	Musik med rötter i en viss nations kultur.
DOCUMENT	Dokumentärprogram.

### Att njuta av surround-ljud

Du kan dra fördel av surround-ljud genom att bara välja ett av de förprogrammerade "ljudfält" som finns i din receiver. Du kan njuta av samma ljud hemma i din bostad, som i en biosalong eller konsertsal. Du kan även skraddarsy egna ljudfält genom att justera vissa parametrar.

#### Ljudfält klassificeras i tre typer.

En typ är "CINEMA". CINEMA-gruppens ljudfält har utformats för att du skall kunna njuta av filmer som finns inspelade på videokassetter eller laserskivor. CINEMA består av innehåller fyra ljudfält, indelade i två kategorier. Ljudfältet PRO LOGIC kan användas för återgivning av enkelt surround-ljud. När du väljer ljudfältet PRO LOGIC återger mottagaren äkta surroundljud genom att använda Dolby Pro Logic för att avkoda Dolby Surround-kodade mjukvaror. Surround-ljudet återges på exakt det sätt som programmets ljudingenjör tänkte sig. Andra ljudfält i typen CINEMA har utformats för att skapa mer efterklang med hjälp av Digital Cinema Sound. När du väljer dessa ljudfält, lägger receivern till de reflektions- och återklangseffekter som är typiska i biosalonger, förutom det avkodade Dolby Pro Logic Surround-ljudet. Du kan därmed njuta av samma ljud som du skulle uppleva i en biosalong.

En annan typ är "VIRTUAL". Virtual-läget gör att du kan lyssna på surroundljud med bara två främre högtalare. De används för att skapa virtuella högtalare. Meningen är att lyssnaren ska kunna uppleva surroundeffekter med bara främre högtalare.

Den tredje typen är "MUSIC". Med ljudfält är av denna typ kommer mottagaren att lägga efterklang till det normala 2-kanaliga stereoljudet. Du kan använda dessa ljudfält när du spelar CD-skivor eller tittar på TV-program

För att till fullo kunna utnyttja Dolby Pro Logic Surround-ljud, skall du göra på det sätt som beskrivs i avsnittet "Iordningsställande för Dolby Surround", som börjar på sidan 10, för att välja mitthögtalarens funktion samt justera högtalarnas ljudnivå.

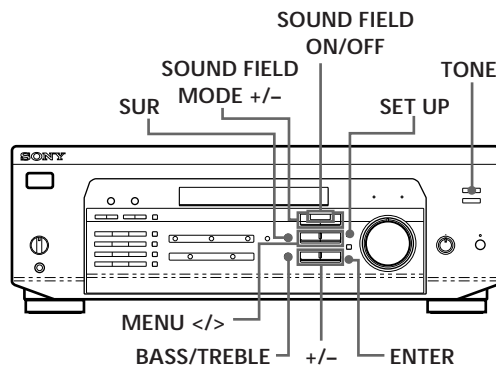

## Val av ljudfält

Du kan njuta av surround-ljud genom att bara välja ett av de tre förprogrammerade ljudfälten för det program du vill lyssna på.

- 1 Tryck in SOUND FIELD ON/OFF-knappen för att aktivera ljudfältfunktionen.  
Det just inställda ljudfältet visas på displayen.
- 2 Tryck på SOUND FIELD MODE +/- flera gånger för att välja det ljudfält du önskar.  
Se tabellen på detta sidan för upplysningar om varje enskilt ljudfält.

 **Receiver** minneslagrar det senaste ljudfält som har valts för varje enskild programkälla (Sound Field Link)  
Varje gång du väljer en programkälla, återkommer automatiskt det ljudfält som senast användes för denna programkälla. Om du t.ex. lyssnar på CD-skivor med HALL som ljudfält, byter till en annan programkälla och därefter återgår till CD-spelaren, återkommer ljudfältet HALL automatiskt. När det gäller tunern minneslagras ljudfälten separat för AM- eller FM-bandet samt för samtliga snabbvalsstationer.

 **Du kan identifiera Dolby Surround-inkodade program genom att titta på deras omslag**  
Vissa videokassetter och laserskivor kan dock vara inkodade med Dolby Surround utan att det anges på deras omslag.

### OBS!

Vid användning av ljudfält skall du inte välja båda högtalarparen (A+B) med SPEAKERS-väljaren.

### Beskrivning av ljudfälten

Type	MODE (ljudfält)	Effekter
CINEMA	PRO LOGIC	Avkodar program som har inkodats med Dolby Pro Logic Surround.
	C(inema) STUDIO	Återger ljudmiljön i en biosalong. Utmärkt när du tittar på vanliga filmer.
	N(ight) THEATER	Justerar klangfärgen när du tittar på filmer sent på natten med låg ljudnivå.
VIRTUAL	MONO MOVIE	Skapar en teaterliknande ljudmiljö när du tittar på filmer med monoljud.
	V DOLBY	Använder de främre högtalarna för att skapa surroundljud.
MUSIC	V SURROUND*	Använder de främre högtalarna och mitthögtalarna för att skapa surroundljud.
	HALL	Återger akustiken i en rektangulär konsertsal. Utmärkt för mjuka akustikljud.
	JAZZ CLUB	Återger akustiken på en jazzklubb.
	LIVE HOUSE	Återger akustiken i en musiklokal med 300 sittplatser för direktuppträdanden.
	GAME	Ger maximala ljudeffekter från videospel. Kom ihåg att koppla om spelenheten till stereofunktionen för videospel med stereoljud.

\* Bara när du använder 5.1 CH/DVD.

## Att skraddarsy dina egna ljudfält

Genom att justera vissa ljudparametrar kan du skraddarsy ljudfält, så att de passar för din egen lyssningsmiljö.

När du har skraddarsytt ett ljudfält förblir ändringarna minneslagrade oavbrutet (om receivers nätkabeln inte är utdragen under ca. en vecka). Du kan ändra ett skraddarsytt ljudfält när som helst, genom att justera parametrarna på nytt.

Se tabellen på sidan 24 beträffande justerbara parametrar för varje enskilt ljudfält.

### För att få ut mesta möjliga från Dolby Pro Logic Surround-ljud

Utför manövreringen för "Val av mitthögtalarens funktion" samt "Justering av högtalarnas ljudnivå" på sidorna 10, innan du börjar skraddarsy ett ljudfält.

### Ändring av fördröjningstid (DELAY) (endast ljudfältet PRO LOGIC)

Du kan betona Dolby Pro Logic Surround-ljudet ännu mera genom att fördröja ljudutgången från de bakre högtalarna (fördröjningstiden). Du kan välja mellan fördröjningstiderna 15, 20 och 30 ms. Ställ in en kort fördröjningstid när de bakre högtalarna finns i ett stort rum eller står långt bort från din lyssningsposition.

- 1 Börja spela en programkälla inkodad med Dolby Surround-ljud.
- 2 Tryck på SUR.
- 3 Tryck på MENU </> för att välja "DELAY xxms". Den just inställda fördröjningstiden visas på displayen.
- 4 Tryck på +/- för att ändra fördröjningstiden.

### Ändring av effektnivå (EFFECT) (alla ljudfält utom PRO LOGIC)

Du kan specificera effektmängden (alltså dess totala effektnärvaro) i sex nivåer.

- 1 Tryck på SUR.
- 2 Tryck på MENU </> för att välja "EFFECT xx". Den just inställda effektnivån visas på displayen.
- 3 Tryck på +/- för att ändra effektnivå.

### Justering av ljudnivån för de bakre högtalarna och mitthögtalaren (REAR/CENTER)

Om du tycker att ljudnivån för de bakre högtalarna eller mitthögtalaren känns felaktig (även efter att ha justerat högtalarnas ljudnivå för Dolby Pro Logic Surround), skall du göra på nedanstående sätt för att justera ljudnivån.

Observera att justeringen av högtalarnas ljudnivå påverkar samtliga ljudfält.

- 1 Tryck på SUR.
- 2 Tryck på MENU </> för att välja "REAR xxdB" eller "CENTER xxdB".
- 3 Tryck på +/- för att justera högtalarvolymen. Du kan välja en ljudnivå från -15 dB till +10 dB i steg på 1 dB.

### Justering av klangfärg (BASS/TREBLE)

Justera klangfärgen (bas eller diskant) för de främre högtalarna för att få bästa tänkbara ljud. Du kan justera klangfärgen för varje enskilt ljudfält.

- 1 Tryck på BASS/TREBLE.
- 2 Tryck på MENU </> för att välja "BASS xxdB" eller "TREBLE xxdB."
- 3 Tryck på +/- för att justera nivån på tonen. Du kan välja en nivå från -10 dB till +10 dB i steg på 2 dB.
- 4 Tryck in TONE-knappen så att TONE-indikatorn tänds.



Du kan stänga av klangfärgsjusteringarna utan att radera dem

Klangfärgsjusteringarna minneslagras separat för varje enskilt ljudfält. Tryck in TONE-knappen för att släcka TONE-indikatorn.

### Återställning av skraddarsydda ljudfält till sina fabriksinställningar

- 1 Om apparaten står påslagen skall du trycka in knappen I/⏻ (power) för att stänga av den.
- 2 Håll SOUND FIELD ON/OFF-knappen intryckt och tryck in knappen I/⏻ (power). "SUR CLEAR" tänds på displayen och samtliga ljudfält återställs samtidigt.

## Justerbara parametrar för varje ljudfält när du väljer programkälla

Ljudfält	Type	MODE	Parametrar					Utmatning av testtonen	
			DELAY	EFFECT	REAR	CENTER	STONE		
Av	--	--						● Inget ljud.	
På	CINEMA	PRO LOGIC	●		● <sup>a)</sup>	● <sup>b)</sup>	●	Beror på mitthögtalarens funktion (se sidan 10)	
		C STUDIO		●	● <sup>a)</sup>	● <sup>b)</sup>	●		
		N THEATRE		●	●		●		Omväxlande från de främre och de bakre högtalarna
		MONO MOVIE		●	●		●		
	VIRTUAL	V DOLBY		●			●	Inget ljud.	
	MUSIC	HALL		●	●		●	Omväxlande från de främre och de bakre högtalarna	
		JAZZ CLUB		●	●		●		
		LIVE HOUSE		●	●		●		
		GAME		●	●		●		

## Justerbara parametrar för varje ljudfält när du använder 5.1 CH/DVD

Ljudfält	Type	MODE	Parametrar					Utmatning av testtonen
			DELAY	EFFECT	REAR	CENTER	STONE	
Av	--	--			●	●	●	I följande ordningsföljd: främre (V), mitten, främre (H), bakre (H) och bakre (V)
På	CINEMA	C STUDIO		●	●	●	●	
		N THEATRE		●	●	●	●	
		MONO MOVIE		●	●	●	●	
	VIRTUAL	V SURROUND		●		●	●	Från de främre högtalarna och mitthögtalaren i tur och ordning.

a) Kan endast justeras när mitthögtalarens funktion är PHANTOM, NORMAL eller WIDE (se sidan 10).

b) Kan endast justeras när mitthögtalarens funktion är 3 STEREO, NORMAL eller WIDE (se sidan 10).

### Observera

Välj ljudfältet PRO LOGIC om du vill justera högtalarnas ljudnivå på det sätt som beskrivs på sidorna 10. Den testton som utmatas för alla andra ljudfält, används endast för att kontrollera om signaler utmatas från högtalare eller ej.

## Att ge namn åt snabbvalsstationer och programkällor

Du kan mata in namn med upp till 8 tecken för snabbvalsstationer (stationsnamn) och programkällor. Dessa namn (t.ex. "VHS") tänds på receivers display när en station eller en programkälla väljes. Denna funktion är användbar för att skilja på apparater av samma typ. Funktionen är också bekväm för att identifiera apparater som har anslutits till uttag som är ämnade för andra apparater, t.ex. en andra CD-spelare som har anslutits till uttaget MD/TAPE.

### Observera

- Du kan inte mata in mer än ett namn för varje snabbvalsstation eller programkälla.
- Du kan inte ge namn åt FM RDS-stationer eller apparater som ansluts till ingången 5.1 CH/DVD.

- 1 Att ge namn åt en snabbvalsstation  
Ställ in den förvalsstation som ska namnges.  
Att ge namn åt en programkälla  
Välj den programkälla (apparat) som skall få ett namn, och gå därefter till steg 2.
- 2 Tryck på NAME.  
En blinkande markör visas i teckenfönstret.
- 3 Tryck lämpligt antal gånger på + eller - för att välja önskat tecken.
- 4 Tryck på MENU < eller > för att flytta markören till läget för val av nästa tecken.
- 5 Följ igen anvisningarna enligt ovanstående punkter 3 och 4 för att mata in upp till åtta tecken.
- 6 Tryck på ENTER för att lagra namnen.

### Efter inmatning av fel tecken

Tryck gång på MENU < eller > tills tecknet, som ska ändras, börjar blinka i teckenfönstret. Tryck därefter lämpligt antal gånger på + eller - för att välja korrekt tecken.

### Tilldelning av namn åt andra stationer

Upprepa steg 2 t.o.m. 4.

### För att radera programkällans namn

Trycker du på NAME och sedan på samma programkällas knapp. Tryck på ENTER för att radera namnet (Fungerar inte för TUNER).

## Inspelning

Reglagen på denna mottagare underlättar inspelning av önskad ljud/bildåtergivning på anslutet däck eller ansluten video. Direktanslutning mellan källor för ljud/bildåtergivning och däck/video för inspelning krävs inte: efter val av önskad ljud/videokälla på mottagaren är det möjligt att spela in eller redigera band på samma sätt som när de respektive reglagen på vald källa och däcket/video för inspelning används. Kontrollera före inspelningsstart att samtliga ljud/bildkällor anslutits på korrekt sätt:

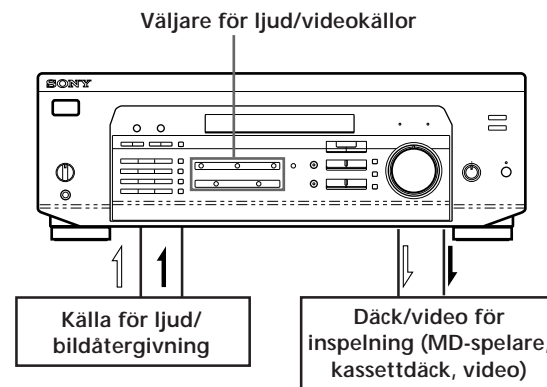

↔: ljudsignalflöde  
→: videoflöde

## Inspelning på en MD-skiva eller ett kassetband

Inspelning på en MD-skiva eller ett kassetband kan göras via denna mottagare. Vi hänvisar till MD-spelarens eller kassettdäckets bruksanvisning angående ytterligare information.

- 1 Tryck på lämplig väljare för ljud/videokällor för att välja önskad källa för ljudåtergivning.
- 2 Gör vald källa klar för ljudåtergivningsstart, som t. ex. lägg en CD-skiva i CD-spelaren.
- 3 Sätt i kassetten för inspelning i däcket eller MD-skivan för inspelning i MD-spelaren. Styr vid behov ut inspelningsnivån.
- 4 Sätt igång inspelningen på däcket eller MD-spelaren. Starta därefter ljudåtergivningen.



### Spela in på videoband

Du kan spela in från en TV eller från en LD-spelare med hjälp av mottagaren. Det går också att lägga till ljud från en mängd olika ljudkällor när videobandet redigeras. Se videospelarens bruksanvisning för ytterligare information.

- 1 Tryck på TV/LD för att välja programkälla.
- 2 Ställ in komponenten i inspelningsläget. Slå till exempel på TVn och TV-mottagaren.
- 3 Sätt i ett tomt videoband för inspelning i videospelaren.
- 4 Börja inspelningen på videospelaren.

#### Du kan spela över ljudet när du redigerar videobandet.

Vid den punkt som du vill börja lägga till olika ljud trycker du på en annan funktionsknapp (till exempel CD) och börjar uppspelningen. Ljudet från den valda komponenten spelar över orginalljudet.

Om du vill återta originalinspelningen trycker du på TV/LD-funktionsknappen.

#### Obs!

Du kan inte spela in ljud- och videosignalen i 5.1 CH/DVD-läget.

## Använda insomningstimern

Med hjälp av fjärrkontrollen kan du ställa in förstärkaren så att den stänger av sig automatiskt vid en tidpunkt som du själv bestämmer.

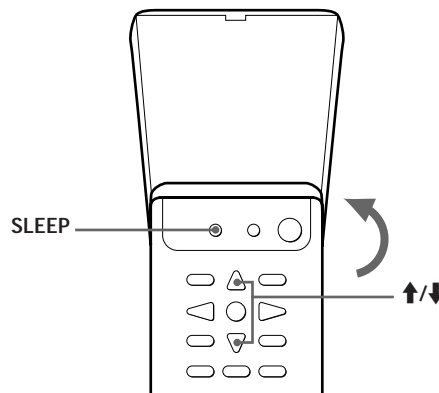

Tryck på SLEEP på fjärrkontrollen när strömmen är på. Varje gång du trycker på SLEEP ändras tiden enligt nedan.

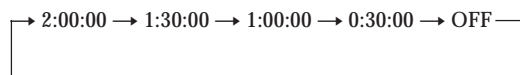

Teckenfönstret lyser svagt efter det att du har angett tiden.

#### Du bestämmer själv tidpunkten

Tryck först på SLEEP på fjärrkontrollen och ange sedan tiden med hjälp av markörknapparna (↑ eller ↓). Insomningstiden ändras då i intervaller om 1 minut. Du kan ställa in upp till 5 timmar.

#### Du kan kontrollera återstående tid innan förstärkaren stängs av.

Tryck på SLEEP på fjärrkontrollen. Den återstående tiden visas.

## Felsökning

Följ de råd som ges i nedanstående felsökning, om det skulle uppstå något fel enligt följande på mottagaren, för att åtgärda felet. Kontakta affären där mottagaren köptes, eller Sonys representant, när felet inte går att reparera.

Ljudet återges inte alls, eller så är volymnivån mycket låg.

- ➔ Kontrollera att högtalaranslutningarna och anslutningarna till källorna gjorts ordentligt på korrekt sätt.
- ➔ Kontrollera att korrekt källa valts på mottagaren.
- ➔ Kontrollera att korrekt väljare SPEAKERS står i tillslaget läge (sid. 12).
- ➔ Tryck på MUTING eller på MUTING på fjärrkontrollen om MUTING-indikatorn tänds.
- ➔ Säkerhetskretsen har kopplats in (PROTECTOR blinkar i teckenfönstret) på grund av kortslutning. Slå av mottagaren, reparera felet som orsakat kortslutningen. Slå igen på mottagaren.

Ljudet via vänster och höger kanal kastas om.

- ➔ Kontrollera att anslutning av högtalarna och de olika källorna gjorts ordentligt på korrekt sätt.
- ➔ Vrid på reglaget BALANCE.

Märkbart brum eller märkbara störningar

- ➔ Kontrollera att anslutning av högtalarna och de olika källorna gjorts ordentligt på korrekt sätt.
- ➔ Kontrollera att anslutningskablarna dragits på längre avstånd från en transformator eller en motor och på minst 3 m:s avstånd från en tv och/eller en lysrörslampa.
- ➔ Placera ljudkällorna på längre avstånd från tv:n.
- ➔ Glöm inte att ansluta en jordledning till jorduttaget för utomhusantenn.
- ➔ Såväl kontakterna som in/utgångarna är smutsiga. Torka dem med en trasa som fuktats i rengöringsalkohol.

Mottagning av RDS-tjänster misslyckas.

- ➔ Kontrollera att en FM-station ställts in.
- ➔ Välj en FM-station med högre signalstyrka.

Korrekt information eller meddelande visas inte i teckenfönstret.

- ➔ Kontakta sändaren ifråga för att ta reda på om sändaren sänder koderna för önskad tjänst eller inte. Det kan vara fråga om ett kortare avbrott i sändningen när koderna sänds.

Programmet på vald sändare/ljud/bildåtergivning från vald källa avbröts, beroende av att mottagaren automatiskt kopplades om till stationsökning.

- ➔ Mottagaren stod i beredskap för mottagning av en sändare som sänder en viss typ av information. Tryck på EON för att koppla ur läget för mottagning av information om andra kanaler när programmet på vald station eller vald ljud/bildåtergivning inte ska avbrytas.

Stationsnamnet visas inte i teckenfönstret.

- ➔ Tryck på DISPLAY så många gånger det krävs tills stationsnamnet visas.

Stationsinställning misslyckas.

- ➔ Kontrollera att anslutning av antenner gjorts ordentligt på korrekt sätt. Rikta vid behov antennen ifråga och anslut en utomhusantenn.
- ➔ Station med för låg signalstyrka (för automatisk stationsökning). Direktvälj stationen.
- ➔ Inga stationer har lagrats i ett stationsförval, eller så har stationsförvalet raderats ur minnet (gäller förvalsstationers snabbsökning). Lagra önskade stationer i ett stationsförval (sid. 17).

Ljudet återges inte via bakre högtalare, eller så är volymnivån i ljudet via bakre högtalare mycket låg.

- ➔ Välj korrekt avkodarläge enligt antalet anslutna högtalare (sid. 10).
- ➔ Styr volymbalansen i ljudet via högtalarna på korrekt sätt (sid. 10).
- ➔ Kontrollera att ljudåtergivning med simulerad akustik kopplats in och att val av korrekt ljudfält gjorts.

Ljudet återges inte via mellersta högtalare.

- ➔ Välj korrekt avkodarläge (sid. 10).
- ➔ Styr volymbalansen i ljudet via högtalarna på korrekt sätt (sid. 10).

Ljudet återges inte med simulerad akustik.

- ➔ Kontrollera att ljudåtergivning med simulerad akustik kopplats in.
- ➔ Kontrollera att de främre högtalarna anslutits till uttagen SPEAKERS A.
- ➔ Kontrollera att de båda väljarna SPEAKERS A och B står i intryckta, tillslagna lägen efter att två par främre högtalare anslutits till mottagaren.

Ingen bild eller en otydlig bild syns på TV-skärmen.

- ➔ Välj rätt funktion på mottagaren.
- ➔ Placera TVn vänd bort från ljudkomponenten.

Det går inte att spela in

- ➔ Kontrollera att komponenterna är ordentligt anslutna.
- ➔ Det går inte att spela in ljud från en programkälla som är ansluten till 5.1 CH/DVD-uttagen.

Fjärrstyrning misslyckas.

- ➔ Rikta fjärrkontrollen mot fjärrstyrningsgivaren  på mottagaren.
- ➔ Ta bort eventuella hinder som finns mellan fjärrkontrollen och mottagaren.
- ➔ Byt ut de båda batterierna i fjärrkontrollen om orsaken misstänks vara att batterierna håller på att laddas ur.
- ➔ Kontrollera att korrekt knapp för önskat fjärrstyrningssätt tryckts in på fjärrkontrollen.

## Tekniska data

### Inbyggt förstärkarsteg

Uteffekt  
Vid stereo-återgivning (enligt DIN vid 1 kHz, in i 4 ohm)  
100 watt + 100 watt

Ljudåtergivning med simulerad akustik (enligt DIN vid 1 kHz, in i 4 ohm)  
Via uttagen FRONT: 100 watt/kanal  
Via uttaget SURROUND SPEAKERS (CENTER)\*: 100 watt (endast efter val av ljudfältet PRO LOGIC)  
Via uttagen SURROUND SPEAKERS (REAR)\*: 100 watt/kanal

5.1 CH/DVD-läge (enligt DIN vid 1 kHz, in i 4 ohm)  
Främre: 100W/kanal  
Mellerstar\*: 100 W  
Bakre\*: 100 W/kanal

Frekvensomfång TV/LD, CD, MD/TAPE, VIDEO, 5.1 CH/DVD: 10 Hz - 50 kHz  $\pm 1$  dB

### Ingångar

	Känslighet	Impedans	S/B
CD, 5.1 CH/DVD, MD/TAPE, TV/LD, VIDEO	150 mV	50 kohm	96 dB

Utgångar MD/TAPE REC OUT: spänning: 150 mV, impedans: 10 kohm  
VIDEO AUDIO OUT: spänning: 150 mV, impedans: 10 kohm  
WOOFER: spänning: 2 V, impedans: 1 kohm  
PHONES: kan anslutas till hörlurar med låg och hög impedans

Ljudundertryckning Fullständig undertryckning

Basförstärkning +8 dB vid 70 Hz

Bas/diskant  $\pm 8$  dB vid 100 Hz och 10 kHz

### Radiodel

FM-stereo, FM/AM superheterodyn radi

### Inbyggt FM-steg

Mottagningsområde 87,5 - 108,0 MHz

Antennintag 75 ohm, obalanserat

Mellanliggande frekvens 10,7 MHz

Känslighet Enkanaligt: 18,3 dBf, 2,2  $\mu$ V/75 ohm  
Stereo: 38,3 dBf, 22,5  $\mu$ V/75 ohm

Användbar känslighet 11,2 dBf, 1  $\mu$ V/75 ohm (IHF)

S/B Enkanaligt: 76 dB  
Stereo: 70 dB

Övertonsdistorsion Enkanaligt: 0,3%  
vid 1 kHz Stereo: 0,5%

Separation 45 dB vid 1 kHz

Frekvensomfång 30 Hz - 15 kHz  $^{-0,5}_{-2}$  dB

Selektivitet 60 dB vid 400 kHz

### Inbyggt AM-steg

Mottagningsområde 531 - 1602 kHz

Antenn Ramantenn

Mellanliggande frekvens 450 kHz

Användbar känslighet 50 dB/m (vid 999 kHz)

S/B 54 dB (vid 50 mV/m)

Övertonsdistorsion 0,5% (50 mV/m, 400 Hz)

Selektivitet 35 dB

### Videodel

Ingångar VIDEO, TV/LD, 5.1 CH/DVD: 1 Vp-p, 75 ohm

Utgångar VIDEO, MONITOR: 1 Vp-p, 75 ohm

### Övrigt

Kretsanordning Radiosteget: digital syntesavstämning med fastlåst slinga och kvartslås  
Förförstärkarsteget: lågbrus mottaktsförstärkare med korrektion  
Effektförstärkarsteget: äkta komplementär mottaktsförstärkare med enkelt slutsteg

Strömförsörjning 230 V, 50/60 Hz nätspänning

Strömförbrukning 195 watt

Nätuttag omkopplingsbart, på 100 watt, max

Dimensioner 430 x 157 x 366 mm (b/h/d)

Vikt (ca.) 10,8 kg

Medföljande tillbehör FM-trånantenn (1)  
AM-ramantenn (1)  
Fjärrkontroll (1)  
Instruktioner för fjärrkontrollen (1)  
Batterier R6 (storlek AA) (2)

Specifikationerna har uppmätts med 230 VAC, 50 Hz.

\* Beroende på ljudfältinställningarna och källan kan det hända att inget ljud hörs

Rätt till ändringar av utförande och specifikationer förbehålles.

## Ordlista

### Ljudåtergivning med simulerad akustik

Ljudet består av tre element: nämligen direkt ljud, reflekterat ljud och efterklang. Akustiken i lyssningsmiljön påverkar det sätt dessa tre ljuddelarna återges. Dessa ljuddelarna har kombinerats på ett sådant sätt att det faktiskt är möjligt att uppskatta storleken på och typen av till exempel en konserthall.

- Olika typer av ljud

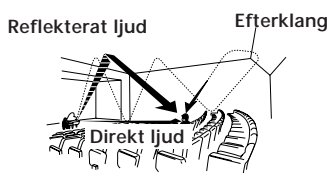

- Hur ljudet överförs till högtalarna

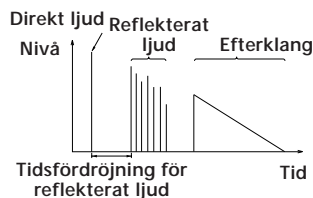

### Dolby Pro Logic Surround

Dolby Pro Logic Surround, som är en metod för avkodning av Dolby Surround-ljud, skapar fyra kanaler från två kanaler. Jämfört med det tidigare Dolby Surround-systemet återger Dolby Pro Logic Surround panoreringen från vänster till höger mera naturligt och lokaliserar ljuden mera exakt. För att till fullo utnyttja Dolby Pro Logic Surround, skall du ha ett par bakre högtalare och en mitterhögtalare. De bakre högtalarna utmatar monoljud.

### Avkodarlägena för Dolbys avkodare

Anpassning av högtalare till existerande högtalaranläggning för ljudåtergivning med Dolbys akustik. Välj lämpligt läge bland nedanstående fyra avkodarlägen enligt antalet anslutna högtalare för att sörja för bästa möjliga ljudkvalitet vid ljudåtergivning med Dolbys akustik:

- Avkodarläget NORMAL

Välj avkodarläget NORMAL efter anslutning av främre och bakre samt en mellersta högtalare med låg kapacitet. Basen via mellersta kanalen återges via de främre högtalarna, beroende av att den mellersta högtalarens kapacitet är för låg för basåtergivning.

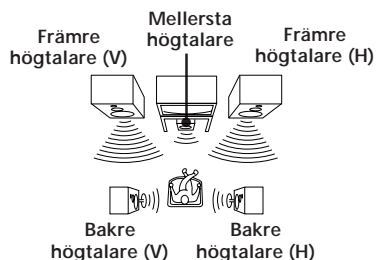

- Avkodarläget WIDE

Välj avkodarläget WIDE efter anslutning av främre och bakre högtalare och en mellersta högtalare med hög kapacitet. Detta möjliggör överlägsen ljudkvalitet vid ljudåtergivning med Dolbys akustik.

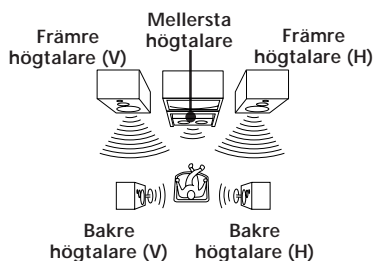

- Avkodarläget PHANTOM

Välj avkodarläget PHANTOM efter anslutning av främre och bakre högtalare, men ingen mellersta högtalare. Ljudet via mellersta kanalen återges via de främre högtalarna.

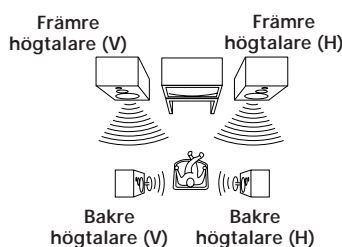

- Avkodarläget 3 STEREO

Välj avkodarläget 3 STEREO efter anslutning av främre och mellersta högtalare, men inga bakre högtalare. Ljudet via de bakre kanalerna återges via de främre högtalarna, vilket möjliggör ljudåtergivning med Dolbys akustik utan att använda bakre högtalare.

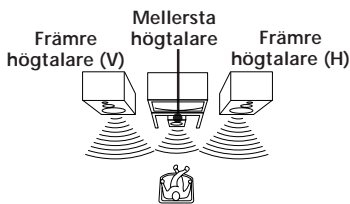

### Fördröjningstid

Tidsskillnaden mellan ljudets återgivning via främre och bakre högtalare. Känslan av närvaro förstärks genom att välja korrekt fördröjningstid för ljudåtergivning via de bakre högtalarna. Välj en längre fördröjningstid när de bakre högtalarna placerats i ett litet rum eller nära lyssningsläget och en kortare när de bakre högtalarna placerats i ett stort rum eller på längre avstånd från lyssningsläget.

### Dolby Digital (AC-3)

Detta ljudformat för biosalonger är mera avancerat än Dolby Pro Logic Surround. I detta format utmatas de bakre högtalarna stereoljud med ett breddat frekvensomfång och separat finns en subwoofer-kanal för den djupa basen. Detta format kallas också för "5.1", därför att subwoofer-kanalen räknas som 0,1 kanal (därför att den endast fungerar när djupa baseffekter behövs). Samtliga sex kanaler i detta format är inspelade separat för att förverkliga en överlägsen kanalseparation. Dessutom blir ljudförsämringen mindre, på grund av att samtliga kanaler bearbetas digitalt. Namnet "AC-3" kommer från det faktum att det är den tredje ljudkodningsmetoden som har utvecklats av Dolby Laboratories Licensing Corporation.

### 5.1 CH/DVD

Denna ingång används för inmatning av avkodade Dolby Digital (AC-3) ljudsignaler, så att du kan njuta av 5.1-kanaligt surroundljud. Använd denna ingång för anslutning av en dekoder av typ Dolby Digital (AC-3) eller en DVD-spelare med en inbyggd AC-3-dekoder.

### Förvalstation

En station som lagrats i minnet på denna mottagare. Det är inte längre nödvändigt att ställa in en station på normalt sätt efter att de önskade stationerna lagrats i ett stationsförval. Varje förvalstation tilldelas en förvalskod och lagras i minnet på en viss direktväljare. Detta möjliggör snabbare förvalstationer.

## A

- Anslutningarna
  - antenner 5
  - högtalare 7
  - ljudkällor 5
  - nätkabel 9
  - tv/video 6
  - översikt 4
- Anslutning av antenner 5
- Anslutning av, vi hänvisar *till* anslutningarna.
- Automatisk stationssökning 16
- Avkodarlägena
  - avkodarläget NORMAL 10, 29
  - avkodarläget PHANTOM 10, 29
  - avkodarläget 3 CH LOGIC 10, 29
  - avkodarläget WIDE 10, 29

## B, C

- Baksida 5, 6, 7, 9, 31

## D, E

- Direktval av stationer 16
- Dolby Pro Logic (avkodningskrets)
  - Dolbys akustik 10, 21
  - midthögtalaren 10, 29

## F, G

- Felsökning 21
- Fördröjningstid 23, 29
- Förvalsstation 17
- Förvalsstationers snabbval 14

## H

- Högtalare
  - anslutningarna 7
  - placering 10
  - val av högtalare 12

## I, J

- Information om andra kanaler EON 19
- Inspelning på kassettband 25
- Inställning av
  - belysningsnivåer 9
  - fördröjningstid 23, 29
  - högtalarnas volymbalans 10
  - volym 12

## K

- Källor för ljud/bildåtergivning
  - val av källa 9, 10

## L, M

- Lagring av stationer i ett stationsförval 17
- Lagring i minnet av namn på förvalsstationer 17
- Ljuddubning, vi hänvisar *till* inspelning.
- Ljudåtergivning med Dolbys akustik 10, 21
  - avkodarlägen 10, 29
- Ljudåtergivning med simulerad akustik 18, 19, 23

## N, O

- NORMAL, avkodarläge 10, 29

## P, Q

- PHANTOM, avkodarläge 10, 29
- Programtyp PTY 20

## R

- Radiomottagning
  - direktval 16
  - förvalsstationers snabbval 17
- RDS (Radio Data System, datastyrd utsändning i radio) 18
- Redigering, vi hänvisar *till* inspelning.

## S

- Snabbguide 32
- Snabbsökning
  - förvalsstationer efter önskad förvalsstation 17
  - våglängder efter stationer 16
- Stationsförval, vi hänvisar *till* lagring av stationer i ett stationsförval.
- Stationsinställning, vi hänvisar *till* radiomottagning.

## T

- Testton 10
- 3 CH LOGIC, avkodarläge 10, 29
- Teckenfönster 13

## U

- Uppackning 4

## V

- Val av ljud/bildkälla vid fjärrstyrning med fjärrkontroll 9, 10

## W, X, Y, Z, Å, Ä, Ö

- WIDE, avkodarläge 10, 29

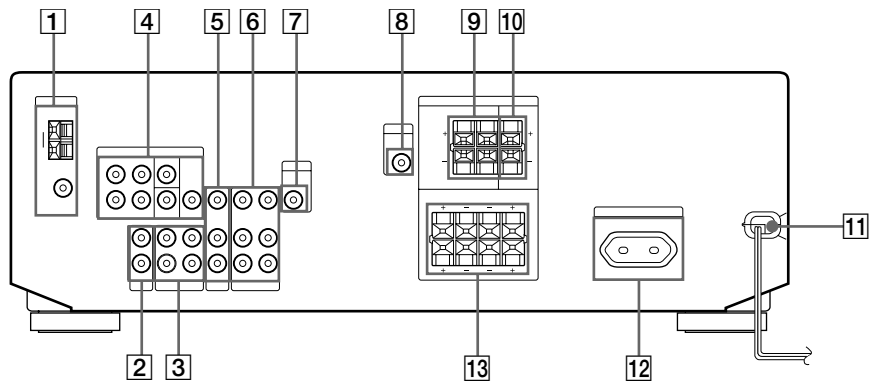

- 1 ANTENNA (AM/FM)
- 2 CD
- 3 MD/TAPE
- 4 5.1 CH/DVD
- 5 TV/LD

- 6 VIDEO
- 7 MONITOR
- 8 WOOFER
- 9 SPEAKERS REAR

- 10 SPEAKERS CENTER
- 11 Nätkabel
- 12 SWITCHED AC OUTLET
- 13 SPEAKERS FRONT (A/B)

## Radiomottagning (direktval)

T. ex.: direkval av 102,50 MHz på FM

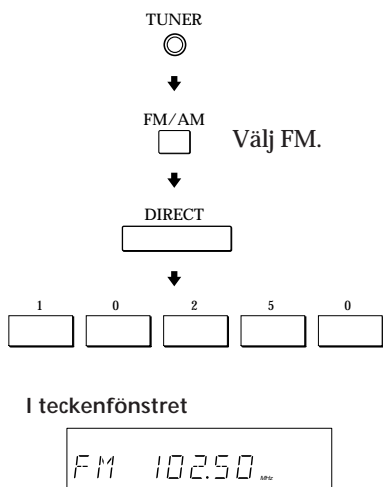

## Lagring av stationer i ett stationsförval

T. ex.: lagring av en station i minnet under förvalskoden A7

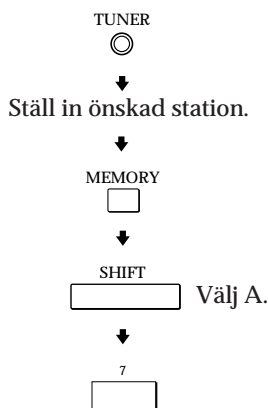

## Val önskad ljud/ bildkälla

T. ex. 1: lyssning till CD-musik

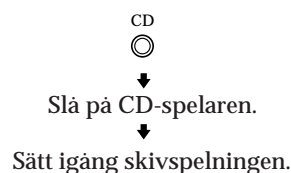

T. ex. 2: bild/ljudåtergivning från videoband



## Automatisk stationssökning (stationssökningsautomatik)

T. ex.: stationssökning på FM

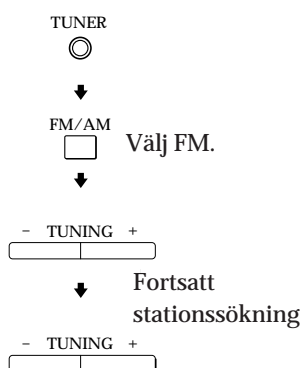

## Förvalsstationers snabbval

T. ex.: snabbval av förvalsstationen A7

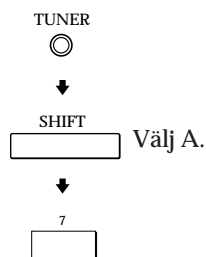

## Förvalsstationers snabbsökning

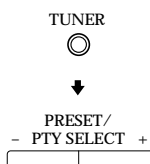

## Hur de förvalda ljudfälten tillämpas

T. ex.: ljudåtergivning med Dolbys akustik under pågående tittande på en film från en laserskiva med ljud som kodats med DOLBY SURROUND

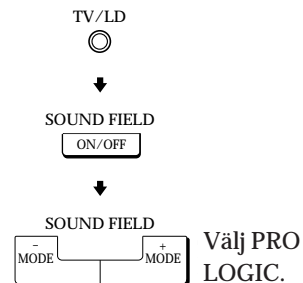

Slå på laserskivspelaren  
↓  
Starta skivspelningen på laserskivspelaren.



## ADVARSEL

Undlad at udsætte apparatet for regn eller fugt, således at risiko for brand eller stød undgås.

For at undgå elektriske stød må man ikke åbne kabinettet. Overlad alt reparationsarbejde til kvalificeret servicepersonale.

Installer ikke receiveren hvor pladsen er meget begrænset, som f.eks. i en bogreol eller et indbygget skab.

## Sikkerhedsregler

### Om sikkerheden

- Hvis der skulle komme en genstand eller væske ind i receiveren, skal den tages ud af forbindelse og undersøges af en fagmand, før den anvendes igen.

### Om strømforsyning

- Kontroller, at netspændingen er identisk med den lokale spænding, før du begynder at bruge receiveren. Netspændingen angives på mærkepladen på bagsiden af receiveren.
- Receiveren er ikke taget ud af forbindelse med lysnettet, så længe dens netledning sidder i en stikkontakt i væggen, uanset om der er afbrudt på selve receiveren.
- Husk at tage receiveren ud af forbindelse med lysnettet, hvis du ikke skal bruge den i længere tid. Tag fat i stikket, aldrig i ledningen, når du tager netledningen ud af stikkontakten.
- Netledningen må kun udskiftes af en kvalificeret fagmand.
- Apparatets hovedafbryder sidder på forpladen af apparatet.

### Om placeringen

- Anbring receiveren på et sted med tilstrækkelig ventilation for at forhindre overophedning og for at sikre at den holder længere.
- Anbring ikke receiveren i nærheden af varmekilder eller på et sted med direkte sol, meget støv eller vibrationer.
- Anbring ikke noget ovenpå receiveren, der kan blokere ventilationsåbningerne og bevirke, at receiveren ikke fungerer efter hensigten.

### Om anvendelsen

- Husk at slukke for receiveren og tage den ud af forbindelse, før du tilslutter andre komponenter.

### Om rengøring

- Rengør kabinet, panel og kontroller med en blød klud, der er fugtet en

smule med et mildt rengøringsmiddel. Brug ikke nogen former for ridsende svampe, skurepulver eller opløsningsmidler som f.eks. alkohol eller rensebenzin.

Henvend dig gerne til nærmeste Sony forhandler, hvis du har nogen spørgsmål om eller problemer med receiveren.

## Om denne betjeningsvejledning

Anvisningerne i denne betjeningsvejledning gælder for modellen STR-DE435. Kontrollér modelnummeret øverst til højre på forpladen.

### Et par oplysninger

Anvisningerne i nærværende betjeningsvejledning beskriver receiverens kontroller. Det er også muligt at anvende kontrollerne på fjernbetjeningen, hvis de har samme eller lignende navne som dem på receiveren.

Yderligere oplysninger om brugen af fjernbetjeningen finder du i den separate betjeningsvejledning, der følger med fjernbetjeningen.

- På side 32 finder du en "Hurtig-guide".
- De følgende symboler anvendes i brugsanvisningen:



Angiver at en operation kan udføres med fjernbetjeningen.



Angiver råd og vink om, hvorledes operationen gøres lettere.

Denna modtager indeholder en dekoder til Dolby Pro Logic Surround. Fremstillet på licens fra Dolby Laboratories Licensing Corporation. DOLBY og dobbelt-D symbolet  og PRO LOGIC tilhører Dolby Laboratories Licensing Corporation som varemærker.

# INDHOLDSFORTEGNELSE

## Til at begynde med

- Udpakning 4
- Oversigt over tilslutningerne 4
- Antennetilslutninger 5
- Tilslutning af lydkomponenter 5
- Tilslutning af videokomponenter 6
- Tilslutning af højttalerne 7
- Tilslutning til lysnettet 9
- Før du begynder at bruge receiveren 9
- Dolby Surround-installation 10

## Frontpanelet og grundlæggende betjening af forstærkeren

- Beskrivelse af frontpanelet 12

## Anvendelse af receiveren

- Radiomodtagning 16
- Indstilling af faste radiostationer 17
- Automatisk indprogrammering af FM-stationer i alfabetisk rækkefølge (auto-alfabetisk) 18
- Anvendelse af Radio Data System (RDS) 18

## Anvendelse af surroundlyd

- Surround-lyd 21
- Valg af et lydfelt 22
- Tilpasning af lydfelter 23

## Andre funktioner

- Indeksring af forudindstillede stationer og programkilder 25
- Optagelse 25
- Brug af sleep timer-funktionen 25

## Anden information

- Fejlfinding 27
- Specifikationer 28
- Ordforklaring 29

## Indeks 30

## Bagsiden 31

## Hurtig-guide 32

## Udpakning

Kontroller, at de følgende tilbehørsdele følger med receiveren:

- FM-ledningsantenne (1)
- AM-rammeantenne (1)
- Fjernbetjening (1)
- Betjeningsvejledning til fjernbetjening (1)
- Størrelse AA (R6) batterier (2)

## Isætning af batterierne i fjernbetjeningen

Sæt to størrelse AA (R6) batterier i, så + og – modsvarer + og – i batterirummet. Ret fjernbetjeningen mod  sensoren på receiveren, når du bruger den. Yderligere oplysninger finder du i betjeningsvejledningen til fjernbetjeningen.



### Udskiftningstidspunkt for batterierne

Ved normal anvendelse bør batterierne holde i ca. 6 måneder. Skift begge batterier ud med nye, når receiveren ikke længere kan styres med fjernbetjeningen.



### Følgende knapper på fjernbetjeningen RM-PP402 kan ikke benyttes

- VIDEO2
- VIDEO3
- DVD
- PHONO
- SOUND FIELD A.F.D.

### Bemærk

- Lad ikke fjernbetjeningen ligge på et sted med stærk varme og høj luftfugtighed.
- Brug ikke nye batterier sammen med gamle.
- Udsæt ikke fjernbetjeningssensoren for direkte sol eller andre lyskilder, da det kan føre til fejlfunktion.
- Tag batterierne ud for at forhindre mulig skade forårsaget af batterilækage og korrosion, hvis du ikke agter at anvende fjernbetjeningen i længere tid.

## Oversigt over tilslutningerne

Receiveren giver mulighed for at tilslutte og styre de følgende lyd/videokomponenter. Følg tilslutningsprocedurerne for de komponenter, du vil tilslutte til receiveren, på de angivne sidetal. Se "Bagsiden" på side 31, så du kender placeringen af og navnene på hver enkelt jack.

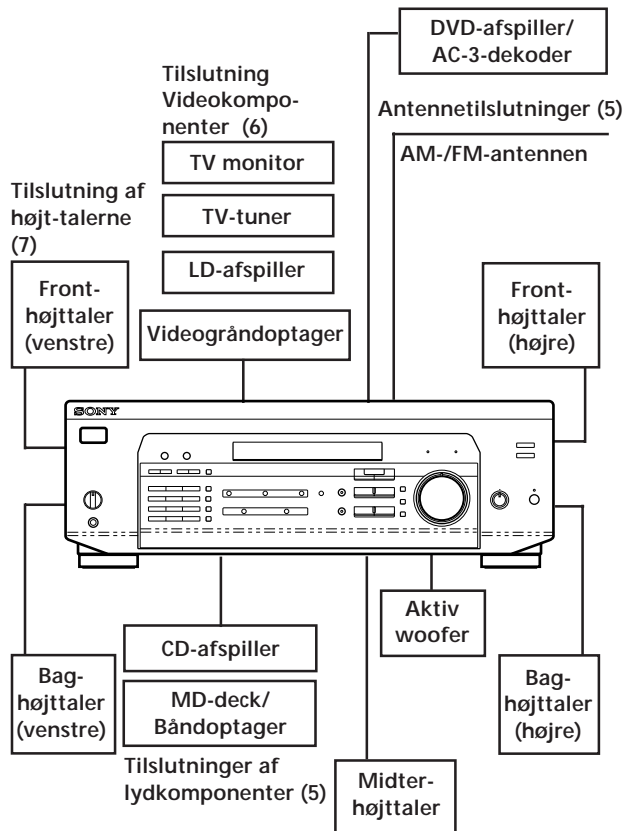

## Før du begynder

- Sluk for samtlige komponenter, før du udfører tilslutningerne.
- Sæt ikke netledningen i forbindelse, før du har udført samtlige tilslutninger.
- Sørg for, at stikpropperne er trykket helt ind, så du undgår brum og støj.
- Når du sætter et lyd-videokabel i forbindelse, skal du sørge for, at de farvede stik modsvarer de rigtige jacker på komponenten: Gule (video) i gule, hvide (venstre, lyd) i hvide og røde (højre, lyd) i røde.

## Antennetilslutninger

### Oversigt

I dette afsnit beskrives det, hvordan AM- og FM-antennen skal tilsluttes receiveren. Hvis du vil modtage radioudsendelser på receiveren, skal du først foretage disse tilslutninger og derefter gå videre til de følgende sider. Se illustrationen herunder angående, hvor terminalerne er anbragt.

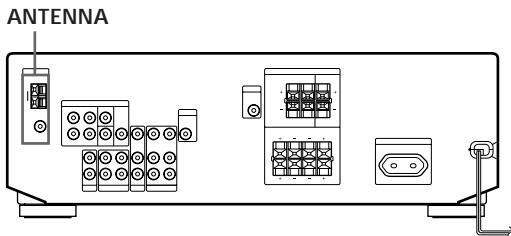

Hvilke antenner har jeg brug for?

- FM-ledningsantenne (medfølger) (1)
- AM-rammeantenne (medfølger) (1)



### Tilslutninger

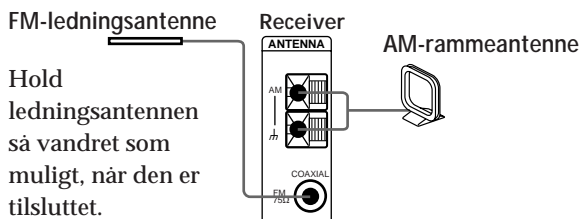

💡 Hvis FM-modtagningen er dårlig

Brug et 75 ohm koaxialkabel (medfølger ikke) til at tilslutte modtageren til en udendørs FM-antenne.

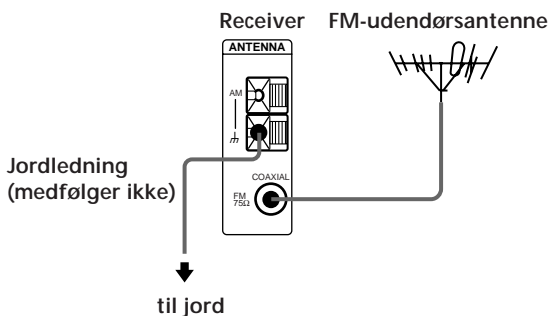

💡 Hvis FM-modtagningen er dårlig

Forbind en 6-15 m lang isoleret ledning (medfølger ikke) till AM-antenneterminalen udover AM-rammeantennen. Før om muligt ledningen udendørs og hold den vandret.

### Tilslutning af en jordledning

Hvis du tilslutter modtageren til en udendørs antenne, skal du sørge for, at den har jordforbindelse og er beskyttet mod lynnedslag, som vist på billedet i venstre kolonne. Forbind aldrig jordledningen til et gasrør, og undgå derved eksplosionsfare.

### Hvad er det næste jeg skal gøre?

Hvis du vil tilslutte andre komponenter, skal du gå videre til næste afsnit. Hvis du kun agter at bruge receiveren til radiomodtagning, skal du gå videre til "Tilslutning af højttalerne" på side 7 og 8.

## Tilslutning af lydkomponenter

### Oversigt

I dette afsnit beskrives det, hvordan lydkomponenterne tilsluttes receiveren. Udfør disse tilslutninger, hvis du vil anvende receiveren som forstærker. Se illustrationen herunder angående, hvor jackerne sidder.

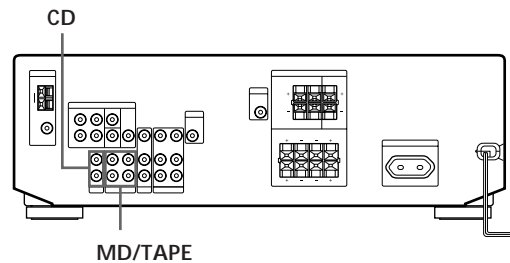

Hvilke ledninger skal jeg bruge?

Lydskabler (medfølger ikke) (1 til hver CD-afspiller, 2 til hver MD-deck eller båndoptager).

Hvid (venstre) Hvid (venstre)  
Rød (højre) Rød (højre)

(fortsættes)

## Tilslutninger

Pilen  $\Rightarrow$  indikerer signalretningen.

CD-afspiller

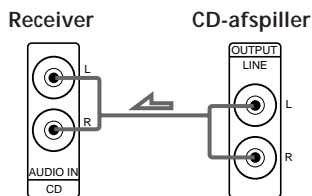

MD-deck eller båndoptager

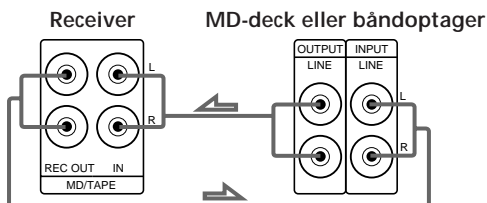

### Hvad er det næste jeg skal gøre?

Gå videre til næste afsnit for at se, hvordan videokomponenter tilsluttes, så du kan høre surround-lyd, når du ser/lytter til TV-programmer eller videobånd.

## Tilslutning af videokomponenter

### Oversigt

I dette afsnit beskrives, hvordan videokomponenter tilsluttes receiveren. Se illustrationen herunder angående hvor jackerne sidder.

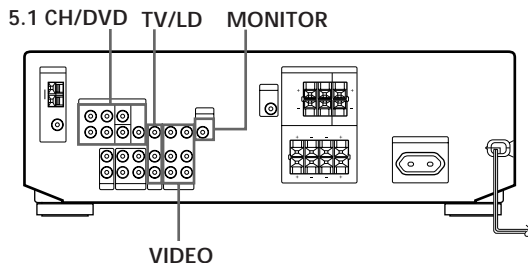

Hvilke kabler skal jeg bruge?

- Lyd/video (medfølger ikke) (1 til hver TV-tuner eller digitalsystem, 2 til videobåndoptageren)

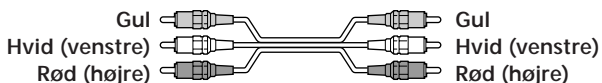

- Videokabel (medfølger ikke) (1 til en TV-skærm)



## Tilslutninger

Pilen  $\Rightarrow$  angiver signalretningen.

Du kan lytte til lyden fra videobåndoptageren eller TV/LD-afspilleren ved at tilslutte lydsignalet fra videobåndoptageren eller TV/LD-afspilleren til modtageren.

TV/LD

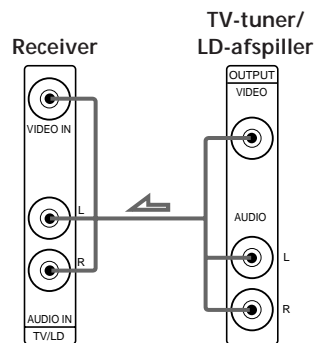

MONITOR

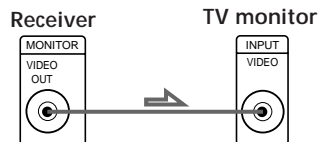

Videobåndoptager

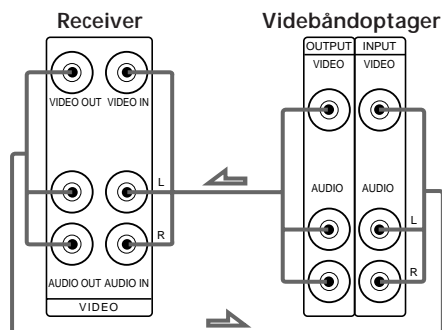

- 💡 Brug funktionsknapperne (TV/LD, CD, MD/TAPE osv.) til at vælge VIDEO AUDIO-signalen. Du kan optage dette lydsignal ved at tilslutte en optagelseskomponent, f.eks. en kassettebåndoptager (til stikket VIDEO AUDIO OUT).



Sådan undgår du kortslutning af højttalerne  
Hvis højttalerne kortsluttes, beskadiges modtageren muligvis. Du kan undgå dette ved at tage følgende forholdsregler, når højttalerne tilsluttes. Sørg for, at de afisolerede ender på hver højttalerledning ikke kommer i kontakt med en anden højttalerterminal eller afisolerede ender på andre højttalerledninger.

Eksempler på ringe betingelser for højttalerledningen:

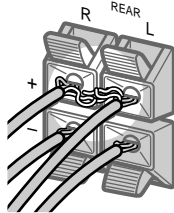

En afisoleret højttalerledning er i kontakt med en anden højttalerterminal.

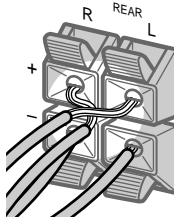

Afisolerede ledninger er i kontakt med hinanden på grund af overdrevent isolering.

Efter af have tilsluttet alle komponenterne, højttalere og vekselstrømsnetledningen, afspilles en testtone for at kontrollere at alle højttalere er korrekt forbundet. Yderligere oplysninger om afspilning af en testtone, finder du under "Indstilling af højttalerlydsstyrken" på side 10.

Hvis du har tilsluttet baghøjttalere, skal du sørge for at trykke på knappen 5.1 CH/DVD på modtageren og deaktivere lydfeltet, før du afspiller en testtone, således at tonen afspilles individuelt fra venstre og højre baghøjttaler.

Hvis der ikke kommer nogen lyd fra en højttaler, når der afspilles en testtone, eller når en testtone afspilles fra en anden højttaler end den, der aktuelt er angivet på modtageren, kan højttaleren være kortslettet. Hvis dette sker, skal du kontrollere højttalertilslutningen igen.

### Aktiv woofer

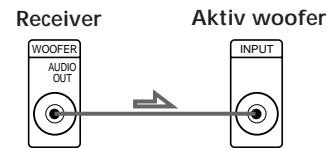

### Bemærk

Tilslut ikke andre komponenter.



Hvis du har et ekstra fronthøjttalersystem  
Tilslut fronthøjttalerne til SPEAKERS FRONT A terminalen.



Hvis der er tilsluttet separate højttalere til din TV-skærm  
Du kan tilslutte en af dem til SPEAKERS CENTER terminalen til brug sammen med Dolby Pro Logic Surround-lyd (se side 10).

### Hvad er det næste jeg skal gøre?

Gå videre til "Tilslutning til lysnettet" på side 9 for at færdiggøre dit system.



## Tilslutning til lysnettet

### Isætning af netledningen

Sæt denne receiver og lyd/videokomponenternes netledning i en stikkontakt i væggen. Hvis du forbinder andre lydkomponenter til SWITCHED AC OUTLET på receiveren, vil receiveren være istand til at strømforsyne de tilsluttede komponenter, så du kan tænde/slukke for hele systemet på receiveren.

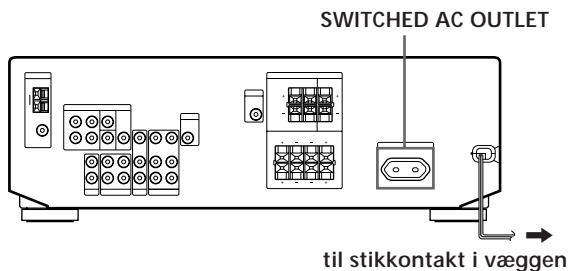

### Forsigtig

Forvis dig om, at den komponent, der er tilsluttet receiverens vekselstrømsudtag, ikke har et effektforbrug, der overstiger 100 watt. Tilslut ikke el-apparater med et højt wattforbrug som f.eks. strygejern, el-vifter eller fjernsyn til dette udtag.

### Hvad er det næste jeg skal gøre?

Gå til næste afsnit og forvis dig om, at kontrollerne er i de rigtige stillinger, før du begynder at bruge receiveren.

## Før du begynder at bruge receiveren

### Før du tænder for receiveren

Skal du sørge for at have:

- Drejet MASTER VOLUME helt til venstre (0-position).
- Valgt passende højttalere. (Se "Beskrivelse af frontpanelet" på side 12).
- Sat BALANCE i midterstillingen.

### Sletning af modtagerens hukommelse

Før du bruger modtageren for første gang, eller når du vil slette modtagerens hukommelse, skal du følge fremgangsmåden nedenfor:

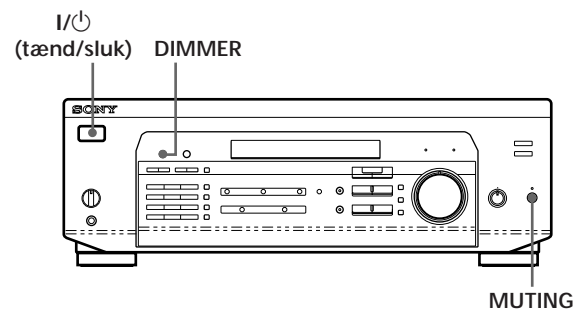

- 1 Sluk for modtageren.
- 2 Tryk på I/⏻ (tænd/sluk) i mere end 4 sekunder. "ALL CLEAR" vises på displayet, og følgende nulstilles og slettes:
  - Alle forudindstillede stationer vender tilbage til fabriksindstillingerne.
  - Alle lydfeltparametre nulstilles til fabriksindstillingerne.
  - Alle indeksnavne (eller forudindstillede stationer og programkilder) slettes.
  - Alle justeringer foretaget med SET-UP-knappen nulstilles til fabriksindstillingerne.
  - Det lydfelt, der er gemt for hver programkilde og forudindstillede station, slettes.

### Når du har tændt receiveren

Skal du kontrollere følgende indikator:

- Tryk på MUTING eller MUTING på fjernbetjeningen, hvis MUTING-indikatoren tændes.
- Tryk på DIMMER for at indstille displayet til et af de fire lysstyrkeniveauer.

## Dolby Surround-installation

Dolby Pro Logic Surround er et system til dekodning af Dolby Surround-lyd, der er standard for TV-programmer og film. Ved at vælge den korrekte tilstand for midter-højttaleren og justere højttalerlydstyrken kan du gengive præcis lokalisering og dynamisk panorering fra lyden i Dolby Surround-kodet software.

For at opnå den bedst mulige surround-effekt skal du have mindst ét ekstra par højttalere og/eller en midterhøjttaler.

### Placering af højttalerne

For at opnå optimal Dolby Pro Logic Surround-lyd skal du placere højttalerne som vist nedenfor.

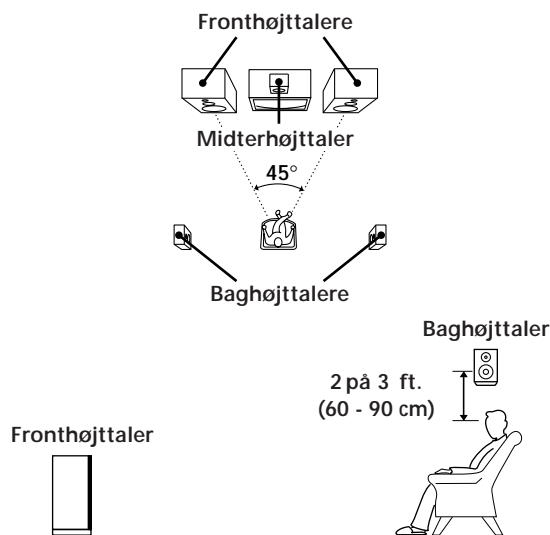

### Valg af midter-højttaleren

Receiveren har fire midterindstillinger; PHANTOM, 3 STEREO, NORMAL og WIDE. Hver indstilling er lavet til en speciel højttalerplacering. Vælg den indstilling, der passer bedst til dit højttalerarrangement.

- 1 Tryk på SET UP.
- 2 Tryk på MENU < eller > flere gange, indtil "CTR MODE" (tilstand for midterhøjttaler) vises på displayet.
- 3 Brug + eller - til at vælge den ønskede tilstand for midterhøjttaleren. Nedenfor findes en beskrivelse af hver tilstand:

Hvis du bruger	Vælg	Sådan at
Front-og baghøjttalere, ingen midterhøjttaler	PHANTOM	Lyden fra midterhøjttaleren kommer ud af fronthøjttalerne
Front-og midterhøjttaler, men ingen baghøjttaler	3 STEREO (3-CH LOGIC)	Lyden fra baghøjttalerne kommer ud af fronthøjttalerne
Front-og baghøjttalere og en lille midterhøjttaler	NORMAL	Baslyden fra midterhøjttaleren kommer ud af fronthøjttalerne (fordi en lille højttaler ikke kan frembringe tilstrækkelig bas)
Front-og baghøjttalere og en midterhøjttaler, der svarer til fronthøjttalerens	WIDE	Den midterste kanal producerer en fuldstændig gengivelse af hele lydspektret

### Justere højttalerlydstyrken

Testtonefunktionen gør det muligt for dig at indstille lydstyrken for baghøjttalerne og/eller midterhøjttaleren til det samme niveau som fronthøjttalerens med henblik på maksimering af Dolby Pro Logic Surround-effekten. (Hvis alle højttalerne har den samme ydeevne, behøver du ikke at justere højttalerlydstyrken.)

Ved hjælp af knapperne på fjernbetjeningen kan du justere lydstyrken fra lænestolen.

- 1 Sørg for, at tilstanden for midterhøjttaleren er indstillet korrekt (se tabellen på denne side).
- 2 Tryk på SOUND FIELD ON/OFF for at aktivere lydfeltet.
- 3 Tryk på SOUND FIELD MODE +/- flere gange for at vælge "PRO LOGIC".
- 4 Tryk på TEST TONE på den medfølgende fjernbetjening. Du hører en testtone (se næste side) enkeltvis fra hver højttaler.

5 Juster lydstyrken, så testtonen fra hver højttaler har den samme lydstyrke, derfra hvor du befinder dig.

- Hvis du vil justere balancen for højre og venstre fronthøjttaler, skal du bruge BALANCE-knappen på forsiden af hovedenheden.
- Hvis du vil justere lydstyrken for midterhøjttaleren, skal du trykke på LEVEL CENTER +/- -knapperne på fjernbetjeningen.
- Hvis du vil justere lydstyrken for baghøjttalerne, skal du trykke på LEVEL REAR +/- -knapperne på fjernbetjeningen.

6 Tryk på TEST TONE på fjernbetjeningen igen for at slukke for testtonen.

 Du kan justere lydstyrken for alle højttalere på samme tid

Drej MASTER VOLUME på hovedenheden, eller tryk på MASTER VOL(UME) +/- på fjernbetjeningen.

 Hvad er en testtone?

En testtone er et signal, der produceres af receiveren og bruges til at justere højttalerlydstyrken. Testtonen høres fra højttalere på følgende to måder:

- Når tilstanden NORMAL, WIDE eller 3 STEREO er valgt Testtonen høres efter hinanden fra venstre fronthøjttaler, midterhøjttaleren, højre fronthøjttaler og baghøjttalerne (undtagen i tilstanden 3 STEREO).

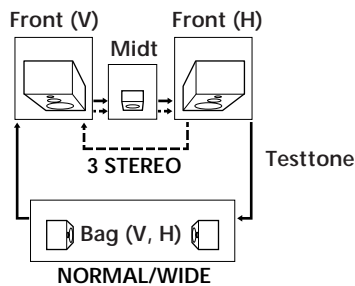

- Når tilstanden PHANTOM er valgt Testtonen høres skiftevis fra front- og baghøjttalerne.

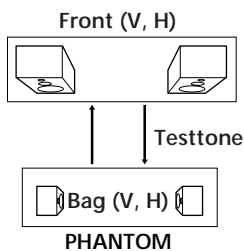

Se tabellen på side 24 for at få oplysninger om testtoneoutput i forbindelse med andre lydfelter end PRO LOGIC.

## Forøgelse af baghøjttalernes outputniveau med 5dB

Baghøjttalernes justeringsområde er forudindstillet fra -15 til +10, men du kan flytte området 5 niveauer op (-10 til +15).

- 1 Tryk på SET UP.
- 2 Tryk på MENU < eller > gentagne gange, indtil "REAR GAIN" vises på displayet.
- 3 Tryk på + eller - for at vælge "GAIN UP".

### Bemærk

Værdierne for baghøjttalerniveauet er fastsat til -15 til +10 i displayet, men du kan sagtens høre forskellen på det faktiske udgangsniveau.

### Sådan gendannes det normale outputniveau

Gentag ovennævnte procedure, og vælg "GAIN NORM" i trin 2.

## Beskrivelse af frontpanelet

Dette kapitel indeholder oplysninger om knappernes og kontrollernes funktion og placering på frontpanelet samt en vejledning i den grundlæggende betjening af forstærkeren.

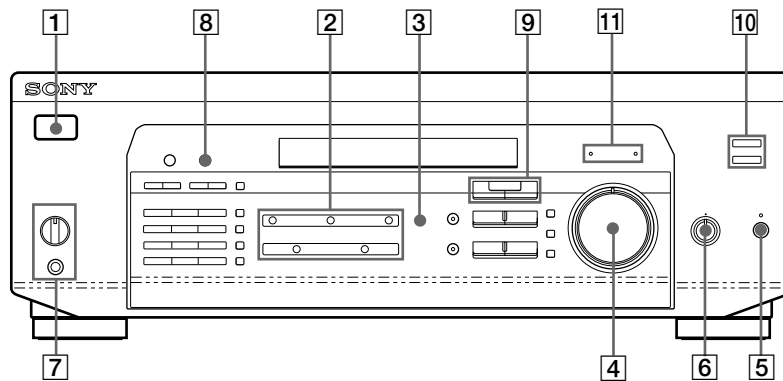

### 1 Knappen I/⏻

Tryk på denne knap for at tænde og slukke for receiveren.

Bemærk!

Kontroller, at du har drejet MASTER VOLUME-knappen helt til venstre, før du tænder for receiveren, for at undgå at beskadige højttalerne.

### 2 Funktionsknapper

Tryk på knapperne for at vælge den ønskede komponent.

Sådan lytter du til eller ser	Tryk på
Videobånd	VIDEO
TV-programmer eller laserdiscs	TV/LD
D'er eller lydbånd	MD/TAPE
CD'er (CD)	CD
Radioprogrammer	TUNER
DVD-afspiller/AC-3 dekode	5.1 CH/DVD

Tænd for den valgte komponent, og afspil programkilden.

### 3 5.1 CH/DVD-knap

Tryk på denne knap for at vælge den komponent, der er tilsluttet 5.1 CH/DVD-stikkene. 5.1 CH/DVD-indikatoren lyser, når komponenten er valgt.

### 4 MASTER VOLUME-knap

Drej denne knap for at justere lydstyrken, når du har tændt for den valgte komponent.

### 5 MUTING-knap

Tryk på denne knap for at dæmpe lyden. MUTING-indikatoren lyser, når lyden dæmpes.

### 6 BALANCE-knap

Drej denne knap for at justere fronthøjttalernes balance.

### 7 SPEAKERS-vælger

Indstil i overensstemmelse med de fronthøjttalere, du vil bruge.

Hvis du vil vælge	Indstil på
Højttalere tilsluttet SPEAKERS FRONT A-terminalerne	A
Højttalere tilsluttet SPEAKERS FRONT B-terminalerne	B
Højttalere tilsluttet både SPEAKERS FRONT A- og B-terminaler (paralleltilslutning)	A + B*
Intet output fra fronthøjttalere	OFF

\* Angiv ikke indstillingen til A+B, når et lydfelt er aktiveret. Sørg for at tilslutte fronthøjttalere med en nominal impedans på mindst 8 ohm, hvis du vil anvende begge sæt fronthøjttalere.

## PHONES-stikket

Til tilslutning af hovedtelefoner.

### Bemærk!

Indstil SPEAKERS-vælgeren på OFF for at sende lyden ud gennem hovedtelefonerne, når du vil bruge disse.

## 8 DISPLAY-knap

Tryk gentagne gange på denne knap for at ændre oplysningerne på displayet på følgende måde:

Når en anden komponent end tunerens er valgt

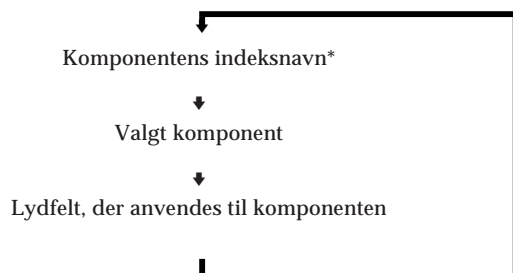

Når tunerens er valgt

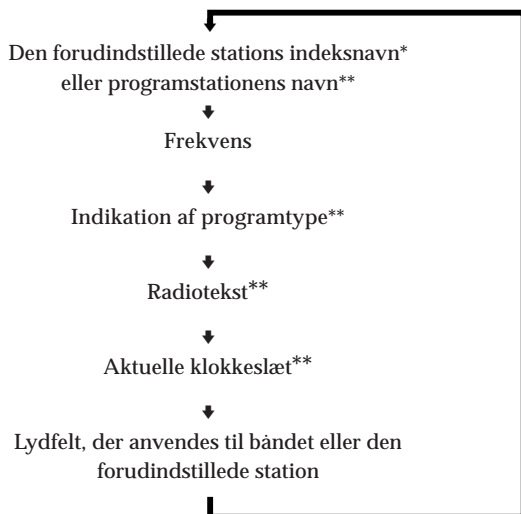

\* Indeksnavn vises kun, når du har tildelt et navn til komponenten eller den forudindstillede station (se side 25).

\*\* Disse indikationer vises kun under RDS-modtagelse (se side 18).

9 Brug følgende knapper, når du lytter til surround-lyd. Se nærmere oplysninger i "Lyt til surround-lyd", der starter på side 21.

## SOUND FIELD ON/OFF-knap

Tryk på denne knap for at slå lydfeltet til eller fra.

## SOUND FIELD MODE +/--knap

Tryk på denne knap for at vælge et lydfelt fra den valgte gruppe.

## 10 TONE-knap

Tryk på denne knap for at slå toneeffekten til eller fra. TONE-indikatoren lyser, når toneeffekten er slået til.

Bemærk, at den justerede tone høres, hver gang du aktiverer toneeffekten, hvis du har justeret tonen ved hjælp af MENU </> - og +/- -knappe.

## BASS BOOST-knap

Tryk på denne knap for at øge fronthøjttalernes bas. BASS BOOST-indikatoren lyser, når funktionen er slået til.

## 11 TONE-indikator

Lyser, når toneeffekten er slået til.

## BASS BOOST-indikator

Lyser, når basforstærkeren er slået til.



## Når du vil lytte til højkvalitetslyd

Udfør nedenstående procedure for at gå uden om kredsløbene til lydkontrol.

- 1 Indstil SOUND FIELD ON/OFF på off.
- 2 Indstil TONE på off.
- 3 Indstil BASS BOOST på off.

Resultatet bliver en to-kanals stereolyd fra fronthøjttalerne, som er meget tæt på programkilden.

(fortsættes)

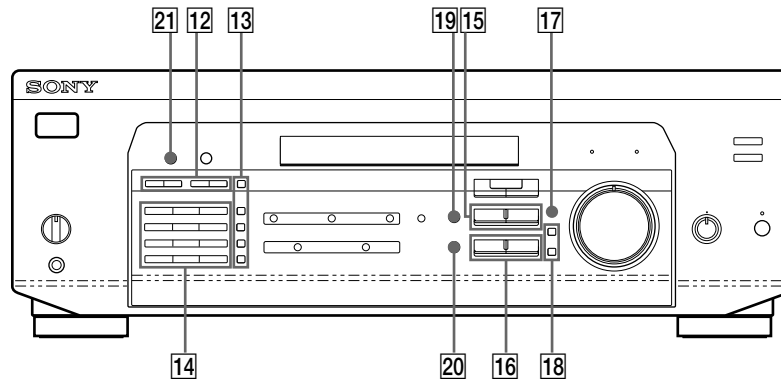

**12** Den indbyggede tuner betjenes med følgende knapper. Yderligere oplysninger findes i "Modtagelse af udsendelser", der starter på side 16. Bemærk, at disse knapper kun kan betjenes, når tuneren er valgt.

#### **PRESET/PTY SELECT +/- -knapper**

Tryk på knapperne for at scanne stationerne efter programtype eller for at scanne alle forudindstillede stationer.

#### **TUNING +/- -knapper**

Tryk på knapperne for at scanne alle de tilgængelige radiostationer.

**13** Den indbyggede tuner betjenes med følgende knapper. Yderligere oplysninger findes i "Modtagelse af udsendelser", der starter på side 16. Bemærk, at PTY-knappen kun kan betjenes, når tuneren er valgt.

#### **RDS PTY-knap**

Tryk på knappen for at starte eller scanne stationer efter programtyp.

#### **RDS EON-knap**

Tryk på denne knap for automatisk at slå over på en station, der sender aktuelle trafikoplysninger, nyheder eller et informationsprogram. RDS EON-knappen virker ikke under AM-modtagelse.

#### **FM/AM-knap**

Vælger FM- eller AM-båndet.

#### **FM MODE-knap**

Tryk på denne knap, hvis "STEREO" blinker på displayet, og FM-stereomodtagelsen er dårlig. Du får således ikke stereoeffekten, men lyden bliver bedre.

#### **MEMORY-knap**

Tryk på denne knap for at foretage Auto-betisk valg (se side 18) eller for at huske en forudindstillet station.

**14** Den indbyggede tuner betjenes med følgende knapper. Yderligere oplysninger findes i "Modtagelse af udsendelser", der starter på side 16. Bemærk, at disse knapper kun virker, når tuneren er valgt.

#### **Numeriske knapper (1 til 0)**

Til indtastning af den numeriske værdi.

#### **SHIFT-knap**

Til valg af en hukommelsesside til forudindstillede stationer.

#### **DIRECT-knap**

Tryk på denne knap for at angive en stations frekvens direkte.

#### **15 MENU-knapper (</>)**

Brug disse knapper til at foretage specifikke indstillinger (se side 11, 23 og 25), når du har trykket på SUR-, NAME-, BASS-/TREBLE- eller SET UP-knappen.

#### **16 +/- -knapper**

Når du har trykket på MENU-knapperne, kan du bruge disse knapper til at angive særlige indstillinger (se side 11, 23 og 25).

### 17 SET UP-knap

Tryk flere gange på denne knap for at vælge en af følgende to indikationer. Den valgte indikation vises på displayet, og du kan foretage forskellige indstillinger ved hjælp af markørknapperne.

Når du har vist	Kan du
CTR MODE	Vælg en hvilken som helst af de fire tilstande for midterhøjtaleren (side 10)
REAR GAIN	Forøge baghøjtalerens område med 5 dB (side 11)

- 19 Tryk på følgende knapper for at navngive forudindstillede stationer eller programkilder. Yderligere oplysninger finder du under "Indeksering af forudindstillede stationer og programkilder" på side 25.

### NAME-knap

Tryk på knappen for at indtaste et navn til forudindstillede stationer og programkilder (undtagen 5.1-kanals DVD).

### ENTER-knap

Tryk på knappen for at lagre navnene.

### 19 SUR-knap

Tryk på knappen for at justere lydparametrene (se side 23).

### 20 BASS/TREBLE-knap

Tryk på knappen for at justere tonen (se side 23).

### 21 DIMMER-knap

Tryk på knappen for at indstille displayet til et af de fire lysstyrkeniveauer.



## Radiomodtagning

På denne receiver kan du indtaste en stationsfrekvens direkte med nummerknapperne (direkte stationsindstilling). Se "Radiomodtagning via stationsindstilling (automatisk stationsindstilling)" hvis du ikke kender frekvensen på den ønskede station.

Inden du begynder, skal du sikre dig at du har:

- Tilsluttet en FM/AM antenne til receiveren som vist på side 5.
- Valgt det rigtige højttalersystem. (Se "Beskrivelse af frontpanelet" på side 12).

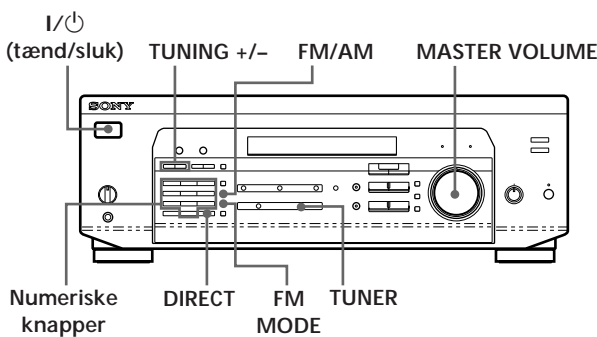

- 1 Tænd for receiveren ved at trykke på I/⏻ (tænd/sluk).
- 2 Tryk på TUNER. Der stilles ind på den sidst modtagne station.
- 3 Tryk på FM/AM for at vælge FM- eller AM-stationer.
- 4 Tryk på DIRECT.
- 5 Indtast frekvensen ved at trykke på nummerknapperne.

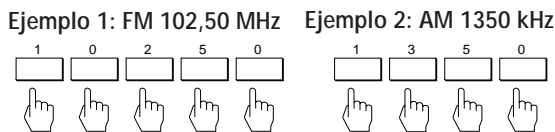

- 6 Når du stiller ind på AM-stationer, skal du retningsindstille AM-rammeantennen, til du har opnået den bedste modtagning.

Modtagning af andre stationer  
Gentag trin 3 til 5.

💡 Hvis STEREO-indikatoren forbliver slukket  
Tryk på FM MODE under modtagning af en stereoudsendelse.

💡 Hvis en FM-udsendelse er forvrænget  
STEREO-indikatoren begynder at blinke. Tryk på FM MODE for at skifte til monofonisk modtagning (MONO). Der vil ikke være nogen stereoeffekt, men forvrængningen bliver mindre. Tryk på denne knap igen, hvis du vil gå tilbage til stereomodtagning igen.

💡 Hvis du ikke kan stille ind på en station og de indtastede numre blinker  
Forvis dig om, at du har indtastet den rigtige frekvens. Hvis det ikke er tilfældet, skal du trykke på DIRECT og indtaste den ønskede frekvens igen. Hvis de indtastede numre stadig blinker, er det fordi frekvensen ikke anvendes i dit område.

💡 Således ser du FM simulcast TV-udsendelser  
Forvis dig om, at du har stillet ind på simulcast-udsendelsen både på fjernsynet (eller videobåndoptageren) og på receiveren.

💡 Hvis du indtaster en frekvens, der ikke ligger indenfor stationsindstillingsintervallet  
Indtastningen rundes automatisk op eller ned til nærmeste værdi i intervallet.

Intervallet for direkte stationsindstilling er:  
FM: 50 kHz intervaller  
AM: 9 kHz intervaller

## Radiomodtagning via stationsøgning (automatisk stationsindstilling)

Hvis du ikke kender den ønskede radiostations frekvens, kan du få receiveren til at afsøge samtlige modtagbare stationer, til den ønskede station er fundet.

- 1 Tryk på TUNER. Der stilles ind på den sidst modtagne station.
- 2 Tryk på FM/AM for at vælge FM eller AM.
- 3 Tryk på TUNING + eller -.  
Tryk på +(plus)-knappen for en højere frekvens. Tryk på -(minus)-knappen for en lavere frekvens. Hvis du overskrider en af enderne i båndet, vil receiveren automatisk gå til den modsatte ende. Hver gang en station modtages, vil receiveren indstille stationsøgningen. Tryk på knappen igen, hvis du vil fortsætte stationøgningen.

## Indstilling af faste radiostationer

Du vil højst sandsynligt gerne indstille de faste stationer i receiveren, som du ofte lytter til, så du ikke behøver at stille ind på en givet station hver gang. Receiveren kan rumme ialt 30 FM- eller AM-stationer i hukommelsen. Du kan indprogrammere stationerne på faste numre med en kombination af 3 bogstaver (A, B, C) og numre (0-9). F.eks. kan du indprogrammere en station som fast station A1, B6, C9 osv.

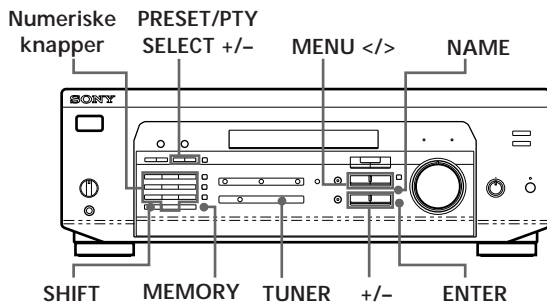

- 1 Tryk på TUNER.  
Der stilles ind på den sidst modtagne station.
- 2 Stil ind på den ønskede station.  
Se "Radiomodtagning" på den foregående side, hvis du ikke er bekendt med, hvordan man stiller ind på en station.
- 3 Tryk på MEMORY.  
"MEMORY" kommer frem i et par sekunder.  
Udfør trin 4 og 5, inden "MEMORY" forsvinder.
- 4 Vælg bogstav (A, B eller C) ved at trykke på SHIFT.  
Ved hvert tryk på SHIFT, vil bogstavet "A", "B" eller "C" komme frem i displayet.  
Begynd forfra igen fra trin 3, hvis "MEMORY" forsvinder.
- 5 Tryk på det nummer, du vil anvende (0-9), mens "MEMORY" angives.
- 6 Gentag Trin 2 til 5, hvis du vil indprogrammere flere faste stationer.

### Ændring af en fast station

Indprogrammer en ny station på det nummer, du vil ændre.

### Bemærk

Hvis netledningen er taget ud af forbindelse i ca. en uge, vil de faste stationer blive slettet fra receiverens hukommelse, og du er nødt til at indprogrammere dem igen.

## Direkte stationsindstilling på faste stationer

Det er muligt at stille direkte ind på en station ved at indtaste dens forvalgsnummer. Hvis du ikke ved, hvilke stationer, der er indprogrammeret på hvilke numre, kan du stille ind ved hjælp af stationsøgning.

- 1 Tryk på TUNER.  
Der stilles ind på den sidst modtagne station.
- 2 Tryk på SHIFT for at vælge bogstav (A, B eller C), og tryk derefter på et nummer.  
Vælg f.eks. A og tryk derefter på 7 for at stille ind på den station, der er programmeret som A7.

### 💡 Stationsindstilling via afsøgning af de faste stationer er mulig

Tryk først på TUNER og derefter på PRESET/PTY SELECT + eller - for at vælge den ønskede station. Ved hvert tryk på knapperne skifter numrene således:

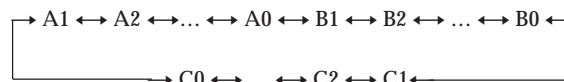

### Automatisk indprogrammering af FM-stationer i alfabetisk rækkefølge (auto-alfabetisk)

Med "auto-alfabetisk stationsvalg" kan du automatisk indprogrammere op til 30 FM- og FM RDS-stationer i hukommelsen i alfabetisk rækkefølge uden at de forekommer to gange. Derudover indprogrammerer funktionen for "auto-alfabetisk stationsvalg" stationerne med det stærkeste signal. Se "Indstilling af faste radiostationer" på side 17, hvis du vil indprogrammere FM- eller AM (MW) stationer en ad gangen.

FM RDS-stationer indprogrammeres først, i alfabetisk rækkefølge efter deres stationsnavn, efterfulgt af de almindelige FM-stationer i frekvensrækkefølge.

- 1 Sluk for receiveren ved at trykke på I/⏻ (tænd/sluk).
- 2 Hold MEMORY nede og tryk på I/⏻ (tænd/sluk) for at tænde for receiveren.  
"AUTOBETICAL SELECT" kommer frem og receiveren afsøger og indprogrammerer alle FM- og FM RDS-stationer i modtageområdet.  
"FINISH" kommer frem, når receiveren er færdig med at indprogrammere FM- og FM RDS-stationerne.

Sådan ændres en forudindstillet kode til en anden station

Se "forudindstilling af radiostationer" på side 17.

Standstning af auto-alfabetisk stationsvalg før alle stationerne er indprogrammeret

Tryk på I/⏻ (tænd/sluk) for at slukke for receiveren.

⚡ Pe i hukommelsen lagrede stationer flytter bagud (mod C0) og kan blive slettet, afhængigt af hvor mange stationer, der modtages med "auto-alfabetisk" stationsvalg.

#### Bemærkninger

- Gentag ovenstående procedure for at indprogrammere stationer i dit nye område, hvis du er flyttet.
- Yderligere oplysninger om indstilling af de forudindstillede stationer finder du på side 17.
- Når "FINISH" vises, er al tidligere forudindstillet hukommelse slettet. Indstil evt. AM-stationer igen.

### Anvendelse af Radio Data System (RDS)

#### Hvad du kan med Radio Data systemet

Radio Data systemet (RDS) er en radioservice, der giver radiostationer mulighed for at sende ekstra information sammen med det ordinære radiosignal. Denne receiver har tre praktiske RDS-faciliteter: Angivelse af RDS-information, løbende overvågning af trafik-, nyheds- eller informationsudsendelser samt lokalisering af udsendelser med programtype. Kun FM-stationer\* yder RDS-service.

#### Bemærk

Det er ikke sikkert, at RDS virker efter hensigten, hvis den station, der er stillet ind på, ikke sender RDS-signalet korrekt eller hvis signalet er for svagt.

\* Ikke alle FM-stationer yder RDS-service, ligesom de heller ikke yder samme type service. Få oplysninger hos din radioforhandler om RDS-service i dit område, hvis du ikke er bekendt med RDS-systemet.

#### Modtagning af RDS-udsendelser

Vælg ganske enkelt en station på FM-båndet. Når du indstiller en station, der tilbyder RDS-tjenester, lyser RDS-indikatoren, og navnet på stationen vises på displayet.

#### Angivelse af RDS-information

Tryk på DISPLAY flere gange for at ændre oplysningerne på displayet på følgende måde:

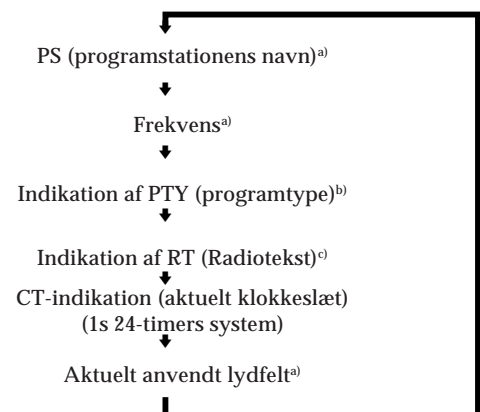

a) Denne information kommer også frem for FM-stationer uden RDS.

b) Programtype, der sendes (se side 20).

c) Tekstmeddelelser, der sendes af RDS-stationen.

## Bemærk

- ALARM begynder at blinke i displayet, hvis myndighederne sender en ekstraudsendelse.
- De følgende meddelelser kommer frem, hvis en station ikke yder en bestemt RDS-service:  
 "NO PTY" (den valgte udsendelsestype sendes ikke).  
 "NO TEXT" (der sendes ikke teksdata).  
 "NO TIME" (der sendes ikke urdata).
- Afhængigt af, hvilken metode der bruges af radiostationen til at sende teksten, er noget tekst muligvis ufuldstændig.

## Løbende overvågning af trafik-, nyheds- og informationsudsendelser (EON)

Med EON-funktionen (Enhanced Other Network) kan modtageren skifte automatisk til en station, der udsender trafikoplysninger, nyheder eller oplysningsprogrammer. Når det pågældende program begynder på en station, der deler netværk med den forudindstillede FM RDS-station, indstiller modtageren automatisk på stationerne. Når programmet slutter, skifter modtageren tilbage til den oprindelige forudindstillede station eller den oprindeligt lyttede til.

- 1 Stil ind på en FM-station.
- 2 Tryk på RDS EON for at vælge den udsendelse, du vil følge løbende.  
 Ved hvert tryk på RDS EON, lyser indikatoren således:

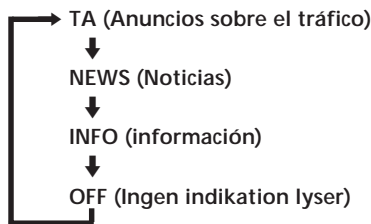

Receiveren indstilles til standby til EON. "NO TA", "NO NEWS" eller "NO INFO" kommer frem, hvis du trykker på RDS EON, inden du stiller ind på en RDS-station.

Når en station begynder at sende den valgte udsendelse, skifter receiveren til den station, en meddelelse (f.eks. "NOW TA" ) kommer frem og den respektive indikator (f.eks. "TA" ) begynder at blinke. Når udsendelsen er færdig, skifter receiveren tilbage til den station, du modtog (eller til den funktion, du havde aktiveret).

Således holder du op med at følge udsendelsen  
 Tryk en gang på RDS EON.

Kobl EON-faciliteten ud, hvis du vil optage en udsendelse uden afbrydelser, specielt hvis du vil udføre timerstyret optagelse.

## Bemærk

- Husk at indprogrammere RDS-stationerne på forhånd, hvis du vil anvende denne funktion.
- "WEAK SIG" kommer frem, hvis den valgte stations signal er svagt, hvorefter receiveren går tilbage til den foregående station eller lydkilde.

## Lokalisering af en station ved hjælp af programtype (PTY)

Det er muligt at lokalisere en ønsket station ved at vælge en programtype. Receiveren stiller ind på den type udsendelser, der sendes fra de i receiverens hukommelse indprogrammerede RDS-stationer.

- 1 Tryk på RDS PTY for at vise den aktuelle PTY – type. Tryk på PRESET/PTY SELECT + eller –, indtil den ønskede programtype kommer frem i displayet. Se det følgende skema angående hvilke udsendelsestyper, der kan vælges.
- 2 Tryk på RDS PTY, mens udsendelsestypen angives i displayet. Tuneren begynder at afsøge de faste RDS-stationer for udsendelsen ("SEARCH" og udsendelsestypen angives skiftevis). Når receiveren har fundet den udsendelse, du vil høre, stopper den søgningen. Nummeret for den faste station, der sender den valgte udsendelsestype begynder at blinke, og receiveren modtager stationen.

### Bemærk

"NO PTY" kommer frem i displayet, hvis den valgte udsendelsestype ikke sendes og receiveren går tilbage til den oprindelige station.

Følgende udsendelsestyper kan vælges:

Udsendelsestype	Hvad du hører
NONE	Programmer udenfor nedenstående kategorier.
NEWS	Nyhedsudsendelser.
AFFAIRS	Baggrundsudsendelser, der går i dybden med de aktuelle nyheder.
INFO	Udsendelser om forbrugeranliggender, lægebrevkasse og vejrudsigten.
SPORT	Sportsudsendelser.
EDUCATION	Oplysende udsendelser som f.eks. "Hvordan" og rådgivning.
DRAMA	Hørspil og føljetoner.
CULTURES	Udsendelser om national eller regional kultur som f.eks. religion, sprog og samfundsforhold.
SCIENCE	Udsendelser om naturvidenskab og teknologi.
VARIED	Udsendelser med interviews med kendte personer, konkurrencer med et panel samt komedier.

Udsendelsestype	Hvad du hører
POP MUSIC	Udsendelser med populær musik.
ROCK MUSIC	Udsendelser med rockmusik.
EASY MUSIC	Underholdningsmusik (musik i den lettere genre).
LIGHT M	Lettere klassisk musik som f.eks. instrumentalmusik, vokalmusik og korværker.
CLASSICS	Klassiske musikværker med berømte orkestre, kammermusik, opera o.lign.
OTHER M	Musik, der ikke passer ind i nogen af de ovennævnte kategorier, f.eks. rhythm & blues og reggae.
WEATHER	Vejrudsigter.
FINANCE	Børsnoteringer, erhverv, handel osv.
CHILDREN	Programmer for børn og unge.
SOCIAL AFF	Programmer om sociologi, historie, geografi, psykologi og samfund.
RELIGION	Programmer om tro og religion.
PHONE IN	Debatprogrammer med telefoniske indlæg eller i et offentligt forum.
TRAVEL	Programmer om færdigpakkede feriearrangementer, rejsemål, rejseinspiration osv.
LEISURE	Programmer om fritidsaktiviteter, som lytterne kan deltage i.
JAZZ MUSIC	Polyfon, synkoperet musik.
COUNTRY M	Sange fra sydstaterne.
NATIONAL M	Aktuel, populær dansk musik.
OLDIES M	"Golden age"-musik.
FOLK MUSIC	Musik med rødder i et bestemt lands musikkultur.
DOCUMENT	Dokumentarprogrammer.

### Surround-lyd

Du kan få surround-lyd ved blot at vælge et af de forprogrammerede "lydfelter", som receiveren stiller til rådighed. Du kan få biograf- eller koncertsallyd i dit eget hjem. Du kan endda brugerdefinere et lydfelt ved at justere dets parametre.

#### Lydfelter opdeles i tre typer

Den første type er "CINEMA". Lydfelterne af typen CINEMA er beregnet til film, der er optaget på videoer eller laserdiscs. Der findes fire lydfelter af CINEMA-typen, og de er opdelt i to typer. Lydfeltet PRO LOGIC kan bruges til at gengive almindelig surround-lyd. Når du vælger PRO LOGIC-lydområdet, opnår modtageren surround-lyden ved at bruge Dolby Pro Logic til at dekryptere Dolby Surround-kodet software. Surround-lyden gengives på nøjagtig den måde, som softwarens lydtekniker havde til hensigt. Andre lydfelter af CINEMA-typen er udviklet med henblik på tilføjelse af flere efterklangseffekter og gør brug af Digital Cinema Sound-teknologi. Når du vælger disse lydfelter, tilføjer receiveren de efterklangseffekter, der er brugt i en biograf, til den dekodede Dolby Pro Logic Surround-lyd. Du kan således opleve den samme lyd som i en biograf.

Den anden type er "VIRTUAL". Virtual-tilstand giver dig surround-lyd med kun to fronthøjtaler, idet den skaber to ikke-eksisterende "virtuelle" højttalere. Den, der lytter, oplever surround-effekter, selvom der kun bruges fronthøjtalere.

Den tredje type er "MUSIC". Når der vælges et lydfelt af den type, tilføjer receiveren den genklang, der normalt findes i en normal 2 kanals stereolyd. Du kan anvende disse lydfelter, når du afspiller en cd eller ser TV for at opnå de surround-effekter, der findes i en koncertsal eller en jazzklub.

Udfør proceduren til "Installation af Dolby-surround" på side 10 for at vælge tilstanden for midterhøjtaleren, og juster højttalernes lydstyrke for at nyde Dolby Pro Logic Surround-lyd fuldt ud.

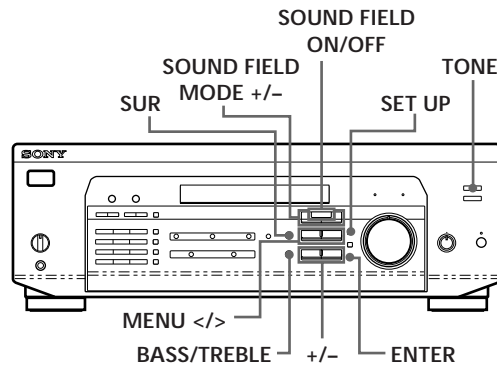

## Valg af et lydfelt

Du kan få surround-lyd blot ved at vælge et af de forudprogrammerede lydfelter, der passer til det program, du vil lytte til.

- 1 Tryk på SOUND FIELD ON/OFF for at aktivere lydfeltet.  
Det aktuelle lydfelt vises på displayet.
- 2 Tryk på SOUND FIELD MODE +/- flere gange for at vælge det ønskede lydfelt.  
Se oplysninger om hvert lydfelt i tabellen på denne side.

 Receiveren gemmer det sidste lydfelt, der er valgt for hver programkilde (lydfeltlink).  
Når du vælger en programkilde, anvendes det lydfelt, der sidst blev anvendt, automatisk igen. Hvis du f.eks. lytter til en cd med HALL som lydfeltet, skifter til en anden programkilde og vender tilbage til cd'en, vil HALL blive anvendt igen. Hvad angår tunereren, gemmes lydfelterne for AM- eller FM-bånd og for alle de forudindstillede stationer hver for sig.

 Du kan kende Dolby Surround-kodet software ved at se på indpakningen.  
Nogle videoer og laserdiscs kan dog være kodet med Dolby Surround-lyd, selv om det ikke er angivet på indpakningen.

### Bemærk

Vælg ikke begge højttalere (A+B) med SPEAKERS-vælgeren, når du bruger lydfelter.

### Beskrivelse af lydfelter

Type	TILSTAND (lydfelt)	Effekter
CINEMA	PRO LOGIC	Afkoder programmer, der er behandlet med Dolby Pro Logic Surround.
	(Cinema) STUDIO	Gengiver biograflyd. Velegnet til standardfilm.
	(Night) THEATER	Justerer tonen, når der ses en film med lav lydstyrke om natten.
VIRTUAL	V DOLBY	Bruger fronthøjttalere til at skabe surround-lydeffekter.
	V SURROUND*	Bruger fronthøjttalere og midterhøjttalere til at skabe surround-lydeffekter.
MUSIC	HALL	Gengiver akustikken i en rektangulær koncertsal. Ideel til bløde, akustiske lyde.
	JAZZ CLUB	Gengiver akustikken i en jazzklub.
	LIVE HOUSE	Gengiver akustikken i en sal til live-optræden med 300 pladser.
	GAME	Sikrer maksimale lydeffekter ved videospil. Sørg for at indstille spillemaskinen til stereo, når spillet har stereolydkapacitet.

\* Når der kun anvendes 5.1 CH/DVD.



## Tilpasning af lydfelter

Ved at justere nogle af lydparametrene kan du brugerdefinere lydfelter, så de passer til netop din lyttesituation.

Når du har brugerdefineret et lydfelt, gemmes ændringerne i hukommelsen altid (medmindre receiveren tages ud af stikket i ca. én uge). Du kan ændre et brugerdefineret lydfelt på et hvilket som helst tidspunkt ved at foretage nye justeringer af parametrene.

Se de justerbare parametre for hvert lydfelt i tabellen på side 24.

### For at få mest muligt ud af Dolby Pro Logic Surround-lyd

Skal du følge fremgangsmåderne for valg af tilstand for centerhøjtaleren og justering af højtalerlydstyrken på side 10, før du brugerdefinerer et lydfelt.

### Ændring af tidsforsinkelsen (DELAY) (kun PRO LOGIC-lydfelt)

Du kan forbedre Dolby Pro Logic Surround-lyden yderligere ved at synke lyd-outputtet fra baghøjtalerne (tidsforsinkelse). Du kan vælge en tidsforsinkelse på 15, 20 eller 30 min. Angiv en kort forsinkelsestid, når baghøjtalerne er placeret i et stort lokale eller langt fra din lytteposition.

- 1 Start af afspilningen af et program, der er kodet med Dolby Surround-lyd.
- 2 Tryk på SUR.
- 3 Tryk på MENU </> for at vælge "DELAY xxms". Forsinkelsen vises på displayet.
- 4 Tryk på +/- for at ændre forsinkelsen.

### Ændring af effektniveauet (EFFECT) (alle lydfelter undtagen PRO LOGIC)

Du kan angive mængden af surround-effekt (dvs. den generelle effekt) på seks niveauer.

- 1 Tryk på SUR.
- 2 Tryk på MENU </> for at vælge "EFFECT xx". Det aktuelle effektniveau vises på displayet.
- 3 Tryk på +/- for at ændre effektniveauet.

### Justering af lydstyrken for bag-og centerhøjtalerne (REAR/CENTER)

Hvis du synes, at lydstyrken for bag- og centerhøjtalerne er forkeret (selv når du har justeret højtalerlydstyrken for Dolby Pro Logic Surround), skal du følge nedenstående fremgangsmåde for at justere lydstyrken.

Bemærk, at justeringen af højtalerlydstyrken anvendes på alle lydfelter.

- 1 Tryk på SUR.
- 2 Tryk på MENU </> for at vælge "REAR xxdB" eller "CENTER xxdB".
- 3 Tryk på +/- for at justere højtalerens lydstyrke. Du kan vælge et lydstyrkeniveau mellem -15 dB og +10 dB i trin på 1 dB.

### Justering af tonen (BASS/TREBLE)

Juster tonen (bas eller diskant) for fronthøjtalerne for at få den optimale lyd. Du kan justere tonen for hvert individuelle lydfelt.

- 1 Tryk på BASS/TREBLE.
- 2 Tryk på MENU </> for at vælge "BASS xxdB" eller "TREBLE xxdB."
- 3 Tryk på +/- for at justere toneniveauet. Du kan vælge et toneniveau mellem -15 dB og +10 dB i trin på 1 dB.
- 4 Tryk på TONE, så TONE-indikatoren lyser.



Du kan deaktivere tonejusteringer uden at slette dem

Tonejusteringerne gemmes separat for hvert lydfelt. Tryk på TONE-knappen for at deaktivere TONE-indikatoren.

### Nulstilling af brugerdefinerede lydfelter til fabriksindstillingerne

- 1 Hvis strømmen er tændt, skal du trykke på I/⏻ (tænd/sluk) for at slukke for strømmen.
- 2 Hold SOUND FIELD ON/OFF nede, og tryk på I/⏻ (tænd/sluk). "SUR CLEAR" vises på displayet, og alle lydfelter nulstilles straks.

## Justerbare parametre for hvert lydfelt ved valg af programkilde

Lydfelttilstand	Type	MODE	Parameters					Test tone output
			DELAY	EFFECT	REAR	CENTER	TONE	
Off	--	--						● Ingen lyd
On	CINEMA	PRO LOGIC	●		● <sup>a)</sup>	● <sup>b)</sup>	●	Afhængig af de middenkanal-aanpassing (zie biz. 10)
		C STUDIO		●	● <sup>a)</sup>	● <sup>b)</sup>	●	
		N THEATRE		●	●		●	Skiftevis fra for- og baghøjtaler
		MONO MOVIE		●	●		●	
	VIRTUAL	V DOLBY		●			●	Ingen lyd
	MUSIC	HALL		●	●		●	Skiftevis fra for- og baghøjtaler
		JAZZ CLUB		●	●		●	
		LIVE HOUSE		●	●		●	
		GAME		●	●		●	

## Justerbare parametre for hvert lydfelt ved brug af 5.1-kanals DVD

Lydfelttilstand	Type	MODE	Parameters					Test tone output
			DELAY	EFFECT	REAR	CENTER	TONE	
Off	--	--			●	●	●	I nedenstående rækkefølge: front (V), midt, front (H), bag (H), bag (V).
On	CINEMA	C STUDIO		●	●	●	●	
		N THEATRE		●	●	●	●	
		MONO MOVIE		●	●	●	●	
	VIRTUAL	V SURROUND		●		●	●	Skiftevis fra front- og midterhøjtalerne

a) Kun justerbar når midtertilstanden angivet til PHANTOM, NORMAL eller WIDE (see page 10).

b) Kun justerbar når midtertilstanden angivet til 3 STEREO, NORMAL eller WIDE (see page 10).

### Bemærk

For at indstille højtalerlydstyrken ved hjælp af en testtone som beskrevet på side 10, skal du vælge PRO LOGIC-lydfeltet. Den testtone, der afspilles i alle andre lydfelter, bruges til at kontrollere, om der er output fra højtalerne eller ej.

## Indeksring af forudindstillede stationer og programkilder

Du kan indtaste et navn på op til 8 tegn for forudindstillede stationer (stationsindeks) og programkilder. Disse indeksnavne (f.eks. "VHS") vises på receiverens display, når en station eller en programkilde vælges. Denne funktion er praktisk, når man vil skelne mellem komponenter af samme slags. Den kan også bruges til identificering af komponenter, der er tilsluttet til jackstik, der er beregnet til en anden type komponent, f.eks. en ekstra cd-afspiller, der er tilsluttet til MD/TAPE-jackstikkene.

### Bemærk

- Der kan ikke indtastes mere end ét navn for hver forudindstillet station eller programkilde.
- Du kan ikke indeksere FM RDS-stationer eller komponenter, der er tilsluttet til 5.1-kanals DVD-jackstikkene.

- 1 Ådan indekseres en forudindstillet station. Stil ind på den faste station, du vil forsyne med et navn.  
Sådan indekseres en programkilde. Vælg den programkilde (komponent), der skal navngives, gå derefter til trin 2.
- 2 Tryk på NAME. Cursoren begynder at blinke i displayet.
- 3 Brug + eller - til at vælge den ønskede karakter.
- 4 Tryk på MENU < ou > for at flytte cursoren til positionen for den næste karakter.
- 5 Gentag trin 3 og 4 for at indtaste op til 8 karakterer.
- 6 Tryk på ENTER for at lagre navnene.

### Hvis du laver en fejl

Tryk flere gange på MENU < eller >, så den karakter, der skal ændres, begynder at blinke i displayet, og brug derefter + eller - til at vælge den ønskede karakter.

### Sådan tildeles indeksnavne til andre stationer

Gentag trin 2 til 4.

### Hvis du vil slette programkildens navn

Skal du trykke på NAME og derefter trykke på den samme programkildeknop. Poista nimi painamalla ENTER (TUNER on poikkeus).

## Optagelse

Med denne receiver er det nemt at optage til og fra de tilsluttede komponenter. Det er ikke nødvendigt med direkte tilslutning af afspille- eller optagekomponenter: Når der en gang er valgt programkilde på receiveren, kan du optage eller redigere som normalt med brug af kontrollerne på hver enkelt komponent. Sørg for, at alle komponenter er rigtigt tilsluttet, før du begynder.

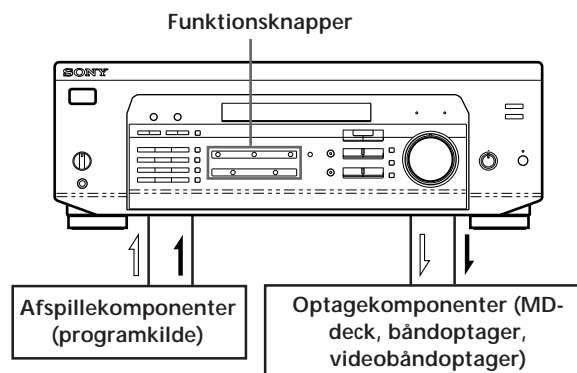

⇔: Signalretning  
 →: Videosignalretning

## Optagelse på en MiniDisc eller et lydbånd

Det er muligt at optage på en MiniDisc eller et kassettebånd med anvendelse af denne receiver. Se brugsanvisningen for din MD-deck eller båndoptager, hvis du har brug for hjælp.

- 1 Vælg programkilde ved at trykke på en af funktionsknapperne.
- 2 Gør en komponent klar til afspilning. Sæt f.eks. en CD-plade i CD-afspilleren.
- 3 Sæt en disc eller et blankt bånd i optagedecket, og indstil om nødvendigt optageniveauet.
- 4 Start optagelsen på optagedecket og start afspilningen på komponenten.

(fortsættes)

### Optagelse på et videobånd

Du kan optage fra et TV eller en LD-afspiller ved hjælp af receiveren. Du kan også indspille lyd fra en række forskellige lydkilder, når du redigerer et videobånd. Se vejledningen til videobåndoptageren, hvis du har brug for hjælp.

- 1 Tryk på TV/LD for at vælge programkilde.
- 2 Indstil komponenten, så den er klar til afspilning. Tænd f.eks. for TV'et og TV-tunerenheden.
- 3 Indsæt det videobånd, der skal optages på, i videobåndoptageren.
- 4 Start optagelsen på videobåndoptageren.

#### Du kan indspille en anden lyd, når du redigerer et videobånd

Når du er nået dertil, hvor en anden lyd skal tilføjes, skal du trykke på en anden funktionsknap (f.eks. CD) og starte afspilningen. Lyden fra den valgte komponent optages oven i den originale lyd.

Tryk på funktionsknappen TV/LD for at genoptage optagelsen af den originale lyd.

#### Bemærk

Du kan ikke optage lyd- og vidosignaler i 5.1 CH/DVD-tilstand.

### Brug af sleep timer-funktionen

Ved hjælp af kontrollerne på fjernbetjeningen kan du indstille forstærkeren, så den slukkes automatisk på et angivet klokkeslæt.

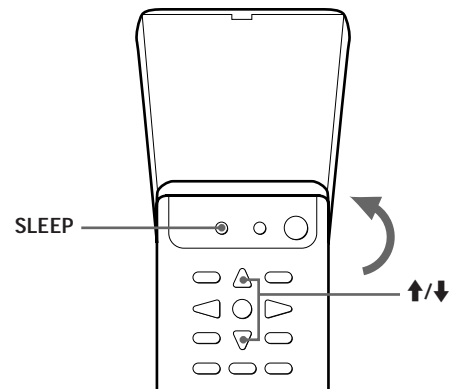

Tryk på SLEEP på fjernbetjeningen, mens forstærkeren er tændt. Hver gang du trykker på SLEEP, ændres tiden som vist nedenfor.

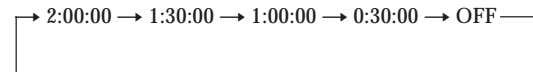

Displayet nedtones, når du har angivet klokkeslættet.

#### Du kan frit angive klokkeslættet

Tryk på SLEEP på fjernbetjeningen først. Angiv derefter det ønskede klokkeslæt ved hjælp af markørknapperne (↑ eller ↓).

Sleep-tiden ændres med 1 minuts interval. Du kan angive op til 5 timer.

#### Du kan kontrollere den tid, der er tilbage, før forstærkeren slukker

Tryk på SLEEP på fjernbetjeningen. Den resterende tid vises på displayet.

### Fejlfinding

Brug denne fejlfindingsguide som en hjælp til at udbedre evt. problemer, hvis du løber ind i nogen af de følgende vanskeligheder, mens du bruger receiveren. Henvend dig gerne til nærmeste Sony forhandler, hvis du ikke kan løse problemet selv.

Der er ingen lyd eller kun meget svag lyd.

- ➔ Kontroller, at højttalerne og komponenterne er ordentligt tilsluttet.
- ➔ Sørg for at vælge den rigtige komponent på receiveren.
- ➔ Sørg for, at SPEAKERS-vælgeren er i den rigtige stilling (se side 12).
- ➔ Tryk på MUTING eller MUTING på fjernbetjeningen, hvis MUTING-indikatoren tændes.
- ➔ Beskyttelsesanordningen på receiveren er aktiveret på grund af en kortslutning ("PROTECTOR" blinker). Sluk for receiveren, eliminer kortslutnings-problemet og tænd for receiveren igen.

Lyden fra venstre og højre højttaler er ikke i balance eller er i modfase.

- ➔ Kontroller, at højttalerne og komponenterne er sat korrekt og ordentligt i forbindelse.
- ➔ Reguler BALANCE-kontrollen.

Kraftig brum eller støj.

- ➔ Kontroller, at højttalerne og komponenterne er sat ordentligt i forbindelse.
- ➔ Kontroller, at forbindelseskablerne er på god afstand af transformere eller motorer og mindst 3 meter fra fjernsyn eller lysstofrør.
- ➔ Anbring fjernsynet på afstand af lydkomponenterne.
- ➔ Husk at tilslutte en jordledning til antenne jord-terminalen.
- ➔ Stikpropper og jacker er snavsede. Tør dem af med en klud, der er let fugtet med alkohol.

RDS virker ikke.

- ➔ Forvis dig om, at du har stillet ind på en FM-station.
- ➔ Vælg en FM-station med et stærkere signal.

Det rigtige display eller den rigtige information kommer ikke frem.

- ➔ Kontakt radiostationen og find ud af, om den yder den bemeldte service. Hvis det er tilfældet, kan problemet skyldes, at denne service er midlertidigt suspenderet.

Stationen, eller programkilden, blev afbrudt af en anden station/tuneren begynder automatisk at søge efter stationer.

- ➔ EON-funktionen er igang. Kobl EON ud, hvis du vil hindre, at den modtagne udsendelse afbrydes.

Stationsnavnet kommer ikke frem i displayet.

- ➔ Tryk på DISPLAY, indtil stationsnavnet kommer frem.

Der kan ikke stilles ind på radiostationer.

- ➔ Kontroller, at antennerne er sat ordentligt i forbindelse.  
Indstil antennerne og tilslut om nødvendigt en udendørs antenne.
- ➔ Stationernes signalstyrke er for svag (ved automatisk stationsindstilling). Brug direkte stationsindstilling.
- ➔ Der er ingen faste stationer eller de faste stationer er slettet (hvis du stiller ind med stationsøgning). Programmer stationerne (se side 17).

Ingen lyd eller kun meget svag lyd fra baghøjttalerne.

- ➔ Vælg den rigtige midterindstilling (se side 10).
- ➔ Reguler højttalerlydstyrken (se side 10).
- ➔ Sørg for at aktivere lydbilled-surroundfunktionen.

Ingen lyd fra midterhøjttaleren.

- ➔ Vælg den rigtige midterindstilling (se side 10).
- ➔ Reguler højttalerlydstyrken (se side 10).

Der kan ikke opnås nogen surroundvirkning.

- ➔ Sørg for at aktivere lydbilled-funktionen.
- ➔ Sørg for at fronthøjttalerne er tilsluttet SPEAKERS A terminalen.
- ➔ Sørg for at SPEAKERS A og B knapperne er trykket ind, hvis der anvendes to sæt højttalere.

Der ses intet billede eller et uklart billede på TV-skærmen.

- ➔ Vælg den relevante funktion på receiveren.
- ➔ Flyt TV'et væk fra lydkomponenterne.

Der kan ikke optages.

- ➔ Kontrollér, at komponenterne er korrekt forbundet.
- ➔ Du kan ikke optage lyd fra en programkilde, der er tilsluttet 5.1 CH/DVD-bøsningerne.

Fjernbetjeningen virker ikke.

- ➔ Ret fjernbetjeningen mod sensoren  på receiveren.
- ➔ Fjern forhindringer mellem fjernbetjeningen og receiveren.
- ➔ Skift begge batterier i fjernbetjeningen ud med nye, hvis de er svage.
- ➔ Sørg for at vælge den korrekte funktion på fjernbetjeningen.

## Specifikationer

### Forstærker

#### Udgangseffekt

Stereo-funktion (DIN 1 kHz, 4 ohm)  
100 W + 100 W

Surround-indstilling (DIN 1 kHz, 4 ohm)  
Front: 100 W/kanal  
Midter\*: 100 W  
(kun i PRO LOGIC indstilling)  
Bag\*: 100 W/kanal

5.1 CH/DVD-tilstand (DIN 1 kHz, 4 ohm)  
Front: 100 W/kanal  
Midter\*: 100 W  
Bag\*: 100 W/kanal

Frekvensgang TV/LD, CD, MD/TAPE, VIDEO, 5.1CH/DVD:  
10 Hz - 50 kHz  $\pm$ 1 dB

#### Indgange

	Følsomhed	Impedans	Signal/støj forhold
CD, 5.1 CH/DVD, MD/TAPE, TV/LD, VIDEO	150 mV	50 kohm	96 dB

Udgange MD/TAPE REC OUT:  
Spænding: 150 mV,  
Impedans: 10 kohm  
VIDEO AUDIO OUT:  
Spænding: 150 mV,  
Impedans: 10 kohm  
WOOFER:  
Spænding: 2 V  
Impedans: 1 kohm  
PHONES: Accepterer hovedtelefoner med både lav og høj impedans

Muting Fuld muting

BASS BOOST +8 dB ved 70 Hz

TONE  $\pm$ 8 dB ved 100 Hz og 10 kHz

### Tunersektion

FM stereo, FM/AM superheterodyn tuner

#### FM tuner

Modtageområde 87,5 - 108,0 MHz

Antenneterminaler 75 ohm, ubalanceret

Mellemfrekvens 10,7 MHz

Følsomhed Mono: 18,3 dBf,  
2,2  $\mu$ V/75 ohm  
Stereo: 38,3 dBf,  
22,5  $\mu$ V/75 ohm

Brugbar følsomhed 11,2 dBf,  
1  $\mu$ V/75 ohm (IHF)

Signal/støj forhold Mono: 76 dB  
Stereo: 70 dB

Harmonisk forvrængning ved 1 kHz Mono: 0,3%  
Stereo: 0,5%

Kanaladskillelse 45 dB ved 1 kHz

Frekvensgang 30 Hz - 15 kHz  $^{+0,5}_{-2}$  dB

Selektivitet 60 dB ved 400 kHz

#### AM tuner

Modtageområde 531 - 1602 kHz

Antenne Rammeantenne

Mellemfrekvens 450 kHz

Brugbar følsomhed 50 dB/m (ved 999 kHz)

Signal/støj forhold 54 dB (ved 50 mV/m)

Harmonic distortion 0,5% (50 mV/m, 400 Hz)

Selektivitet 35 dB

### Videosektion

Indgange VIDEO, TV/LD, 5.1 CH/DVD:  
1 Vp-p 75 ohm

Udgange VIDEO, MONITOR:  
1 Vp-p 75 ohm

### Generelt

System Tuner: PLL quartzlåst digital syntesizer system  
Forforstærker: NF-type med lav støj  
Effektforstærker: Ren komplementær SEPP

Strømforsyning 230 V AC, 50/60 Hz

Effektforbrug 195 W

Vekselstrømsudtag Med omskifter: 100 W

Mål 430 x 157 x 366 mm

Vægt (ca.) 10,8 kg

Medfølgende tilbehør FM-ledningsantenne (1)  
AM-rammeantenne (1)  
Fjernbetjening (1)  
Betjeningsvejledning til fjernbetjeningen (1)  
Størrelse AA (R6) batterier (2)

De angivne specifikationer er målt ved 230 V-vekselstrøm, 50 Hz.

\* Afhængig af lydfeltet og kilden er der måske intet lydoutput

Vi forbeholder os ret til at ændre design og specifikationer uden varsel.

# Ordforklaring

## Surroundlyd

Lyd, der består af tre elementer: Direkte lyd, tidligt reflekteret lyd og efterklang. Lytterummets akustik påvirker måden, hvorpå disse tre lydelementer høres. Disse lydelementer er kombineret på en sådan måde, at du fornemmer størrelsen og typen af en koncertsal.

### • Lydtyper

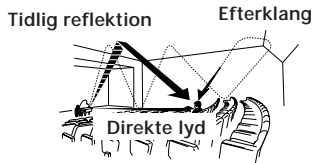

### • Lydovergang fra baghøjtalerne

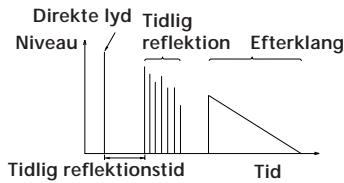

## Dolby Pro Logic Surround

Som en metode til dekodning skaber Dolby Surround, Dolby Pro Logic Surround fire kanaler ud fra to-kanals-lyd. Sammenlignet med det gamle Dolby Surround-system, giver Dolby Pro Logic Surround mere naturlig panorering fra venstre mod højre og mere præcis lyd. For at kunne udnytte Dolby Pro Logic Surround fuldt ud, bør du have mindst ét par baghøjtalere og én midterhøjtaler. Lyden fra baghøjtalerne er i mono.

## Midterindstilling

Højtalerindstilling til forstærkning af Dolby Pro Logic surround-indstilling. Vælg en af de følgende fire midterindstillinger, alt efter dit højtalersystem, så du opnår den bedst mulige surroundlyd.

### • NORMAL indstilling

Vælg NORMAL indstilling, hvis du bruger front- og baghøjtalere og en lille midterhøjtaler. Da en lille højtaler ikke kan frembringe tilstrækkelig bas, vil midterkanalens baslyd komme ud af fronthøjtalerne.

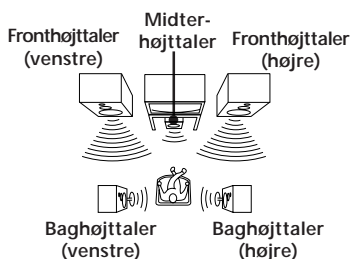

### • WIDE indstilling

Vælg WIDE indstilling, hvis du bruger front- og baghøjtalere og en stor midterhøjtaler. Med WIDE indstillingen kan du udnytte Dolby surroundlyden fuldt ud.

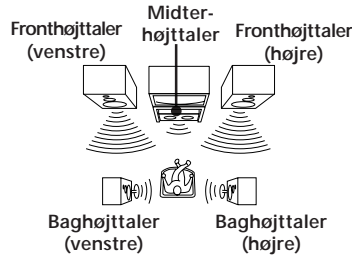

### • PHANTOM indstilling

Vælg PHANTOM indstilling, hvis du bruger front- og baghøjtalere, men ikke midterhøjtaler. Lyden fra midterkanalen kommer ud af fronthøjtalerne.

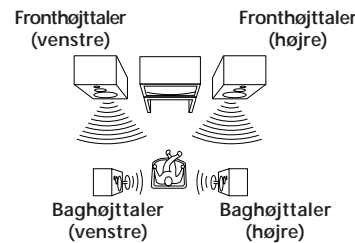

### • 3 STEREO indstilling

Vælg 3 STEREO indstilling, hvis du bruger front- og baghøjtalere, men ikke midterhøjtaler. Lyden fra midterkanalen kommer ud af fronthøjtalerne, så du får rimeligt udbytte af surroundlyden, uden anvendelse af baghøjtalere.

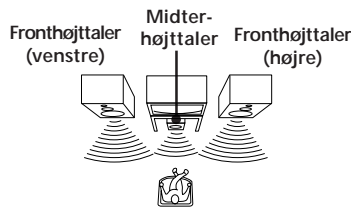

## Tidsforsinkelse

Tidsforsinkelsen mellem surroundlyden fra fronthøjtalerne og baghøjtalerne. Ved at regulere tidsforsinkelsen for baghøjtalerne, kan du opnå fornemmelsen af at være til stede. Gør tidsforsinkelsen længere, hvis dine højtalere står i et lille rum eller nær din lytteposition og gør den kortere, hvis de står i et stort rum og langt fra din lytteposition.

## Dolby Digital (AC-3)

Dette lydformat til biografer er mere avanceret end Dolby Pro Logic Surround. I dette format høres der stereolyd med et udvidet frekvensområde fra baghøjtalerne, og der er en uafhængig subwoofer-kanal til dybe baser. Dette format kaldes også "5.1", fordi subwoofer-kanalen regnes som 0.1 kanal (da den kun fungerer, når der er brug for en dyb baseeffekt). Alle seks kanaler i dette format optages separat for at give en bedre kanaladskillelse. Der opstår desuden mindre signalforingelse, da signalerne behandles digitalt. Navnet "AC-3" er opstået, fordi det er den tredje lydkodekningsmetode, der er udviklet af Dolby Laboratories Licensing Corporation.

## 5.1 CH/DVD

Disse bøsninger bruges ved input af dekodede Dolby Digital-lydsignaler (AC-3), hvilket gør det muligt at lytte til 5.1-kanalslyd. Brug disse bøsninger ved tilslutning af en Dolby Digital-dekoder (AC-3) eller en DVD-afspiller med en indbygget AC-3-dekoder.

## Faste stationer

Radiostationer, der er indprogrammeret i receiverens hukommelse. Når du har indprogrammeret en fast station, behøver du ikke længere at stille ind på den. Hver fast station har sit eget nummer, så du hurtigt kan finde den.



- A**  
 Antennetilslutninger 5  
 Automatisk stationsindstilling 16
- B, C**  
 Bagside 5, 6, 7, 9, 31
- D**  
 Direkte stationsindstilling 17  
 Display 13  
 Dolby Pro Logic Surround 10, 21  
 midterstilling 10, 29
- E**  
 EON 19
- F, G**  
 Faste stationer 17  
 Fejlfinding 20  
 Forindstilling af radiostationer 17  
 Indstilling på faste stationer 13
- H**  
 Hurtig-guide 32  
 Højtalere  
 placering 10  
 tilslutning 7  
 valg af højtalersystem 12
- I, J**  
 Indprogrammering af radiostationer. *Se* Indstilling  
 Indstilling af  
 lysstyrkeniveauer 9  
 højttalerlydstyrken 10  
 lydstyrken 23  
 radiostationer 17  
 tidsforsinkelsen 23, 29
- K, L**  
 Karakterer 14
- M**  
 Midterindstilling 10, 29
- N**  
 Navngivning af faste stationer 14  
 NORMAL indstilling 10, 29
- O**  
 Optagelse på lydbånd 25  
 Overspilning. *Se* Optagelse
- P, Q**  
 PHANTOM indstilling 10, 29  
 Programkilde, valg af 12  
 PTY 20
- R**  
 Radiomodtagning direkte 16  
 med brug af faste stationer 17  
 RDS 18  
 Redigering. *Se* Optagelse
- S**  
 Stationsindstilling. *Se* Radiomodtagning  
 Radiomodtagning Surroundlyd 10, 29  
 Søgning faste stationer 17  
 radiostationer 16
- T**  
 Testtone 10  
 Tidsforsinkelse 10, 29  
 Tilslutning af lydkomponenter 5, 6  
 Tilslutninger antenner 5  
 lydkomponenter 5  
 netledning 9  
 oversigt 4  
 højttalere 7  
 videokomponenter 6  
 3 CH LOGIC indstilling 10, 29
- U**  
 Udpakning 4
- V**  
 Valg af programkilde 9 med fjernbetjeningen 9, 10
- W, X, Y, Z**  
 WIDE indstilling 10, 29

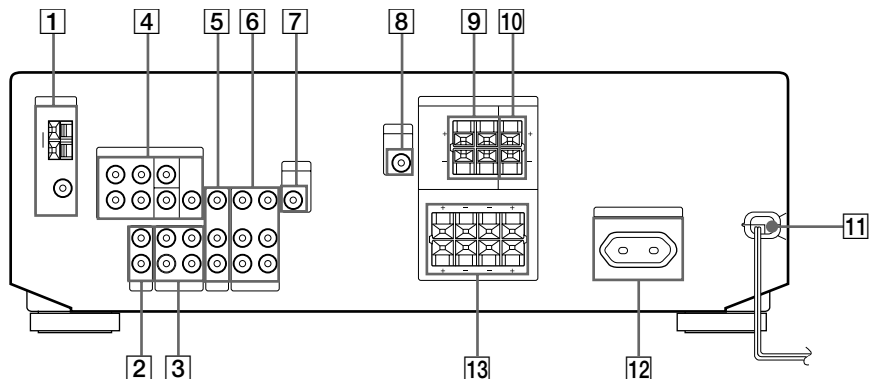

1 ANTENNE (AM/FM)

2 CD

3 MD/TAPE

4 5.1 CH/DVD

5 TV/LD

6 VIDEO

7 MONITOR

8 WOOFER

9 Surroundhøjtalere (bag)  
(SPEAKERS REAR)

10 Surroundhøjtalere (Midter)  
(SPEAKERS CENTER)

11 Netledning

12 Udtag med omskifter  
(SWITCHED AC OUTLET)

13 Fronthøjtalere (SPEAKERS  
FRONT A/B)

## Radiomodtagning (direkte stationsindstilling)

Eksempel: Modtagning af FM 102,50 MHz

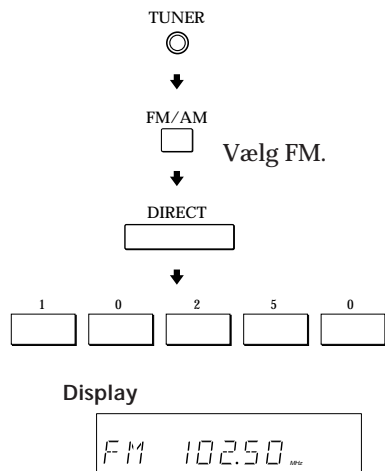

## Indstilling af faste stationer

Eksempel: Programmering af en station som A7

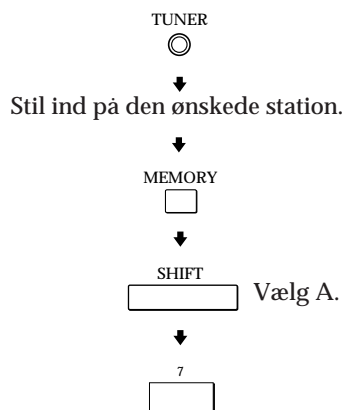

## Valg af en komponent

Eksempel 1: Afspilning af en CD-plade

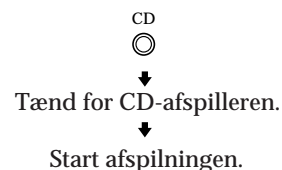

Eksempel 2: Således ser du video

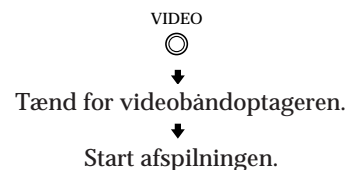

## Stationssøgning (automatisk stationsindstilling)

Eksempel: FM-stationssøgning

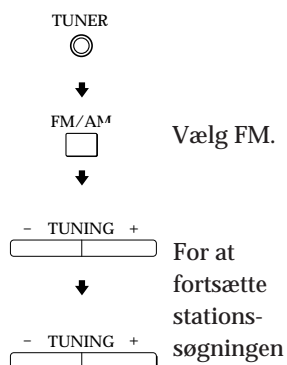

## Modtagning af faste stationer

Eksempel: Modtagning af stationsnummer A7

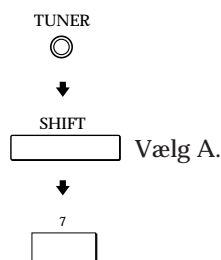

## Søgning efter faste stationer

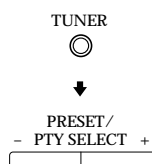

## Anvendelse af forprogrammerede lydbilleder

Eksempel: Således ser du en laser-plade med en Dolby Surround-kodet film.

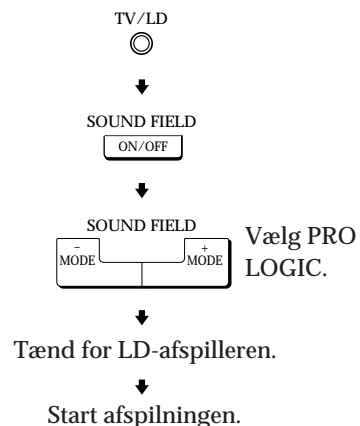



## Free Manuals Download Website

<http://myh66.com>

<http://usermanuals.us>

<http://www.somanuals.com>

<http://www.4manuals.cc>

<http://www.manual-lib.com>

<http://www.404manual.com>

<http://www.luxmanual.com>

<http://aubethermostatmanual.com>

Golf course search by state

<http://golfingnear.com>

Email search by domain

<http://emailbydomain.com>

Auto manuals search

<http://auto.somanuals.com>

TV manuals search

<http://tv.somanuals.com>