

FM Stereo FM-AM Receiver

Operating Instructions _____ **GB**

Manual de instrucciones _____ **ES**

STR-DE475

WARNING

To prevent fire or shock hazard, do not expose the unit to rain or moisture.

To avoid electrical shock, do not open the cabinet. Refer servicing to qualified personnel only.

Do not install the appliance in a confined space, such as a bookcase or built-in cabinet.



Don't throw a battery, dispose it as the injurious wastes.

Precautions

On safety

- Should any solid object or liquid fall into the cabinet, unplug the receiver and have it checked by qualified personnel before operating it any further.
- To prevent fire, do not cover the ventilation of the receiver with newspapers, table cloths, curtains, etc. And don't place lighted candles on the receiver.
- To prevent fire or shock hazards, do not place vases on the receiver.

On power sources

- Before operating the receiver, check that the operating voltage is identical with your local power supply. The operating voltage is indicated on the nameplate at the rear of the receiver.
- The unit is not disconnected from the AC power source (mains) as long as it is connected to the wall outlet, even if the unit itself has been turned off.
- If you are not going to use the receiver for a long time, be sure to disconnect the receiver from the wall outlet. To disconnect the AC power cord, grasp the plug itself; never pull the cord.
- AC power cord must be changed only at the qualified service shop.

On placement

- Place the receiver in a location with adequate ventilation to prevent heat buildup and prolong the life of the receiver.
- Do not place the receiver near heat sources, or in a place subject to direct sunlight, excessive dust or mechanical shock.
- Do not place anything on top of the cabinet that might block the ventilation holes and cause malfunctions.
- Although the receiver heats up during operation, this is not a malfunction. If you continuously use this receiver at a large volume, the cabinet temperature of the top, side and bottom rises accordingly. To avoid burning yourself, do not touch the cabinet.

On operation

Before connecting other components, be sure to turn off and unplug the receiver.

On cleaning

Clean the cabinet, panel and controls with a soft cloth slightly moistened with a mild detergent solution. Do not use any type of abrasive pad, scouring powder or solvent such as alcohol or benzene.

If you have any question or problem concerning your receiver, please consult your nearest Sony dealer.

About This Manual

The instructions in this manual is for model STR-DE475. Check your model number by looking at the lower right corner of the front panel.

Conventions

- The instructions in this manual describe the controls on the receiver. You can also use the controls on the supplied remote if they have the same or similar names as those on the receiver.
- The following icon is used in this manual:
☞ Indicates hints and tips for making the task easier.

This receiver incorporates Dolby* Digital and Pro Logic Surround and the DTS** Digital Surround System.

* *Manufactured under license from Dolby Laboratories. "Dolby", "Pro Logic" and the double-D symbol  are trademarks of Dolby Laboratories. Confidential unpublished Works. © 1992-1997 Dolby Laboratories. All rights reserved.*

***Manufactured under license from Digital Theater Systems, Inc. US Pat. No. 5,451,942, 5,956,674, 5,974,380, 5,978,762 and other world-wide patents issued and pending. "DTS" and "DTS Digital Surround" are registered trademarks of Digital Theater Systems, Inc. Copyright 1996, 2000 Digital Theater Systems, Inc. All Rights Reserved.*

TABLE OF CONTENTS

Hooking Up the Components 4

- Unpacking 4
- Antenna Hookups 5
- Audio Component Hookups 6
- Video Component Hookups 7
- Digital Component Hookups 8
- MULTI CH IN Hookups 9
- Other Hookups 10

Hooking Up and Setting Up the Speaker System 11

- Speaker System Hookup 12
- Performing Initial Setup Operations 14
- Multi Channel Surround Setup 15
- Before You Use Your Receiver 19

Location of Parts and Basic Operations 21

- Front Panel Parts Descriptions 21

Enjoying Surround Sound 24

- Selecting a Sound Field 25
- Understanding the Multi-Channel Surround Displays 28
- Customizing Sound Fields 30

Receiving Broadcasts 34

- Direct Tuning 36
- Automatic Tuning 36
- Preset Tuning 37

Other Operations 38

- Naming Preset Stations and Program Sources 39
- Recording 39
- Using the Sleep Timer 40
- Adjustment Using the SET UP Button 41

Additional Information 42

- Troubleshooting 42
- Specifications 44
- Glossary 46
- Settings Using SURR, LEVEL, and SET UP buttons 47
- Remote Button Description 48
- Index 51

GB

Hooking Up the Components

This chapter describes how to connect various audio and video components to the receiver. Be sure to read the sections for the components you have before you actually connect them to the receiver.

Unpacking

Check that you received the following items with the receiver:

- FM wire antenna (1)
- AM loop antenna (1)
- R6 (size-AA) batteries (2)
- Remote Commander (remote) (1)

Inserting batteries into the remote

Insert R6 (size-AA) batteries with the + and – properly oriented in the battery compartment. When using the remote, point it at the remote sensor  on the receiver.

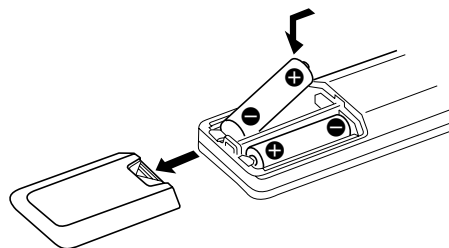

When to replace batteries

Under normal conditions, the batteries should last for about 6 months. When the remote no longer operates the receiver, replace all batteries with new ones.

Notes

- Do not leave the remote in an extremely hot or humid place.
- Do not use a new battery with an old one.
- Do not expose the remote sensor to direct sunlight or lighting apparatuses. Doing so may cause a malfunction.
- If you don't use the remote for an extended period of time, remove the batteries to avoid possible damage from battery leakage and corrosion.

Before you get started

- Turn off the power to all components before making any connections.
- Do not connect the AC power cords until all of the connections are completed.
- Be sure to make connections firmly to avoid hum and noise.
- When connecting an audio/video cord, be sure to match the color-coded pins to the appropriate jacks on the components: yellow (video) to yellow; white (left, audio) to white; and red (right, audio) to red.

Antenna Hookups

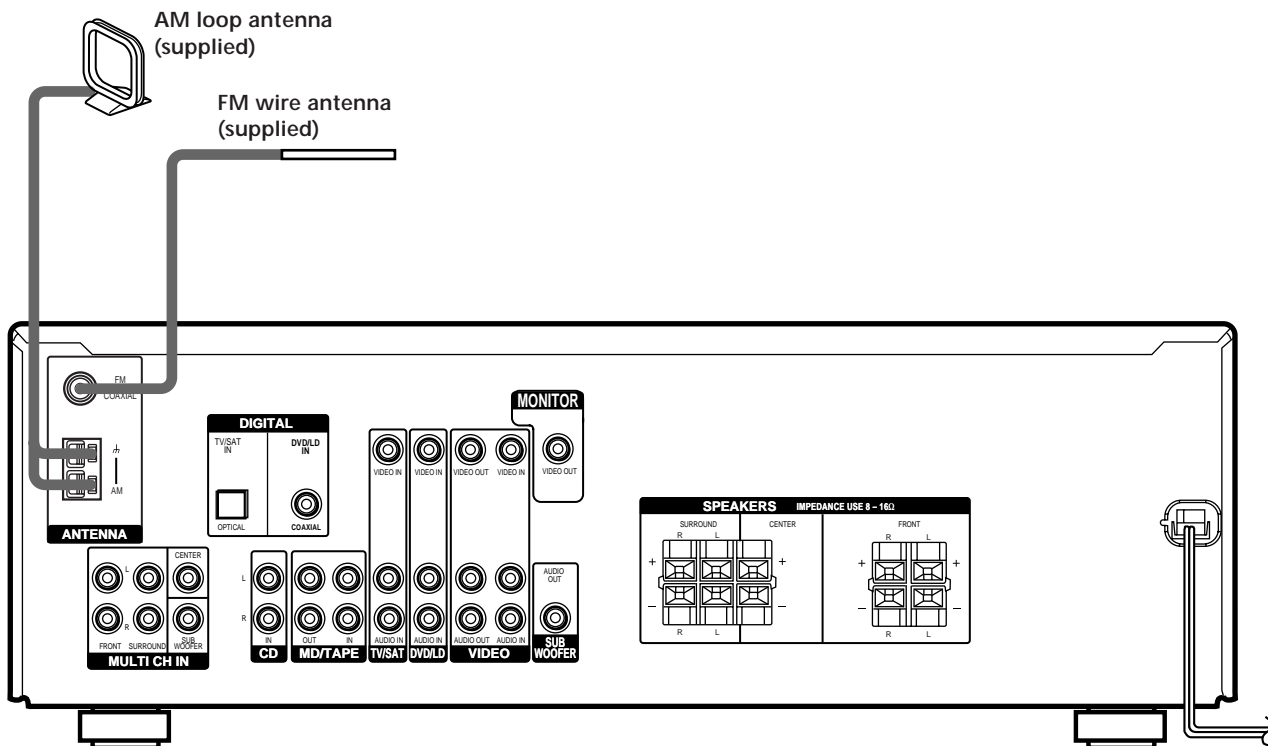

Terminals for connecting the antennas

Connect the	To the
AM loop antenna	AM terminals
FM wire antenna	FM 75Ω COAXIAL terminal

Notes on antenna hookups

- To prevent noise pickup, keep the AM loop antenna away from the receiver and other components.
- Be sure to fully extend the FM wire antenna.
- After connecting the FM wire antenna, keep it as horizontal as possible.

If you have poor FM reception
Use a 75-ohm coaxial cable (not supplied) to connect the receiver to an outdoor FM antenna as shown below.

Outdoor FM antenna

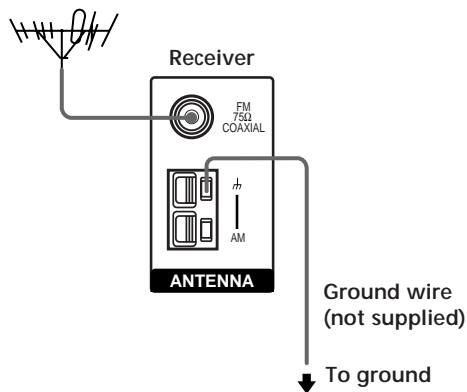

Important

If you connect the receiver to an outdoor antenna, ground it against lightning. To prevent a gas explosion, do not connect the ground wire to a gas pipe.

Audio Component Hookups

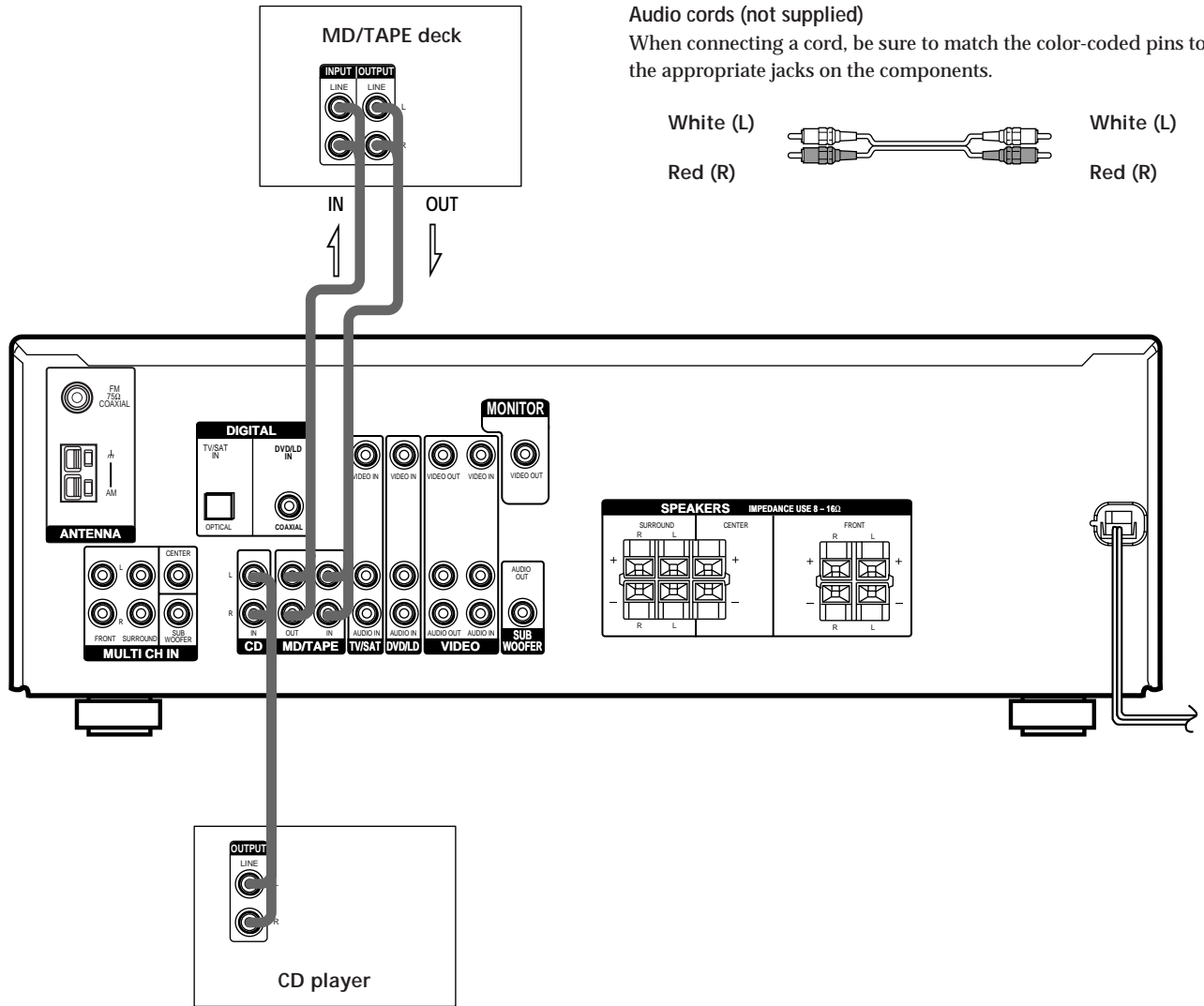

Required cords

Audio cords (not supplied)
 When connecting a cord, be sure to match the color-coded pins to the appropriate jacks on the components.



Jacks for connecting audio components

Connect a	To the
CD player	CD jacks
MD deck or Tape deck	MD/TAPE jacks

Video Component Hookups

Required cords

Audio/video cords (not supplied)

When connecting a cord, be sure to match the color-coded pins to the appropriate jacks on the components.

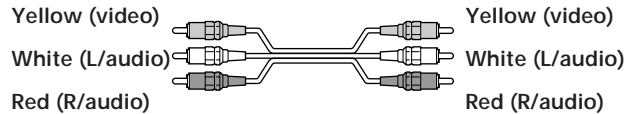

Video cord for connecting a TV monitor (not supplied)

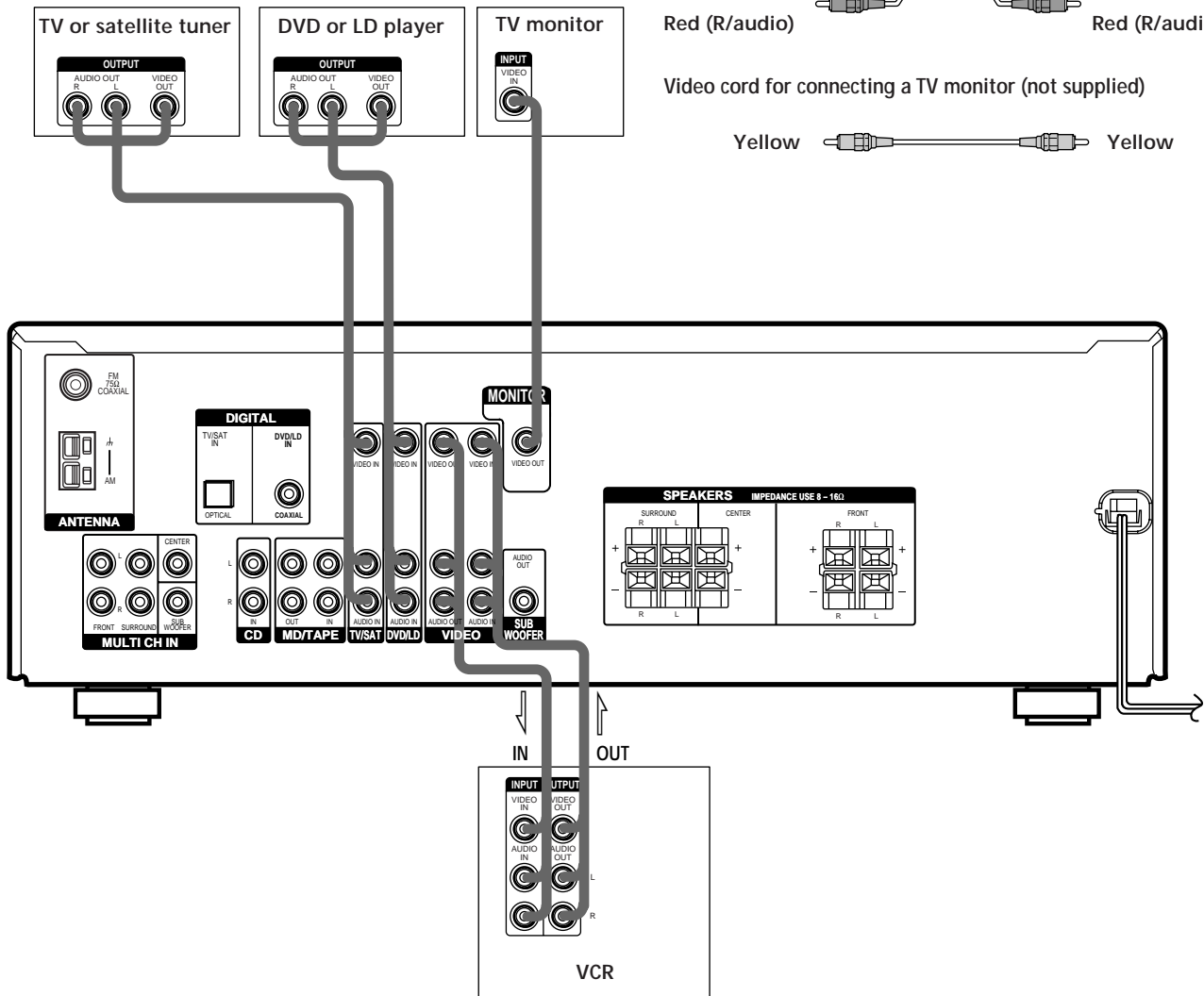

Jacks for connecting video components

Connect a	To the
TV or satellite tuner	TV/SAT jacks
VCR	VIDEO jacks
DVD or LD player	DVD/LD jacks
TV monitor	MONITOR VIDEO OUT jack

Note on video component hookups

You can connect your TV's audio output jacks to the TV/SAT AUDIO IN jacks on the receiver and apply sound effects to the audio from the TV. In this case, do not connect the TV's video output jack to the TV/SAT VIDEO IN jack on the receiver. If you are connecting a separate TV tuner (or satellite tuner), connect both the audio and video output jacks to the receiver as shown above.

Digital Component Hookups

Connect the digital output jacks of your DVD player and satellite tuner (etc.) to the receiver's digital input jacks to bring the multi channel surround sound of a movie theater into your home. To enjoy full effect of multi channel surround sound, five speakers (two front speakers, two surround speakers, and a center speaker) and a sub woofer are required. You can also connect an LD player with an RF OUT jack via an RF demodulator, such as the Sony MOD-RF1 (not supplied).

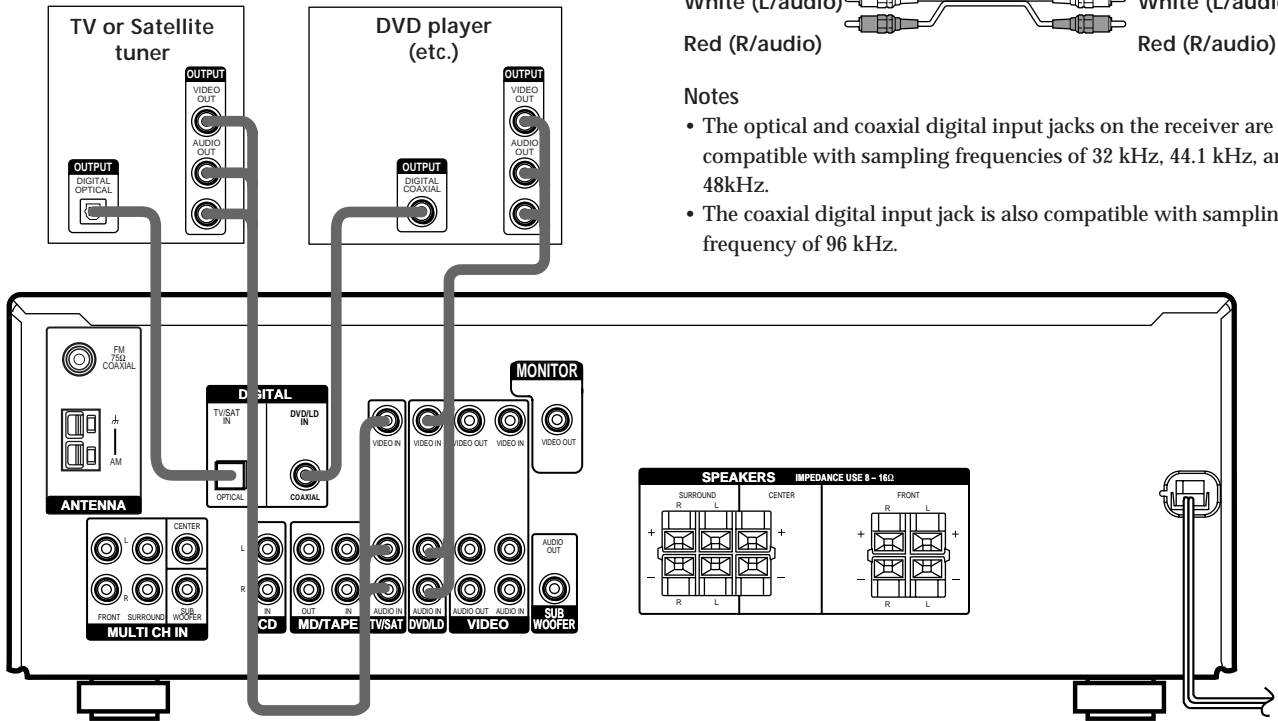

Required cords

Optical digital cords (not supplied)

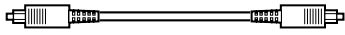

Black  Black

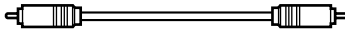
Coaxial digital cord (not supplied)

Yellow  Yellow

Audio/video cords (not supplied)

When connecting a cord, be sure to match the color-coded pins to the appropriate jacks on the components.

Yellow (video)  Yellow (video)
 White (L/audio)  White (L/audio)
 Red (R/audio)  Red (R/audio)

Notes

- The optical and coaxial digital input jacks on the receiver are compatible with sampling frequencies of 32 kHz, 44.1 kHz, and 48kHz.
- The coaxial digital input jack is also compatible with sampling frequency of 96 kHz.

Example of LD player connected via an RF demodulator

Please note that you cannot connect an LD player's AC-3 RF OUT jack directly to the receiver's digital input jacks. You must first convert the RF signal to coaxial digital signal. Connect the LD player to the RF demodulator, then connect the RF demodulator's coaxial digital output to the receiver's COAXIAL DVD/LD IN jack. Refer to the instruction manual supplied with your RF Demodulator for details on AC-3 RF hookups.

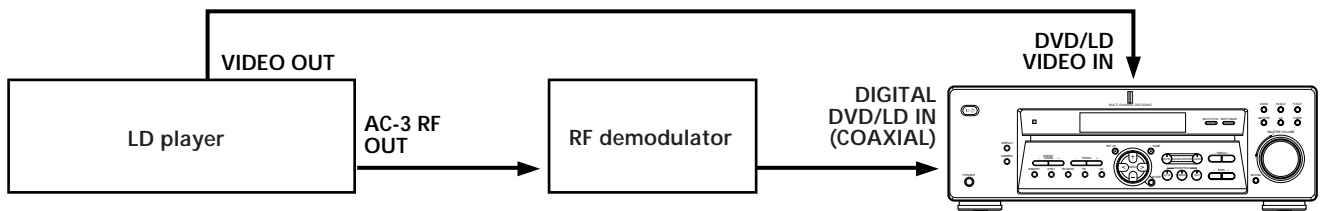

Note

When making connections as shown above, be sure to set INPUT MODE (11 on page 23) manually. The receiver may not operate correctly if INPUT MODE is set to "AUTO."

MULTI CH IN Hookups

Although this receiver incorporates a multi channel decoder, it is also equipped with MULTI CH IN jacks. These connections allow you to enjoy multichannel software encoded in formats other than Dolby Digital and DTS. If your DVD player is equipped with MULTI CH OUTPUT jacks, you can connect them directly to the receiver to enjoy the sound of the DVD player's multi channel decoder. Alternatively, the MULTI CH IN jacks can be used to connect an external multi channel decoder. To fully enjoy multi channel surround sound, you will need five speakers (two front speakers, two surround speakers, and a center speaker) and a sub woofer. Refer to the instruction manual supplied with your DVD player, multi channel decoder, etc., for details on the Multi Channel input hookups.

Required cords

Audio cords (not supplied)

Two for the MULTI CH IN FRONT and SURROUND jacks

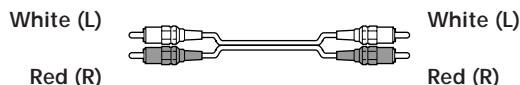

Monaural audio cords (not supplied)

Two for the MULTI CH IN CENTER and SUB WOOFER jacks

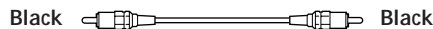

Video cord (not supplied)

One for the DVD/LD VIDEO IN jacks (etc.)



Note

When using the connections described below, adjust the level of your surround speakers and sub woofer from the DVD player or multichannel decoder.

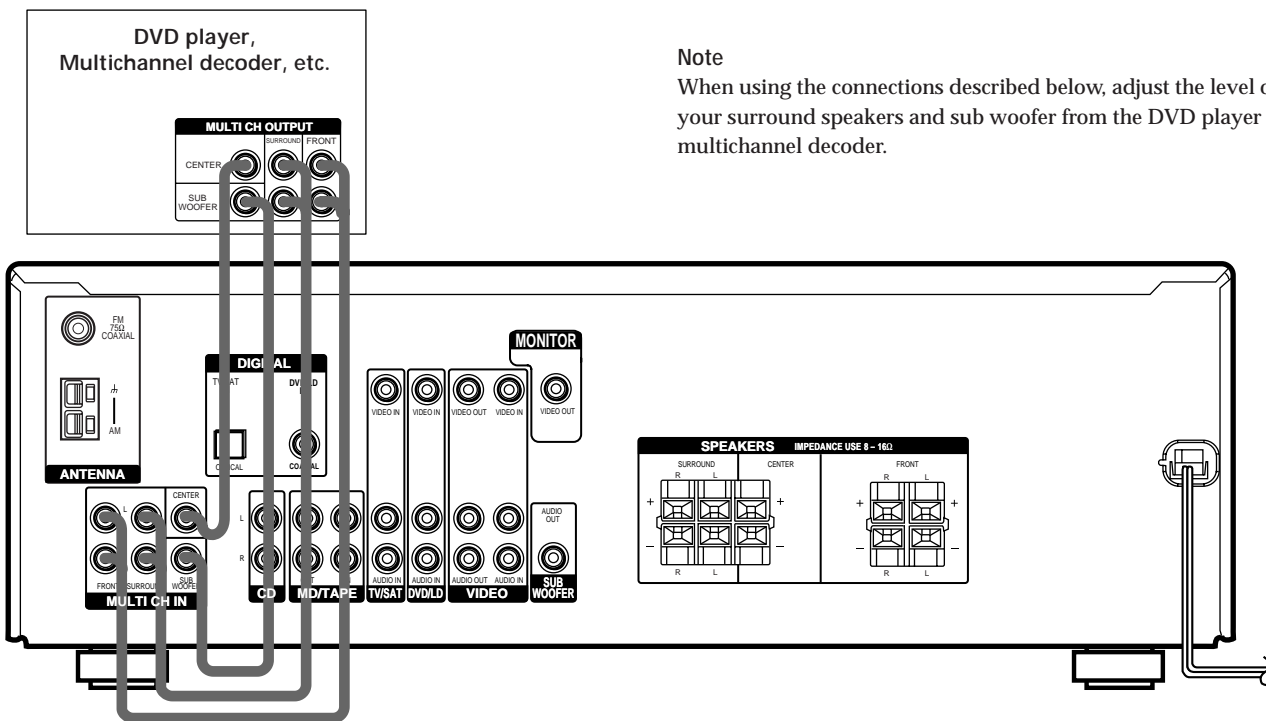

Example of a DVD player hookup using the MULTI CH IN jacks

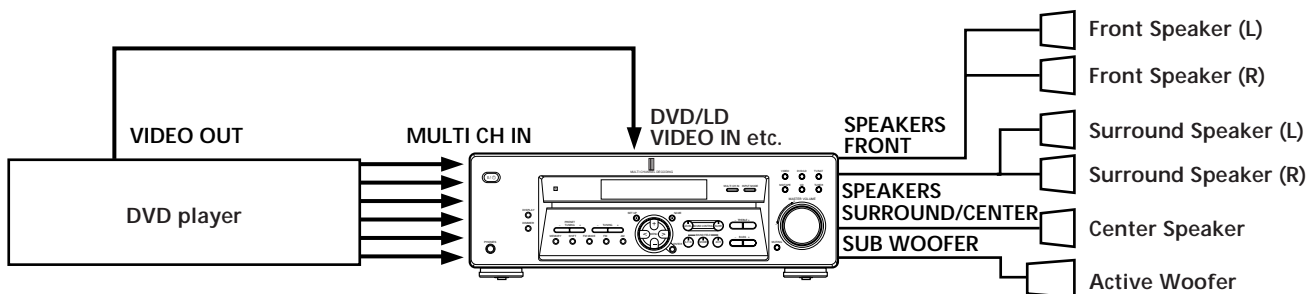

Note

See page 12 for details on speaker system hookup.

Other Hookups

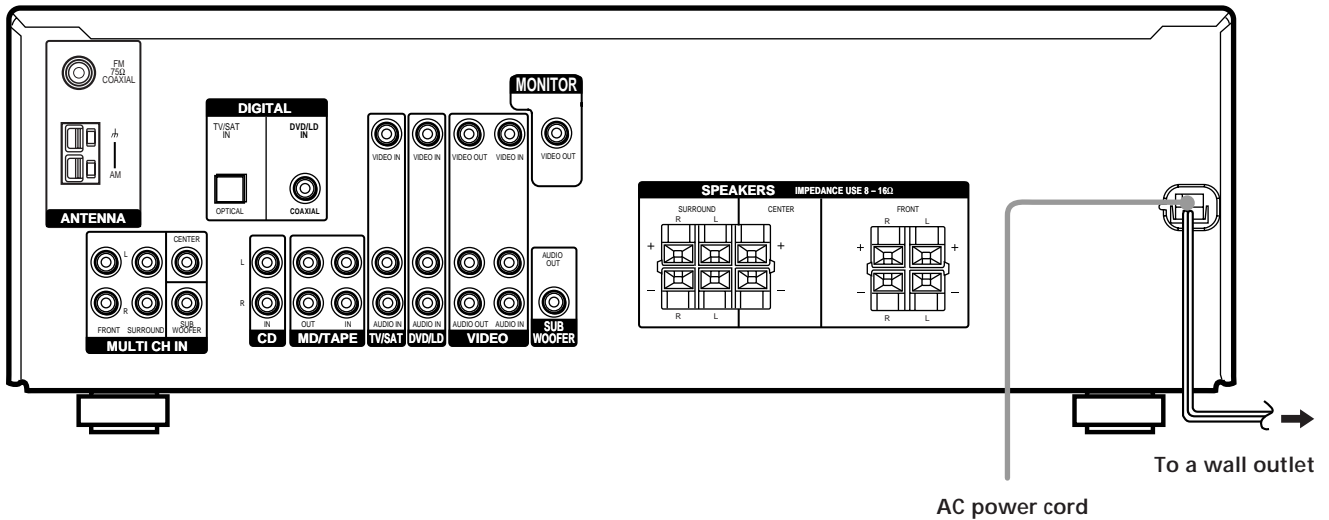

Connecting the AC power cord

Before connecting the AC power cord of this receiver to a wall outlet:

- Connect the speaker system to the receiver (see page 12).

Connect the AC power cord(s) of your audio/video components to a wall outlet.

Note

If the AC power cord is disconnected for about one week, the receiver's entire memory will be cleared and the demonstration will start.

Hooking Up and Setting Up the Speaker System

This chapter describes how to hook up your speaker system to the receiver, how to position each speaker, and how to set up your speakers to enjoy multi channel surround sound.

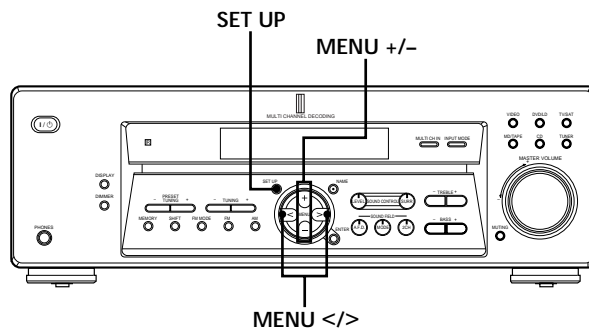

Brief descriptions of buttons and control used to set up the speaker system

SET UP button: Press to enter the setup mode when specifying speaker types and distances.

MENU </> buttons: Use to select parameters after pressing the SET UP button.

MENU +/- buttons: Use to adjust the setting of each parameter.

Speaker System Hookup

Required cords

Speaker cords (not supplied)

One for each front, surround, and center speaker



Monaural audio cord (not supplied)

One for an active woofer

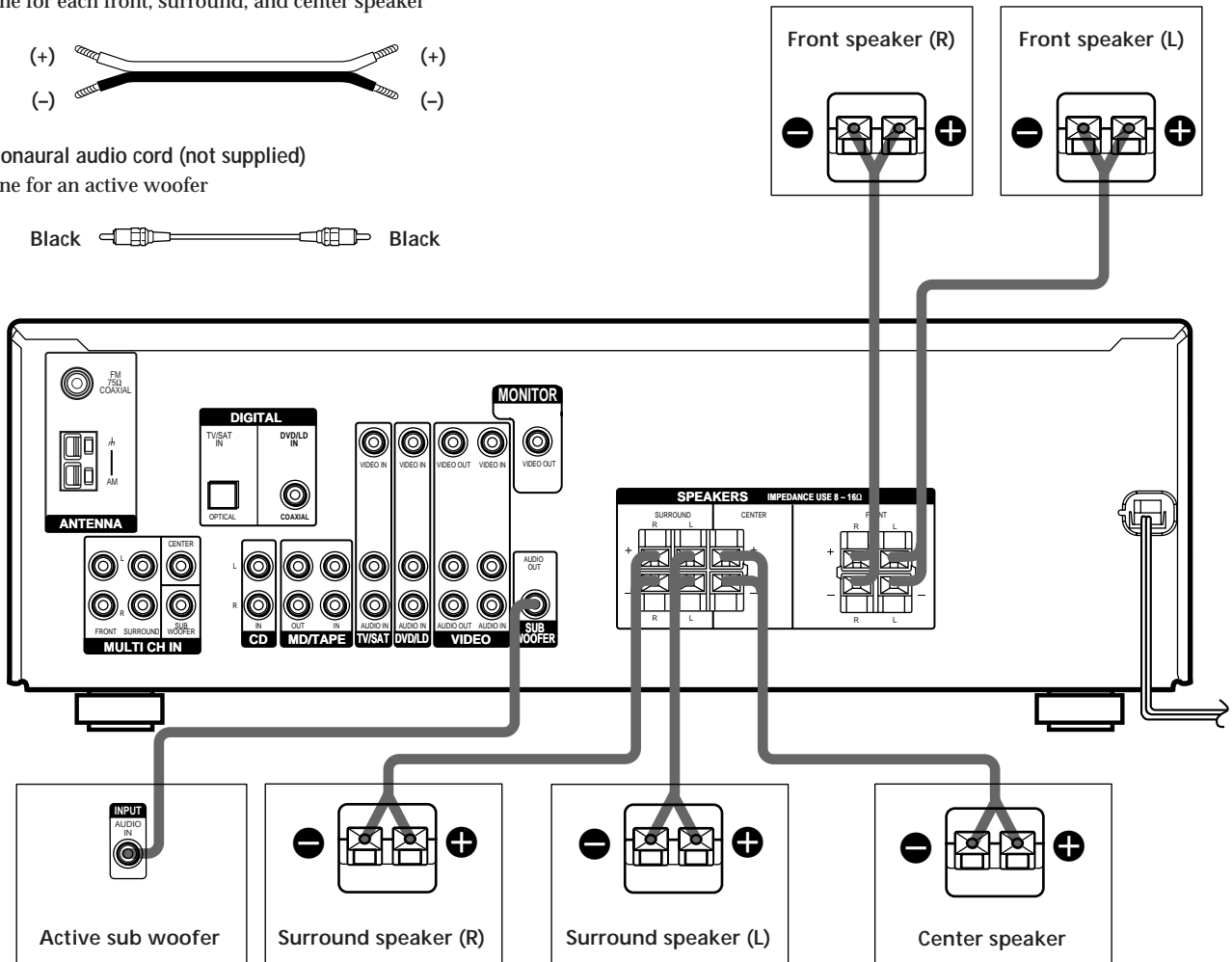

Terminals for connecting the speakers

Connect the	To the
Front speakers (8 ohm)	SPEAKERS FRONT terminals
Surround speakers (8 ohm)	SPEAKERS SURROUND terminals
Center speaker (8 ohm)	SPEAKERS CENTER terminals
Active sub woofer	SUBWOOFER AUDIO OUT jack

Notes on speaker system hookup

- Twist the stripped ends of the speaker cords about 2/3 inch (10 mm). Be sure to match the speaker cord to the appropriate terminal on the components: + to + and - to -. If the cords are reversed, the sound will be distorted and will lack bass.
- If you use speakers with low maximum input rating, adjust the volume carefully to avoid excessive output on the speakers.

To avoid short-circuiting the speakers

Short-circuiting of the speakers may damage the receiver. To prevent this, make sure to take the following precautions when connecting the speakers.

Make sure the stripped ends of each speaker cord does not touch another speaker terminal or the stripped end of another speaker cord.

Examples of poor conditions of the speaker cord

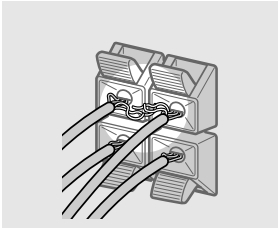

Stripped speaker cord is touching another speaker terminal.

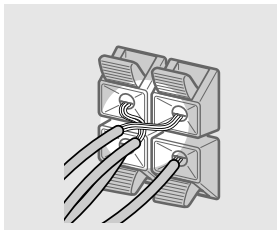

Stripped cords are touching each other due to excessive removal of insulation.

After connecting all the components, speakers, and AC power cord, output a test tone to check that all the speakers are connected correctly. For details on outputting a test tone, see page 18.

If no sound is heard from a speaker while outputting a test tone or a test tone is output from a speaker other than the one whose name is currently displayed on the receiver, the speaker may be short-circuited. If this happens, check the speaker connection again.

To avoid damaging your speakers

Make sure that you turn down the volume before you turn off the receiver. When you turn on the receiver, the volume remains at the level you turn off the receiver.

Performing Initial Setup Operations

Once you have hooked up the speakers and turned on the power, clear the receiver's memory. Then specify the speaker parameters (size, position, etc.) and perform any other initial setup operations necessary for your system.

Clearing the receiver's memory

Before you use your receiver for the first time or when you want to clear the receiver's memory, do the following. This procedure is not necessary if the demonstration activates when you turn the power on.

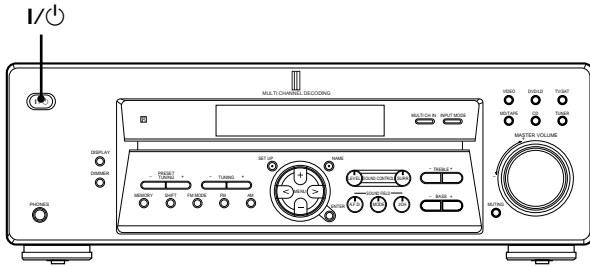

1 Turn off the receiver.

2 Hold down I/⏻ for four seconds.

The currently selected function, then the demonstration message appears in the display and the items including the following are reset or cleared:

- All preset stations are reset or cleared.
- All sound field parameters are reset to their factory settings.
- All index names (of preset stations and program sources) are cleared.
- All adjustments made with the SET UP button are reset to their factory settings.
- The sound field memorized for each program source and preset stations are cleared.

Performing initial setup operations

Before you use your receiver for the first time, use the SET UP button to adjust settings to correspond to your system. You can set the following items. For details on how to adjust each setting, see the page in parentheses.

- Speaker size and placement (page 15).
- Speaker distance (page 17).
- Select the MULTI CH IN video signal (page 41).
- Whether the display turns off or not when you press DIMMER (page 41).

Demonstration Mode

The demonstration will activate the first time you turn on the power. When the demonstration starts, the following message appears in the display:

"NOW DEMONSTRATION MODE IF YOU FINISH DEMONSTRATION PLEASE PRESS POWER KEY WHILE THIS MESSAGE APPEARS IN THE DISPLAY THANK YOU"

To cancel the demonstration

Press I/⏻ to turn the receiver off while the above message is being displayed. The next time you turn the receiver on, the demonstration will not appear.

To view the demonstration

Hold down SET UP and press I/⏻ to turn on the power.

Notes

- Running the demonstration will clear the receiver's memory. For details on what will be cleared, see "Clearing the receiver's memory" on this page.
- There will be no sound when the demonstration mode is activated.
- You cannot cancel demonstration if you did not press I/⏻ while the above message is being displayed. To cancel demonstration after the above message appears, press I/⏻ twice to activate the demonstration again. Then, press I/⏻ while the above message is being displayed.

Multi Channel Surround Setup

For the best possible surround sound all speakers should be the same distance from the listening position (A). (However, this unit lets you to place the center speaker up to 5 feet (1.5 meters) closer (B) and the surround speakers up to 15 feet (4.5 meters) closer (C) to the listening position. The front speakers can be placed from 3 to 40 feet (1.0 to 12.0 meters) from the listening position (A).)

You can place the surround speakers either behind you or to the side, depending on the shape of your room (etc.).

When placing surround speakers to your side

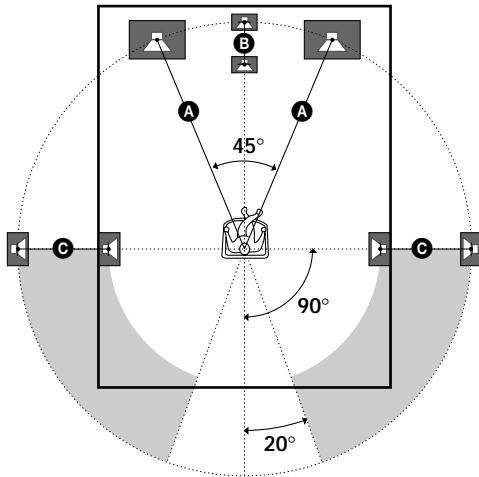

When placing the surround speakers behind you

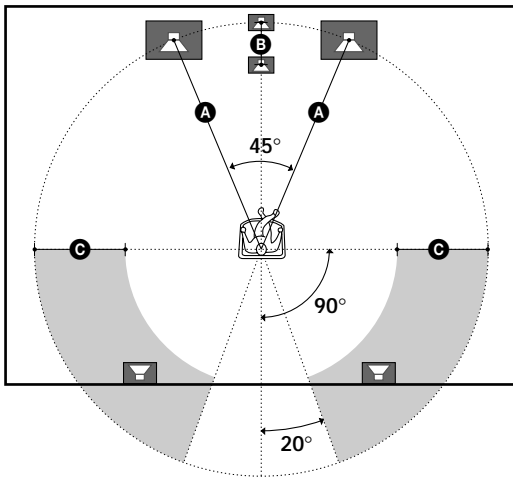

Note

Do not place the center speaker farther away from the listening position than the front speakers.

Specifying the speaker parameters

- 1 Press I/⏻ to turn on the receiver.
- 2 Press SET UP.
- 3 Press MENU </> to select the parameter you want to adjust.
- 4 Press MENU +/- to select the setting you want. The setting is stored automatically.
- 5 Repeat steps 3 and 4 until you have set all of the parameters that follow.



Normal speaker and Micro Satellite speaker

Choose NORM. SP. if you're using normal speakers and MICRO SP. if you're using Micro Satellite speakers. If you choose NORM. SP., you can adjust the speaker size and the sub woofer selection as mentioned below. However, if you choose MICRO SP., the speaker size and the sub woofer selection has been configured as follows:

Speakers	Settings
Front	SMALL
Center	SMALL
Surround	SMALL
Sub Woofer	YES

You cannot change the configuration if you choose MICRO SP.

The setting for Micro Satellite speaker (MICRO SP.) has been programmed to optimize the sound balance. If you use Sony's Micro Satellite speakers, select MICRO SP. When you use Micro Satellite speaker and the speaker size is set to LARGE, you may not obtain the correct soundstage. The speaker may also be damaged at high volume position.

Multi Channel Surround Setup

■ Front speaker size ()

Initial setting : LARGE

- If you connect large speakers that will effectively reproduce bass frequencies, select “LARGE”. Normally, select “LARGE”.
- If the sound is distorted, or you feel a lack of surround effects when using multi channel surround sound, select “SMALL” to activate the bass redirection circuitry and output the front channel bass frequencies from the sub woofer.
- When the front speaker is set to “SMALL”, the center and surround speakers are also automatically set to “SMALL” (unless previously set to “NO”).

■ Center speaker size ()

Initial setting : LARGE

- If you connect a large speaker that will effectively reproduce bass frequencies, select “LARGE”. Normally, select “LARGE”. However, if the front speakers are set to “SMALL”, you cannot set the center speaker to “LARGE”.
- If the sound is distorted, or you feel a lack of surround effects when using multi channel surround sound, select “SMALL” to activate the bass redirection circuitry and output the center channel bass frequencies from the front speakers (if set to “LARGE”) or sub woofer. ^{*1}
- If you do not connect the center speaker, select “NO”. The sound of the center channel will be output from the front speakers. ^{*2}

■ Surround speaker size ()

Initial setting : LARGE

- If you connect large speakers that will effectively reproduce bass frequencies, select “LARGE”. Normally, select “LARGE”. However, if the front speakers are set to “SMALL”, you cannot set the surround speakers to “LARGE”.
- If the sound is distorted, or you feel a lack of surround effects when using multi channel surround sound, select “SMALL” to activate the bass redirection circuitry and output the surround channel bass frequencies from the sub woofer or other “LARGE” speakers.
- If you do not connect surround speakers, select “NO”. ^{*3}

 ^{*1~*3} correspond to the following Dolby Pro Logic modes

^{*1} NORMAL

^{*2} PHANTOM

^{*3} 3 STEREO

About speaker sizes (LARGE and SMALL)

Internally, the LARGE and SMALL settings for each speaker determine whether or not the internal sound processor will cut the bass signal from that channel. When the bass is cut from a channel the bass redirection circuitry sends the corresponding bass frequencies to the sub woofer or other “LARGE” speaker. However, since bass sounds have a certain amount of directionality it best not to cut them, if possible. Therefore, even when using small speakers, you can set them to “LARGE” if you want to output the bass frequencies from that speaker. On the other hand, if you are using a large speaker, but prefer not to have bass frequencies output from that speaker, set it to “SMALL”.

If the overall sound level is lower than you prefer, set all speakers to “LARGE”. If there is not enough bass, you can use BASS +/- to boost the bass levels. To adjust the bass, see page 32.

■ Surround speaker position ()*

Initial setting : PL. BEHD.

This parameter lets you specify the location of your surround speakers for proper implementation of the Digital Cinema Sound surround modes in the “VIRTUAL” sound fields. Refer to the illustration below.

- Select “PL. SIDE” if the location of your surround speakers corresponds to section **A**.
- Select “PL. BEHD.” if the location of your surround speakers corresponds to section **B**.

This setting only effects the surround modes in the “VIRTUAL” sound fields.

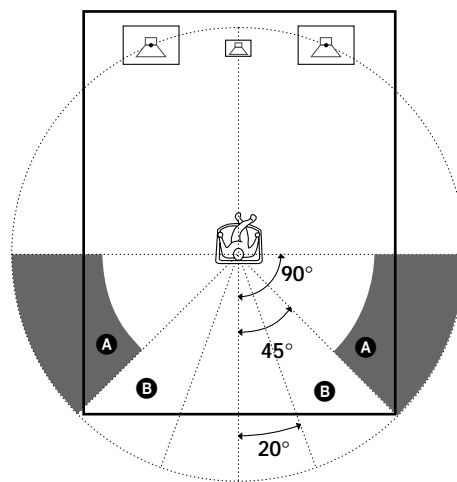

* These parameters are not available when “Surround speaker size” is set to “NO”.

■ Surround speaker height ()*

Initial setting : HGT. LOW

This parameter lets you specify the height of your surround speakers for proper implementation of the Digital Cinema Sound surround modes in the “VIRTUAL” sound fields. Refer to the illustration below.

- Select “HGT. LOW” if the location of your surround speakers corresponds to section **A**.
- Select “HGT. HIGH” if the location of your surround speakers corresponds to section **B**.

This setting only affects the surround modes in the “VIRTUAL” sound fields.

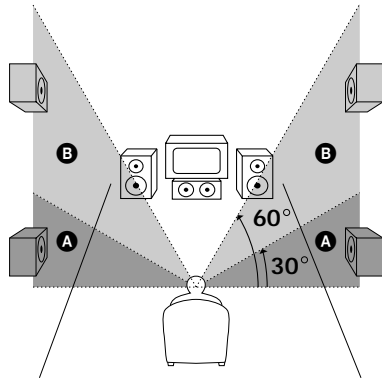

* These parameters are not available when “Surround speaker size” is set to “NO”.

About the surround speaker position (PL. SIDE, and PL. BEHD.)

This setting is designed specifically for implementation of the Digital Cinema Sound modes in the “VIRTUAL” sound fields. With the Digital Cinema Sound modes, speaker position is not as critical as other modes. All of the modes in the “VIRTUAL” sound fields were designed under the premise that the surround speaker would be located behind the listening position, but presentation remains fairly consistent even with the surround speakers positioned at a rather wide angle. However, if the speakers are pointing toward the listener from the immediate left and right of the listening position, the “VIRTUAL” sound fields will not be effective unless the surround speaker position parameter is set to “PL. SIDE”.

Nevertheless, each listening environment has many variables, such as wall reflections, and you may obtain better results using “PL. BEHD.” if your speakers are located high above the listening position, even if they are to the immediate left and right. Therefore, although it may result in a setting contrary to the “Surround speaker position” explanation, we recommend that you play back multi channel surround encoded software and listen to the effect each setting has on your listening environment. Choose the setting that provides a good sense of spaciousness and that best succeeds in forming a cohesive space between the surround sound from the surround speakers and the sound from the front speakers. If you are not sure which sounds best, select “PL. BEHD.” and then use the speaker distance parameter and speaker level adjustments to obtain proper balance.

■ Sub woofer selection

Initial setting : S.W. YES

- If you connect a sub woofer, select “S.W. YES”.
- If you do not connect a sub woofer, select “S.W. NO”. This activates the bass redirection circuitry and outputs the LFE signals from other speakers.
- In order to take full advantage of the Dolby Digital (AC-3) bass redirection circuitry, we recommend setting the sub woofer’s cut off frequency as high as possible.

■ Front speaker distance ()

Initial setting : DIST. 5.0 m (5.0 meter)

Set the distance from your listening position to the front (left or right) speaker (**A** on page 15).

- Front speaker distance can be set in 1 foot (0.1 meter) steps from 3 to 40 feet (1.0 to 12.0 meters).
- If both speakers are not placed an equal distance from your listening position, set the distance to the closest speaker.

■ Center speaker distance ()

Initial setting : DIST. 5.0 m (5.0 meter)

Set the distance from your listening position to the center speaker.

- Center speaker distance can be set in 1 foot (0.1 meter) steps from a distance equal to the front speaker distance (**A** on page 15) to a distance 5 feet (1.5 meters) closer to your listening position (**B** on page 15).
- Do not place the center speaker farther away from your listening position than the front speakers.

■ Surround speaker distance ()

Initial setting : DIST. 3.5 m (3.5 meter)

Set the distance from your listening position to the surround (left or right) speaker.

- Surround speaker distance can be set in 1 foot (0.1 meter) steps from a distance equal to the front speaker distance (**A** on page 15) to a distance 15 feet (4.5 meters) closer to your listening position (**C** on page 15).
- Do not place the surround speakers farther away from your listening position than the front speakers.
- If both speakers are not placed an equal distance from your listening position, set the distance to the closest speaker.

About speaker distances

This receiver allows you to input the speaker position in terms of distance. However, it is not possible to set the center speaker farther away than the front speakers. Also, the center speaker can not be set more than 5 feet (1.5 meters) closer than the front speakers.

Likewise, the surround speakers cannot be set farther away from the listening position than the front speakers. And they can be no more than 15 feet (4.5 meters) closer.

This is because incorrect speaker placement is not conducive to enjoy the surround sound.

Please note that, setting the speaker distance closer than the actual location of the speakers will cause a delay in the output of the sound from that speaker. In other words, the speaker will sound like it is farther away.

For example, setting the center speaker distance 3~6 feet (1~2 m) closer than the actual speaker position will create a fairly realistic sensation of being "inside" the screen. If you cannot obtain a satisfactory surround effect because the surround speakers are too close, setting the surround speaker distance closer (shorter) than the actual distance will create a larger soundstage. (1 foot corresponds to a 1 ms difference.)

Adjusting these parameters while listening to the sound often results in much better surround sound. Give it a try!

Adjusting the speaker volume

Use the remote while seated in your listening position to adjust the volume of each speaker.

Note

This receiver incorporates a new test tone with a frequency centered at 800 Hz for easier speaker volume adjustment.

- 1 Press **I/⏻** to turn on the receiver.
- 2 Press **TEST TONE** on the supplied remote.
You will hear the test tone from each speaker in sequence.
- 3 **Adjust the volume level so that the volume of the test tone from each speaker sounds the same when you are in your main listening position.**
 - To adjust the balance of the front right and front left speakers, use the front balance parameter in the LEVEL menu (see page 31).
 - To adjust the balance of the surround right and surround left speakers, use the surround balance parameter in the LEVEL menu (see page 31).
 - To adjust the volume level of the center speaker, press **MENU </>** to select the center parameter. Use **MENU +/-** on the remote to adjust the level.
 - To adjust the volume level of the surround speaker, press **MENU </>** to select the surround parameter. Use **MENU +/-** on the remote to adjust the level.
- 4 Press **TEST TONE** on the remote again to turn off the test tone.

Note

The test tone cannot be output when the receiver is set to MULTI CH IN.

 You can adjust the volume level of all speakers at the same time

Rotate **MASTER VOLUME** on the receiver or press **MASTER VOL +/-** on the remote.

Notes

- The front balance, surround balance, center level, and surround level are shown in the display during adjustment.
- Although these adjustments can also be made via the front panel using the LEVEL menu (when the test tone is output, the receiver switches to the LEVEL menu automatically), we recommend you follow the procedure previously described in this section and adjust the speaker levels from your listening position using the remote control.

💡 When setting the volume levels for each speaker

Let's assume that you have matched the sound levels of all the speakers using the test tone. Although this lays the foundation for high quality surround sound, it may be necessary to make further adjustments while listening to playback of actual software. This is because most software contains center and surround channels recorded at slightly lower levels than the two front channels.

When you actually play back software recorded in multi channel surround, you will notice that increasing the center and surround speaker levels produces a better blend between the front and center speakers and greater cohesion between the front and surround speakers. Increasing the level of the center speaker about 1 dB, and the surround speakers about 1~2 dB is likely to produce better results.

In other words, in order to create a more cohesive soundstage with balanced dialog, we recommend that you make some adjustments while playing your software. Changes of only 1 dB can make a huge difference in the character of the soundstage.

Before You Use Your Receiver

Checking the connections

After connecting all of your components to the receiver, do the following to verify that the connections were made correctly.

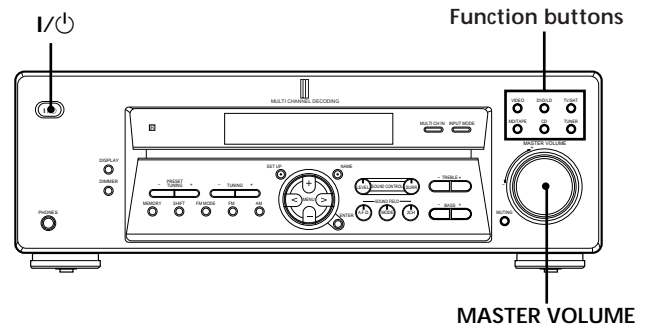

- 1 Press I/Power to turn on the receiver.
- 2 Press a function button to select a component (program source) that you connected (e.g., CD player or tape deck).
- 3 Turn on the component and start playing it.
- 4 Rotate MASTER VOLUME to turn up the volume.

If you do not obtain normal sound output after performing this procedure, look for the reason in the following checklist and take the appropriate measures to correct the problem.

There is no sound no matter which component is selected.

- ➔ Check that both the receiver and all components are turned on.
- ➔ Check that the volume level on the display is not set to VOL MIN by turning the MASTER VOLUME.
- ➔ Check that all speaker cords are connected correctly.
- ➔ Press MUTING if MUTING appears on the display.
- ➔ Check that the headphones are not connected to the PHONES jack. No sound will come from the speakers if the headphones are connected.
- ➔ Check that the receiver is not in "Demonstration Mode" (see page 14).

Before You Use Your Receiver

There's no sound from a specific component.

- ➔ Check that the component is connected correctly to the audio input jacks for that component.
- ➔ Check that the cord(s) used for the connection is (are) fully inserted into the jacks on both the receiver and the component.

No sound is heard from one of the front speakers.

- ➔ Connect a pair of headphones to the PHONES jack to verify that sound is output from the headphones (see "20 PHONES jack" on page 23).
If only one channel is output from the headphones, the component may not be connected to the receiver correctly. Check that all the cords are fully inserted into the jacks on both the receiver and the component.
If both channels are output from the headphones, the front speaker may not be connected to the receiver correctly. Check the connection of the front speaker which is not outputting any sound.

If you encounter a problem that is not included above, see "Troubleshooting" on page 42.

Location of Parts and Basic Operations

This chapter provides information about the locations and functions of the buttons and controls on the front panel. It also explains basic operations.

Front Panel Parts Descriptions

1 I/⏻ switch

Press to turn the receiver on and off.

2 DISPLAY button

Press repeatedly to change the information on the display window as follows:

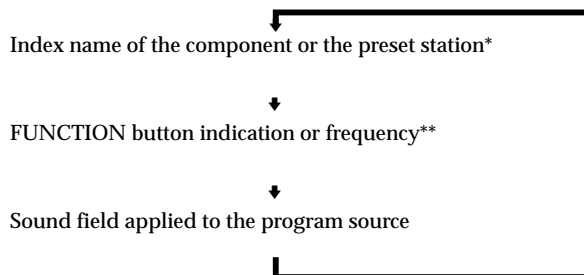

* *Index name appears only when you have assigned one to the component or preset station (see page 39). Index name does not appear when only blank spaces have been entered, or it is the same as the function button.*

** *Frequency appears only when the tuner is selected.*

3 DIMMER button

Press repeatedly to adjust the brightness of the display. When you want to turn off the display, set in the “DIM.RANGE” parameter in the SET UP menu (page 47).

4 The following buttons operate the built-in tuner. For details, see “Receiving Broadcasts” starting from page 34.

PRESET TUNING +/- buttons
Scan all preset stations.

TUNING +/- buttons
Scan all the available radio stations.

MEMORY button
Press to memorize a preset station.

SHIFT button
Selects a memory page for preset stations.

Front Panel Parts Description

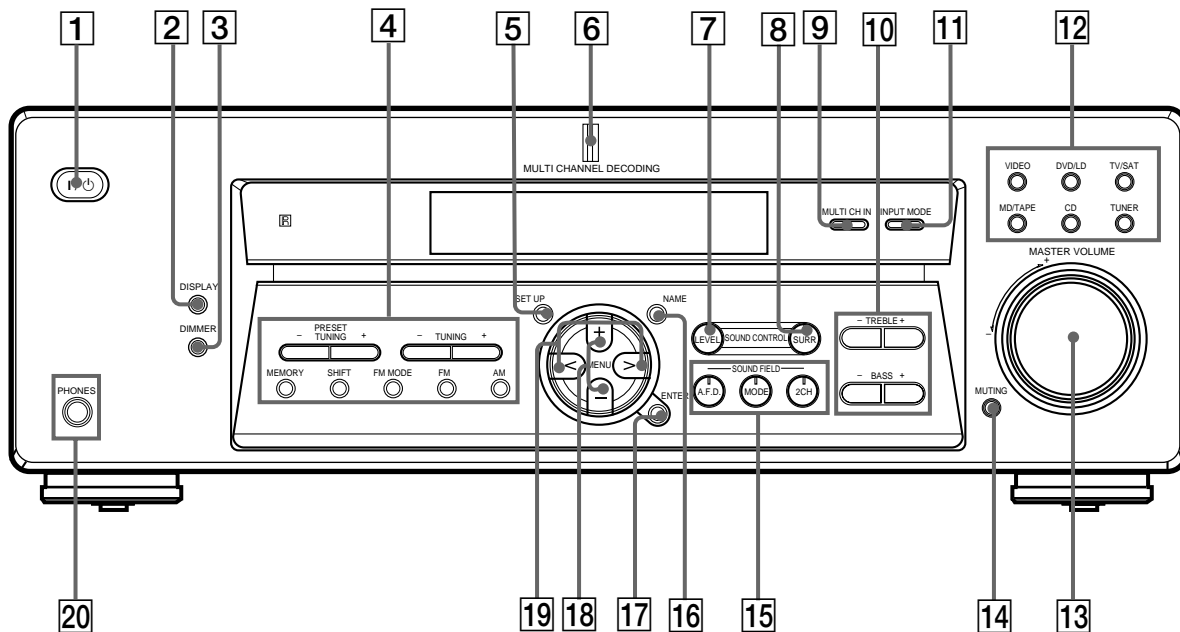

FM MODE button

If "STEREO" flashes in the display and the FM stereo reception is poor, press this button. You will not have the stereo effect but the sound is improved.

FM button

Selects the FM band.

AM button

Selects the AM band.

5 SET UP button/indicator

Press to activate the setup mode, then use the MENU </> buttons (19) to select any of the following indications. You can then make various settings using the MENU +/- buttons (18).

When you select	You can
Speaker type	Specify the type of speakers. (page 15)
Speaker setup	Specify the front, center, surround speaker sizes, the surround speaker position, and whether or not you are using a sub woofer. (page 15)
Speaker Distance	Specify the front, center, and surround speaker distances. (page 17)
Dimmer range	Specify the display to turn off when you press the DIMMER button several times. (page 47)
MULTI CH IN video input	Specify the video input to be used with the audio signals from the MULTI CH IN jacks. (page 47)

6 MULTI CHANNEL DECODING indicator

This indicator lights up when the unit is decoding signals recorded in a Multi Channel format.

7 LEVEL button / indicator

Press to activate the speaker level parameters (page 31). The indicator on the button lights up and you can adjust the various speaker level parameters (front balance, surround balance, etc.).

8 SURR button / indicator

Press to activate the surround parameters (page 30). The indicator on the button lights up and you can adjust the various surround parameters (effect level, wall type, etc.).

9 MULTI CH IN button

Press to enjoy the audio source connected to the MULTI CH IN jacks with the video from the selected component. Press again to cancel MULTI CH IN.

- When the MULTI CH IN is selected, the tone, sound field and surround parameters do not function.

10 Tone buttons

TREBLE +/- button

Press this button to adjust the tone (treble) (page 32).

BASS +/- button

Press this button to adjust the tone (bass) (page 32).

11 INPUT MODE button

Press to select the input mode for your digital components (DVD/LD and TV/SAT).

Each press switches the input mode of the currently selected component.

Select	To
AUTO	Give priority to digital signals when there are both digital and analog connections. If there are no digital signals, analog is selected
DIGITAL (OPTICAL)	Specify the digital audio signals input to the DIGITAL OPTICAL input jacks (TV/SAT only)
DIGITAL (COAXIAL)	Specify the digital audio signals input to the DIGITAL COAXIAL input jacks (DVD/LD only)
ANALOG	Specify the analog audio signals input to the AUDIO IN (L and R) jack

Note

If 96 kHz digital signal is input, the tone, sound field and surround parameters do not function.

12 Function buttons

Press one of the buttons to select the component you want to use.

To select	Press
VCR	VIDEO
DVD or LD player	DVD/LD
TV or satellite tuner	TV/SAT
MD or Tape deck	MD/TAPE
CD player	CD
Built in tuner	TUNER

After selecting the component, turn on the component you selected and play the program source.

- After selecting VCR, DVD player, or LD player, turn on the TV and set the TV's video input to match the component you selected.

13 MASTER VOLUME control

After turning on the component you selected, rotate to adjust the volume.

14 MUTING button

Press to mute the sound. MUTING appears on the display when the sound is muted.

15 SOUND FIELD

Use the SOUND FIELD buttons to enjoy surround sound. For details, see "Enjoying Surround Sound" starting from page 24.

A.F.D button / indicator

Press to set the receiver to automatically detect the type of audio signal being input and perform proper decoding (if necessary).

MODE button / indicator

Press to activate the sound field selection mode (page 25).

2CH button / indicator

Press to output sound from only the front (left and right) speakers.

16 NAME button / indicator

Press to activate the name function and enter names for preset stations and program sources (page 39).

17 ENTER button

Press to enter individual characters for the preset stations and program source names.

18 MENU +/- buttons

Turn to adjust the selected speaker level and surround parameters (etc.).

19 MENU </> buttons

Press to select various speaker level and surround parameters (etc.).

20 PHONES jack

Connects headphones.

- When you connect the headphones, no sound will come from the speakers.

Enjoying Surround Sound

This chapter describes how to set up the receiver to enjoy surround sound. You can enjoy multi channel surround when playing back software encoded with Dolby Digital or DTS.

You can take advantage of surround sound simply by selecting one of the receiver's pre-programmed sound modes. They bring the exciting and powerful sound of movie theaters and concert halls into your home. You can also customize the sound modes to obtain the sound you desire by changing the various surround parameters. The receiver contains a variety of different sound modes. The cinema sound modes are designed for use when playing back movie software (DVD, LD, etc.) encoded with multi channel surround sound or Dolby Pro Logic. In addition to decoding the surround sound, some of these modes also provide sound effects commonly found in movie theaters.

The virtual sound modes contain compelling applications of the Sony Digital Cinema Sound digital signal processing technology. They shift the sound away from the actual speaker locations to simulate the presence of several "virtual" speakers.

The music (etc.) sound modes are designed for use with standard audio sources and TV broadcasts. They add reverberation to the source signal to make you feel as if you were in a concert hall or stadium (etc.). Use these sound modes with two-channel sources like CD and stereo broadcasts of sports programs or musical concerts. For more information about the sound modes, see pages 26 – 27.

A.F.D.

The "Auto Format Decoding" sound mode presents the sound exactly as it was encoded, without adding any reverberation (etc.).

To fully enjoy surround sound, you must register the number and location of your speakers. See "Multi-Channel Surround setup" starting on page 15 to set the speaker parameters before enjoying surround sound.

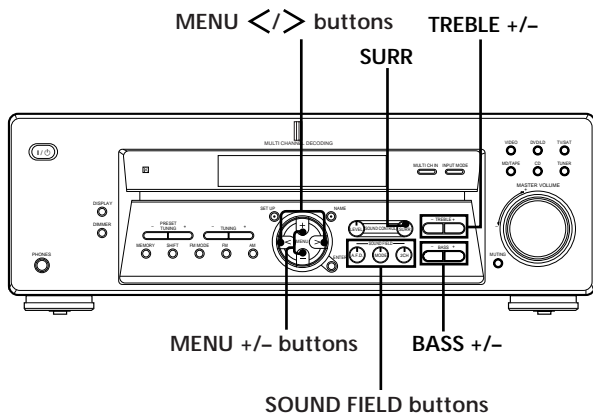

Brief descriptions of buttons used to enjoy surround sound

LEVEL button: Press to customize the level parameters.

SURR button: Press to customize the surround parameters in the current sound field.

BASS +/- buttons: Press to adjust the tone (bass).

TREBLE +/- buttons: Press to adjust the tone (treble).

MENU </> buttons: Use to select parameters after pressing the LEVEL, SURR or SET UP buttons.

MENU +/- buttons: Use to adjust parameters and select sound fields (etc.).

SOUND FIELD buttons:

A.F.D. button: Press to set the receiver to automatically detect the type of audio signal being input and perform proper decoding (if necessary).

MODE button: Press to activate the sound field selection mode.

2CH button: Press to output sound from only the front (left and right) speakers.

Selecting a Sound Field

You can enjoy surround sound simply by selecting one of the pre-programmed sound fields according to the program you want to listen to.

- 1 Press **MODE**.
The current sound field is indicated in the display.
- 2 Press **MENU </>** or **MENU +/-** buttons to select the sound field you want.
See the table starting on page 26 for information on each sound field.



To turn the sound field off

Press **A.F.D.** or **2CH** (page 23).

 The receiver memorizes the last sound field selected for each program source (Sound Field Link)

Whenever you select a program source, the sound field that was last applied is automatically applied again. For example, if you listen to CD with HALL as the sound field, change to a different program source, then return to CD, HALL will be applied again. With the tuner, sound fields are memorized separately for AM, FM, and all preset stations.

 You can identify Dolby Surround-encoded software by looking at the packaging

Dolby Digital discs are labeled with the  logo, and Dolby Surround encoded programs are labeled with the  logo.

Selecting a Sound Field

Sound field information

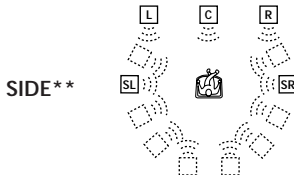
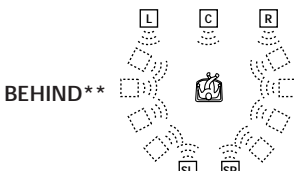
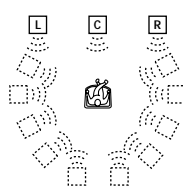
Sound field	Effect	Notes
NORM. Surr. (NORMAL SURROUND)	Software with multi channel surround audio signals is played according to the way it was recorded. Software with two channel audio signals, is decoded with Dolby Pro Logic to create surround effects.	
STUDIO A (CINEMA STUDIO A)	Reproduces the sound characteristics of Sony Pictures Entertainment's classic editing studio.	This is a standard mode, great for watching most type of movie.
STUDIO B (CINEMA STUDIO B)	Reproduces the sound characteristics of Sony Pictures Entertainment's mixing studio which is one of the most up-to-date facilities in Hollywood.	This mode is ideal for watching science-fiction or action movies with lots of sound effects.
STUDIO C (CINEMA STUDIO C)	Reproduces the sound characteristics of Sony Pictures Entertainment's BGM recording studio.	This mode is ideal for watching musicals or classic films where music is featured in the soundtrack.
V.M.DIMENS.* (VIRTUAL MULTI DIMENSION)	Uses 3D sound imaging to create an array of virtual surround speakers positioned higher than the listener from a single pair of actual surround speakers. This mode creates four sets of virtual speakers surrounding the listener at approximately a 30° angle of elevation.	 <p>SIDE**</p>  <p>BEHIND**</p> <p>** See page 16</p>
V. SEMI M.D.* (VIRTUAL SEMI-MULTI DIMENSION)	Uses 3D sound imaging to create virtual surround speakers from the sound of the front speakers without using actual surround speakers. This mode creates five sets of virtual speakers surrounding the listener at a 30° angle of elevation.	

* "VIRTUAL" sound field: Sound field with virtual speakers.

Sound field information

Sound field	Effect	Notes
HALL	Reproduces the acoustics of a rectangular concert hall.	Ideal for soft acoustic sounds.
JAZZ (JAZZ CLUB)	Reproduces the acoustics of a jazz club.	
L. HOUSE (LIVE HOUSE)	Reproduces the acoustics of a 300-seat live house.	Great for rock or pop music.
GAME	Obtains maximum audio impact from video game software.	Be sure to set the game machine to stereo mode when using game software with stereo sound capabilities.

Notes

- The effects provided by the virtual speakers may cause increased noise in the play back signal.
- When listening to sound fields that employ the virtual speakers, you will not be able to hear any sound coming directly from the surround speakers.

Use the buttons on the front panel to operate the following modes

A.F.D. AUTO FORMAT DECODING (Press the A.F.D. button)	Automatically detects the type of audio signal being input (Dolby Digital, Dolby Pro Logic, or standard two channel stereo) and performs the proper decoding if necessary. This mode presents the sound as it was recorded/encoded, without adding any effects.	You can use this mode as a reference.
2CH ST. 2 CHANNEL (Press the 2CH button)	Outputs the sound from the front left and right speakers only. Standard two channel (stereo) sources completely bypass the sound field processing. Multi channel surround formats are downmixed to two channels.	This allows you to play any source using only the front left and right speakers.

Note

- No sound is output from the sub woofer when the 2 CHANNEL mode is selected. To listen to two channel (stereo) sources using the front left and right speakers and a sub woofer, use the AUTO FORMAT DECODING mode.
- When you select "Micro Satellite Speaker", internal sound processor will automatically redirect bass sound to subwoofer. If you want to listen to two channel (stereo) sources under this setting, we recommend that you choose AUTO FORMAT DECODING mode so that you can take advantage of your subwoofer to get back correct bass signal.

Understanding the Multi-Channel Surround Displays

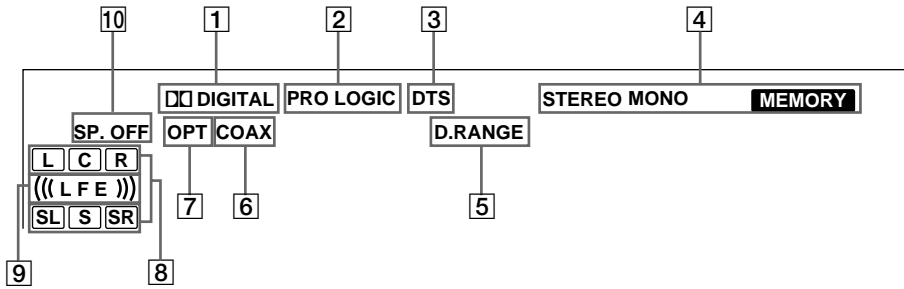

1 DIGITAL

This indicator lights up when the receiver is decoding signals recorded in the Dolby Digital (AC-3) format.

2 PRO LOGIC

Lights up when the receiver applies Pro Logic processing to two channel signals in order to output the center and surround channel signals.*

* However, this indicator does not light if the center and surround speakers are set to "NO", and the A.F.D. or NORMAL SURROUND sound fields are selected.

3 DTS

Lights up when DTS signals are input.

Note

When playing a DTS format disc, be sure that you have made digital connections and that INPUT MODE is NOT set to ANALOG (see 11 on page 23).

4 Tuner indicators

These indicators light up when using the receiver to tune in radio stations, etc. See pages 34 – 37 for tuner operations.

5 D. RANGE

Lights up when dynamic range compression is active. See page 32 to adjust the dynamic range compression.

6 COAX

Lights up when the source signal is a digital signal being input through the COAX terminal.

7 OPT

Lights up when the source signal is a digital signal being input through the OPT terminal.

8 Play back channel indicators

The letters light up to indicate the channels being played back.

L: Front Left
R: Front Right
C: Center (monaural)
SL: Surround Left
SR: Surround Right

S: Surround (monaural or the surround components obtained by Pro Logic processing)

The boxes around the letters light up to indicate the speakers used to playback the channels.

See the next page for details regarding the playback channel indicators.

9 ((LFE))

((LFE)) will light up when the disc being played contains the LFE (Low Frequency Effect) channel and when the sound of the LFE channel signal is actually being reproduced.

10 SP. OFF

Lights up when headphone is inserted.

Source sound displays

The letters (L, C, R, etc.) indicate the source sound. The box around the letters varies to show how the receiver downmixes the source sound (based on the speakers settings). When using music sound modes such as HALL or JAZZ CLUB, the receiver adds reverberation based on the source sound.

The following table shows how the indicators light up when using AUTO FORMAT DECODING mode.

Although the table below shows almost all of the configurations available from multi channel surround signals, the ones marked “☆” are the most common.

Recording Format (Front/Surround)	Input Channel Display	Source sound and Output Channel Display			
		All speakers present	Surround speakers absent	Center speaker absent	Surround/center speakers absent
1/0	DOLBY DIGITAL [1/0]	DD DIGITAL <input checked="" type="checkbox"/> C	DD DIGITAL <input checked="" type="checkbox"/> C	DD DIGITAL <input type="checkbox"/> c <input type="checkbox"/>	DD DIGITAL <input type="checkbox"/> c <input type="checkbox"/>
	DTS [1/0]	<input type="checkbox"/> C	<input type="checkbox"/> C	<input type="checkbox"/> c <input type="checkbox"/>	<input type="checkbox"/> c <input type="checkbox"/>
2/0*	DOLBY DIGITAL [2/0]	DD DIGITAL <input checked="" type="checkbox"/> L <input checked="" type="checkbox"/> R	DD DIGITAL <input checked="" type="checkbox"/> L <input checked="" type="checkbox"/> R	DD DIGITAL <input type="checkbox"/> L <input type="checkbox"/> R	DD DIGITAL <input type="checkbox"/> L <input type="checkbox"/> R
	DTS [2/0]	<input type="checkbox"/> L <input type="checkbox"/> R	<input type="checkbox"/> L <input type="checkbox"/> R	<input type="checkbox"/> L <input type="checkbox"/> R	<input type="checkbox"/> L <input type="checkbox"/> R
3/0	DOLBY DIGITAL [3/0]	DD DIGITAL <input checked="" type="checkbox"/> L <input checked="" type="checkbox"/> C <input checked="" type="checkbox"/> R	DD DIGITAL <input checked="" type="checkbox"/> L <input checked="" type="checkbox"/> C <input checked="" type="checkbox"/> R	DD DIGITAL <input type="checkbox"/> L <input type="checkbox"/> c <input type="checkbox"/> R	DD DIGITAL <input type="checkbox"/> L <input type="checkbox"/> c <input type="checkbox"/> R
	DTS [3/0]	<input type="checkbox"/> L <input type="checkbox"/> C <input type="checkbox"/> R	<input type="checkbox"/> L <input type="checkbox"/> C <input type="checkbox"/> R	<input type="checkbox"/> L <input type="checkbox"/> c <input type="checkbox"/> R	<input type="checkbox"/> L <input type="checkbox"/> c <input type="checkbox"/> R
2/1	DOLBY DIGITAL [2/1]	DD DIGITAL <input checked="" type="checkbox"/> L <input checked="" type="checkbox"/> R <input checked="" type="checkbox"/> S	DD DIGITAL <input checked="" type="checkbox"/> L <input checked="" type="checkbox"/> R <input checked="" type="checkbox"/> S	DD DIGITAL <input type="checkbox"/> L <input type="checkbox"/> R <input type="checkbox"/> S	DD DIGITAL <input type="checkbox"/> L <input type="checkbox"/> R <input type="checkbox"/> S
	DTS [2/1]	<input type="checkbox"/> L <input type="checkbox"/> R <input type="checkbox"/> S	<input type="checkbox"/> L <input type="checkbox"/> R <input type="checkbox"/> S	<input type="checkbox"/> L <input type="checkbox"/> R <input type="checkbox"/> S	<input type="checkbox"/> L <input type="checkbox"/> R <input type="checkbox"/> S
3/1	DOLBY DIGITAL [3/1]	DD DIGITAL <input checked="" type="checkbox"/> L <input checked="" type="checkbox"/> C <input checked="" type="checkbox"/> R <input checked="" type="checkbox"/> S	DD DIGITAL <input checked="" type="checkbox"/> L <input checked="" type="checkbox"/> C <input checked="" type="checkbox"/> R <input checked="" type="checkbox"/> S	DD DIGITAL <input type="checkbox"/> L <input type="checkbox"/> C <input type="checkbox"/> R <input type="checkbox"/> S	DD DIGITAL <input type="checkbox"/> L <input type="checkbox"/> C <input type="checkbox"/> R <input type="checkbox"/> S
	DTS [3/1]	<input type="checkbox"/> L <input type="checkbox"/> C <input type="checkbox"/> R <input type="checkbox"/> S	<input type="checkbox"/> L <input type="checkbox"/> C <input type="checkbox"/> R <input type="checkbox"/> S	<input type="checkbox"/> L <input type="checkbox"/> C <input type="checkbox"/> R <input type="checkbox"/> S	<input type="checkbox"/> L <input type="checkbox"/> C <input type="checkbox"/> R <input type="checkbox"/> S
2/2	DOLBY DIGITAL [2/2]	DD DIGITAL <input checked="" type="checkbox"/> L <input checked="" type="checkbox"/> R <input checked="" type="checkbox"/> SL <input checked="" type="checkbox"/> SR	DD DIGITAL <input checked="" type="checkbox"/> L <input checked="" type="checkbox"/> R <input checked="" type="checkbox"/> SL <input checked="" type="checkbox"/> SR	DD DIGITAL <input type="checkbox"/> L <input type="checkbox"/> R <input type="checkbox"/> SL <input type="checkbox"/> SR	DD DIGITAL <input type="checkbox"/> L <input type="checkbox"/> R <input type="checkbox"/> SL <input type="checkbox"/> SR
	DTS [2/2]	<input type="checkbox"/> L <input type="checkbox"/> R <input type="checkbox"/> SL <input type="checkbox"/> SR	<input type="checkbox"/> L <input type="checkbox"/> R <input type="checkbox"/> SL <input type="checkbox"/> SR	<input type="checkbox"/> L <input type="checkbox"/> R <input type="checkbox"/> SL <input type="checkbox"/> SR	<input type="checkbox"/> L <input type="checkbox"/> R <input type="checkbox"/> SL <input type="checkbox"/> SR
3/2	☆ DOLBY DIGITAL [3/2]	DD DIGITAL <input checked="" type="checkbox"/> L <input checked="" type="checkbox"/> C <input checked="" type="checkbox"/> R <input checked="" type="checkbox"/> SL <input checked="" type="checkbox"/> SR	DD DIGITAL <input checked="" type="checkbox"/> L <input checked="" type="checkbox"/> C <input checked="" type="checkbox"/> R <input checked="" type="checkbox"/> SL <input checked="" type="checkbox"/> SR	DD DIGITAL <input type="checkbox"/> L <input type="checkbox"/> C <input type="checkbox"/> R <input type="checkbox"/> SL <input type="checkbox"/> SR	DD DIGITAL <input type="checkbox"/> L <input type="checkbox"/> C <input type="checkbox"/> R <input type="checkbox"/> SL <input type="checkbox"/> SR
	☆ DTS [3/2]	<input type="checkbox"/> L <input type="checkbox"/> C <input type="checkbox"/> R <input type="checkbox"/> SL <input type="checkbox"/> SR	<input type="checkbox"/> L <input type="checkbox"/> C <input type="checkbox"/> R <input type="checkbox"/> SL <input type="checkbox"/> SR	<input type="checkbox"/> L <input type="checkbox"/> C <input type="checkbox"/> R <input type="checkbox"/> SL <input type="checkbox"/> SR	<input type="checkbox"/> L <input type="checkbox"/> C <input type="checkbox"/> R <input type="checkbox"/> SL <input type="checkbox"/> SR
2/0**	☆ DOLBY DIGITAL [2/0]	DD DIGITAL <input checked="" type="checkbox"/> L <input checked="" type="checkbox"/> C <input checked="" type="checkbox"/> R <input checked="" type="checkbox"/> S PRO LOGIC	DD DIGITAL <input checked="" type="checkbox"/> L <input checked="" type="checkbox"/> C <input checked="" type="checkbox"/> R <input checked="" type="checkbox"/> S PRO LOGIC	DD DIGITAL <input type="checkbox"/> L <input type="checkbox"/> C <input type="checkbox"/> R <input type="checkbox"/> S PRO LOGIC	DD DIGITAL <input type="checkbox"/> L <input type="checkbox"/> R
	☆ DOLBY PRO LOGIC	<input type="checkbox"/> L <input type="checkbox"/> C <input type="checkbox"/> R <input type="checkbox"/> S PRO LOGIC	<input type="checkbox"/> L <input type="checkbox"/> C <input type="checkbox"/> R <input type="checkbox"/> S PRO LOGIC	<input type="checkbox"/> L <input type="checkbox"/> C <input type="checkbox"/> R <input type="checkbox"/> S PRO LOGIC	<input type="checkbox"/> L <input type="checkbox"/> R
	☆ PCM XX kHz***	<input type="checkbox"/> L <input type="checkbox"/> R	<input type="checkbox"/> L <input type="checkbox"/> R	<input type="checkbox"/> L <input type="checkbox"/> R	<input type="checkbox"/> L <input type="checkbox"/> R

- * Signals with Dolby surround encoded flag OFF
- ** Signals with Dolby surround encoded flag ON
- *** The sampling rate is displayed.

Notes

- The receiver performs Pro Logic decoding and the display conforms to 2/0** when using the following movie sound modes with 2/0* or STEREO PCM format signals. (STUDIO A, B, C, V.M.DIMENS. and V. SEMI M.D.)
- When using music sound modes such as HALL or JAZZ CLUB with standard audio formats e.g., PCM, the receiver creates surround signals from the front L and R signals. In this case, sound is output from the surround speakers, but output channel indicators for the surround speakers do not light.

Customizing Sound Fields

By adjusting the surround parameters and the tone characteristics of the front speakers, you can customize the sound fields to suit your particular listening situation.

Once you customize a sound field, the changes are stored in memory indefinitely (unless the receiver is unplugged for about two weeks). You can change a customized sound field any time by making new adjustments to the parameters.

See the table on page 33 for the parameters available in each sound field.

To get the most from multi channel surround sound

Position your speakers and do the procedures described in “Multi Channel Surround Setup” starting on page 15 before you customize a sound field.

Adjusting the surround parameters

The SURR menu contains parameters that let you customize various aspects of the current sound field. The settings available in this menu are stored individually for each sound field.

- 1** Start playing a program source encoded with multi channel surround sound.
- 2** Press SURR.
The button lights up and the first parameter is displayed.
- 3** Press MENU </> to select the parameter you want to adjust.
- 4** Press MENU +/- to select the setting you want.
The setting is stored automatically.

Effect level (EFFECT)

Initial setting : (depends on sound field mode)

This parameter lets you adjust the “presence” of the current surround effect.

Wall type

Initial setting : WALL MID

When sound is reflected off soft material, such as a curtain, the high frequency elements are reduced. A hard wall is highly reflective and does not significantly affect the frequency response of the reflected sound. This parameter lets you control the level of the high frequencies to alter the sonic character of your listening environment by simulating a softer (S) or harder (H) wall.

- The wall type can be adjusted from WALL S. 1 ~ WALL S. 8 (soft) to WALL H. 1 ~ WALL H. 8 (hard) in 17 steps.
- The midpoint WALL MID designates a neutral wall (made of wood).

Reverberation

Initial setting : REVB. MID

Before sound reaches our ears, it is reflected (reverberated) many times between the left and right walls, ceiling, and floor. In a large room, sound takes more time to bounce from one surface to another than in a smaller room. This parameter lets you control the spacing of the early reflections to simulate a sonically larger (L) or smaller (S) room.

- The reverberation can be adjusted from REVB. S. 1 ~ REVB. S. 8 (short) to REVB. L. 1 ~ REVB. L. 8 (long) in 17 steps.
- The midpoint REVB. MID designates a standard room with no adjustment.

Adjusting the level parameters

The LEVEL menu contains parameters that let you adjust the balance and speaker volumes of each speaker. The settings available in this menu are applied to all sound fields.

- 1 Start playing a program source encoded with multi channel surround sound.
- 2 Press LEVEL.
The button lights up and the first parameter is displayed.
- 3 Press MENU </> to select the parameter you want to adjust.
- 4 Press MENU +/- to select the setting you want.
The setting is stored automatically.

*Front balance (L R)

Initial setting : BALANCE

Lets you adjust the balance between the front left and right speakers.

- The balance can be adjusted ± 8 steps.
- These settings can also be adjusted using the supplied remote. See "Adjusting the speaker volume" (page 18).

*Surround balance (SL SR)

Initial setting : BALANCE

Lets you adjust the balance between the surround left and right speakers.

- The balance can be adjusted ± 8 steps.
- These settings can also be adjusted using the supplied remote. See "Adjusting the speaker volume" (page 18).

*Surround level

Initial setting : SURR 0 dB

Lets you adjust level of the surround (left and right) speakers.

- The level can be adjusted in 1 dB steps from -10 dB to +6 dB.
- These settings can also be adjusted directly using the supplied remote. See "Adjusting the speaker volume" (page 18).

*Center level

Initial setting : CTR 0 dB

Lets you adjust the level of the center speaker.

- The level can be adjusted in 1 dB steps from -10 dB to +6 dB.

*Sub woofer level

Initial setting : S. W. 0 dB

Lets you adjust the level of the sub woofer.

- The level can be adjusted in 1 dB steps from -10 dB to +6 dB.

* The parameters can be adjusted separately for MULTI CH IN.

Low Frequency Effect

Initial setting : L.F.E. 0 dB

This parameter lets you attenuate the level of the LFE (Low Frequency Effect) channel output from the sub woofer without affecting the level of the bass frequencies sent to the sub woofer from the front, center or surround channels via the bass redirection circuitry.

- The level can be adjusted in 1 dB steps from -20.0 dB to 0 dB (line level). 0 dB outputs the full LFE signal at the mix level determined by the recording engineer.
- Selecting OFF mutes the sound of the LFE channel from the sub woofer. However, the low frequency sounds of the front, center, or surround speakers are output from the sub woofer according to the settings made for each speaker in the speaker setup (page 15).

Customizing Sound Fields

Dynamic range compressor (D. RANGE)

Initial setting : COMP. OFF

Lets you compress the dynamic range of the sound track. This may be useful when you want to watch movies at low volumes late at night.

- COMP. OFF reproduces the sound track with no compression.
- COMP. STD reproduces the sound track with the dynamic range intended by the recording engineer.
- COMP. 0.1 ~ 0.9 allow you to compress the dynamic range in small steps to achieve the sound you want.
- COMP. MAX provides a dramatic compression of the dynamic range.

Note

Dynamic range compression does not work with DTS sources.



About the Dynamic Range Compressor

This parameter allows you to compress the dynamic range of the soundtrack based on the dynamic range information included in the Dolby Digital signal. "COMP. STD" is standard compression, but because many sources have only light compression, you may not notice much difference when using COMP. 0.1~0.9. Therefore, we recommend using the "COMP. MAX" setting. This greatly compresses the dynamic range and allows you to view movies late at night at low volumes. Unlike analog limiters, the levels are predetermined and it provides a very natural compression.

Adjusting the bass/treble

The BASS +/- or TREBLE +/- button lets you adjust the tone (bass or treble) of the front speakers for optimum sound. You can adjust the tone for each separate sound field.

- 1 Start playing a program source encoded with multi channel surround sound.
- 2 Press BASS +/- to adjust the bass tone and TREBLE +/- to adjust the treble tone.
The setting is stored automatically.
You can select a tone level of -6 dB to +6 dB in 2 dB steps.

Resetting customized sound fields to the factory settings

- 1 If the power is on, press I/⏻ to turn off the power.
- 2 Hold down MODE and press I/⏻.
"S.F. CLR." appears in the display and all sound fields are reset at once.

Adjustable parameters for each sound field

	EFFECT LEVEL	WALL TYPE	REVERB TIME	FRONT BAL.	SURR BAL.	SURR LEVEL	CENTER LEVEL	SUB WOOFER LEVEL	LFE MIX
2CH				●					●
A.F.D.				●	●	●	●	●	●
NORMAL SURROUND				●	●	●	●	●	●
CINEMA STUDIO A	●			●	●	●	●	●	●
CINEMA STUDIO B	●			●	●	●	●	●	●
CINEMA STUDIO C	●			●	●	●	●	●	●
V. MULTI DIMENSION				●	●	●	●	●	●
V. SEMI-M. DIMENSION				●			●	●	●
HALL	●	●	●	●	●	●	●	●	●
JAZZ CLUB	●	●	●	●	●	●	●	●	●
LIVE HOUSE	●	●	●	●	●	●	●	●	●
GAME	●	●	●	●	●	●	●	●	●
MULTI CH IN				●	●	●	●	●	

	D.RANGE COMP.	BASS/TREBLE
2CH	●	●
A.F.D.	●	●
NORMAL SURROUND	●	●
CINEMA STUDIO A	●	●
CINEMA STUDIO B	●	●
CINEMA STUDIO C	●	●
V. MULTI DIMENSION	●	●
V. SEMI-M. DIMENSION	●	●
HALL	●	●
JAZZ CLUB	●	●
LIVE HOUSE	●	●
GAME	●	●
MULTI CH IN		

Receiving Broadcasts

This chapter describes how to receive FM or AM broadcasts and how to preset selected stations.

You can tune in stations on this receiver in the following ways:

Direct Tuning

You can enter a frequency of the station you want directly by using the numeric buttons on the remote (see page 36).

Automatic Tuning

If you don't know the frequency of the station you want, you can let the receiver scan all available stations in your area (see page 36).

Preset Tuning

After you have tuned in stations using Direct Tuning or Automatic Tuning, you can preset them to the receiver (see page 37). Then you can tune in any of the stations directly by entering its 2-character code (see page 37). Up to 30 FM or AM stations can be preset. The receiver will also scan all the stations that you have preset (see page 37).

Before you begin, make sure you have:

- Connected an FM and AM antenna to the receiver (see page 5).

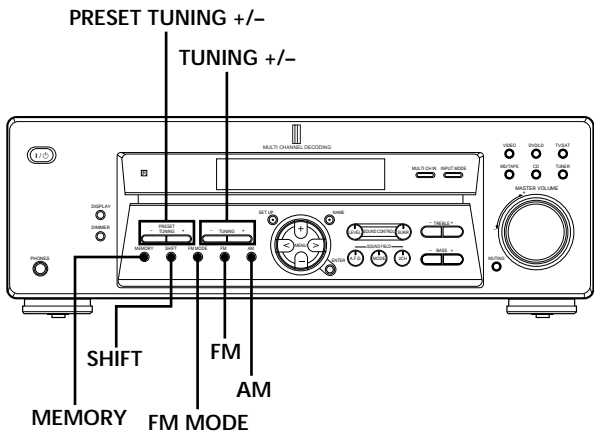

Brief descriptions of buttons used to receive broadcasts

PRESET TUNING +/-: Press to scan all preset radio stations.

TUNING +/-: Press to scan all available radio stations.

FM MODE: If "STEREO" flashes in the display and the FM stereo reception is poor, press this button to improve the sound. You will not be able to enjoy stereo effect but the sound will be less distorted.

Note
If "STEREO" does not appear at all even when the FM broadcast is received normally, press this button to turn on the "STEREO" indication.

FM: Press to select the FM band.

AM: Press to select the AM band.

MEMORY: Uses for memorizing preset stations.

SHIFT: Press to select a memory page (A, B, or C) for presetting radio stations or tuning to preset stations.

TUNER: Press to select the tuner.

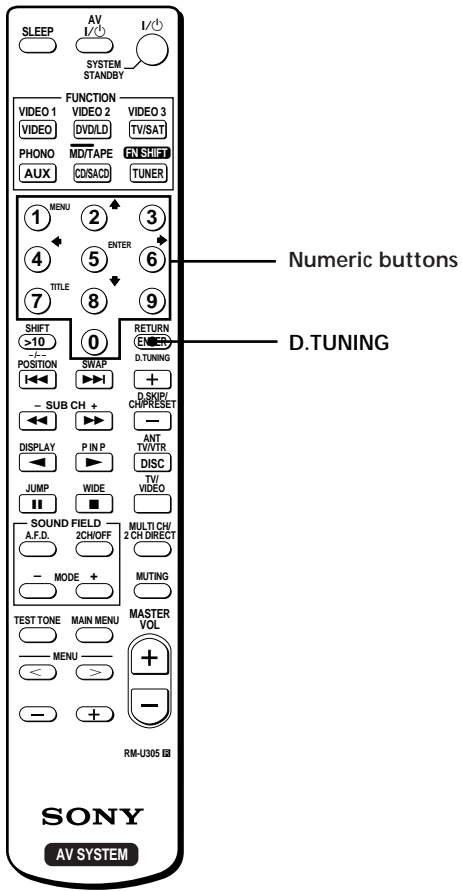

On the remote:

D. TUNING: Press this button to enter a frequency directly using the numeric buttons.

Numeric buttons: Press to enter a numeric value when inputting the frequency directly, presetting radio stations, or tuning to preset stations.

Direct Tuning

For details on the buttons used in this section, see “Brief descriptions of buttons used to receive broadcasts” on page 35.

- 1** Press TUNER.
The last received station is tuned in.
- 2** Press FM or AM to select the FM or AM band.
- 3** Press D.TUNING on the remote.
- 4** Press the numeric buttons on the remote to enter the frequency.

Example 1: FM 102.50 MHz

① → ② → ⑤ → ① → ②

Example 2: AM 1350 kHz

(You don't have to enter the last “0” when the tuning interval is set to 10 kHz)

① → ③ → ⑤ → ①

If you cannot tune in a station and the entered numbers flash

Make sure you've entered the right frequency. If not, repeat Steps 3 and 4.

If the entered numbers still flash, the frequency is not used in your area.

- 5** If you've tuned in an AM station, adjust the direction of the AM loop antenna for optimum reception.
- 6** Repeat Steps 2 to 5 to receive other stations.

 If you try to enter a frequency not covered by the tuning interval

The entered value is automatically rounded up or down.

Tuning intervals for direct tuning are:

FM: 50 kHz intervals

AM: 9 kHz intervals (to change to 10 kHz intervals, see page 45)

Automatic Tuning

For details on the buttons used in this section, see “Brief descriptions of buttons used to receive broadcasts” on page 35.

- 1** Press TUNER.
The last received station is tuned in.
- 2** Press FM or AM to select the FM or AM band.
- 3** Press TUNING + or TUNING –.
Press the + button to scan from low to high; press the – button to scan from high to low.

When the receiver reaches either end of the band

Scanning is repeated in the same direction.

The receiver stops scanning whenever a station is received.

- 4** To continue scanning, press TUNING + or TUNING – again.

Preset Tuning

For details on the buttons used in this section, see “Brief descriptions of buttons used to receive broadcasts” on page 35.

Before tuning to preset stations, be sure to preset them by performing steps on “Presetting radio stations” below.

Presetting radio stations

- 1 Press **TUNER**.
The last received station is tuned in.
- 2 Tune in the station that you want to preset using **Direct Tuning** or **Automatic Tuning** (page 36).
- 3 Press **MEMORY**.
“MEMORY” appears in the display for a few seconds. Do Steps 4 to 6 before “MEMORY” goes out.
- 4 Press **SHIFT** to select a memory page (A, B or C).
Each time you press **SHIFT**, the letter “A”, “B” or “C” appears in the display.
- 5 Select a preset number by pressing **PRESET TUNING +** or **PRESET TUNING -**.
If “MEMORY” goes out before you press the preset number, start again from Step 3.
- 6 Press **MEMORY** again to store the station.
If “MEMORY” goes out before you can store the station, start again from Step 3.
- 7 Repeat Steps 2 to 6 to preset another station.

To change a preset number to another station

Do Steps 1 to 6 to preset the new station to the number.

Note

If the AC power cord is disconnected for about one week, all the preset stations will be cleared from the receiver’s memory, and you will have to preset the stations again.

Tuning to preset stations

You can tune the preset stations either of the following two ways.

Scanning the preset stations

- 1 Press **TUNER**.
The last received station is tuned in.
- 2 Press **PRESET TUNING +** or **PRESET TUNING -** repeatedly to select the preset station you want. Each time you press the button, the receiver tunes in one preset station at a time, in the corresponding order and direction as follows:

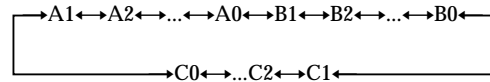

Using the preset codes

- 1 Press **TUNER**.
The last received station is tuned in.
- 2 Press **SHIFT** to select a memory page (A, B or C), then press the preset number of the station you want using the numeric buttons on the supplied remote.

Other Operations

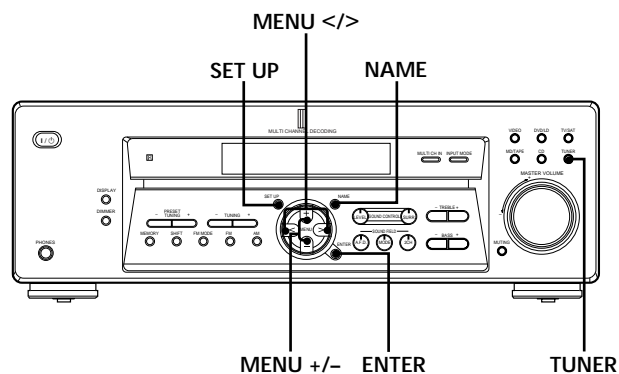

Brief descriptions of buttons that appear in this chapter

NAME button: Press to name preset stations or program sources.

MENU +/- buttons: Use to select characters when naming preset stations or program sources.

MENU </> buttons: Use to move the cursor when naming preset stations or program sources.

TUNER button: Press to select the tuner.

SET UP button: Press to enter the set up mode.

ENTER button: Press to enter the completed name of the preset station or program source.

Naming Preset Stations and Program Sources

You can enter a name (index name) of up to 8 characters for preset stations and program sources. These names (for example, "VHS") appear in the receiver's display when a station or program source is selected.

Note that no more than one name can be entered for each preset station or program source.

This function is useful for distinguishing components of the same kind. For example, two VCRs can be specified as "VHS" and "8MM", respectively. It is also handy for identifying components connected to jacks meant for another type of component, for example, a second CD player connected to the MD/TAPE jacks.

1 To name a preset station

Press TUNER.

The last station you received is tuned in.

To name a program source

Select the program source (component) to be named, then go to Step 3.

2 Tune in the preset station you want to create an index name for.

If you are not familiar with how to tune in preset stations, see "Tuning to preset stations" on page 37.

3 Press NAME.

4 Create an index name by using the MENU +/- and MENU </>:

Press MENU +/- to select a character, then press > to move the cursor to the next position.

To insert a space

Press MENU +/- until a blank space appears in the display (you can find the space character between "I" and "A").

If you've made a mistake

Press MENU < or > repeatedly until the character to be changed flashes, then press MENU + or - to select the right character.

5 Press ENTER.

To assign index names to other stations

Repeat Steps 2 to 5.

Recording

Your receiver makes it easy to record to and from the components connected to it. You don't have to connect the playback and recording components directly to each other: once you select a program source on the receiver, you can record and edit as you normally would using the controls on each component.

Before you begin, make sure you've connected all components properly.

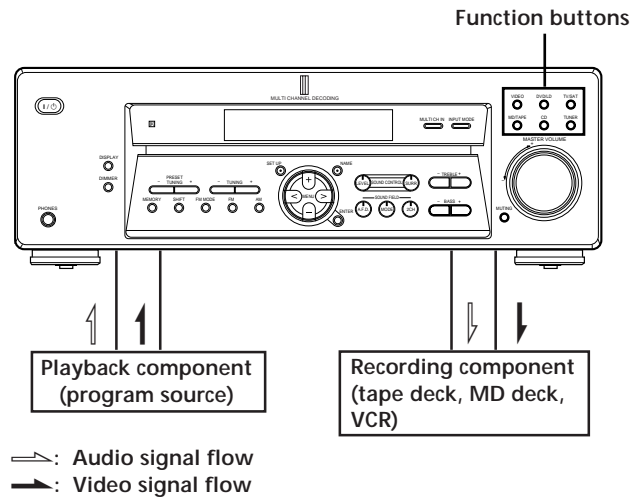

Recording on an audio tape or MiniDisc

You can record on a cassette tape or MiniDisc using the receiver. Refer to the instruction manual of your cassette deck or MD deck if you need help.

- 1 Select the component to be recorded.
- 2 Prepare the component for playing.
For example, insert a CD into the CD player.
- 3 Insert a blank tape or MD into the recording deck and adjust the recording level, if necessary.
- 4 Start recording on the recording deck, then start playback on the playback component.

Recording

Recording on a video tape

You can record from a TV, or an LD player using the receiver. You can also add audio from a variety of audio sources when editing a video tape. See your LD player's instruction manual if you need help.

- 1 Select the program source to be recorded.
- 2 Prepare the component for playing.
For example, insert the laser disc you want to record into the LD player.
- 3 Insert a blank video tape into the VCR for recording.
- 4 Start recording on the recording VCR, then start playing the laser disc you want to record.

 You can record the sound from any audio source onto a video tape while recording from a laser disc

Locate the point where you want to start recording from another audio source, select the program source, then start playback. The audio from that source will be recorded onto the audio track of the video tape instead of the audio from the original medium.

To resume audio recording from the original medium, select the video source again.

Notes

- You cannot record a digital audio signal using a component connected to the analog MD/TAPE OUT or VIDEO OUT jacks.
- Sound adjustments do not affect the signal output from the MD/TAPE OUT or VIDEO OUT jacks.
- When MULTI CH IN is selected, audio signals are not output from MD/TAPE OUT or VIDEO OUT jacks.

Using the Sleep Timer

You can set the receiver to turn off automatically at a specified time.

Press **SLEEP** on the remote while the power is on. Each time you press **SLEEP**, the time changes as shown below.

→ 2-00-00 → 1-30-00 → 1-00-00 → 0-30-00 → OFF

The display dims after you have specified the time.

 You can freely specify the time

First, press **SLEEP** on the remote, then specify the time you want using **MENU +/-** on the receiver. The sleep time changes in 1 minute intervals. You can specify up to 5 hours.

 You can check the time remaining before the receiver turns off

Press **SLEEP** on the remote. The remaining time appears in the display.

Adjustment Using the SET UP Button

The SET UP button allows you to make the following adjustments.

Selecting the MULTI CH IN video input

This parameter lets you specify the video input to be used with the audio signals from the MULTI CH IN jack. The MULTI CH IN video input is set to DVD/LD by default.

- 1 Press SET UP.
- 2 Press MENU </> to select "MULTI CH IN VISUAL".
- 3 Press MENU +/- to select the video input you want.

Set the display to turn off

This parameter lets you specify whether or not the display turns off when you press the DIMMER button several times. When "WIDE" is selected, you can set the display to turn off, but when "NARROW" is selected, you cannot set the display to turn off. The default setting is set to "NARROW".

- 1 Press SET UP.
- 2 Press MENU </> to select "DIM.RANGE".
- 3 Press MENU +/- to select "NARROW" or "WIDE".

Additional Information

Troubleshooting

If you experience any of the following difficulties while using the receiver, use this troubleshooting guide to help you remedy the problem. Also, see "Checking the connections" on page 19 to verify that the connections are correct. Should any problem persist, consult your nearest Sony dealer.

There's no sound or only a very low-level sound is heard.

- ➔ Check that the speakers and components are connected securely.
- ➔ Make sure that you've selected the correct component on the receiver.
- ➔ Press MUTING if MUTING appears on the display.
- ➔ The protective device on the receiver has been activated because of a short circuit. Turn off the receiver, eliminate the short-circuit problem and turn on the power again.

The left and right sounds are unbalanced or reversed.

- ➔ Check that the speakers and components are connected correctly and securely.
- ➔ Adjust front balance parameter in the LEVEL menu.

Severe hum or noise is heard.

- ➔ Check that the speakers and components are connected securely.
- ➔ Check that the connecting cords are away from a transformer or motor, and at least 10 feet (3 meters) away from a TV set or fluorescent light.
- ➔ Move your TV away from the audio components.
- ➔ The plugs and jacks are dirty. Wipe them with a cloth slightly moistened with alcohol.

No sound is heard from the center speaker.

- ➔ Make sure the sound field function is on (press SOUND FIELD MODE).
- ➔ Select the appropriate center mode (see pages 25-27).
- ➔ Adjust the speaker volume (see page 18).
- ➔ Make sure the center speaker size parameter is set to either SMALL or LARGE (see page 16).

No sound or only a very low-level sound is heard from the surround speakers.

- ➔ Make sure the sound field function is on (press SOUND FIELD MODE).
- ➔ Select the appropriate center mode (see pages 25–27).
- ➔ Adjust the speaker volume (see page 18).
- ➔ Make sure the surround speaker size parameter is set to either SMALL or LARGE (see page 16).

No sound is heard from the sub woofer.

- ➔ Make sure the sub woofer is set to YES (see page 17).
- ➔ Check that 2CH mode has not been selected (see page 27).

Recording cannot be done.

- ➔ Check that the components are connected correctly.
- ➔ Select the source component with a FUNCTION button.
- ➔ When recording from a digital component, make sure the input mode is set to ANALOG (see page 23) before recording with a component connected to the analog MD/TAPE terminals.

Radio stations cannot be tuned in.

- ➔ Check that the antennas are connected securely. Adjust the antennas and connect an external antenna if necessary.
- ➔ The signal strength of the stations is too weak (when tuning in with automatic tuning). Use direct tuning.
- ➔ Make sure you set the tuning interval correctly (when tuning in AM stations with direct tuning) (see pages 36 and 45).
- ➔ No stations have been preset or the preset stations have been cleared (when tuning by scanning preset stations). Preset the stations (see page 37).
- ➔ Press DISPLAY so that the frequency appears in the display.

The surround effect cannot be obtained.

- ➔ Make sure the sound field function is on (press SOUND FIELD MODE).

“PCM--kHz” appears on the display.

- ➔ The sampling frequency is more than 48 kHz. Change the input player setting to 48 kHz.

Nothing appears on the display.

- ➔ When the display turns off immediately after the receiver is turned on, press DIMMER to change the display mode.

No picture or an unclear picture appears on the TV screen or monitor.

- ➔ Select the appropriate function on the receiver.
- ➔ Set your TV to the appropriate input mode.
- ➔ Move your TV away from the audio components.

The remote does not function.

- ➔ Point the remote at the remote sensor  on the receiver.
- ➔ Remove any obstacles in the path between the remote and the receiver.
- ➔ Replace both batteries in the remote with new ones, if they are weak.
- ➔ Make sure you select the correct function on the remote.
- ➔ If the remote is set to operate the TV only, use the remote to select a source or component other than TV before operating the receiver or other component.

Reference sections for clearing the receiver's memory

To clear	See
All memorized settings	page 14
Customized sound fields	page 32

Specifications

Amplifier section

POWER OUTPUT

Rated Power Output at Stereo mode
(8 ohms 1kHz, THD 0.7%)
80 W + 80 W

Reference Power Output
(8 ohms 1 kHz, THD 10%)

Front¹⁾:
90 W/ch
Center¹⁾: 90 W
Surround¹⁾:
90 W/ch

1) Depending on the sound field settings and the sources, there may be no sound output.

Frequency response

MULTI CH IN, CD,
MD/TAPE, DVD/LD,
TV/SAT, VIDEO:
20 Hz - 20 kHz
0/- 0.5 dB (sound field,
and tone bypassed)

Inputs (Analog)

MULTI CH IN, CD,
MD/TAPE, DVD/LD,
TV/SAT, VIDEO:
Sensitivity: 250 mV
Impedance:
50 kilohms
S/N²⁾: 85 dB
(A, 250 mV³⁾)

2) INPUT SHORT

3) Weighted network, input level

Inputs (Digital)

DVD/LD (coaxial):
Sensitivity: -
Impedance: 75 ohms
S/N: 100 dB
(A, 20 kHz LPF)
TV/SAT (Optical):
Sensitivity: -
Impedance: -
S/N: 100 dB
(A, 20 kHz LPF)

Outputs

MD/TAPE (OUT):
VIDEO (AUDIO OUT):
Voltages: 250 mV,
Impedance:
10 kilohms
SUB WOOFER:
Voltage: 2 V
Impedance :
1 kilohms
PHONES:
Accepts low- and
high-impedance
headphones

TONE

±6 dB at 100 Hz
and 10 kHz

Sampling frequency

48 kHz (OPTICAL IN)
96 kHz (COAXIAL IN)

FM tuner section

Tuning range

87.5 - 108.0 MHz

Antenna terminals

75 ohms, unbalanced

Intermediate

frequency 10.7 MHz

Sensitivity

Mono: 18.3 dBf,
2.2 µV/75 ohms
Stereo: 38.3 dBf,
22.5 µV/75 ohms

Usable sensitivity

11.2 dBf, 1 µV/75 ohms

S/N

Mono: 76 dB
Stereo: 70 dB

Harmonic distortion at 1 kHz

Mono: 0.3%
Stereo: 0.5%

Separation

45 dB at 1 kHz

Frequency response

30 Hz - 15 kHz
+0.5/-2 dB

Selectivity

60 dB at 400 kHz

AM tuner section

Tuning range	With 10-kHz tuning scale: 530-1610 kHz ⁴⁾ With 9-kHz tuning scale: 531-1602 kHz ⁴⁾
Antenna	Loop antenna
Intermediate frequency	450 kHz
Usable sensitivity	50 dB/m (at 1,000 kHz or 999 kHz)
S/N	54 dB (at 50mV/m)
Harmonic distortion	0.5% (50mV/m, 400 Hz)
Selectivity:	At 9 kHz: 35 dB At 10 kHz: 40 dB

4) You can change the AM tuning scale to 9 kHz ↔ 10 kHz. After tuning in any AM station, turn off the receiver. Hold down the TUNING + button and press the I/⏏ button. All preset stations will be erased when you change the tuning scale. To reset the scale to 10 kHz (or 9 kHz), repeat the procedure.

Video section

Inputs	Video: 1 Vp-p 75 ohms
Outputs	Video: 1 Vp-p 75 ohms

General

System	Tuner section: PLL quartz-locked digital synthesizer system Preamplifier section: Low-noise NF type equalizer Power amplifier section: Pure-complementary SEPP
--------	---

Power requirements	220 - 230 V AC, 50/60 Hz
--------------------	-----------------------------

Power consumption	175 W In Standby Condition: 1 W
-------------------	---------------------------------------

Dimensions	430 × 145 × 298 mm including projecting parts and controls
------------	---

Mass (Approx.)	7.2 kg
----------------	--------

Supplied accessories	See page 4.
----------------------	-------------

Design and specifications are subject to change without notice.

Glossary

Surround sound

Sound that consists of three elements: direct sound, early reflected sound (early reflections) and reverberative sound (reverberation). The acoustics of the surrounding space affect the way these three sound elements are heard. Surround sound combines these sound elements in such a way that you actually can sense the size of the venue, as well as its type.

- Types of sound

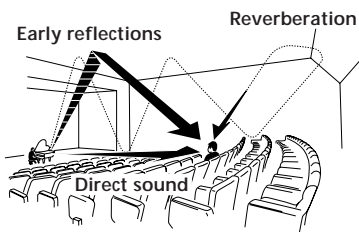

- Transition of sound from surround speakers

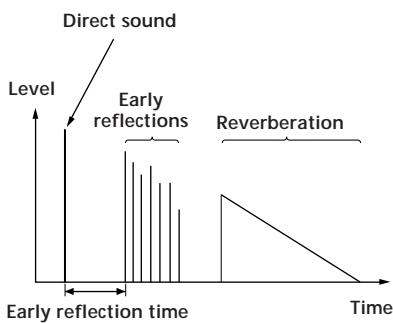

Dolby Pro Logic Surround

As one method of decoding Dolby Surround, Dolby Pro Logic Surround produces four channels from two-channel sound. Compared with the former Dolby Surround system, Dolby Pro Logic Surround reproduces left-to-right panning more naturally and localizes sounds more precisely. To take full advantage of Dolby Pro Logic Surround, you should have one pair of surround speakers and a center speaker. The surround speakers output monaural sound.

Dolby Digital

This sound format for movie theaters is more advanced than Dolby Pro Logic Surround. In this format, the surround speakers output stereo sound with an expanded frequency range and a sub woofer channel for deep bass is independently provided. This format is also called “5.1” because the sub woofer channel is counted as 0.1 channel (since it functions only when a deep bass effect is needed). All six channels in this format are recorded separately to realize superior channel separation. Furthermore, since all the signals are processed digitally, less signal degradation occurs.

Digital Cinema Sound

This is the generic name of the surround sound produced by digital signal processing technology developed by Sony. Unlike previous surround sound fields mainly directed at the reproduction of music, Digital Cinema Sound is designed specifically for the enjoyment of movies.

Settings Using SURR, LEVEL, and SET UP buttons

You can make various settings using the LEVEL, SURR, SET UP, MENU </> and MENU +/- buttons. The table below shows each of the settings that these buttons can make.

Press and light	Press MENU < or > to select	Press MENU + or - to select	See page
SURR button	EFFECT LEVEL	depends on sound mode (in 16 steps)	30
	WALL TYPE	between -8 to +8 (in 1 increment steps)	
	REVERBERATION TIME	-8 to +8 (in 1 increment steps)	
LEVEL button	FRONT BALANCE	between -8 to +8 (in 1 increment steps)	31
	SURR BALANCE	between -8 to +8 (in 1 increment steps)	
	SURR LEVEL	between -10 dB to +6 dB (in 1 dB steps)	
	CENTER LEVEL	between -10 dB to +6 dB (in 1 dB steps)	
	SUB WOOFER LEVEL	between -10 dB to +6 dB (in 1 dB steps)	
	LFE MIX LEVEL	OFF, or -20 dB to 0 dB (in 1 dB steps)	
	DYNAMIC RANGE COMP	OFF, 0.1 to 0.9 (in 0.1 dB steps), STD, or MAX	
*SET UP	[L] [R] (FRONT)	LARGE or SMALL	15
	[C] (CENTER)	LARGE, SMALL, or NO	
	[SL] [SR] (SURR)	LARGE, SMALL, or NO	
	[SL] [SR] (SURR) PL. XXX	PL. SIDE or PL. BEHD.	
	[SL] [SR] (SURR) HGT. XXX	HGT. LOW or HGT. HIGH	
	S. W. (SUB WOOFER)	S.W. YES or S.W. NO	
	[L] [R] (FRONT) XX.X m	between 3 feet (1.0 meters) and 40 feet (12.0 meters) (in 1 foot (0.1 meter) steps)	
	[C] (CENTER) XX.X m	between FRONT and 5 feet (1.5 meters) (in 1 foot (0.1 meter) steps)	
	[SL] [SR] (SURR) XX.X m	between FRONT and 15 feet (4.5 meters) (in 1 foot (0.1 meter) steps)	
	DIM.RANGE	NARROW or WIDE	
[MULTI CH IN] VISUAL XXX	V-TV/SAT, V-DVD/LD, V-VIDEO		

* When you press the SET UP button, you can select NORM. SP. (for normal speakers) or MICRO SP. (for Micro Satellite speakers). (page 15)

Remote Button Description

You can use the remote to operate the components in your system. The tables below show the settings of each button.

Remote Button	Operations	Function
SLEEP	Receiver	Activates the sleep function and the duration which the receiver turns off automatically.
AV I/⏻	TV/VCR/ CD player/ DVD player/ MD deck/ VCD player/ LD player/ DAT deck	Turns the audio and video components on or off.
I/⏻	Receiver	Turns the receiver on or off.
VIDEO/ VIDEO 1	Receiver	To watch VCR (VTR mode 3)
VIDEO 2	Receiver	To watch VCR (VTR mode 1)
VIDEO 3	Receiver	To watch VCR (VTR mode 2)
DVD/LD	Receiver	To watch DVD or laser disc.
TV/SAT	Receiver	To watch TV programs or satellite receiver.
MD/TAPE	Receiver	To listen Minidisc or audio tape.
CD/SACD	Receiver	To listen to compact disc.
TUNER	Receiver	To listen to radio programs.
PHONO	Receiver	To listen to turn table.
AUX	Receiver	To listen to an audio equipment.
FN SHIFT*	Remote	Use simultaneously to select other function.
0-9	Receiver	Use with "SHIFT" button to select tuner preset station numeric input during DIRECT TUNING or MEMORY mode.
	CD player/ MD deck/ VCD player/ LD player/ DAT deck	Selects track numbers. 0 selects track 10.
	TV/VCR/SAT	Selects channel numbers.
>10	CD player/ MD deck/ Tape deck/ LD player/ VCD player	Selects tracks numbers over 10.

Remote Button	Operations	Function
ENTER	TV/VCR/SAT/ Tape deck/ LD player/ VCD player/ MD deck/ DAT deck	After selecting a channel, disc or track using the numeric buttons, press to enter the value.
SHIFT	Receiver	Press repeatedly to select a memory page for presetting radio stations or tuning to preset stations.
-/--	TV	Selects the channel entry mode, either one or two digit.
D.TUNING	Receiver	Tuner station direct key-in mode.
⏮/⏭	CD player/ MD deck/ DVD player/ LD player/ VCD player/ Tape deck/VCR/ DAT deck	Skips tracks.
⏪/⏩	CD player/ DVD player/ VCD player	Searches tracks (forward or backward).
	MD deck/ Tape deck/VCR/ LD player/ DAT deck	Fastforwards or rewinds.
◀	Tape deck	Starts play on the reverse side.
▶	CD player/ MD deck/Tape deck/VCR/ DVD player/ VCD player/ LD player/ DAT deck	Starts play.
⏸	CD player/ MD deck/Tape deck/VCR/ DVD player/ VCD player/ LD player/ DAT deck	Pauses play or record. (Also starts recording with components in record standby.)

* VIDEO 1, VIDEO 2, VIDEO 3, PHONO and MD/TAPE function is a 2-key operation. To select the above function, press FN SHIFT (function shift) and the function key you want simultaneously.

For example, press FN SHIFT and CD/SACD to select MD/TAPE function.

Note

When you press the function buttons (VIDEO, DVD/LD, TV/SAT), the input mode of the TV might not switch to the corresponding input mode that you want. In this case, press the TV/VIDEO button to switch the input mode of the TV.

Remote Button	Operations	Function
■	CD player/ MD deck/Tape deck/VCR/ DVD player/ VCD player/ LD player/ DAT deck	Stops play.
POSITION**	TV	Changes the position of the small picture.
SWAP**	TV	Swaps the small and the large picture.
DISC	CD player	Select discs (Mega storage CD player only).
SUB CH +/-**	TV	Selects preset channels for the small picture.
D. SKIP/ CH/PRESET +/-	Receiver	Scans and selects preset stations.
	TV/VCR/SAT	Selects preset channels.
	CD player	Skips discs (CD player with multi-disc changer only).
DISPLAY	TV/VCR/ LD player/ DVD player/ VCD player	Selects information displayed on the TV screen.
P IN P**	TV	Activates the picture-in-picture function.
JUMP	TV	Toggles between the previous and the current channels.
WIDE	TV	Selects the wide picture mode.
ANT TV/VTR	VCR	Selects output signal from the aerial terminal: TV signal or VCR program.
TV/VIDEO	TV/VCR	Selects input signal: TV input or video input.
A. F. D.	Receiver	Auto Format Decoding.
2CH/OFF	Receiver	Turns off sound field or selects 2CH mode.
MODE +/-	Receiver	Selects sound field mode.
MULTI CH/ 2 CH DIRECT	Receiver	Selects MULTI CH IN source.
MUTING	Receiver	Mutes the sound from the receiver.
TEST TONE	Receiver	Press to output test tone.
MAIN MENU	Receiver	Press this button repeatedly to select one of the two cursor modes: LEVEL and SURROUND.

Remote Button	Operations	Function
MASTER VOL +/-	Receiver	Adjusts the master volume of the receiver.
MENU </>	Receiver	Selects a menu item.
MENU +/-	Receiver	Makes adjustment or change the setting.
MENU	DVD	Displays DVD menu.
⇄/⇅/⇆/⇇	DVD	Selects a menu item.
ENTER	DVD	Enters the selection.
RETURN	DVD	Returns to the previous menu or exits the menu.
TITLE	DVD	Displays DVD title.

** Only for Sony TVs with the picture-in-picture function.

Notes

- Some functions explained in this section may not work depending on the model of the receiver.
- The above explanation is intended to serve as an example only. Therefore, depending on the component the above operation may not be possible or may operate differently than described.
- The VIDEO 1, VIDEO 2, VIDEO 3, PHONO and AUX functions are not available for set operation.

Remote Button Description

Changing the factory setting of a function button

If the factory settings of the FUNCTION buttons don't match your system components, you can change them. For example, if you have an MD player and a tape deck and you don't have a CD player, you can assign the CD/SACD button to your tape deck.

Note that the settings of the TUNER and FN SHIFT functions (VIDEO 1, VIDEO 2, VIDEO 3, PHONO and MD/TAPE) cannot be changed.

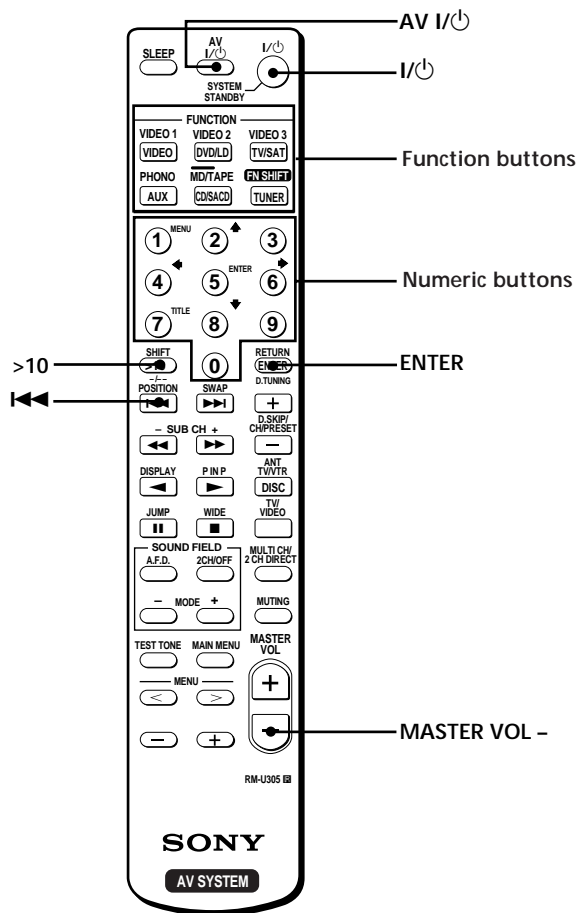

- 1 Hold down the Function button whose function you want to change (for example, CD/SACD).
- 2 Press the corresponding button of the component you want to assign to the Function button (for example, 4 - Tape deck).

The following buttons are assigned to select the functions:

To operate	Press
CD player	1
DAT deck	2
MD deck	3
Tape deck A	4
Tape deck B	5
LD player	6
VCR (remote control mode VTR 1*)	7
VCR (remote control mode VTR 2*)	8
VCR (remote control mode VTR 3*)	9
TV	0
DSS (Digital Satellite Receiver)	>10
DVD	ENTER
VCD player	⏮

* Sony VCRs are operated with a VTR 1, 2 or 3 setting. These correspond to Beta, 8mm and VHS respectively.

Now you can use the CD/SACD button to control the tape deck.

To reset a button to its factory setting
Repeat the above procedure.

To reset all the function buttons to their factory setting
Press I/⏻, AV I/⏻ and MASTER VOL - at the same time.

Index

A

- AC-3. *See Dolby Digital (AC-3)*
- Adjusting
 - brightness of the display 21
 - speaker volumes 18
 - surround parameters 30
- Automatic tuning 36

B

- Basic receiver operations 21–23
- Batteries 4

C

- Changing
 - display 21
 - effect level 30
- Checking the connections 19
- Clearing receiver's memory 14
- Connecting. *See Hookups*
- Customizing sound fields 30

D

- Demonstration mode 14
- Digital Cinema Sound 46
- Direct tuning 36
- Dolby Digital (AC-3) 46
- Dolby Pro Logic Surround 46
- Dubbing. *See Recording*

E, F, G

- Editing. *See Recording*
- Effect level 30

H

- Hookups
 - MULTI CH IN 9
 - AC power cord 10
 - antennas 5
 - audio components 6
 - digital components 8
 - speaker system 12
 - video components 7

I, J, K

- Indexing. *See Naming*

L, M

- Labeling. *See Naming*

N, O

- Naming
 - preset stations 39
 - program sources 39

P, Q

- Parameter 31, 33
- Preset stations
 - how to preset 37
 - how to tune 37
- Preset tuning 37

R

- Receiving broadcasts
 - automatically 36
 - directly 36
 - preset stations 37
- Recording
 - on an audio tape or MD 39
 - on a video tape 40

S

- Scanning
 - preset stations. *See Preset tuning*
 - radio stations. *See Automatic tuning*
- Selecting
 - component 21
 - sound field 25
- Sleep timer 40
- Sound field
 - adjustable parameters 31
 - customizing 30
 - pre-programmed 25–27
 - resetting 32
 - selecting 25
- Speakers
 - adjusting speaker volume 18
 - connection 12
 - placement 16
- Supplied accessories 4
- Surround sound 24–33

T

- Test tone 18
- Troubleshooting 42
- Tuning
 - automatically 36
 - directly 36
 - preset stations 37

U, V, W, X, Y, Z

- Unpacking 4

ADVERTENCIA

Para evitar incendios y el riesgo de electrocución, no exponga la unidad a la lluvia ni a la humedad.

Para evitar descargas eléctricas, no abra la unidad. En caso de avería, solicite los servicios de personal cualificado.

No instale el aparato en un espacio cerrado, como una estantería para libros o un armario empotrado.



No tire las pilas más que en lugares de recolección de artículos nocivos.

Precauciones

Seguridad

- Si dentro del receptor cae algún objeto sólido o líquido, desenchúfelo y haga que sea revisado por personal cualificado.
- Para evitar el riesgo de incendios, no cubra la ventilación del receptor con periódicos, paños, cortinas, etc. y no coloque velas encendidas sobre el receptor.
- Para evitar el riesgo de incendios o electrocución, no coloque jarrones sobre el receptor.

Fuentes de alimentación

- Antes de utilizar el receptor, compruebe si su tensión de alimentación es idéntica a la de la red local. La tensión de alimentación está indicada en la placa de características de la parte posterior del receptor.
- El receptor no se desconectará de la fuente de alimentación de CA (red) mientras permanezca enchufado a una toma de la misma, incluso aunque haya desconectado su alimentación.
- Cuando no vaya a utilizar el receptor durante mucho tiempo, desenchúfelo de la red. Para desconectar el cable de alimentación, tire del enchufe. No tire nunca del propio cable.
- El cable de alimentación de CA solamente deberá ser cambiado en un taller de reparaciones cualificado.

Ubicación

- Coloque el receptor en un lugar adecuadamente ventilado para evitar el recalentamiento interior y prolongar su duración útil.
- No coloque el receptor cerca de fuentes térmicas, ni sometido a la luz solar directa, polvo excesivo, ni a los golpes.
- No coloque nada sobre el receptor, ya que podría bloquear los orificios de ventilación y provocar su mal funcionamiento.
- El calentamiento del receptor durante su uso no indica anomalía alguna. Si utiliza este receptor a alto volumen de forma continua, la temperatura de la carcasa superior lateral e inferior aumenta considerablemente. Para no quemarse, no toque la carcasa.

Operación

Antes de conectar otros componentes, cerciórese de desconectar la alimentación de este receptor y de desconectarlo de la toma de la red.

Limpieza

Limpie la caja, los paneles, y los controles con un paño suave ligeramente humedecido en una solución poco concentrada de detergente. No utilice ningún tipo de estropajos, polvos abrasivos, ni disolventes como alcohol o bencina.

Si tiene cualquier pregunta o problema en relación con su receptor, consulte a su proveedor Sony más cercano.

Acerca de este manual

Las instrucciones de este manual son para el modelo STR-DE475. Compruebe el número de su modelo en la esquina inferior derecha del panel frontal.

Convencionalismos

- Las instrucciones de este manual describen los controles del receptor. Usted también podrá utilizar los controles del mando a distancia suministrado si poseen nombres idénticos o similares a los del receptor.
- En el manual se utiliza el icono siguiente:
 Indica sugerencias para facilitar las tareas.

Este sistema incorpora el sistema Dolby* Digital y Pro Logic Surround y el sistema DTS** Digital Surround System.

* Fabricado bajo licencia de los Laboratories Dolby. "Dolby", "Pro Logic" y el símbolo de la doble D  son marcas de los Laboratories Dolby. Trabajos Confidenciales no publicados. © 1992-1997 Dolby Laboratories, Inc. Reservados todos los derechos.

** Fabricado bajo licencia de Digital Theater Systems, Inc. Patente de EE.UU. n° 5.451.942, 5.956.674, 5.974.380, 5.978.762 y otras patentes mundiales emitidas y pendientes. "DTS" y "DTS Digital Surround" son marcas comerciales registradas de Digital Theater Systems, Inc. Copyright 1996, 2000 Digital Theater Systems, Inc. Todos los derechos reservados.

ÍNDICE

Conexión de componentes 4

- Desembalaje 4
- Conexión de antenas 5
- Conexión de componentes de audio 6
- Conexión de componentes de vídeo 7
- Conexión de componentes digitales 8
- Conexión de MULTI CH IN 9
- Otras conexiones 10

Conexión y configuración del sistema de altavoces 11

- Conexión del sistema de altavoces 12
- Realización de las operaciones de configuración inicial 14
- Configuración del sonido perimétrico multicanal 15
- Antes de utilizar su receptor 19

Ubicación de partes y operaciones básicas 21

- Descripción de las partes del panel frontal 21

Disfrute de sonido perimétrico 24

- Selección de un campo acústico 25
- Descripción de las indicaciones de sonido perimétrico multicanal 28
- Personalización de los campos acústicos 30

Recepción de programas de radiodifusión 34

- Sintonía directa 36
- Sintonía automática 36
- Sintonía de emisoras memorizadas 37

Otras operaciones 38

- Asignación de nombres a emisoras memorizadas y de fuentes de programas 39
- Grabación 39
- Utilización del temporizador cronodesconector 40
- Ajustes utilizando la tecla SET UP 41

Información adicional 42

- Solución de problemas 42
- Especificaciones 44
- Glosario 46
- Ajustes con los botones SURR, LEVEL y SET UP 47
- Descripción de las teclas del telemando 48
- Índice alfabético 51

ES

Conexión de componentes

En este capítulo se describe cómo conectar diversos equipos de audio y vídeo al receptor. Cerciórese de leer las secciones para los componentes que posea antes de conectarlos al receptor.

Desembalaje

Compruebe si ha recibido los accesorios siguientes con el receptor:

- Antena monofilar de FM (1)
- Antena de cuadro de AM (1)
- Pilas R6 (tamaño AA) (2)
- Mando a distancia (1)

Colocación de las pilas en el mando a distancia

Inserte las pilas R6 (tamaño AA) con + y - adecuadamente orientados en el compartimiento para las mismas.

Cundo utilice el mando a distancia, apunte con él hacia el sensor de control remoto  del receptor.

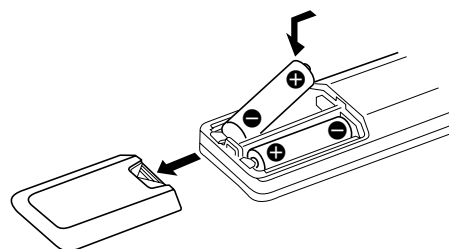

Cuando reemplazar las pilas

En condiciones normales, las pilas deberán durar unos 6 meses. Cuando el mando a distancia no pueda controlar el receptor, reemplace las pilas por otra nuevas.

Notas

- No deje el mando a distancia en un lugar extremadamente cálido ni húmedo.
- No mezcle una pila vieja con otra nueva.
- No exponga el sensor de control remoto a la luz solar directa ni a aparatos de iluminación. Si lo hiciese, podría causar un mal funcionamiento.
- Cuando no vaya a utilizar el mando a distancia durante mucho tiempo, extráigale las pilas para evitar el daño que podría causar su electrolito en caso de fugarse.

Antes de comenzar

- Antes de realizar cualquier conexión, desconecte la alimentación de todos los componentes.
- No conecte los cables de alimentación mientras no haya completado todas las conexiones.
- Para evitar el zumbido y el ruido, realice conexiones firmes.
- Cuando conecte un cable de audio/vídeo, cerciórese de hacer coincidir las clavijas con las tomas del mismo color de los componentes: amarillas (vídeo) a amarillas, blancas (canal izquierdo de audio) a blancas, y rojas (canal derecho de audio) a rojas.

Conexión de antenas

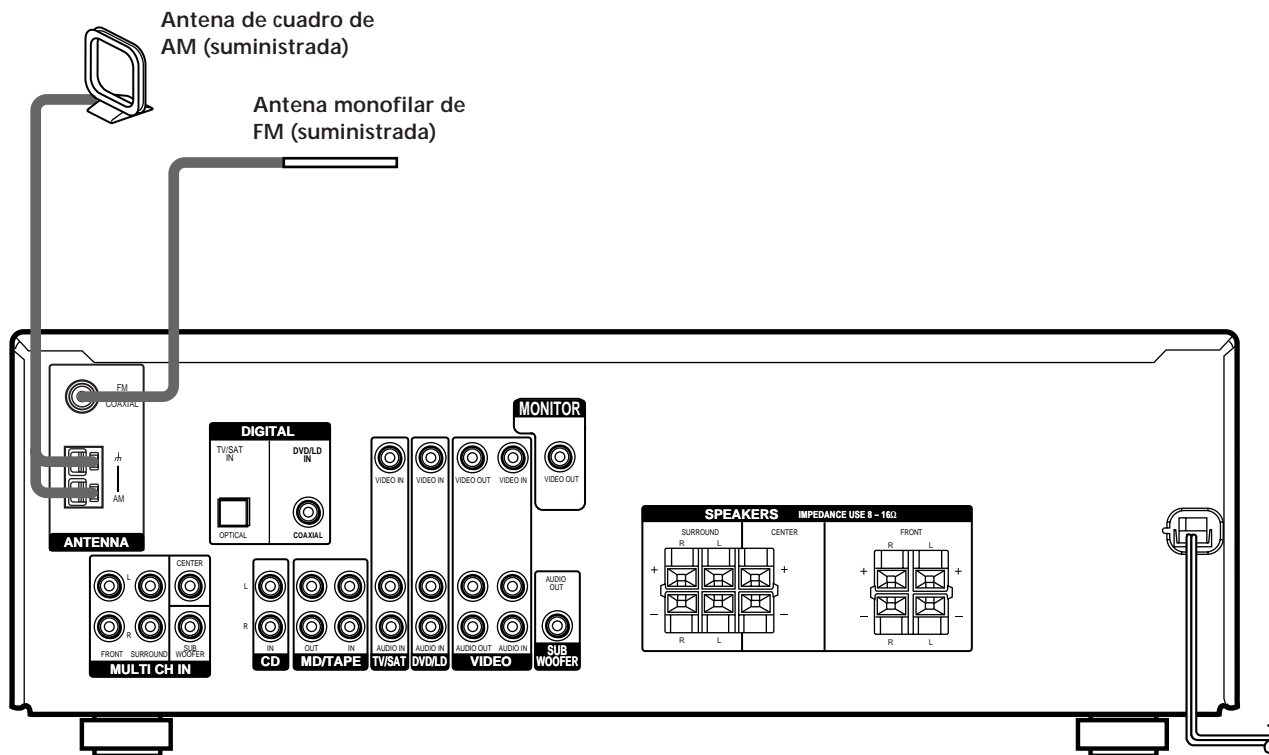

Terminales para conectar las antenas

Conecte la	En
Antena de cuadro de AM	Los terminales AM
Antena monofilar de FM	El terminal FM 75Ω COAXIAL

Notas sobre la conexión de antenas

- Para evitar la captación de ruido, mantenga la antena de cuadro de AM alejada del receptor y de otros componentes.
- Cerciórese de extender completamente la antena monofilar de FM.
- Después de haber conectado la antena monofilar de FM, manténgala lo más horizontalmente posible.

💡 Si la recepción de FM es deficiente
 Utilice un cable coaxial de 75 ohmios (no suministrado) para conectar el receptor a una antena de FM exterior, como se muestra a continuación.

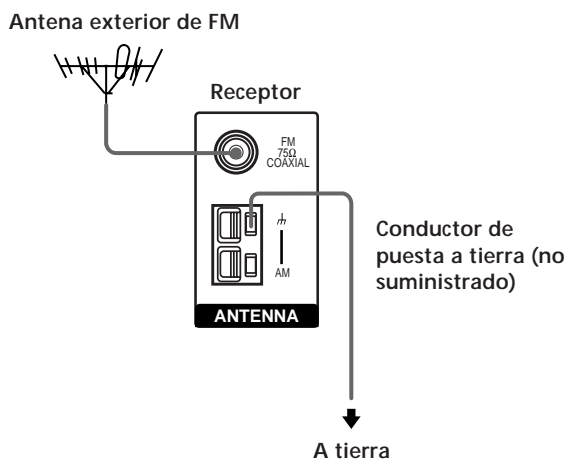

Importante
 Si conecta el receptor a una antena exterior, póngala a tierra como protección contra rayos. Para evitar la explosión de gas, no conecte el conductor de puesta a tierra a un tubo de gas.

Conexión de componentes de audio

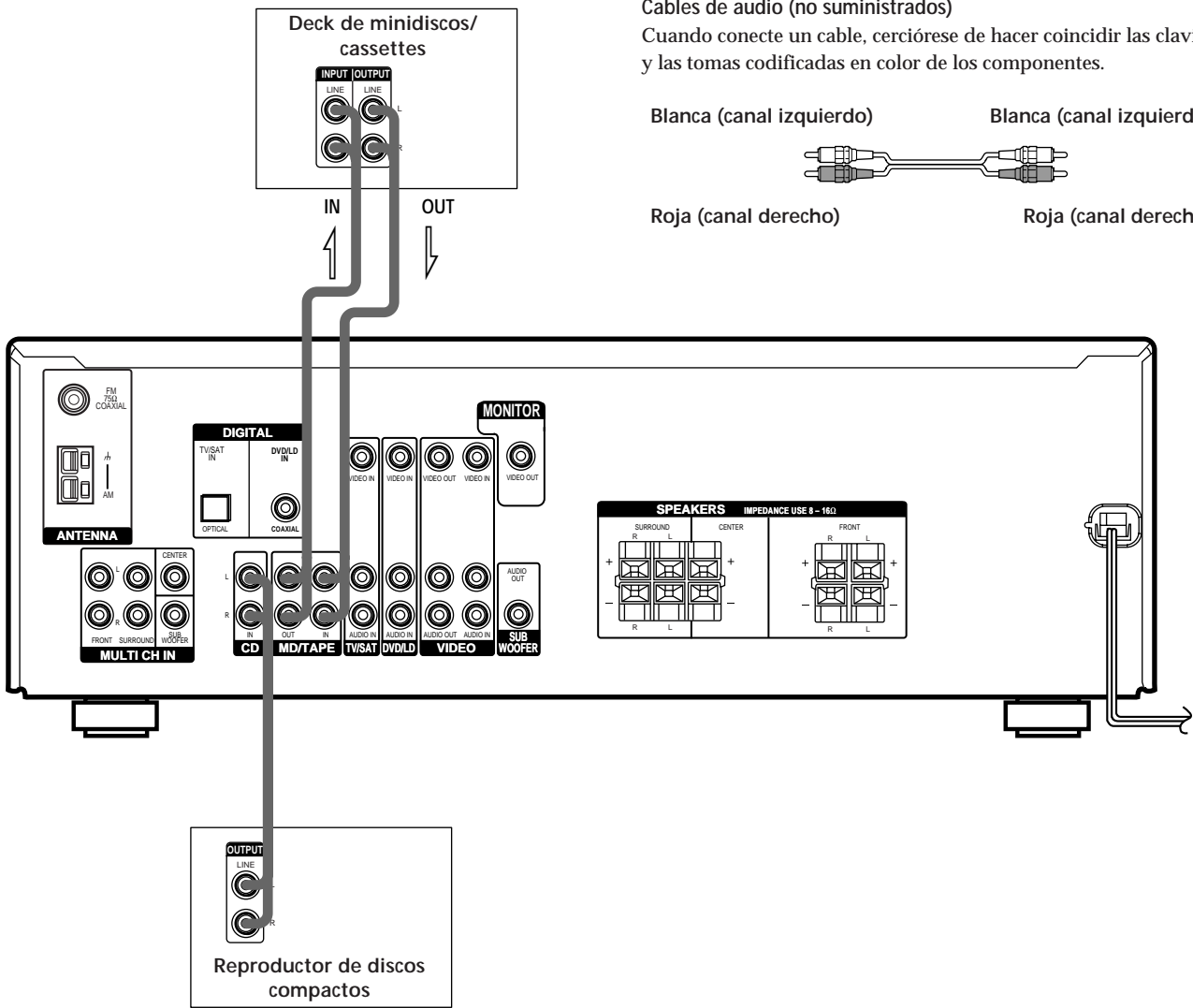

Cables requeridos

Cables de audio (no suministrados)
 Cuando conecte un cable, cerciórese de hacer coincidir las clavijas y las tomas codificadas en color de los componentes.

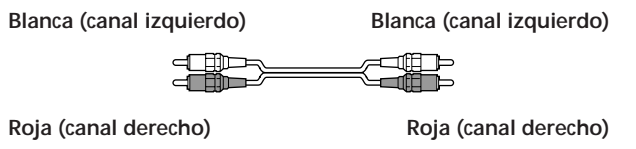

Tomadas para conexión de componentes de audio

Conecte un	En
Reproductor de discos compactos	Las tomas CD.
Deck de minidiscos o de cassettes	Las tomas MD/TAPE.

Conexión de componentes de vídeo

Cables requeridos

Cables conectores de audio/vídeo (no suministrados)

Cuando conecte un cable, cerciórese de hacer coincidir las clavijas y las tomas codificadas en color de los componentes.

Amarilla (vídeo)

Blanca (canal izquierdo de audio)

Roja (canal derecho de audio)

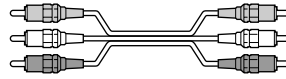

Amarilla (vídeo)

Blanca (canal izquierdo de audio)

Roja (canal derecho de audio)

Cable de vídeo para conexión a un monitor de televisión

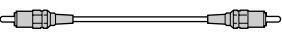
Amarilla  Amarilla

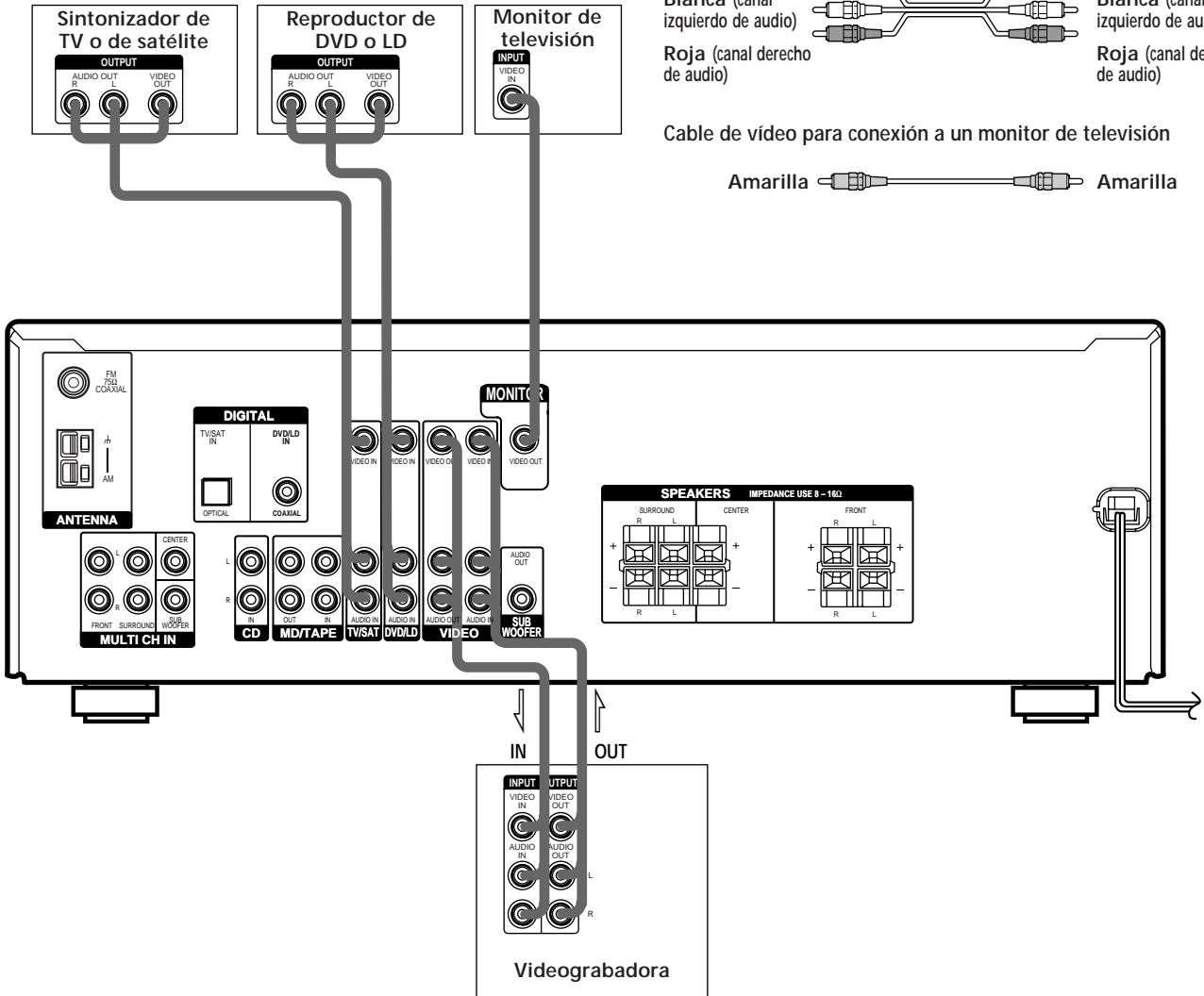

Tomas para conexión de componentes de vídeo

Conecte	En
Sintonizador de TV o de satélite	Las tomas TV/SAT
Una videgrabadora	Las tomas VIDEO
Reproductor de DVD o LD	Las tomas DVD/LD
Un monitor de televisión	La toma MONITOR VIDEO OUT

Nota sobre la conexión de componentes de vídeo

Usted podrá conectar las tomas de salida de audio de su televisor a las tomas TV/SAT AUDIO IN del receptor y aplicar efectos acústicos al sonido procedente del televisor. En este caso, no conecte la toma de salida de vídeo del televisor a la toma TV/SAT VIDEO IN del receptor. Si desea conectar un sintonizador de televisión (o sintonizador de recepción vía satélite) separado, hágalo a las tomas de salida de audio y vídeo del receptor como se muestra arriba.

Conexión de componentes digitales

Conecte las tomas de salida digital de su reproductor de videodiscos digitales y sintonizador de recepción vía satélite (etc.) a través de las tomas de entrada digital del receptor para conseguir el sonido perimétrico multicanal de una sala de cine en su hogar. Para disfrutar del efecto pleno del sonido perimétrico multicanal, necesitará cinco altavoces (dos delanteros, otros dos sonido envolvente, y uno central) y otro de subgraves. Usted también podrá conectar un reproductor de discos láser provisto de toma RF OUT a través de un demodulador de RF, como el MOD-RF1 Sony (no suministrado).

Cables requeridos

Cables digitales ópticos (no suministrados)

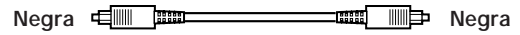

Cable digital coaxial (no suministrado)

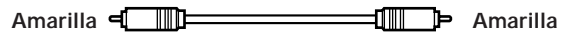

Cables conectores de audio/video (no suministrados)

Cuando conecte un cable, cerciórese de hacer coincidir las clavijas y las tomas codificadas en color de los componentes.

Amarilla (vídeo)

Blanca (canal izquierdo de audio)

Roja (canal derecho de audio)

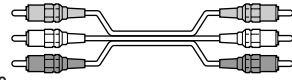

Amarilla (vídeo)

Blanca (canal izquierdo de audio)

Roja (canal derecho de audio)

Nota

- Las tomas de entrada ópticas y coaxiales de esta unidad son compatibles con frecuencias de muestreo de 32 kHz, 44,1 kHz, y 48 kHz.
- La toma de entrada digital coaxial también es compatible con la frecuencia de muestreo de 96 kHz.

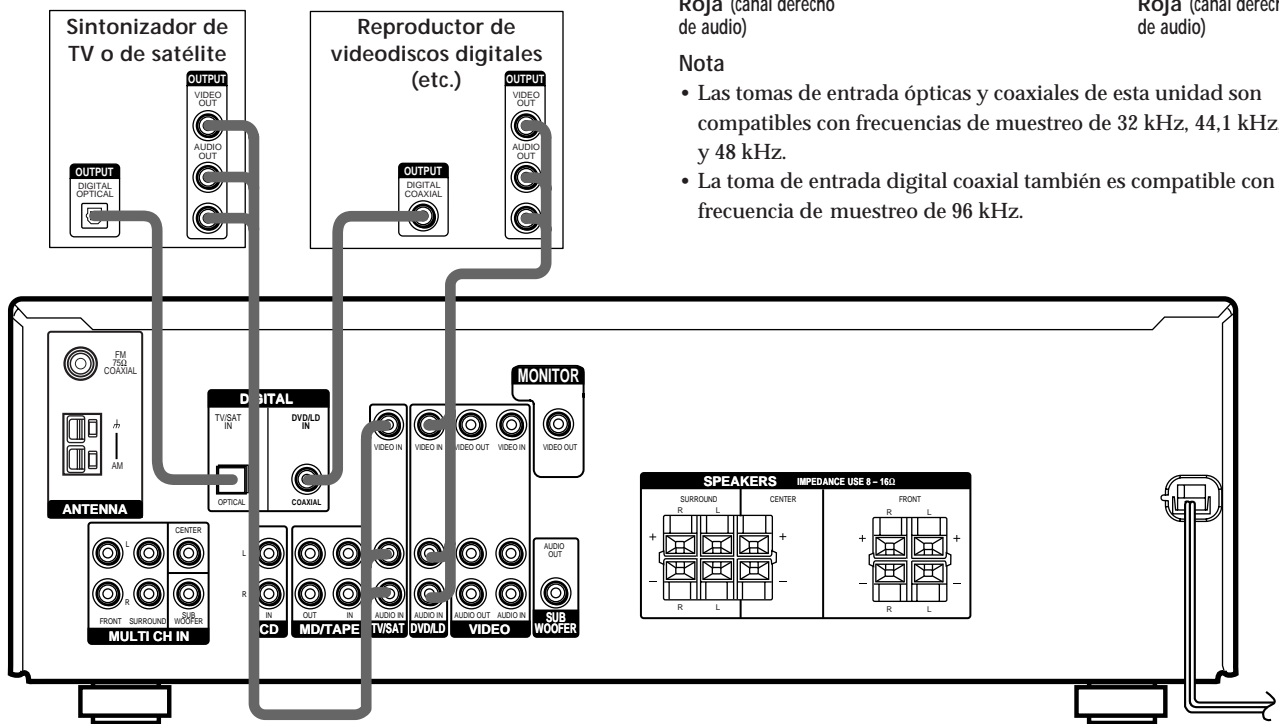

Ejemplo de reproductor de discos láser conectado a través de un demodulador de RF

Tenga en cuenta que usted no podrá conectar la toma AC-3 RF OUT de un reproductor de discos láser directamente a las tomas de entrada digital de esta unidad. Es preciso convertir primero la señal de RF a señal digital coaxial. Conecte el reproductor de LD al demodulador de RF y, a continuación, conecte la salida digital coaxial de dicho demodulador a la toma COAXIAL DVD/LD IN del receptor. Con respecto a los detalles sobre las conexiones con AC-3 RF, consulte el manual de instrucciones suministrado con su demodulador de RF.

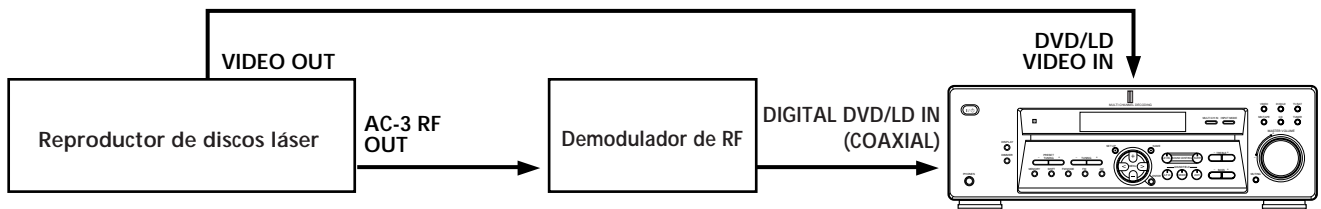

Nota

Cuando realice las conexiones mostradas arriba, cerciórese de ajustar manualmente INPUT MODE (11) de la página 23). Esta unidad no funcionará correctamente si INPUT MODE está ajustado a "AUTO".

Conexión de MULTI CH IN

Aunque este receptor incorpora un decodificador multicanal, dispone también de tomas MULTI CH IN. Estas conexiones le permitirán disfrutar de software multicanal codificado en formatos que no sean Dolby Digital y DTS. Si su reproductor de videodiscos digitales posee tomas MULTI CH OUTPUT, podrá conectarlo directamente a esta unidad para disfrutar del sonido del decodificador multicanal del reproductor de discos compactos. Además, las tomas MULTI CH IN podrán utilizarse para conectar un decodificador multicanal externo.

Para disfrutar plenamente del sonido perimétrico multicanal, tendrá que utilizar cinco altavoces (dos delanteros, dos sonido envolvente, y uno central) y un altavoz de subgraves. Con respecto a los detalles sobre la conexión de multi canales, consulte el manual de instrucciones suministrados con su reproductor de videodiscos digitales, decodificador multicanal, etc.

Cables requeridos

Cables de audio (no suministrados)
 Dos para las tomas MULTI CH IN FRONT y SURROUND

Blanca (canal izquierdo) Blanca (canal izquierdo)



Roja (canal derecho) Roja (canal derecho)

Cables de audio monoaurales (no suministrados)
 Dos para las tomas MULTI CH IN CENTER y SUB WOOFER

Negra Negra



Cable de video (no suministrado)
 Uno para las tomas DVD/LD VIDEO IN (etc.)

Amarilla Amarilla



Nota

Cuando utilice las conexiones descritas arriba, ajuste el nivel de sus altavoces perimétricos y de subgraves desde el reproductor de videodiscos digitales o desde el decodificador multicanal.

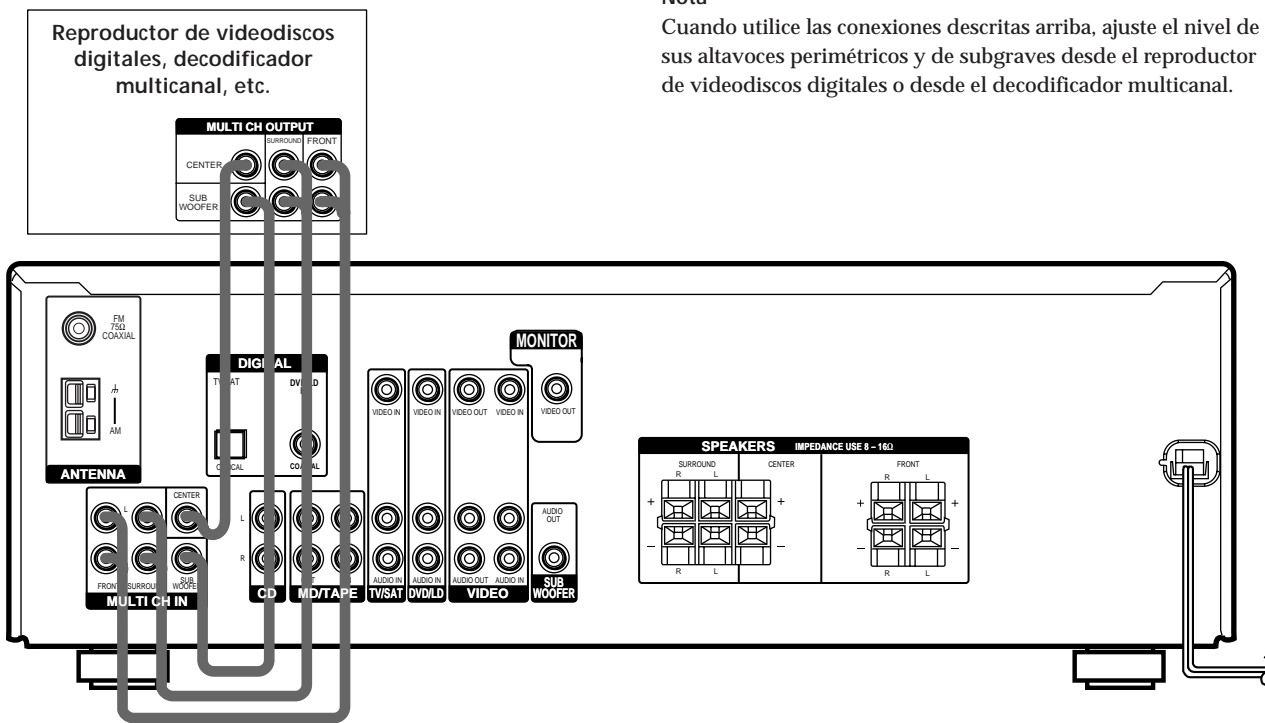

Ejemplo de conexión de un reproductor de videodiscos digitales utilizando las tomas MULTI CH IN

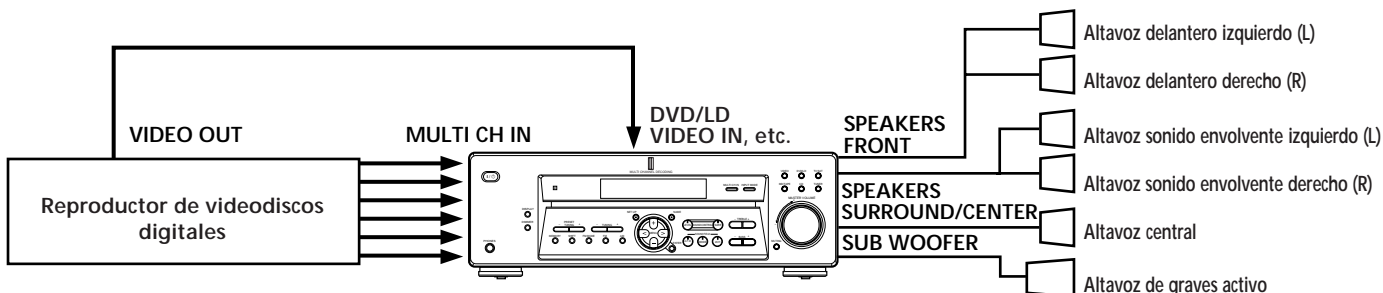

Nota

Con respecto a los detalles sobre la conexión del sistema de altavoces, consulte la página 12.

Otras conexiones

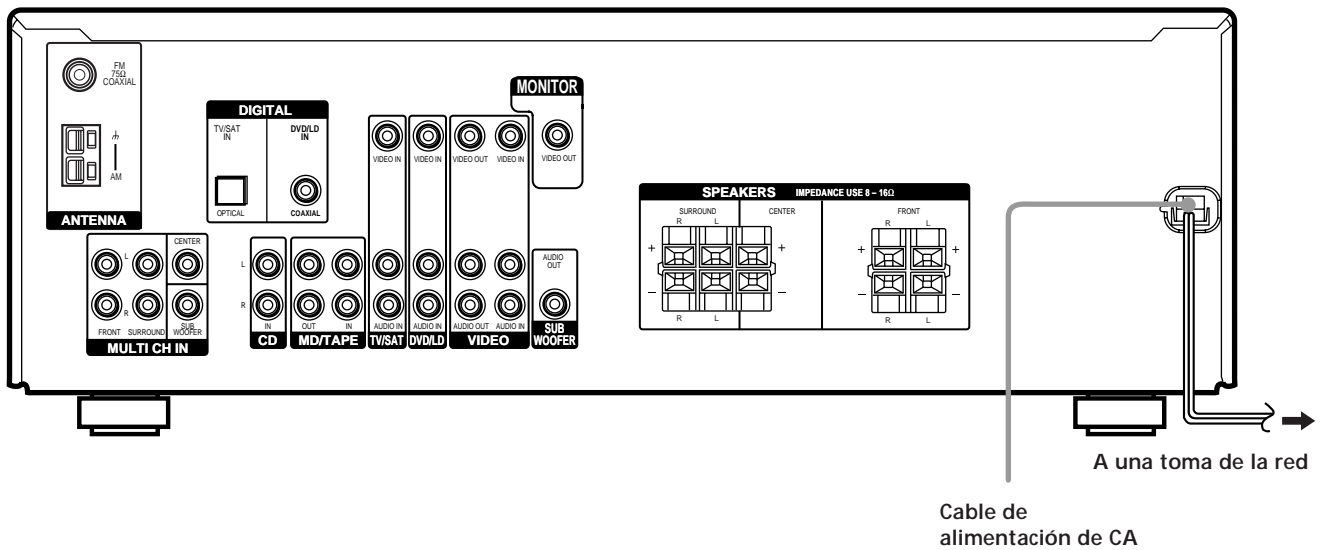

Conexión del cable de alimentación de CA

Antes de conectar el cable de alimentación de CA del receptor a un tomacorriente:

- Conecte el sistema de altavoces al receptor (consulte la página 12).

Conecte los cables de alimentación de CA de sus componentes de audio/vídeo a tomacorrientes.

Nota

Si el cable de alimentación de CA permanece desconectado durante una semana aproximadamente, la memoria del receptor se borrará y se iniciará la demostración.

Conexión y configuración del sistema de altavoces

En este capítulo se describe cómo conectar su sistema de altavoces al receptor, cómo ubicar cada altavoz, y cómo configurar los altavoces para disfrutar de sonido perimétrico multicanal.

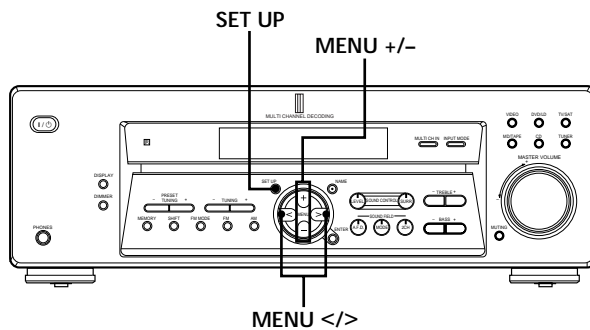

Descripción breve de las teclas y controles utilizados para configurar el sistema de altavoces

Tecla SET UP: Presiónela para entrar en el modo de configuración a fin de especificar los tipos de altavoces y las distancias.

Teclas MENU </>: Utilícelas para seleccionar parámetros después de haber presionado la tecla SET UP.

Teclas MENU +/-: Utilícelo para introducir el valor de cada parámetro.

Conexión del sistema de altavoces

Cables requeridos

Cables para altavoces (no suministrados)

Un cable por cada altavoz, delanteros, sonido envolvente, y central.



Cable de audio monoaural (no suministrado)

Uno para un altavoz de graves activo

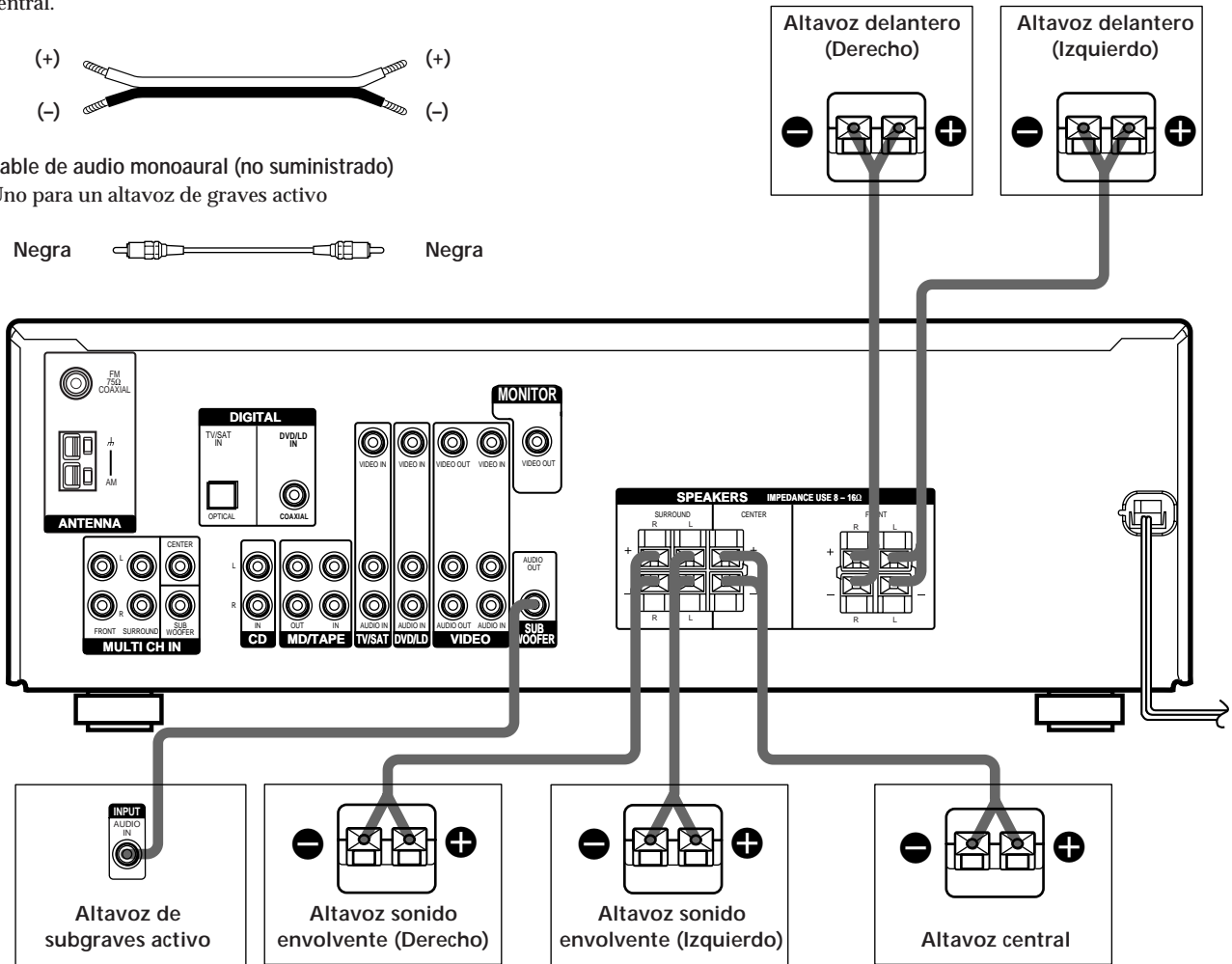

Terminales para conexión de los altavoces

Conecte	A
Los altavoces delanteros (8 ohmios)	Los terminales SPEAKERS FRONT
Los altavoces sonido envolvente (8 ohmios)	Los terminales SPEAKERS SURROUND
Un altavoz central (8 ohmios)	Los terminales SPEAKERS CENTER
Un altavoz de subgraves activo	La toma SUB WOOFER AUDIO OUT

Notas sobre la conexión del sistema de altavoces

- Retuerza los extremos pelados, unos 10 mm, de los cables para los altavoces. Cerciérese de hacer coincidir cada conductor del cable con el terminal apropiado de cada componente: + a + y - a -. Si invirtiese los conductores, el sonido se distorsionaría y se produciría la carencia de graves.
- Si está utilizando altavoces con entrada máxima baja, ajuste cuidadosamente el volumen para evitar la salida excesiva de los altavoces.

Para evitar cortocircuitar los altavoces

El cortocircuito de los altavoces puede dañar el receptor. Para evitar esto, cerciórese de tomar las precauciones siguientes cuando conecte los altavoces.

Cerciórese de que los extremos de los conductores de cada cable de altavoces no toquen los terminales de otro altavoz ni el extremo pelado de otro conductor de cable de altavoz.

Ejemplos de malas condiciones de cables de altavoces

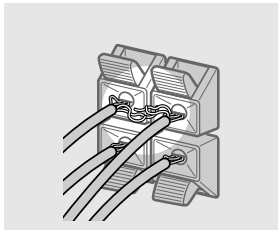

El conductor del cable de altavoz está tocando el terminal de otro altavoz.

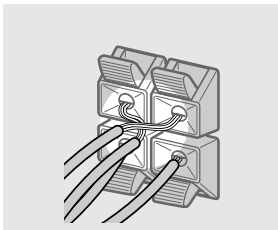

Los conductores pelados se están tocando entre sí debido a que les quitó demasiado aislante.

Después de haber conectado todos los componentes, altavoces, y cables de alimentación, dé salida a un tono de prueba para comprobar si todos los altavoces están correctamente conectados. Con respecto a los detalles sobre la salida del tono de prueba, consulte la página 18.

Si no oye sonido a través de un altavoz cuando esté dando salida a un tono de prueba, o sale un tono de prueba a través de un altavoz diferente al del nombre actualmente visualizado en el receptor, es posible que el altavoz esté cortocircuitado. Cuando suceda esto, vuelva a comprobar la conexión de los altavoces.

Para evitar dañar los altavoces

Asegúrese de disminuir el volumen antes de apagar el receptor. Al encender el receptor, el volumen se mantendrá en el nivel que existía al apagarlo.

Realización de las operaciones de configuración inicial

Después de haber realizado las conexiones de los altavoces y de haber conectado por primera vez la alimentación, borre la memoria.

Después de esto, tendrá que ajustar los tamaños de los altavoces, su ubicación, y realizar otros ajustes iniciales del sistema.

Borrado de la memoria del receptor

Antes de utilizar el receptor por primera vez, o cuando desee borrar la memoria del mismo, realice lo siguiente. Si aparece la demostración cuando conecte la alimentación, este procedimiento no será necesario.

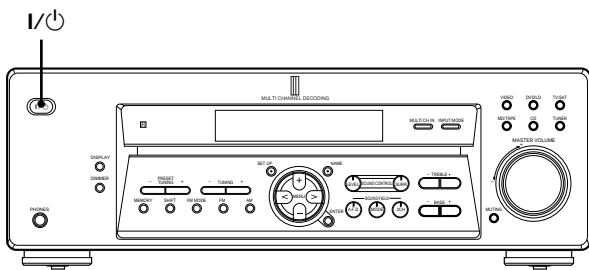

1 Desconecte la alimentación del receptor.

2 Mantenga presionada I/O durante cuatro segundos.

En el visualizador aparecerá la función actualmente seleccionada y después la demostración, y se repondrán o borrarán los elementos incluyendo los siguientes:

- Todas las emisoras memorizada se repondrán o borrarán.
- Todos los parámetros de campo acústico se repondrán a los ajustes de fábrica.
- Todos los nombres de indización (de las emisoras y fuentes de programas memorizadas) se borrarán.
- Todos los ajustes realizados con la tecla SET UP se repondrán a los valores de fábrica.
- El campo acústico memorizado para cada fuente de programa y para las emisoras memorizadas se borrará.

Configuración del receptor

Antes de utilizar el receptor por primera vez, utilice la tecla SET UP para configurar el receptor de acuerdo con su sistema.

Realice los ajustes siguientes. Con respecto a los detalles sobre cómo realizar cada ajuste, consulte la página entre paréntesis.

- Ajuste el tamaño de los altavoces (páginas 15).
- Ajuste la distancia hasta los altavoces (página 17).
- Seleccione la señal de vídeo MULTI CH IN (página 41).
- Usted podrá presionar DIMMER con la alimentación activada o desactivada (página 41).

Modo de demostración

La demostración se activará la primera vez que conecte la alimentación. Cuando se inicia la demostración, el siguiente mensaje aparece en la pantalla:

“NOW DEMONSTRATION MODE IF YOU FINISH DEMONSTRATION PLEASE PRESS POWER KEY WHILE THIS MESSAGE APPEARS IN THE DISPLAY THANK YOU”.

Para cancelar la demostración

Presione I/O para desactivar el receptor mientras se muestra el mensaje anterior. La próxima vez que conecte la alimentación del receptor, no aparecerá la demostración.

Para ver la demostración

Mantenga pulsada SET UP y presione I/O para conectar la alimentación.

Notas

- Si ejecuta la demostración, se borrará la memoria del receptor. Con respecto a los detalles sobre lo que se borrará, consulte “Borrado de la memoria del receptor” en esta página.
- El sonido no se oye mientras el modo de demostración está activado.
- No puede cancelar la demostración si no presionó I/O al aparecer el mensaje anterior. Para cancelar la demostración después de aparecer el mensaje anterior, presione I/O dos veces para activar de nuevo la demostración. Después, presione I/O al aparecer el mensaje anterior.

Configuración del sonido perimétrico multicanal

Para obtener el óptimo sonido perimétrico posible, todos los altavoces deberán estar a la misma distancia de la posición de escucha (A). (Sin embargo, esta unidad le permitirá colocar el altavoz central hasta 1,5 metros más cerca (B) y los altavoces sonido envolvente hasta 4,5 metros más cerca (C) de la posición de escucha. Los altavoces delanteros deberán colocarse de 1,0 a 12,0 metros de la posición de escucha (A).)

Los altavoces sonido envolvente podrá colocarlos detrás o ambos lados de usted, dependiendo de la forma de su sala, etc.

Cuando haya colocado los altavoces sonido envolvente a su lado

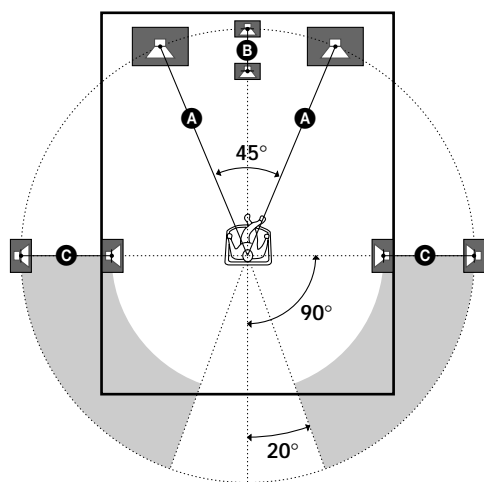

Cuando haya colocado los altavoces sonido envolvente detrás de usted

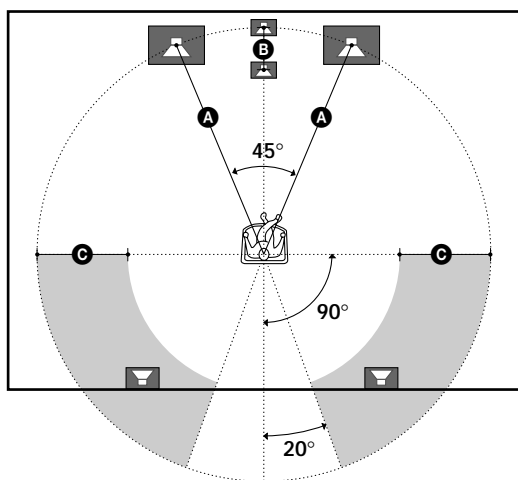

Nota

No coloque el altavoz central ni los más alejados de la posición de escucha que los altavoces delanteros.

Especificación de los parámetros de altavoces

- 1 Presione I/⏻ para conectar la alimentación del receptor.
- 2 Presione SET UP.
- 3 Pulse MENU </> para seleccionar el parámetro que desee ajustar.
- 4 Pulse MENU +/- para seleccionar el ajuste que desee.
El ajuste se almacena de forma automática.
- 5 Repita los pasos 3 y 4 hasta haber ajustado todos los parámetros siguientes.

💡 Altavoz normal y altavoz de microsátélite

Elija NORM. SP. si va a utilizar altavoces normales o MICRO SP. para emplear altavoces de microsátélite. Si elige NORM. SP., podrá ajustar el tamaño de los altavoces y la selección del altavoz potenciador de graves tal como se describe a continuación. Sin embargo, si elige MICRO SP., el tamaño de los altavoces y la selección del altavoz potenciador de graves se ha configurado de la siguiente forma:

Altavoces	Ajustes
Delantero	SMALL (Pequeño)
Central	SMALL (Pequeño)
Sonido envolvente	SMALL (Pequeño)
Altavoz de graves	YES (Si)

No es posible modificar la configuración si elige MICRO SP.

El ajuste del altavoz Micro Satellite (MICRO SP.) está programado para optimizar el balance de sonido. Si utiliza los altavoces Micro Satellite de Sony, seleccione MICRO SP. Cuando utilice el altavoz Micro Satellite y el tamaño de altavoz esté ajustado en LARGE, es posible que no obtenga el sonido de baja frecuencia correcto. También es posible que el altavoz se dañe en una posición alta de volumen.

■ Tamaño de los altavoces delanteros (L, R)

Ajuste inicial: LARGE

- Si ha conectado altavoces grandes que reproduzcan efectivamente las frecuencias bajas, seleccione "LARGE". Normalmente seleccione "LARGE".
- Si el sonido se oye distorsionado, o si nota la carencia de efecto perimétrico cuando utilice sonido perimétrico multicanal, seleccione "SMALL" para activar el circuito de redirección de graves y dar salida a las frecuencias bajas del canal delantero a través del altavoz de subgraves.
- Cuando ajuste los altavoces delanteros a "SMALL", el altavoz central y los altavoces sonido envolvente se ajustarán automáticamente también a "SMALL" (a menos que los haya ajustado antes a "NO").

■ Tamaño del altavoz central (C)

Ajuste inicial: LARGE

- Si ha conectado un altavoz grande que reproduzca efectivamente las frecuencias bajas, seleccione "LARGE". Normalmente seleccione "LARGE". Sin embargo, si ha ajustado los altavoces delanteros a "SMALL", no podrá ajustar el altavoz central a "LARGE".
- Si el sonido se oye distorsionado, o si nota la carencia de efecto perimétrico cuando utilice sonido perimétrico multicanal, seleccione "SMALL" para activar el circuito de redirección de graves y dar salida a las frecuencias bajas del canal central a través de los altavoces delanteros (si ha ajustado a "LARGE") o a través del altavoz de subgraves.¹
- Cuando no haya conectado un altavoz central, seleccione "NO". El sonido del canal central saldrá a través de los altavoces delanteros.²

■ Tamaño de los altavoces sonido envolvente (SL, SR)

Ajuste inicial: LARGE

- Si ha conectado altavoces grandes que reproduzcan efectivamente las frecuencias bajas, seleccione "LARGE". Normalmente seleccione "LARGE". Sin embargo, si los altavoces delanteros están ajustados a "SMALL", no podrá ajustar los altavoces sonido envolvente a "LARGE".
- Si el sonido se oye distorsionado, o si nota la carencia de efecto perimétrico cuando utilice sonido perimétrico multicanal, seleccione "SMALL" para activar el circuito de redirección de graves y dar salida a las frecuencias bajas del canal sonido envolvente a través del altavoz de subgraves u otros altavoces grandes ("LARGE").
- Cuando no haya conectado altavoces sonido envolvente, seleccione "NO".³

*1-3 corresponden a los modos Dolby Pro Logic siguientes

¹ NORMAL

² PHANTOM

³ STEREO

☛ Acerca de los tamaños de los altavoces (LARGE y SMALL)

Internamente, los ajustes LARGE y SMALL para cada altavoz determinan si el procesador de sonido interno cortará o no la señal de graves de tal canal. Cuando se corten los graves de un canal, el circuito de redirección de los graves transmitirá las frecuencias bajas correspondientes al altavoz de subgraves o a otro altavoz grande ("LARGE").

Sin embargo, como los sonidos de graves poseen cierto grado de direccionalidad, lo mejor es no cortarlos, a ser posible. Por lo tanto, aunque utilice altavoces pequeños, podrá ajustarlos a "LARGE" si desea dar salida a las frecuencias bajas a través de los mismos. Por otra parte, si está utilizando altavoces grandes, pero prefiere no dar salida a las frecuencias bajas a través de los mismos, ajuste a "SMALL".

Si el nivel global del sonido es inferior al deseado, ajuste todos los altavoces a "LARGE". Si no hay suficientes graves, puede utilizar BASS +/- para potenciar el nivel de graves. Para ajustar los graves, consulte la página 32.

■ Ubicación de los altavoces sonido envolvente (SL, SR)*

Ajuste inicial: PL. BEHD.

Este parámetro le permitirá especificar la ubicación de sus altavoces sonido envolvente para poder utilizar adecuadamente los modos perimétricos de Digital Cinema Sound en el género VIRTUAL. Consulte la ilustración siguiente.

- Seleccione "PL. SIDE" si la ubicación de sus altavoces sonido envolvente corresponde a la sección A.
- Seleccione "PL. BEHD." si la ubicación de sus altavoces sonido envolvente corresponde a la sección B.

Este ajuste solamente afectará a los modos perimétricos de los campos acústicos "VIRTUAL".

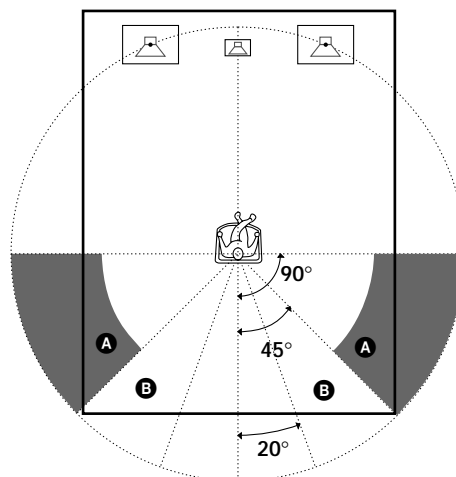

* Estos parámetros solamente estarán disponibles cuando el "Tamaño de los altavoces sonido envolvente" esté ajustado a "NO".

■ Altura de los altavoces sonido envolvente

( ) *

Ajuste inicial: HGT. LOW

Este parámetro le permitirá especificar la altura de sus altavoces sonido envolvente para poder utilizar adecuadamente los modos perimétricos de Digital Cinema Sound en el género VIRTUAL. Consulte la ilustración siguiente.

- Seleccione "HGT. LOW" si la ubicación de sus altavoces sonido envolvente corresponde a la sección **A**.
- Seleccione "HGT. HIGH" si la ubicación de sus altavoces sonido envolvente corresponde a la sección **B**.

Este ajuste solamente afectará a los modos perimétricos de los campos acústicos "VIRTUAL".

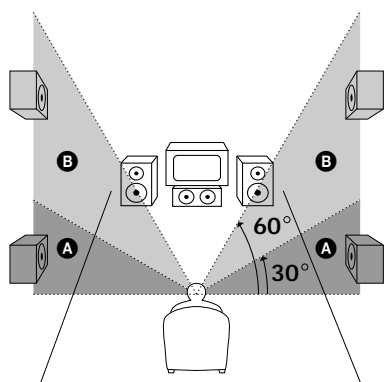

- Estos parámetros solamente estarán disponibles cuando el "Tamaño de los altavoces sonido envolvente" esté ajustado a "NO".

💡 Acerca de la ubicación de los altavoces sonido envolvente (PL. SIDE, y PL. BEHD.)

Este ajuste ha sido diseñado específicamente para poder utilizar adecuadamente los modos perimétricos de Digital Cinema Sound en el género VIRTUAL.

Con los modos de Digital Cinema Sound, la ubicación de los altavoces no es tan crítica como en otros modos. Todos los modos del género VIRTUAL fueron diseñados con las premisas de que los altavoces sonido envolvente se coloquen detrás de la posición de escucha, pero la presentación permanecerá bastante consistente incluso aunque tales altavoces se coloquen con un ángulo bastante amplio. Sin embargo, si los altavoces están apuntando hacia el oyente desde la posición inmediatamente izquierda y derecha de la de escucha, los modos VIRTUAL no serán afectivos a menos que el parámetro de ubicación de los altavoces sonido envolvente esté ajustado a "PL. SIDE". Sin embargo, cada entorno de escucha posee muchas variables, como reflexiones en las paredes, y usted puede obtener mejores resultados utilizando "PL. BEHD." si sus altavoces están ubicados altos sobre la posición de escucha, incluso aunque se encuentren inmediatamente a la izquierda y a la derecha.

Por lo tanto, aunque esto puede resultar en un ajuste contrario al de la explicación de "Ubicación de los altavoces sonido envolvente", le recomendamos que reproduzca software codificado con sonido perimétrico multicanal y que escuche el efecto que tiene cada ajuste en su propio entorno de escucha. Elija el ajuste que ofrezca la mejor sensación de espaciosidad y que brinde el mejor espacio cohesivo entre el sonido perimétrico procedente de los altavoces perimétricos y el sonido procedente de los altavoces delanteros. Si no está seguro de qué sonido es el mejor, seleccione "PL. BEHD." y después utilice el parámetro de distancia de los altavoces y los ajustes de nivel de los mismos para obtener el equilibrio apropiado.

■ Selección del altavoz de subgraves

Ajuste inicial: S.W. YES

- Si ha conectado un altavoz de subgraves, seleccione "S.W. YES".
- Si no ha conectado un altavoz de subgraves, seleccione "S.W. NO". Esto activará el circuito de redirección de graves y dará salida a las señales LFE a través de otros altavoces.
- Para sacar el máximo partido del circuito de redirección de graves del sistema Dolby Digital (AC-3), le recomendamos que ajuste la frecuencia de corte del altavoz de subgraves al valor más alto posible.

■ Distancia de los altavoces delanteros ()

Ajuste inicial: DIST. 5.0 m (5,0 metros)

Ajuste la distancia desde su posición de escucha a un altavoz delantero (izquierdo o derecho) (**A** de la página 15).

- La distancia de un altavoz delantero podrá ajustarse en pasos de 0,1 metros de 1,0 a 12,0 metros,
- Si ambos altavoces no están situados a igual distancia de la posición de escucha, ajuste la distancia al altavoz más cercano.

■ Distancia del altavoz central ()

Ajuste inicial: DIST. 5.0 m (5,0 metros)

Ajuste la distancia desde su posición de escucha al altavoz central.

- La distancia del altavoz central podrá ajustarse en pasos de 0,1 metros de una distancia igual a la de los altavoces delanteros (**A** de la página 15) hasta 1,5 metros más cerca de su posición de escucha (**B** de la página 15).
- No coloque el altavoz central más alejado de su posición de escucha que los altavoces delanteros.

■ Distancia de los altavoces sonido envolvente

( )

Ajuste inicial: DIST. 3.5 m (3,5 metros)

Ajuste la distancia desde su posición de escucha a un altavoz sonido envolvente (izquierdo o derecho).

- La distancia de un altavoz sonido envolvente podrá ajustarse en pasos de 0,1 metros de una distancia igual a la de los altavoces delanteros (**A** de la página 15) hasta 4,5 metros, más cerca de su posición de escucha (**C** de la página 15).
- No coloque los altavoces sonido envolvente más alejados de su posición de escucha que los altavoces delanteros.
- Si ambos altavoces no están situados a igual distancia de la posición de escucha, ajuste la distancia al altavoz más cercano.



Acerca de las distancias de los altavoces

Esta unidad le permitirá introducir la ubicación de los altavoces en términos de distancia. Sin embargo, no será posible ajustar el altavoz central más lejos que los altavoces delanteros. Además, el altavoz central no podrá estar 1,5 metros más cerca que los altavoces delanteros.

De forma similar, los altavoces sonido envolvente no podrán colocarse más alejados de la posición de escucha que los altavoces delanteros. Tampoco podrán estar a menos de 4,5 metros de distancia.

Esto se debe a que la ubicación incorrecta de los altavoces impide el disfrute de sonido perimétrico.

Tenga en cuenta que el ajuste de la ubicación de los altavoces a un valor más cercano que el de emplazamiento real de los mismos causará un retardo en la salida de sonido de tales altavoces. En otras palabras, los altavoces sonarán como si se encontrasen más alejados.

Por ejemplo, el ajuste de la distancia del altavoz central a 1~2 metros más cerca que la de su ubicación real creará una sensación bastante realista de encontrarse "dentro" de la pantalla. Si no puede obtener un efecto perimétrico satisfactorio debido a que los altavoces sonido envolvente se encuentren demasiado cerca, el ajuste de los altavoces a una distancia más cercana (corta) que la real creará un entorno acústico más grande. (1 pie corresponde a una diferencia de 1 ms.)

El ajuste de estos parámetros escuchando el sonido suele resultar en un sonido perimétrico mejor. ¡Pruebe!

Ajuste del volumen de los altavoces

Utilice el mando a distancia sentado en su posición de escucha para ajustar el volumen de cada altavoz.

Nota

Esta unidad incorpora un nuevo tono de prueba con una frecuencia centrada en 800 Hz para facilitar el ajuste del volumen de los altavoces.

- 1 Presione I/⏻ para conectar la alimentación del receptor.**
- 2 Presione TEST TONE del mando a distancia suministrado.**
Usted oírá el tono de prueba a través de cada altavoz en secuencia.
- 3 Ajuste el nivel del volumen de forma que el tono de prueba de cada altavoz suene igual desde su posición principal de escucha.**
 - Para ajustar el equilibrio entre los altavoces delanteros derecho e izquierdo, utilice el parámetro de equilibrio delantero del menú LEVEL (consulte la página 31).
 - Para ajustar el equilibrio entre los altavoces sonido envolvente derecho e izquierdo, utilice el parámetro de equilibrio sonido envolvente del menú LEVEL (consulte la página 31).
 - Para ajustar el nivel de volumen del altavoz central, presione MENU </> para seleccionar el parámetro central.
Utilice MENU +/- en el mando a distancia para ajustar el nivel.
 - Para ajustar el nivel de volumen del altavoz sonido envolvente, presione MENU </> para seleccionar el parámetro sonido envolvente.
Utilice MENU +/- en el mando a distancia para ajustar el nivel.
- 4 Para desactivar el tono de prueba, vuelva a presionar TEST TONE del mando a distancia.**

Nota

El tono de prueba no saldrá cuando el receptor esté ajustado a MULTI CH IN.



Usted podrá ajustar el nivel del volumen de todos los altavoces a la vez

Gire MASTER VOLUME de la unidad principal, o presione MASTER VOL +/- del mando a distancia.

Notas

- El equilibrio entre los altavoces delanteros, sonido envolvente, y el nivel de los mismos se mostrará en el visualizador durante el ajuste.
- Aunque estos ajustes también podrán realizarse a través del panel delantero utilizando el menú LEVEL (cuando esté saliendo el tono de prueba, el receptor cambiará automáticamente al menú LEVEL), le recomendamos que siga el procedimiento descrito anteriormente en esta sección y que ajuste los niveles de los altavoces desde su posición de escucha utilizando el mando a distancia.

💡 Cuando ajuste el nivel de cada altavoz

Supongamos que ha hecho coincidir los niveles de sonido de todos los altavoces utilizando el tono de prueba. Aunque esto es la base para obtener sonido perimétrico de gran calidad, puede ser necesario realizar más ajustes escuchando la reproducción real de software. Esto es porque la mayoría del software contiene canales central y sonido envolvente grabados a niveles ligeramente inferiores que los de los dos canales frontales. Cuando reproduzca software grabado con sonido perimétrico multicanal, notará que al aumentar los niveles de los altavoces central y sonido envolvente se producirá una mezcla mejor entre los altavoces delanteros y central, y una mayor cohesión entre los altavoces delanteros y sonido envolvente. Aumentando el nivel del altavoz central aproximadamente 1 dB, y el de los altavoces sonido envolvente unos 1~2 dB, es posible que se obtengan mejores resultados.

En otras palabras, para crear un entorno acústico más coherente con diálogo equilibrado, le recomendamos que realice algunos ajustes mientras reproduzca software. Los cambios de solamente 1 dB pueden ejercer una enorme diferencia en el carácter del entorno acústico.

Antes de utilizar su receptor

Comprobación de las conexiones

Después de haber conectado todos sus componentes al receptor, realice lo siguiente para verificar si las conexiones están correctamente realizadas.

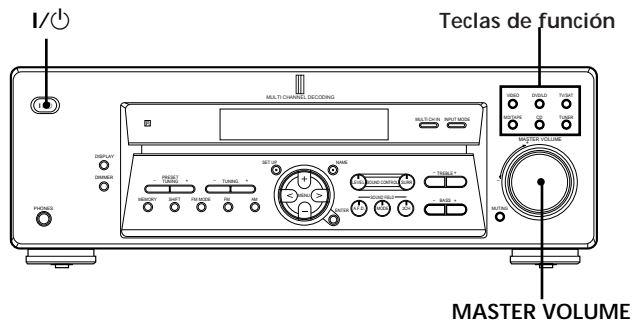

- 1 Presione I/⏻ para conectar la alimentación del receptor.
- 2 Presione una tecla de función para seleccionar el componente (fuente de programas) que haya conectado (p. ej., reproductor de discos compactos o deck de cassettes).
- 3 Conecte la alimentación del componente y póngalo en reproducción.
- 4 Gire MASTER VOLUME para aumentar el volumen.

Si no obtiene sonido normal después de haber realizado este procedimiento, busque la razón en la lista de comprobaciones de la página siguiente y tome las medidas apropiadas para solucionar el problema.

Si no hay sonido independientemente del componente conectado.

- ➔ Compruebe si está conectada la alimentación del receptor y de todos los componentes.
- ➔ Compruebe que el nivel de volumen mostrado en el visor no está ajustado en VOL MIN girando MASTER VOLUME.
- ➔ Compruebe si todos los altavoces están correctamente conectados.
- ➔ Presione MUTING si MUTING aparece en el visualizador.
- ➔ Compruebe que los auriculares no están conectados a la toma PHONES. No se oír el sonido por los altavoces si los auriculares están conectados.
- ➔ Compruebe que el receptor no se encuentra en el "Modo de demostración" (consulte la página 14).

Antes de utilizar su receptor

No ha sonido a través de un componente específico.

- ➔ Compruebe que el componente está correctamente conectado a las tomas de entrada de audio para ese componente.
- ➔ Compruebe si las clavijas de los cables utilizados para los componentes están firmemente insertadas en las tomas, tanto del receptor como de dichos componentes.

No hay sonido a través de uno de los altavoces delanteros.

- ➔ Conecte unos auriculares a la toma PHONES para comprobar que el sonido se oye por los mismos (consulte la toma  PHONES en la página 23) Si solamente sale un canal a través de los auriculares, es posible que el componente no esté correctamente conectado al receptor. Compruebe si las clavijas de todos los cables están completamente insertadas en las tomas, tanto del receptor como de los componentes. Si a través de los auriculares salen ambos canales, es posible que los altavoces delanteros no estén conectados correctamente al receptor. Compruebe la conexión del altavoz delantero que no emita sonido.

Si se encuentra con algún problema que no se haya indicado hasta aquí, consulte “Solución de problemas” de la página 42.

Ubicación de partes y operaciones básicas

En este capítulo se ofrece información sobre la ubicación y las funciones de las teclas y controles del panel frontal. También se explican las operaciones básicas.

Descripción de las partes del panel frontal

- 1** Interruptor de alimentación (I/⏻)
Presiónelo para conectar y desconectar la alimentación del receptor.
- 2** Tecla de visualización (DISPLAY)
Presiónela repetidamente para cambiar la información del visualizador de la forma siguiente:

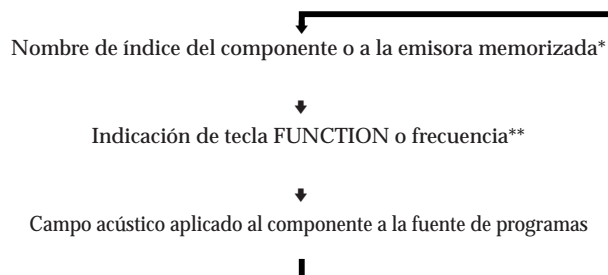

* El nombre de índice aparecerá solamente cuando haya asignado uno al componente o a la emisora memorizada (consulte la página 39). El nombre de índice no aparecerá cuando haya introducido solamente espacios, o sea el mismo que el de una tecla de función.

** La frecuencia sólo aparece cuando se ha seleccionado el sintonizador.

- 3** Tecla de regulación de brillo (DIMMER)
Presiónela repetidamente para ajustar el brillo del visualizador.
Cuando desee desactivar la visualización, utilice el parámetro “DIM.RANGE” del menú SET UP (página 47).
- 4** Las teclas siguientes se utilizan para controlar el sintonizador incorporado. Con respecto a los detalles, consulte “Recepción de programas de radiodifusión” que se explica a partir de la página 34.

Teclas de sintonización de emisoras memorizadas (PRESET TUNING +/-)
Exploran todas las emisoras de radio disponibles.

Teclas de sintonía memorizada (TUNING +/-)
Exploran todas las emisoras de radiodifusión memorizadas.

Tecla de memorización (MEMORY)
Presiónela para memorizar una emisora.

Descripción de las partes del panel frontal

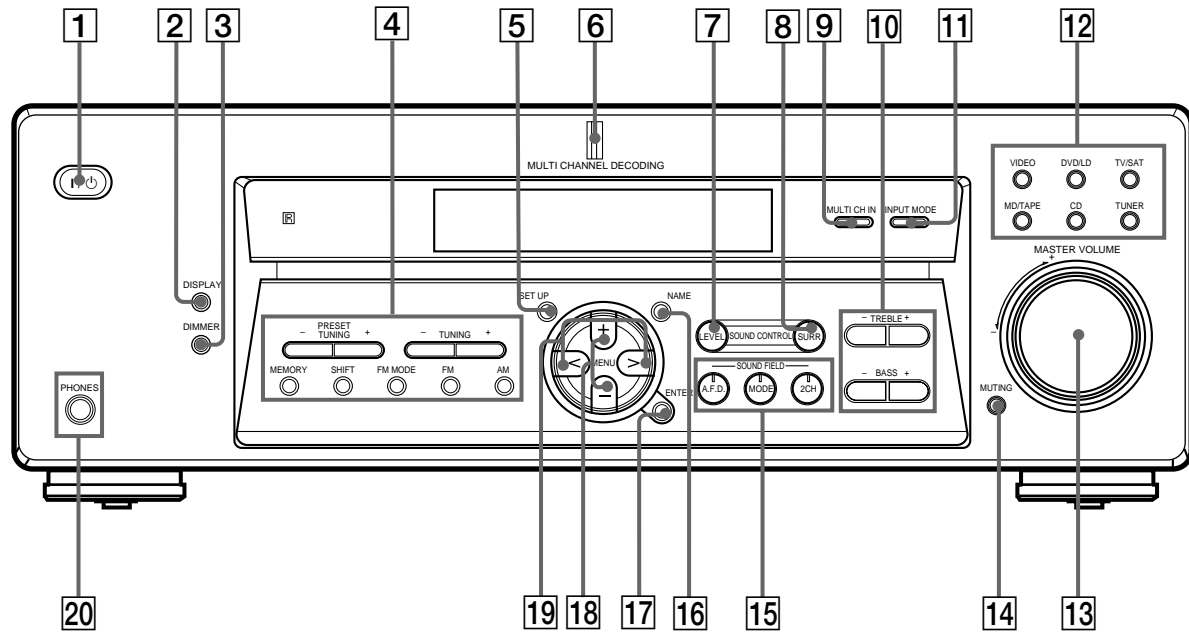

Tecla de desplazamiento (SHIFT)

Selecciona una página de memoria para emisoras memorizadas.

Tecla de modo de FM (FM MODE)

Si en el visualizador está parpadeando "STEREO" y la recepción de FM estéreo es deficiente, presione esta tecla. Usted no obtendrá efecto estéreo, pero el sonido mejorará.

Tecla de FM (FM)

Selecciona la banda de FM.

Tecla de AM (AM)

Selecciona la banda de AM.

5 Botón/indicador SET UP (SET UP)

Presiónela para activar el modo de configuración, y después utilice las teclas MENU </> (19) para seleccionar cualquiera de las indicaciones siguientes. Después puede realizar varios ajustes con los botones MENU +/- (18).

Cuando seleccione	Usted podrá
Tipo de altavoces	Especifique el tipo de altavoces. (página 15)
Speaker setup (Configuración de los altavoces)	Especificar los tamaños de los altavoces delanteros, central, y sonido envolvente, la ubicación de los altavoces sonido envolvente, y su está utilizando o no un altavoz de subgraves. (página 15)
Speaker Distance (Distancia de los altavoces)	Especificar las distancias de los altavoces delanteros, central, y sonido envolvente. (página 17)
Margen de regulación de brillo	Especificar la desactivación de de brillo la visualización cuando presione la tecla DIMMER varias veces (página 47)

MULTI CH IN video input (Entrada de video de multi canales) Especificar la entrada de video que desee utilizar con la señales de audio procedentes de las tomas MULTI CH IN. (página 41)

6 Indicador de codificación multicanal (MULTI CHANNEL DECODING)

Este indicador se encenderá cuando la unidad esté decodificando señales grabadas en formato multicanal.

7 Botón/indicador LEVEL (LEVEL)

Presiónela para activar los parámetros de nivel de los altavoces (página 31). El indicador de la tecla se encenderá y usted podrá ajustar los diversos parámetros de nivel de los altavoces (equilibrio entre los altavoces delanteros, sonido envolvente, etc.).

8 Botón/indicador SURRE (SURRE)

Presiónela para activar los parámetros de sonido perimétrico (página 30). El indicador de la tecla se encenderá y usted podrá ajustar los diversos parámetros de sonido perimétrico (nivel de efecto, tipo de paredes, etc.).

9 Botón MULTI CH IN (MULTI CH IN)

Presiónela para disfrutar de una fuente de audio conectada a las tomas MULTI CH IN con la parte de video del componente seleccionado. Púselo de nuevo para cancelar MULTI CH IN.

- Cuando se selecciona MULTI CH IN, los parámetros de tono, campo de sonido y sonido envolvente no se activan.

10 Teclas de tono**Teclas de agudos (TREBLE +/-)**

Púlselo para ajustar el tono (agudos) (página 32).

Teclas de graves (BASS +/-)

Púlselo para ajustar el tono (graves) (página 32).

11 Tecla de modo de entrada (INPUT MODE)

Presiónela para seleccionar el modo de entrada para sus componentes digitales (DVD/LD y TV/SAT).

Cada vez que presione la tecla, el modo de entrada del componente actualmente seleccionado cambiará.

Seleccione	Para
AUTO	Dar prioridad a las señales de audio digitales cuando haya realizado conexiones digitales y analógicas. Si no hay señales digitales, se seleccionarán las analógicas
DIGITAL (OPTICAL)	Especificar la entrada de señales de audio digitales a través de la toma de entrada DIGITAL OPTICAL (TV/SAT solamente)
DIGITAL (COAXIAL)	Especificar la entrada de señales de audio digitales a través de las tomas DIGITAL COAXIAL (DVD/LD solamente)
ANALOG	Especificar la entrada de señales de audio analógicas a través de las tomas AUDIO IN (L y R)

Nota

Si se introduce la señal digital de 96 kHz, los parámetros de tono, campo de sonido y sonido envolvente no se activarán.

12 Teclas de función

Presione una de estas teclas para seleccionar el componente que desee utilizar.

Para seleccionar	Gire para que se encienda
Una videograbadora	VIDEO
Un reproductor de DVD o LD	DVD/LD
Un sintonizador de TV o de satélite	TV/SAT
Un deck de minidiscos o de cassettes	MD/TAPE
Un reproductor de discos compactos	CD
El sintonizador incorporado	TUNER

Después de haber seleccionado un componente, conecte su alimentación y ponga en reproducción la fuente de programas.

- Después de haber seleccionado una videograbadora, un reproductor de videodiscos digitales, o un reproductor de discos láser, conecte la alimentación del televisor y ajuste la entrada de vídeo del mismo de acuerdo con el componente seleccionado.

13 Control de volumen principal (MASTER VOLUME)

Después de haber conectado la alimentación del componente seleccionado, gire este control para ajustar el volumen.

14 Tecla de silenciamiento (MUTING)

Presiónela para silenciar el sonido. MUTING aparece en el visor cuando el sonido está silenciado.

15 SOUND FIELD

Para disfrutar de sonido perimétrico, utilice las teclas SOUND FIELD. Con respecto a los detalles, consulte "Disfrute de sonido perimétrico", que se explica a partir de la página 24.

Tecla/indicador de decodificación automática de formato (A.F.D.)

Presiónela para ajustar el receptor a fin de que detecte automáticamente el tipo de señal de audio que esté introduciéndose y para que realice la decodificación apropiada (si es necesario).

Tecla/indicador de modo (MODE)

Presiónela para activar el modo de selección de campo acústico (página 25).

Tecla/indicador de 2 canales (2 CH)

Presiónela para dar salida al sonido a través de los altavoces delanteros (izquierdo y derecho).

16 Botón/indicador NAME (NAME)

Presiónela para activar la función de denominación e introducir nombres para las emisoras memorizadas y las fuentes de programas (página 39).

17 Tecla de introducción (ENTER)

Presiónela para introducir caracteres individuales para las emisoras memorizadas y las fuentes de programas.

18 Teclas MENU +/-

Púlselo para ajustar los parámetros envolventes y del nivel de los altavoces seleccionados (etc.).

19 Teclas MENU </>

Púlselo para seleccionar distintos parámetros envolventes y de nivel de los altavoces (etc.).

20 Toma para auriculares (PHONES)

Conéctele unos auriculares.

- Cuando conecte los auriculares, no se oirá el sonido por los altavoces.

Disfrute de sonido perimétrico

En este capítulo se describe cómo configurar su receptor para disfrutar de sonido perimétrico.

Usted podrá disfrutar de sonido perimétrico multicanal cuando reproduzca software codificado con Dolby Digital o DTS.

Usted podrá aprovechar las ventajas del sonido perimétrico seleccionando simplemente uno de los modos de sonido programados en el receptor. Estos modos le ofrecerán en su hogar el sonido excitante y potente de una sala de cine y de una sala de conciertos. Usted también podrá personalizar los modos de sonido para obtener el sonido deseado cambiando varios parámetros de sonido perimétrico.

El receptor contiene gran variedad de modos de sonido diferentes.

Los modos de sonido de cine han sido diseñados para utilizarse cuando se reproduzca software de películas (videodiscos digitales, láser, etc.) codificado con sonido perimétrico multicanal o Dolby Pro Logic.

Además de decodificar el sonido perimétrico, algunos de estos modelos proporcionan efectos de sonido que normalmente se encuentran en salas de cine.

Los modos de sonido virtual contienen aplicaciones convincentes de la tecnología de proceso de señales digitales Digital Cinema Sound Sony. Estos modos desplazan el sonido fuera de las ubicaciones reales de los altavoces para simular la presencia de varios altavoces “virtuales”.

Los modos de sonido de música, etc., han sido diseñados para utilizarse con fuentes de audio y programas de teledifusión estándar. Estos modos añaden reverberación a la señal fuente para hacer que usted se sienta como si estuviera en una sala de conciertos, en un estadio, etc.

Utilice estos modos de sonido con fuentes de dos canales, como discos compactos y transmisiones estéreo de programas deportivos o conciertos musicales.

Para más información sobre estos modos de sonido, consulte las páginas 26 - 27.

A.F.D. (Decodificación automática de formato)

Modo de sonido con “decodificación automática de formato” que presenta el sonido exactamente como fue codificado. Sin añadir reverberación alguna (etc.).

Para disfrutar plenamente de sonido perimétrico, usted tendrá que registrar el número y la ubicación de sus altavoces. Antes de tratar de disfrutar de sonido de efecto perimétrico, consulte “Configuración del sonido perimétrico multicanal” que se explica a partir de la página 15.

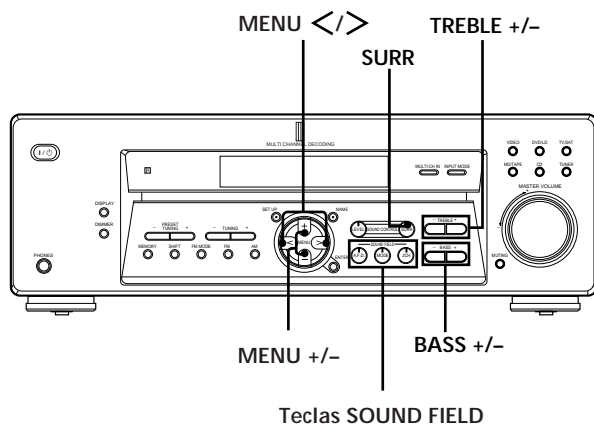

Descripción breve de las teclas utilizadas para disfrutar de sonido perimétrico

Tecla de nivel (LEVEL): Presiónelo para personalizar los parámetros de nivel.

Tecla de sonido perimétrico (SURR): Presiónelo para personalizar los parámetros de sonido perimétrico del campo de sonido actual.

Tecla de graves (BASS +/-): Púselo para ajustar el tono (graves).

Tecla de agudos (TREBLE +/-): Púselo para ajustar el tono (agudos).

Teclas de MENU </>: Utilícelas para seleccionar parámetros después de haber presionado las teclas LEVEL, SURR, o SET UP.

Teclas de MENU +/-: Utilícelo para ajustar parámetros y seleccionar campos acústicos, etc.

Teclas de campos acústicos (SOUND FIELD):

Tecla de decodificación automática de formato (A.F.D.): Presiónela para ajustar el receptor a fin de que detecte automáticamente el tipo de señal de audio que esté entrando y realice la decodificación apropiada (si es necesario).

Tecla de modo (MODE): Presiónela para activar el modo de selección de campo acústico.

Tecla de 2 canales (2CH): Presiónela para dar salida al sonido a través de los altavoces delanteros (izquierdo y derecho) solamente.

Selección de un campo acústico

Usted podrá disfrutar de sonido perimétrico seleccionando simplemente uno de los campos acústicos programados de acuerdo con el programa que desee escuchar.

- 1 Presione **MODE**.
El campo acústico actual se indicará en el visualizador.
- 2 Pulse los botones **MENU </>** o **MENU +/-** para seleccionar el campo de sonido que desee.
Con respecto a la información sobre cada campo acústico, consulte a partir de la página 26.

Para desactivar el campo acústico

Presione **A.F.D.** o **2CH** (página 23).

 El receptor memorizará el último campo acústico seleccionado para cada fuente de programa (Vinculación con campo acústico)

Cuando seleccione una fuente de programa, se aplicará automáticamente el campo acústico utilizado en último lugar. Por ejemplo, si había estado escuchando un disco compacto con HALL como campo acústico, cambia a una fuente de programas diferente, y después vuelve al disco compacto, volverá a aplicarse HALL. Con el sintonizador, los campos acústicos se memorizarán por separado para AM, FM, y todas las emisoras memorizadas.

 Usted podrá identificar el software codificado con Dolby Surround observando el paquete

Los discos Dolby Digital tienen el logotipo , y los programas codificados con Dolby Surround poseen el logotipo .

Selección de un campo acústico

Información de campo de sonido

Campo acústico	Efecto	Notas
NORM. SURR. (NORMAL SURROUND)	El software con señales de audio multicanal se reproducirá de acuerdo con la forma en el que fue grabado. El software con señales de audio de 2 canales se decodificará con Dolby Pro Logic para crear efectos de sonido multicanal.	
STUDIO A (CINEMA STUDIO A)	Reproduce las características de sonido de un estudio de edición clásico de Sony Pictures Entertainment.	Éste es un modo estándar, excelente para contemplar prácticamente cualquier tipo de película.
STUDIO B (CINEMA STUDIO B)	Reproduce las características de sonido de un estudio de mezclas de Sony Pictures Entertainment, que es una de las características más actuales en Hollywood.	Este modo es ideal para contemplar películas de ciencia ficción o de acción con gran cantidad de efectos acústicos.
STUDIO C (CINEMA STUDIO C)	Reproduce las características de sonido de un estudio de grabación BGM de Sony Pictures Entertainment.	Este modo es ideal para contemplar películas musicales o clásicas, que se caracterizan por pistas de sonido monoaurales.
V.M.DIMENS.* (VIRTUAL MULTI DIMENSION) (Dimensión múltiple virtual)	Utiliza la formación de imagen de sonido tridimensional para crear un conjunto de altavoces sonido envolvente virtuales ubicados a mayor altura que la del oyente desde un solo par de altavoces sonido envolvente reales. Este modo crea cuatro juegos de altavoces virtuales que rodean al oyente con un ángulo de elevación de aproximadamente 30°.	<p>Diagrama de configuración de altavoces para el modo SIDE**. Muestra un oyente en el centro con un par de altavoces reales (SL y SR) a los lados. Se crean cuatro juegos de altavoces virtuales (L, C, R) que rodean al oyente desde arriba y los lados, formando una estructura similar a un casco.</p>
V. SEMI M.D.* (VIRTUAL SEMI-MULTI DIMENSION) (Dimensión semimúltiple virtual)	Utiliza la formación de imagen de sonido tridimensional para crear altavoces sonido envolvente virtuales desde el sonido de los altavoces delanteros sin utilizar en realidad altavoces sonido envolvente. Este modo crea cinco juegos de altavoces virtuales que rodean al oyente con un ángulo de elevación de 30°.	<p>Diagrama de configuración de altavoces para el modo BEHIND**. Muestra un oyente en el centro con un par de altavoces reales (SL y SR) a los lados. Se crean cinco juegos de altavoces virtuales (L, C, R) que rodean al oyente desde arriba y los lados, formando una estructura similar a un casco.</p>

* Campo acústico "VIRTUAL": Campo acústico con altavoces virtuales.

** Consulte la página 16

Información de campo de sonido

Campo acústico	Efecto	Notas
HALL	Reproduce la acústica de una sala de conciertos rectangular.	Ideal para sonidos acústicos suaves.
JAZZ (JAZZ CLUB)	Reproduce la acústica de un club de jazz.	
L. HOUSE (LIVE HOUSE)	Reproduce la acústica de una sala de actuación en directo de 300 asientos.	Excelente para música rock y popular.
GAME	Obtiene el impacto máximo de audio de software de videojuegos.	Cerórese de ajustar el equipo de videojuegos al modo estéreo cuando utilice software de juegos con capacidad de sonido estéreo.

Notas

- Los efectos proporcionados por los altavoces virtuales pueden aumentar el ruido en la señal de reproducción.
- Cuando escuche campos acústicos que utilicen altavoces virtuales, no podrá escuchar ningún sonido que provenga directamente de los altavoces sonido envolvente.

Para utilizar los modos siguientes, use las teclas del panel frontal

A.F.D. AUTO FORMAT DECODING (Presione la tecla A.F.D.)	Detecta automáticamente el tipo de señal de audio que esté introduciéndose (Dolby Digital, Dolby Pro Logic, o estéreo de dos canales estándar) y realiza la decodificación adecuada si es necesario. Este modo presenta el sonido como fue grabado/codificado sin añadirle ningún efecto.	Usted podrá utilizar este modo como referencia.
2CH ST. 2 CHANNEL (Presione la tecla 2CH.)	Da salida al sonido de los altavoces izquierdo y derecho solamente. Las fuentes de dos canales (estéreo) estándar no utilizarán en absoluto el proceso de campo acústico. Los formatos de sonido perimétrico multicanal se mezclarán en dos canales.	Esto le permitirá reproducir cualquier fuente utilizando solamente los altavoces delanteros izquierdo y derecho.

Nota

- Cuando haya seleccionado el modo 2 CHANNEL, no saldrá sonido a través del altavoz de subgraves. Para escuchar fuentes de dos canales (estéreo) utilizando los altavoces delanteros izquierdo y derecho y un altavoz de subgraves, utilice el modo AUTO FORMAT DECODING.
- Al seleccionar "Micro Satellite Speaker", el procesador interno de sonido redirecciona automáticamente los graves al altavoz potenciador de graves. Si desea escuchar fuentes de dos canales (estéreo) con este ajuste, se recomienda que elija el modo AUTO FORMAT DECODING con el fin de que se utilice el altavoz potenciador de graves para obtener la señal de graves correcta.

Descripción de las indicaciones de sonido perimétrico multicanal

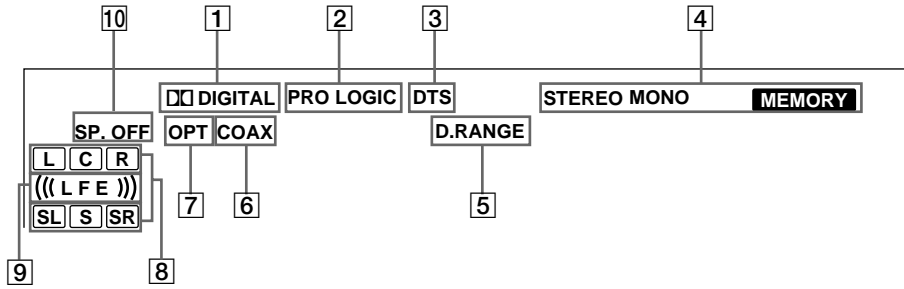

1 DIGITAL

Este indicador se ilumina cuando el receptor está decodificando señales grabadas en formato Dolby Digital.

2 PRO LOGIC

Se encenderá cuando esta unidad aplique el proceso Pro Logic a las señales de dos canales a fin de dar salida a señales para el canal central y los canales perimétricos.*

* No obstante, este indicador no se iluminará si los altavoces centrales y sonido envolvente están ajustados en "NO" y se ha seleccionado el campo de sonido A.F.D. o NORMAL SURROUND.

3 DTS

Se ilumina cuando se introducen señales DTS.

Nota

Al reproducir un disco con formato DTS, asegúrese de que ha realizado conexiones digitales y que INPUT MODE no está ajustado en ANALOG (consulte 11 en la página 23).

4 Indicadores del sintonizador

Estos indicadores se encenderán cuando utilice el receptor para sintonizar emisoras de radiodifusión, etc. Con respecto a las operaciones del sintonizador, consulte las páginas 34 - 37.

5 D. RANGE

Se encenderá cuando active la compresión de la gama dinámica. Con respecto al ajuste de la compresión de la gama dinámica, consulte la página 32.

6 COAX

Se encenderá cuando la señal de la fuente de entrada a través del terminal COAX sea digital.

7 OPT

Se encenderá cuando la señal de la fuente de entrada a través del terminal OPT sea digital.

8 Indicadores de canales de reproducción

Las letras se encenderán para indicar los canales que estén en reproducción.

L: Canal delantero izquierdo

R: Canal delantero derecho

C: Canal central (monoaural)

SL: Sonido perimétrico del canal izquierdo

SR: Sonido perimétrico del canal derecho

S: Sonido perimétrico (monoaural o de componentes sonido envolvente obtenido mediante el proceso Pro Logic)

Los cuadros alrededor de las letras se encenderán para indicar los altavoces utilizados para reproducir los canales.

Con respecto a los detalles sobre los indicadores de los canales de reproducción, consulte la página siguiente.

9 ((LFE))

((LFE)) se iluminará si el disco reproducido contiene el canal LFE (efecto de baja frecuencia) y mientras se reproduce realmente el sonido del canal LFE.

10 SP. OFF

Se ilumina cuando los auriculares están conectados.

Indicaciones del sonido fuente

Las letras (L, C, R, etc.) indican el sonido fuente. Los cuadros alrededor de las letras varían para mostrar la forma en la que el receptor mezcla el sonido fuente (basándose en la configuración de los altavoces). Cuando utilice modos de sonido de música como HALL o JAZZ CLUB, el receptor añadirá reverberación basándose en el sonido fuente.

En la tabla siguiente se muestra cómo se encenderán los indicadores cuando utilice el modo AUTO FORMAT DECODING. Aunque en la tabla siguiente se muestran la mayoría de las configuraciones disponibles para las señales de sonido perimétrico de canales múltiples, las marcadas con “☆” son las más comunes.

Formato de grabación (Canales delanteros/sonido envolvente)	Indicación de los canales de entrada	Indicación de la configuración de los altavoces y los canales de reproducción			
		Todos los altavoces presentes	Altavoces sonido envolvente ausentes	Altavoz central ausente	Altavoces sonido envolvente/central ausentes
1/0	DOLBY DIGITAL [1/0]	<input checked="" type="checkbox"/> DIGITAL <input checked="" type="checkbox"/> C	<input checked="" type="checkbox"/> DIGITAL <input checked="" type="checkbox"/> C	<input checked="" type="checkbox"/> DIGITAL <input type="checkbox"/> c <input type="checkbox"/>	<input checked="" type="checkbox"/> DIGITAL <input type="checkbox"/> c <input type="checkbox"/>
	DTS [1/0]	<input type="checkbox"/> dts <input checked="" type="checkbox"/> C	<input type="checkbox"/> dts <input checked="" type="checkbox"/> C	<input type="checkbox"/> dts <input type="checkbox"/> c <input type="checkbox"/>	<input type="checkbox"/> dts <input type="checkbox"/> c <input type="checkbox"/>
2/0*	DOLBY DIGITAL [2/0]	<input checked="" type="checkbox"/> DIGITAL <input type="checkbox"/> L <input type="checkbox"/> R	<input checked="" type="checkbox"/> DIGITAL <input type="checkbox"/> L <input type="checkbox"/> R	<input checked="" type="checkbox"/> DIGITAL <input type="checkbox"/> L <input type="checkbox"/> R	<input checked="" type="checkbox"/> DIGITAL <input type="checkbox"/> L <input type="checkbox"/> R
	DTS [2/0]	<input type="checkbox"/> dts <input type="checkbox"/> L <input type="checkbox"/> R	<input type="checkbox"/> dts <input type="checkbox"/> L <input type="checkbox"/> R	<input type="checkbox"/> dts <input type="checkbox"/> L <input type="checkbox"/> R	<input type="checkbox"/> dts <input type="checkbox"/> L <input type="checkbox"/> R
3/0	DOLBY DIGITAL [3/0]	<input checked="" type="checkbox"/> DIGITAL <input type="checkbox"/> L <input checked="" type="checkbox"/> C <input type="checkbox"/> R	<input checked="" type="checkbox"/> DIGITAL <input type="checkbox"/> L <input checked="" type="checkbox"/> C <input type="checkbox"/> R	<input checked="" type="checkbox"/> DIGITAL <input type="checkbox"/> L <input type="checkbox"/> c <input type="checkbox"/> R	<input checked="" type="checkbox"/> DIGITAL <input type="checkbox"/> L <input type="checkbox"/> c <input type="checkbox"/> R
	DTS [3/0]	<input type="checkbox"/> dts <input type="checkbox"/> L <input checked="" type="checkbox"/> C <input type="checkbox"/> R	<input type="checkbox"/> dts <input type="checkbox"/> L <input checked="" type="checkbox"/> C <input type="checkbox"/> R	<input type="checkbox"/> dts <input type="checkbox"/> L <input type="checkbox"/> c <input type="checkbox"/> R	<input type="checkbox"/> dts <input type="checkbox"/> L <input type="checkbox"/> c <input type="checkbox"/> R
2/1	DOLBY DIGITAL [2/1]	<input checked="" type="checkbox"/> DIGITAL <input type="checkbox"/> L <input type="checkbox"/> R <input type="checkbox"/> S	<input checked="" type="checkbox"/> DIGITAL <input type="checkbox"/> L <input type="checkbox"/> R <input type="checkbox"/> S	<input checked="" type="checkbox"/> DIGITAL <input type="checkbox"/> L <input type="checkbox"/> R <input type="checkbox"/> S	<input checked="" type="checkbox"/> DIGITAL <input type="checkbox"/> L <input type="checkbox"/> R <input type="checkbox"/> S
	DTS [2/1]	<input type="checkbox"/> dts <input type="checkbox"/> L <input type="checkbox"/> R <input type="checkbox"/> S	<input type="checkbox"/> dts <input type="checkbox"/> L <input type="checkbox"/> R <input type="checkbox"/> S	<input type="checkbox"/> dts <input type="checkbox"/> L <input type="checkbox"/> R <input type="checkbox"/> S	<input type="checkbox"/> dts <input type="checkbox"/> L <input type="checkbox"/> R <input type="checkbox"/> S
3/1	DOLBY DIGITAL [3/1]	<input checked="" type="checkbox"/> DIGITAL <input type="checkbox"/> L <input checked="" type="checkbox"/> C <input type="checkbox"/> R <input type="checkbox"/> S	<input checked="" type="checkbox"/> DIGITAL <input type="checkbox"/> L <input checked="" type="checkbox"/> C <input type="checkbox"/> R <input type="checkbox"/> S	<input checked="" type="checkbox"/> DIGITAL <input type="checkbox"/> L <input type="checkbox"/> c <input type="checkbox"/> R <input type="checkbox"/> S	<input checked="" type="checkbox"/> DIGITAL <input type="checkbox"/> L <input type="checkbox"/> c <input type="checkbox"/> R <input type="checkbox"/> S
	DTS [3/1]	<input type="checkbox"/> dts <input type="checkbox"/> L <input checked="" type="checkbox"/> C <input type="checkbox"/> R <input type="checkbox"/> S	<input type="checkbox"/> dts <input type="checkbox"/> L <input checked="" type="checkbox"/> C <input type="checkbox"/> R <input type="checkbox"/> S	<input type="checkbox"/> dts <input type="checkbox"/> L <input type="checkbox"/> c <input type="checkbox"/> R <input type="checkbox"/> S	<input type="checkbox"/> dts <input type="checkbox"/> L <input type="checkbox"/> c <input type="checkbox"/> R <input type="checkbox"/> S
2/2	DOLBY DIGITAL [2/2]	<input checked="" type="checkbox"/> DIGITAL <input type="checkbox"/> L <input type="checkbox"/> R <input type="checkbox"/> SL <input type="checkbox"/> SR	<input checked="" type="checkbox"/> DIGITAL <input type="checkbox"/> L <input type="checkbox"/> R <input type="checkbox"/> SL <input type="checkbox"/> SR	<input checked="" type="checkbox"/> DIGITAL <input type="checkbox"/> L <input type="checkbox"/> R <input type="checkbox"/> SL <input type="checkbox"/> SR	<input checked="" type="checkbox"/> DIGITAL <input type="checkbox"/> L <input type="checkbox"/> R <input type="checkbox"/> SL <input type="checkbox"/> SR
	DTS [2/2]	<input type="checkbox"/> dts <input type="checkbox"/> L <input type="checkbox"/> R <input type="checkbox"/> SL <input type="checkbox"/> SR	<input type="checkbox"/> dts <input type="checkbox"/> L <input type="checkbox"/> R <input type="checkbox"/> SL <input type="checkbox"/> SR	<input type="checkbox"/> dts <input type="checkbox"/> L <input type="checkbox"/> R <input type="checkbox"/> SL <input type="checkbox"/> SR	<input type="checkbox"/> dts <input type="checkbox"/> L <input type="checkbox"/> R <input type="checkbox"/> SL <input type="checkbox"/> SR
3/2	☆ DOLBY DIGITAL [3/2]	<input checked="" type="checkbox"/> DIGITAL <input type="checkbox"/> L <input checked="" type="checkbox"/> C <input type="checkbox"/> R <input type="checkbox"/> SL <input type="checkbox"/> SR	<input checked="" type="checkbox"/> DIGITAL <input type="checkbox"/> L <input checked="" type="checkbox"/> C <input type="checkbox"/> R <input type="checkbox"/> SL <input type="checkbox"/> SR	<input checked="" type="checkbox"/> DIGITAL <input type="checkbox"/> L <input type="checkbox"/> c <input type="checkbox"/> R <input type="checkbox"/> SL <input type="checkbox"/> SR	<input checked="" type="checkbox"/> DIGITAL <input type="checkbox"/> L <input type="checkbox"/> c <input type="checkbox"/> R <input type="checkbox"/> SL <input type="checkbox"/> SR
	☆ DTS [3/2]	<input type="checkbox"/> dts <input type="checkbox"/> L <input checked="" type="checkbox"/> C <input type="checkbox"/> R <input type="checkbox"/> SL <input type="checkbox"/> SR	<input type="checkbox"/> dts <input type="checkbox"/> L <input checked="" type="checkbox"/> C <input type="checkbox"/> R <input type="checkbox"/> SL <input type="checkbox"/> SR	<input type="checkbox"/> dts <input type="checkbox"/> L <input type="checkbox"/> c <input type="checkbox"/> R <input type="checkbox"/> SL <input type="checkbox"/> SR	<input type="checkbox"/> dts <input type="checkbox"/> L <input type="checkbox"/> c <input type="checkbox"/> R <input type="checkbox"/> SL <input type="checkbox"/> SR
2/0**	☆ DOLBY DIGITAL [2/0]	<input checked="" type="checkbox"/> DIGITAL <input type="checkbox"/> L <input checked="" type="checkbox"/> C <input type="checkbox"/> R <input checked="" type="checkbox"/> PRO LOGIC <input type="checkbox"/> S	<input checked="" type="checkbox"/> DIGITAL <input type="checkbox"/> L <input checked="" type="checkbox"/> C <input type="checkbox"/> R <input checked="" type="checkbox"/> PRO LOGIC <input type="checkbox"/> S	<input checked="" type="checkbox"/> DIGITAL <input type="checkbox"/> L <input type="checkbox"/> c <input type="checkbox"/> R <input checked="" type="checkbox"/> PRO LOGIC <input type="checkbox"/> S	<input checked="" type="checkbox"/> DIGITAL <input type="checkbox"/> L <input type="checkbox"/> R
	☆ DOLBY PRO LOGIC	<input type="checkbox"/> PRO LOGIC <input type="checkbox"/> L <input checked="" type="checkbox"/> C <input type="checkbox"/> R <input type="checkbox"/> S	<input type="checkbox"/> PRO LOGIC <input type="checkbox"/> L <input checked="" type="checkbox"/> C <input type="checkbox"/> R <input type="checkbox"/> S	<input type="checkbox"/> PRO LOGIC <input type="checkbox"/> L <input type="checkbox"/> c <input type="checkbox"/> R <input type="checkbox"/> S	<input type="checkbox"/> L <input type="checkbox"/> R
	☆ PCM XX kHz***	<input type="checkbox"/> L <input type="checkbox"/> R	<input type="checkbox"/> L <input type="checkbox"/> R	<input type="checkbox"/> L <input type="checkbox"/> R	<input type="checkbox"/> L <input type="checkbox"/> R

* Señales con la codificación con Dolby Surround en OFF

* Señales con la codificación con Dolby Surround en ON

*** La frecuencia de muestreo se visualizará.

Notas

- El receptor realizará la decodificación de Pro Logic y la visualización de acuerdo con 2/0** cuando utilice los modos de sonido de cine siguientes con señales de formato 2/0* o STEREO PCM. (STUDIO A, B, C, V.M.DIMENS. y V. SEMI M.D.)
- Cuando utilice modos de sonido de música como HALL o JAZZ CLUB con formatos de audio estándar, como PCM, el receptor creará señales de altavoces sonido envolvente a partir de las señales de los altavoces delanteros izquierdo (L) y derecho (R). En este caso, el sonido saldrá a través de los altavoces sonido envolvente, pero los indicadores de los canales de salida para los altavoces sonido envolvente no se encenderán.

Personalización de los campos acústicos

Si ajusta los parámetros de sonido perimétrico y las características de tono de los altavoces delanteros, podrá personalizar los campos de sonido según su situación particular de audición.

Después de haber personalizado un campo acústico, los cambios se almacenarán permanentemente en la memoria (a menos que deje desenchufado el receptor durante dos semanas). Usted podrá cambiar los campos acústicos personalizados en cualquier momento realizando nuevos ajustes en los parámetros.

Con respecto a los parámetros disponibles para cada campo acústico, consulte la página 33.

Para obtener el máximo rendimiento del sonido perimétrico multicanal

Antes de personalizar un campo acústico, ubique los altavoces y realice los procedimientos descritos en “Configuración del sonido perimétrico multicanal”, que se explica a partir de la página 15.

Ajuste de los parámetros del sonido perimétrico

El menú SURR contiene los parámetros que le permitirán personalizar varios aspectos del campo acústico actual. Los ajustes disponibles en este menú se almacenarán individualmente para cada campo acústico.

- 1** Ponga en reproducción una fuente de programas codificada con sonido perimétrico multicanal.
- 2** Presione SURR.
La tecla se encenderá y se visualizará el primer parámetro.
- 3** Pulse MENU </> para seleccionar el parámetro que desee ajustar.
- 4** Pulse MENU +/- para seleccionar el ajuste que desee.
El ajuste se almacena de forma automática.

Nivel del efecto (EFFECT)

Ajuste inicial: (depende del modo de campo de sonido)
Este parámetro le permitirá ajustar la “presencia” del efecto de sonido perimétrico actual.

Tipo de paredes

Ajuste inicial: WALL MID

Cuando el sonido se refleje en material blando, como una cortina, los elementos de alta frecuencia se reducirán. Una pared sólida será mucho más reflectora y no afectará significativamente la respuesta en frecuencia del sonido reflejado. Este parámetro le permitirá controlar el nivel de las frecuencias altas para alterar el carácter acústico de su entorno de escucha simulando una pared más blanda (S) o más rígida (H).

- El tipo muro puede ajustarse entre WALL S. 1 ~ WALL S. 8 (suave) y WALL H. 1 ~ WALL H. 8 (intenso) en 17 intervalos.
- El punto medio (WALL MID) designa una pared neutral (hecha de madera).

Reverberación

Ajuste inicial: REVB. MID

Antes de que el sonido llegue a sus oídos, se refleja (reverbera) muchas veces entre las paredes izquierda y derecha, el techo, y el piso. En una sala grande, el sonido tarda más tiempo en rebotar de una superficie a otra que en una sala más pequeña. Este parámetro le permitirá controlar la separación de las reflexiones cercanas para simular una sala acústicamente más grande (L) o más pequeña (S).

- La reverberación puede ajustarse entre REVB. S. 1 ~ REVB. S. 8 (cortas) y REVB. L. 1 ~ REVB. L. 8 (largas) en 17 pasos.
- El punto central (REVB. MID) designa una sala estándar sin ajuste.

Ajuste de los parámetros de nivel

El menú LEVEL contiene parámetros que le permitirán ajustar el equilibrio y el volumen de cada altavoz. Los ajustes disponibles en este menú se aplican a todos los campos acústicos.

- 1 Ponga en reproducción una fuente de programa codificado con sonido perimétrico multicanal.
- 2 Presione LEVEL.
La tecla se encenderá y se visualizará el primer parámetro.
- 3 Pulse MENU </> para seleccionar el parámetro que desee ajustar.
- 4 Pulse MENU +/- para seleccionar el ajuste que desee.
El ajuste se almacena de forma automática.

*Equilibrio entre los altavoces delanteros



( )

Ajuste inicial : BALANCE

Le permitirá ajustar el equilibrio entre los altavoces delanteros izquierdo y derecho.

- El balance puede ajustarse en intervalos de ± 8 .
- Este ajuste también podrá realizarse utilizando el mando a distancia suministrado. Consulte "Ajuste del volumen de los altavoces" (página 18).

*Equilibrio entre los altavoces sonido envolvente

( )

Ajuste inicial: BALANCE

Le permitirá ajustar el equilibrio entre los altavoces sonido envolvente izquierdo y derecho.

- El balance puede ajustarse en intervalos de ± 8 .
- Estos ajustes podrán realizarse utilizando el mando a distancia suministrado. Consulte "Ajuste del volumen de los altavoces" (página 18).

*Nivel de los altavoces sonido envolvente

Ajuste inicial: SURR 0 dB

Le permitirá ajustar el nivel de los altavoces sonido envolvente (izquierdo y derecho).

- Este nivel podrá ajustarse en pasos de 1 dB de -10 dB a +6 dB.
- Los ajustes también podrán realizarse directamente utilizando el mando a distancia suministrado. Consulte "Ajuste del volumen de los altavoces" (página 18).

*Nivel del altavoz central

Ajuste inicial: CTR 0 dB

Le permitirá ajustar el nivel del altavoz central.

- El nivel podrá ajustarse en pasos de 1 dB de -10 dB a +6 dB.

*Nivel del altavoz de subgraves

Ajuste inicial: S.W. 0 dB

Le permitirá ajustar el nivel del altavoz de subgraves.

- El nivel podrá ajustarse en pasos de 1 dB de -10 dB a +6 dB.

** Los parámetros pueden ajustarse por separado para MULTI CH IN.*

Nivel de mezcla del efecto de baja frecuencia

()

Ajuste inicial: L.F.E. 0 dB

Este parámetro le permitirá atenuar el nivel de la salida del canal LFE (Efecto de baja frecuencia) del altavoz de subgraves sin que se vea afectado el nivel de los graves enviados al altavoz de subgraves desde los canales delanteros, central, o sonido envolvente a través del circuito de redirección de graves.

- El nivel podrá ajustarse en pasos de 1 dB de -20,0 dB a 0 dB (nivel de línea). 0 dB da salida a la señal LFE completa con el nivel de mezcla determinado por el ingeniero de grabación.
- La selección de OFF silenciará el sonido del canal LFE del altavoz de subgraves. Sin embargo, los sonidos de baja frecuencia de los altavoces delanteros, el central, o los sonido envolvente saldrán a través del altavoz de subgraves de acuerdo con los ajustes realizados para cada altavoz en la configuración de los altavoces (página 15).

Compresor de gama dinámica (D. RANGE)

Ajuste inicial: COMP. OFF (desactivado)

Le permitirá comprimir la gama dinámica de la pista de sonido.

Esto puede resultar muy útil cuando desee contemplar películas a bajo volumen una vez entrada la noche.

- COMP. OFF reproducirá la pista de sonido sin compresión.
- COMP. STD reproducirá la pista de sonido con la gama dinámica designada por el ingeniero de grabación.
- COMP. 0.1-0.9 le permitirá comprimir la gama dinámica en pasos pequeños para obtener el sonido deseado.
- COMP. MAX proporciona una compresión dramática de la gama dinámica.

Nota

La compresión de la gama dinámica no será posible con fuentes DTS.



Acerca del compresor de gama dinámica

Este parámetro le permitirá comprimir la gama dinámica de la pista de sonido basándose en la información de gama dinámica incluida en la señal Dolby Digital. "COMP. STD" es la compresión estándar, pero como muchas fuentes solamente tienen una ligera compresión, es posible que no note mucha diferencia cuando utilice COMP. 0.1-0.9.

Por lo tanto, le recomendamos que utilice el ajuste "COMP. MAX". Esto comprimirá grandemente la gama dinámica y le permitirá contemplar películas bien entrada la noche a bajo volumen. A diferencia de los limitadores analógicos, los niveles están predeterminados y proporcionan una compresión muy natural.

Ajuste de los graves/agudos

El botón BASS +/- o TREBLE +/- permite ajustar el tono (graves o agudos) de los altavoces delanteros para obtener un sonido óptimo. Es posible ajustar el tono para cada campo de sonido separado.

- 1 Ponga en reproducción la fuente de programas codificada con sonido perimétrico multicanal.
- 2 Pulse BASS +/- para ajustar el tono de graves y TREBLE +/- para ajustar el tono de agudos. El ajuste se almacena de forma automática. Se puede seleccionar un nivel de tono de -6 dB a +6 dB en intervalos de 2 dB.

Reposición de los campos acústicos personalizados a los de fábrica

- 1 Si la alimentación está conectada, presione I/⏻ para desconectarla.
- 2 Mantenga pulsada MODE y presione I/⏻. En el visualizador aparecerá "S.F. CLR." y todos los campos acústicos se repondrán a la vez.

Parámetros ajustables para cada campo acústico

	EFFECT LEVEL	WALL TYPE	REVERB TIME	FRONT BAL.	SURR BAL.	SURR LEVEL	CENTER LEVEL	SUB WOOFER LEVEL	LFE MIX
2CH				●					●
A.F.D.				●	●	●	●	●	●
NORMAL SURROUND				●	●	●	●	●	●
CINEMA STUDIO A	●			●	●	●	●	●	●
CINEMA STUDIO B	●			●	●	●	●	●	●
CINEMA STUDIO C	●			●	●	●	●	●	●
V. MULTI DIMENSION				●	●	●	●	●	●
V. SEMI-M. DIMENSION				●			●	●	●
HALL	●	●	●	●	●	●	●	●	●
JAZZ CLUB	●	●	●	●	●	●	●	●	●
LIVE HOUSE	●	●	●	●	●	●	●	●	●
GAME	●	●	●	●	●	●	●	●	●
MULTI CH IN				●	●	●	●	●	

	D.RANGE COMP.	BASS/TREBLE
2CH	●	●
A.F.D.	●	●
NORMAL SURROUND	●	●
CINEMA STUDIO A	●	●
CINEMA STUDIO B	●	●
CINEMA STUDIO C	●	●
V. MULTI DIMENSION	●	●
V. SEMI-M. DIMENSION	●	●
HALL	●	●
JAZZ CLUB	●	●
LIVE HOUSE	●	●
GAME	●	●
MULTI CH IN		

Recepción de programas de radiodifusión

En este capítulo se describe cómo recibir emisiones de FM o AM, y cómo memorizar emisoras.

Usted podrá sintonizar emisoras con este receptor de las formas siguientes:

Sintonía directa

Usted podrá introducir directamente la frecuencia de la emisora que desee sintonizar utilizando las teclas numéricas el en mando a distancia (consulte la página 36).

Sintonía automática

Si no conoce la frecuencia de la emisora deseada, podrá hacer que receptor explore todas las emisoras disponibles en su área (página 36).

Sintonía de emisoras memorizadas

Después de haber sintonizado emisoras utilizando la sintonía directa o la automática, podrá memorizarlas en el receptor (consulte la página 37). Después podrá sintonizar directamente cualquiera de las emisoras introduciendo su código de 2 caracteres (consulte la página 37). Podrá memorizar hasta 30 emisoras de FM o AM. El receptor también explorará todas las emisoras que usted haya almacenado (consulte la página 37).

Antes de comenzar, cerciórese de haber:

- Conectado las antenas de FM y AM al receptor (consulte la página 5).

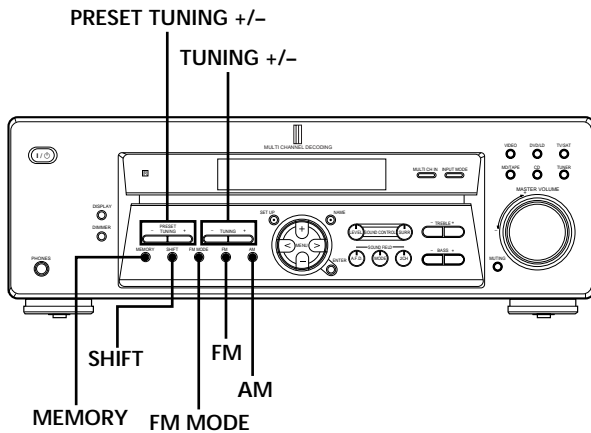

Descripción breve de las teclas utilizadas para recibir emisiones de radiodifusión

Teclas de sintonización de emisoras memorizadas (PRESET TUNING) +/-: Púlselo para explorar todas las emisoras de radio memorizadas.

Teclas de sintonía memorizada (TUNING +/-): Púlselo para explorar todas las emisoras de radio disponibles.

Tecla de modo de FM (FM MODE): Si en el visualizador está parpadeando "STEREO" y la recepción de FM estéreo es deficiente, presione esta tecla para mejorar el sonido. Usted no obtendrá efecto estéreo, pero el sonido se oír con menos distorsión.

Nota

Si "STEREO" no aparece en absoluto cuando se reciba normalmente un programa de FM, presione esta tecla para hacer que aparezca la indicación "STEREO".

Tecla de FM (FM): Presiónela para seleccionar la banda de FM .

Tecla de AM (AM): Presiónela para seleccionar la banda de AM.

Tecla de memoria (MEMORY): Presiónela para memorizar emisoras de radiodifusión.

Tecla de desplazamiento (SHIFT): Presiónela para seleccionar una página de memoria (A, B, o C) a fin de memorizar emisoras o sintonizar emisoras memorizadas.

Tecla del sintonizador (TUNER): Presiónela para seleccionar el sintonizador.

En el mando a distancia:

D. TUNING: Presione este botón para introducir una frecuencia directamente con los botones numéricos.

Teclas numéricas: Presiónelos para especificar un valor numérico al introducir la frecuencia directamente, memorizar emisoras de radio o sintonizar emisoras memorizadas.

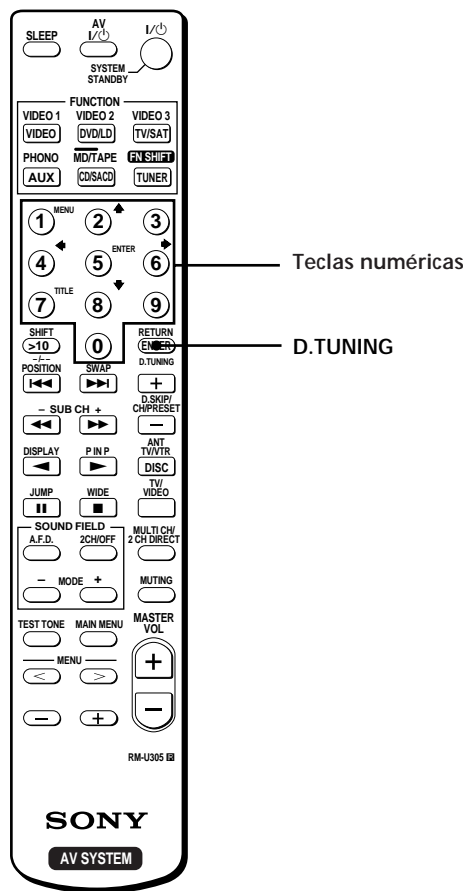

Sintonía directa

Con respecto a los detalles sobre las teclas utilizadas en esta sección, consulte “Descripción breve de las teclas utilizadas para recibir emisiones de radiodifusión” de la página 35.

- 1 Presione TUNER.
Se sintonizará la última emisora recibida.
- 2 Presione FM ou AM para seleccionar la banda de FM o AM.
- 3 Presione D. TUNING el en mando a distancia.
- 4 Presione las teclas numéricas el en mando a distancia para introducir la frecuencia.

Ejemplo 1: FM 102,50 MHz

① → ② → ⑤ → ①

Ejemplo 2: AM 1350 kHz

(No es preciso introducir el último “0” cuando el intervalo de sintonización está ajustado en 10 kHz)

① → ③ → ⑤ → ①

Si no puede sintonizar una emisora y el número introducido parpadea

Compruebe si ha introducido la frecuencia correcta.

En caso contrario, repita los pasos 3 y 4.

Si los números introducidos siguen parpadeando, la frecuencia no estará utilizándose en su zona.

- 5 Si ha sintonizado una emisora de AM, ajuste la antena de cuadro de AM hasta obtener la óptima recepción.
- 6 Repita los pasos 2 a 5 para recibir otras emisoras.



Si introduce una frecuencia no cubierta por el intervalo de sintonía

El valor introducido se redondeará automáticamente por exceso o defecto.

Los intervalos para la sintonía directa son:

FM: Intervalo de 50 kHz

AM: Intervalo de 9 kHz (para cambiar el intervalo a 10 kHz, consulte la página 45)

Sintonía automática

Con respecto a los detalles sobre las teclas utilizadas en esta sección, consulte “Descripción breve de las teclas utilizadas para recibir emisiones de radiodifusión” de la página 35.

- 1 Presione TUNER.
Se sintonizará la última emisora recibida.
- 2 Presione FM ou AM para seleccionar la banda de FM o AM.
- 3 Presione TUNING + o TUNING –.
Presione la + para explorar de frecuencias bajas a altas o la tecla – para explorar de frecuencias altas a bajas.

Cuando el receptor alcance cualquier extremo de la banda

La exploración se repetirá en el mismo sentido.

El receptor dejará de explorar cuando se reciba una emisora.

- 4 Para continuar la exploración, presione de nuevo TUNING + o TUNING –.

Sintonía de emisoras memorizadas

Con respecto a los detalles sobre las teclas utilizadas en esta sección, consulte “Descripción breve de las teclas utilizadas para recibir emisiones de radiodifusión” de la página 35.

Antes de sintonizar emisoras memorizadas, cerciórese de memorizarlas realizando los pasos de “Memorización de emisoras de radiodifusión”, que se indica a continuación.

Memorización de emisoras de radiodifusión

- 1 Presione TUNER.
Se sintonizará la última emisora recibida.
- 2 Sintonice la emisora que desee memorizar utilizando la sintonía directa o la sintonía automática (página 36).
- 3 Presione MEMORY.
En el visualizador aparecerá “MEMORY” durante algunos segundos. Realice los pasos 4 a 6 antes de que desaparezca “MEMORY”.
- 4 Presione SHIFT para seleccionar una página de memoria (A, B, o C).
Cada vez que presione SHIFT, en el visualizador aparecerá la letra “A”, “B”, o “C”.
- 5 Seleccione un número de memorización presionando PRESET TUNING + o PRESET TUNING –.
Si “MEMORY” se apaga antes de haber introducido el número de memorización, vuelva a comenzar desde el paso 3.
- 6 Para almacenar la emisora, vuelva a presionar MEMORY.
Si “MEMORY” se apaga antes de haber introducido el número de memorización, vuelva a comenzar desde el paso 3.
- 7 Para memorizar otra emisora, repita los pasos 2 a 6.

Para cambiar un número de memorización a otra emisora

Realice los pasos 1 a 6 para memorizar la nueva emisora en el número.

Nota

Si el cable de alimentación de CA permanece desconectado durante una semana aproximadamente, todas las emisoras memorizadas se borrarán de la memoria del receptor y deberá memorizarlas de nuevo.

Sintonía de emisoras memorizadas

Usted podrá sintonizar emisoras memorizadas de cualquiera de las dos formas siguientes.

Exploración de emisoras memorizadas

- 1 Presione TUNER.
Se sintonizará la última emisora recibida.
- 2 Presione repetidamente PRESET TUNING + o PRESET TUNING – para seleccionar la emisora deseada.
Cada vez que presione la tecla, el receptor sintonizará una emisora memorizada en el orden y el sentido indicados a continuación.

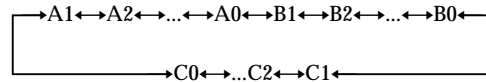

Utilización de los códigos de memorización

- 1 Presione TUNER.
Se sintonizará la última emisora recibida.
- 2 Presione SHIFT para seleccionar una página de memoria (A, B, o C), y después introduzca el número de memorización correspondiente a la emisora deseada utilizando las teclas numéricas.

Otras operaciones

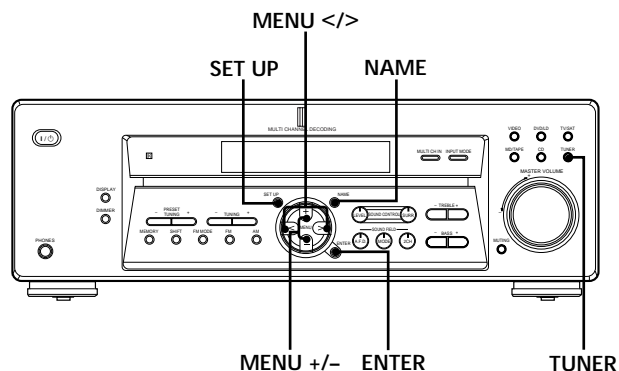

Breve descripción de las teclas que aparecen en este capítulo

Tecla de denominación (NAME): Presiónela para asignar nombres a emisoras memorizadas o a fuentes de programas.

Teclas de MENU +/-: Utilícela para seleccionar caracteres cuando asigne nombres a emisoras memorizadas o fuentes de programas.

Teclas de MENU </>: Utilícelas para mover el cursor cuando asigne nombres a emisoras memorizadas o fuentes de programas.

Tecla de sintonizador (TUNER): Presiónela para seleccionar el sintonizador.

Tecla de configuración (SET UP): Presiónela para entrar en el modo de configuración.

Tecla de introducción (ENTER): Presiónela para introducir el nombre completo de una emisora memorizada o de una fuente de programas.

Asignación de nombres a emisoras memorizadas y de fuentes de programas

Es posible asignar un nombre (nombre de índice) de hasta 8 caracteres para las emisoras memorizadas y fuentes de programa. Estos nombres de índices (por ejemplo, "VHS") aparecerán en el visualizador del receptor cuando seleccione una emisora o una fuente de programas.

Tenga en cuenta que no podrá introducir más de un nombre para cada emisora memorizada o fuente de programas. Esta función será muy útil para distinguir componentes del mismo tipo. Por ejemplo, dos videograbadoras podrán especificarse como "VHS" y "8MM", respectivamente. Esto será también muy útil para identificar componentes conectados a tomas destinadas para otro tipo de componente, por ejemplo un segundo reproductor de discos compactos conectado a las tomas MD/TAPE.

1 Para asignar nombre a una emisora memorizada

Presione TUNER.

Se sintonizará la última emisora recibida.

Para asignar nombre a una fuente de programa

Seleccione la fuente de programas (componente) a la que desee asignar un nombre, y después vaya al paso 3.

2 Sintonice la emisora memorizada a la que desee asignar un nombre de índice.

Si no está familiarizado con la forma de sintonizar emisoras memorizadas, consulte "Sintonía de emisoras memorizadas" de la página 37.

3 Presione NAME.

4 Cree un nombre de índice utilizando MENU +/- y MENU </>:

Pulse MENU +/- para seleccionar un carácter, y después pulse > para que el cursor se desplace hasta la posición siguiente.

Para insertar un espacio

Pulse MENU +/- hasta que el visor muestre un espacio en blanco (puede encontrar el carácter de espacio entre "J" y "A").

Si ha cometido un error

Pulse MENU < o > varias veces hasta que parpadee el carácter que desee cambiar y, a continuación, pulse MENU + o - para seleccionar el carácter correcto.

5 Presione ENTER.

Para asignar nombres de índice a otras emisoras

Repita los pasos 2 a 5.

Grabación

Su receptor le permitirá grabar fácilmente en/desde cualquiera de los componentes a él conectados. Usted no tendrá que conectar los componentes para grabación y grabación directamente entre sí: después de haber seleccionado una fuente de programas en el receptor, podrá grabar y editar como lo haría normalmente utilizando los controles de cada componente.

Antes de comenzar, compruebe si ha conectado adecuadamente todos los componentes.

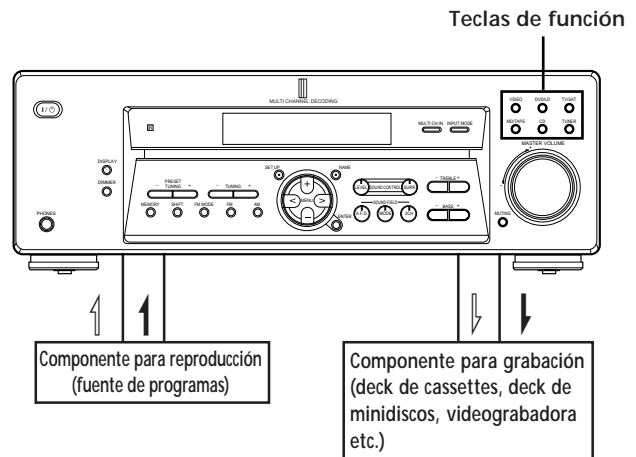

↔: Flujo de la señal de audio
→: Flujo de la señal de vídeo

Grabación en una cinta de audio o un minidisco

Usted podrá en un cassette o en un minidisco utilizando el receptor. Si necesita ayuda, consulte el manual de instrucciones del deck de cassettes o de minidiscos.

- 1 Seleccione el componente del que desee grabar.
- 2 Prepare el componente para reproducción. Por ejemplo, inserte un disco compacto en el reproductor de discos compactos.
- 3 Inserte un cassette o un minidisco en blanco en el deck y ajuste el nivel de grabación, si es necesario.
- 4 Inicie la grabación en el deck para grabación, y después la reproducción en el componente para reproducción.

Grabación

Grabación en una videocinta

Usted podrá grabar de un televisor, o un reproductor de discos láser utilizando el receptor. También podrá añadir sonido de gran variedad de fuentes de audio cuando edite una videocinta. Si necesita ayuda, consulte el manual de instrucciones de su reproductor de discos láser.

- 1 Seleccione la fuente del programa que desee grabar.
- 2 Prepare el componente para reproducción.
Por ejemplo, inserte un disco láser en el reproductor de discos láser.
- 3 Inserte un videocasete en blanco en la videocasadora para grabación.
- 4 Inicie la grabación en la videocasadora para grabación, y después la reproducción de la disco láser que desee grabar.

 Es posible grabar el sonido de cualquier fuente de audio en una cinta de vídeo al grabar desde un disco láser. Después de haber localizado el punto en el que desee iniciar la grabación de otra fuente de audio, seleccione la fuente de programas, y después inicie la reproducción. El sonido de tal fuente se grabará en la pista de audio de la videocinta en vez del sonido del medio original.

Para reanudar la grabación de audio desde el medio original, vuelva a seleccionar la fuente de vídeo.

Notas

- Usted no podrá grabar señales de audio digitales utilizando un componente conectado a las tomas MD/TAPE OUT ou VIDEO OUT.
- Los ajustes del sonido no afectarán la señal de salida a través de las tomas MD/TAPE OUT ou VIDEO OUT.
- Cuando se selecciona MULTI CH IN, las señales de audio no se transmiten mediante las tomas MD/TAPE OUT o VIDEO OUT.

Utilización del temporizador cronodesconectador

Usted podrá programar el receptor para que su alimentación se desconecte después del tiempo especificado.

Presione SLEEP del mando a distancia mientras la alimentación esté conectada.

Cada vez que presione SLEEP, el tiempo cambiará como se muestra a continuación.

→ 2-00-00 → 1-30-00 → 1-00-00 → 0-30-00 → OFF →

El brillo del visualizador se reducirá después de haber especificado el tiempo.

 Usted podrá especificar libremente el tiempo. Primero, pulse SLEEP en el mando a distancia y, a continuación, especifique el tiempo que desee mediante MENU +/- en el receptor. El tiempo hasta la desconexión cambiará en intervalos de 1 minuto. Usted podrá especificar hasta 5 horas.

 Usted podrá comprobar el tiempo restante hasta la desconexión de la alimentación de la recepción. Presione SLEEP del mando a distancia. El tiempo restante aparecerá en el visualizador.

Ajustes utilizando la tecla SET UP

La tecla SET UP le permitirá realizar los ajustes siguientes.

Selección de la entrada de vídeo MULTI CH IN

Este parámetro le permitirá especificar la entrada de vídeo a utilizarse con las señales de audio procedentes de la toma MULTI CH IN. La entrada de vídeo MULTI CH IN está predeterminada a DVD/LD.

- 1 Presione SET UP.
- 2 Pulse MENU </> para seleccionar "MULTI CH IN VISUAL".
- 3 Pulse MENU +/- para seleccionar la entrada de vídeo que desee.

Ajuste de la visualización para que se desactive

Este parámetro le permitirá especificar la desactivación de la visualización cuando presione la tecla DIMMER varias veces. Cuando seleccione "WIDE", podrá hacer que se desactive la visualización, pero si selecciona "NARROW", no podrá hacer que se desactive. El ajuste predeterminado es "NARROW".

- 1 Presione SET UP.
- 2 Pulse MENU </> para seleccionar "DIM.RANGE".
- 3 Pulse MENU +/- para seleccionar "NARROW" o "WIDE".

Información adicional

Solución de problemas

Si experimenta cualquiera de las dificultades siguientes cuando utilice el receptor, use la guía para la solución de problemas siguiente a fin de poder solucionar el problema. Además, consulte "Comprobación de las conexiones" de la página 19 para verificar si las conexiones son correctas. Si el problema persiste, póngase en contacto con su proveedor Sony.

No hay sonido o solamente se oye a nivel muy bajo.

- ➔ Compruebe si los altavoces y los componentes están conectados con seguridad.
- ➔ Compruebe si ha seleccionado el componente correcto en el receptor.
- ➔ Presione MUTING, si MUTING aparece en el visualizador.
- ➔ Se ha activado el dispositivo protector del receptor debido a un cortocircuito. Desconecte la alimentación del receptor, elimine el cortocircuito y vuelva a conectar la alimentación.

El sonido de los altavoces izquierdo y derecho está desequilibrado o invertido.

- ➔ Compruebe si los altavoces y los componentes están conectados correctamente y con seguridad.
- ➔ Ajuste el parámetro de equilibrio entre los altavoces delanteros del menú LEVEL.

Se oye zumbido o ruido intenso.

- ➔ Compruebe si los altavoces y los componentes están conectados con seguridad.
- ➔ Compruebe si los cables conectores están alejados de un transformador o motor, y a 3 metros por lo menos de un televisor o una lámpara fluorescente.
- ➔ Aleje su televisor de componentes de audio.
- ➔ Las clavijas y las tomas están sucias. Limpielas con un paño ligeramente humedecido en alcohol.

No se oye sonido a través del altavoz central.

- ➔ Compruebe si la función de campo acústico está activada (presione SOUND FIELD MODE).
- ➔ Seleccione el modo central apropiado (consulte las páginas 25 - 27).
- ➔ Ajuste el volumen de los altavoces (consulte la página 18).
- ➔ Compruebe si el parámetro de tamaño del altavoz central está ajustado a SMALL o LARGE (consulte la página 16).

No hay sonido o solamente se oye a nivel muy bajo a través de los altavoces sonido envolvente.

- ➔ Compruebe si la función de campo acústico está activada (presione SOUND FIELD MODE).
- ➔ Seleccione el modo central apropiado (consulte las páginas 25 - 27).
- ➔ Ajuste el volumen de los altavoces (consulte la página 18).
- ➔ Compruebe si el parámetro de tamaño del altavoz sonido envolvente está ajustado a SMALL o LARGE (consulte la página 16).

El altavoz de subgraves no emite ningún sonido.

- ➔ Asegúrese de que el altavoz de subgraves está ajustado en YES (consulte la página 17).
- ➔ Compruebe que no ha seleccionado el modo 2CH (consulte la página 27).

No es posible graba.

- ➔ Compruebe si los altavoces y los componentes están correctamente conectados.
- ➔ Seleccione correctamente el componente con una tecla FUNCTION.
- ➔ Cuando grabe de un componente digital, cerciórese de que el modo de entrada esté ajustado a ANALOG (consulte la página 23) antes de grabar con un componente conectado a los terminales analógicos MD/TAPE.

No es posible sintonizar emisoras.

- ➔ Compruebe si las antenas están conectadas con seguridad.
Ajuste las antenas y, si es necesario, utilice antenas exteriores.
- ➔ La intensidad de la señal de las emisoras es demasiado débil (al sintonizar automáticamente). Utilice la sintonía directa.
- ➔ La intensidad de la señal de las emisoras es débil (cuando utilice la sintonía automática). Use la sintonía directa (consulte las páginas 36 y 45).
- ➔ No ha memorizado emisoras o éstas se han borrado (al sintonizar explorando emisoras memorizadas). Memorice las emisoras (consulte la página 37).
- ➔ Presione DISPLAY de forma que en el visualizador aparezca la frecuencia.

No puede obtenerse efecto perimétrico.

- ➔ Compruebe si la función de campo acústico está activada (presione SOUND FIELD MODE).

“PCM--kHz” aparece en la pantalla.

- ➔ La frecuencia de muestreo es superior a 48 kHz. Cambie el ajuste de reproductor de entrada a 48 kHz.

No aparece nada en el visualizador.

- ➔ Si el visualizador se apaga inmediatamente después de encender el receptor, presione DIMMER para cambiar el modo de visualización.

En la pantalla del televisor o del monitor no aparecen imágenes, o éstas son poco claras.

- ➔ Seleccione la función apropiada en el receptor.
- ➔ Ajuste su televisor al modo de entrada apropiado.
- ➔ Aleje el televisor de los componentes de audio.

El mando a distancia no funciona.

- ➔ Apunte con el mando a distancia hacia el sensor de control remoto  del receptor.
- ➔ Elimine los obstáculos entre el mando a distancia y el sensor de control remoto.
- ➔ Si las pilas del mando a distancia están débiles, reemplace ambas.
- ➔ Compruebe si ha seleccionado la función correcta con el mando a distancia.
- ➔ Si el mando a distancia está ajustado para controlar solamente el televisor, utilícelo para seleccionar una fuente o componente que no sea el televisor antes de controlar el receptor u otro componente.

Secciones de referencia para borrar la memoria del receptor

Para borrar	Consulte
Todos los ajustes memorizados	Página 14
Los campos acústicos personalizados	Página 32

Especificaciones

Sección del amplificador

SALIDA DE POTENCIA

Salida de potencia nominal en el modo estéreo
(8 ohm 1 kHz, distorsión armónica total del 0,7%)

80 W + 80 W

Salida de potencia de referencia
(8 ohm, 1 kHz, distorsión armónica total del 10%)

FRONT¹⁾:

90 W/ch

CENTER¹⁾:

90 W

SURROUND¹⁾:

90 W/ch

1) Dependiendo de los ajustes de campo acústico y de la fuente, es posible que no haya salida de sonido.

Respuesta en frecuencia

MULTI CH IN, CD,
MD/TAPE, DVD/
LD, TV/SAT,
VIDEO:
20 Hz - 20 kHz
0/-0,5 dB (Tono y
campo de sonido
eludidos.)

Entradas (Analógicas)

MULTI CH IN, CD,
MD/TAPE, DVD/
LD, TV/SAT,
VIDEO:
Sensibilidad:
250 mV
Impedancia:
50 kiloohm
Relación señal-
ruido²⁾: 85 dB
(A, 250 m V³⁾)

2) INPUT SHORT (Entrada cortocircuitada)

3) Red ponderada, nivel de entrada

Entradas (Digitales)

DVD/LD (coaxiales):

Sensibilidad: -

Impedancia:

75 ohm

Relación señal-ruido:

100 dB (A, 20 kHz,

filtro de paso bajo)

TV/SAT (ópticas):

Sensibilidad: -

Impedancia: -

Relación señal-ruido:

100 dB (A, 20 kHz,

filtro de paso bajo)

Salidas

MD/TAPE (OUT):

VIDEO (AUDIO

OUT):

Tensión: 250 mV

Impedancia:

10 kiloohm

SUB WOOFER:

Tensión: 2 V

Impedancia:

1 kiloohm

PHONES:

Acepta auriculares

de baja y alta

impedancia

TONE

100 Hz a 10 kHz y
±6 dB

Frecuencia de muestreo

48 kHz (OPTICAL
IN)

96 kHz (COAXIAL
IN)

Sección del sintonizador de FM

Gama de sintonía

87,5 - 108,0 MHz

Terminales de antena

75 ohm, desequilibrados

Frecuencia intermedia

10,7 MHz

Sensibilidad Mono: 18,3 dBf,
2,2 µV/75 ohm
Estéreo: 38,3 dBf,
22,5 µV/75 ohm

Sensibilidad útil

11,2 dBf, 1 µV/
75 ohm

Relación señal/ruido

Mono: 76 dB
Estéreo: 70 dB

Distorsión armónica a 1 kHz

Mono: 0,3%
Estéreo: 0,5%

Separación 45 dB a 1 kHz

Respuesta en frecuencia

30 Hz - 15 kHz
+0,5/-2 dB

Selectividad 60 dB a 400 kHz

Sección del sintonizador de AM

Gama de sintonía	Con intervalo de sintonía de 10 kHz: 530 – 1 610 kHz ⁴⁾ Con intervalo de sintonía de 9 kHz: 531 – 1 602 kHz ⁴⁾
Antena	Antena de cuadro
Frecuencia antena	450 kHz
Sensibilidad útil	50 dB/m (a 1,000 kHz o 999 kHz)
Relación señal-ruido	54 dB (a 50 mV/m)
Distorsión armónica	0,5% (50 mV/m, 400 Hz)
Selectividad	A 9 kHz: 35 dB A 10 kHz: 40 dB

4) Usted podrá cambiar la escala de sintonía de AM a 9 kHz ↔ 10 kHz. Después de haber sintonizado cualquier emisora de AM, desconecte la alimentación del sintonizador: Mantenga pulsada la tecla TUNING + y presione la tecla V/⏪. Cuando cambie la escala de sintonía, todas las emisoras memorizadas se borrarán. Para reponer la escala de sintonía a 10 kHz (o 9 kHz), repita el mismo procedimiento.

Sección de vídeo

Entradas	Vídeo: 1 Vp-p 75 ohm
Salidas	Vídeo: 1 Vp-p 75 ohm

Generales

Sistema	Sección del sintonizador: Sistema sintetizador digital sincronizado con cuarzo, con bucle de enganche de fase (PLL) Sección del preamplificador: Ecuador de tipo NF de bajo ruido Sección del amplificador de potencia: SEPP complementario puro
Alimentación	ca 220 - 230 V, 50/60 Hz
Consumo	175 W Modo de espera: 1 W
Dimensiones	430 x 145 x 298 mm, incluyendo partes y controles salientes
Masa (aprox.)	7,2 kg
Accesorios suministrados	Consulte la página 4.

El diseño y las especificaciones están sujetos a cambio sin previo aviso.

Glosario

Sonido perimétrico

Sonido que consta de tres elementos: sonido directo, sonido reflejado cerca (reflexiones cercanas), y sonido reverberativo (reverberación). La acústica del efecto del espacio circundante afecta la forma en la que se escuchan estos tres elementos del sonido. El sonido perimétrico combina estos elementos del sonido de forma que usted pueda sentir realmente el tamaño del lugar, así como su tipo.

- Tipos de sonido

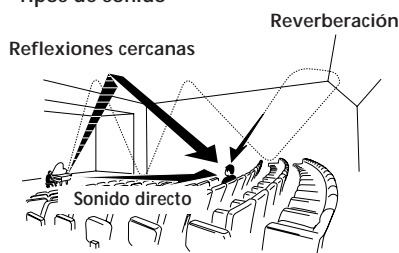

- Transición del sonido desde los altavoces sonido envolvente

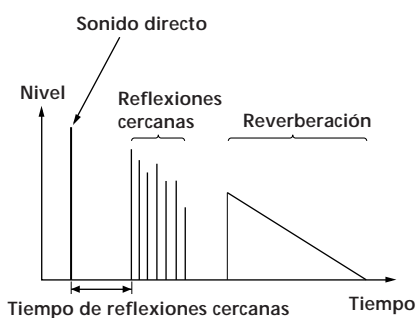

Sonido perimétrico Dolby Pro Logic Surround

Como un método para decodificar Dolby Surround, Dolby Pro Logic Surround produce cuatro canales a partir de sonido de dos canales. En comparación con el sistema Dolby Surround anterior, Dolby Pro Logic Surround reproduce la panoramización de izquierda a derecha con mayor naturalidad y ubica los sonidos con mayor precisión.

Para obtener el máximo partido de Dolby Pro Logic Surround, tendrá que utilizar un par de altavoces sonido envolvente y un altavoz central. Los altavoces sonido envolvente dan salida a sonido monoaural.

Dolby Digital

Este formato de sonido para salas de cine es más avanzado que Dolby Pro Logic Surround. En este formato, los altavoces sonido envolvente dan salida a sonido estéreo con una gama de frecuencias ampliada y se suministra independientemente un canal para altavoz de subgraves. Este formato se denomina también "5.1" porque el canal de subgraves se cuenta como canal 0,1 (ya que funciona solamente cuando se necesita un efecto de graves profundos). Los seis canales de este formato están grabados por separado a fin de mejorar la separación entre ellos. Además, como todas las señales están procesadas digitalmente, se produce menor degradación de las mismas.

Digital Cinema Sound (Sonido de cine digital)

Éste es el nombre genérico del sonido perimétrico producido por la tecnología de proceso de señales digitales desarrollada por Sony. A diferencia de los campos acústicos perimétricos anteriores, dedicados a la reproducción de música, Digital Cinema Sound fue diseñado exclusivamente para disfrutar de películas.

Ajustes con los botones SURR, LEVEL y SET UP

Usted podrá realizar varios ajustes utilizando las teclas LEVEL, SURR, SET UP, MENU </> y MENU +/- . En las tablas siguientes se indican los ajustes que podrá realizar con estas teclas.

Presione repetidamente para que se encienda la	Presione MENU < o > para seleccionar	Presione MENU +/- para seleccionar	Consulte la página
tecla SURR	EFFECT LEVEL	depende del modo de sonido (en 16 pasos)	30
	WALL TYPE	entre -8 y +8 (en pasos de 1)	
	REVERBERATION TIME	entre -8 y +8 (en pasos de 1)	
tecla LEVEL	FRONT BALANCE	entre -8 y +8 (en pasos de 1)	31
	SURR BALANCE	entre -8 y +8 (en pasos de 1)	
	SURR LEVEL	entre -10 dB y +6 dB (en pasos de 1 dB)	
	CENTER LEVEL	entre -10 dB y +6 dB (en pasos de 1 dB)	
	SUB WOOFER LEVEL	entre -10 dB y +6 db (en pasos de 1 dB)	
	LFE MIX LEVEL	OFF, o -20 dB a 0 dB (en pasos de 1 dB)	
	DYNAMIC RANGE COMP	OFF, 0,1 a 0,9 (en pasos de 0,1 dB), STD, o MAX	
* SET UP	[L] [R] (FRONT)	LARGE o SMALL	15
	[C] (CENTER)	LARGE, SMALL, o NO	
	[SL] [SR] (SURR)	LARGE, SMALL, o NO	
	[SL] [SR] (SURR) PL. XXX	PL. SIDE o PL. BEHD.	
	[SL] [SR] (SURR) HGT. XXX	HGT. LOW o HGT. HIGH	
	S.W. (SUB WOOFER)	S.W. YES o S.W. NO	
	[L] [R] (FRONT) XX.X m	entre 1,0 metros y 12,0 metros (en pasos de 0,1 metros)	
	[C] (CENTER) XX.X m	entre FRONT y 1,5 metros (en pasos de 0,1 metros)	
	[SL] [SR] (SURR) XX.X m	entre FRONT y 4,5 metros (en pasos de 0,1 metros)	
	DIM.RANGE	NARROW o WIDE	
[MULTI CH IN] VISUAL XXX	V-TV/SAT, V-DVD/LD, V-VIDEO		

* Al pulsar el botón SET UP, puede seleccionar NORM. SP. (para altavoces normales) o MICRO SP. (para altavoces de microsátélite). (página 15)

Descripción de las teclas del telemando

Es posible utilizar el mando a distancia para controlar los componentes del sistema. En las siguientes tablas se muestran los ajustes de cada botón.

Tecla del telemando	Controla	Función
SLEEP	Receptor	Activa la función de apagado automático y el intervalo tras el cual el receptor debe apagarse automáticamente.
AV I/⏻	Televisor/ videograbadora/ reproductor de discos compactos/reproductor DVD/deck de minidiscos/reproductor de discos compactos de video/reproductor de discos láser/deck de cinta audiodigital	Conecta o desconecta la alimentación.
I/⏻	Receptor	Enciende y apaga el receptor.
VIDEO/ VIDEO 1	Receptor	Para ver la imagen de la videograbadora. (modo VTR 3)
VIDEO 2	Receptor	Para ver la imagen de la videograbadora. (modo VTR 1)
VIDEO 3	Receptor	Para ver la imagen de la videograbadora. (modo VTR 2)
DVD/LD	Receptor	Para contemplar discos láser DVD.
TV/SAT	Receptor	Para contemplar programas de TV o procedentes del receptor de satélite.
MD/TAPE	Receptor	Para escuchar minidiscos o cintas de audio.
CD/SACD	Receptor	Para escuchar discos compactos.
TUNER	Receptor	Para escuchar programas de radio.
PHONO	Receptor	Para escuchar el sonido de un plato giradiscos.
AUX	Receptor	Para escuchar un equipo de audio.
FN SHIFT*	Mando a distancia	Utilícelo simultáneamente para seleccionar otra función.
0-9	Receptor	Utilice la tecla "SHIFT" para seleccionar el número de emisora memorizada del sintonizador introducido durante el modo DIRECT TUNING o MEMORY.
	Reproductor de discos compactos/deck de minidiscos/reproductor de discos compacto de video/reproductor de discos láser/deck de cinta audiodigital	Selecciona números de canciones (pistas). 0 selecciona la canción (pista) 10.
	Televisor/ videograbadora/SAT	Selecciona números de canales.
>10	Reproductor de discos compactos/deck de minidiscos/deck de cassettes/reproductor de discos láser/reproductor de discos compacto de video	Selecciona números de canciones (pistas) superiores a 10.
ENTER	Televisor/ videograbadora/SAT/ deck de cassettes/ reproductor de discos láser/reproductor de discos compactos de video/deck de minidiscos/deck de cinta audiodigital	Después de seleccionar un canal, disco o pista con las teclas numéricas, presiónela para introducir el valor.

Tecla del telemando	Controla	Función
SHIFT	Receptor	Púselo varias veces para seleccionar una página de memoria para memorizar emisoras de radio o para sintonizar emisoras memorizadas.
-/-	Televisor	Selecciona el modo de introducción de canales, uno o dos dígitos.
D.TUNING	Receptor	Modo de entrada directa de emisoras del sintonizador.
⏮/⏭	Reproductor de discos compactos/deck de minidiscos/reproductor DVD/reproductor de discos láser/reproductor de discos compactos de video/deck de cassettes/videograbadora/deck de cinta audiodigital	Salta canciones (pistas).
⏪/⏩	Reproductor de discos compactos/reproductor DVD/reproductor de discos compactos de video	Busca canciones (progresiva o regresivamente).
	Deck de minidiscos/ deck de cassettes/ videograbadora/ reproductor de discos láser/deck de cinta audiodigital	Hace que la cinta avance rápidamente o que se rebobine.
◀	Deck de cassettes	Inicia la reproducción de la cara posterior.
▶	Reproductor de discos compactos/deck de minidiscos/deck de cassettes/videograbadora /reproductor DVD/reproductor de discos compactos de video/reproductor de discos láser/deck de cinta audiodigital	Inicia la reproducción.
⏸	Reproductor de discos compactos/deck de minidiscos/deck de cassettes/videograbadora /reproductor DVD/reproductor de discos compactos de video/reproductor de discos láser/deck de cinta audiodigital	Realiza una pausa en la reproducción o en la grabación. (También inicia la grabación con componentes en el modo de grabación en espera.)

* Las funciones VIDEO 1, VIDEO 2, VIDEO 3, PHONO y MD/TAPE se activan con la tecla 2. Para seleccionar la función anterior, pulse FN SHIFT (cambio de función) y la tecla de función que desee simultáneamente. Por ejemplo, pulse FN SHIFT y CD/SACD para seleccionar la función MD/TAPE.

Nota

- Al pulsar los botones de función (VIDEO, DVD/LD, TV/SAT), el modo de entrada del TV podría no cambiar al modo de entrada correspondiente que desea. En este caso, pulse el botón TV/VIDEO para cambiar el modo de entrada del TV.

Tecla del telemando	Controla	Función
■	Reproductor de discos compactos/deck de minidiscos/deck de cassettes/videograbadora/reproductor DVD/reproductor de discos compactos de video/reproductor de discos láser/deck de cinta audiodigital	Para la reproducción.
POSITION**	Televisor	Cambia la posición de la imagen pequeña.
SWAP**	Televisor	Intercambia la imagen pequeña y la grande.
DISC	Reproductor de discos compactos	Selección de discos. Selecciona los discos (Solamente reproductor de CD "Mega Storage").
SUB CH +/-**	Televisor	Selecciona los canales memorizados para la imagen pequeña.
D.SKIP/CH/ PRESET +/-	Receptor Televisor/ videograbadora/SAT	Explora y selecciona emisoras memorizadas. Selecciona canales memorizados.
	Reproductor de discos compactos	Salta discos (reproductor de discos compactos con cargador multidisco solamente).
DISPLAY	Televisor/ videograbadora/ reproductor de discos láser/reproductor DVD/reproductor de discos compactos de video	Selecciona información mostrada en la pantalla del TV.
P IN P**	Televisor	Activa la función de imagen en imagen.
JUMP	Televisor	Cambia entre los canales anteriores y el actual.
WIDE	Televisor	Selecciona el modo de imagen panorámica.
ANT TV/ VTR	Videograbadora	Selecciona la señal de salida de los terminales de antena: Señal de televisión o programa de la videograbadora.
TV/VIDEO	Televisor/ videograbadora	Selecciona la señal de entrada: Entrada de televisor o de componente de video.
A. F. D.	Receptor	Descodificación automática de formatos.
2CH/OFF	Receptor	Desactiva el campo de sonido o selecciona el modo 2CH.
MODE +/-	Receptor	Selecciona el modo de campo de sonido.
MULTI CH /2 CH DIRECT	Receptor	Selecciona la fuente MULTI CH IN.
MUTING	Receptor	Cancela el sonido del receptor.
TEST TONE	Receptor	Púlselo para enviar el tono de prueba.
MAIN MENU	Receptor	Pulse este botón varias veces para seleccionar uno de los dos modos de cursor: LEVEL y SURROUND.
MASTER VOL +/-	Receptor	Ajusta el volumen principal del receptor.

Tecla del telemando	Controla	Función
MENU </>	Receptor	Selecciona un elemento de menú.
MENU +/-	Receptor	Realiza o cambia ajustes.
MENU	Reproductor DVD	Muestra el menú de DVD.
⏪/⏩/⏴/⏵	Reproductor DVD	Selecciona un elemento de menú.
ENTER	Reproductor DVD	Introduce la selección.
RETURN	Reproductor DVD	Vuelve al menú anterior o edita el menú.
TITLE	Reproductor DVD	Muestra el título del DVD.

** Solamente para televisores Sony con función de imagen en imagen.

Notas

- Determinadas funciones descritas en esta sección pueden no activarse en función del modelo de receptor.
- La anterior descripción está destinada a utilizarse como ejemplo únicamente. Por tanto, según el componente, la anterior operación puede no ser posible o puede funcionar de forma diferente a la descrita.
- Las funciones VIDEO 1, VIDEO 2, VIDEO 3, PHONO y AUX no se encuentran disponibles para operaciones de ajuste.

Descripción de las teclas del telemando

Cambio del ajuste de fábrica de una tecla de función

Si los ajustes de fábrica de las teclas FUNCTION no concuerdan con los componentes de su sistema, podrá cambiarlos. Por ejemplo, si dispone de un reproductor de MD y de una platina de cintas y no dispone de un reproductor de CD, podrá asignar el botón CD/SACD a la platina de cintas.

Tenga en cuenta que los ajustes de las funciones TUNER y FN SHIFT (VIDEO 1, VIDEO 2, VIDEO 3, PHONO y MD/TAPE) no pueden cambiarse.

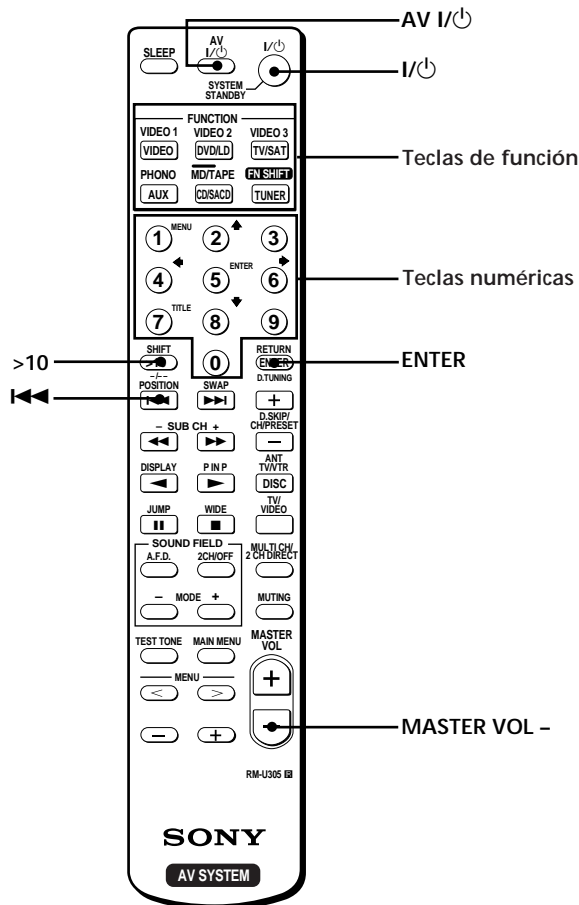

- 1 Mantenga pulsada la tecla de función cuya función dese cambiar (por ejemplo, CD/SACD).
- 2 Presione la tecla correspondiente del componente que desee asignar a la tecla de función (por ejemplo, 4-Deck de cassettes).

Las siguientes teclas están asignadas para seleccionar las funciones:

Para utilizar	Presione
Reproductor de discos compactos	1
Deck de cinta audiodigital	2
Deck de minidiscos	3
Deck de cassettes A	4
Deck de cassettes B	5
Reproductor de discos láser	6
Videograbadora (modo VTR 1* del telemando)	7
Videograbadora (modo VTR 2* del telemando)	8
Videograbadora (modo VTR 3* del telemando)	9
Televisor	0
DSS (Sistema de satélite digital)	>10
DVD	ENTER
Reproductor de discos compactos de vídeo	⏪

* Las videograbadoras Sony se controlan con el ajuste VTR 1, 2, o 3. Estos ajustes corresponden a Beta, 8 mm, y VHS, respectivamente.

Ya puede utilizar el botón CD/SACD para controlar la platina de cintas.

Para reponer una tecla al valor de fábrica
Repita el procedimiento mencionado arriba.

Para reponer todas las teclas de función a sus valores de fábrica

Presione I/⏻, AV I/⏻ y MASTER VOL - simultáneamente.

Índice alfabético

- A**
AC-3.
 Consulte Dolby Digital (AC-3)
Accesorios suministrados 4
Ajuste
 brillo del visualizador 21
 parámetros del sonido
 perimétrico 30
 volumen de los altavoces 18
Altavoces
 ajuste del volumen 18
 conexión 12
 ubicación 16
- B**
Borrado de la memoria del receptor 14
- C**
Cambio
 nivel efectivo 30
 visualización 21
Campo acústico
 parámetros ajustables 31
 personalización 30
 programados 25 - 27
 reposición 32
 selección 25
Comprobación de las conexiones 19
Conexiones
 antenas 5
 componentes de audio 6
 componentes de vídeo 7
 componentes digitales 8
MULTI CH IN 9
cable de alimentación de CA 10
sistemas de altavoces 12
- D**
Denominación
 emisoras memorizadas 39
 fuentes de programas 39
Desembalaje 4
Dolby Digital (AC-3) 46
Dolby Pro Logic Surround 46
Duplicación.
 Consulte Grabación
- E, F**
Edición.
 Consulte Grabación
Emisoras memorizadas
 memorización 36
 sintonía 37
Etiquetado.
 Consulte Denominación
Exploración
 emisoras de radiodifusión.
 Consulte Sintonía automática
 emisoras memorizadas.
 Consulte Sintonía memorizada
- G, H**
Grabación
 en un casete o en un minidisco 39
 en un videocasete 40
- I, J, K, L**
Indización.
 Consulte Denominación
- M**
Modo de demostración 14
- N**
Nivel de efecto 30
- O**
Operaciones básicas del amplificador 21 - 23
- P, Q**
Parámetro 31, 33
Personalización de campos acústicos 30
Pilas 4
- R**
Recepción de programas de radiodifusión
 automática 36
 directa 36
 memorización de emisoras 37
- S**
Selección
 campos acústicos 25
 componentes 21
Sintonía
 automática 36
 directa 36
 memorizada 37
Sintonía automática 36
Sintonía directa 36
Solución de problemas 42
Sonido Digital Cinema 46
Sonido perimétrico 24 - 33
- T, U, V, W, X, Y, Z**
Temporizador
 cronodesconector 40
Tono de prueba 18

Free Manuals Download Website

<http://myh66.com>

<http://usermanuals.us>

<http://www.somanuals.com>

<http://www.4manuals.cc>

<http://www.manual-lib.com>

<http://www.404manual.com>

<http://www.luxmanual.com>

<http://aubethermostatmanual.com>

Golf course search by state

<http://golfingnear.com>

Email search by domain

<http://emailbydomain.com>

Auto manuals search

<http://auto.somanuals.com>

TV manuals search

<http://tv.somanuals.com>