

# AV Center

Operating Instructions \_\_\_\_\_ **US**

Mode d'emploi \_\_\_\_\_ **FR**

Manual de instrucciones \_\_\_\_\_ **ES**

## Owner's Record

The model and serial numbers are located on the bottom of the unit.

Record the serial number in the space provided below.

Refer to these numbers whenever you call upon your Sony dealer regarding this product.

Model No. XAV-A1 Serial No. \_\_\_\_\_

For installation and connections, see the supplied Installation/Connections manual.  
 En ce qui concerne l'installation et les connexions, consulter le manuel d'Installation/Connexions  
 fourni.  
 Para obtener información sobre la instalación y las conexiones, consulte el manual de Instalación/  
 Conexiones suministrado.



## XAV-A1



This label is located on the drive unit's internal chassis.

### **CAUTION**

The use of optical instruments with this product will increase eye hazard.

As the laser beam used in this CD/DVD player is harmful to eyes, do not attempt to disassemble the cabinet. Refer servicing to qualified personnel only.

### **CAUTION**

- When installation, be sure to fix certainly.
- While operating, be sure to fasten seatbelts to avoid injury in the event of a sudden movement of the vehicle.

### **WARNING**

This equipment has been tested and found to comply with the limits for a Class B digital device, pursuant to Part 15 of the FCC Rules. These limits are designed to provide reasonable protection against harmful interference in a residential installation. This equipment generates, uses, and can radiate radio frequency energy and, if not installed and used in accordance with the instructions, may cause harmful interference to radio communications. However, there is no guarantee that interference will not occur in a particular installation. If this equipment does cause harmful interference to radio or television reception, which can be determined by turning the equipment off and on, the user is encouraged to try to correct the interference by one or more of the following measures:

- Reorient or relocate the receiving antenna.
- Increase the separation between the equipment and receiver.
- Connect the equipment into an outlet on a circuit different from that to which the receiver is connected.
- Consult the dealer or an experienced radio/TV technician for help.

You are cautioned that any changes or modifications not expressly approved in this manual could void your authority to operate this equipment.

# Table of Contents

Features .....	4
Precautions .....	5

## Getting Started

Preparations .....	9
Detaching the front panel .....	9
Resetting the unit .....	9
Opening up the monitor .....	9
Setting the clock .....	12
Attaching the front panel .....	12
Location of Controls .....	13
Main unit .....	13
Card remote commander RM-X706 .....	14

## Basic Operation

Playing a Disc .....	15
Playing DVD/Video CD/Audio CD/MP3/JPEG ....	15
Watching TV/Listening to the Radio .....	17
Watching TV or listening to radio .....	17
Watching/listening to other video/audio components .....	17

## Player

About the Source Menu .....	18
Display items on the CD/MP3 playback .....	18
Using the Source Menu .....	19
Playback order of MP3 files .....	19
Setting the screen — Wallpaper/Screen Effect .....	20
Setting the Play mode — Play Mode .....	20
Setting for the Display — Display .....	21
Setting the sound quality — Equalizer .....	23
Resuming Playback — Resume Play .....	25
Searching a Specific Point on a Disc .....	26
— Scan .....	26
Using the Menus on DVDs .....	27
Using PBC Functions .....	28
— PBC (Playback control) .....	28
Starting Playback from a Selected Point .....	29
— Search Play .....	29

## Various DVD Operations

Changing the Audio Channels .....	30
Adjusting the Audio Output Level .....	31
— DVD Level Adjustment .....	31
Changing the Angles .....	32
Displaying the Subtitles .....	33

## Settings and Adjustments

Using the System Menu .....	34
Monitor settings — MONITOR .....	34
Display settings — DSPL .....	34
Sound settings — SOUND .....	35
Other settings — OTHER .....	36

Using the DVD Setup Menu .....	37
Language settings for DVD playback .....	37
— Language .....	37
Settings for digital audio output — Audio .....	38
Display settings for the player — Display .....	38
Settings for the parental control — Lock .....	38
Setting for the downmix signal — Downmix .....	38
Locking discs — Lock .....	39

## TV/Radio/Other Components

Storing Channels/Radio Stations .....	42
Storing automatically — BTM .....	42
Storing manually .....	42
Receiving the stored stations .....	42
Using the Local seek mode in tuner function .....	43
Switching FM reception to monaural .....	43
Listening to a XM Satellite Radio Program .....	44
Introducing XM™ Satellite Radio .....	44
Selecting XM source and the desired channel .....	44
Using category search to locate channels .....	44
Storing channels by presetting memory .....	45
Receiving the stored channels .....	45
Displaying the XM Radio ID .....	46
Auxiliary Audio/Video Equipment .....	47
Setting for the auxiliary equipment .....	47
Displaying the image of the back camera .....	48
Switching the Front/Rear Output .....	49
— Zone x Zone .....	49

## Other Features

Additional Information .....	50
Card remote commander precautions .....	50
About the liquid crystal display (LCD) panel .....	50
Replacing the lithium battery .....	50
Removing the unit .....	51
Troubleshooting .....	53
General .....	53
Picture .....	53
Sound .....	54
Operation .....	54
Radio reception .....	56
Messages .....	56
Specifications .....	57
Glossary .....	59
Language Code List .....	61

# Features

## Welcome!

Thank you for purchasing this Sony AV Center. Before operating the unit, please read this manual thoroughly and retain it for future reference.

## 7-inch in-dash motorized TFT monitor

Innovative in-dash monitor design allows the unit to be mounted in a single DIN slot. At the touch of a button, a 7-inch wide-aspect-ratio screen slides out, for comfortable TV or DVD viewing. (Sony TV tuner is optionally available.)

- High brightness and wide viewing angle monitor.
- Touch panel and graphic user interface.

## DVD, CD, VCD playback compatibility

- Compatible with various disc formats, such as DVD-R/-RW, DVD+R/+RW, etc.  
DVD-RW: compatible with video mode and VR mode (various editing available)  
DVD+RW: compatible with video mode and +VR mode (various editing available)
- Plays back up to 1,000 tracks\* recorded on DVD-R/-RW or DVD+R/+RW in MP3 file format

\* Depends on track length

## 2 video/audio inputs, 1 video input, 1 video/audio output (rear), and 1 digital output provided

### Zone × Zone

You can simultaneously listen to a separate sound source in this unit and auxiliary audio equipment in the rear.

### DVD level adjustment

Balances the output level differences between PCM, Dolby Digital and DTS, and the volume level differences between disc and source.

### EQ7

You can select an equalizer curve for 7 music types.



If you have any questions or problem concerning the XM Satellite radio service including the broadcast, consult XM Satellite Radio Inc.

The XM Radio ID (XM-ID) is required when consulting XM. It is located on the side of the main unit, and you can also check it in the display of this unit (see “Displaying the XM Radio ID”).

# Precautions

To avoid the risk of injury or accident, read the following precautions before installing and operating the unit.

## On safety

Comply with your local traffic rules and regulations.

- While driving
  - You must not watch or operate the monitor. It may lead to distraction and cause an accident.  
Park your car in a safe place to watch the monitor and operate the unit.
- While operating
  - Do not insert your hands, fingers or foreign object into the unit while the monitor is functioning. It may cause injury or damage to the unit.
  - Keep small articles out of the reach of children.
- Do not touch the TV antenna and monitor at the same time during storms. You may get an electric shock.
- If your car was parked in direct sunlight resulting in a considerable rise in temperature inside the car, allow the unit to cool off before operating it.

## Preventing accidents

The TV/video pictures appear only after you park the car and set the parking brake. When the car starts moving, the TV/video pictures automatically disappear for safety reasons, after displaying the following caution.

 **Picture off for your safety!**

Do not operate equipment connected to the TV tuner unit or watch the monitor while driving. You may cause a traffic accident if your attention is distracted by the monitor.

- Do not use the Set Up feature while driving, or perform any other function which could divert your attention from the road.
- When you connect the back camera:
  - When you drive, watch the surroundings carefully for your safety. Do not depend on the back camera exclusively.

- When backing up your car, be sure to look back for your safety.

## On installation

- We recommend this unit should be installed by a qualified technician or service personnel
  - If you try to install this unit by yourself, refer to the supplied “Installation/Connections” manual and read it carefully. Make sure to install this unit properly.
  - Improper installation may cause battery drain or a short circuit.
- If the unit does not work properly, check the connections first (refer to the supplied “Installation/Connections” manual). If everything in order, check the fuse.
- Replacing the fuse
  - When replacing the fuse, be sure to use only a fuse of the same rating (ampere rating).

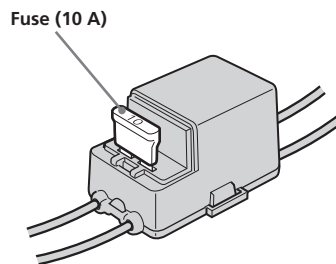

- Using a different fuse or bridging the contacts with wire is highly dangerous and can lead to serious damage.
- Protect unit surface from damage
  - Do not expose the unit surface to chemicals such as insecticide, hair spray, insect repellent, etc.
  - Do not leave rubber or plastic materials in contact with the unit for a long time. Otherwise the finish of the unit may be impaired, or deformation may occur.
- When installing, be sure to turn the ignition key to the off position. Installing the unit while the ignition is on may cause battery drain or short circuit.
- When installing, be sure not to damage any car parts such as pipes, tubes, fuel tank or wiring by using a drill. It can cause a fire or an accident.

# Precautions





## Installing location

- Do not install this unit where:
  - the driver's view will be obstructed when the monitor is in either open or close position.
  - the operation of the car or the airbag system will be obstructed.
  - It will obstruct the operation of the vehicle, especially the steering wheel, shift lever or brake pedal.

If you have any questions or problems concerning your unit, please consult your nearest Sony dealer.

## About this manual

- Instructions in this manual describe the controls on the card remote commander. You can also use the controls on the unit if they have the same or similar names to those on the card remote commander.
- In this manual, "DVD" is used as the general term for DVD-R/-RW and DVD+R/+RW.
- The meaning of the icons used in this manual is described below:

Icon	Meaning
	Functions available for DVD VIDEOS, DVD-Rs/DVD-RWs, or DVD+Rs/DVD+RWs in video mode
	Functions available for Video CDs or CD-Rs/CD-RWs in video CD format
	Functions available for music CDs or CD-Rs/CD-RWs in music CD format
	Functions available for files in MP3 format stored on CD-ROMs/CD-Rs/CD-RWs/DVD-Rs/DVD-RWs/DVD+Rs/DVD+RWs
	Functions available for files in JPEG format stored on CD-ROMs/CD-Rs/CD-RWs/DVD-Rs/DVD-RWs/DVD+Rs/DVD+RWs

## Precautions

- Do not use the custom functions while driving, or perform any other function which could divert your attention from the road.
- The power antenna will extend automatically while the unit is operating.

## Moisture condensation





On a rainy day or in a very damp area, moisture condensation may occur inside the lenses and display of the unit. Should this occur, the unit will not operate properly. In such a case, remove the disc and wait for about an hour until the moisture has evaporated.

## To maintain high sound quality

Be careful not to splash juice or other soft drinks onto the unit or discs.

## Playable discs

### Format of discs

DVD VIDEO		
DVD-R*		
DVD-RW*		
DVD+R*		
DVD+RW*		
Video CD		
Audio CD		
CD-R*		
CD-RW*		

\* Discs that are not finalized cannot be played. "DVD VIDEO", "DVD-R", "DVD-RW", "DVD+R", and "DVD+RW" are trademarks.

## DVD

A DVD contains both audio and visual data. A 12-cm disc can hold 7 times the amount of data contained in a CD-ROM, which equals to 4 consecutive hours of playing time (8 hours for double-sided discs). DVDs are divided into 4 types: single sided single layer, single sided double layer, double sided single layer, and double sided double layer.

## Video CD (VCD)

A Video CD can contain both audio and visual data on a disc with the same size as a regular Audio CD. The playing time is 74 minutes for a standard 12-cm CD.

## Audio CD

An Audio CD containing audio data. The playing time is 74 minutes for a standard 12-cm CD.

## CD-Recordable (CD-R)

With a CD-R, you can edit audio data. You can write information on a CD-R only once.

## CD-Rewritable (CD-RW)

With a CD-RW, you can edit audio data. You can write information on a CD-RW again and again.

## CD-Extra

A CD-Extra has two sections (sessions) for audio and data respectively. You can only play the section of audio on this unit.

### Notes

- You can play DVD-Rs/DVD-RWs, DVD+Rs/DVD+RWs and CD-Rs/CD-RWs designed for audio with this unit. However, depending on the recorded conditions, you cannot play some discs.
- You **cannot play** CD-Rs/CD-RWs, DVD-Rs/DVD-RWs or DVD+Rs/DVD+RWs that are **not finalized**.
- Discs created in Packet Write format cannot be played.
- The discs listed below cannot be played on this unit:
  - 8-cm discs
  - CD-ROM (the data other than the MP3 or JPEG files)
  - CD-G
  - Photo-CD
  - VSD (Video single disc)
  - DVD-ROM (the data other than the MP3 or JPEG files)
  - DVD-RAM
  - DVD-Audio
  - CPRM
  - Active-Audio (Data)
  - CD-Extra (Data)
  - Mixed CD
  - SVCD (Super Video CD)
  - CDV
  - CD-F
  - SACD (Super Audio CD)

# Precautions

## Note on DualDiscs

A DualDisc is a two sided disc product which mates DVD recorded material on one side with digital audio material on the other side. However, since the audio material side does not conform to the Compact Disc (CD) standard, playback on this product is not guaranteed.

## Note on transparent discs

12-cm discs containing of only an inner 8 cm data portion (the rest is transparent) cannot be played on this unit.

## Music discs encoded with copyright protection

This unit is designed to play back discs that conform to the Compact Disc (CD) standard. Recently, various music discs encoded with copyright protection are marketed by some record companies. Please be aware that among those discs, there are some that do not conform to the CD standard and may not be playable and recordable by this product.

## Region code

This system is used to protect software copyrights. The region code is located on the bottom of the unit, and only DVDs labeled with an identical region code can be played on this unit.

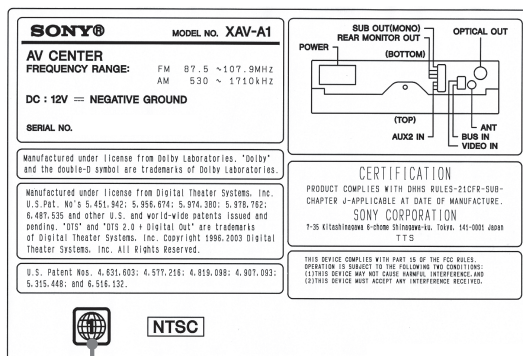

Region code

DVDs labeled  can be also played on this unit.

If you try to play any other DVD, the message "Can not play" will appear on the monitor screen. Depending on the DVD, no region code may be labeled even though playing the DVD is prohibited by area restrictions.

## Note on playback operations of DVDs and VCDs

Some playback operations of DVDs and VCDs may be intentionally set by software producers.

Since this unit plays DVDs and VCDs according to the disc contents the software producers designed, some playback features may not be available. Also, refer to the instructions supplied with the DVDs or VCDs.

## Copyrights

This product incorporates copyright protection technology that is protected by method claims of certain U.S. patents, other intellectual property rights owned by Macrovision Corporation, and other rights owners. Use of this copyright protection technology must be authorized by Macrovision Corporation, and is intended for home and other limited viewing uses only unless otherwise authorized by Macrovision Corporation. Reverse engineering or disassembly is prohibited.

Manufactured under license from Dolby Laboratories.

"Dolby", "Pro Logic", and the double-D symbol are trademarks of Dolby Laboratories.



"DTS" and "DTS 2.0 + Digital Out" are trademarks of Digital Theater Systems, Inc.





# Preparations

## Detaching the front panel

You can detach the front panel of this unit to prevent theft.

### Caution alarm

If you turn the ignition switch to the OFF position without detaching the front panel, the caution alarm will sound for a few seconds.

The alarm will only sound if the built-in amplifier is used.

#### 1 Press (OFF).

The unit is turned off.

#### 2 Press (RELEASE), then pull it off towards you.

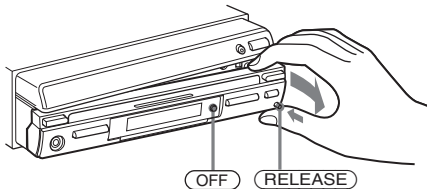

### Notes

- Do not drop the front panel and display window or put excessive pressure on them.
- Do not subject the front panel to heat/high temperature or moisture. Avoid leaving it in a parked car or on a dashboard/rear tray.

### Tip

When carrying the front panel, use the supplied front panel case.

## Resetting the unit

Before operating the unit for the first time, or after replacing the car battery or changing the connections, you must reset the unit.

Detach the front panel by pressing RELEASE and pull it off towards you.

Use a pointed object such as a mechanical pencil to push the Reset button. To avoid the possibility of damage, you should not use a needle or push the button too strongly.

### Push Reset.

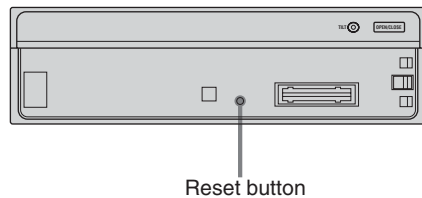

### Notes

- When the Reset button is pushed, the time and all stored settings are lost and will have to be reprogrammed.
- The reset procedure takes about 10 seconds after the Reset button is pushed.
- When the reset procedure is completed, press OPEN/CLOSE and verify that the monitor opens up properly.
- If you reset the unit while the monitor is open, close the monitor once. Otherwise, it may not operate properly.

## Opening up the monitor

Press OPEN/CLOSE on the monitor.

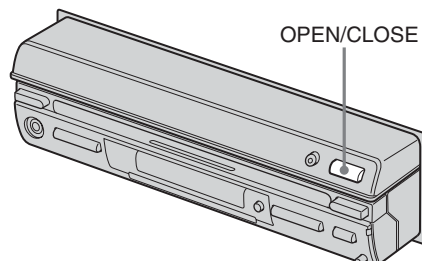

# Preparations

The monitor slides out of the main unit.

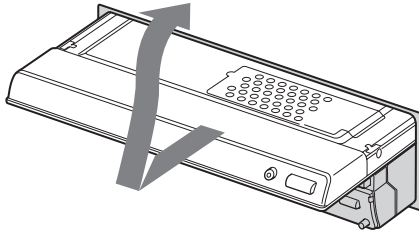

### Notes

- The card remote commander cannot be used for opening up or closing the monitor.
- If movement of the monitor during opening or closing has been impeded by the gear shift lever or another obstacle, press OPEN/CLOSE again.

### Adjusting the monitor angle

You can adjust the angle of the monitor for best viewing.

#### Press ANGLE +/- repeatedly.

The buttons adjust monitor position in discrete steps.

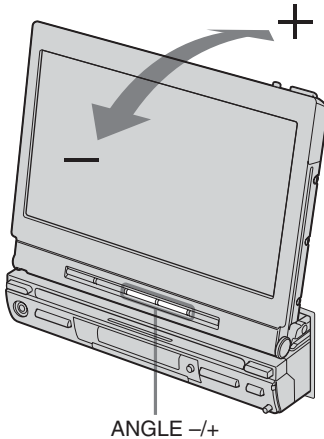

**+ button:** Monitor is tilted backward.

**- button:** Monitor is tilted forward.

The adjustment is memorized, and the monitor will move to the same angle the next time it is opened up again after having been closed.

### Notes

- Do not move the monitor by hand.
- If OPEN/CLOSE was pressed while the monitor was opening or closing, the monitor may not stop at the original angle. In such a case, press ANGLE +/- to adjust the angle.

### Adjusting the monitor position

You can adjust the monitor position by sliding it forward or backward while pressing SLIDE. When the monitor cannot slide any more, the monitor begins to slide in the opposite direction. Press and hold SLIDE for 2 seconds to slide the monitor back to the other direction when the monitor is in halfway through.

The adjustment is memorized, and the monitor will automatically move to the same position when it is opened up again.

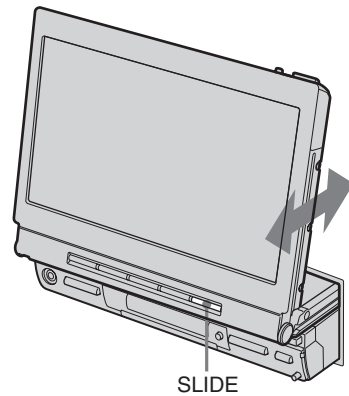

### Tilting the monitor ahead

In order to operate the button on the dashboard easily, the monitor can be tilted ahead.

#### Press TILT.

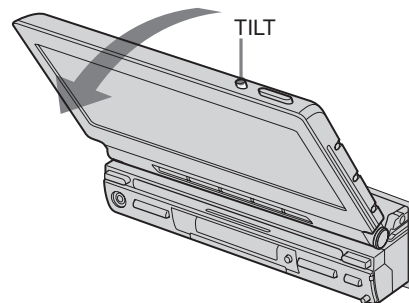

The monitor will be tilted ahead.

To return to the original position, press TILT again.

### Tip

If no operation is made for about 25 seconds, the monitor will return to the original position.

## Closing the monitor

Press **OPEN/CLOSE**.

The monitor retracts into the unit, and you can use only the audio functions of the unit.

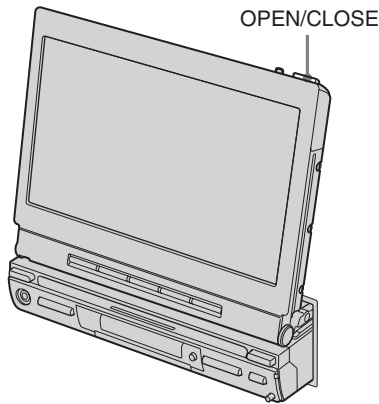

## Note

Do not place any articles, such as cans or bottles, on the monitor. It may cause a malfunction.

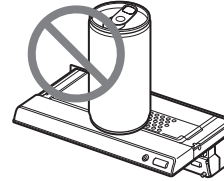

## Shutting down

- If you press **OFF** on the card remote commander while the monitor is opened up, the sound is turned off, and the unit switches to the standby mode, in which only the clock indication is shown.
- If you set the ignition key of the car to **OFF**, power to the unit is automatically turned off.\*

## Tip

If you have pressed **OFF** when opening up the monitor, you can touch the monitor or press **SOURCE** to turn the picture on again.

### \* Warning when installing in a car without an ACC (accessory) position on the ignition key

After turning off the ignition, be sure to press **OFF** on the unit for 2 seconds to turn off the clock display.

Otherwise, the clock display does not turn off and this causes battery drain.

To turn on the unit when it is turned off, press **SOURCE** on the unit. (You cannot turn on the unit with the card remote commander.)

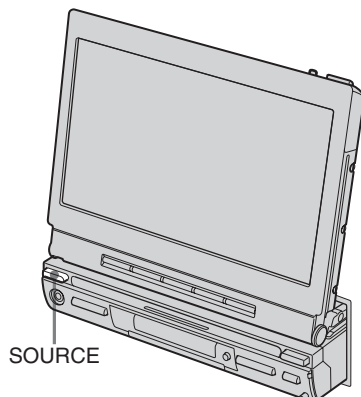

# Preparations

## Setting the clock

The clock uses a 12-hour digital indication.

### On the monitor

**1** Touch SOURCE LIST.

**2** Touch MENU.

**3** Touch CLOCK.

The clock adjust display appears.

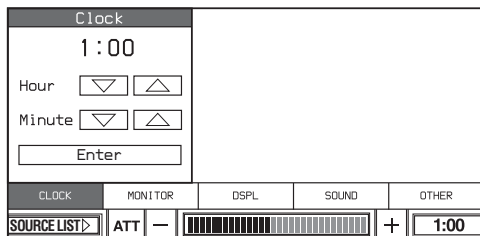

**4** Touch ▼/▲ to set the hour and minute.

**5** Touch Enter.

The clock starts from 00 seconds.

## Attaching the front panel

Engage part **(A)** of the front panel with part **(B)** of the unit, as illustrated, and push the right side into position until it clicks.

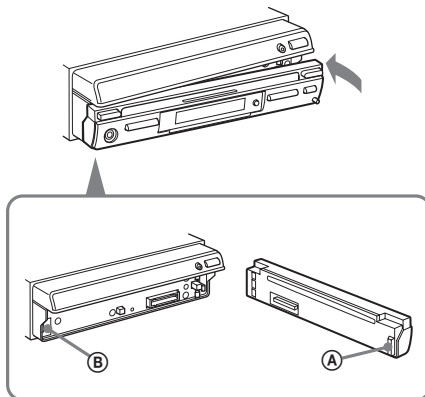

### Note

Do not put anything on the inner surface of the front panel.

# Location of Controls

## Main unit

### Monitor Open

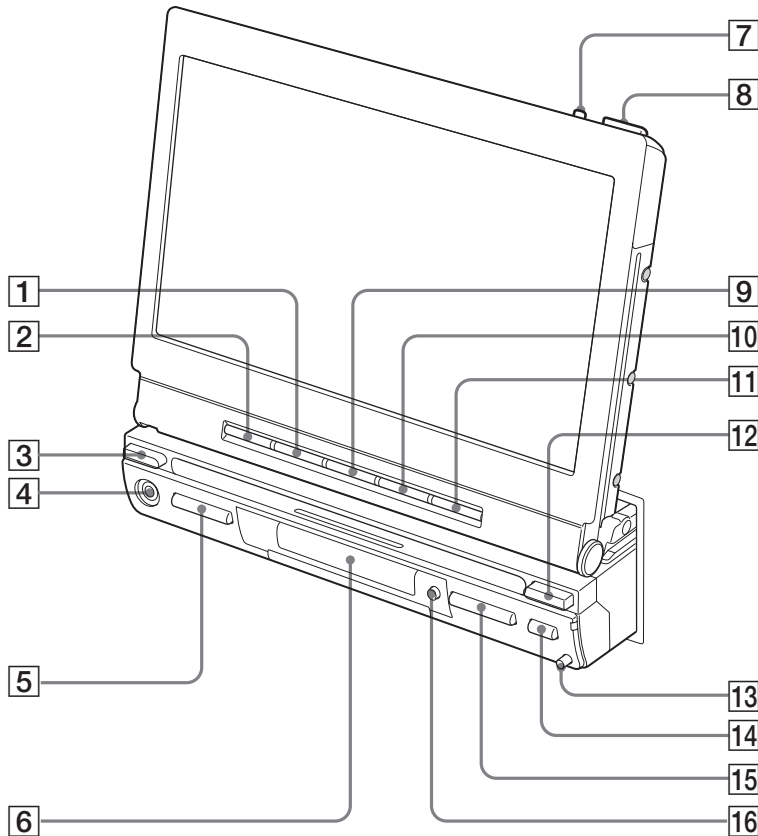

Refer to the pages listed for details.

- |                                      |                                 |
|--------------------------------------|---------------------------------|
| <b>1</b> ZxZ button 49               | <b>9</b> ANGLE - button 10      |
| <b>2</b> SOURCE button 11, 17        | <b>10</b> ANGLE + button 10     |
| <b>3</b> SOURCE button 11, 17        | <b>11</b> SLIDE button 10       |
| <b>4</b> A/V IN jack                 | <b>12</b> MODE button           |
| <b>5</b> VOL +/- button              | <b>13</b> RELEASE button 9      |
| <b>6</b> Display window              | <b>14</b> ▲ (eject) button      |
| <b>7</b> TILT button 10              | <b>15</b> SEEK +/- ◀▶ button 26 |
| <b>8</b> OPEN/CLOSE button 9, 10, 11 | <b>16</b> OFF button 9, 11      |

**\* Warning when installing in a car without an ACC (accessory) position on the ignition key**

After turning off the ignition, be sure to press OFF on the unit for 2 seconds to turn off the clock display. Otherwise, the clock display does not turn off and this causes battery drain.

# Location of Controls

## Card remote commander RM-X706

The unit can be operated with the card remote commander. For safety, stop the car before using the card remote commander, or have a passenger operate it.

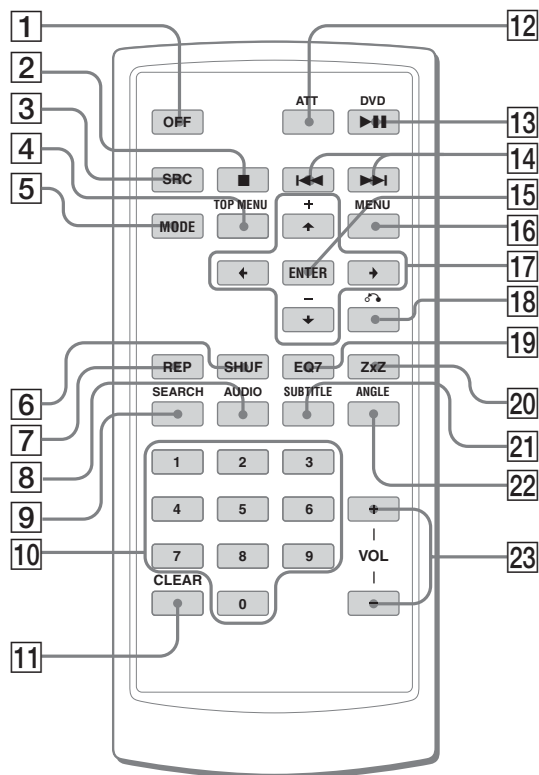

Refer to the pages listed for details.

- 1 OFF button 15, 28**  
To power off the source.
- 2 ■ button 15, 25**  
To stop the source (VCD/DVD).
- 3 SRC (SOURCE) button 15, 17, 44, 47**  
To power on/change the source (CD/DVD/TUNER/AUX/TV\*<sup>1</sup>/XM\*<sup>1</sup>).
- 4 TOP MENU button 27**  
To display the top menu on a DVD.
- 5 MODE button 17, 44, 47**  
To select the radio band (FM/AM/XM\*<sup>1</sup>)/select AUX/select TV/select the unit.
- 6 SHUF button 21**
- 7 REP button 21**
- 8 AUDIO button 30**  
To change the audio output (VCD/DVD).
- 9 SEARCH button (VCD\*<sup>2</sup>/DVD) 29**
- 10 Number buttons 27, 28, 29**
- 11 CLEAR button 29**  
To cancel entered numbers.

- 12 ATT button**  
To attenuate the sound. To cancel, press again. Turning off the sound temporarily. When you press the button, the sound is turned off and "ATT" appears on the display. To restore the sound, press the button again (or VOL +/-).
- 13 DVD▶▶ button 15, 25**  
To start/pause playback.
- 14 ◀▶/▶▶ buttons 15, 26, 46**
- 15 ENTER button 27, 28, 29**  
To complete a setting.
- 16 MENU button 27**  
To display a menu on a DVD.
- 17 ◀/▶/▶/▶ buttons 27, 29, 45**  
To move the cursor, or turn the pages.
- 18 ↶ (Return) button 28**  
To return to the previous display, or previous operation.
- 19 EQ7 button 23**  
To select an equalizer type (Xplod, Vocal, Club, Jazz, New Age, Rock, Custom or Off).
- 20 ZxZ (Zone x Zone) button 49**  
To switch the front/rear output.
- 21 SUBTITLE button 33**  
To change the subtitle language (DVD).
- 22 ANGLE button 32**  
To change the viewing angle (DVD).
- 23 VOL +/- buttons**  
To adjust the volume.  
<sup>\*1</sup> Only when an optional device is connected.  
<sup>\*2</sup> Only when PBC is Off.

### Note

If the unit is turned off by pressing OFF for 2 seconds, it cannot be operated with the card remote commander unless SOURCE on the unit (**3** on page 13) is pressed to activate the unit first.

### Tip

See "Replacing the lithium battery" for details on how to replace the battery (page 50).

# Playing a Disc

## Playing DVD/Video CD/Audio CD/MP3/JPEG

**DVD VCD CD MP3 JPEG**

**Note**

Depending on the disc, some operations may be different or restricted.

Refer to the operating instructions supplied with your disc.

**1 Open up the monitor (page 9).**

**2 Insert a disc.**

Playback starts automatically. (Depending on the disc, press DVD ►|| to start playback.)

A menu may appear on the screen when a DVD is inserted.

For details on these menus, see page 27.

### To switch from the other sources

1 Touch "SOURCE LIST".

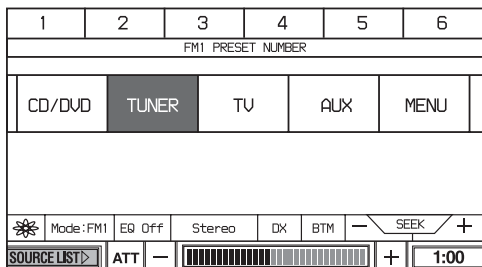

2 Touch "CD/DVD".

On the remote, press (SRC) repeatedly.

**Notes**

- If a large-size image is rotated, it may take longer to display.
- A JPEG file is designed to be optimally displayed at 640 x 480 pixels. A file in another size may not be displayed correctly, or picture shift (to the left or right) may occur.
- Progressive JPEG files cannot be displayed.

### When the disc is inserted

Press DVD ►|| on the remote to start playback.

**Tip**

When PBC is On, DVD ►|| on the remote may not function to playback VCD. In such a case, press ENTER.

### To stop playback **DVD VCD**

Touch ■ on the monitor (or press ■ on the remote).

### To turn off the unit

Press OFF on the main unit or remote.

**Tip**

You cannot insert a disc while the unit is turned off (if you turn the ignition switch to the off position).

### Other operations

To	Operation on the monitor	Operation on the remote
Pause	Touch   .	Press DVD ►  .
Resume play after pause	Touch ►.	Press DVD ►  .
Go to the next chapter, track, or scene in continuous play mode	Touch ►►.	Press ►►.
Go back to the previous chapter, track, or scene in continuous play mode	Touch ◀◀.	Press ◀◀.

# Playing a Disc

## To select the track directly

You can select the track directly from the album/track list on the display.

### 1 Touch LIST.

The album/track list appears.

Example for MP3

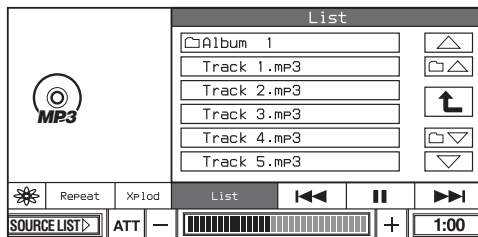

### 2 Touch the desired track name (or number).

## Other operations

To	Operation on the monitor
Go to the next page	Touch
Go to the previous page	Touch
Go to the next album* <sup>1</sup>	Touch
Go to the previous album* <sup>1</sup>	Touch
Go to the previous tree* <sup>2</sup>	Touch

\*<sup>1</sup> Available only when MP3 tracks are played.

\*<sup>2</sup> Available only when MP3/JPEG files are played.

## To playback a JPEG disc

- 1 Insert a JPEG disc.
- 2 Touch LIST.
- 3 Touch the desired file name.

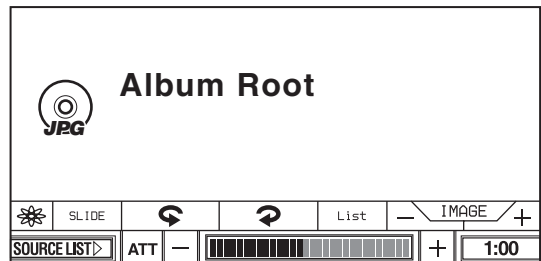

To	Operation on the monitor	Operation on the remote
Turn the image 90 degree to the left	Touch	Press
Turn the image 90 degree to the right	Touch	Press
Go to the next image	Touch IMAGE+.	Press
Go to the previous image	Touch IMAGE-.	Press

## To set the duration of the slide show

- 1 Touch SLIDE.
- 2 Touch the duration you desire.  
If you select Off, the slide show is set to off.
- 3 Touch SLIDE to close the screen.



# Watching TV/Listening to the Radio

## Watching TV or listening to radio

**Preparation:** To view TV programs on this unit, an optional Sony TV tuner unit XT-V70 must be connected.

**1** Open up the monitor (page 9).

**2** Press **(SOURCE)** or touch the screen.

**3** Select TV or radio function.

To select the TV function:

1 Touch "SOURCE LIST".

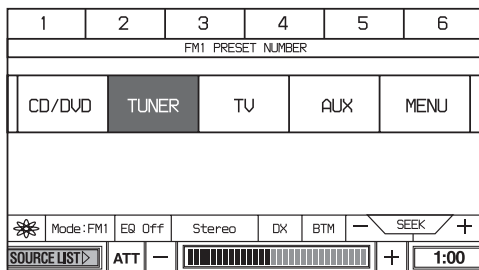

2 Touch "TV".

To select the radio function:

1 Touch "SOURCE LIST".

2 Touch "TUNER".

3 Touch "FM", "AM" or "XM\*\*".

On the remote, press **(SRC)** repeatedly to select the TV or radio function.

\* Only when XM tuner is connected.

**4** Select a channel.

Using auto tuning

Touch SEEK +/- lightly until the desired channel is received.

If you store the TV channels or Radio stations, see "Storing channels/Radio stations" on page 42.

To select the desired mode

1 Touch the Mode menu box.

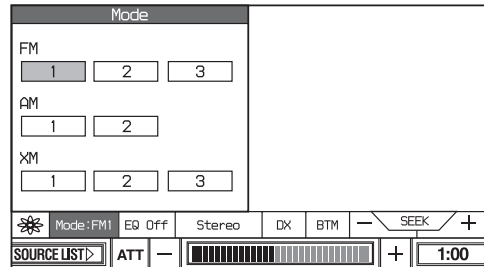

2 Touch the desired mode.

## Watching/listening to other video/audio components

**Preparation:** Connect other component to this unit.

**1** Open up the monitor (page 9).

**2** Press **(SOURCE)** or touch the screen.

**3** Select "AUX".

1 Touch "SOURCE LIST".

2 Touch "AUX" on the monitor.

On the remote, press **(SRC)** repeatedly.

To select the connected device

**1** Touch the Mode menu box.

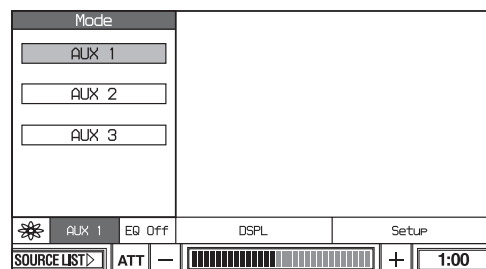

**2** Touch the desired mode.

Select the desired mode depending on the connected devices.

On the remote, press **(MODE)** repeatedly.

# About the Source Menu

**DVD CD MP3 JPEG**

Use the source menus of this unit to adjust the various functions and settings for playback.

The displayed menu differs depending on the status of the unit. To adjust each setting, see page 20.

## Screen Effect menu (page 20)

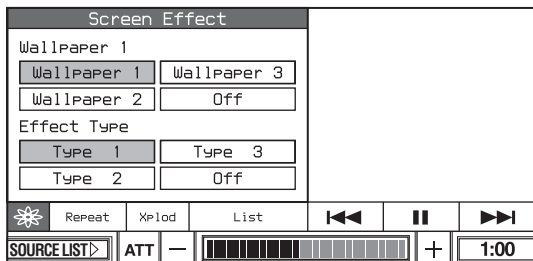

## Play mode menu (DVD/CD/MP3) (page 20)

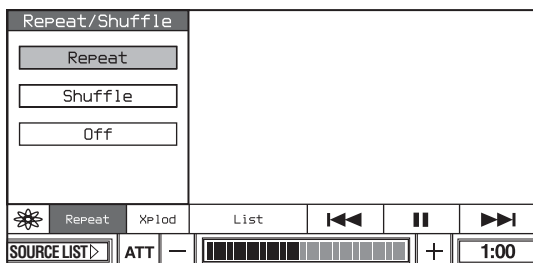

## Equalizer menu (page 23)

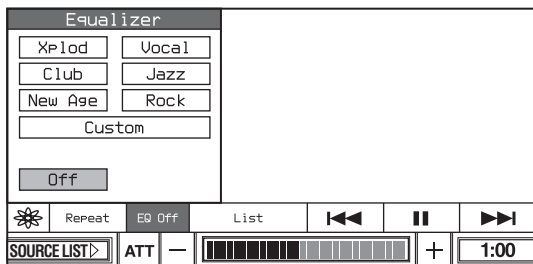

## Display menu (page 21)

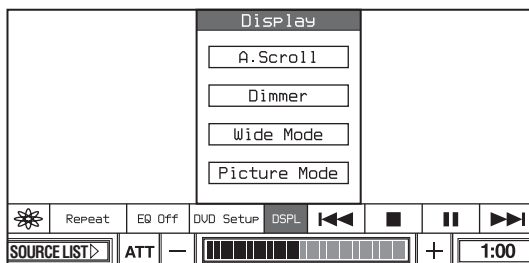

### Note

The items on the source menu, and the operation procedures differ depending on the disc.

## Display items on the CD/MP3 playback

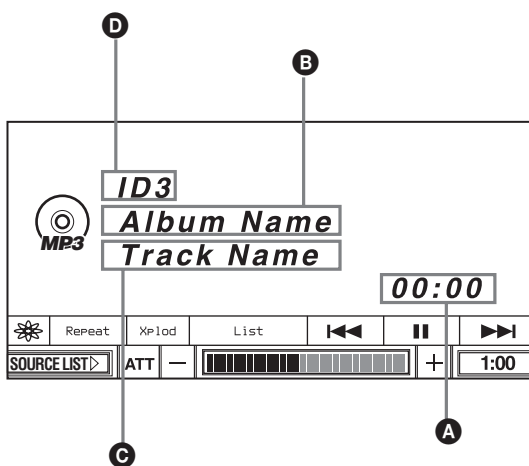

- A** Elapsed playback time
- B** Album name<sup>\*1</sup>/Disc name<sup>\*2</sup>
- C** Track name<sup>\*3</sup>
- D** ID3 tag information<sup>\*1</sup>

<sup>\*1</sup> Appears only when MP3 files are played.

<sup>\*2</sup> CD TEXT only.

<sup>\*3</sup> MP3/CD TEXT only.

# Using the Source Menu

## To scroll the text information

Touch the desired information (B, C or D).  
When "A. Scroll" is set to "On", the text information scrolls automatically (page 22).

### Note

"\*" appears in place of the letters other than the alphabet and numbers.

## Playback order of MP3 files

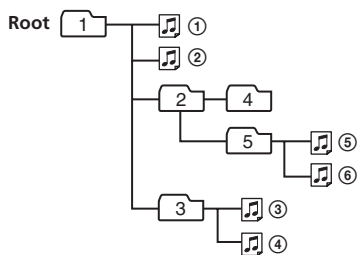

### Notes

- The playback order may differ depending on the writing software.
- The unit can play up to 1,000 tracks and 256 albums. Tracks beyond the first 1,000 and albums beyond the first 256 cannot be recognized.

### Tips

- If you add numbers (01, 02, 03, etc.) to the front of the track names, the tracks in each album will be played in numerical order.
- Since a disc with many trees takes longer to start playback, it is recommended that you create albums of no more than two tree levels.
- For details on MP3 files, see "About MP3 files" on page 52.

# Using the Source Menu

Use the source menus of this unit to adjust the various functions and settings for playback.

The displayed menu differs depending on the status of the unit.

Screen example

For DVDs:

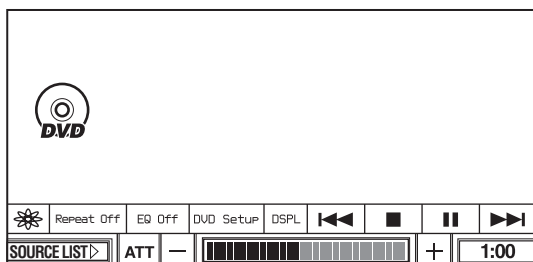

## Setting the screen

### — Wallpaper/Screen Effect

You can set the wallpaper and screen effect. The following setting options are available.

**Wallpaper:** select the wallpaper.

**Effect Type:** select the display effect combined with wallpaper.

### Basic operation

On the monitor

- 1 During playback, touch the Screen Effect menu box (  ).

The Screen Effect menu appears.

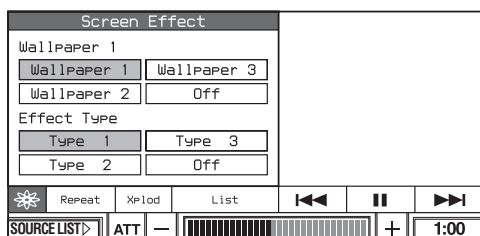

- 2 Touch the desired setting.

### To close the Screen Effect menu

Touch .

#### ◆ Wallpaper

You can select the background picture from “Wallpaper 1”, “Wallpaper 2”, “Wallpaper 3” or “Off”. When you select “Off”, the wallpaper is not set.

- You can set a different wallpaper for each function.

#### ◆ Effect Type

You can select the screen effect from “Type 1”, “Type 2”, “Type 3” or “Off”. When you select “Off”, the screen effect is not set.

- You can set a different effect type for each function.

## Setting the Play mode

### — Play Mode

You can set the Repeat play/ Shuffle play. The following setting options are available.

**Repeat:** repeat a title, chapter, album or track after the item being played reaches the end.

**Shuffle:** play tracks in random order.

**Repeat Off:** play all tracks in the disc repeatedly (normal play).

#### Tip

The repeat options differ depending on the disc.

#### Notes

- The selected play mode is cancelled when the disc being played is ejected.
- When playing a VCD with the PBC function on, Repeat/ Shuffle play is not available.
- Shuffle play is not available on DVDs.

## Basic operation

### On the monitor

#### 1 Touch the Play mode menu box.

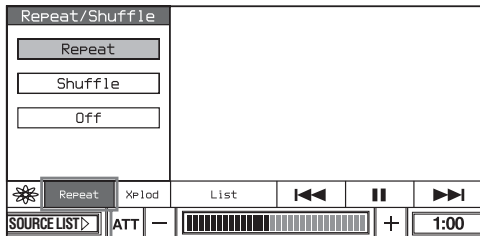

Play mode menu box

The Play mode menu appears.

#### 2 Touch the desired option.

### To close the Play mode menu

Touch the Play mode menu box.

### On the remote

Press **(REP)** or **(SHUF)** repeatedly to select the desired option.

#### ◆ Repeat/Shuffle

The unit can repeat a title, chapter, or track after the item being played reaches the end, or play titles, chapters or tracks in random order.

### DVD:

<b>Title Repeat</b>	repeats the current title.
<b>Chapter Repeat</b>	repeats the current chapter.
<b>Off</b>	normal play.

### MP3:

<b>Repeat</b>	repeats the current track.
<b>Shuffle</b>	to play tracks in the album in random order.
<b>Album Repeat</b>	repeats the tracks in the current album.
<b>Off</b>	normal play.

### VCD (with PBC Off)/Audio CD:

<b>Repeat</b>	repeats the current track.
<b>Shuffle</b>	to play tracks in random order.
<b>Off</b>	normal play.

### Tip

The default settings are underlined.

## Setting for the Display

### — Display

The following setting options are available.

**A.(Auto) Scroll:** scroll long displayed items automatically when the track is changed.

**Dimmer:** adjust the display brightness.

**Wide Mode:** besides the normal mode (4:3) the screen can also be set to the full, wide screen, zoom and cinema mode.

**Picture Mode:** adjust the picture characteristics according to the program type, picture tone or personal preference.

## Basic operation

### On the monitor

#### 1 During playback, touch DSPL.

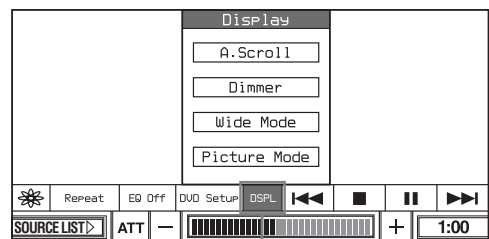

DSPL

The Display mode menu appears.

#### 2 Touch the desired item.

#### 3 Touch the desired setting.

# Using the Source Menu

## To return to the previous screen

Touch Back on the monitor.

## To close the Display mode menu

Touch DSPL.

### ◆ A. Scroll

You can scroll long displayed items automatically when the track is changed.

**A. Scroll On** scrolls long displayed items automatically when the track is changed.

**A. Scroll Off** until touch the album/track, never scroll long displayed items.

Up to 31 characters are displayed.

### ◆ Dimmer

You can adjust the display brightness.

According to the program type, picture tone or personal preference.

The following setting options are available.

**Dimmer On** the display always has the same brightness.

**Dimmer Auto** the display dims according to the illumination lamp of the car.

## Adjusting the dimmer level

You can store your own settings of the dimmer level.

### On the monitor

#### 1 During playback, touch DSPL.

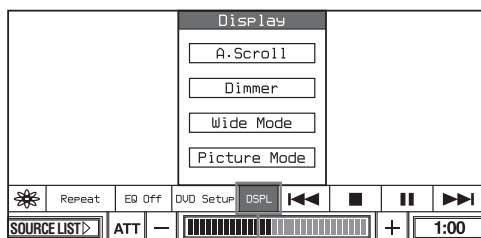

DSPL

The Display mode menu appears.

#### 2 Touch Dimmer.

#### 3 Adjust the level while touching the - or +.

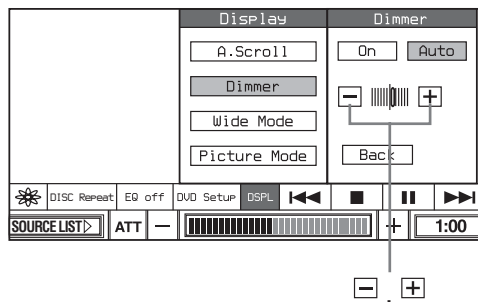



### ◆ Wide Mode (available with visual sources)

Besides the normal mode (4:3) the screen can also be set to full, wide screen, zoom and cinema mode.

**Normal** an image with an aspect ratio of 4 to 3 (regular images). 

**Wide** an image with an aspect ratio of 16 to 9. 

**Zoom** an image with an aspect ratio of 4 to 3 enlarged to the left and right edges of the screen, with the overflowing parts of the top and bottom cut off to fill the screen. 

**Cinema** an image with an aspect ratio of 4 to 3, with only the left and right sides of the image being enlarged to fill the screen. 

**Full** an image with an aspect ratio of 4 to 3 enlarged to the left and right edges of the screen. 

## ◆ Picture Mode

You can adjust the picture characteristics according to the program type, picture tone or personal preference.

<b>Standard</b>	standard picture and function setting.
<b>Cinema</b>	provides a clear picture with a clear black and white definition.
<b><u>Dynamic</u></b>	provides beautiful images with bright, clear colors.
<b>User</b>	you can adjust the picture characteristics and store the setting.

### Tip

The default settings are underlined.

## Adjusting the custom settings

You can store your own user-adjustable settings for different picture tones.

### On the monitor

#### 1 During playback, touch DSPL.

The Display mode menu appears.

#### 2 Touch Picture Mode.

#### 3 Touch User.

The setting items appear.

#### 4 Adjust the level while touching the – or +.

You can also adjust the level by touching the setting bar.

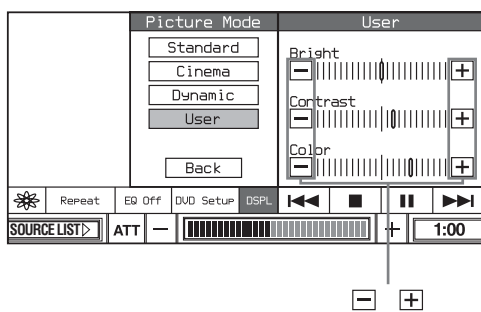

### Note

"Color" cannot be set when DVD is selected as a source.

## Setting the sound quality

### — Equalizer

You can select the sound quality for each source. Also you can adjust the sound characteristics and store the setting.

## Selecting the sound quality

### On the monitor

#### 1 During playback, touch the Equalizer menu box.

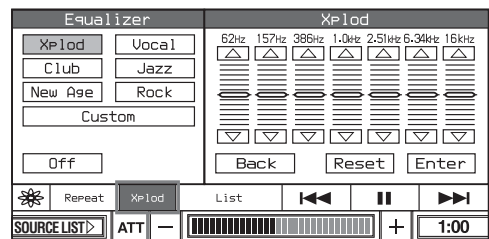

Equalizer menu box

The Equalizer menu appears.

#### 2 Touch the desired setting.

## To close the Equalizer menu

Touch the Equalizer menu box.

## Adjusting the custom settings

You can store your own user-adjustable settings for different sound quality.

### On the remote

#### During playback, press (EQ7) repeatedly.

Each time you press the button, the Equalizer changes cyclically.

# Using the Source Menu

On the monitor

- 1 During playback, touch the Equalizer menu box.

The Equalizer menu appears.

- 2 Touch the desired setting.

- 3 Adjust the level touching the ▲ or ▼.

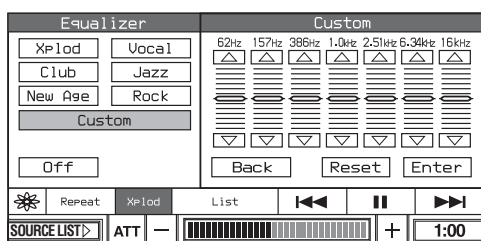

- 4 Press (ENTER).

To reset the setting, touch Reset.



# Resuming Playback — Resume Play



The unit stores the point where you stopped playback for up to 10 discs, and starts Resume playback even after the unit is turned off, or the disc being played is ejected.

## To play from the point you previously stopped

### On the monitor

**1** Touch  during playback.

 appears and playback stops.

**2** Touch  to resume playback.

Playback starts from the point you stopped.



### On the remote

**1** Press  during playback.

 appears and playback stops.

**2** Press DVD  to resume playback.

## To play from the beginning

Touch  (press  on the remote) again in step 1,  appears and the resume playback is now released. Next time you start playback, the playback starts from the beginning of the DVD.

Or, select the desired chapter on the DVD menu or the Top menu depending on the disc.

### Notes

- Resume play is available only for DVDs.
- When storing a resume point for the 11th disc, the stored resume point for the 1st disc is cleared automatically.
- Resume play is cancelled when the setting for the parental controls is changed.
- Depending on the disc or scene, you cannot use the resume play.
- If parental control is applied, the resume play will not work. In this case, playback starts from the beginning of the disc when it is inserted.

# Searching a Specific Point on a Disc — Scan

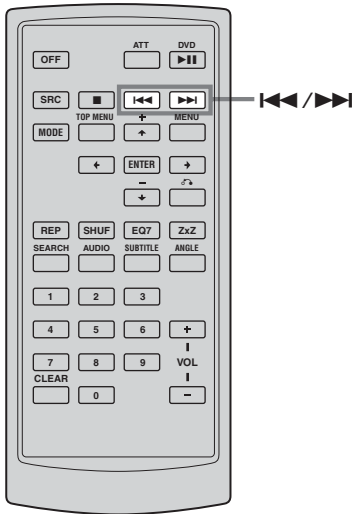

**DVD VCD CD MP3**

You can quickly locate a specific point on a disc with monitoring the picture.

During playback, touch and hold **◀◀ / ▶▶** on the monitor (or press and hold **◀◀ / ▶▶** on the remote), and release at the desired point.

## Note

While searching, audio is not output, and subtitles are not displayed.

# Using the Menus on DVDs

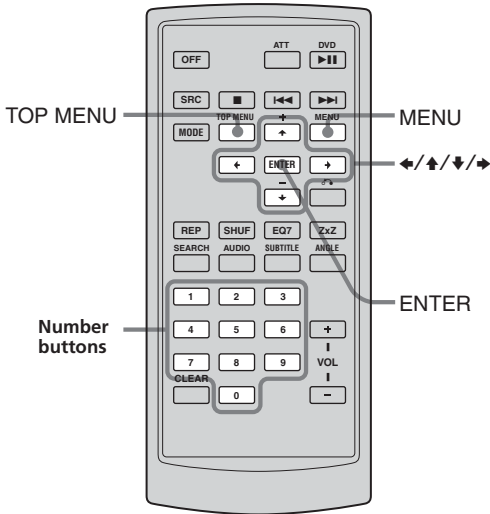

## On the remote

- 1 During DVD playback, press **TOP MENU** or **MENU**.
- 2 Press **↑/↓/←/→**, or the number buttons to select the desired item, then press **ENTER**.

## Note

The items on the menu, and the operation procedures differ depending on the DVD.



With some DVDs, you can use their original menu(s), such as the Top menu or DVD menu.

If the DVD contains several titles of tracks and scenes, you can use the Top menu to select the desired title, and start playing.

If the DVD contains more comprehensive menu items, such as audio and subtitle languages, titles, chapters, etc., you can use the DVD menu to select the desired item, and start playing.

## On the monitor

- 1 During playback, touch **TOP MENU** or **MENU**.

The DVD menu or Top menu appears.  
The contents of the menu differ depending on the DVD.

- 2 Touch **CURSOR**.

The cursor box appears.

- 3 Touch **▲/▼/◀/▶** to select the desired item, then touch **Enter**.

To move the position of the cursor box, touch the position where you want to move the cursor.

To close the cursor box, touch **CLOSE**.

# Using PBC Functions — PBC (Playback control)

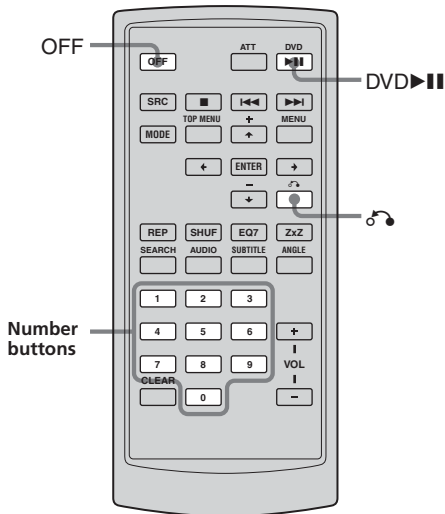

## Notes

- The items on the menu, and the operation procedures differ depending on the disc.
- During PBC playback, the track number, playback time, etc., are not displayed.
- Repeat play and Shuffle play are not available during PBC playback.

## Tip

To resume PBC playback, stop playback by pressing **OFF**, then press **DVD ►||**. PBC playback starts.

## VCD

The PBC menu assists your operation interactively while a PBC compatible VCD is played.

### 1 Start playing a PBC compatible VCD.

The PBC menu appears.

### 2 Press the number buttons to select the desired item.

### 3 Follow the instructions in the menu for interactive operations.

## To return to the previous menu

Press .

# Starting Playback from a Selected Point

## — Search Play

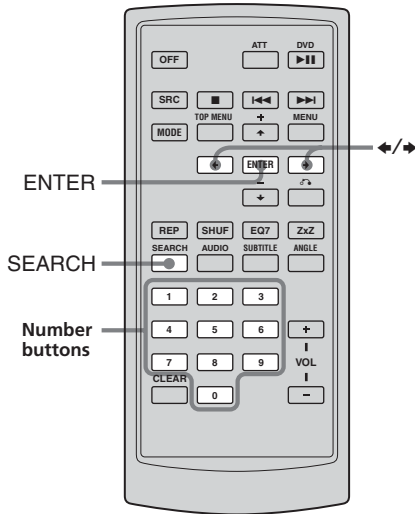

**1** During playback, press **SEARCH** repeatedly on the remote.

 : Chapter search

 : Title search

**2** Press **←** or **→**, or the number buttons to select the desired chapter or title.

**3** Press **ENTER**.

Playback starts from the selected point.

### **DVD VCD** (with PBC Off)

You can quickly locate a desired point by specifying the title, chapter or track. The following search options are available depending on the disc:

#### **DVD:**

- Title: starts playing from the selected title.
- Chapter: starts playing from the selected chapter.

### **To turn off the Play mode menu**

Press **SEARCH**.

# Changing the Audio Channels

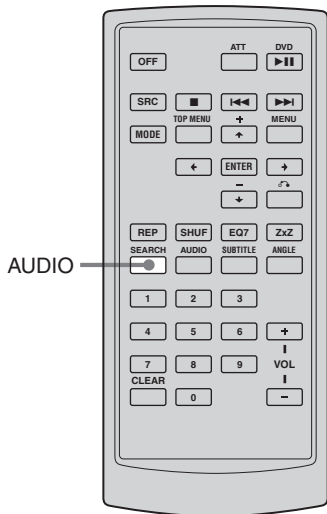

## DVD VCD

When playing a DVD recorded in multiple audio formats (PCM, Dolby Digital, or DTS), you can change the audio format. If the DVD is recorded with multilingual tracks, you can also change the language.

With VCDs, you can select sound from the right or left channel and listen to the sound of the selected channel through both the right and left speakers. For example, when playing a disc containing a song with the vocals on the right channel and the instruments on the left channel, you can hear the instruments from both speakers by selecting the left channel.

### On the monitor

#### DVD:

- 1 During playback, touch **AUDIO** repeatedly.

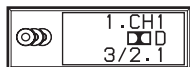

The audio channel menu appears. If the disc does not contain multiple audio formats, appears.

The audio language switches among the available languages.

When 4 digits appear, input the language code corresponding to the desired language (page 61).

When the same language is displayed two or more times, the DVD is recorded in multiple audio formats.

#### VCD:

- 1 During playback, touch the **Audio channel box**.

The audio channel menu appears.

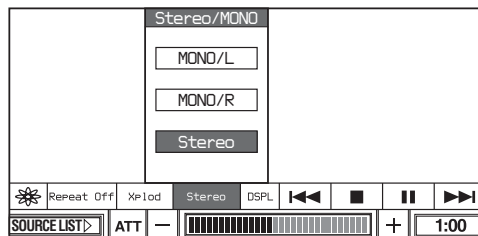

- 2 Touch the desired item.

MONO/L: Left channel sound (monaural)  
 MONO/R: Right channel sound (monaural)  
 Stereo\*: Standard stereo sound

\* The default setting

### To turn off the Audio channel menu

Touch the Audio channel box.

#### On the remote

During playback, press **AUDIO** repeatedly to select the desired audio channels.

#### Tip

You can also change the settings by selecting "AUDIO" on the display.

# Adjusting the Audio Output Level

## — DVD Level Adjustment

The audio output level for DVD video differs depending on the recorded audio format (PCM, Dolby Digital, or DTS). You can adjust the output level of PCM, Dolby Digital or DTS separately to reduce the volume level differences between disc and source.



### On the monitor

**1** Touch SOURCE LIST.

**2** Touch MENU.

The System menu appears.

**3** Touch SOUND.

**4** Touch DVD Level Adjust.

**5** Touch On.

**6** Adjust the output level while touching the – or +.

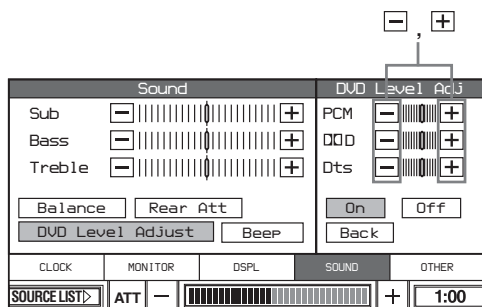

### Notes

- You can adjust the output level only when a disc is inserted in the unit.
- You can adjust the output level only after On is touched.

# Changing the Angles

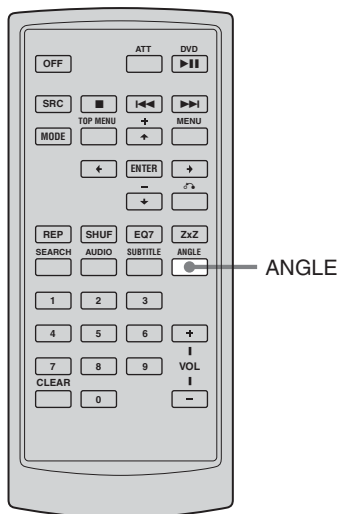

You can change the viewing angle if various angles (multi-angles) for a scene are recorded on a DVD.

## On the monitor

### 1 Touch ANGLE on the monitor.



## On the remote

Press (ANGLE) repeatedly to select the desired angle number.  
The angle changes.

## Note

Depending on the DVD, you may not be able to change the angles, even if multi-angles are recorded.



# Displaying the Subtitles

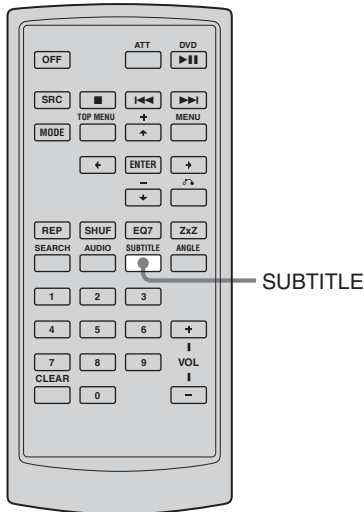

You can turn the subtitles on or off, or change the subtitle language if more are recorded on the DVD.

- 1** During playback, touch **SUBTITLE** (or press **SUBTITLE** on the remote).



The subtitle language appears.

- 2** Touch **SUBTITLE** repeatedly.

On the remote, press **SUBTITLE** repeatedly to select the desired language.

Available languages will vary, depending on the disc.

When 4 digits appear, input the language code corresponding to the desired language (page 61).

## To turn off the subtitles

Touch **SUBTITLE** on the monitor (or press **SUBTITLE** repeatedly to select "OFF").

### Note

Depending on the DVD, you may not be able to change (or turn off) the subtitles, even if multilingual subtitles are recorded.

# Using the System Menu

By using the System menu, you can make various adjustments to items, such as picture and sound.

When you change the setting about this unit (e.g.: a language for the subtitle and the on-screen display etc.), you have to set on the Setup menu. For details, see page 37 for details.

## Basic operation

### On the monitor

**1** Touch SOURCE LIST.

**2** Touch MENU.

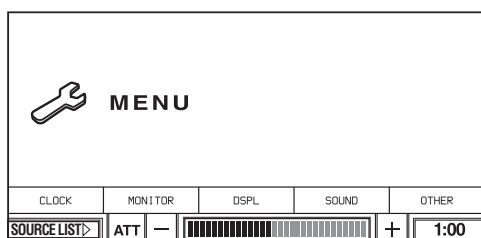

The System menu appears.

**3** Touch the desired item.

**4** Touch the desired setting.

### To turn off the System menu

Touch the monitor.

## Monitor settings — MONITOR

“Monitor” setting allows you to set the monitor of this unit.

### ◆ Auto Close

Selects On and Off the monitor options. If you set to “On”, the monitor closes automatically when you turn off the unit.

<b>Auto Close On</b>	Closes the monitor automatically when: <ul style="list-style-type: none"> <li>• you turn off the unit by pressing OFF of the unit for 2 seconds.</li> <li>• you turn the ignition switch to the OFF position.</li> <li>• you remove the front panel.</li> </ul>
<b>Auto Close Off</b>	Does not close the monitor automatically when you turn off the unit.

### ◆ Rear Monitor

Selects the DVD/VCD signal format of the rear monitor.

This setting affects when you connect the optional rear monitor.

<b>NTSC</b>	When playing back a DVD recorded in NTSC system.
<b>PAL</b>	When playing back a DVD recorded in PAL system.

### Tips

- This setting is available only when DVD/VCD playback is stopped.
- The default settings are underlined above.

## Display settings — DSPL

The following setting options are available.

### ◆ A. Scroll

You can scroll long displayed items automatically when the track is changed (up to 31 characters are displayed). (CD-TEXT/MP3/XM Radio only)

### ◆ Dimmer

You can adjust the display brightness.

### ◆ Wide Mode

Besides the normal mode (4:3), the screen can also be set to full, wide screen, zoom and cinema mode.

### ◆ Picture Mode

You can adjust the picture characteristics according to the program type, picture tone or personal preference.

For the details of the settings, see page 21.

## Sound settings — SOUND

“SOUND” setting allows you to adjust the sound according to the playback conditions and connected equipment.

### On the monitor

**1** Touch SOURCE LIST.

**2** Touch MENU.

The system menu appears.

**3** Touch SOUND.

**4** Adjust the Sub, Bass or Treble level touching the – or +.

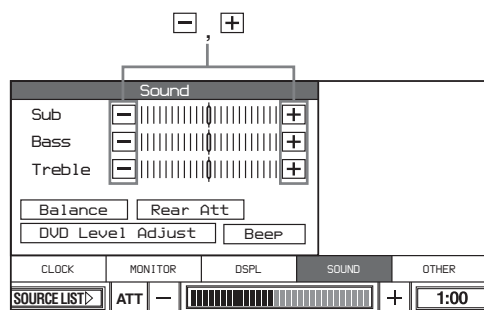

### ◆ Balance

Adjusting the balance of each speaker.

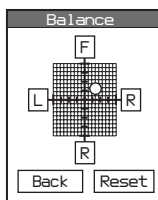

Touch F/R or L/R of the table on the monitor to adjust the balance by step. You can also touch the desired point directly to adjust the balance.

To reset the setting, touch Reset.

### ◆ Rear Att

Reducing the audio output level of the REAR MONITOR OUT if the playback sound is distorted.

This setting affects the output of the REAR MONITOR OUT.

<b>Rear Att On</b>	Reducing the audio output level. Select this if the playback sound from the speakers (rear monitor) is distorted.
--------------------	---

<b>Rear Att Off</b>	Normally, select this position.
---------------------	---------------------------------

This setting is available only for DVD or VCD.

### ◆ DVD Level Adjust

The audio output level for DVD video differs depending on the recorded audio format (PCM, Dolby Digital or DTS). You can adjust the output level of PCM, Dolby Digital or DTS separately to reduce the volume level differences between disc and format.

To adjust the output level, see page 31.

### ◆ Beep

Turning the beep sound on or off.

<b>Beep On</b>	Turns the beep sound on.
----------------	--------------------------

<b>Beep Off</b>	Turns the beep sound off.
-----------------	---------------------------

#### Tips

- When an optional power amplifier is connected, and you are not using the built-in amplifier, the beep does not sound even if it is set to Beep On.
- The beep sound for warning will sound even if it is set to Beep Off.
- The default settings are underlined above.

# Using the System Menu

## Other settings — OTHER

### ◆ AUX 3

You can set the function of the AUX3 jack. When you connect the back camera to AUX3 jack, set to "Back Camera". To adjust the position of the back camera while viewing the image of the camera, set to "Normal".

<b>Normal</b>	<ul style="list-style-type: none"><li>• Select this when you connect the other components other than back camera to AUX3 jack.</li><li>• Select this to test view while connecting the back camera. You can adjust the position of the back camera while viewing the image of the camera without setting the shift lever to the "R(reverse)" position. However, note that the image of the camera will be displayed only when the parking brake is set.</li></ul>
---------------	---

<b>Back Camera</b>	Select this when you connect the back camera to AUX3 jack.
--------------------	--

### ◆ Switching the NTSC/PAL system

You can switch the NTSC/PAL system of the back camera in the AUX 3 mode. Press and hold SEEK + of the main unit for 3 seconds while in AUX3 mode. The short beep sounds and NTSC/PAL system is now switched.

<b>NTSC</b>	Switches the back camera to NTSC system.
-------------	--

<b>PAL</b>	Switches the back camera to PAL system.
------------	---

#### Note

This setting is available also when AUX 3 is set to "Normal".

### ◆ PBC On

Switching on and off the PBC function of VCDs. Available only when VCD is stopped.

<b>PBC On</b>	Turns on the PBC function.
---------------	----------------------------

<b>PBC Off</b>	Turns off the PBC function.
----------------	-----------------------------

### ◆ Demo

Switching on and off the Demo mode. The Demo screen is displayed only when the power is off.

<b>Demo On</b>	Turns on the Demo mode.
----------------	-------------------------

<b>Demo Off</b>	Turns off the Demo mode.
-----------------	--------------------------

#### Tip

The default settings are underlined.

### ◆ Touch Panel Adjust

If the touching position does not correspond with the proper item, you will need to adjust the touch panel position.

Touch 1, 2 and 3 of the touch panel in order.

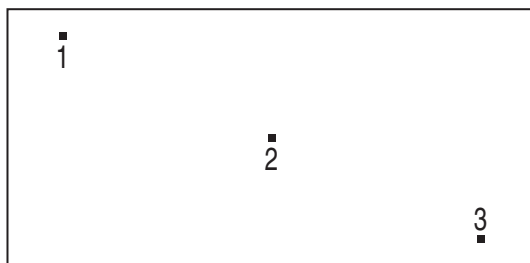

# Using the DVD Setup Menu



By using the DVD Setup menu, you can make various adjustments to items, such as picture and sound.

You can also set a language for the subtitle and the on-screen display, among other things. For details on each setup item, see pages from 37 to 41.

## Notes

- Playback settings stored in the disc take priority over the Setup menu settings, and not all the functions described may work.
- Operations of the parental control available only on the remote.

## Basic operation

### 1 Touch DVD Setup while playback is stopped.

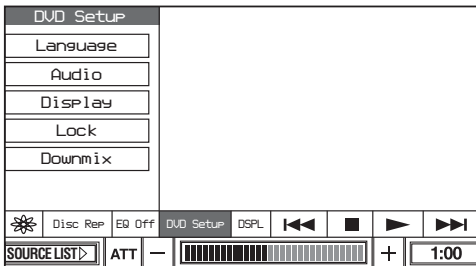

The DVD Setup menu appears.

### 2 Touch the desired category.

**Language:** Language setting for DVD playback.

**Audio:** Setting for digital audio output.

**Display:** Display setting for the player.

**Lock:** Setting for the parental control.

**Downmix:** Setting for the downmix signal.

### 3 Touch the desired item.

### 4 Touch the desired setting.

## To close the DVD Setup menu

Touch DVD Setup.

## Language settings for DVD playback — Language

### ◆ DVD Menu

You can select the desired language for the disc's menu.

#### Note

Regardless of your setting, the language other than you set may be automatically activated, depending on the DVD.

### ◆ Audio

Switches the language of the sound track. When you select "Original", the language given priority in the disc is selected.

#### Notes

- Regardless of your setting, the language other than you set may be automatically activated, depending on the DVDs.
- Some DVDs are prohibited to change the audio language output, even if multiple languages are recorded.

### ◆ Subtitle

Switches the language for the subtitle recorded on the DVD.

#### Note

Regardless of your setting, the language other than you set may be automatically activated, depending on the DVDs.

# Using the DVD Setup Menu

## Settings for digital audio output — Audio

### ◆ DRC (Dynamic Range Control)

Makes the sound clear when the volume is turned down then playing a DVD that conforms to “DRC”.

This setting affects the outputs of AUDIO OUT.

<b>On</b>	Gives you an impression of being at a live performance.
<b><u>Off</u></b>	Normally, select this position.

## Display settings for the player — Display

### ◆ Display

Selects the aspect ratio of the connected rear monitor.

<b><u>16:9</u></b>	Displays the wide picture. Select this when you connect a wide-screen monitor or a monitor with a wide mode function.
<b>4:3 Letter Box</b>	Displays a wide picture with bands on the upper and lower positions of the screen. Select this when you connect a 4:3 screen monitor.
<b>4:3 Panscan</b>	Displays a wide picture on the entire screen and automatically cuts off the positions that do not fit. Select this when you connect a 4:3 screen monitor.

#### Note

Depending on the DVD, “4:3 Letter Box” may be selected automatically instead of “4:3 Panscan”, and vice versa.

#### Tip

The default settings are underlined.

## Settings for the parental control — Lock

You can lock a disc, or set playback restrictions according to a predetermined level such as viewer age. For details on the setup procedures, see “Locking discs” on page 39.

## Setting for the downmix signal — Downmix

### ◆ Downmix

You can select the downmix signal for optional audio component with a built-in DTS or Dolby Digital decoder.

This setting affects when you connect the optional audio component with a built-in DTS or Dolby Digital decoder.

<b>Surround</b>	Select this when the unit is connected to an audio component with a built-in DTS or Dolby Digital decoder.
<b><u>Normal</u></b>	Select this when the unit is connected to an audio component lacking a built-in DTS or Dolby Digital decoder.

#### Tip

The default setting is underlined.

## Locking discs — Lock

You can lock a disc, or set playback restrictions according to a predetermined level such as viewer age. Restricted playback scenes are blocked or replaced with different scenes when a parental control compatible DVD is played.

### Entering the password

#### 1 Touch DVD Setup while playback is stopped.

The DVD Setup menu appears.

#### 2 Touch Lock.

#### 3 Touch Password.

It is set to "1111" upon purchase.

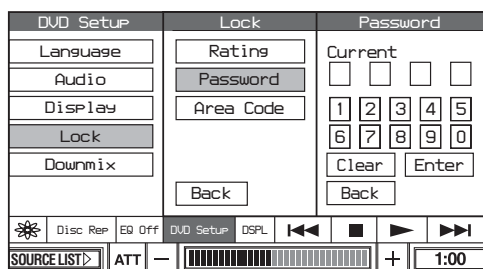

#### 4 Touch the number to enter your password, then touch Enter.

If a wrong number entered, touch Clear.

To return to the previous menu, touch Back.

#### 5 To confirm, touch the number to enter your password, then touch Enter.

The password is set.

### Changing the password

#### 1 Touch DVD Setup while playback is stopped.

The DVD Setup menu appears.

#### 2 Touch Lock.

#### 3 Touch Password.

#### 4 Touch the number to enter your old password, then touch Enter.

#### 5 Touch the number to enter your new password, then touch Enter.

If a wrong number entered, touch Clear.

To return to the previous menu, touch Back.

#### 6 To confirm, touch the number to enter your new password, then touch Enter.

The new password is set.

# Using the DVD Setup Menu

## Setting the parental control on

- 1 Touch DVD Setup while playback is stopped.**

The DVD Setup menu appears.

- 2 Touch Lock.**

- 3 Touch Rating.**

- 4 Touch the number to select the rating level, then touch Enter.**

When you set the parental control off, select "Unlock".

To return to the previous menu, touch Back.

- 5 Touch the number to enter your password, then touch Enter.**

### Note

When you play discs which do not have the parental control, playback cannot be restricted on this unit.

## Changing the area and its movie rating level

You can set the restriction levels depending on the area and its movie ratings.

- 1 Touch DVD Setup while playback is stopped.**

The DVD Setup menu appears.

- 2 Touch Lock.**

- 3 Touch Area Code.**

The password setting display appears.

- 4 Touch the number to enter your password, then touch Enter.**

- 5 Touch the number to enter the Area code, then touch Enter.**

If a wrong number entered, touch Clear.

To return to the previous menu, touch Back.



## Area code list

Standard	Code number
Argentina	2044
Australia	2047
Austria	2046
Belgium	2057
Brazil	2070
Canada	2079
Chile	2090
China	2092
Denmark	2115
Finland	2165
France	2174
Germany	2109
India	2248
Indonesia	2238
Italy	2254
Japan	2276
Korea	2304
Malaysia	2363
Mexico	2362
Netherlands	2376
New Zealand	2390
Norway	2379
Pakistan	2427
Philippines	2424
Portugal	2436
Russia	2489
Singapore	2501
Spain	2149
Sweden	2499
Switzerland	2086
Thailand	2528
United Kingdom	2184

# Storing Channels/Radio Stations

## Caution

When tuning in stations while driving, use Best Tuning Memory (BTM) to prevent an accident.

## Storing automatically — BTM

You can store up to 18 VHF/UHF stations or 18 for FM, 12 for AM stations. You can have the unit automatically select the stations with the strongest signals and store them in order.

## Note

You can select "TV" only when you connect the optional Sony TV tuner unit XT-V70.

## On the monitor

### 1 Touch SOURCE LIST.

### 2 Touch TV or TUNER.

When you select "TUNER", proceed to step 3.

When you select "TV", proceed to step 4.

### 3 Touch to select the band "FM", "AM".

### 4 Touch the Mode menu box to select the desired mode.

### 5 Touch BTM.

### 6 Touch BTM ON.

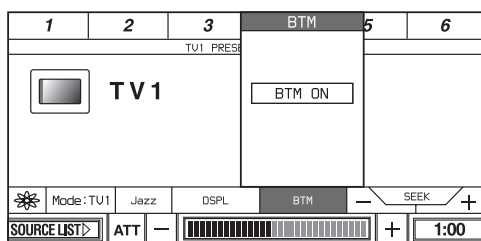

Stored stations are memorized in order. When the storing procedure is completed, the regular display appears again.

## To cancel the storing procedure

Touch BTM ON during the storing procedure.

## Notes

- It takes several minutes to complete the storing procedure.
- If you cancel BTM during the storing procedure, the presetting will be proceeded partway.

## Storing manually

**While receiving the station that you want to store, touch and hold a number on the top of the display.**

On the remote, press and hold a number button (1 to 6).

The number button indication appears in the display.

## Note

If you try to store another station on the same number button, the previous stored station will be replaced.

## Receiving the stored stations

Touch the number on the top of the display (or press a number button (1 to 6) on the remote).

## Using the Local seek mode in tuner function

If you set "Local" function to "On", you can receive to only tune into stations with stronger signals.

On the monitor

- 1 Touch SOURCE LIST.
- 2 Touch TUNER.
- 3 Touch "FM" or "AM" to select the band.
- 4 Touch the Local menu box.

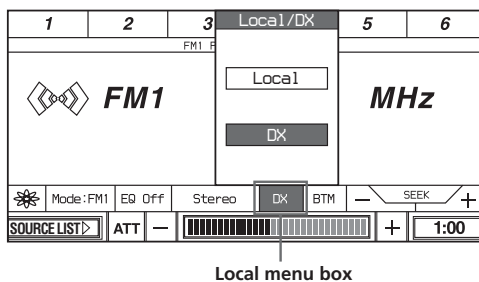

- 5 Touch "Local (Local On)" or "DX (Local Off)".
- 6 Touch and close the Local menu box.

## Switching FM reception to monaural

If the FM broadcast is noisy, switch to FM reception to monaural.

- 1 During FM reception mode, touch the Stereo/MONO menu box.

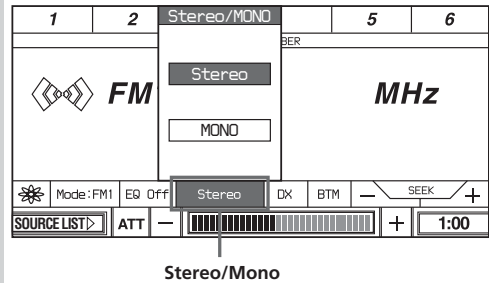

- 2 Touch MONO.  
To restore the stereo reception, touch Stereo.

# Listening to a XM Satellite Radio Program

## Note

If you listen to a XM Satellite Radio program, you need to connect the commercially available XM Satellite Radio Receiver.

## Introducing XM™ Satellite Radio

There's a world beyond AM and FM. XM Satellite Radio. Up to 100 channels. Coast-to-Coast Coverage. Digital quality sound. With many commercial-free music channels. Plus, the best sports, comedy, talk, news and entertainment, including USA Today, Discovery Radio, NASCAR, Sesame Workshop, CNNfn.

Questions? Visit [www.xmradio.com](http://www.xmradio.com). The future is waiting.

### How to Subscribe

Listeners can subscribe by visiting XM on the Web at [www.xmradio.com](http://www.xmradio.com) or by calling XM's Listener Care at (800)852-9696. Customers should have their Radio ID ready; it is located on the side of this unit, and you can also check it in the display of this unit (see "Displaying the XM Radio ID").

**Technology.** It is prohibited to copy, decompile, disassemble, reverse engineer or manipulate any technology incorporated in receivers compatible with the XM Satellite Radio system.

Furthermore, the AMBE® voice compression software included in this product is protected by intellectual property rights including patent rights, copyrights, and trade secrets of Digital Voice Systems, Inc. The user of this or any other software contained in an XM Radio is explicitly prohibited from attempting to copy, decompile, reverse engineer, or disassemble the object code, or in any other way convert the object code into human-readable form. The software is licensed solely for use within this product.

## Selecting XM source and the desired channel

### On the monitor

- 1 Touch SOURCE LIST.
- 2 Touch TUNER.
- 3 Touch XM.
- 4 Touch MODE to select "XM1", "XM2" or "XM3".

### On the remote or main unit

- 1 Press **SOURCE** repeatedly until "XM" appears.
- 2 Press **MODE** to select "XM1", "XM2" or "XM3".

To select the desired channel, press SEEK +/- on the monitor or main unit.

## Using category search to locate channels

Each XM channel is associated with a category that describes the type of music or programming is played on the channel. Examples of categories include "rock", "jazz", "news", and so on. Users unfamiliar with XM's program may use the radio's search-by-category function to select channels.

## On the monitor

**1 Touch CAT to enter the category search mode.**

**2 Touch Select repeatedly until the desired category appears.**

**3 Touch SEEK +/- repeatedly until the desired channel appears.**

The display shows "CAT SRCH" to indicate that the radio is in category search mode. While in this mode, you will only be able to tune to channels in the selected category.

To exit from category search mode and return to normal mode, touch CAT.

### Note

The radio automatically returns to normal mode if no key is pressed within 5 seconds.

## Storing channels by presetting memory

**While receiving the channel that you want to store, touch and hold a number on the top of the display.**

On the remote, press and hold the number button (1 to 6).

### Note

If you try to store another station on the same number button, the previous stored station will be replaced.

## Receiving the stored channels

Touch the desired number on the top of the display (or press the number button (1 to 6) on the remote). Or press **↑/↓** on the remote to select the desired number.

## Display items

The XM Satellite Radio information (Channel Number, Artist Name, Song Title, Category Name, Channel Name) is available on the display.

### Touch CH on the monitor.

Touch the item you want to display.

- CH No (Channel Number)
- Artist Name
- Song Title
- Category Name
- Channel Name

### Notes

- If you select a channel while Artist Name or Song Title is displayed, the Channel Name will be displayed for 2 to 3 seconds and then returns to the previous display.
- If there is no information about Artist Name or Song Title, " - - - " will be displayed.
- The display indicates up to 8 characters. The characters on the display cannot be scrolled even when the "A.Scroll" function is set to "On".
- The radio automatically returns to normal mode if no key is pressed within 5 seconds.

# Listening to a XM Satellite Radio Program

## Displaying the XM Radio ID

**1** During XM Satellite Radio reception, touch **SEEK +/-** to select **"CHANNEL 0"**.

**2** Touch **⏮** or **⏭**.

On the remote, press **⏮** or **⏭**.  
"RADIO ID" is indicated for 2 seconds and the XM Radio ID number is indicated for 10 seconds. These will be displayed alternately.

To cancel the XM Radio ID display, press the **SEEK +/-** button to select a channel.

### To scroll the text information

Touch the desired information. When "A.Scroll" is set to "On", the text information scrolls automatically.

#### Note

"\*" appears in place of the letters other than the alphabet and numbers.

# Auxiliary Audio/Video Equipment

You can connect optional devices to the AUX IN terminal on the unit.

## Selecting auxiliary equipment

1 Touch SOURCE LIST.

2 Touch AUX.

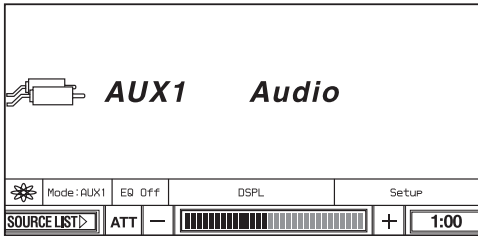

3 Touch the Mode menu box.

4 Touch the desired mode.

Select the desired mode depending on the connected devices.

## On the remote

1 Press **(SRC)** repeatedly to select "AUX".

2 Press **(MODE)** repeatedly to select "AUX1", "AUX2" or "AUX3".

## Setting for the auxiliary equipment

You can change the setting of the auxiliary equipment.

### Basic operation

On the monitor

1 Touch SOURCE LIST.

2 Touch AUX.

3 Touch Setup menu box.

The Menu display appears.

4 Touch the desired setting.

### To turn off the Setup menu

Touch Setup.

#### ◆ AUX 1

#### ◆ AUX 2

Selecting the type of device connected to the AUX 1 and AUX 2 jacks.

---

<b>Audio</b>	Selects this when you connect the audio device. The wallpaper will be displayed on the screen.
--------------	--

---

<b>Video</b>	Selects this when you connect the video component.
--------------	--

---

#### ◆ AUX Volume

Adjusting the volume of the auxiliary equipment.

You can adjust while touching + or - on the monitor.

## Displaying the image of the back camera

You can display the image of a back camera (when you connect an optional back camera). Make sure that you have connected the camera cable to the unit's AUX 3 jack correctly. During the connection of the back camera, set the AUX3 to "Normal" to check the location of the back camera.

If you switch to "Back Camera", the image of the back camera will be displayed when the back lamp lights up (or the shift lever is set to the "R (reverse)" position).

You can also switch the NTSC/PAL system of the back camera in the AUX3 mode. For details about the function of AUX3 jack and switching NTSC/PAL system, see page 36. For details about connecting the camera cable, refer to the supplied "Installation/Connections" manual.

### Notes

- When you drive, watch the surroundings carefully for your safety. Do not depend on the back camera exclusively.
- If a rear monitor is connected, its display gets black when the shift lever is set to the R position. When the shift lever is set to the other position, the display turns back.



# Switching the Front/Rear Output — Zone x Zone

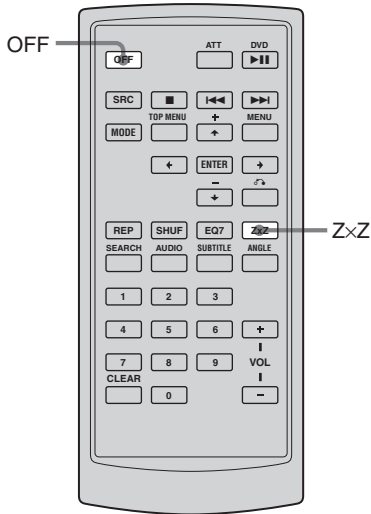

You can simultaneously listen to a separate sound source in this unit and auxiliary audio equipment in the rear. This function is convenient when you want to enjoy radio, music playback, etc, in the front, and DVD playback in the rear.

## 5 Press **ZxZ** on the main unit.

To operate the source of the front, use the buttons of the main unit\*.

To operate the source of the rear, use the card remote commander.

\* To use the PBC function (VCD) on the main unit, inactivate Zone x Zone and set the PBC function with the card remote commander.

### Notes

- On the remote, press **ZxZ** to activate Zone x Zone, and press **ZxZ** again to inactivate Zone x Zone.
- Once **OFF** on the main unit or on the remote is pressed, the main unit is turned off, and Zone x Zone is inactivated.
- The combinations of the sources below cannot be set.
  - TV – AUX2 or AUX3
  - AUX2 – AUX3
  - XM (front) – TV (rear)

## 1 Press **ZxZ** on the main unit.

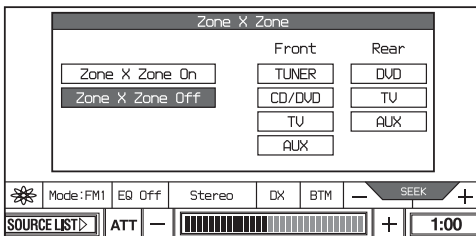

## 2 Touch Zone x Zone On.

## 3 Touch the source of the front.

## 4 Touch the source of the rear.

# Additional Information

## Card remote commander precautions

- Do not leave the card remote commander on the dashboard, on the steering wheel, or in other locations exposed to direct sunlight. Especially in summer, very high temperatures can occur in such locations, causing deformation of the commander.
- When parking the car in sunlight, remove the card remote commander from its mounting location and store it in the glove compartment or in another protected location.
- In direct sunlight, the signals from the card remote commander may sometimes not be picked up properly by the unit. In such a case, move the commander closer to the remote sensor on the front panel of the main unit.

## About the liquid crystal display (LCD) panel

- Do not press on the LCD panel on the monitor unit as doing so can distort the picture or cause a malfunction. The picture may become unclear, or the LCD panel may be damaged.
- Do not touch other than the finger. A display gets damaged or break.
- Notes on cleaning
  - Clean the LCD panel with a dry soft cloth.
  - Do not use solvents such as benzene, thinner, commercially available cleaners or antistatic spray.
- Do not use this unit in temperatures under 5°C or over 45°C.
- If your car was parked in a cold or hot place, the picture may not be clear. The monitor is not damaged. The picture will become clear after the temperature in your car becomes normal.

Some stationary blue or red dots may appear on the monitor.

These are called bright spots, and can happen with any LCD.

The LCD panel is highly sophisticated, and more than 99.99% of the segments used in the

panel are flawless. However, there is a possibility that less than 0.01% of the segments are defective and may not light up properly. However, these segments will not interfere with your viewing.

## Replacing the lithium battery

Under normal conditions, batteries will last approximately 1 year. (The service life may be shorter, depending on the conditions of use.) When the battery becomes weak, the range of the card remote commander becomes shorter. Replace the battery with a new CR2025 lithium battery. Use of any other battery may present a risk of fire or explosion.

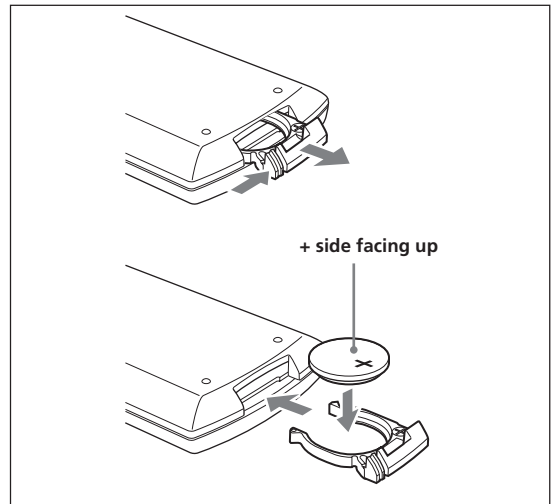

### Notes on lithium battery

- Keep the lithium battery out of the reach of children. Should the battery be swallowed, immediately consult a doctor.
- Wipe the battery with a dry cloth to assure a good contact.
- Be sure to observe the correct polarity when installing the battery.
- Do not hold the battery with metallic tweezers, otherwise a short-circuit may occur.

### WARNING

Battery may explode if mistreated.

Do not recharge, disassemble, or dispose of in fire.

## Fuse replacement

When replacing the fuse, be sure to use one matching the amperage rating stated on the original fuse. If the fuse blows, check the power connection and replace the fuse. If the fuse blows again after replacement, there may be an internal malfunction. In such a case, consult your nearest Sony dealer.

Fuse (10 A)

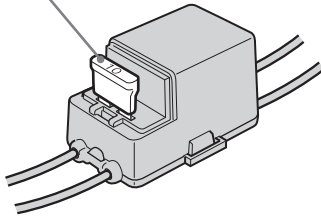

## Cleaning the connectors

The unit may not function properly if the connectors between the unit and the front panel are not clean. In order to prevent this, detach the front panel (page 9) and clean the connectors with a cotton swab dipped in alcohol. Do not apply too much force. Otherwise, the connectors may be damaged.

### Notes

- For safety, turn off the ignition before cleaning the connectors, and remove the key from the ignition switch.
- Never touch the connectors directly with your fingers or with any metal device.

## Removing the unit

### 1 Remove the protection collar.

- 1 Detach the front panel (page 9).
- 2 Engage the release keys together with the protection collar.

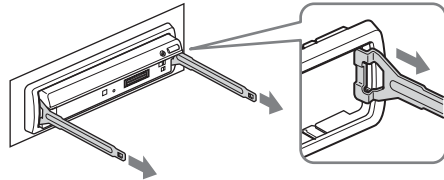

- 3 Pull out the release keys to remove the protection collar.

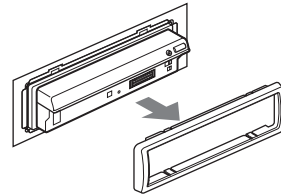

### 2 Remove the unit.

- 1 Insert both release keys simultaneously until they click.

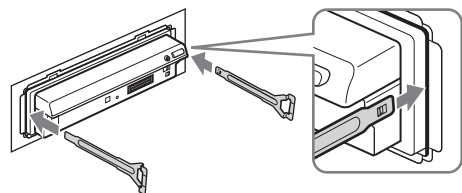

- 2 Pull the release keys to unseat the unit.

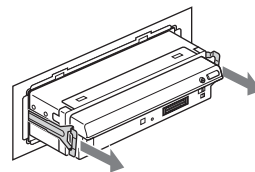

- 3 Slide the unit out of the mounting.

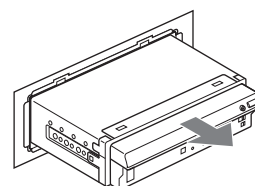

# Additional Information

## Notes on discs

- To keep a disc clean, do not touch its surface. Handle the disc by its edge.
- Keep your discs in their cases or disc magazines when not in use.
- Do not subject discs to heat/high temperature.  
Avoid leaving them in a parked car or on a dashboard/rear tray.
- Do not attach labels, or use discs with sticky ink/residue. Such discs may stop spinning when used, causing a malfunction, or may ruin the disc.
- Do not use any discs with labels or stickers attached.  
The following malfunctions may result from using such discs:
  - Inability to eject a disc (due to a label or sticker peeling off and jamming the eject mechanism).
  - Inability to read audio data correctly (e.g., playback skipping, or no playback) due to heat shrinking of a sticker or label causing a disc to warp.
- Discs with non-standard shapes (e.g., heart, square, star) cannot be played on this unit. Attempting to do so may damage the unit. Do not use such discs.
- You cannot play 8-cm discs.
- Before playing, clean the discs with a commercially available cleaning cloth. Wipe each disc from the center out. Do not use solvents such as benzine, thinner, commercially available cleaners, or antistatic spray intended for analogue discs.

## About MP3 files

MP3, which stands for MPEG-1 Audio Layer-3, is a music file compression format standard. It compresses audio CD data to approximately 1/10 of its original size.

- The unit is compatible with the following standards.

### For CD

- ISO 9660 level 1/level 2 format, Joliet/Romeo in the expansion format
- Multi Session

### For DVD

- UDF Bridge format (combined UDF and ISO 9660)

### For MP3

- ID3 tag version 1.0, 1.1, 2.2, 2.3 and 2.4

- The maximum number of:
  - Albums: 256 (including root and empty folders).
  - MP3 files (tracks) and albums contained in a disc: 1,000.
  - displayable characters for an album/track name is 31; ID3 tag is 31 characters.

## Notes

- Be sure to finalize the disc before using on the unit.
- When naming an MP3 file, be sure to add the file expansion “.mp3” to the file name.
- If you play a high-bit-rate MP3, such as 320 kbps, sound may be intermittent.
- During playback of a VBR (variable bit rate) MP3 file or fast-forward/reverse, elapsed playing time may not display accurately.
- When the disc is recorded in Multi Session, only the first track of the first session format is recognized and played (any other format is skipped). The priority of the format is CD-DA and MP3.
  - When the first track is a CD-DA, only CD-DA of the first session is played.
  - When the first track is not a CD-DA, MP3 session is played.  
If the disc has no data in any of these formats, “DISC Error” is displayed.
- The unit cannot play back Multi Border recorded MP3.
- DVD of sampling rate other than 44.1 kHz or 48 kHz cannot be played.

# Troubleshooting

The following checklist will help you remedy problems you may encounter with your unit. Before going through the checklist below, check the connection and operating procedures.

## General

### No power is being supplied to the unit.

- The power connection has not been made correctly.  
➔ Check the connection. If everything is in order, check the fuse.
- The car does not have an ACC position.  
➔ Press **(SOURCE)** on the main unit repeatedly.
- If the unit is turned off and the display disappears, it cannot be operated with the remote commander.  
➔ Turn on the unit.

### Stored stations and correct time are erased.

The fuse has blown.

### Makes noise when the position of the ignition key is switched.

The leads are not matched correctly with the car's accessory power connector.

### The display disappears from/does not appear in the display window.

- The dimmer is set to "Dimmer On" (page 34).
- The display disappears if you press and hold (OFF).  
➔ Press **(SOURCE)** on the main unit repeatedly.
- The connectors are dirty (page 51).

### The display does not respond to your touch correctly.

- Touch one part of a screen at a time. If two or more parts are touched simultaneously, the display does not operate correctly.
- Adjust the touch point of the display (page 36).

## Picture

### There is no picture/picture noise appears.

- A connection has not been made correctly.
- Check the connection to the connected equipment, and set the input selector of the equipment to the source corresponding to this unit.
- The disc is dirty, flawed, or deteriorated.
- The unit is installed at an angle of more than 30°.
- The unit is not installed in a sturdy part of the car.
- The parking cord (light green) is not connected to the parking brake switch cord, or the parking brake is not applied.

### Picture does not fit in the screen.

The aspect ratio is fixed on the DVD.

### The picture does not appear in the rear monitor.

- The source/mode which is not connected is selected. If there is no input, no image will be displayed in the rear monitor.
- The image of the back camera is displayed in the front monitor. When the front monitor displays the image of the back camera, no image is output into the rear monitor.

## Sound

### **There is no sound/sound skips/sound cracks.**

- A connection has not been made correctly.
- Check the connection to the connected equipment, and set the input selector of the equipment to the source corresponding to this unit.
- The disc is dirty, flawed, or deteriorated.
- The unit is installed at an angle of more than 30°.
- The unit is not installed in a sturdy part of the car.
- The unit is in fast-forward or fast-reverse mode.
- The settings for the outputs are not made correctly.
- Adjust DVD output level (page 35).
- The volume is too low.
- The position of the fader control (FAD) is not set for a 2-speaker system.
- Att is set. Press ATT to release the Att setting or press VOL +/-.

### **Sound is noisy.**

Keep cords and cables away from each other.

## Operation

### **The remote does not function.**

- There are obstacles between the remote and the unit, or the remote receptor.
- The distance between the card remote commander and the unit is too far.
- The card remote commander is not pointed at the remote sensor, or the receptor on the unit properly.
- The batteries in the card remote commander are weak.

### **The operation buttons do not function.**

Press the Reset button (page 9).

### **The menu items cannot be selected.**

The menu item of the function that is not available is shown in grey.

### **The disc will not eject.**

Press and hold  (eject) for two seconds.

### **No beep sound.**

- The beep sound is cancelled (page 35).
- The built-in amplifier is not used.

### **The contents of the memory have been erased.**

- The Reset button has been pressed.  
➔ Store again into the memory.
- The power connecting lead or battery has been disconnected.
- The power connecting lead is not connected properly.

### **The display items do not scroll.**

- For discs with so many characters, those may not scroll.
- "A.Scroll" is set to off.  
➔ Set "A.Scroll On" (page 22).

### **The disc cannot be loaded.**

- Another disc is already loaded.
- The ignition key switch of the car is set to the OFF position.

### **The unit does not start playing.**

- The disc is inserted upside down.
  - ➔ Insert the disc with the playback surface down.
- The disc inserted is not applicable.
- The DVD inserted is not applicable due to the region code.
- Moisture has condensed inside the unit.
- The inserted DVD-R, DVD-RW, DVD+R, DVD+RW, CD-R, or CD-RW is not finalized.

### **You cannot select a source.**

Zone x Zone is activated.

- ➔ Deactivate Zone x Zone.

### **MP3 files cannot be played.**

- Recording was not performed according to the ISO 9660 level 1 or level 2 format, or the Joliet or Romeo in the expansion format.
- The MP3 file does not have the extension “.mp3”.
- Files are not stored in MP3 format.
- The unit cannot play files stored in MP3PRO format.
- The unit cannot play files stored in a format other than the MPEG1 Audio Layer 3.

### **MP3 files take longer to play back than others.**

The following discs take a longer time to start playback.

- a disc recorded with a complicated tree structure.
- a disc recorded in Multi Session.
- a disc to which data can be added.

### **The JPEG files cannot be played.**

- JPEG files do not have the extension “.jpg”.
- Files are not stored in JPEG format.
- The disc contains both MP3 and JPEG files.

### **The title of the MP3 audio album or track is not correctly displayed.**

The player can only display numbers and alphabet. Other characters are displayed as “\*”.

### **The disc does not start playing from the beginning.**

Resume play has taken effect (page 25).

### **Playback stops automatically.**

While playing discs with an auto pause signal, the unit stops playback at the auto pause signal.

### **You cannot perform certain functions.**

Depending on the disc, you may not be able to perform operations such as Stop, Search, Slow-motion play, or Repeat play. For details, see the operating manual supplied with the disc.

### **The language for the sound track cannot be changed.**

- Use the DVD menu instead of the direct selection (page 27).
- Multilingual tracks are not recorded on the DVD being played.
- The DVD prohibits the changing of the language for the sound track.

### **The subtitle language cannot be changed or turned off.**

- Use the DVD menu instead of the direct selection (page 27).
- Multilingual subtitles are not recorded on the DVD being played.
- The DVD prohibits the changing of the subtitles.

### **The angles cannot be changed.**

- Use the DVD menu instead of the direct selection (page 27).
- Multi-angles are not recorded on the DVD being played.
- The DVD prohibits changing of the angles.

## Radio reception

### **The stations cannot be received. The sound is hampered by noises.**

- Connect a power antenna control lead (blue) or accessory power supply lead (red) to the power supply lead of a car's antenna booster (only when your car has built-in FM/AM antenna in the rear/side glass).
- Check the connection of the car antenna .
- The auto antenna will not go up.  
Check the connection of the power antenna control lead.
- Check the frequency.

### **Preset tuning is not possible.**

- Store the correct frequency in the memory.
- The broadcast signal is too weak.

### **Automatic tuning is not possible.**

- The local seek mode is set to "Local".  
➔ Set "Local" to "DX" (page 43).
- The broadcast signal is too weak.  
➔ Perform manual tuning.

### **During FM reception, the "ST" indication flashes.**

- Tune in the frequency accurately.
- The broadcast signal is too weak.  
➔ Set "Stereo/MONO" to "MONO" (page 43).

### **An FM programme broadcast in stereo is heard in monaural.**

The unit is in monaural reception mode.  
➔ Set "Stereo/MONO" to "Stereo" (page 43).

## Messages

### **Error displays/Messages**

The following indications appear when a malfunction occurs on the unit.

#### **On the monitor**

##### **DISC Error**

- The disc is dirty or inserted upside down.  
Clean or insert the disc correctly.
- The disc cannot play because of some problem.  
Insert another disc.

##### **Can not play**

- The DVD is prohibited for playback due to the different region code.
- The disc is not compatible with this unit.

#### **On the display window**

##### **ERR-1**

- The disc is dirty or inserted upside down.  
Clean or insert the disc correctly.
- The disc cannot play because of some problem.  
Insert another disc.

##### **ERR-2**

- The DVD is prohibited for playback due to the different region code.
- The disc is not compatible with this unit.



# Specifications

## AUDIO POWER SPECIFICATIONS

### POWER OUTPUT AND TOTAL HARMONIC DISTORTION

22 watts per channel minimum continuous average power into 4 ohms, 4 channels driven from 20 Hz to 20 kHz with no more than 5 % total harmonic distortion.



CEA2006 Standard  
Power Output: 17 Watts RMS  $\times$  4 at  
4 Ohms < 1% THD+N  
SN Ratio: 82 dBA  
(reference: 1 Watt into 4 Ohms)

## System

Laser Semiconductor laser  
Signal format system NTSC

## Monitor section

Display type Wide LCD color monitor  
Size 7 in.  
System TFT active matrix  
Number of pixel 336,960 pixels

## DVD/CD Player section

Signal-to-noise ratio 100 dB  
Frequency response 10 – 20,000 Hz  
Wow and flutter Below measurable limit  
Harmonic distortion (DVD) 0.01%

## Tuner section

FM  
Tuning range 87.5 - 107.9 MHz  
Intermediate frequency 10.7 MHz/550 kHz  
Usable sensitivity 9 dBf  
Frequency response 30 - 15,000 Hz  
Selectivity 75 dB (400 kHz)  
S/N ratio 64 dB (stereo)  
69 dB (mono)  
Harmonic distortion at 1 kHz 0.5% (stereo)  
0.4% (mono)  
Separation 35 dB at 1 kHz

## AM

Tuning range 530 - 1,710 kHz  
Intermediate frequency 10.8 MHz / 450 kHz  
Usable sensitivity 30  $\mu$ V

## Amplifier section

Outputs Speaker outputs  
(sure seal connectors)  
Speaker impedance 4 - 8 ohms  
Maximum power output 50 W  $\times$  4 (into 4 ohms, at 1 kHz)

## General

Power requirements 12 V DC, from car battery (negative ground)  
Inputs Power supply (1)  
AUX (3)  
Outputs Front PRE out (1)  
Rear PRE out (1)  
Subwoofer (mono) (2)  
Power antenna relay control lead (1)  
Power amplifier control lead (1)  
Rear Monitor OUT (1)  
Tone controls Bass  $\pm$ 10 dB at 100 Hz  
Treble  $\pm$ 10 dB at 10 kHz  
Dimensions With monitor closed  
Approx. 178  $\times$  50  $\times$  185 mm (7 <sup>1</sup>/<sub>8</sub>  $\times$  2  $\times$  7 <sup>3</sup>/<sub>8</sub> in.) (W  $\times$  H  $\times$  D)  
Mass Approx. 1.7 kg (3 lb 12 oz)  
Supplied accessories Remote commander RM-X706 (1)  
(incl. 1 lithium battery)  
Connection box for XM tuner (1)  
Parts for installation and connections (1 set)  
Operating Instructions (1 set)

# Specifications

Design and specifications are subject to change without notice.  
US and foreign patents licensed from Dolby Laboratories.



- Lead-free solder is used for soldering certain parts. (more than 80 %)
- Halogenated flame retardants are not used in cabinets.
- VOC (Volatile Organic Compound)-free vegetable oil based ink is used for printing the carton.
- Packaging cushions do not use polystyrene foam.

# Glossary

## Chapter

Sections of a picture or a music feature that are smaller than titles. A title is composed of several chapters. Depending on the disc, no chapters may be recorded.

## Dolby Digital

Digital audio compression technology developed by Dolby Laboratories. This technology conforms to 5.1-channel surround sound. The rear channel is stereo and there is a discrete subwoofer channel in this format. Dolby Digital provides the same 5.1 discrete channels of high quality digital audio found in Dolby Digital cinema audio systems. Good channel separation is realized because all of the channel data are recorded discretely and little deterioration is realized because all channel data processing is digital.

## DTS

Digital audio compression technology that Digital Theater Systems, Inc. developed. This technology conforms to 5.1-channel surround sound. The rear channel is stereo and there is a discrete subwoofer channel in this format. DTS provides the same 5.1 discrete channels of high quality digital audio. Good channel separation is realized because all of the channel data is recorded discretely and little deterioration is realized because all channel data processing is digital.

## DVD VIDEO

A disc that contains up to 8 hours of moving pictures even though its diameter is the same as a CD.

The data capacity of a single-layer and single-sided DVD is 4.7 GB (Giga Byte), which is 7 times that of a CD. The data capacity of a double-layer and single-sided DVD is 8.5 GB, a single-layer and double-sided DVD is 9.4 GB, and double-layer and double-sided DVD is 17 GB.

The picture data uses the MPEG 2 format, one of the worldwide standards of digital compression technology. The picture data is compressed to about 1/40 (average) of its original size. The DVD also uses a variable rate coding technology that changes the data to be allocated according to the status of the picture. Audio information is recorded in a multi-channel format, such as Dolby Digital, allowing you to enjoy a more real audio presence.

Furthermore, various advanced functions such as the multi-angle, multilingual, and Parental Control functions are provided with the DVD.

## DVD-RW

A DVD-RW is a recordable and rewritable disc with the same size as the DVD VIDEO. The DVD-RW can be recorded in two different modes: VR mode and Video mode. VR (Video Recording) mode enables various programming and editing functions, some of which are limited in the case of Video mode. Video mode complies with DVD VIDEO format and can be played on other DVD players while a DVD-RW recorded in VR mode can only be played on DVD-RW compliant players. The "DVD-RW" appearing in this manual, and the on-screen displays refer to DVD-RWs in VR mode.

## **DVD+RW**

A DVD+RW is a recordable and rewritable disc.

DVD+RWs use a recording format that is comparable to the DVD VIDEO (digital video disc, video) format.

## **Film based software, Video based software**

DVDs can be classified as Film based or Video based software. Film based DVDs contain the same images (24 frames per second) that are shown at movie theaters. Video based DVDs, such as television dramas or sit-coms, display images at 30 frames (or 60 fields) per second.

## **JPEG (Joint Photographic Expert Group)**

Under the auspices of the International Organization for Standardization (ISO), JPEG is defined as a universal standard format for digital compression and decompression of still images for use in computer related systems. Usually, the compression rate is variable before visible degradation occurs. Still images are compressed about 1/10 to 1/100 original size.

## **Title**

The longest section of a picture or music feature on a DVD, movie, etc., in video software, or the entire album in audio software.

## **Track**

Sections of a picture or a music feature on a CD or VIDEO CD (the length of a song).

# Language Code List

The language spellings conform to the ISO 639: 1988 (E/F) standard.

Code Language	Code Language	Code Language	Code Language
1027 Afar	1174 French	1332 Lithuanian	1507 Samoan
1028 Abkhazian	1181 Frisian	1334 Latvian; Lettish	1508 Shona
1032 Afrikaans	1183 Irish	1345 Malagasy	1509 Somali
1039 Amharic	1186 Scots Gaelic	1347 Maori	1511 Albanian
1044 Arabic	1194 Galician	1349 Macedonian	1512 Serbian
1045 Assamese	1196 Guarani	1350 Malayalam	1515 Sundanese
1051 Aymara	1203 Gujarati	1352 Mongolian	1516 Swedish
1052 Azerbaijani	1209 Hausa	1353 Moldavian	1517 Swahili
1053 Bashkir	1217 Hindi	1356 Marathi	1521 Tamil
1057 Byelorussian	1226 Croatian	1357 Malay	1525 Telugu
1059 Bulgarian	1229 Hungarian	1358 Maltese	1527 Tajik
1060 Bihari	1233 Armenian	1363 Burmese	1528 Thai
1066 Bengali; Bangla	1235 Interlingua	1365 Nauru	1529 Tigrinya
1067 Tibetan	1248 Indonesian	1369 Nepali	1531 Turkmen
1070 Breton	1253 Icelandic	1376 Dutch	1532 Tagalog
1079 Catalan	1254 Italian	1379 Norwegian	1535 Tonga
1093 Corsican	1257 Hebrew	1408 Oriya	1538 Turkish
1097 Czech	1261 Japanese	1417 Punjabi	1540 Tatar
1103 Welsh	1269 Yiddish	1428 Polish	1543 Twi
1105 Danish	1283 Javanese	1435 Pashto; Pushto	1557 Ukrainian
1109 German	1287 Georgian	1436 Portuguese	1564 Urdu
1130 Bhutani	1297 Kazakh	1463 Quechua	1572 Uzbek
1142 Greek	1298 Greenlandic	1481 Rhaeto- Romance	1581 Vietnamese
1144 English	1299 Cambodian	1483 Romanian	1587 Volapük
1145 Esperanto	1300 Kannada	1489 Russian	1613 Wolof
1149 Spanish	1301 Korean	1495 Sanskrit	1632 Xhosa
1150 Estonian	1305 Kashmiri	1498 Sindhi	1665 Yoruba
1151 Basque	1307 Kurdish	1502 Serbo-Croatian	1684 Chinese
1157 Persian	1311 Kirghiz	1503 Singhalese	1697 Zulu
1165 Finnish	1313 Latin	1505 Slovak	1703 Not specified
1166 Fiji	1326 Lingala	1506 Slovenian	
1171 Faroese	1327 Laothian		



Cette étiquette est placée sous le châssis interne du lecteur.

### **ATTENTION**

L'emploi d'instruments optiques avec ce produit augmentera les risques pour les yeux.

Comme le rayon laser dans ce lecteur CD/DVD est nocif pour les yeux, n'essayez pas démonter le boîtier. Confiez la réparation uniquement à un personnel qualifié.

### **ATTENTION**

- À l'installation, fixez fermement le lecteur.
- Pendant le fonctionnement, mettez bien votre ceinture de sécurité pour éviter toute blessure due à un mouvement brutal du véhicule.

# Table des matières

Caractéristiques .....	4
Précautions .....	5

## Démarrage

<b>Préparatifs .....</b>	<b>9</b>
Détachement du panneau avant .....	9
Réinitialisation de l'appareil .....	9
Sortie du moniteur .....	9
Réglage de l'heure .....	12
Fixation du panneau avant .....	12
<b>Position des commandes .....</b>	<b>13</b>
Appareil .....	13
Mini-télécommande RM-X706 .....	14

## Opérations de base

<b>Lecture d'un disque .....</b>	<b>15</b>
Lecture de DVD/CD Vidéo/CD Audio/ MP3/JPEG .....	15
<b>Visionnage de la télévision/Écoute de la radio .....</b>	<b>17</b>
Visionnage de la télévision ou écoute de la radio ...	17
Visionnage/écoute d'autres composants vidéo/audio .....	17

## Lecteur

<b>À propos des menus de source .....</b>	<b>18</b>
Affichage des paramètres de la lecture d'un CD/MP3 .....	18
<b>Emploi des menus de source .....</b>	<b>19</b>
Ordre de lecture des fichiers MP3 .....	19
Réglage de l'écran— Wallpaper/Screen Effect .....	20
Réglage du mode de lecture — Play Mode .....	20
Réglage pour l'affichage — Display .....	21
Réglage de la qualité sonore — Equalizer .....	23
<b>Reprise de la lecture — Resume Play .....</b>	<b>25</b>
<b>Recherche d'un point spécifique sur un disque — Scan .....</b>	<b>26</b>
<b>Emploi des menus sur les DVD .....</b>	<b>27</b>
<b>Emploi des fonctions PBC — PBC (contrôle de la lecture) .....</b>	<b>28</b>
<b>Démarrage de la lecture à partir d'un point sélectionné — Search Play .....</b>	<b>29</b>

## Différentes opérations de DVD

<b>Changement des canaux audio .....</b>	<b>30</b>
<b>Ajustement du niveau de sortie audio — Ajustement du niveau DVD .....</b>	<b>31</b>
<b>Changement d'angle .....</b>	<b>32</b>
<b>Affichage des sous-titres .....</b>	<b>33</b>

## Réglages et ajustements

<b>Emploi du menu System .....</b>	<b>34</b>
Réglages Monitor — MONITOR .....	34
Réglages d'affichage — DSPL .....	34
Réglages du son — SOUND .....	35
Autres réglages — OTHER .....	36
<b>Emploi du menu DVD Setup .....</b>	<b>37</b>
Réglage de langue pour la lecture de DVD — Language .....	37
Réglages pour la sortie audio numérique — Audio .....	38
Réglages d'affichage pour le lecteur — Display .....	38
Réglages pour le contrôle parental — Lock .....	38
Réglages pour le signal downmix — Downmix .....	38
Verrouillage de disques — Lock .....	39

## Téléviseur/autres composants

<b>Mémorisation de chaînes/stations de radio .....</b>	<b>42</b>
Mémorisation automatique — BTM .....	42
Mémorisation manuelle .....	42
Réception de stations mémorisées .....	42
Emploi du mode Local seek en fonction syntoniseur .....	43
Commutation de la réception FM à monaural .....	43

## Écoute d'un programme XM Satellite

<b>Radio .....</b>	<b>44</b>
Présentation de XM™ Satellite Radio .....	44
Sélection de la source XM et du canal souhaité .....	44
Emploi de la recherche par catégorie pour localiser des canaux .....	44
Mémorisation de canaux par pré-réglage .....	45
Réception de canaux mémorisés .....	45
Affichage de XM Radio ID .....	46

## Équipement audio/vidéo auxiliaire

<b>Équipement audio/vidéo auxiliaire .....</b>	<b>47</b>
Réglage pour l'équipement auxiliaire .....	47
Affichage de l'image de la caméra arrière .....	48
<b>Commutation entre la sortie avant/arrière — Zone x Zone .....</b>	<b>49</b>

## Autres fonctions

<b>Informations additionnelles .....</b>	<b>50</b>
Précautions concernant la mini-télécommande .....	50
À propos du panneau d'affichage à cristaux liquides (ACL) .....	50
Remplacement de la pile au lithium .....	50
Retrait de l'appareil .....	51
<b>Dépannage .....</b>	<b>53</b>
Généralités .....	53
Image .....	53
Son .....	54
Fonctionnement .....	54
Réception radio .....	56
Messages .....	56
<b>Spécifications .....</b>	<b>57</b>
<b>Glossaire .....</b>	<b>59</b>
<b>Liste des codes de langue .....</b>	<b>61</b>

# Caractéristiques

## Félicitations!

Merci d'avoir porté votre choix sur cet AV Center Sony. Lisez attentivement ce manuel avant de le mettre en service et conservez-le pour toute référence ultérieure.

## Moniteur TFT motorisé de 7 pouces dans le tableau de bord

Cette conception innovatrice de moniteur dans le tableau de bord permet le montage de l'appareil dans un seul logement DIN. À la pression d'une touche, l'écran à rapport d'aspect large de 7 pouces glisse en avant pour la visualisation agréable de la télévision ou d'un DVD. (Le syntoniseur TV Sony est disponible en option.)

- Moniteur très lumineux et à angle de visionnage large.
- Panneau tactile et interface utilisateur graphique.

## Compatibilité pour la lecture de DVD, CD et VCD

- Compatible avec divers formats de disque comme DVD-R/RW, DVD+R/+RW etc.  
DVD-RW: compatible avec le mode vidéo et le mode VR (diverses éditions possibles)  
DVD+RW: compatible avec le mode vidéo et le mode +VR (diverses éditions possibles)
- Lecture d'un maximum de 1.000\* pistes enregistrées sur DVD-R/RW ou DVD+R/+RW en format fichier MP3

\* Dépend de la longueur des pistes

## 2 entrées vidéo/audio, 1 entrée vidéo, 1 sortie vidéo/audio (arrière) et 1 sortie numérique

### Zone × zone

Il est possible d'écouter simultanément des sources sonores séparées dans cet appareil et l'équipement audio auxiliaire à l'arrière.

## Réglage du niveau DVD

Équilibre les différences de niveau de sortie entre PCM, Dolby Digital et DTS, et les différences de niveau de volume entre disque et source.

## EQ7

Vous pouvez choisir une courbe d'égalisation pour 7 types musicaux.



Pour toute question ou problème concernant le service radio Satellite XM incluant la diffusion, consultez XM Satellite Radio Inc.

Une identification Radio XM (XM-ID) est requise pour consulter XM. Elle est localisée sur le côté de l'appareil, et peut être contrôlée sur l'affichage de l'appareil (voir « Affichage de l'identification Radio XM »).



# Précautions

Pour éviter les risques de blessures ou d'accidents, lisez les précautions suivantes avant l'installation et la mise en service de l'appareil.

## Sécurité

Conformez-vous aux règles et réglementations de circulation locales.

- Pendant la conduite
  - Vous ne devez pas écouter ou opérer le moniteur. Cela pourrait vous distraire et provoquer un accident.  
Garez votre voiture à un endroit sûr pour regarder le moniteur et opérer l'appareil.
- Pendant l'opération
  - N'insérez pas vos mains, doigts ou d'objets extérieurs dans l'appareil pendant le fonctionnement du moniteur. Cela pourrait provoquer des blessures ou endommager l'appareil.
  - Conservez les petites pièces hors de portée des enfants.
- Ne touchez pas l'antenne de télévision et le moniteur en même temps pendant un orage. Une électrocution est possible.
- Si votre voiture est garée en plein soleil, ce qui provoquera une augmentation considérable de la température à l'intérieur, laissez l'appareil refroidir avant de l'opérer.

## Prévention des accidents

L'image du téléviseur/vidéo apparaît seulement quand la voiture est garée et le frein de stationnement serré. Quand la voiture commence à rouler, l'image du téléviseur/vidéo disparaît automatiquement par mesure de sécurité, après l'affichage de la mise en garde suivante.



N'opérez pas l'équipement connecté au syntoniseur TV et ne regardez pas le moniteur pendant la conduite. Vous pourriez provoquer un accident de la circulation si vous êtes distrait par le moniteur.

- N'utilisez pas la fonction Setup pendant la conduite, et n'utilisez aucune fonction qui pourrait détourner votre attention de la route.
- Quand vous raccordez la caméra arrière
  - Quand vous conduisez, regardez soigneusement les environs. Ne dépendez pas exclusivement de la caméra arrière.

- En reculant, regardez bien derrière vous par mesure de sécurité.

## Installation

- Nous recommandons l'installation de cet appareil par un technicien ou un personnel de service qualifié.
  - Si vous essayez d'installer cet appareil vous-même, consultez le manuel « Installation/raccordements » et lisez-le attentivement. Assurez-vous que l'appareil est installé correctement.
  - Une installation incorrecte peut provoquer la consommation de la batterie ou un court-circuit.
- Si l'appareil ne fonctionne pas correctement, vérifiez d'abord les raccordements (rapportez-vous au manuel « Installation/raccordements » fourni). Si tout est correct, vérifiez le fusible.
- Remplacez le fusible
  - Au remplacement du fusible, utilisez uniquement un fusible de même valeur (ampérage).

Fusible (10 A)

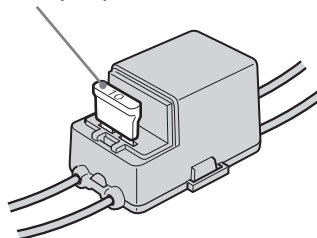

- L'emploi d'un fusible différent ou le shuntage des contacts avec un fil est très dangereux et peut entraîner de sérieux dommages.
- Protégez la surface de l'appareil contre les dommages
  - N'exposez pas la surface de l'appareil à des produits chimiques comme insecticide, spray capillaire, produit anti-moustiques etc.
  - Ne laissez pas les matériaux en caoutchouc ou plastique au contact de l'appareil pendant longtemps. Sinon la finition de l'appareil pourrait être abîmée, ou une déformation pourrait se produire.

# Précautions

- À l'installation, n'oubliez pas de mettre la clé de contact à la position OFF. L'installation de l'appareil alors que la clé de contact est sur ON peut provoquer la consommation de la batterie ou un court-circuit.
- À l'installation, évitez d'endommager toute pièce de la voiture comme les tuyaux, flexibles, réservoir à carburant ou câblage en utilisant une perceuse. Cela pourrait provoquer un incendie ou un accident.





## Emplacement d'installation

- L'installez pas l'appareil où:
  - La vue du conducteur peut être obstruée quand le moniteur est sorti ou rentré.
  - Le fonctionnement de la voiture ou de l'airbag est gêné.
  - Le fonctionnement de la voiture sera obstrué, en particulier le volant, le levier de vitesse ou la pédale de frein.

Si vous avez des questions ou problèmes concernant votre appareil, consultez le revendeur Sony le plus proche.

## À propos de ce manuel

- Les instructions dans ce manuel indiquent les commandes sur la mini-télécommande. Vous pouvez aussi utiliser les commandes à l'appareil s'il y a des noms identiques ou similaires à ceux sur la mini-télécommande.
- Dans ce manuel, « DVD » sert de terme général pour DVD-R/-RW et DVD+R/+RW.
- La signification des icônes utilisées dans ce manuel est comme suit:

icône	Signification
	Fonctions disponibles pour les DVD VIDEO, DVD-R/DVD-RW ou DVD+R/DVD+RW en mode vidéo
	Fonctions disponibles pour les CD Vidéo ou CD-R/CD-RW en format CD vidéo
	Fonctions disponibles pour les CD musicaux ou CD-R/CD-RW en format CD musicaux
	Fonctions disponibles pour les fichiers en format MP3 stockés sur CD-ROM/CD-R/CD-RW/DVD-R/DVD-RW/DVD+R/DVD+RW
	Fonctions disponibles pour les fichiers en format JPEG stockés sur CD-ROM/CD-R/CD-RW/DVD-R/DVD-RW/DVD+R/DVD+RW

## Précautions

- N'utilisez pas les fonctions personnalisées pendant la conduite, et n'exécutez aucune fonction qui pourrait détourner votre attention de la route.
- L'antenne motorisée s'étendra automatiquement pendant le fonctionnement de l'appareil.

## Condensation d'humidité

Par temps pluvieux ou dans une région très humide, de l'humidité peut se condenser à l'intérieur des lentilles et de l'affichage de l'appareil. Dans ce cas, l'appareil ne fonctionnera pas correctement. Alors, retirez le disque et attendez environ une heure que l'humidité s'évapore.

## Pour maintenir une bonne qualité sonore

Évitez de renverser du jus de fruit ou une autre boisson non-alcoolisée sur l'appareil ou les disques.

## Disques lisibles

### Format des disques

DVD VIDEO		
DVD-R*		
DVD-RW*		
DVD+R*		
DVD+RW*		
CD Vidéo		
CD audio		
CD-R*		
CD-RW*		

\* Les disques non-finalisés ne sont pas lisibles.  
« DVD VIDEO », « DVD-R », « DVD-RW », « DVD+R »  
et « DVD+RW » sont des marques de fabrique.

## DVD

Un DVD contient à la fois des données sonores et visuelles. Un disque de 12 cm peut contenir 7 fois la quantité de données contenue sur un CD-ROM, ce qui représente un temps de lecture de 4 heures consécutives (8 heures pour les disques deux faces). Les DVD sont divisés en 4 types: couche unique une face, deux couches une face, couche unique deux faces et deux couches deux faces.

## CD Vidéo (VCD)

Un CD Vidéo peut contenir à la fois des données audio et vidéo sur un disque de la même taille qu'un CD audio ordinaire. Le temps de lecture est de 74 minutes pour un CD standard de 12 cm.

## CD Audio

Un CD audio contient des données audio. Le temps de lecture est de 74 minutes pour un CD standard de 12 cm.

## CD enregistrable (CD-R)

Avec un CD-R, vous pouvez éditer vos données audio. Vous pouvez écrire des informations une fois seulement sur un CD-R.

## CD réinscriptible (CD-RW)

Avec un CD-RW, vous pouvez éditer vos données audio. Vous pouvez écrire des informations autant de fois que vous voulez sur un CD-RW.

## CD-Extra

Un CD-Extra a deux sections (sessions) respectivement pour l'audio et les données. Vous pouvez lire la section audio sur cet appareil.

### Remarques

- Vous pouvez lire des DVD-R/DVD-RW, DVD+R/DVD+RW et CD-R/CD-RW désignés pour l'audio sur cet appareil. Mais certains disques peuvent être illisibles à cause des conditions d'enregistrement.
- Vous ne pouvez pas lire des CD-R/CD-RW, DVD-R/DVD-RW ou DVD+R/DVD+RW qui n'ont pas été finalisés.
- Les disques créés en format Packet Write ne sont pas lisibles.
- Les disques énumérés ci-dessous ne sont pas lisibles sur cet appareil:
  - Disques de 8 cm
  - CD-ROM (données autres que les fichiers MP3 ou JPEG)
  - CD-G
  - CD Photo
  - VSD (disque simple vidéo)
  - DVD-ROM (données autres que les fichiers MP3 ou JPEG)
  - DVD-RAM
  - DVD Audio
  - CPRM
  - Active-Audio (données)
  - CD-Extra (données)
  - CD mixte
  - SVCD (CD super vidéo)
  - CDV
  - CD-F
  - SACD (CD super audio)

# Précautions

## Remarque sur le DualDisc

Un DualDisc est un disque à deux faces qui comporte des matériaux enregistrés DVD sur une face et des matériaux audio numériques sur l'autre face. Mais comme la face à matériaux audio n'est pas conforme à la norme Compact Disc (CD), la lecture de ce produit n'est pas garantie.

## Remarque sur les disques transparents

Des disques de 12 cm contenant seulement une partie de données intérieure de 8 cm (le reste est transparent) ne sont pas lisibles sur cet appareil.

## Disques musicaux codés pour la protection des droits d'auteur

Cet appareil est conçu pour lire des disques conformes à la norme Compact Disc (CD). Récemment, divers disques musicaux codés avec protection des droits d'auteur sont commercialisés par des maisons de disques. Notez que parmi ces disques, certains ne sont pas conformes à la norme CD et peuvent ne pas être lisibles et enregistrables sur cet appareil.

## Code de région

Ce système est utilisé pour protéger les droits d'auteur des supports.

Le code de région se situe sur le dessous de l'appareil, et seuls les DVD portant un code de région identique sont lisibles sur cet appareil.

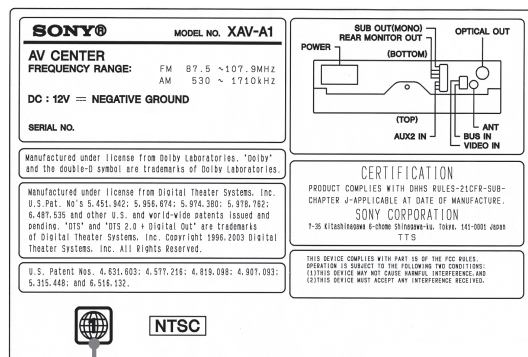

Code de région

Les DVD portant l'étiquette  sont aussi lisibles sur cet appareil.

Si vous essayez de lire un autre DVD, le message « Can not play » apparaît à l'écran. Selon le DVD, aucun code de région n'est marqué même si sa lecture est interdite par des restrictions de zone.

## Remarque sur la lecture des DVD et VCD

Certaines opérations de lecture de DVD et VCD peuvent intentionnellement ne pas être réglées par les producteurs de supports. Comme cet appareil lit les DVD et VCD conformément au contenu prévu par les producteurs de supports, certaines fonctions de lecture peuvent ne pas être disponibles. Consultez les instructions fournies avec les DVD ou VCD.

## Droits d'auteur

Ce produit incorpore une technologie de protection des droits d'auteur protégée par réclamation de certains brevets américains, d'autres droits de propriété intellectuelle qui sont la propriété de Macrovision Corporation et d'autres détenteurs de droits. L'emploi de cette technologie de protection des droits d'auteur doit être autorisée par Macrovision Corporation, et est prévue pour le visionnage à domicile et d'autres emplois limités, sauf autorisation contraire de Macrovision Corporation. L'ingénierie inverse et le désassemblage sont interdits.

Fabriqué sous licence de Dolby Laboratories. « Dolby », « Pro Logic » et le symbole du double D sont des marques de fabrique de Dolby Laboratories.



« DTS » et « DTS 2.0 + Digital Out » sont des marques de fabrique de Digital Theater Systems, Inc.



# Préparatifs

## Détachement du panneau avant

Vous pouvez détacher le panneau avant de cet appareil pour empêcher le vol.

### Alarme de mise en garde

Si vous mettez la clé de contact sur OFF sans détacher le panneau avant, une alarme de mise en garde retentit quelques secondes. L'alarme retentira seulement si l'amplificateur intégré est utilisé.

#### 1 Appuyez sur **OFF**.

L'appareil est mis hors tension.

#### 2 Appuyez sur **RELEASE**, puis tirez l'appareil vers vous.

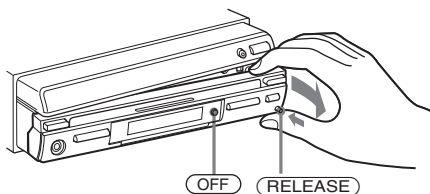

### Remarques

- Ne faites pas tomber ou ne pressez pas trop fort sur le panneau avant et la fenêtre d'affichage.
- Ne soumettez pas le panneau avant à la chaleur/ température élevée ou l'humidité. Évitez de le laisser dans une voiture garée ou sur le tableau de bord/ lunette arrière.

### Conseil

Utilisez le sac pour panneau avant pour le transporter.

## Réinitialisation de l'appareil

Avant de faire fonctionner l'appareil pour la première fois, ou après le remplacement de la batterie de la voiture ou le changement de connexions, l'appareil doit être réinitialisé. Détachez le panneau avant en appuyant sur **RELEASE** et en le tirant vers vous. Utilisez un objet pointu comme un stylo mine à bille pour appuyer sur le bouton **Reset**. N'utilisez pas d'aiguille et n'appuyez pas trop fort sur le bouton pour éviter tout dommage.

### Appuyez sur **Reset**.



Bouton **Reset**

### Remarques

- À la pression du bouton **Reset**, l'heure et tous les réglages mémorisés sont perdus et devront être reprogrammés.
- La procédure de réinitialisation prend environ 10 secondes après la pression du bouton **Reset**.
- Une fois la procédure de réinitialisation terminée, appuyez sur **OPEN/CLOSE** et vérifiez que le moniteur sort correctement.
- Si vous réinitialisez l'appareil alors que le moniteur est sorti, refermez-le. Sinon il pourrait ne pas fonctionner correctement.

## Sortie du moniteur

### Appuyez sur **OPEN/CLOSE** sur le moniteur.

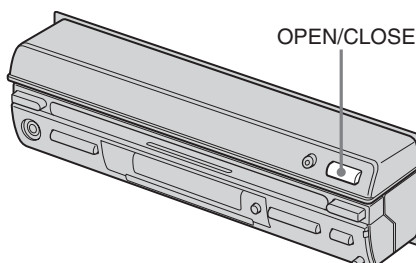

**OPEN/CLOSE**

## Préparatifs

Le moniteur se glisse hors de l'appareil.

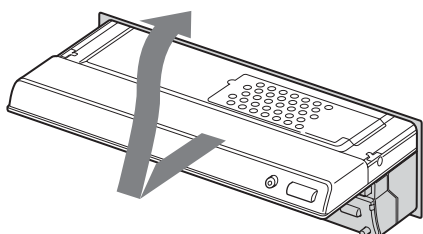

### Remarques

- La mini-télécommande n'est pas utilisable pour la sortie ou rentrée du moniteur.
- Si le mouvement du moniteur pendant la sortie ou la rentrée a été gêné par le levier de vitesses ou un autre obstacle, appuyez à nouveau sur OPEN/CLOSE.

### Ajustement de l'angle du moniteur

Vous pouvez ajuster l'angle du moniteur pour améliorer le visionnage.

Appuyez plusieurs fois sur **ANGLE -/+**.

Les touches ajustent la position du moniteur par étapes discrètes.

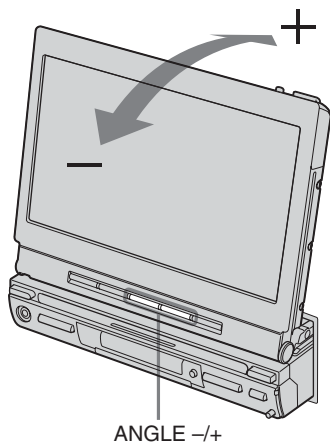

**Touche +:** Le moniteur est incliné en arrière.

**Touche -:** Le moniteur est incliné en avant.

Le réglage est mémorisé, et le moniteur reviendra au même angle à sa prochaine sortie après rentrée.

### Remarques

- Ne déplacez pas le moniteur manuellement.
- Si OPEN/CLOSE a été pressé pendant la sortie ou la rentrée du moniteur, le moniteur peut ne pas s'arrêter à l'angle original. Dans ce cas, appuyez sur ANGLE -/+ pour régler l'angle.

### Réglage de la position du moniteur

Vous pouvez régler la position du moniteur en le glissant en avant ou en arrière tout en appuyant sur SLIDE.

Quand le moniteur ne peut pas être glissé plus loin, il commence à glisser dans le sens contraire. Maintenez SLIDE pressé 2 secondes pour le faire glisser dans l'autre sens quand il est dans une position intermédiaire.

Le réglage est mémorisé, et le moniteur reviendra automatiquement à la même position à sa sortie suivante.

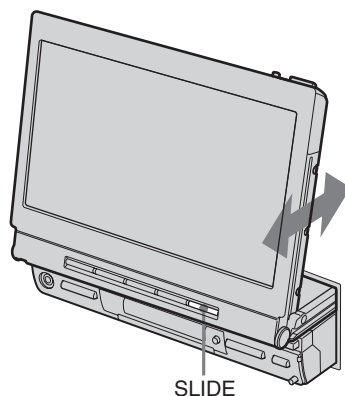

### Inclinaison en avant du moniteur

Le moniteur peut être incliné en avant pour faciliter l'opération des touches sur le tableau de bord.

Appuyez sur **TILT**.

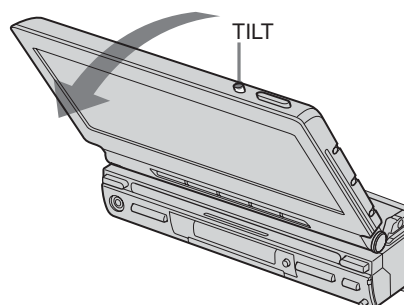

Le moniteur est incliné en avant.

Appuyez à nouveau sur TILT pour revenir à la position d'origine.

### Conseil

Si aucune opération n'est faite pendant environ 25 secondes, le moniteur revient à sa position d'origine.

## Rentrée du moniteur

Appuyez sur OPEN/CLOSE.

Le moniteur se rétracte dans l'appareil, et seules les fonctions audio de l'appareil sont utilisables.

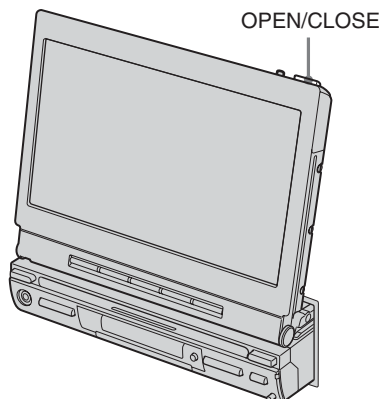

## Remarque

Ne placez rien, pas de cannette ou de bouteille, sur le moniteur. Cela pourrait provoquer un dysfonctionnement.

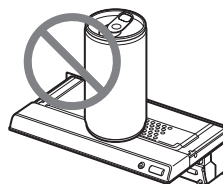

## Mise hors tension

- Si vous appuyez sur OFF sur la mini-télécommande quand le moniteur est sorti, le son est coupé et l'appareil passe en mode d'attente dans lequel l'indication de l'horloge apparaît.
- Si vous mettez la clé de contact de la voiture sur OFF, l'appareil sera automatiquement mis hors tension\*.

## Conseil

Si vous appuyez sur OFF à la sortie du moniteur, vous pouvez toucher le moniteur ou appuyer sur SOURCE pour faire réapparaître l'image.

### \* Avertissement lors de l'installation dans une voiture sans de la clé de contact position ACC (accessoire)

Après coupure du moteur, appuyez sur OFF sur l'appareil 2 secondes pour éteindre l'affichage de l'horloge.

Sinon, l'affichage de l'horloge ne s'éteindra pas, ce qui consommera la batterie.

Pour allumer l'appareil quand il est éteint, appuyez sur SOURCE dessus. (Vous ne pouvez pas allumer l'appareil avec la mini-télécommande.)

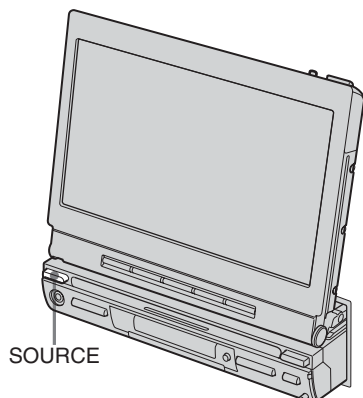

# Préparatifs

## Réglage de l'heure

L'horloge a une indication numérique 12 heures.

### Au moniteur

**1** Touchez SOURCE LIST.

**2** Touchez MENU.

**3** Touchez CLOCK.

L'affichage de réglage de l'horloge apparaît.

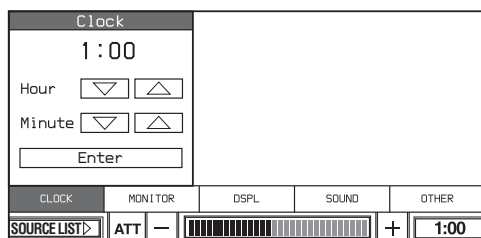

**4** Touchez ▼/▲ pour régler les heures et les minutes.

**5** Touchez Enter.

L'horloge commence à avancer à partir de 00 seconde.

## Fixation du panneau avant

Engagez la partie **A** du panneau avant avec la partie **B** de l'appareil comme indiqué sur l'illustration, et poussez le côté droit en place jusqu'au déclic de mise en place.

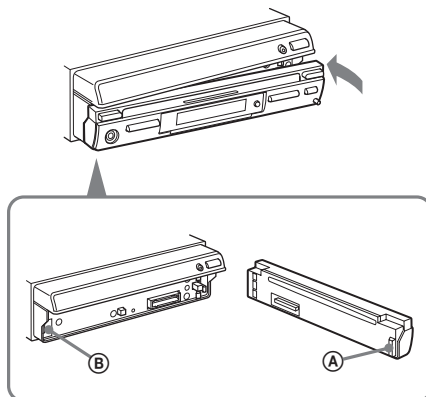

### Remarque

Ne placez rien sur la surface interne du panneau avant.



# Position des commandes

## Appareil

### Moniteur sorti

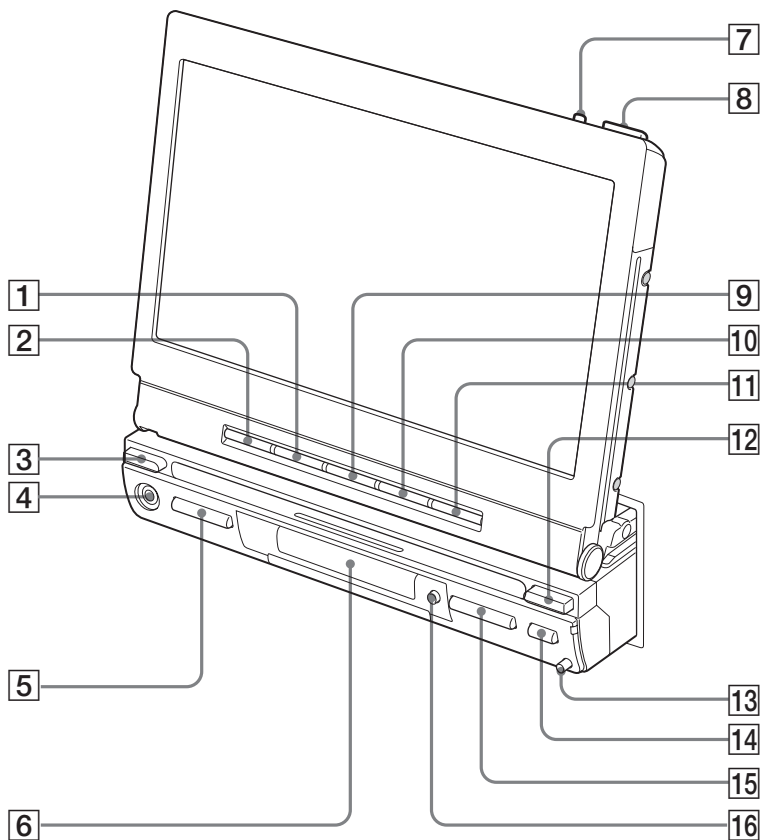

Consultez les pages indiquées pour les détails.

- |                               |                               |
|-------------------------------|-------------------------------|
| 1 Touche ZxZ 49               | 9 Touche ANGLE - 10           |
| 2 Touche SOURCE 11, 17        | 10 Touche ANGLE + 10          |
| 3 Touche SOURCE 11, 17        | 11 Touche SLIDE 10            |
| 4 Prise A/V IN                | 12 Touche MODE                |
| 5 Touche VOL +/-              | 13 Touche RELEASE 9           |
| 6 Fenêtre d'affichage         | 14 Touche ▲ (éjection)        |
| 7 Touche TILT 10              | 15 Touche SEEK +/- <<</>>> 26 |
| 8 Touche OPEN/CLOSE 9, 10, 11 | 16 Touche OFF 9, 11           |

**\* Avertissement lors de l'installation dans une voiture sans de la clé de contact position ACC (accessoire)**

Après coupure du moteur, appuyez sur OFF sur l'appareil 2 secondes pour éteindre l'affichage de l'horloge. Sinon, l'affichage de l'horloge ne s'éteindra pas, ce qui consommera la batterie.

# Position des commandes

## Mini-télécommande RM-X706

Cet appareil peut être opéré avec la mini-télécommande. Par mesure de sécurité, arrêtez la voiture avant d'utiliser la mini-télécommande, ou demandez à un passager de le faire.

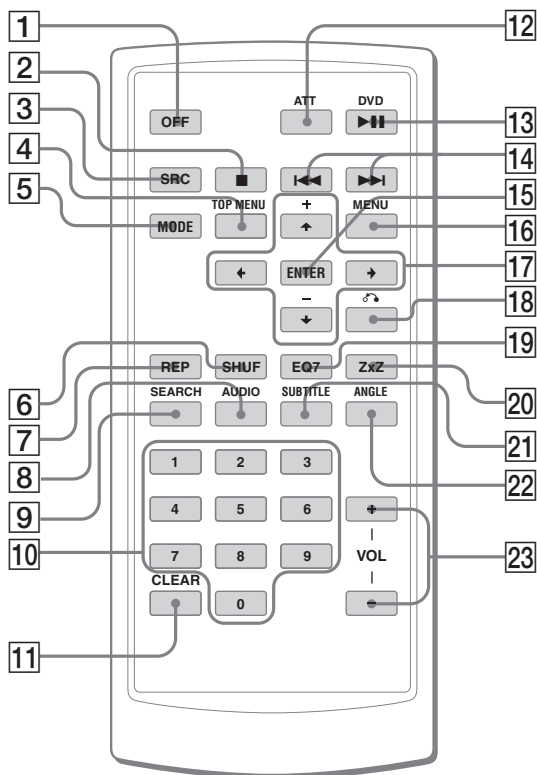

Consultez les pages indiquées pour les détails.

- 1 Touche OFF 15, 28**  
Pour mettre la source hors tension.
- 2 Touche ■ 15, 25**  
Pour arrêter la source (VCD/DVD).
- 3 Touche SRC (SOURCE) 15, 17, 44, 47**  
Pour mettre sous tension/changer de source (CD/DVD/TUNER/AUX/TV\*/XM\*).
- 4 Touche TOP MENU 27**  
Pour afficher le menu principal d'un DVD.
- 5 Touche MODE 17, 44, 47**  
Pour sélectionner la bande radio (FM/AM/XM\*<sup>1</sup>/sélectionner AUX/sélectionner TV)/sélectionner l'appareil.
- 6 Touche SHUF 21**
- 7 Touche REP 21**
- 8 Touche AUDIO 30**  
Pour changer de sortie audio (VCD/DVD).
- 9 Touche SEARCH (VCD\*<sup>2</sup>/DVD) 29**
- 10 Touches numériques 27, 28, 29**
- 11 Touche CLEAR 29**  
Pour annuler les chiffres entrés.

- 12 Touche ATT**  
Pour atténuer le son. Appuyez à nouveau pour annuler.  
Coupure temporaire du son.  
Quand vous appuyez sur la touche, le son est coupé et « ATT » s'affiche.  
Pour rétablir le son, appuyez à nouveau sur la touche (ou sur VOL +/-).
  - 13 Touche DVD ►|| 15, 25**  
Pour démarrer/faire une pause de lecture.
  - 14 Touche ◀◀/▶▶ 15, 26, 46**
  - 15 Touche ENTER 27, 28, 29**  
Pour valider un réglage.
  - 16 Touche MENU 27**  
Pour afficher le menu d'un DVD.
  - 17 Touches ◀/▶/◀/▶ 27, 29, 45**  
Pour déplacer le curseur, ou tourner les pages.
  - 18 Touche ↶ (Retour) 28**  
Pour retourner à l'affichage précédent, ou à l'opération précédente.
  - 19 Touche EQ7 23**  
Pour sélectionner un type d'égaliseur (Xplod, Vocal, Club, Jazz, New Age, Rock, Custom ou Off).
  - 20 Touche ZxZ (Zone x Zone) 49**  
Pour commuter entre la sortie avant et arrière.
  - 21 Touche SUBTITLE 33**  
Pour changer la langue des sous-titres (DVD).
  - 22 Touche ANGLE 32**  
Pour changer l'angle de visionnage (DVD).
  - 23 Touche VOL +/-**  
Pour régler le volume.
- <sup>\*1</sup> Seulement quand un dispositif en option est raccordé.  
<sup>\*2</sup> Seulement dans PBC est désactivé.

### Remarque

Si l'appareil est mis hors tension en appuyant sur OFF 2 secondes, il ne peut pas être opéré avec la mini-télécommande à moins que SOURCE sur l'appareil (3) à la page 13) soit d'abord pressé pour activer l'appareil.

### Conseil

Voir « Remplacement de la pile au lithium » pour les détails sur le remplacement de la pile (page 50).

# Lecture d'un disque

## Lecture de DVD/CD Vidéo/CD Audio/MP3/JPEG

**DVD VCD CD MP3 JPEG**

### Remarque

Selon le disque, certaines opérations peuvent être différentes ou limitées.

Consultez le mode d'emploi fourni avec le disque.

### 1 Sortez le moniteur (page 9).

### 2 Insérez un disque.

La lecture démarre automatiquement. (Selon le disque, appuyez sur DVD ►► sur le moniteur pour démarrer la lecture.)

Un menu peut apparaître sur l'écran à l'insertion d'un DVD.

Pour les détails sur ces menus, voir la page 27.

### Pour commuter à d'autres sources

- 1 Touchez « SOURCE LIST ».

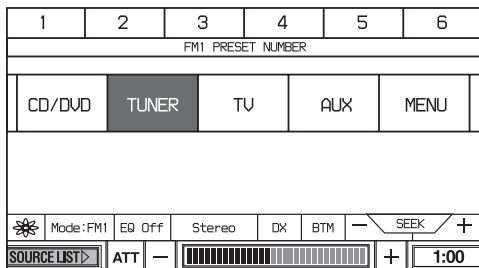

- 2 Touchez « CD/DVD ». Sur la télécommande, appuyez plusieurs fois sur (SRC).

### Remarques

- Si une image de grande taille tourne, l'affichage peut demander un peu de temps.
- Un fichier JPEG est conçu pour être affiché optimalement à 640 x 480 pixels. Un fichier d'un autre format peut ne pas être affiché correctement, ou un décalage d'image (vers la droite ou la gauche) peut se produire.
- Les fichiers JPEG progressifs ne peuvent pas être affichés.

### À l'insertion du disque

Appuyez sur DVD ►► sur la télécommande pour démarrer la lecture.

### Conseil

Quand PBC est activé, DVD ►► sur la télécommande peut être inopérant pour la lecture de VCD. Dans ce cas, appuyez sur ENTER.

### Pour arrêter la lecture **DVD VCD**

Touchez ■ sur le moniteur (ou appuyez sur ■ sur la télécommande).

### Pour mettre l'appareil hors tension

Appuyez sur OFF sur l'appareil ou la télécommande.

### Conseil

Vous ne pouvez pas insérer un disque quand l'appareil est hors tension (si la clé de contact est en position OFF).

### Autres opérations

Pour	Opération au moniteur	Opération à la télécommande
Faire une pause	Touchez ►►.	Appuyez sur DVD ►►.
Reprendre la lecture après une pause	Touchez ►.	Appuyez sur DVD ►►.
Passer au chapitre, à la piste ou scène suivant(e) en mode de lecture continue	Touchez ►►.	Appuyez sur ►►.
Revenir au chapitre, à la piste ou scène précédent(e) en mode de lecture continue	Touchez ◀◀.	Appuyez sur ◀◀.

# Lecture d'un disque

## Pour sélectionner directement une piste

Vous pouvez sélectionner directement une piste sur la liste d'albums/pistes sur l'affichage.

### 1 Touchez LIST.

La liste d'albums/pistes apparaît.

Exemple pour MP3

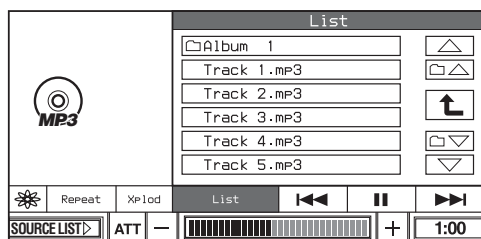

### 2 Touchez le nom (ou le numéro) de la piste souhaitée.

## Autres opérations

Pour	Opération au moniteur
Aller à la page suivante	Touchez [v].
Aller à la page précédente	Touchez [^].
Aller à l'album suivant* <sup>1</sup>	Touchez [v].
Aller à l'album précédent* <sup>1</sup>	Touchez [^].
Aller à l'arborescence précédente* <sup>2</sup>	Touchez [L].

\*<sup>1</sup> Disponible seulement à la lecture de pistes MP3.

\*<sup>2</sup> Disponible seulement à la lecture de fichiers MP3/JPEG.

## Pour lire un disque JPEG

### 1 Insérez un disque JPEG.

### 2 Touchez LIST.

### 3 Touchez le nom du fichier souhaité.

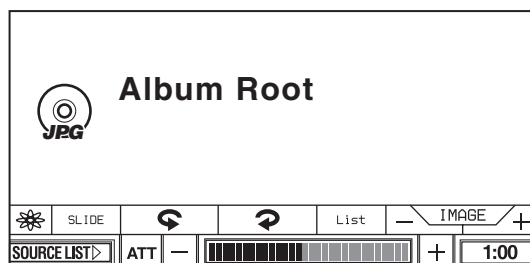

Pour	Opération au moniteur	Opération à la télécommande
Tourner l'image de 90 degrés vers la gauche.	Touchez [↶].	Appuyez sur [←].
Tourner l'image de 90 degrés vers la droite.	Touchez [↷].	Appuyez sur [→].
Passer à l'image suivante	Touchez IMAGE+.	Appuyez sur [▶▶].
Passer à l'image précédente	Touchez IMAGE-.	Appuyez sur [◀◀].

## Pour régler la durée d'un diaporama

### 1 Appuyez sur SLIDE.

### 2 Touchez la durée souhaitée.

Si vous sélectionnez OFF, le diaporama sera désactivé.

### 3 Appuyez sur SLIDE pour refermer l'écran.

# Visionnage de la télévision/Écoute de la radio

## Visionnage de la télévision ou écoute de la radio

**Préparatifs:** Pour regarder des programmes de télévision sur cet appareil, un syntoniseur TV XT-V70 Sony en option doit être connecté.

### 1 Sortez le moniteur (page 10).

### 2 Appuyez sur **(SOURCE)** ou touchez le moniteur.

### 3 Sélectionnez la fonction télé ou radio.

Pour sélectionner la fonction télé:

1 Touchez « SOURCE LIST ».

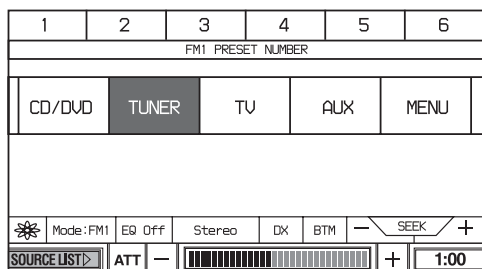

2 Touchez « TV ».

Pour sélectionner la fonction radio:

1 Touchez « SOURCE LIST ».

2 Touchez « TUNER ».

3 Touchez « FM », « AM » ou « XM\* ».

Sur la télécommande, appuyez plusieurs fois sur **(SRC)** pour sélectionner la fonction télé ou radio.

\*Seulement quand le syntoniseur XM est raccordé.

### 4 Sélectionnez une chaîne.

En syntonisation automatique Touchez légèrement SEEK +/- jusqu'à la réception de la chaîne souhaitée. Si vous mémorisez les chaînes de télé ou les stations de radio, voir « Mémorisation des chaînes de télé ou stations de radio » à la page 42.

## Pour sélectionner le mode souhaité

1 Touchez la boîte de menu Mode.

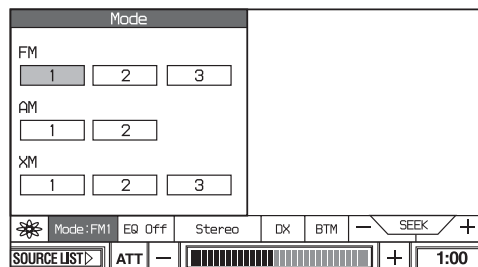

2 Touchez le mode souhaité.

## Visionnage/écoute d'autres composants vidéo/audio

**Préparatifs:** Connectez d'autres composants à cet appareil.

### 1 Sortez le moniteur (page 9).

### 2 Appuyez sur **(SOURCE)** ou touchez le moniteur.

### 3 Sélectionnez « AUX ».

1 Touchez « SOURCE LIST ».

2 Touchez « AUX » au moniteur.

Sur la télécommande, appuyez plusieurs fois sur **(SRC)**.

## Pour sélectionner le composant raccordé

### 1 Touchez la boîte de menu Mode.

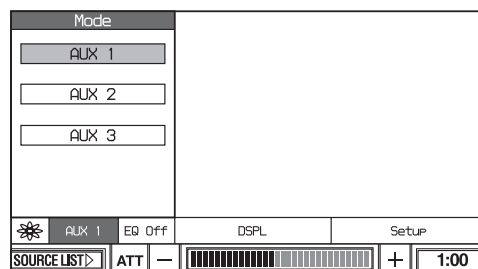

### 2 Touchez le mode souhaité.

Sélectionnez le mode souhaité selon les composants raccordés.

Sur la télécommande, appuyez plusieurs fois sur **(MODE)**.

# À propos des menus de source

**DVD CD MP3 JPEG**

Utilisez les menus de source sur cet appareil pour ajuster les différentes fonctions et réglages pour la lecture.

Le menu affiché varie selon l'état de l'appareil. Voir la page 20 pour l'ajustement de chaque réglage.

## Menu Screen Effect (page 20)

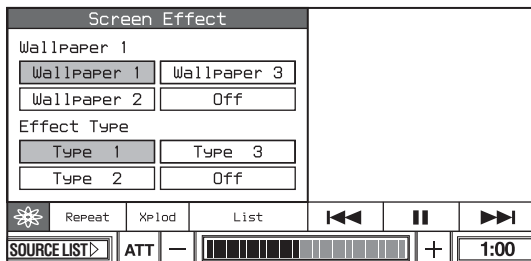

## Menu Play mode (DVD/CD/MP3) (page 20)

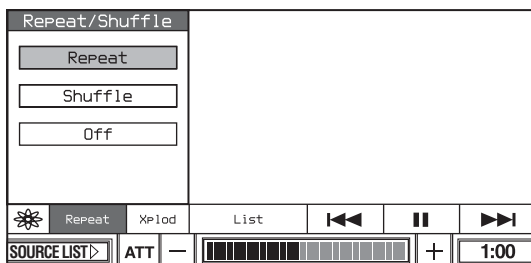

## Menu Equalizer (page 23)

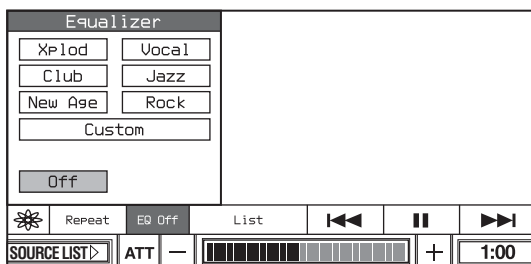

## Menu Display (page 21)

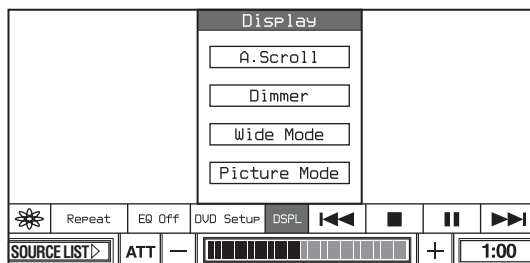

### Remarque

Les paramètres du menu de source et les procédures opératoires varient selon les disques.

## Affichage des paramètres de la lecture d'un CD/MP3

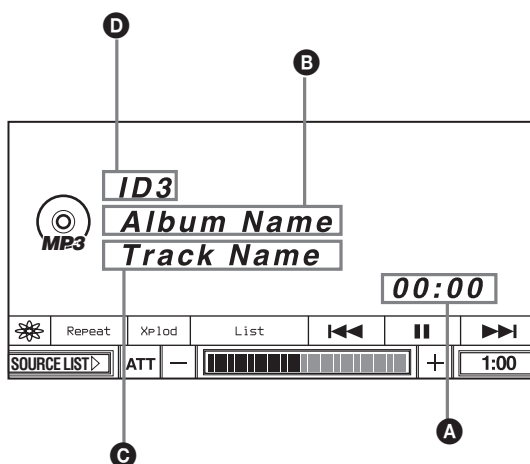

- A** Temps de lecture écoulé
- B** Nom de l'album<sup>\*1</sup>/Nom du disque<sup>\*2</sup>
- C** Nom de la piste<sup>\*3</sup>
- D** Information ID3 tag<sup>\*1</sup>

\*1 Apparaît seulement à la lecture de fichiers MP3.

\*2 CD TEXT seulement.

\*3 MP3/CD TEXT seulement.

# Emploi des menus de source

## Pour faire défiler des informations textuelles

Touchez l'information souhaitée. (B, C ou D).

Quand « A.Scroll » est réglé à « On », l'information textuelle défile automatiquement (page 22).

### Remarque

« \* » apparaît à la place des lettres autres que caractères alphabétiques et chiffres.

## Ordre de lecture des fichiers MP3

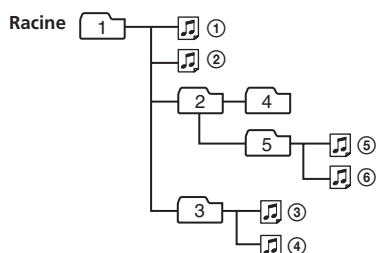

### Remarques

- L'ordre de lecture peut varier selon le logiciel d'écriture.
- L'appareil peut lire un maximum de 1.000 pistes et 256 albums. Les pistes au-delà des 1.000 premières et les albums au-delà des 256 premiers ne sont pas reconnus.

### Conseils

- Si vous ajoutez des numéros (01, 02, 03 etc.) au début des noms de piste, les pistes dans chaque album peuvent être lues par ordre numérique.
- Comme le démarrage de la lecture sur un disque à arborescences nombreuses prend plus de temps, il est recommandé de créer des albums avec pas plus de deux niveaux d'arborescence.
- Voir « À propos des fichiers MP3 » à la page 52 pour les détails sur les fichiers MP3.

# Emploi des menus de source

Utilisez les menus de source de cet appareil pour ajuster les différentes fonctions et réglages pour la lecture.  
Le menu affiché varie selon l'état de l'appareil.

Exemple d'écran  
Pour les DVD

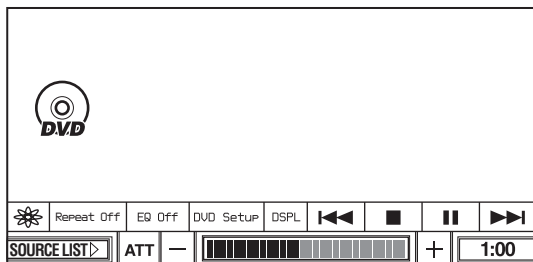

## Réglage de l'écran

### — Wallpaper/Screen Effect

Vous pouvez régler l'image de fond et l'effet d'écran.

Les options suivantes sont disponibles.

**Wallpaper:** sélectionnez l'image de fond

**Effect Type:** sélectionnez l'effet d'écran combiné à l'image de fond.

## Opération de base

### Au moniteur

#### 1 Pendant la lecture, touchez la boîte de menu Screen Effect ( ).

Le menu Screen Effect apparaît.

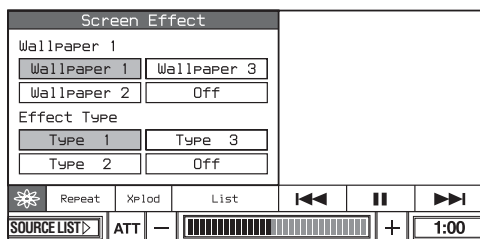

#### 2 Touchez le réglage souhaité.

## Pour fermer le menu Screen Effect

Touchez .

### ◆ Wallpaper (Image de fond)

Vous pouvez sélectionner l'image de fond parmi « Wallpaper 1 », « Wallpaper 2 », « Wallpaper 3 » et « Off ». Si vous sélectionnez « Off », l'image de fond n'est pas réglée.

- Vous pouvez régler une image de fond différente pour chaque fonction.

### ◆ Effect Type (Type d'effet)

Vous pouvez sélectionner l'effet d'écran parmi « Type 1 », « Type 2 », « Type 3 » et « Off ». Si vous sélectionnez « Off », l'effet d'écran n'est pas réglé.

- Vous pouvez régler un type d'effet différent pour chaque fonction.

## Réglage du mode de lecture

### — Play Mode

Vous pouvez régler la lecture répétée/aléatoire.

Les options de réglage suivantes sont disponibles.

**Repeat:** répète un titre, un chapitre, un album ou une piste à la fin de l'élément lu.

**Shuffle:** répète les pistes dans un ordre aléatoire.

**Repeat Off:** lit toutes les pistes du disque de manière répétée (lecture normale).

#### Conseil

Les options de répétition varient selon le disque.

#### Remarques

- Le mode de lecture sélectionné est annulé à l'éjection du disque lu.
- À la lecture d'un VCD avec fonction PBC activée, la lecture répétée/aléatoire n'est pas disponible.
- La lecture aléatoire n'est pas disponible sur les DVD.



## Opération de base

### Au moniteur

- 1 Touchez la boîte de menu de mode Play.

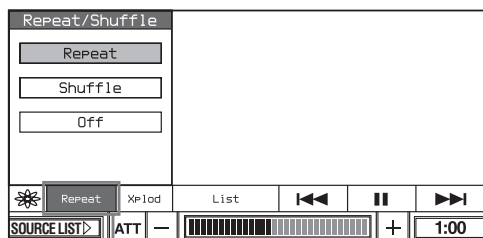

Boîte de menu de mode Play

Le menu de mode Play apparaît.

- 2 Touchez l'option souhaitée.

### Pour fermer le menu de mode Play

Touchez la boîte de menu de mode Play.

### Sur la télécommande

Appuyez plusieurs fois sur (REP) ou (SHUF) pour sélectionner l'option souhaitée.

#### ◆ Repeat/Shuffle

L'appareil peut répéter un titre, un chapitre ou une piste à la fin de l'élément lu, ou lire des titres, chapitres ou pistes dans un ordre aléatoire.

#### DVD:

**Title Repeat** répète le titre actuel.

**Chapter Repeat** répète le chapitre actuel.

**Off** lecture normale

#### MP3:

**Repeat** répète la piste actuelle.

**Shuffle** lit les pistes dans l'album dans un ordre aléatoire.

**Album Repeat** répète les pistes de l'album actuel.

**Off** lecture normale

#### VCD (avec PBC désactivé)/CD Audio:

**Repeat** répète la piste en cours.

**Shuffle** lit toutes les pistes en ordre aléatoire.

**Off** lecture normale.

#### Conseil

Le réglage par défaut est souligné ci-dessus.

## Réglage pour l'affichage

### — Display

Les options de réglage suivantes sont disponibles.

**A.(Auto) Scroll:** fait défiler automatiquement les paramètres longs affichés au changement de piste.

**Dimmer:** ajuste la luminosité de l'affichage.

**Wide Mode:** en dehors du mode normal (4:3), l'écran peut aussi être réglé au mode plein, écran large, zoom et cinéma.

**Picture Mode:** ajuste les caractéristiques de l'image selon le type de programme, la teinte de l'image ou les préférences personnelles.

## Opération de base

### Au moniteur

- 1 Pendant la lecture, touchez DSPL.

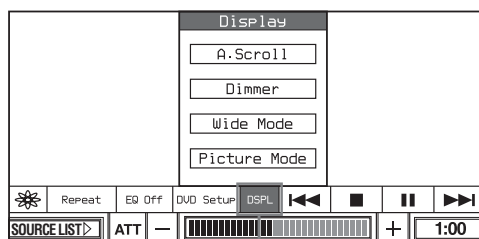

DSPL

Le menu de mode Display apparaît.

- 2 Touchez le paramètre souhaité.

- 3 Touchez le réglage souhaité.

# Emploi des menus de source

## Pour revenir à l'écran précédent

Touchez Back au moniteur.

## Pour fermer le menu mode Display

Touchez DSPL.

### ◆ A.Scroll

Vous pouvez faire défiler automatiquement les paramètres longs affichés au changement de piste.

**A. Scroll On** Fait défiler automatiquement les paramètres longs affichés au changement de piste.

**A. Scroll Off** Ne fait jamais défiler les paramètres longs affichés jusqu'au toucher d'album/piste.

31 caractères maximum sont affichés.

### ◆ Dimmer

Vous pouvez ajuster la luminosité de l'affichage selon le type de programme, la teinte de l'image ou les préférences personnelles.

Les options de réglage suivantes sont disponibles.

**Dimmer On** L'affichage a toujours la même luminosité.

**Dimmer Auto** L'affichage s'obscurcit en fonction de la lampe d'éclairage de la voiture.

## Ajustement du niveau du gradateur

Vous pouvez mémoriser vos propres réglages de niveau du gradateur.

### Au moniteur

#### 1 Pendant la lecture, touchez DSPL.

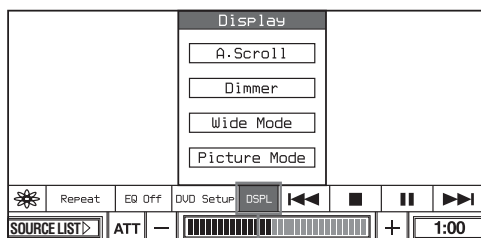

DSPL

Le menu de mode Display apparaît.

#### 2 Touchez Dimmer.

#### 3 Ajustez le niveau en touchant - ou +.

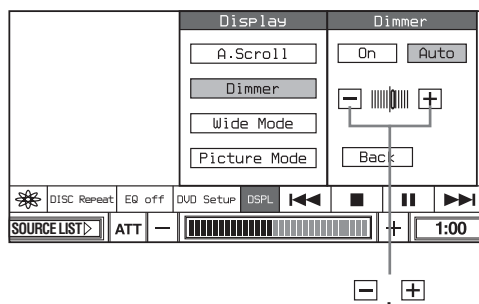

### ◆ Wide Mode (disponible avec les sources visuelles)

En dehors du mode normal (4:3), l'écran peut aussi être réglé au mode plein, écran large, zoom et cinéma.

<b>Normal</b>	image à rapport d'aspect 4:3 (images ordinaires)	
<b>Wide</b>	image à rapport d'aspect 16:9	
<b>Zoom</b>	image à rapport d'aspect 4:3 agrandie vers les côtés droit et gauche de l'écran, et avec les parties dépassant en haut et en bas coupées pour remplir l'écran.	
<b>Cinema</b>	image avec rapport d'aspect 4:3, avec seulement les côtés droit et gauche de l'image agrandis pour remplir l'écran.	
<b>Full</b>	image avec rapport d'aspect 4:3 élargie vers les bords droit et gauche de l'écran.	

## ◆ Picture Mode

Vous pouvez ajuster les caractéristiques de l'image selon le type de programme, la teinte de l'image ou vos préférences personnelles.

<b>Standard</b>	Réglage d'image et de fonctions standard.
<b>Cinema</b>	image nette avec définition noir et blanc nette.
<b>Dynamic</b>	magnifiques images avec couleurs claires et nettes.
<b>User</b>	vous pouvez ajuster les caractéristiques de l'image et mémoriser le réglage.

### Conseil

Le réglage par défaut est souligné ci-dessus.

## Ajustement des réglages personnalisés

Vous pouvez mémoriser vos propres réglages ajustables par l'utilisateur pour différentes teintes d'image.

### Au moniteur

#### 1 Pendant la lecture, touchez DSPL.

Le menu de mode Display apparaît.

#### 2 Touchez Picture Mode.

#### 3 Touchez User.

Les paramètres de réglage apparaissent.

#### 4 Ajustez le niveau en touchant – et +.

Vous pouvez aussi ajuster le niveau en touchant la barre de réglage.

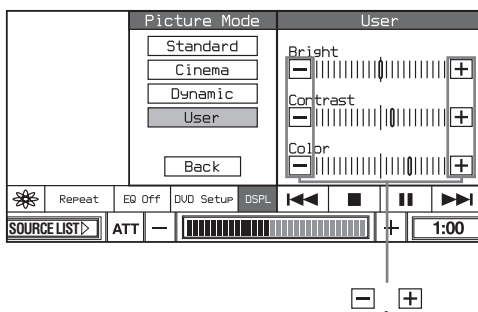

### Remarque

Le réglage de "Color" est impossible quand DVD est sélectionné comme source.

## Réglage de la qualité sonore — Equalizer

Vous pouvez sélectionner la qualité sonore de chaque source. Vous pouvez aussi ajuster les caractéristiques sonores et mémoriser le réglage.

### Sélection de la qualité sonore Au moniteur

#### 1 Pendant la lecture, touchez la boîte de menu Equalizer.

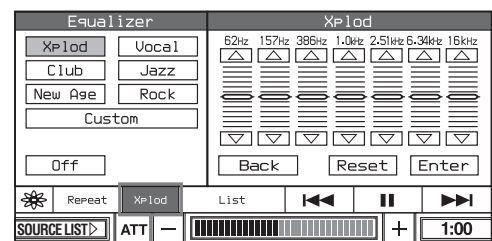

Boîte de menu Equalizer

Le menu Equalizer apparaît.

#### 2 Touchez le réglage souhaité.

### Pour fermer le menu Equalizer

Touchez la boîte de menu Equalizer.

## Ajustement des réglages personnalisés

Vous pouvez mémoriser vos propres réglages ajustables par l'utilisateur pour différentes qualités sonores.

### À la télécommande

Pendant la lecture, appuyez plusieurs fois sur (EQ7).

À chaque pression, l'égaliseur change cycliquement.

# Emploi des menus de source

## Au moniteur

- 1 Pendant la lecture, touchez la boîte de menu Equalizer.

Le menu Equalizer apparaît.

- 2 Touchez le réglage souhaité.

- 3 Ajustez le niveau en touchant ▲ ou ▼.

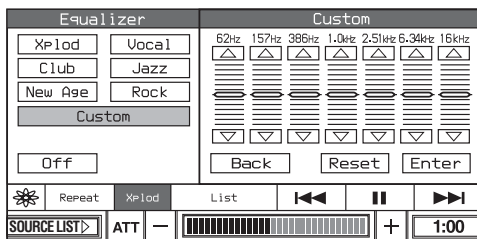

- 4 Appuyez sur **ENTER**.

Pour réinitialiser le réglage, touchez Reset.

# Reprise de la lecture — Resume Play



L'appareil mémorise le point où vous avez arrêté la lecture pour un maximum de 10 disques, et démarre la reprise de lecture même après sa mise hors tension, ou si le disque lu est éjecté.

## Pour lire à partir du point d'arrêt précédent.

### Au moniteur

**1** Touchez  pendant la lecture.

 s'affiche et la lecture s'arrête.

**2** Touchez  pour reprendre la lecture.

La lecture commence à partir du point d'arrêt.



### Sur la télécommande

**1** Appuyez sur  pendant la lecture.

 s'affiche et la lecture s'arrête.

**2** Appuyez sur **DVD**  pour reprendre la lecture.

## Pour lire depuis le début

Touchez  (appuyez sur  sur la télécommande) à nouveau à l'étape 1,  apparaît et la reprise de lecture est maintenant libérée. Au démarrage de la lecture la fois suivante, la lecture démarre à partir du début du disque.

Ou bien sélectionnez le chapitre souhaité au menu DVD ou au menu Top selon le disque.

### Remarques

- La reprise de lecture est disponible seulement pour les DVD.
- À la mémorisation du point de reprise pour le 11<sup>e</sup> disque, le point de reprise mémorisé du 1<sup>er</sup> disque est automatiquement effacé.
- La reprise de lecture est annulée au changement du réglage du contrôle parental.
- Selon le disque ou la scène, la reprise de lecture peut être inutilisable.
- Si le contrôle parental est appliqué, la reprise de lecture ne fonctionnera pas. Dans ce cas, la lecture démarre au début du disque à l'insertion.

# Recherche d'un point spécifique sur un disque — Scan

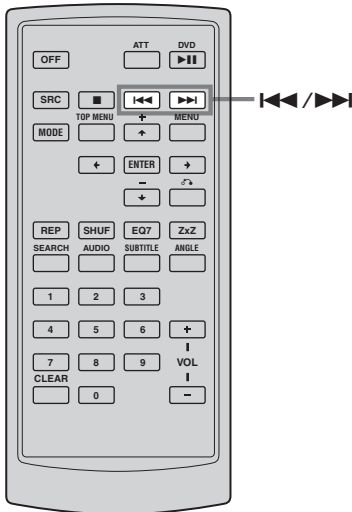

**DVD VCD CD MP3**

Vous pouvez localiser rapidement un point spécifique sur un disque en surveillant l'image.

Pendant la lecture, touchez et maintenez **◀◀ / ▶▶** au moniteur (ou maintenez **◀◀ / ▶▶** pressé sur la télécommande), et relâchez au point souhaité.

## Remarque

Pendant la recherche, le son n'est pas sorti, et les sous-titres ne sont pas affichés.

# Emploi des menus sur les DVD

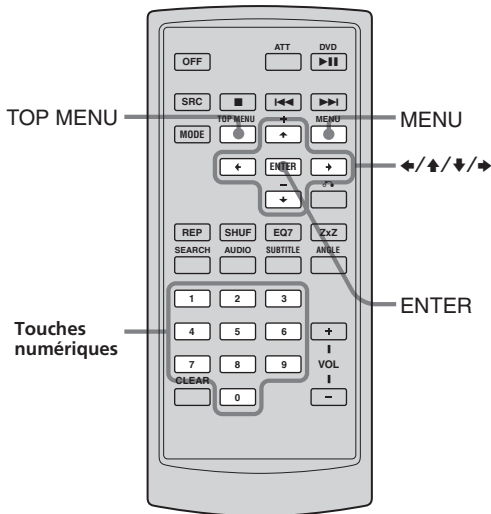

## À la télécommande

- 1** Pendant la lecture d'un DVD, appuyez sur **TOP MENU** ou **MENU**.
- 2** Appuyez sur **↑/↓/←/→** ou sur les touches numériques pour sélectionner le paramètre souhaité, puis appuyez sur **ENTER**.

### Remarque

Les paramètres du menu et les procédures opératoires varient selon le DVD.



Avec certains DVD, vous pouvez utiliser leur ou leurs menus originaux, comme le menu Top ou le menu DVD.

Si le DVD contient plusieurs titres de pistes et scènes, vous pouvez utiliser le menu Top pour sélectionner le titre souhaité, et démarrer la lecture.

Si le DVD contient des paramètres de menu plus généraux comme langues parlée et des sous-titres, titres, chapitres etc., vous pouvez utiliser le menu DVD pour sélectionner le paramètre souhaité et démarrer la lecture.

## Au moniteur

- 1** Pendant la lecture, touchez **TOP** ou **MENU**.

Le menu DVD ou le menu Top apparaît.  
Le contenu du menu varie selon le DVD.

- 2** Touchez **CURSOR**.

La boîte curseur apparaît.

- 3** Touchez **▲/▼/◀/▶** pour sélectionner le paramètre souhaité, puis touchez **Enter**.

Pour déplacer la boîte curseur, touchez le point où vous souhaitez amener le curseur.  
Pour fermer la boîte curseur, touchez **CLOSE**.

# Emploi des fonctions PBC — PBC (contrôle de la lecture)

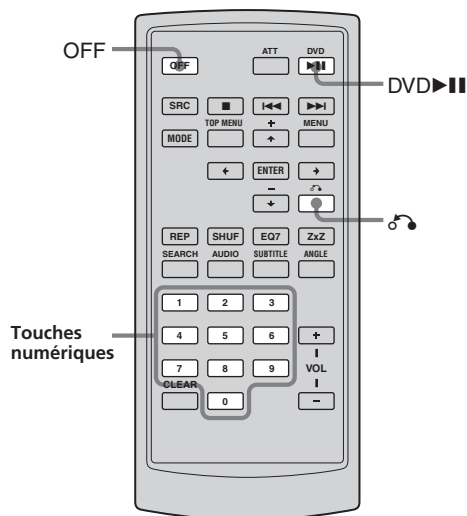

- Les paramètres du menu et les procédures opératoires varient selon le disque.
- Pendant la lecture PBC, le numéro de piste, le temps de lecture etc. ne sont pas affichés.
- La lecture répétée et la lecture aléatoire ne sont pas disponibles pendant la lecture PBC.

## Conseil

Pour reprendre la lecture PBC, arrêtez la lecture en appuyant sur **OFF**, puis appuyez sur **DVD play/pause**. La lecture PBC reprend.

## VCD

Le menu PBC assiste interactivement vos opérations à la lecture d'un VCD compatible PBC.

### 1 Démarrez la lecture d'un VCD compatible PBC.

Le menu PBC apparaît.

### 2 Appuyez sur les touches numériques pour sélectionner l'article souhaité.

### 3 Suivez les instructions du menu pour les opérations interactives.

## Pour retourner au menu précédent

Appuyez sur .

## Remarques



# Démarrage de la lecture à partir d'un point sélectionné — Search Play

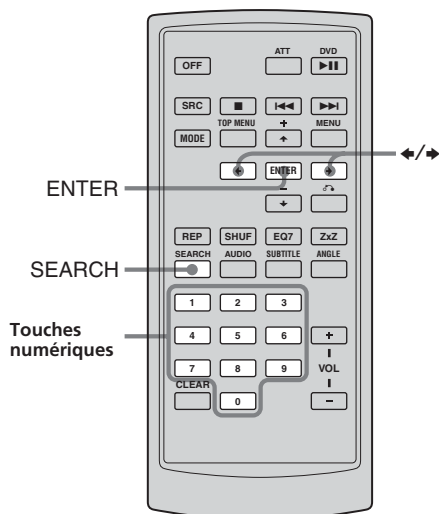

**DVD VCD** (avec PBC désactivé)

Vous pouvez rapidement localiser un point souhaité en spécifiant le titre, le chapitre ou la piste.

Les options de recherche suivantes sont disponibles selon le disque.

## DVD:

- Title: démarre la lecture à partir du titre sélectionné.
- Chapter: démarre la lecture à partir du chapitre sélectionné.

**1** Pendant la lecture, appuyez plusieurs fois sur **(SEARCH)** sur la télécommande.

 < 3/12 > : Recherche par chapitre

 < 1/2 > : Recherche par titre

**2** Appuyez sur **←** ou **→**, ou sur les touches numériques pour sélectionner le chapitre ou le titre souhaité.

**3** Appuyez sur **(ENTER)**.

La lecture démarre à partir du point sélectionné.

## Pour désactiver le menu de mode Play

Appuyez sur **(SEARCH)**.

# Changement des canaux audio

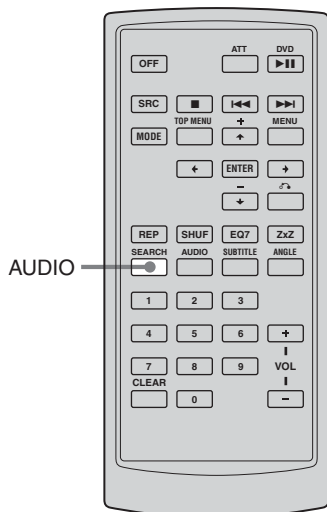

À la lecture d'un DVD enregistré en plusieurs formats audio (PCM, Dolby Digital ou DTS), vous pouvez changer de format audio. Si le DVD est enregistré avec des pistes multilingues, vous pouvez aussi changer de langue.

Avec les VCD, vous pouvez sélectionner le son du canal droit ou gauche et écouter le son du canal sélectionné par les deux enceintes droite et gauche. Par exemple, à la lecture d'un disque contenant un morceau avec les chants sur le canal droit et les instruments sur le canal gauche, vous pouvez écouter les instruments aux deux enceintes en sélectionnant le canal gauche.

## Au moniteur DVD:

### 1 Pendant la lecture, touchez plusieurs fois AUDIO.

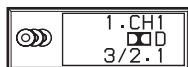

Le menu de canaux audio apparaît. Si le disque ne contient pas plusieurs formats audio, apparaît.

La langue parlée commute entre les langues disponibles. Quand 4 tirets apparaissent, entrez le code de langue correspondant à la langue souhaitée (page 61). Quand la même langue est affichée deux fois ou plus, le DVD est enregistré en plusieurs formats audio.

## VCD:

### 1 Pendant la lecture, touchez la boîte de canaux audio.

Le menu de canaux audio apparaît.

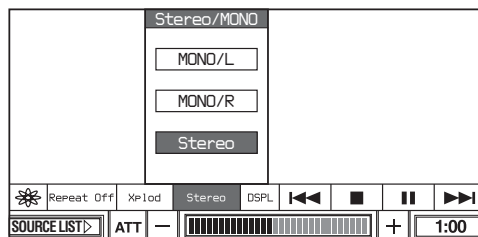

### 2 Touchez le paramètre souhaité.

MONO/L: son du canal gauche (monaural)  
MONO/R: son du canal droit (monaural)  
Stereo\*: son stéréo standard

\* Réglage par défaut

## Pour désactiver le menu de canaux audio

Touchez la boîte de canaux audio.

## À la télécommande

Pendant la lecture, appuyez plusieurs fois sur pour sélectionner les canaux audio souhaités.

## Conseil

Vous pouvez aussi changer les réglages en sélectionnant « AUDIO » sur l'affichage.

# Ajustement du niveau de sortie audio

## — Ajustement du niveau DVD

Le niveau de sortie audio pour les vidéos DVD diffère selon le format audio enregistré (PCM, Dolby Digital ou DTS). Vous pouvez ajuster séparément le niveau de sortie de PCM, Dolby Digital ou DTS pour réduire les différences de niveau de volume entre le disque et la source.



### Au moniteur

**1** Touchez SOURCE LIST.

**2** Touchez MENU.

Le menu System apparaît.

**3** Touchez SOUND.

**4** Touchez DVD Level Adjust.

**5** Touchez On.

**6** Ajustez le niveau de sortie en touchant – ou +.

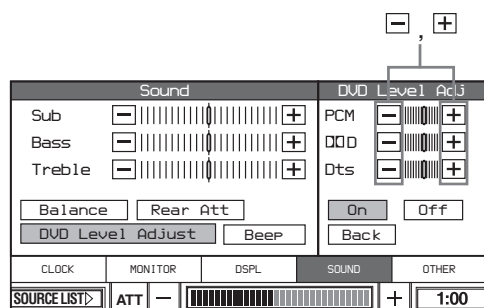

### Remarques

- Vous pouvez ajuster le niveau de sortie seulement quand un disque est inséré dans l'appareil.
- Vous pouvez ajuster le niveau de sortie seulement après avoir touché On.

# Changement d'angle

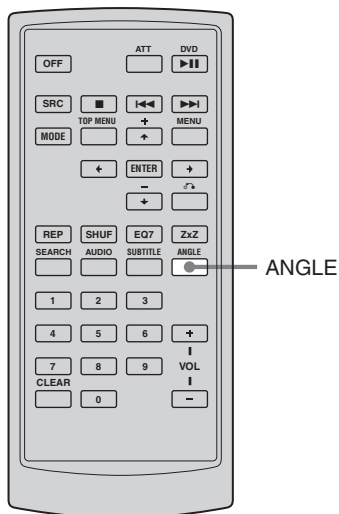

Vous pouvez changer l'angle de visionnage si plusieurs angles (angles multiples) sont enregistrés pour une scène sur un DVD.

## Au moniteur

**1** Touchez ANGLE au moniteur.



## À la télécommande

Appuyez plusieurs fois sur **ANGLE** pour sélectionner le numéro de l'angle souhaité. L'angle change.

## Remarque

Selon le DVD, le changement d'angle peut être impossible, même si plusieurs angles sont enregistrés.

# Affichage des sous-titres

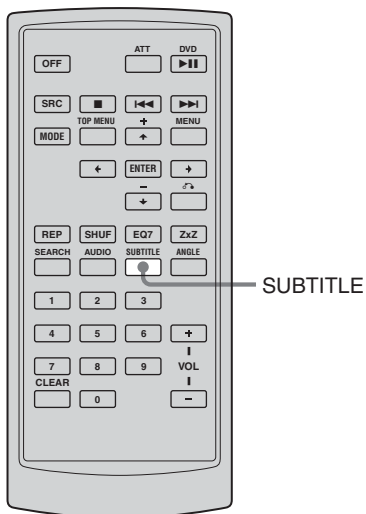

Vous pouvez activer ou désactiver les sous-titres, ou changer la langue des sous-titres si plusieurs sont enregistrées sur le DVD.

- 1 Pendant la lecture, touchez SUBTITLE (ou appuyez sur SUBTITLE) sur la télécommande).**

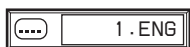

La langue de sous-titres apparaît.

- 2 Touchez plusieurs fois SUBTITLE.**

Sur la télécommande, appuyez plusieurs fois sur SUBTITLE pour sélectionner la langue souhaitée.

Les langues disponibles varient selon les disques.

Quand 4 tirets apparaissent, entrez le code de langue correspondant à la langue souhaitée (page 52).

## Pour désactiver les sous-titres

Touchez SUBTITLE au moniteur (ou appuyez plusieurs fois sur SUBTITLE) pour sélectionner « OFF »).

### Remarque

Selon le DVD, vous ne pourrez peut-être pas changer (ou désactiver) les sous-titres, même si des sous-titres multilingues sont enregistrés.

# Emploi du menu System

Le menu System vous permet de faire divers ajustements de paramètres comme l'image et le son.

Quand vous changez le réglage concernant cet appareil (par ex. une langue pour les sous-titres et l'affichage à l'écran etc.), vous devez régler au menu Setup. Pour les détails, voir la page 37.

## Opérations de base

### Au moniteur

**1** Touchez SOURCE LIST.

**2** Touchez MENU.

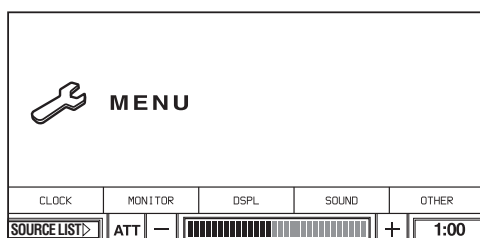

Le menu System apparaît.

**3** Touchez le paramètre souhaité.

**4** Touchez le réglage souhaité.

### Pour désactiver le menu System

Touchez le moniteur.

## Réglages Monitor — MONITOR

Le réglage « Monitor » vous permet de régler le moniteur de cet appareil.

#### ◆ Auto Close

Sélectionne l'activation ou désactivation des options pour le moniteur.

Si vous réglez à « On », le moniteur rentre automatiquement à la mise hors tension de l'appareil.

**Auto Close On** Le moniteur rentre automatiquement quand:

- vous mettez l'appareil hors tension en pressant 2 secondes OFF sur l'appareil.
- vous mettez la clé de contact sur OFF.
- vous retirez le panneau avant.

**Auto Close Off** Le moniteur ne rentre pas automatiquement à la mise hors tension de l'appareil.

#### ◆ Rear Monitor (Moniteur arrière)

Sélectionne le format du signal DVD/VCD du moniteur arrière.

Ce réglage est effectif au raccordement d'un moniteur arrière en option.

**NTSC** A la lecture d'un DVD enregistré en système NTSC.

**PAL** A la lecture d'un DVD enregistré en système PAL.

#### Conseils

- Ce réglage est disponible seulement quand la lecture de DVD/VCD est arrêtée.
- Le réglage par défaut est souligné ci-dessus.

## Réglages d'affichage — DSPL

Les options de réglage suivantes sont disponibles.

#### ◆ A. Scroll

Les paramètres longs affichés défilent automatiquement au changement de piste (31 caractères maximum sont affichés). (CD-TEXT/MP3/XM Radio seulement)

#### ◆ Dimmer

Vous pouvez ajuster la luminosité de l'affichage.

#### ◆ Wide Mode

En plus du mode normal (4:3), l'écran peut se régler au mode plein, écran large, zoom et cinéma.

#### ◆ Picture Mode

Vous pouvez ajuster les caractéristiques de l'image selon le type de programme, la teinte de l'image ou vos préférences personnelles.

Pour les détails sur les réglages, voir la page 21.

## Réglages du son — SOUND

Le réglage « SOUND » vous permet d'ajuster le son selon les conditions de lecture et l'équipement connecté.

### Au moniteur

1 Touchez SOURCE LIST.

2 Touchez MENU.

Le menu System apparaît.

3 Appuyez sur SOUND.

4 Ajustez le niveau Sub, Bass ou Treble en touchant – ou +.

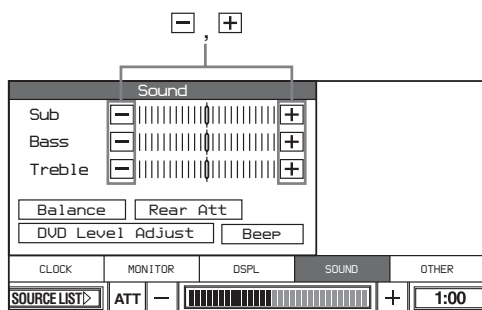

### ◆ Balance

Ajustement de la balance de chaque enceinte.

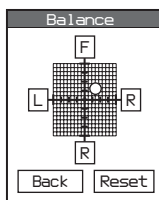

Touchez F/R ou L/R sur le tableau du moniteur pour ajuster l'équilibre par étapes. Vous pouvez aussi directement toucher le point souhaité pour ajuster l'équilibre. Pour réinitialiser le réglage, touchez Reset.

### ◆ Rear Att

Réduction du niveau de sortie audio de REAR MONITOR OUT si le son lu est déformé.

Ce réglage affecte la sortie REAR MONITOR OUT.

<b>Rear Att On</b>	Réduction du niveau de sortie audio. À sélectionner si le son lu des enceintes (moniteur arrière) est déformé.
--------------------	--

<b>Rear Att Off</b>	Normalement, sélectionnez cette position.
---------------------	---

Ce réglage est disponible seulement pour un DVD ou VCD.

### ◆ DVD Level Adjust

Le niveau de sortie audio pour la vidéo DVD varie selon le format audio enregistré (PCM, Dolby Digital ou DTS). Vous pouvez ajuster séparément le niveau de sortie PCM, Dolby Digital ou DTS pour réduire les différences de volume entre le disque et le format.

Pour ajuster le niveau de sortie, voir la page 31.

### ◆ Beep

Activation et désactivation de la tonalité bip.

<b>Beep On</b>	La tonalité bip est activée.
----------------	------------------------------

<b>Beep Off</b>	La tonalité bip est désactivée.
-----------------	---------------------------------

### Conseils

- Quand un amplificateur de puissance en option est raccordé, et que vous n'utilisez pas l'amplificateur intégré, la tonalité bip ne retentit pas même au réglage « Beep On ».
- La tonalité bip de mise en garde retentira même au réglage « Beep Off ».
- Le réglage par défaut est souligné ci-dessus.

# Emploi du menu System

## Autres réglages — OTHER

### ◆ AUX 3

Vous pouvez régler la fonction de la prise AUX3. Quand vous raccordez la caméra arrière à la prise AUX3, réglez à « Back Camera ». Réglez à « Normal » pour ajuster la position de la caméra arrière en regardant son image.

#### Normal

- À sélectionner quand vous connectez des composants autres que la caméra arrière à la prise AUX3.
- Sélectionnez ceci pour tester le visionnage en connectant la caméra arrière.  
Vous pouvez ajuster la position de la caméra arrière en réglant le levier de vitesses à « R(reverse) ». Notez toutefois que l'image de la caméra sera affichée seulement quand le frein de stationnement est serré.

---

<b>Back Camera</b>	À sélectionner quand vous connectez la caméra arrière à la prise AUX3.
--------------------	--

---

### ◆ Commutation entre les systèmes NTSC et PAL

Vous pouvez commuter entre les systèmes NTSC et PAL de la caméra arrière au mode AUX3.

Maintenez SEEK+ pressé 3 secondes à l'appareil en mode AUX3. Un bip court retentit et le système NTSC/PAL est commuté.

---

<b>NTSC</b>	Commute la caméra arrière au système NTSC.
-------------	--

---

<b>PAL</b>	Commune la caméra arrière au système PAL.
------------	---

---

#### Remarque

Ce réglage est disponible aussi quand AUX3 est réglé à « Normal ».

### ◆ PCB On

Commutation entre l'activation et la désactivation de la fonction PCB des VCD. Disponible seulement quand le VCD est arrêté.

---

<b>PBC On</b>	Active la fonction PBC.
---------------	-------------------------

---

<b>PBC Off</b>	Désactive la fonction PBC.
----------------	----------------------------

---

### ◆ Demo

Commutation entre l'activation et la désactivation du mode Demo. L'écran Demo est affiché seulement quand l'appareil est hors tension.

---

<b>Demo On</b>	Active le mode Demo.
----------------	----------------------

---

<b>Demo Off</b>	Désactive le mode Demo.
-----------------	-------------------------

---

#### Conseil

Le réglage par défaut est souligné ci-dessus.

### ◆ Touch Panel Adjust

Si la position de toucher ne correspond pas au paramètre correct, la position du panneau tactile devra être ajustée.

Touchez 1, 2 et 3 du panneau tactile dans cet ordre.





# Emploi du menu DVD Setup



L'emploi du menu DVD Setup vous permet de faire divers ajustements de paramètres comme l'image et le son.

Vous pouvez aussi régler une langue pour les sous-titres et pour l'affichage à l'écran. Pour les détails sur chaque paramètre de configuration, voir les pages 37 à 41.

## Remarques

- Les réglages de lecture mémorisés sur le disque ont priorité sur les réglages du menu Setup, et les fonctions indiquées peuvent ne pas toutes fonctionner.
- Les opérations de contrôle parental sont disponibles seulement sur la télécommande.

## Opérations de base

### 1 Touchez DVD Setup quand la lecture est arrêtée.

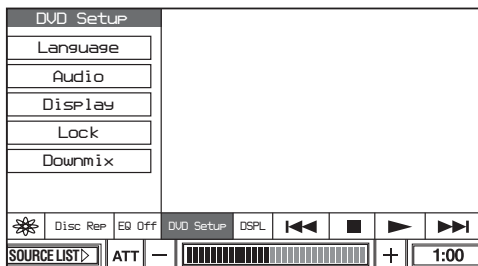

Le menu DVD Setup apparaît.

### 2 Touchez la catégorie souhaitée.

**Language:** Réglage de langue pour la lecture de DVD.

**Audio:** Réglage pour la sortie audio numérique.

**Display:** Réglage d'affichage pour le lecteur.

**Lock:** Réglage pour le contrôle parental.

**Downmix:** Réglage pour le signal downmix (mélange abaisseur).

### 3 Touchez le paramètre souhaité.

### 4 Touchez le réglage souhaité.

## Pour fermer le menu DVD Setup

Touchez DVD Setup.

## Réglage de langue pour la lecture de DVD — Language

### ◆ DVD Menu

Vous pouvez sélectionner la langue souhaitée pour le menu du disque.

#### Remarque

Quel que soit votre réglage, une langue autre que celle que vous avez réglée peut être automatiquement activée selon le DVD.

### ◆ Audio

Commute la langue de la piste sonore. Quand vous sélectionnez « Original », la langue à priorité sur le disque est sélectionnée.

#### Remarques

- Quel que soit votre réglage, une langue autre que celle que vous avez réglée peut être automatiquement activée selon le DVD.
- Certains DVD interdisent le changement de la sortie de la langue parlée, même si plusieurs langues sont enregistrées.

### ◆ Subtitle

Commute entre les langues pour les sous-titres enregistrés sur le DVD.

#### Remarque

Quel que soit votre réglage, une langue autre que celle que vous avez réglée peut être automatiquement activée selon le DVD.

# Emploi du menu DVD Setup

## Réglages pour la sortie audio numérique — Audio

### ◆ DRC (commande de la gamme dynamique)

Rend le son net quand le volume est abaissé lors de la lecture d'un DVD conforme à « DRC ».

Ce réglage affecte les sorties AUDIO OUT.

<b>On</b>	Donne l'impression d'être à un spectacle en direct.
<b>Off</b>	Normalement, sélectionnez cette position.

## Réglages d'affichage pour le lecteur — Display

### ◆ Display

Sélectionne le rapport d'aspect du moniteur arrière raccordé.

<b>16:9</b>	Affiche une image large. À sélectionner quand vous connectez un moniteur à écran large ou un moniteur à fonction mode large.
<b>4:3 Letter Box</b>	Affiche une image large avec bandes en haut et en bas de l'écran. À sélectionner quand vous connectez un moniteur à écran 4:3.
<b>4:3 Panscan</b>	Affiche une image large sur tout l'écran et coupe automatiquement les parties qui dépassent. À sélectionner quand vous connectez un moniteur à écran 4:3.

#### Remarque

Selon le DVD, « 4:3 Letter Box » peut être automatiquement sélectionné au lieu de « 4:3 Panscan », et vice versa.

#### Conseil

Le réglage par défaut est souligné.

## Réglages pour le contrôle parental — Lock

Vous pouvez bloquer un disque, ou régler des limites de lecture selon un niveau prédéterminé comme un âge de visionnage. Pour les détails sur la procédure de configuration, voir « Verrouillage de disques » à la page 39.

## Réglages pour le signal downmix — Downmix

### ◆ Downmix

Vous pouvez sélectionner le signal Downmix pour le composant audio en option avec le décodeur DTS ou Dolby Digital intégré. Ce réglage est effectif quand vous raccordez un composant audio en option à décodeur DTS ou Dolby Digital intégré.

<b>Surround</b>	Est sélectionné quand l'appareil est raccordé à un composant audio à décodeur DTS ou Dolby Digital intégré.
<b>Normal</b>	Est sélectionné quand l'appareil est raccordé à un composant audio sans décodeur DTS ou Dolby Digital intégré.

#### Conseil

Le réglage par défaut est souligné.

## Verrouillage de disques

### — Lock

Vous pouvez verrouiller un disque, ou régler des restrictions de lecture selon un niveau prédéterminé comme un âge de visionnage. Les scènes à lecture interdite sont bloquées ou remplacées par des scènes différentes à la lecture d'un DVD compatible au contrôle parental.

#### Entrée du mot de passe

#### 1 Touchez DVD Setup quand la lecture est arrêtée.

Le menu DVD Setup apparaît.

#### 2 Touchez Lock.

#### 3 Touchez Password.

Le réglage est "1111" à l'achat.

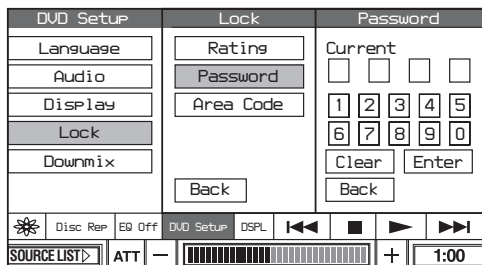

#### 4 Touchez le numéro pour entrer votre mot de passe, puis touchez Enter.

Si un numéro incorrect est entré, touchez Clear.

Pour revenir au menu précédent, touchez Back.

#### 5 Pour confirmer, touchez le numéro pour entrer votre mot de passe, puis touchez Enter.

Le mot de passe est entré.

#### Changement du mot de passe

#### 1 Touchez DVD Setup quand la lecture est arrêtée.

Le menu DVD Setup apparaît.

#### 2 Touchez Lock.

#### 3 Touchez Password.

#### 4 Touchez le numéro pour entrer votre ancien mot de passe, puis touchez Enter.

#### 5 Touchez le numéro pour entrer votre nouveau mot de passe, puis touchez Enter.

Si un numéro incorrect est entré, touchez Clear.

Pour revenir au menu précédent, touchez Back.

#### 6 Pour confirmer, touchez le numéro pour entrer votre nouveau mot de passe, puis touchez Enter.

Le nouveau mot de passe est entré.

# Emploi du menu DVD Setup

## Activation du contrôle parental

### 1 Touchez DVD Setup quand la lecture est arrêtée.

Le menu DVD Setup apparaît.

### 2 Touchez Lock.

### 3 Touchez Rating.

### 4 Touchez le numéro à sélectionner pour le niveau, puis touchez Enter.

Pour désactiver le contrôle parental, sélectionnez « Unlock ».

Pour revenir au menu précédent, touchez Back.

### 5 Touchez le numéro pour entrer votre mot de passe, puis touchez Enter.

#### Remarque

Quand vous lisez des disques sans contrôle parental, la lecture ne peut pas être limitée sur cet appareil.

## Changement de la zone et du niveau des films

Vous pouvez régler les niveaux de restriction selon la zone et ses niveaux de films.

### 1 Touchez DVD Setup quand la lecture est arrêtée.

Le menu DVD Setup apparaît.

### 2 Touchez Lock.

### 3 Touchez Area Code.

L'affichage du réglage du mot de passe apparaît.

### 4 Touchez le numéro pour entrer votre mot de passe, puis touchez Enter.

### 5 Touchez le numéro pour entrer le code de région, puis touchez Enter.

Si un numéro incorrect est entré, touchez Clear.

Pour revenir au menu précédent, touchez Back.

## Liste des codes de région

Standard	Numéro de code
Argentine	2044
Australie	2047
Autriche	2046
Belgique	2057
Brésil	2070
Canada	2079
Chili	2090
Chine	2092
Danemark	2115
Finlande	2165
France	2174
Allemagne	2109
Inde	2248
Indonésie	2238
Italie	2254
Japon	2276
Corée	2304
Malaisie	2363
Mexique	2362
Pays-Bas	2376
Nouvelle-Zélande	2390
Norvège	2379
Pakistan	2427
Philippines	2424
Portugal	2436
Russie	2489
Singapour	2501
Espagne	2149
Suède	2499
Suisse	2086
Thaïlande	2528
Royaume-Uni	2184

# Mémorisation de chaînes/stations de radio

## Précaution

À la syntonisation de stations pendant la conduite, utilisez Best Tuning Memory (BTM) pour éviter tout accident.

## Mémorisation automatique

### — BTM

Vous pouvez mémoriser 18 stations VHF/ UHF ou 18 stations de radio FM, et 12 stations AM. L'appareil peut automatiquement sélectionner des stations qui ont les signaux les plus puissants et les mémoriser dans l'ordre.

## Remarque

Vous pouvez sélectionner « TV » seulement quand vous connectez le syntoniseur TV XT-V70 Sony en option.

## Au moniteur

**1** Touchez SOURCE LIST.

**2** Touchez TV ou TUNER.

Quand vous sélectionnez « TUNER », passez à l'étape 3.

Quand vous sélectionnez « TV », passez à l'étape 4.

**3** Touchez pour sélectionner la bande « FM » ou « AM ».

**4** Touchez la boîte de menu Mode pour sélectionner le mode souhaité.

**5** Touchez BTM.

**6** Touchez BTM ON.

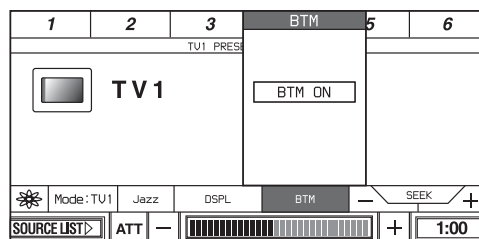

Les stations sont mémorisées dans l'ordre. Une fois la mémorisation terminée, l'affichage ordinaire réapparaît.

## Pour annuler la procédure de mémorisation

Touchez BTM ON pendant la mémorisation.

## Remarques

- La mémorisation demande plusieurs minutes.
- Si vous annulez BTM pendant la mémorisation, le préréglage sera effectué partiellement.

## Mémorisation manuelle

**Pendant la réception d'une station que vous souhaitez mémoriser, touchez et maintenez un numéro dans le haut de l'affichage.**

Sur la télécommande, maintenez une touche numérique (1 à 6) pressée.

L'indication de la touche numérique s'affiche.

## Remarques

Si vous essayez de mémoriser une autre station sur la même touche, la station antérieurement mémorisée sera remplacée.

## Réception de stations mémorisées

Touchez le numéro dans le haut de l'affichage (ou appuyez sur une touche numérique (1 à 6) sur la télécommande).

## Emploi du mode Local seek en fonction syntoniseur

Si vous réglez la fonction « Local » à « On », vous pouvez recevoir et syntoniser seulement les stations à signaux puissants.

Au moniteur

- 1 Touchez SOURCE LIST.
- 2 Touchez TUNER.
- 3 Touchez « FM » ou « AM » pour sélectionner la bande.
- 4 Touchez la boîte de menu Local.

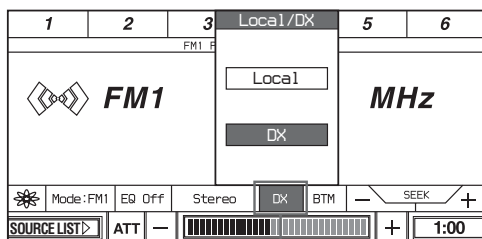

- 5 Touchez « Local (Local On) » ou « DX (Local Off) ».
- 6 Touchez et fermez la boîte de menu Local.

## Commutation de la réception FM à monaural

Si la diffusion FM est bruyante, commutez la réception FM à monaural.

- 1 En mode de réception FM, touchez la boîte de menu Stereo/MONO.

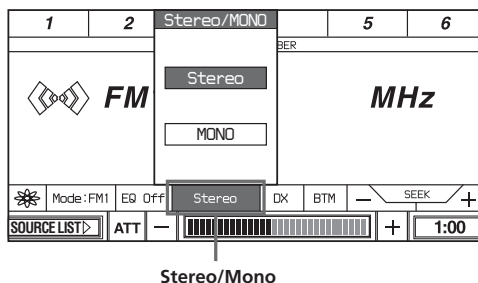

- 2 Touchez MONO.

Pour rétablir la réception stéréo, touchez Stereo.

# Écoute d'un programme XM Satellite Radio

## Remarque

Pour écouter un programme XM Satellite Radio, vous devez connecter un récepteur XM Satellite Radio disponible dans le commerce.

## Présentation de XM™ Satellite Radio

Il y a un monde au-delà de AM et FM, XM Satellite Radio. Jusqu'à 100 canaux.

Couverture de côte à côte. Son de qualité numérique. Avec beaucoup de canaux de musique sans publicité. Plus, les meilleurs sports, comédies, débats, informations et divertissements, y compris USA Today, Discovery Radio, NASCAR, Sesame Workshop, CNNfn.

Des questions? Visitez [www.xmradio.com](http://www.xmradio.com). Le futur vous attend.

## Comment vous abonner

Les auditeurs peuvent s'abonner en visitant XM sur le site Web [www.xmradio.com](http://www.xmradio.com) ou appeler XM's Listener Care au (800) 852-9696. Le client doit avoir son radio ID prêt; il se trouve sur le côté de l'appareil, et vous pouvez aussi le contrôler sur l'affichage de l'appareil (voir « Affichage de XM Radio ID »).

**Technologie.** Il est interdit de copier, décompiler, désassembler, désosser ou manipuler toute technologie incorporée aux récepteurs compatibles avec le système XM Satellite Radio.

Des plus, le logiciel de compression vocale AMBE® inclus dans ce produit est protégé par des droits de propriété intellectuelle incluant des droits de brevet, des droits d'auteur, et des secrets commerciaux de Digital Voice Systems, Inc. Il est explicitement interdit à l'utilisateur de ce logiciel ou de tout autre contenant un XM Radio d'essayer de copier, décompiler, désosser ou désassembler le code objet, ou de toute autre manière de convertir le code objet sous une forme lisible par l'homme. Le logiciel est vendu sous licence seulement pour l'emploi dans ce produit.

## Sélection de la source XM et du canal souhaité

### Au moniteur

- 1 Touchez SOURCE LIST.
- 2 Touchez TUNER.
- 3 Touchez XM.
- 4 Appuyez sur MODE pour sélectionner « XM1 », « XM2 » ou « XM3 ».

### A la télécommande ou au moniteur

- 1 Appuyez plusieurs fois sur **(SOURCE)** jusqu'à l'apparition de « XM ».
- 2 Appuyez sur **(MODE)** pour sélectionner « XM1 », « XM2 » ou « XM3 ».

Pour sélectionner le canal souhaité, appuyez sur SEEK +/- au moniteur ou à la télécommande.

## Emploi de la recherche par catégorie pour localiser des canaux

Chaque canal XM est associé à une catégorie qui explique le type de musique ou la programmation lue sur le canal. Les exemples de catégories incluent « rock », « jazz », « news » etc. Les utilisateurs peu familiarisés avec les programmes XM peuvent utiliser la fonction de recherche par catégorie de la radio pour sélectionner les canaux.



## Au moniteur

**1** Touchez CAT pour passer en mode de recherche par catégorie.

**2** Touchez plusieurs fois Select jusqu'à ce que la catégorie souhaitée apparaisse.

**3** Touchez plusieurs fois SEEK +/- jusqu'à ce que le canal souhaité apparaisse.

L'affichage indique « CTA SRCH » pour signifier que la radio est en mode de recherche par catégorie. En ce mode, vous pouvez seulement syntoniser des canaux dans la catégorie sélectionnée.

Pour quitter le mode de recherche par catégorie et revenir au mode normal, touchez CAT.

### Remarque

La radio revient automatiquement au mode normal si aucune touche n'est pressée dans les 5 secondes.

## Mémorisation de canaux par pré-réglage

**Pendant la réception du canal que vous souhaitez mémoriser, touchez et maintenez un numéro dans le haut de l'affichage.**

Sur le télécommande, maintenez une touche numérique (1 à 6) pressée.

### Remarque

Si vous essayez de mémoriser une autre station sur la même touche, la station antérieurement mémorisée sera remplacée.

## Réception de canaux mémorisés

Touchez le numéro souhaité dans le haut de l'affichage (ou appuyez sur la touche numérique (1 à 6) sur la télécommande). Ou bien appuyez sur ↑/↓ sur la télécommande pour sélectionner le numéro souhaité.

## Paramètre de l'affichage

Les informations de XM Satellite Radio (numéro de canal, nom d'artiste, titre de la chanson, nom de catégorie, nom de canal) sont disponibles sur l'écran.

### Touchez CH au moniteur

Touchez le paramètre que vous souhaitez afficher.

- CH No (numéro de canal)
- Nom d'artiste
- Titre de chanson
- Nom de catégorie
- Nom de canal

### Remarques

Si vous sélectionnez un canal alors que Nom d'artiste ou Titre de chanson est affiché, le nom de canal sera affiché 2 à 3 secondes puis l'affichage précédent sera rétabli.

- S'il n'y a pas d'informations concernant le Nom d'artiste ou Titre chanson, « - - - » s'affiche.
- L'affichage indique un maximum de 8 caractères. Les caractères affichés ne peuvent pas défiler même si la fonction « A.Scroll » est réglée à « On ».
- La radio revient automatiquement au mode normal si aucune touche n'est pressée dans les 5 secondes.

# Écoute d'un programme XM Satellite Radio

## Affichage de XM Radio ID

**1** Pendant la réception de XM Satellite Radio, touchez SEEK +/- pour sélectionner « CHANNEL 0 ».

**2** Touchez ◀◀ ou ▶▶.

Sur la télécommande, appuyez sur ◀◀ ou ▶▶.

« RADIO ID » est indiqué 2 secondes et le numéro XM Radio ID 10 secondes. Ils sont affichés alternativement.

Pour annuler l'affichage XM Radio ID, appuyez sur la touche SEEK +/- pour sélectionner un canal.

### Pour faire défiler des informations textuelles

Touchez l'information souhaitée. Quand « A.Scroll » est réglé à « On », les informations textuelles défilent automatiquement.

#### Remarque

« \* » apparaît à la place des lettres autres que les caractères alphabétiques et nombres.

# Équipement audio/vidéo auxiliaire

Vous pouvez connecter des dispositifs en option à la prise AUX IN de l'appareil.

## Sélection de l'équipement auxiliaire

1 Touchez SOURCE LIST.

2 Touchez AUX.

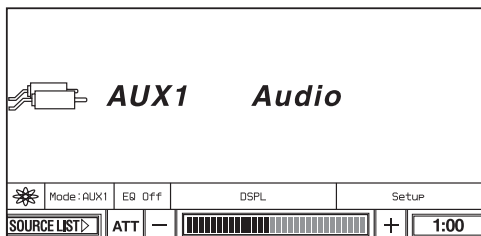

3 Touchez la boîte de menu Mode.

4 Touchez le mode souhaité.

Sélectionnez le mode souhaité selon les dispositifs raccordés.

## A la télécommande

1 Appuyez plusieurs fois sur **(SRC)** pour sélectionner « AUX ».

2 Appuyez plusieurs fois sur **(MODE)** pour sélectionner « AUX1 », « AUX2 » ou « AUX3 ».

## Réglage pour l'équipement auxiliaire

Vous pouvez changer le réglage de l'équipement auxiliaire.

### Opération de base

Au moniteur

1 Touchez SOURCE LIST.

2 Touchez AUX.

3 Touchez la boîte de menu Setup.

L'affichage Menu apparaît.

4 Touchez le réglage souhaité.

### Pour désactiver le menu Setup

Touchez Setup.

#### ◆ AUX 1

#### ◆ AUX 2

Sélection du type de dispositif raccordé aux prises AUX 1 et AUX 2.

Audio	Sélectionné quand vous connectez un dispositif audio. L'image de fond s'affichera sur l'écran.
-------	--

Video	Sélectionné quand vous connectez un dispositif vidéo.
-------	---

#### ◆ AUX Volume

Ajustement du volume de l'équipement auxiliaire.

Vous pouvez ajuster en touchant + ou - sur le moniteur.

### Affichage de l'image de la caméra arrière

Vous pouvez afficher l'image de la caméra arrière (quand vous connectez une caméra arrière en option).

Vérifiez que vous avez correctement connecté le câble de caméra à la prise AUX 3 de l'appareil. Pendant la connexion de la caméra arrière, réglez AUX3 à « Normal » pour vérifier l'emplacement de la caméra arrière.

Si vous commutez à « Back Camera », l'image de la caméra arrière sera affichée quand le feu arrière s'allume (ou que le levier de vitesses est mis en position « R (marche arrière) »).

Vous pouvez aussi commuter entre les systèmes NTSC et PAL pour la caméra arrière en mode AUX3. Voir la page 36 pour les détails sur la fonction de la prise AUX3 et la commutation entre NTSC et PAL. Pour les détails sur la connexion de la caméra arrière, voir le manuel « Installation/Connexions » fourni.

#### Remarques

- Quand vous conduisez, surveillez attentivement les environs pour votre sécurité. Ne dépendez pas seulement de la caméra arrière.
- Si un moniteur arrière est raccordé, cet affichage devient noir quand le levier de vitesses est mis en position R. L'affichage revient quand le levier de vitesses est réglé à une autre position.

# Commutation entre la sortie avant/arrière

## — Zone x Zone

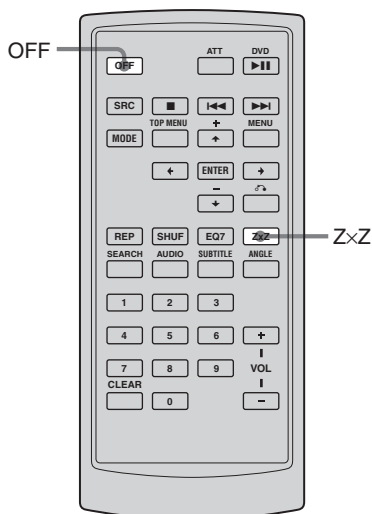

Vous pouvez simultanément écouter des sources sonores séparées sur cet appareil et l'équipement audio auxiliaire à l'arrière. Cette fonction est pratique quand vous souhaitez écouter la radio, lire de la musique etc. à l'avant et lire un DVD à l'arrière.

### 1 Appuyez sur **ZxZ** sur l'appareil.

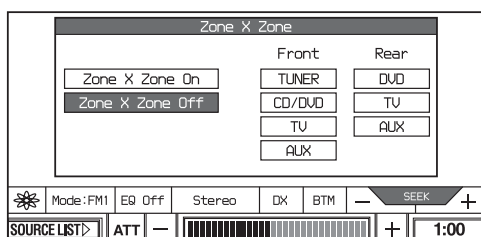

### 2 Touchez Zone x Zone On.

### 3 Touchez la source avant.

### 4 Touchez la source arrière.

### 5 Appuyez sur **ZxZ** sur l'appareil.

Utilisez les touches sur l'appareil\* pour opérer la source avant.

Utilisez la mini-télécommande pour opérer la source arrière.

\* Désactiver Zone x Zone et réglez la fonction PBC avec la mini-télécommande pour utiliser la fonction PBC (VCD) sur l'appareil.

#### Remarques

- Sur la télécommande, appuyez sur **ZxZ** pour activer Zone x Zone, puis appuyez à nouveau sur **ZxZ** pour désactiver Zone x Zone.
- Une fois **OFF** pressé sur l'appareil ou sur la télécommande, l'appareil est mis hors tension et Zone x Zone est désactivé.
- Les sources ci-dessous ne sont pas combinables.
  - TV - AUX2 ou AUX3
  - AUX2 - AUX3
  - XM (avant) - TV (arrière)

# Informations additionnelles

## Précautions concernant la mini-télécommande

- Ne laissez pas la mini-télécommande sur le tableau de bord, le volant, ou un autre emplacement exposé en plein soleil. En particulier en été, des températures très élevées sont possibles à de tels emplacements, provoquant la déformation de la télécommande.
- Quand vous gardez la voiture au soleil, retirez la mini-télécommande de sa position de montage et placez-la dans la boîte à gants ou à un autre endroit protégé.
- En plein soleil, les signaux de la mini-télécommande peuvent parfois être mal captés par l'appareil. Dans ce cas, rapprochez la télécommande du capteur du panneau avant de l'appareil.

## À propos du panneau d'affichage à cristaux liquides (ACL)

- N'appuyez pas sur le panneau ACL du moniteur car cela pourrait déformer l'image ou provoquer un dysfonctionnement. L'image peut devenir floue ou le panneau ACL peut être endommagé.
- Touchez le panneau ACL seulement avec vos doigts. Sinon l'affichage peut être endommagé ou casser.
- Remarques sur le nettoyage
  - Nettoyez le panneau ACL avec un chiffon doux et sec.
  - N'utilisez pas de solvants tels que benzine, diluant, produit de nettoyage disponible dans le commerce ou spray antistatique.
- N'utilisez pas cet appareil à une température au-dessous de 5°C ou au-dessus de 45°C.
- Si vous avez garé votre voiture à un emplacement froid ou chaud, l'image peut ne pas être nette. Le moniteur n'est pas endommagé. L'image redeviendra claire une fois que la température dans la voiture redeviendra normale.

Certains points bleus ou rouges stationnaires peuvent apparaître sur le moniteur. Ils sont appelés points brillants, et surviennent seulement sur l'ACL.

Le panneau ACL est hautement sophistiqué, et plus de 99,99% des segments utilisés pour le panneau sont sans défaut. Mais il est possible que moins de 0,01% des segments soient défectueux et ne s'allument pas correctement. Ces segments ne gêneront cependant pas le visionnage.

## Remplacement de la pile au lithium

Sous des conditions normales, une pile durera environ 1 an. (La vie de service peut être plus courte, selon les conditions d'utilisation.) Quand la pile s'affaiblit, la portée de la mini-télécommande est raccourcie. Remplacez la pile par une pile au lithium CR2025 neuve. L'emploi d'une autre pile peut présenter un risque d'incendie ou d'explosion.

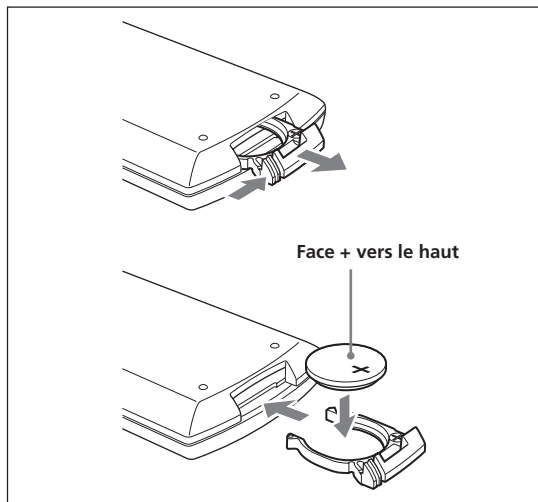

### Remarques sur la pile au lithium

- Conservez la pile au lithium hors de portée des enfants. En cas d'avalement, consultez immédiatement un médecin.
- Essuyez la pile avec un chiffon sec pour assurer un bon contact.
- Respecter la polarité à l'installation de la pile.
- Ne tenez pas la pile avec une pince métallique, sinon un court-circuit est possible.

## AVERTISSEMENT

La pile peut exploser si elle est traitée sans soin.

Ne la rechargez pas, ne la désassemblez pas et ne la jetez pas au feu.

## Remplacement du fusible

Au remplacement du fusible, utilisez un nouveau fusible correspondant à l'ampérage indiqué sur le fusible d'origine. Si le fusible saute, vérifiez la connexion d'alimentation et remplacez le fusible. Si le fusible saute à nouveau, il y a un mauvais fonctionnement interne. Dans ce cas, consultez le revendeur Sony le plus proche.

Fusible (10A)

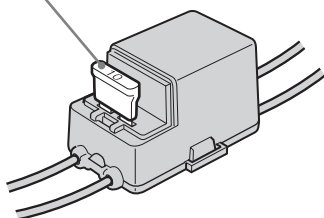

## Nettoyage des connecteurs

L'appareil peut ne pas fonctionner correctement si les connecteurs entre l'appareil et le panneau avant ne sont pas propres. Pour éviter cela, détachez le panneau avant (page 9) et nettoyez les connecteurs avec un coton-tige trempé dans de l'alcool. N'appliquez pas une force excessive. Sinon, les connecteurs pourront être endommagés.

## Remarques

- Par mesure de sécurité, coupez la clé de contact avant de nettoyer les connecteurs, et retirez la clé du commutateur d'allumage.
- Ne touchez jamais directement les connecteurs avec les doigts ou avec un dispositif métallique.

## Retrait de l'appareil

### 1 Retirez le collier de protection.

- 1 Détachez le panneau avant (page 9).
- 2 Engagez les clés de libération ensemble dans le collier de protection.

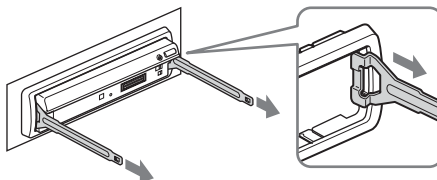

- 3 Retirez les clés de libération pour enlever le collier de protection.

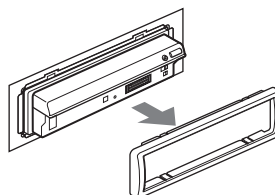

### 2 Retirez l'appareil.

- 1 Insérez les clés de libération simultanément jusqu'au déclic.

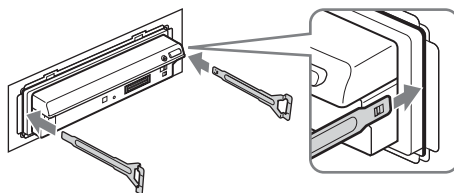

- 2 Tirez les clés de libération pour déloger l'appareil.

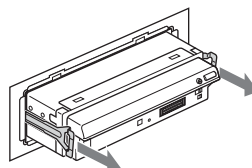

- 3 Glissez l'appareil hors de sa monture.

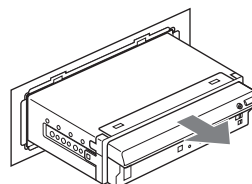

## Remarques sur les disques

- Pour maintenir les disques propres, ne touchez pas la surface. Saisissez les disques par leur bord.
- Conservez vos disques dans leurs boîtes ou un casier à disques quand ils ne sont pas utilisés.
- Ne soumettez pas les disques à la chaleur/une température élevée.  
Évitez de les laisser dans une voiture garée ou sur le tableau de bord/la lunette arrière.
- Ne collez pas d'étiquettes dessus, et n'utilisez pas de disques avec encre/résidu collant. De tels disques peuvent s'arrêter de tourner quand ils sont utilisés, provoquant un dysfonctionnement, ou être totalement endommagés.
- N'utilisez pas de disques portant des étiquettes ou autocollants dessus.  
Les dysfonctionnements suivants sont possibles à l'emploi de tels disques:
  - Impossibilité d'éjecter un disque (à cause du décollement de l'étiquette ou de l'autocollant et de l'emmêlement dans le mécanisme).
  - Impossibilité de lire correctement les données audio (par ex. saut de lecture, ou pas de lecture) à cause du rétrécissement dû à la chaleur d'un autocollant ou d'une étiquette provoquant le voilement du disque.
- Les disques de forme non-standard (par ex. en cœur, carrés ou en étoile) ne sont pas lisibles sur cet appareil. Un essai de lecture pourrait endommager l'appareil. N'utilisez pas de tels disques.
- Vous ne pouvez pas lire des disques de 8 cm.
- Avant la lecture, nettoyez les disques avec un chiffon de nettoyage disponible dans le commerce. Essayez chaque disque du centre vers la périphérie. N'utilisez pas de solvants tels que benzine, diluant, produit de nettoyage disponible dans le commerce, ou spray antistatique prévu pour les disques analogiques.

## À propos des fichiers MP3

MP3, abréviation de « MPEG-1 Audio Layer-3 » est une norme de format de compression des fichiers musicaux. Les données CD audio sont comprimées à environ 1/10<sup>e</sup> de leur taille d'origine.

- L'appareil est compatible avec les normes suivantes.

Pour les CD

- Format ISO 9660 niveau 1/niveau 2, Joliet/Romeo en format d'expansion
- Multi Session

Pour les DVD

- Format UDF Bridge (combiné UDF et ISO 9660)

Pour les MP3

- ID3 tag versions 1.0, 1.1, 2.2, 2.3 et 2.4

- Nombre maximum:
  - d'albums: 256 (y compris les dossiers de base et vides)
  - de fichiers MP3 (pistes) et albums contenus dans un disque: 1.000
  - de caractères affichables pour un nom d'album/piste: 31. ID3 tag est 31 caractères.

## Remarques

- Finalisez bien le disque avant de l'utiliser dans l'appareil.
- En donnant un nom à un fichier MP3, ajoutez l'expansion de fichier « .mp3 » au nom de fichier.
- Si vous jouez un MP3 à débit binaire élevé, comme 320 kbps, le son peut être intermittent.
- Pendant la lecture d'un fichier MP3 VBR (débit binaire variable) ou de l'avance/retour rapide, le temps de lecture écoulé peut ne pas être affiché correctement.
- Quand le disque est enregistré en Multi Session, seule la première piste du format première session est reconnue et lue (tout autre format est sauté). La priorité de format est CD-DA et MP3.
  - Quand la première piste est CD-DA, seul CD-DA de la première session est lu.
  - Quand la première piste est non CD-DA, la session MP3 est lue.
    - Si le disque n'a pas de données en ces formats, « DISC Error » s'affiche.
- L'appareil ne peut pas lire un MP3 enregistré Multi Border.
- Les DVD à taux d'échantillonnage autre que 44,1 kHz ou 48 kHz ne sont pas lisibles.



# Dépannage

La liste de contrôle suivante vous aide à régler les problèmes que vous rencontrez avec votre appareil. Avant de lire la liste de contrôle, vérifiez la connexion et la procédure opératoire.

## Généralités

### L'appareil n'est pas alimenté.

- La connexion d'alimentation est mal faite.  
➔ Vérifiez la connexion. Si tout est correct, vérifiez le fusible.
- La voiture n'a pas de position ACC.  
➔ Appuyez plusieurs fois sur **(SOURCE)** sur l'appareil.
- Si l'appareil est mis hors tension et que l'affichage disparaît, il ne peut pas être opéré avec la télécommande.  
➔ Mettez l'appareil sous tension.

### Les stations mémorisées et l'heure correcte sont effacées.

Le fusible a sauté.

### Bruit au changement de position de la clé de contact.

Les conducteurs ne sont pas bien fixés au connecteur d'alimentation accessoire de la voiture.

### L'affichage disparaît et n'apparaît pas dans la fenêtre d'affichage.

- Le gradateur est réglé à « Dimmer On » (page 34).
- L'affichage disparaît si vous le maintenez pressé (OFF).  
➔ Appuyez plusieurs fois sur **(SOURCE)** sur l'appareil.
- Les connecteurs sont sales (page 51).

### L'affichage ne répond pas correctement au toucher.

- Touchez une partie de l'écran à la fois. Si deux parties ou plus sont touchées simultanément, l'affichage ne fonctionne pas correctement.
- Ajustez le point à toucher sur l'affichage (voir la page 36).

## Image

### Il n'y a pas d'image/des parasites d'image apparaissent.

- Une connexion est mal faite.
- Vérifiez la connexion à l'équipement raccordé, et réglez le sélecteur d'entrée de l'équipement à la source correspondant à cet appareil.
- Le disque est sale, défectueux ou détérioré.
- L'appareil est installé à un angle de plus de 30°.
- L'appareil n'est pas installé dans une partie robuste de la voiture.
- Le cordon du frein de stationnement (vert clair) n'est pas connecté au cordon du commutateur de frein de stationnement, ou le frein de stationnement n'est pas mis.

### L'image n'est pas adaptée à l'écran.

Le rapport d'aspect est fixé sur le DVD.

### L'image n'apparaît pas au moniteur arrière.

- Une source non connectée ou un mode indisponible est sélectionné. S'il n'y a pas d'entrée, aucune image n'est affichée au moniteur arrière.
- L'image de la caméra arrière est affichée au moniteur avant. Quand le moniteur avant affiche l'image de la caméra arrière, aucune image n'est sortie au moniteur arrière.

## Son

### **Pas de son/sautes de son/fractures du son.**

- Une connexion a été mal faite.
- Vérifiez la connexion de l'équipement raccordé, et réglez le sélecteur d'entrée de l'équipement à la source correspondant à cet appareil.
- Le disque est sale, défectueux ou détérioré.
- L'appareil est installé à un angle de plus de 30°.
- L'appareil n'est pas installé dans une partie robuste de la voiture.
- L'appareil est en mode d'avance rapide ou de marche arrière rapide.
- Les réglages pour les sorties sont mal faits.
- Ajustez le niveau de sortie DVD (page 35).
- Le volume est trop faible.
- La commande fader (FAD) n'est pas réglée à un système à 2 enceintes.
- Att est réglé. Appuyez sur ATT pour libérer le réglage Att ou appuyez sur VOL +/-.

### **Le son est parasité.**

Maintenez les cordons et câbles écartés les uns des autres.

## Fonctionnement

### **La télécommande ne fonctionne pas.**

- Il y a des obstacles entre la télécommande et l'appareil, ou le récepteur de télécommande.
- La distance entre la mini-télécommande et l'appareil est trop grande.
- La mini-télécommande n'est pas pointée correctement sur le capteur de télécommande, ou le récepteur sur l'appareil.
- La pile de la mini-télécommande est faible.

### **Les touches de fonctionnement ne sont pas opérantes.**

Appuyez sur le bouton Reset (page 9).

### **La sélection des paramètres du menu est impossible.**

Les paramètres de menu des fonctions non disponibles sont grisés.

### **Le disque ne s'éjecte pas.**

Maintenez ▲ (éjection) pressé deux secondes.

### **Pas de tonalité bip.**

- La tonalité bip est annulée (page 35).
- L'amplificateur intégré n'est pas utilisé.

### **Le contenu de la mémoire a été effacé.**

- Le bouton Reset a été pressé.  
➔ Remettez en mémoire.
- Le conducteur d'alimentation ou la batterie a été déconnecté(e).
- Le conducteur d'alimentation est mal connecté.

### **Les paramètres d'affichage ne défilent pas.**

- Pour les disques à très grand nombre de caractères, ils peuvent ne pas défiler.
- « A.Scroll » est désactivé.  
➔ Réglez à « A.Scroll On » (page 22).

### **Le chargement du disque est impossible.**

- Un autre disque est déjà chargé.
- Le commutateur de la clé de contact de la voiture est réglé à OFF.

## L'appareil ne démarre pas la lecture.

- Le disque est inséré à l'envers.  
→ Insérez le disque avec la face à lire vers le bas.
- Le disque inséré n'est pas applicable.
- Le DVD inséré n'est pas applicable à cause du code de région.
- De l'humidité est condensée dans l'appareil.
- Le DVD-R, DVD-RW, DVD+R, DVD+RW, CD-R ou CD-RW inséré n'est pas finalisé.

## Vous ne pouvez pas sélectionner une source.

Zone x Zone est activé.

- Désactivez Zone x Zone.

## Les fichiers MP3 ne sont pas lisibles.

- L'enregistrement n'a pas été effectué conformément au format de niveau 1 ou 2 ISO 9660, ou Joliet ou Romeo dans le format d'expansion.
- Le fichier MP3 n'a pas d'extension « .mp3 ».
- Les fichiers ne sont pas mémorisés en format MP3.
- L'appareil ne peut pas lire des fichiers mémorisés en format MP3PRO.
- L'appareil ne peut pas lire des fichiers mémorisés dans un format autre que « MPEG1 Audio Layer 3 ».

## Il faut plus de temps pour commencer la lecture des fichiers MP3 que pour les autres.

La lecture est plus longue à démarrer sur les disques suivants:

- Un disque enregistré avec une arborescence compliquée.
- Un disque enregistré en Multi Session.
- Un disque auquel des données ont été ajoutées.

## Les fichiers JPEG ne sont pas lisibles.

- Les fichiers JPEG n'ont pas d'extension « .jpg ».
- Les fichiers ne sont pas mémorisés en format JPEG.
- Le disque contient à la fois des fichiers MP3 et JPEG.

## Le titre de l'album audio MP3 ou de la piste est mal affiché.

Le lecteur peut afficher correctement seulement les chiffres et lettres. Les autres caractères sont affichés sous la forme « \* ».

## La lecture du disque ne démarre pas depuis le début.

La reprise de lecture est activée (page 25).

## La lecture s'arrête automatiquement.

Pendant la lecture de disques avec signal de pause automatique, l'appareil arrête la lecture au signal de pause automatique.

## Vous ne pouvez pas utiliser certaines fonctions.

Selon le disque, certaines fonctions comme l'arrêt, la recherche, la lecture au ralenti ou la lecture répétée, peuvent être inutilisables. Pour les détails, voir le mode d'emploi fourni avec le disque.

## La langue pour la piste son ne peut pas être modifiée.

- Utilisez le menu DVD au lieu de la touche de sélection directe (page 27).
- Des pistes multilingues ne sont pas enregistrées sur le DVD en cours de lecture.
- Le DVD interdit le changement de langue de la piste son.

## La langue des sous-titres ne peut pas être modifiée ou désactivée.

- Utilisez le menu DVD au lieu de la touche de sélection directe (page 27).
- Des sous-titres multilingues ne sont pas enregistrés sur le DVD en cours de lecture.
- Le DVD interdit le changement des sous-titres.

## L'angle ne peut pas être modifié.

- Utilisez le menu DVD au lieu de la touche de sélection directe (page 27).
- Des angles multiples ne sont pas enregistrés sur le DVD en cours de lecture.
- Le DVD interdit le changement d'angle.

## Réception radio

**Les stations ne peuvent pas être captées.**

**Le son est brouillé par des parasites.**

- Connectez un conducteur de contrôle d'antenne motorisée (bleu) ou un conducteur d'alimentation accessoire (rouge) au conducteur d'alimentation du surpresseur d'antenne de la voiture (seulement si votre voiture a une antenne FM/AM intégrée à vitre arrière/latérale).
- Vérifiez la connexion de l'antenne de la voiture.
- L'antenne de la voiture ne sort pas. Vérifiez la connexion de l'antenne motorisée.
- Vérifiez la fréquence.

**La syntonisation pré-réglée est impossible.**

- Mémorisez la fréquence correcte.
- Le signal de diffusion est trop faible.

**La syntonisation automatique est impossible.**

- Le mode de recherche local est réglé à « Local ». → Réglez « Local » à « DX » (page 43).
- Le signal de diffusion est trop faible. → Passez à la syntonisation manuelle.

**Pendant la réception FM, l'indication « ST » clignote.**

- Syntonisez correctement la fréquence.
- Le signal de diffusion est trop faible. → Réglez « Stereo/MONO » à « MONO » (page 43).

**Un programme FM diffusé en stéréo est entendu en monaural.**

L'appareil est en mode de réception monaurale.

- Réglez « Stereo/MONO » à « Stereo » (page 43).

## Messages

**Affichages/Messages d'erreur**

Les indications suivantes apparaissent en cas de dysfonctionnement de l'appareil.

**Au moniteur**

**DISC Error**

- Le disque est sale ou inséré à l'envers. Nettoyez ou insérez le disque correctement.
- La lecture du disque est impossible à cause d'un certain problème. Insérez un autre disque.

**Can not play**

- La lecture du DVD est interdite à cause d'un code de région différent.
- Le disque n'est pas compatible avec l'appareil.

**À la fenêtre d'affichage**

**ERR-1**

- Le disque est sale ou inséré à l'envers. Nettoyez ou insérez le disque correctement.
- La lecture du disque est impossible à cause d'un certain problème. Insérez un autre disque.

**ERR-2**

- La lecture du DVD est interdite à cause d'un code de région différent.
- Le disque n'est pas compatible avec l'appareil.

# Spécifications

## Système

Laser	Laser semi-conducteur
Système de format du signal	NTSC

## Section moniteur

Type d'affichage	Moniteur couleur ACL large
Taille	7 pouces
Système	Matrice active TFT
Nombre de pixels	336 960 pixels

## Section lecteur DVD/CD

Rapport signal/bruit	100 dB
Réponse en fréquence	10 - 20 000 Hz
Pleurage et scintillement	Au-dessous du niveau mesurable
Distorsion harmonique (DVD)	0,01%

## Section syntoniseur

FM	
Plage de syntonisation	87,5 - 107,9 MHz
Fréquence intermédiaire	10,7 MHz/550 kHz
Sensibilité utilisable	9 dBf
Réponse en fréquence	30 - 15 000 Hz
Sélectivité	75 dB (400 kHz)
Rapport signal/bruit	64 dB (stéréo) 69 dB (mono)
Distorsion harmonique à 1 kHz	0,5% (stéréo) 0,4% (mono)
Séparation	35 dB à 1 kHz

## AM

Plage de syntonisation	530 - 1 710 kHz
Fréquence intermédiaire	10,8 MHz/450 kHz
Sensibilité utilisable	30 $\mu$ V

## Section amplificateur

Sorties	Sorties des enceintes (connecteurs sure seal)
Impédance des enceintes	4 - 8 ohms
Sortie de puissance maximum	50 W $\times$ 4 (sous 4 ohms, à 1 kHz)

## Généralités

Alimentation	12 V CC, de la batterie automobile (terre négative)
Entrées	Alimentation (1) AUX (3)
Sorties	Sortie PRE avant (1) Sortie PRE arrière (1) Haut-parleur d'extrême grave (mono) (2) Conducteur de contrôle de relais d'antenne motorisée (1) Conducteur de contrôle d'amplificateur de puissance (1) OUT de moniteur arrière (1)
Commandes de tonalité	Graves $\pm$ 10 dB à 100 Hz Aiguës $\pm$ 10 dB à 10 kHz
Dimensions	Avec moniteur rentré Env. 178 $\times$ 50 $\times$ 185 (l $\times$ h $\times$ p)
Poids	Env. 1,7 kg
Accessoires fournis	Télécommande RM-X706 (1) (1 pile au lithium incluse) Boîte de raccordement pour syntoniseur XM (1) Pièces pour l'installation et le raccordement (1 lot) Mode d'emploi (1 lot)

# Spécifications

La conception et les spécifications sont sujettes à modification sans préavis.  
Brevets américains et étrangers sous licence de Dolby Laboratories.



- La soudure sans plomb est utilisée pour la soudure de certaines pièces (plus de 80%).
- Des retardateurs de flamme halogénés ne sont pas utilisés sur le boîtier.
- De l'encre à base d'huile végétale exempte de composés organiques volatils (COV) est utilisée pour l'impression du carton.
- Les coussinets de matelassage ne sont pas en polystyrène cellulaire.

# Glossaire

## Chapitre

Sections d'un élément d'image ou musique plus petites qu'un titre. Un titre se compose de plusieurs chapitres. Selon le disque, aucun chapitre n'est enregistré.

## Dolby Digital

Technologie de compression audio numérique développée par Dolby Laboratories. Cette technologie est conforme au son ambiophonique 5,1 canaux. Le canal arrière est stéréo et il y a un canal de haut-parleur d'extrême grave discret dans ce format. Dolby Digital fournit les mêmes 5,1 canaux discrets de son numérique de haute qualité qu'on peut trouver dans les systèmes audio de cinéma Dolby Digital. Une bonne séparation des canaux est réalisée parce que toutes les données des canaux sont enregistrées de manière discrète et une faible détérioration est assurée parce que le traitement de toutes les données de canal est numérique.

## DTS

Technologie de compression audio numérique développée par Digital Theater Systems, Inc. Cette technologie est conforme au son ambiophonique 5,1 canaux. Le canal arrière est stéréo et il y a un canal de haut-parleur d'extrême grave discret dans ce format. DTS fournit les mêmes 5,1 canaux discrets de son numérique de haute qualité. Une bonne séparation des canaux est réalisée parce que toutes les données des canaux sont enregistrées de manière discrète et une faible détérioration est assurée parce que le traitement de toutes les données de canal est numérique.

## DVD VIDEO

Un disque qui contient un maximum de 8 heures d'images mobiles même s'il a le même diamètre qu'un CD.

La capacité de données d'un DVD à une seule couche et une face est de 4,7 Go (Gigaoctets), soit 7 fois celle d'un CD. La capacité de données d'un DVD à deux couches et une face est de 8,5 Go, celle d'un DVD à une seule couche et deux faces de 9,4 Go et celle d'un DVD à deux couches et deux faces de 17 Go. Les données d'image utilisent le format MPEG 2, une des normes mondiales de la technologie de compression numérique. Les données d'image sont comprimées à environ 1/40<sup>e</sup> (moyenne) de leur taille d'origine. Le DVD utilise aussi une technologie de codage à taux variable qui change les données à affecter selon l'état de l'image. Les informations audio sont enregistrées en format multicanal, par ex. Dolby Digital, permettant d'apprécier une présence audio plus réaliste.

De plus, diverses fonctions avancées comme les fonctions d'angle multiple, multilingue et contrôle parental sont fournies sur le DVD.

## DVD-RW

Un DVD-RW est un disque enregistrable et réinscriptible de la même taille qu'un DVD VIDEO.

Le DVD-RW peut être enregistré en deux modes différents: mode VR et mode Vidéo. Le mode VR (enregistrement vidéo) permet différentes programmations et des fonctions d'édition, dont quelques-unes sont limitées dans la cas du mode Vidéo.

Le mode Vidéo est conforme au format DVD VIDEO et peut être lu sur d'autres lecteurs DVD, alors que les DVD-RW enregistrés en mode VR sont seulement lisibles sur les lecteurs conformes à DVD-RW. « DVD-RW » apparaissant dans ce manuel et les affichages à l'écran réfèrent aux DVD-RW en mode VR.

## **DVD+RW**

Un DVD+RW est un disque enregistrable et réinscriptible.

Le DVD+RW utilise un format d'enregistrement comparable au format DVD VIDEO (disque vidéo numérique, vidéo).

## **Support à base film, support à base vidéo**

Les DVD peuvent se classer en supports à base film ou à base vidéo. Les DVD à base film contiennent les mêmes images (24 cadres par seconde) que ce qu'on voit dans les salles de cinéma.

Les DVD à base vidéo affichent des images à 30 cadres (ou 60 trames) par seconde, comme les films télévisés ou les feuillets.

## **JPEG (Joint Photographic Expert Group)**

Sous les auspices de l'Organisation internationale de normalisation (ISO), JPEG est défini comme un format standard universel pour la compression des données et la décompression des images fixes à utiliser dans les systèmes liés aux ordinateurs.

Ordinairement, le taux de compression est variable avant qu'une dégradation visible apparaisse. Les images fixes sont comprimées à 1/10 à 1/100<sup>e</sup> de leur taille d'origine.

## **Titre**

La section la plus longue d'un élément d'image ou de musique sur un DVD, un film etc. sur un support vidéo, ou un album entier d'un support audio.

## **Piste**

Sections d'un élément d'image ou de musique sur un CD ou VIDEO CD (la longueur d'une chanson).



# Liste des codes de langue

L'orthographe des langues est conforme à la norme ISO 639:1988 (E/F).

Code de langue	Code de langue	Code de langue	Code de langue
1027 Afar	1174 French	1332 Lithuanian	1507 Samoan
1028 Abkhazian	1181 Frisian	1334 Latvian; Lettish	1508 Shona
1032 Afrikaans	1183 Irish	1345 Malagasy	1509 Somali
1039 Amharic	1186 Scots Gaelic	1347 Maori	1511 Albanian
1044 Arabic	1194 Galician	1349 Macedonian	1512 Serbian
1045 Assamese	1196 Guarani	1350 Malayalam	1515 Sundanese
1051 Aymara	1203 Gujarati	1352 Mongolian	1516 Swedish
1052 Azerbaijani	1209 Hausa	1353 Moldavian	1517 Swahili
1053 Bashkir	1217 Hindi	1356 Marathi	1521 Tamil
1057 Byelorussian	1226 Croatian	1357 Malay	1525 Telugu
1059 Bulgarian	1229 Hungarian	1358 Maltese	1527 Tajik
1060 Bihari	1233 Armenian	1363 Burmese	1528 Thai
1066 Bengali; Bangla	1235 Interlingua	1365 Nauru	1529 Tigrinya
1067 Tibetan	1248 Indonesian	1369 Nepali	1531 Turkmen
1070 Breton	1253 Icelandic	1376 Dutch	1532 Tagalog
1079 Catalan	1254 Italian	1379 Norwegian	1535 Tonga
1093 Corsican	1257 Hebrew	1408 Oriya	1538 Turkish
1097 Czech	1261 Japanese	1417 Punjabi	1540 Tatar
1103 Welsh	1269 Yiddish	1428 Polish	1543 Twi
1105 Danish	1283 Javanese	1435 Pashto; Pushto	1557 Ukrainian
1109 German	1287 Georgian	1436 Portuguese	1564 Urdu
1130 Bhutani	1297 Kazakh	1463 Quechua	1572 Uzbek
1142 Greek	1298 Greenlandic	1481 Rhaeto- Romance	1581 Vietnamese
1144 English	1299 Cambodian	1483 Romanian	1587 Volapük
1145 Esperanto	1300 Kannada	1489 Russian	1613 Wolof
1149 Spanish	1301 Korean	1495 Sanskrit	1632 Xhosa
1150 Estonian	1305 Kashmiri	1498 Sindhi	1665 Yoruba
1151 Basque	1307 Kurdish	1502 Serbo-Croatian	1684 Chinese
1157 Persian	1311 Kirghiz	1503 Singhalese	1697 Zulu
1165 Finnish	1313 Latin	1505 Slovak	1703 Non spécifié
1166 Fiji	1326 Lingala	1506 Slovenian	
1171 Faroese	1327 Laothian		



Esta etiqueta está ubicada en el chasis interno de la unidad de mando.

### **PRECAUCIÓN**

El uso de los instrumentos ópticos con este producto aumentará el peligro a los ojos.

Como el rayo láser utilizado en este reproductor CD/DVD es peligroso a los ojos, no trate de desarmar el mueble. Consulte el servicio sólo con el personal cualificado.

### **PRECAUCIÓN**

- Cuando se hace la instalación, asegúrese de fijar firmemente.
- Cuando funciona, asegúrese de abrocharse los cinturones de seguridad para evitar heridas en el caso de un movimiento repentino del vehículo.

# Índice

Características .....	4
Precauciones .....	5

## Para empezar

Preparativos .....	9
Desmontaje del panel frontal .....	9
Reinicio de la unidad .....	9
Apertura del monitor .....	9
Ajuste del reloj .....	12
Instalación del panel frontal .....	12
Ubicación de los controles .....	13
Unidad principal .....	13
Control remoto de tarjeta RM-X706 .....	14

## Funcionamiento básico

Reproducción de un disco .....	15
Reproducción de DVD/CD de video/CD de audio/ MP3/JPEG .....	15
Mirando el TV/escuchando la radio .....	17
Mirando el TV o escuchando la radio .....	17
Mirando/escuchando otros componentes de video/ audio .....	17

## Reproductor

Acerca del menú de fuente .....	18
Ítems de indicación en la reproducción de CD/MP3 .....	18
Utilización del menú de fuente .....	19
Orden de reproducción de archivos MP3 .....	19
Selección de la pantalla — Wallpaper/Effect Type ...	20
Selección del modo de reproducción — Play Mode .....	20
Selección de indicaciones — Display .....	21
Selección de la calidad del sonido — Equalizer .....	23
Continuación de la reproducción — Continúa la reproducción .....	25
Búsqueda de un punto específico en un disco — Búsqueda .....	26
Utilización de los menús en los DVD .....	27
Utilización de las funciones de PBC — PBC (Control de reproducción) .....	28
Inicio de la reproducción de un punto seleccionado — Reproducción con búsqueda .....	29

## Distintas operaciones del DVD

Cambio de canales de audio .....	30
Ajuste del nivel de salida del audio — Ajuste de nivel de DVD .....	31
Cambio de ángulos .....	32
Indicación de subtítulos .....	33

## Selecciones y ajustes

Utilización del menú del sistema .....	34
Selecciones de monitor — MONITOR .....	34
Selecciones de indicación — DSPL .....	34
Selecciones de sonido — SOUND .....	35
Otras selecciones — OTHER .....	36
Utilización del menú de instalación de DVD ..	37
Selecciones de idioma para la reproducción de DVD — Language .....	37
Selecciones para la salida de audio digital — Audio .....	38
Selecciones de indicación para el reproductor — Display .....	38
Selecciones para el control de padres — Lock .....	38
Selección de la señal de mezcla abajo — Downmix .....	38
Bloqueo de discos — Lock .....	39

## TV/Otros componentes

Memorización de canales/emisoras de radio .	42
Memorización automática — BTM .....	42
Memorización manual .....	42
Recepción de emisoras memorizadas .....	42
Utilización del modo de búsqueda local en la función de sintonizador .....	43
Cambio de la recepción de FM a monoaural .....	43
Escucha un programa de radio satélite XM ....	44
Introducción de la radio satélite XM™ .....	44
Selección de fuente XM y el canal deseado .....	44
Uso de la búsqueda de categorías para encontrar canales .....	44
Memorización de canales en la memoria de prefijados .....	45
Recepción de canales memorizados .....	45
Indicación de ID de radio XM .....	46
Equipo de audio/video auxiliar .....	47
Selección para el equipo auxiliar .....	47
Indicación de la imagen de la cámara trasera .....	48
Cambio de la salida frontal/trasera — Zone x Zone .....	49

## Otras funciones

Información adicional .....	50
Precauciones del control remoto de tarjeta .....	50
Acerca de la pantalla de cristal líquido (LCD) .....	50
Cambio de la pila de litio .....	50
Desmontaje de la unidad .....	51
Localización de averías .....	53
General .....	53
Imagen .....	53
Sonido .....	54
Funcionamiento .....	54
Recepción de la radio .....	56
Mensajes .....	56
Especificaciones .....	57
Glosario .....	59
Lista de códigos de idioma .....	61

# Características

## ¡Bienvenidos!

Muchas gracias por su compra de este Centro AV de Sony. Antes de hacer funcionar la unidad, lea completamente este manual y guárdelo para su referencia en el futuro.

### Monitor TFT motorizado de 7 pulg. en el cubretablero

Innovador diseño de monitor en el cubretablero permite montar la unidad en una sola ranura DIN. Con el toque de un botón, la pantalla ancha de 7 pulg. sale hacia afuera para ver cómodamente el TV o DVD (puede comprar el sintonizador de TV de Sony como accesorio opcional).

- Monitor de gran brillo y ángulo de visión ancho.
- Panel de toque e interface de usuario gráfico.

### Compatibilidad con la reproducción de DVD, CD VCD

- Compatible con distintos formatos de disco como DVD-R/-RW, DVD+R/+RW, etc.  
DVD-RW: compatible con el modo de video y el modo VR (distintas ediciones disponibles)  
DVD+RW: compatible con el modo de video y modo +VR (distintas ediciones disponibles)
- Reproduce hasta 1.000 pistas\* grabadas en DVD-R/-RW o DVD+R/+RW en el formato de archivo MP3.

\* Depende de la longitud de la pista

### 2 entradas de video/audio, 1 entrada de video, 1 salida de video/audio (atrás) y 1 salida digital entregadas

#### Zona × Zona

Puede escuchar simultáneamente una fuente de sonido por separado en esta unidad y en el equipo de audio auxiliar atrás.

#### Ajuste de nivel de DVD

Equilibra las diferencias de nivel de salida entre PCM, Dolby Digital y DTS y las diferencias de nivel de volumen entre el disco y la fuente.

#### EQ7

Puede seleccionar una curva de ecualizador para 7 tipos de música



Si tiene dudas o problemas con respecto al servicio de radio Satélite XM incluyendo la transmisión, consulte con XM Satellite Radio Inc.

Es necesaria la ID de radio XM (XM-ID) cuando consulte XM. Está ubicada en el lado de la unidad principal y también puede verificar en la pantalla de esta unidad. (vea "Indicación de ID de radio XM").

# Precauciones

Para evitar el riesgo de heridas o accidentes, lea las siguientes precauciones antes de instalar y hacer funcionar la unidad.

## Acerca de la seguridad

Cumpla con sus reglas y reglamentos de tráfico locales.

- Durante la conducción
  - No mire o utilice el monitor. Puede distraerse y provocar un accidente. Estacione su coche en un lugar seguro para mirar el monitor y hacer funcionar la unidad.
- Durante el funcionamiento
  - No coloque sus manos, dedos u objeto extraño dentro de la unidad con el monitor en funcionamiento. Puede provocar heridas o daños en la unidad.
  - Mantenga los objetos pequeños fuera del alcance de los niños.
- No toque la antena de TV y el monitor al mismo tiempo durante una tormenta. Puede recibir una descarga eléctrica.
- Si su coche estaba estacionado bajo los rayos directos del sol, traduciéndose en un gran aumento de temperatura dentro del coche, espere hasta que la unidad de enfría antes de hacerla funcionar.

### Para evitar accidentes

Las imágenes de TV/video aparecen sólo después de estacionar el vehículo y levantar el freno de estacionamiento. Cuando el coche empieza a moverse, desaparecen automáticamente las imágenes de TV/video para su seguridad, después de mostrar la siguiente precaución.



**Picture off for your safety!**

No haga funcionar el equipo conectado a la unidad del sintonizador de TV o mire el monitor durante la conducción. Puede provocar un accidente de tráfico si el monitor distrae su atención del tránsito.

- No utilice la función de Instalación durante la conducción o realice cualquier otra función que pueda distraer su atención del camino.

- Cuando conecte la cámara trasera:
  - Durante la conducción, vigile cuidadosamente el entorno para su seguridad. No dependa sólo de la cámara trasera.
- Cuando haga marcha atrás con su coche, asegúrese de mirar atrás para su seguridad.

## Acerca de la instalación

- Se recomienda que un técnico o personal de servicio calificado instale esta unidad.
  - Si trata de instalar esta unidad por su cuenta, consulte el manual de “Instalación/Conexiones” entregado y léalo cuidadosamente. Asegúrese de instalar correctamente esta unidad.
  - Una mala instalación puede provocar un desgaste de la batería o un cortocircuito.
- Si la unidad no funciona correctamente, verifique primero las conexiones (consulte el manual de “Instalación/Conexiones” entregado). Si todo está en orden, verifique el fusible.
- Cambio del fusible
  - Cuando cambie el fusible, asegúrese de utilizar sólo un fusible del mismo régimen (régimen de amperios).

Fusible (10 A)

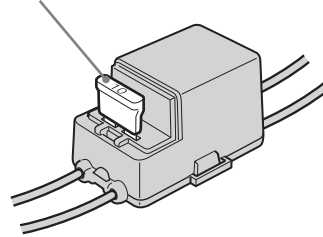

- El uso de un fusible diferente o de un puente entre los contactos con un alambre es muy peligroso y puede provocar un daño grave.
- Proteja la superficie de la unidad contra daños
  - No exponga la superficie de la unidad a químicos tales como insecticida, rociador de cabellos, repelente de insectos, etc.
  - No permita que materiales de goma o plástico entren en contacto con la unidad durante mucho tiempo. De lo contrario, la terminación de la unidad puede verse afectada o puede provocar una deformación.

# Precauciones

- Cuando haga la instalación, asegúrese de girar la llave de encendido a la posición OFF (desactivación). Si el encendido está en ON (activación) cuando trata de instalar esta unidad, puede provocar un desgaste de la batería o un cortocircuito.
- Cuando haga la instalación, asegúrese de no dañar ninguna pieza del coche tales como tubos, tubería, tanque de combustible o cableado utilizando un taladro. Puede provocar un incendio o un accidente.





## Lugar de instalación

- No instale esta unidad donde:
  - la visión del conductor pueda verse obstruida por el monitor ya sea en su posición abierta como cerrada.
  - pueda obstruir la operación del coche o del sistema de la bolsa de aire.
  - obstruya la operación del vehículo, especialmente el volante de la dirección, palanca de cambios o pedal del freno.

Si tiene dudas o problemas con respecto a su unidad, consulte con su tienda de Sony más cercana.

## Acerca de este manual

- Las instrucciones de este manual describen los controles en el control remoto de tarjeta. También puede utilizar los controles en la unidad si tienen nombres iguales o similares que los del control remoto de tarjeta.
- En este manual se utiliza "DVD" como término genérico para DVD-R/-RW y DVD+R/+RW.
- El significado de los iconos utilizados en este manual se describe abajo:

Icono	Significado
	Funciones disponibles para DVD VIDEOS, DVD-Rs/DVD-RWs o DVD+Rs/DVD+RWs en el modo de video.
	Funciones disponibles para CD de video o CD-Rs/CD-RWs en el formato de CD de video
	Funciones disponibles para los CD de música o CD-Rs/CD-RWs en el formato de CD de música
	Funciones disponibles para los archivos en el formato MP3 memorizado en los CD-ROM/CD-Rs/CD-RWs/DVD-Rs/DVD-RWs/DVD+Rs/DVD+RWs
	Funciones disponibles para los archivos en el formato JPEG memorizado en los CD-ROMs/CD-Rs/CD-RWs/DVD-Rs/DVD-RWs/DVD+Rs/DVD+RWs

## Precauciones

- No utilice las funciones personalizadas durante la conducción o realice cualquier otra función que pueda distraer su atención del camino.
- La antena eléctrica se alarga automáticamente cuando haga funcionar la unidad.

## Condensación de humedad









En un día de lluvia o en regiones muy húmedas, puede condensarse la humedad dentro de la lente y las indicaciones de la unidad. En este caso, la unidad no funcionará correctamente. Retire el disco y espere una hora hasta que se haya evaporado la humedad.

## Para mantener la alta calidad del sonido

Tenga cuidado de no derramar jugo u otras bebidas en la unidad o discos.

## Discos que puede reproducir

### Formato de discos

DVD VIDEO		
DVD-R*		
DVD-RW*		
DVD+R*		
DVD+RW*		
CD de video		
CD de audio		
CD-R*		
CD-RW*		

\* Los discos no finalizados no pueden reproducirse. "DVD VIDEO", "DVD-R", "DVD-RW", "DVD+R" y "DVD+RW" son marcas comerciales.

## DVD

Un DVD tiene ambos datos de audio y video. Un disco de 12 cm tiene 7 veces la cantidad de datos en un CD-ROM que equivale a 4 horas continuas de tiempo de reproducción (8 horas para los discos de dos lados). Los DVD se dividen en 4 tipos: capa simple en una sola cara, capa doble en una sola cara, capa simple en dos caras, y capa doble en dos caras.

## CD de video (VCD)

Un CD de video contiene ambos datos de audio y video en un disco del mismo tamaño que un CD de audio normal. El tiempo de reproducción es de 74 minutos para un CD normal de 12 cm.

## CD de audio

Un CD de audio contiene datos de audio. El tiempo de reproducción es de 74 minutos para un CD normal de 12 cm.

## CD grabable (CD-R)

Con un CD-R puede editar datos de audio, Puede escribir información en el CD-R una sola vez.

## CD Regrabable (CD-RW)

Con un CD-RW puede editar datos de audio. Puede regrabar información en un CD-RW una y otra vez.

## CD-Extra

un CD-Extra tiene dos secciones (sesiones) respectivamente para el audio y para datos. Esta unidad sólo puede reproducir la sección de audio.

## Notas

- Esta unidad puede reproducir los DVD-Rs/DVD-RWs, DVD+Rs/DVD+RWs y CD-Rs/CD-RWs diseñados para el audio. Sin embargo, dependiendo de las condiciones de la grabación, es imposible reproducir algunos discos.
- No puede reproducir los CD-Rs/CD-RWs, DVD-Rs/DVD-RWs o DVD+Rs/DVD+RWs **no finalizados**.
- No pueden reproducirse los discos creados en el formato Packet Write.
- Los discos en la lista a continuación no pueden reproducirse en esta unidad:
  - Discos de 8 cm
  - CD-ROM (los datos otros que los archivos MP3 o JPEG)
  - CD-G
  - CD de fotos
  - VSD (Videodisco single)
  - DVD-ROM (datos otros que los archivos MP3 o JPEG)
  - DVD-RAM
  - DVD de audio
  - CPRM
  - Audio activo (Datos)
  - CD-Extra (datos)
  - CD mezclado
  - SVCD (CD de Super Video)
  - CDV
  - CD-F
  - SACD (CD de Super Audio)

# Precauciones

## Nota sobre DualDiscs

Un DualDisc es un disco de dos caras que acopla el material grabado en el DVD en un lado con el material de audio digital en el otro lado. Sin embargo, como el lado del material de audio no cumple con la norma de Disco Compacto (CD), no puede garantizarse la reproducción de este producto.

## Nota acerca de los discos transparentes

Los discos de 12 cm que contienen sólo una parte de datos interior de 8 cm (el resto es transparente) no pueden reproducirse en esta unidad.

## Discos de música codificados con protección de derechos de autor

Esta unidad fue diseñada para reproducir discos que cumplen con la norma de disco compactos (CD). Recientemente hay distintos discos de música codificados con protección de derechos de autor vendidos por algunas empresas discográficas. Recuerde que algunos de esos discos no cumplen con la norma CD y no es posible reproducir y grabar en este producto.

## Código de región

Este sistema se utiliza para proteger los derechos de autor del software. El código de región está ubicado en la parte inferior de la unidad y sólo los DVD con la misma etiqueta de código de región pueden reproducirse en esta unidad.

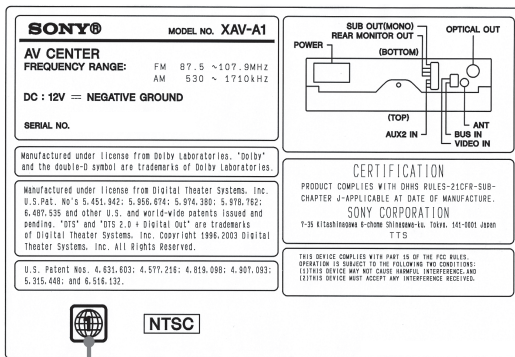

Código de región

Los DVD con etiquetas  también pueden reproducirse en esta unidad. Si trata de reproducir otros DVD, aparecerá el mensaje "Can not play" en la pantalla del monitor. Según el DVD, puede no haber una etiqueta de código de región aunque la reproducción de dicho DVD esté prohibida por las limitaciones de región.

## Nota acerca de las operaciones de reproducción de DVD y VCD

Los productores del software pueden preparar intencionalmente algunas operaciones de reproducción de los DVDs y VCDs. Como esta unidad reproduce los DVDs y VCDs de acuerdo con el diseño del contenido del disco de los productores del software, pueden haber decidido no utilizar algunas funciones de reproducción. Consulte también las instrucciones que vienen con los DVD o VCD.

## Derechos de autor

Este producto incorpora la tecnología de protección de derechos por el método de reclamación de determinadas patentes de los EE.UU., otros derechos de propiedad intelectual de propiedad de Macrovision Corporation y otros propietarios de derechos. El uso de esta tecnología de protección de derechos de autor debe haber sido autorizada por Macrovision Corporation y ser para uso en el hogar y otros usos limitados a menos que Macrovision Corporation haya autorizado otros derechos. Está prohibida la ingeniería de reversión o el desarmado.

Fabricado bajo licencia de Dolby Laboratories. "Dolby", "Pro Logic" y el símbolo de la doble D son marcas comerciales de Dolby Laboratories.



"DTS" y "DTS2.0 + Digital Out" son marcas comerciales de Digital Theater Systems, Inc.





# Preparativos

## Desmontaje del panel frontal

Puede desmontar el panel frontal de esta unidad para evitar robos.

### Alarma de precaución

Si gira el interruptor de encendido a la posición OFF sin desmontar el panel frontal, sonará la alarma de precaución durante unos segundos.

La alarma sólo sonará si se utiliza el amplificador integrado.

#### 1 Presione **OFF**.

Se apaga la unidad.

#### 2 Presione **RELEASE** y tire hacia adelante.

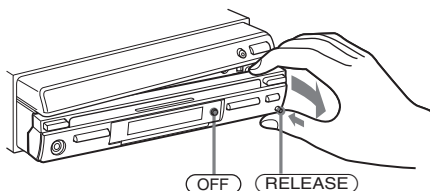

### Notas

- No deje caer o haga presión excesiva en el panel frontal y ventana de indicaciones.
- No exponga el panel frontal al calor/gran temperatura o humedad. Evite dejarlo en un coche estacionado o en un cubretablero/bandeja trasera.

### Sugerencia

Cuando lleve consigo el panel frontal, utilice la caja del panel frontal entregada.

## Reinicio de la unidad

Antes de hacer funcionar la unidad por primera vez o después de cambiar la batería del coche o de cambiar las conexiones, deberá reiniciar la unidad.

Desmonte el panel frontal presionando RELEASE y tire hacia sí.

Utilice un objeto puntiagudo tal como un lápiz mecánico para presionar el botón de reposición. Para evitar la posibilidad de daños, no utilice una aguja o presione el botón con demasiada fuerza.

### Presione Reinicio.

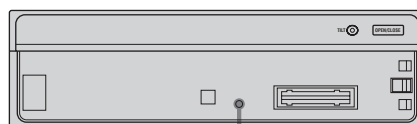

Botón de reinicio

### Notas

- Cuando se presiona el botón de reinicio, la hora y todos los ajustes memorizados se perderán y deberá volver a hacer los ajustes.
- El procedimiento de reinicio demora unos 10 segundos después de presionar el botón de reinicio.
- Cuando se completa el procedimiento de reinicio, presione OPEN/CLOSE y verifique que el monitor se abra correctamente.
- Si repone la unidad cuando el monitor está abierto, cierre el monitor una vez. De lo contrario, puede no funcionar correctamente.

## Apertura del monitor

Presione OPEN/CLOSE en el monitor.

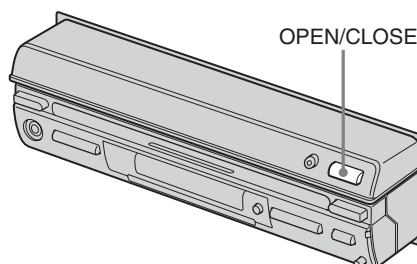

# Preparativos

El monitor sale de la unidad principal.

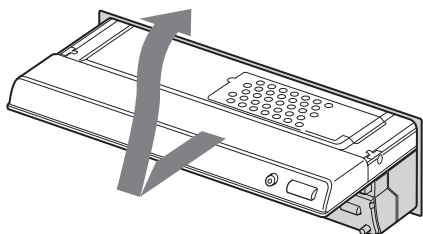

## Notas

- El control remoto de tarjeta no puede utilizarse para abrir o cerrar el monitor.
- Si no puede abrir o cerrar el monitor porque lo impide la palanca de cambios u otro obstáculo, vuelva a presionar OPEN/CLOSE.

## Ajuste del ángulo del monitor

Puede ajustar el ángulo del monitor para ver mejor.

### Presione repetidamente el ANGLE -/+.

Los botones ajustan la posición del monitor en pasos discretos.

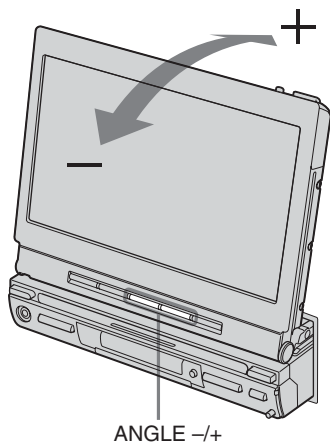

**Botón +:** El monitor se inclina hacia atrás.

**Botón -:** El monitor se inclina hacia adelante.

El ajuste queda memorizado y el monitor se moverá al mismo ángulo la siguiente vez que se abra después de haberlo cerrado.

## Notas

- No mueva el monitor con la mano.
- Si se presionó OPEN/CLOSE cuando el monitor se estaba abriendo o cerrando, el monitor puede no pararse en el ángulo original. En ese caso, presione ANGLE -/+ para ajustar el ángulo.

## Ajuste de la posición del monitor

Puede ajustar la posición del monitor deslizando hacia adelante o atrás mientras presiona SLIDE.

Cuando no pueda seguir deslizando el monitor, empezará a deslizarse en el otro sentido. Mantenga presionado SLIDE durante 2 segundos para deslizar el monitor en el otro sentido cuando el monitor se mueva hasta la mitad.

Se memoriza el ajuste y el monitor se moverá automáticamente a la misma posición cuando lo vuelva a abrir.

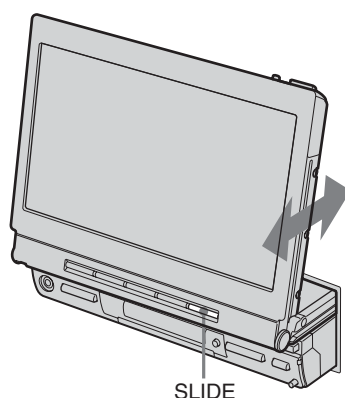

## Inclinación adicional del monitor

El monitor puede inclinarse más para poder utilizar fácilmente el botón en el cubretablero.

### Presione TILT.

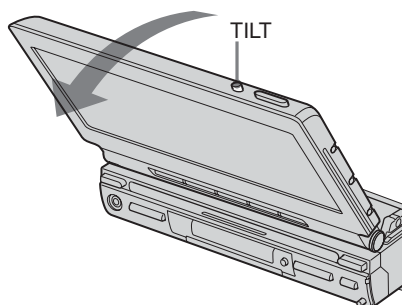

El monitor se inclinará adicionalmente.

Para volver a la posición original, vuelva a presionar TILT.

## Sugerencia

Si no hace ninguna operación durante unos 25 segundos, el monitor volverá a la posición original.

## Cierre del monitor

Presione OPEN/CLOSE.

El monitor vuelve a entrar en la unidad y puede utilizar sólo las funciones de audio de la unidad.

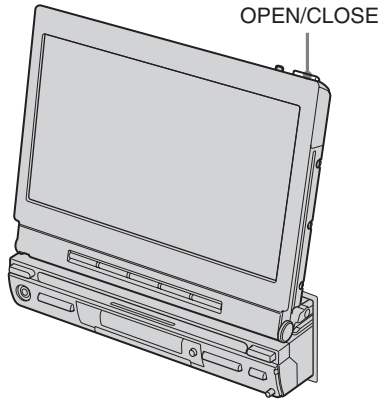

## Apagado

- Si presiona OFF en el control remoto de tarjeta cuando el monitor estaba abierto, se apaga el sonido y la unidad cambia al modo de espera donde sólo aparece la indicación del reloj.
- Si gira la llave de encendido del coche a OFF, la unidad se apagará automáticamente.\*

## Sugerencia

Si presionó OFF cuando se estaba abriendo el monitor, puede tocar el monitor o presionar SOURCE para que vuelva a aparecer la imagen.

## \* Advertencia cuando instale en un coche que no tenga la posición ACC (accesorios) en la llave de encendido

Después de girar el encendido a OFF, asegúrese de presionar OFF en la unidad durante 2 segundos para que se apague la indicación del reloj.

De lo contrario, la indicación del reloj no se apaga y esto hace que se consuma la pila.

Para encender la unidad cuando está apagada, presione SOURCE en la unidad. (No puede encender la unidad con el control remoto de tarjeta.)

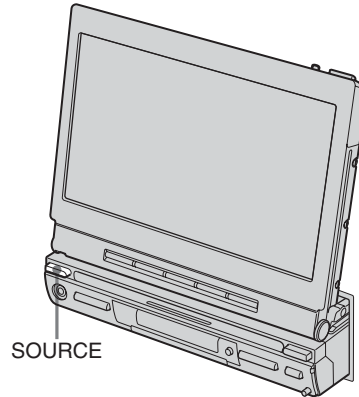

## Nota

No coloque artículos tales como latas o botellas sobre el monitor ya que puede provocar un mal funcionamiento.

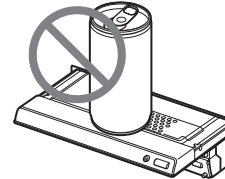

# Preparativos

## Ajuste del reloj

El reloj utiliza una indicación digital de 12 horas.

En el monitor

**1** Toque SOURCE LIST.

**2** Toque MENU.

**3** Toque CLOCK.

Aparece la indicación de ajuste del reloj.

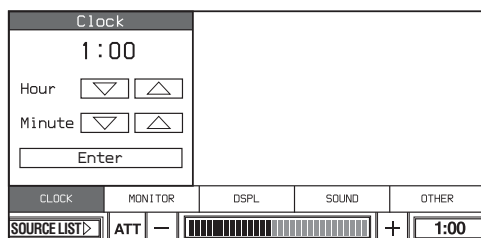

**4** Toque ▼/▲ para ajustar la hora y los minutos.

**5** Toque Enter.

El reloj empieza desde 00 segundos.

## Instalación del panel frontal

Enganche la parte **A** del panel frontal con la parte **B** de la unidad, tal como en la figura y presione el lado derecho en su posición hasta que se escuche un chasquido.

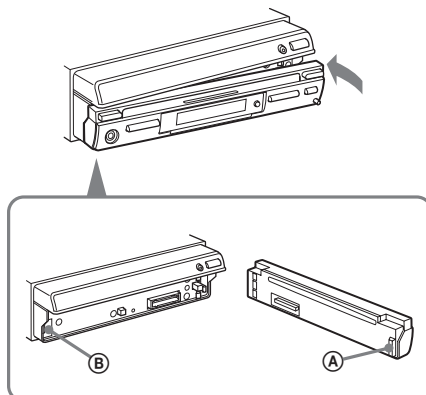

### Nota

No ponga nada en la superficie interior del panel frontal.

# Ubicación de los controles

## Unidad principal

### Monitor abierto

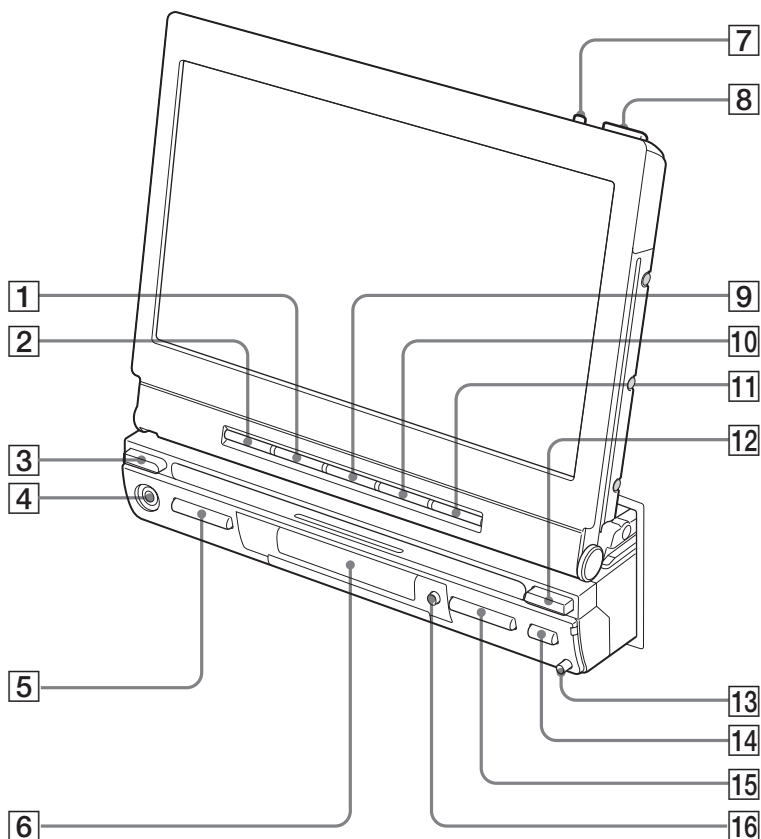

Consulte las páginas en la lista para más detalles.

- |                              |                      |
|------------------------------|----------------------|
| 1 Botón ZxZ 49               | 9 Botón ANGLE - 10   |
| 2 Botón SOURCE 11, 17        | 10 Botón ANGLE + 10  |
| 3 Botón SOURCE 11, 17        | 11 Botón SLIDE 10    |
| 4 Toma A/V IN                | 12 Botón MODE        |
| 5 Botón VOL +/-              | 13 Botón RELEASE 9   |
| 6 Ventana de indicaciones    | 14 Botón (expulsión) |
| 7 Botón TILT 10              | 15 Botón SEEK +/-    |
| 8 Botón OPEN/CLOSE 9, 10, 11 | 16 Botón OFF 9, 11   |

\* **Advertencia cuando instale en un coche sin una posición ACC (accesorios) en la llave de encendido.**

Después de girar a OFF el encendido, asegúrese de presionar OFF en la unidad durante 2 segundos para apagar la indicación del reloj. De lo contrario, la indicación del reloj no se apaga y esto hace que se consuma la pila.

# Ubicación de los controles

## Control remoto de tarjeta RM-X706

La unidad puede funcionar con el control remoto de tarjeta. Para su seguridad, estacione el coche antes de utilizar el control remoto de tarjeta o solicite a un pasajero que lo haga funcionar.

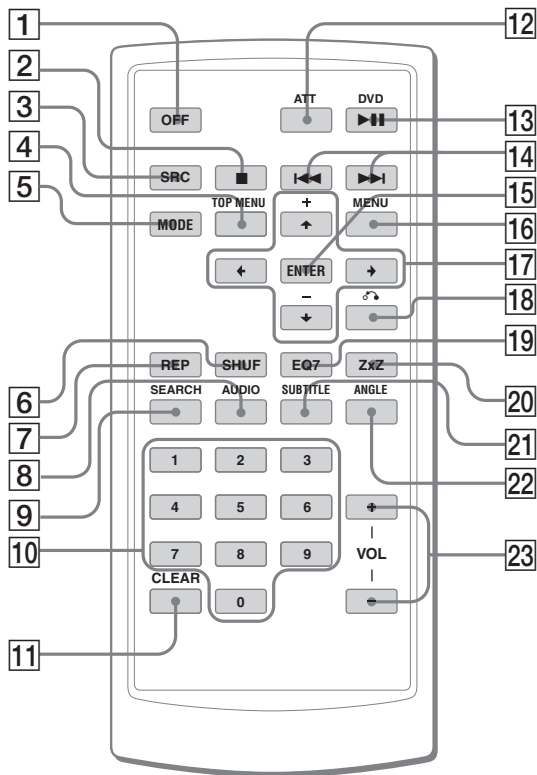

Consulte las páginas en la lista para más detalles.

- 1 Botón OFF 15, 28**  
Para desactivar la fuente.
- 2 Botón ■ 15, 25**  
Para parar la fuente (VCD/DVD).
- 3 Botón SRC (SOURCE) 15, 17, 44, 47**  
Para activar/cambiar la fuente (CD/DVD/TUNER/AUX/TV\*<sup>1</sup>/XM\*<sup>1</sup>).
- 4 Botón TOP MENU 27**  
Para mostrar el menú inicial en un DVD.
- 5 Botón MODE 17, 44, 47**  
Para seleccionar la banda de radio (FM/AM/XM\*<sup>1</sup>)/seleccione AUX/seleccione TV/seleccione la unidad.
- 6 Botón SHUF (aleatorio) 21**
- 7 Botón REP (repetición) 21**
- 8 Botón AUDIO 30**  
Para cambiar la salida de audio (VCD/DVD).
- 9 Botón SEARCH (búsqueda) (VCD\*<sup>2</sup>/DVD) 29**
- 10 Botones numéricos 27, 28, 29**
- 11 Botón CLEAR (borrado) 29**  
Para cancelar los números ingresados.

- 12 Botón ATT**  
Para atenuar el sonido. Para cancelar, vuelva a presionar. Se apaga temporalmente el sonido. Cuando presione el botón, se apaga el sonido y aparece "ATT" en a pantalla.  
Para recuperar el sonido, vuelva a presionar el botón (o VOL+/-).
- 13 Botón DVD ►|| 15, 25**  
Para inicio/pausa de reproducción.
- 14 Botones ◀◀/▶▶ 15, 26, 46**
- 15 Botón ENTER 27, 28, 29**  
Para completar un ajuste.
- 16 Botón MENU 27**  
Para que aparezca un menú en un DVD
- 17 Botones ◀/↑/↓/▶ 27, 29, 45**  
Para mover el cursor o dar vuelta las páginas.
- 18 Botón ↶ (retorno) 28**  
Para volver a la indicación anterior operación anterior.
- 19 Botón EQ7 23**  
Para seleccionar un tipo de ecualizador (Xplod, Vocal, Club, Jazz, New Age, Rock, Personalizado o Apagado).
- 20 Botón ZxZ (Zone x Zone (Zona x Zona)) 49**  
Para cambiar entre la salida frontal/trasera.
- 21 Botón SUBTITLE 33**  
Para cambiar el idioma de subtítulos (DVD).
- 22 Botón ANGLE 32**  
Para cambiar el ángulo de visión (DVD).
- 23 Botón VOL+/-**  
Para ajustar el volumen.  
<sup>\*1</sup> Sólo cuando se conecta un dispositivo opcional.  
<sup>\*2</sup> Sólo cuando el PBC está desactivado.

### Nota

Si se apaga la unidad presionando OFF durante 2 segundos, no puede funcionar con el control remoto de tarjeta a menos que haya presionado SOURCE en la unidad (3) en la página 13) para activar primero la unidad.

### Sugerencia

Lea "Cambio de la pila de litio" para más detalles sobre la forma de cambiar la pila (página 50).

# Reproducción de un disco

## Reproducción de DVD/CD de video/CD de audio/MP3/JPEG

**DVD VCD CD MP3 JPEG**

### Nota

Según el disco, algunas operaciones pueden ser diferentes o estar limitadas. Consulte las instrucciones de funcionamiento que vienen con su disco.

### 1 Abra el monitor (página 9).

### 2 Coloque un disco.

La reproducción empieza automáticamente. (Según el disco, presione DVD ►► en el control remoto para empezar la reproducción.) Puede aparecer un menú en la pantalla cuando se coloca un DVD. Para más detalles, de estos menús, lea la página 27.

### Para cambiar de otras fuentes

1 Toque "SOURCE LIST".

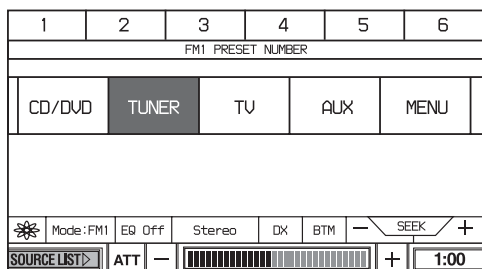

2 Toque "CD/DVD".

En el remoto, presione repetidamente (SRC) (fuente).

### Notas

- Si se gira una imagen de gran tamaño, puede demorar más en aparecer.
- El diseño de un archivo JPEG hace que aparezca mejor a 640 x 480 píxeles. Un archivo en otro tamaño puede no aparecer correctamente o puede producirse un desplazamiento de imagen (a la izquierda o derecha).
- Los archivos JPEG progresivos no aparecen en la pantalla.

### Cuando se coloca el disco

Presione DVD ►► en el remoto para empezar la reproducción.

### Sugerencia

Cuando el PBC está en On, el DVD ►► en el control remoto puede no funcionar para reproducir VCD. En este caso, presione ENTER.

### Para parar la reproducción **DVD VCD**

Toque ■ en el monitor (o presione ■ en el remoto).

### Para apagar la unidad

Presione OFF en la unidad principal o remoto.

### Sugerencia

No puede colocar un disco cuando la unidad está apagada. (Si gira el interruptor de encendido a la posición OFF.)

### Otras operaciones

Para	Operación en el monitor	Operación en el remoto
Pausa	Toque   .	Presione DVD ►►.
Continuar la reproducción después de la pausa	Toque ►.	Presione DVD ►►.
Ir al siguiente capítulo, pista o escena en el modo de reproducción continua.	Toque ►►.	Presione ►►.
Volver al capítulo, pista o escena anterior en el modo de reproducción continua	Toque ◀◀.	Presione ◀◀.

# Reproducción de un disco

## Para seleccionar directamente la pista

Puede seleccionar directamente la pista en el álbum/lista de pistas en la pantalla.

### 1 Toque LIST.

Aparece el álbum/lista de pistas.

Ejemplo para MP3

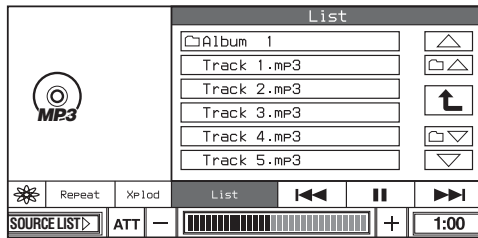

### 2 Toque el nombre de pista (o número) deseado.

## Otras operaciones

Para	Operación en el monitor
Ir a la siguiente página	Toque
Ir a la página anterior	Toque
Ir al siguiente álbum* <sup>1</sup>	Toque
Ir al álbum anterior* <sup>1</sup>	Toque
Ir al árbol anterior* <sup>2</sup>	Toque

\*<sup>1</sup> Disponible sólo cuando se reproducen pistas MP3.

\*<sup>2</sup> Disponible sólo cuando se reproducen los archivos MP3/JPEG.

## Para reproducir un disco JPEG

### 1 Coloque un disco JPEG.

### 2 Toque LIST.

### 3 Toque el nombre de archivo deseado.

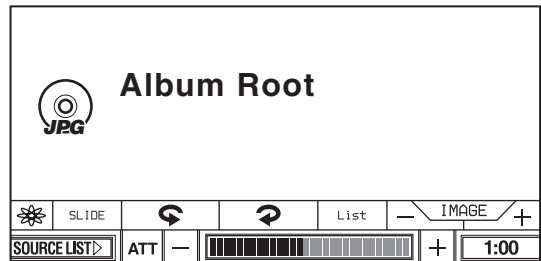

Para	Operación en el monitor	Operación en el remoto
Girar la imagen 90 grados a la izquierda	Toque	Presione
Girar la imagen 90 grados a la derecha	Toque	Presione
Ir a la siguiente imagen	Toque IMAGE+.	Presione
Ir a la imagen anterior	Toque IMAGE-.	Presione

## Para seleccionar la duración de la exhibición de diapositivas

### 1 Toque SLIDE.

### 2 Toque la duración deseada.

Si selecciona Off, se apaga la exhibición de diapositivas.

### 3 Toque SLIDE para cerrar la pantalla.



# Mirando el TV/escuchando la radio

## Mirando el TV o escuchando la radio

**Preparativos:** Para ver programas de TV en esta unidad, debe conectar una unidad de sintonizador de TV Sony opcional XT-V70.

### 1 Abra el monitor (página 9).

### 2 Presione **(SOURCE)** o toque la pantalla.

### 3 Seleccione la función de TV o radio.

**Para seleccionar la función de TV:**

1 Toque "SOURCE LIST".

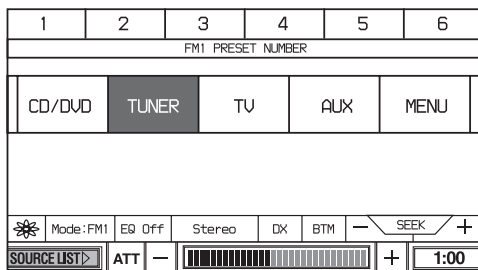

2 Toque "TV".

**Para seleccionar la función de radio:**

1 Toque "SOURCE LIST".

2 Toque "TUNER".

3 Toque "FM", "AM" o "XM".

En el remoto, presione repetidamente **(SRC)** (fuente) para seleccionar la función de TV o radio.

\* Sólo cuando se conectó un sintonizador de XM.

### 4 Seleccione un canal.

Utilización de la sintonización automática  
Toque ligeramente SEEK+/- hasta que reciba el canal deseado.

Si memoriza los canales de TV o emisoras de radio, lea "Memorización de canales/emisoras de radio" en la página 42.

**Para seleccionar el modo deseado**

1 Toque el recuadro del menú de modo.

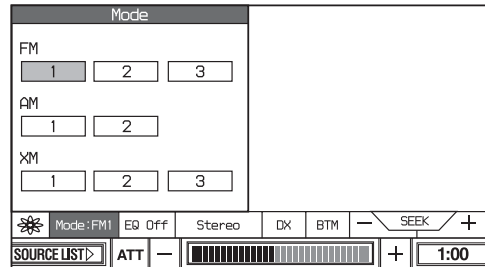

2 Toque el modo deseado.

## Mirando/escuchando otros componentes de video/audio

**Preparativos:** Conecte otro componente a esta unidad.

### 1 Abra el monitor (página 9).

### 2 Presione **(SOURCE)** o toque la pantalla.

### 3 Seleccione "AUX".

1 Toque "SOURCE LIST".

2 Toque "AUX" en el monitor.

En el remoto, presione repetidamente **(SRC)** (fuente).

**Para seleccionar el equipo conectado**

### 1 Toque el recuadro del menú de modo.

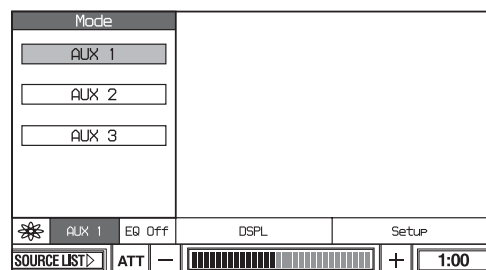

### 2 Toque el modo deseado.

Seleccione el modo deseado según los equipos conectados.

En el remoto, presione repetidamente **(MODE)**.

# Acerca del menú de fuente

DVD CD MP3 JPEG

Utilice los menús de fuente de esta unidad para ajustar las diversas funciones y ajustes para la reproducción.

El menú mostrado es diferente según el estado de la unidad. Para ajustar cada selección, vea la página 20.

## Menú de efecto de pantalla (página 20)

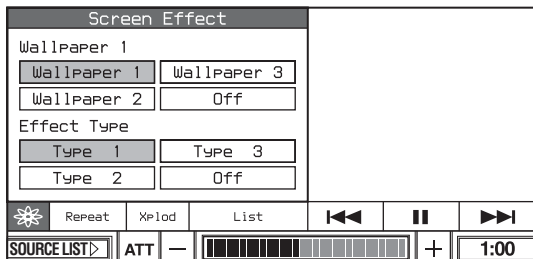

## Menú de modo de reproducción (DVD/CD/MP3) (página 20)

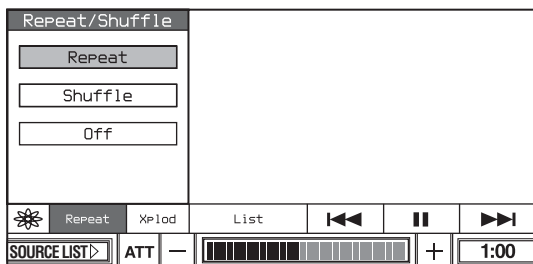

## Menú del ecualizador (página 23)

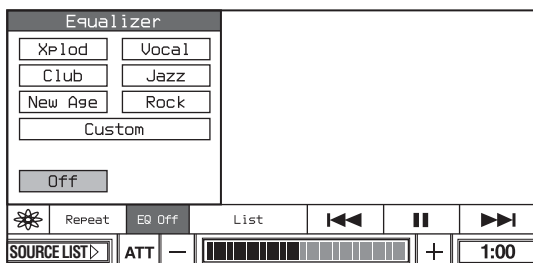

## Menú de pantalla (página 21)

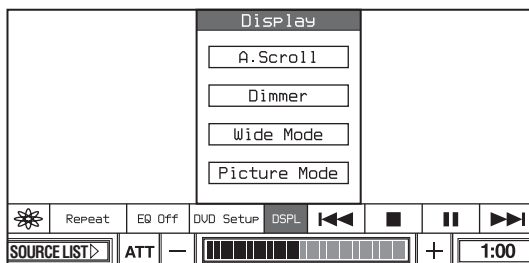

### Nota

Los ítems en el menú de fuente y los procedimientos de funcionamiento son diferentes según el disco.

## Ítems de indicación en la reproducción de CD/MP3

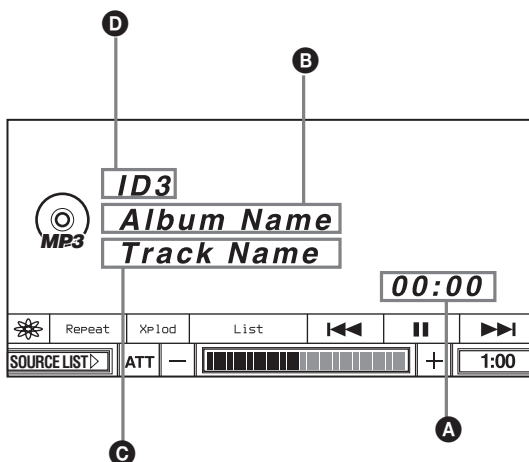

- A** Tiempo de reproducción transcurrido
- B** Nombre del álbum<sup>\*1</sup>/Nombre del disco<sup>\*2</sup>
- C** Nombre de la pista<sup>\*3</sup>
- D** Información de etiqueta ID3<sup>\*1</sup>

\*1 Aparece sólo cuando se reproducen archivos MP3.

\*2 Sólo CD TEXT.

\*3 Sólo MP3/CD TEXT.

# Utilización del menú de fuente

## Para avanzar la información de texto

Toque la información deseada (B, C o D).  
Cuando se ajusta "A. Scroll" a "On", la información de texto avanza automáticamente (página 22).

### Nota

Aparece "\*" en el lugar de las letras que no sean del alfabeto y números.

## Orden de reproducción de archivos MP3

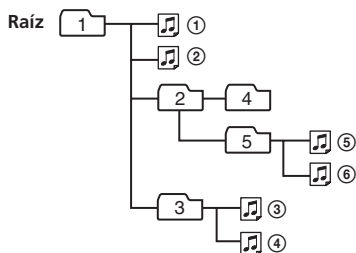

### Notas

- El orden de la reproducción puede ser diferente según el software de escritura.
- La unidad puede reproducir hasta 1.000 pistas y 256 álbumes. Las pistas más allá de las primeras 1.000 y los álbumes más allá de los primeros 256 no pueden reconocerse.

### Sugerencias

- Si agrega números (01, 02, 03, etc.) adelante de los nombres de pista, las pistas en cada archivo se reproducirán en orden numérico.
- Como un disco con muchos árboles demora más en empezar a reproducir, se recomienda crear álbumes de no más de dos niveles de árbol.
- Para detalles de archivos MP3, lea "Acerca de los archivos MP3" en la página 52.

# Utilización del menú de fuente

Utilice los menús de fuente de esta unidad para ajustar las distintas funciones y ajustes para la reproducción. El menú mostrado es diferente según el estado de la unidad.

Ejemplo de pantalla  
Para DVDs:

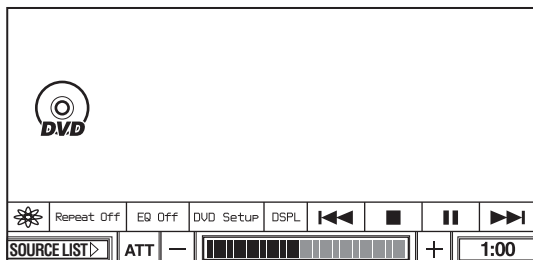

## Selección de la pantalla

### — Wallpaper/Effect Type

Puede seleccionar el diseño del fondo y el efecto de la pantalla. Existen las siguientes opciones de selección.

**Wallpaper:** seleccione el fondo.

**Effect Type:** seleccione el efecto de indicación combinado con el fondo.

## Funcionamiento básico

En el monitor

**1** Durante la reproducción, toque el recuadro del menú de efecto de pantalla (  ).

Aparece el menú de Screen Effect.

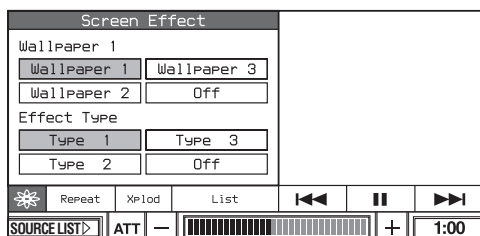

**2** Toque el ítem deseado.

## Para cerrar el menú de efecto de pantalla

Toque .

### ◆ Wallpaper (Fondo)

Puede seleccionar la imagen de fondo entre "Wallpaper 1", "Wallpaper 2", "Wallpaper 3" u "Off". Cuando seleccione "Off", no hay fondo seleccionado.

- Puede seleccionar un fondo diferente para cada función.

### ◆ Effect Type (Tipo de efecto)

Puede seleccionar el efecto de pantalla entre "Type 1", "Type 2", "Type 3" u "Off". Cuando selecciona "Off", no hay efecto de pantalla seleccionado.

- Puede seleccionar un tipo de efecto diferente para cada función.

## Selección del modo de reproducción — Play Mode

Puede seleccionar la reproducción repetida/reproducción aleatoria.

Existen las siguientes opciones de selección.

**Repeat:** repite un título, capítulo, álbum o pista cuando el ítem reproducido llega al final.

**Shuffle:** reproduce pistas en orden aleatorio.

**Repeat Off:** reproduce todas las pistas en el disco repetidamente (reproducción normal).

### Sugerencia

Las opciones de repetición son diferentes según el disco.

### Notas

- El modo de reproducción seleccionado se cancela cuando se expulsa el disco que se está reproduciendo.
- Cuando reproduce un VCD con la función PBC activada, no existe la reproducción repetida/aleatoria.
- No existe la reproducción aleatoria en los DVDs.

## Funcionamiento básico

### En el monitor

- 1 Toque el recuadro del menú de modo de reproducción.

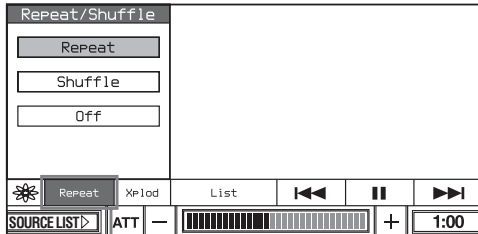

Recuadro del menú de modo de reproducción

Aparece el menú de modo de reproducción.

- 2 Toque la opción deseada.

### Para cerrar el menú de modo de reproducción.

Toque el recuadro del menú de modo de reproducción.

### En el remoto

Presione repetidamente **(REP)** o **(SHUF)** para seleccionar la opción deseada.

### ◆ Repeat/Shuffle (Repetición/aleatorio)

La unidad puede repetir un título, capítulo o pista cuando el ítem que se está reproduciendo llega al final o reproducir títulos, capítulos o pistas en orden aleatorio.

#### DVD:

<b>Title Repeat</b>	repite el título actual.
<b>Chapter Repeat</b>	repite el capítulo actual.
<b>Off</b>	reproducción normal.

#### MP3:

<b>Repeat</b>	repite la pista actual.
<b>Shuffle</b>	para reproducir pistas en el álbum en orden aleatorio.
<b>Album Repeat</b>	repite las pistas/imágenes en el álbum actual.
<b>Off</b>	reproducción normal.

### VCD (con PBC desactivado)/CD de audio:

<b>Repeat</b>	repite la pista actual.
<b>Shuffle</b>	para reproducir pistas en orden aleatorio.
<b>Off</b>	reproducción normal.

### Sugerencia

Las selecciones por omisión están subrayadas.

## Selección de indicaciones

### — Display

Existen las siguientes opciones de selección.

**A.(Auto) Scroll:** avanza automáticamente por ítems mostrados largos cuando se cambia la pista.

**Dimmer:** ajusta el brillo de la indicación.

**Wide Mode:** además del modo normal (4:3), la pantalla también puede seleccionar la pantalla ancha completa, zoom y modo de cine.

**Picture Mode:** ajusta las características de imagen de acuerdo con el tipo de programa, tono de imagen o preferencias personales.

## Funcionamiento básico

### En el monitor

- 1 Durante la reproducción, toque DSPL.

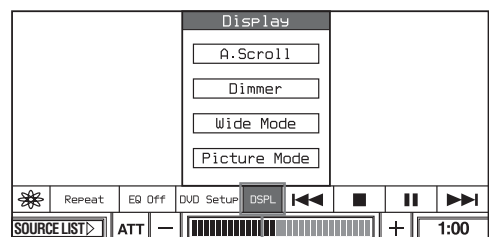

DSPL

Aparece el menú de modo de indicación.

- 2 Toque el ítem deseado.

- 3 Toque la selección deseada.

# Utilización del menú de fuente

## Para volver a la pantalla anterior

Toque Back (Atrás) en el monitor.

## Para cerrar el menú de modo de indicaciones

Toque DSPL (indicaciones).

### ◆ A. Scroll

Puede avanzar automáticamente los ítems mostrados largos cuando cambia la pista.

**A. Scroll On** avanza automáticamente los ítems mostrados largos cuando cambia la pista

**A. Scroll Off** hasta que toque el álbum/pista, nunca avance los ítems largos mostrados.

Se muestran hasta 31 caracteres.

### ◆ Dimmer (reductor de intensidad)

Puede ajustar el brillo de las indicaciones.

De acuerdo con el tipo de programa, tono de la imagen o preferencias personales. Existen las siguientes opciones de selección.

**Dimmer On** la indicación tiene siempre el mismo brillo.

**Dimmer Auto** se reduce la intensidad de la indicación de acuerdo con la luz de iluminación del coche.

## Ajuste del nivel de reducción de intensidad

Puede memorizar sus propias selecciones del nivel de reducción de intensidad.

### En el monitor

#### 1 Durante la reproducción, toque DSPL (indicaciones).

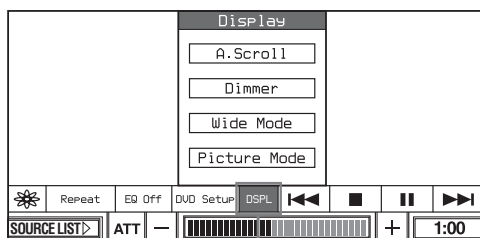

Aparece el menú de modo de indicaciones.



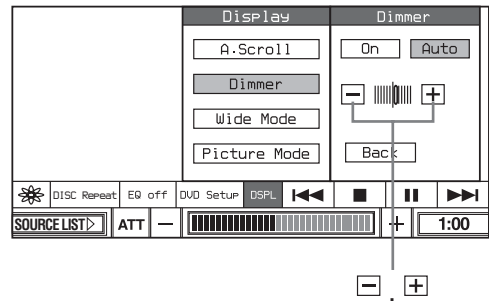

#### 2 Toque Dimmer.

#### 3 Ajuste el nivel mientras toca - o +.



### ◆ Wide Mode (disponible con fuentes visuales)

Además del modo normal (4:3), la pantalla también puede seleccionar la pantalla ancha total, zoom y modo de cine.

<b>Normal</b>	una imagen con una relación de aspecto 4 a 3 (imágenes normales).	
<b>Wide</b>	una imagen con una relación de aspecto de 16 a 9.	
<b>Zoom</b>	una imagen con una relación de aspecto de 4 a 3 ampliada a los bordes izquierdo y derecho de la pantalla con las partes excedentes de arriba y abajo cortadas para llenar la pantalla.	
<b>Cinema</b>	una imagen con una relación de aspecto de 4 a 3 con sólo los lados izquierdo y derecho de la imagen ampliados para llenar la pantalla.	
<b>Full</b>	una imagen con una relación de aspecto de 4 a 3 ampliado en los bordes izquierdo y derecho de la pantalla.	

## ◆ Picture Mode (Modo de imagen)

Puede ajustar las características de la imagen de acuerdo con el tipo de programa, tono de imagen o preferencias personales.

<b>Standard</b>	imagen normal y selección de función.
<b>Cinema</b>	produce una imagen nítida con una definición clara de blancos y negros.
<b>Dynamic</b>	produce imágenes hermosas con colores brillantes, claros.
<b>User</b>	puede ajustar las características de imagen y memorizar la selección.

### Sugerencia

Las selecciones por omisión están subrayadas.

## Ajuste de las selecciones personalizadas

Puede memorizar sus propias selecciones ajustadas por el usuario para diferentes tonos de imagen.

### En el monitor

#### 1 Durante la reproducción, toque DSPL.

Aparece el menú de modo de indicaciones.

#### 2 Toque Picture Mode.

#### 3 Toque User.

Aparece los ítems a seleccionar.

#### 4 Ajuste el nivel tocando - o +.

También puede ajustar el nivel tocado la barra de selección.

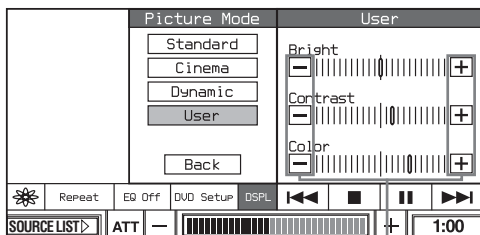

### Nota

No puede ajustar "Color" cuando seleccione DVD como una fuente.

## Selección de la calidad del sonido — Equalizer

Puede seleccionar la calidad del sonido. También puede ajustar las características del sonido y memorizar la selección.

### Selección de la calidad del sonido En el monitor

#### 1 Durante la reproducción, toque el recuadro del menú de Ecuualizador.

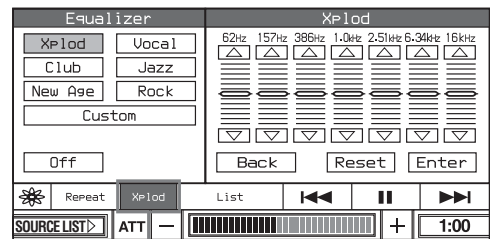

Recuadro del menú del ecualizador

Aparece el menú del ecualizador.

#### 2 Toque la selección deseada.

### Para cerrar el menú del ecualizador

Toque el recuadro del menú del ecualizador.

## Ajuste de las selecciones personalizadas

Puede memorizar sus propias selecciones ajustadas por el usuario para diferentes calidades de sonido.

### En el remoto

#### Durante la reproducción, presione repetidamente EQ7.

Cada vez que presione el botón, el ecualizador cambia cíclicamente.

# Utilización del menú de fuente

## En el monitor

- 1 Durante la reproducción, toque el recuadro del menú del ecualizador.

Aparece el menú del ecualizador.

- 2 Toque la selección deseada.

- 3 Ajuste el nivel mientras toca el ▲ o ▼.

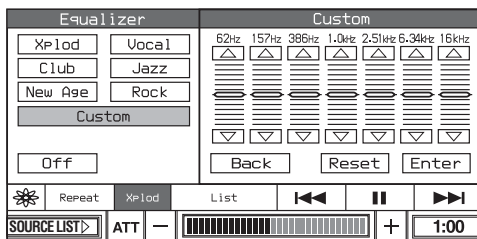

- 4 Presione (ENTER).

Para reiniciar la selección, toque Reset (reinicio).



# Continuación de la reproducción

## — Continúa la reproducción



La unidad memoriza el punto donde paró la reproducción de hasta 10 discos y continúa la reproducción incluso después de apagar la unidad o de haber expulsado el disco que estaba reproduciendo.

### Para reproducir desde el punto donde paró antes

#### En el monitor

#### 1 Toque ■ durante la reproducción.

Aparece **|| ■** y se para la reproducción.

#### 2 Toque ► para continuar la reproducción.

La reproducción empieza desde el punto donde paró.

#### En el remoto

#### 1 Presione ■ durante la reproducción.

Aparece **|| ■** y se para la reproducción.

#### 2 Presione DVD ►|| para continuar la reproducción.

### Para reproducir desde el principio

Toque nuevamente ■ (presione ■ en el control remoto) en el paso 1, aparece ■ y se cancela la continuación de la reproducción. La siguiente vez que empieza a reproducir, la reproducción empieza desde el principio del DVD.

O seleccione el capítulo deseado en el menú de DVD o el menú inicial, dependiendo del disco.

#### Notas

- La continuación de la reproducción existe sólo para los DVD.
- Cuando memoriza un punto de continuación del disco 11º disco, se borra automáticamente el punto de continuación para el 1er. disco.
- La continuación de la reproducción se cancela cuando se cambia la selección para los controles de padres.
- Dependiendo del disco o escena, no puede utilizar la continuación de la reproducción.
- Si se aplica el control de padres, no funcionará la continuación de la reproducción. En este caso, la reproducción empieza desde el principio del disco cuando lo coloca.

# Búsqueda de un punto específico en un disco

## — Búsqueda

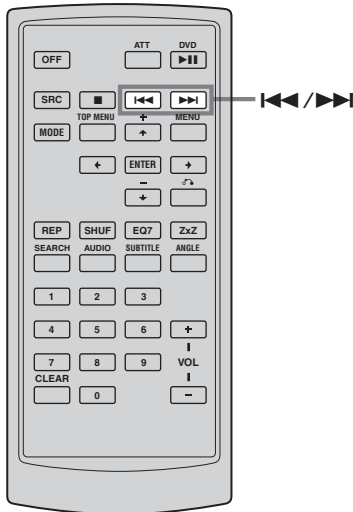

**DVD VCD CD MP3**

Puede buscar rápidamente un punto específico en el disco monitoreando la imagen.

Durante la reproducción, mantenga tocado **◀▶** en el monitor (o mantenga presionado **◀▶** en el remoto) y suelte en el punto deseado.

### Nota

Durante la búsqueda, no se escucha el audio y no aparecen los subtítulos.

# Utilización de los menús en los DVD

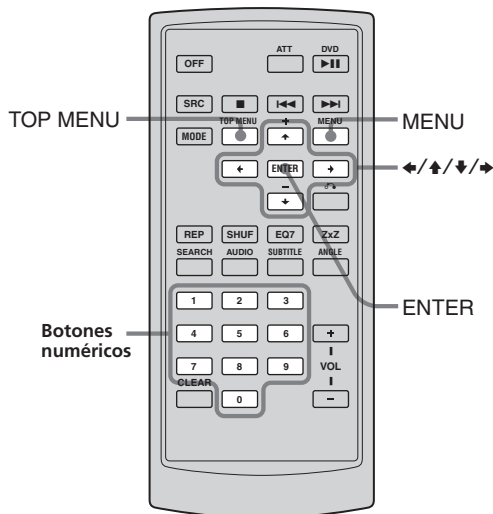

Con algunos DVDs puede utilizar sus menú(s) original(es), tales como el menú inicial o el menú de DVD.

Si el DVD tiene varios títulos o pistas y escenas, puede utilizar el menú inicial para seleccionar el título deseado y empezar a reproducir. Si el DVD tiene ítems de menú más detallados, tales como los idiomas de audio y subtítulo, títulos, capítulos, etc. puede utilizar el menú de DVD para seleccionar el ítem deseado y empezar a reproducir.

## En el monitor

### 1 Durante la reproducción, toque TOP MENU (menú superior) o MENU.

Aparece el menú de DVD o el menú inicial. El contenido del menú es diferente dependiendo del DVD.

### 2 Toque CURSOR.

Aparece el recuadro de cursor.

### 3 Toque ▲/▼/◀/▶ para seleccionar el ítem deseado y toque Enter.

Para mover la posición del recuadro de cursor, toque la posición a donde desea mover el cursor.

Para cerrar el recuadro de cursor, toque CLOSE (cierre).

## En el remoto

### 1 Durante la reproducción de DVD, presione TOP MENU o MENU.

### 2 Presione ↑/↓/←/→ o los botones numéricos para seleccionar el ítem deseado y presione ENTER.

#### Nota

Los ítems en el menú y los procedimientos de funcionamiento son diferentes según el DVD.

# Utilización de las funciones de PBC

## — PBC (Control de reproducción)

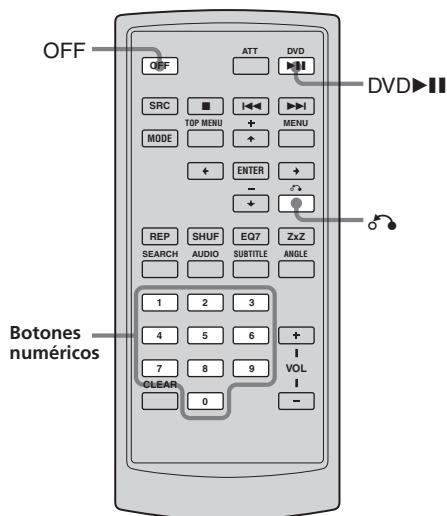

### Notas

- Los ítems en el menú y los procedimientos de operación son diferentes dependiendo del disco.
- Durante la reproducción con PBC, no aparecen el número de pista, tiempo de reproducción, etc.
- No puede utilizar la reproducción repetida y reproducción aleatoria durante la reproducción PBC.

### Sugerencia

Para continuar la reproducción con PBC, pare la reproducción presionando **OFF** y presione **DVD ►||**. Empieza la reproducción con PBC.

### VCD

El menú de PBC ayuda a la operación interactiva mientras se reproduce un VCD compatible con PBC.

- 1 Empiece a reproducir un VCD compatible con PBC.**  
Aparece el menú de PBC.
- 2 Presione los botones numéricos para seleccionar el ítem deseado.**
- 3 Siga las instrucciones en el menú para las operaciones interactivas.**

### Para volver a la indicación anterior

Presione **◀◀**.

# Inicio de la reproducción de un punto seleccionado — Reproducción con búsqueda

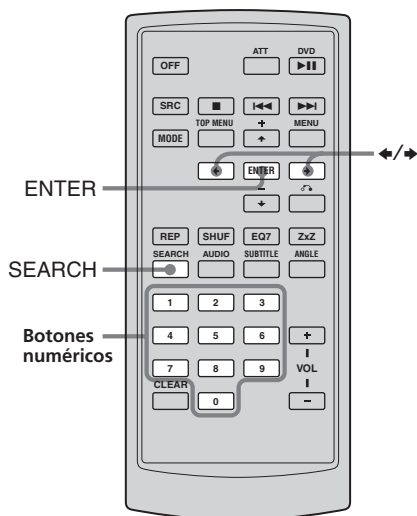

**DVD VCD** (con PBC Off)

Puede buscar rápidamente un punto deseado especificando el título, capítulo, o pista. Las siguientes opciones de búsqueda existen según el disco:

## DVD:

- Título: empieza la reproducción del título seleccionado.
- Capítulo: empieza la reproducción del capítulo seleccionado.

**1** Durante la reproducción, presione repetidamente **(SEARCH)** en el emoto.

 < 3/12 > : Búsqueda de capítulo

 < 1/2 > : Búsqueda de título

**2** Presione **←** o **→** o los botones numéricos para seleccionar el capítulo o título deseado.

**3** Presione **(ENTER)**.

Empieza la reproducción desde el punto deseado.

## Para desactivar el menú de modo de reproducción

Presione **(SEARCH)**.

# Cambio de canales de audio

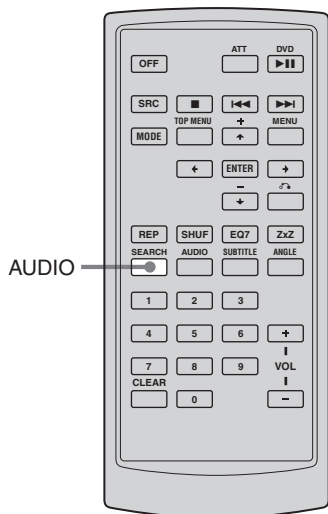



Cuando reproduzca un DVD grabado en múltiples formatos de audio (PCM, Dolby Digital o DTS) puede cambiar el formato de audio. Si se grabó el DVD con pistas en múltiples idiomas, puede cambiar también el idioma.

Con los VCDs puede seleccionar el sonido del canal derecho o izquierdo y escuchar el sonido del canal seleccionado por ambos altavoces derecho e izquierdo. Por ejemplo, cuando reproduzca un disco que contenga una canción con las voces en el canal derecho y los instrumentos en el canal izquierdo, puede escuchar los instrumentos por ambos altavoces, seleccionando el canal izquierdo.

## En el monitor DVD:

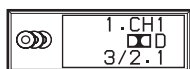
- 1 Durante la reproducción, toque repetidamente **AUDIO**.



Aparece el menú de canal de audio. Si el disco no contiene múltiples formatos de audio, aparece .

El idioma del audio cambia entre los idiomas disponibles.

Cuando aparecen 4 cifras, ingrese el código de idioma correspondiente al idioma deseado (página 61).

Cuando el mismo idioma aparece dos o más veces, el DVD se grabó en múltiples formatos de audio.

## VCD:

- 1 Durante la reproducción, toque el recuadro de canal de Audio.

Aparece el menú de canal de audio.

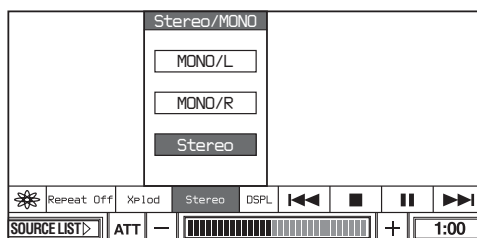

- 2 Toque el ítem deseado.

MONO/L: Sonido de canal izquierdo (monoaural)

MONO/R: Sonido de canal derecho (monoaural)

Stereo\*: Sonido estéreo normal

\* La selección por omisión

## Para desactivar el menú de canal de audio

Toque el recuadro de canal de audio.

## En el remoto

Durante la reproducción, presione repetidamente **(AUDIO)** para seleccionar los canales de audio deseados.

## Sugerencia

También puede cambiar la selección utilizando "AUDIO" en la indicación.

# Ajuste del nivel de salida del audio

## — Ajuste de nivel de DVD

El nivel de salida de audio para el DVD de video es diferente según el formato de audio grabado (PCM, Dolby Digital o DTS). Puede ajustar el nivel de salida de PCM, Dolby Digital o DTS por separado para reducir las diferencias de nivel de volumen entre el disco y la fuente.



### En el monitor

- 1 Toque SOURCE LIST.
- 2 Toque MENU.  
Aparece el menú de sistema.
- 3 Toque SOUND.
- 4 Toque DVD Level Adjust.
- 5 Toque On.
- 6 Ajuste el nivel de salida tocando - o +.

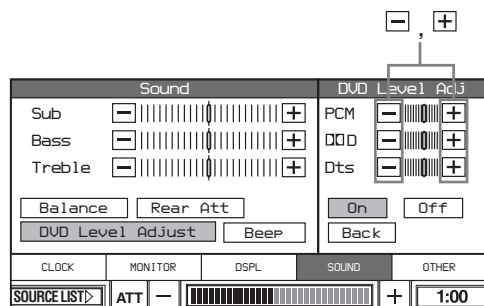

### Notas

- Puede ajustar el nivel de salida sólo cuando hay un disco colocado en la unidad.
- Puede ajustar el nivel de salida sólo después de tocar On.

# Cambio de ángulos

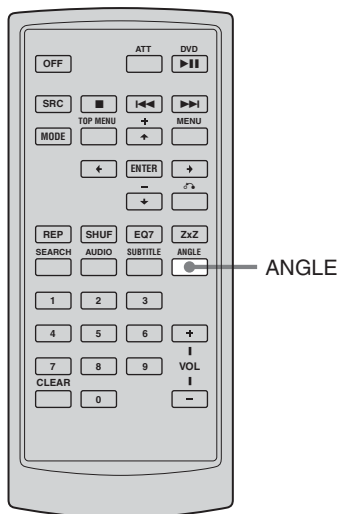

Puede cambiar el ángulo de visión si hay distintos ángulos (múltiples ángulos) para una escena grabados en un DVD.

## En el monitor

**1** Toque ANGLE en el monitor.



## En el remoto

Presione repetidamente **ANGLE** para seleccionar el número de ángulo deseado. El ángulo cambia.

### Nota

Según el DVD, puede no ser posible cambiar los ángulos incluso si se grabaron múltiples ángulos.



# Indicación de subtítulos

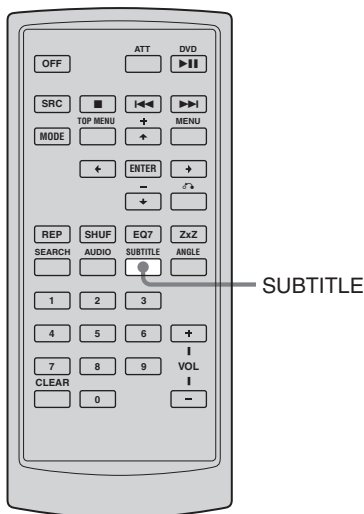

Puede activar o desactivar los subtítulos o cambiar el idioma de subtítulos si hay varios grabados en el DVD.

- 1 Durante la reproducción, toque SUBTITLE (o presione **SUBTITLE** en el remoto).**

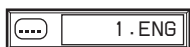

Aparece el idioma de subtítulos.

- 2 Toque repetidamente SUBTITLE.**

En el remoto, presione repetidamente **SUBTITLE** para seleccionar el idioma deseado.

Los idiomas disponibles cambian dependiendo del disco.

Cuando aparecen 4 cifras, ingrese el código de idioma correspondiente al idioma deseado (página 61).

## Para desactivar los títulos

Toque SUBTITLE en el monitor (o presione repetidamente **SUBTITLE** para seleccionar "OFF").

### Nota

Según el DVD, puede no ser posible cambiar (o desactivar) los subtítulos incluso si se grabaron múltiples idiomas para los subtítulos.

# Utilización del menú del sistema

Mediante el uso del menú de sistema puede hacer distintos ajustes en ítems tales como la imagen y el sonido.

Cuando cambie la selección de esta unidad (por ejemplo: un idioma para subtítulos y las indicaciones en la pantalla, etc.), debe hacer la selección en el menú de instalación. Para más detalles, lea la página 37 .

## Funcionamiento básico

En el monitor

**1** Toque SOURCE LIST.

**2** Toque MENU.

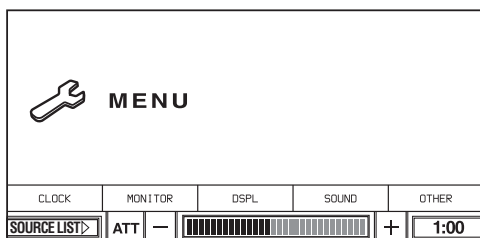

Aparece el menú del sistema.

**3** Toque el ítem deseado.

**4** Toque la selección deseada.

## Para desactivar el menú del sistema

Toque el monitor.

## Selecciones de monitor

### — MONITOR

La selección "Monitor" permite hacer ajustes del monitor de esta unidad.

#### ◆ Auto Close (Cierre automático)

Selecciona la activación o desactivación de las opciones del monitor. Si selecciona "On", el monitor se cierra automáticamente cuando apague la unidad.

**Auto Close On** Cierra automáticamente el monitor cuando:

- apague la unidad presionando OFF de la unidad durante 2 segundos.
- gira el interruptor de encendido a la posición OFF.
- desmonta el panel frontal.

**Auto Close Off** No cierra automáticamente el monitor cuando apaga la unidad.

#### ◆ Rear Monitor (Monitor trasero)

Selecciona el formato de señal DVD/VCD del monitor trasero.

Esta selección tiene efecto cuando conecta el monitor trasero opcional.

**NTSC** Cuando reproduce un DVD grabado en el sistema NTSC.

**PAL** Cuando reproduce un DVD grabado en el sistema PAL.

#### Sugerencias

- Esta selección sólo existe cuando está parada la reproducción DVD/VCD.
- Los ajustes por omisión están subrayados arriba.

## Selecciones de indicación

### — DSPL

Existen las siguientes opciones de selección.

#### ◆ A. Scroll

Puede avanzar automáticamente por los ítems mostrados largos cuando cambia la pista (se muestran hasta 31 caracteres). (Sólo CD-TEXT/MP3/XM)

#### ◆ Dimmer

Puede ajustar el brillo de las indicaciones.

#### ◆ Wide Mode

Además del modo normal (4:3) la pantalla también puede seleccionar la pantalla ancha total, zoom y modo de cine.

#### ◆ Picture Mode

Puede ajustar las características de la imagen de acuerdo con el tipo de programa, tono de imagen y preferencia personal.

Para más detalles sobre las selecciones, lea la página 21.

## Selecciones de sonido

### — SOUND

La selección "SOUND" permite ajustar el sonido de acuerdo con las condiciones de reproducción y el equipo conectado.

#### En el monitor

- 1 Toque SOURCE LIST.**
- 2 Toque MENU.**  
Aparece el menú de sistema.
- 3 Toque SOUND.**
- 4 Ajuste el nivel de subgraves, graves o agudos tocando - o +.**

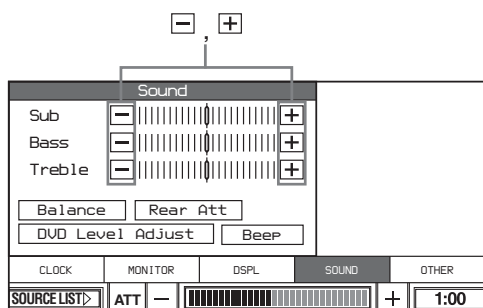

#### ◆ Balance

Ajusta el balance de cada altavoz.

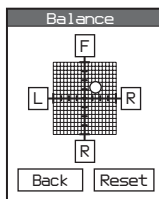

Toque el F/R (adelante/atrás) o L/R (izquierdo/derecho) del cuadro en el monitor para ajustar el balance paso a paso. También puede tocar directamente el punto deseado para ajustar el balance.

Para reiniciar la selección, toque Reset.

#### ◆ Rear Att (Att trasero)

Reduce el nivel de salida de audio del REAR MONITOR OUT si el sonido de la reproducción está distorsionado.

Esta selección tiene efecto en la salida del REAR MONITOR OUT.

**Rear Att On** Reduce el nivel de salida de audio. Seleccione si el sonido de la reproducción de los altavoces (monitor trasero) se escucha distorsionado.

**Rear Att Off** Seleccione normalmente esta posición.

Este ajuste existe sólo para DVD o VCD.

#### ◆ DVD Level Adjust (Ajuste el nivel de DVD)

El nivel de salida de audio para el DVD de video es diferente según el formato de audio grabado (PCM, Dolby Digital o DTS). Puede ajustar el nivel de salida de PCM, Dolby Digital o DTS por separado para reducir las diferencias del nivel de volumen entre disco y formato. Para ajustar el nivel de salida, lea la página 31.

#### ◆ Beep (Timbre)

Activa o desactiva el sonido de timbre

**Beep On** Se escucha el sonido del timbre.

**Beep Off** No se escucha el sonido del timbre.

#### Sugerencias

- Cuando hay un amplificador de potencia opcional conectado y no se utiliza el amplificador integrado el timbre no suena incluso si está en Beep On.
- El sonido del timbre para advertencia sonará incluso si está en Beep Off.
- Las selecciones por omisión están subrayadas arriba.

# Utilización del menú del sistema

## Otras selecciones — OTHER

### ◆ AUX 3

Puede seleccionar la función de la toma AUX3.

Cuando conecte la cámara trasera en la toma AUX3, seleccione "Back Camera". Para ajustar la posición de la cámara trasera mientras ve la imagen de la cámara, seleccione "Normal".

<b>Normal</b>	<ul style="list-style-type: none"><li>• Seleccione esto cuando conecte otros componentes que no sea la cámara trasera en la toma AUX3.</li><li>• Seleccione esto para un ensayo de vista mientras conecta la cámara trasera. Puede ajustar la posición de la cámara trasera mientras ve la imagen de la cámara sin mover la palanca de cambios a la posición "R" (marcha atrás). Sin embargo, tenga en cuenta que la imagen de la cámara aparecerá sólo cuando esté puesto el freno de estacionamiento.</li></ul>
---------------	---

<b>Back Camera</b>	Seleccione esto cuando conecte la cámara trasera en la toma AUX3.
--------------------	---

### ◆ Cambio del sistema NTSC/PAL

Puede cambiar el sistema NTSC/PAL de la cámara trasera en el modo AUX 3. Mantenga presionado SEEK + de la unidad principal durante 3 segundos mientras esté en el modo AUX. Suena un timbre corto y el sistema NTSC/PAL está cambiado.

<b>NTSC</b>	Cambia la cámara trasera al sistema NTSC.
<b>PAL</b>	Cambia la cámara trasera al sistema PAL.

#### Nota

Esta selección existe también cuando AUX 3 está en "Normal".

### ◆ PBC On (PBC activado)

Se activa y desactiva la función PBC de los VCDs. Existe sólo cuando el VCD está parado.

<b>PBC On</b>	Se activa la función PBC.
<b>PBC Off</b>	Se desactiva la función PBC.

### ◆ Demo

Se activa o desactiva la función de demostración. Aparece la pantalla de demostración sólo cuando la electricidad está apagada.

<b>Demo On</b>	Se activa el modo de demostración.
<b>Demo Off</b>	Se desactiva el modo de demostración.

#### Sugerencia

Las selecciones por omisión están subrayadas.

### ◆ Touch Panel Adjust (Ajuste del panel de toque)

Si la posición de toque no corresponde con el ítem correcto, deberá ajustar la posición del panel de toque.

Toque 1, 2 y 3 del panel de toque en orden.

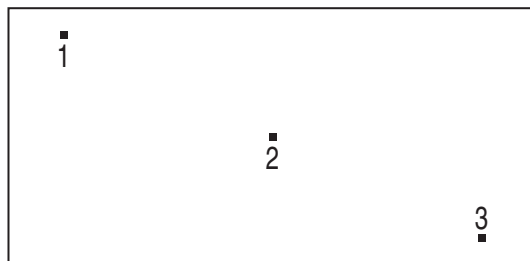

# Utilización del menú de instalación de DVD



Mediante el uso del menú de instalación de DVD puede hacer distintos ajustes de ítems tales como la imagen y el sonido. También puede seleccionar un idioma para los subtítulos y las indicaciones en la pantalla entre otros. Para más detalles de cada selección de ítems, lea las páginas 37 a 41.

## Notas

- Las selecciones de reproducción memorizadas en el disco tienen prioridad sobre las selecciones del menú de instalación y no todas las funciones descritas funcionan.
- Las operaciones del control de padres están disponibles sólo en el remoto.

## Funcionamiento básico

### 1 Toque el DVD Setup (instalación) con la reproducción parada.

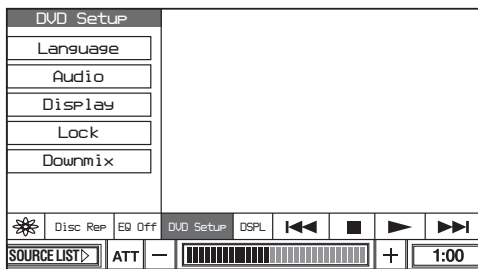

Aparece el menú de instalación de DVD.

### 2 Toque la categoría deseada.

**Language:** Selección del idioma para la reproducción de DVD.

**Audio:** Selección de salida de audio digital.

**Display:** Selección de indicaciones en el reproductor.

**Lock:** Selección para el control de padres.

**Downmix:** Selección para la señal de mezcla abajo.

### 3 Toque el ítem deseado.

### 4 Toque la selección deseada.

**Para cerrar el menú de instalación de DVD**  
Toque DVD Setup (instalación).

## Selecciones de idioma para la reproducción de DVD

— Language

### ◆ DVD Menu (Menú de DVD)

Puede seleccionar el idioma deseado para el menú del disco.

#### Nota

Sea cual sea su selección, puede activarse automáticamente otro idioma que el seleccionado, según el DVD.

### ◆ Audio

Cambia el idioma de la pista de sonido. Cuando seleccione "Original", se selecciona el idioma que tiene prioridad en el disco.

#### Notas

- Sea cual sea su selección, puede activarse automáticamente otro idioma que el seleccionado, según los DVDs.
- Algunos DVDs tienen prohibido cambiar la salida de idioma de audio incluso aunque se hayan grabado múltiples idiomas.

### ◆ Subtitle (Subtítulo)

Cambia el idioma para el subtítulo grabado en el DVD.

#### Nota

Sea cual sea su selección, puede activarse automáticamente otro idioma que el seleccionado, según los DVD.

# Utilización del menú de instalación de DVD

## Selecciones para la salida de audio digital — Audio

### ◆ DRC (Control de Rango Dinámico)

El sonido se escucha más nítido cuando se baja el volumen al reproducir un DVD que cumple con "DRC".

Esta selección tiene efecto en la salida de AUDIO OUT.

<b>On</b>	Da la impresión de ser una ejecución en vivo.
<b>Off</b>	Normalmente, seleccione esta posición.

## Selecciones de indicación para el reproductor — Display

### ◆ Display (Indicación)

Selección la relación de aspecto del monitor trasero conectado.

<b>16:9</b>	Muestra una imagen ancha. Seleccione esto cuando conecte una pantalla ancha o un monitor con función de modo ancho.
<b>4:3 Letter Box</b>	Muestra una imagen ancha con bandas en las posiciones superior e inferior de la pantalla. Seleccione esto cuando conecte una pantalla de 4:3.
<b>4:3 Panscan</b>	Muestra una imagen ancha en toda la pantalla y corta automáticamente las posiciones que no entran. Seleccione este cuando conecte una pantalla de 4:3.

#### Nota

Según el DVD, puede seleccionar automáticamente "4:3 Letter Box" en lugar de "4:3 Panscan" y viceversa.

#### Sugerencia

Las selecciones por omisión están subrayadas.

## Selecciones para el control de padres — Lock

Puede bloquear un disco o seleccionar limitaciones de reproducción de acuerdo con un nivel predeterminado como la edad del espectador. Para detalles sobre los procedimientos de selección, vea "Bloqueo de discos" en la página 39.

## Selección de la señal de mezcla abajo — Downmix

### ◆ Downmix (Mezcla abajo)

Puede seleccionar la señal de mezcla abajo para el componente de audio opcional con un decodificador DTS o Dolby Digital integrado.

Esta selección tiene efecto cuando conecte el componente de audio opcional con decodificador DTS o Dolby Digital integrado.

<b>Surround</b>	Seleccione esto cuando la unidad está conectada a un componente de audio con un decodificador DTS o Dolby Digital integrado.
<b>Normal</b>	Seleccione esto cuando la unidad está conectada a un componente de audio que no tenga un decodificador DTS o Dolby Digital integrado.

#### Sugerencia

La selección por omisión está subrayada.

## Bloqueo de discos — Lock

Puede bloquear un disco o seleccionar limitaciones de reproducción de acuerdo con un nivel predeterminado como la edad del espectador. Las escenas de reproducción limitada se bloquean o cambian por otras escenas diferentes cuando se reproduce un DVD compatible con control de padres.

### Entrada de la contraseña

#### 1 Toque DVD Setup (instalación) con la reproducción parada.

Aparece el menú de DVD Setup (instalación).

#### 2 Toque Lock (bloqueo).

#### 3 Toque Password (contraseña).

Está en "1111" a la salida de fábrica.

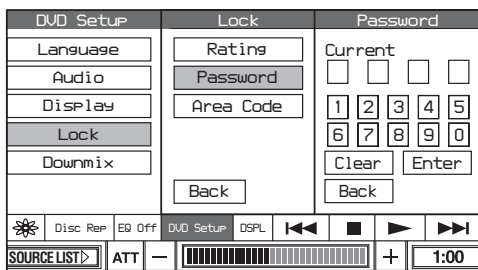

#### 4 Toque el número para ingresar su nueva contraseña y toque Enter.

Si entró un número equivocado, toque Clear (borrar).

Para volver al menú anterior, toque Back (atrás).

#### 5 Para confirmar, toque el número para ingresar su contraseña y toque Enter.

Queda seleccionada la contraseña.

### Cambio de la contraseña

#### 1 Toque DVD Setup (instalación) con la reproducción parada.

Aparece el menú de instalación de DVD.

#### 2 Toque Lock (bloqueo).

#### 3 Toque Password (contraseña).

#### 4 Toque el número para ingresar su vieja contraseña y toque Enter.

#### 5 Toque el número para ingresar su nueva contraseña y toque Enter.

Si entró un número equivocado, toque Clear (borrar).

Para volver al menú anterior, toque Back (atrás).

#### 6 Para confirmar, toque el número para ingresar su nueva contraseña y toque Enter.

Queda seleccionada la nueva contraseña.

# Utilización del menú de instalación de DVD

## Selección del control de padres activado

### 1 Toque DVD Setup (instalación) con la reproducción parada.

Aparece el menú de instalación de DVD.

### 2 Toque Lock (bloqueo).

### 3 Toque Rating (clasificación).

### 4 Toque el número para seleccionar el nivel de clasificación y toque Enter.

Cuando seleccione la desactivación del control de padres, seleccione "Unlock" (desbloqueado).

Para volver al menú anterior, toque Back (atrás).

### 5 Toque el número para ingresar su contraseña y toque Enter.

#### Nota

Cuando reproduce discos que no tienen reproducción con control de padres, no pueden limitarse en esta unidad.

## Cambio del área y su nivel de clasificación de películas

Puede seleccionar el nivel de limitación según el área y su clasificación de películas.

### 1 Toque DVD Setup (instalación) con la reproducción parada.

Aparece el menú de instalación de DVD.

### 2 Toque Lock (bloqueo).

### 3 Toque Area Code.

Aparece la indicación de selección de contraseña.

### 4 Toque el número para ingresar su contraseña y toque Enter.

### 5 Toque el número para entrar el código de área y toque Enter.

Si entró un número equivocado, toque Clear (borrar).

Para volver al menú anterior, toque Back (atrás).



## Lista de códigos de área

Normal	Número de código
Argentina	2044
Australia	2047
Austria	2046
Bélgica	2057
Brasil	2070
Canadá	2079
Chile	2090
China	2092
Dinamarca	2115
Finlandia	2165
Francia	2174
Alemania	2109
India	2248
Indonesia	2238
Italia	2254
Japón	2276
Corea	2304
Malasia	2363
México	2362
Holanda	2376
Nueva Zelandia	2390
Noruega	2379
Paquistán	2427
Filipinas	2424
Portugal	2436
Rusia	2489
Singapur	2501
España	2149
Suecia	2499
Suiza	2086
Tailandia	2528
Reino Unido	2184

# Memorización de canales/emisoras de radio

## Precaución

Cuando sintonice emisoras durante la conducción, utilice la Memoria de Mejor Sintonía (BTM) para evitar un accidente.

## Memorización automática

### — BTM

Puede memorizar hasta 18 emisoras de VHF/UHF o 18 emisoras de radio FM, 12 para AM. Puede hacer que la unidad seleccione automáticamente las emisoras con las señales más fuertes y memorizarlas en orden.

## Nota

Puede seleccionar "TV" sólo cuando conecta el sintonizador de TV opcional de Sony TV XT-V70.

## En el monitor

**1** Toque SOURCE LIST.

**2** Toque TV o TUNER.

Cuando seleccione "TUNER", vaya al paso 3.

Cuando seleccione "TV", vaya al paso 4.

**3** Toque para seleccionar la banda "FM", "AM".

**4** Toque el recuadro del menú de modo para seleccionar el modo deseado.

**5** Toque BTM.

**6** Toque BTM ON.

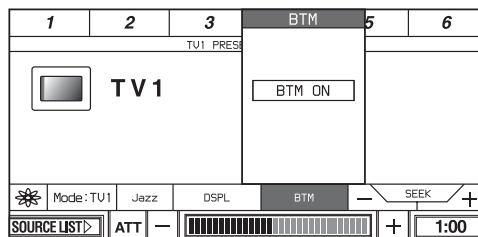

Las emisoras memorizadas se vuelven a memorizar en orden. Cuando se completa el procedimiento de memorización, vuelve a aparecer la indicación normal.

## Para cancelar el procedimiento de memorización

Toque BTM ON durante el procedimiento de memorización.

## Notas

- Demora varios minutos en completar el procedimiento de memorización.
- Si cancela BTM durante el procedimiento de memorización, el prefijado continuará parcialmente.

## Memorización manual

Cuando está recibiendo la emisora que desea memorizar, mantenga tocado un número en la parte superior de la indicación.

En el remoto, mantenga presionado un botón numérico (1 a 6).

La indicación del botón numérico aparece en la indicación.

## Nota

Si trata de memorizar otra emisora en el mismo botón numérico, se reemplazará la emisora memorizada antes.

## Recepción de emisoras memorizadas

Toque el número en la parte superior de la indicación (o presione un botón numérico (1 a 6) en el remoto).

## Utilización del modo de búsqueda local en la función de sintonizador

Si selecciona "On" en la función "Local" puede recibir y sintonizar sólo las emisoras con señales más fuertes.

En el monitor

- 1 Toque SOURCE LIST.
- 2 Toque TUNER.
- 3 Toque para seleccionar la banda "FM" o "AM" para seleccionar la banda.
- 4 Toque el recuadro de menú Local.

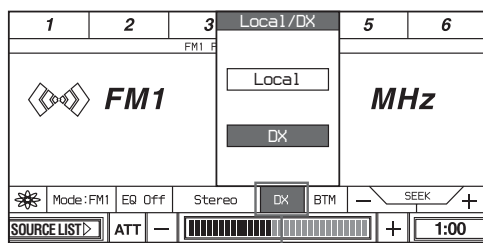

Recuadro de menú Local

- 5 Toque "Local (Local On)" o "DX (Local Off)".
- 6 Toque y cierre el recuadro de menú Local.

## Cambio de la recepción de FM a monoaural

Si hay ruidos en la transmisión de FM, cambia la recepción de FM a monoaural.

- 1 Durante el modo de recepción FM, toque el recuadro de menú Stereo/Mono.

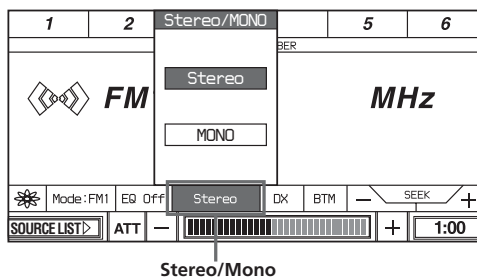

Stereo/Mono

- 2 Toque MONO.

Para volver a la recepción estéreo, toque Stereo.

# Escucha un programa de radio satélite XM

## Nota

Si escucha un programa de radio satélite XM necesita conectar el receptor de radio satélite XM de venta en los comercios.

## Introducción de la radio satélite XM™

Hay todo un mundo más allá del AM y FM. La radio satélite XM. Hasta 100 canales. En todo el territorio de costa a costa. Sonido de calidad digital. Con muchos canales de música sin avisos comerciales. Además, los mejores deportes, comedias, entrevistas, noticias y entretenimiento, incluyendo el diario Usa Today, Radio de Descubrimientos, NASCAR, Sesame Workshop, CNNfn. ¿Dudas? Visite [www.xmradio.com](http://www.xmradio.com). El futuro lo espera.

### Cómo abonarse

Los oyentes pueden abonarse visitando XM en Internet a [www.xmradio.com](http://www.xmradio.com) o llamando al Cuidado de espectadores al (800)852-9696. Los clientes deben tener su ID de Radio listo; está ubicado en el lado de esta unidad y puede también verificarlo en la indicación de esta unidad (lea "Indicación de ID de Radio XM").

**Tecnología.** Está prohibido copiar, decompilar, desarmar, hacer una ingeniería inversa o manipular toda la tecnología integrada en los receptores compatibles con el sistema de Radio satélite XM.

Además, el software de compresión de voz AMBE® incluido con este producto está protegido por los derechos de propiedad intelectual incluyendo los derechos protegidos por patentes y los derechos de autor y secretos comerciales de Digital Voice Systems, Inc. El usuario de este u otro software incluido en una Radio XM está terminantemente prohibido contra todo intento de copiar, decompilar, hacer una ingeniería inversa o desarmar el código objeto o convertir de alguna otra forma el código objeto en forma que pueda leerse por seres humanos. La licencia del software es sólo para uso en este producto.

## Selección de fuente XM y el canal deseado

En el monitor

- 1 Toque SOURCE LIST.
- 2 Toque TUNER.
- 3 Toque XM.
- 4 Toque MODE para seleccionar "XM1", "XM2" o "XM3".

En el remoto o unidad principal

- 1 Presione repetidamente **SOURCE** hasta que aparezca "XM".
- 2 Presione **MODE** para seleccionar "XM1", "XM2" o "XM3".

Para seleccionar el canal deseado, presione SEEK +/- en el monitor o unidad principal.

## Uso de la búsqueda de categorías para encontrar canales

Cada canal XM está asociado con una categoría que describe el tipo de música o programación reproducida por el canal. Ejemplos de categorías incluyen "rock", "jazz", "news", etc. Los usuarios no familiarizados con programas XM pueden utilizar la función de búsqueda por categoría de la radio para seleccionar canales.

## En el monitor

- 1 Toque CAT para entrar en el modo de búsqueda de categoría.**
- 2 Toque repetidamente Select hasta que aparezca la categoría deseada.**
- 3 Toque repetidamente SEEK +/- hasta que aparezca el canal deseado.**

La indicación muestra "CAT SRCH" para indicar que la radio está en el modo de búsqueda de categoría. Cuando está en este modo, sólo puede sintonizar los canales en la categoría seleccionada.

Para salir del modo de búsqueda de categoría y volver al modo normal, toque CAT.

### Nota

La radio vuelve automáticamente al modo normal si no se presiona ninguna tecla durante 5 segundos.

## Memorización de canales en la memoria de prefijados

**Cuando se recibe el canal que desea memorizar, mantenga tocado un número en la parte superior de la indicación.**

En el remoto, mantenga presionado el botón numérico (1 a 6).

### Nota

Si trata de memorizar otra emisora en el mismo botón numérico, se reemplazará la emisora memorizada antes.

## Recepción de canales memorizados

Toque el número deseado en la parte superior de la indicación (o presione el botón numérico (1 a 6) en el remoto). O presione **↑/↓** en el remoto para seleccionar el número deseado.

## Ítems mostrados

La información de radio satélite XM (Número de canal, nombre de artista, título de canción, nombre de categoría, nombre de canal) aparece en la indicación.

### Toque CH en el monitor.

Toque el ítem que desea que aparezca.

- CH No (Número de canal)
- Nombre de artista
- Título de canción
- Nombre de categoría
- Nombre de canal

### Notas

- Si selecciona un canal mientras aparece el Nombre de artista o título de canción, aparecerá el nombre de canal durante 2 a 3 segundos y volverá a la indicación anterior.
- Si no hay información acerca del Nombre de artista o título de canción, aparecerá " - - - ".
- La indicación muestra hasta 8 caracteres. Los caracteres en la indicación no pueden avanzar incluso cuando la función "A. Scroll" está en "On".
- La radio vuelve automáticamente al modo normal si no presiona ninguna tecla antes de 5 segundos.

# Escucha un programa de radio satélite XM

## Indicación de ID de radio XM

**1** Durante la recepción de radio satélite XM, toque SEEK+/- para seleccionar "CHANNEL 0".

**2** Toque ◀◀ o ▶▶.

En el remoto, presione ◀◀ o ▶▶.

Se indica "RADIO ID" durante 2 segundos y el número ID de radio XM se indica durante 10 segundos. Estos aparecerán alternadamente.

Para cancelar la indicación de ID de radio XM, presione el botón de SEEK+/- para seleccionar un canal.

### Para avanzar por la información de texto

Toque la información deseada. Cuando "A. Scroll" está seleccionado a "On", la información de texto avanza automáticamente.

#### Nota

Aparece "\*" en el lugar de las letras que no sean del alfabeto y números.

# Equipo de audio/video auxiliar

Puede conectar equipos opcionales en el terminal AUX IN en la unidad.

## Selección de equipo auxiliar

**1** Toque SOURCE LIST.

**2** Toque AUX.

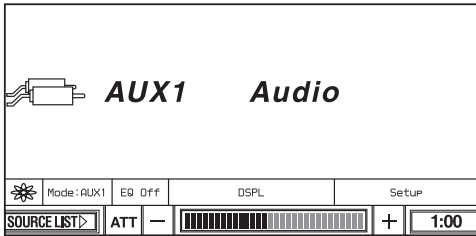

**3** Toque el recuadro de menú de modo.

**4** Toque el modo deseado.

Seleccione el modo deseado dependiendo de los equipos conectados.

## En el remoto

**1** Presione repetidamente **(SRC)** para seleccionar "AUX".

**2** Presione repetidamente **(MODE)** para seleccionar "AUX1", "AUX2" o "AUX3".

## Selección para el equipo auxiliar

Puede cambiar la selección del equipo auxiliar.

## Funcionamiento básico

En el monitor

**1** Toque SOURCE LIST.

**2** Toque AUX.

**3** Toque el recuadro del menú Setup (instalación).

Aparece la indicación de menú.

**4** Toque la selección deseada.

## Para desactivar el menú Setup (instalación)

Toque Setup.

### ◆ AUX 1

### ◆ AUX 2

Selección del tipo de equipo conectado en las tomas AUX 1 Y AUX 2.

Audio	Seleccione esto cuando conecte el equipo de audio. El fondo aparecerá en la pantalla.
-------	---

Video	Seleccione esto cuando conecte el componente de video.
-------	--

### ◆ AUX Volume (Volumen de AUX)

Ajuste del volumen del equipo auxiliar.

Puede ajustar tocando + o - en el monitor.

### Indicación de la imagen de la cámara trasera

Puede mostrar la imagen de la cámara trasera (cuando conecte una cámara trasera opcional).

Asegúrese de que ha conectado correctamente el cable de la cámara en la toma AUX 3 de la unidad. Durante la conexión de la cámara trasera, seleccione AUX3 a "Normal" para verificar la ubicación de la cámara trasera.

Si cambia a "Back Camera", la imagen de la cámara trasera aparecerá cuando se encienda la luz de marcha atrás (o la palanca de cambios está en la posición "R (marcha atrás)").

También puede cambiar el sistema NTSC/PAL de la cámara trasera en el modo AUX3. Para más detalles acerca de la función de la toma AUX3 y el cambio del sistema NTSC/PAL, lea la página 36. Para más detalles acerca de la conexión del cable de cámara, consulte el manual de "Instalación/Conexiones" entregado.

#### Notas

- Cuando conduzca, mire cuidadosamente el medio que lo rodea para su seguridad. No dependa sólo de la cámara trasera.
- Si hay un monitor trasero conectado, su pantalla está negra cuando mueva la palanca de cambios a la posición R. Cuando la palanca de cambios está en otra posición, la pantalla vuelve a aparecer.



# Cambio de la salida frontal/trasera

## — Zone x Zone

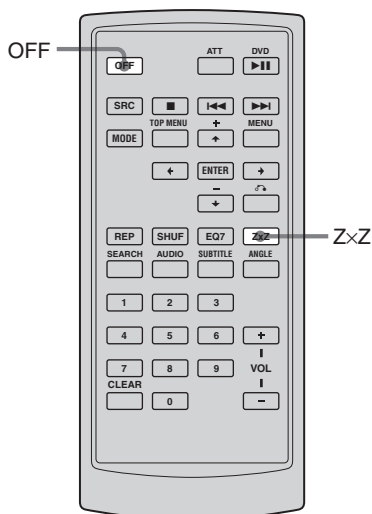

Puede escuchar simultáneamente una fuente de sonido separada en esta unidad y en el equipo de audio auxiliar atrás. Esta función es conveniente cuando desea disfrutar de la radio, reproducción de música, etc. adelante y la reproducción de DVD atrás.

### 1 Presione **ZxZ** en la unidad principal.

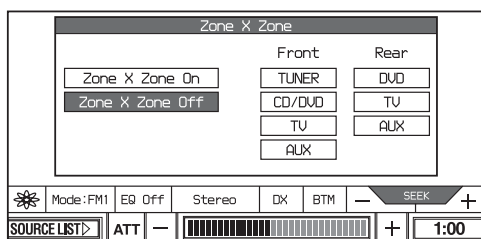

### 2 Toque Zone x Zone On.

### 3 Toque la fuente de adelante.

### 4 Toque la fuente de atrás.

### 5 Presione **ZxZ** en la unidad principal.

Para hacer funcionar la fuente del frente, utilice los botones de la unidad principal\*.

Para hacer funcionar la fuente de atrás, utilice el control remoto de tarjeta.

\* Para utilizar la función PBC (VCD) en la unidad principal, inactive la Zone x Zone y ajuste la función PBC con el control remoto de tarjeta.

#### Nota

- En el remoto, presione **ZxZ** para activar Zona x Zona y presione nuevamente **ZxZ** para desactivar la Zona x Zona.
- Una vez presionado **OFF** en la unidad principal o en el remoto, se desconecta la unidad principal y se desactiva la Zona x Zona.
- No puede seleccionar las siguientes combinaciones de fuentes.
  - TV – AUX2 o AUX3
  - AUX2 – AUX3
  - XM (adelante) – TV (atrás)

# Información adicional

## Precauciones del control remoto de tarjeta

- No deje el control remoto de tarjeta en el cubretablero, en el volante de la dirección o en otros lugares expuestos a los rayos directos del sol. Especialmente en verano, puede haber temperaturas muy altas en esos lugares, provocando una deformación del control.
- Cuando estacione el coche bajo los rayos del sol, desmonte el control remoto de tarjeta del lugar de montaje y guarde en la guantera o en otro lugar protegido.
- Bajo los rayos directos del sol, las señales del control remoto de tarjeta pueden no recibirse correctamente por la unidad. En tal caso, mueva el control más cerca del sensor remoto en el panel frontal de la unidad principal.

## Acerca de la pantalla de cristal líquido (LCD)

- No presione el panel de LCD en la unidad del monitor ya que esto puede distorsionar la imagen o provocar un mal funcionamiento. La imagen puede volverse poco clara o el panel de LCD puede dañarse.
- No toque excepto con sus dedos. La indicación puede dañarse o romperse.
- Notas acerca de la limpieza.
  - Limpie el panel de LCD con un paño suave y seco.
  - No utilice disolventes tales como bencina, diluyente, limpiadores en venta en los comercios o rociador de antiestática.
- No utilice esta unidad en temperaturas de menos de 5°C o de más de 45°C.
- Si estacionó su coche en un lugar frío o caliente, la imagen puede no ser muy clara. El monitor no está dañado. La imagen se vuelve clara después de que la temperatura en su coche se vuelva normal.

Algunos puntos azules o rojos permanentes pueden aparecer en el monitor. Estos se llaman puntos brillantes y pueden ocurrir con cualquier LCD.

El panel de LCD es de gran sofisticación y más del 99,99% de los segmentos utilizados en el panel son perfectos. Sin embargo, hay una posibilidad de que menos del 0,01% de los segmentos estén defectuosos y pueden no encenderse correctamente. Sin embargo, estos segmentos no interfieren con su visión.

## Cambio de la pila de litio

En condiciones normales, las pilas durarán aproximadamente 1 año. (La vida de servicio puede ser más corta según las condiciones de uso.) Cuando la pila se vuelve débil, el alcance del control remoto de tarjeta se hace más corto. Cambie la pila con una nueva pila de litio CR2025. El uso de otra pila puede provocar el riesgo de incendio o explosión.

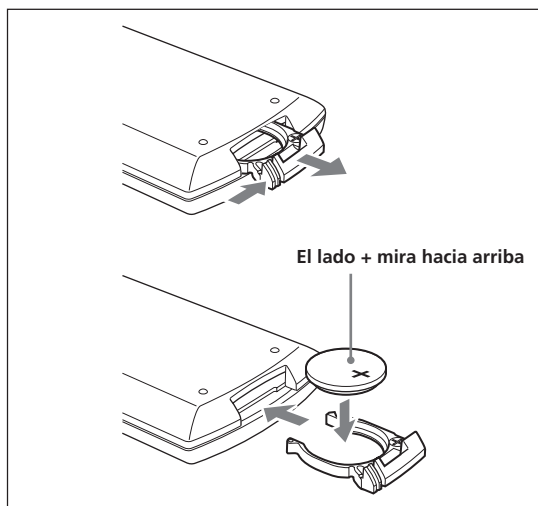

## Notas acerca de la pila de litio

- Mantenga la pila de litio fuera del alcance de los niños. Si se traga la batería, consulte inmediatamente con un médico.
- Limpie la pila con un paño seco para asegurar un buen contacto.
- Asegúrese de observar la polaridad correcta cuando instale la pila.
- No sujete la pila con tenazas metálicas, de lo contrario se producirá un cortocircuito.

## ADVERTENCIA

Las pilas pueden explotar si las trata mal. No recargue, desarme o deseche en el fuego.

## Cambio de fusibles

Cuando cambie el fusible, asegúrese de utilizar uno que coincida con el régimen de amperaje indicado en el fusible original. Si se funde el fusible, verifique la conexión eléctrica y cambie el fusible. Si vuelve a fundirse el fusible después de cambiar, puede haber un mal funcionamiento interno. En ese caso, consulte con su tienda de Sony más cercana.

Fusible (10A)

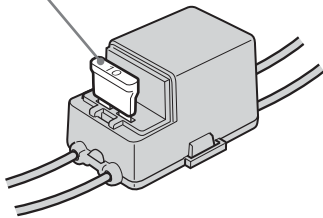

## Limpeza de los conectores

La unidad puede no funcionar correctamente si los conectores entre la unidad y el panel frontal no están limpios. Para evitar esto, desmonte el panel frontal (página 9) y limpie los conectores con un algodón empapado en alcohol. No aplique demasiada fuerza. De lo contrario, los conectores pueden dañarse.

### Notas

- Para la seguridad, gire el encendido a OFF antes de limpiar los conectores y retire la llave del interruptor de encendido.
- Nunca toque directamente los conectores con sus dedos o con un dispositivo metálico.

## Desmontaje de la unidad

### 1 Desmonte el collar de protección.

- 1 Desmonte el panel frontal (página 9).
- 2 Enganche las llaves de liberación entre sí con el collar de protección.

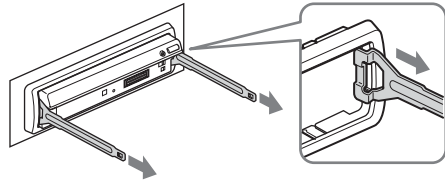

- 3 Saque las llaves de liberación para desmontar el collar de protección.

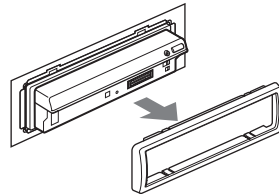

### 2 Desmonte la unidad.

- 1 Inserte simultáneamente ambas llaves de liberación hasta que se escuche un chasquido.

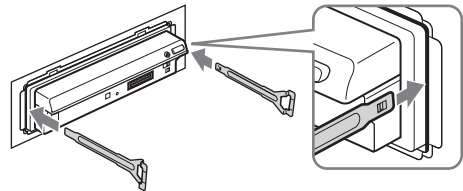

- 2 Tire de las llaves de liberación para levantar la unidad.

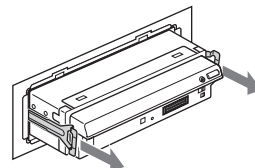

- 3 Deslice hacia afuera la unidad de la montura.

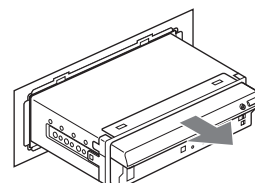

# Información adicional

## Notas acerca de los discos

- Para mantener un disco limpio, no toque su superficie. Manipule el disco por su borde.
- Mantenga sus discos en sus cajas o cartuchos de disco cuando no los utilice.
- No exponga los discos al calor/altas temperaturas.  
Evite dejarlos en un coche estacionado o en el cubretablero/bandeja trasera.
- No pegue etiquetas o utilice discos con tinta/residuos pegajosos. Estos discos pueden dejar de girar cuando los utiliza, provocando un mal funcionamiento o puede arruinar el disco.
- No utilice discos con etiquetas o calcomanías pegadas.  
Los siguientes mal funcionamientos pueden producirse cuando utiliza estos discos:
  - No puede expulsar un disco (debido a que la etiqueta o calcomanía se despegó y atascó el mecanismo de expulsión).
  - No puede leer correctamente los datos de audio (por ejemplo, saltos de reproducción o no puede reproducir) debido a encogimiento de la etiqueta o calcomanía por el calor haciendo que el disco se curve.
- Discos de formas no normales (por ejemplo, corazón, cuadrado, estrella) no pueden reproducirse en esta unidad. Si trata de hacerlo puede dañarse la unidad. No utilice esos discos.
- No puede reproducir discos de 8 cm.
- Antes de reproducir, limpie los discos con un paño de limpieza en venta en los comercios. Limpie cada disco del centro hacia afuera. No utilice disolventes tales como bencina, diluyente de pintura, limpiadores en venta en los comercios o rociador antiestática para discos analógicos.

## Acerca de los archivos de MP3

El MP3 que es una abreviatura de MPEG-1 con Capa de audio 3, es un formato de compresión de archivo de música normal. Comprime los datos de CD de audio a aproximadamente 1/10 del tamaño original.

- La unidad es compatible con las siguientes normas.

## Para CD

- Formato ISO 9660 nivel 1/nivel 2, Joliet/Romeo en el formato de expansión
- Múltiples sesiones

## Para DVD

- Formato UDF Puente (combinación de UDF e ISO 9660)

## Para MP3

- Etiqueta ID3 con versión 1.0, 1.1, 2.2, 2.3 y 2.4
- El máximo número de:
  - Álbumes: 256 (incluyendo la raíz y carpetas vacías).
  - Archivos (pistas) MP3 y álbumes incluidos en un disco: 1.000.
  - caracteres que pueden verse para un álbum/nombre de archivo es 31: la etiqueta ID3 es de 31 caracteres.

## Notas

- Asegúrese de finalizar el disco antes de utilizar en la unidad.
- Cuando se da nombre a un archivo MP3, asegúrese de agregar la expansión de archivo “.mp3” al nombre del archivo.
- Si reproduce una alta velocidad de bit MP3, tales como 320 kbps, el sonido puede ser intermitente.
- Durante la reproducción de un VBR (velocidad de bit variable) el tiempo de reproducción transcurrido de avance rápido/retroceso del archivo MP3 puede moverse precisamente.
- Cuando se graba el disco en Múltiples Sesiones, sólo la primera pista del formato de la primera sesión se reconoce y reproduce (cualquier otro formato se saltea). La prioridad del formato es CD-DA y MP3.
  - Cuando la primera pista es un CD-DA, sólo se reproduce el CD-DA de la primera sesión.
  - Cuando se reproduce la primera pista aunque no sea una sesión CD-DA, MP3.  
Si el disco no tiene datos en ninguno de estos formatos, aparece “DISC Error”.
- La unidad no puede reproducir MP3 grabado en Multi Border.
- Los DVD con velocidad de muestreo que no sea 44,1 kHz o 48 kHz no pueden reproducirse.

# Localización de averías

La siguiente lista de verificación le ayudará a solucionar problemas que pueda encontrar con su unidad. Antes de pasar por la siguiente lista de verificación, verifique las conexiones y procedimientos de funcionamiento.

## General

### No hay electricidad alimentada en la unidad

- No se hizo correctamente la conexión eléctrica.  
→ Verifique la conexión. Si todo está en orden, verifique el fusible.
- El coche no tiene una posición ACC.  
→ Presione repetidamente **(SOURCE)** en la unidad principal.
- Si se apagó la unidad y desapareció la indicación, no puede funcionar con el control remoto.  
→ Encienda la unidad.

### Se borraron las emisoras memorizadas y la hora correcta.

Se fundió el fusible.

### Hace ruido cuando cambia la posición de la llave de encendido.

Los cables no se corresponden correctamente con el conector eléctrico de accesorios del coche.

### La indicación desaparece/no aparece en la ventana de indicaciones.

- El reductor de intensidad está en "Dimmer On" (página 34).
- La indicación desaparece cuando mantenga presionado (OFF).  
→ Presione repetidamente **(SOURCE)** en la unidad principal.
- Los conectores están sucios (página 51).

### La indicación no responde correctamente a su toque.

- Toque una parte de una pantalla a la vez. Si toca simultáneamente dos o más partes, la indicación no funciona correctamente.
- Ajuste el punto de toque de la pantalla (página 36).

## Imagen

### No hay imagen/aparece ruido en la imagen.

- Una conexión no se hizo correctamente.
- Verifique la conexión al equipo conectado y ajuste el selector de entrada del equipo a la fuente correspondiente a esta unidad.
- El disco está sucio, averiado o deteriorado.
- La unidad está instalada en ángulo de más de 30°.
- La unidad no está instalada en un a parte fuerte del coche.
- El cable de estacionamiento (luz verde) no está conectado al cable del interruptor del freno de estacionamiento o no se levantó el freno de estacionamiento.

### La imagen no entra en la pantalla.

La relación de aspecto está fijada en el DVD.

### La imagen no aparece en el monitor trasero.

- Se selecciona la fuente/modo no conectado. Si no hay entrada, no aparecerá ninguna imagen en el monitor trasero.
- La imagen de la cámara trasera aparece en el monitor frontal. Cuando el monitor frontal muestra la imagen de la cámara trasera, no sale ninguna imagen en el monitor trasero.

## Sonido

### No hay sonido/salta el sonido/el sonido tiene cortes.

- Una conexión no se hizo correctamente.
- Verifique la conexión al equipo conectado y ajuste el selector de entrada del equipo a la fuente correspondiente a esta unidad.
- El disco está sucio, averiado o deteriorado.
- La unidad está instalada en ángulo de más de 30°.
- La unidad no está instalada en una parte fuerte del coche.
- La unidad está en el modo de avance rápido o en el modo de retroceso rápido.
- Las selecciones para las salidas no se hicieron correctamente.
- Ajuste el nivel de salida de DVD (página 35).
- El volumen está demasiado bajo.
- La posición del control de esfumado (FAD) no está seleccionado para un sistema de 2 altavoces.
- Se seleccionó la atenuación. Presione ATT para cancelar la selección de atenuación o presione VOL+/-.

### Hay ruidos en el sonido.

Mantenga los cordones y cables alejados entre sí.

## Funcionamiento

### El remoto no funciona.

- Hay obstáculos entre el remoto y la unidad o el receptor remoto.
- La distancia entre el control remoto de tarjeta y la unidad está demasiado lejos.
- El control remoto de tarjeta no apunta correctamente hacia el sensor remoto o el receptor en la unidad.
- Las pilas en el control remoto de tarjeta están casi agotadas.

### Los botones de funcionamiento no funcionan.

Presione el botón de reinicio (página 9).

### No puede seleccionar los ítems del menú.

Los ítems de menú de las funciones que no pueden utilizarse aparecen en gris.

### El disco no se expulsa.

Mantenga presionado  (expulsión) durante 2 segundos.

### No suena el timbre.

- El sonido del timbre se cancela (página 35).
- No se utiliza el amplificador integrado.

### Se canceló el contenido de la memoria.

- Se presionó el botón de reinicio.  
→ Memorice nuevamente.
- El cable de conexión eléctrica o la pila se desconectó.
- El cable de conexión eléctrica no está bien conectado.

### Los ítems de la indicación no avanzan.

- Para discos con muchos caracteres, pueden no avanzar.
- "A.Scroll" está desactivado.  
→ Seleccione "A.Scroll On" (página 22).

### El disco no puede cargarse.

- Ya hay otro disco colocado.
- El interruptor de la llave de encendido del coche está en la posición OFF.

### **La unidad no empieza a reproducir.**

- El disco se colocó al revés.  
→ Coloque el disco con la superficie de reproducción hacia abajo.
- El disco colocado no se aplica.
- El DVD colocado no se aplica debido al código de región.
- La humedad se condensó dentro de la unidad.
- El DVD-R, DVD-RW, DVD+R, DVD+RW, CD-R o CD-RW colocado no había sido finalizado.

### **No puede seleccionar una fuente.**

Se activó Zone x Zone.

- Desactive Zone x Zone.

### **No pueden reproducirse archivos MP3.**

- La grabación no se hizo de acuerdo con el formato ISO 9660 nivel 1 o nivel 2 o Joliet o Romeo en el formato de expansión.
- El archivo MP3 no tiene la extensión “.mp3”.
- Los archivos no se memorizaron en el formato MP3.
- La unidad no puede reproducir archivos memorizados en el formato MP3PRO.
- La unidad no puede reproducir archivos memorizados en otro formato que no sea MPEG1 Capa de Audio 3.

### **Los archivos MP3 demoran más en reproducir que los otros.**

Los siguientes discos demoran más en empezar a reproducir.

- un disco grabado con una estructura de árbol complicada.
- un disco grabado en Múltiples Sesiones.
- un disco que tenga datos agregados.

### **Los archivos JPEG no pueden reproducirse.**

- Los archivos JPEG no tienen la extensión “.jpg”.
- Archivos no fueron memorizados en el formato JPEG.
- El disco contienen ambos archivos MP3 y JPEG.

### **El título del álbum o pista de audio MP3 no aparece correctamente.**

El reproductor sólo puede mostrar números y letras del alfabeto. Otros caracteres aparecen como “\*”.

### **El disco no empieza a reproducir desde el principio.**

La continuación de la reproducción está activada (página 25).

### **La reproducción se detiene automáticamente.**

Cuando reproduce discos con una señal de pausa automática, la unidad detiene la reproducción en la señal de pausa automática.

### **No puede hacer determinadas funciones.**

Según el disco, puede no poder hacer operaciones tales como la Parada, Búsqueda, Reproducción en cámara lenta o Reproducción repetida. Para más detalles, lea el manual de instrucciones que viene con el disco.

### **No puede cambiar el idioma de la pista de sonido.**

- Utilice el menú de DVD en lugar de la selección directa (página 27).
- No se grabaron pistas en múltiples idiomas en el DVD que se está reproduciendo.
- El DVD prohíbe el cambio de idioma para la pista de sonido.

### **El idioma de subtítulo no puede cambiarse o desactivarse.**

- Utilice el menú de DVD en lugar de la selección directa (página 27).
- No se grabaron subtítulos en múltiples idiomas en el DVD que se está reproduciendo.
- El DVD prohíbe el cambio de subtítulos.

### **Los ángulos no pueden cambiarse.**

- Utilice el menú de DVD en lugar de la selección directa (página 27).
- No se grabaron múltiples ángulos en el DVD que se está reproduciendo.
- El DVD prohíbe el cambio de ángulos.

## Recepción de la radio

### Las emisoras no pueden recibirse. El sonido tiene interferencias de ruidos.

- Conecte un cable de control de antena eléctrica (azul) o cable de alimentación eléctrica de accesorios (rojo) al cable de alimentación eléctrica del reforzador de antena del coche (sólo cuando su coche tiene una antena de FM/AM integrada en el vidrio trasero/lateral).
- Verifique la conexión de la antena del coche.
- La antena automática no sube. Verifique la conexión del cable de control de antena eléctrica.
- Verifique la frecuencia.

### No es posible la sintonización prefijada.

- Memorice la frecuencia correcta en la memoria.
- La señal de transmisión está demasiado débil.

### No es posible la sintonización automática.

- El modo de búsqueda local está en "Local".  
➔ Seleccione "DX" para "Local" (página 43).
- La señal de transmisión está demasiado débil.  
➔ Haga la sintonización manual.

### Durante la recepción de FM, destella la indicación de "ST".

- Sintonice precisamente la frecuencia.
- La señal de transmisión está demasiado débil.  
➔ Seleccione "MONO" en "Stereo/MONO" (página 43).

### Un programa de FM transmitido en estéreo se escucha en monoaural.

- La unidad está en el modo de recepción monoaural.
- ➔ Seleccione "Stereo" en "Stereo/MONO" (página 43).

## Mensajes

### Indicaciones/mensajes de error

Las siguientes indicaciones aparecen cuando se produce un mal funcionamiento en la unidad.

#### En el monitor

##### DISC Error

- El disco está sucio o colocado al revés. Limpie o coloque el disco correctamente.
- El disco no puede reproducir debido a algún problema. Coloque otro disco.

##### Can not play

- Se prohíbe la reproducción del DVD debido a que tiene un código de región diferente.
- El disco no es compatible con esta unidad.

#### En la ventana de indicaciones

##### ERR-1

- El disco está sucio o colocado al revés. Limpie o coloque el disco correctamente.
- El disco no puede reproducir debido a algún problema. Coloque otro disco.

##### ERR-2

- Se prohíbe la reproducción del DVD debido a que tiene un código de región diferente.
- El disco no es compatible con esta unidad.



# Especificaciones

## Sistema

Láser	Láser semiconductor
Sistema de formato de señal	NTSC

## Sección del monitor

Tipo de indicación	Monitor color LCD ancho
Tamaño	7 pulg.
Sistema	Matriz activa TFT
Número de píxeles	336.960 píxeles

## Sección del reproductor de DVD/CD

Relación de señal a ruido	100 dB
Respuesta de frecuencia	10 – 20.000 Hz
Variaciones de velocidad	Menos del valor detectado
Distorsión armónica (DVD)	0,01%

## Sección de sintonizador

### FM

Gama de sintonización	87,5 – 107,9 MHz
Frecuencia intermedia	10,7 MHz/550 kHz
Sensibilidad usable	9 dBf
Respuesta de frecuencia	30 – 15.000 Hz
Selectividad	75 dB (400 kHz)
Relación de Señal a Ruido	64 dB (estéreo) 69 dB (monoaural)
Distorsión armónica a 1 kHz	0,5% (estéreo) 0,4% (monoaural)
Separación	35 dB a 1 kHz
<b>AM</b>	
Gama de sintonización	530 – 1.710 kHz

## Frecuencia intermedia

10,8 MHz / 450 kHz

## Sensibilidad usable

30  $\mu$ V

## Sección del amplificador

Salidas	Salidas de altavoz (conectores de sello seguro)
Impedancia de altavoz	4 – 8 ohmios
Máxima salida eléctrica	50 W x 4 (en 4 ohmios, a 1 kHz)

## General

### Requisitos eléctricos

CC de 12 V, de la batería del coche  
(tierra negativa)

**Entradas** Alimentación eléctrica (1)  
AUX (3)

**Salidas** Salida PRE frontal (1)  
Salida PRE trasera (1)  
Altavoz de subgraves (monoaural)  
(2)  
Cable de control de relevador de  
antena eléctrica (1)  
Cable de control de amplificador de  
potencia (1)  
Monitor trasero OUT (1)

### Controles de tono

Graves  $\pm$ 10 dB a 100 Hz  
Agudos  $\pm$ 10 dB a 10 kHz

### Dimensiones

Con monitor cerrado  
Aprox. 178 x 50 x 185 mm (An x Al x  
Prof)

**Peso** Aprox. 1,7 kg

### Accesorios entregados

Control remoto de tarjeta RM-X706  
(1) (incl. 1 pila de litio)  
Caja de conexiones para el  
sintonizador XM (1)  
Piezas para la instalación y  
conexiones (1 juego)  
Instrucciones de funcionamiento (1  
juego)

# Especificaciones

El diseño y las especificaciones están sujetos a cambios sin previo aviso.

Patentes de los EE.UU. y extranjero bajo licencia de Dolby Laboratories.



- Se utiliza soldadura sin plomo para soldar determinadas piezas (más del 80%)
- No se utilizan retardantes de llama halogenizada en muebles.
- Se utiliza tinta a base de aceite vegetal libre de VOC (Compuesto Orgánico Volátil) para la impresión de la caja de cartón.
- Los amortiguadores de empaquetadura no utilizan espuma de poliestireno.

## Capítulo

Secciones de una imagen o música que son menores que los títulos. Un título se compone de varios capítulos. Según el disco, puede no haber capítulos grabados.

## Dolby Digital

Tecnología de compresión de audio digital desarrollado por Dolby Laboratories. Esta tecnología contiene un sonido envolvente de 5,1 canales. El canal trasero es estéreo y hay un canal de subgraves discreto en este formato. El Dolby Digital tiene los mismos 5,1 canales discretos de audio digital de alta calidad encontrados en los sistemas de audio de cine Dolby Digital. Se crea una buena separación de canales debido a que todos los datos de canal están grabados discretamente y hay poco deterioro debido a que todo el procesamiento de datos de canal es digital.

## DTS

Tecnología de compresión de audio digital desarrollado por Digital Theater Systems, Inc. Esta tecnología contiene un sonido envolvente de 5,1 canales. El canal trasero es estéreo y hay un canal de subgraves discreto en este formato. El DTS tiene los mismos 5,1 canales discretos del audio digital de alta calidad.

Se crea una buena separación de canales debido a que todos los datos de canal están grabados discretamente y hay poco deterioro debido a que todo el procesamiento de datos de canal es digital.

## DVD VIDEO

Un disco que contiene hasta 8 horas de imágenes móviles incluso aunque su diámetro sea el mismo que un CD.

La capacidad de datos de un DVD de una sola capa y una sola cara es de 4,7 GB (Giga Bytes), que es 7 veces el de un CD. La capacidad de datos de un DVD de dos capas y una sola cara es de 8,5 GB, un DVD de una sola capa y dos caras es de 9,4 GB y un DVD de dos capas y dos caras es de 17 GB.

Los datos de imagen utilizan el formato MPEG 2 una de las normas mundiales de tecnología de compresión digital. Los datos de imagen se comprimen a 1/40 (promedio) del tamaño original. El DVD también utiliza una tecnología de codificación de velocidad variable que cambia los datos a distribuir de acuerdo al estado de la imagen. La información de audio se graba en un formato de múltiples canales tales como Dolby Digital para que pueda disfrutar de una presencia de audio más real.

Además, hay distintas funciones de avanzada tales como los múltiples ángulos, múltiples idiomas y control de padres en los DVD.

## DVD-RW

Un DVD-RW es un disco que puede grabar y regrabar y que tiene el mismo tamaño que el DVD VIDEO. El DVD-RW puede grabarse en dos modos diferentes: modo VR y modo de video. El modo VR (Videograbación) permite hacer distintas funciones de programación y edición algunos de los que están limitados en el caso del modo de video. El modo de video cumple con el formato DVD VIDEO y puede reproducirse en otros reproductores de DVD mientras que los DVD-RW grabados en el modo VR sólo pueden reproducirse en reproductores que acepten DVD-RW. El "DVD-RW" que aparece en este manual y las indicaciones en la pantalla se refieren a los DVD-RWs en el modo VR.

## **DVD+RW**

Un DVD+RW es un disco que puede grabar y regrabar.

Los DVD+RWs utilizan un formato de grabación que es comparable con el formato DVD VIDEO (videodisco digital, video).

## **Software con base en película, software con base en video**

Los DVDs pueden clasificarse en software con base en película o con base en video. Los DVDs con base en película contienen las mismas imágenes (24 fotogramas por segundo) que los mostrados en las salas de cine. Los DVD con base en video tales como los telenovelas o dramas muestran imágenes a 30 fotogramas (o 60 campos) por segundo.

## **JPEG (Grupo de Expertos Fotográficos Juntos)**

Bajo el patrocinio de la Organización Internacional de Estandarización (ISO), el JPEG se define como un formato de norma universal para la compresión y descompresión digital de imágenes fijas para utilizar en sistemas relacionadas con computadora. Normalmente la velocidad de compresión es variable antes de que se produzca un deterioro visible. Las imágenes fijas se comprimen a 1/10 a 1/100 del tamaño original.

## **Título**

La sección más larga de una imagen o música en un DVD, película, etc. en el software en video o todo el álbum en el software de audio.

## **Pista**

Secciones de una imagen o música en un CD o VIDEO CD (la longitud de una canción).

# Lista de códigos de idioma

La ortografía de idiomas cumplen con la norma ISO 639: 1988 (E/F).

Código Idioma	Código Idioma	Código Idioma	Código Idioma
1027 Afar	1174 French	1332 Lithuanian	1507 Samoan
1028 Abkhazian	1181 Frisian	1334 Latvian; Lettish	1508 Shona
1032 Afrikaans	1183 Irish	1345 Malagasy	1509 Somali
1039 Amharic	1186 Scots Gaelic	1347 Maori	1511 Albanian
1044 Arabic	1194 Galician	1349 Macedonian	1512 Serbian
1045 Assamese	1196 Guarani	1350 Malayalam	1515 Sundanese
1051 Aymara	1203 Gujarati	1352 Mongolian	1516 Swedish
1052 Azerbaijani	1209 Hausa	1353 Moldavian	1517 Swahili
1053 Bashkir	1217 Hindi	1356 Marathi	1521 Tamil
1057 Byelorussian	1226 Croatian	1357 Malay	1525 Telugu
1059 Bulgarian	1229 Hungarian	1358 Maltese	1527 Tajik
1060 Bihari	1233 Armenian	1363 Burmese	1528 Thai
1066 Bengali; Bangla	1235 Interlingua	1365 Nauru	1529 Tigrinya
1067 Tibetan	1248 Indonesian	1369 Nepali	1531 Turkmen
1070 Breton	1253 Icelandic	1376 Dutch	1532 Tagalog
1079 Catalan	1254 Italian	1379 Norwegian	1535 Tonga
1093 Corsican	1257 Hebrew	1408 Oriya	1538 Turkish
1097 Czech	1261 Japanese	1417 Punjabi	1540 Tatar
1103 Welsh	1269 Yiddish	1428 Polish	1543 Twi
1105 Danish	1283 Javanese	1435 Pashto; Pushto	1557 Ukrainian
1109 German	1287 Georgian	1436 Portuguese	1564 Urdu
1130 Bhutani	1297 Kazakh	1463 Quechua	1572 Uzbek
1142 Greek	1298 Greenlandic	1481 Rhaeto- Romance	1581 Vietnamese
1144 English	1299 Cambodian	1483 Romanian	1587 Volapük
1145 Esperanto	1300 Kannada	1489 Russian	1613 Wolof
1149 Spanish	1301 Korean	1495 Sanskrit	1632 Xhosa
1150 Estonian	1305 Kashmiri	1498 Sindhi	1665 Yoruba
1151 Basque	1307 Kurdish	1502 Serbo-Croatian	1684 Chinese
1157 Persian	1311 Kirghiz	1503 Singhalese	1697 Zulu
1165 Finnish	1313 Latin	1505 Slovak	1703 No especificado
1166 Fiji	1326 Lingala	1506 Slovenian	
1171 Faroese	1327 Laotian		





## Free Manuals Download Website

<http://myh66.com>

<http://usermanuals.us>

<http://www.somanuals.com>

<http://www.4manuals.cc>

<http://www.manual-lib.com>

<http://www.404manual.com>

<http://www.luxmanual.com>

<http://aubethermostatmanual.com>

Golf course search by state

<http://golfingnear.com>

Email search by domain

<http://emailbydomain.com>

Auto manuals search

<http://auto.somanuals.com>

TV manuals search

<http://tv.somanuals.com>