

Black **Trinitron**

KV-14V5D

KV-14V6D

HiBlack **Trinitron**

KV-21V5D

KV-21V6D

Operating Instructions **GB**

Bedienungsanleitung **D**

Mode d'emploi **F**

Gebruiksaanwijzing **NL**

Bruksanvisning **S**

Trinitron Colour Video TV

VHS Video

COMBO

SHOWVIEW



WARNING

To prevent fire or shock hazard, do not expose the unit to rain or moisture.

Dangerously high voltages are present inside the set. Do not open the cabinet. Refer servicing to qualified personnel only.

Caution

Television programmes, films, video tapes and other materials may be copyrighted. Unauthorized recording of such materials may be contrary to the provisions of the copyright laws.

Colour System of Your Set

This video TV is designed to receive TV programmes based on PAL (B/G) colour system and to record and play on PAL colour system. The video TV can also play tapes on NTSC colour system.

Precautions

Safety Information

For general safety:

- Do not expose the unit to rain or moisture.
- Do not open the rear cover.

For safe operations:

- Do not operate the unit on anything but 220–240 V AC, 50 Hz.
- Do not operate the unit if any liquid or solid object falls in it—have it checked immediately.
- Unplug the unit from the wall outlet if you do not intend to use it for an extended period of time. To disconnect the cord, pull it out by the plug, never by the cord.

For safe installation:

- Leave a clear space of 5 cm around the unit for adequate ventilation.
- Do not install the unit in hot, humid, or excessively dusty places.
- Do not install the unit where it may be exposed to mechanical vibrations.

For your protection, refer all servicing to qualified personnel.

About Moisture Condensation

If the unit is brought directly from a cold place to a warm place, moisture may condense on the video head drum. If this happens, the tape may stick to the head drum and it may be damaged or the unit may not operate correctly. To avoid possible damage caused by moisture condensation, be sure not to leave a cassette inside the compartment when the unit is not in use. When bringing the unit from a cold place to a warm place, wait for about 10 minutes before operating it.

If the tape operation buttons do not work due to moisture condensation, leave the power on for more than one hour.

Contents

Getting Started

Step 1—Preparation	4
Checking the supplied accessories	4
Inserting batteries into the remote control	4
Step 2—Connecting the Aerial	5
Connecting an indoor aerial (KV-14V5D, KV-14V6D only)	5
Connecting an outdoor aerial	5
Step 3—Tuning in to TV Stations	6
Selecting the menu language	6
Presetting channels automatically	7
Presetting channels manually	8
Skipping programme positions	9
Captioning a TV station name	10
Manual fine-tuning	11
Tuning in to a channel temporarily	12
Setting a Pay-TV channel (KV-14V6D, KV-21V6D only)	13
Step 4—Setting up ShowView* Manually	14
Setting the guide channels	14
Step 5—Setting the Clock	16

Basic Operations

Watching the TV	17
Switching the video TV on and off	17
Selecting TV programmes	17
Adjusting the volume	17
Adjusting the picture	18
Muting the sound	19
Displaying the on-screen information	19
Watching line input	19
Listening with headphones	19
Viewing Teletext	20
Switching Teletext on and off	20
Using Fasttext	20
Playing a Tape	22
Inserting a video cassette	22
Ejecting a video cassette	22
Protecting your cassette against accidental erasure	22
Playing a tape	23
Resetting the tape counter	23
Playing a tape repeatedly (AUTO REPEAT)	24
Replaying a scene automatically	24
Setting the colour system	25
Displaying the on-screen indications	25
Viewing programmes in 16:9 mode	26
Recording TV Programmes	27
Recording TV programmes	27
Recording with the TV off	27
Watching a TV programme while recording another (KV-14V6D, KV-21V6D only)	27

Recording TV Programmes Using the Timer	28
Setting the timer	28
Using the video TV before timer recording starts	30
Checking the timer settings	31
Changing or canceling the timer settings	31
Recording using QUICK TIMER	32
Timer recording with VPS/PDC signals	33
Recording TV Programmes Using ShowView	34

Additional Operations

Switching Off Automatically—Sleep Timer	36
Switching On at Your Desired Time— On Timer	37
Using FUNCTION LOCK	38
Searching Using the INDEX Function	39
Enhancing Video Picture Quality	40
Adjusting the tracking	40
Adjusting with the optimum picture control (OPC)	41
About the Auto Head Cleaner	41
Connecting Optional Equipment	42
Watching the picture input from optional equipment	42
Editing with another VCR	43
Watching the Pay-TV channel (KV-14V6D, KV-21V6D only)	43

Additional Information

Troubleshooting	44
Taking Care of Your Video TV	46
Video head cleaning	46
Worn video heads	46
Check the video heads after 1,000 hours of use	46
Specifications	47
Receivable channels and channel displays	47
Index to Parts and Controls	48
Video TV set—front	48
Remote control	49

* ShowView is a trademark applied for by Gemstar Development Corp. ShowView system is manufactured under license from Gemstar Development Corporation.

The instructions in this manual are for models KV-14V5D, KV-14V6D, KV-21V5D and KV-21V6D. Before you begin to read this manual, refer to the model number located on the rear of your video TV. Model KV-14V6D is used for illustration purposes throughout this manual. Any differences in operation are indicated in the text, for example, "KV-14V5D, KV-14V6D only."

Step 1 — Preparation

Checking the supplied accessories

When you have taken everything out of the carton, check that you have these items:

- Remote control
- Two R6 (size AA) batteries
- Aerial (KV-14V5D, KV-14V6D only)

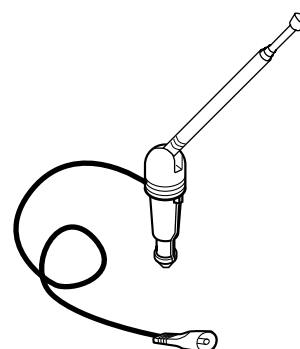
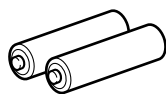
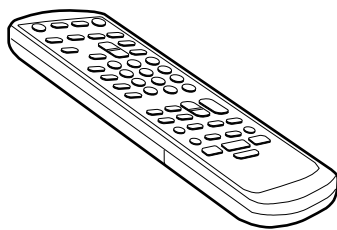

(KV-14V5D, KV-14V6D only)

Inserting batteries into the remote control

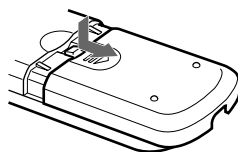

Turn the remote control over, and remove the cover.

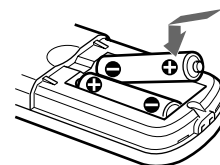

Check the polarities and position two R6 batteries correctly.

Close the cover.

Note

Always remember to dispose of used batteries in an environmentally friendly way.

Step 2 — Connecting the Aerial

Connecting an indoor aerial (KV-14V5D, KV-14V6D only)

If your local VHF/UHF signal is strong, an indoor aerial can be used to obtain a clear picture. Connect the supplied aerial as follows:

- 1 Insert the aerial until it clicks.
- 2 After turning on the video TV, adjust the aerial for the best reception. Be sure to adjust the aerial for the channel you want to record as well. If reception is poor, connect an outdoor aerial to your video TV.

GB

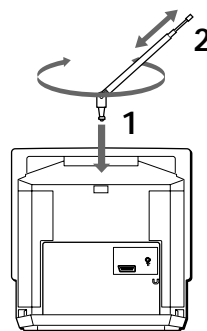

Connecting an outdoor aerial

For better TV reception and clearer recording, connect an outdoor aerial to your video TV.

To connect a VHF aerial or a combination VHF/UHF aerial—75-ohm coaxial cable (round)

Attach an IEC aerial connector to 75-ohm coaxial cable. Plug the connector into the Γ (aerial) socket, located at the rear of the video TV.

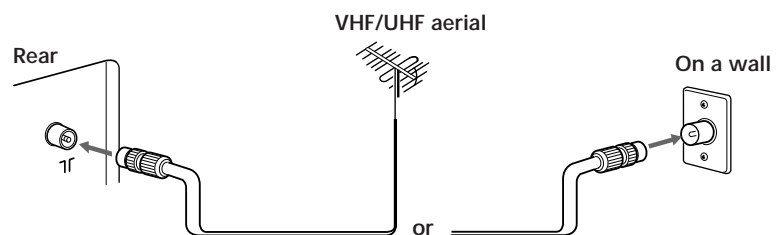

To connect both VHF and UHF aerials

Attach the aerial cable ends to the VHF/UHF mixer (not supplied). Plug the mixer into the Γ (aerial) socket, located at the rear of the video TV.

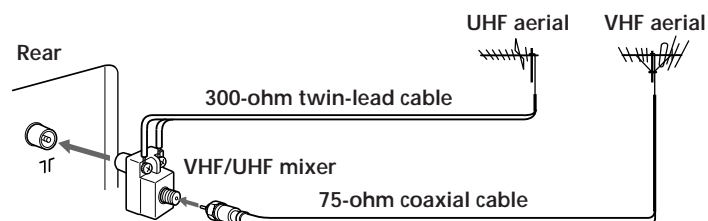

After connecting the aerial, connect the mains lead to a wall outlet.

Step 3 — Tuning in to TV Stations

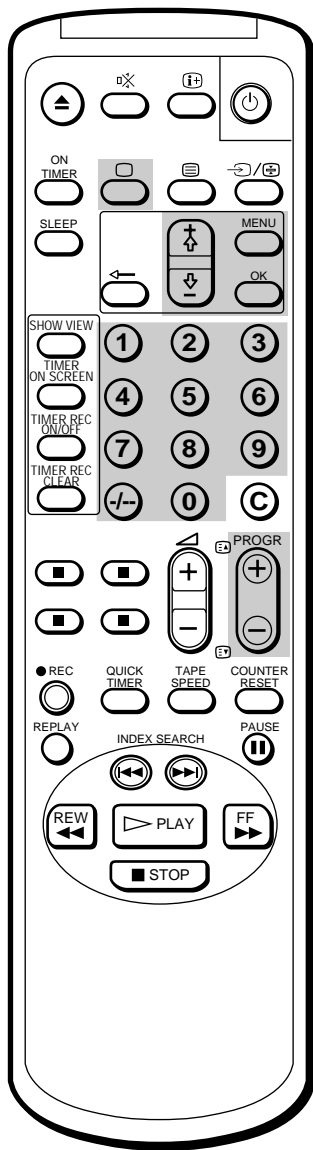

You can preset up to 80 TV channels, either automatically or manually. The automatic method is easier if you want to preset all receivable channels at once. Use the manual method if you want to allocate programme numbers to the channels one by one.

Before you begin

- Depress the ① (MAIN POWER) switch, located behind the cover on the front of the video TV, to turn the TV on.

If the Ⓛ lamp on the video TV is lit in red (indicating that the video TV is in standby mode), press □, PROGR +/- or a number button on the remote control.

Selecting the menu language

You can select one of several languages for the menu and on-screen information.

The initial setting is English.

1 Press MENU.

The main menu appears.

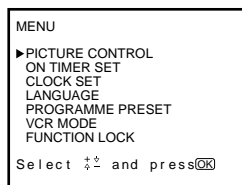

2 Move the cursor (▶) to "LANGUAGE" with + ⏮ or - ⏭ and press OK.

The LANGUAGE menu appears.

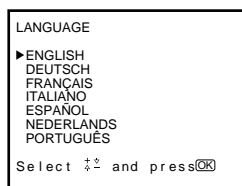

3 Select the language you want with + ⏮ or - ⏭ and press OK.

The selected language is coloured green, and the menu appears in the selected language.

4 Press MENU to return to the original screen.

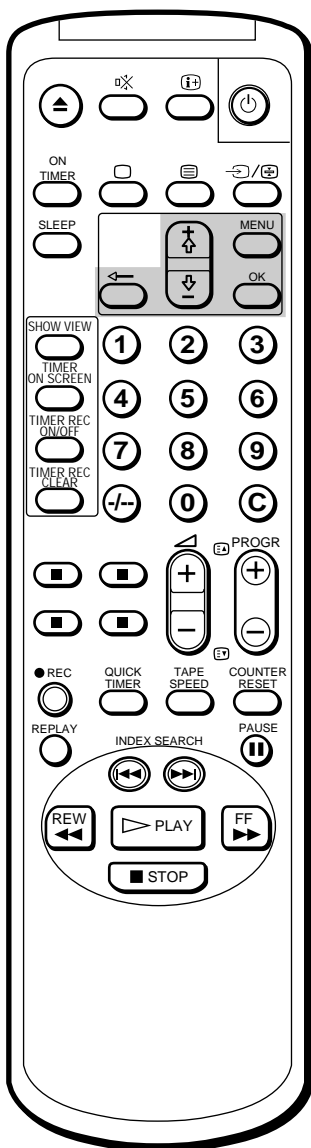

To stop automatic channel presetting
Press **←** on the remote control.

Presetting channels automatically

- 1 Press MENU to display the main menu.
- 2 Move the cursor (▶) to “PROGRAMME PRESET” with + ⬆ or - ⬇ and press OK.
The PROGRAMME PRESET menu appears.

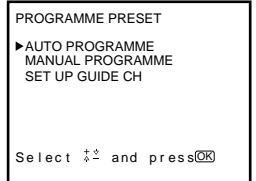

- 3 Move the cursor (▶) to “AUTO PROGRAMME” with + ⬆ or - ⬇ and press OK.
The AUTO PROGRAMME menu appears.

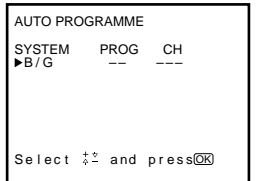

- 4 Press OK.
The programme number you previously watched appears in red in the “PROG” position.
Using + ⬆ or - ⬇, select the programme number from which you want to start presetting and press OK. You cannot begin presetting at 00.
The CH position turns red.

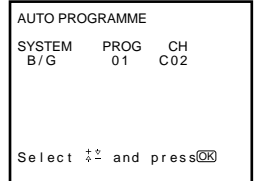

- 5 Select the channel with + ⬆ or - ⬇ and press OK.
The video TV starts scanning and presetting all receivable channels from the programme number selected in step 4.
The preset programme and channel numbers are displayed on the screen in sequence. When presetting is finished, the original screen reappears.
All available channels are now stored on successive number buttons.

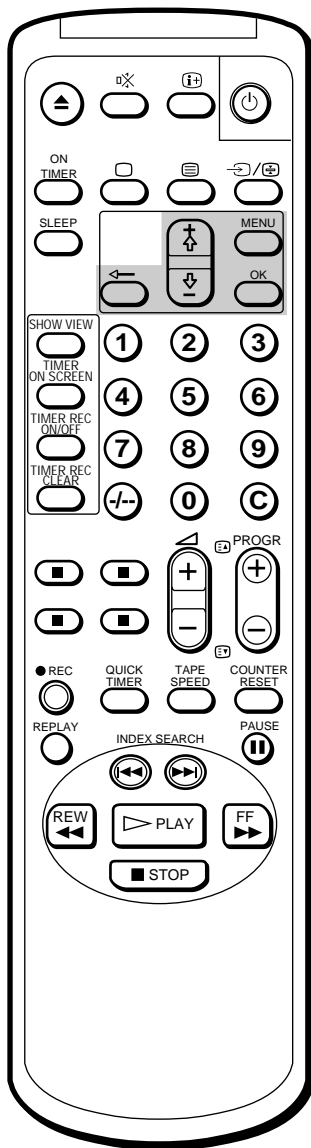

For programme positions beyond 6

The display scrolls by pressing - ▾ repeatedly.

If you have made a mistake

Press ◀ to return to the previous position.

Presetting channels manually

- 1 Press MENU to display the main menu.
The PROGRAMME PRESET menu appears.

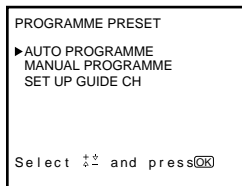

- 3 Move the cursor (▶) to "MANUAL PROGRAMME" with + ▴ or - ▾ and press OK.
The MANUAL PROGRAMME menu appears.

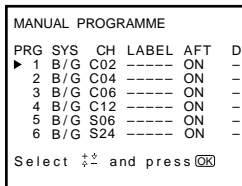

- 4 Using + ▴ or - ▾, move the cursor (▶) to the programme position (number button) to which you want to preset the channel, and press OK.
The "SYS" position turns red.

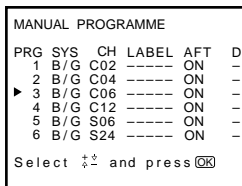

- 5 Select the system with + ▴ or - ▾ and press OK.
The CH position turns red.
- 6 Select the channel you want to preset with + ▴ or - ▾ and press OK.
- 7 The video TV starts scanning receivable channels. When the channel is found, it stops. If you want to preset this channel, press OK. If not, press + ▴ or - ▾ to search for another channel.
- 8 Repeat steps 4 through 7 to preset other channels.
- 9 After you finish presetting, press MENU to return to the original screen.

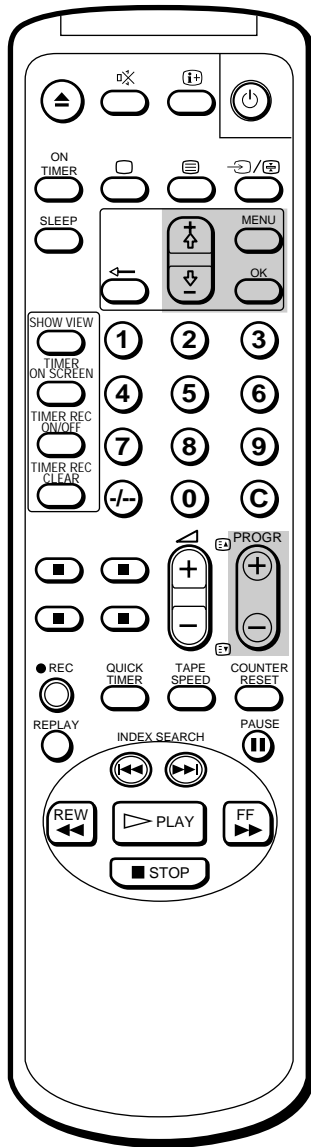

Skipping programme positions

You can skip unused programme positions when selecting programmes with PROGR +/- buttons.

- 1 Press MENU to display the main menu.
- 2 Move the cursor (▶) to "PROGRAMME PRESET" with + ⬆ or - ⬇ and press OK.
The PROGRAMME PRESET menu appears.
- 3 Move the cursor (▶) to "MANUAL PROGRAMME" with + ⬆ or - ⬇ and press OK.
The MANUAL PROGRAMME menu appears.
- 4 Using + ⬆ or - ⬇, move the cursor (▶) to the programme position which you want to skip and press OK.
The "SYS" position turns red.

MANUAL PROGRAMME						
PRG	SYS	CH	LABEL	AFT	D	
1	B/G	C02	-----	ON	-	-
2	B/G	C04	-----	ON	-	-
▶ 3	B/G	C06	-----	ON	-	-
4	B/G	C12	-----	ON	-	-
5	B/G	S06	-----	ON	-	-
6	B/G	S24	-----	ON	-	-

Select ⬆⬇ and press OK

- 5 Press + ⬆ or - ⬇ until "---" appears in the "SYS" position and press OK.

MANUAL PROGRAMME						
PRG	SYS	CH	LABEL	AFT	D	
1	B/G	C02	-----	ON	-	-
2	B/G	C04	-----	ON	-	-
▶ 3	---	C06	-----	ON	-	-
4	B/G	C12	-----	ON	-	-
5	B/G	S06	-----	ON	-	-
6	B/G	S24	-----	ON	-	-

Select ⬆⬇ and press OK

When you select programmes using the PROGR +/- buttons, the programme position is skipped.

- 6 Repeat steps 4 and 5 to skip other programme positions.
- 7 Press MENU to return to the original screen.

For programme positions beyond 6

The display scrolls by pressing - ⬇ repeatedly.

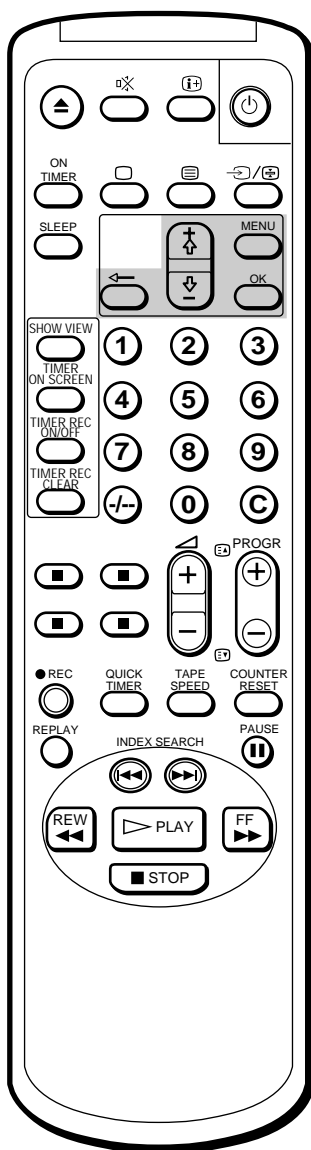

Captioning a TV station name

You can name a channel using up to five characters (letters or numbers) to be displayed on the TV screen (e.g. MTV). Using this function, you can easily identify which channel you are watching.

- 1 Press MENU to display the main menu.
- 2 Move the cursor (▶) to "PROGRAMME PRESET" with + ⬆ or - ⬇ and press OK.
The PROGRAMME PRESET menu appears.
- 3 Move the cursor (▶) to "MANUAL PROGRAMME" with + ⬆ or - ⬇ and press OK.
The MANUAL PROGRAMME menu appears.

MANUAL PROGRAMME						
PRG	SYS	CH	LABEL	AFT	D	
▶ 1	B/G	C02	-----	ON	-	-
2	B/G	C04	-----	ON	-	-
3	B/G	C06	-----	ON	-	-
4	B/G	C12	-----	ON	-	-
5	B/G	S06	-----	ON	-	-
6	B/G	S24	-----	ON	-	-

Select ⬆⬇ and press OK

- 4 Using + ⬆ or - ⬇, move the cursor (▶) to the programme position you want to caption and press OK repeatedly until the first element of the "LABEL" position turns red.
- 5 Select a letter or number with + ⬆ or - ⬇ and press OK.
The next element turns red. Select other characters in the same way. For the element you want to leave blank, select "-" and press OK.

MANUAL PROGRAMME						
PRG	SYS	CH	LABEL	AFT	D	
1	B/G	C02	-----	ON	-	-
2	B/G	C04	MTV--	ON	-	-
3	B/G	C06	-----	ON	-	-
4	B/G	C12	-----	ON	-	-
5	B/G	S06	-----	ON	-	-
6	B/G	S24	-----	ON	-	-

Select ⬆⬇ and press OK

If you have made a mistake
Press ◀ to return to the previous position.

- 6 After selecting all the characters, press OK repeatedly until the cursor appears. Now the caption you chose is stored.
- 7 Repeat steps 4 through 6 to caption other channels.
- 8 Press MENU to return to the original screen.

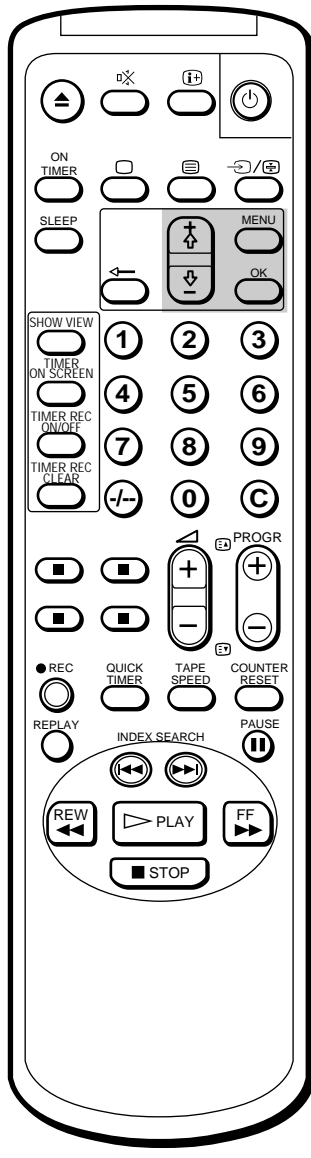

Manual fine-tuning

Normally, the automatic fine-tuning (AFT) is already working. However, if the picture of a programme is distorted, you can use the manual fine-tuning function to obtain better picture reception.

- 1 Press MENU to display the main menu.
- 2 Move the cursor (▶) to "PROGRAMME PRESET" with + ⬆ or - ⬇ and press OK.
The PROGRAMME PRESET menu appears.
- 3 Move the cursor (▶) to "MANUAL PROGRAMME" with + ⬆ or - ⬇ and press OK.
The MANUAL PROGRAMME menu appears.
- 4 Using + ⬆ or - ⬇, move the cursor (▶) to the programme position which you want to manually fine-tune, and press OK repeatedly until the AFT position turns red.

MANUAL PROGRAMME						
PRG	SYS	CH	LABEL	AFT	D	
1	B/G	C02	-----	ON	-	
2	B/G	C04	-----	ON	-	
▶ 3	B/G	C06	-----	ON	-	
4	B/G	C12	-----	ON	-	
5	B/G	S06	-----	ON	-	
6	B/G	S24	-----	ON	-	

Select ⬆⬇ and press OK

- 5 Fine-tune the channel while holding down + ⬆ or - ⬇ so that you get the best TV reception. As you press these buttons, the frequency changes from -15 to +15.

MANUAL PROGRAMME						
PRG	SYS	CH	LABEL	AFT	D	
1	B/G	C02	-----	ON	-	
2	B/G	C04	-----	ON	-	
▶ 3	B/G	C06	-----	- 3	-	
4	B/G	C12	-----	ON	-	
5	B/G	S06	-----	ON	-	
6	B/G	S24	-----	ON	-	

Select ⬆⬇ and press OK

To reactivate automatic fine-tuning (AFT)
Repeat from the beginning and select "ON" in step 5.

- 6 After fine-tuning, press OK.
The cursor (▶) appears. The fine-tuned level is now stored.
- 7 Repeat steps 4 through 6 to fine-tune other channels.
- 8 Press MENU to return to the original screen.

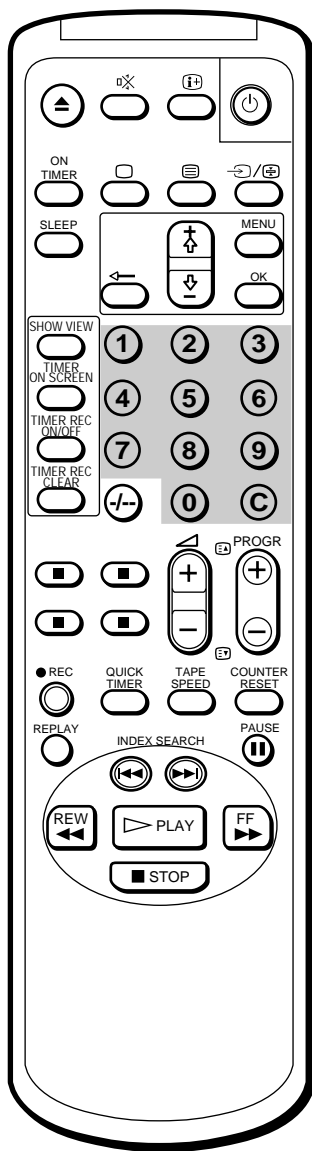

Tuning in to a channel temporarily

You can tune in to a channel temporarily, even when the channel has not been preset.

- 1 Press C on the remote control.
To tune in to a cable channel, press C twice. The indication "C" (for VHF/UHF channels), or "S" (for cable channels) will appear on the screen.
- 2 Enter the double digit channel number using the remote control number buttons (e.g. for channel 4, press 0, then 4).
The channel will appear. However, this channel will not be stored in the video TV's memory.

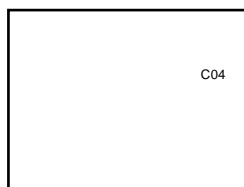

Note (KV-14V6D, KV-21V6D only)

In order to record a programme received through a Pay-TV decoder, you must preset the channel according to the method on page 8 "Presetting channels manually", or page 13 "Setting a pay-TV channel," and then tune in to the channel according to the method on page 17 "Selecting TV programmes".

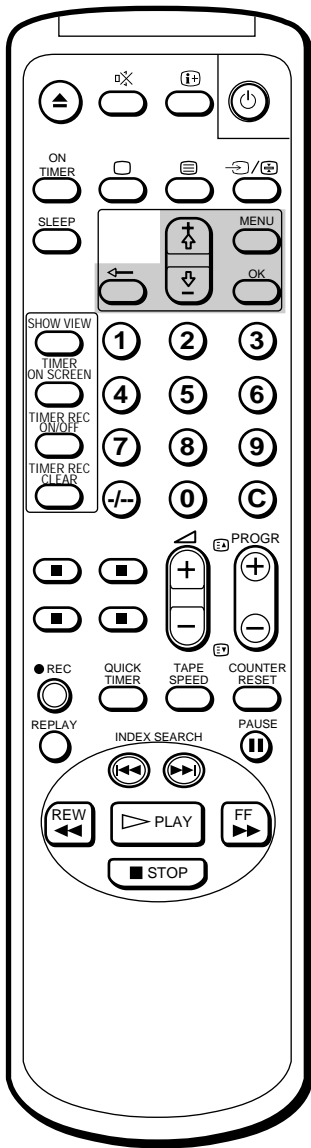

Setting a Pay-TV channel (KV-14V6D, KV-21V6D only)

You can watch Pay-TV channels by connecting a Pay-TV decoder to the  1/  1 connector on the rear of the video TV.

GB

- 1 Press MENU to display the main menu.
- 2 Move the cursor (▶) to "PROGRAMME PRESET" with + ⬆ or - ⬇ and press OK.
The PROGRAMME PRESET menu appears.
- 3 Move the cursor (▶) to "MANUAL PROGRAMME" with + ⬆ or - ⬇ and press OK.
The MANUAL PROGRAMME menu appears.
- 4 Move the cursor (▶) to the programme position to which you want to set the pay-TV decoder, and press OK until the D position turns red.

MANUAL PROGRAMME						
PRG	SYS	CH	LABEL	AFT	D	
1	B/G	C02	-----	ON	-	
2	B/G	C04	-----	ON	-	
▶ 3	B/G	C06	-----	ON	-	
4	B/G	C12	-----	ON	-	
5	B/G	S06	-----	ON	-	
6	B/G	S24	-----	ON	-	

Select ⬆⬇ and press 

- 5 Press + ⬆ or - ⬇ until ● appears in the D position and press OK.

MANUAL PROGRAMME						
PRG	SYS	CH	LABEL	AFT	D	
1	B/G	C02	-----	ON	-	
2	B/G	C04	-----	ON	-	
3	B/G	C06	-----	ON	●	
4	B/G	C12	-----	ON	-	
5	B/G	S06	-----	ON	-	
6	B/G	S24	-----	ON	-	

Select ⬆⬇ and press 

- 6 Press MENU to return to the original screen.

Note

While you are recording a program which is being recorded through the Pay-TV decoder, you will not be able to view other programmes through the decoder.

Step 4 — Setting up ShowView Manually

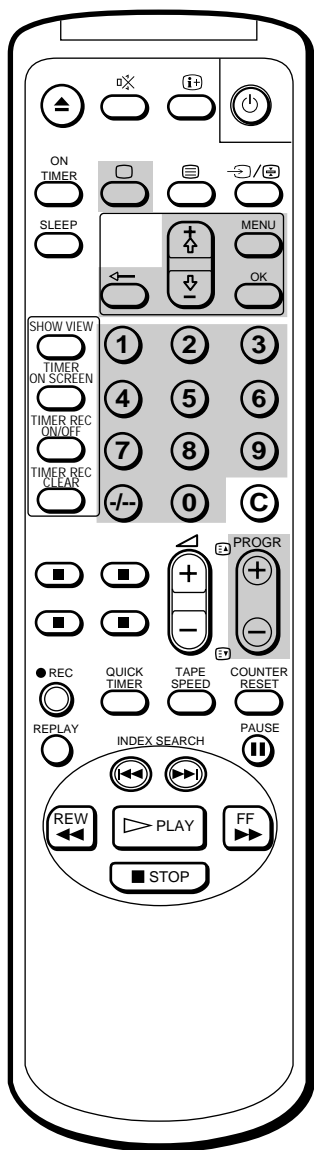

The ShowView function allows you to simplify the task of programming your video TV to make timer recordings. You should coordinate the programme position of each channel with the guide channel (the number that's assigned to each TV station in advance). To find the guide channel numbers, look in the programme guide for your area that features ShowView numbers.

Before you begin

- If the \odot lamp on the video TV is lit in red (indicating that the video TV is in standby mode), press \square , **PROGR +/-** or a number button on the remote control.

Setting the guide channels

- 1 Press **MENU** to display the main menu.
The main menu appears.

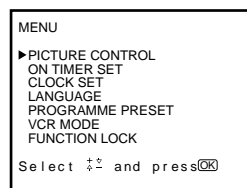

- 2 Move the cursor (\blacktriangleright) to "PROGRAMME PRESET" with $+$ \updownarrow or $-$ \updownarrow and press **OK**.
The PROGRAMME PRESET menu appears.

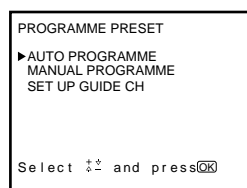

- 3 Move the cursor (\blacktriangleright) to "SET UP GUIDE CH" with $+$ \updownarrow or $-$ \updownarrow and press **OK**.
The SET UP GUIDE CH menu appears.

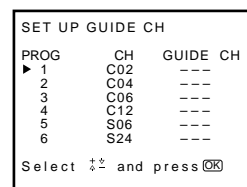

If you have made a mistake
Press \leftarrow to return to the previous position.

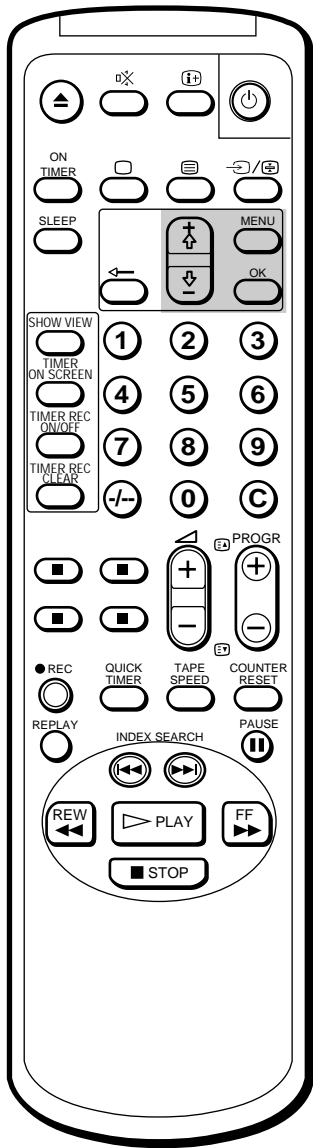

- 4 Using + \uparrow or - \downarrow , move the cursor (▶) to the programme position (number button) to which you want to preset the guide channel, and press OK. The GUIDE CH position turns red.

SET UP GUIDE CH		
PROG	CH	GUIDE CH
1	C02	---
2	C04	---
3	C06	---
4	C12	---
5	S06	---
6	S24	---

Select \uparrow / \downarrow and press OK

- 5 Select the guide channel you want to preset with + \uparrow or - \downarrow , and press OK.

SET UP GUIDE CH		
PROG	CH	GUIDE CH
1	C02	---
2	C04	---
▶ 3	C06	99
4	C12	---
5	S06	---
6	S24	---

Select \uparrow / \downarrow and press OK

- 6 Repeat steps 4 and 5 to preset other channels.
- 7 After you finish presetting, press MENU to return to the original screen.

Step 5 — Setting the Clock

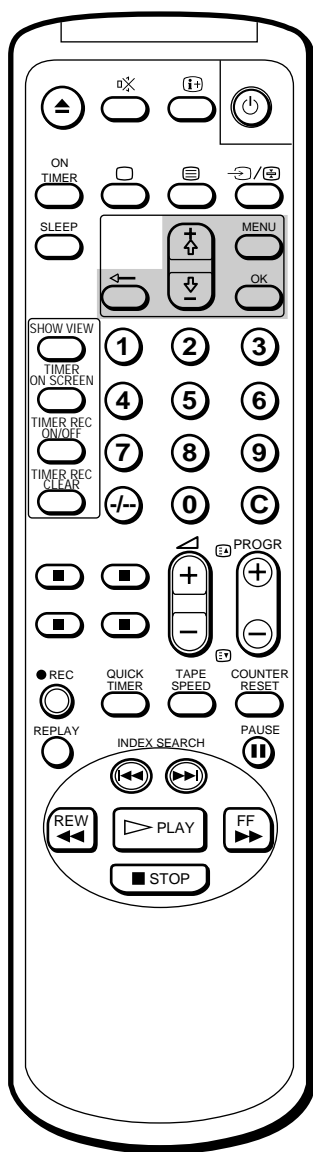

You need to set the clock in order to use timer recording and quick-timer recording functions.

- 1 Press MENU to display the main menu.

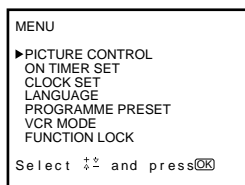

- 2 Move the cursor (▶) to "CLOCK SET" with + <up> or - <down> and press OK. The CLOCK SET menu appears.

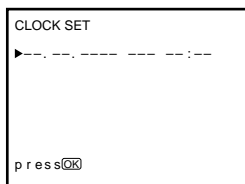

- 3 Press OK to start setting the clock. The day section turns red.

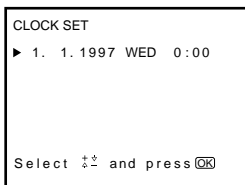

- 4 Set the day with + <up> or - <down> and press OK. The month section turns red.

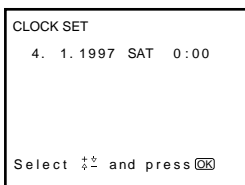

- 5 Using + <up> or - <down> and OK, set the month, year, hour and minute in the same way as in step 4.

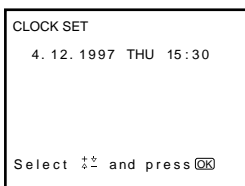

- 6 After setting the minute, press OK. The clock starts working.

- 7 Press MENU to return to the original screen.

If you have made a mistake
Press ◀ to return to the previous position.

If the clock has stopped and "--/--" is displayed
You have to re-set the clock.

Watching the TV

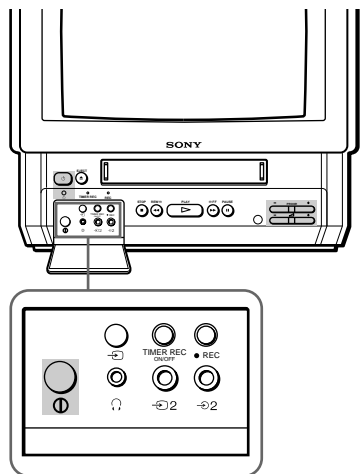

This section explains the basic functions you use while watching the TV. Most of the operations can be done using the remote control.

Switching the video TV on and off

Switching on

Depress the (MAIN POWER) switch, which is located behind the cover on the front of the video TV.

Press , or number buttons on the remote control, or on the video TV when the lamp is lit in red (indicating that the video TV is in standby mode).

Switching off temporarily

Press .

The video TV enters standby mode and the lamp on the front of the video TV lights up in red.

To switch on again

Press , or number buttons on the remote control, or on the video TV.

To switch off the main power

Press the switch on the video TV.

Selecting TV programmes

Press or number buttons on the remote control, or on the video TV.

To select a double-digit number using the number buttons

Press , then the numbers.

For example, if you want to choose 14, press , 1 and 4.

Adjusting the volume

Press .

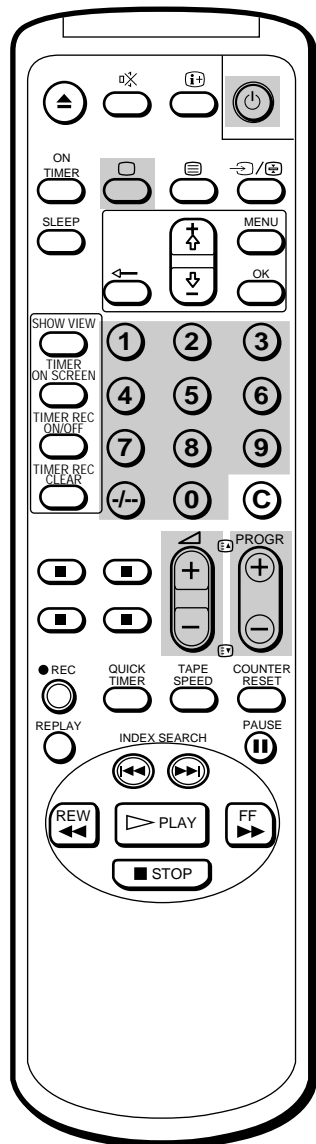

Note

When the switch is turned off, the video operations do not work.

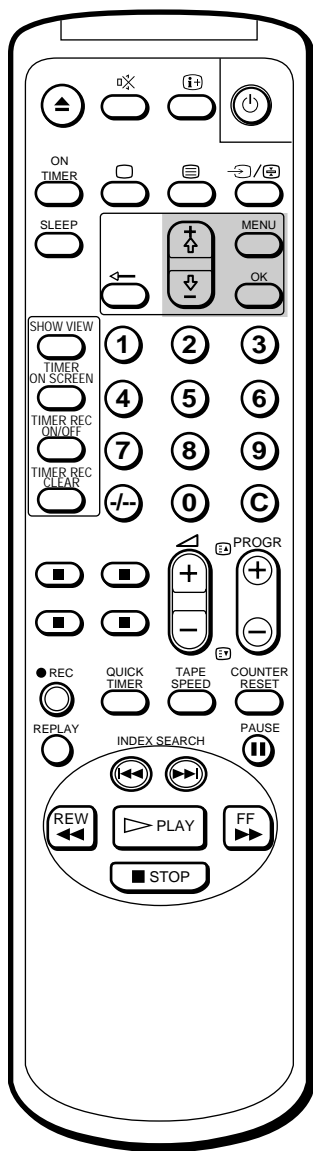

Note

The HUE adjustment is available only for the NTSC colour system.

Adjusting the picture

1 Press MENU to display the main menu.

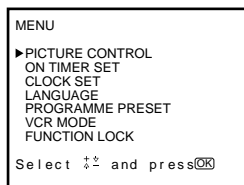

2 Move the cursor (▶) to "PICTURE CONTROL" with + ↑ or - ↓ and press OK.

The PICTURE CONTROL menu appears.

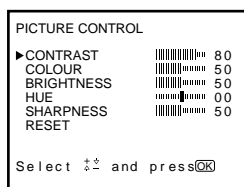

3 Using + ↑ or - ↓, select the item you want to adjust and press OK.

4 Adjust the picture with + ↑ or - ↓ and press OK.

With each press the vertical bars increase or decrease and the figure at the right margin changes to show the control level. (See the table below.)

5 Repeat steps 3 and 4 to adjust other items.

6 Press MENU to return to the original screen.

The adjusted control levels are stored.

Effect of each control

PICTURE CONTROL	Effect
CONTRAST	Less More
COLOUR	Less More
BRIGHTNESS	Darker Brighter
HUE	Greenish Reddish
SHARPNESS	Softer Sharper
RESET	Resets all the items to the factory preset levels.

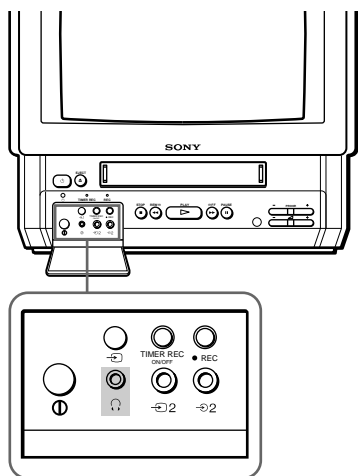

Muting the sound

Press **MUTE**.

The **MUTE** indicator appears and stays on the screen.

To resume normal sound, press **MUTE** again or **PAUSE** +.

Displaying the on-screen information

Press **INFO** to display the following on-screen information.

To have the programme number, channel number and caption stay on the screen, press **INFO** again.

To make the indications disappear, press **INFO** until no indications are displayed on the screen.

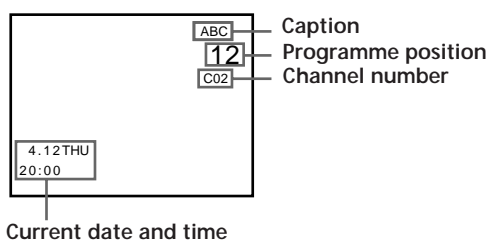
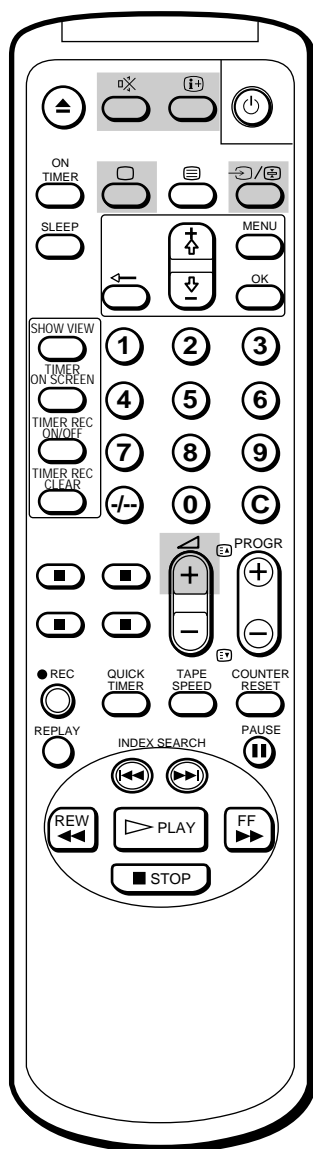

Watching line input

Press **INPUT** repeatedly until the desired input indicator appears.

To return to the normal TV picture, press **INPUT** until the programme position appears, or press **STOP** on the remote control once. For details of the video input picture, see page 42.

Listening with headphones

Plug the headphones (not supplied) into the **HP** (headphones) jack which is located behind the cover on the front of the video TV.

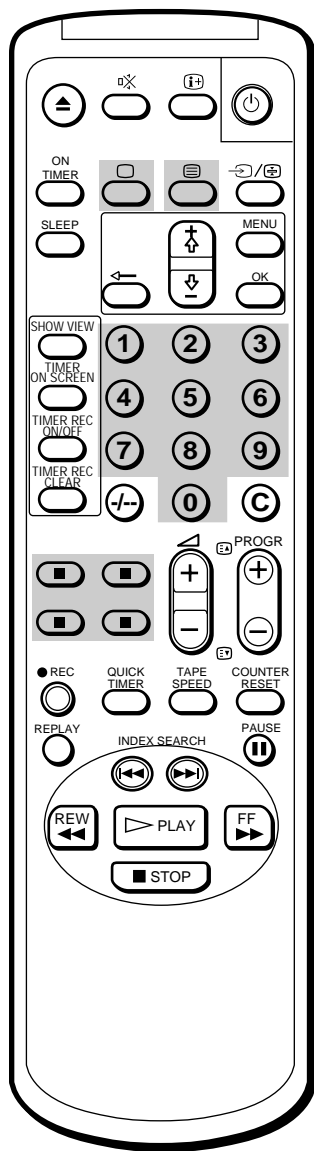

The sound from the speaker is turned off.

Viewing Teletext



TV stations broadcast an information service called Teletext via the TV channels. The Teletext service allows you to receive various information, such as weather forecasts or news, at any time.

Switching Teletext on and off

- 1 Select the TV channel which carries the Teletext service you want to watch.
- 2 Press  to display Teletext.
A Teletext page (normally the index page) is displayed. If there is no Teletext broadcast, the indication P100 is displayed on a black screen.
- 3 Press the number buttons to enter the three digits of the Teletext number you want.
The numbers are displayed on the screen and the requested page appears in a few seconds.
If you have made a mistake, type in any three digits, then re-enter the correct page number.
- 4 Press  to return to the TV mode.

Using Fasttext

This feature allows you to access a Teletext page by pressing only one button. When a Fasttext page is broadcast, a colour-coded menu appears at the bottom of the screen. The colours of the menu correspond to the red, green, yellow and blue buttons on the remote control. These coloured buttons function as the Fasttext buttons in Teletext mode.

Press the coloured button which corresponds to the colour-coded menu. The page is displayed after a few seconds.

To change the Teletext channel

- First press  to return to the TV mode, then repeat steps 1 through 3.
- If the signal of a TV channel is weak, Teletext errors may occur.

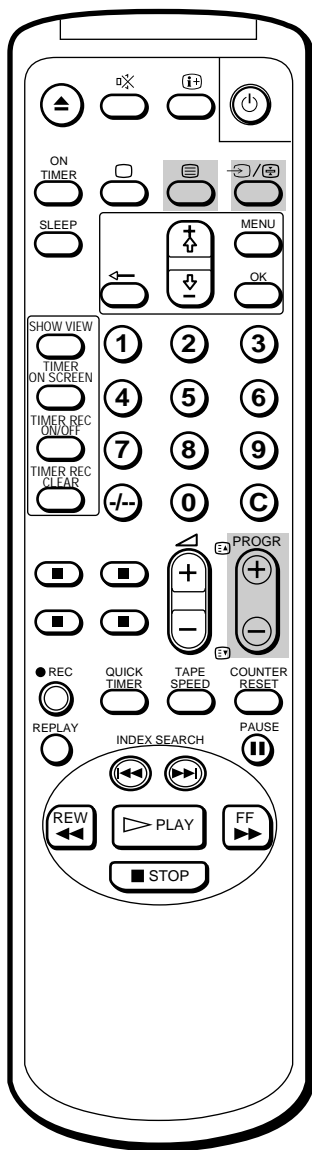

Accessing the next or preceding page

Press **PROGR +/-** / / .

The next or preceding page appears on the screen.

Superimposing a Teletext page on the TV picture

Each time you press , the screen changes as follows:

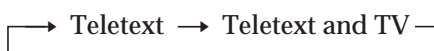

Preventing a Teletext page from being updated or changed

A Teletext page may consist of several subpages. You can stop the page scrolling in order to read the text at your own pace.

Press  (HOLD).

The symbol  appears on the screen and the selected subpage is held.

Press  again to return to normal Teletext operation.

Playing a Tape

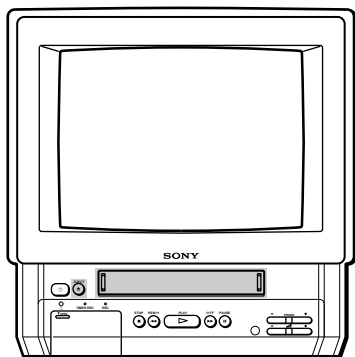

This section shows you how to insert a video cassette and to play it. More convenient functions you can use while playing a tape are described in “Additional Operations” on page 36.

Inserting a video cassette

- 1 Press , PROGR +/- or number buttons on the remote control, or PROGR +/- on the video TV when the lamp is lit in red (indicating that the video TV is in standby mode).
- 2 Gently insert a cassette with the arrow indication facing upwards. The cassette is automatically loaded into the cassette compartment. The indicator appears on the screen and stays until the cassette has been loaded. The video TV turns on automatically when it is in standby mode. If you insert a cassette with its safety tab removed, playback starts.

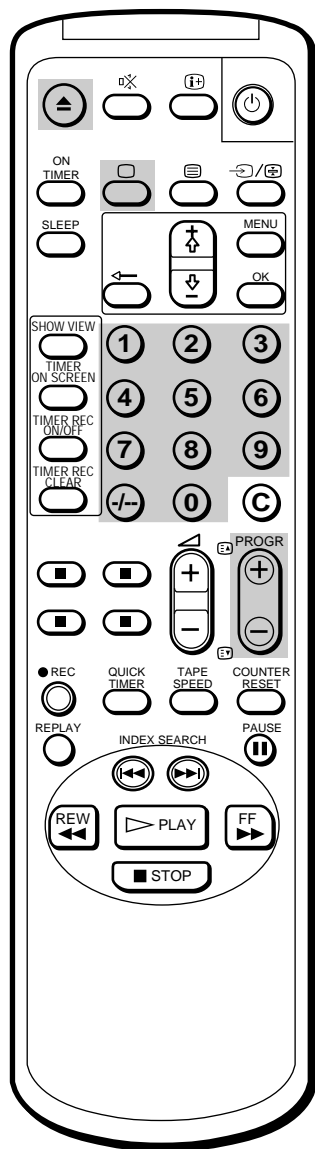

Ejecting a video cassette

Press EJECT on the video TV or on the remote control. The indicator appears and stays until the cassette is ejected. You can eject the cassette even if the power is in standby.

Protecting your cassette against accidental erasure

The cassette is provided with a safety tab to protect against accidentally erasing a previous recording. Break off the safety tab with a screw driver or a similar tool to prevent recording.

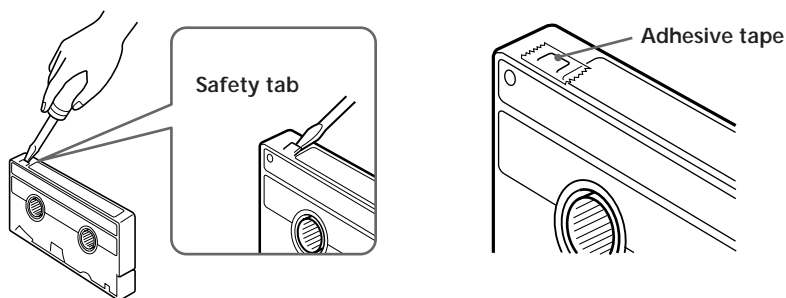

If the safety tab is removed, the cassette is ejected when you try to record on it.

To record on a cassette with the safety tab broken off, simply cover the tab hole with adhesive tape.

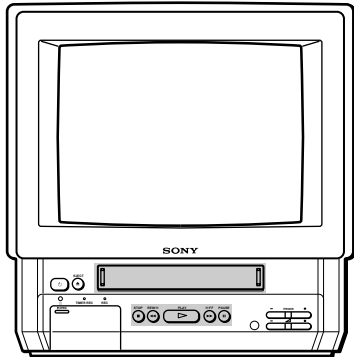





Playing a tape

- 1 If the  lamp on the video TV is lit in red (indicating that the video TV is in standby mode), press , **PROGR +/-** or a number button on the remote control.
- 2 Insert the tape.
If you insert a tape with the safety tab removed, playback begins immediately.
- 3 Press **PLAY** .

To stop playback

Press **STOP** .
The video TV returns to the normal TV picture.

To stop playback for a moment

Press **PAUSE** . The picture pauses.
Press **PAUSE**  again or press **PLAY**  to resume playback.
If you leave your video TV in pause mode, normal playback resumes after about 5 minutes.



To fast forward the tape

Press **STOP** , then press **FF** .



To rewind the tape

Press **STOP** , then press **REW** .

To search a tape at high speed

During playback, press and hold **REW**  (rewind) or **FF**  (fast forward). A high-speed picture appears on the TV screen.
To resume normal playback, release the button.

To view the picture in fast forward or rewind mode

Press and hold **FF**  during fast forward or **REW**  during rewind.
While you hold the button, you can view the picture.
When you release the button, fast forward or rewind mode is resumed.

Resetting the tape counter

The tape counter helps you to locate a certain scene after playback. Press **COUNTER RESET** on the remote control to set the counter to "0:00:00" before playing the tape. The tape counter is automatically reset to "0:00:00" whenever a cassette is inserted. The video TV keeps counting the length of the tape being played. Note, however, that the tape counter does not count the portions without video signals recorded.

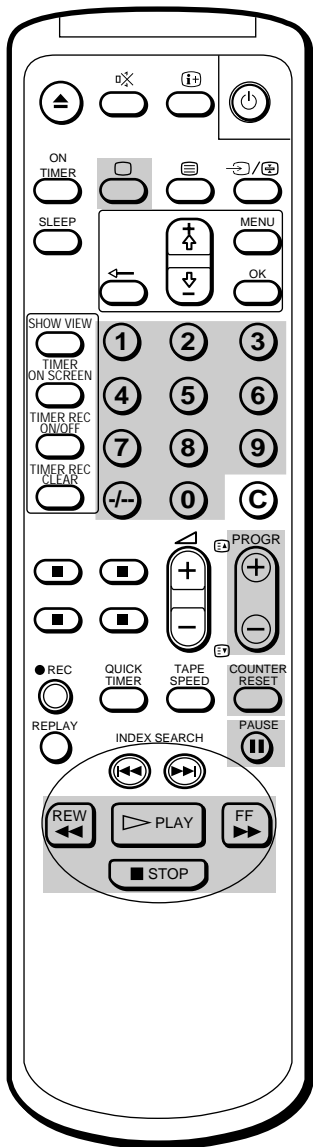

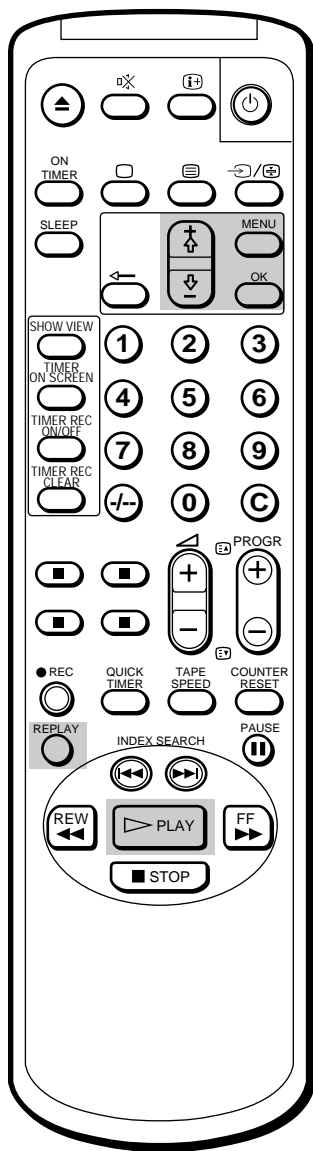

Playing a tape repeatedly (AUTO REPEAT)

You can play the recorded portion of a tape repeatedly.

- 1 Press MENU.
The main menu appears.
- 2 Using the + \uparrow or - \downarrow buttons, move the cursor (\blacktriangleright) to "VCR MODE," then press OK.

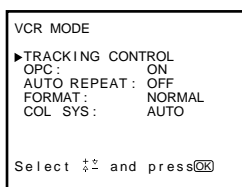

- 3 Using the + \uparrow or - \downarrow buttons, move the cursor (\blacktriangleright) to "AUTO REPEAT," then press OK.
- 4 Using the + \uparrow or - \downarrow buttons, select ON.

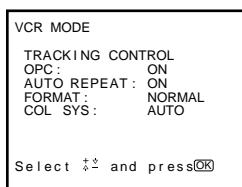

- 5 Press PLAY \blacktriangleright .
Playback begins. When the tape reaches its end, it will automatically rewind and begin playing again.

Replaying a scene automatically

You can use the REPLAY key on your remote control to automatically replay scenes.

Press REPLAY.

The tape will rewind for ten seconds of viewing time and then begin playing automatically.

If you wish to replay more than ten seconds, press REPLAY repeatedly. Each time you press the button, it will add ten seconds onto the playing time, up to a total of 40 seconds.

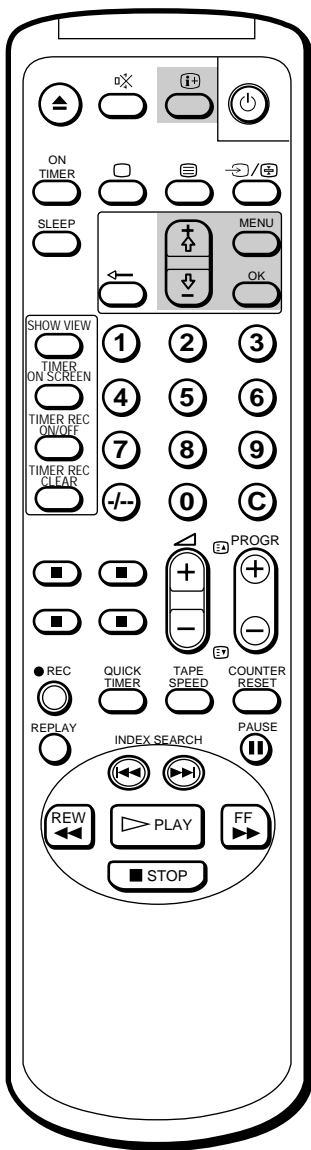

Setting the colour system

Normally, you will want to leave the colour system on AUTO. However, if you notice streaks appearing on the screen during playback, you may want to set the colour system to the system that the tape was recorded in.

- 1 Press MENU.
The main menu appears.
- 2 Using the + ⬆ or - ⬇ buttons, move the cursor (▶) to "VCR MODE," then press OK.

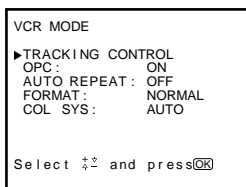

- 3 Using the + ⬆ or - ⬇ buttons, move the cursor (▶) to "COL SYS," then press OK.
- 4 Press the + ⬆ or - ⬇ buttons until the corresponding colour system appears (PAL or NTSC), then press OK.

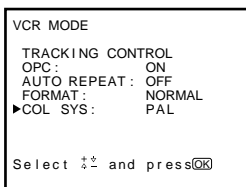

- 5 Press MENU to return to the original screen.

Displaying the on-screen indications

Note

The tape operation mode will be displayed whenever you change the mode (even when the [i+] is turned off.)

Press [i+] to display the following on-screen information. To show only the amount of tape remaining and linear tape counter on the screen, press [i+] again.

To make the indications disappear, press [i+] until no indications appear.

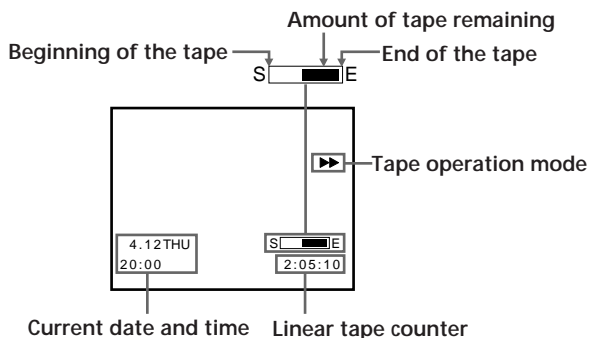

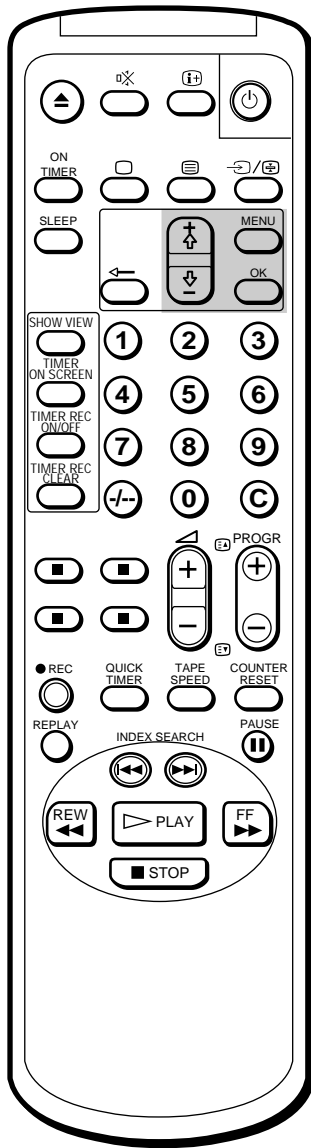

Viewing programmes in 16:9 mode

When viewing recordings of programmes which were originally broadcast in 16:9 mode, you will want to set your video TV to 16:9 mode to prevent a distorted picture.

- 1 Press MENU.
The main menu appears.
- 2 Using the + \uparrow or - \downarrow buttons, move the cursor (▶) to "VCR MODE," then press OK.

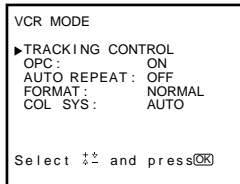

- 3 Using the + \uparrow or - \downarrow buttons, move the cursor (▶) to "FORMAT," then press OK.
- 4 Press the + \uparrow or - \downarrow buttons, select 16:9, then press OK.

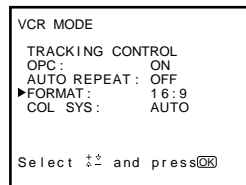

- 5 Press MENU to return to the original screen.

Note

When you change channels, switch between input sources, or turn the power on and off, the video TV will switch back to normal mode.

Recording TV Programmes

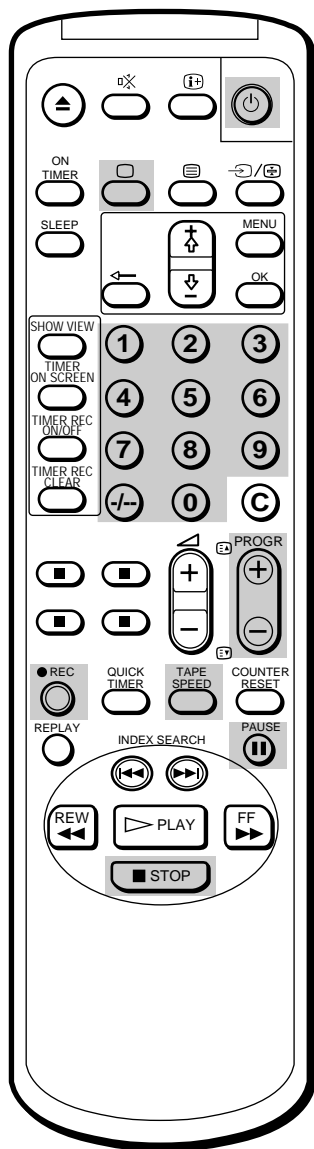
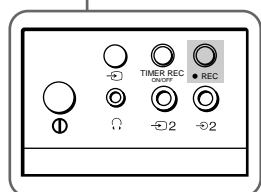
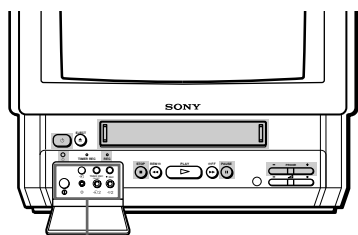

Note (KV-14V6D, KV-21V6D only)

In order to record a Pay-TV programme, you must set the desired Pay-TV channel as explained in "Setting a Pay-TV channel" (page 13).

Recording TV programmes

- 1 Press \square , PROGR +/- or number buttons on the remote control, or PROGR +/- on the video TV when the ⏻ lamp is lit in red (indicating that the video TV is in standby mode).
- 2 Insert a cassette with a safety tab.
- 3 Press TAPE SPEED to select the recording speed, SP (Standard Play), or LP (Long Play). Recording in LP mode will extend the length of your tape.
Maximum recording time
SP mode: 4 hours with E-240
LP mode: 8 hours with E-240
- 4 Select the programme position with PROGR +/- . You can also use number buttons on the remote control. For double-digit numbers (e.g. 14), first press -/--, then press 1 and 4.
- 5 Press REC \bullet .
The REC lamp on the front of the video TV lights up and recording begins.

To stop recording

Press STOP \blacksquare .

When the tape reaches the end, the video TV rewinds the tape automatically to the beginning, then stops. This function does not work when the power of the video TV is off.

To pause recording

Press PAUSE || .

To resume recording, press PAUSE || again.

You can cut out an unwanted scene during recording with this button.

- 1 Press PAUSE || when an unwanted scene appears on the screen.
Recording pauses.
- 2 Press PAUSE || again to release the pause mode at the desired scene.
Recording resumes from the point set in step 1.

When the recording pause mode lasts for about 5 minutes, the video TV stops recording.

Recording with the TV off

Press ⏻ .

The TV screen is turned off and the ⏻ lamp lights up.
The video TV continues recording.

Watching a TV programme while recording another (KV-14V6D, KV-21V6D only)

You can watch a TV programme and record another at the same time if your video TV has two tuners. Only models KV-14V6D and KV-21V6D are equipped with two tuners.

Select the desired programme position with PROGR +/- or the number buttons on the remote control or PROGR +/- on the video TV.

Recording TV Programmes Using the Timer

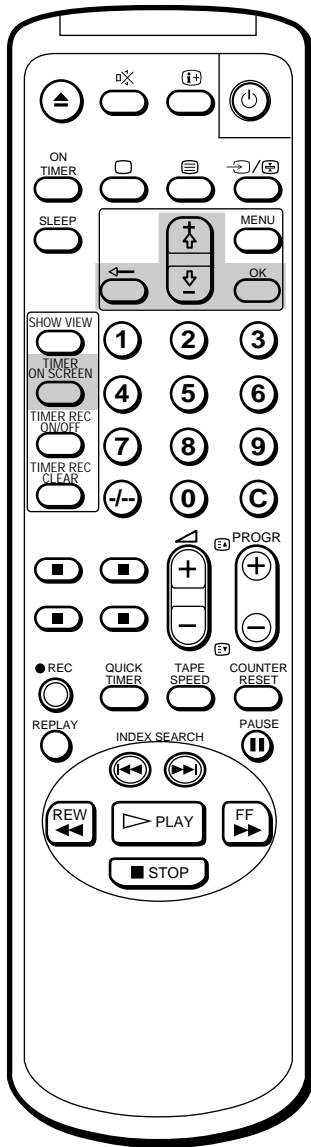

If you have made a mistake during timer setting
 Press ← to return to the previous position and correct the setting.

If you try to enter the recording start time prior to the current time
 All the items of the setting will be erased.

The Timer Recording function allows you to preset your video TV to record up to six programmes within a one-month period.

Before you begin

- Press , **PROGR +/-** or number buttons on the remote control, or **PROGR +/-** on the video TV to switch on the video TV.
- Make sure that the time and date clock are set. If not, the message “Please set the time” is displayed on the screen. Refer to “Setting the clock” on page 16.
- Make sure that the loaded cassette has its safety tab. If a cassette without safety tab is loaded, the message “Tape with safety tab is required for recording” is displayed.
- If you are using an indoor aerial, adjust the reception for the channel you want to record.

Setting the timer

Example: Here is how to record a programme broadcast on programme position 26 from 20:15 to 21:55 on Saturday, 6th December 1997, in SP mode.

- 1 Press **TIMER ON SCREEN**.
 The **PROGRAMME LIST** appears.

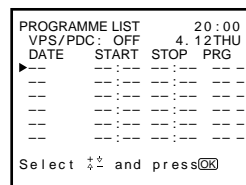

- 2 Press **OK**.
 Today's date coloured red appears.
- 3 Press **+ ↑** until “6 SAT” appears.
 For daily and weekly recording see “Daily/weekly recording” on page 30.

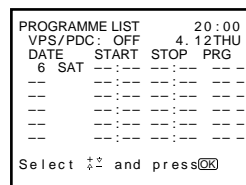

- 4 Press **OK**, then set the hour of the recording start time to “20” with **+ ↑** or **- ↓**.

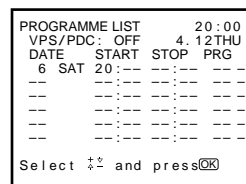

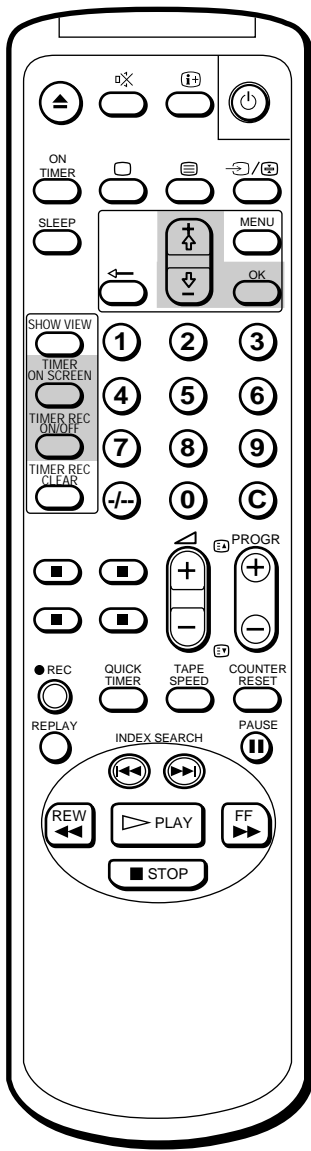

If you try to do an incorrect operation

The video TV displays a message on the screen to interrupt your setting.

If you turn the ① switch off

The TIMER REC buttons do not function.

- 5 Press OK, then set the minute of the recording start time to “15” with + ⬆ or - ⬇.

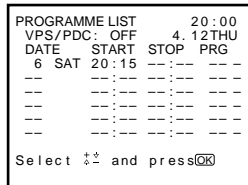

- 6 Press OK, then set the hour of the recording stop time to “21” with + ⬆ or - ⬇.

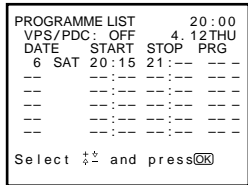

- 7 Press OK, then set the minute of the recording stop time to “55” with + ⬆ or - ⬇.

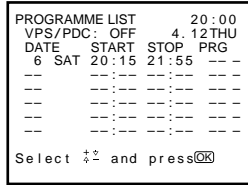

- 8 Press OK, then set the programme position to “26” with + ⬆ or - ⬇.

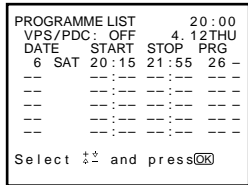

- 9 Press OK, then set the recording speed to SP, using the + ⬆ or - ⬇ buttons.

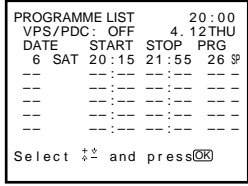

- 10 Press OK.
The cursor (▶) appears at the left margin.
- 11 When you want to set other programmes, press - ⬇ to move the cursor to the next line, then repeat steps 2 through 10.
- 12 Press TIMER REC ON/OFF.
The TIMER REC lamp on the front of the video TV lights up and the video TV enters timer recording standby mode.

Press TIMER ON SCREEN to erase the PROGRAMME LIST.
Press ⏻ to turn the video TV off if you do not want to watch the TV.
The video TV turns on automatically and starts recording at the preset start time, and goes off at the preset stop time.

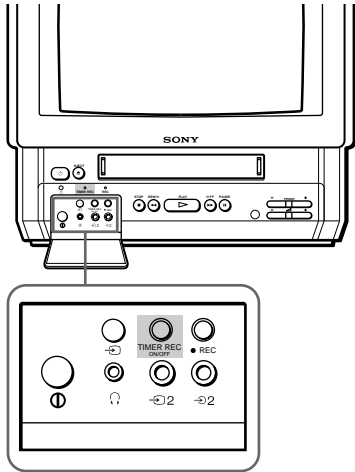

Daily/weekly recording

You can preset your video TV to record the same programme every day of the week (daily recording) or the same programme on the same day every week (weekly recording). Press \downarrow in step 3 until the desired setting appears in the "DATE" position. With each press, the setting changes as follows:

4 (today) \rightarrow MON-SUN \rightarrow MON-SAT \rightarrow MON-FRI \rightarrow EVERY SAT \rightarrow EVERY FRI \rightarrow EVERY THU \rightarrow EVERY WED \rightarrow EVERY TUE \rightarrow EVERY MON \rightarrow EVERY SUN \rightarrow 3 (next month) \rightarrow 2.....

To stop timer recording

Press **TIMER REC ON/OFF**.
The **TIMER REC** lamp turns off.

Using the video TV before timer recording starts

You can watch a TV programme, check the timer settings and reset the counter in timer recording standby mode. However, press **TIMER REC ON/OFF** to turn off the **TIMER REC** lamp on the front of the video TV to do the following operations:

- eject the cassette
- use the tape operation buttons
- change or cancel the timer settings

Remember to press **TIMER REC ON/OFF** again to make the **TIMER REC** lamp light after the above operations.

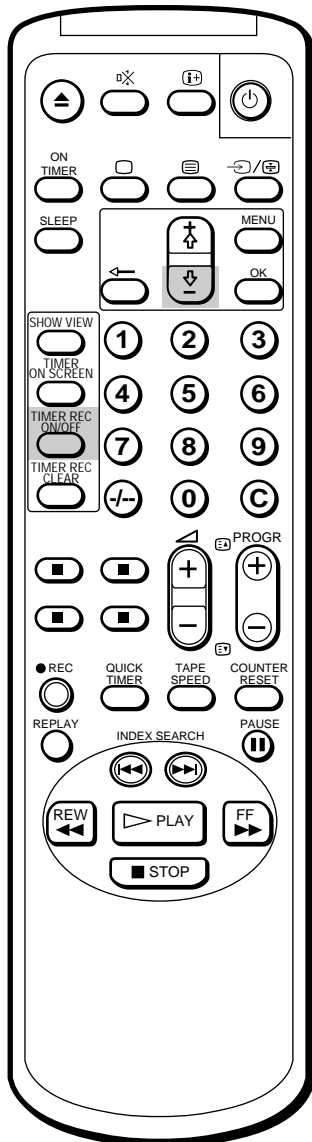

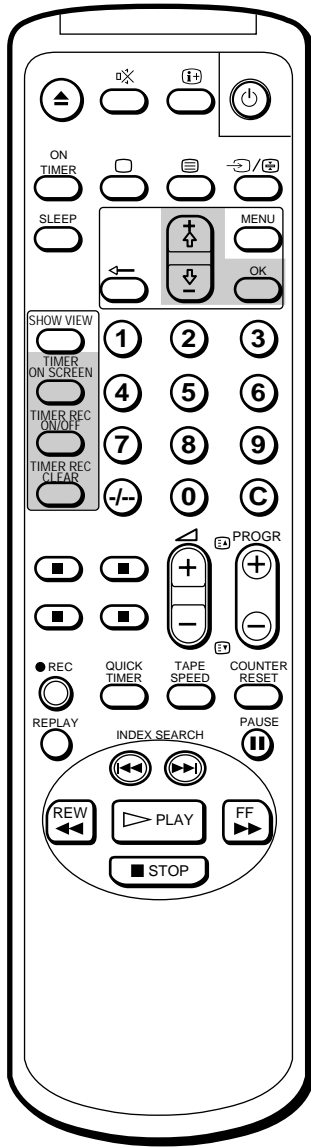

Checking the timer settings

You can display the list of the timer settings which you preset.

Press **TIMER ON SCREEN**.
The **PROGRAMME LIST** appears.

PROGRAMME LIST	20:00
VPS/PDC: OFF	4. 12THU
DATE	START STOP PRG
▶ 6 SAT	20:15 21:55 26 SP
7 SUN	8:30 10:15 50 SP
MON-SAT	23:00 0:00 1 SP
EVERYSUN	9:55 12:30 12 LP
--	--:-- --:-- --
--	--:-- --:-- --

Select \uparrow/\downarrow and press **OK**

Press **TIMER ON SCREEN** again to erase the **PROGRAMME LIST**.

Changing or cancelling the timer settings

- 1 Press **TIMER REC ON/OFF** to turn off the **TIMER REC** lamp on the front of the video TV.
- 2 Press **TIMER ON SCREEN** to display the **PROGRAMME LIST**.
- 3 Select the setting you want to change or cancel with **+ \uparrow** or **- \downarrow** .

PROGRAMME LIST	20:00
VPS/PDC: OFF	4. 12THU
DATE	START STOP PRG
▶ 6 SAT	20:15 21:55 26 SP
7 SUN	8:30 10:15 50 SP
MON-SAT	23:00 0:00 1 SP
EVERYSUN	9:55 12:30 12 LP
--	--:-- --:-- --
--	--:-- --:-- --

Select \uparrow/\downarrow and press **OK**

- 4 **To change the setting**
Using **+ \uparrow** or **- \downarrow** and **OK**, re-enter all the items.
Refer to "Setting the timer" steps 2 through 10 on pages 28 and 29.

To cancel the setting
Press **TIMER REC CLEAR**.

- 5 Press **TIMER ON SCREEN** to return to the original screen.
- 6 If there are other timer settings on the list, press **TIMER REC ON/OFF** to set the video TV to timer recording standby mode.

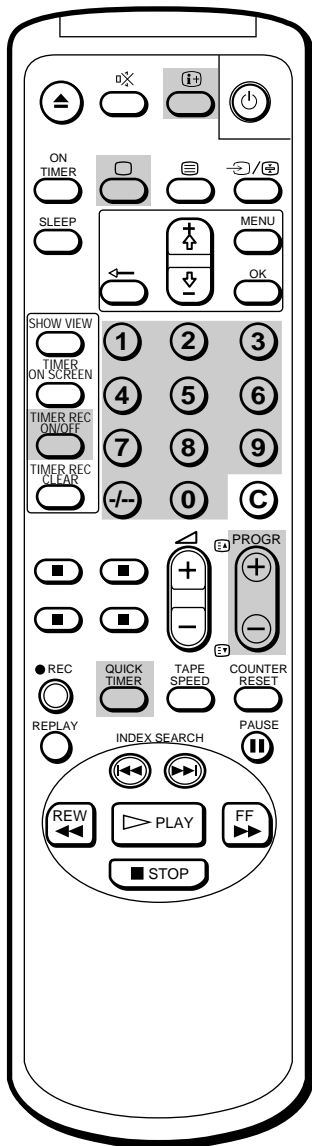

Recording using QUICK TIMER

You can preset your video TV to start timer recording immediately and to automatically stop recording after a specific time period.

If you have not set the clock, QUICK TIMER recording cannot be used.

If you are recording

- 1 Press QUICK TIMER on the remote control.
"QUICK TIMER 0:00" appears on the screen.
- 2 Press QUICK TIMER repeatedly to select the recording time period. With each press, the time period changes as follows:

0:00 → 0:30 → 1:00 → → 7:30 → 8:00

Even if you switch off the video TV, it continues recording. After the selected time period has elapsed, recording stops automatically.

If you are not recording

- 1 Press \square , PROGR +/- or number buttons on the remote control, or PROGR +/- on the video TV to switch it on.
- 2 Insert a cassette with its safety tab.
- 3 Select the programme position which you want to record.
- 4 Press QUICK TIMER on the remote control.
"QUICK TIMER 0:00" appears on the screen.
- 5 Press QUICK TIMER repeatedly to select the recording time period. With each press the time period changes as follows:

0:00 → 0:30 → 1:00 → → 7:30 → 8:00

The time period turns yellow and recording starts.

Even if you switch off the video TV, it continues recording.

When the preset time period has elapsed, the video TV stops recording.

To change the recording time period after QUICK TIMER recording begins

Press QUICK TIMER until the desired time period appears.

To display the remaining time period during QUICK TIMER recording

Press ⏏ . The recording time period decreases minute by minute.

To stop QUICK TIMER recording

Press TIMER REC ON/OFF.

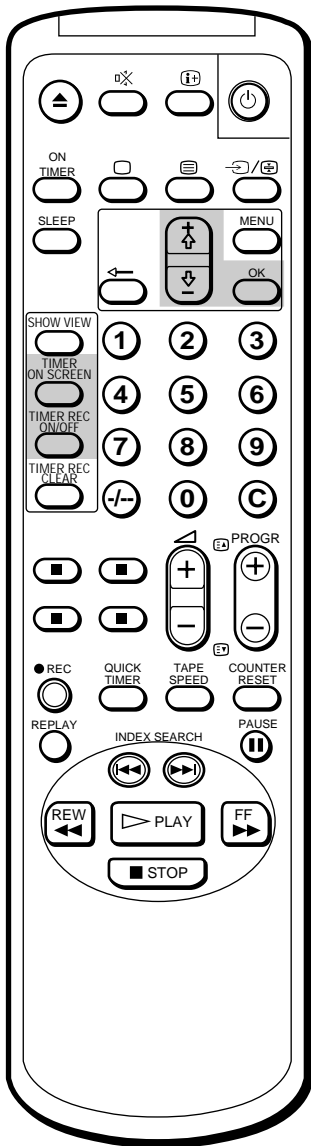

Timer recording with VPS/PDC signals

The German broadcasting system transmits VPS (Video Programme System) signals or PDC (Programme Delivery Control) signals with the TV programmes. These signals assure you that your timer recordings are made regardless of broadcast delays, early starts, or broadcast interruptions. For example, if an urgent news bulletin interrupts a regular programme, recording stops. As soon as the interrupted programme resumes, recording starts again.

- 1 If the **TIMER REC** lamp is lit on the front panel, press **TIMER REC ON/OFF** to turn it off.
- 2 Press **TIMER ON SCREEN**.
The **PROGRAMME LIST** screen appears.

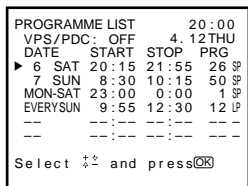

- 3 Using the **+ ↑** or **- ↓** buttons, select **VPS/PDC**, then press **OK**.
VPS/PDC will turn red.

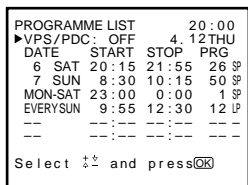

- 4 Using the **+ ↑** or **- ↓** buttons, select **ON**, then press **OK**.

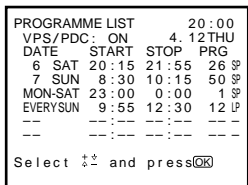

- 5 Set the timer following the steps in "Setting the timer" (pages 28 and 29).

Notes on VPS/PDC recording

- If recording times overlap due to a VPS/PDC time shift, the programme that was broadcast first has priority. Recording of the second programme begins when the first programme has finished.
- If the video TV could not receive a VPS/PDC signal because it was too weak or because the station failed to transmit VPS/PDC signals, timer recording is made without the VPS/PDC function.
- (KV-14V5D, KV-21V5D only)
If you use VPS/PDC recording while watching the TV, the programme automatically changes to the timer recording programme and you cannot change programmes. Make sure to use VPS/PDC recording only when the video TV is in standby mode. If you watch the TV continuously, cancel the VPS/PDC timer recording.

Recording TV Programmes Using ShowView

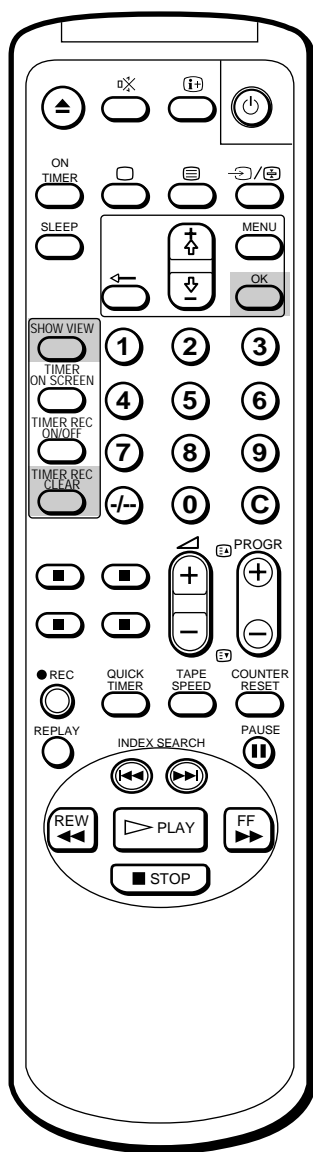

If you have made a mistake entering programme's ShowView number
Press **TIMER REC CLEAR** and re-enter the correct number.

The ShowView function allows you to simplify the task of making timer recordings. Using ShowView, you can make all the necessary settings by just entering the desired programme's 9-digit code, which is available in your local programme guide. To take advantage of this function, you must first set up your video TV and assign programme positions to the various guide channels. For details, see "Setting up ShowView manually" on page 14.

Before you begin

- Press **□**, **PROG +/-** or a number button on the remote control, or **PROG +/-** on the video TV to switch on the video TV.
- Make sure that the time and date clock are set correctly. If not, refer to "Setting the clock" on page 16.
- Make sure that the loaded cassette has its safety tab.

- 1 Press **SHOWVIEW**.
The **SHOWVIEW** menu appears.

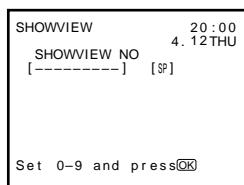

- 2 Press the number buttons to enter the desired programme's ShowView number.

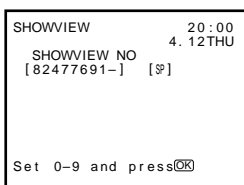

- 3 Press **OK**.
The recording information appears: date, start and stop times, programme position number.

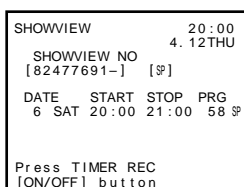

Check that the information is correct. If it is not, press **TIMER REC CLEAR** to cancel the setting.

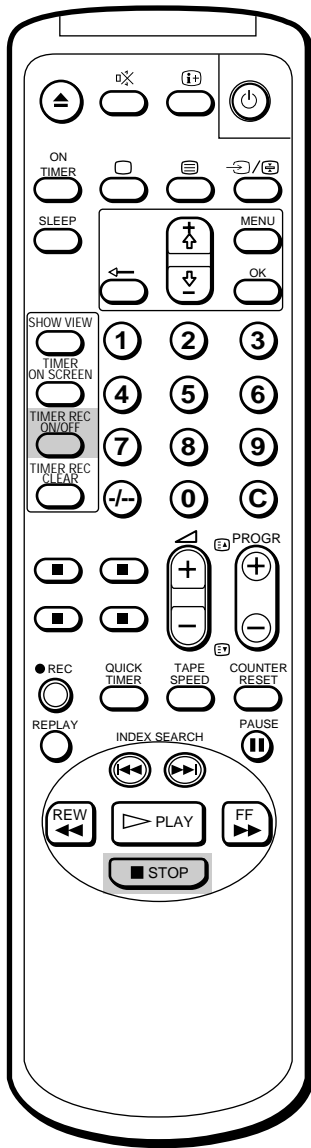

4 Repeat steps 2 to 3 to preset another timer setting.

5 Press **TIMER REC ON/OFF**.

The **TIMER REC** lamp on the front of the video TV lights up and the video TV enters timer recording standby mode.

To stop recording

To stop the video TV while recording a programme, press **STOP** ■.

Switching Off Automatically — Sleep Timer

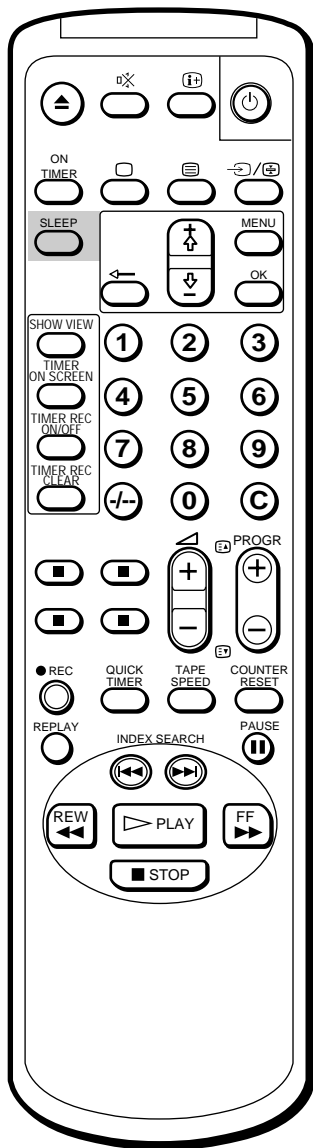

You can automatically switch the video TV into standby mode after a selected time period.

Press SLEEP.

With each press, the time period (in minutes) changes as follows:

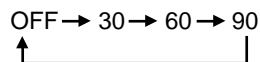

One minute before the TV switches into standby mode, a message “Good night” is displayed on the screen.

To cancel the timer
Press SLEEP to select “OFF”.

Switching On at Your Desired Time — On Timer

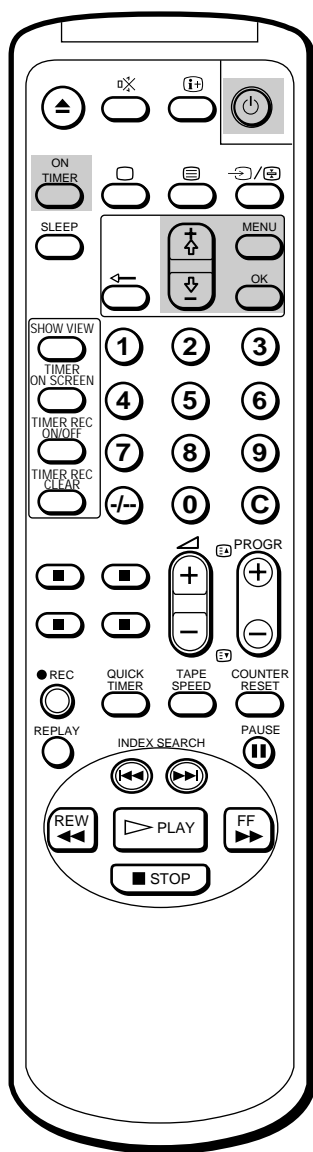

To erase the message

Press any button on the video TV or remote control.

You can preset your video TV to automatically switch on at a desired time. You can choose either a TV programme or video playback to be switched on.

- 1 Press MENU to display the main menu.
- 2 Move the cursor (▶) to “ON TIMER SET” with + ⬆ or - ⬇ and press OK. The ON TIMER SET menu appears.

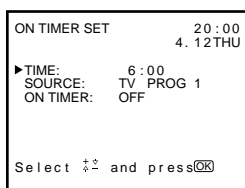

- 3 Press OK. The timer setting hour section turns red.
- 4 Set the hour with + ⬆ or - ⬇ and press OK. The minute section turns red.
- 5 Set the minutes (by one minute) with + ⬆ or - ⬇ and press OK. The cursor appears beside “TIME.”
- 6 Move the cursor (▶) to “SOURCE” with + ⬆ or - ⬇ and press OK.
- 7 Select TV or VCR (video playback) with + ⬆ or - ⬇ and press OK. When you select TV, select the programme position with + ⬆ or - ⬇ and press OK.

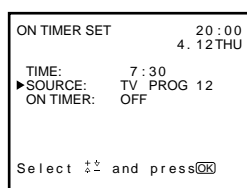

- 8 Move the cursor (▶) to “ON TIMER” with + ⬆ or - ⬇ and press OK, then select ON with + ⬆ or - ⬇ and press OK.
- 9 Press MENU to return to the original screen.
- 10 Press ON TIMER. If you are not using the video TV, press ⏻ to set the video TV in standby mode.

At the preset time, the video TV automatically switches on.

If you do not press any button for 2 hours, the video TV automatically shuts off.

Using FUNCTION LOCK

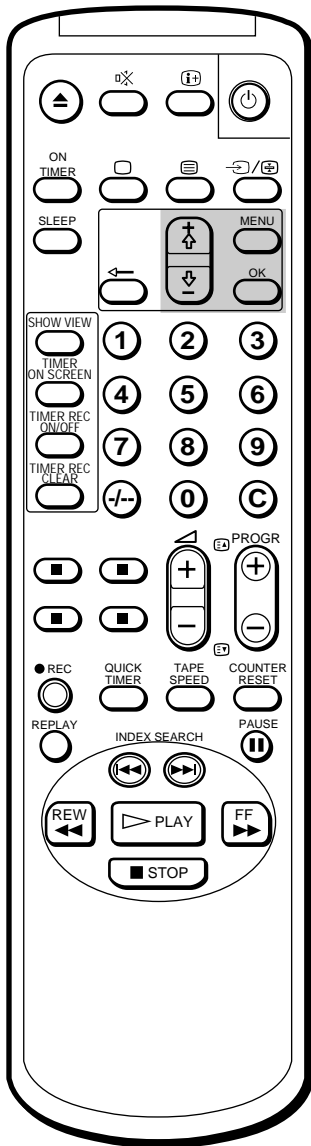

The FUNCTION LOCK feature prevents use of the buttons on the front of the video TV. You may want to use this feature to prevent small children from changing channels, viewing video tapes, etc.

- 1 Press MENU.
The main menu appears.
- 2 Using the + \updownarrow or - \updownarrow buttons, move the cursor (▶) to "FUNCTION LOCK," then press OK.
The FUNCTION LOCK menu appears.

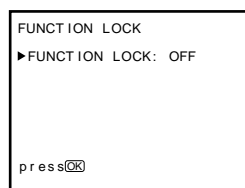

- 3 Press OK to start setting the FUNCTION LOCK.
The ON/OFF section turns red.
Using + \updownarrow or - \updownarrow buttons, select OFF or ON, then press OK.
OFF: Factory setting.
ON: The buttons on the video TV will no longer function (except the POWER button).

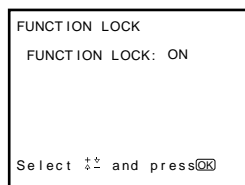

The remote control will still operate even if the FUNCTION LOCK is activated.

Searching Using the INDEX Function

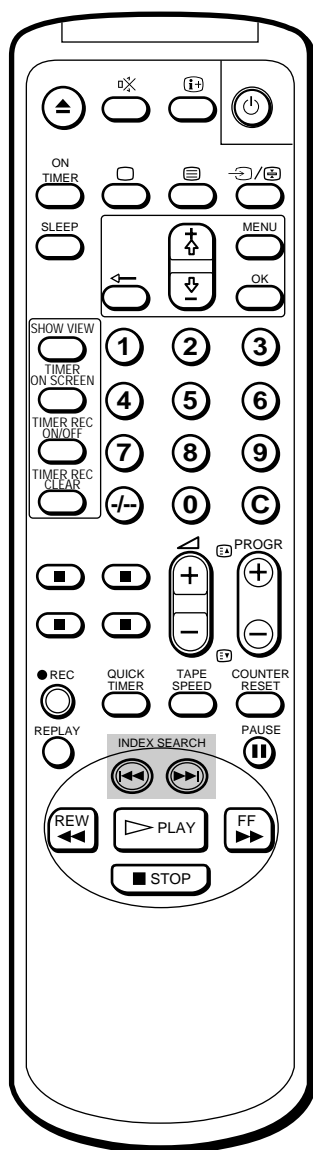

The video TV marks the tape with an index signal at the point where each recording begins. These signals can be used to find a specific recording. Your video TV is capable of searching 99 signals forward or backward on a tape.

- 1 Insert the tape.
- 2 Press INDEX SEARCH repeatedly to specify how many index signals ahead or behind you want to search.

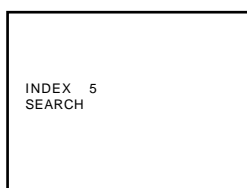

The video begins searching, and the index number will appear on the screen, counting down to zero. When zero is reached, playback begins automatically.

To stop searching

Press STOP .

GB

Enhancing Video Picture Quality

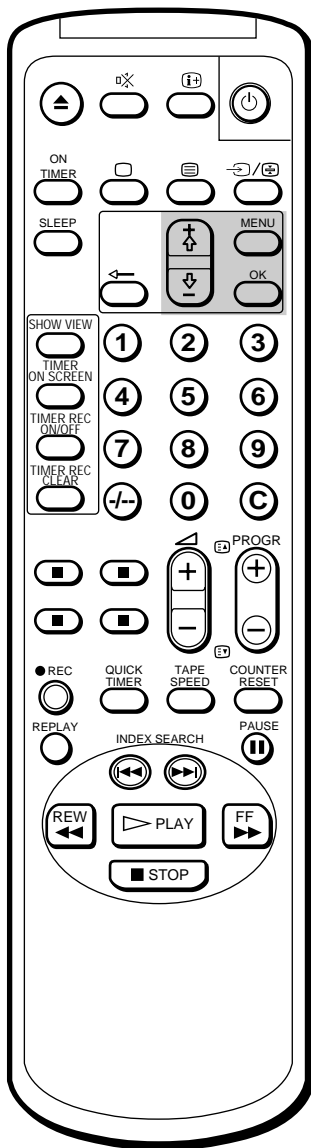

To return to automatic tracking

Select AUTO in the TRACKING CONTROL menu with + \uparrow or - \downarrow and press OK.

Adjusting the tracking

Adjusting the tracking automatically

The tracking condition is automatically adjusted on this video TV. The AUTO TRACKING indicator will appear while the video TV is searching for the best tracking condition.

Adjusting the tracking manually

If streaks or snow noise appear on the video playback picture, adjust the tracking condition manually.

- 1 Press MENU to display the main menu.
- 2 Move the cursor (\blacktriangleright) to "TRACKING CONTROL" with + \uparrow or - \downarrow and press OK.
The TRACKING CONTROL menu appears.

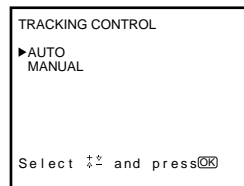

- 3 Select MANUAL with + \uparrow or - \downarrow and press OK.
The tracking meter appears.

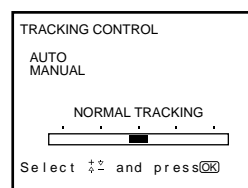

- 4 Using + \uparrow or - \downarrow , adjust the tracking to get the best picture.
- 5 Press OK.
The main menu reappears.
- 6 Press MENU to return to the original screen.

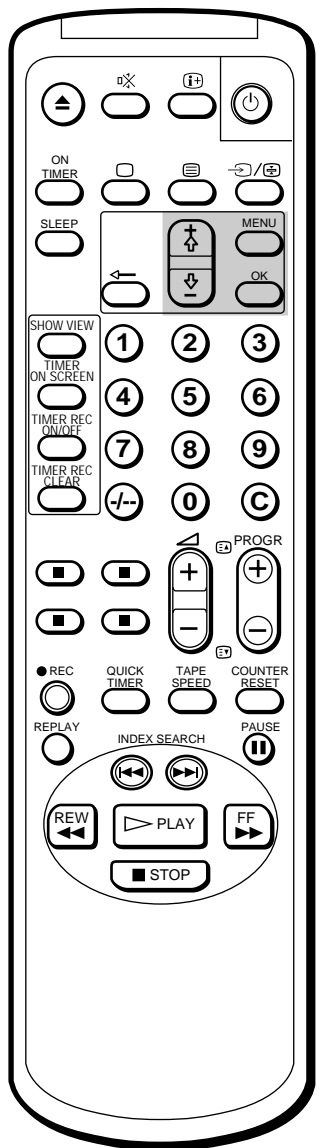

Adjusting with the optimum picture control (OPC)

This function allows you to improve playback and recording quality by adjusting the system parameter automatically according to the condition of the video tape.

This function is set to ON at the factory. To maintain better picture quality, leave the function on. The OPC function works on all types of tapes, even on rental tapes.

To change the setting, use the menu display.

- 1 Press MENU to display the main menu.
- 2 Move the cursor (▶) to "VCR MODE" with + ⬆ or - ⬇ and press OK. The VCR MODE menu appears.

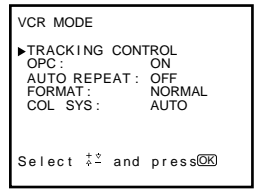

- 3 Move the cursor (▶) to "OPC" with + ⬆ or - ⬇ and press OK.
- 4 Select ON or OFF with + ⬆ or - ⬇ and press OK.

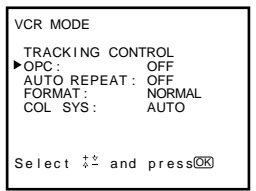

- 5 Press MENU to erase the main menu.

About the Auto Head Cleaner

The Auto Head Cleaner built into this set automatically cleans the video heads when a cassette is loaded or unloaded. If the effect of head cleaning is not sufficient even after a cassette has been loaded/unloaded several times, clean the heads using the Sony V-25CL video head cleaning cassette. For details on head cleaning see page 46.

Connecting Optional Equipment

Watching the picture input from optional equipment

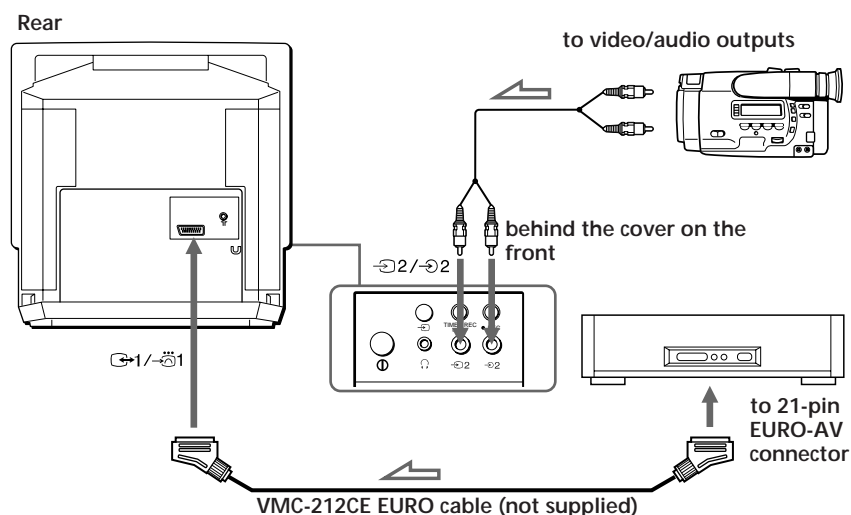

To watch the video input signal

Press repeatedly until the desired input indicator appears on the screen.

- 1 for audio/video input or RGB input through the 1/ 1 connector
- for audio/RGB input through the 1/ 1 connector
- 2 for audio/video input through the 2/ 2 jacks located behind the cover on the front of the video TV

Note

When connecting optional equipment, such as videogames, please use the connecting cables recommended by the equipment's manufacturer.

Editing with another VCR

Using an additional VCR, you can edit a tape.

Editing from another VCR

Connections are the same as in “Watching the picture input from optional equipment.”

Editing onto another VCR

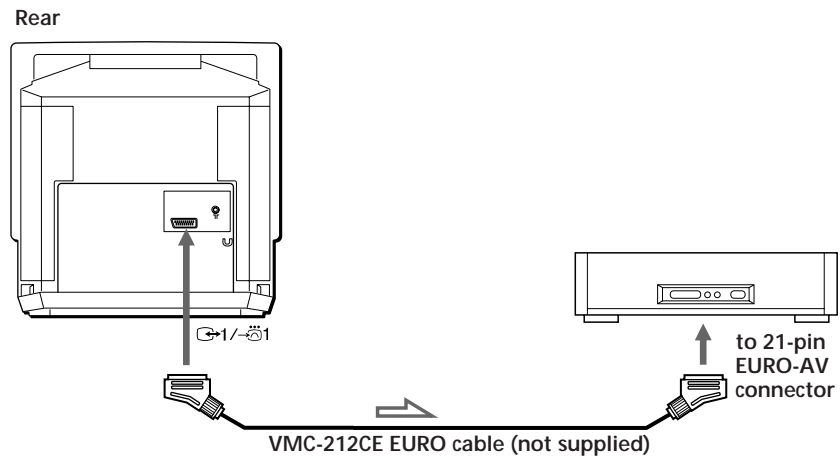





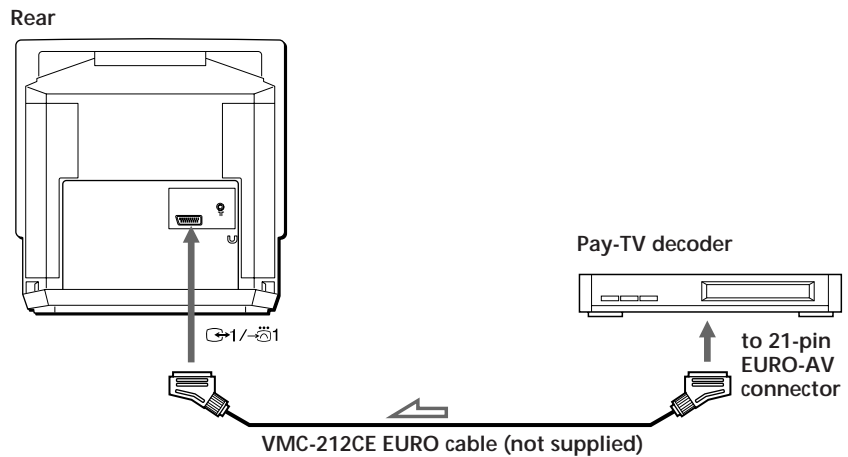

Watching the pay-TV channel (KV-14V6D, KV-21V6D only)

You can connect the pay-TV decoder to the $\square \rightarrow \text{1} / \text{---} \text{1}$ connector using VMC-212CE EURO cable. Set the Pay-TV decoder following the steps in “Setting a Pay-TV channel” (page 13).



Troubleshooting

Function	Problems	Possible causes and remedies
TV reception	No picture (screen is dark), no sound	<ul style="list-style-type: none"> The mains lead is disconnected. <ul style="list-style-type: none"> ➔ Connect the mains lead. The video TV is switched off. <ul style="list-style-type: none"> ➔ Press , PROGR +/- or programme number on the remote control, or PROGR +/- on the video TV.
	Good picture but no sound	<ul style="list-style-type: none"> The headphones are connected to the  jack. <ul style="list-style-type: none"> ➔ Disconnect the headphones. The  is displayed on the screen. <ul style="list-style-type: none"> ➔ Press . Press  +/-.
	No colour or poor colour (screen is dark) for colour programmes, but good sound.	<ul style="list-style-type: none"> Adjust “CONTRAST,” “COLOUR,” and “BRIGHTNESS” in the PICTURE CONTROL menu. (page 18)
	No picture, no sound from video input source	<ul style="list-style-type: none"> The connecting cord between the video TV and the input source is disconnected. <ul style="list-style-type: none"> ➔ Connect it firmly. Input is not selected correctly. <ul style="list-style-type: none"> ➔ Press  until the desired input indicator appears. (page 42)
Clock and timer	The clock has stopped and “--/--” is displayed.	<ul style="list-style-type: none"> The power has been interrupted, the  (MAIN POWER) switch is turned off or the mains lead is disconnected for more than a week. <ul style="list-style-type: none"> ➔ Re-set the clock and timer settings if necessary. (pages 16, 28, 34)
Playback	Power is on, but the tape does not run.	<ul style="list-style-type: none"> The safety device has been activated. <ul style="list-style-type: none"> ➔ Switch off, disconnect the mains lead, and leave the set for about one minute.
	Poor playback picture	<ul style="list-style-type: none"> The COL SYS setting in the VCR MODE menu is not correct. <ul style="list-style-type: none"> ➔ Set COL SYS to the system that the tape was recorded in. (page 25) Adjust the tracking. (page 40) The video heads are dirty. <ul style="list-style-type: none"> ➔ Clean the heads using the Sony V-25CL video head cleaning tape (page 46). If the cleaning tape is not available in your area, have the heads cleaned at your nearest Sony service facility. (Do not use a commercially available wet-type cleaning tape, as it may damage the video heads.) The tape is worn out. <ul style="list-style-type: none"> ➔ Use a new tape.
	The sound drops out.	<ul style="list-style-type: none"> The tape is defective. <ul style="list-style-type: none"> ➔ Use a new tape.

Function	Problems	Possible causes and remedies
Recording	The cassette is ejected when you press REC ●.	<ul style="list-style-type: none"> • The safety tab of the cassette has been removed. <ul style="list-style-type: none"> ➔ Cover the tab hole with adhesive tape, or use another cassette with a safety tab. (page 22)
	Recording does not function.	<ul style="list-style-type: none"> • No cassette has been inserted. <ul style="list-style-type: none"> ➔ Insert a cassette with the safety tab. • The tape is at its end. <ul style="list-style-type: none"> ➔ Rewind the tape.
	Pay-TV programme was not recorded.	<ul style="list-style-type: none"> • The Pay-TV channel was not set properly. <ul style="list-style-type: none"> ➔ Check the setting steps. (page 13)
	You cannot view one programme while recording another.	<ul style="list-style-type: none"> • Verify your model number. <ul style="list-style-type: none"> ➔ Only models KV-14V6D and KV-21V6D are able to play one programme while recording another.
Timer recording	Timer settings cannot be made.	<ul style="list-style-type: none"> • The clock has not been set. <ul style="list-style-type: none"> ➔ Set the current time and date. (page 16) • You made a mistake when setting the timer. <ul style="list-style-type: none"> ➔ Check the setting steps. (pages 28 and 29)
	The cassette is ejected when you press TIMER REC ON/OFF.	<ul style="list-style-type: none"> • The safety tab of the cassette has been removed. <ul style="list-style-type: none"> ➔ Cover the tab hole with adhesive tape, or use another cassette with a safety tab.
	The TIMER REC lamp does not light up even though you press TIMER REC ON/OFF.	<ul style="list-style-type: none"> • No cassette has been inserted. <ul style="list-style-type: none"> ➔ Insert a cassette with its safety tab. • The tape is at its end. <ul style="list-style-type: none"> ➔ Rewind the tape. • No setting is made for timer recording. <ul style="list-style-type: none"> ➔ Set the programme for timer recording. (pages 28 and 29)
	Timer recording was not made.	<ul style="list-style-type: none"> • You did not press TIMER REC ON/OFF. • There has been a power interruption lasting more than a week.
Others	A cassette cannot be inserted.	<ul style="list-style-type: none"> • Another cassette is already inserted. <ul style="list-style-type: none"> ➔ Press ▲ to eject the cassette.
	The remote control does not work.	<ul style="list-style-type: none"> • The batteries are low. <ul style="list-style-type: none"> ➔ Replace the batteries. (page 4) • The batteries are installed incorrectly. <ul style="list-style-type: none"> ➔ Install the batteries with correct polarities. (page 4)

Taking Care of Your Video TV

Video head cleaning

When playback pictures are noisy and hardly visible, or when no picture appears, the video heads may be contaminated. In such a case, clean the video heads using the V-25CL video head cleaning tape (not supplied), or ask Sony service personnel to clean the video heads.

Symptoms caused by contaminated video heads

- Normal picture
- Rough picture
- Unclear picture
- No picture (or black & white screen appears)

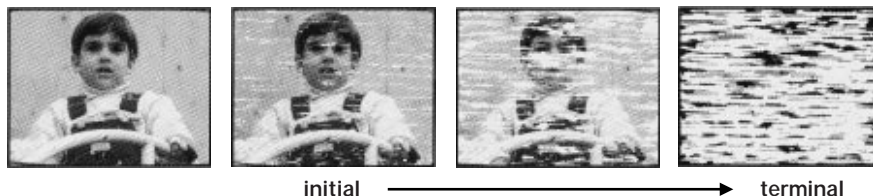

Worn video heads

If your video TV displays a poor picture after you clean the video heads, you may need to replace them. Consult your dealer or the Sony Service Center nearest you.

Check the video heads after 1,000 hours of use

A video TV is a high precision machine. It must record on or play from magnetic tapes on which the image signals from the colour TV or the video camcorder are recorded.

The video heads or mechanical parts for transporting the tape are contaminated or worn after extended use. You should have your video TV checked after each 1,000 hours of use.

Note

Do not use a commercially available wet-type cleaning tape, as it may damage the video heads.

Specifications

TV Section

Television system	B/G
Colour system	PAL NTSC _{3.58} /NTSC _{4.43} (video input only)
Channel coverage	See "Receivable channels and channel displays" below.
Picture tube	KV-14V5D, KV-14V6D Black Trinitron KV-21V5D, KV-21V6D HiBlack Trinitron
Aerial in	75-ohm aerial socket for VHF/UHF

Video Section

Format	VHS standard
Video recording system	Rotary 2-head helical scanning system
Audio recording system	Monaural
Video signal	PAL
Tape speed	PAL SP: 23.39 mm/sec. LP: 11.70 mm/sec. NTSC (playback only) SP: 33.35 mm/sec. EP: 11.12 mm/sec.
Maximum recording time	SP: 4 hours with E-240 LP: 8 hours with E-240

Inputs and Outputs

Inputs	LINE IN VIDEO: phono jack (1) 1 Vp-p, 75 ohms, unbalanced, sync negative LINE IN AUDIO: phono jack (1) Input level: 500 mVrms (100% modulation) EURO-AV: 21-pin
Output	EURO-AV: 21-pin
Headphones jack	Monaural minijack

General

Clock	Quartz locked
Clock back up	Approx. 7 days
Power requirements	220-240 V AC, 50 Hz
Power consumption	KV-14V5D: 67 W KV-14V6D: 73 W KV-21V5D: 97 W KV-21V6D: 103 W
Operating temperature	5°C to 40°C (41°F to 104°F)
Storage temperature	-20°C to 60°C (-4°F to 140°F)
Dimensions	KV-14V5D, KV-14V6D Approx. 397 × 409 × 426 mm (w/h/d) (15 ^{3/4} × 16 ^{1/8} × 16 ^{7/8} inches) KV-21V5D, KV-21V6D Approx. 526 × 518 × 476 mm (w/h/d) (20 ^{3/4} × 20 ^{1/2} × 18 ^{3/4} inches)
Mass	KV-14V5D, KV-14V6D Approx. 14 kg (30 lbs. 14 oz) KV-21V5D, KV-21V6D Approx. 24 kg (52 lbs. 15 oz)

Accessories supplied

Remote control (1)
R6 (size AA) batteries (2)
Aerial (1) (KV-14V5D, KV-14V6D only)

Design and specifications are subject to change without notice.

Note

This appliance conforms with the EU Directive 89/336/EEC regarding interference suppression.

Receivable channels and channel displays

System	Receivable Channels	Channel Displays
B/G/H	E2 .. E12, E21 .. E69	C02 .. C12, C21 .. C69
Cable TV (1)	S1 .. S41	S01 .. S41
Cable TV (2)	S01 .. S05, M1 .. M10, U1 .. U10	S42 .. S46, S01 .. S10, S11 .. S20
Italia	A, B, C, D, E, F, G, H, H1, H2	C13, C14, C15, C16, C17, C18, C19, C20, C11 C12

Index to Parts and Controls

Video TV set—front

This section briefly describes the buttons and controls on the video TV set and on the remote control. For more information, refer to the pages next to each description.

KV-14V5D, KV-14V6D

KV-21V5D, KV-21V6D

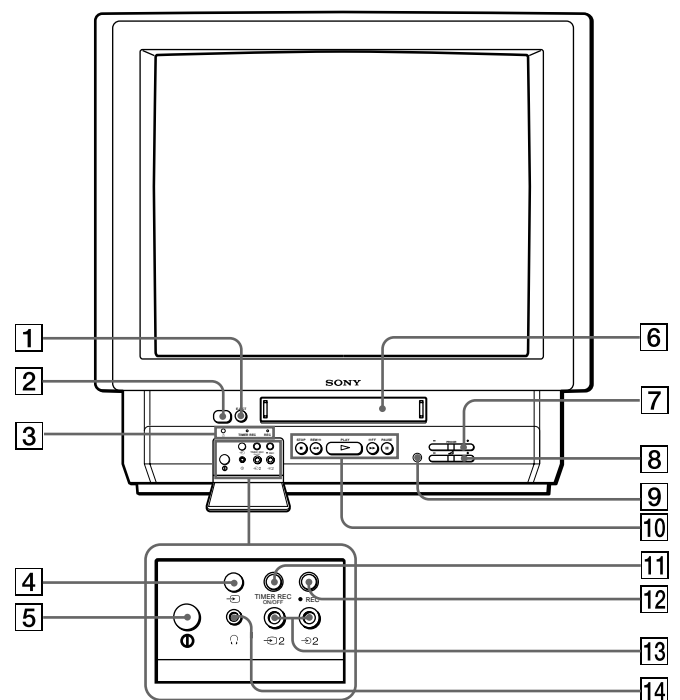
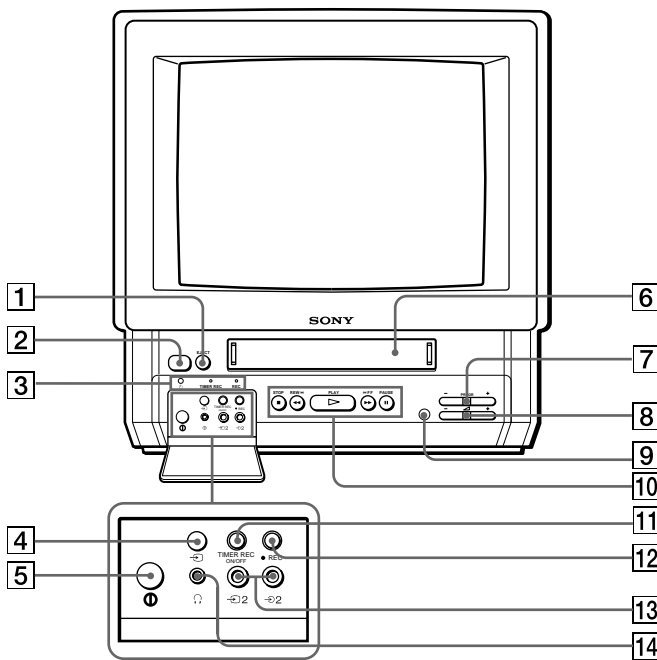

1 EJECT ▲ button (page 22)

2 ⏻ (standby) button (page 17)

3 Lamps
 ⏻ (standby) (page 17)
 TIMER REC (recording) (page 29)
 REC (recording) (page 27)

4 ↻ (input select) button (pages 19, 42)

5 Ⓞ (MAIN POWER) switch (pages 6, 17)

6 Cassette compartment (page 22)

7 PROGR (programme) +/- buttons (pages 17, 27)

8 ∟ (volume) +/- buttons (page 17)

9 Remote sensor

10 Tape transport buttons (page 23)

11 TIMER REC ON/OFF button (pages 29, 30)

12 REC (recording) ● button (page 27)

13 ↻2/↻2 (video/audio input) jacks (page 42)

14 Ⓜ (headphones) jack (page 19)

Remote control

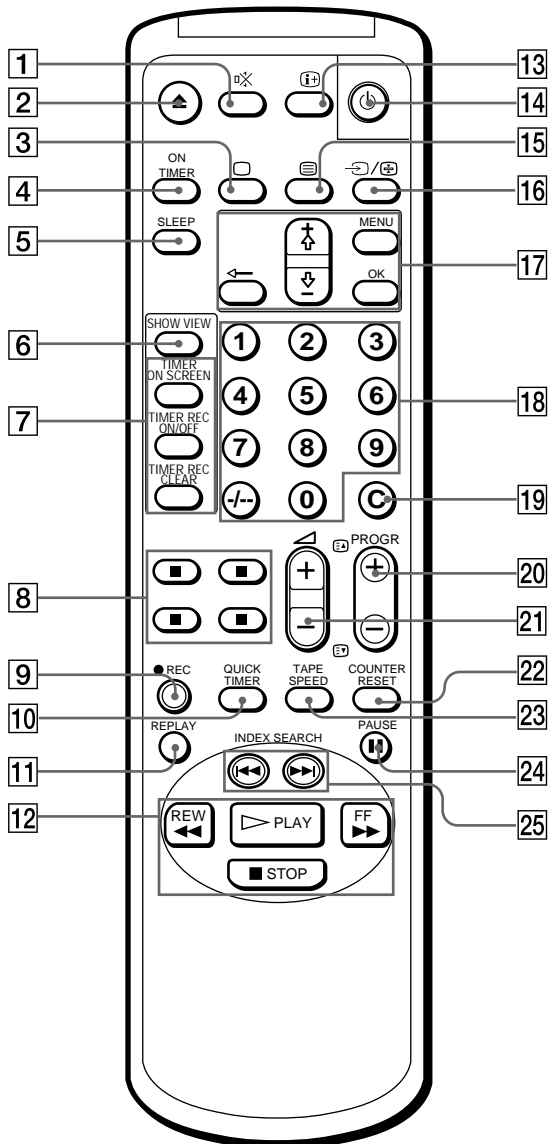

- 1 ☒ (muting) button (page 19)
- 2 ▲ (eject) button (page 22)
- 3 □ (TV power on) button (pages 6, 17)
- 4 ON TIMER button (page 37)
- 5 SLEEP button (page 36)
- 6 SHOWVIEW button (page 34)
- 7 TIMER REC buttons
 - TIMER ON SCREEN (pages 28, 31)
 - ON/OFF (pages 29, 30)
 - CLEAR (pages 31, 34)
- 8 Teletext operation buttons (page 20)
- 9 REC ● (recording) button (page 27)
- 10 QUICK TIMER button (page 32)
- 11 REPLAY button (page 24)
- 12 Tape transport buttons (page 23)
 - PLAY ▷, STOP ■, REW (rewind) ◀◀, FF (fast forward) ▶▶
- 13 ☒ (on-screen display) button (pages 19, 25)
- 14 ⏻ (standby) button (page 17)
- 15 ☒ (Teletext) button (page 20)
- 16 ↵ (input select)/Ⓜ (hold) button (pages 19, 21, 42)
- 17 Menu operation buttons (pages 6, 7)
 - MENU
 - + ▲ / - ▼
 - ←
 - OK
- 18 Number buttons (pages 17, 27, 34)
- 19 C (direct tuning) button (page 12)
- 20 PROGR (programme) +/-(Teletext page access) buttons (pages 17, 21, 27)
- 21 ▽ (volume) +/- buttons (page 17)
- 22 COUNTER RESET button (page 23)
- 23 TAPE SPEED button (page 27)
- 24 PAUSE || button (pages 23, 27)
- 25 INDEX SEARCH ◀◀/▶▶ buttons (page 39)

ACHTUNG

- Um Feuer und die Gefahr eines elektrischen Schlags zu vermeiden, setzen Sie das Gerät niemals Regen oder sonstiger Feuchtigkeit aus. Im Inneren des Geräts liegen sehr hohe Spannungen an. Öffnen Sie deshalb niemals das Gehäuse des Geräts, und überlassen Sie Reparaturen ausschließlich Fachpersonal.
- Dieses Fernsehgerät entspricht laut dem abgedruckten Zulassungsschein den gesetzlichen Bestimmungen der Röntgenverordnung. Die auf Grund der Auflage 2 gemessene Dosisleistung liegt unterhalb des gesetzlich zugelassenen Wertes.

Vorsicht

Fernsehprogramme, Filme und Videobänder usw. können urheberrechtlich geschützt sein. Unerlaubtes Aufzeichnen solcher Materialien verstößt gegen das Urheberrecht.

Farbsystem

Dieses Video-TV-Gerät kann TV-Programme empfangen, die auf dem Farbsystem PAL (B/G) basieren. Aufnahme und Wiedergabe erfolgen auf der Grundlage des Farbsystems PAL. Bei der Wiedergabe von Bändern ist auch das Farbsystem NTSC zulässig.

Vorsichtsmaßnahmen

Sicherheitsinformationen

Allgemeine Sicherheitshinweise:

- Das Gerät keinesfalls Regen oder sonstiger Feuchtigkeit aussetzen.
- Die Rückwand des Video-TV-Geräts keinesfalls öffnen.

Zum sicheren Betrieb:

- Das Gerät nur mit 220–240 V Wechselstrom betreiben, 50 Hz.
- Sollten Flüssigkeiten oder Fremdkörper in das Innere des Geräts gelangt sein, das Gerät sofort überprüfen lassen.
- Ziehen Sie den Netzstecker aus der Steckdose, wenn Sie das Gerät für längere Zeit nicht benutzen wollen. Ziehen Sie dabei immer am Stecker, niemals am Kabel selbst.

Aufstellung:

- Um das Gerät 5 cm Platz lassen, damit eine ausreichende Luftzufuhr gegeben ist.
- Das Gerät nicht an einem heißen, feuchten oder übermäßig staubigen Platz aufstellen.
- Das Gerät nicht an einem Platz aufstellen, an dem es Erschütterungen und Vibrationen ausgesetzt ist.

Zu Ihrem eigenen Schutz sollten Sie Reparaturen ausschließlich von Fachpersonal durchführen lassen.

Kondensation

Wenn das Gerät direkt von einem kalten an einen warmen Ort gebracht wird, kann sich auf der Videokopfwalze Kondensation bilden. In diesem Fall kann das Band an der Videokopfwalze kleben bleiben und beschädigt werden, oder das Gerät arbeitet nicht ordnungsgemäß. Um solche Schäden zu vermeiden, lassen Sie nie eine Kassette im Kassettenfach, wenn das Gerät nicht benutzt wird. Wenn Sie das Gerät von einem kalten an einen warmen Ort bringen, warten Sie vor dem Betrieb ungefähr 10 Minuten. Wenn die Bandbetriebstasten aufgrund von Feuchtigkeitskondensation nicht funktionieren, lassen Sie das Gerät über eine Stunde lang eingeschaltet stehen.

Inhaltsverzeichnis

Erste Schritte

Schritt 1 — Vorbereitung	54
Auspacken	54
Einlegen der Batterien in die Fernbedienung ...	54
Schritt 2 — Anschluß der Antenne	55
Anschluß einer Zimmerantenne (nur KV-14V5D, KV-14V6D)	55
Anschluß einer Außenantenne	55
Schritt 3 — Senderabspeicherung	56
Auswählen der Menüsprache	56
Automatisches Abspeichern von Sendern	57
Manuelles Abspeichern von Sendern	58
Überspringen nicht belegter Programmspeicherplätze	59
Individuelle Senderkennung	60
Manuelles Feinabstimmen eines Senders	61
Vorübergehendes Einstellen eines Senders	62
Abspeichern eines Pay-TV-Kanals (nur KV-14V6D, KV-21V6D)	63
Schritt 4 — Einrichten von ShowView*	64
Einstellen der Leitzahlen	64
Schritt 5 — Einstellen der Uhr	66

Grundfunktionen des Video-TV-Geräts

TV-Betrieb	67
Ein- und Ausschalten des Video-TV-Geräts	67
Programmwahl	67
Einstellen der Lautstärke	67
Einstellen des Bildes	68
Abschalten des Tons	69
Einblenden der Informationsanzeigen auf dem Bildschirm	69
Anschauen des Videobildes (Videoeingangsbetrieb)	69
Anschluß von Kopfhörern	69
Anzeigen von Videotext	70
Ein- und Ausschalten von Videotext	70
Die TOPtext-Funktion	70
Wiedergabe einer Videokassette	72
Einlegen der Videokassette	72
Herausnehmen einer Videokassette	72
Schützen einer Kassette vor versehentlichem Löschen	72
Wiedergabe einer Kassette	73
Zurückstellen des Bandzählers	73
Wiederholte Wiedergabe einer Kassette (AUTO REPEAT)	74
Automatisches Wiederholen einer Szene	74
Einstellen des Farbsystems	75
Aufrufen der Bildschirmanzeigen	75
Anzeigen von Programmen im 16:9-Modus	76
Aufnahme von TV-Programmen	77
Aufnahmen von TV-Programmen	77
Aufnahme bei ausgeschaltetem TV-Gerät	77
Anzeigen eines Fernsehsenders und gleichzeitiges Aufnehmen eines anderen (nur KV-14V6D, KV-21V6D)	77

Aufnahme von TV-Programmen mit dem Timer	78
Programmieren des Timers	78
Benutzung des Video-TV-Geräts vor der Timer-Aufnahme	80
Überprüfen der Timer-Einstellungen	81
Ändern oder Löschen von Timer- Einstellungen	81
Aufnahmen mit dem Sofort-Timer	82
Timer-Aufnahme mit dem Video-Programm-System VPS/PDC	83
Aufnahmen von Fernsehprogrammen mit ShowView	84

Weitere Funktionen

Automatische Abschaltfunktion (Sleep Timer)	86
Automatische Einschaltfunktion (On Timer)	87
Die Funktion FUNKTIONSSPERRE	88
Suchen mit der Funktion INDEX	89
Verbessern der Videobildqualität	90
Einstellen der Spurlage	90
Einstellen des Bildes mit der OPC-Funktion ...	91
Automatische Reinigung der Videoköpfe	91
Anschluß und Betrieb eines anderen Videorecorders	92
Anschluß eines anderen Videorecorders zur Wiedergabe	92
Überspielen mit einem anderen Videorecorder	93
Anzeigen des Pay-TV-Kanals (nur KV-14V6D, KV-21V6D)	93

Weitere Informationen

Störungsbehebung	94
Wartung	96
Reinigung der Videoköpfe	96
Abgenutzte Videoköpfe	96
Überprüfen der Videoköpfe nach jeweils 1000 Betriebsstunden	96
Technische Daten	97
Empfangbare Kanäle und Kanalanzeigen	97
Lage und Funktion der Teile und Bedienelemente	98
Video-TV-Gerät — Vorderseite	98
Fernbedienung	99

* ShowView wurde von der Gemstar Development Corporation als Warenzeichen beantragt. Das ShowView-System ist von der Gemstar Development Corporation lizenziert.

Die Anweisungen in dieser Anleitung beziehen sich auf die Modelle KV-14V5D, KV-14V6D, KV-21V5D und KV-21V6D. Sehen Sie zunächst nach, welche Modellnummer Ihr Video-TV-Gerät hat. Sie finden diese Nummer an der Rückseite des Geräts. Die Abbildungen in der gesamten Anleitung zeigen das Modell KV-14V6D. Auf Unterschiede in der Bedienung wird im Text deutlich hingewiesen, z. B. "nur KV-14V5D, KV-14V6D".

Schritt 1 — Vorbereitung

Auspacken

Nehmen Sie alle Teile aus dem Karton, und prüfen Sie, ob folgendes vorhanden ist:

- Fernbedienung
- Zwei R6-Batterien (Größe AA)
- Antenne (nur KV-14V5D, KV-14V6D)

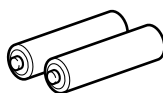
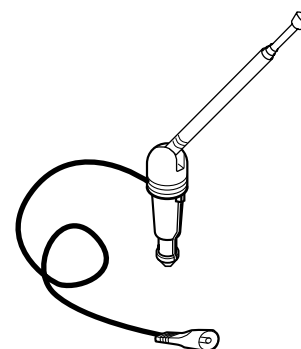
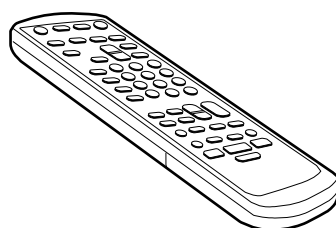

(nur KV-14V5D, KV-14V6D)

Einlegen der Batterien in die Fernbedienung

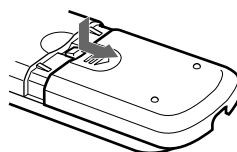

Fernbedienung umdrehen und den Batteriefachdeckel abnehmen.

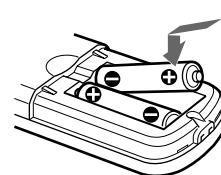

Das Batteriefach schließen.

Die beiden R6-Batterien mit der richtigen Polarität einlegen.

Hinweis

Hinweis: Entsorgen Sie verbrauchte Batterien immer gemäß den geltenden Umweltschutzbestimmungen.

Schritt 2 — Anschluß der Antenne

Anschluß einer Zimmerantenne (nur KV-14V5D, KV-14V6D)

Wenn das VHF/UHF-Signal in Ihrer Gegend stark genug ist, können Sie schon mit einer Zimmerantenne ein scharfes Bild erzielen. Schließen Sie die mitgelieferte Antenne folgendermaßen an.

- 1 Setzen Sie die Antenne ein, so daß sie mit einem Klicken einrastet.
- 2 Schalten Sie das Video-TV-Gerät ein, und richten Sie die Antenne so aus, daß der Empfang optimal ist.
Achten Sie darauf, auch die Antenne auf den aufzunehmenden Kanal einzustellen. Schließen Sie bei schlechtem Empfang eine Außenantenne an Ihr Video-TV-Gerät an.

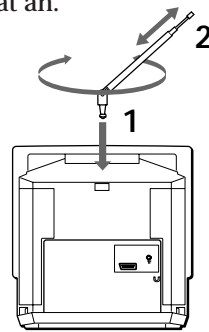

Anschluß einer Außenantenne

Sie erhalten einen besseren Fernsehempfang und ein klares Videobild, wenn Sie eine Außenantenne an das Video-TV-Gerät anschließen.

Zum Anschließen einer VHF-Antenne oder einer kombinierten VHF/UHF-Antenne wird ein rundes Koaxial-Antennenkabel (75 Ohm) benötigt

Den IEC-Antennenstecker mit dem Koaxial-Antennenkabel (75 Ohm) verbinden. Danach den Stecker in die Antennenbuchse 1F an der Rückseite des Video-TV-Geräts einstecken.

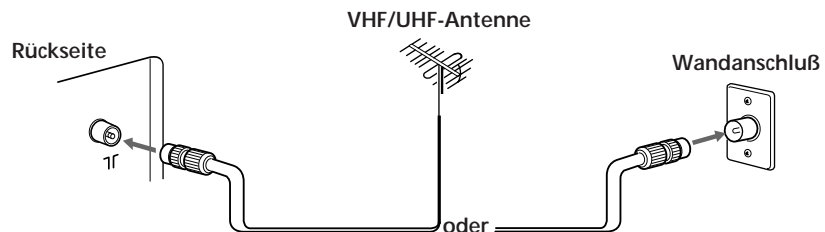

Anschluß einer VHF- und einer UHF-Antenne

Die Enden des Antennenkabels mit dem VHF/UHF-Signalmischgerät (nicht mitgeliefert) verbinden. Danach das Signalmischgerät in die Antennenbuchse 1F an der Rückseite des Video-TV-Geräts einstecken.

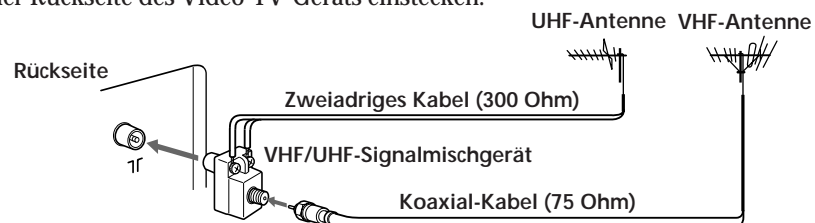

Wenn Sie die Antenne angeschlossen haben, verbinden Sie das Netzkabel mit einer Netzsteckdose.

Schritt 3 — Senderabspeicherung

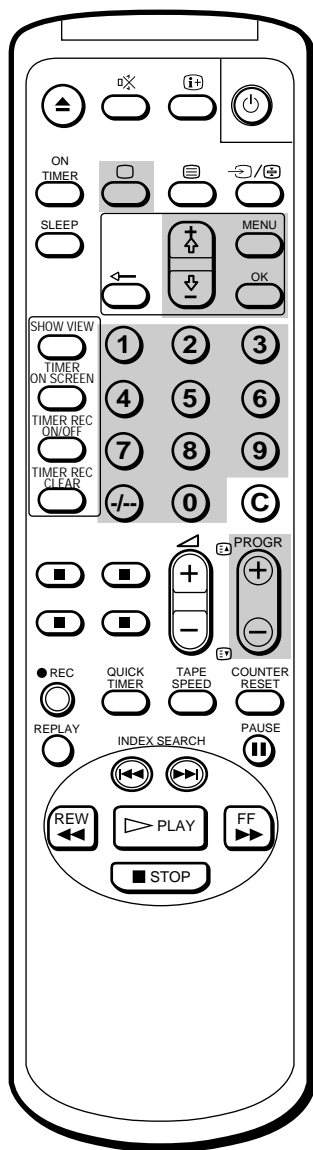



Sie können bis zu 80 Fernsehkanäle automatisch oder manuell abspeichern.

Wenn Sie alle empfangbaren Sender auf einmal abspeichern wollen, sollten Sie die automatische Methode verwenden. Möchten Sie die Sender einzeln mit Kanalnummer in der von Ihnen gewünschten Reihenfolge abspeichern, empfiehlt sich die manuelle Methode.

Bevor Sie beginnen

- Schalten Sie das Fernsehgerät mit dem Schalter ① hinter der Klappe an der Vorderseite des Video-TV-Geräts ein.

Wenn die Anzeige  auf dem Video-TV-Gerät rot leuchtet, d. h. das Video-TV-Gerät sich im Bereitschaftsmodus befindet, drücken Sie , **PROGR +/-** oder eine beliebige Zahlentaste auf der Fernbedienung.

Auswählen der Menüsprache

Sie können aus mehreren Sprachen eine Sprache für die Menüs und die Anzeigeeinformationen auswählen.

Werkseitig ist Englisch eingestellt.

- 1 Die Taste **MENU** drücken.
Das Hauptmenü wird eingeblendet.

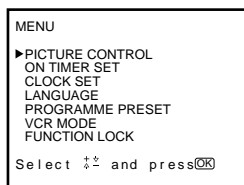

- 2 Mit **+ ↕** oder **- ⇓** den Cursor (▶) auf "LANGUAGE" stellen und anschließend **OK** drücken.
Das Menü LANGUAGE wird eingeblendet.

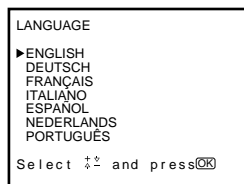

- 3 Mit **+ ↕** oder **- ⇓** die gewünschte Sprache wählen und danach **OK** drücken.
Die ausgewählte Sprache wird grün angezeigt, und das Menü erscheint in der ausgewählten Sprache.
- 4 Die Taste **MENU** drücken, um zum ursprünglichen Bildschirm zurückzukehren.

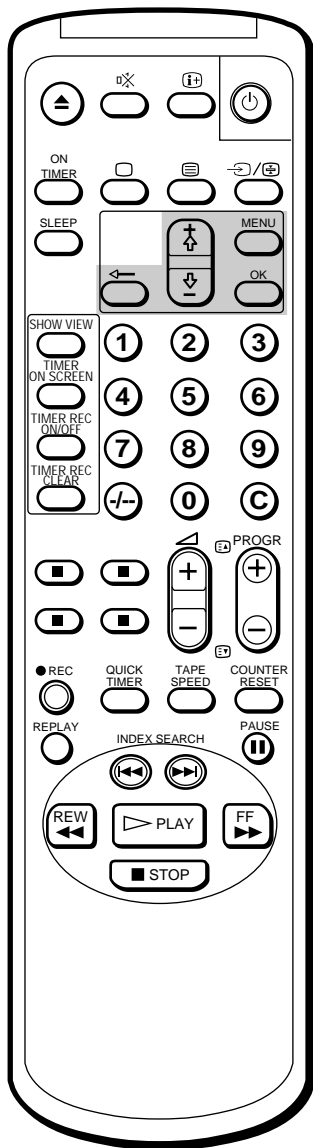

Beenden der automatischen Senderabspeicherung
 Auf der Fernbedienung **←** drücken.

Automatisches Abspeichern von Sendern

- 1 Die Taste MENU drücken, um das Hauptmenü einzublenden.
- 2 Den Cursor (▶) mit + ⬆ oder - ⬇ auf "SENDERABSPEICHERUNG" stellen und anschließend OK drücken.
 Das Menü SENDERABSPEICHERUNG wird eingeblendet.

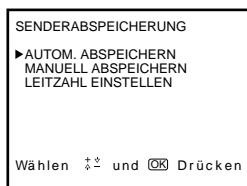

- 3 Den Cursor (▶) mit + ⬆ oder - ⬇ auf "AUTOM. ABSPEICHERN" stellen und anschließend OK drücken.
 Das Menü AUTOM. ABSPEICHERN wird eingeblendet.

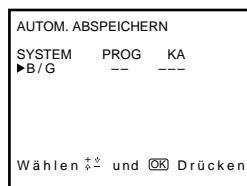

- 4 OK drücken.
 Die Nummer des Programms, das Sie zuvor gesehen haben, wird an der Position "PROG" rot angezeigt.
 Wählen Sie mit + ⬆ oder - ⬇ die Programmnummer aus, mit der das Gerät beim Speichern beginnen soll, und drücken Sie OK. Sie können das Abspeichern jedoch nicht bei 00 beginnen.
 Die Position KA wird rot angezeigt.

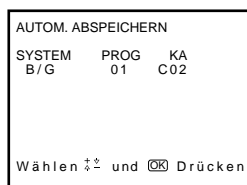

- 5 Den Kanal mit + ⬆ oder - ⬇ auswählen und OK drücken.
 Das Video-TV-Gerät beginnt, alle empfangbaren Kanäle ab der in Schritt 4 ausgewählten Programmnummer zu suchen und abzuspeichern. Eingestellte Programm- und Kanalnummern werden nacheinander auf dem Fernsehschirm angezeigt. Wenn die Senderabspeicherung beendet ist, erscheint wieder die vorherige Bildschirmanzeige. Die verfügbaren Kanäle sind nun auf aufeinanderfolgenden Programmplätzen abgespeichert.

D

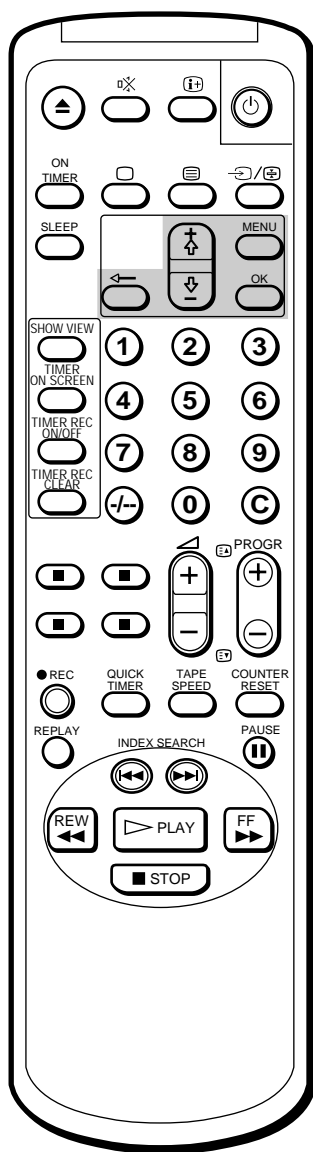

Für Programmplätze über 6

Taste ∇ wiederholt drücken, damit weitergeblättert wird.

Falls Sie einen Fehler gemacht haben

Taste \leftarrow drücken, um zur vorhergehenden Position zurückzukehren.

Manuelles Abspeichern von Sendern

- 1 Die Taste MENU drücken, um das Hauptmenü einzublenden.
- 2 Den Cursor (▶) mit + \uparrow oder - \downarrow auf "SENDERABSPEICHERUNG" stellen und anschließend OK drücken.
Das Menü SENDERABSPEICHERUNG wird eingeblendet.

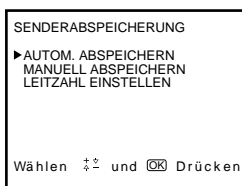

- 3 Den Cursor (▶) mit + \uparrow oder - \downarrow auf "MANUELL ABSPEICHERN" stellen und anschließend OK drücken.
Das Menü MANUELL ABSPEICHERN wird eingeblendet.

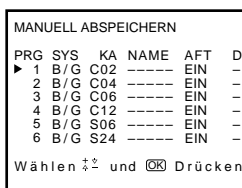

- 4 Den Cursor (▶) mit + \uparrow oder - \downarrow an den Programmplatz (Zahlentaste) stellen, auf dem Sie den Kanal abspeichern möchten, und OK drücken.
Die Position "SYS" wird rot angezeigt.

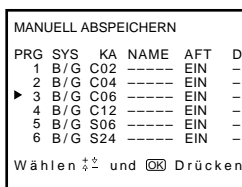

- 5 Das System mit + \uparrow oder - \downarrow auswählen und OK drücken.
Die Position KA wird rot angezeigt.
- 6 Mit + \uparrow oder - \downarrow den abzuspeichernden Kanal auswählen und OK drücken.
- 7 Das Gerät beginnt mit der Suche nach empfangbaren Kanälen. Wird ein Kanal gefunden, stoppt die Suche. Wenn Sie diesen Kanal abspeichern wollen, OK drücken. Andernfalls mit + \uparrow oder - \downarrow nach einem anderen Kanal suchen.
- 8 Die Schritte 4 bis 7 wiederholen, um weitere Sender abzuspeichern.
- 9 Nach dem Abspeichern MENU drücken, um zum ursprünglichen Bildschirm zurückzukehren.

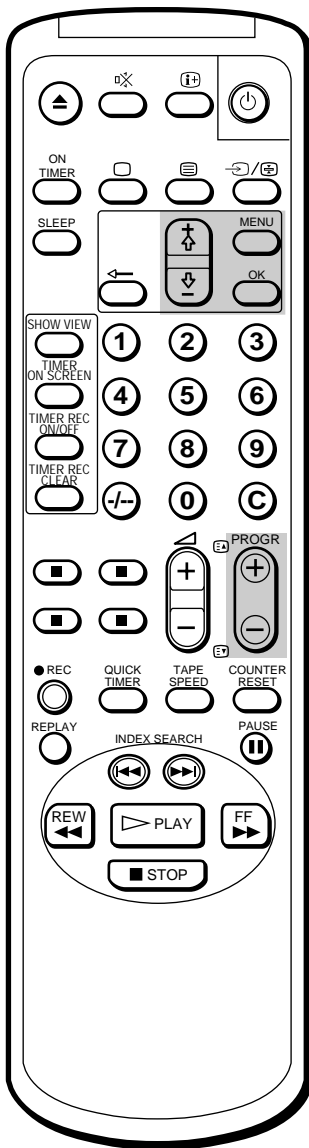

Überspringen nicht belegter Programmspeicherplätze

Bei der Programmwahl mit den Tasten PROGR +/- können Sie nicht belegte Programmplätze überspringen.

- 1 Die Taste MENU drücken, um das Hauptmenü einzublenden.
- 2 Den Cursor (▶) mit + ⬆ oder - ⬇ auf "SENDERABSPEICHERUNG" stellen und anschließend OK drücken.
Das Menü SENDERABSPEICHERUNG wird eingeblendet.
- 3 Den Cursor (▶) mit + ⬆ oder - ⬇ auf "MANUELL ABSPEICHERN" stellen und anschließend OK drücken.
Das Menü MANUELL ABSPEICHERN wird eingeblendet.
- 4 Den Cursor (▶) mit + ⬆ oder - ⬇ auf den Programmplatz stellen, der übersprungen werden soll, und anschließend OK drücken.
Die Position "SYS" wird rot angezeigt.

MANUELL ABSPEICHERN						
PRG	SYS	KA	NAME	AFT	D	
1	B/G	C02	-----	EIN	-	
2	B/G	C04	-----	EIN	-	
▶ 3	B/G	C06	-----	EIN	-	
4	B/G	C12	-----	EIN	-	
5	B/G	S06	-----	EIN	-	
6	B/G	S24	-----	EIN	-	

Wählen ⬆ und ⬇ Drücken

- 5 + ⬆ oder - ⬇ mehrmals drücken, bis "---" in der Position "SYS" erscheint.
Anschließend OK drücken.

MANUELL ABSPEICHERN						
PRG	SYS	KA	NAME	AFT	D	
1	B/G	C02	-----	EIN	-	
2	B/G	C04	-----	EIN	-	
▶ 3	---	C06	-----	EIN	-	
4	B/G	C12	-----	EIN	-	
5	B/G	S06	-----	EIN	-	
6	B/G	S24	-----	EIN	-	

Wählen ⬆ und ⬇ Drücken

Bei der Programmwahl mit den Tasten PROGR +/- wird der gewählte Programmplatz nun übersprungen.

- 6 Die Schritte 4 und 5 wiederholen, um weitere Programmspeicherplätze zu überspringen.
- 7 Die Taste MENU drücken, um zum ursprünglichen Bildschirm zurückzukehren.

Für Programmplätze über 6 Taste - ⬇ wiederholt drücken, damit weitergeblättert wird.

D

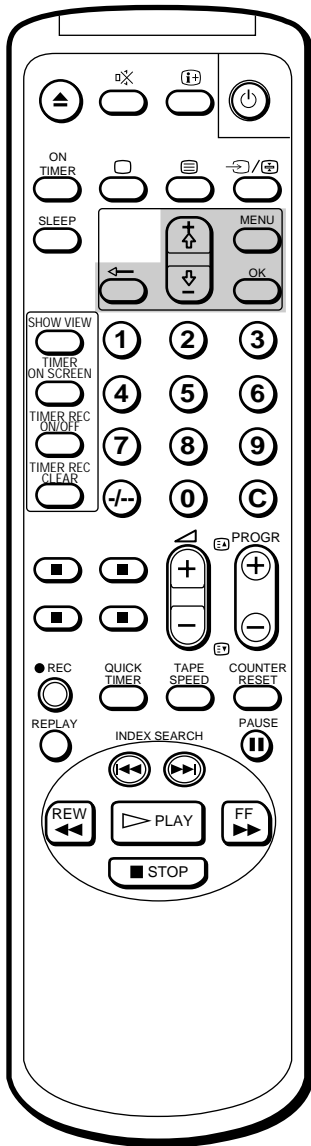

Falls Sie einen Fehler gemacht haben

Die Taste ← drücken, um zur vorhergehenden Position zurückzukehren.

Individuelle Senderkennung

Zur individuellen Vergabe eines Namens für einen Programmspeicherplatz (z. B. ARD oder MTV) stehen Ihnen bis zu 5 Zeichen (Zahlen oder Buchstaben) zur Verfügung. Mit Hilfe dieser Funktion können Sie problemlos erkennen, welchen Sender Sie eingestellt haben.

- 1 MENU drücken, um das Hauptmenü einzublenden.
- 2 Den Cursor (▶) mit + ⬆ oder - ⬇ auf "SENDERABSPEICHERUNG" stellen und anschließend OK drücken.
Das Menü SENDERABSPEICHERUNG wird eingeblendet.
- 3 Den Cursor (▶) mit + ⬆ oder - ⬇ auf "MANUELL ABSPEICHERN" stellen und anschließend OK drücken.
Das Menü MANUELL ABSPEICHERN wird eingeblendet.

MANUELL ABSPEICHERN					
PRG	SYS	KA	NAME	AFT	D
▶ 1	B/G	C02	----	EIN	-
2	B/G	C04	----	EIN	-
3	B/G	C06	----	EIN	-
4	B/G	C12	----	EIN	-
5	B/G	S06	----	EIN	-
6	B/G	S24	----	EIN	-

Wählen ⬆⬆ und Ⓚ Drücken

- 4 Den Cursor (▶) mit + ⬆ oder - ⬇ auf den Programmplatz stellen, den Sie benennen möchten. Danach die Taste OK so oft drücken, bis das erste Zeichen der Position "NAME" rot hervorgehoben wird.
- 5 Mit + ⬆ oder - ⬇ eine Zahl oder einen Buchstaben wählen und danach OK drücken.
Nun wird die nächste Stelle rot hervorgehoben. Die vier weiteren Zeichen auf die gleiche Weise wählen. Falls Sie eine Stelle leer lassen möchten, "-" wählen und danach OK drücken.

MANUELL ABSPEICHERN					
PRG	SYS	KA	NAME	AFT	D
1	B/G	C02	----	EIN	-
2	B/G	C04	MTV--	EIN	-
3	B/G	C06	----	EIN	-
4	B/G	C12	----	EIN	-
5	B/G	S06	----	EIN	-
6	B/G	S24	----	EIN	-

Wählen ⬆⬆ und Ⓚ Drücken

- 6 Nachdem Sie alle Zeichen vergeben haben, drücken Sie so oft OK, bis der Cursor erscheint. Nun ist die von Ihnen gewählte Senderkennung gespeichert.
- 7 Die Schritte 4 bis 6 für alle weiteren Sender, die Sie benennen möchten, wiederholen.
- 8 Die Taste MENU drücken, um zum ursprünglichen Bildschirm zurückzukehren.

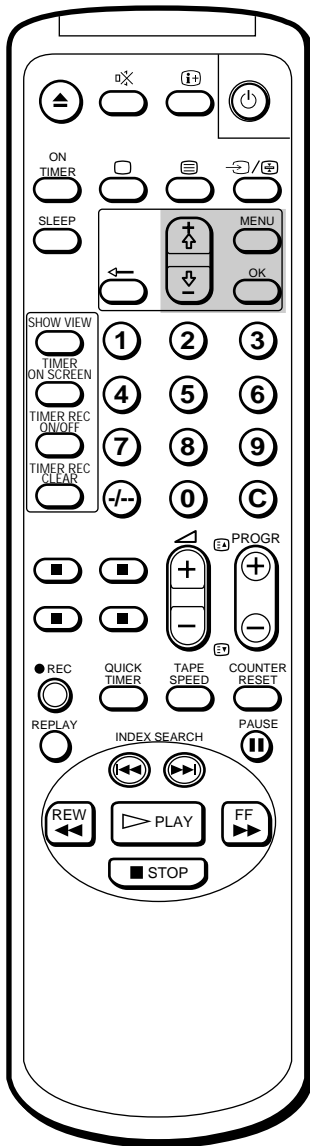

Manuelles Feinabstimmen eines Senders

Normalerweise stellt die automatische Feinabstimmung (AFT) die Sender optimal ein. Falls die Bildqualität jedoch nicht zufriedenstellend sein sollte, können Sie sie mit der manuellen Feinabstimmung korrigieren.

- 1 MENU drücken, um das Hauptmenü einzublenden.
- 2 Den Cursor (▶) mit + ↕ oder - ⇩ auf "SENDERABSPEICHERUNG" stellen und anschließend OK drücken.
Das Menü SENDERABSPEICHERUNG wird eingeblendet.
- 3 Den Cursor (▶) mit + ↕ oder - ⇩ auf "MANUELL ABSPEICHERN" stellen und anschließend OK drücken.
Das Menü MANUELL ABSPEICHERN wird eingeblendet.
- 4 Den Cursor (▶) mit + ↕ oder - ⇩ an den Programmplatz stellen, den Sie manuell feinabstimmen wollen, und so oft OK drücken, bis die Position AFT rot angezeigt wird.

MANUELL ABSPEICHERN						
PRG	SYS	KA	NAME	AFT	D	
1	B/G	C02	-----	EIN	-	
2	B/G	C04	-----	EIN	-	
▶ 3	B/G	C06	-----	EIN	-	
4	B/G	C12	-----	EIN	-	
5	B/G	S06	-----	EIN	-	
6	B/G	S24	-----	EIN	-	

Wählen ⬅ und Ⓚ Drücken

- 5 Die Kanäle feinabstimmen und dazu + ↕ oder - ⇩ so lange gedrückt halten, bis der bestmögliche Fernsehempfang eingestellt ist. Wenn Sie diese Tasten gedrückt halten, wechselt die Frequenz von -15 bis +15.

MANUELL ABSPEICHERN						
PRG	SYS	KA	NAME	AFT	D	
1	B/G	C02	-----	EIN	-	
2	B/G	C04	-----	EIN	-	
▶ 3	B/G	C06	-----	-3	-	
4	B/G	C12	-----	EIN	-	
5	B/G	S06	-----	EIN	-	
6	B/G	S24	-----	EIN	-	

Wählen ⬅ und Ⓚ Drücken

- 6 Nach dem Feinabstimmen OK drücken.
Der Cursor (▶) erscheint. Der Wert für die Feinabstimmung ist nun gespeichert.
- 7 Die Schritte 4 bis 6 wiederholen, um weitere Sender feinabzustimmen.
- 8 Die Taste MENU drücken, um zum ursprünglichen Bildschirm zurückzukehren.

Wiedereinschalten der automatischen Feinabstimmung (AFT)

Den Vorgang von Anfang an wiederholen und in Schritt 5 "EIN" wählen.

D

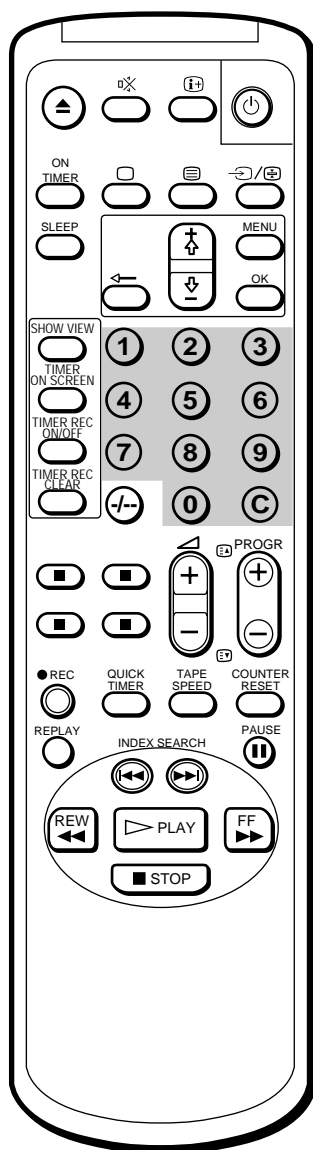

Vorübergehendes Einstellen eines Senders

Sie können einen Sender vorübergehend einstellen, auch wenn er nicht abgespeichert wurde.

- 1 Drücken Sie C auf der Fernbedienung.
Wenn Sie einen Kabelkanal einstellen wollen, drücken Sie zweimal C. Die Anzeige "C" (bei VHF/UHF-Kanälen) bzw. "S" (bei Kabelkanälen) erscheint auf dem Bildschirm.
- 2 Geben Sie mit den Zahlentasten auf der Fernbedienung eine zweistellige Zahl für den Kanal ein. Beispiel: Für Kanal 4 drücken Sie 0 und dann 4. Der Kanal wird angezeigt. Dieser Kanal wird jedoch nicht im Speicher des Video-TV-Geräts abgelegt.

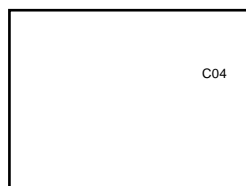

Hinweis (nur KV-14V6D, KV-21V6D)

Wenn Sie ein über einen Pay-TV-Decoder empfangenes Programm aufnehmen wollen, müssen Sie den Kanal wie auf Seite 58 unter "Manuelles Abspeichern von Sendern" oder auf Seite 63 unter "Abspeichern eines Pay-TV-Kanals" erläutert abspeichern und dann den Kanal wie auf Seite 67 unter "Programmwahl" beschrieben einstellen.

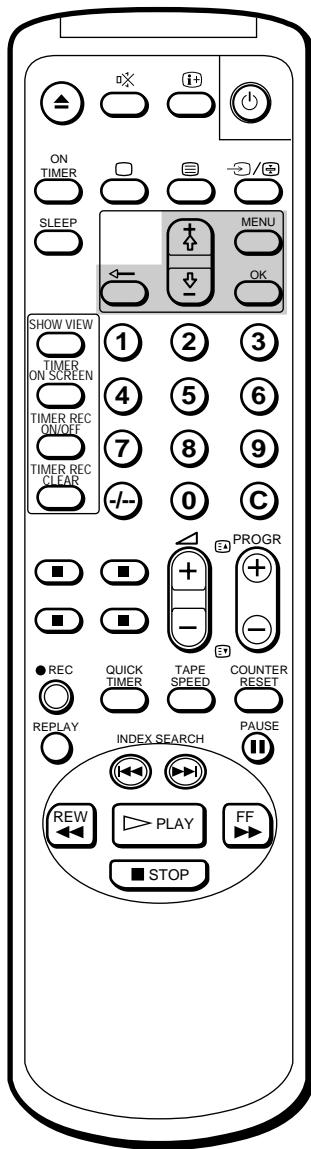

Abspeichern eines Pay-TV-Kanals (nur KV-14V6D, KV-21V6D)

Sie können einen Pay-TV-Kanal empfangen, indem Sie einen Pay-TV-Decoder an den Anschluß 1/1 an der Rückseite des Geräts anschließen.

- 1 MENU drücken, um das Hauptmenü einzublenden.
- 2 Den Cursor (▶) mit + ⬆ or - ⬇ auf "SENDERABSPEICHERUNG" stellen und OK drücken.
Das Menü SENDERABSPEICHERUNG wird eingeblendet.
- 3 Den Cursor (▶) mit + ⬆ or - ⬇ auf "MANUELL ABSPEICHERN" stellen und OK drücken.
Das Menü MANUELL ABSPEICHERN wird eingeblendet.
- 4 Den Cursor (▶) auf den Programmplatz stellen, auf den Sie den Pay-TV-Decoder einstellen wollen, und OK drücken, bis die Position D rot angezeigt wird.

MANUELL ABSPEICHERN						
PRG	SYS	KA	NAME	AFT	D	
1	B/G	C02	-----	EIN	-	
2	B/G	C04	-----	EIN	-	
▶ 3	B/G	C06	-----	EIN	-	
4	B/G	C12	-----	EIN	-	
5	B/G	S06	-----	EIN	-	
6	B/G	S24	-----	EIN	-	

Wählen ⬆ und ⬇ Drücken

- 5 + ⬆ or - ⬇ drücken, bis ● an der Position D erscheint, und OK drücken.

MANUELL ABSPEICHERN						
PRG	SYS	KA	NAME	AFT	D	
1	B/G	C02	-----	EIN	-	
2	B/G	C04	-----	EIN	-	
3	B/G	C06	-----	EIN	-	
4	B/G	C12	-----	EIN	-	
5	B/G	S06	-----	EIN	-	●
6	B/G	S24	-----	EIN	-	

Wählen ⬆ und ⬇ Drücken

- 6 Die Taste MENU drücken, um zum ursprünglichen Bildschirm zurückzukehren.

Hinweis

Beim Aufnehmen eines Programms, auf das der Pay-TV-Decoder eingestellt ist, können die Signale anderer Programmplätze nicht gleichzeitig empfangen werden.

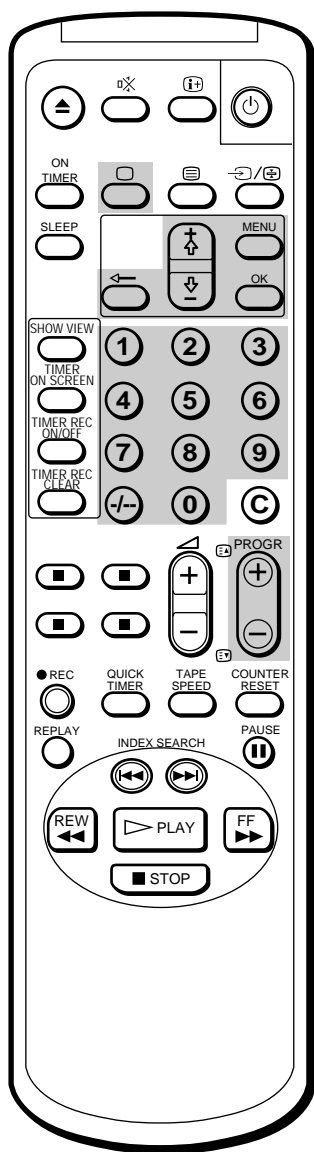

D

Schritt 4 — Einrichten von ShowView



Die ShowView-Funktion erleichtert das Programmieren des Video-TV-Geräts für Timer-Aufnahmen. Sie müssen dazu den Programmspeicherplätzen der einzelnen Kanäle eine Leitzahl zuordnen. Die Leitzahl ist eine Zahl, die jedem Fernsehsender im voraus zugewiesen wird. Die Leitzahlen finden Sie in Programmzeitschriften, die die ShowView-Nummern angeben.

Vorbereitungen

- Wenn die Anzeige  am Video-TV-Gerät rot leuchtet, d. h. das Video-TV-Gerät sich im Bereitschaftsmodus befindet, drücken Sie , **PROGR** +/- oder eine Zahlentaste auf der Fernbedienung.

Einstellen der Leitzahlen

- 1 Rufen Sie mit **MENU** das Hauptmenü auf. Das Hauptmenü wird angezeigt.

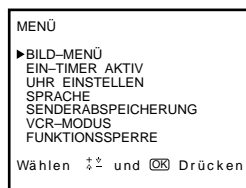

- 2 Stellen Sie den Cursor (▶) mit + ↑ oder - ↓ auf "SENDERABSPEICHERUNG", und drücken Sie **OK**. Das Menü **SENDERABSPEICHERUNG** wird angezeigt.

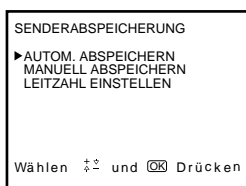

- 3 Stellen Sie den Cursor (▶) mit + ↑ oder - ↓ auf "LEITZAHL EINSTELLEN", und drücken Sie **OK**. Das Menü **LEITZAHL EINSTELLEN** wird angezeigt.

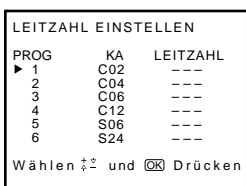

Falls Sie einen Fehler gemacht haben

Die Taste  drücken, um zur vorhergehenden Position zurückzukehren.

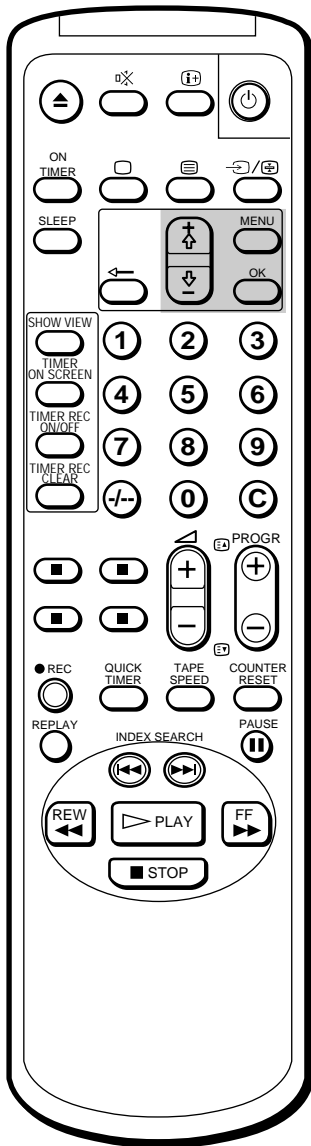

- Stellen Sie den Cursor (▶) mit + ⬆ oder - ⬇ auf die Programmposition (Zahlentaste), der Sie die Leitzahl zuweisen möchten, und drücken Sie OK.

Die Option LEITZAHL wird jetzt rot angezeigt.

LEITZAHL EINSTELLEN		
PROG	KA	LEITZAHL
1	C02	---
2	C04	---
3	C06	---
4	C12	---
5	S06	---
6	S24	---

Wählen ⬆⬆ und [OK] Drücken

- Wählen Sie mit + ⬆ oder - ⬇ die Leitzahl aus, die Sie einstellen möchten, und drücken Sie OK.

LEITZAHL EINSTELLEN		
PROG	KA	LEITZAHL
1	C02	---
2	C04	---
▶ 3	C06	99
4	C12	---
5	S06	---
6	S24	---

Wählen ⬆⬆ und [OK] Drücken

- Stellen Sie die Leitzahlen für weitere Kanäle wie in Schritt 4 und 5 beschrieben ein.
- Nachdem Sie die Einstellung beendet haben, schalten Sie mit MENU wieder zum ursprünglichen Bild zurück.

D

Schritt 5 — Einstellen der Uhr

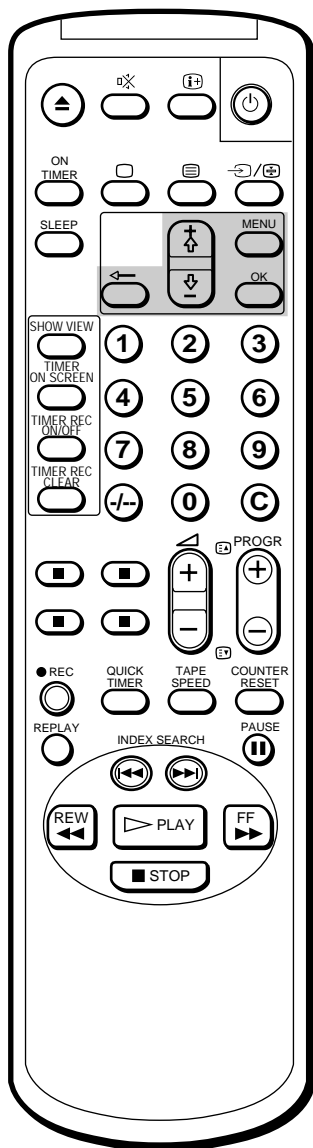

Um mit dem Timer und dem Sofort-Timer arbeiten bzw. aufnehmen zu können, müssen Sie die Uhr einstellen.

- 1 Die Taste MENU drücken, um das Hauptmenü einzublenden.

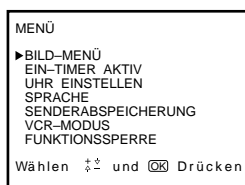

- 2 Mit + ↑ oder - ↓ den Cursor (▶) auf "UHR EINSTELLEN" stellen und anschließend OK drücken.
Das Menü UHR EINSTELLEN wird eingeblendet.

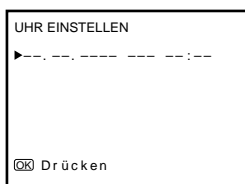

- 3 OK drücken, um mit dem Einstellen der Uhr zu beginnen.
Die Tagesposition wird rot angezeigt.

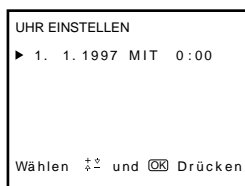

- 4 Mit + ↑ oder - ↓ den Tag einstellen und anschließend OK drücken.
Danach wird die Monatsposition rot angezeigt.

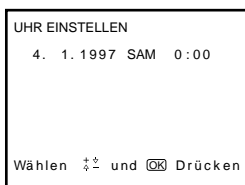

- 5 Genau wie in Schritt 4 mit + ↑ oder - ↓ und durch anschließendes Drücken von OK den Monat und das Jahr sowie Stunden und Minuten einstellen.

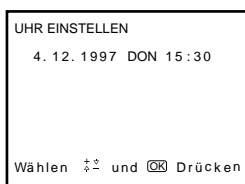

- 6 Nach dem Einstellen der Minuten OK drücken.
Danach beginnt die Uhr zu laufen.

- 7 Die Taste MENU drücken, um zum ursprünglichen Bildschirm zurückzukehren.

Falls Sie einen Fehler gemacht haben

Die Taste ← drücken, um zur vorhergehenden Position zurückzukehren.

Die Uhr steht, und "--/--" wird angezeigt

Die Uhr neu einstellen.

TV-Betrieb

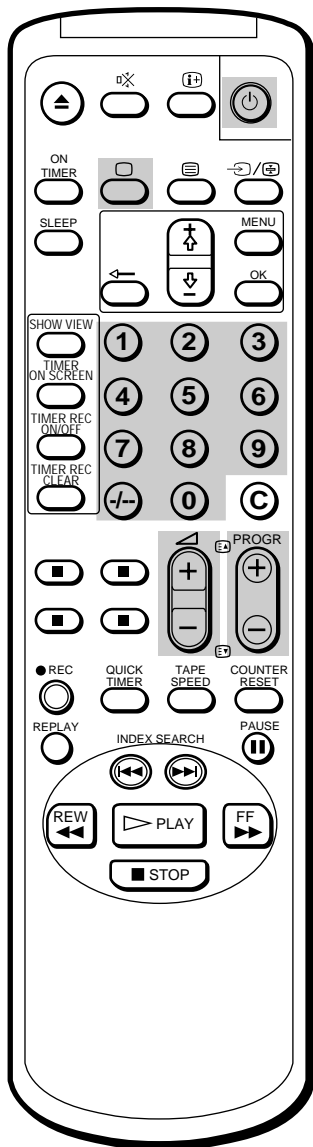
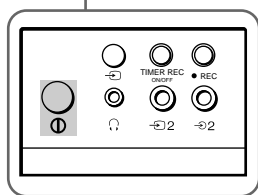
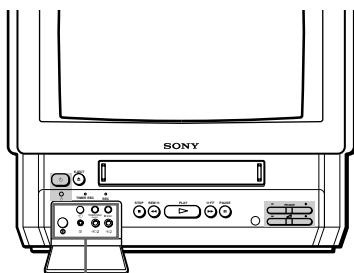

Dieser Teil der Bedienungsanleitung erläutert die Grundfunktionen, die Sie beim TV-Betrieb am häufigsten verwenden werden. Die meisten dieser Funktionen können mit der Fernbedienung ausgeführt werden.

Ein- und Ausschalten des Video-TV-Geräts

Einschalten

Drücken Sie den Schalter ① hinter der Klappe an der Vorderseite des Video-TV-Geräts.

Die Taste , **PROGR +/-** oder die Zahlentasten auf der Fernbedienung oder **PROGR +/-** am Video-TV-Gerät drücken, wenn die Anzeige  rot leuchtet, d. h. das Video-TV-Gerät sich im Bereitschaftsmodus befindet.

Vorübergehendes Ausschalten

Die Taste  drücken.

Das Video-TV-Gerät wechselt in den Bereitschaftsbetrieb, und vorne am Gerät leuchtet die Anzeige  rot auf.

So schalten Sie das Gerät wieder ein

Drücken Sie , **PROGR +/-** oder die Zahlentasten an der Fernbedienung oder die Tasten **PROGR +/-** am Video-TV-Gerät.

So schalten Sie die Hauptstromversorgung aus

Drücken Sie den Schalter ① des Video-TV-Geräts.

Programmwahl

Am Gerät **PROGR +/-**, auf der Fernbedienung **PROGR +/-** oder die Zahlentasten drücken.

Auswählen einer zweistelligen Nummer mit den Zahlentasten

Zuerst **-/-** drücken, danach die zwei Zahlentasten.

Wenn Sie z. B. Programmplatz 14 wählen wollen, drücken Sie **-/-**, danach die 1 und die 4.

Einstellen der Lautstärke

 **+/-** drücken.

Hinweis

Wenn der Netzschalter ① ausgeschaltet ist, steht keine der Videofunktionen zur Verfügung.

D

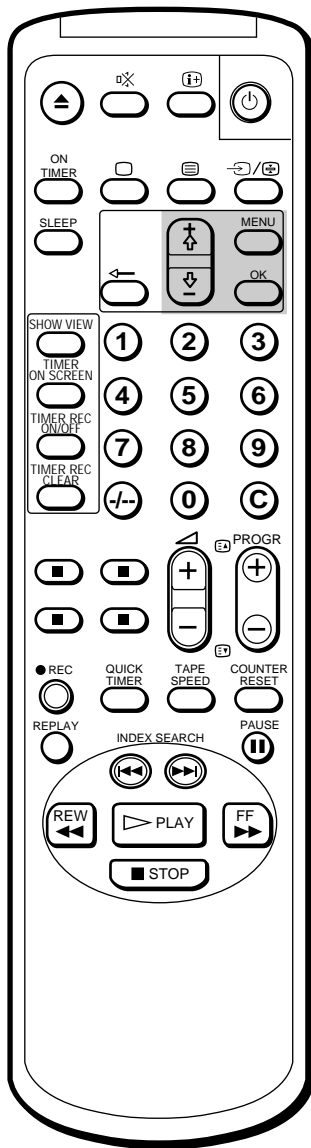

Anmerkung

Die Funktion FARBTON steht nur im Farbsystem NTSC zur Verfügung.

Einstellen des Bildes

- 1 Die Taste MENU drücken, um das Hauptmenü einzublenden.

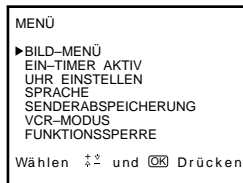

- 2 Den Cursor (▶) mit + ↑ oder - ↓ auf "BILD-MENÜ" stellen und anschließend OK drücken. Das Menü BILD-MENÜ wird eingeblendet.

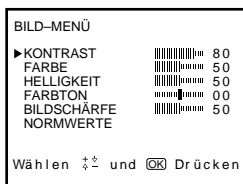

- 3 Mit + ↑ oder - ↓ die Einstellung auswählen, die geändert werden soll, und anschließend OK drücken.
- 4 Mit + ↑ oder - ↓ den gewünschten Wert einstellen und anschließend OK drücken. Die vorgenommenen Änderungen werden durch die vertikalen Balken und den Wert am rechten Rand angezeigt. Einzelheiten finden Sie in der Tabelle unten.
- 5 Die Schritte 3 und 4 wiederholen, um weitere Einstellungen vorzunehmen.
- 6 Die Taste MENU drücken, um zum ursprünglichen Bildschirm zurückzukehren. Die vorgenommenen Änderungen werden gespeichert.

Möglichkeiten der Bildeinstellung

BILD-MENÜ	Wirkung
KONTRAST	Weniger ██████████..... Mehr
FARBE	Weniger ██████████..... Mehr Farbe
HELLIGKEIT	Dunkler ██████████..... Heller
FARBTON	Grünlich Rötlich
BILDSCHÄRFE	Weicher ██████████..... Schärfen
NORMWERTE	Alle Bildwerte werden auf die Werkseinstellungen zurückgesetzt.

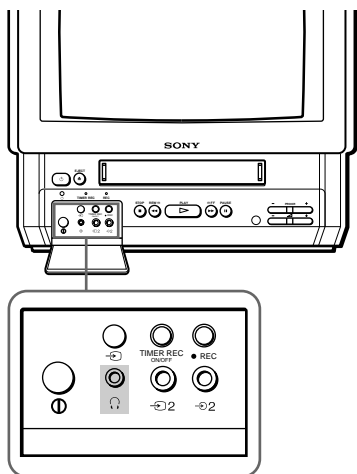

Abschalten des Tons

Die Taste  drücken.

Die Anzeige  erscheint und bleibt auf dem Bildschirm.

Um wieder den normalen Ton wiederzugeben, erneut  drücken oder  + drücken.

Einblenden der Informationsanzeigen auf dem Bildschirm

Die Taste  drücken, um folgende Informationsanzeigen einzublenden.

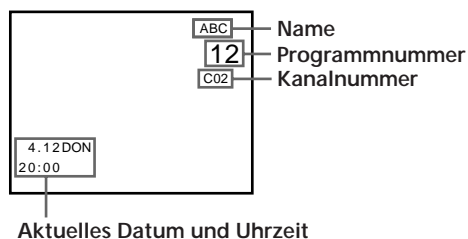

 erneut drücken, damit die Programm- und die Kanalnummer sowie der Name des Kanals auf dem Bildschirm angezeigt bleiben.

Zum Löschen der Anzeigen so oft  drücken, bis keine Anzeige mehr auf dem Bildschirm erscheint.



Anschauen des Videobildes (Videoeingangsbetrieb)

Die Taste  so oft drücken, bis die gewünschte Eingangsanzeige erscheint.

Um zum normalen TV-Betrieb zurückzukehren, so oft  drücken, bis der gewünschte Programmplatz angezeigt wird, oder  auf der Fernbedienung einmal drücken. Einzelheiten zum Videoeingangsbild finden Sie auf Seite 92.

Anschluß von Kopfhörern

Die Kopfhörer (nicht mitgeliefert) an die -Buchse (Kopfhörerbuchse) hinter der Abdeckung vorne am Gerät anschließen.

Der Ton aus den Lautsprechern ist abgestellt.

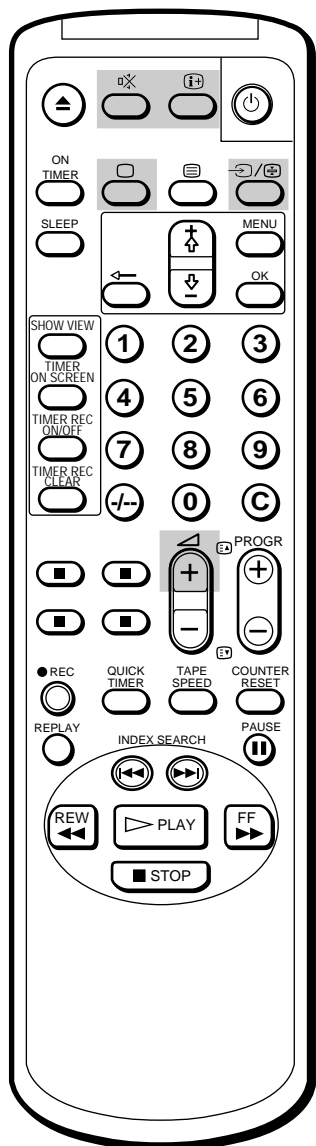

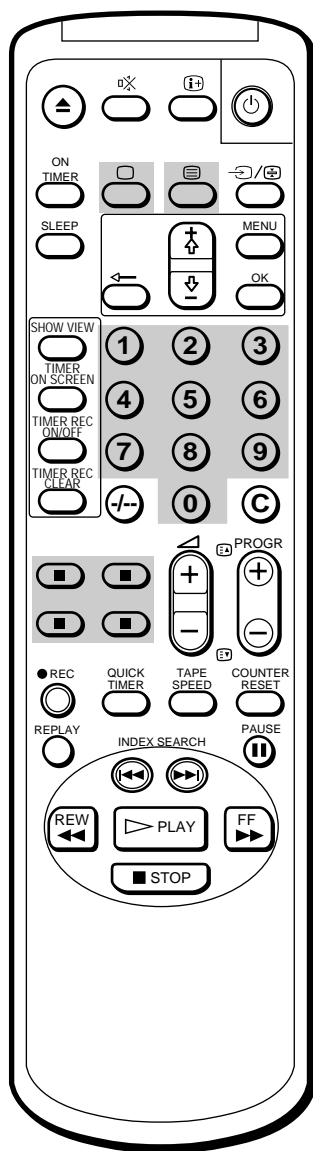

Anzeigen von Videotext



Fernsehsender strahlen über die Fernsehkanäle Informationen, den sogenannten Videotext, aus. Mit Videotext können Sie jederzeit die verschiedensten Informationen wie z. B. Wettervorhersagen oder Nachrichten empfangen.

Ein- und Ausschalten von Videotext

- 1 Den Fernsehkanal mit dem gewünschten Videotext-Service auswählen.
- 2 Mit  den Videotext aufrufen.
Eine Videotextseite (normalerweise die Indexseite) wird eingeblendet. Wenn kein Videotext ausgestrahlt wird, erscheint die Anzeige P100 auf einem schwarzen Fernsehschirm.
- 3 Mit den Zahlentasten die gewünschte dreistellige Videotextnummer eingeben.
Die Zahlen werden auf dem Fernsehschirm angezeigt, und die angeforderte Seite erscheint innerhalb von ein paar Sekunden. Wenn Sie einen Fehler gemacht haben, drei beliebige Ziffern eingeben und anschließend die korrekte Seitenzahl nochmals eingeben.
- 4 Mit  zum Fernsehmodus zurückkehren.

Die TOPtext-Funktion

Dank dieser Funktion können Sie mit einem Tastendruck auf eine bestimmte Videotextseite zugreifen. Wenn TOPtext ausgestrahlt wird, erscheint am unteren Rand des Fernsehschirms ein farbcodiertes Menü. Die Farben des Menüs entsprechen der roten, grünen, gelben und blauen Taste auf der Fernbedienung. Diese farbigen Tasten fungieren im Videotextmodus als TOPtext-Tasten.

Die gewünschte farbige Taste des farbcodierten Menüs drücken. Die entsprechende Seite wird innerhalb von ein paar Sekunden eingeblendet.

So wechseln Sie den Videotextkanal

- Mit  zunächst zum Fernsehmodus zurückkehren und dann wie in Schritt 1 bis 3 erläutert vorgehen.
- Wenn das Signal des Fernsehkanals schwach ist, kann der Videotext Fehler enthalten.

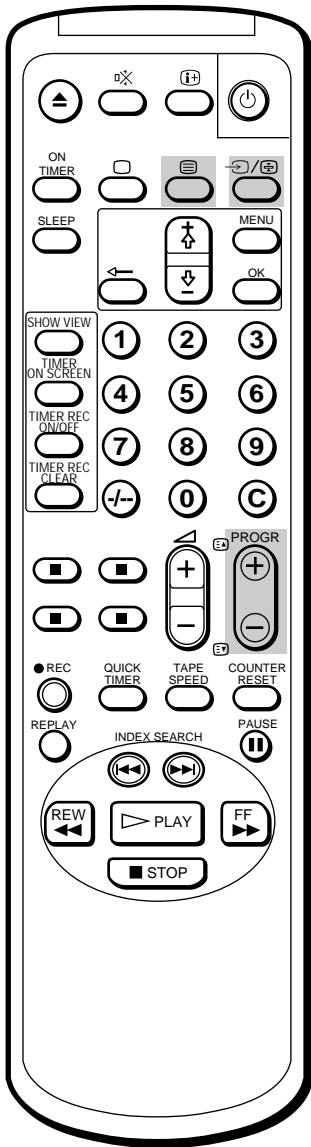

Zugreifen auf die nächste oder vorhergehende Seite

PROGR +/-/⏪/⏩ drücken.

Die nächste bzw. vorhergehende Seite erscheint auf dem Fernsehschirm.

Einblenden einer Videotextseite in das Fernsehbild

Mit jedem Tastendruck auf  wechselt die Bildschirmanzeige folgendermaßen:



Verhindern der Aktualisierung oder Änderung einer Videotextseite

Eine Videotextseite kann aus mehreren Zusatzseiten bestehen. Sie können den Seitenwechsel stoppen, um den Text in einer Ihnen angenehmen Geschwindigkeit lesen zu können.

 (Halten) drücken.

Das Symbol  erscheint auf dem Fernsehschirm, und die ausgewählte Zusatzseite bleibt angezeigt.

Nochmals  drücken, um zum normalen Videotextmodus zurückzukehren.

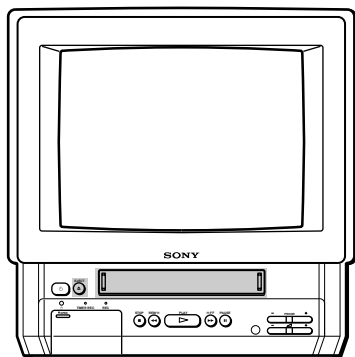

D

Wiedergabe einer Videokassette





In diesem Abschnitt wird erläutert, wie Sie eine Videokassette einlegen und wiedergeben. Weitere Funktionen, die Sie bei der Wiedergabe verwenden können, finden Sie im Abschnitt "Weitere Funktionen" auf Seite 86.

Einlegen der Videokassette

- 1 Die Taste , **PROGR +/-** oder die Zahlentasten auf der Fernbedienung oder **PROGR +/-** am Video-TV-Gerät drücken, wenn die Anzeige  rot leuchtet, d. h. das Video-TV-Gerät sich im Bereitschaftsmodus befindet.
- 2 Die Kassette mit nach oben weisender Pfeilmarkierung vorsichtig in das Kassettenfach hineinschieben, bis sie vom Einzugsmechanismus eingezogen wird.

Bis die Kassette eingezogen ist, leuchtet im Display die Anzeige  auf. Wenn sich das Video-TV-Gerät im Bereitschaftsmodus befand, schaltet es sich automatisch ein. Wenn Sie eine Kassette einlegen, bei der die Überspielschutzlasche entfernt wurde, beginnt die Wiedergabe automatisch.

Herausnehmen einer Videokassette

Auf der Fernbedienung die Taste  oder am Gerät die Taste **EJECT**  drücken.

Die Anzeige  im Display leuchtet auf und erlischt erst, wenn die Kassette ausgeworfen wurde.

Die Kassette kann auch ausgeworfen werden, wenn sich das Gerät im Bereitschaftsmodus befindet.

Schützen einer Kassette vor versehentlichem Löschen

Die Kassette wird mit einer Überspielschutzlasche geliefert, um sie vor versehentlichem Löschen zu schützen. Brechen Sie die Überspielschutzlasche mit einem Schraubenzieher o. ä. heraus, damit die Kassette nicht mehr überspielt werden kann.

Eine Kassette mit herausgebrochener Überspielschutzlasche wird ausgeworfen, wenn Sie versuchen, sie zu bespielen.

Soll die Kassette wieder bespielt werden, überkleben Sie die Öffnung einfach mit Klebeband.

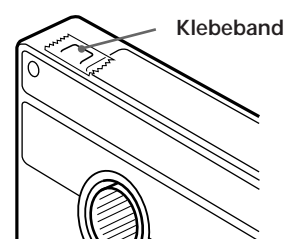
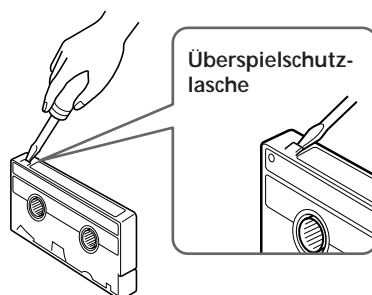
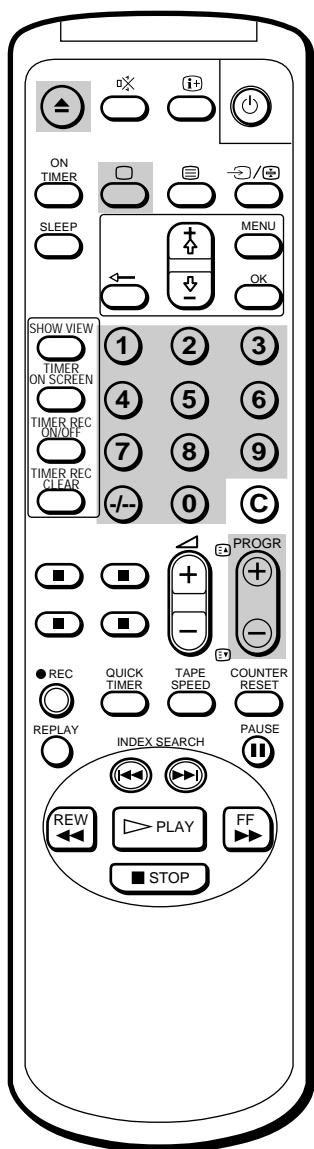

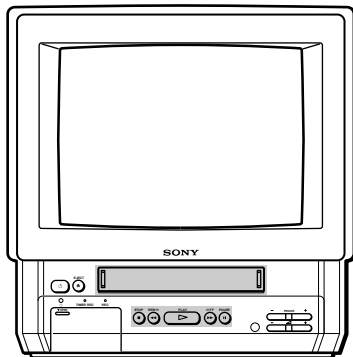

Wiedergabe einer Kassette

- 1 Wenn die Anzeige auf dem Video-TV-Gerät rot leuchtet, d. h. das Video-TV-Gerät sich im Bereitschaftsmodus befindet, drücken Sie , **PROGR +/-** oder eine beliebige Zahlentaste auf der Fernbedienung.
- 2 Legen Sie eine Kassette ein.
Wenn Sie eine Kassette mit herausgebrochener Überspielschutzlasche einlegen, beginnt die Wiedergabe sofort.
- 3 Drücken Sie **PLAY** .

Stoppen der Wiedergabe

Die Taste **STOP** drücken.
Das Video-TV-Gerät wechselt zum normalen TV-Bildschirm.

Kurzes Unterbrechen der Wiedergabe

Die Taste **PAUSE** drücken. Die Wiedergabe wird unterbrochen.
Zum Fortsetzen der Wiedergabe erneut **PAUSE** oder **PLAY** drücken.
Wenn Sie das Video-TV-Gerät im Pausemodus lassen, wird die normale Wiedergabe nach etwa 5 Minuten wiederaufgenommen.

Vorspulen des Bands

Erst **STOP** und dann **FF** drücken.

Zurückspulen des Bands

Erst **STOP** und dann **REW** drücken.

Durchsuchen eines Bandes bei hoher Geschwindigkeit

Während der Wiedergabe die Taste **REW** (Zurückspulen) oder **FF** (Vorspulen) drücken und gedrückt halten.
Das Bild erscheint im Zeitraffer auf dem Fernsehschirm.
Um die normale Wiedergabe fortzusetzen, die Taste wieder loslassen.

Anzeigen des Bildes beim Vor- bzw. Zurückspulen

Beim Vorspulen die Taste **FF** drücken und gedrückt halten, beim Zurückspulen die Taste **REW** .

Während Sie die Taste gedrückt halten, wird das Bild angezeigt.
Wenn Sie die Taste loslassen, wird das Vor- bzw. Zurückspulen fortgesetzt.

Zurückstellen des Bandzählers

Mit dem Bandzähler können Sie eine bestimmte Szene nach der Wiedergabe leichter wiederfinden. Dazu muß der Bandzähler vor der Wiedergabe durch Drücken der Taste **COUNTER RESET** auf der Fernbedienung auf "0:00:00" gestellt werden. Beim Einlegen einer Kassette wird der Bandzähler automatisch auf Null gesetzt. Das Video-TV-Gerät registriert die Länge des wiedergegebenen Bands. Beachten Sie jedoch, daß der Bandzähler nur dann mitzählt, wenn auf dem Band Videosignale aufgezeichnet sind.

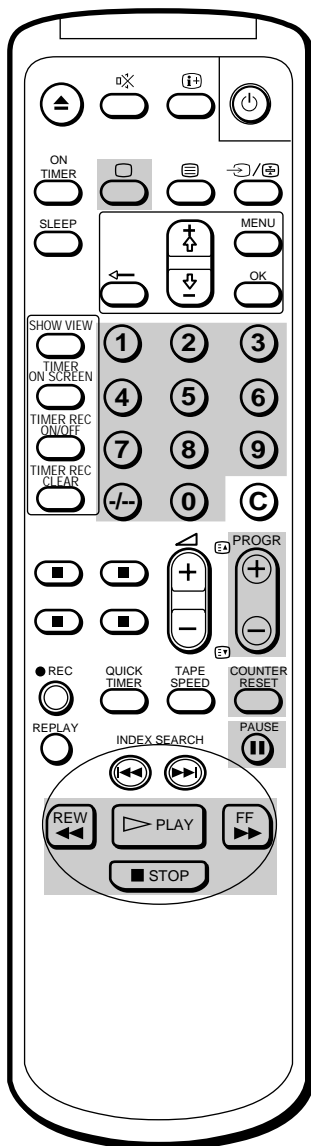

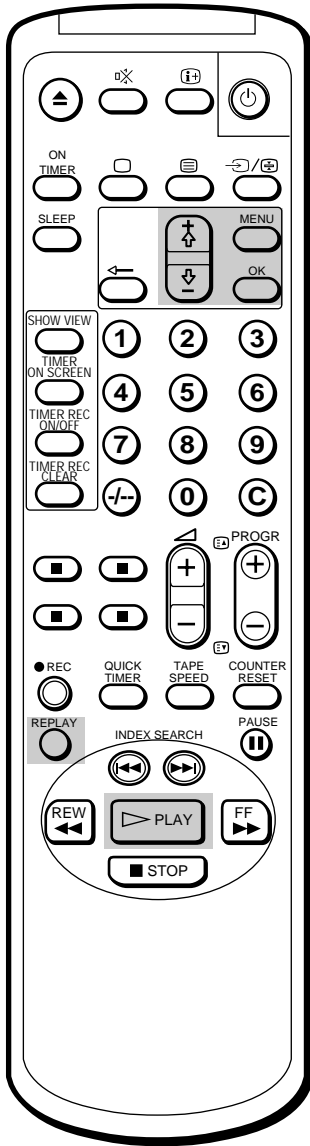

Wiederholte Wiedergabe einer Kassette (AUTO REPEAT)

Sie können den bespielten Teil eines Bandes wiederholt wiedergeben lassen.

- 1 Drücken Sie MENU.
Das Hauptmenü wird angezeigt.
- 2 Stellen Sie den Cursor (▶) mit den Tasten + ⬆ oder - ⬇ auf "VCR-MODUS", und drücken Sie dann OK.

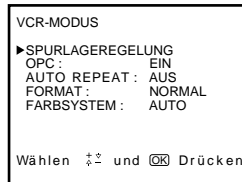

- 3 Stellen Sie den Cursor (▶) mit den Tasten + ⬆ oder - ⬇ auf "AUTO REPEAT", und drücken Sie dann OK.
- 4 Wählen Sie mit den Tasten + ⬆ oder - ⬇ die Option EIN.

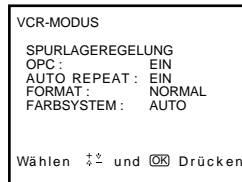

- 5 Drücken Sie PLAY ▶.
- Die Wiedergabe beginnt. Wenn das Bandende erreicht ist, wird das Band automatisch zurückgespult, und die Wiedergabe beginnt erneut.

Automatisches Wiederholen einer Szene

Mit der Taste REPLAY auf der Fernbedienung können Sie automatisch einzelne Szenen nochmals wiedergeben lassen.

Drücken Sie REPLAY.

Das Gerät spult zehn Sekunden der Aufnahme zurück und startet die Wiedergabe dann automatisch.

Wenn Sie mehr als zehn Sekunden wiederholen lassen wollen, drücken Sie REPLAY mehrmals. Mit jedem Tastendruck werden zehn Sekunden zur Wiedergabedauer hinzugefügt, bis zu einer Dauer von maximal 40 Sekunden.

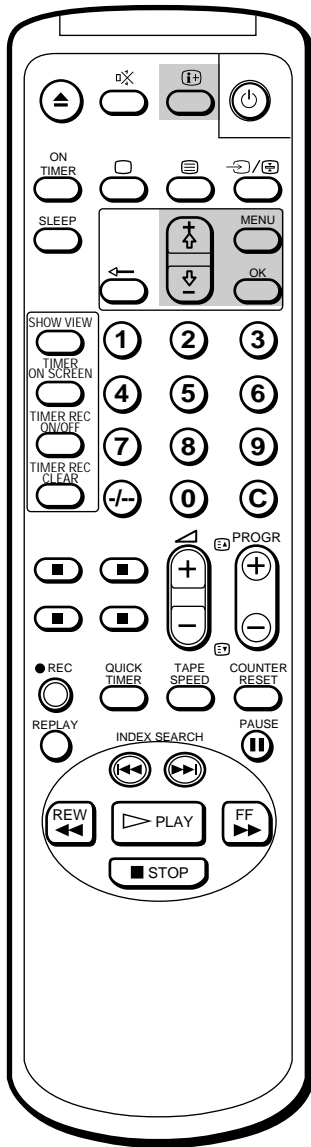

Einstellen des Farbsystems

In der Regel ist die Einstellung für das Farbsystem auf AUTO gesetzt. Wenn während der Wiedergabe jedoch Streifen auf dem Bildschirm zu sehen sind, müssen Sie das Farbsystem möglicherweise auf das System einstellen, mit dem das Band aufgezeichnet wurde.

- 1 Drücken Sie MENU.
Das Hauptmenü wird angezeigt.
- 2 Stellen Sie den Cursor (▶) mit den Tasten + ⬆ oder - ⬇ auf "VCR-MODUS", und drücken Sie dann OK.

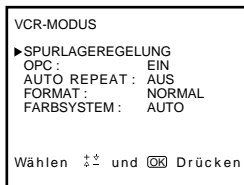

- 3 Stellen Sie den Cursor(▶) mit den Tasten + ⬆ oder - ⬇ auf "FARBSYSTEM", und drücken Sie dann OK.
- 4 Drücken Sie die Tasten + ⬆ oder - ⬇, bis das entsprechende Farbsystem (PAL oder NTSC) erscheint, und drücken Sie dann OK.

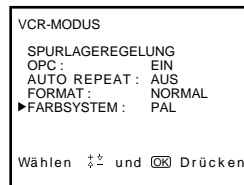

- 5 Drücken Sie MENU, um zum vorherigen Bildschirm zurückzukehren.

Aufrufen der Bildschirmanzeigen

Die Taste **⊕** drücken, um die unten aufgeführten Bildschirmanzeigen einzublenden. Damit nur die Anzeige für das restliche Band und der lineare Bandzähler auf dem Bildschirm angezeigt werden, erneut **⊕** drücken.

Zum Löschen der Anzeigen so oft **⊕** drücken, bis keine Anzeige mehr erscheint.

Anmerkung

Die Bandlauf-Betriebsart wird angezeigt, wenn Änderungen an der Einstellung vorgenommen werden. Die Anzeige erfolgt auch dann, wenn **⊕** ausgeschaltet ist.

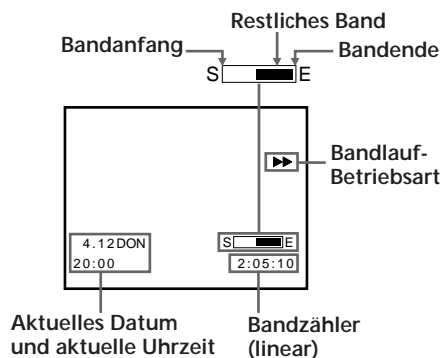

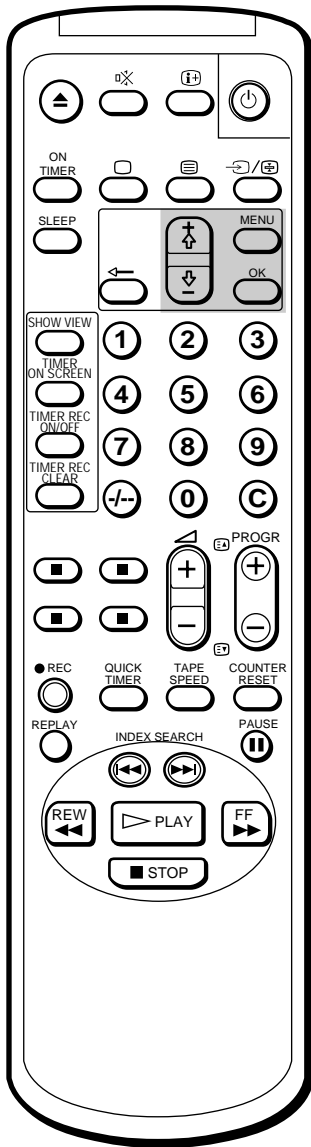

Anzeigen von Programmen im 16:9-Modus

Wenn Sie Aufnahmen von Sendungen wiedergeben, die ursprünglich im 16:9-Modus ausgestrahlt wurden, können Sie Ihr Video-TV-Gerät in den 16:9-Modus schalten, damit das Bild nicht verzerrt angezeigt wird.

- 1 Drücken Sie MENU.
Das Hauptmenü wird angezeigt.
- 2 Stellen Sie den Cursor (▶) mit den Tasten + ⬆ oder - ⬇ auf "VCR-MODUS", und drücken Sie dann OK.

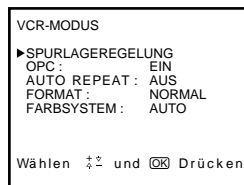

- 3 Stellen Sie den Cursor (▶) mit den Tasten + ⬆ oder - ⬇ auf "FORMAT", und drücken Sie dann OK.
- 4 Wählen Sie mit den Tasten + ⬆ oder - ⬇ die Option 16:9, und drücken Sie dann OK.

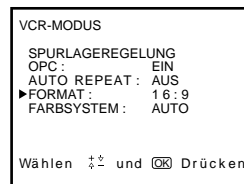

- 5 Drücken Sie MENU, um zum vorherigen Bildschirm zurückzukehren.

Hinweis

Wenn Sie den Kanal wechseln, eine andere Eingangsquelle wählen oder das Gerät ein- und ausschalten, schaltet das Video-TV-Gerät wieder in den normalen Betrieb zurück.

Aufnahme von TV-Programmen

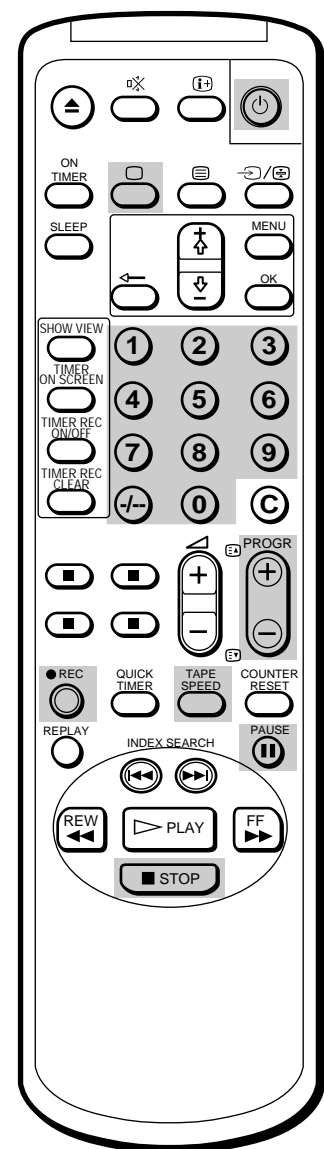
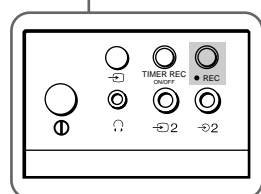
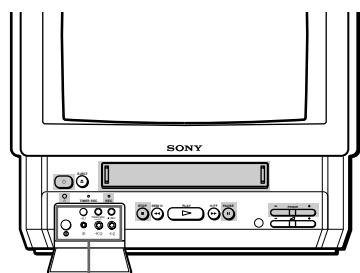

Hinweis (nur KV-14V6D, KV-21V6D)

Wenn Sie ein Pay-TV-Programm aufnehmen wollen, müssen Sie den gewünschten Pay-TV-Kanal wie unter "Abspeichern eines Pay-TV-Kanals" (Seite 63) erläutern einstellen.

Aufnehmen von TV-Programmen

- 1 Die Taste , PROGR +/- oder die Zahlentasten auf der Fernbedienung oder PROGR +/- am Video-TV-Gerät drücken, wenn die Anzeige rot leuchtet, d. h. das Video-TV-Gerät sich im Bereitschaftsmodus befindet.
- 2 Eine Kassette mit Überspielschutzlasche in das Kassettenfach einlegen.
- 3 Wählen Sie mit TAPE SPEED die Aufnahmegeschwindigkeit SP (Standard Play—Standardmodus) oder LP (Long Play—Langspielmodus) aus. Wenn Sie im LP-Modus aufnehmen, verlängert sich die Aufnahmedauer.
Maximale Aufnahmedauer
SP-Modus: 4 Stunden mit E-240
LP-Modus: 8 Stunden mit E-240
- 4 Mit PROGR +/- oder den Zahlentasten auf der Fernbedienung den gewünschten Programmplatz wählen. Bei zweistelligen Nummern, z. B. 14, zuerst +/- und anschließend 1 und 4 drücken.
- 5 Die Taste REC drücken.
Die Anzeige REC vorne am Gerät leuchtet auf, und die Aufnahme beginnt.

Beenden der Aufnahme

Die Taste STOP drücken.

Wenn das Ende der Kassette erreicht ist, wird das Band automatisch an den Anfang zurückgespult. Diese Funktion steht nicht zur Verfügung, wenn das Gerät ausgeschaltet ist.

Kurzes Unterbrechen der Aufnahme

Die Taste PAUSE drücken.

Wenn die Aufnahme fortgesetzt werden soll, PAUSE erneut drücken.

Mit dieser Funktion kann die Aufnahme kurzzeitig unterbrochen werden, um z. B. eine unerwünschte Szene nicht aufzunehmen.

- 1 Wenn eine unerwünschte Szene beginnt, PAUSE drücken. Die Aufnahme wird gestoppt.
- 2 Wenn die Unterbrechung enden soll, erneut PAUSE drücken. Die Aufnahme wird an der Stelle, an der sie in Schritt 1 unterbrochen wurde, fortgesetzt.

Bleibt das Video-TV-Gerät länger als etwa 5 Minuten im Aufnahmepausemodus, wird die Aufnahme gestoppt.

Aufnahme bei ausgeschaltetem TV-Gerät

Die Taste drücken.

Der TV-Bildschirm wird ausgeschaltet, und die Bereitschaftsanzeige leuchtet auf.

Die Aufnahme wird fortgesetzt.

Anzeigen eines Fernsehsenders und gleichzeitiges Aufnehmen eines anderen (nur KV-14V6D, KV-21V6D)

Sie können gleichzeitig ein Fernsehprogramm anschauen und ein anderes aufnehmen, wenn das Video-TV-Gerät über zwei Tuner verfügt. Nur die Modelle KV-14V6D und KV-21V6D sind mit zwei Tunern ausgestattet.

Mit PROGR +/- oder den Zahlentasten auf der Fernbedienung oder mit PROGR +/- am Gerät den gewünschten Programmplatz auswählen.

Aufnahme von TV-Programmen mit dem Timer

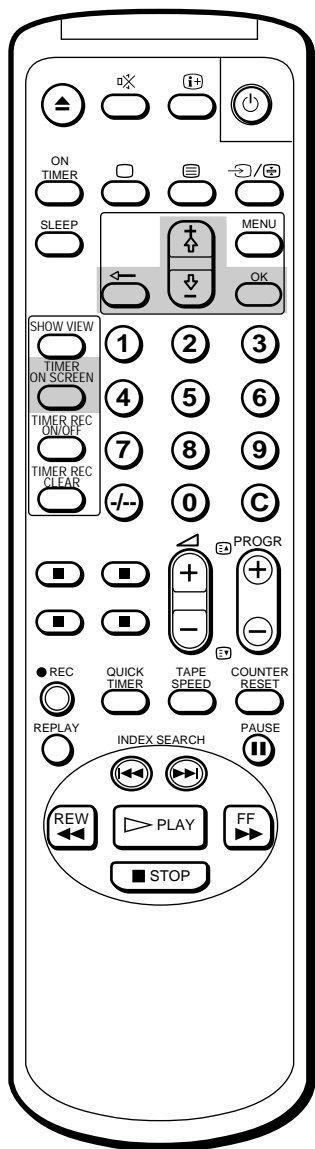

Falls Sie einen Fehler gemacht haben

Die Taste drücken, um an die vorhergehende Eingabeposition zurückzukehren und die Eingabe zu korrigieren.

Wenn Sie als Einschaltzeit für die Aufnahme einen bereits vergangenen Zeitpunkt einstellen

Wird die Einstellung gelöscht.

Der Timer ermöglicht das Programmieren von bis zu sechs Aufnahmen, die sich über einen Monat erstrecken können.

Vor Beginn der Programmierung

- Zum Einschalten des Video-TV-Geräts die Taste , **PROGR +/-** oder die Zahlentasten auf der Fernbedienung oder **PROGR +/-** am Video-TV-Gerät drücken.
- Darauf achten, daß Datum und Uhrzeit richtig eingestellt sind. Falls nicht, wird die Meldung "Die Zeit einstellen" angezeigt. Weitere Einzelheiten enthält der Abschnitt "Einstellen der Uhr" auf Seite 66.
- Darauf achten, daß die Überspielschutzlasche der Videokassette unversehrt ist. Wenn Sie versuchen, eine Kassette ohne Überspielschutzlasche einzulegen, erscheint die Meldung "Nur Cassetten mit vorhandenem Löschschieber können bespielt werden".
- Den aufzunehmenden Kanal einstellen, wenn Sie eine Zimmerantenne benutzen.

Programmieren des Timers

Beispiel: Am Samstag, dem 6. Dezember 1997, soll von 20:15 bis 21:55 eine Sendung auf Programmposition 26 im SP-Modus aufgenommen werden.

- 1 Die Taste **TIMER ON SCREEN** drücken. Der Bildschirm **TIMER ÜBERSICHT** erscheint.

TIMER ÜBERSICHT	20:00
VPS / PDC : AUS	4. 12DON
DATUM	START STOP PRG
---	---
---	---
---	---
---	---
---	---
---	---
---	---

Wählen und Drücken

- 2 Die Taste **OK** drücken. Das aktuelle Datum wird in Rot angezeigt.

- 3 So oft **+** drücken, bis "6 SAM" erscheint. Einzelheiten zur täglich oder wöchentlich wiederkehrenden Aufnahme finden Sie im Abschnitt "Täglich/wöchentlich wiederkehrende Aufnahme" auf Seite 80.

TIMER ÜBERSICHT	20:00
VPS / PDC : AUS	4. 12DON
DATUM	START STOP PRG
6 SAM	---
---	---
---	---
---	---
---	---
---	---

Wählen und Drücken

- 4 **OK** drücken. Danach mit **+** oder **-** die Stunde für die Einschaltzeit einstellen ("20").

TIMER ÜBERSICHT	20:00
VPS / PDC : AUS	4. 12DON
DATUM	START STOP PRG
6 SAM	20:--
---	---
---	---
---	---
---	---
---	---

Wählen und Drücken

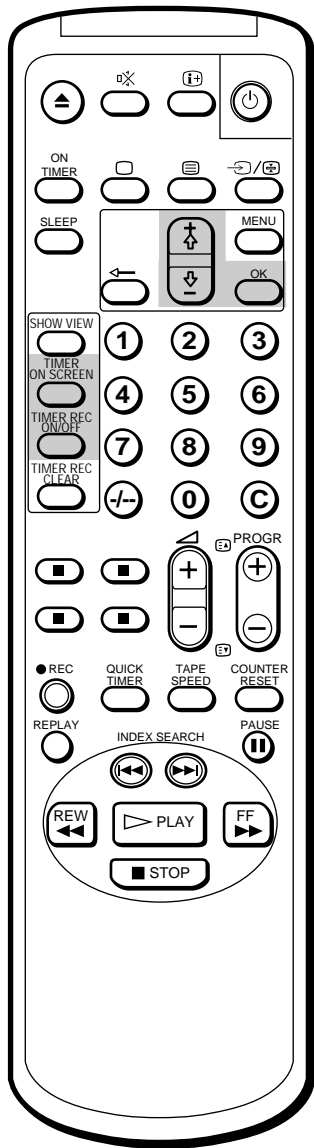

Wenn Sie beim Programmieren die falschen Schritte ausführen
Erscheint auf dem TV-Bildschirm eine entsprechende Meldung.

Wenn Sie den Schalter ① ausschalten
Die Tasten TIMER REC funktionieren nicht.

5 OK drücken. Danach mit + ↕ oder - ⇓ die Minuten für die Einschaltzeit einstellen ("15").

TIMER ÜBERSICHT	20:00
VPS / PDC : AUS	4. 12DON
DATUM	START STOP PRG
6 SAM	20:15 --- --
---	---
---	---
---	---
---	---
---	---
---	---
---	---

Wählen ↕ und OK Drücken

6 OK drücken. Danach mit + ↕ oder - ⇓ die Stunde für die Ausschaltzeit einstellen ("21").

TIMER ÜBERSICHT	20:00
VPS / PDC : AUS	4. 12DON
DATUM	START STOP PRG
6 SAM	20:15 21:-- --
---	---
---	---
---	---
---	---
---	---
---	---
---	---

Wählen ↕ und OK Drücken

7 OK drücken. Danach mit + ↕ oder - ⇓ die Minuten für die Ausschaltzeit einstellen ("55").

TIMER ÜBERSICHT	20:00
VPS / PDC : AUS	4. 12DON
DATUM	START STOP PRG
6 SAM	20:15 21:55 --
---	---
---	---
---	---
---	---
---	---
---	---
---	---

Wählen ↕ und OK Drücken

8 OK drücken. Danach mit + ↕ oder - ⇓ den Programmplatz "26" einstellen.

TIMER ÜBERSICHT	20:00
VPS / PDC : AUS	4. 12DON
DATUM	START STOP PRG
6 SAM	20:15 21:55 26-
---	---
---	---
---	---
---	---
---	---
---	---
---	---

Wählen ↕ und OK Drücken

9 OK drücken. Danach die Aufnahmegeschwindigkeit mit den Tasten + ↕ oder - ⇓ auf SP einstellen.

TIMER ÜBERSICHT	20:00
VPS / PDC : AUS	4. 12DON
DATUM	START STOP PRG
6 SAM	20:15 21:55 26 SP
---	---
---	---
---	---
---	---
---	---
---	---
---	---

Wählen ↕ und OK Drücken

10 OK drücken.
Der Cursor (▶) wird am linken Rand angezeigt.

11 Zum Programmieren weiterer Aufnahmevorgänge - ⇓ drücken, um den Cursor in die nächste Zeile zu stellen. Anschließend die Schritte 2 bis 10 wiederholen.

12 Die Taste TIMER REC ON/OFF drücken.
Die Anzeige TIMER REC vorne am Gerät leuchtet auf, und das Gerät schaltet in den Bereitschaftsmodus für den Timer-gesteuerten Aufnahmebetrieb um.

Die Taste TIMER ON SCREEN drücken, um den Bildschirm TIMER ÜBERSICHT auszublenden.
Das Video-TV-Gerät ausschalten, es sei denn, Sie möchten sich gerade eine Sendung im Fernsehen anschauen.
Das Video-TV-Gerät schaltet sich zur eingestellten Einschaltzeit automatisch ein und zur programmierten Ausschaltzeit automatisch aus.

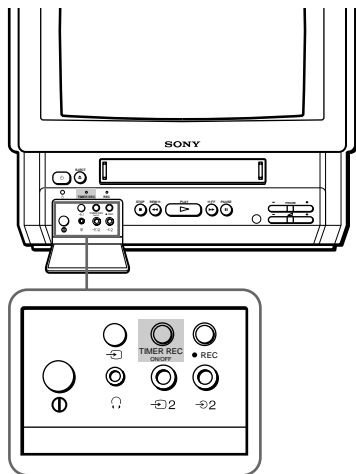

Täglich/wöchentlich wiederkehrende Aufnahme

Sie können das Video-TV-Gerät für täglich oder wöchentlich wiederkehrende Aufnahmen vorprogrammieren. Bei der täglichen Aufnahme wird eine Sendung jeden Tag zur selben Uhrzeit aufgenommen, während bei der wöchentlichen Aufnahme eine Sendung jede Woche am selben Wochentag aufgenommen wird.

Drücken Sie in Schritt 3 die Taste - ↕, bis in der Position "DATUM" die gewünschte Einstellung angezeigt wird. Je nachdem, wie oft Sie - ↕ drücken, ändern sich die Anzeigen wie folgt:

4 (Aktuelles Datum) → MON-SON → MON-SAM → MON-FRE → JEDEN SAM → JEDEN FRE → JEDEN DON → JEDEN MIT → JEDEN DIE → JEDEN MON → JEDEN SON → 3 (nächster Monat) → 2 ...

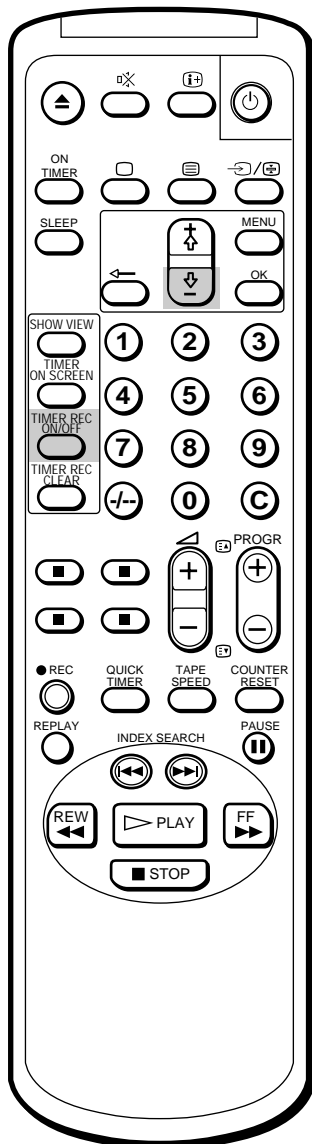

Stoppen der Timer-gesteuerten Aufnahme

Die Taste TIMER REC ON/OFF drücken.

Die Anzeige TIMER REC erlischt.

Benutzung des Video-TV-Geräts vor der Timer-Aufnahme

Im Bereitschaftsmodus für die Timer-gesteuerte Aufnahme können Sie sich Sendungen im Fernsehen anschauen, die Timer-Einstellungen überprüfen und den Zähler zurückstellen. Sie müssen jedoch TIMER REC ON/OFF drücken, um die Anzeige TIMER REC vorne am Video-TV-Gerät auszuschalten und folgende Funktionen ausführen zu können:

- Auswerfen der Kassette
- Verwenden der Bandbedienungsstasten
- Ändern oder Löschen der Timer-Einstellungen

Vergessen Sie nicht, hinterher erneut TIMER REC ON/OFF zu drücken, damit die Anzeige TIMER REC wieder aufleuchtet und die Timer-Funktion wieder aktiviert wird.

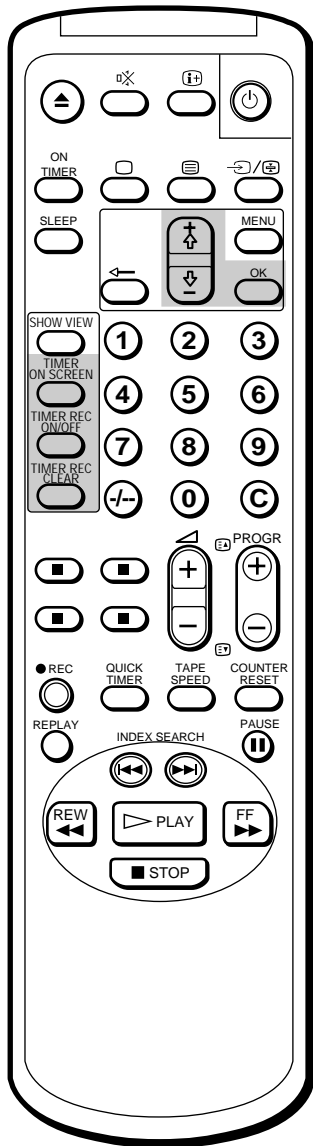

Überprüfen der Timer-Einstellungen

Auf dem Bildschirm kann eine Liste der programmierten Timer-Einstellungen angezeigt werden.

Die Taste **TIMER ON SCREEN** drücken.
Der Bildschirm **TIMER ÜBERSICHT** erscheint.

TIMER ÜBERSICHT	20:00
VPS / PDC : AUS	4. 12DON
DATUM	START STOP PRG
▶ 6 SAM	20:15 21:55 26 SP
7 SON	8:30 10:15 50 SP
MON-SAM	23:00 0:00 1 SP
JEDEN SON	9:55 12:30 12 LP
--	--:-- --:-- --
--	--:-- --:-- --

Wählen \uparrow und \downarrow und OK Drücken

Zum Ausblenden des Bildschirms **TIMER ÜBERSICHT** erneut **TIMER ON SCREEN** drücken.

Ändern oder Löschen von Timer-Einstellungen

- 1 Die Taste **TIMER REC ON/OFF** drücken. Daraufhin erlischt die Anzeige **TIMER REC** vorne am Gerät.
- 2 **TIMER ON SCREEN** drücken, um den Bildschirm **TIMER ÜBERSICHT** aufzurufen.
- 3 Mit \uparrow oder \downarrow die Einstellung auswählen, die geändert oder gelöscht werden soll.

TIMER ÜBERSICHT	20:00
VPS / PDC : AUS	4. 12DON
DATUM	START STOP PRG
6 SAM	20:15 21:55 26 SP
▶ 7 SON	8:30 10:15 50 SP
MON-SAM	23:00 0:00 1 SP
JEDEN SON	9:55 12:30 12 LP
--	--:-- --:-- --
--	--:-- --:-- --

Wählen \uparrow und \downarrow und OK Drücken

- 4 **Ändern der Einstellung**
Mit \uparrow oder \downarrow und **OK** alle Einstellungen neu eingeben.
Einzelheiten dazu finden Sie im Abschnitt "Programmieren des Timers" auf den Seiten 78 und 79 (Schritte 2 bis 10).

Löschen der Einstellung

Die Taste **TIMER REC CLEAR** drücken.

- 5 Die Taste **TIMER ON SCREEN** drücken, um zum ursprünglichen Bildschirm zurückzukehren.
- 6 Wenn noch weitere Timer-Aufnahmen programmiert sind, d. h. in der Liste angezeigt werden, muß die Taste **TIMER REC ON/OFF** gedrückt werden, damit das Gerät in den Bereitschaftsmodus für den Timer-gesteuerten Aufnahmebetrieb wechselt.

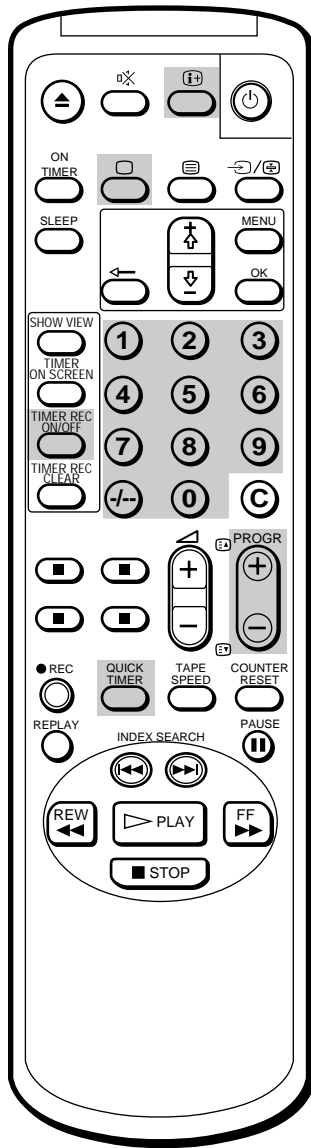

Aufnahmen mit dem Sofort-Timer

Sie können Ihr Video-TV-Gerät so programmieren, daß die Timer-Aufnahme sofort beginnt und nach einer bestimmten eingestellten Zeitspanne automatisch stoppt.

Wenn Datum und Uhrzeit nicht eingestellt wurden, läßt sich eine Aufnahme mit dem Sofort-Timer nicht durchführen.

Wenn bereits aufgenommen wird

- 1 Auf der Fernbedienung die Taste QUICK TIMER drücken. Auf dem Bildschirm erscheint die Anzeige "QUICK TIMER 0:00".
- 2 QUICK TIMER wiederholt drücken, um die gewünschte Aufnahmezeit einzustellen. Mit jedem Drücken der Taste wird die Aufnahmedauer um jeweils 30 Minuten erhöht:

0:00 → 0:30 → 1:00 → → 7:30 → 8:00

Die Aufnahme wird auch dann fortgesetzt, wenn Sie das Video-TV-Gerät ausschalten. Ist die eingestellte Zeitspanne verstrichen, stoppt die Aufnahme automatisch.

Wenn noch nicht aufgenommen wird

- 1 Zum Einschalten des Video-TV-Geräts die Taste \square , PROGR +/- oder die Zahlentasten auf der Fernbedienung oder PROGR +/- am Video-TV-Gerät drücken.
- 2 Eine Kassette mit Überspielschutzlasche einlegen.
- 3 Den gewünschten Programmplatz auswählen.
- 4 Auf der Fernbedienung die Taste QUICK TIMER drücken. Auf dem Bildschirm erscheint die Anzeige "QUICK TIMER 0:00".
- 5 Die Taste QUICK TIMER wiederholt drücken, um die gewünschte Aufnahmezeit einzustellen. Mit jedem Drücken der Taste wird die Aufnahmezeit um jeweils 30 Minuten erhöht:

0:00 → 0:30 → 1:00 → → 7:30 → 8:00

Die Zeitanzeige leuchtet gelb und die Aufnahme wird gestartet. Die Aufnahme wird auch dann fortgesetzt, wenn Sie das Video-TV-Gerät ausschalten. Ist die eingestellte Zeitspanne verstrichen, stoppt die Aufnahme automatisch.

Ändern der Aufnahmezeit nach Beginn der Sofort-Timer-Aufnahme

Die Taste QUICK TIMER drücken, bis die gewünschte Zeitspanne angezeigt wird.

Anzeigen der noch verbleibenden Zeit während der Sofort-Timer-Aufnahme

Die Taste \oplus drücken. Die noch verbleibende Aufnahmezeit wird angezeigt (in Minuten).

Stoppen der Sofort-Timer-Aufnahme

Die Taste TIMER REC ON/OFF drücken.

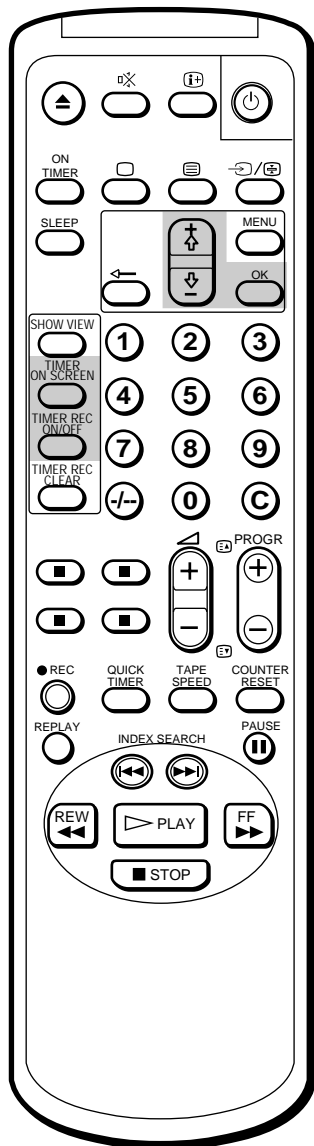

Timer-Aufnahme mit dem Video-Programm-System VPS/PDC

Die deutschen Sendeanstalten strahlen zusammen mit den TV-Programmen VPS-Codes (VPS = Video-Programm-System) bzw. PDC-Codes (PDC = Programme Delivery Control) aus, die den Timer über Sendezeitänderungen und Programmunterbrechungen informieren, so daß die programmierte Sendung trotz eventueller Programmänderungen korrekt aufgezeichnet wird. Wenn beispielsweise das reguläre Programm für eine wichtige Meldung unterbrochen wird, stoppt die Aufnahme automatisch. Sobald das reguläre Programm fortgesetzt wird, beginnt auch die Aufnahme wieder.

- 1 Wenn am Video-TV-Gerät die Anzeige TIMER REC leuchtet, die Taste TIMER REC ON/OFF drücken, um die Anzeige auszuschalten.
- 2 Drücken Sie TIMER ON SCREEN.
Der Bildschirm TIMER ÜBERSICHT erscheint.

TIMER ÜBERSICHT	20:00
VPS / PDC : AUS	4. 12DON
DATUM	START STOP PRG
▶ 6 SAM	20:15 21:55 26 SP
7 SON	8:30 10:15 50 SP
MON-SAM	23:00 0:00 1 SP
JEDEN SON	9:55 12:30 12 LP
---	---:---:---
---	---:---:---

Wählen \uparrow und OK Drücken

- 3 Wählen Sie mit den Tasten + \uparrow oder - \downarrow die Option VPS/PDC, und drücken Sie dann OK.
VPS/PDC wird angezeigt.

TIMER ÜBERSICHT	20:00
▶ VPS / PDC : AUS	4. 12DON
DATUM	START STOP PRG
6 SAM	20:15 21:55 26 SP
7 SON	8:30 10:15 50 SP
MON-SAM	23:00 0:00 1 SP
JEDEN SON	9:55 12:30 12 LP
---	---:---:---
---	---:---:---

Wählen \uparrow und OK Drücken

- 4 Wählen Sie mit den Tasten + \uparrow oder - \downarrow die Option EIN, und drücken Sie dann OK.

TIMER ÜBERSICHT	20:00
VPS / PDC : EIN	4. 12DON
DATUM	START STOP PRG
6 SAM	20:15 21:55 26 SP
7 SON	8:30 10:15 50 SP
MON-SAM	23:00 0:00 1 SP
JEDEN SON	9:55 12:30 12 LP
---	---:---:---
---	---:---:---

Wählen \uparrow und OK Drücken

- 5 Stellen Sie den Timer wie in den Schritten unter "Programmieren des Timers" (Seite 78 und 79) beschrieben ein.

Anmerkungen zur VPS/PDC-Aufnahme

- Wenn sich beim VPS/PDC-Timer-Aufnahmebetrieb Aufnahmevorgänge aufgrund von Sendezeitänderungen überlappen, besitzt der erste Aufnahmevorgang Priorität. Der zweite Aufnahmevorgang beginnt erst dann, wenn die erste Sendung vollständig aufgenommen ist.
- Hat das Video-TV-Gerät kein VPS/PDC-Signal empfangen, weil das Empfangssignal zu schwach war oder die Sendeanstalt versehentlich kein VPS/PDC-Signal ausgestrahlt hat, erfolgt die Timer-Aufnahme ohne die VPS/PDC-Funktion, d. h. der Timer startet die Aufnahme zur vorprogrammierten Aufnahmezeit, auch wenn die Anzeige VPS/PDC leuchtet.
- (nur KV-14V5D, KV-21V5D)
Wenn Sie fernsehen und eine VPS/PDC-Aufnahme programmiert haben, wechselt das Programm automatisch zum Programm für die Timer-Aufnahme, und Sie können nicht mehr umschalten. Sie sollten also darauf achten, VPS/PDC nur einzustellen, wenn sich das Video-TV-Gerät im Bereitschaftsmodus befindet. Wenn Sie ohne Unterbrechung fernsehen möchten, löschen Sie die VPS/PDC-Timer-Programmierung.

Aufnahmen von Fernsehprogrammen mit ShowView

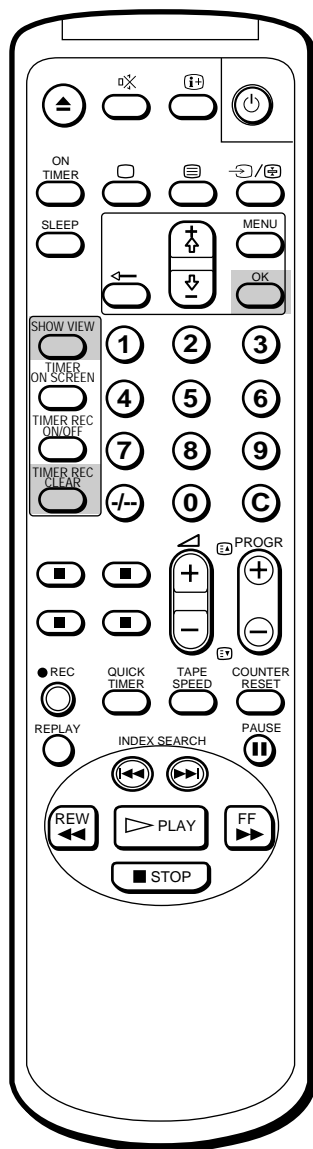

Wenn Sie beim Eingeben der ShowView-Nummer der Sendung einen Fehler gemacht haben

Drücken Sie **TIMER REC CLEAR**, und geben Sie dann die richtige Nummer ein.

Die ShowView-Funktion erleichtert Ihnen das Programmieren von Timer-Aufnahmen. Mit ShowView nehmen Sie alle erforderlichen Einstellungen vor, indem Sie einfach den 9stelligen Code der gewünschten Sendung eingeben, der in Ihrer Fernsehzeitschrift angegeben ist. Damit Sie diese Funktion nutzen können, müssen Sie Ihr Video-TV-Gerät zuerst einrichten und den verschiedenen Leitzahlen Programmpositionen zuordnen. Einzelheiten dazu finden Sie unter "Einrichten von ShowView" auf Seite 64.

Vorbereitungen

- Schalten Sie das Video-TV-Gerät mit **□**, **PROGR +/-** oder einer Zahlentaste auf der Fernbedienung bzw. mit **PROGR +/-** am Gerät selbst ein.
- Achten Sie darauf, daß Uhrzeit und Datum richtig eingestellt sind. Ist dies nicht der Fall, schlagen Sie unter "Einstellen der Uhr" auf Seite 66 nach.
- Achten Sie darauf, daß die Überspielschutzlasche der Videokassette unversehrt ist.

- 1 Drücken Sie **SHOWVIEW**. Das Menü **SHOWVIEW** wird angezeigt.

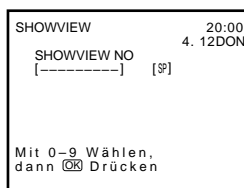

- 2 Geben Sie die ShowView-Nummer der gewünschten Sendung mit den Zahlentasten ein.

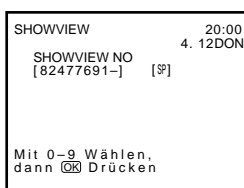

- 3 Drücken Sie **OK**. Datum, Anfangs- und Endezeit sowie die Programmposition der Aufnahme werden angezeigt.



Überprüfen Sie die Angaben. Wenn die Angaben nicht korrekt sind, löschen Sie sie mit **TIMER REC CLEAR**.

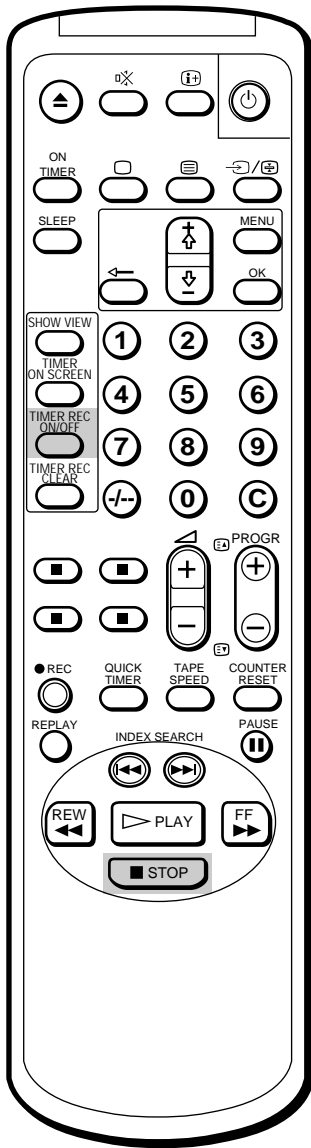

- 4 Wenn Sie weitere Timer-Einstellungen vornehmen möchten, gehen Sie wie in Schritt 2 bis 3 beschrieben vor.
- 5 Drücken Sie **TIMER REC ON/OFF**.
Die Anzeige **TIMER REC** an der Vorderseite des Video-TV-Geräts leuchtet auf, und das Video-TV-Gerät schaltet in den Timer-Aufnahmebereitschaftsmodus.

So stoppen Sie die Aufnahme

Drücken Sie **STOP** ■, wenn Sie die Aufnahme beenden möchten.

D

Automatische Abschaltfunktion (Sleep Timer)

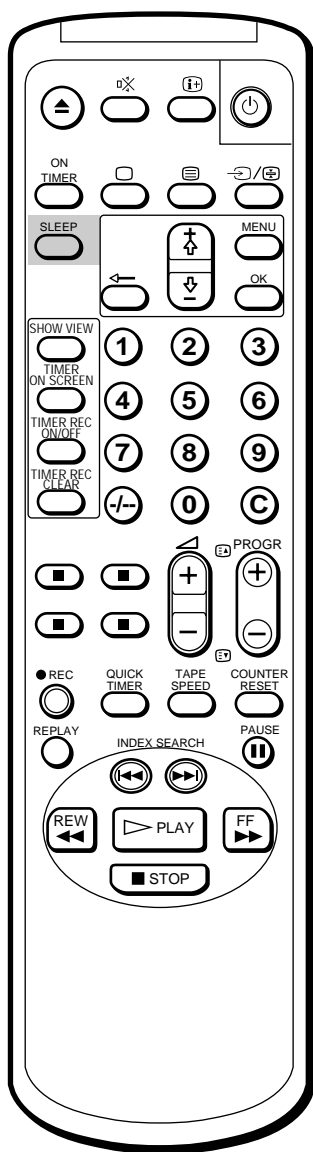

Sie können einen Zeitpunkt einstellen, an dem das Video-TV-Gerät automatisch in den Bereitschaftsbetrieb wechselt.

Die Taste SLEEP drücken.

Wenn Sie diese Taste drücken, ändert sich die Angabe für den Zeitraum (in Minuten) folgendermaßen:

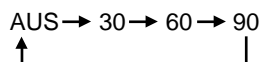

Eine Minute, bevor das Gerät in den Bereitschaftsbetrieb wechselt, erscheint auf dem Bildschirm die Meldung "Gute Nacht".

Löschen des Timers

Die Taste SLEEP drücken und "AUS" auswählen.

Automatische Einschaltfunktion (On Timer)

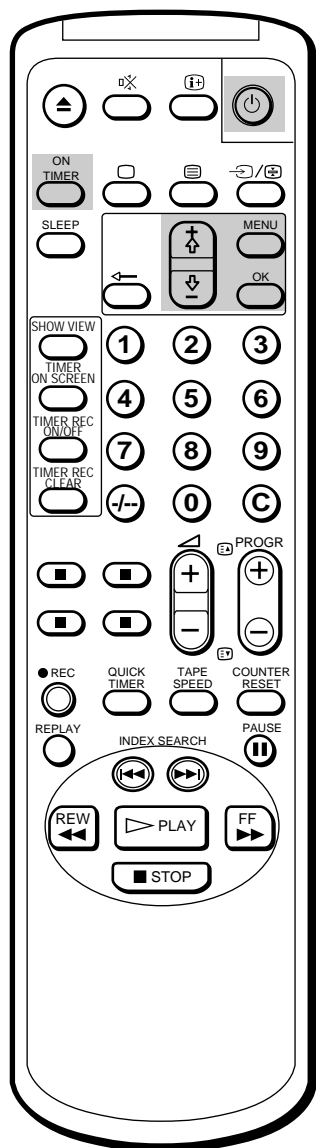

Löschen der Meldung

Eine beliebige Taste am Gerät oder auf der Fernbedienung drücken.

Sie können Ihr Video-TV-Gerät so programmieren, daß es sich zur gewünschten Zeit einschaltet. Dabei können Sie auswählen, ob die Fernseh- oder die Videofunktion aktiviert werden soll.

- 1 Die Taste MENU drücken, um das Hauptmenü anzuzeigen.
- 2 Den Cursor (▶) mit + ⬆ oder - ⬇ auf "EIN-TIMER AKTIV" stellen und OK drücken.
Das Menü EIN-TIMER AKTIV wird eingeblendet.

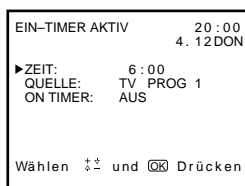

- 3 Die Taste OK drücken.
Die Positionen zum Einstellen der Stunden leuchten rot auf.
- 4 Mit + ⬆ oder - ⬇ die gewünschte Stunde einstellen und anschließend OK drücken.
Die Positionen für die Minuten leuchten rot auf.
- 5 Mit + ⬆ oder - ⬇ die Minuten einstellen und anschließend OK drücken.
Der Cursor erscheint neben "ZEIT".
- 6 Den Cursor (▶) mit + ⬆ oder - ⬇ zu "QUELLE" bewegen und anschließend OK drücken.
- 7 Mit den Tasten + ⬆ oder - ⬇ die Option TV oder VCR (Video-Wiedergabe) wählen und anschließend OK drücken.
Wenn Sie TV festgelegt haben, den gewünschten Programmplatz mit + ⬆ oder - ⬇ wählen und OK drücken.

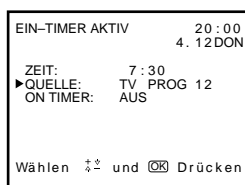

- 8 Den Cursor (▶) mit den Tasten + ⬆ oder - ⬇ auf "ON TIMER" stellen und OK drücken. Dann mit + ⬆ oder - ⬇ EIN wählen und OK drücken.
- 9 Die Taste MENU drücken, um zum ursprünglichen Bildschirm zurückzukehren.
- 10 Die Taste ON TIMER drücken.
Wenn Sie das Video-TV-Gerät nicht mehr benutzen, die Taste ⏻ drücken, um das Gerät in den Bereitschaftsbetrieb zu schalten.

Zur festgelegten Zeit schaltet sich das Gerät automatisch ein.
Wenn danach zwei Stunden lang keine Taste gedrückt wird, schaltet sich das Video-TV-Gerät automatisch wieder aus.

D

Die Funktion FUNKTIONSSPERRE

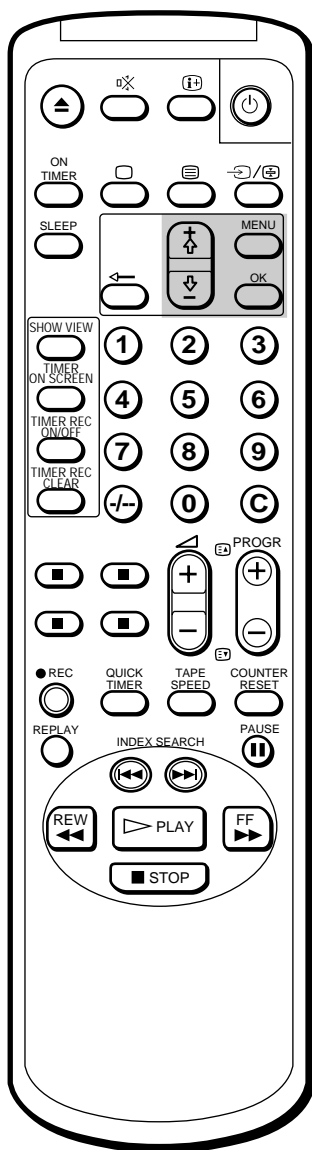

Mit der Sperrfunktion FUNKTIONSSPERRE lassen sich die Tasten an der Vorderseite des Video-TV-Geräts sperren. Damit können Sie verhindern, daß beispielsweise kleine Kinder Kanäle wechseln, Videos ansehen usw.

- 1 Drücken Sie MENU.
Das Hauptmenü wird angezeigt.
- 2 Stellen Sie den Cursor(▶) mit den Tasten + ⬆ oder - ⬇ auf "FUNKTIONSSPERRE", und drücken Sie dann OK.
Das Menü FUNKTIONSSPERRE wird eingeblendet.

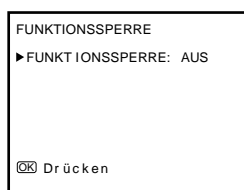

- 3 Drücken Sie OK. Nun können Sie die FUNKTIONSSPERRE einstellen. Die Optionen EIN/AUS werden rot angezeigt. Wählen Sie mit den Tasten + ⬆ oder - ⬇ die Option AUS oder EIN, und drücken Sie dann OK.
AUS: Werkseitige Einstellung.
EIN: Die Tasten am Video-TV-Gerät funktionieren nicht mehr (mit Ausnahme der Taste POWER).

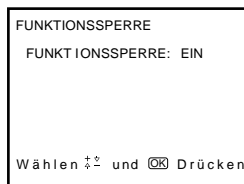

Die Fernbedienung funktioniert, auch wenn die Funktion FUNKTIONSSPERRE aktiviert ist.

Suchen mit der Funktion INDEX

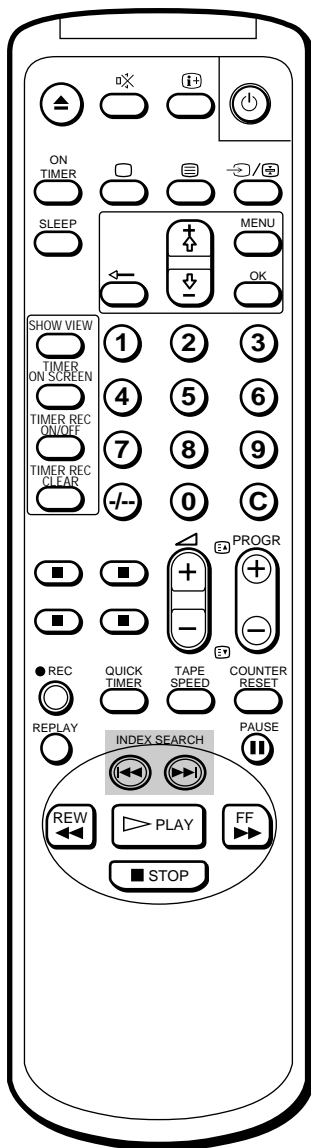

Das Video-TV-Gerät setzt jeweils am Anfang einer neuen Aufnahme als Markierung ein Indesignal. Anhand dieser Signale können Sie hinterher bestimmte Aufnahmen mühelos wiederfinden. Das Video-TV-Gerät kann auf dem Band 99 Signale vor oder nach der aktuellen Position suchen.

- 1 Legen Sie eine Kassette ein.
- 2 Drücken Sie mehrmals INDEX SEARCH **◀◀/▶▶** Damit geben Sie an, das wievielte Indesignal vor oder nach der aktuellen Position der Videorecorder ansteuern soll.

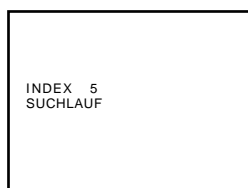

Das Gerät startet die Suche, und die Indexnummer wird am Fernsehschirm angezeigt und heruntergezählt, bis der Wert 0 erreicht ist. Wenn Null erreicht ist, startet die Wiedergabe automatisch.

So beenden Sie die Suche

Drücken Sie STOP ■.

D

Verbessern der Videobildqualität

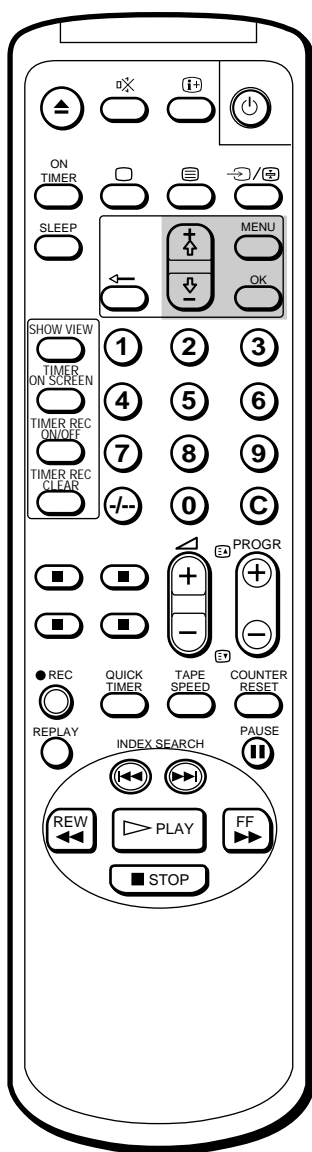

Umschalten auf automatische Spurlageneinstellung

Im Menü SPURLAGEREGELUNG mit + ↕ oder - ⇓ AUTOMATIK auswählen und anschließend OK drücken.

Einstellen der Spurlage

Automatisches Einstellen der Spurlage

Dieses Video-TV-Gerät stellt die Spurlage automatisch möglichst gut ein. Während des Einstellvorgangs erscheint die Anzeige SPURL. -AUTO.

Manuelles Einstellen der Spurlage

Wenn auf dem Video-Wiedergabebild Streifen oder "Schnee" erscheinen, stellen Sie die Spurlage manuell ein.

- 1 Die Taste MENU drücken, um das Hauptmenü einzublenden.
- 2 Den Cursor (▶) mit + ↕ oder - ⇓ auf "SPURLAGEREGELUNG" stellen und anschließend OK drücken. Das Menü SPURLAGEREGELUNG wird eingeblendet.

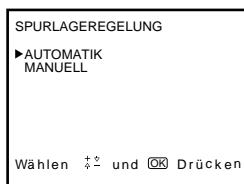

- 3 Mit + ↕ oder - ⇓ MANUELL auswählen und anschließend OK drücken. Die Spurlageneinstellskala wird eingeblendet.

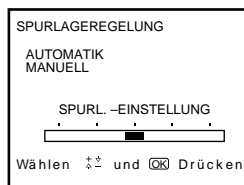

- 4 Mit + ↕ oder - ⇓ die Spurlage optimal einstellen.
- 5 OK drücken. Das Hauptmenü wird wieder angezeigt.
- 6 Die Taste MENU drücken, um zum ursprünglichen Bildschirm zurückzukehren.

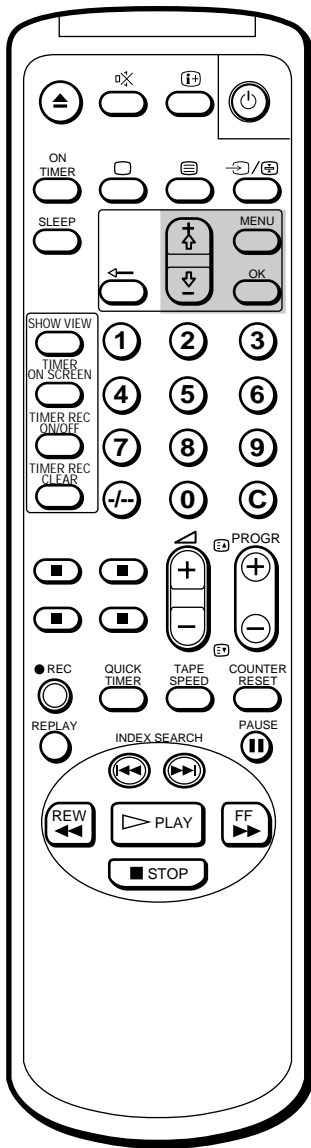

Einstellen des Bildes mit der OPC-Funktion

Diese Funktion verbessert die Aufnahme- und die Wiedergabequalität, indem die Systemparameter automatisch an den Zustand des Videobandes angepaßt werden.

Die Funktion wird werkseitig auf EIN gesetzt. Um eine bessere Bildqualität zu erzielen, lassen Sie die Funktion eingeschaltet. Die OPC-Funktion ist für alle Bandtypen geeignet, selbst für Leihkassetten. Ändern können Sie die Einstellung über die Menüanzeige.

- 1 Die Taste MENU drücken, um das Hauptmenü anzuzeigen.
- 2 Den Cursor (▶) mit + ⬆ oder - ⬇ auf "VCR-MODUS" stellen und anschließend OK drücken.
Das Menü VCR-MODUS wird eingeblendet.

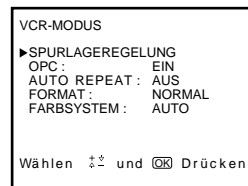

- 3 Den Cursor (▶) mit + ⬆ oder - ⬇ auf "OPC" stellen und anschließend OK drücken.
- 4 EIN oder AUS mit den Tasten + ⬆ oder - ⬇ wählen und anschließend OK drücken.

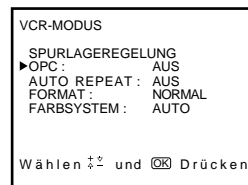

- 5 Die Taste MENU drücken, um das Hauptmenü auszublenden.

Automatische Reinigung der Videoköpfe

Die Reinigungsautomatik reinigt die Videoköpfe jedesmal, wenn eine Kassette eingelegt oder herausgenommen wird. Falls sich selbst nach mehrmaligem Einlegen bzw. Herausnehmen der Kassette kein überzeugender Reinigungseffekt erzielen läßt, sollten Sie die Videoköpfe mit der Sony-Reinigungskassette V-25CL reinigen. Einzelheiten zum Reinigen der Köpfe finden Sie auf Seite 96.

Anschluß und Betrieb eines anderen Videorecorders

Anschluß eines anderen Videorecorders zur Wiedergabe

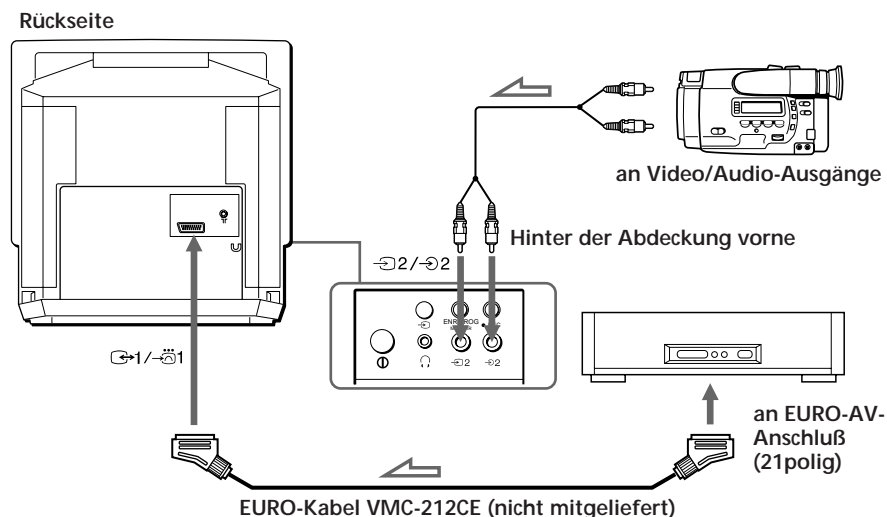

Hinweis

Verwenden Sie beim Anschließen zusätzlicher Geräte, z. B. von Videospielgeräten, die Verbindungskabel vom Hersteller des jeweiligen Geräts.

Wahl des Videoeingangssignals

so oft drücken, bis auf dem Bildschirm die Anzeige für den gewünschten Videoeingang erscheint.

- 1 für Audio/Video- oder RGB-Eingang über den Anschluß 1/1
- für Audio-/RGB-Eingang über den Anschluß 1/1
- 2 für Audio-/Video-Eingang über die Buchsen 2/2 hinter der Klappe an der Vorderseite des Video-TV-Geräts

Überspielen mit einem anderen Videorecorder

Mit einem zusätzlichen Videorecorder können Kassetten überspielt werden.

Überspielen von einem anderen Videorecorder

Die notwendigen Anschlüsse und Verbindungen entsprechen denen im Abschnitt "Anschluß eines anderen Videorecorders zur Wiedergabe".

D

Überspielen auf einen anderen Videorecorder

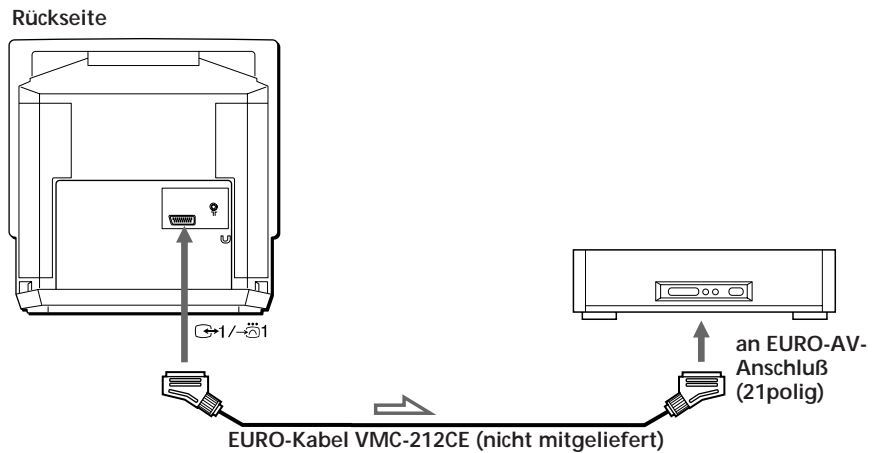





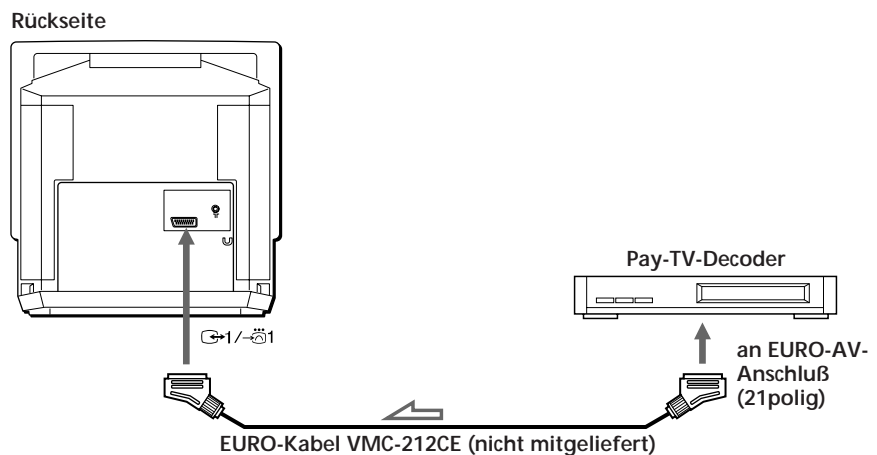

Anzeigen des Pay-TV-Kanals (nur KV-14V6D, KV-21V6D)

Sie können den Pay-TV-Decoder mit dem EURO-Scart-Kabel VMC-212CE an den Anschluß 1/1 anschließen. Stellen Sie den Pay-TV-Decoder wie in den Schritten unter "Abspeichern eines Pay-TV-Kanals" (Seite 63) erläutert ein.



Störungsbehebung

Funktion	Probleme	Mögliche Ursachen und Lösungen
TV-Empfang	Kein Bild (Bildschirm dunkel), kein Ton.	<ul style="list-style-type: none"> • Das Netzkabel ist nicht angeschlossen. ➔ Netzkabel anschließen. • Das Video-TV-Gerät ist ausgeschaltet. ➔ Die Taste , PROG +/– oder die Programmnummer auf der Fernbedienung oder PROG +/– am Video-TV-Gerät drücken.
	Gutes Bild, aber kein Ton.	<ul style="list-style-type: none"> • Die Kopfhörer sind noch an die -Buchse angeschlossen. ➔ Die Kopfhörer herausziehen. • Auf dem Bildschirm wird  angezeigt. ➔ Die Taste  drücken. •  +/– drücken.
	Keine oder nur wenig Farbe (Bildschirm dunkel) bei Farbprogrammen, guter Ton.	<ul style="list-style-type: none"> • Im Menü BILD-MENÜ (Seite 68) die Optionen KONTRAST, FARBE und HELLIGKEIT einstellen.
	Kein Bild, kein Ton von der Videoeingangsquelle.	<ul style="list-style-type: none"> • Das Verbindungskabel zwischen dem Video-TV-Gerät und der Eingangsquelle ist nicht angeschlossen. ➔ Das Kabel richtig anschließen. • Es wurde der falsche Eingang gewählt. ➔ Die Taste  drücken, bis die gewünschte Eingangsanzeige erscheint (Seite 92).
Uhr und Zeit	Die Uhr steht, und "--/--" wird angezeigt.	<ul style="list-style-type: none"> • Die Stromversorgung war über eine Woche lang unterbrochen, oder das Gerät war über eine Woche lang ausgeschaltet (Schalter ). ➔ Datum, Uhrzeit und Timer-Programmierungen gegebenenfalls neu einstellen (Seite 66, 78, 84).
Wiedergabe	Das Gerät wird mit Strom versorgt, das Band läuft jedoch nicht.	<ul style="list-style-type: none"> • Die Sicherheitsschaltung wurde aktiviert. ➔ Das Gerät ausschalten, das Netzkabel lösen und etwa 1 Minute abwarten.
	Kein klares Wiedergabebild.	<ul style="list-style-type: none"> • Die Einstellung FARBSYSTEM im Menü VCR-MODUS ist nicht korrekt. ➔ Setzen Sie FARBSYSTEM auf das Farbsystem, mit dem das Band aufgezeichnet wurde (Seite 75). • Die Spurlage einstellen (Seite 90). • Die Videoköpfe sind verschmutzt. ➔ Die Videoköpfe mit der Sony-Reinigungskassette V-25CL säubern (Seite 96). Wenn die Reinigungskassette nicht erhältlich ist, lassen Sie die Videoköpfe von der nächsten Sony-Kundendienststelle reinigen. Naßtyp-Reinigungskassetten dürfen nicht verwendet werden, da sie die Videoköpfe möglicherweise beschädigen könnten. • Das Band ist verbraucht. ➔ Eine neue Kassette verwenden.
	Tonaussetzer	<ul style="list-style-type: none"> • Das Band ist beschädigt. ➔ Eine andere Kassette verwenden.

Funktion	Probleme	Mögliche Ursachen und Lösungen
Aufnahme	Beim Drücken von REC ● wird die Kassette ausgeworfen.	<ul style="list-style-type: none"> • Die Überspielschutzlasche der Kassette wurde herausgebrochen. <ul style="list-style-type: none"> ➔ Die Öffnung mit einem Stück Klebeband überkleben oder eine andere Kassette mit intakter Überspielschutzlasche verwenden (Seite 72).
	Aufnehmen ist nicht möglich.	<ul style="list-style-type: none"> • Es wurde keine Kassette eingelegt. <ul style="list-style-type: none"> ➔ Eine Kassette mit intakter Überspielschutzlasche einlegen. • Das Band ist am Ende angelangt. <ul style="list-style-type: none"> ➔ Das Band zurückspulen.
	Die Pay-TV-Sendung wurde nicht aufgenommen.	<ul style="list-style-type: none"> • Der Pay-TV-Kanal wurde nicht korrekt eingestellt. <ul style="list-style-type: none"> ➔ Überprüfen Sie die Schritte zum Einstellen des Kanals (Seite 63).
	Sie können nicht gleichzeitig ein Programm ansehen und ein anderes aufnehmen.	<ul style="list-style-type: none"> • Überprüfen Sie die Nummer Ihres Modells. <ul style="list-style-type: none"> ➔ Nur bei den Modellen KV-14V6D und KV-21V6D ist es möglich, ein Programm wiederzugeben und ein anderes aufzunehmen.
Timer-Aufnahme	Der Timer kann nicht programmiert werden.	<ul style="list-style-type: none"> • Die Uhr ist nicht eingestellt. <ul style="list-style-type: none"> ➔ Die aktuelle Zeit und das aktuelle Datum einstellen (Seite 66). • Beim Einstellen des Timers wurde ein Fehler gemacht. <ul style="list-style-type: none"> ➔ Die einzelnen Schritte überprüfen (Seite 78 bis 79).
	Beim Drücken von TIMER REC ON/OFF wird die Kassette ausgeworfen.	<ul style="list-style-type: none"> • Die Überspielschutzlasche der Kassette wurde herausgebrochen. <ul style="list-style-type: none"> ➔ Die Öffnung mit einem Stück Klebeband überkleben oder eine andere Kassette mit intakter Überspielschutzlasche verwenden.
	Die Anzeige TIMER REC leuchtet nicht auf, obwohl TIMER REC ON/OFF gedrückt wurde.	<ul style="list-style-type: none"> • Es wurde keine Kassette eingelegt. <ul style="list-style-type: none"> ➔ Eine Kassette mit intakter Überspielschutzlasche einlegen. • Das Band ist am Ende angelangt. <ul style="list-style-type: none"> ➔ Das Band zurückspulen. • Der Timer wurde nicht programmiert. <ul style="list-style-type: none"> ➔ Den Timer programmieren (Seite 78 bis 79).
	Der Timer hat die Aufnahme nicht ausgeführt.	<ul style="list-style-type: none"> • TIMER REC ON/OFF wurde nicht gedrückt. • Die Stromversorgung war länger als eine Woche unterbrochen.
Sonstiges	Eine Kassette kann nicht eingelegt werden.	<ul style="list-style-type: none"> • Es ist bereits eine Kassette eingelegt. <ul style="list-style-type: none"> ➔ ▲ drücken, damit die Kassette ausgeworfen wird.
	Die Fernbedienung arbeitet nicht.	<ul style="list-style-type: none"> • Die Batterien sind leer. <ul style="list-style-type: none"> ➔ Die Batterien austauschen (Seite 54). • Die Batterien wurden nicht richtig eingelegt. <ul style="list-style-type: none"> ➔ Die Batterien richtig einlegen, dabei die Polarität beachten (Seite 54).

Reinigung der Videoköpfe

Wenn das Wiedergabebild stark gestört oder fast nicht zu sehen ist oder sogar ganz ausfällt, sind wahrscheinlich die Videoköpfe verschmutzt und müssen gereinigt werden. Reinigen Sie in einem solchen Fall die Videoköpfe mit der Videokopf-Reinigungskassette V-25CL (nicht mitgeliefert), oder lassen Sie die Videoköpfe von einem Sony-Kundendienst reinigen.

Durch verschmutzte Videoköpfe hervorgerufene Symptome

- Normales Bild
- Stark gestörtes Bild
- Kaum erkennbares Bild
- Kein Bild (oder Schwarzweißbild)

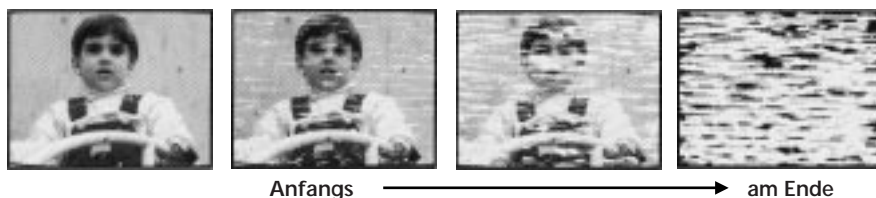

Abgenutzte Videoköpfe

Bleibt das Wiedergabebild auch nach der Reinigung gestört, müssen die Videoköpfe möglicherweise ausgetauscht werden. Wenden Sie sich an die nächste Sony-Kundendienststelle.

Überprüfen der Videoköpfe nach jeweils 1000 Betriebsstunden

Anmerkung

Keine der im Handel erhältlichen Naßtyp-Reinigungskassetten verwenden, da sie die Videoköpfe möglicherweise beschädigen.

Ein Video-TV-Gerät ist ein Präzisionsgerät, das die vom TV-Gerät oder einem Camcorder kommenden Signale auf Magnetbänder aufnimmt oder Aufgenommenes wiedergibt.

Die Videoköpfe bzw. die mechanischen Teile zum Transportieren des Bandes sind nach einer gewissen Zeit verschmutzt und abgenutzt. Lassen Sie das Video-TV-Gerät deshalb nach jeweils 1000 Betriebsstunden von einem Fachmann überprüfen.

Technische Daten

TV-Komponente

Fernsehsystem	B/G
Farbsystem	PAL
	NTSC _{3,58} /NTSC _{4,43} (nur Videoeingang)
Kanalbereiche	Siehe "Empfangbare Kanäle und Kanalanzeigen" weiter unten.
Bildröhre	KV-14V5D, KV-14V6D Black Trinitron KV-21V5D, KV-21V6D HiBlack Trinitron
Antenneneingang	75 Ohm-Antennenbuchse für VHF/UHF-Antenne

Video-Komponente

Format	VHS-Standard
Video-Aufnahmesystem	Schrägspurverfahren (2 rotierende Köpfe)
Audio-Aufnahmesystem	Monaural
Videosignal	PAL
Bandgeschwindigkeit	PAL SP: 23,39 mm/Sek. LP: 11,70 mm/Sek. NTSC (nur Wiedergabe): SP: 33,35 mm/Sek. EP: 11,12 mm/Sek.

Max. Aufnahmezeit

SP:	4 Stunden mit E-240
LP:	8 Stunden mit E-240

Ein- und Ausgänge

Eingänge	LINE IN VIDEO: Cinchbuchse (1) 1 Vp-p, 75 Ohm, unsymmetrisch, sync-negativ LINE IN AUDIO: Cinchbuchse (1) Eingangsspegel: 500 mV effektiver Mittelwert (100 % Modulation) EURO-AV: 21polig
Ausgang	EURO-AV: 21polig
Kopfhörerbuchse	Monaurale Minibuchse

Allgemeines

Uhr	Quartz-Locked-System
Notstromversorgung der Uhr	ca. 7 Tage
Stromversorgung	220-240 V Wechselspannung, 50 Hz
Leistungsaufnahme	KV-14V5D: 67 W KV-14V6D: 73 W KV-21V5D: 97 W KV-21V6D: 103 W
Betriebstemperatur	5 °C bis 40 °C
Lagertemperatur	-20 °C bis 60 °C
Abmessungen	KV-14V5D, KV-14V6D ca. 397 × 409 × 426 mm (B/H/T) KV-21V5D, KV-21V6D ca. 526 × 518 × 476 mm (B/H/T)
Gewicht	KV-14V5D, KV-14V6D ca. 14 kg KV-21V5D, KV-21V6D ca. 24 kg

Mitgeliefertes Zubehör

Fernbedienung (1)
R6-Batterien (Größe AA) (2)
Antenne (1) (nur KV-14V5D, KV-14V6D)

Änderungen, die dem technischen Fortschritt dienen, bleiben vorbehalten.

Anmerkung

Dieses Gerät erfüllt bezüglich Störstrahlungsunterdrückung die EU-Richtlinie 89/336/EEC.

Empfangbare Kanäle und Kanalanzeigen

System	Empfangbare Kanäle	Kanalanzeigen
B/G/H	E2 .. E12, E21 .. E69	C02 .. C12, C21 .. C69
Kabelfernsehen (1)	S1 .. S41	S01 .. S41
Kabelfernsehen (2)	S01 .. S05, M1 .. M10, U1 .. U10	S42 .. S46, S01 .. S10, S11 .. S20
Italien	A, B, C, D, E, F, G, H, H1, H2	C13, C14, C15, C16, C17, C18, C19, C20, C11, C12

Lage und Funktion der Teile und Bedienelemente

Video-TV-Gerät—Vorderseite

Im folgenden erhalten Sie eine kurze Übersicht über die Tasten und Bedienelemente am Gerät und auf der Fernbedienung. Nähere Erläuterungen finden Sie auf den jeweils angegebenen Seiten.

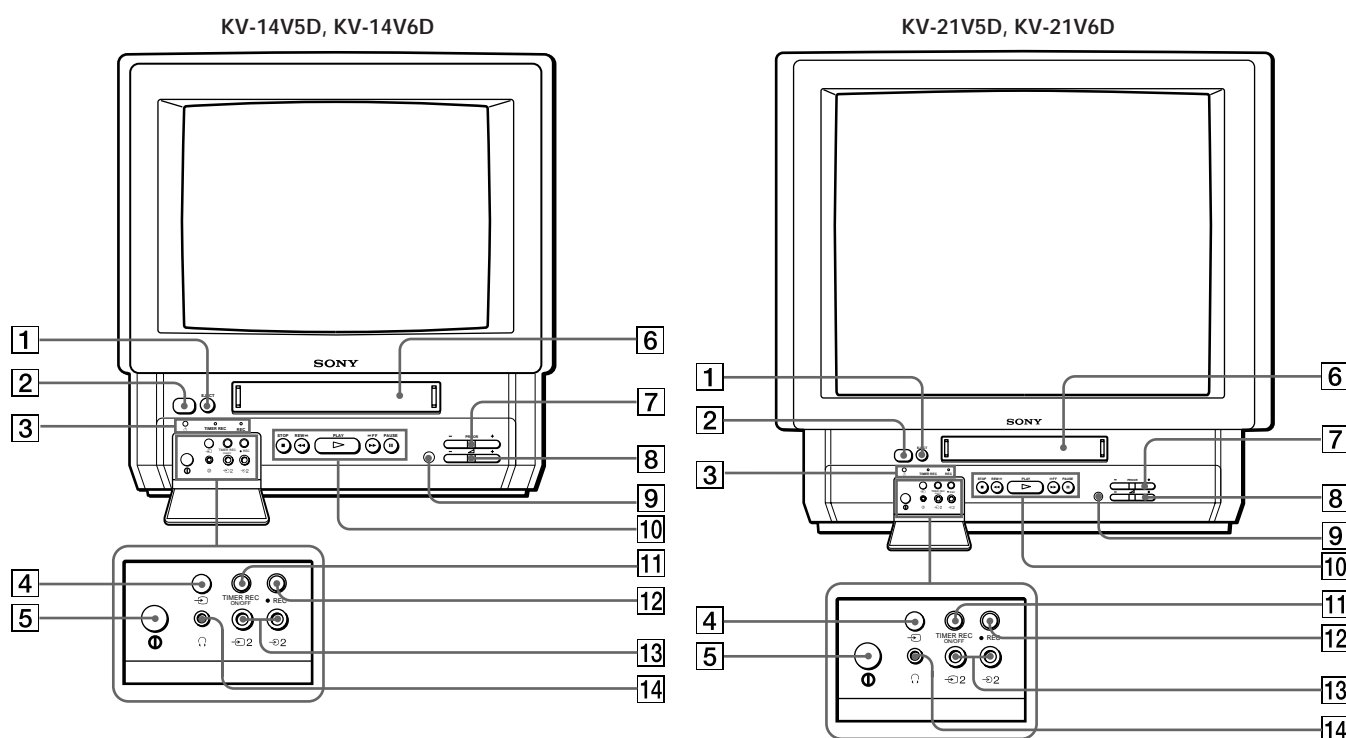

- | | |
|---|---|
| <p>1 Auswurf-taste (EJECT ▲) (Seite 72)</p> <p>2 Bereitschaftstaste (⏻) (Seite 67)</p> <p>3 Anzeigen
 ⏻ (Bereitschaft) (Seite 67)
 TIMER REC (Aufnahme) (Seite 79)
 REC (Aufnahme) (Seite 77)</p> <p>4 Eingangswahl-taste (↔) (Seite 69, 92)</p> <p>5 Schalter ① (Seite 56, 67)</p> <p>6 Kassetten-fach (Seite 72)</p> <p>7 Programm-tasten (PROGR +/-) (Seite 67, 77)</p> | <p>8 Lautstärketasten (▲ +/-) (Seite 67)</p> <p>9 Fernbedienungs-sensor</p> <p>10 Bandtransport-tasten (Seite 73)</p> <p>11 Ein-/Aus-Taste für Timer-Aufnahme (TIMER REC ON/OFF) (Seite 79, 80)</p> <p>12 Aufnahme-taste (REC ●) (Seite 77)</p> <p>13 Video/Audio-Eingangsbuchsen (↔2/↔2) (Seite 92)</p> <p>14 Kopfhörer-buchse (🎧) (Seite 69)</p> |
|---|---|

Fernbedienung

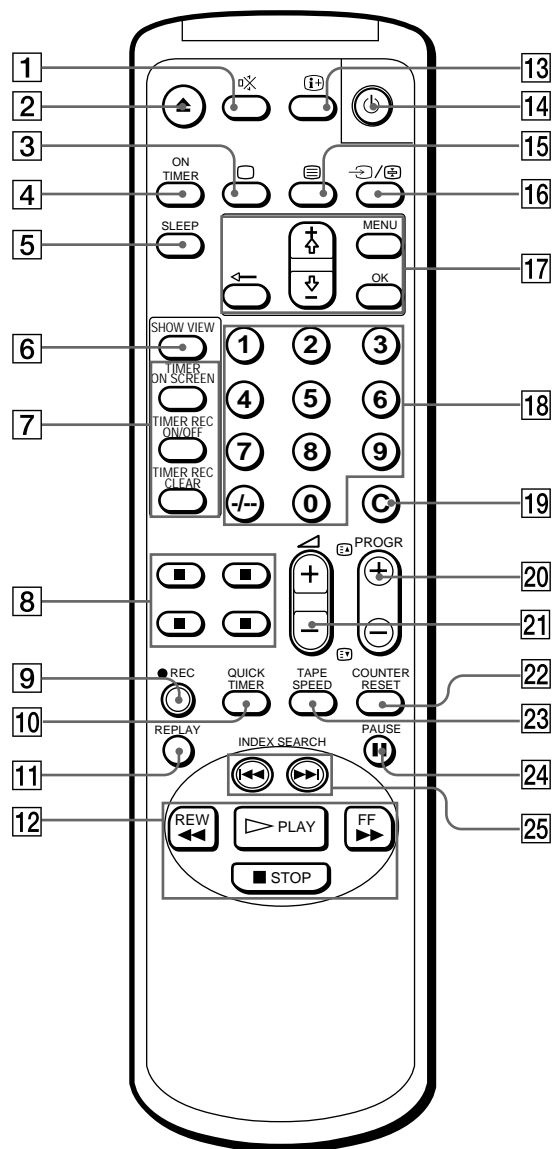

- 1 Taste zum Aus- bzw. Wiedereinschalten des Tons (🔇) (Seite 69)
- 2 Auswurf-taste (🔌) (Seite 72)
- 3 TV-Einschalt-taste (📺) (Seite 56, 67)
- 4 Taste für die automatische Einschaltfunktion (ON TIMER) (Seite 87)
- 5 Taste für die automatische Abschaltfunktion (SLEEP) (Seite 86)
- 6 SHOWVIEW-Taste (Seite 84)
- 7 Tasten für die Timer-Aufnahme (TIMER REC)
 - TIMER ON SCREEN (Seite 78, 81)
 - ON/OFF (Seite 79, 80)
 - CLEAR (Seite 81, 84)
- 8 Tasten für Videotext (Seite 70)
- 9 Aufnahmetaste (REC ●) (Seite 77)
- 10 Sofort-Timer-Taste (QUICK TIMER) (Seite 82)
- 11 Taste REPLAY (Seite 74)
- 12 Bandtransport-tasten (Seite 73)
 - PLAY ▷, STOP ■, REW (Zurückspulen) ◀◀, FF (Vorspulen) ▶▶
- 13 Taste zum Einblenden von Informationsanzeigen (i) (Seite 69, 75)
- 14 Bereitschaft-taste (🔌) (Seite 67)
- 15 Taste (📺) (Videotext) (Seite 70)
- 16 Taste ↵ (Eingangswahl)/Taste (🔌) (Halten) (Seite 69, 71, 92)
- 17 Menütasten (Seite 56, 57)
 - MENU
 - + ⬆ oder - ⬇
 - ←
 - OK
- 18 Zahlentasten (Seite 67, 77, 84)
- 19 Taste C (direktes Einstellen) (Seite 62)
- 20 Programmtasten (PROGR +/-)/⬆/⬇ (Zugriff auf Videotext-seiten) (Seite 67, 71, 77)
- 21 Tasten ▲ (Lautstärke) +/- (Seite 67)
- 22 Taste zum Zurücksetzen des Bandzählers (COUNTER RESET) (Seite 73)
- 23 Taste TAPE SPEED (Seite 77)
- 24 Taste PAUSE ||| (Seite 73, 77)
- 25 Tasten INDEX SEARCH ◀◀/▶▶ (Seite 89)

D

AVERTISSEMENT

Afin d'éviter tout risque d'incendie et d'électrocution, ne pas exposer l'appareil à la pluie ou à l'humidité.

Pour éviter tout risque de décharge électrique, ne pas ouvrir le coffre. Confier l'entretien uniquement à un personnel qualifié.

Attention

Certains programmes télévisés, films, bandes vidéo ou autres peuvent être protégés par droits d'auteur. L'enregistrement de telles informations sans autorisation préalable constitue une violation de ces droits.

Système couleur de votre appareil

Ce Combo a été conçu pour permettre la réception de programmes télévisés du système couleur PAL (B/G) ainsi que l'enregistrement et la lecture de programmes de ce même système. La lecture de bandes provenant du système couleur NTSC est également possible.

Précautions

Consignes de sécurité

Consignes générales:

- Ne pas exposer l'appareil à la pluie ou à l'humidité.
- Ne pas ouvrir le coffre.

Exploitation:

- Ne brancher le Combo que sur courant alternatif 220-240 V, 50 Hz.
- Ne plus utiliser l'appareil si un liquide ou objet quelconque venait à s'introduire à l'intérieur, et le faire vérifier immédiatement.
- Débrancher l'appareil en retirant la fiche de la prise murale si vous n'avez pas l'intention de l'utiliser pendant une période prolongée. Pour débrancher le cordon d'alimentation, tirer sur la fiche, jamais sur le cordon.

Installation:

- Laissez un espace libre de 5 cm autour de l'appareil de façon à permettre une ventilation adéquate.
- Ne pas installer l'appareil dans un local surchauffé, humide, poussiéreux.
- Ne pas installer l'appareil dans un local soumis à des vibrations mécaniques.

Confiez l'entretien uniquement à un personnel qualifié.

En ce qui concerne la condensation d'humidité

Si l'appareil est transporté directement d'un endroit froid vers un endroit chaud, l'humidité risque de se condenser sur le tambour de la tête vidéo. Si c'est le cas, la bande risque de coller au tambour et d'être endommagée ou bien l'appareil ne fonctionnera pas convenablement. Pour éviter les dommages dus à la condensation, ne laissez pas une cassette dans le compartiment quand l'appareil est inutilisé. Lorsque vous transportez l'appareil d'un endroit froid à un endroit chaud, attendez environ 10 minutes avant de l'utiliser.

Si les boutons de commande sont inopérants à cause de la condensation d'humidité, laissez l'appareil pendant plus d'une heure avec l'alimentation branchée.

Table des matières

Installation

Etape 1 — Préparation	104
Vérification des accessoires fournis	104
Mise en place des piles dans la télécommande	104
Etape 2 — Raccordement de l'antenne	105
Raccordement d'une antenne intérieure (KV-14V5D, KV-14V6D uniquement)	105
Raccordement à une antenne extérieure	105
Etape 3 — Réglage des canaux	106
Choix de la langue du menus	106
Présélection automatique des canaux	107
Présélection manuelle des canaux	108
Saut de numéros de chaîne	109
Attribution d'un nom à une chaîne TV	110
Réglage fin manuel	111
Syntonisation temporaire d'une chaîne	112
Sélection d'une chaîne codée (KV-14V6D, KV-21V6D uniquement)	113
Etape 4 — Réglage manuel du ShowView*	114
Réglage des canaux guide	114
Etape 5 — Réglage de l'horloge	116

Fonctions de base

Regarder la télévision	117
Mise en marche et arrêt du Combo	117
Sélection des chaînes TV	117
Réglage du volume sonore	117
Réglage de l'image	118
Arrêt momentané du son	119
Affichage d'informations à l'écran	119
Visualisation des images de l'appareil raccordé	119
Utilisation des écouteurs	119
Visualisation du télétexte	120
Activation et désactivation du télétexte	120
Utilisation de Fasttext	120
Lecture d'une cassette vidéo	122
Introduction d'une cassette vidéo	122
Ejection d'une cassette vidéo	122
Protection d'une cassette contre tout effacement accidentel	122
Lecture d'une cassette	123
Remise à zéro du compteur de bande	123
Lecture répétée d'une cassette (RELECT REPEAT)	124
Relecture automatique d'une scène	124
Sélection du système couleur	125
Affichage d'informations à l'écran	125
Visualisation d'émissions en mode 16:9e	126
Enregistrement de programmes télévisés	127
Enregistrement de programmes télévisés	127
Enregistrement avec le Combo hors tension	127
Enregistrer une émission de télévision tout en regardant une autre (KV-14V6D, KV-21V6D uniquement)	127

Enregistrement de programmes télévisés déclenché par la minuterie	128
Réglage de la minuterie	128
Utilisation du Combo avant le déclenchement d'un enregistrement par minuterie	130
Vérification des réglages de la minuterie	131
Modification ou annulation des réglages de la minuterie	131
Enregistrement immédiat par minuterie	132
Enregistrement par minuterie avec signaux VPS/PDC	133
Enregistrement d'émissions télévisées à l'aide du ShowView	134

Fonctions complémentaires

Arrêt automatique—Temporisateur	136
Mise en marche à un moment prédéfini— Déclenchée par minuterie	137
Utilisation de la fonction BLOCAGE FONCTIONS	138
Recherche à l'aide de la fonction INDEX	139
Amélioration de la qualité des images vidéo	140
Ajustement de l'alignement	140
Optimisation de la qualité d'image (fonction OPC)	141
Auto-nettoyeur de tête de lecture	141
Raccordement d'autres appareils	142
Visualisation d'images à partir d'autres appareils	142
Montage avec un autre magnétoscope	143
Regarder une chaîne codée (KV-14V6D, KV-21V6D uniquement)	143

Informations complémentaires

Guide de dépannage	144
Entretien du Combo	146
Nettoyage des têtes vidéo	146
Têtes vidéo usagées	146
Vérification des têtes vidéo toutes les 1000 heures de fonctionnement	146
Caractéristiques techniques	147
Canaux captables et indications des canaux	147
Liste des éléments/commandes	148
Combo — Panneau avant	148
Télécommande	149

* ShowView est une marque déposée par Gemstar Development Corp. Le système ShowView est fabriqué sous licence de Gemstar Development Corporation.

Les instructions contenues dans le présent mode d'emploi concernent les modèles KV-14V5D, KV-14V6D, KV-21V5D et KV-21V6D. Avant d'entamer la lecture de ce mode d'emploi, vérifiez la désignation de votre modèle à l'arrière du Combo. C'est le modèle KV-14V6D qui est représenté dans toutes les illustrations. Toute différence de fonctionnement est indiquée dans le texte, par exemple : "KV-14V5D, KV-14V6D uniquement".

Etape 1 — Préparation

Vérification des accessoires fournis

Vous devez trouver dans le carton d'emballage les accessoires suivants :

- Télécommande
- 2 piles R6 (format AA)
- Antenne (KV-14V5D, KV-14V6D uniquement)

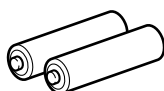
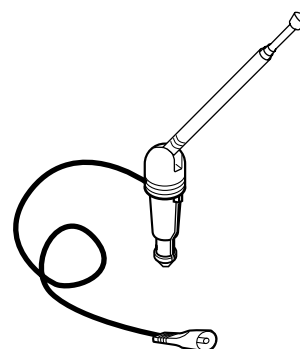
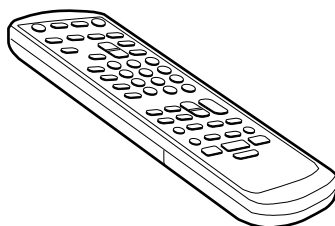

(KV-14V5D, KV-14V6D uniquement)

Mise en place des piles dans la télécommande

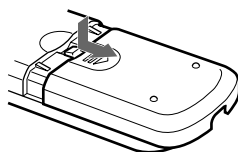

Retournez la télécommande, et retirez le couvercle du logement à piles.

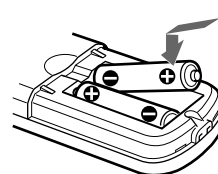

Remettez le couvercle en place.

Insérez 2 piles R6 en respectant la polarité.

Remarque

Respectez l'environnement!
Jetez vos batteries usagées dans les dispositifs prévus à cet effet.

Etape 2 — Raccordement de l'antenne

Raccordement d'une antenne intérieure (KV-14V5D, KV-14V6D uniquement)

Si votre signal VHF/UHF local est puissant, l'utilisation d'une antenne intérieure peut vous permettre d'obtenir une image plus claire. Raccordez l'antenne fournie de la façon suivante :

- 1 Introduisez l'antenne jusqu'à ce qu'elle s'encliquette.
- 2 Après avoir mis le Combo sous tension, ajustez l'orientation de l'antenne de façon à obtenir la meilleure qualité de réception possible. N'oubliez pas non plus d'ajuster l'antenne pour la chaîne sur laquelle vous voulez enregistrer. Si la réception est médiocre, raccordez une antenne extérieure à votre téléviseur vidéo.

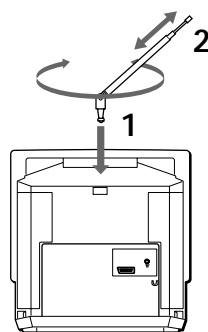

Raccordement à une antenne extérieure

Pour améliorer la réception TV et enregistrer une image vidéo de qualité, raccordez une antenne extérieure à votre Combo.

Raccordement à une antenne VHF ou combinée VHF/UHF—câble coaxial de 75 ohms (rond)

Fixez le connecteur d'antenne IEC à un câble coaxial de 75 ohms. Branchez-le ensuite sur la prise Υ (antenne) à l'arrière du Combo.

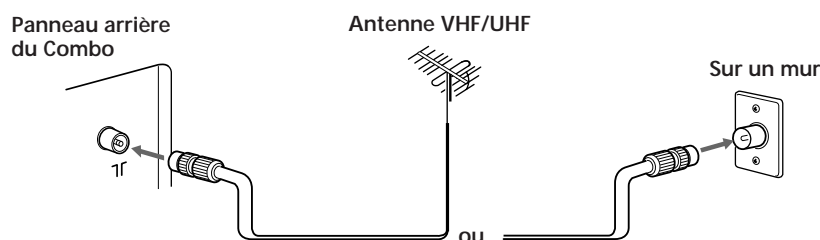

Raccordement aux antennes VHF et UHF

Fixez les extrémités du câble d'antenne au mixeur VHF/UHF (non fourni). Branchez-le ensuite sur la prise Υ (antenne) à l'arrière du Combo.

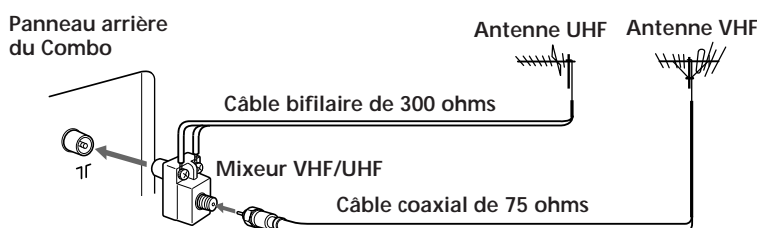

Après avoir raccordé l'antenne, branchez le cordon d'alimentation sur une prise murale.

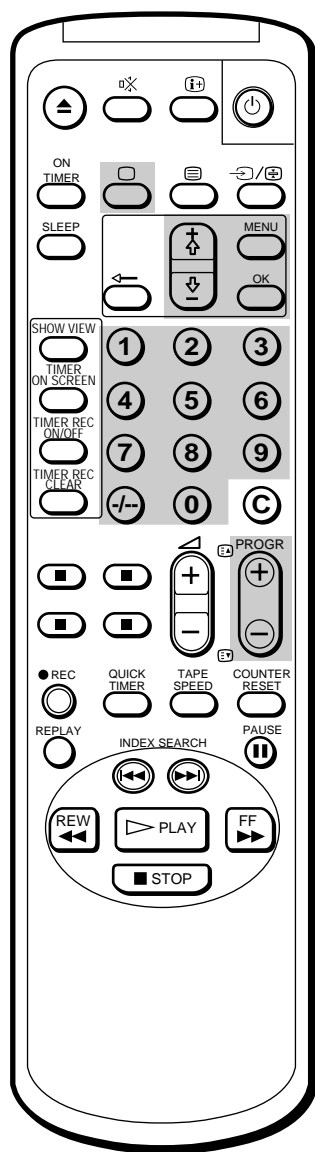

Etape 3 — Réglage des canaux



Vous pouvez présélectionner automatiquement ou manuellement jusqu'à 80 canaux.

La méthode automatique est plus simple et permet de présélectionner en une seule opération tous les canaux pouvant être captés. Utilisez la méthode manuelle si vous souhaitez attribuer un à un des numéros de chaînes aux canaux.

Avant de commencer

- Appuyez sur le commutateur principal  (mise sous tension) situé derrière le couvercle à l'avant du Combo pour le mettre sous tension. Si le témoin lumineux  du Combo est allumé en rouge (indiquant par là que le Combo est en mode de veille), appuyez sur , **PROGR +/-** ou une touche numérique de la télécommande.



Choix de la langue des menus

Vous pouvez sélectionner une des langues pour le menu et les informations à l'écran.

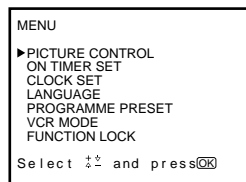

Le réglage initial est en anglais.

- 1 Appuyez sur **MENU**.
Le menu principal s'affiche à l'écran.

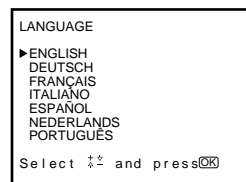

- 2 Pointez le curseur () sur "LANGUAGE" à l'aide de la touche +  ou - , et appuyez sur **OK**.
Le menu LANGUAGE apparaît.



- 3 Choisissez la langue à l'aide de la touche +  ou - , et appuyez sur **OK**.
La langue sélectionnée apparaît en vert et le menu s'affiche dans la langue sélectionnée.
- 4 Appuyez sur **MENU** pour revenir à l'écran initial.

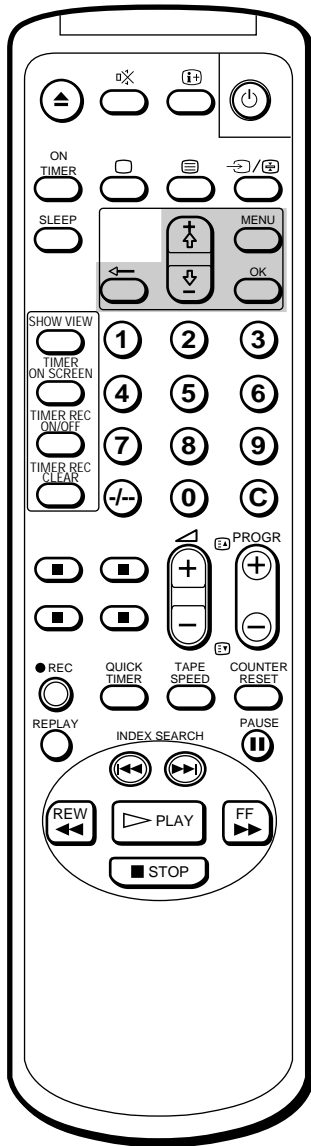

Pour arrêter la présélection automatique des canaux
Appuyez sur la touche ← de la télécommande.

Présélection automatique des canaux

- 1 Appuyez sur MENU pour que le menu principal s'affiche à l'écran.
- 2 Pointez le curseur (▶) sur "PRESELECTION" à l'aide de la touche + ⬆ ou - ⬇, et appuyez sur OK.
Le menu PRESELECTION apparaît.

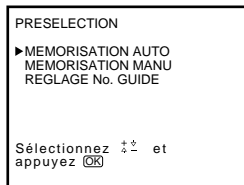

- 3 Pointez le curseur (▶) sur "MEMORISATION AUTO" à l'aide de la touche + ⬆ ou - ⬇, et appuyez sur OK.
Le menu MEMORISATION AUTO apparaît.

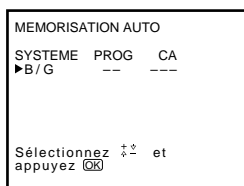

- 4 Appuyez sur OK.
Le numéro de la chaîne que vous regardiez précédemment apparaît en rouge à la position "PROG".
Sélectionnez à l'aide de la touche + ⬆ ou - ⬇ le numéro de chaîne à partir duquel vous voulez démarrer la présélection et appuyez ensuite sur OK.
Vous ne pouvez pas commencer la présélection à 00.
La position CA devient rouge.

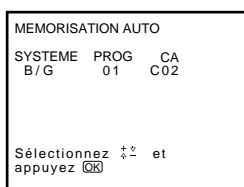

- 5 Sélectionnez le canal à l'aide des touches + ⬆ ou - ⬇, et appuyez ensuite sur OK.
Le téléviseur vidéo commence le balayage et la présélection de tous les canaux captables à partir du numéro de chaîne sélectionné à l'étape 4.
Les numéros de chaînes et de canaux mémorisés sont affichés en séquence sur l'écran. Lorsque la présélection est terminée, l'écran initial réapparaît.
Tous les canaux disponibles sont désormais mémorisés sous des numéros de touche successifs.

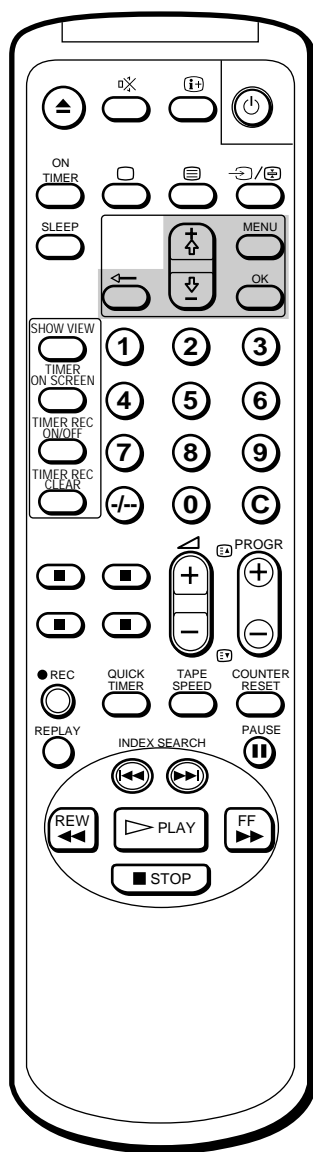

Pour les numéros de chaînes au delà de 6

L'affichage défile si vous appuyez sur - > de façon répétée.

En cas d'erreur

Appuyez sur ← pour revenir à la position précédente.

Présélection manuelle des canaux

- 1 Appuyez sur MENU pour que le menu principal s'affiche à l'écran.
- 2 Pointez le curseur (▶) sur "PRESELECTION" à l'aide de la touche + > ou - >, et appuyez sur OK.
Le menu PRESELECTION apparaît.

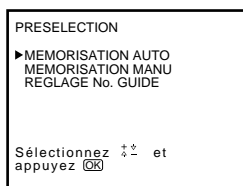

- 3 Pointez le curseur (▶) sur "MEMORISATION MANU" à l'aide de la touche + > ou - >, et appuyez sur OK.
Le menu MEMORISATION MANU apparaît.

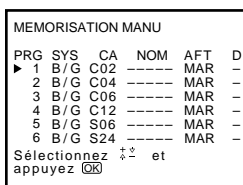

- 4 A l'aide de + > ou - >, amenez le curseur (▶) sur la chaîne (touche numérique) que vous souhaitez présélectionner le canal et appuyez ensuite sur OK.
La position "SYS" devient rouge.

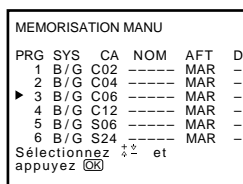

- 5 Sélectionnez le système à l'aide des touches + > ou - > et appuyez ensuite sur OK.
La position CA devient rouge.
- 6 Sélectionnez le canal à présélectionner à l'aide des touches + > ou - > et appuyez ensuite sur OK.
- 7 Le Combo commence le balayage des canaux captables. Lorsqu'un canal a été trouvé, l'exploration s'arrête. Si vous voulez présélectionner ce canal, appuyez sur OK. Sinon, appuyez sur + > ou - > pour rechercher un autre canal.
- 8 Répétez les étapes 4 à 7 pour mémoriser d'autres canaux.
- 9 Lorsque la présélection est terminée, appuyez sur MENU pour revenir à l'écran initial.

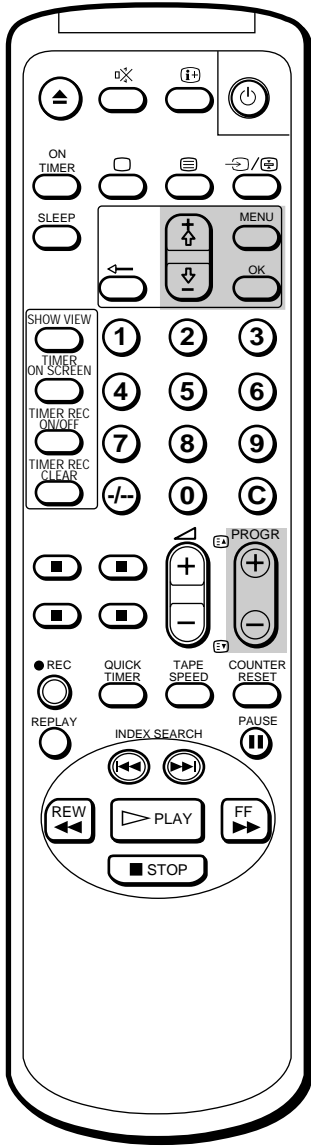

Saut de numéros de chaîne

Lors de la sélection des chaînes à l'aide des touches PROG +/–, vous pouvez ignorer certains numéros de chaînes inutilisées.

- 1 Appuyez sur MENU pour que le menu principal s'affiche à l'écran.
- 2 Pointez le curseur (▶) sur "PRESELECTION" à l'aide de la touche + ⇧ ou – ⇩, et appuyez sur OK.
Le menu PRESELECTION apparaît.
- 3 Pointez le curseur (▶) sur "MEMORISATION MANU" à l'aide de la touche + ⇧ ou – ⇩, et appuyez sur OK.
Le menu MEMORISATION MANU apparaît.
- 4 Utilisez + ⇧ ou – ⇩ pour pointer le curseur (▶) sur le numéro de programme que vous souhaitez ignorer, et appuyez sur OK.
La colonne "SYS" apparaît en rouge.

MEMORISATION MANU						
PRG	SYS	CA	NOM	AFT	D	
1	B/G	C02	----	MAR	-	
2	B/G	C04	----	MAR	-	
▶ 3	B/G	C06	----	MAR	-	
4	B/G	C12	----	MAR	-	
5	B/G	S06	----	MAR	-	
6	B/G	S24	----	MAR	-	

Sélectionnez ⇧⇩ et appuyez [OK]

- 5 Appuyez sur + ⇧ ou – ⇩ jusqu'à ce que les signes "----" apparaissent dans la colonne "SYS", et appuyez sur OK.

MEMORISATION MANU						
PRG	SYS	CA	NOM	AFT	D	
1	B/G	C02	----	MAR	-	
2	B/G	C04	----	MAR	-	
▶ 3	---	C06	----	MAR	-	
4	B/G	C12	----	MAR	-	
5	B/G	S06	----	MAR	-	
6	B/G	S24	----	MAR	-	

Sélectionnez ⇧⇩ et appuyez [OK]

Lorsque vous sélectionnez des programmes à l'aide des touches PROG +/–, le numéro de chaîne saute.

- 6 Répétez les étapes 4 et 5 pour passer d'autres numéros de chaîne.
- 7 Appuyez sur MENU pour revenir à l'écran initial.

Pour les numéros de programmes au delà de 6
L'affichage défile si vous appuyez sur – ⇩ de façon répétée.

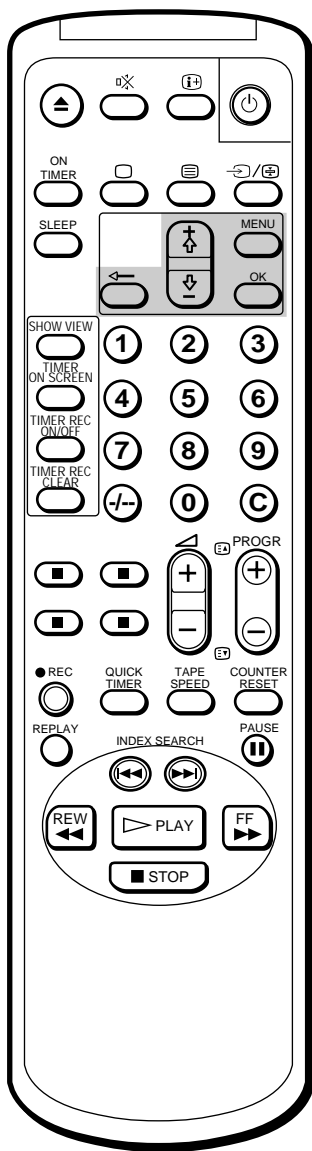

En cas d'erreur

Appuyez sur **←** pour revenir à la position précédente.

Attribution d'un nom à une chaîne TV

Il est possible d'identifier une chaîne en lui attribuant un nom de cinq caractères au maximum (lettres ou chiffres) qui s'affichera à l'écran (p.ex., MTV).

- 1 Appuyez sur MENU pour que le menu principal s'affiche à l'écran.
- 2 Pointez le curseur (▶) sur "PRESELECTION" à l'aide de la touche + ⬆ ou - ⬇, et appuyez sur OK.
Le menu PRESELECTION apparaît.
- 3 Pointez le curseur (▶) sur "MEMORISATION MANU" à l'aide de la touche + ⬆ ou - ⬇, et appuyez sur OK.
Le menu MEMORISATION MANU apparaît.

MEMORISATION MANU						
PRG	SYS	CA	NOM	AFT	D	
▶ 1	B/G	C02	----	MAR	-	
2	B/G	C04	----	MAR	-	
3	B/G	C06	----	MAR	-	
4	B/G	C12	----	MAR	-	
5	B/G	S06	----	MAR	-	
6	B/G	S24	----	MAR	-	

Sélectionnez ⬆ ⬇ et appuyez **OK**

- 4 Utilisez la touche + ⬆ ou - ⬇ pour pointer le curseur (▶) sur la chaîne que vous souhaitez nommer, et appuyez sur OK de façon répétée jusqu'à ce que la première position de la colonne "NOM" devienne rouge.
- 5 Sélectionnez une lettre ou un numéro à l'aide de la touche + ⬆ ou - ⬇, et appuyez sur OK.
La prochaine position devient rouge également. Sélectionnez d'autres caractères de la même manière. Pour laisser une position en blanc, sélectionnez "-", et appuyez sur OK.

MEMORISATION MANU						
PRG	SYS	CA	NOM	AFT	D	
1	B/G	C02	----	MAR	-	
2	B/G	C04	MTV--	MAR	-	
3	B/G	C06	----	MAR	-	
4	B/G	C12	----	MAR	-	
5	B/G	S06	----	MAR	-	
6	B/G	S24	----	MAR	-	

Sélectionnez ⬆ ⬇ et appuyez **OK**

- 6 Une fois tous les caractères sélectionnés, appuyez sur OK de façon répétée jusqu'à ce que le curseur apparaisse. Le nom que vous avez choisi est désormais mémorisé.
- 7 Répétez les étapes 4 à 6 pour nommer d'autres canaux.
- 8 Appuyez sur MENU pour revenir à l'écran initial.

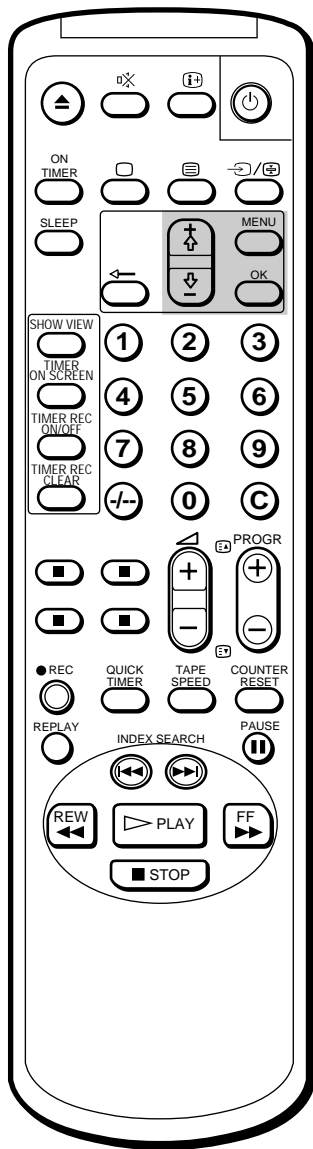

Réglage fin manuel

Normalement, la fonction de réglage fin automatique (AFT) fonctionne déjà. Si toutefois l'image n'est pas satisfaisante, vous pouvez utiliser la fonction de réglage fin manuel pour en améliorer la réception.

- 1 Appuyez sur MENU pour que le menu principal s'affiche à l'écran.
- 2 Pointez le curseur (▶) sur "PRESELECTION" à l'aide de la touche + ⬆ ou - ⬇, et appuyez sur OK.
Le menu PRESELECTION apparaît.
- 3 Pointez le curseur (▶) sur "MEMORISATION MANU" à l'aide de la touche + ⬆ ou - ⬇, et appuyez sur OK.
Le menu MEMORISATION MANU apparaît.
- 4 A l'aide des touches + ⬆ ou - ⬇, amenez le curseur (▶) sur la position de chaîne dont vous voulez effectuer la syntonisation fine et appuyez plusieurs fois de suite sur OK jusqu'à ce que la position AFT devienne rouge.

MEMORISATION MANU						
PRG	SYS	CA	NOM	AFT	D	
1	B/G	C02	-----	MAR	-	
2	B/G	C04	-----	MAR	-	
▶ 3	B/G	C06	-----	MAR	-	
4	B/G	C12	-----	MAR	-	
5	B/G	S06	-----	MAR	-	
6	B/G	S24	-----	MAR	-	

Sélectionnez ⬆ ⬇ et appuyez [OK]

- 5 Syntonisez finement le canal tout en maintenant la touche + ⬆ ou - ⬇ enfoncée de façon à obtenir la meilleure réception télévisée. Lorsque vous appuyez sur ces touches, la fréquence change de -15 à +15.

MEMORISATION MANU						
PRG	SYS	CA	NOM	AFT	D	
1	B/G	C02	-----	MAR	-	
2	B/G	C04	-----	MAR	-	
▶ 3	B/G	C06	-----	-3	-	
4	B/G	C12	-----	MAR	-	
5	B/G	S06	-----	MAR	-	
6	B/G	S24	-----	MAR	-	

Sélectionnez ⬆ ⬇ et appuyez [OK]

- 6 Lorsque vous avez terminé la syntonisation fine, appuyez sur OK.
Le curseur (▶) apparaît. Le niveau de syntonisation fine est à présent mémorisé.
- 7 Répétez les étapes 4 à 6 pour régler d'autres canaux.
- 8 Appuyez sur MENU pour revenir à l'écran initial.

Pour réactiver le réglage fin automatique (AFT)

Recommencez depuis le début et sélectionnez la valeur "MAR" à l'étape 5.

F

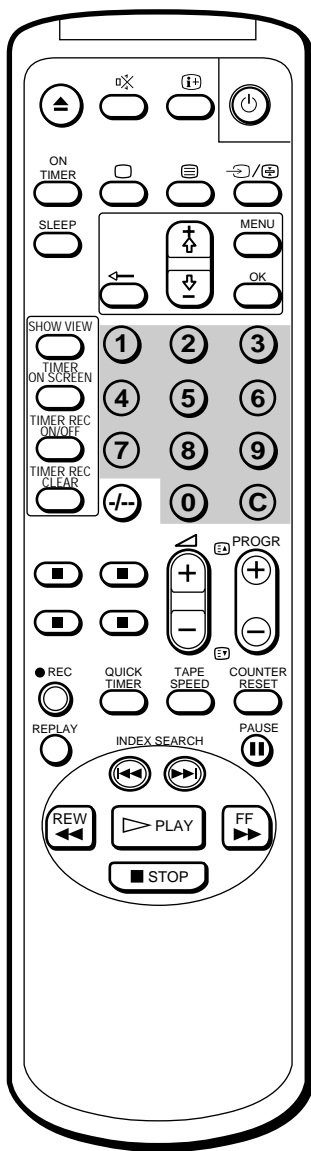

Syntonisation temporaire d'une chaîne

Vous pouvez syntoniser temporairement une chaîne, même si cette chaîne n'a pas été présélectionnée.

- 1 Appuyez sur la touche C de la télécommande.
Pour syntoniser une chaîne câblée, appuyez deux fois sur C. L'indication "C" (pour les chaînes VHF/UHF) ou "S" (pour les chaînes câblées) apparaît à l'écran.
- 2 Introduisez le numéro de chaîne à deux chiffres à l'aide des touches numériques de la télécommande (par ex., pour la chaîne 4, appuyez sur 0 et puis sur 4).
La chaîne apparaît. Cette chaîne n'est cependant pas enregistrée dans la mémoire du Combo.

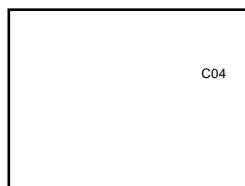

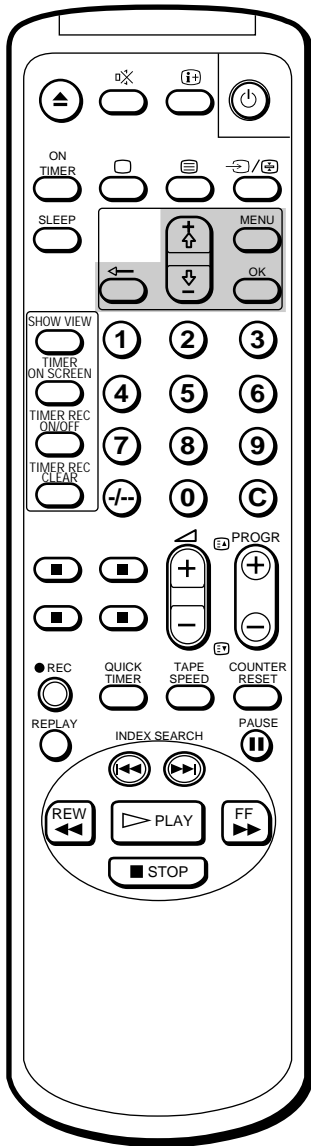

Remarque (KV-14V6D, KV-21V6D uniquement)

Pour pouvoir enregistrer une émission captée via un décodeur, vous devez présélectionner la chaîne conformément à la procédure de "Présélection manuelle des canaux" à la page 108 ou de "Sélection d'une chaîne codée" à la page 113 et syntonisez la chaîne suivant la méthode de "Sélection des chaînes TV" à la page 117.



Sélection d'une chaîne codée (KV-14V6D, KV-21V6D uniquement)

Vous pouvez regarder une chaîne codée en raccordant un décodeur connecteur  1/-  1 à l'arrière du Combo.

- 1 Appuyez sur MENU pour que le menu principal s'affiche à l'écran.
- 2 Amenez le curseur (▶) sur "PRESELECTION" à l'aide des touches + ⬆ or - ⬇ et appuyez ensuite sur OK. Le menu PRESELECTION apparaît.
- 3 Amenez le curseur (▶) sur "MEMORISATION MANU" à l'aide des touches + ⬆ or - ⬇ et appuyez ensuite sur OK. Le menu MEMORISATION MANU apparaît.
- 4 Amenez le curseur (▶) sur la position de programmation que vous souhaitez sélectionner pour le décodeur et appuyez ensuite sur OK jusqu'à ce que la position D devienne rouge.

MEMORISATION MANU						
PRG	SYS	CA	NOM	AFT	D	
1	B/G	C02	-----	MAR	-	
2	B/G	C04	-----	MAR	-	
▶ 3	B/G	C06	-----	MAR	-	
4	B/G	C12	-----	MAR	-	
5	B/G	S06	-----	MAR	-	
6	B/G	S24	-----	MAR	-	

Sélectionnez ⬆ et
appuyez 

- 5 Appuyez sur + ⬆ or - ⬇ jusqu'à ce que l'indication ● apparaisse à la position D et appuyez ensuite sur OK.

MEMORISATION MANU						
PRG	SYS	CA	NOM	AFT	D	
1	B/G	C02	-----	MAR	-	
2	B/G	C04	-----	MAR	-	
3	B/G	C06	-----	MAR	●	
4	B/G	C12	-----	MAR	-	
5	B/G	S06	-----	MAR	-	
6	B/G	S24	-----	MAR	-	

Sélectionnez ⬆ et
appuyez 

- 6 Appuyez sur MENU pour revenir à l'écran initial.

Remarque

Pendant l'enregistrement d'un programme enregistré via le décodeur, vous ne pourrez pas visualiser d'autres programmes via le décodeur.

Etape 4 — Réglage manuel du ShowView

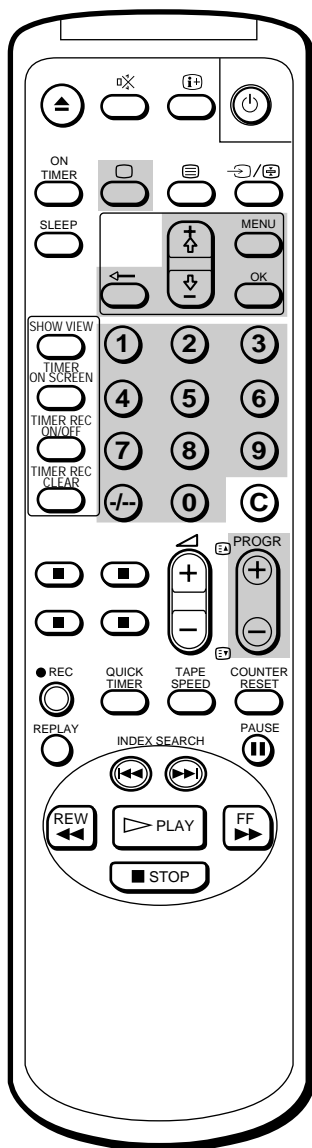

En cas d'erreur

Appuyez sur pour revenir à la position précédente.

La fonction ShowView vous permet de simplifier les opérations de programmation de votre Combo pour effectuer des enregistrements par programmateur. Pour cela, vous devez au préalable coordonner la position de chaîne de chaque canal avec le canal guide (le numéro attribué par avance à chaque chaîne de télévision). Pour connaître les numéros de canal guide, consultez le guide des programmes télévisés pour votre région qui mentionne les numéros ShowView.

Avant de commencer

- Si le témoin du Combo est allumé en rouge (indiquant par là que le téléviseur vidéo est en mode de veille), appuyez sur , PROG +/- ou sur une touche numérique de la télécommande.

Réglage des canaux guide

- 1 Appuyez sur MENU pour afficher le menu principal. Le menu principal apparaît.

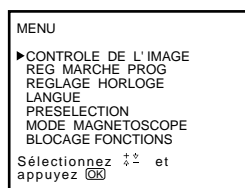

- 2 Amenez le curseur () en regard de "PRESELECTION" à l'aide des touches + ou - et appuyez ensuite sur OK. Le menu PRESELECTION apparaît.

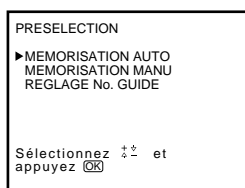

- 3 Amenez le curseur () en regard de "REGLAGE No. GUIDE" à l'aide des touches + ou - et appuyez ensuite sur OK. Le menu REGLAGE No. GUIDE apparaît.

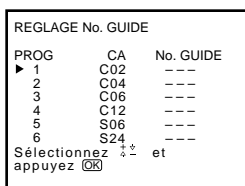

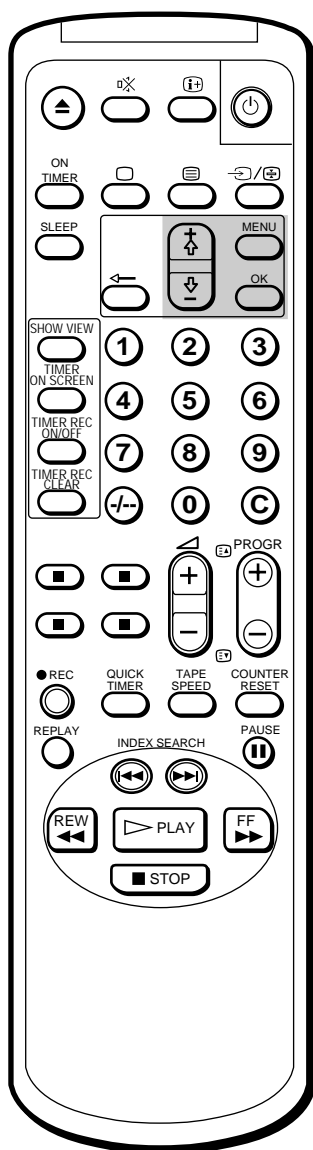

- 4 A l'aide des touches + \uparrow ou - \downarrow , amenez le curseur (▶) en regard de la chaîne (touche numérique) sur laquelle vous souhaitez présélectionner le canal guide et appuyez ensuite sur OK. La position No. GUIDE devient rouge.

REGLAGE No. GUIDE		
PROG	CA	No. GUIDE
1	C02	---
2	C04	---
3	C06	---
4	C12	---
5	S06	---
6	S24	---

Sélectionnez \uparrow / \downarrow et appuyez OK

- 5 Sélectionnez le canal guide que vous voulez présélectionner à l'aide des touches + \uparrow ou - \downarrow et appuyez ensuite sur OK.

REGLAGE No. GUIDE		
PROG	CA	No. GUIDE
1	C02	---
2	C04	---
▶ 3	C06	99
4	C12	---
5	S06	---
6	S24	---

Sélectionnez \uparrow / \downarrow et appuyez OK

- 6 Répétez les étapes 4 et 5 pour présélectionner d'autres canaux.
- 7 Lorsque vous avez terminé la présélection, appuyez sur MENU pour revenir à l'écran de départ.

F

Etape 5 — Réglage de l'horloge

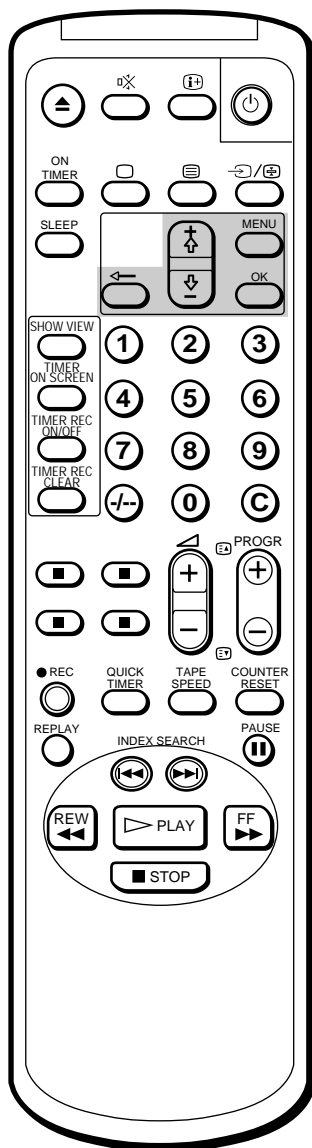

Vous devez régler l'horloge avant d'utiliser les fonctions d'enregistrement déclenchées par la minuterie et la minuterie rapide.

- 1 Appuyez sur MENU pour que le menu principal s'affiche à l'écran.

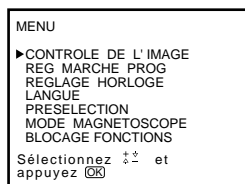

- 2 Pointez le curseur (►) sur "REGLAGE HORLOGE" à l'aide de la touche + \uparrow ou - \downarrow , et appuyez sur OK. Le menu REGLAGE HORLOGE apparaît.

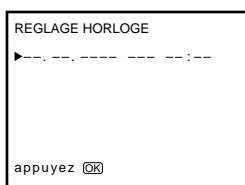

- 3 Appuyez sur OK pour modifier l'horloge. La position du jour devient rouge.

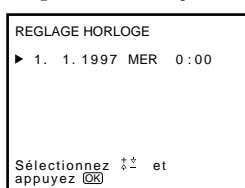

- 4 Sélectionnez le jour de la semaine à l'aide de la touche + \uparrow ou - \downarrow , et appuyez sur OK. La position du mois devient rouge.

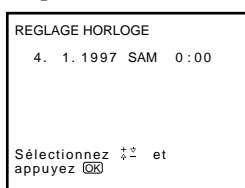

- 5 Utilisez les touches + \uparrow ou - \downarrow et OK pour définir le mois, l'année, l'heure et les minutes de la même manière qu'au cours de l'étape 4.

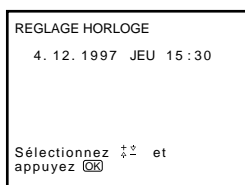

- 6 Après avoir réglé les minutes, appuyez sur OK. L'horloge commence à fonctionner.

- 7 Appuyez sur MENU pour revenir à l'écran initial.

En cas d'erreur

Appuyez sur \leftarrow pour revenir à la position précédente.

L'horloge ne fonctionne plus et "--/--" est affiché

Vous devez régler à nouveau l'horloge.

Regarder la télévision

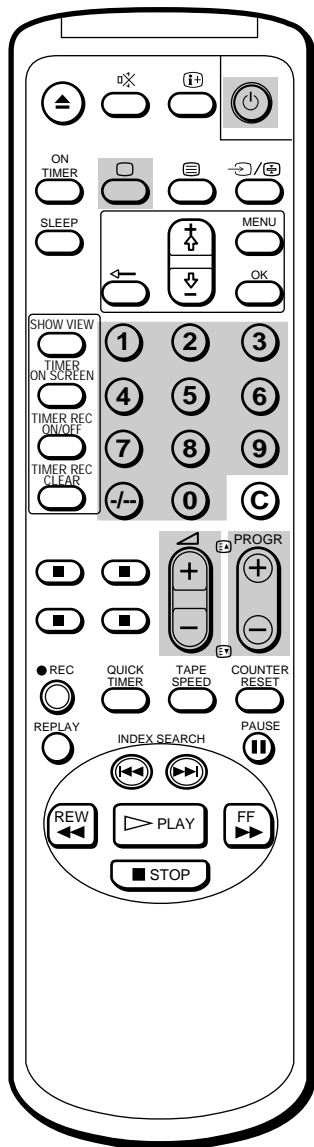
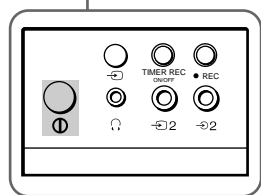
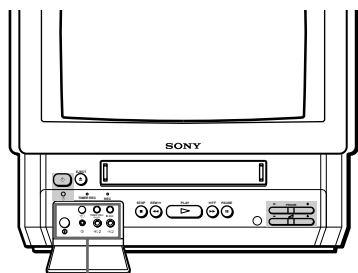

Cette section décrit les fonctions de base relatives au fonctionnement du téléviseur. La plupart des opérations peuvent être exécutées à l'aide de la télécommande.

Mise en marche et arrêt du Combo

Mise en marche

Appuyez sur le commutateur principal ① (mise sous tension) situé derrière le couvercle à l'avant du Combo.

Appuyez sur , **PROGR +/-** ou les touches numériques de la télécommande ou sur **PROGR +/-** du Combo si le témoin est allumé en rouge (indiquant par là que le Combo est en mode de veille).

Arrêt temporaire du Combo

Appuyez sur la touche .

Le Combo passe en mode veille et le témoin lumineux à l'avant du Combo s'allume en rouge.

Pour remettre sous tension

Appuyez sur , **PROGR +/-** ou sur les touches numériques de la télécommande, ou sur **PROGR +/-** du Combo.

Pour mettre l'appareil hors tension

Appuyez sur le commutateur ① du Combo.

Sélection des chaînes TV

Appuyez sur **PROGR +/-** ou sur les touches numériques de la télécommande, ou sur la touche **PROGR +/-** du Combo.

Pour sélectionner un numéro à deux chiffres à l'aide des touches numériques

Appuyez sur **-/-**, puis sur les touches numériques.

Par exemple, pour choisir 14, appuyez sur **-/-**, 1 et 4.

Réglage du volume sonore

Appuyez sur la touche .

Remarque

Quand le commutateur principal ① est désactivé, aucune fonction vidéo ne peut être utilisée.

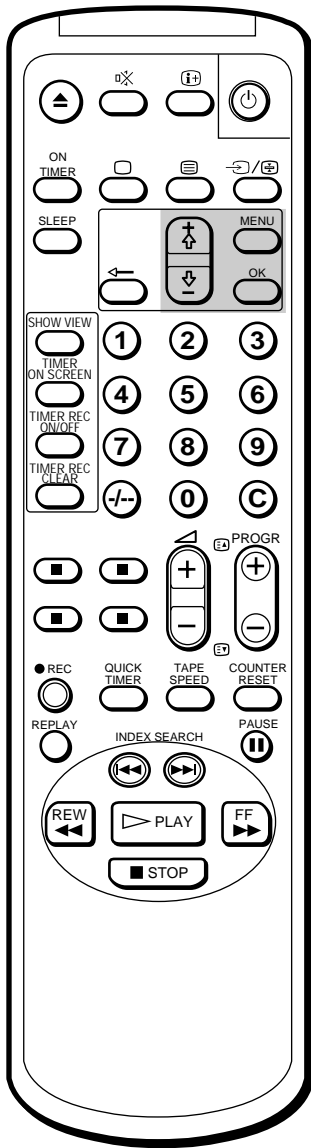

Remarque

Le réglage du paramètre TEINTE n'est possible que pour les images du système couleur NTSC.

Réglage de l'image

1 Appuyez sur MENU pour que le menu principal s'affiche à l'écran.

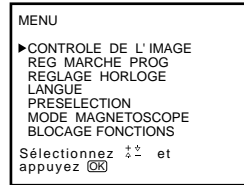

2 Pointez le curseur (▶) sur "CONTROLE DE L'IMAGE" à l'aide de la touche + ↑ ou - ↓, et appuyez sur OK.

Le menu CONTROLE DE L'IMAGE apparaît.

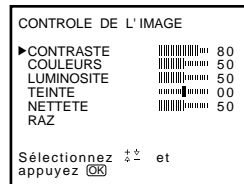

3 Utilisez + ↑ ou - ↓ pour sélectionner le paramètre que vous souhaitez régler et appuyez sur OK.

4 Procédez au réglage à l'aide de la touche + ↑ ou - ↓, et appuyez sur OK. A chaque pression, les barres verticales augmentent ou diminuent et le chiffre situé à droite change en fonction du niveau de réglage. (Voir le tableau ci-dessous.)

5 Répétez les étapes 3 et 4 pour régler d'autres paramètres.

6 Appuyez sur MENU pour revenir sur l'écran initial. Les niveaux de réglage sont désormais mémorisés.

Effet de chaque réglage

CONTROLE DE L'IMAGE	Effet
CONTRASTE	Moins Plus
COULEURS	Moins Plus
LUMINOSITE	Plus sombre Plus claire
TEINTE	Plus vert Plus rouge
NETTETE	Contours doux Contours nets
RAZ	Rétablit les réglages d'usine.

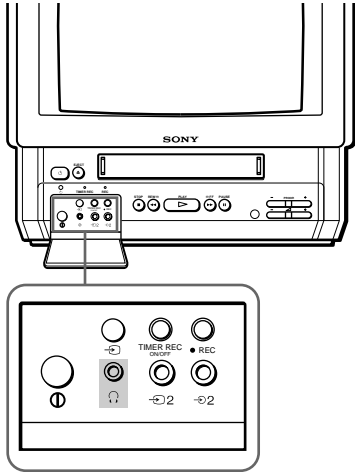

Arrêt momentané du son

Appuyez sur .

Le symbole apparaît à l'écran et reste affiché.

Pour restaurer le son normal, appuyez à nouveau sur ou .

Affichage d'informations à l'écran

Appuyez sur pour afficher à l'écran les informations suivantes.

Pour que le numéro et le nom de la chaîne restent affichés à l'écran, appuyez à nouveau sur .

Pour effacer ces informations, appuyez sur jusqu'à ce qu'elles disparaissent.

F

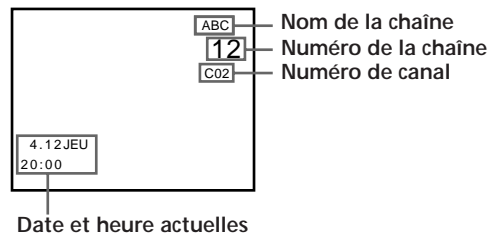
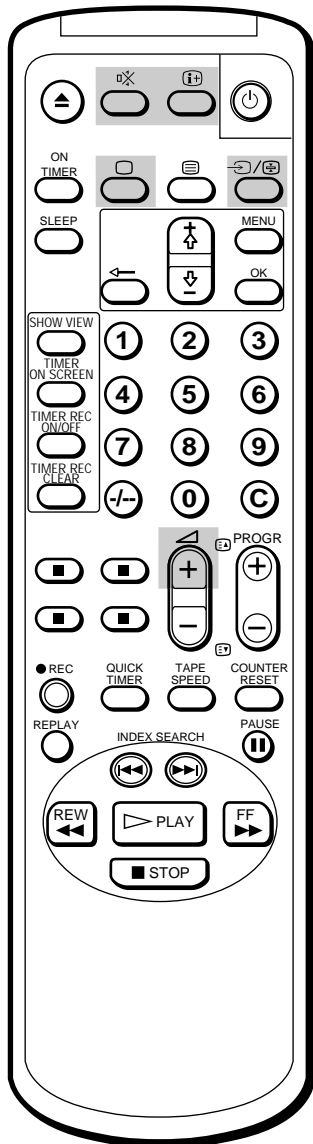

Visualisation des images de l'appareil raccordé

Appuyez plusieurs fois de suite sur jusqu'à ce que l'indicateur d'entrée voulu soit affiché.

Pour revenir à une image TV normale, appuyez sur jusqu'à ce que le numéro de chaîne apparaisse ou appuyez une fois sur la touche de la télécommande. Pour plus de détails concernant les images vidéo, reportez-vous à la page 142.

Utilisation des écouteurs

Branchez le écouteurs (non fourni) dans la prise (écouteurs) située derrière le couvercle à l'avant du Combo.

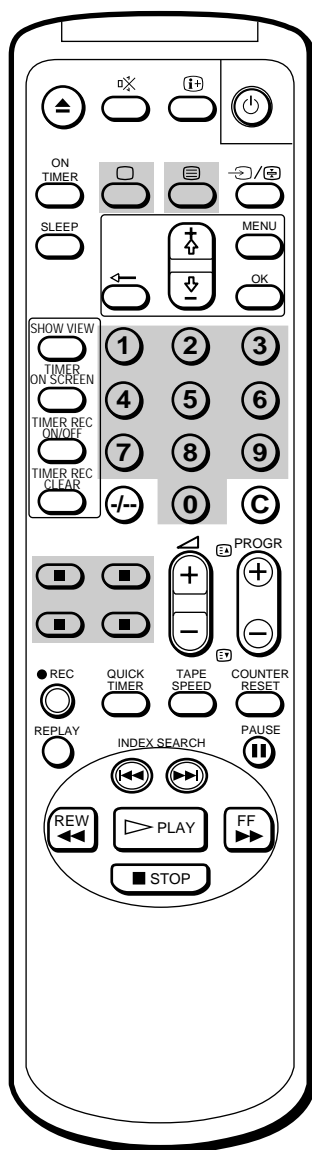

Le son du haut-parleur est coupé.

Visualisation du télétexte



Les stations de télévision retransmettent via les canaux télévisés un service d'informations dénommé Télétexte. Le service télétexte vous permet de recevoir à tout moment des informations très diversifiées telles que les prévisions météorologiques.

Activation et désactivation du télétexte

- 1 Sélectionnez le canal télévisé sur lequel est retransmis le service télétexte que vous voulez consulter.
- 2 Appuyez sur  pour afficher le télétexte.
Une page de télétexte (en principe, la page d'index) s'affiche. S'il n'y a pas de diffusion de télétexte, l'indication P100 s'affiche sur un écran noir.
- 3 Appuyez sur les touches numériques pour introduire le numéro à trois chiffres de la page de télétexte de votre choix.
Les numéros sont affichés à l'écran et la page demandée apparaît quelques secondes plus tard.
Si vous avez fait une erreur, tapez n'importe quel numéro à trois chiffres et introduisez ensuite le bon numéro de page.
- 4 Appuyez sur  pour revenir au mode de télévision.

Utilisation de Fasttext

La fonction Fasttext vous permet d'accéder à une page de télétexte en appuyant uniquement sur une seule touche. Lorsqu'une page de Fasttext est retransmise, un menu à codes de couleur apparaît dans le bas de l'écran. Les couleurs de ce menu correspondent aux touches rouge, verte, jaune et bleue de la télécommande. Ces touches de fonction de couleur sont les touches Fasttext en mode de télétexte.

Appuyez sur la touche de couleur correspondant à la couleur de code du menu. La page en question s'affiche dans les secondes qui suivent.

Pour changer le canal du télétexte

- Appuyez d'abord sur  pour revenir au mode de télévision et répétez ensuite les étapes 1 à 3.
- Si le signal d'un canal télévisé est faible, des erreurs de télétexte risquent de se produire.

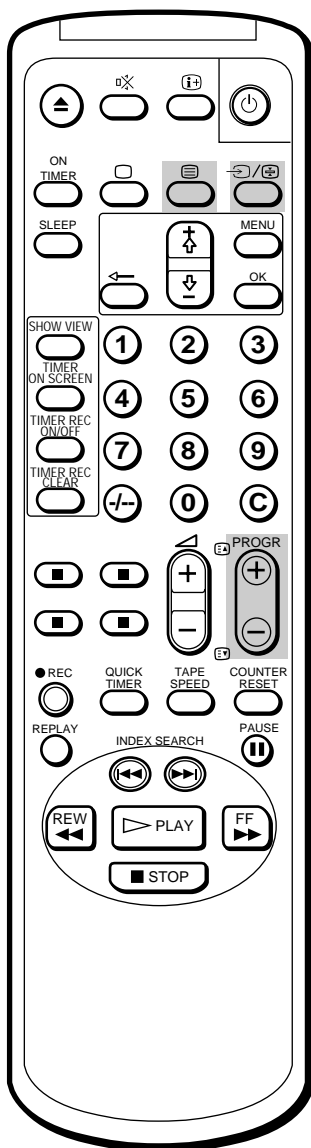

Accès à la page suivante ou précédente

Appuyez sur **PROGR +/-** / / .

La page suivante ou précédente apparaît à l'écran.

Incrustation d'une page de télétexte sur l'image télévisée

Chaque fois que vous appuyez sur la touche , l'écran change selon la séquence suivante :



Pour empêcher la mise à jour ou le remplacement d'une page de télétexte

Une page de télétexte peut se composer de plusieurs sous-pages. Vous pouvez arrêter le défilement de la page de façon à en lire le contenu à votre rythme.

Appuyez sur la touche (attente).

Le symbole apparaît à l'écran et la sous-page sélectionnée est conservée.

Appuyez à nouveau sur la touche pour revenir au mode de télétexte normal.

F

Lecture d'une cassette vidéo

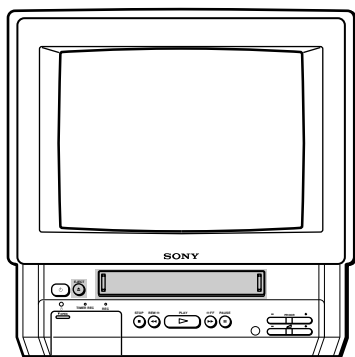

Cette section décrit les procédures d'utilisation d'une cassette vidéo. Vous découvrirez d'autres fonctions pratiques à utiliser pendant la lecture d'une cassette dans la section "Fonctions complémentaires" à partir de la page 136.

Introduction d'une cassette vidéo

- 1 Appuyez sur , **PROGR +/-** ou les touches numériques de la télécommande ou sur **PROGR +/-** du Combo si le témoin est allumé en rouge (indiquant par là que le Combo est en mode de veille).
- 2 Insérez une cassette en prenant soin d'orienter la flèche vers le haut, et exercez une légère pression. La cassette est automatiquement chargée dans son compartiment.

Le témoin apparaît à l'écran et reste affiché jusqu'au chargement complet de la cassette.

S'il est en mode veille, le Combo s'allume automatiquement.

Ejection d'une cassette vidéo

Appuyez sur la touche **EJECT** du Combo, ou sur la touche de la télécommande.

Le témoin apparaît à l'écran et reste affiché jusqu'à ce que la cassette soit éjectée.

Vous pouvez éjecter une cassette même lorsque le Combo est en veille.

Protection d'une cassette contre tout effacement accidentel

La cassette est munie d'une languette de sécurité destinée à prévenir tout effacement accidentel. Brisez la languette de sécurité à l'aide d'un tournevis ou d'un ustensile similaire pour empêcher tout enregistrement.

Si vous percez cette protection à l'aide d'un tournevis ou d'un outil similaire, la cassette sera éjectée en cas de tentative d'enregistrement.

Pour enregistrer sur une cassette ainsi protégée, il suffit de recouvrir la cavité à l'aide d'un morceau de ruban adhésif.

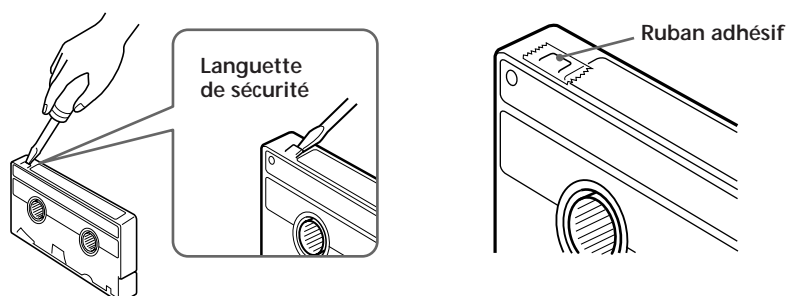
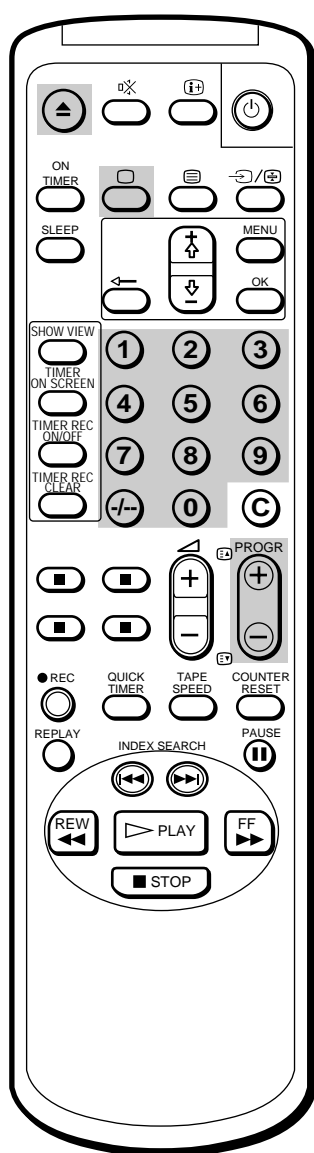

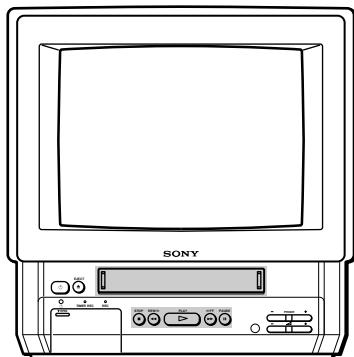

Lecture d'une cassette

- 1 Si le témoin du Combo est allumé en rouge (indiquant par là que le Combo est en mode de veille), appuyez sur , PROG +/- ou sur les touches numériques de la télécommande.
- 2 Introduisez la cassette.
Si vous introduisez une cassette dont la languette de sécurité est brisée, la lecture démarre immédiatement.
- 3 Appuyez sur PLAY .
La lecture démarre. Des informations s'affichent automatiquement à l'écran et disparaissent au bout de quelques secondes.

Pour arrêter la lecture

Appuyez sur STOP .

Le Combo repasse en mode télévision.

Pour interrompre momentanément la lecture

Appuyez sur PAUSE . L'image se fige.

Pour reprendre la lecture, appuyez à nouveau sur PAUSE ou sur PLAY .

Si vous laissez votre Combo en mode de pause, la lecture normale redémarre après environ 5 minutes.

Pour avancer rapidement la bande

Appuyez sur STOP et ensuite sur FF .

Pour rembobiner la bande

Appuyez sur STOP et ensuite sur REW .

Pour effectuer une recherche à haute vitesse

En cours de lecture, appuyez sur la touche REW (rembobinage) ou FF (avance rapide) et maintenez-la enfoncée. L'image défile à grande vitesse à l'écran.

Pour reprendre la lecture normale, relâchez la touche.

Pour visionner l'image en mode d'avance rapide ou de rembobinage

Appuyez sur la touche FF et maintenez-la enfoncée en cours d'avance rapide ou REW en cours de rembobinage. Vous pouvez visionner l'image pendant que vous maintenez la pression sur la touche.

Lorsque vous relâchez la touche, le mode d'avance rapide ou de rembobinage est restauré.

Remise à zéro du compteur de bande

Le compteur de bande vous permet de retrouver certaines scènes après la lecture. Appuyez sur la touche COUNTER RESET de la télécommande pour remettre le compteur sur "0:00:00", avant de commencer la lecture. Le compteur est automatiquement remis à "0:00:00" chaque fois qu'une cassette est insérée. Le Combo continue à compter la longueur de la bande, sans tenir compte des passages dépourvus de signaux vidéos.

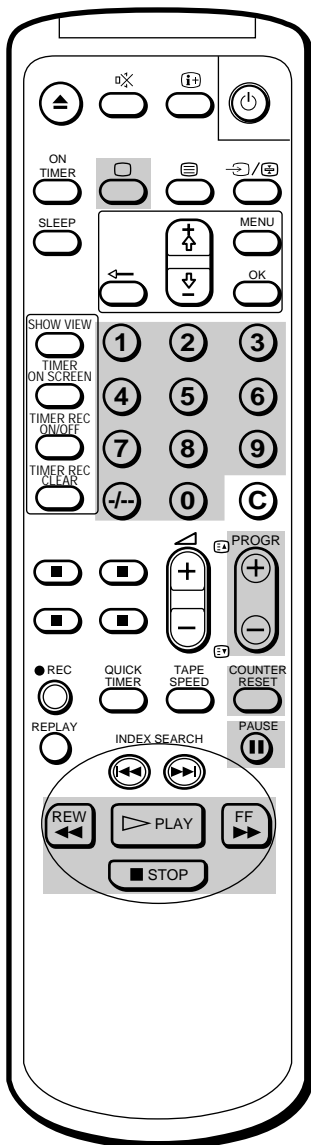

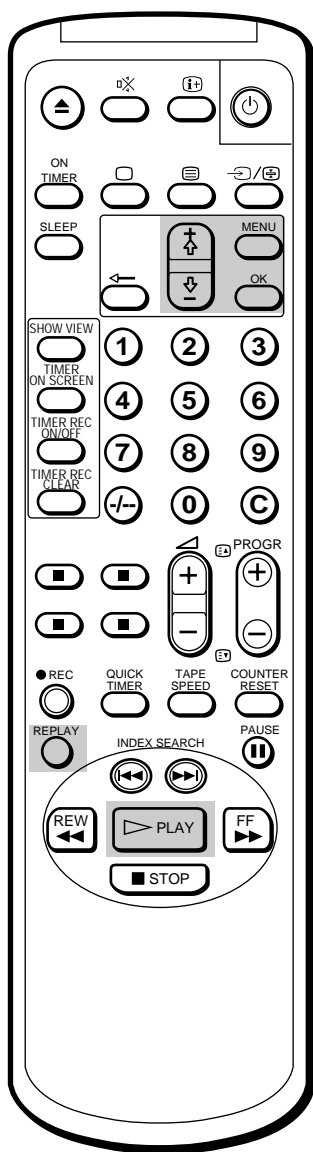

Lecture répétée d'une cassette (RELECT AUTO)

Vous pouvez reproduire de façon répétitive un passage d'une cassette.

- 1 Appuyez sur MENU.
Le menu principal apparaît.
- 2 A l'aide des touches + \uparrow ou - \downarrow , amenez le curseur (▶) sur "MODE MAGNETOSCOPE" et appuyez ensuite sur OK.

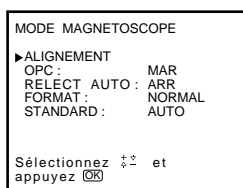

- 3 A l'aide des touches + \uparrow ou - \downarrow , amenez le curseur (▶) sur "RELECT AUTO" et appuyez ensuite sur OK.
- 4 A l'aide des touches + \uparrow ou - \downarrow , sélectionnez MAR.

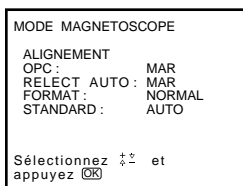

- 5 Appuyez sur PLAY ▶.
La lecture démarre. Lorsque la cassette arrive en fin de bande, elle est rembobinée automatiquement et la lecture redémarre à nouveau.

Relecture automatique d'une scène

Vous pouvez actionner la touche REPLAY de votre télécommande pour répéter automatiquement la lecture d'une scène.

Appuyez sur REPLAY.

La cassette est rembobinée sur dix secondes de visualisation et la lecture redémarre automatiquement.

Si vous désirez répéter la lecture d'une séquence de plus de dix secondes, appuyez plusieurs fois de suite sur REPLAY. Chaque fois que vous appuyez sur la touche, vous ajoutez dix secondes de lecture, jusqu'à un total de 40 secondes.

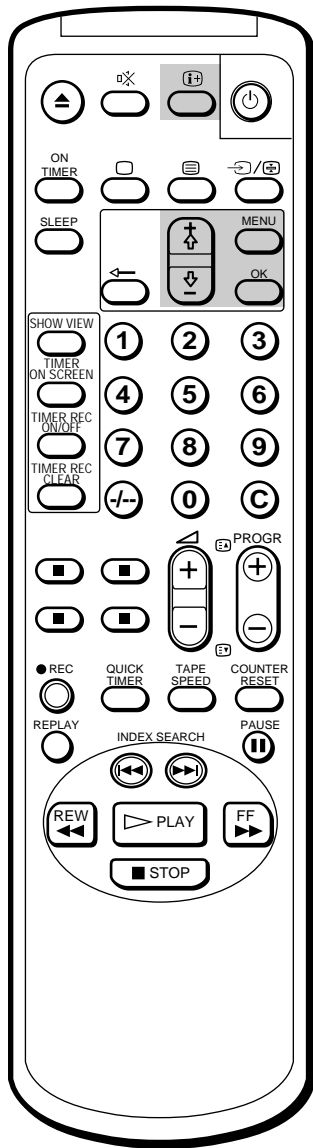

Remarque

Le mode d'utilisation de la bande s'affiche à l'écran à chaque changement de mode (même si le témoin **[F+]** n'apparaît pas).

Sélection du système couleur

En principe, laissez le réglage du système couleur sur AUTO. Si toutefois vous voyez apparaître des rayures sur l'écran en cours de lecture, il est possible que vous deviez sélectionner le système couleur dans lequel la cassette a été enregistrée.

- 1 Appuyez sur MENU.
Le menu principal apparaît.
- 2 A l'aide des touches + \uparrow ou - \downarrow , amenez le curseur (▶) sur "MODE MAGNETOSCOPE" et appuyez ensuite sur OK.

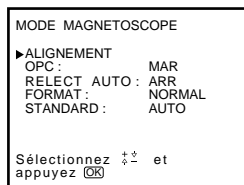

- 3 A l'aide des touches + \uparrow ou - \downarrow , amenez le curseur (▶) sur "STANDARD" et appuyez ensuite sur OK.
- 4 Appuyez sur les touches + \uparrow ou - \downarrow jusqu'à ce que le système couleur correspondant apparaisse (PAL ou NTSC) et appuyez ensuite sur OK.

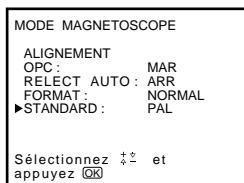

- 5 Appuyez sur MENU pour revenir à l'écran initial.

Affichage d'informations à l'écran

Appuyez sur **[F+]** pour afficher à l'écran les informations suivantes. Pour afficher à l'écran uniquement la quantité de bande restante et la situation du compteur de bande linéaire, appuyez à nouveau sur **[F+]**.

Pour faire disparaître ces informations, appuyez sur **[F+]** jusqu'à ce qu'elles ne soient plus visibles.

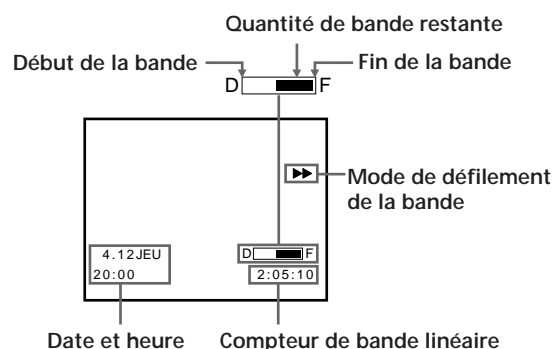

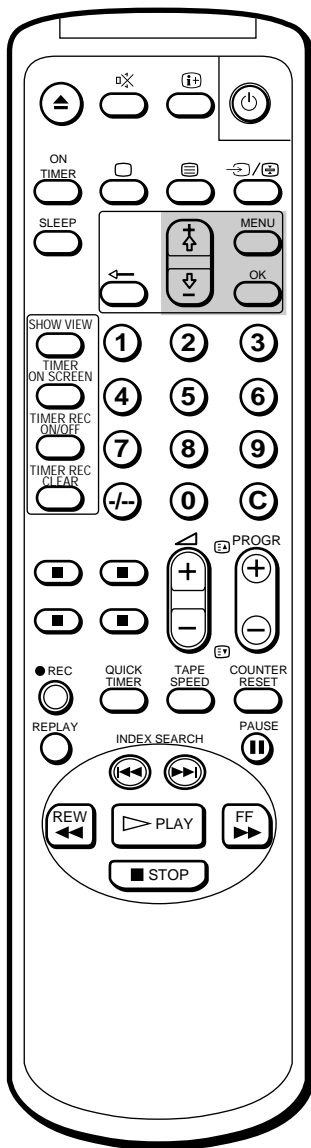

Visualisation d'émissions en mode 16:9e

Pour visualiser des enregistrements d'émissions diffusées en mode 16:9e, réglez votre Combo en mode 16:9e de façon à prévenir toute distorsion de l'image de lecture.

- 1 Appuyez sur MENU.

Le menu principal apparaît.

- 2 A l'aide des touches + ↕ ou - ↕, amenez le curseur (▶) sur "MODE MAGNETOSCOPE" et appuyez ensuite sur OK.

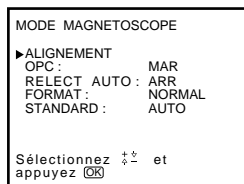

- 3 A l'aide des touches + ↕ ou - ↕, amenez le curseur (▶) sur "FORMAT" et appuyez ensuite sur OK.

- 4 Appuyez sur les touches + ↕ ou - ↕, sélectionnez 16:9 et appuyez ensuite sur OK.

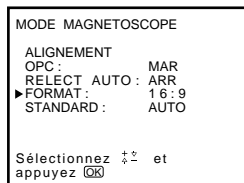

- 5 Appuyez sur MENU pour revenir à l'écran initial.

Remarque

Lorsque vous changez de chaîne, que vous commutez des sources d'entrée ou que vous mettez le système sous et hors tension, le Combo revient en mode normal.

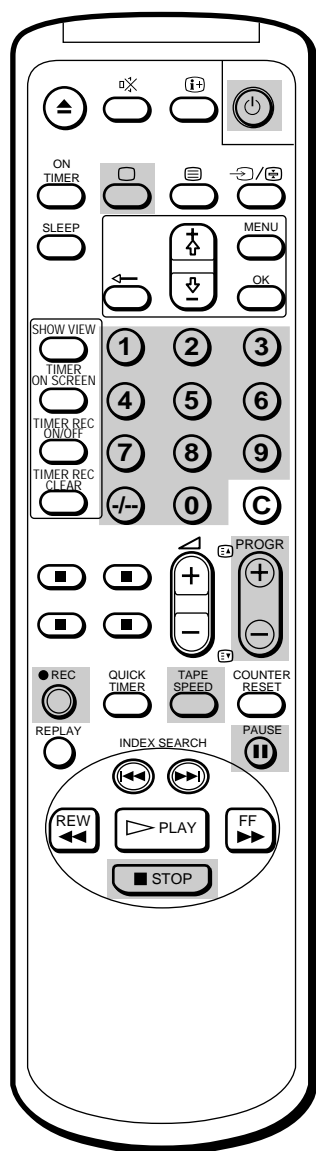
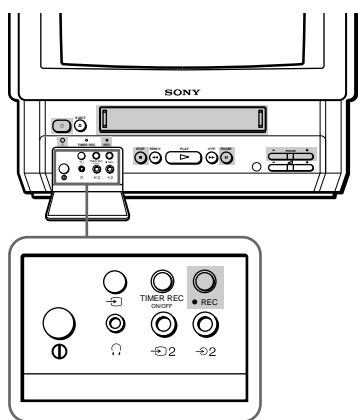

Enregistrement de programmes télévisés



Remarque (KV-14V6D, KV-21V6D uniquement)

Pour enregistrer une émission sur une chaîne codée, vous devez régler la chaîne codée comme expliqué dans la section "Sélection d'une chaîne codée" (page 113).

Enregistrement de programmes télévisés

- 1 Appuyez sur la touche , **PROGR +/-** ou sur les touches numériques de la télécommande, ou sur la touche **PROGR +/-** du Combo si le témoin  est allumé en rouge (indiquant par là que le Combo est en mode de veille).
- 2 Insérez une cassette munie de sa languette de sécurité.
- 3 Appuyez sur **TAPE SPEED** pour sélectionner la vitesse d'enregistrement, **SP** (lecture standard) ou **LP** (longue durée). Le mode **LP** permet d'allonger la durée d'enregistrement de votre cassette.
Durée d'enregistrement maximum
Mode **SP** : 4 heures avec une cassette E-240
Mode **LP** : 8 heures avec une cassette E-240
- 4 Sélectionnez le numéro de la chaîne en appuyant sur **PROGR +/-** ou sur les touches numériques de la télécommande. Pour les numéros composés de deux chiffres (p.ex., 14), appuyez d'abord sur **-/-** puis sur 1 et 4.
- 5 Appuyez sur **REC** .
Le témoin lumineux **REC** sur le panneau avant du Combo s'allume et l'enregistrement commence.

Pour arrêter l'enregistrement

Appuyez sur **STOP** .



Lorsque la fin de la bande est atteinte, le rembobinage s'effectue automatiquement jusqu'au début de la bande, puis s'arrête. Cette fonction n'est pas active lorsque le Combo est hors tension.

Pour interrompre momentanément l'enregistrement

Appuyez sur **PAUSE** .

Pour reprendre l'enregistrement, appuyez à nouveau sur **PAUSE** .

Cette touche vous permet d'éliminer une scène lors de l'enregistrement.

- 1 Appuyez sur **PAUSE**  lorsqu'une scène que vous ne souhaitez pas enregistrer apparaît.
L'enregistrement s'interrompt.
- 2 Appuyez à nouveau sur **PAUSE**  pour reprendre l'enregistrement à la scène voulue.
Celui-ci redémarre au point où il a été interrompu à l'étape 1.

Si le mode de pause d'enregistrement reste activé pendant plus d'environ 5 minutes, le Combo arrête l'enregistrement.

Enregistrement avec le Combo hors tension

Appuyez sur la touche .

L'écran TV s'éteint et le témoin lumineux  s'allume.

L'enregistrement se poursuit.

Enregistrer une émission de télévision tout en regardant une autre (KV-14V6D, KV-21V6D uniquement)

Vous pouvez regarder une émission de télévision et en enregistrer une autre en même temps si votre Combo est doté de deux syntoniseurs. Seuls les modèles KV-14V6D et KV-21V6D sont équipés de deux syntoniseurs. Sélectionnez la position de programmation voulue à l'aide des touches **PROGR +/-** ou des touches numériques de la télécommande ou encore des touches **PROGR +/-** du Combo.

Enregistrement de programmes télévisés déclenché par la minuterie

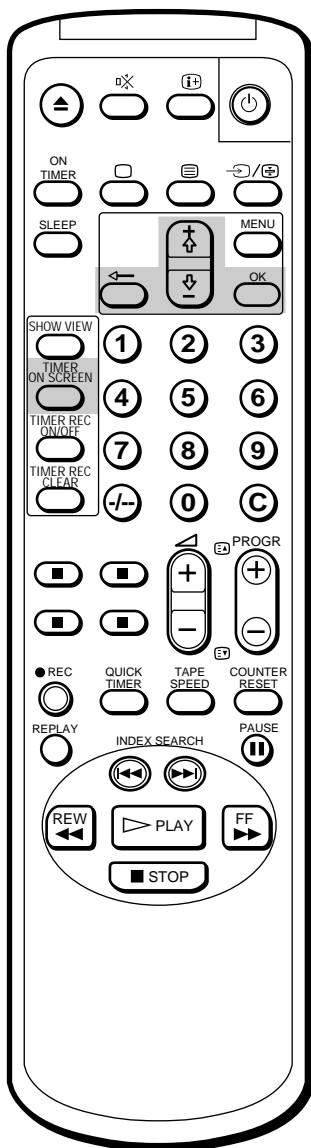

En cas d'erreur pendant le réglage de la minuterie

Appuyez sur **←** pour revenir à la position précédente, et corrigez la valeur.

Si le début d'enregistrement est programmé pour une heure antérieure à l'heure actuelle

Toutes les valeurs de réglage seront effacées.

La fonction d'enregistrement déclenché par minuterie vous permet de prérégler votre Combo pour qu'il enregistre jusqu'à six programmes sur une période d'un mois.

Avant de commencer

- Appuyez sur **□**, **PROGR +/-** ou sur les touches numériques de la télécommande ou encore sur **PROGR +/-** du Combo pour mettre le Combo sous tension.
- Assurez-vous de l'exactitude de l'heure et de la date de l'horloge. Sinon, le message "Veillez régler l'heure" s'affiche à l'écran. Voir la section "Réglage de l'horloge", page 116.
- Assurez-vous que la cassette utilisée est munie de sa languette de sécurité. Dans le cas contraire, le message "Pour l'enregistrement utilisez une cassette non protégée [avec son taquet.]" s'affiche à l'écran.
- Si vous utilisez une antenne intérieure, ajustez-la pour la réception de la chaîne sur laquelle vous voulez enregistrer.

Réglage de la minuterie

Exemple : Voici comment enregistrer en mode SP une émission diffusée sur la chaîne 26, de 20 h 15 à 21 h 55, le samedi 6 décembre 1997.

1 Appuyez sur **TIMER ON SCREEN**.

La LISTE PROG (liste des programmes) apparaît.

LISTE PROG	VPS / PDC:	ARR	4. 12JEU	20:00
DATE	DEBUT	STOP	PRG	
---	---	---	---	---
---	---	---	---	---
---	---	---	---	---
---	---	---	---	---
---	---	---	---	---
Sélectionnez ↑↓ et appuyez OK				

2 Appuyez sur **OK**.

La date du jour apparaît en rouge.

3 Appuyez sur **+ ↑** jusqu'à ce que "6 SAM" apparaisse.

Pour l'enregistrement quotidien ou hebdomadaire, voir la section "Enregistrement quotidien/hebdomadaire", page 130.

LISTE PROG	VPS / PDC:	ARR	4. 12JEU	20:00
DATE	DEBUT	STOP	PRG	
6 SAM	---	---	---	---
---	---	---	---	---
---	---	---	---	---
---	---	---	---	---
---	---	---	---	---
Sélectionnez ↑↓ et appuyez OK				

4 Appuyez sur **OK**, puis définissez l'heure de début d'enregistrement sur "20" à l'aide de la touche **+ ↑** ou **- ↓**.

LISTE PROG	VPS / PDC:	ARR	4. 12JEU	20:00
DATE	DEBUT	STOP	PRG	
6 SAM 20	---	---	---	---
---	---	---	---	---
---	---	---	---	---
---	---	---	---	---
---	---	---	---	---
Sélectionnez ↑↓ et appuyez OK				

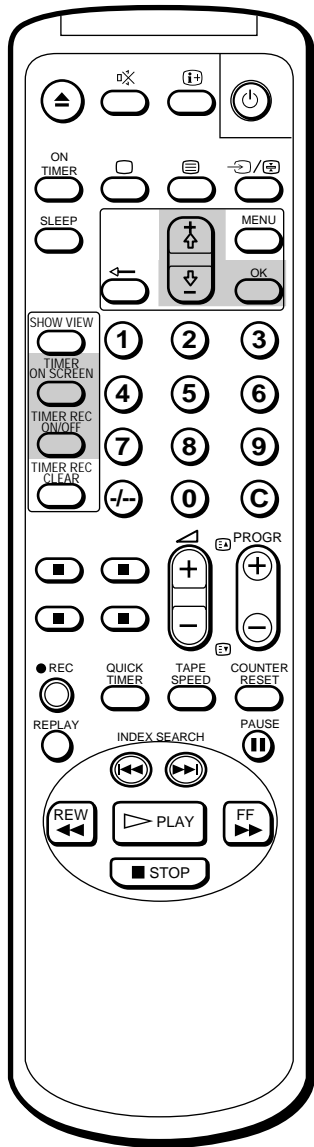

Si les réglages effectués sont incorrects

Un message s'affiche à l'écran pour interrompre les réglages.

Si vous déclenchez le commutateur ①

Les touches TIMER REC sont inopérantes.

5 Appuyez sur OK, puis réglez les minutes sur "15" à l'aide de + ⬆ ou - ⬇.

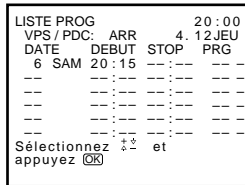

6 Appuyez sur OK, puis réglez l'heure d'arrêt de l'enregistrement sur "21", à l'aide de + ⬆ ou - ⬇.

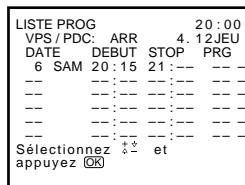

7 Appuyez sur OK, puis réglez les minutes sur "55" à l'aide de + ⬆ ou - ⬇.

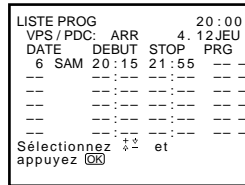

8 Appuyez sur OK, puis réglez la chaîne sur "26" à l'aide de + ⬆ ou - ⬇.

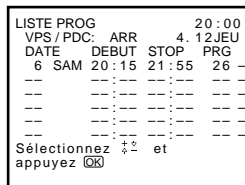

9 Appuyez sur OK et réglez ensuite la vitesse d'enregistrement sur SP à l'aide des touches + ⬆ ou - ⬇.

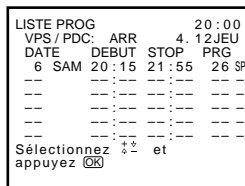

10 Appuyez sur OK.

Le curseur (▶) apparaît à gauche.

11 Lorsque vous souhaitez programmer d'autres enregistrements, appuyez sur - ⬇ pour placer le curseur sur la ligne suivante, puis répétez les étapes 2 à 10.

12 Appuyez sur TIMER REC ON/OFF.

Le témoin lumineux TIMER REC du panneau avant s'allume et le Combo entre en mode d'attente d'enregistrement par minuterie.

Appuyez sur TIMER ON SCREEN pour que LISTE PROG disparaisse. Appuyez sur ⏻ pour arrêter le Combo si vous ne souhaitez plus l'utiliser. Celui-ci s'allumera automatiquement au moment prédéfini pour l'enregistrement, et s'arrêtera également à l'heure prévue.

F

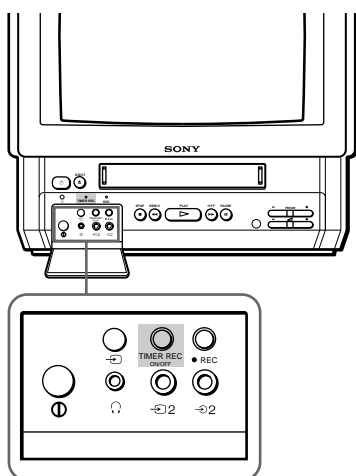

Enregistrement quotidien/hebdomadaire

Vous pouvez prérégler le Combo pour qu'il enregistre un même programme tous les jours de la semaine (enregistrement quotidien) ou un certain jour chaque semaine (enregistrement hebdomadaire). Appuyez sur - ↕ à l'étape 3 jusqu'à ce que la valeur souhaitée apparaisse à la position "DATE". A chaque pression, les choix défilent successivement de la manière suivante:

4 (aujourd'hui) → LUN-DIM → LUN-SAM → LUN-VEN → CHAQUE SAM → CHAQUE VEN → CHAQUE JEU → CHAQUE MER → CHAQUE MAR → CHAQUE LUN → CHAQUE DIM → 3 (mois suivant) → 2 ...

Pour arrêter l'enregistrement par minuterie

Appuyez sur TIMER REC ON/OFF.
Le témoin TIMER REC s'éteint.

Utilisation du Combo avant le déclenchement d'un enregistrement par minuterie

Vous pouvez visualiser un programme télévisé, vérifier les réglages de la minuterie et rétablir le mode d'attente d'enregistrement par minuterie. Appuyez toutefois sur TIMER REC ON/OFF pour éteindre le témoin lumineux TIMER REC à l'avant du Combo pour effectuer les opérations suivantes:

- éjecter la cassette
- utiliser les touches de commande de bande
- modifier ou annuler les réglages de la minuterie

Veillez à appuyer à nouveau sur TIMER REC ON/OFF pour que le témoin lumineux TIMER REC se rallume après avoir effectué les opérations précitées.

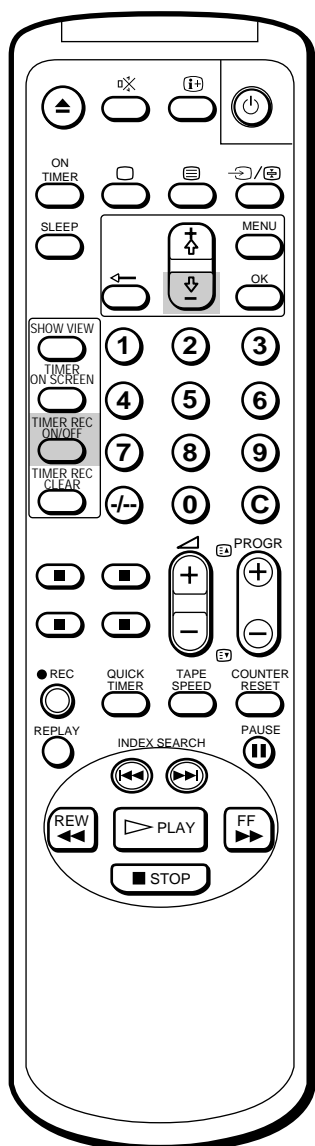

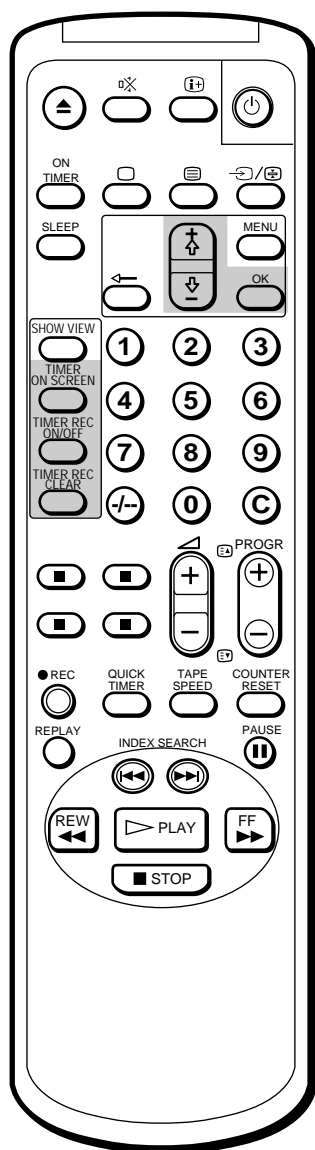

Vérification des réglages de la minuterie

Vous pouvez afficher la liste des réglages prédéfinis.

Appuyez sur **TIMER ON SCREEN**.

La liste de programmes **LISTE PROG** apparaît.

LISTE PROG	ARR	4.	20:00
VPS / PDC:	ARR	4.	12 JEU
DATE	DEBUT	STOP	PRG
▶ 6	SAM	20:15	21:55 26 SP
▶ 7	DIM	8:30	10:15 50 SP
LUN-SAM	23:00	0:00	1 SP
CHOUEDM	9:55	12:30	12 LP
---	---	---	---
---	---	---	---
Sélectionnez \uparrow et			
appuyez OK			

Appuyez à nouveau sur **TIMER ON SCREEN** pour faire disparaître **LISTE PROG**.

Modification ou annulation des réglages de la minuterie

- 1 Appuyez sur **TIMER REC ON/OFF** pour que le témoin lumineux **TIMER REC** du panneau avant du Combo s'éteigne.
- 2 Appuyez sur **TIMER ON SCREEN** pour que **LISTE PROG** s'affiche.
- 3 Sélectionnez le réglage que vous souhaitez modifier ou annuler à l'aide de la touche **+ \uparrow** ou **- \downarrow** .

LISTE PROG	ARR	4.	20:00
VPS / PDC:	ARR	4.	12 JEU
DATE	DEBUT	STOP	PRG
▶ 6	SAM	20:15	21:55 26 SP
▶ 7	DIM	8:30	10:15 50 SP
LUN-SAM	23:00	0:00	1 SP
CHOUEDM	9:55	12:30	12 LP
---	---	---	---
---	---	---	---
Sélectionnez \uparrow et			
appuyez OK			

4 Pour modifier le réglage

Appuyez sur **+ \uparrow** ou **- \downarrow** et sur **OK**, puis redéfinissez tous les paramètres. Reportez-vous à la section "Réglage de la minuterie", étapes 2 à 10 des pages 128 et 129.

Pour annuler le réglage

Appuyez sur **TIMER REC CLEAR**.

- 5 Appuyez sur **TIMER ON SCREEN** pour revenir à l'écran initial.
- 6 Si la liste comporte d'autres programmations de la minuterie, appuyez sur **TIMER REC ON/OFF** pour repasser en mode d'attente d'enregistrement par minuterie.

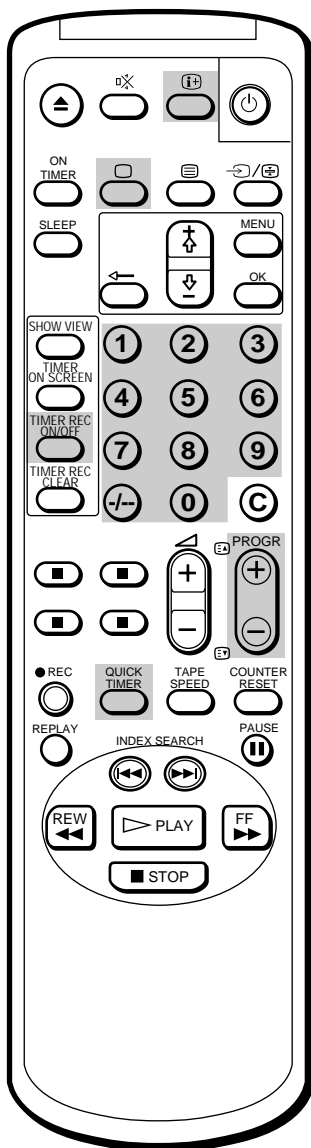

Enregistrement immédiat par minuterie

Cette fonction permet de programmer votre Combo pour démarrer immédiatement un enregistrement avec la minuterie et l'arrêter automatiquement après une durée prédéfinie.

Vous ne pouvez utiliser cette fonction que si l'horloge a déjà été réglée.

Si un enregistrement est en cours

- 1 Appuyez sur QUICK TIMER de la télécommande.
"QUICK TIMER 0:00" s'affiche à l'écran.
- 2 Appuyez sur QUICK TIMER de façon répétée pour sélectionner la durée d'enregistrement. A chaque pression, les choix de durée défilent de la manière suivante :

0:00 → 0:30 → 1:00 → → 7:30 → 8:00

L'enregistrement se poursuit même si vous arrêtez votre Combo. Lorsque la durée prédéfinie s'est écoulée, l'enregistrement s'arrête automatiquement.

Si aucun enregistrement n'est en cours

- 1 Appuyez sur , PROGR +/- ou sur les touches numériques de la télécommande ou encore sur PROGR +/- du Combo pour mettre le Combo sous tension.
- 2 Insérez une cassette munie de sa languette de sécurité.
- 3 Sélectionnez la position de programme que vous souhaitez enregistrer.
- 4 Appuyez sur QUICK TIMER de la télécommande.
"QUICK TIMER 0:00" apparaît à l'écran.
- 5 Appuyez sur QUICK TIMER de façon répétée pour sélectionner la durée d'enregistrement. A chaque pression, les choix de durée défilent de la manière suivante :

0:00 → 0:30 → 1:00 → → 7:30 → 8:00

La durée d'enregistrement apparaît en rouge et l'enregistrement débute. L'enregistrement se poursuit même si vous arrêtez votre Combo. Lorsque la durée prédéfinie est écoulée, l'enregistrement s'arrête automatiquement.

Pour modifier la durée d'un enregistrement immédiat par minuterie après le début de l'enregistrement

Appuyez sur QUICK TIMER jusqu'à ce que la période souhaitée apparaisse.

Pour afficher la durée restante pendant un enregistrement immédiat par minuterie

Appuyez sur . La durée d'enregistrement diminue minute par minute.

Pour interrompre un enregistrement immédiat par minuterie

Appuyez sur TIMER REC ON/OFF.

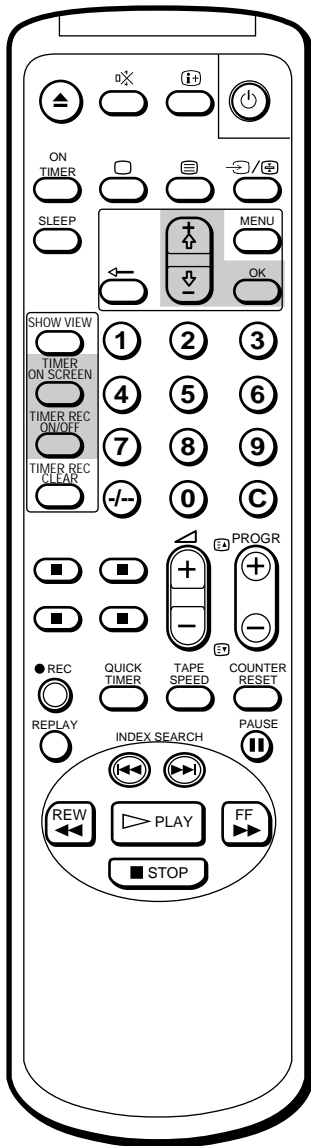

Enregistrement par minuterie avec signaux VPS/PDC

Le système de diffusion allemand transmet des signaux VPS (Video Programme System) ou des signaux PDC (Programme Delivery Control) avec ses émissions télévisés. Ces signaux garantissent que les enregistrements par minuterie s'effectueront comme prévu, indépendamment des retards, décalages ou interruptions de diffusion. Par exemple, si un bulletin d'information urgent interrompt la diffusion d'un programme normal, l'enregistrement s'arrête. Dès que le programme initial reprend, l'enregistrement reprend également.

- 1 Si le témoin lumineux **TIMER REC** du panneau avant du Combo est allumé, appuyez sur **TIMER REC ON/OFF** pour l'éteindre.
- 2 Appuyez sur **TIMER ON SCREEN**. L'écran **LISTE PROG** apparaît.

LISTE PROG		20:00
VPS / PDC:	ARR	4. 12JEU
DATE	DEBUT	STOP PRG
▶ 6 SAM	20:15	21:55 26SP
7 DIM	8:30	10:15 50SP
LUN-SAM	23:00	0:00 1SP
CHAQUEDM	9:55	12:30 12LP
---	---	---
---	---	---
---	---	---
Sélectionnez ↑↓ et		
appuyez [OK]		

- 3 A l'aide des touches **+** **⇧** ou **-** **⇩**, sélectionnez **VPS/PDC** et appuyez ensuite sur **OK**.
VPS/PDC vire au rouge.

LISTE PROG		20:00
▶ VPS / PDC:	ARR	4. 12JEU
DATE	DEBUT	STOP PRG
6 SAM	20:15	21:55 26SP
7 DIM	8:30	10:15 50SP
LUN-SAM	23:00	0:00 1SP
CHAQUEDM	9:55	12:30 12LP
---	---	---
---	---	---
---	---	---
Sélectionnez ↑↓ et		
appuyez [OK]		

- 4 A l'aide des touches **+** **⇧** ou **-** **⇩**, sélectionnez **MAR** et appuyez ensuite sur **OK**.

LISTE PROG		20:00
VPS / PDC:	MAR	4. 12JEU
DATE	DEBUT	STOP PRG
6 SAM	20:15	21:55 26SP
7 DIM	8:30	10:15 50SP
LUN-SAM	23:00	0:00 1SP
CHAQUEDM	9:55	12:30 12LP
---	---	---
---	---	---
---	---	---
Sélectionnez ↑↓ et		
appuyez [OK]		

- 5 Réglez le programmeur suivant la procédure de "Réglage de la minuterie" (pages 128 et 129).

Remarques concernant l'enregistrement VPS/PDC

- Si des périodes d'enregistrement se chevauchent en raison d'un décalage d'horaire d'émission VPS/PDC, le programme diffusé en premier sera enregistré en priorité. L'enregistrement du second programme débute après la fin du premier enregistrement.
- Lorsque le Combo ne reçoit aucun signal VPS/PDC, si celui-ci est trop faible ou n'est pas émis, l'enregistrement par minuterie est effectué sans la fonction VPS/PDC.
- (KV-14V5D, KV-21V5D uniquement) Si vous utilisez la fonction d'enregistrement VPS/PDC pendant que vous regardez la télévision, la chaîne affichée change automatiquement pour la chaîne programmée en vue de l'enregistrement et vous ne pouvez la changer. N'activez la fonction d'enregistrement VPS/PDC que lorsque le Combo se trouve en mode de veille. Si vous regardez la télévision en continu, annulez l'enregistrement VPS/PDC programmé.

Enregistrement d'émissions télévisées à l'aide du ShowView

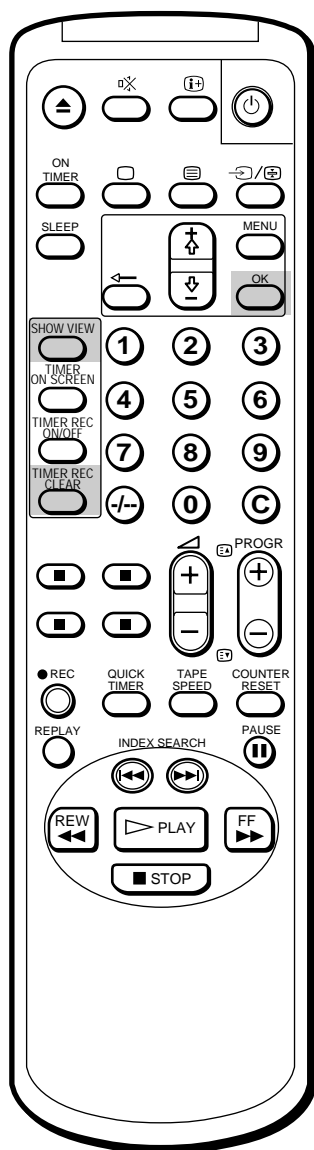

Si vous avez fait une erreur durant l'introduction du numéro ShowView de l'émission

Appuyez sur **TIMER REC CLEAR** et réintroduisez le numéro correct.

La fonction ShowView permet de simplifier la procédure de réglage des enregistrements par programmeur. Avec la fonction ShowView, il vous suffit d'introduire le code à 9 chiffres de l'émission de votre choix qui est indiqué dans votre guide des programmes télévisés pour que tous les réglages requis soient effectués automatiquement. Pour pouvoir exploiter cette fonction, vous devez d'abord configurer votre Combo et attribuer des chaînes aux différents canaux guide. Pour plus de détails, reportez-vous à la section "Réglage manuel du ShowView" à la page 114.

Avant de commencer

- Appuyez sur **SHOW VIEW**, **PROGR +/-** ou sur une touche numérique de la télécommande ou encore sur la touche **PROGR +/-** du Combo de façon à le mettre sous tension.
- Vérifiez si la date et l'heure sont correctement réglées. Si ce n'est pas le cas, reportez-vous à la section "Réglage de l'horloge" à la page 116.
- Vérifiez si la languette de sécurité de la cassette est intacte.

- 1 Appuyez sur **SHOWVIEW**.
Le menu **SHOWVIEW** apparaît.

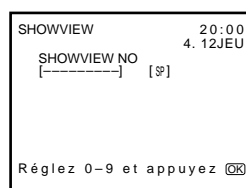

- 2 Appuyez sur les touches numériques pour introduire le numéro ShowView de l'émission à enregistrer.

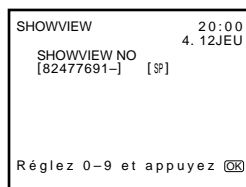

- 3 Appuyez sur **OK**.
Les données de l'enregistrement s'affichent : date, heures de début et de fin, numéro de chaîne.

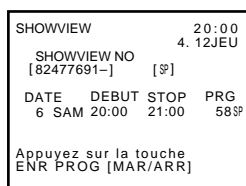

Vérifiez si les données de l'enregistrement sont correctes. Si ce n'est pas le cas, appuyez sur **TIMER REC CLEAR** pour annuler le réglage.

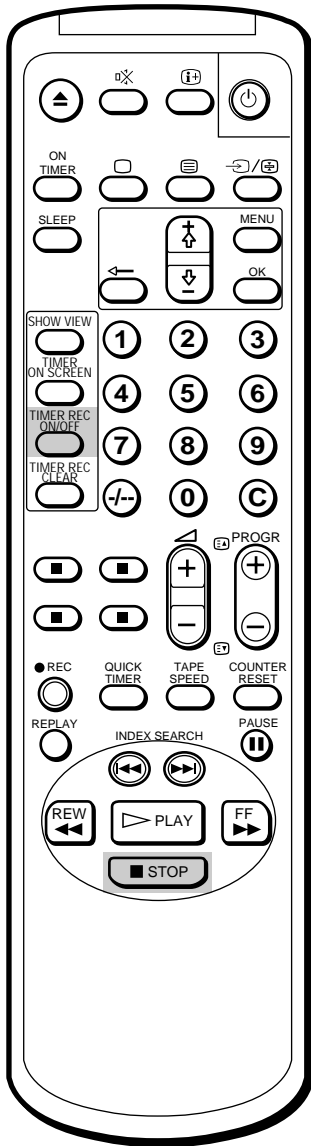

4 Répétez les étapes 2 à 3 pour programmer d'autres réglages.

5 Appuyez sur **TIMER REC ON/OFF**.
Le témoin **TIMER REC** à l'avant du Combo s'allume et le Combo passe en mode de veille d'enregistrement par programmeur.

Pour arrêter l'enregistrement

Pour arrêter le Combo pendant un enregistrement, appuyez sur **STOP** ■.

Arrêt automatique — Temporisateur

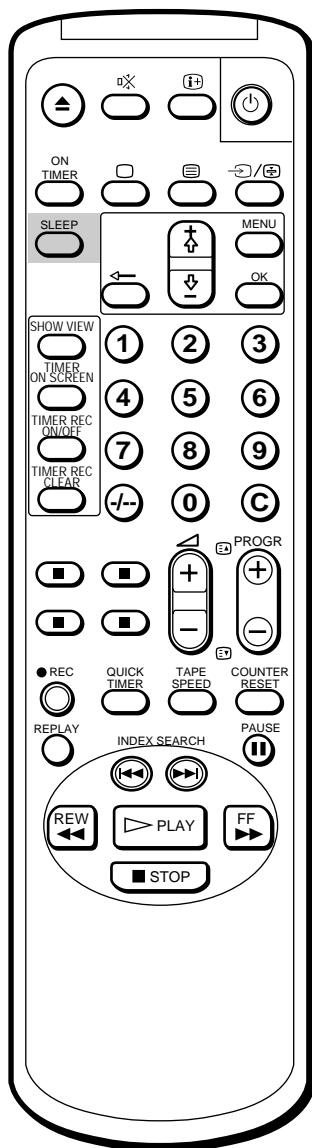

Vous pouvez automatiquement faire passer le Combo en mode veille après un certain laps de temps.

Appuyez sur SLEEP.

A chaque pression, les choix de durée (en minutes) défilent comme suit:

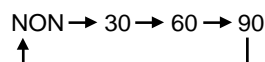

Une minute avant le passage en mode veille, le message “Bonne nuit” est affiché à l’écran.

Pour désactiver le temporisateur

Appuyez sur SLEEP pour sélectionner la valeur “NON”.

Mise en marche à un moment prédéfini — Déclenchée par minuterie

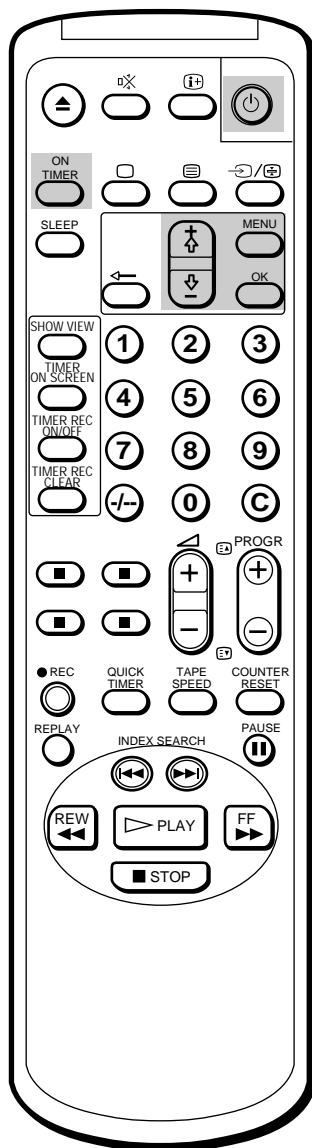

Pour faire disparaître le message

Appuyez sur n'importe quelle touche du Combo ou de la télécommande.

Vous pouvez présélectionner votre Combo pour qu'il se mette automatiquement en marche à une heure prédéfinie pour un programme télévisé ou pour la lecture d'une bande vidéo.

- 1 Appuyez sur MENU pour que le menu principal s'affiche à l'écran.
- 2 Pointez le curseur (▶) sur "REG MARCHÉ PROG" à l'aide de la touche + ⬆ ou - ⬇, et appuyez sur OK.
Le menu REG MARCHÉ PROG apparaît.

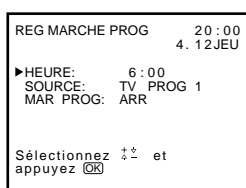

- 3 Appuyez sur OK.
La position de réglage de l'heure apparaît en rouge.
- 4 Réglez l'heure à l'aide de + ⬆ ou - ⬇ et appuyez sur OK.
La section des minutes s'affiche en rouge.
- 5 Réglez les minutes (une par une) à l'aide de + ⬆ ou - ⬇ et appuyez sur OK.
Le curseur pointe sur "HEURE".
- 6 Pointez le curseur (▶) sur "SOURCE" à l'aide de la touche + ⬆ ou - ⬇, et appuyez sur OK.
- 7 Sélectionnez TV ou VCR (lecture vidéo) à l'aide des touches + ⬆ ou - ⬇ et appuyez ensuite sur OK.
Quand vous choisissez TV, sélectionnez aussi le numéro de programme avec + ⬆ ou - ⬇ et appuyez sur OK.

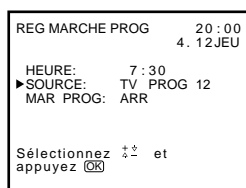

- 8 Amenez le curseur (▶) sur "MAR PROG" à l'aide de + ⬆ ou - ⬇ et appuyez sur OK. Sélectionnez ensuite MAR + ⬆ ou - ⬇ et appuyez sur OK.
- 9 Appuyez sur MENU pour revenir à l'écran initial.
- 10 Appuyez sur ON TIMER.
Si vous n'utilisez pas le Combo, appuyez sur ⏻ pour mettre le Combo en mode veille.

A l'heure pré-réglée, le Combo s'allume automatiquement.
Si vous n'appuyez sur aucune touche pendant 2 heures, le Combo s'arrêtera automatiquement.

Utilisation de la fonction BLOCAGE FONCTIONS

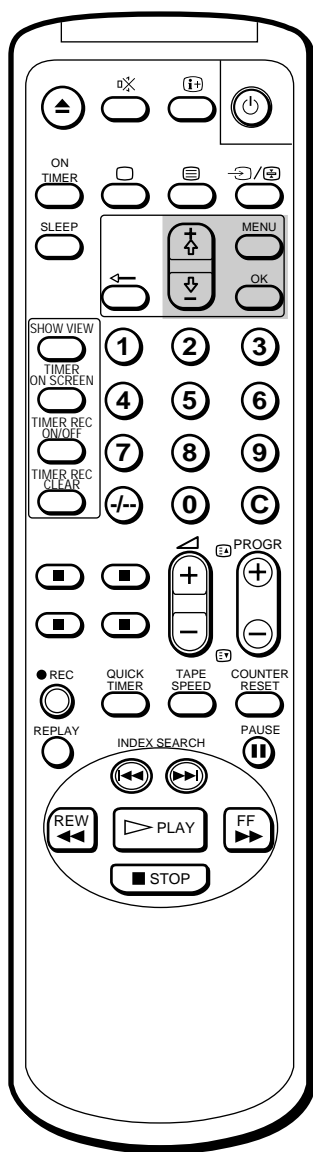

La fonction BLOCAGE FONCTIONS verrouille les touches situées à l'avant du Combo. Vous pouvez utiliser cette fonction pour empêcher de petits enfants de changer les chaînes, de regarder des cassettes vidéo, etc.

- 1 Appuyez sur MENU.
Le menu principal apparaît.
- 2 A l'aide des touches + ↕ ou - ↕, amenez le curseur (▶) sur "BLOCAGE FONCTIONS" et appuyez ensuite sur OK.
Le menu BLOCAGE FONCTIONS apparaît.

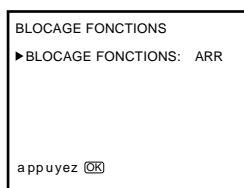

- 3 Appuyez sur OK pour lancer le réglage de la fonction BLOCAGE FONCTIONS.
La section MAR/ARR devient rouge.
A l'aide des touches + ↕ ou - ↕, sélectionnez ARR ou MAR et appuyez ensuite sur OK.
ARR : Réglage par défaut.
MAR : Les touches du Combo sont devenues inopérantes (à l'exception de la touche POWER).

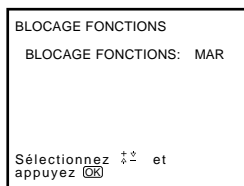

La télécommande reste opérationnelle, même lorsque la fonction BLOCAGE FONCTIONS est activée.

Recherche à l'aide de la fonction INDEX

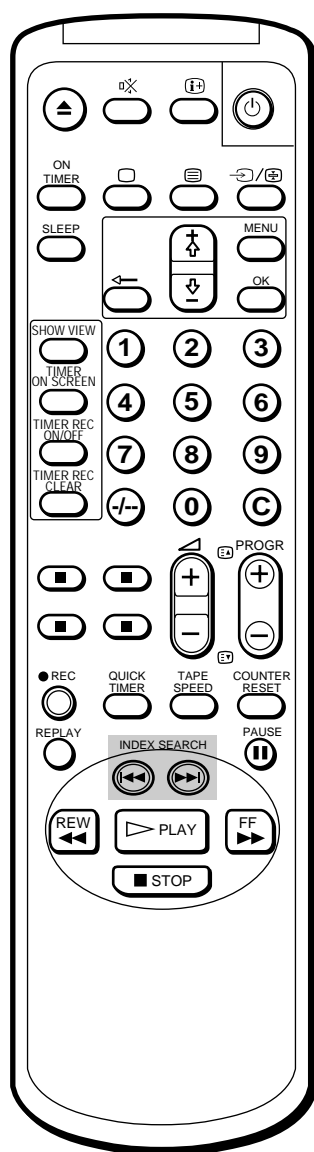

Le Combo insère sur la cassette des signaux d'index au début de chaque enregistrement. Ces signaux peuvent être utilisés pour rechercher un enregistrement déterminé. Votre Combo peut rechercher jusqu'à 99 signaux d'index en avant ou en arrière.

- 1 Introduisez une cassette.
- 2 Appuyez plusieurs fois de suite sur INDEX SEARCH ◀◀ / ▶▶ pour spécifier le nombre de signaux d'index que vous voulez rechercher en avant ou en arrière.



Le magnétoscope entame la recherche et le décompte des numéros d'index apparaît à l'écran. Arrivé à zéro, la lecture démarre automatiquement.

Pour arrêter la recherche

Appuyez sur STOP ■.

F

Amélioration de la qualité des images vidéo

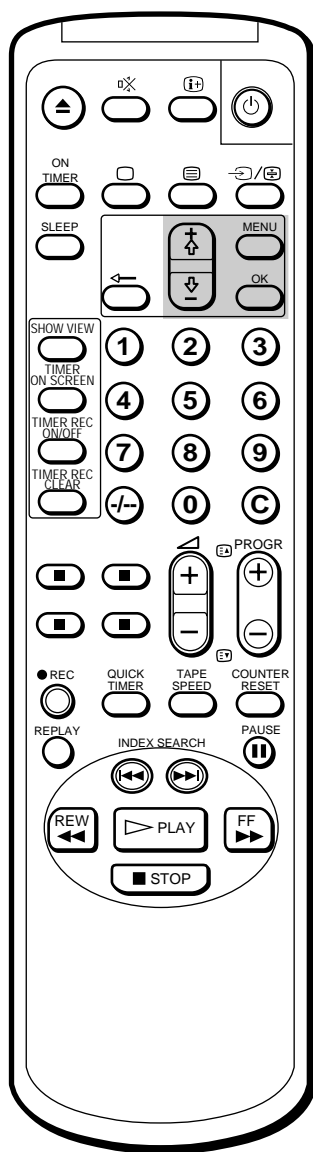

Pour revenir à l'alignement automatique
Sélectionnez AUTO dans le menu ALIGNEMENT à l'aide de la touche + ↕ ou - ↘, et appuyez sur OK.

Ajustement de l'alignement

Ajustement automatique de l'alignement

L'alignement est ajusté automatiquement sur ce Combo. L'indicateur ALIGNEMENT AUTO apparaît pendant la recherche de la meilleure condition d'alignement.

Ajustement manuel de l'alignement

Si l'image de la bande lue est déformée ou neigeuse, réglez manuellement la synchronisation.

- 1 Appuyez sur MENU pour que le menu principal s'affiche à l'écran.
- 2 Pointez le curseur (▶) sur "ALIGNEMENT" à l'aide de la touche + ↕ ou - ↘, et appuyez sur OK.
Le menu ALIGNEMENT apparaît.

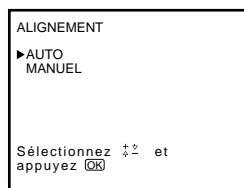

- 3 Sélectionnez MANUEL à l'aide de la touche + ↕ ou - ↘, et appuyez sur OK.
La règle d'alignement apparaît à l'écran.

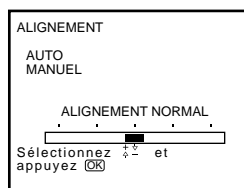

- 4 Utilisez la touche + ↕ ou - ↘ pour ajuster l'alignement et obtenir la meilleure image.
- 5 Appuyez sur OK.
Le menu principal est réaffiché.
- 6 Appuyez sur MENU pour revenir à l'écran initial.

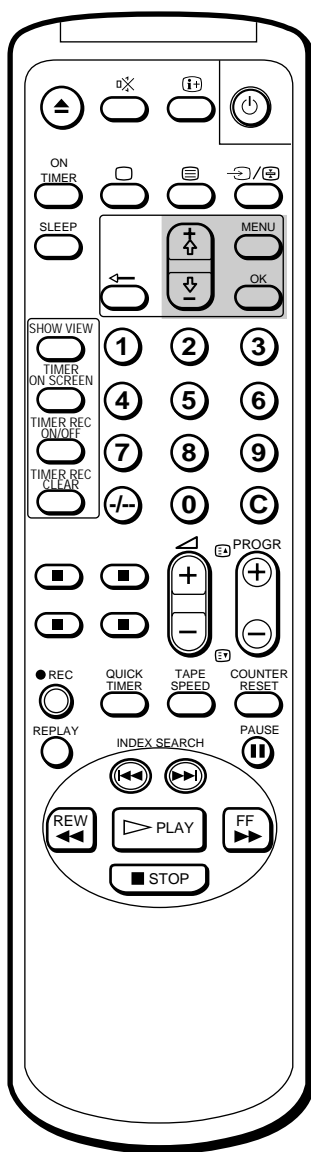

Optimisation de la qualité d'image (fonction OPC)

Cette fonction vous permet d'améliorer la qualité de lecture et d'enregistrement en réglant automatiquement les paramètres système en fonction de l'état de la cassette vidéo.

Cette fonction est réglée en usine sur la position MAR. Pour conserver la meilleure qualité d'image possible, il est préférable de laisser cette fonction activée. La fonction OPC est opérante avec tous les types de cassettes, même avec des cassettes de location.

Pour changer le réglage, utilisez le menu.

- 1 Appuyez sur MENU pour que le menu principal s'affiche à l'écran.
- 2 Pointez le curseur (▶) sur "MODE MAGNETOSCOPE" à l'aide de la touche + ⬆ ou - ⬇, et appuyez sur OK.

Le menu MODE MAGNETOSCOPE apparaît.

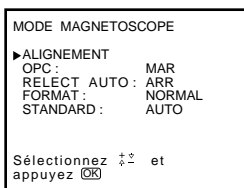

- 3 Pointez le curseur (▶) sur "OPC" à l'aide de la touche + ⬆ ou - ⬇, et appuyez sur OK.
- 4 Sélectionnez MAR ou ARR à l'aide de la touche + ⬆ ou - ⬇, et appuyez sur OK.

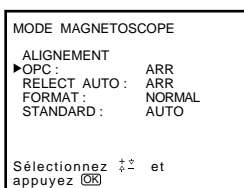

- 5 Appuyez sur MENU pour effacer le menu principal.

Auto-nettoyeur de tête de lecture

L'auto-nettoyeur de tête de lecture intégré à l'appareil est en fonction à chaque fois qu'une cassette est insérée ou retirée. Si l'effet du nettoyage se révèle insuffisant malgré des insertions et éjections répétées, utilisez la cassette de nettoyage Sony V-25CL. Pour plus de renseignements concernant le nettoyage de la tête de lecture, voir page 146.

Raccordement d'autres appareils

Visualisation d'images à partir d'autres appareils

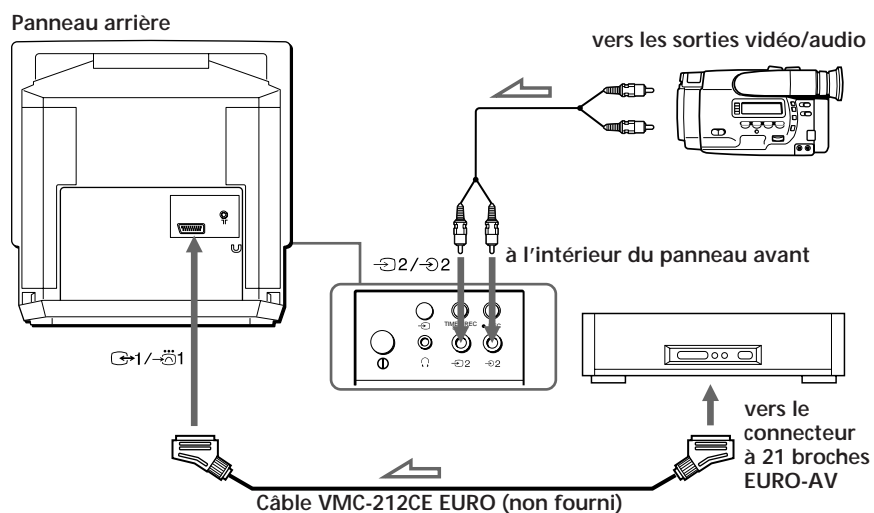

Pour visualiser le signal d'entrée vidéo

Appuyez de façon répétée sur \rightarrow jusqu'à ce que l'indicateur d'entrée souhaité apparaisse à l'écran.

- \rightarrow 1 pour entrée audio/vidéo ou entrée RVB par l'intermédiaire du connecteur \rightarrow 1/ \rightarrow 1
- \rightarrow pour l'entrée audio/RGB via le connecteur \rightarrow 1/ \rightarrow 1
- \rightarrow 2 pour l'entrée audio/vidéo via les prises \rightarrow 2/ \rightarrow 2 situées derrière le couvercle à l'avant du Combo.

Remarque

Pour raccorder un appareil en option comme une console de jeux vidéo, utilisez les câbles de connexion recommandés par le fabricant de l'appareil.

Montage avec un autre magnétoscope

Vous pouvez copier une bande en utilisant un magnétoscope supplémentaire.

Montage à partir d'un autre magnétoscope

Les connexions sont identiques à celles décrites dans la section "Visualisation d'images à partir d'autres appareils".

Montage sur un autre magnétoscope

F

Panneau arrière

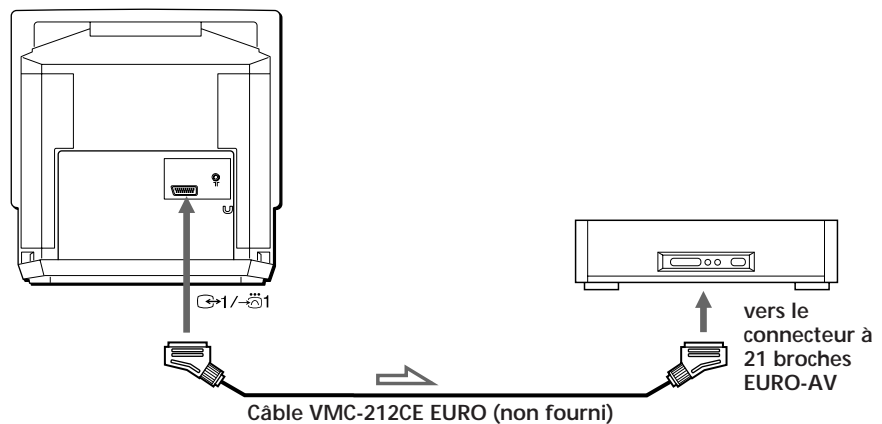

Regarder une chaîne codée (KV-14V6D, KV-21V6D uniquement)

Vous pouvez raccorder le décodeur au connecteur $\text{↔} 1/\text{↔} 1$ à l'aide du câble VMC-212CE EURO. Réglez le décodeur suivant la procédure de "Sélection d'une chaîne codée" (page 113).

Panneau arrière

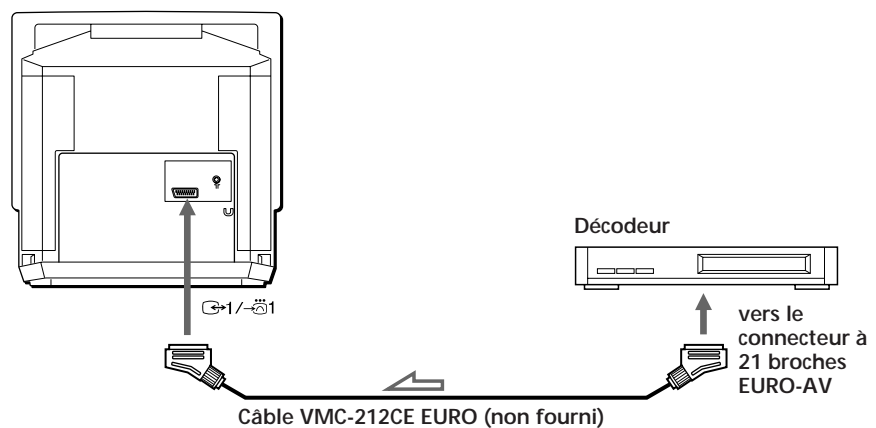

Guide de dépannage

Fonction	Symptômes	Causes possibles et solutions
Réception TV	Pas d'image (écran éteint), pas de son	<ul style="list-style-type: none"> Le câble d'alimentation est débranché. <ul style="list-style-type: none"> ➔ Branchez le cordon d'alimentation. Le Combo est à l'arrêt. <ul style="list-style-type: none"> ➔ Appuyez sur \square, PROGR +/- ou sur un numéro de chaîne sur la télécommande ou encore sur PROGR +/- sur le Combo.
	Image normale, pas de son	<ul style="list-style-type: none"> Les écouteurs sont branchés sur la prise Ω. <ul style="list-style-type: none"> ➔ Débranchez les écouteurs. Le symbole $\text{m}\times$ est affiché à l'écran. <ul style="list-style-type: none"> ➔ Appuyez sur $\text{m}\times$. Appuyez sur \hat{A} +/-.
	Pas de couleur ou mauvaises couleurs (écran sombre) pour les programmes en couleur, son normal	<ul style="list-style-type: none"> Réglez les paramètres "CONTRASTE", "COULEURS" et "LUMINOSITE" dans le menu CONTROLE DE L'IMAGE (page 118).
	Pas d'image, pas de son à partir de la source d'entrée vidéo	<ul style="list-style-type: none"> Le cordon de connexion entre le Combo et la source d'entrée est débranché. <ul style="list-style-type: none"> ➔ Vérifiez s'il est correctement branché. L'entrée n'est pas sélectionnée correctement. <ul style="list-style-type: none"> ➔ Appuyez sur D jusqu'à ce que l'indicateur d'entrée voulu soit affiché (page 142).
Horloge et minuterie	L'horloge ne fonctionne plus et --/-- est affiché.	<ul style="list-style-type: none"> L'alimentation a été interrompue, le commutateur principal I (mise sous tension) a été désactivé ou le cordon d'alimentation a été débranché pendant plus d'une semaine. <ul style="list-style-type: none"> ➔ Réglez à nouveau l'horloge et la minuterie, le cas échéant (pages 116, 128, 134).
Lecture	L'appareil est allumé mais la bande n'avance pas.	<ul style="list-style-type: none"> L'unité de sécurité a été activée. <ul style="list-style-type: none"> ➔ Eteindre l'appareil, déconnecter le cordon d'alimentation et laisser reposer l'appareil pendant environ 1 minute.
	Mauvaise image de lecture	<ul style="list-style-type: none"> Le réglage STANDARD dans le menu MODE MAGNETOSCOPE n'est pas correct. <ul style="list-style-type: none"> ➔ Réglez STANDARD sur le système dans lequel la cassette a été enregistrée (page 125). Ajustez l'alignement (page 140). Les têtes vidéo sont sales. <ul style="list-style-type: none"> ➔ Nettoyez les têtes à l'aide de la cassette de nettoyage Sony V-25CL (page 146). Si la cassette de nettoyage n'est pas disponible dans votre région, confiez le nettoyage des têtes à votre représentant Sony le plus proche. (Ne pas utiliser le type de bande de nettoyage humide que l'on trouve dans le commerce. Celle-ci pourrait endommager les têtes de lecture). La bande est défectueuse. <ul style="list-style-type: none"> ➔ Utilisez une nouvelle bande.
	Pertes de son.	<ul style="list-style-type: none"> La bande est usée. <ul style="list-style-type: none"> ➔ Utilisez une nouvelle bande.

Fonction	Symptômes	Causes possibles et solutions
Enregistrement	La cassette est éjectée lorsque vous appuyez sur REC ●.	<ul style="list-style-type: none"> • La languette de sécurité sur la cassette a été retirée. <ul style="list-style-type: none"> ➔ Recouvrez la cavité à l'aide d'un morceau de ruban adhésif, ou utilisez une autre cassette munie de sa languette de sécurité (page 122).
	Impossible d'effectuer un enregistrement.	<ul style="list-style-type: none"> • Aucune cassette n'a été insérée. <ul style="list-style-type: none"> ➔ Insérez une cassette munie de sa languette de sécurité. • La fin de bande est atteinte. <ul style="list-style-type: none"> ➔ Rembobinez la bande.
	Une émission codée n'a pas été enregistrée.	<ul style="list-style-type: none"> • La chaîne codée n'a pas été réglée correctement. <ul style="list-style-type: none"> ➔ Vérifiez les étapes de réglage (page 113).
	Impossible de regarder une émission pendant l'enregistrement d'une autre émission.	<ul style="list-style-type: none"> • Vérifiez le numéro de votre modèle. <ul style="list-style-type: none"> ➔ Seuls les modèles KV-14V6D et KV-21V6D permettent de regarder une émission tout en enregistrant une autre.
Enregistrement déclenché par minuterie	Impossible de régler la minuterie.	<ul style="list-style-type: none"> • L'horloge n'a pas été réglée. <ul style="list-style-type: none"> ➔ Réglez l'heure et la date (page 116). • Vous avez fait une erreur lors du réglage de la minuterie. <ul style="list-style-type: none"> ➔ Vérifiez les étapes de réglage (pages 128 et 129).
	La cassette est éjectée lorsque vous appuyez sur TIMER REC ON/OFF.	<ul style="list-style-type: none"> • La languette de sécurité a été retirée. <ul style="list-style-type: none"> ➔ Recouvrez la cavité à l'aide d'un morceau de ruban adhésif, ou utilisez une autre cassette munie de la languette de sécurité.
	Le témoin lumineux TIMER REC ne s'allume pas, même en appuyant sur TIMER REC ON/OFF.	<ul style="list-style-type: none"> • Aucune cassette n'a été insérée. <ul style="list-style-type: none"> ➔ Insérez une cassette munie de sa languette de sécurité. • La fin de bande est atteinte. <ul style="list-style-type: none"> ➔ Rebobinez la bande. • Aucun réglage de minuterie n'a été réalisé. <ul style="list-style-type: none"> ➔ Entrez le programme à enregistrer par la minuterie (pages 128 et 129).
	L'enregistrement par minuterie ne s'est pas déclenché.	<ul style="list-style-type: none"> • Vous n'avez pas appuyé sur TIMER REC ON/OFF. • L'alimentation a été coupée pendant plus d'une semaine.
Divers	Impossible d'introduire une cassette.	<ul style="list-style-type: none"> • Une autre cassette est déjà dans le logement. <ul style="list-style-type: none"> ➔ Appuyez sur ▲ pour l'éjecter.
	La télécommande ne fonctionne pas.	<ul style="list-style-type: none"> • Les piles sont épuisées. <ul style="list-style-type: none"> ➔ Remplacez les piles (page 104). • Les piles sont mal installées. <ul style="list-style-type: none"> ➔ Vérifiez le sens des polarités (page 104).

Entretien du Combo

Nettoyage des têtes vidéo

Lorsque les images de lecture sont parasitées ou à peine visibles, ou quand aucune image n'apparaît, les têtes vidéo sont sans doute sales. En pareil cas, nettoyez les têtes vidéo à l'aide de la cassette de nettoyage V-25CL (non fournie) ou confiez-en le nettoyage au service après-vente Sony.

Symptômes provoqués par des têtes vidéo encrassées

- Image normale
- Image mauvaise
- Image peu visible
- Pas d'image (ou l'écran est noir et blanc)

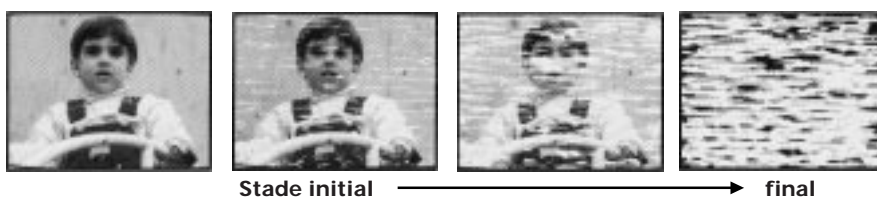

Têtes vidéo usagées

Si l'image est toujours de mauvaise qualité après avoir nettoyé les têtes vidéo, il est probable que les têtes soient usées et que leur remplacement s'impose. Contactez à cet effet le service après-vente Sony le plus proche.

Vérification des têtes vidéo toutes les 1000 heures de fonctionnement

Un téléviseur vidéo est un appareil de haute précision. Il doit enregistrer ou reproduire des bandes magnétiques sur lesquelles des signaux d'image sont enregistrés à partir d'un téléviseur couleur ou d'un caméscope. Les têtes vidéo ou les pièces mécaniques d'entraînement de la bande s'encrassent ou s'usent après une durée d'utilisation prolongée. Faites contrôler votre Combo toutes les 1000 heures de fonctionnement.

Remarque

N'utilisez pas les bandes de nettoyage humidifiées vendues dans le commerce, car cela pourrait endommager les têtes de lecture.

Caractéristiques techniques

Section TV

Système de télévision	B/G
Système couleur	PAL NTSC _{3,58} /NTSC _{4,43} (entrée vidéo uniquement)
Couverture des chaînes	Voir "Canaux captables et indications des canaux" ci-dessous
Tube image	KV-14V5D, KV-14V6D Black Trinitron KV-21V5D, KV-21V6D HiBlack Trinitron
Entrée d'antenne	Prise d'antenne de 75 ohms pour VHF/UHF

Section vidéo

Format	Standard VHS
Système d'enregistrement vidéo	Système à 2 têtes rotatives à balayage hélicoïdal
Système d'enregistrement audio	Monaural
Signal vidéo	PAL
Vitesse d'entraînement de bande	PAL SP: 23,39 mm/sec. LP: 11,70 mm/sec. NTSC (lecture uniquement) SP: 33,35 mm/sec. EP: 11,12 mm/sec.
Durée maximum d'enregistrement	SP : 4 heures avec une cassette E-240 LP : 8 heures avec une cassette E-240

Entrées et sorties

Entrées	LINE IN VIDEO: prise phono (1), 1 Vc-c, 75 ohms, asymétrique, synchro négative LINE IN AUDIO: prise phono (1) Niveau d'entrée: 500 mVrms (modulation à 100%) EURO-AV: 21 broches
Sortie	EURO-AV: 21 broches
Prise écouteurs	Miniprise monaurale

Données générales

Horloge	A quartz
Alimentation de secours de l'horloge	Approx. sept jours
Alimentation électrique	Courant alternatif 220-240 V, 50 Hz
Consommation électrique	KV-14V5D: 67 W KV-14V6D: 73 W KV-21V5D: 97 W KV-21V6D: 103 W
Température de fonctionnement	de 5°C à 40°C
Température d'entreposage	de -20°C à 60°C
Dimensions	KV-14V5D, KV-14V6D Approx. 397 × 409 × 426 mm (L/H/P) KV-21V5D, KV-21V6D Approx. 526 × 518 × 476 mm (L/H/P)
Poids	KV-14V5D, KV-14V6D Approx. 14 kg KV-21V5D, KV-21V6D Approx. 24 kg

Accessoires fournis

Télécommande (1)
Piles R6 (format AA) (2)
Antenne (1) (KV-14V5D, KV-14V6D uniquement)

La conception et les caractéristiques sont modifiables sans préavis.

Remarque

Cet appareil est conforme à la Directive 89/336/EEC, en ce qui concerne la suppression des interférences.

Canaux captables et indications des canaux

Système	Canaux captables	Indications des canaux
B/G/H	E2 .. E12, E21 .. E69	C02 .. C12, C21 .. C69
Télédistribution TV (1)	S1 .. S41	S01 .. S41
Télédistribution TV (2)	S01 .. S05, M1 .. M10, U1 .. U10	S42 .. S46, S01 .. S10, S11 .. S20
Italie	A, B, C, D, E, F, G, H, H1, H2	C13, C14, C15, C16, C17, C18, C19, C20, C11, C12

Liste des éléments/commandes

Combo — Panneau avant

Cette section décrit brièvement les différentes touches et commandes du Combo et de la télécommande. Pour plus d'informations, reportez-vous aux pages indiquées.

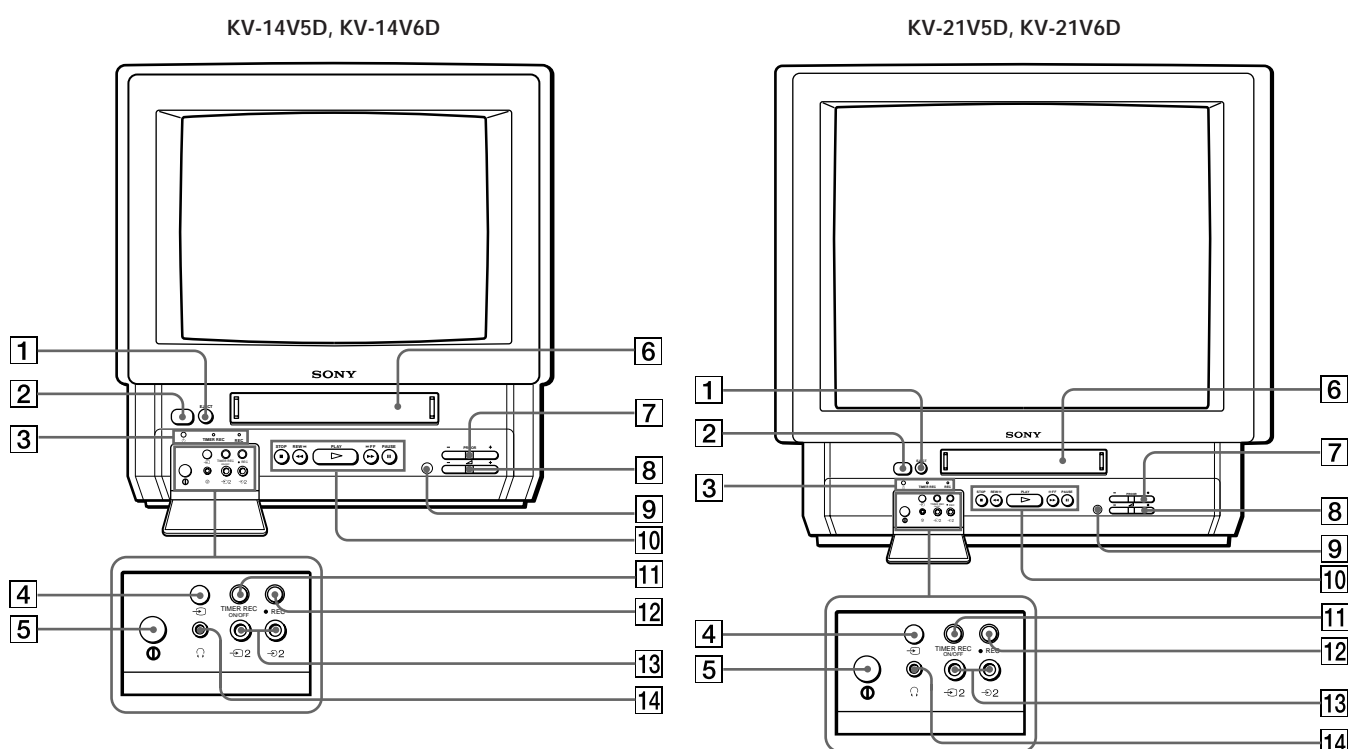

- | | |
|---|---|
| 1 Touche EJECT ▲ (page 122) | 8 Touches ▲ (volume) +/- (page 117) |
| 2 Touche ⏻ (veille) (page 117) | 9 Capteur des signaux de la télécommande |
| 3 Témoins
⏻ (veille) (page 117)
TIMER REC (enregistrement) (page 129)
REC (enregistrement) (page 127) | 10 Touches de transport de bande (page 123) |
| 4 Touche ↵ (sélection d'entrée) (pages 119, 142) | 11 Touche TIMER REC ON/OFF (pages 129, 130) |
| 5 Commutateur Ⓛ (mise sous tension) (pages 106, 117) | 12 Touche REC ● (enregistrement) (page 127) |
| 6 Logement cassette (page 122) | 13 Prises ↵2/↵2 (entrées vidéo/audio) (page 142) |
| 7 Touches PROGR (programme) +/- (pages 117, 127) | 14 Prise Ⓛ (écouteurs) (page 119) |

Télécommande

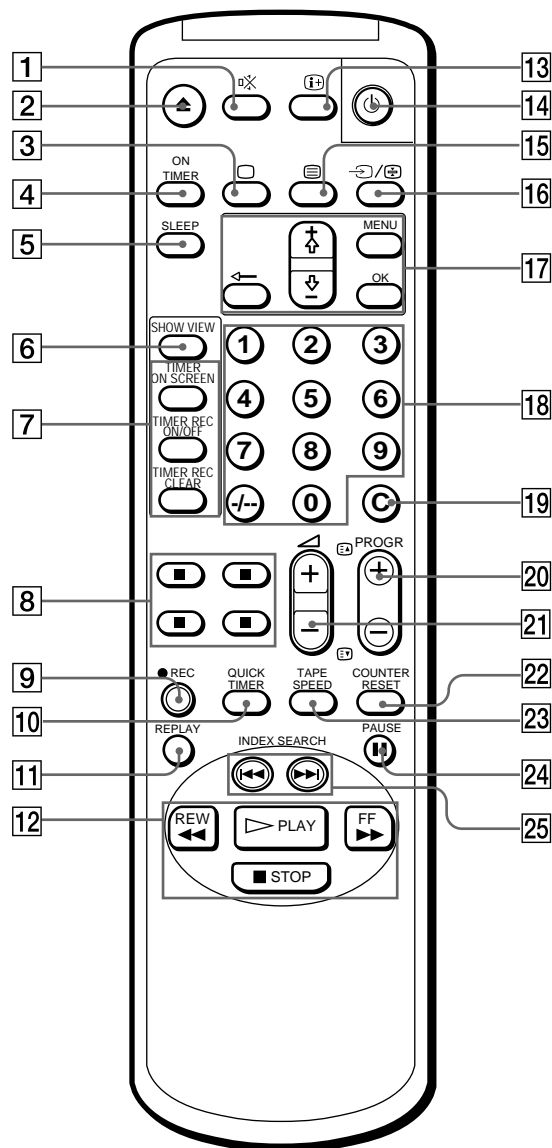

- 1 Touche (coupure du son) (page 119)
- 2 Touche (éjection) (page 122)
- 3 Touche (mise sous tension du téléviseur) (pages 106, 117)
- 4 Touche ON TIMER (page 137)
- 5 Touche SLEEP (page 136)
- 6 Touches SHOWVIEW (page 134)
- 7 Touches TIMER REC
TIMER ON SCREEN (pages 128, 131)
ON/OFF (pages 129, 130)
CLEAR (page 131, 134)
- 8 Touche d'exploitation du télétexte (page 120)
- 9 Touche REC ● (enregistrement) (page 127)
- 10 Touche QUICK TIMER (page 132)
- 11 Touche REPLAY (page 124)
- 12 Touches de transport de bande (page 123)
PLAY ▷, STOP ■, REW ◀◀
(rembobinage), FF ▶▶ (avance rapide)
- 13 Touche (affichage à l'écran) (pages 119, 125)
- 14 Touche (veille) (page 117)
- 15 Touche (télétexte) (page 120)
- 16 Touche (sélection d'entrée) / (attente) (pages 119, 121, 142)
- 17 Touches de menu (pages 106, 107)
MENU
+ / -
←
OK
- 18 Touche numériques (pages 117, 127, 134)
- 19 Touche C (syntonisation directe) (page 112)
- 20 Touches PROGR (programme) + / - / /
(accès aux pages de télétexte) (pages 117, 121, 127)
- 21 Touches (volume) + / - (page 117)
- 22 Touche COUNTER RESET (page 123)
- 23 Touche TAPE SPEED (page 127)
- 24 Touche PAUSE (pages 123, 127)
- 25 Touches INDEX SEARCH / / (page 139)

F

WAARSCHUWING

Stel, om brand en elektrische schokken te voorkomen, het apparaat niet bloot aan regen of ander vocht.

In het toestel komt hoge spanning voor. Maak de kast niet zelf open maar laat dit over aan gekwalificeerde monteurs.

Belangrijk

Televisieprogramma's, films, videobanden en dergelijke kunnen worden beschermd door het auteursrecht.

Het zonder toestemming opnemen van dergelijk materiaal kan in strijd zijn met de bepalingen van de wet.

Kleursysteem

Deze video-TV kan programma's ontvangen die zijn gebaseerd op het PAL (B/G)-kleursysteem, en dit systeem opnemen en afspelen. Afspelen is ook mogelijk met het NTSC-kleursysteem.

Vorzorgsmaatregelen

Veiligheid

Algemeen:

- Stel het apparaat niet bloot aan regen of ander vocht.
- Maak de klep aan de achterzijde niet open.

Veilig gebruik:

- Gebruik het apparaat uitsluitend met 220–240 V wisselstroom, 50 Hz.
- Gebruik het apparaat niet nadat er iets (vast of vloeibaar) in is gevallen. Laat het meteen nakijken.
- Haal de stekker uit het stopcontact wanneer u het apparaat voor langere tijd niet zult gebruiken. Trek de stekker niet aan het snoer uit het stopcontact, maar pak de stekker zelf vast.

Veilig installeren:

- Laat een vrije ruimte van 5 cm rond het toestel zodat het altijd voldoende wordt geventileerd.
- Installeer het apparaat niet op hete, vochtige of zeer stoffige plaatsen.
- Installeer het apparaat niet op plaatsen waar het kan worden blootgesteld aan mechanische trillingen.

Laat alle onderhoud over aan gekwalificeerde monteurs.

Over condensvocht

Als het apparaat direct van een koude naar een warme omgeving wordt verplaatst, kan er vocht op de videokop condenseren. Als dit gebeurt, kan de band aan de kop blijven plakken. De band kan hierdoor worden beschadigd of het apparaat kan niet goed werken. Om mogelijke schade door condensatie van vocht te voorkomen moet u ervoor zorgen dat er geen cassette achterblijft wanneer het apparaat niet in gebruik is. Wanneer het apparaat van een koude in een warme omgeving komt, wacht u ongeveer tien minuten voor u het apparaat aan zet.

Als de videoknoppen niet werken, vanwege condensatievocht, laat het apparaat dan meer dan een uur aan staan.

Voor de klanten in Nederland



Bij dit produkt zijn batterijen geleverd.

Wanneer deze leeg zijn, moet u ze niet weggooien maar als klein chemisch afval inleveren.

Inhoud

Om te beginnen

Stap 1 — Voorbereiding	154
Bijgeleverde accessoires controleren	154
Batterijen in afstandsbediening doen	154
Stap 2 — De antenne aansluiten	155
Een binnenantenne aansluiten (alleen KV-14V5D, KV-14V6D)	155
Een buitenantenne aansluiten	155
Stap 3 — Televisiezenders instellen	156
De menutaal kiezen	156
Automatisch kanalen instellen	157
Handmatig kanalen instellen	158
Programmanummers overslaan	159
Naam van een zender vastleggen	160
Handmatige fijnafstemming	161
Tijdelijk afstemmen op een zender	162
Een Abonneetelevisiestation instellen (alleen KV-14V6D, KV-21V6D)	163
Stap 4 — ShowView* handmatig instellen	164
De guide-kanalen instellen	164
Stap 5 — De klok instellen	166

Basisbediening

Televisie kijken	167
Video-TV aan- en uitzetten	167
Zenders kiezen	167
Geluidsvolume aanpassen	167
Het beeld afstellen	168
Geluid uitzetten	169
Informatie op scherm afbeelden	169
Videobeelden bekijken	169
Luisteren via hoofdtelefoon	169
Teletekst kijken	170
Teletekst in- en uitschakelen	170
Fasttext gebruiken	170
Een band afspelen	172
Een videocassette laden	172
De videocassette verwijderen	172
Een cassette beveiligen tegen wissen	172
Een band afspelen	173
Bandteller op nul zetten	173
Een cassette herhaaldelijk afspelen (HERHALEN)	174
Een scène automatisch herhalen	174
Het kleursysteem instellen	175
Scherm informatie afbeelden	175
Programma's bekijken in 16:9 mode	176
Televisieprogramma's opnemen	177
Televisieprogramma's opnemen	177
Opnemen terwijl de televisie uit staat	177
Een programma bekijken terwijl u een ander opneemt (alleen KV-14V6D, KV-21V6D)	177

Opnemen met de timer	178
Timer instellen	178
Video-TV gebruiken voor timer-opname begint	180
Timer-instelling controleren	181
Timer-instelling veranderen of opheffen	181
Opnemen met de QUICK TIMER	182
Timer-opname met VPS/PDC-signalen	183
TV-programma's opnemen met ShowView	184

Extra mogelijkheden

Automatisch uitschakelen met SLEEP-timer	186
Automatisch inschakelen met ON TIMER	187
Gebruik van KINDERSLOT	188
Zoeken met behulp van de INDEX functie	189
De videobeeldkwaliteit verbeteren	190
De spoorvolgving afstellen	190
Afstellen met OPC (Optimum Picture Control)	191
Automatische koppenreiniger	191
Extra apparatuur aansluiten	192
Beeldinvoer van een ander apparaat bekijken ..	192
Kopiëren met een tweede videorecorder	193
Abonneetelevisie kijken (alleen KV-14V6D, KV-21V6D)	193

Aanvullende informatie

Verhelpen van storingen	194
Onderhoud van de video-TV	196
De videokoppen reinigen	196
Versleten videokoppen	196
Controle van de videokoppen na 1000 uur gebruik	196
Technische gegevens	197
Ontvangbare kanalen en kanaalweergave	197
Onderdelen en bedieningsorganen	198
Voorzijde van de video-TV	198
Afstandsbediening	199

* ShowView is een geregistreerd handelsmerk van Gemstar Development Corp. Het ShowView systeem wordt onder licentie van Gemstar Development Corp. geproduceerd.

De instructies in deze gebruiksaanwijzing gelden voor de modellen KV-14V5D, KV-14V6D, KV-21V5D en KV-21V6D. Voor u deze gebruiksaanwijzing doorneemt, moet u eerst het modelnummer controleren achteraan op uw video-TV. Het model KV-14V6D wordt in de hele gebruiksaanwijzing gebruikt voor illustratiedoeleinden. Eventuele verschillen qua bediening zijn duidelijk aangegeven in de tekst, bijvoorbeeld "alleen KV-14V5D, KV-14V6D."

Stap 1 — Voorbereiding

Bijgeleverde accessoires controleren

Controleer of de volgende accessoires na het uitpakken aanwezig zijn:

- Afstandsbediening
- Twee batterijen type R6 (formaat AA)
- Antenne (alleen KV-14V5D, KV-14V6D)

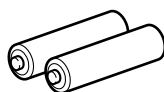
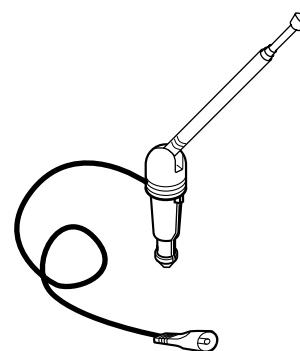
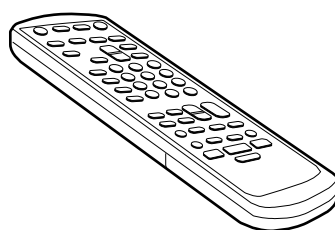

(alleen KV-14V5D, KV-14V6D)

Batterijen in afstandsbediening doen

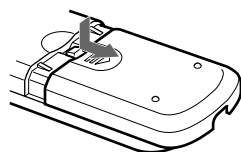

Draai de afstandsbediening om en schuif de klep open.

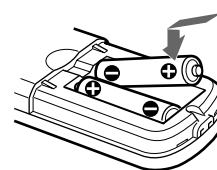

Sluit de klep.

Stop de batterijen, met plus- en min-zijde in de juiste positie, in de afstandsbediening.

Opmerking

Denk eraan uw batterijen altijd op een milieuvriendelijke wijze op te ruimen.

Stap 2 — De antenne aansluiten

Een binnenantenne aansluiten (alleen KV-14V5D, KV-14V6D)

Wanneer het VHF/UHF-signaal voldoende krachtig is, kan een scherp beeld worden bekomen met een binnenantenne. Sluit de meegeleverde antenne aan als volgt:

- 1 Steek de antenne in tot ze vastklikt.
- 2 Zet de video-TV aan en richt de antenne tot u de beste ontvangst bekomt. Stel de antenne ook af voor de zender die u wilt opnemen. Bij slechte ontvangst sluit u een buitenantenne aan op uw video-TV.

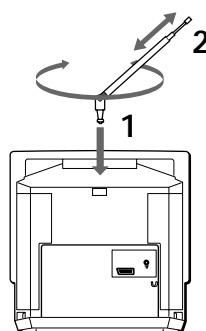

NL

Een buitenantenne aansluiten

Sluit een buitenantenne aan op uw video-TV voor een betere ontvangst van uw TV en betere video-opnames.

VHF-antenne of gecombineerde VHF/UHF-antenne met een 75-ohms coaxkabel (rond) aansluiten

Verbind een 75-ohms coaxkabel met een antennestekker. Steek de stekker in de aansluiting Γ achteraan op de video-TV.

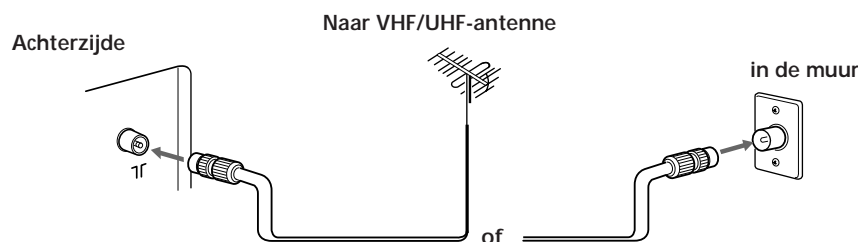

VHF- en UHF-antenne aansluiten

Verbind beide antennekabels met een VHF/UHF-splitser (niet bijgeleverd). Steek de splitter in de aansluiting Γ achteraan op de video-TV.

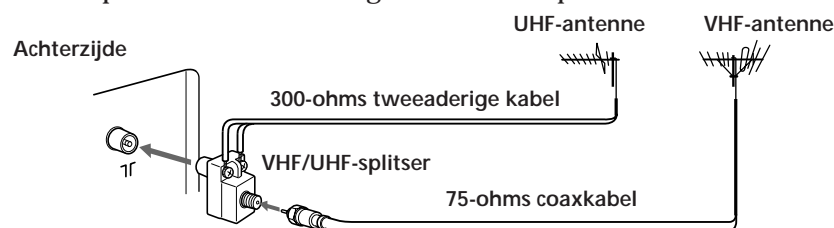

Als de antenne is aangesloten, steekt u de stroomkabel in het stopcontact.

Stap 3 — Televisiezenders instellen

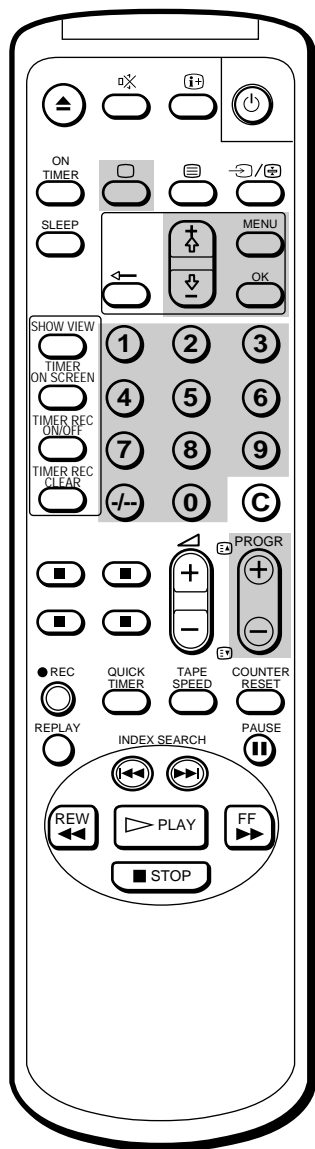

Nu kunnen tot 80 zenders automatisch of handmatig worden voorinsteld.

Als u alle zenders die u kunt ontvangen in één keer wilt programmeren, is de automatische methode het handigst. Kies de handmatige methode als u de zenders één voor één een programmanummer wilt geven.

Voordat u begint

- Druk op de **Ⓚ** (AAN/UIT) schakelaar achter het frontpaneel van de video-TV om de TV aan te schakelen.
Als het **Ⓚ** lampje op de video-TV brandt (om aan te geven dat de video-TV zich in de wachtstand bevindt), drukt u op **Ⓚ**, **PROGR +/-** of op een cijfertoets van de afstandsbediening.

De menutaal kiezen

U kunt zelf een taal kiezen voor het menu en de informatie op het scherm. De basis taal is Engels.

- 1 Druk op **MENU**.
Het hoofdmenu verschijnt.

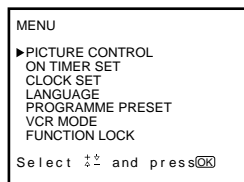

- 2 Verplaats de wijzer (**▶**) naar "LANGUAGE" met de toets **+ ⬆** of **- ⬇** en druk op **OK**.
Het menu LANGUAGE verschijnt.

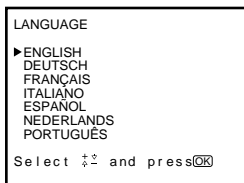

- 3 Markeer de gewenste taal met **+ ⬆** of **- ⬇** en druk op **OK**.
De gekozen taal is groen gekleurd en het menu verschijnt in de gekozen taal.
- 4 Druk op **MENU** om naar het oorspronkelijke scherm terug te gaan.

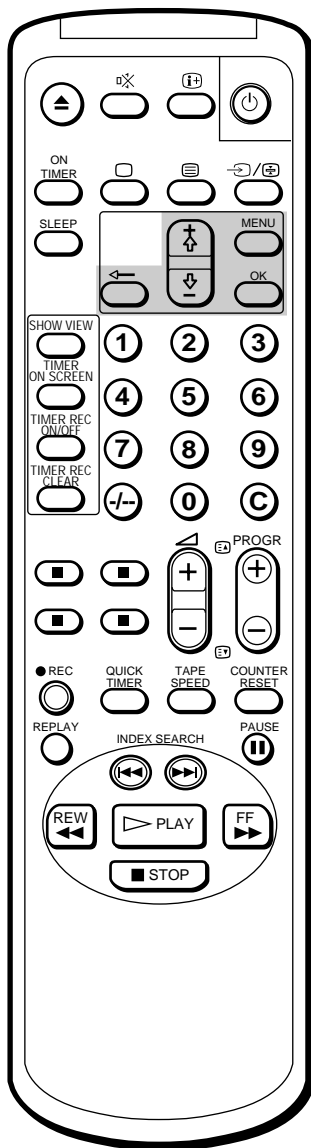

Stoppen met automatisch instellen van voorkeuzezenders:
Druk op ◀ op de afstandsbediening.

Automatisch kanalen instellen

- 1 Druk op MENU om het hoofdmenu af te beelden.
- 2 Verplaats de wijzer (▶) met + ⬆ of - ⬇ naar "VOORKEUZE" en druk op OK.
Het menu VOORKEUZE verschijnt.

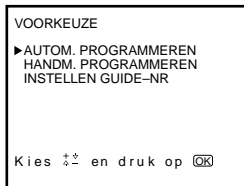

- 3 Verplaats de wijzer (▶) met + ⬆ of - ⬇ naar "AUTOM. PROGRAMMEREN" en druk op OK.
Het menu AUTOM. PROGRAMMEREN verschijnt.

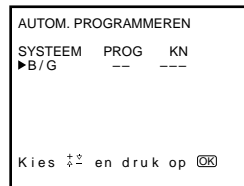

- 4 Druk op OK.
Het nummer van het programma waar u tot op dat moment naar keek, wordt rood in het veld "PROG".
Kies met + ⬆ of - ⬇ het programmanummer van waaruit u het instellen wenst te starten en druk op OK. Instellen kan niet vanaf 00.
De KN-positie wordt rood.

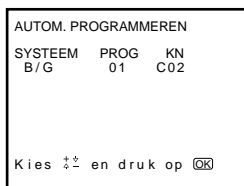

- 5 Selecteer het kanaal met + ⬆ of - ⬇ en druk op OK.
De video-TV begint te scannen en alle ontvangbare zenders op te slaan vanaf het programmanummer dat in stap 4 werd gekozen.
Het ingestelde programma en de kanaalnummers worden in volgorde op het scherm weergegeven. Wanneer het instellen gereed is, verschijnt het oorspronkelijke scherm weer. Alle beschikbare kanalen zijn nu opgeslagen onder opeenvolgende programmanummertoetsen.

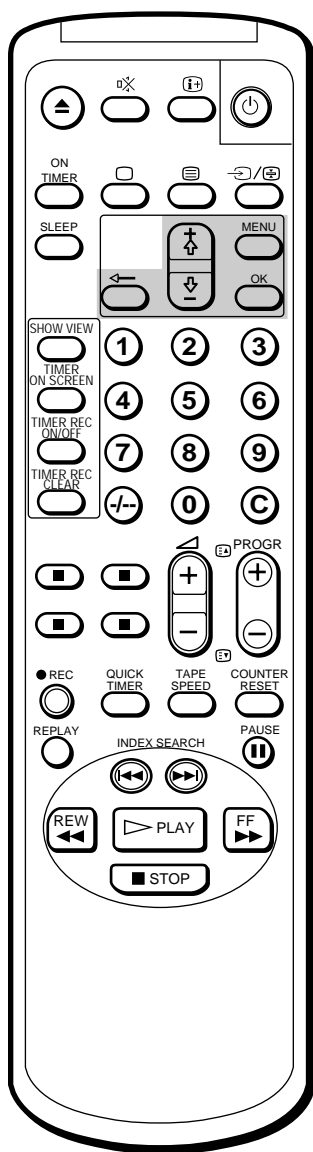

Handmatig kanalen instellen

- 1 Druk op MENU om het hoofdmenu af te beelden.
- 2 Verplaats de wijzer (▶) met + ⇧ of - ⇩ naar "VOORKEUZE" en druk op OK.
Het menu VOORKEUZE verschijnt.

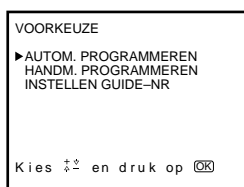

- 3 Verplaats de wijzer (▶) met + ⇧ of - ⇩ naar "HANDM. PROGRAMMEREN" en druk op OK.
Het menu HANDM. PROGRAMMEREN verschijnt.

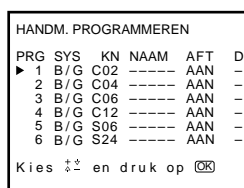

- 4 Druk op + ⇧ of - ⇩, en verplaats de wijzer (▶) naar de programmapositie (nummertoeets) waar u een kanaal wilt instellen en druk op OK.
De "SYS"-positie wordt rood.

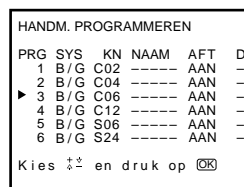

- 5 Selecteer het systeem met + ⇧ of - ⇩ en druk op OK.
De KN-positie wordt rood.
- 6 Selecteer het kanaal dat u in wilt stellen met + ⇧ of - ⇩ en druk op OK.

- 7 De video-TV begint met het scannen van voldoende sterke kanalen. Wanneer een kanaal gevonden is, stopt het scannen. Als u dit kanaal wilt instellen, drukt u op OK. Als u dat niet wilt, drukt u op + ⇧ of - ⇩ om naar een ander kanaal te zoeken.

- 8 Herhaal stappen 4 tot 7 om meer kanalen in te stellen.

- 9 Als u klaar bent met het instellen van voorkeuzezenders, drukt u op MENU om terug te gaan naar het oorspronkelijke scherm.

Programmanummers boven 6:
Het scherm rolt verder wanneer u een paar maal op - ⇩ drukt.

Als u zich vergist hebt:

Druk op ◀ om terug te gaan naar de vorige positie.

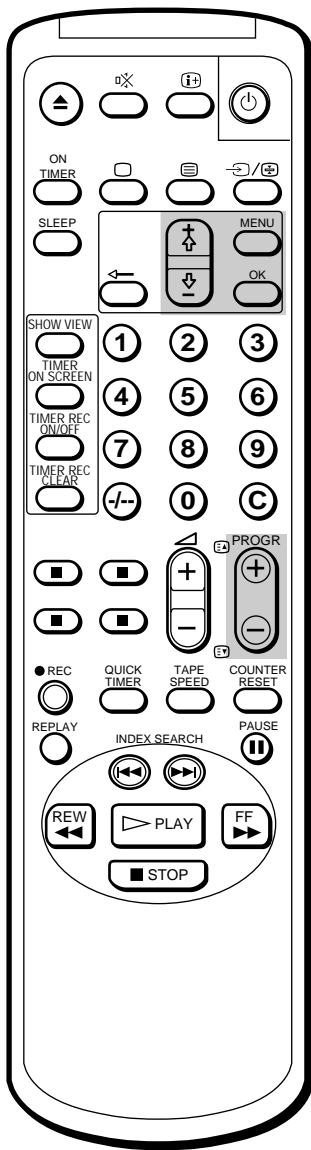

Programmanummers boven 6:
Het scherm rolt verder wanneer u een paar maal op - ▾ -drukt.

Programmanummers overslaan

U kunt ongebruikte programmanummers overslaan als u programma's kiest met de toets PROGR +/-.

- 1 Druk op MENU om het hoofdmenu af te beelden.
- 2 Verplaats de wijzer (▶) naar "VOORKEUZE" met + ⬆ of - ⬇ en druk op OK.
Het menu VOORKEUZE verschijnt.
- 3 Verplaats de wijzer (▶) naar "HANDM. PROGRAMMEREN" met + ⬆ of - ⬇ en druk op OK.
Het menu HANDM. PROGRAMMEREN verschijnt.
- 4 Verplaats de wijzer (▶) met + ⬆ of - ⬇ naar het programmanummer dat u wilt overslaan en druk op OK.
Het veld "SYS" wordt rood.

HANDM. PROGRAMMEREN						
PRG	SYS	KN	NAAM	AFT	D	
1	B/G	C02	-----	AAN	-	
2	B/G	C04	-----	AAN	-	
▶ 3	B/G	C06	-----	AAN	-	
4	B/G	C12	-----	AAN	-	
5	B/G	S06	-----	AAN	-	
6	B/G	S24	-----	AAN	-	

Kies ⬆ en druk op [OK]

- 5 Druk op + ⬆ of - ⬇ totdat "---" zichtbaar is in het veld SYS en druk op OK.

HANDM. PROGRAMMEREN						
PRG	SYS	KN	NAAM	AFT	D	
1	B/G	C02	-----	AAN	-	
2	B/G	C04	-----	AAN	-	
▶ 3	---	C06	-----	AAN	-	
4	B/G	C12	-----	AAN	-	
5	B/G	S06	-----	AAN	-	
6	B/G	S24	-----	AAN	-	

Kies ⬆ en druk op [OK]

Wanneer u programma's kiest met de toets PROGR +/-, wordt dit nummer overgeslagen.

- 6 Herhaal stappen 4 en 5 voor andere programmanummers die u wilt overslaan.
- 7 Druk op MENU om terug te gaan naar het oorspronkelijke scherm.

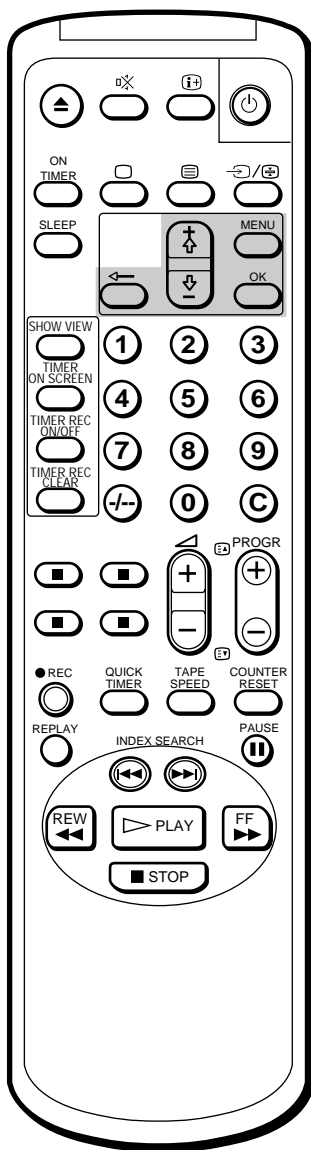

Als u zich vergist hebt:

Druk op ← om terug te gaan naar de vorige positie.

Naam van een zender vastleggen

U kunt de zenders een naam van maximaal vijf tekens geven (cijfers en letters), bijvoorbeeld "MTV". Deze naam kan op het televisiescherm worden afgebeeld, zodat u kunt zien waarnaar u kijkt.

- 1 Druk op MENU om het hoofdmenu af te beelden.
- 2 Verplaats de wijzer (▶) naar "VOORKEUZE" met + ⬆ of - ⬇ en druk op OK.
Het menu VOORKEUZE verschijnt.
- 3 Verplaats de wijzer (▶) naar "HANDM. PROGRAMMEREN" met + ⬆ of - ⬇ en druk op OK.
Het menu HANDM. PROGRAMMEREN verschijnt.

HANDM. PROGRAMMEREN						
PRG	SYS	KN	NAAM	AFT	D	
▶ 1	B/G	C02	----	AAN	-	
2	B/G	C04	----	AAN	-	
3	B/G	C06	----	AAN	-	
4	B/G	C12	----	AAN	-	
5	B/G	S06	----	AAN	-	
6	B/G	S24	----	AAN	-	

Kies ⬆ en druk op OK

- 4 Verplaats de wijzer (▶) met + ⬆ of - ⬇ naar het programmanummer waaraan u een naam wilt toevoegen en druk enige malen op OK totdat het eerste element van het veld "NAAM" rood wordt.
- 5 Selecteer een letter of cijfer met + ⬆ of - ⬇ en druk op OK.
Het volgende element wordt rood. Selecteer de overige tekens op dezelfde manier. Wanneer u een spatie wilt invoegen, selecteert u "-" en drukt u op OK.

HANDM. PROGRAMMEREN						
PRG	SYS	KN	NAAM	AFT	D	
1	B/G	C02	----	AAN	-	
2	B/G	C04	MTV--	AAN	-	
3	B/G	C06	----	AAN	-	
4	B/G	C12	----	AAN	-	
5	B/G	S06	----	AAN	-	
6	B/G	S24	----	AAN	-	

Kies ⬆ en druk op OK

- 6 Nadat u alle tekens hebt geselecteerd, drukt u enige malen op OK tot de wijzer verschijnt. De door u opgegeven naam is nu opgeslagen.
- 7 Herhaal stappen 4 tot 6 voor andere zenders.
- 8 Druk op MENU om terug te gaan naar het oorspronkelijke scherm.

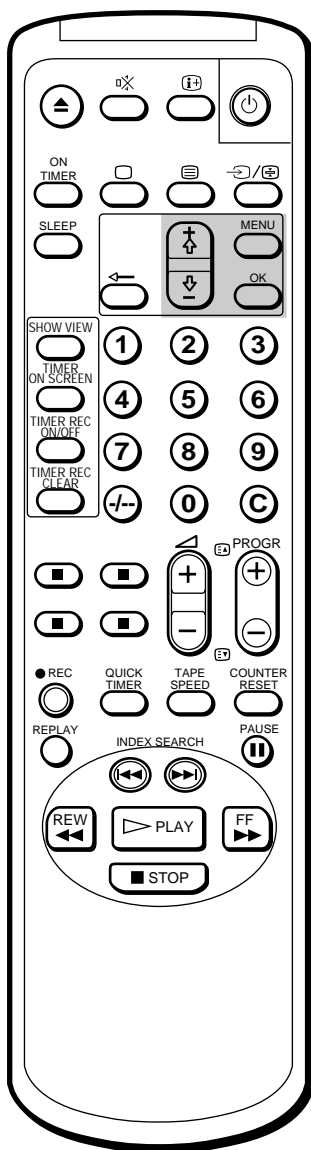

AFT (automatische fijnafstemming) opnieuw activeren:

Begin weer bij stap 1 en selecteer "AAN" in stap 5.

Handmatige fijnafstemming

Gewoonlijk is de AFT (Automatic Fine-Tuning, automatische fijnafstemming) actief. Wanneer een programma desondanks een verstoord beeld geeft, kunt u de ontvangst proberen te verbeteren met handmatige fijnafstemming.

- 1 Druk op MENU om het hoofdmenu af te beelden.
- 2 Verplaats de wijzer (▶) naar "VOORKEUZE" met + ⬆ of - ⬇ en druk op OK.
Het menu VOORKEUZE verschijnt.
- 3 Verplaats de wijzer (▶) naar "HANDM. PROGRAMMEREN" met + ⬆ of - ⬇ en druk op OK.
Het menu HANDM. PROGRAMMEREN verschijnt.
- 4 Druk op + ⬆ of - ⬇ en verplaats de wijzer (▶) naar het programma waarop u handmatig fijn wilt afstemmen en druk enige malen op OK totdat de AFT-positie rood wordt.

HANDM. PROGRAMMEREN						
PRG	SYS	KN	NAAM	AFT	D	
1	B/G	C02	-----	AAN	-	
2	B/G	C04	-----	AAN	-	
▶ 3	B/G	C06	-----	AAN	-	
4	B/G	C12	-----	AAN	-	
5	B/G	S06	-----	AAN	-	
6	B/G	S24	-----	AAN	-	

Kies ⬆⬇ en druk op [OK]

- 5 Stem fijn af op het kanaal door + ⬆ of - ⬇ ingedrukt te houden, totdat u de beste TV-ontvangst krijgt. Terwijl u deze knoppen indrukt, wijzigt de frequentie van -15 naar +15.

HANDM. PROGRAMMEREN						
PRG	SYS	KN	NAAM	AFT	D	
1	B/G	C02	-----	AAN	-	
2	B/G	C04	-----	AAN	-	
▶ 3	B/G	C06	-----	-3	-	
4	B/G	C12	-----	AAN	-	
5	B/G	S06	-----	AAN	-	
6	B/G	S24	-----	AAN	-	

Kies ⬆⬇ en druk op [OK]

- 6 Na het fijn afstemmen, drukt u op OK.
De wijzer (▶) verschijnt. Nu is de fijnafstemming opgeslagen.
- 7 Herhaal stappen 4 tot 6 als u op meer kanalen handmatig fijn wilt afstemmen.
- 8 Druk op MENU om terug te gaan naar het oorspronkelijke scherm.

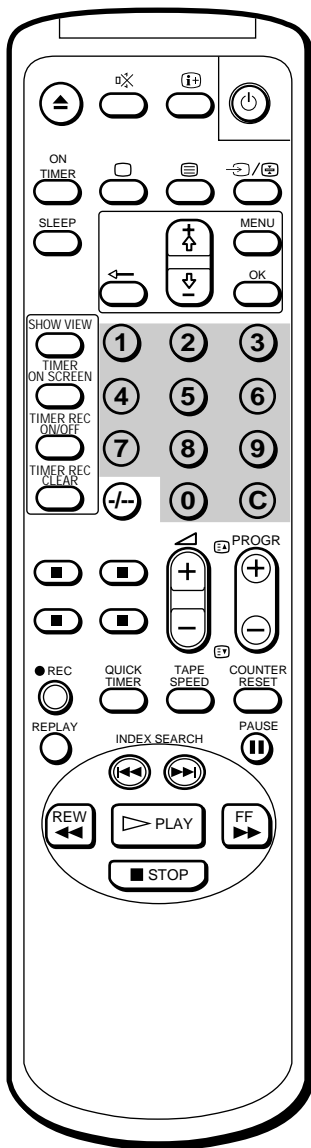

Tijdelijk afstemmen op een zender

U kunt tijdelijk afstemmen op een zender, ook al is die niet voor ingesteld.

- 1 Druk op C op de afstandsbediening.
Druk tweemaal op C om af te stemmen op een kabelzender. De indicatie "C" (voor VHF/UHF-zenders) of "S" (voor kabelzenders) verschijnt op het scherm.
- 2 Voer het tweecijferige zendernummer in met behulp van de toetsen op de afstandsbediening (b.v. druk op 0 en vervolgens 4 voor zender 4).
De zender verschijnt maar wordt niet opgeslagen in het geheugen.

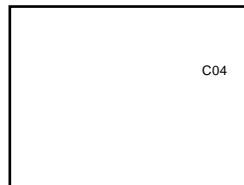

Opmerking (alleen KV-14V6D, KV-21V6D)

Om een programma op te nemen dat wordt ontvangen via een abonnee-TV decoder, moet u de zender voorinstellen met de methode op pagina 158 "Handmatig kanalen instellen" of op pagina 163 "Een abonneetelevisiestation instellen" en vervolgens op het kanaal afstemmen met de methode op pagina 167 "Zenders kiezen".

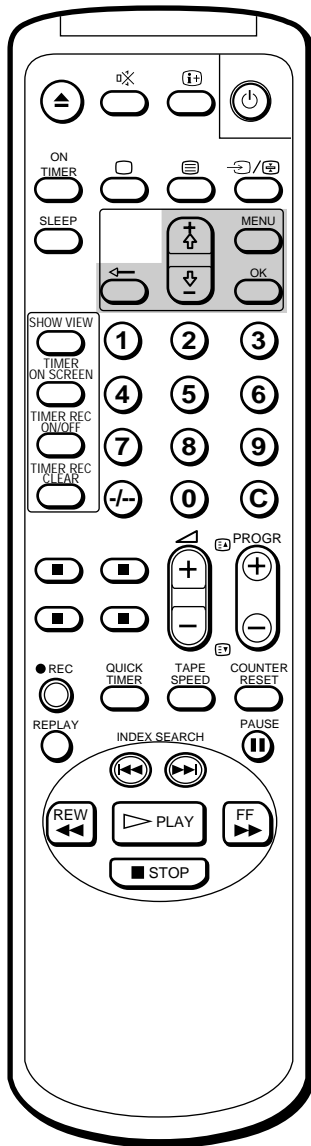

Een Abonneetelevisiestation instellen (alleen KV-14V6D, KV-21V6D)

U kunt een Abonneetelevisiestation instellen door een Abonnee-TV decoderingsapparaat via connector \rightarrow 1/ \rightarrow 1 aan de achterkant van de video-TV aan te sluiten.

- 1 Druk op MENU om het hoofdmenu weer te geven.
- 2 Verplaats de wijzer (▶) naar "VOORKEUZE" met + ◀ or - ▶ en druk op OK.
Het menu VOORKEUZE verschijnt.
- 3 Verplaats de wijzer (▶) naar "HANDM. PROGRAMMEREN" met + ◀ or - ▶ en druk op OK.
Het menu HANDM. PROGRAMMEREN verschijnt.
- 4 Verplaats de wijzer (▶) naar de programmapositie waarop u de Abonnee-TV decoder wilt aansluiten en druk net zolang op OK totdat de D-positie rood wordt.

HANDM. PROGRAMMEREN						
PRG	SYS	KN	NAAM	AFT	D	
1	B/G	C02	-----	AAN	-	
2	B/G	C04	-----	AAN	-	
▶ 3	B/G	C06	-----	AAN	-	
4	B/G	C12	-----	AAN	-	
5	B/G	S06	-----	AAN	-	
6	B/G	S24	-----	AAN	-	

Kies ◀▶ en druk op OK

- 5 Druk op + ◀ of - ▶ totdat ● in de D-positie verschijnt en druk op OK.

HANDM. PROGRAMMEREN						
PRG	SYS	KN	NAAM	AFT	D	
1	B/G	C02	-----	AAN	-	
2	B/G	C04	-----	AAN	-	
3	B/G	C06	-----	AAN	●	
4	B/G	C12	-----	AAN	-	
5	B/G	S06	-----	AAN	-	
6	B/G	S24	-----	AAN	-	

Kies ◀▶ en druk op OK

- 6 Druk op MENU om naar het oorspronkelijke scherm terug te keren.

Opmerking

Tijdens het opnemen van een programma waarop de Abonnee-TV decoder is ingesteld, kan het signaal van andere zenderposities niet worden gedecodeerd.

Stap 4 — ShowView handmatig instellen

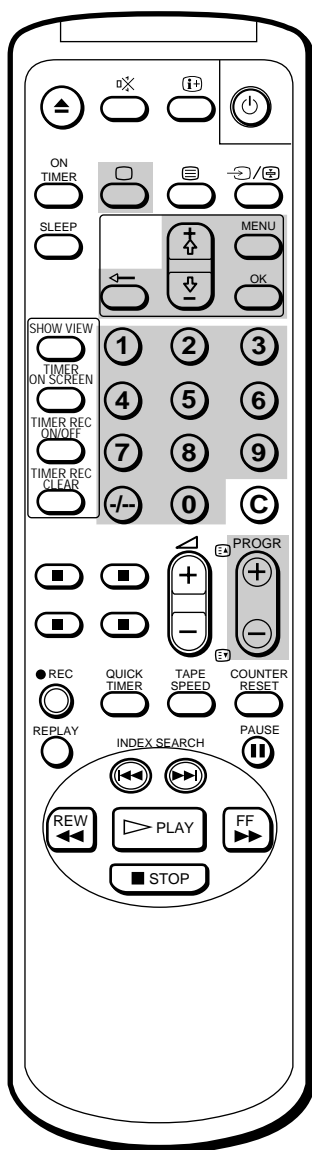

Met de functie ShowView wordt het programmeren van timer-opnamen eenvoudiger. Hiervoor stemt u de programmapositie van elk kanaal af op het bijbehorende guide-kanaal (het nummer dat vooraf aan elk TV-station is toegewezen). De nummers van de guide-kanalen kunt u in de TV-gids vinden.

Voordat u begint

- Als het rode lampje op de TV brandt (om aan te geven dat de video-TV zich in de wachtstand bevindt), drukt u op , PROGR +/- of een cijfertoets op de afstandsbediening.

De guide-kanalen instellen

- 1 Druk op MENU om het hoofdmenu weer te geven. Het hoofdmenu verschijnt.

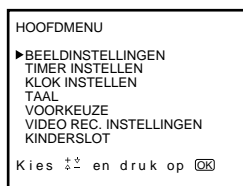

- 2 Verplaats de cursor (▶) met + ↑ of - ↓ naar "VOORKEUZE" en druk op OK. Het menu VOORKEUZE verschijnt.



Als u zich vergist hebt:

Druk op  om terug te gaan naar de vorige positie.

- 3 Verplaats de cursor (▶) met + ↑ of - ↓ naar "INSTELLEN GUIDE-NR" en druk op OK. Het menu INSTELLEN GUIDE-NR verschijnt.

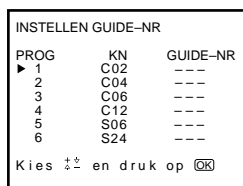

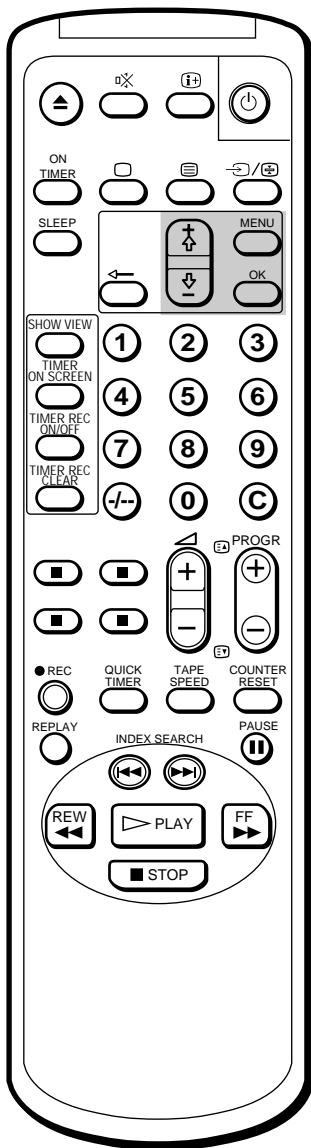

- 4 Verplaats de cursor (▶) met + ⬆ of - ⬇ naar de programmapositie (cijfertoets) waarop u het guide-kanaal wilt afstemmen, en druk op OK. De GUIDE-NR-positie wordt nu in rood weergegeven.

INSTELLEN GUIDE-NR		
PROG	KN	GUIDE-NR
1	C02	---
2	C04	---
3	C06	---
4	C12	---
5	S06	---
6	S24	---

Kies ⬆ en druk op OK

- 5 Kies met + ⬆ of - ⬇ het guide-kanaal dat u wilt instellen, en druk op OK.

INSTELLEN GUIDE-NR		
PROG	KN	GUIDE-NR
1	C02	---
2	C04	---
▶ 3	C06	99
4	C12	---
5	S06	---
6	S24	---

Kies ⬆ en druk op OK

- 6 Herhaal stappen 4 en 5 als u meer kanalen wilt instellen.
- 7 Als u klaar bent met instellen, kunt u terugkeren naar het oorspronkelijke scherm door op MENU te drukken.

Stap 5 — De klok instellen

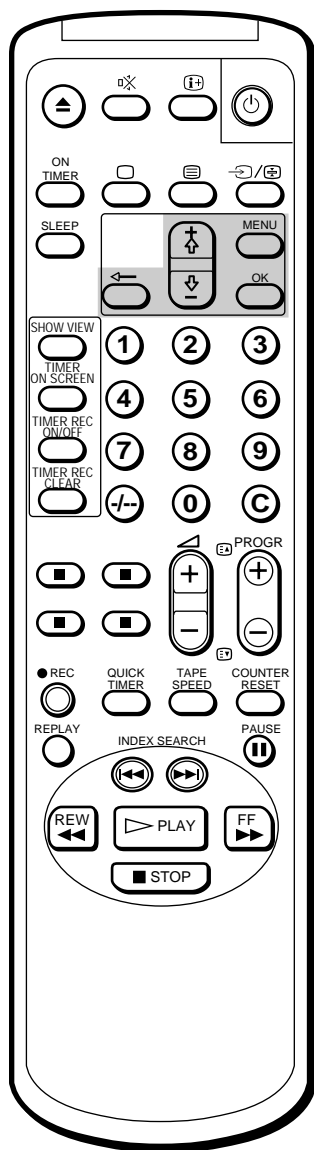

Als u zich vergist hebt:

Druk op **←** om terug te gaan naar de vorige positie.

De klok staat stil en "--/--" wordt afgebeeld

U moet de klok opnieuw instellen.

Voordat u kunt opnemen met de timer of met QUICK TIMER, moet u de klok instellen.

- 1 Druk op MENU om het hoofdmenu af te beelden.

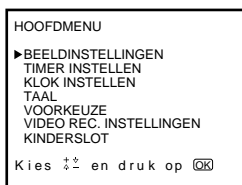

- 2 Verplaats de wijzer (▶) met + ↑ of - ↓ naar "KLOK INSTELLEN" en druk op OK.

Het menu KLOK INSTELLEN verschijnt.



- 3 Druk op OK om te beginnen met het instellen van de klok. Het dag-gedeelte wordt rood.



- 4 Stel de juiste dag in met + ↑ of - ↓ en druk op OK. Het maand-gedeelte wordt rood.

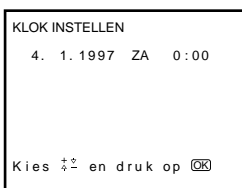

- 5 Stel op dezelfde manier als in stap 4 met + ↑ of - ↓ en OK ook de maand, het jaar, het uur en de minuten in.

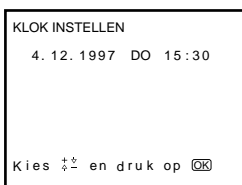

- 6 Druk na het instellen van de minuten op OK. De klok begint te lopen.

- 7 Druk op MENU om naar het oorspronkelijke scherm terug te gaan.

Televisie kijken

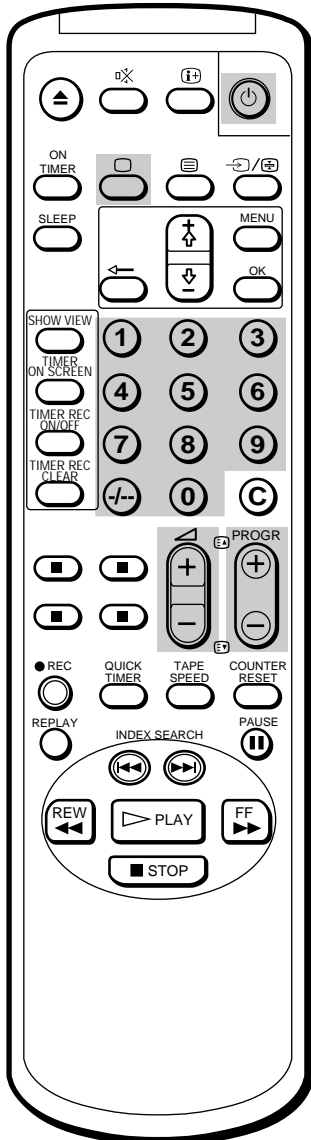
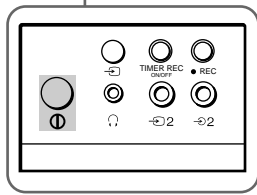
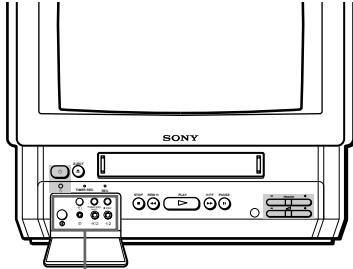

In dit gedeelte worden de belangrijkste functies beschreven die u gebruikt wanneer u televisie kijkt. De meeste van deze functies kunt u uitvoeren met de hulp van de afstandsbediening.

Video-TV aan- en uitzetten

Aanzetten

Druk op de **Ⓚ** (AAN/UIT) schakelaar achter het frontpaneel van de video-TV om de TV aan te schakelen.

Druk op de toetsen **□**, **PROGR +/-** of de cijfertoetsen op de afstandsbediening, of **PROGR +/-** op de video-TV wanneer het **Ⓚ**-lampje rood oplicht (om aan te geven dat de video-TV zich in de wachtstand bevindt).

Tijdelijk uitzetten

Druk op de knop **Ⓚ**.

De video-TV wordt standby gezet en het **Ⓚ** lampje aan de voorzijde van het toestel gaat branden.

Opnieuw aanzetten

Druk op de toetsen **□**, **PROGR +/-** of de cijfertoetsen op de afstandsbediening, of **PROGR +/-** op de video-TV.

De stroom uitschakelen

Druk op de schakelaar **Ⓚ** op de video-TV.

Zenders kiezen

Druk op **PROGR +/-** of de cijfertoetsen van de afstandsbediening, of op de knop **PROGR +/-** van het video-TV-toestel.

Een tweecijferig nummer kiezen met de cijfertoetsen

Druk op **-/-** en dan op de cijfers.

Wilt u bijvoorbeeld 14 kiezen, dan drukt u achtereenvolgens op **-/-**, 1 en 4.

Geluidsvolume aanpassen

Druk op **△ +/-**.

Opmerking

Als de **Ⓚ** uitgeschakeld is, werkt er geen enkele videofunctie.

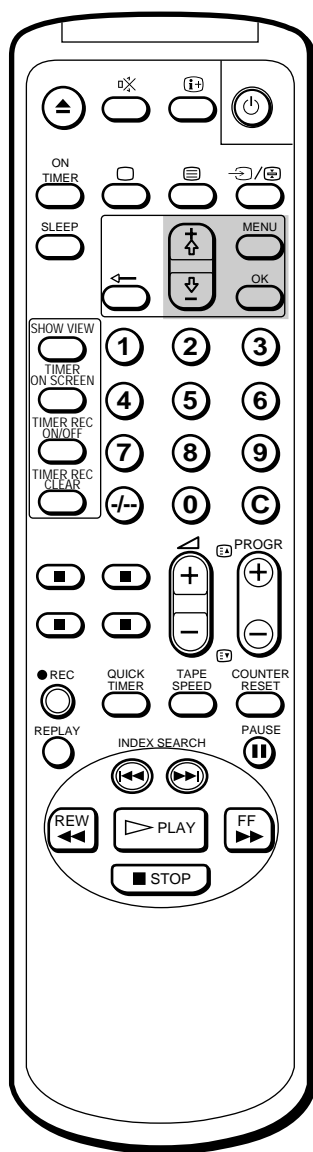

Let op:

De KLEURTINT-instelling kan alleen worden aangepast voor het NTSC-kleursysteem.

Het beeld afstellen

1 Druk op MENU om het hoofdmenu af te beelden.



2 Verplaats de wijzer (▶) met + ⬆ of - ⬇ naar “BEELDINSTELLINGEN” en druk op OK.

Het menu BEELDINSTELLINGEN verschijnt.

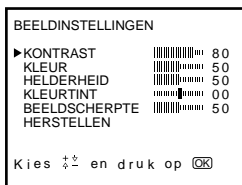

3 Selecteer met + ⬆ of - ⬇ de beeldinstelling die u wilt aanpassen en druk op OK.

4 Pas het beeld aan met + ⬆ of - ⬇ en druk op OK.

Telkens als u op een van deze knopjes drukt verschijnt of verdwijnt er een verticaal streepje en verandert het getal rechts, dat het niveau van de instelling aangeeft (Zie onderstaande tabel).

5 Herhaal stappen 3 en 4 voor andere instellingen.

6 Druk op MENU om terug te gaan naar het oorspronkelijke scherm.

Effect van de verschillende beeldinstellingen

BEELDINSTELLINGEN	Effect
KONTRAST	Minder Meer
KLEUR	Minder Meer
HELDERHEID	Donker Helder
KLEURTINT	Groenig Roodachtig
BEELDSCHERPTE	Zachter Scherper
HERSTELLEN	Zet alle fabrieksinstellingen terug.

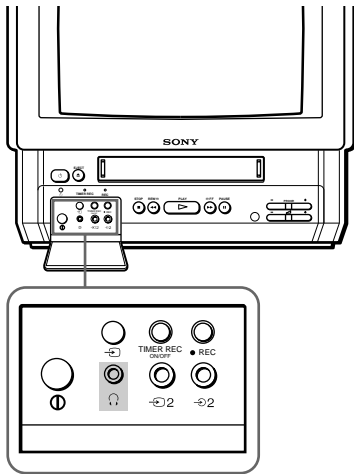

Geluid uitzetten

Druk op .

De indicator  verschijnt en blijft op het scherm staan.

Als u het geluid weer wilt horen, drukt u opnieuw op  of  +.

Informatie op scherm afbeelden

Druk op  als u informatie op het scherm wilt afbeelden.

Wilt u dat het programmanummer, het kanaalnummer en de zendernaam op het scherm zichtbaar blijven, dan drukt u opnieuw op .

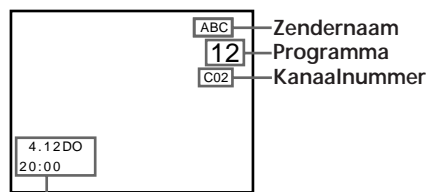
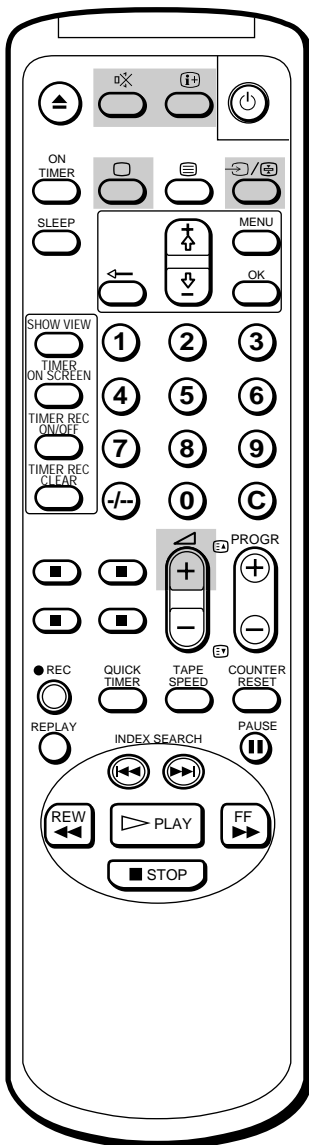

U kunt de informatie van het scherm verwijderen door op  te drukken tot er niets meer wordt afgebeeld.



Huidige datum en tijd

Videobeelden bekijken

Druk op  tot het gewenste videobeeld wordt weergegeven.

Om naar het gewone TV-beeld terug te keren, drukt u op  totdat het programmanummer verschijnt of drukt één keer op  op de afstandsbediening. Zie pagina 192 voor meer informatie over de invoer van videobeelden.

Luisteren via hoofdtelefoon

Steek een hoofdtelefoon (niet meegeleverd) in de  jack (hoofdtelefoon) die zich achter het paneel aan de voorzijde van de video-TV bevindt.

Het geluid van de luidspreker wordt uitgeschakeld.

Teletext kijken

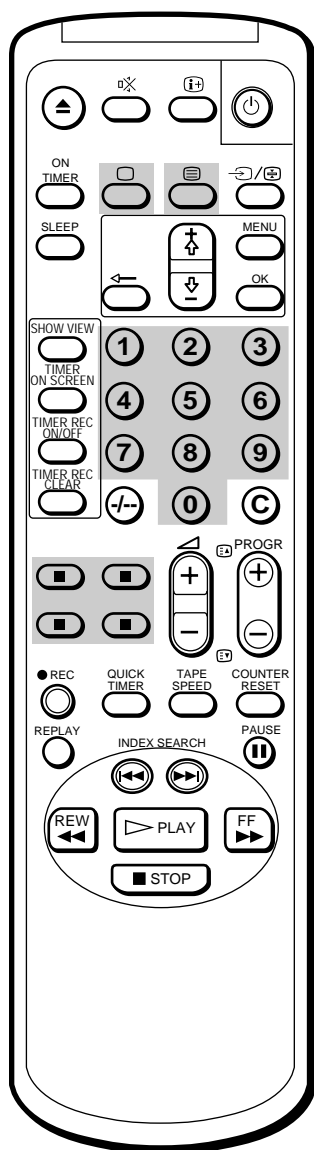



Het Teletext-kanaal wijzigen

- Druk eerst op  om naar de TV-modus terug te keren en herhaal vervolgens stappen 1 tot 3.
- Als het ontvangstsignaal zwak is, kunnen er fouten met Teletext optreden.

Televisiestations zenden informatie uit via de televisiekanaal en dit heet Teletext. Met Teletext kunt u allerlei informatie zoals weersberichten en nieuws op ieder moment van de dag bekijken.

Teletext in- en uitschakelen

- 1 Kies het televisiekanaal met de Teletext die u wilt bekijken.
- 2 Druk op  om Teletext weer te geven.
Er wordt een Teletext pagina weergegeven (meestal de inhoudsopgave). Als er geen Teletext-uitzending is, verschijnt er "P100" op een zwart scherm.
- 3 Druk op de nummertoeetsen voor het 3-cijfergetal dat overeenkomt met het Teletext-nummer dat u wilt zien.
De nummers worden op het scherm weergegeven en de gevraagde pagina verschijnt binnen enkele seconden.
Als u zich vergist hebt, drukt u op drie willekeurige nummers en voert u vervolgens het juiste paginanummer in.
- 4 Druk op  om naar de TV-modus terug te keren.

Fasttext gebruiken

Met de functie Fasttext krijgt u toegang tot een Teletext-pagina door slechts één toets in te drukken. Wanneer een Fasttext-pagina wordt uitgezonden, verschijnt er een kleurgecodeerd menu aan de onderkant van het scherm. De kleuren van het menu corresponderen met de rode, groene en gele toetsen op de afstandsbediening. Deze kleurtoetsen fungeren als de Fasttext-toetsen in de Teletext-modus.

Druk op de kleurtoets die overeenkomt met het kleurgecodeerde menu. De pagina wordt binnen enkele seconden weergegeven.

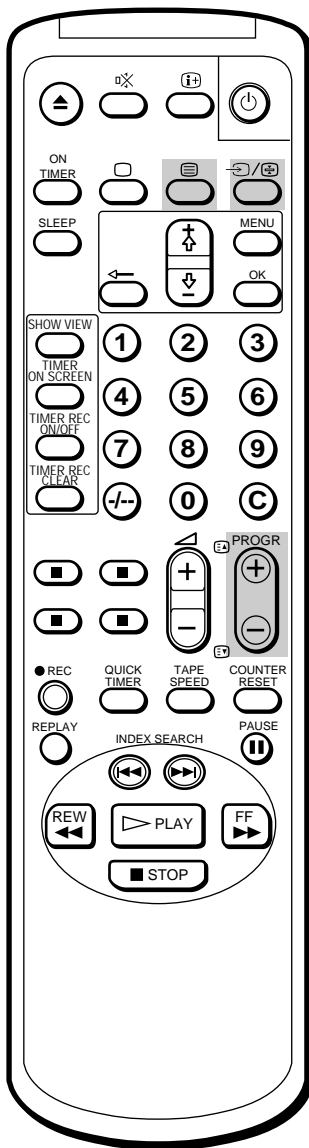

Toegang tot de volgende of vorige pagina krijgen

Druk op **PROGR** +/- / / .

De volgende of vorige pagina verschijnt op het scherm.

Een Teletekst-pagina over het televisiebeeld heen weergeven

Iedere keer wanneer u op drukt, wijzigt het scherm als volgt:

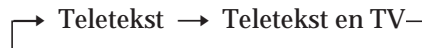

Voorkomen dat een Teletekst-pagina wijzigt of bijgewerkt wordt

Een Teletekst-pagina kan uit verscheidene sub-pagina's bestaan. U kunt voorkomen dat deze vanzelf voortschuiven om de tekst op uw gemak door te kunnen lezen.

Druk op (houd).

Het symbool verschijnt op het scherm en de gekozen pagina wordt vastgehouden.

Druk nogmaals op om naar de normale Teletekst-bediening terug te keren.

Een band afspelen

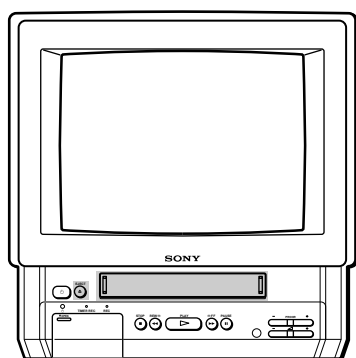

In dit gedeelte wordt beschreven hoe u een cassette inbrengt en afspeelt. Meer handige functies voor het afspelen van videobanden komen aan de orde bij "Extra mogelijkheden" op pagina 186.

Een videocassette laden

- 1 Druk op de toetsen , **PROGR +/-** of de cijfertoetsen op de afstandsbediening, of **PROGR +/-** op de video-TV wanneer het -lampje rood oplicht (om aan te geven dat de video-TV zich in de wachtstand bevindt).
- 2 Breng de cassette zachtjes in met de pijl naar omhoog. De cassette wordt automatisch in het compartiment geladen. De indicator verschijnt op het scherm en blijft zichtbaar totdat de cassette is geladen. Als de video-TV standby is, gaat deze nu automatisch aan. Als u een cassette zonder wisbeveiliging hebt ingebracht, begint het afspelen.

De videocassette verwijderen

Druk op de knop **EJECT** op de video-TV of op de afstandsbediening. De indicator verschijnt op het scherm en blijft zichtbaar tot de cassette is verwijderd. U kunt de cassette ook verwijderen in de wachtstand.

Een cassette beveiligen tegen wissen

De cassette is voorzien van een lipje dat voorkomt dat een eerder gemaakte opname per ongeluk wordt gewist. Verwijder het veiligheidsnokje met een schroevendraaier of dergelijke om opname te voorkomen.

Zonder veiligheidsnokje wordt de cassette uitgeworpen zodra u probeert ermee op te nemen.

Wilt u toch opnemen op een cassette waarvan het lipje al is afgebroken, dan kunt u de opening bedekken met een stukje plakband.

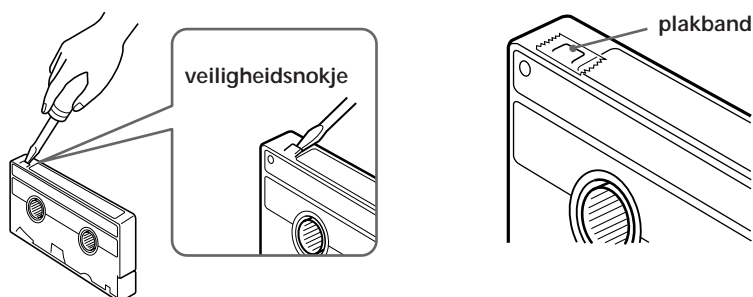
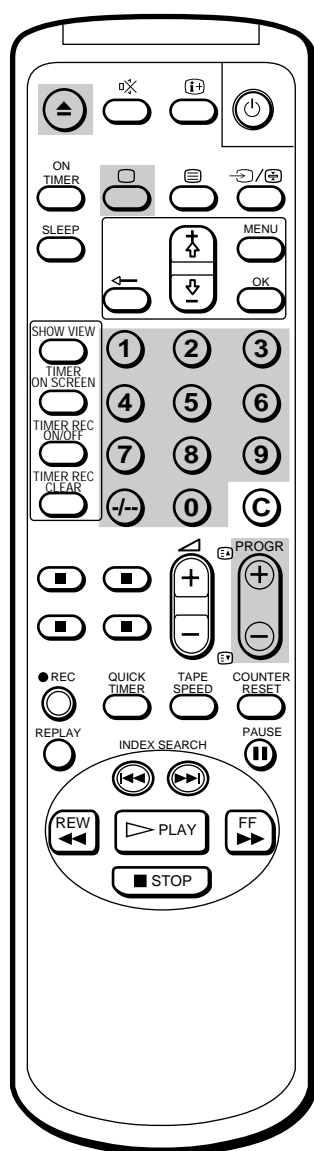

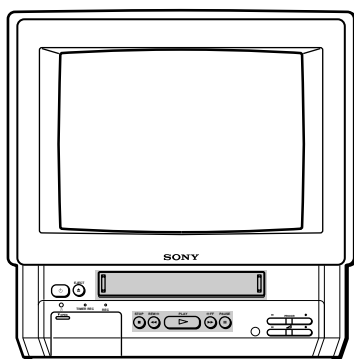

Een band afspelen

- 1 Als het -lampje op de video-TV rood oplicht (om aan te geven dat de video-TV zich in de wachtstand bevindt), drukt u op , of een cijfertoets op de afstandsbediening.
- 2 Plaats een cassette.
Als u een cassette zonder wisbeveiliging hebt ingebracht, begint het afspelen automatisch.
- 3 Druk op .
De weergave begint. De informatie op het scherm verdwijnt na enkele seconden.

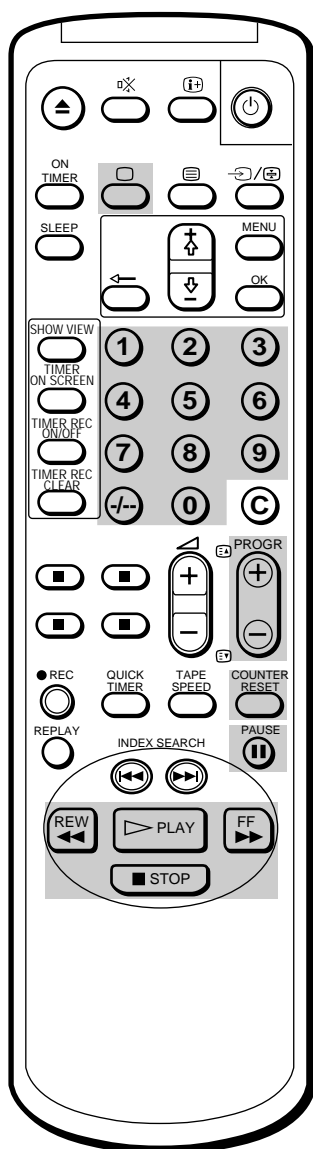

Stoppen met afspelen:

Druk op .

De video-TV keert terug naar het gewone televisiebeeld.

Het afspelen even onderbreken:

Druk op . Het beeld blijft staan.

Druk opnieuw op of druk op om het afspelen te hervatten.

Als u uw video-TV in de pauzestand laat, wordt de normale weergave na ongeveer 5 minuten hervat.

De band snel vooruitspoelen:

Druk op , druk daarna op .

De band terugspoelen:

Druk op , druk daarna op .

Een band op hoge snelheid afzoeken

Druk tijdens het afspelen op (terugspoelen) of (snel vooruitspoelen) en hou deze toets ingedrukt.

Een versneld weergegeven beeld verschijnt op het TV-scherm.

Om opnieuw over te gaan naar gewoon afspelen, laat u de toets weer los.

Om het beeld te bekijken bij snel vooruitspoelen en terugspoelen

Druk op tijdens het snel vooruitspoelen of tijdens het terugspoelen en hou de toets ingedrukt.

Zolang u de toets ingedrukt houdt, kunt u het beeld bekijken.

Zodra u de toets loslaat, schakelt u weer over naar gewoon snel vooruitspoelen of terugspoelen.

Bandteller op nul zetten

De bandteller is een hulpmiddel om een scène na het afspelen terug te vinden. Druk op om de teller op "0:00:00" te zetten voordat u de band afspeelt. Wanneer u een cassette inbrengt, wordt de teller automatisch op "0:00:00" gezet. De video-TV telt vervolgens de lengte van de afgespeelde band. Plaatsen op de band waar geen videosignaal is opgenomen, worden echter niet meegeteld.

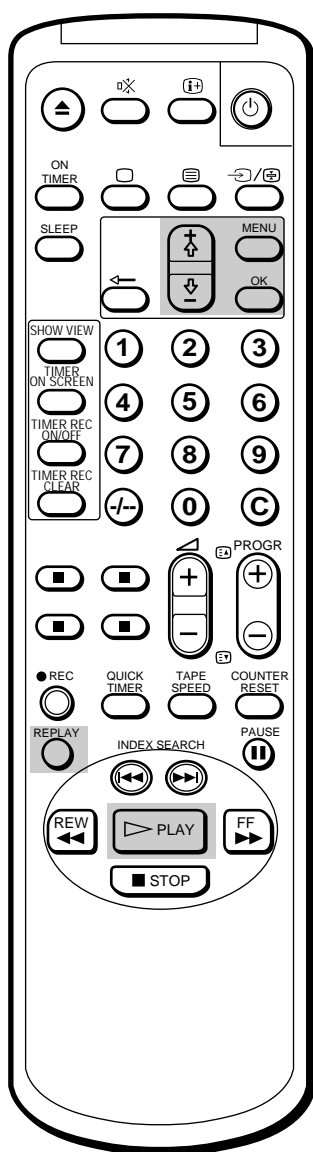

Een cassette herhaaldelijk afspelen (HERHALEN)

U kunt een opname herhaalde malen afspelen.

- 1 Druk op MENU.
Het hoofdmenu verschijnt.
- 2 Verplaats de wijzer (▶) met behulp van de + ⬆ of - ⬇ toetsen naar "VIDEO REC. INSTELLINGEN" en druk vervolgens op OK.

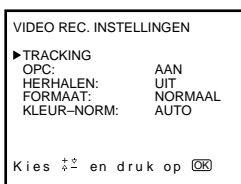

- 3 Verplaats de wijzer (▶) met behulp van de + ⬆ of - ⬇ toetsen naar "HERHALEN" en druk vervolgens op OK.
- 4 Kies AAN met behulp van de + ⬆ of - ⬇ toetsen.

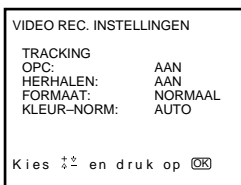

- 5 Druk op PLAY ▶.
De weergave start. Wanneer de band ten einde is, wordt hij automatisch achteruit gespoeld en start de weergave opnieuw.

Een scène automatisch herhalen

Met de toets REPLAY op de afstandsbediening kan een scène automatisch worden herhaald.

Druk op REPLAY.

De band wordt gedurende tien seconden achteruit gespoeld, waarna de weergave automatisch wordt hervat.

Als u meer dan tien seconden wil herhalen, drukt u herhaaldelijk op REPLAY. Bij elke druk op de toets wordt de speelduur met tien seconden verlengd tot 40 seconden in totaal.

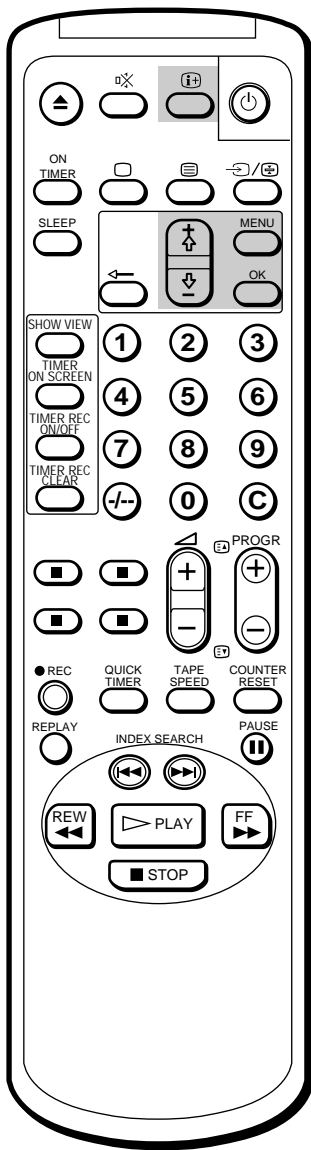

Let op:

De speelstand wordt altijd op het scherm afgebeeld wanneer de stand wordt gewijzigd (zelfs als **i+** is uitgeschakeld).

Het kleursysteem instellen

Normaal laat u het kleursysteem op AUTO staan. Wanneer er tijdens het afspelen echter strepen verschijnen in het beeld, moet u eventueel het kleursysteem instellen op dat waarmee de cassette werd opgenomen.

- 1 Druk op MENU.
Het hoofdmenu verschijnt.
- 2 Verplaats de wijzer (▶) met behulp van de + ⇧ of - ⇩ toetsen naar "VIDEO REC. INSTELLINGEN" en druk op OK.

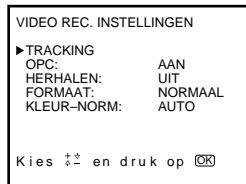

- 3 Verplaats de wijzer (▶) met behulp van de + ⇧ of - ⇩ toetsen naar "KLEUR-NORM" en druk op OK.
- 4 Druk op de + ⇧ of - ⇩ toetsen tot het gewenste kleursysteem verschijnt (PAL of NTSC) en druk op OK.

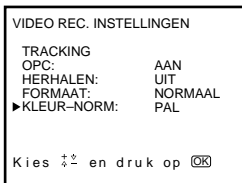

- 5 Druk op MENU om terug te keren naar het oorspronkelijke scherm.

Scherminformatie afbeelden

Door op **i+** te drukken kunt u de volgende informatie op het scherm afbeelden. Wilt u dat alleen de resterende bandlengte en de bandteller op het scherm blijven, dan drukt u nogmaals op **i+**.

U kunt alle informatie van het scherm verwijderen door een aantal malen op **i+** te drukken.

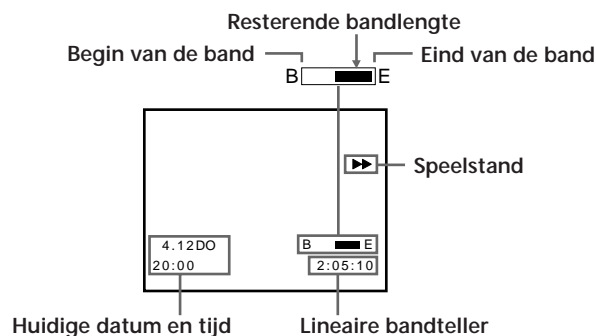

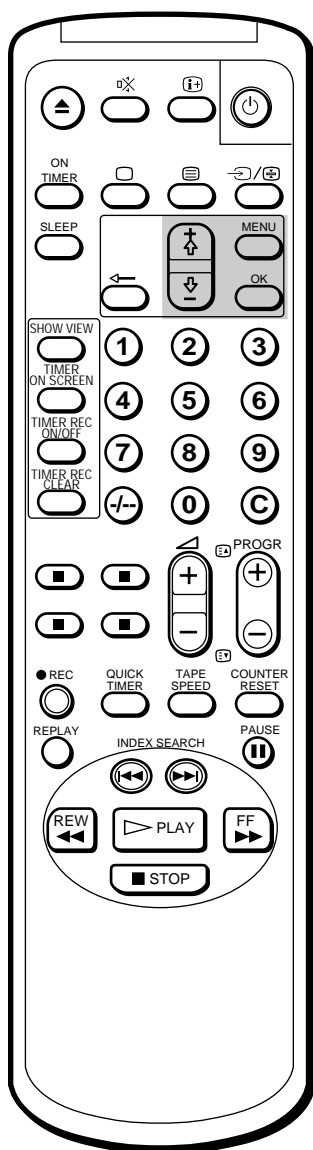

Programma's bekijken in 16:9 mode

Bij het bekijken van opnamen van programma's die werden uitgezonden in 16:9 mode, kunt u uw video-TV instellen op de 16:9 mode om beeldvervalsing te voorkomen.

- 1 Druk op MENU.
Het hoofdmenu verschijnt.
- 2 Verplaats de wijzer (▶) met behulp van de + ↕ of - ⇩ toetsen naar "VIDEO REC. INSTELLINGEN" en druk op OK.

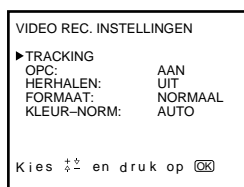

- 3 Verplaats de wijzer (▶) met behulp van de + ↕ of - ⇩ toetsen naar "FORMAAT" en druk op OK.
- 4 Druk op de + ↕ of - ⇩ toetsen, kies 16:9 en druk op OK.



- 5 Druk op MENU om terug te keren naar het oorspronkelijke scherm.

Opmerking

Bij het veranderen van zenders, van ingangsbron of bij het aan- en uitschakelen, keert de video-TV terug naar de normale stand.

Televisieprogramma's opnemen

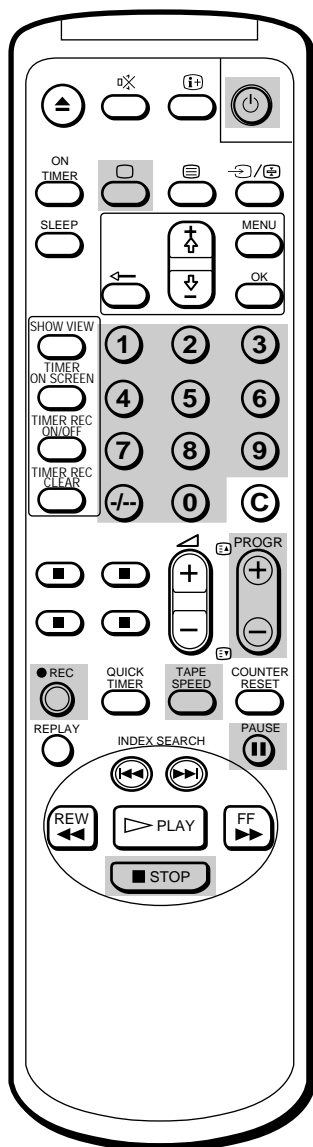
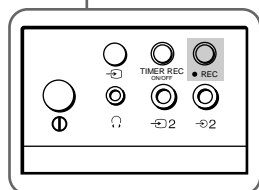
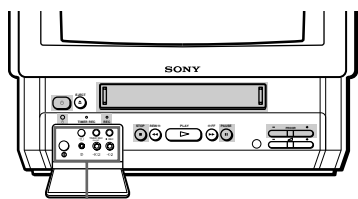

Opmerking (alleen KV-14V6D, KV-21V6D)

Om een programma op te nemen dat wordt ontvangen via een abonnee-TV decoder, moet u de zender voorinstellen zoals uitgelegd in "Een abonneetelevisiestation instellen" (pagina 163).

Televisieprogramma's opnemen

- 1 Druk op de toetsen , **PROGR +/-** of de cijfertoetsen op de afstandsbediening, of **PROGR +/-** op de video-TV wanneer het -lampje rood oplicht (om aan te geven dat de video-TV zich in de wachtstand bevindt).
- 2 Breng een cassette met wisbeveiliging in.
- 3 Druk op **TAPE SPEED** om de opnamesnelheid - **SP** (Standard Play) of **LP** (Long Play) - te kiezen. In de **LP** mode wordt de opnameduur van de cassette verlengd.
Maximum opnameduur
SP mode: 4 uur met E-240
LP mode: 8 uur met E-240

- 4 Selecteer het programmanummer met **PROGR +/-**. U kunt ook de cijfertoetsen van de afstandsbediening gebruiken. Voor tweecijferige nummers (b.v.14) drukt u eerst op **-/-**, dan op 1 en 4.
- 5 Druk op **REC** .
Het lampje **REC** aan de voorzijde van de video-TV gaat branden en het opnemen begint.

Stoppen met opnemen:

Druk op **STOP** .

Wanneer het einde van de band is bereikt, wordt de band automatisch teruggespoeld naar het begin. Daar stopt de band. Deze functie werkt niet wanneer de video-TV is uitgeschakeld.

Het opnemen onderbreken

Druk op **PAUSE** .

Druk opnieuw op **PAUSE** als u het opnemen wilt hervatten.

U kunt deze toets gebruiken om een ongewenste scène uit de opname weg te laten.

1 Druk op **PAUSE** wanneer er iets op het scherm verschijnt dat u niet wilt opnemen.

Het opnemen wordt onderbroken.

2 Druk opnieuw op **PAUSE** om de onderbreking op het gewenste punt te beëindigen.

Het opnemen wordt hervat op het punt waar de onderbreking plaatsvond.

Als de opnamepauze langer dan ongeveer 5 minuten duurt, stopt de opname.

Opnemen terwijl de televisie uit staat

Druk op .

De TV wordt uitgezet en het -lampje gaat branden.

De video-TV blijft opnemen.

Een programma bekijken terwijl u een ander opneemt (alleen KV-14V6D, KV-21V6D)

U kunt een TV-programma bekijken en tegelijkertijd een ander opnemen wanneer uw video-TV is uitgerust met twee tuners. Alleen de modellen KV-14V6D en KV-21V6D zijn uitgerust met twee tuners.

Kies het programma met **PROGR +/-** , de nummertoeetsen op de afstandsbediening of **PROGR +/-** op de video-TV.

Opnemen met de timer

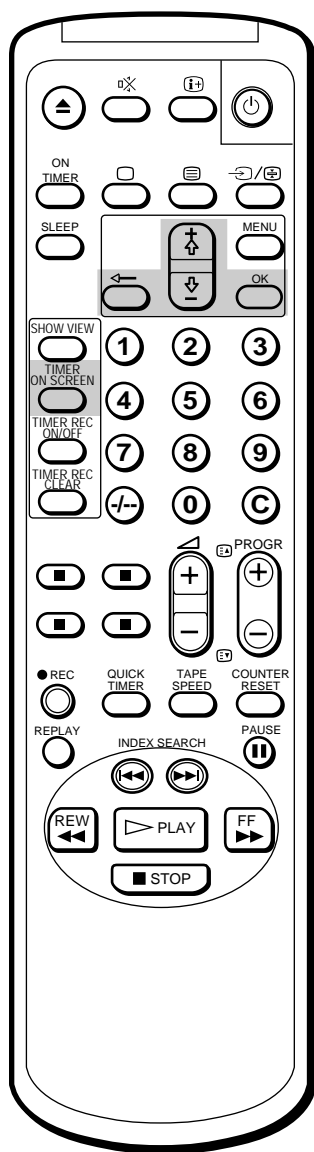

Als u zich tijdens het instellen van de timer vergist hebt:

Druk op **←** om terug te gaan naar de vorige positie en corrigeer de instelling.

Als u probeert een starttijd in te stellen die in het verleden ligt:

Alle onderdelen van de instelling worden gewist.

Met de Timer-functie kunt u de video-TV programmeren voor het opnemen van maximaal zes programma's in een periode van één maand.

Voordat u begint:

- Druk op de toetsen **□**, **PROGR +/-** of de cijfertoetsen op de afstandsbediening, of **PROGR +/-** op de video-TV om de video-TV in te schakelen.
- Controleer of de klok de juiste datum en tijd aangeeft. Als dat niet het geval is, verschijnt de melding "A.u.b. de tijd instellen" op het scherm. Zie "De klok instellen" op pagina 166.
- Controleer of de ingebrachte cassette wisbeveiliging heeft. Als een cassette zonder wisbeveiliging is geladen, ziet u de melding "Voor opnemen is een cassette met het wispreventienokje nodig".
- Richt eventueel de binnenantenne voor een goede ontvangst van de zender waarvan u wilt opnemen.

Timer instellen

Voorbeeld: zo neemt u een programma op dat wordt uitgezonden op programmapositie 26 van 20:15 tot 21:55 op zaterdag 6 december 1997, in SP mode.

- 1 Druk op **TIMER ON SCREEN**.
Het scherm **TIMER OVERZICHT** verschijnt.

TIMER OVERZICHT	20:00
VPS/PDC: UIT	4. 12DO
DATUM	START STOP PRG
---	---
---	---
---	---
---	---
---	---
Kies ↕ en druk op OK	

- 2 Druk op **OK**.
De datum van vandaag wordt rood afgebeeld.

- 3 Druk op **+ ↕** totdat "6 ZA" wordt afgebeeld.
Zie voor een regelmatig terugkerende opname "Dagelijks of wekelijks opnemen" op pagina 180.

TIMER OVERZICHT	20:00
VPS/PDC: UIT	4. 12DO
DATUM	START STOP PRG
6 ZA	---
---	---
---	---
---	---
---	---
Kies ↕ en druk op OK	

- 4 Druk op **OK** en stel vervolgens met **+ ↕** of **- ↕** het uur van de starttijd in op "20".

TIMER OVERZICHT	20:00
VPS/PDC: UIT	4. 12DO
DATUM	START STOP PRG
6 ZA	20:--
---	---
---	---
---	---
---	---
Kies ↕ en druk op OK	

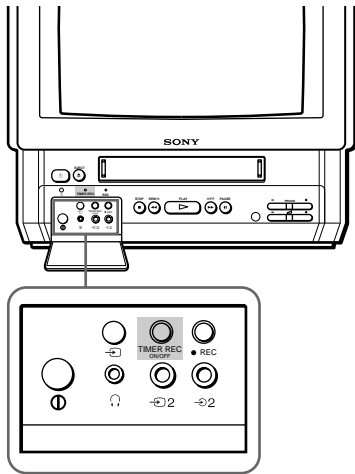

Dagelijks of wekelijks opnemen

U kunt de video-TV zo instellen dat hetzelfde programma elke dag of elke week op dezelfde dag wordt opgenomen. Druk in stap 3 op \downarrow totdat de gewenste instelling in het veld "DATUM" verschijnt. De instelling verspringt bij elke toetsaanslag als volgt:

4 (vandaag) → MA-ZO → MA-ZA → MA-VR → ELKE ZA → ELKE VR
 → ELKE DO → ELKE WO → ELKE DI → ELKE MA → ELKE ZO → 3
 (volgende maand) → 2.....

Opnemen met timer stoppen:

Druk op TIMER REC ON/OFF.
 Het TIMER REC lampje gaat uit.

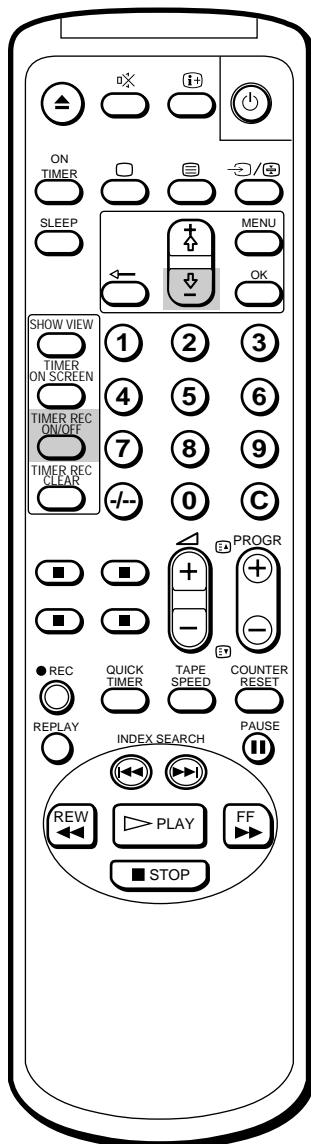

Video-TV gebruiken voor timer-opname begint

Terwijl het toestel standby staat voor timer-opname, kunt u televisie kijken, de timer-instelling controleren en de teller op nul zetten. Voor de volgende handelingen moet u echter eerst op TIMER REC ON/OFF drukken om het TIMER REC-lampje uit te schakelen:

- een cassette verwijderen,
- de band vooruit- of terugspoelen,
- de timer-instelling veranderen of opheffen.

Vergeet niet na deze handelingen nogmaals op TIMER REC ON/OFF te drukken, zodat het lampje TIMER REC weer gaat branden.

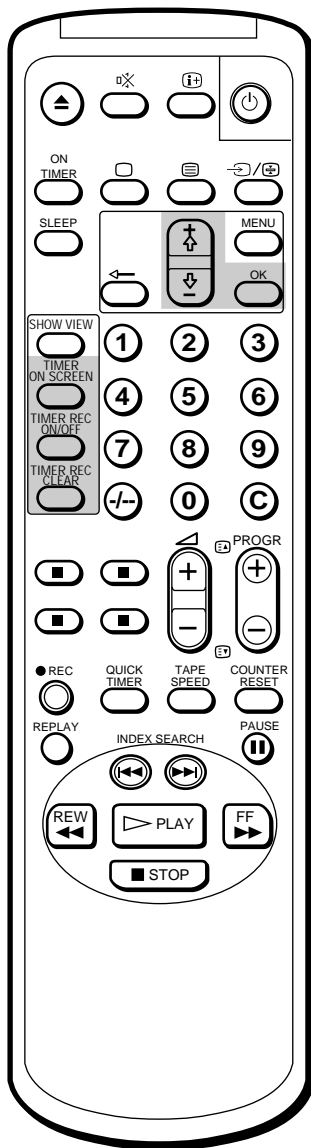

Timer-instelling controleren

U kunt de lijst met geprogrammeerde timer-instellingen weergeven.

Druk op **TIMER ON SCREEN**.
Het scherm **TIMER OVERZICHT** verschijnt.

TIMER OVERZICHT		20:00
VPS/PDC:	UIT	4. 12DO
DATUM	START	STOP PRG
▶ 6	ZA	20:15 21:55 26 SP
7	ZO	8:30 10:15 50 SP
	MA-ZA	23:00 0:00 1 SP
	ELKE ZO	9:55 12:30 12 LP
		---:--- ---:--- ---
		---:--- ---:--- ---

Kies \uparrow \downarrow en druk op OK

Druk opnieuw op **TIMER ON SCREEN** om het **TIMER OVERZICHT** te laten verdwijnen.

Timer-instelling veranderen of opheffen

- 1 Druk op **TIMER REC ON/OFF** om het lampje **TIMER REC** aan de voorzijde van de video-TV te laten uitgaan.
- 2 Druk op **TIMER ON SCREEN** om het scherm **TIMER OVERZICHT** af te beelden.
- 3 Selecteer met $+$ \uparrow of $-$ \downarrow de instelling die u wilt veranderen of opheffen.

TIMER OVERZICHT		20:00
VPS/PDC:	UIT	4. 12DO
DATUM	START	STOP PRG
▶ 6	ZA	20:15 21:55 26 SP
7	ZO	8:30 10:15 50 SP
	MA-ZA	23:00 0:00 1 SP
	ELKE ZO	9:55 12:30 12 LP
		---:--- ---:--- ---
		---:--- ---:--- ---

Kies \uparrow \downarrow en druk op OK

- 4 **De instelling veranderen:**
Geef alle onderdelen opnieuw op met $+$ \uparrow of $-$ \downarrow en **OK**.
Zie "Timer instellen", stap 2 tot 10, op pagina 178 en 179.

De instelling opheffen:
Druk op **TIMER REC CLEAR**.

- 5 Druk op **TIMER ON SCREEN** om terug te gaan naar het oorspronkelijke scherm.
- 6 Als er nog geprogrammeerde programma's in de lijst staan, drukt u op **TIMER REC ON/OFF** om de video-TV standby te zetten.

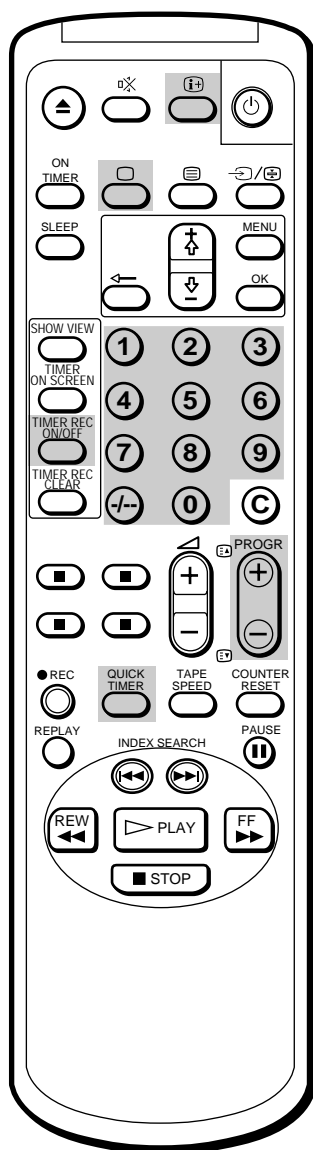

Opnemen met de QUICK TIMER

U kunt de video-TV zo programmeren dat het opnemen meteen begint en automatisch stopt na een opgegeven tijdsduur.

Als de klok niet gelijk is gezet, kunt u niet opnemen met QUICK TIMER.

Als u aan het opnemen bent

- 1 Druk op QUICK TIMER op de afstandsbediening. Op het scherm verschijnt "QUICK TIMER 0:00".
- 2 Druk een aantal malen op QUICK TIMER om de opnameduur te selecteren. Telkens als u op de knop drukt, verspringt de tijdsduur als volgt:

0:00 → 0:30 → 1:00 → → 7:30 → 8:00

Zelfs als u de video-TV uitschakelt, gaat het opnemen door. Na afloop van de geselecteerde tijdsduur wordt het opnemen automatisch beëindigd.

Als u niet aan het opnemen bent

- 1 Druk op de toetsen □, PROGR +/- of de cijfertoetsen op de afstandsbediening, of PROGR +/- op de video-TV om deze in te schakelen.
- 2 Breng een cassette met wisbeveiliging in.
- 3 Selecteer het programmanummer dat u wilt opnemen.
- 4 Druk op QUICK TIMER op de afstandsbediening. Op het scherm verschijnt "QUICK TIMER 0:00".
- 5 Druk een aantal malen op QUICK TIMER om de opnameduur te selecteren. Telkens als u op de knop drukt, verspringt de tijdsduur als volgt:

0:00 → 0:30 → 1:00 → → 7:30 → 8:00

De gekozen tijdsduur wordt rood en het opnemen begint. Zelfs als u de video-TV uitschakelt, gaat het opnemen door. Na afloop van de geselecteerde tijdsduur wordt het opnemen beëindigd.

De opnameduur veranderen terwijl het opnemen al is begonnen:

Druk op QUICK TIMER totdat de gewenste tijdsduur verschijnt.

De resterende opnameduur afbeelden tijdens het opnemen:

Druk op . De opnameduur telt per minuut af.

Een QUICK TIMER-opname stoppen:

Druk op TIMER REC ON/OFF.

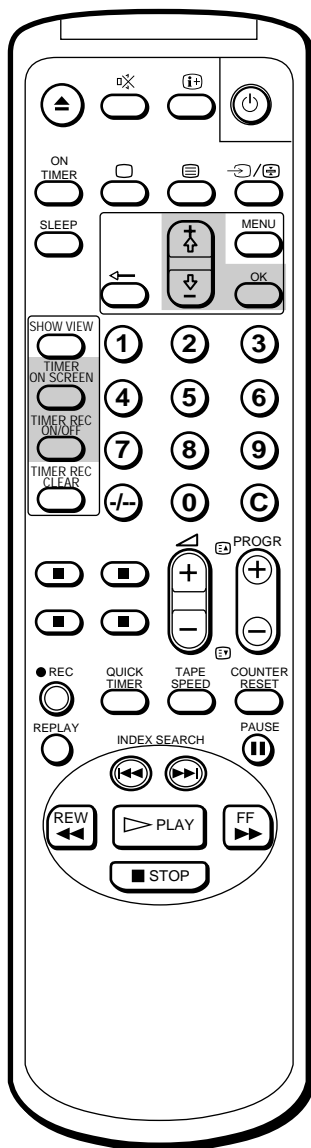

Timer-opname met VPS/PDC-signalen

Het Duitse uitzendsysteem zendt VPS (Video Programme System) of PDC (Programme Delivery Control)-signalen mee met de TV-programma's. Deze signalen zorgen ervoor dat timer-opnamen correct plaatsvinden ongeacht te laat of te vroeg begonnen programma's of programma-onderbrekingen. Als een programma bijvoorbeeld wordt onderbroken door een extra nieuwsbulletin, stopt de opname. Zodra het onderbroken programma wordt hervat, begint ook het opnemen weer.

- 1 Als het lampje **TIMER REC** op het voorpaneel brandt, kunt u dit uitschakelen door op **TIMER REC ON/OFF** te drukken.
- 2 Druk op **TIMER ON SCREEN**. Het **TIMER OVERZICHT** scherm verschijnt.

TIMER OVERZICHT	20:00
VPS/PDC: UIT	4. 12DO
DATUM	START STOP PRG
▶ 6 ZA	20:15 21:55 26 SP
7 ZO	8:30 10:15 50 SP
MA-ZA	23:00 0:00 1 SP
ELKE ZO	9:55 12:30 12 LP
---	---:--- ---:--- ---
---	---:--- ---:--- ---

Kies $\uparrow\downarrow$ en druk op OK

- 3 Kies VPS/PDC met behulp van de $+$ \uparrow of $-$ \downarrow toetsen en druk op **OK**. VPS/PDC licht rood op.

TIMER OVERZICHT	20:00
▶ VPS/PDC: UIT	4. 12DO
DATUM	START STOP PRG
6 ZA	20:15 21:55 26 SP
7 ZO	8:30 10:15 50 SP
MA-ZA	23:00 0:00 1 SP
ELKE ZO	9:55 12:30 12 LP
---	---:--- ---:--- ---
---	---:--- ---:--- ---

Kies $\uparrow\downarrow$ en druk op OK

- 4 Kies **AAN** met behulp van de $+$ \uparrow of $-$ \downarrow toetsen en druk op **OK**.

TIMER OVERZICHT	20:00
VPS/PDC: AAN	4. 12DO
DATUM	START STOP PRG
6 ZA	20:15 21:55 26 SP
7 ZO	8:30 10:15 50 SP
MA-ZA	23:00 0:00 1 SP
ELKE ZO	9:55 12:30 12 LP
---	---:--- ---:--- ---
---	---:--- ---:--- ---

Kies $\uparrow\downarrow$ en druk op OK

- 5 Stel de timer in met de procedure beschreven onder "Timer instellen" (pagina 178 en 179).

Opmerkingen over opnemen met VPS/PDC

- Wanneer de opnametijden van twee programma's overlappen, doordat de uitzendtijden zijn gewijzigd, krijgt het programma dat het eerst wordt uitgezonden prioriteit. Het opnemen van het tweede programma begint wanneer het eerste is afgelopen.
- Als de video-TV geen VPS/PDC-signaal ontvangt omdat dit te zwak is of omdat het station geen VPS/PDC-signalen uitzendt, wordt een timer-opname gemaakt zonder de VPS/PDC-functie.
- (alleen KV-14V5D, KV-21V5D) Als u wilt opnemen met VPS/PDC terwijl u naar de TV kijkt, schakelt het programma automatisch over naar het timer-opname programma, en kunt u niet meer van programma veranderen. Gebruik VPS/PDC opname alleen met de video-TV in de wachtstand. Schakel de timer-opname met VPS/PDC uit als u voortdurend TV kijkt.

TV-programma's opnemen met ShowView

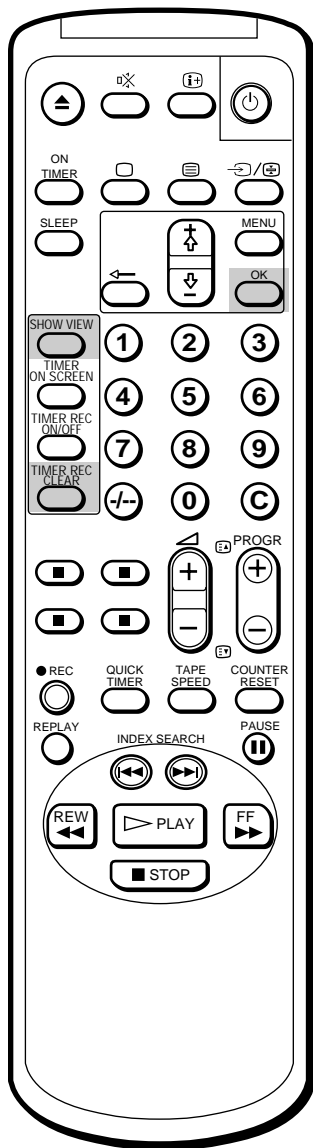

Als u een fout hebt gemaakt bij het invoeren van het ShowView-nummer van het programma

Druk op TIMER REC CLEAR en geef vervolgens het juiste nummer op.

Met de functie ShowView kunt u nog gemakkelijker timer-opnamen maken. Met ShowView kunt u alle gewenste instellingen opgeven door alleen de 9-cijferige code van het gewenste programma op te geven. Deze code kunt u in uw TV-gids vinden. U kunt deze functie pas gebruiken wanneer u de video-TV hebt ingesteld voor ShowView en programmaposities hebt toegewezen aan de verschillende guide-kanalen. Zie "ShowView handmatig instellen" op pagina 164 voor meer informatie.

Voordat u begint

- Druk op , **PROGR +/-** of een cijfertoets op de afstandsbediening of op **PROGR +/-** op de video-TV om de video-TV aan te zetten.
- Controleer of de datum en de klok juist zijn ingesteld. Raadpleeg "De klok instellen" op pagina 166 als dit niet het geval is.
- Controleer of de geplaatste cassette het wispreventienokje nog heeft.

1 Druk op SHOWVIEW.

Het menu SHOWVIEW verschijnt.

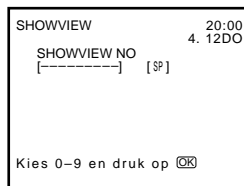

2 Geef het ShowView-nummer van het gewenste programma op met de cijfertoetsen.

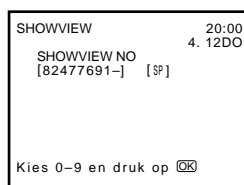

3 Druk op OK.

De opname-informatie wordt weergegeven, datum, begin- en eindtijd en programmapositie.



Controleer of deze informatie juist is. Als dit niet het geval is, drukt u op **TIMER REC CLEAR** om de instelling te annuleren.

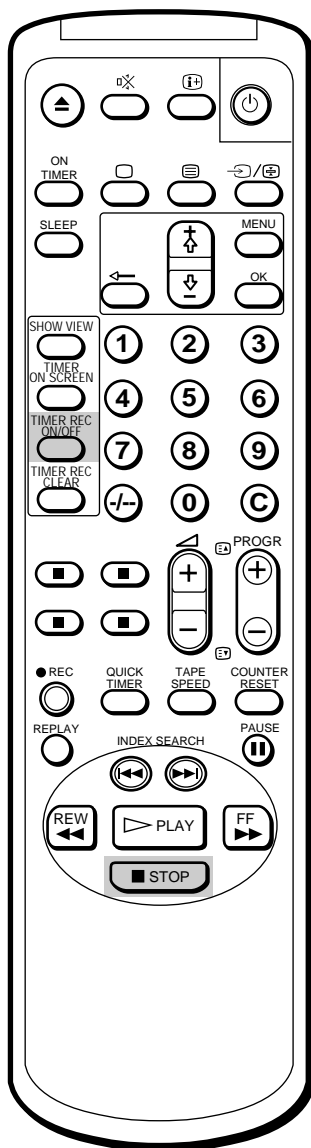

4 Herhaal stappen 2 en 3 als u een andere timer-instelling wilt opgeven.

5 Druk op **TIMER REC ON/OFF**.

Het lampje **TIMER REC** aan de voorzijde van de video-TV gaat branden en de video-TV gaat in de stand timer-opname standby.

Stoppen met opnemen

Als u de opname wilt stoppen, drukt u op **STOP** ■.

Automatisch uitschakelen met SLEEP-timer

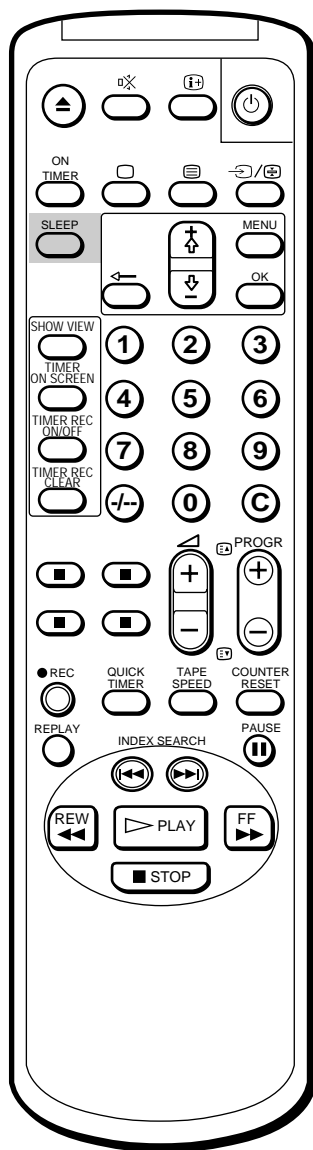

U kunt de video-TV zo programmeren dat het toestel na een opgegeven aantal minuten overgaat op standby.

Druk op SLEEP.

Telkens als u op de knop drukt, verspringt de tijdsduur (in minuten) als volgt:

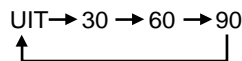

Eén minuut voordat de TV standby wordt gezet, verschijnt het bericht “Welterusten” op het scherm.

De SLEEP-instelling opheffen:

Druk op SLEEP om “UIT” te selecteren.

Automatisch inschakelen met ON TIMER

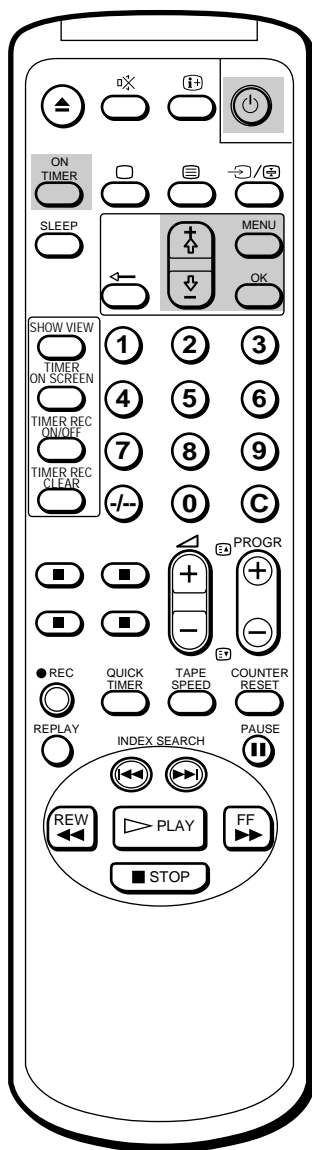

Het bericht van het scherm verwijderen:

Druk op een willekeurige toets van het toestel of de afstandsbediening.

U kunt de video-TV zo programmeren dat het toestel op een bepaalde tijd wordt ingeschakeld. U kunt voor een televisieprogramma of voor het afspelen van een videoband kiezen.

- 1 Druk op MENU om het hoofdmenu af te beelden.
- 2 Verplaats de wijzer (▶) met + ⇧ of - ⇩ naar "TIMER INSTELLEN" en druk op OK.

Het menu TIMER INSTELLEN verschijnt.



- 3 Druk op OK.
Het uur-veld van de timer-instelling wordt rood.
- 4 Stel het uur in met + ⇧ of - ⇩ en druk op OK.
Het minuten-veld wordt rood.
- 5 Stel de minuten in met + ⇧ of - ⇩ en druk op OK.
De wijzer staat bij "TIJD".
- 6 Verplaats de wijzer (▶) met + ⇧ of - ⇩ naar "BRON" en druk op OK.
- 7 Kies TV of VCR (videoweergave) met + ⇧ of - ⇩ en druk op OK.
Wanneer u TV selecteert, kiest u het programmanummer met + ⇧ of - ⇩ en druk op OK.

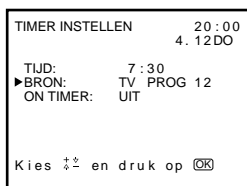

- 8 Verplaats de wijzer (▶) naar "ON TIMER" met + ⇧ of - ⇩ en druk op OK.
Selecteer vervolgens AAN met + ⇧ of - ⇩ en druk op OK.
- 9 Druk op MENU om naar het oorspronkelijke scherm terug te gaan.
- 10 Druk op ON TIMER.
Als u het toestel niet gebruikt, drukt u op de toets ⏻ om de video-TV op STANDBY te zetten.

Op de ingestelde tijd wordt de video-TV automatisch ingeschakeld. Als u twee uur lang op geen enkele toets drukt, schakelt de video-TV automatisch weer uit.

NL

Gebruik van KINDERSLOT

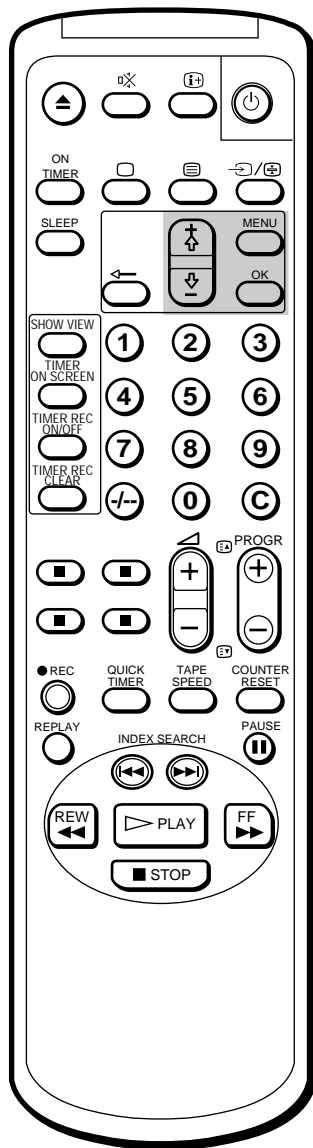

KINDERSLOT maakt de bedieningstoetsen vooraan op de video-TV onbruikbaar. Zo kunt u voorkomen dat kleine kinderen veranderen van kanaal, videofilms bekijken, enz.

- 1 Druk op MENU.
Het hoofdmenu verschijnt.
- 2 Verplaats de wijzer (▶) naar "KINDERSLOT" met behulp van de + ↕ of - ↕ toetsen en druk op OK.
Het menu KINDERSLOT verschijnt.

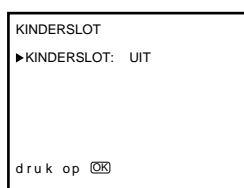

- 3 Druk op OK om het KINDERSLOT te beginnen instellen.
Het AAN/UIT gedeelte wordt nu weergegeven in het rood.
Kies UIT of AAN met behulp van de ↕ of - ↕ toetsen en druk op OK.
UIT: fabrieksinstelling.
AAN: de bedieningstoetsen op de video-TV werken niet (behalve de POWER toets).

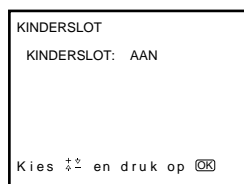

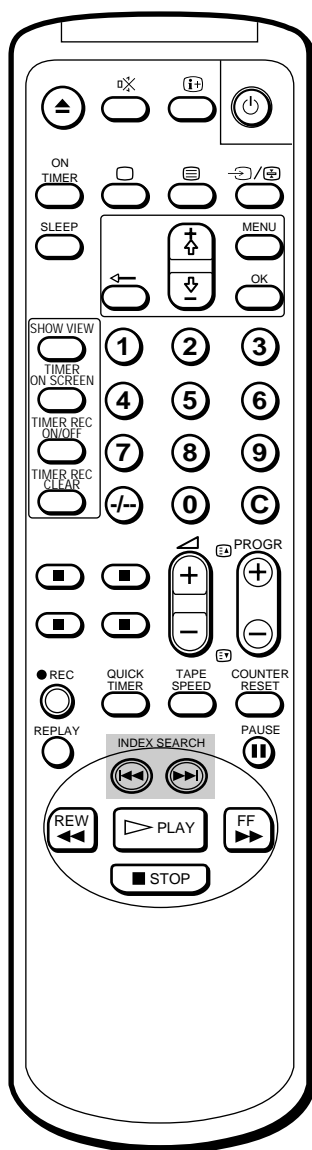

De afstandsbediening werkt ook wanneer KINDERSLOT is geactiveerd.

Zoeken met behulp van de INDEX functie



De video-TV brengt bij het begin van elke opname een index-sigitaal aan. Aan de hand van die signalen kan dan een bepaalde opname worden gezocht. Uw video-TV kan 99 signalen vooruit of achteruit zoeken op een cassette.

- 1 Plaats de cassette.
- 2 Druk herhaaldelijk op INDEX SEARCH  /  om aan te geven hoeveel index-signalen u vooruit of achteruit wilt zoeken.

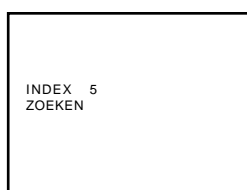

De weergave start en het indexnummer verschijnt op het scherm, aftellend naar nul. Wanneer nul is bereikt, start de weergave automatisch.

Stoppen met zoeken

Druk op STOP .

NL

De videobeeldkwaliteit verbeteren

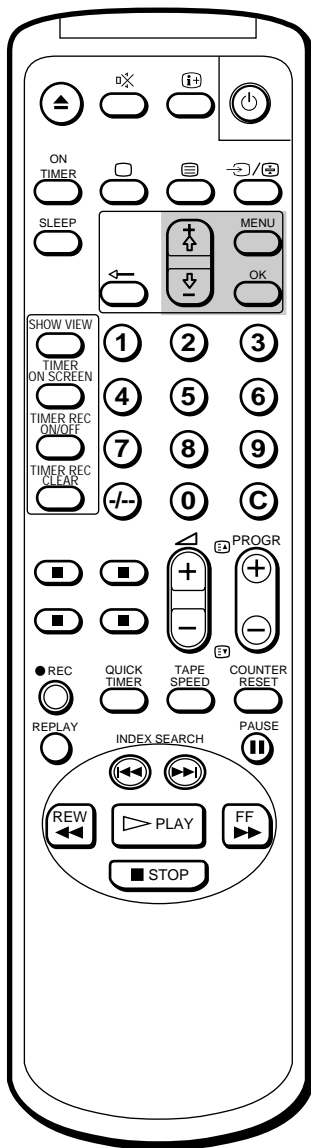

Terug naar automatische tracking:

Selecteer met + \uparrow of - \downarrow "AUTOM." in het menu TRACKING en druk op OK.

De spoorvolging afstellen

Automatisch

De spoorvolging, ook bekend als tracking, wordt op deze video-TV automatisch afgesteld. Tijdens het zoeken naar de optimale tracking is de indicator AUTOM. TRACKING zichtbaar.

Handmatig

Als er strepen of sneeuw in het videobeeld verschijnen, moet u de tracking met de hand bijstellen.

- 1 Druk op MENU om het hoofdmenu af te beelden.
- 2 Verplaats de wijzer (▶) met + \uparrow of - \downarrow naar "TRACKING" en druk op OK. Het menu TRACKING verschijnt.

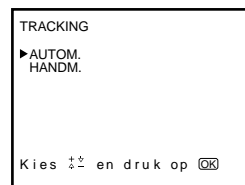

- 3 Selecteer HANDM. met + \uparrow of - \downarrow en druk op OK. De tracking-meter wordt afgebeeld.

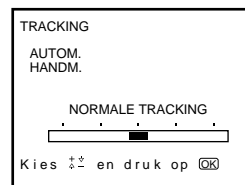

- 4 Stel de tracking bij met + \uparrow of - \downarrow tot u een goed beeld hebt.
- 5 Druk op OK. Het hoofdmenu verschijnt opnieuw.
- 6 Druk op MENU om terug te gaan naar het oorspronkelijke scherm.

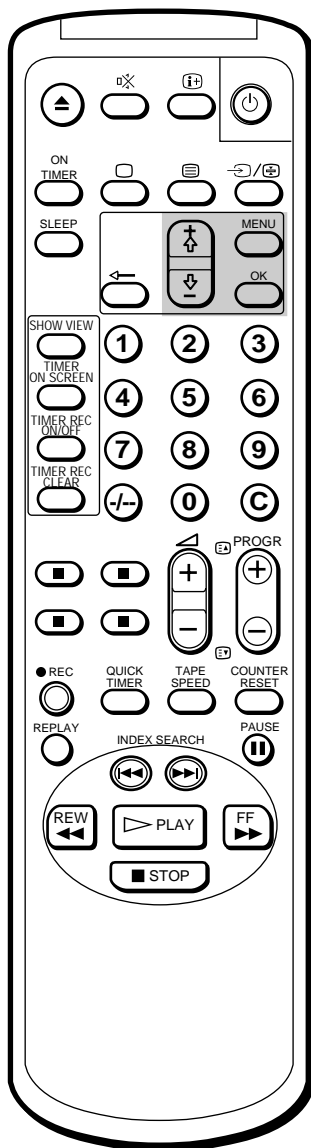

Afstellen met OPC (Optimum Picture Control)

Met de OPC-functie kunt u de afspreek- en opnamekwaliteit verhogen door automatische aanpassing van de systeempaarparameter aan de conditie van de videoband.

Deze functie is in de fabriek op AAN gezet. Laat de functie aangeschakeld voor een betere beeldkwaliteit. De OPC-functie werkt met alle soorten banden, ook huurbanden.

Gebruik het menu om de instelling te wijzigen.

- 1 Druk op MENU om het hoofdmenu af te beelden.
- 2 Verplaats de wijzer (▶) met + ↕ of - ⇩ naar "VIDEO REC. INSTELLINGEN" en druk op OK. Het menu VIDEO REC. INSTELLINGEN verschijnt.

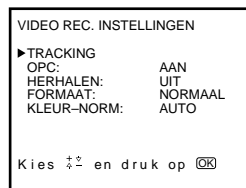

- 3 Verplaats de wijzer (▶) met + ↕ of - ⇩ naar "OPC" en druk op OK.
- 4 Selecteer AAN of UIT met + ↕ of - ⇩ en druk op OK.

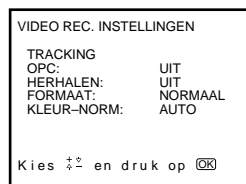

- 5 Druk op MENU om het hoofdmenu te verwijderen.

Automatische koppenreiniger

Een speciale voorziening maakt de videokoppen automatisch schoon wanneer een cassette wordt ingebracht of verwijderd. Als de koppen ook na een aantal malen inbrengen/verwijderen niet schoon genoeg zijn, moet u de koppen reinigen met de speciale Sony V-25CL reinigingscassette. Zie pagina 196 voor meer informatie over het reinigen van koppen.





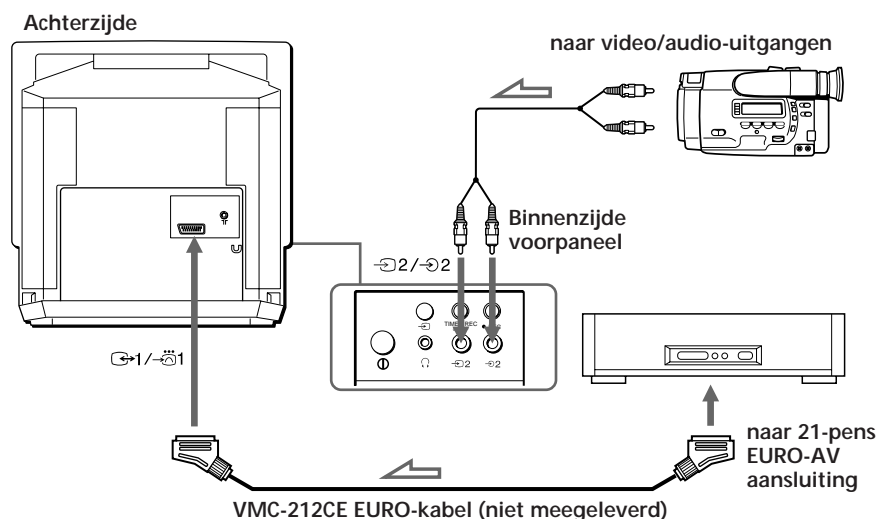

Extra apparatuur aansluiten

Beeldinvoer van een ander apparaat bekijken



Het video-invoersignaal bekijken

Druk een aantal malen op  totdat de gewenste invoerindicator op het scherm wordt afgebeeld.

-  1 voor audio/video-invoer of RGB-ingang via de  1-aansluiting
-  voor audio/RGB-ingang via de  1-aansluiting
-  2 voor audio/video-ingang via de  2 aansluitingen achter het frontpaneel van de video-TV

Opmerking

Voor de aansluiting van los verkrijgbare apparatuur zoals bijvoorbeeld videospelletjes, gebruikt u de kabels die door de fabrikant van de apparatuur worden aanbevolen.

Kopiëren met een tweede videorecorder

Als u een extra videorecorder gebruikt, kunt u een band kopiëren.

Kopiëren vanaf een andere videorecorder

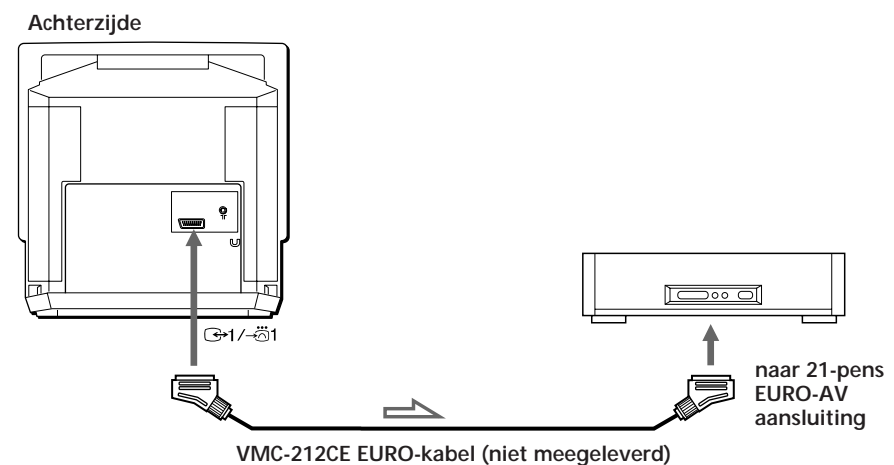

De aansluitingen zijn gelijk aan die van “Beeldinvoer van een ander apparaat bekijken”.

Kopiëren naar een andere videorecorder



NL

Abonneetelevisie kijken (alleen KV-14V6D, KV-21V6D)

Bij aansluiting van de abonnee-TV decoder op  1/ 1 met een VMC-212CE EURO kabel. Stel de abonnee-TV decoder in zoals beschreven onder “Een abonneetelevisiestation instellen” (pagina 163).

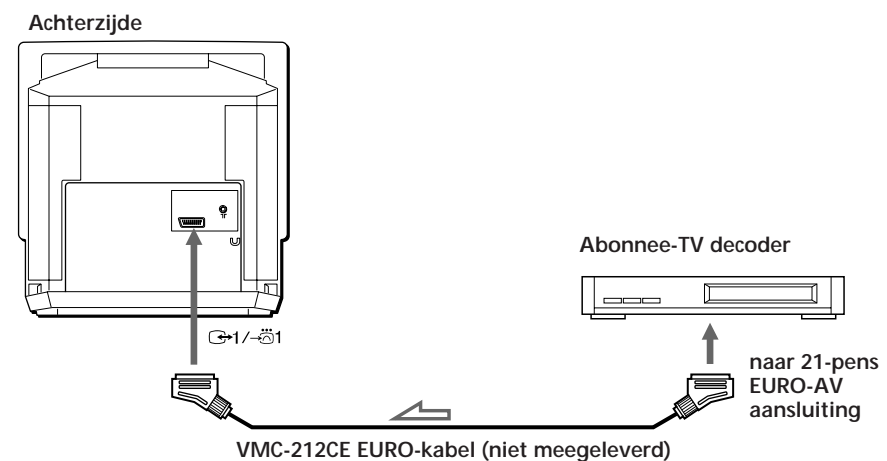

Verhelpen van storingen

Functie	Probleem	Mogelijke oorzaken en oplossingen
TV-ontvangst	Geen beeld (scherm is donker), geen geluid	<ul style="list-style-type: none"> • Het netsnoer is niet aangesloten. <ul style="list-style-type: none"> ➔ Sluit het netsnoer aan. • De video-TV is uitgeschakeld. <ul style="list-style-type: none"> ➔ Druk op de toetsen □, PROGR +/- of de cijfertoetsen op de afstandsbediening, of PROGR +/- op de video-TV.
	Goed beeld maar geen geluid	<ul style="list-style-type: none"> • De hoofdtelefoon zit in de ☞-aansluiting. <ul style="list-style-type: none"> ➔ Trek de stekker uit de aansluiting. • Op het scherm ziet u ☒. ➔ Druk op ☒. • Druk op ◀ +/-.
	Geen of slechte kleuren (scherm is donker) bij kleurenprogramma's, maar goed geluid.	<ul style="list-style-type: none"> • Stel "KONTRAST", "KLEUR" en "HELDERHEID" bij in het menu BEELDINSTELLINGEN (pagina 168).
	Geen beeld, geen geluid bij video-invoer	<ul style="list-style-type: none"> • De verbindingkabel tussen video-TV en invoerbron is niet aangesloten, <ul style="list-style-type: none"> ➔ Zorg voor een goede aansluiting. • Er is niet de juiste invoer geselecteerd. <ul style="list-style-type: none"> ➔ Druk op ☞ totdat het gewenste videobeeld verschijnt (pagina 192).
Klok en timer	De klok staat stil en "--/--" wordt afgebeeld.	<ul style="list-style-type: none"> • De stroomtoevoer - de Ⓛ - is langer dan één week onderbroken of uit geweest. <ul style="list-style-type: none"> ➔ Stel de klok en de timer indien nodig opnieuw in (pagina 166, 178, 184).
Afspelen	De video-TV staat aan, maar de band draait niet.	<ul style="list-style-type: none"> • De beveiliging is geactiveerd. <ul style="list-style-type: none"> ➔ Schakel het toestel uit, haal de stekker uit het stopcontact en laat het toestel ongeveer een minuut staan.
	Slechte beeldkwaliteit	<ul style="list-style-type: none"> • De KLEUR-NORM instelling in het VIDEO REC. INSTELLINGEN menu is fout. <ul style="list-style-type: none"> ➔ Stel KLEUR-NORM in op het systeem waarmee de band werd opgenomen (pagina 175). • Stel de tracking bij (pagina 190). • De videokoppen zijn vuil. <ul style="list-style-type: none"> ➔ Maak de koppen schoon met de Sony V-25CL reinigingscassette (pagina 196). Als deze cassette bij u in de buurt niet verkrijgbaar is, kunt u de koppen laten reinigen bij het dichtstbijzijnde Sony servicecentrum. (Gebruik geen bevochtigde reinigingscassettes die in de handel zijn. Hiermee kunt u de videokoppen beschadigen.) • De band is versleten. <ul style="list-style-type: none"> ➔ Gebruik een nieuwe band.
	Het geluid valt geheel of gedeeltelijk weg.	<ul style="list-style-type: none"> • De band is niet goed. <ul style="list-style-type: none"> ➔ Gebruik een nieuwe band.

Functie	Probleem	Mogelijke oorzaken en oplossingen
Opnemen	De cassette komt naar buiten wanneer u op REC ● drukt.	<ul style="list-style-type: none"> • De wisbeveiliging van de cassette is verwijderd. <ul style="list-style-type: none"> ➔ Bedek de opening van de wisbeveiliging met een stukje plakband of gebruik een andere cassette, met wisbeveiliging (pagina 172).
	Opnemen lukt niet.	<ul style="list-style-type: none"> • Er is geen cassette geladen. <ul style="list-style-type: none"> ➔ Breng een cassette met wisbeveiliging in. • Het einde van de band is bereikt. <ul style="list-style-type: none"> ➔ Spoel de band terug.
	Een abonneetelevisieprogramma werd niet opgenomen.	<ul style="list-style-type: none"> • Het abonneetelevisiestation was niet goed ingesteld. <ul style="list-style-type: none"> ➔ Controleer de instelling. (pagina 163)
	U kunt geen programma bekijken terwijl u een ander opneemt.	<ul style="list-style-type: none"> • Controleer het modelnummer. <ul style="list-style-type: none"> ➔ Alleen met de KV-14V6D en KV-21V6D kan een programma worden bekeken terwijl een ander wordt opgenomen.
Timer-opnamen	Timer instellen is niet mogelijk.	<ul style="list-style-type: none"> • De klok is niet ingesteld. <ul style="list-style-type: none"> ➔ Stel de huidige datum en tijd in (pagina 166). • U hebt zich vergist bij het instellen van de timer. <ul style="list-style-type: none"> ➔ Controleer de instelprocedure (pagina 178 tot 179).
	De cassette komt naar buiten wanneer u op TIMER REC ON/OFF drukt.	<ul style="list-style-type: none"> • De wisbeveiliging van de cassette is verwijderd. <ul style="list-style-type: none"> ➔ Bedek de opening van de wisbeveiliging met een stukje plakband of gebruik een andere cassette, met wisbeveiliging.
	Het lampje TIMER REC gaat niet branden, ook al drukt u op TIMER REC ON/OFF.	<ul style="list-style-type: none"> • Er is geen cassette geladen. <ul style="list-style-type: none"> ➔ Breng een cassette met wisbeveiliging in. • Het einde van de band is bereikt. <ul style="list-style-type: none"> ➔ Spoel de band terug. • Er is geen timer-opname ingesteld. <ul style="list-style-type: none"> ➔ Stel de timer-opname in (pagina 178 tot 179).
	Er is geen timer-opname gemaakt.	<ul style="list-style-type: none"> • U hebt niet op TIMER REC ON/OFF gedrukt. • De stroomtoevoer is meer dan een week onderbroken geweest.
Diversen	Er kan geen cassette worden ingebracht.	<ul style="list-style-type: none"> • Er is al een cassette geladen. <ul style="list-style-type: none"> ➔ Druk op ▲ om deze te verwijderen.
	De afstandsbediening werkt niet.	<ul style="list-style-type: none"> • De batterijen raken op. <ul style="list-style-type: none"> ➔ Vervang de batterijen (pagina 154). • De batterijen zijn onjuist geïnstalleerd. <ul style="list-style-type: none"> ➔ Installeer de batterijen met de plus- en minzijde in de juiste richting (pagina 154).

Onderhoud van de video-TV

De videokoppen reinigen

Wanneer het beeld bij het afspelen gestoord en slecht zichtbaar is, of als er helemaal geen beeld verschijnt, kunnen de videokoppen vervuild zijn. Reinig de videokoppen met een V-25CL reinigingscassette (niet meegeleverd) of laat de videokoppen reinigen bij een Sony servicecentrum.

Symptomen van vervuilde videokoppen

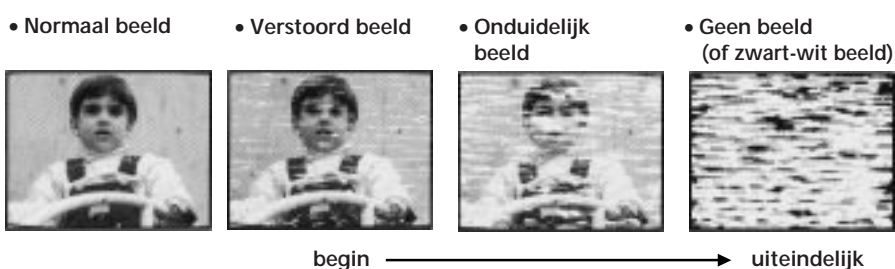

Versleten videokoppen

Als de video-TV slecht beeld houdt nadat u de videokoppen hebt schoongemaakt, moeten de koppen misschien worden vervangen. Neem contact op met uw dealer of een Sony servicecentrum.

Controle van de videokoppen na 1000 uur gebruik

Let op:

Gebruik geen bevochtigde reinigingscassettes die in de handel zijn. Daarmee kunt u de videokoppen beschadigen.

Een video-TV is een precisie-apparaat. Het moet opnemen op en afspelen van magneetbanden waarop beeldsignalen van een kleurentelevisie of een camcorder worden vastgelegd.

De videokoppen en de mechanische onderdelen die het bandtransport verzorgen, raken door het gebruik vervuild en versleten. Laat de video-TV daarom na elke 1000 gebruiksuren nakijken.

Technische gegevens

Televisie

Televisiesysteem	B/G
Kleurensysteem	PAL NTSC _{3,58} /NTSC _{4,43} (video-invoer)
Ontvangstbereik	Zie "Ontvangbare kanalen en kanaalweergave" hieronder.
Beeldbuis	KV-14V5D, KV-14V6D Black Trinitron KV-21V5D, KV-21V6D HiBlack Trinitron
Antenne-ingang	75-ohms antenneaansluiting voor VHF/UHF

Video

Formaat	VHS-standaard
Beeldopname	Helical scan-systeem met 2 roterende koppen
Geluidsopname	Mono
Videosignaal	PAL
Bandsnelheid	PAL SP: 23,39 mm/sec. LP: 11,70 mm/sec. NTSC (alleen PAL) SP: 33,35 mm/sec. EP: 11,12 mm/sec.
Maximale opnameduur	SP: 4 uur met E-240 LP: 8 uur met E-240

In- en uitvoer

Ingangen	LINE IN VIDEO: microfoonbus (1) 1 Vp-p, 75 ohm, niet gebalanceerd, negatief synchroon LINE IN AUDIO: microfoonbus (1) Ingangsniveau: 500 mVrms (100% modulatie) EURO-AV: 21-pens
Uitgang	EURO-AV: 21 pens
Jack hoofdtelefoon	mini-jack

Algemeen

Klok	Quartz-lock
Klokautonomie	ca. zeven dagen
Voeding	220-240 V wisselstroom, 50 Hz
Stroomverbruik	KV-14V5D: 67 W KV-14V6D: 73 W KV-21V5D: 97 W KV-21V6D: 103 W
Bedrijfstemperatuur	5°C tot 40°C
Opslagtemperatuur	-20°C tot 60°C
Afmetingen	KV-14V5D, KV-14V6D ca 397 × 409 × 426 mm (b/h/d) KV-21V5D, KV-21V6D ca 526 × 518 × 476 mm (b/h/d)
Gewicht	KV-14V5D, KV-14V6D ca 14 kg KV-21V5D, KV-21V6D ca 24 kg

Meegeleverde accessoires

- Afstandsbediening (1)
- R6-batterijen (formaat AA) (2)
- Antenne (1) (alleen KV-14V5D, KV-14V6D)

Wijzigingen in ontwerp en technische gegevens voorbehouden zonder voorafgaande kennisgeving.

Let op

Deze apparatuur voldoet aan de EU-richtlijn 89/336/EEC met betrekking tot radio-ontstoring.

Ontvangbare kanalen en kanaalweergave

Systeem	Ontvangbare kanalen	Kanaalweergave
B/G/H	E2 .. E12, E21 .. E69	C02 .. C12, C21 .. C69
Kable TV (1)	S1 .. S41	S01 .. S41
Kable TV (2)	S01 .. S05, M1 .. M10, U1 .. U10	S42 .. S46, S01 .. S10, S11 .. S20
Italië	A, B, C, D, E, F, G, H, H1, H2	C13, C14, C15, C16, C17, C18, C19, C20, C11, C12

Onderdelen en bedieningsorganen

Voorzijde van de video-TV

Op deze en de volgende pagina vindt u een genummerd overzicht van de knoppen en andere onderdelen van de video-TV en de afstandsbediening.

Voor meer informatie wordt naar paginanummers verwezen.

KV-14V5D, KV-14V6D

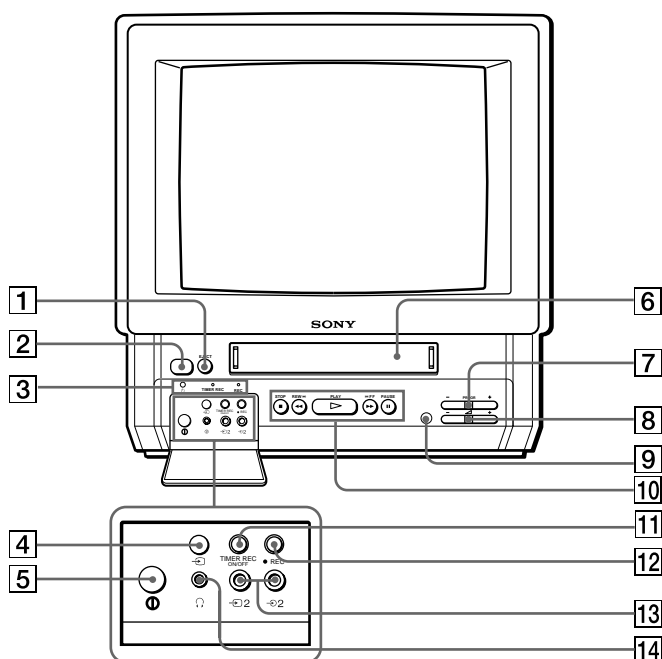

KV-21V5D, KV-21V6D

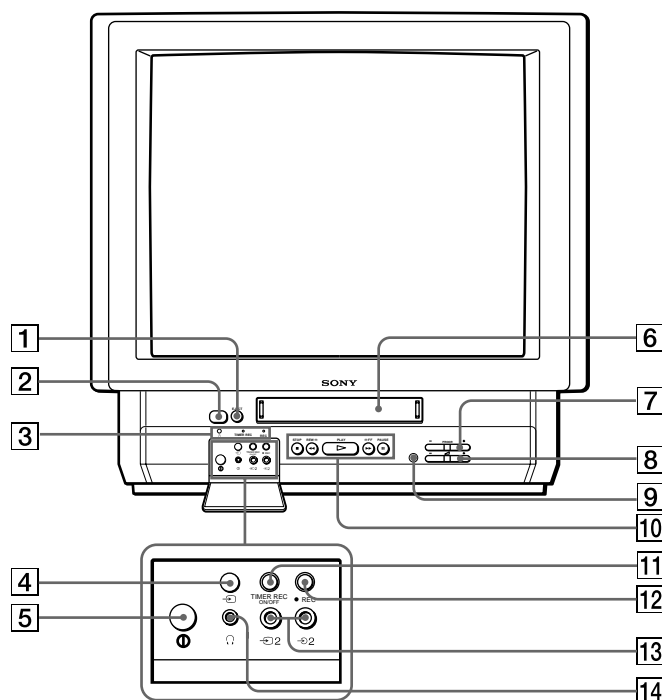

1 EJECT ▲-knop (pagina 172)

2 Standby-schakelaar ⏻ (pagina 167)

3 Lampjes
 ⏻ (pauze) (pagina 167)
 TIMER REC (opname) (pagina 179)
 REC (opname) (pagina 177)

4 ↵-toets (invoerselectie) (pagina 169, 192)

5 ⏻ (AAN/UIT)-schakelaar (pagina 156, 167)

6 Cassettecompartiment (pagina 172)

7 PROGR +/- (programmatoetsen) (pagina 167, 177)

8 ▲ +/- (volumetoetsen) (pagina 167)

9 Afstandssensor

10 Bandtransport-toetsen (pagina 173)

11 TIMER REC ON/OFF-toets (pagina 179, 180)

12 REC ●-toets (opname) (pagina 177)

13 ↵ 2/↵ 2-bussen (video/audio-ingangen) (pagina 192)

14 ⏻-bus (hoofdtelefoon) (pagina 169)

Afstandsbediening

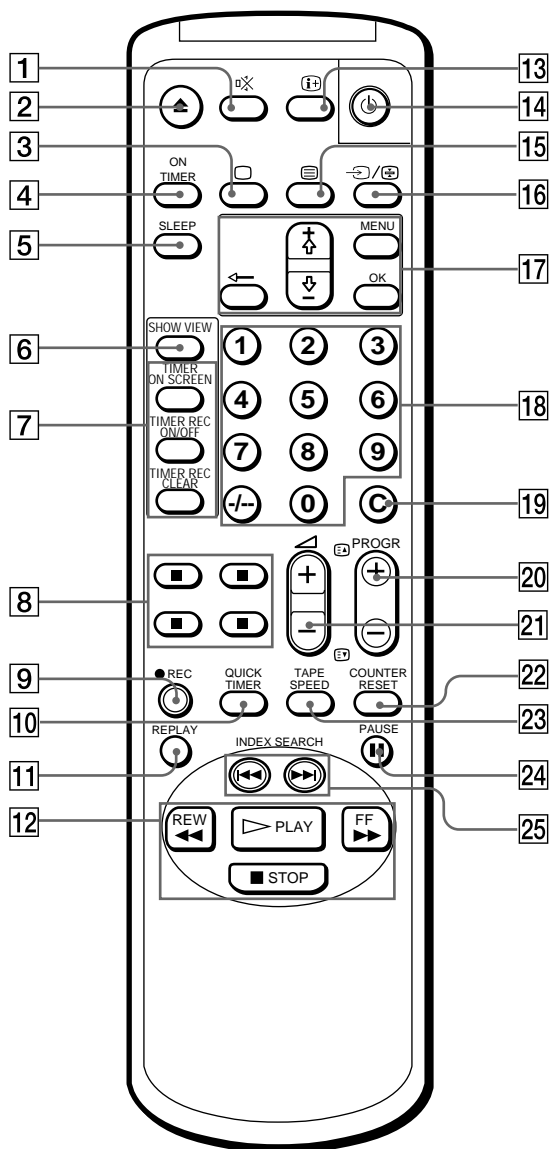

- 1 Mute-toets (geluid uit) (pagina 169)
- 2 Eject-toets (cassette verwijderen) (pagina 172)
- 3 TV (TV inschakelen)-toets (pagina's 156, 167)
- 4 ON TIMER-toets (pagina 187)
- 5 SLEEP-toets (pagina 186)
- 6 SHOWVIEW-toetsen (pagina 184)
- 7 TIMER REC-toetsen
 TIMER ON SCREEN (pagina 178, 181)
 ON/OFF (pagina 179, 180)
 CLEAR (pagina 181, 184)
- 8 Toetsen voor teletekstbediening (pagina 170)
- 9 REC ●-toetsen (opnemen) (pagina 177)
- 10 QUICK TIMER-toets (pagina 182)
- 11 REPLAY toets (pagina 174)
- 12 Bandtransport-toetsen (pagina 173)
 PLAY ▷, STOP ■, REW (terugspoelen) ◀◀,
 FF (snel vooruitspoelen) ▶▶
- 13 ⌕-toets (schermweergave) (pagina 169, 175)
- 14 ⏻-toets (standby) (pagina 167)
- 15 📺-toets (teletekst) (pagina 170)
- 16 ↵ (ingangskeuze)/⏸ (houd) toets (pagina 169, 171, 192)
- 17 Toetsen voor menubediening (pagina 156, 157)
 MENU
 + ⬆ / - ⬇
 ←
 OK
- 18 Cijfertoetsen (pagina 167, 177, 184)
- 19 C (directe afstemming) toets (pagina 162)
- 20 PROGR +/- (programmatoets)/⏮/⏭ (toegang tot teletekstpagina's) (pagina 167, 171, 177)
- 21 ∇ (volume) +/- toetsen (pagina 167)
- 22 COUNTER RESET-toets (pagina 173)
- 23 TAPE SPEED toets (pagina 177)
- 24 PAUSE ■■ toets (pagina 173, 177)
- 25 INDEX SEARCH ◀◀/▶▶ toetsen (pagina 189)

NL

Varning

Utsätt inte TV/videon för regn eller fukt, eftersom den då kan börja brinna eller ge elektriska chocker. Öppna inte skyddshöljet. Där innanför finns farlig högspänning. Låt endast auktoriserad personal underhålla och reparera TV/videon.

Observera

TV-program, filmer, hyreskassetter och liknande skyddas i vanliga fall av upphovsrättslagen. Inspelning av sådant material utan upphovsrättsinnehavarens tillstånd kan strida mot paragraferna i upphovsrättslagen.

Färgsystem

Denna TV/video är utformad för att ta emot TV-program som baseras på färgsystemet PAL (B/G) och för att spela in och spela med PAL-färgsystem. TV/videon kan också spela upp band med NTSC färgsystem.

Observera

Säkerhetsinformation

Allmän säkerhet:

- Utsätt inte TV/videon för regn eller fukt.
- Öppna inte det bakre höljet.

Användning:

- Använd endast TV/videon med spänningen 220–240 V växelström, 50 Hz.
- Använd inte TV/videon om den skadats av vätska eller ett hårt föremål-låt snarast auktoriserad personal kontrollera den.
- Dra ur kontakten om du inte tänker använda TV/videon under en längre tidsperiod. Håll i kontakten när du drar ur den. Dra aldrig i sladden.

Placering:

- Placera enheten så att det är minst 5 cm tomt utrymme runt den för att få tillräcklig ventilation.
- Placera inte TV/videon på heta, fuktiga eller mycket dammiga platser.
- Placera inte TV/videon på en plats där den kan utsättas för mekaniska vibrationer.

Överlåt allt underhåll och alla reparationer åt auktoriserad personal, för din egen säkerhets skull.

Om fuktkondens

Det kan hända att det bildas fukt i själva TV/videon när den förs utifrån direkt in i ett varmt rum. Detta kan resultera i att såväl videohuvudet som bandet skadas och att TV/videon inte kan fungera ordentligt. För att undvika att TV/videon skadas av fuktkondens bör du se till att du aldrig lämnar en videokassett i videon när du inte använder den. Vänta i ca 10 minuter innan du tar TV/videon i bruk när du flyttar den från en kall till en varm plats. Om bandgångsknapparna inte fungerar på grund av kondenserad fukt, låter du TV/videon vila i mer en timme med strömmen påslagen.

Innehåll

Komma igång

Steg 1 — Förberedelser	204
Kontrollera de medsända tillbehören	204
Sätta in batterierna i fjärrkontrollen	204
Steg 2 — Ansluta antenner	205
Ansluta en inomhusantenn (gäller endast KV-14V5D, KV-14V6D)	205
Ansluta en utomhusantenn	205
Steg 3 — Ställa in TV-stationer	206
Välja menyspråk	206
Förinställa kanaler automatiskt	207
Förinställa kanaler manuellt	208
Hoppa över programpositioner	209
Namnge en TV-station	210
Manuell fininställning	211
Ställa in en kanal tillfälligt	212
Ställa in en betal-TV-kanal (gäller endast KV-14V6D, KV-21V6D)	213
Steg 4 — Ställa in ShowView* manuellt	214
Ställa in guidekanalerna	214
Steg 5 — Ställa klockan	216

Basfunktioner

Se på TV	217
Sätta på och stänga av TV/videon	217
Välja TV-program	217
Justera volymen	217
Justera bilden	218
Dämpa ljudet	219
Visa information på skärmen	219
Se på videokanalen	219
Lyssna med hörlurar	219
Visa Text-TV	220
Sätta på och stänga text-TV	220
Använda Snabbtext	220
Spela upp ett band	222
Sätta in en videokassett	222
Ta ut en videokassett	222
Skydda en kassett mot oavsiktlig radering	222
Spela upp ett band	223
Nollställa räkneverket	223
Spela upp ett band upprepade gånger (AUTO REPEAT)	224
Spela om ett avsnitt automatiskt	224
Ställa in färgsystemet	225
Visa information på skärmen	225
Se på program i 16:9-läge	226
Spela in TV-program	227
Spela in TV-program	227
Spela in TV-program med TVn avstängd	227
Titta på ett TV-program medan du spelar in ett annat (gäller endast KV-14V6D, KV-21V6D)	227

Spela in TV-program med hjälp av timern	228
Ställa in timern	228
Använda TV/videon innan timer-inspelningen börjar	230
Kontrollera timer-inställningen	231
Ändra eller återta timer-inställning	231
Spela in med QUICK TIMER	232
Timer-inspelning med VPS/PDC-signaler	233
Spela in TV-program med ShowView	234

Ytterligare funktioner

Stänga av automatiskt — insomningsfunktion	236
Sätta på TV/videon vid önskad tid — med timer	237
Använda FUNCTION LOCK	238
Söka med hjälp av indexfunktionen	239
Förbättra videobildens kvalitet	240
Justera inställningen	240
Justera med optimal bildkontroll (OPC)	241
Automatisk rengöring av videohuvudena	241
Ansluta extrautrustning	242
Se bilder från inkopplad extrautrustning	242
Redigering med annan videobandspelare	243
Se på betal-TV-kanalen (gäller endast KV-14V6D, KV-21V6D)	243

Ytterligare information

Felsökning	244
Skötsel av TV/videon	246
Rengöra videohuvudena	246
Slitna videohuvuden	246
Kontrollera videohuvudena efter 1000 timmars användning	246
Tekniska data	247
Kanaler och positioner	247
Förteckning över delar och kontroller	248
TV/videons frontpanel	248
Fjärrkontroll	249

* ShowView är ett av Gemstar Development Corporation registrerat varumärke. ShowView tillverkas under licens från Gemstar Development Corporation.

Instruktionerna i bruksanvisningen gäller för modellerna KV-14V5D, KV-14V6D, KV-21V5D och KV-21V6D. Innan du läser bruksanvisningen ska du kontrollera modellbeteckningen på TV / videons baksida. Modellen KV-14V6D används för illustrationsändamål i bruksanvisningen. Eventuella skillnader mellan de olika modellerna anges i texten, t ex gäller endast -KV-14V5D, KV-14V6D.

Steg 1 — Förberedelser

Kontrollera de medsända tillbehören

Kontrollera att dessa tillbehör finns med, när du plockat ut allt ur förpackningen:

- Fjärrkontroll
- Två R6-batterier (storlek AA)
- Antenn (gäller endast KV-14V5D, KV-14V6D)

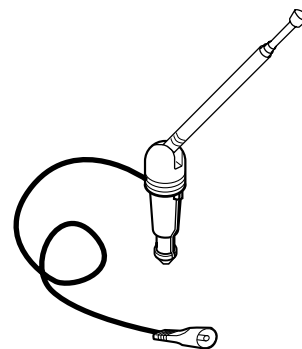
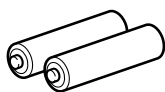
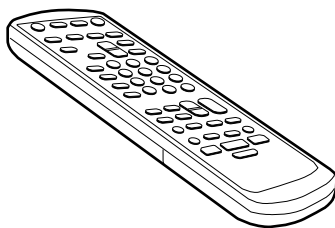

(gäller endast KV-14V5D, KV-14V6D)

Sätta in batterierna i fjärrkontrollen

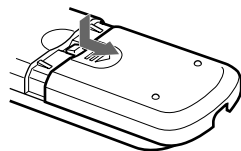

Vänd på fjärrkontrollen och ta bort skyddet.

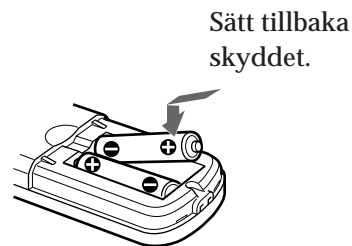

Kontrollera var plus- och minuspolerna ska placeras och sätt in de två R6-batterierna på rätt sätt.

Observera

Tänk på miljön! Följ de lokala reglerna för att göra dig av med använda batterier, som t. ex. genom att lämna dem tillbaka till affären där de köptes.

Steg 2 — Ansluta antenner

Ansluta en inomhusantenn (gäller endast KV-14V5D, KV-14V6D)

Om den lokala VHF/UHF-signalen är för stark kan du få en tydlig bild med en inomhusantenn. Anslut den medföljande antennen så här:

- 1 Tryck in antennen tills det klickar till.
- 2 Slå på TV / videon och justera antennen tills du får en bra bild. Glöm inte att justera antennen för den kanal som ska spelas in. Om mottagningen är dålig ska du ansluta en utomhusantenn till TV / videon.

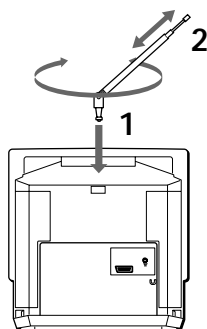

Ansluta en utomhusantenn

Ansluter du en utomhusantenn till TV/videon får du en bättre TV-mottagning och bättre inspelning med klarare bild.

Ansluta en VHF-antenn eller en kombinerad VHF/UHF-antenn—75-ohms rund koaxialkabel

Anslut en IEC-antennanslutning till en 75-ohms koaxialkabel. Sätt in anslutningen i antennuttaget Γ på TV/videons baksida.

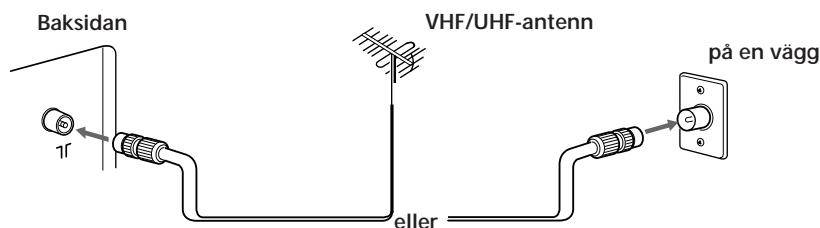

Ansluta både VHF- och UHF-antenner

Anslut ändarna på antennkabeln vid VHF/UHF-mixern (medföljer ej). Anslut mixern i antennuttaget Γ på TV/videons baksida.

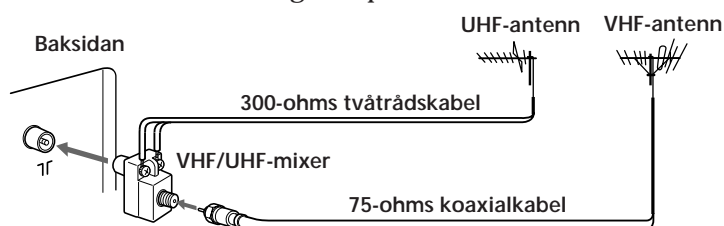

När du har anslutit antennen ansluter du nätkabeln till vägguttaget.

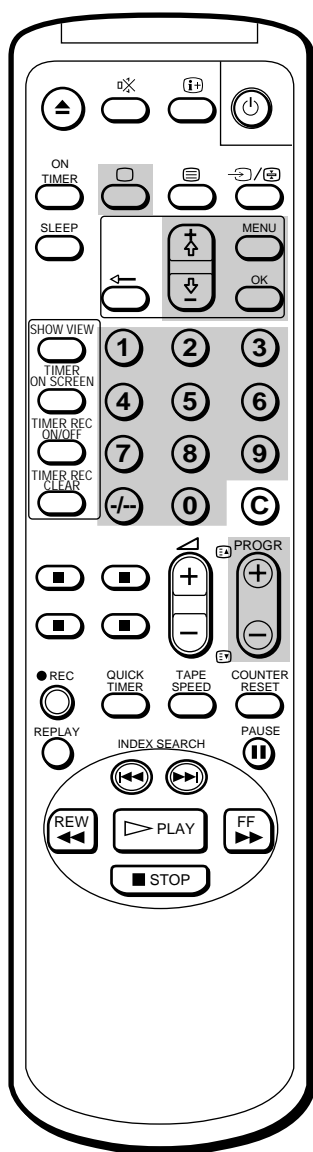

Steg 3 — Ställa in TV-stationer



Du kan förinställa upp till 80 TV-kanaler, antingen automatiskt eller manuellt.

Den automatiska metoden är lättare om du genast vill förinställa alla kanaler som går att ta emot. Använd den manuella metoden om du vill tilldela en kanal i taget dess programnummer.

Innan du börjar

- Tryck på strömbrytaren  (MAIN POWER), som finns innanför luckan på TV/videons framsida för att sätta på TV/videon. Om -lampan på TV/videon lyser med ett rött sken trycker du på tangenten  (visar att TV/videon är i vänteläge), **PROGR +/-** eller en nummertangent på fjärrkontrollen.

Välja menyspråk

Du kan välja ett av flera språk för menyer och annan information som visas på skärmen.

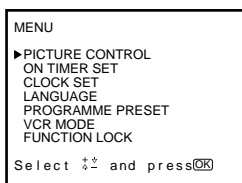

Grundinställningen är engelska.

- 1 Tryck på MENU-tangenten. Då visas huvudmenyn.

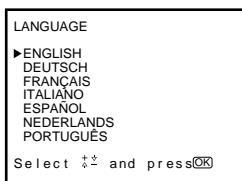

- 2 Flytta markören (▶) till "LANGUAGE" med +  eller -  och tryck på OK. Då visas LANGUAGE-menyn.



- 3 Välj det språk du önskar med +  eller -  och tryck på OK. Valt språk visas i grönt och menyn visas i det valda språket.
- 4 Tryck på MENU för att återgå till ursprungsskärmen.

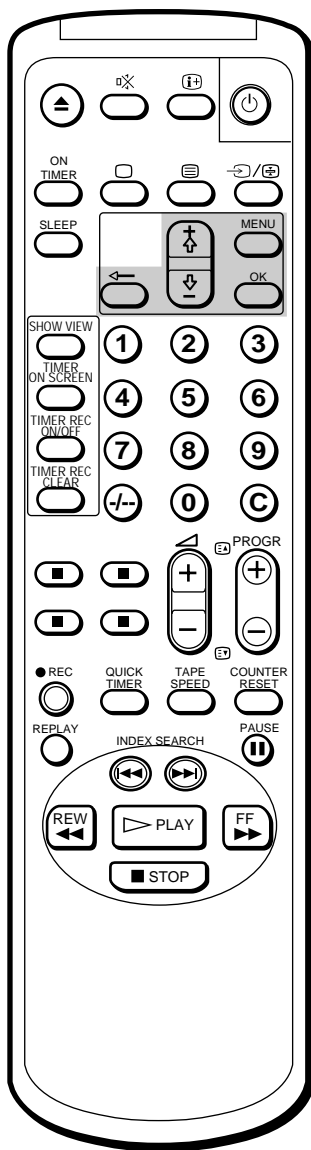

Avbryta automatisk förinställning av kanaler
Tryck på ←-tangents på fjärrkontrollen.

Förinställa kanaler automatiskt

- 1 Tryck på MENU för att visa huvudmenyn.
- 2 Flytta markören (▶) till "PROGRAMME PRESET" med + ↕ eller - ↘ och tryck på OK.
Då visas menyn PROGRAMME PRESET.

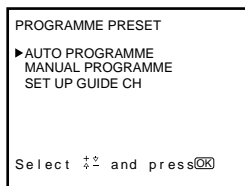

- 3 Flytta markören (▶) till "AUTO PROGRAMME" med + ↕ eller - ↘ och tryck på OK.
Då visas menyn AUTO PROGRAMME.

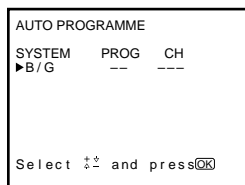

- 4 Tryck på OK.
Det programnummer du tittade på senast visas i positionen "PROG".
Välj från vilket programnummer förinställningen ska göras med + ↕ eller - ↘ och tryck på OK. Du kan starta förinställningen vid 00.
CH-positionen övergår i rött.

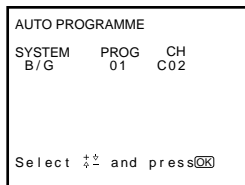

- 5 Välj kanal med + ↕ eller - ↘ och tryck på OK.
TV/videon börjar sökningen och förinställer alla mottagna kanaler på det programnummer som valdes i steg 4.
De förinställda program- och kanalnumren visas på skärmen i följd. När förinställningen är klar visas ursprungsskärmen igen. Alla tillgängliga kanaler har nu lagrats på efter varandra följande nummertangenter.

S

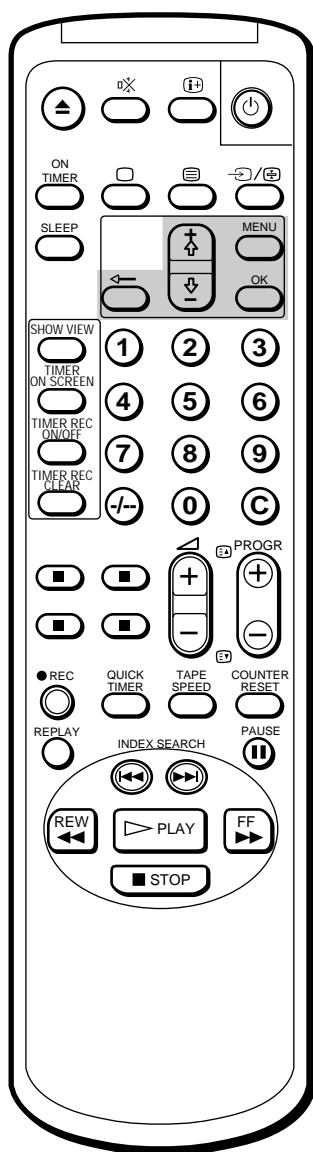

Förinställa kanaler manuellt

- 1 Tryck på MENU för att visa huvudmenyn.
- 2 Flytta markören (▶) till "PROGRAMME PRESET" med + ↕ eller - ⇩ och tryck på OK.
Då visas menyn PROGRAMME PRESET.

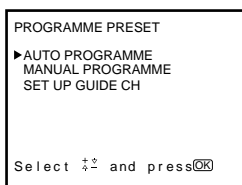

- 3 Flytta markören (▶) till "MANUAL PROGRAMME" med + ↕ eller - ⇩ och tryck på OK.
Då visas menyn MANUAL PROGRAMME.

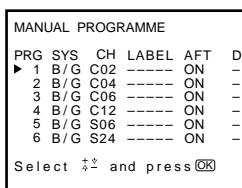

- 4 Flytta markören (▶) med + ↕ eller - ⇩ till den programposition (sifferknapp) som du vill förinställa kanalen på och tryck på OK.
"SYS"-positionen övergår i rött.

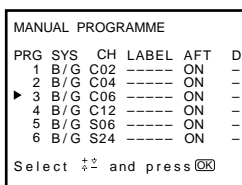

- 5 Välj system med + ↕ eller - ⇩ och tryck på OK.
CH-positionen övergår i rött.
- 6 Välj den kanal som du vill förinställa med + ↕ eller - ⇩ och tryck på OK.
- 7 TV-videon börjar sökningen efter kanalerna. När en kanal hittats, avbryts sökningen. Om du vill förinställa kanalen trycker du på OK. Om inte, trycker du på + ↕ eller - ⇩ och söker efter en annan kanal.
- 8 Upprepa steg 4 till 7 för att förinställa andra kanaler.
- 9 Tryck på MENU när du är klar, för att gå tillbaka till ursprungsskärmen.

Programpositioner efter 6

Visningen på skärmen fortsätter när du trycker - ⇩ uppregade gånger.

Om du gör fel

Tryck på ◀ för att gå tillbaka till föregående position.

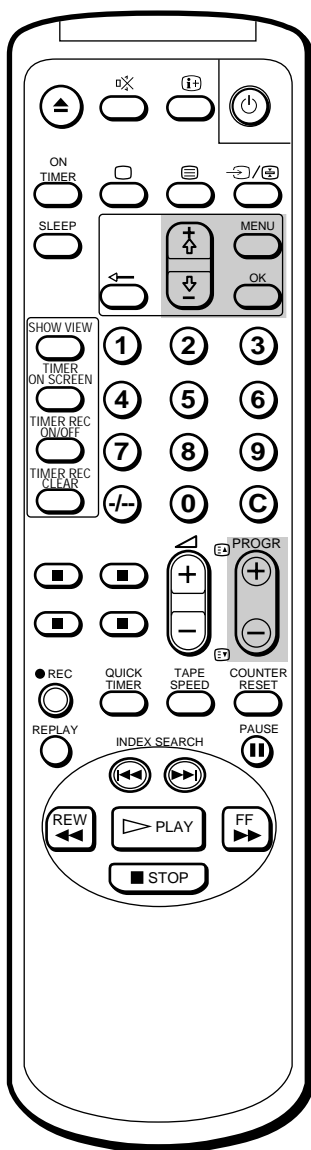

Hoppa över programpositioner

Du kan hoppa över oanvända programpositioner när du väljer program med PROGR +/- tangenterna.

- 1 Tryck på MENU för att visa huvudmenyn.
- 2 Flytta markören (▶) till "PROGRAMME PRESET" med + ↕ eller - ↕ och tryck på OK.
Då visas meny PROGRAMME PRESET.
- 3 Flytta markören (▶) till "MANUAL PROGRAMME" med + ↕ eller - ↕ och tryck på OK.
Då visas menyn MANUAL PROGRAMME.
- 4 Flytta markören (▶) med + ↕ eller - ↕ till den programposition du vill hoppa över och tryck på OK.
Då rödtonas "SYS"-positionen.

MANUAL PROGRAMME						
PRG	SYS	CH	LABEL	AFT	D	
1	B/G	C02	-----	ON	-	
2	B/G	C04	-----	ON	-	
▶ 3	B/G	C06	-----	ON	-	
4	B/G	C12	-----	ON	-	
5	B/G	S06	-----	ON	-	
6	B/G	S24	-----	ON	-	

Select ↕ and press OK

- 5 Tryck på + ↕ eller - ↕ tills "---" visas i "SYS"-positionen och tryck på OK.

MANUAL PROGRAMME						
PRG	SYS	CH	LABEL	AFT	D	
1	B/G	C02	-----	ON	-	
2	B/G	C04	-----	ON	-	
▶ 3	---	C06	-----	ON	-	
4	B/G	C12	-----	ON	-	
5	B/G	S06	-----	ON	-	
6	B/G	S24	-----	ON	-	

Select ↕ and press OK

När du väljer program med PROGR +/- tangenterna är programpositionerna överhoppade.

- 6 Upprepa steg 4 och 5 för att hoppa över andra programpositioner.
- 7 Tryck på MENU för att gå tillbaka till ursprungsskärmen.

Programpositioner efter 6

Visningen på skärmen fortsätter när du trycker på - ↕ upprepade gånger.

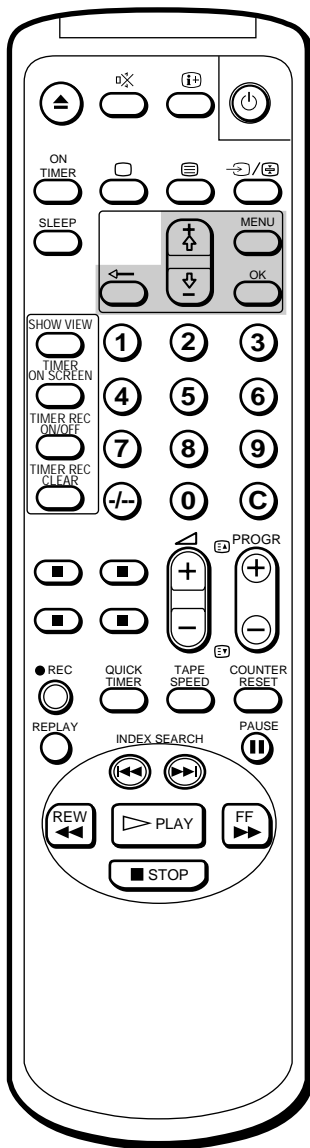

Om du gör fel

Tryck på **←** för att gå tillbaka till föregående position.

Namnge en TV-station

Du kan namnge en kanal med upp till fem tecken (bokstäver eller siffror) som visas på TV-skärmen (t. ex MTV). Med denna funktion kan du lätt se vilken kanal du tittar på.

- 1 Tryck på MENU för att visa huvudmenyn.
- 2 Flytta markören (▶) till "PROGRAMME PRESET" med + ↕ eller - ↕ och tryck på OK.
Då visas menyn PROGRAMME PRESET.
- 3 Flytta markören (▶) till "MANUAL PROGRAMME" med + ↕ eller - ↕ och tryck på OK.
Då visas menyn MANUAL PROGRAMME.

MANUAL PROGRAMME						
PRG	SYS	CH	LABEL	AFT	D	
▶ 1	B/G	C02	----	ON	-	
2	B/G	C04	----	ON	-	
3	B/G	C06	----	ON	-	
4	B/G	C12	----	ON	-	
5	B/G	S06	----	ON	-	
6	B/G	S24	----	ON	-	

Select **↕** and press **OK**

- 4 Flytta markören (▶) med + ↕ eller - ↕ till den programposition du vill namnge och tryck på OK upprepade gånger tills den första positionen i "LABEL" rödtonas.
- 5 Välj en bokstav eller en siffra med + ↕ eller - ↕ och tryck på OK.
Då rödtonas nästa position. Välj andra tecken på samma sätt. Om du vill lämna de sista positionerna tomma väljer du "-" och trycker på OK.

MANUAL PROGRAMME						
PRG	SYS	CH	LABEL	AFT	D	
1	B/G	C02	----	ON	-	
2	B/G	C04	MTV--	ON	-	
3	B/G	C06	----	ON	-	
4	B/G	C12	----	ON	-	
5	B/G	S06	----	ON	-	
6	B/G	S24	----	ON	-	

Select **↕** and press **OK**

- 6 När du valt alla tecken trycker du OK upprepade gånger tills markören visas. Det namn du valt är nu lagrat.
- 7 Upprepa steg 4 till 6 för att namnge andra programpositioner.
- 8 Tryck på MENU för att gå tillbaka till ursprungsskärmen.

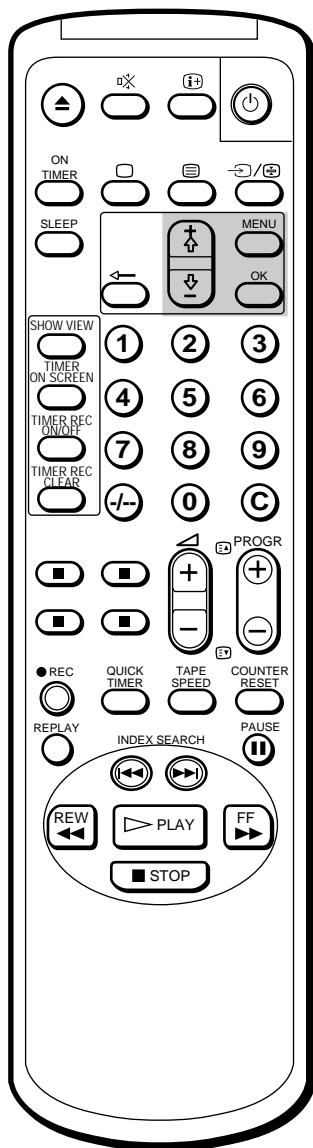

Manuell fininställning

I normala fall används redan den automatiska fininställningen (AFT), men om bilden i ett program inte är bra kan du använda den manuella fininställningen för att få fram bättre bildmottagning.

- 1 Tryck på MENU för att visa huvudmenyn.
- 2 Flytta markören (▶) till "PROGRAMME PRESET" med + ↕ eller - ↕ och tryck på OK.
Då visas meny PROGRAMME PRESET.
- 3 Flytta markören (▶) till "MANUAL PROGRAMME" med + ↕ eller - ↕ och tryck på OK.
Då visas menyn MANUAL PROGRAMME.
- 4 Flytta markören (▶) med + ↕ eller - ↕ till den programposition som du vill fininställa manuellt och tryck på OK tills AFT-positionen övergår i rött.

MANUAL PROGRAMME						
PRG	SYS	CH	LABEL	AFT	D	
1	B/G	C02	-----	ON	-	
2	B/G	C04	-----	ON	-	
▶ 3	B/G	C06	-----	ON	-	
4	B/G	C12	-----	ON	-	
5	B/G	S06	-----	ON	-	
6	B/G	S24	-----	ON	-	

Select ↕ and press OK

- 5 Fininställ kanalen samtidigt som du håller ned + ↕ eller - ↕ så att du får bästa TV-mottagning. När du trycker på knapparna ändras frekvensen från - 15 till + 15.

MANUAL PROGRAMME						
PRG	SYS	CH	LABEL	AFT	D	
1	B/G	C02	-----	ON	-	
2	B/G	C04	-----	ON	-	
▶ 3	B/G	C06	-----	-3	-	
4	B/G	C12	-----	ON	-	
5	B/G	S06	-----	ON	-	
6	B/G	S24	-----	ON	-	

Select ↕ and press OK

- 6 Tryck på OK efter fininställningen.
Markören (▶) visas. Fininställningen är nu lagrad.
- 7 Upprepa steg 4 till 6 för att fininställa andra kanaler.
- 8 Tryck på MENU för att gå tillbaka till ursprungsskärmen.

Reaktivera den automatiska fininställningen (AFT)

Upprepa från början och välj "ON" i steg 5.

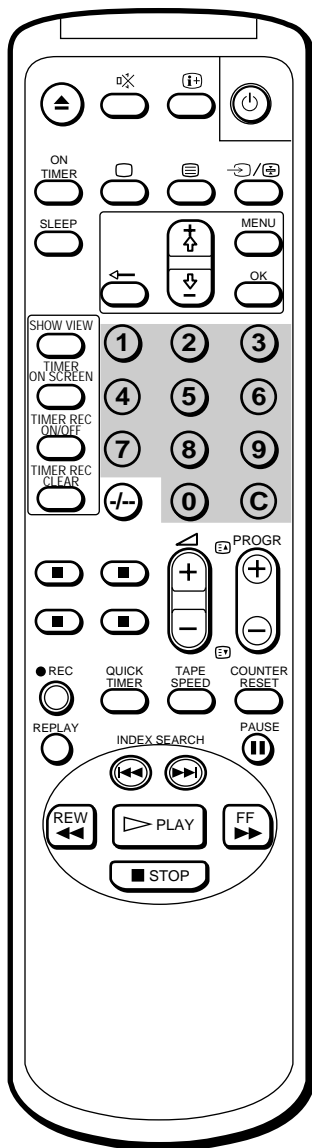

Ställa in en kanal tillfälligt

Du kan ställa in en kanal tillfälligt även om den inte är förinställd.

- 1 Tryck på C på fjärrkontrollen.
Tryck två gånger på C för att ställa in en kabel-TV-kanal. Indikatorn "C" (för VHF/UHF-kanaler) eller "S" (för kabel-TV-kanaler) visas på skärmen.
- 2 Mata in tvåsiffriga kanaler med sifferknapparna på fjärrkontrollen (tryck tex på 0 och sedan på 4 för kanal 4).
Kanalen visas. Kanalen lagras dock inte i TV/videons minne.

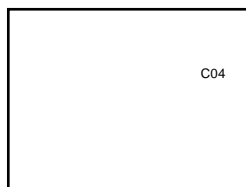

Observera (gäller endast KV-14V6D, KV-21V6D)

För att kunna spela in ett program som mottagits med betal-TV-dekoder måste du förinställa kanalen enligt anvisningarna på sid 208 "Förinställa kanaler manuellt" eller sidan 213 "Ställa in en betal-TV-kanal" och sedan ställa in kanalen enligt anvisningarna på sid 217 "Välja TV-program".

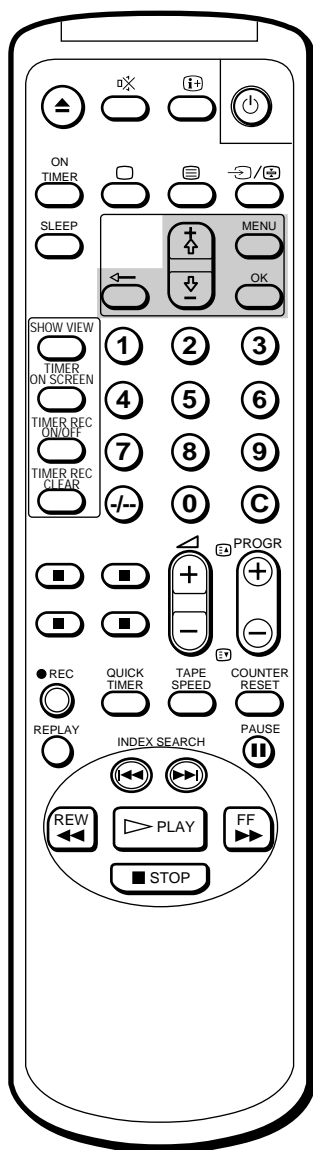

Ställa in en betal-TV-kanal (gäller endast KV-14V6D, KV-21V6D)

Du kan se på betal-TV om du ansluter en betal-TV-dekoder till
 ↪ 1/→ 1-uttaget på TV/videons baksida.

- 1 Tryck på MENU för att visa huvudmenyn.
- 2 Flytta markören (▶) till "PROGRAMME PRESET" med + ↕ eller - ↕ och tryck på OK.
Menyn PROGRAMME PRESET visas.
- 3 Flytta markören (▶) till "MANUAL PROGRAMME" med + ↕ eller - ↕ och tryck på OK.
Menyn MANUAL PROGRAMME visas.
- 4 Flytta markören (▶) till den programposition som du vill ställa in betal-TV-dekodern på och tryck på OK tills D-positionen övergår i rött.

MANUAL PROGRAMME					
PRG	SYS	CH	LABEL	AFT	D
1	B/G	C02	-----	ON	-
2	B/G	C04	-----	ON	-
▶ 3	B/G	C06	-----	ON	-
4	B/G	C12	-----	ON	-
5	B/G	S06	-----	ON	-
6	B/G	S24	-----	ON	-

Select ↕↕ and press OK

- 5 Tryck på + ↕ eller - ↕ tills ● visas i D-positionen och tryck på OK.

MANUAL PROGRAMME					
PRG	SYS	CH	LABEL	AFT	D
1	B/G	C02	-----	ON	-
2	B/G	C04	-----	ON	-
3	B/G	C06	-----	ON	●
4	B/G	C12	-----	ON	-
5	B/G	S06	-----	ON	-
6	B/G	S24	-----	ON	-

Select ↕↕ and press OK

- 6 Tryck på MENU om du vill gå tillbaka till ursprungsskärmen.

Obs

Vid inspelning av signalen till ett program som betal-TV-dekodern är inställd på, avkodas inte signalen på andra programpositioner.

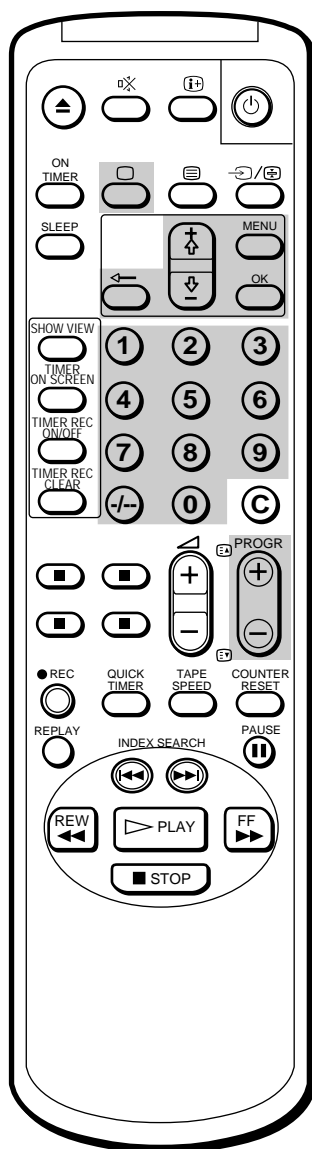

S

Steg 4 — Ställa in ShowView manuellt



Med funktionen ShowView blir det enklare att programmera TV-videon för timer-inspelningar. Du kan koordinera programpositionen för varje kanal med guidekanalen (det tal som TV-stationen fått i förväg). Guidekanalnumren finns i den lokala programguiden med ShowView-nummer.

Innan du börjar

- Om lampan  på TV/videon lyser rött (visar att TV/videon är i vänteläge), trycker du på , PROGR +/- eller en sifferknapp på fjärrkontrollen.

Ställa in guidekanalerna

- 1 Tryck på MENU för att visa huvudmenyn. Huvudmenyn visas.

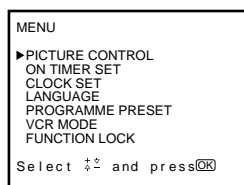

- 2 Flytta markören (▶) till "PROGRAMME PRESET" med +  eller -  och tryck på OK. Menyn PROGRAMME PRESET visas.

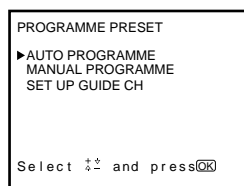

- 3 Flytta markören (▶) till "SET UP GUIDE CH" med +  eller -  och tryck på OK. Menyn SET UP GUIDE CH visas.

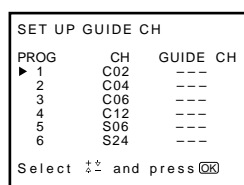

Om du gör fel

Tryck på  för att gå tillbaka till föregående position.

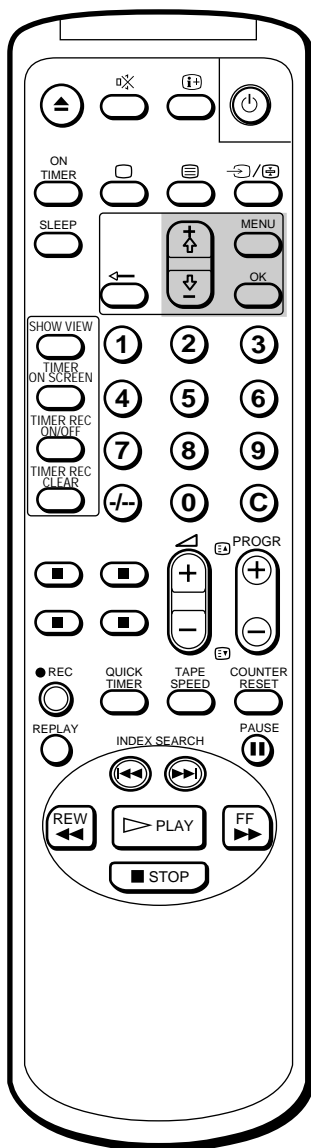

- 4 Flytta markören (▶) med + ↕ eller - ↕ till den programposition (sifferknapp) som du vill förinställa guidekanalen på och tryck på OK. GUIDE CH-positionen övergår i rött.

SET UP GUIDE CH		
PROG	CH	GUIDE CH
1	C02	---
2	C04	---
3	C06	---
4	C12	---
5	S06	---
6	S24	---

Select **↕** and press **OK**

- 5 Välj den guidekanal som du vill förinställa med + ↕ eller - ↕ och tryck på OK.

SET UP GUIDE CH		
PROG	CH	GUIDE CH
1	C02	---
2	C04	---
▶ 3	C06	99
4	C12	---
5	S06	---
6	S24	---

Select **↕** and press **OK**

- 6 Upprepa steg 4 och 5 när du vill förinställa andra kanaler.
- 7 När du är klar med förinställningen, trycker du på MENU för att gå tillbaka till ursprungsskärmen.

S

Steg 5 — Ställa klockan

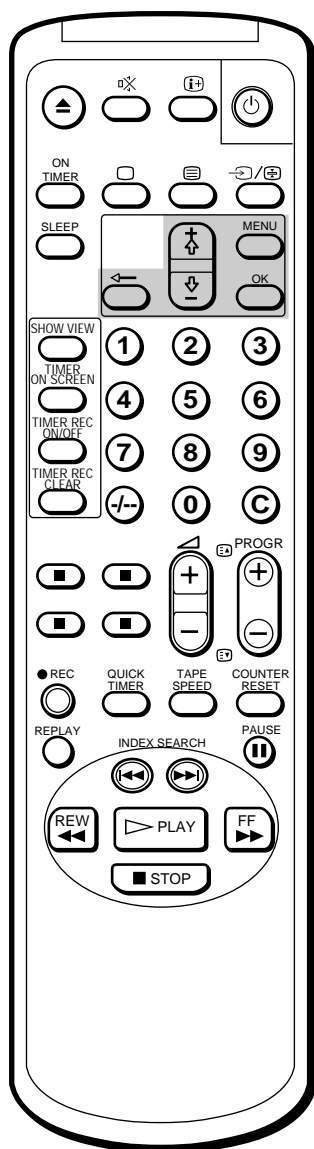

Du måste ställa klockan för att kunna använda funktionerna timerinspelning och snabbtimerinspelning.

- 1 Tryck på MENU för att visa huvudmenyn.

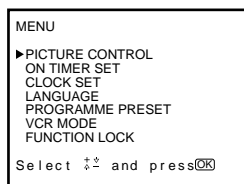

- 2 Flytta markören (▶) till "CLOCK SET" med + ↑ eller - ↓ och tryck på OK. Då visas menyn CLOCK SET.

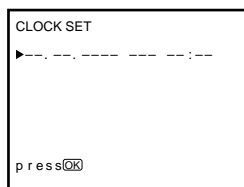

- 3 Tryck på OK för att sätta igång klockan. Dagpositionen rödtonas.

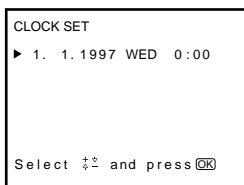

- 4 Välj dag med + ↑ eller - ↓ och tryck på OK. Då rödtonas månadspositionen.

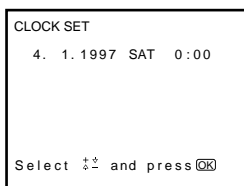

- 5 Använd + ↑ eller - ↓ samt OK och ställ in månad, år, timme och minut på samma sätt som i steg 4.

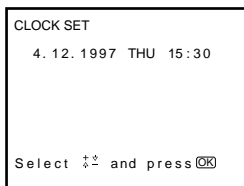

- 6 Tryck på OK när du ställt in minuten. Nu börjar klockan gå.

- 7 Tryck på MENU för att gå tillbaka till ursprungsskärmen.

Om du gör fel

Tryck på ← för att gå tillbaka till föregående position.

Klockan har stannat och "--/--" visas

Du måste då ställa klockan på nytt.

Se på TV

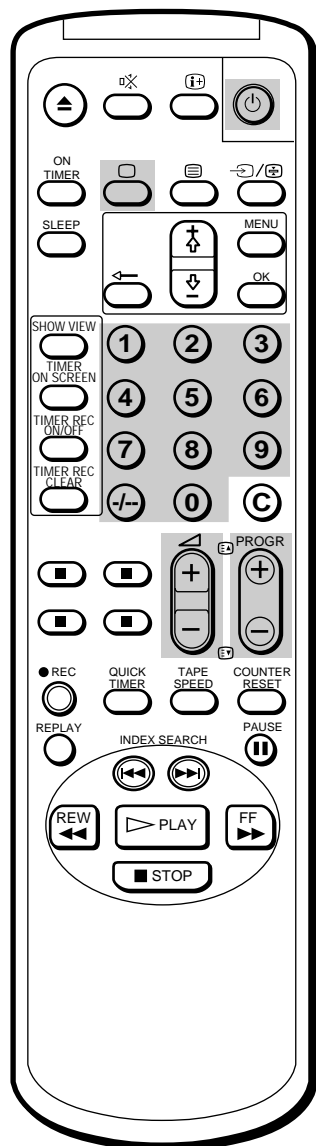
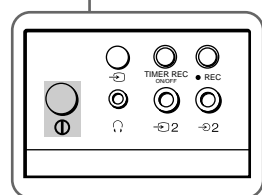
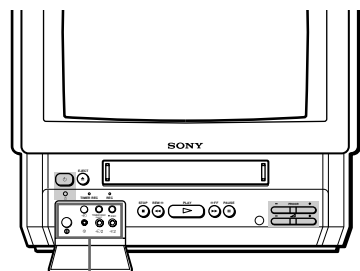

I detta avsnitt förklaras de grundläggande funktioner du använder medan du ser på TV. De flesta av funktionerna kan styras med hjälp av fjärrkontrollen.

Sätta på och stänga av TV/videon

Sätta på TVn

Tryck på strömbrytaren ① (MAIN POWER), som finns innanför luckan på TV / videons framsida.

Tryck på , PROGR +/- eller nummertangenterna på fjärrkontrollen eller PROGR +/- på TV/videon när lampan lyser rött (visar att TV/videon är i vänteläge).

Stänga av TVn tillfälligt

Tryck på .

TV/videon går in i standby-läge och -lampan på framsidan av TV/videon tänds med ett rött sken.

Slå på TVn igen

Tryck på , PROGR +/- eller någon av nummertangenterna på fjärrkontrollen eller PROGR +/- på TV/videon.

Stänga av huvudströmmen

Tryck på omkopplaren ① på TV/videon.

Välja TV-program

Tryck på PROGR +/- eller på nummertangenterna på fjärrkontrollen eller på PROGR +/- på TV/videon.

Välja ett tvåsiffrigt nummer med nummertangenterna

Tryck först på och sedan på siffrorna.

Ex: Om du vill välja 14, tryck på och sedan på 1 och 4.

Justera volymen

Tryck på .

Observera

När ①-omkopplaren är frånslagen fungerar inte några videofunktioner.

S

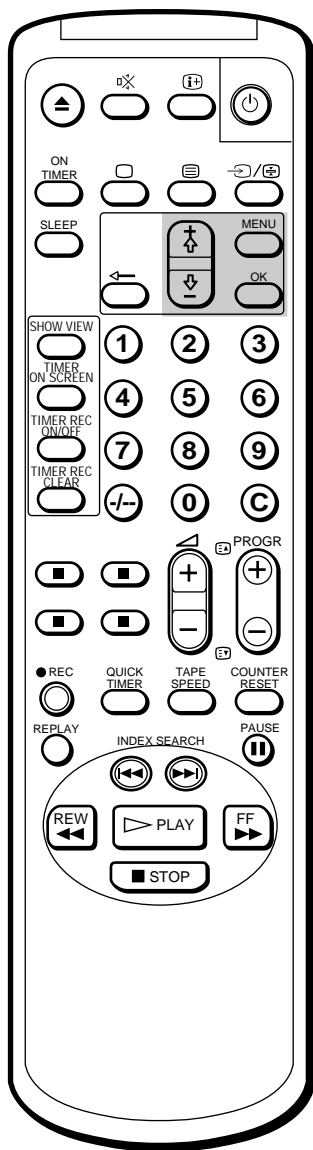

Observera

HUE-justeringen är endast stillgänglig för NTSC färgsystem.

Justera bilden

1 Tryck på MENU för att visa huvudmenyn.

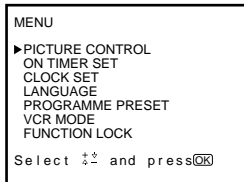

2 Flytta markören (▶) till "PICTURE CONTROL" med + ↕ eller - ⇓ och tryck på OK.
Då visas menyn PICTURE CONTROL.

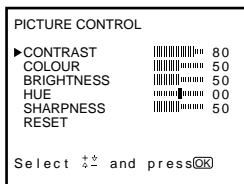

3 Välj det alternativ du önskar justera med + ↕ eller - ⇓ och tryck på OK.

4 Justera bilden med + ↕ eller - ⇓ och tryck på OK.
Med varje nedtryckning ökar eller minskar de vertikala linjerna, och siffran i högermarginalen ändras för att visa den aktuella kontrollnivån (se nedanstående tabell).

5 Upprepa steg 3 och 4 för att justera andra alternativ.

6 Tryck på MENU för att gå tillbaka till ursprungsskärmen.
De justerade kontrollnivåerna är lagrade.

Kontrollernas effekt

PICTURE CONTROL	Effekt
CONTRAST	Mindre Mer
COLOUR	Mindre Mer
BRIGHTNESS	Mörkare Ljusare
HUE	Gröntonad Rödtonad
SHARPNESS	Mjukare Skarpare
RESET	Återställer alla faktorer till ursprungliga nivåer.

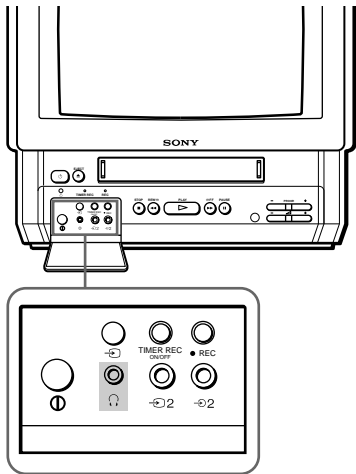

Dämpa ljudet

Tryck på .

Då visas -indikatorn, och den förblir synlig.

Tryck på  igen för att få tillbaka det normala ljudet eller på  +.

Visa information på skärmen

Tryck på  för att visa följande information på skärmen.

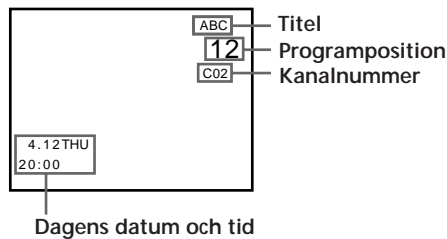
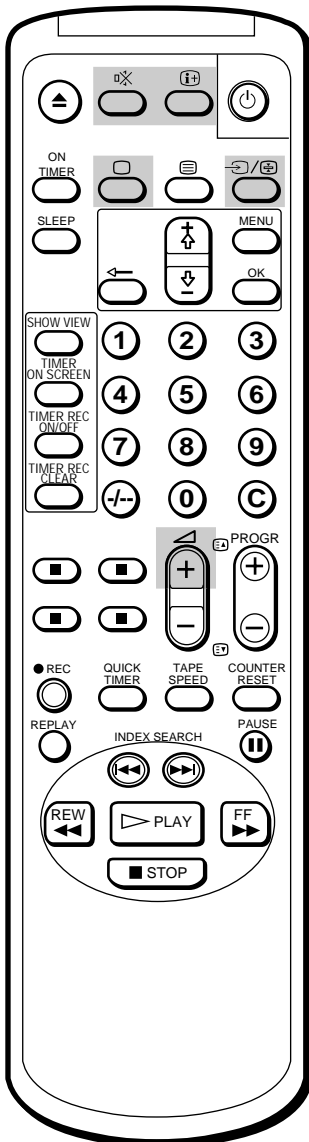

Tryck på  igen för att programnummer, kanalnummer och titel ska bli kvar på skärmen.

Tryck på  för att indikationerna ska försvinna, tills inga indikationer visas på skärmen.



Se på videokanalen

Tryck på  upprepade gånger tills önskad kanal visas.

Om du vill gå tillbaka till den normala TV-bilden trycker du på  tills programpositionen visas. Du kan också trycka en gång på  på fjärrkontrollen. Se sidan 242 för mer information om videokanalens bild.

Lyssna med hörlurar

Anslut hörlurarna (tillval) till  (hörlur-uttaget) på insidan av den främre panelen på TV/videon.

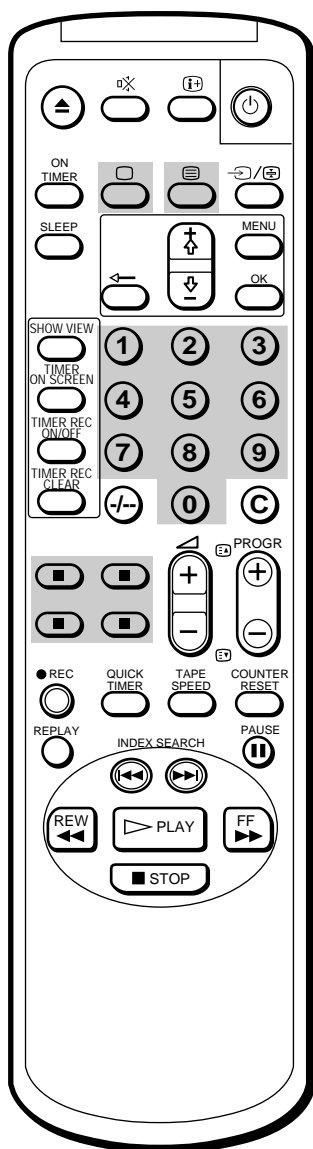

Högtalarljudet stängs av.

Visa Text-TV



TV-stationerna sänder en informationstjänst via TV-kanalerna som kallas text-TV. Med text-TV-tjänsten får du tillgång till olika typer av information, som t ex väderleksrapporter eller nyheter när som helst på dygnet.

Sätta på och stänga text-TV

- 1 Välj den TV-kanal med den text-TV som du vill titta på.
- 2 Tryck på  när du vill visa text-TV:n.
En text-TV-sida (vanligen index-sidan) visas. Om det inte finns någon text-TV-utsändning, visas P100 på en svart skärm.
- 3 Tryck på sifferknapparna för att mata in den tresiffriga koden för den text-TV sida du vill ha.
Siffrorna visas på skärmen och önskad sida visas inom några sekunder. Om du har gjort något ett fel, skriver du valfria tre siffror och därefter korrekt sidnummer.
- 4 Tryck på  när du vill återgå till TV-läget.

Använda Snabbtext

Med den här funktionen kommer du åt en text-TV-sida med en knapptryckning. När snabbtextsidan sänds, visas en färgkodad meny längst ned på skärmen. Färgerna på menyn motsvarar de röda, gröna, gula och blå knapparna på fjärrkontrollen. Dessa färgade knappar fungerar som snabbtextknapparna i text-TV-läget.

Tryck på den färgade knappen som motsvarar den färgkodade menyn. Sidan visas efter några sekunder.

Byta text-TV-kanal

- Tryck först på  för att återgå till TV-läget, och upprepa därefter stegen 1 till 3.
- Om signalen för TV-kanalen är för svag, kan text-TV fel uppstå.

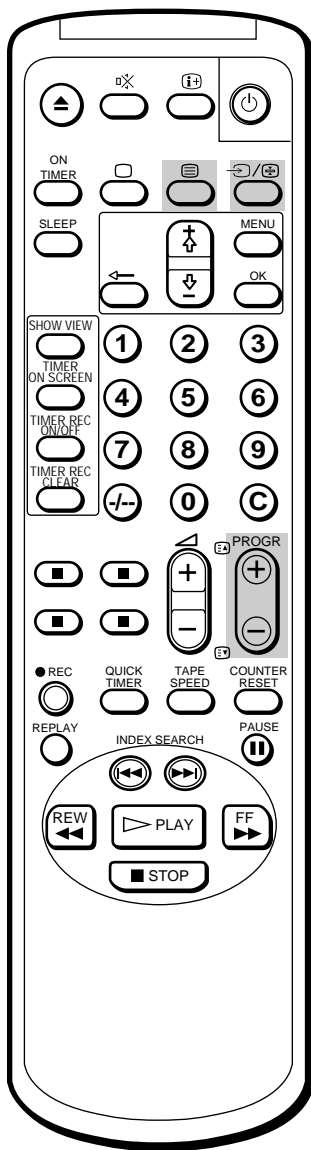

Visa nästa eller föregående sida

Tryck på **PROGR +/-** / **EA** / **EV**.

Nästa eller föregående sida visas på skärmen.

Visa en text-TV-sida på TV-bilden

När du trycker på **☰**, ändras skärmen enligt följande:

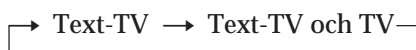

Hindra att en text-TV-sida uppdateras eller ändras

En text-TV-sida kan bestå av flera undersidor. Du kan stanna sidorna (så att de inte rullas framåt) så att du kan läsa texten i din egen takt.

Tryck på **⊕** (lås).

Symbolen **⊕** visas på skärmen och önskad undersida visas.

Tryck på **⊕** igen för att återgå till normalt text-TV-läge.

S

Spela upp ett band

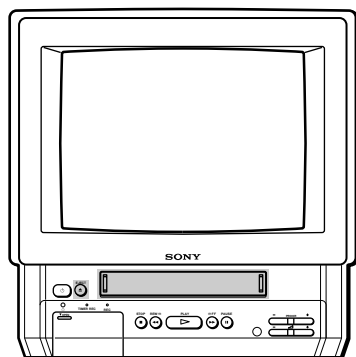

I detta avsnitt beskrivs hur du sätter in en kassett och spelar av bandet. Fler praktiska funktioner som du kan använda när du spelar av en kassett finns i "Ytterligare funktioner" från sidan 236.

Sätta in en videokassett

- 1 Tryck på , **PROGR +/-** eller nummertangenterna på fjärrkontrollen eller **PROGR +/-** på TV/videon när lampan lyser rött (visar att TV/videon är i vänteläge).
- 2 Tryck försiktigt in kassetten med piltecknet uppåt. Kassetten matas automatiskt in i kassettfacket. Indikatorn visas på skärmen och förblir tänd tills kassetten är laddad. TV/videon sätts på automatiskt när den är i standby-läge. Om du har satt in en kassett med raderfliken borttagen startar uppspelningen.

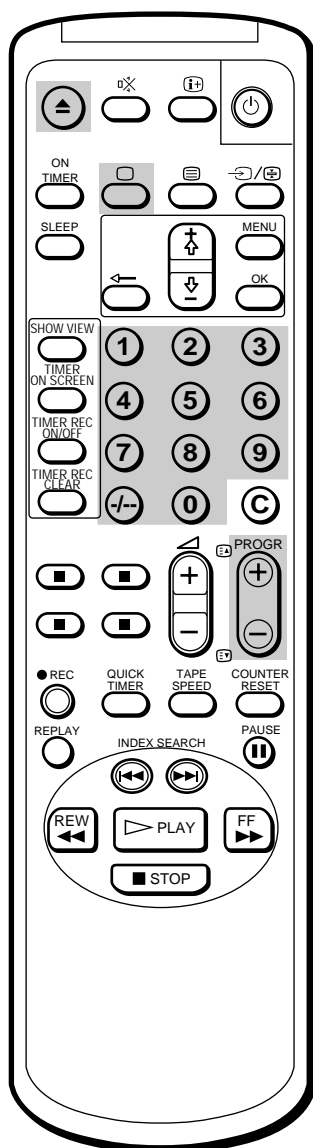

Ta ut en videokassett

Tryck på **EJECT** på TV/videon eller på fjärrkontrollen. Indikatorn visas och förblir tänd tills kassetten är uttagen. Du kan ta ut kassetten även om standby är avstängd.

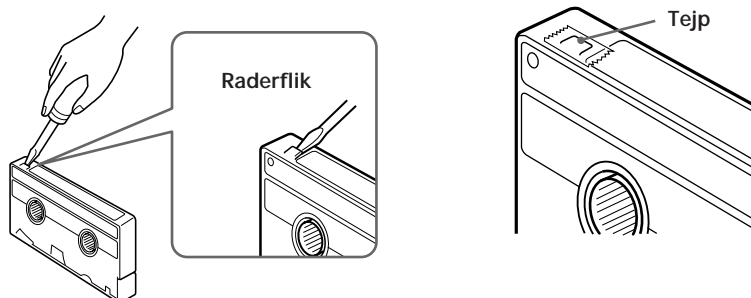

Skydda en kassett mot oavsiktlig radering

Kassetten är försedd med en raderflik som borttagen skyddar mot oavsiktlig radering av en tidigare gjord inspelning. Bryt av säkerhetsfliken med en skruvmejsel eller liknande för att förhindra överspelning. När raderfliken är borttagen matas kassetten ut om du försöker spela in på den. Om du ändå vill spela in på en kassett där raderfliken är borttagen kan du täcka över hålet efter fliken med tejp.

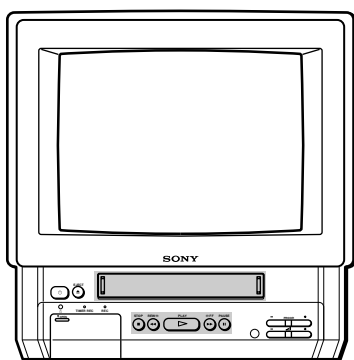



Spela upp ett band

- 1 Om lampan  på TV/videon lyser rött (visar att TV/videon är i vänteläge) ska du trycka på , PROGR +/- eller en sifferknapp på fjärrkontrollen.
- 2 Sätt i kassettbandet.
Om du sätter i ett band med borttagen säkerhetsflik börjar uppspelningen omedelbart.
- 3 Tryck på PLAY .
Uppspelningen börjar. Informationen på skärmen försvinner efter några sekunder.

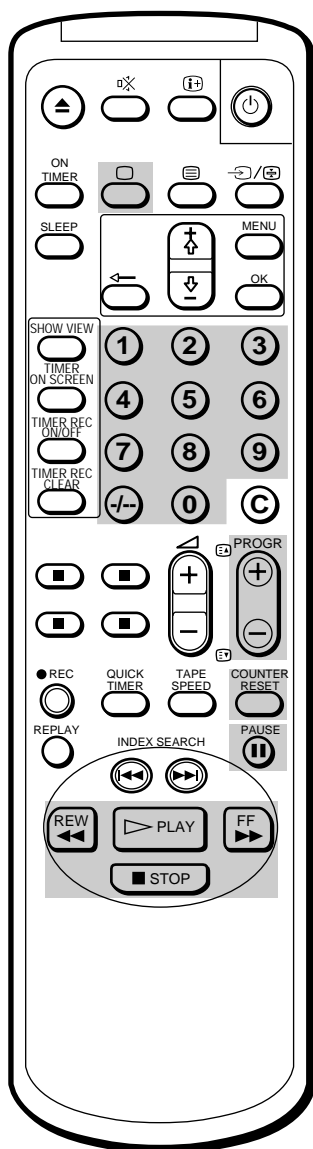

Avbryta uppspelning

Tryck på STOP .

TV/videon återgår till den normala TV-bilden.

Avbryta upp spelning ett ögonblick

Tryck på PAUSE .

Bilden stannar.
Tryck på PAUSE  igen eller tryck på PLAY  för att återgå till avspelingen.

Om lämnar TV/videon i pausläge återgår den till normal uppspelning efter ca 5 minuter.



Snabbspola bandet framåt

Tryck på STOP  och sedan på FF .

Spola bandet bakåt

Tryck på STOP  och sedan på REW .

Spola ett band

Tryck och håll in REW (bakåt)  eller FF (framåt)  under uppspelning.

Bilden visas under snabbspolningen.

Släpp upp tangenten när du vill återgå till vanlig uppspelning.

Visa bilden under spolning framåt eller bakåt

Tryck och håll in FF  under framåtspolning eller REW  under bakåtspolning.

Bilden visas så länge du håller tangenten intryckt.

När du släpper upp tangenten återupptas spolning framåt eller bakåt.

Nollställa räkneverket

Bandräkneverket hjälper dig att lätt hitta en viss scen du spelat in. Tryck på COUNTER RESET på fjärrkontrollen för att ställa in räkneverket på "0:00:00" innan du börjar spela upp bandet. Räkneverket återställs automatiskt till "0:00:00" när en kassett matas in. TV/videon håller räkning på längden av det band som spelas. Observera dock att räkneverket inte räknar om inte videosignaler spelats in.

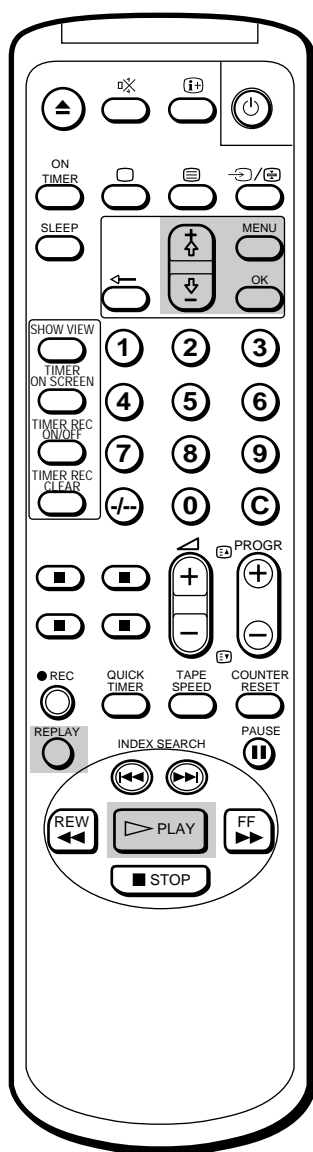

Spela upp ett band upprepade gånger (AUTO REPEAT)

Du kan spela upp den inspelade delen på bandet upprepade gånger.

- 1 Tryck på MENU.
Huvudmenyn visas.
- 2 Flytta markören (▶) till "VCR MODE" med knapparna + ⬆ eller - ⬇ och tryck på OK.

```
VCR MODE
▶ TRACKING CONTROL
OPC : ON
AUTO REPEAT : OFF
FORMAT : NORMAL
COL SYS : AUTO

Select ⬆ and press [OK]
```

- 3 Flytta markören (▶) till "AUTO REPEAT" med knapparna + ⬆ eller - ⬇ och tryck på OK.
- 4 Välj ON med knapparna + ⬆ eller - ⬇.

```
VCR MODE
TRACKING CONTROL
OPC : ON
AUTO REPEAT : ON
FORMAT : NORMAL
COL SYS : AUTO

Select ⬆ and press [OK]
```

- 5 Tryck på PLAY ▶.
Uppspelningen börjar. När bandet har kommit till slutet, spelas det automatiskt tillbaka till början och spelas upp igen.

Spela om ett avsnitt automatiskt

Du kan använda REPLAY-knappen på fjärrkontrollen för att automatiskt spela om avsnitt.

Tryck på REPLAY.
Bandet spelas tillbaka i tio sekunder och spelas sedan upp automatiskt.

Om du vill spela om mer än tio sekunder trycker du på REPLAY upprepade gånger. Varje gång du trycker på knappen läggs tio sekunder till uppspelningstiden tills du kommer till 40 sekunder.

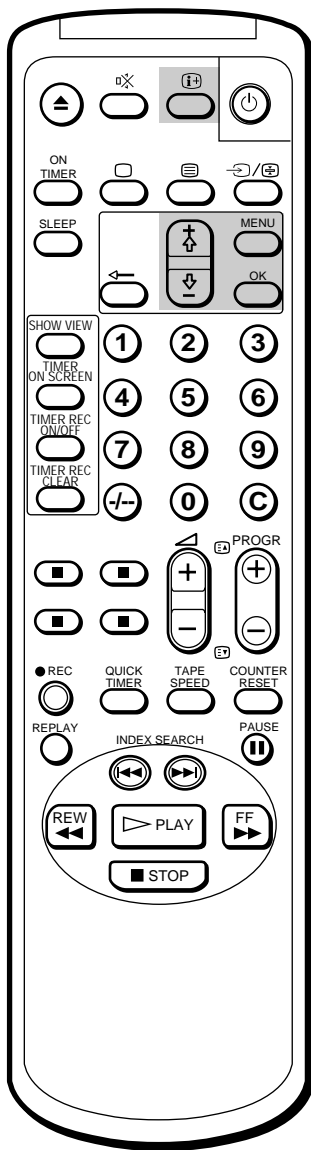

Observera

Bandfunktionsläget visas när du ändrar läge, (även om **[F+]** är avstängd).

Ställa in färgsystemet

Det är vanligast att färgsystemet är inställt på AUTO. Om streck visas på skärmen under uppspelning vill du kanske ställa in det färgsystem som inspelningen gjordes i.

- 1 Tryck på MENU. Huvudmenyn visas.
- 2 Flytta markören (▶) till "VCR MODE" med knapparna + ⬆ eller - ⬇ och tryck på OK.

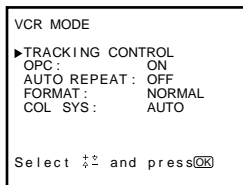

- 3 Flytta markören (▶) till "COL SYS" med knapparna + ⬆ eller - ⬇ och tryck på OK.
- 4 Tryck på knapparna + ⬆ eller - ⬇ tills motsvarande färgsystem visas (PAL eller NTSC) och tryck på OK.

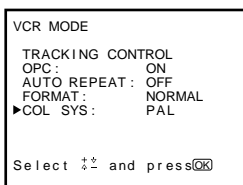

- 5 Tryck på MENU för att återgå till den ursprungliga skärmen.

Visa information på skärmen

Tryck på **[F+]** för att visa nedanstående information på skärmen. Vill du att endast återstående bandlängd och räkneverket ska visas på skärmen trycker du på **[F+]** ännu en gång.

Tryck på **[F+]** tills inga indikationer finns kvar, för att ta bort informationen.

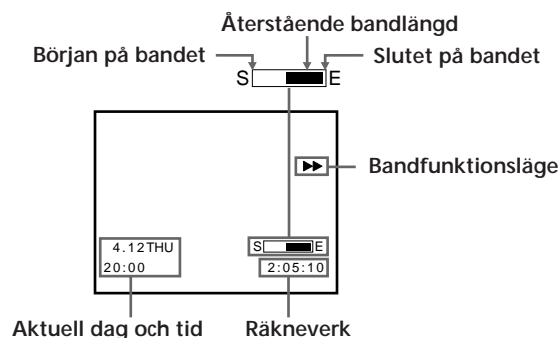

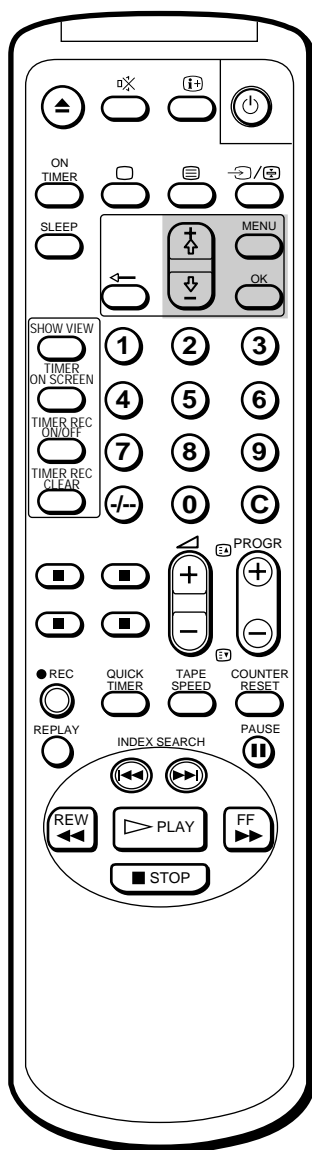

Se på program i 16:9-läge

När du ser på inspelade program som har sänts i 16:9-läge ska du ställa in TV/videon till 16:9-läge så att bilden inte förvrängs.

- 1 Tryck på MENU.
Huvudmenyn visas.
- 2 Flytta markören (▶) till "VCR MODE" med knapparna + ⬆ eller - ⬇ och tryck på OK.

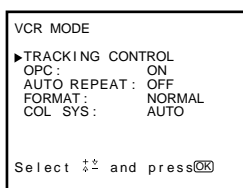

- 3 Flytta markören (▶) till "FORMAT" med knapparna + ⬆ eller - ⬇ och tryck på OK.
- 4 Tryck på knapparna + ⬆ eller - ⬇, välj 16:9 och tryck på OK.

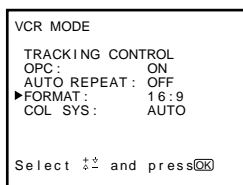

- 5 Tryck på MENU för att återgå till den ursprungliga skärmen.

Observera

När du byter kanaler, växlar mellan ingångskällor eller sätter på och stänger av strömmen, återgår TV/videon till normalt läge.

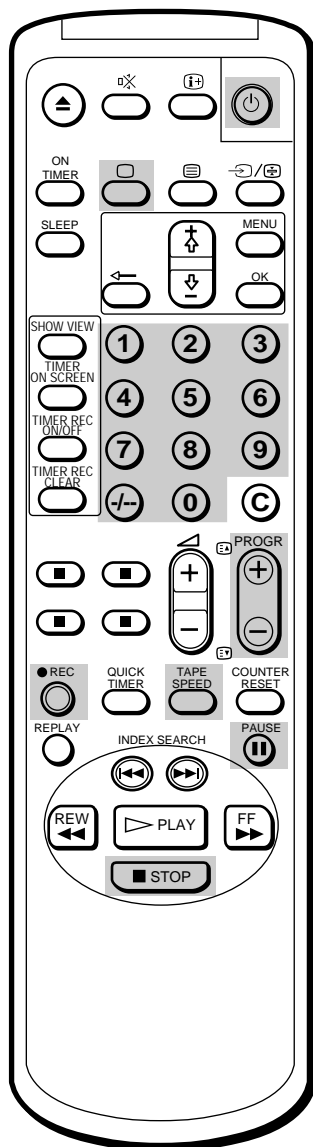
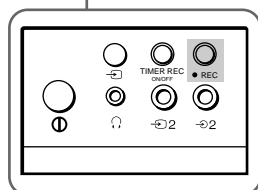
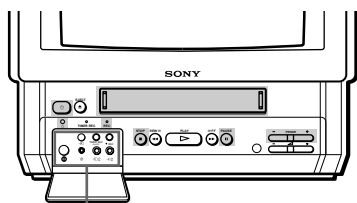

Spela in TV-program



Observera (gäller KV-14V6D, KV-21V6D)

För att spela in ett program från betal-TV-dekoder måste du förinställa kanalen enligt anvisningarna på sid 213, "Ställa in en betal-TV-kanal".

Spela in TV-program

- 1 Tryck på , PROGR +/- eller nummertangenterna på fjärrkontrollen eller PROGR +/- på TV/videon när lampan  lyser rött (visar att TV/videon är i vänteläge).
- 2 Sätt in en kassett med raderflik.
- 3 Tryck på TAPE SPEED för att välja inspelningshastighet, SP (standard), eller LP (halvfart). Inspelning i LP-läge förlänger bandets livslängd.
Maximal inspelningstid
SP-läge: 4 timmar med E-240
LP-läge: 8 timmar med E-240
- 4 Välj programposition med PROGR +/- . Du kan också använda nummertangenterna på fjärrkontrollen. För tvåsiffriga nummer (t. ex 14), tryck först på -/- och tryck sedan på 1 och 4.
- 5 Tryck på REC  .
REC-lampan tänds framtill på TV/videon, och inspelningen startar.

Avbryta inspelningen.

Tryck på tangenten STOP .



När bandet är slut spelar TV/videon automatiskt tillbaka bandet till början och stannar där. Denna funktion fungerar inte när TV/videon är avstängd.

Avbryta inspelningen tillfälligt

Tryck på tangenten PAUSE .

Tryck på PAUSE  igen för att spela in på nytt.

Du kan ta bort en oönskad scen under inspelningen med den här knappen.

- 1 Tryck på PAUSE  när en oönskad scen visas på skärmen.
Inspelningen avbryts tillfälligt.
- 2 Tryck på PAUSE  igen när du önskar att inspelningen ska börja på nytt.
Inspelningen fortsätter därifrån den avbröts.

Om du lämnar TV/videon i pausläge för inspelning i mer än 5 minuter går den ur inspelningsläget.

Spela in TV-program med TVn avstängd

Tryck på .

TV-skärmen stängs av och -lampan tänds.
TV/videon fortsätter spela in.

Titta på ett TV-program medan du spelar in ett annat (gäller endast KV-14V6D, KV-21V6D)

Du kan se på ett TV-program och samtidigt spela in ett annat om TV:n har två kanalväljare. Endast modellerna KV-14V6D och KV-21V6D har två kanalväljare.

Välj önskad programposition med PROGR +/- eller sifferknapparna på fjärrkontrollen eller PROGR +/- på TV-videon.

Spela in TV-program med hjälp av timern

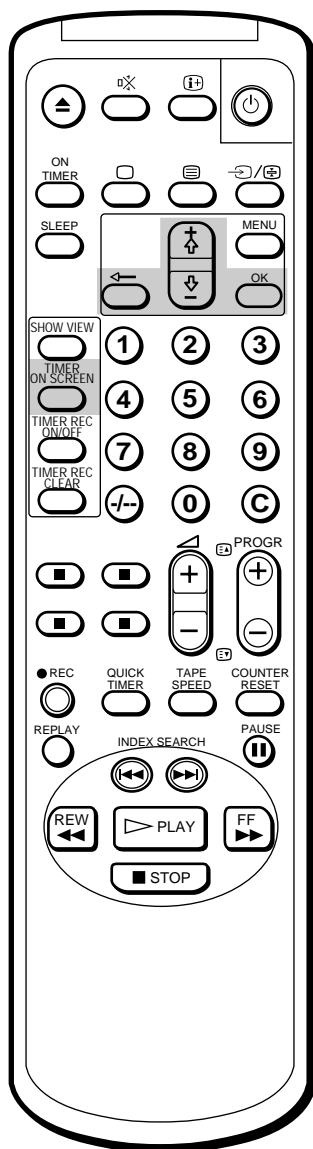

Timerinspelningsfunktionen gör att du kan förinställa inspelning av upp till sex program inom en månad.

Innan du börjar

- Tryck på , **PROGR +/-** eller nummertangenterna på fjärrkontrollen eller **PROGR +/-** på TV/videon för att slå på TV/videon.
- Kontrollera att tid och datum är inställda. Om detta inte är gjort visas "Please set the time" på skärmen. Se "ställa klockan" på sidan 216.
- Kontrollera att den kassett som ska matas in har en raderflik. Om en kassett utan raderflik sätts in visas meddelandet "Tape with safety tab is required for recording" på skärmen.
- Om du använder en inomhusantenn ska du justera mottagningen för den kanal du vill spela in.

Ställa in timern

Exempel: Så här spelar du in ett program i SP-läge som sänds på programposition 26 från 20:15 till 21:55 lördagen den 6 december 1997.

- 1 Tryck på **TIMER ON SCREEN**.
PROGRAMME LIST visas på skärmen.

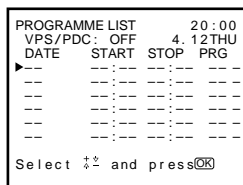

- 2 Tryck på **OK**.
Dagens datum visas rödtonat.
- 3 Tryck på **+ ** tills "6 SAT" visas.
Se sidan 230 för inspelningar "Daglig inspelning och veckoinspelning".

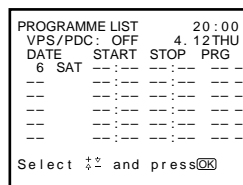

- 4 Tryck på **OK** och ställ sedan in timmen "20" när inspelningen ska börja med **+ ** eller **- **.

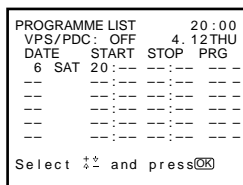

Om du gjort ett misstag under inställningen

Tryck på **←** för att gå tillbaka till föregående position och rätta till misstaget.

Om du försöker ställa in starttiden tidigare än aktuell tid

Hela denna inställning kommer att raderas.

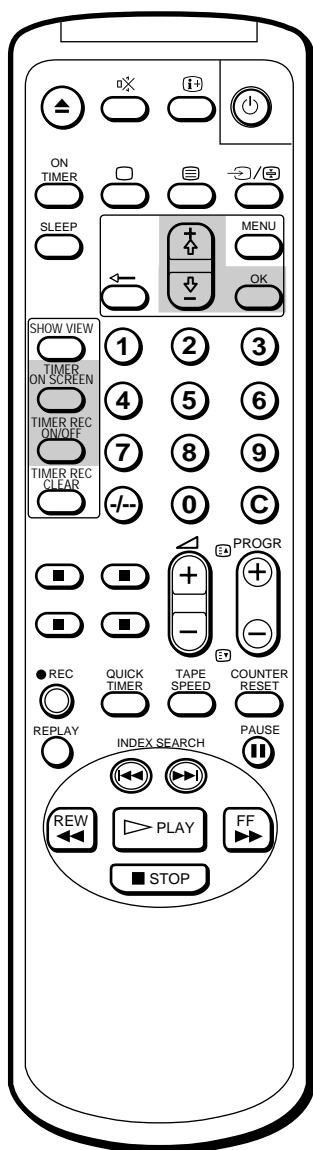

Om du försöker göra felaktiga inställningar

Inställningen avbryts och ett meddelande visas på skärmen.

Om **⓪**-omkopplaren är frånslagen

Fungerar inte TIMER REC-tangenterna.

- Tryck på OK och ställ sedan in minuten "15" när inspelningen ska börja med + **⇧** eller - **⇩**.

```
PROGRAMME LIST      20:00
VPS/PDC: OFF      4. 12THU
DATE  START  STOP  PRG
 6 SAT 20:15  ---  ---
---
---
---
---
---
---
Select ⇧ and pressOK
```

- Tryck på OK och ställ sedan in timmen "21" när inspelningen ska sluta med + **⇧** eller - **⇩**.

```
PROGRAMME LIST      20:00
VPS/PDC: OFF      4. 12THU
DATE  START  STOP  PRG
 6 SAT 20:15 21:--  ---
---
---
---
---
---
---
Select ⇧ and pressOK
```

- Tryck på OK och ställ sedan in minuten "55" när inspelningen ska sluta med + **⇧** eller - **⇩**.

```
PROGRAMME LIST      20:00
VPS/PDC: OFF      4. 12THU
DATE  START  STOP  PRG
 6 SAT 20:15 21:55  ---
---
---
---
---
---
---
Select ⇧ and pressOK
```

- Tryck på OK och ställ sedan in programpositionen "26" med + **⇧** eller - **⇩**.

```
PROGRAMME LIST      20:00
VPS/PDC: OFF      4. 12THU
DATE  START  STOP  PRG
 6 SAT 20:15 21:55 26 -
---
---
---
---
---
---
Select ⇧ and pressOK
```

- Tryck på OK, ställ in inspelningshastigheten till SP med knapparna + **⇧** eller - **⇩**.

```
PROGRAMME LIST      20:00
VPS/PDC: OFF      4. 12THU
DATE  START  STOP  PRG
 6 SAT 20:15 21:55 26 SP
---
---
---
---
---
---
Select ⇧ and pressOK
```

- Tryck på OK.
Markören (▶) visar sig i vänstra marginalen.

- Tryck på - **⇩** för att flytta ner markören när du vill ställa in andra program. Upprepa sedan steg 2 till 10.

- Tryck på TIMER REC ON/OFF.
TIMER REC-lampan på TV/videons framsida tänds och TV/videon står i läge timer-inspelning standby.

Tryck på TIMER ON SCREEN för att ta bort PROGRAMME LIST.

Tryck på **⏻** för att stänga av TV/videon om du inte vill se på TV.

TV/videon slås på automatiskt, startar inspelningen på den förinställda starttiden och avbryter den vid den förinställda stopptiden.

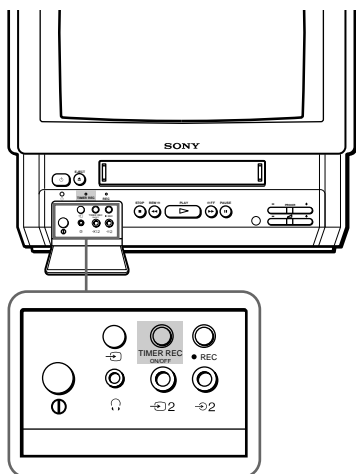

Daglig inspelning och veckoinspelning

Du kan förinställa TV/videon så att den spelar in samma program varje dag i veckan eller samma program samma dag varje vecka. Tryck på $\rightarrow \nabla$ i steg 3 tills den önskade inställningen visas i "DATE"-positionen. Med varje tryckning ändras inställningen på följande sätt:

4 (idag) \rightarrow MON-SUN \rightarrow MON-SAT \rightarrow MON-FRI \rightarrow EVERY SAT \rightarrow
 EVERY FRI \rightarrow EVERY THU \rightarrow EVERY WED \rightarrow EVERY TUE \rightarrow EVERY
 MON \rightarrow EVERY SUN \rightarrow 3 (nästa månad) \rightarrow 2.....

Avsluta timer-inspelning

Tryck på TIMER REC ON/OFF.
 TIMER REC-lampan tänds.

Använda TV/videon innan timer-inspelningen börjar

Du kan se ett TV-program, kontrollera timer-inställningen och återställa räkneverket medan timer-inspelningen är i standby-läge. Tryck dock på TIMER REC ON/OFF för att stänga av TIMER REC-lampan på TV/videos framsidan för att kunna utföra följande funktioner:

- ta ut kassetten
- använda bandfunktionstangenterna
- ändra eller ta bort timer-inställningarna

Kom ihåg att trycka på TIMER REC ON/OFF igen för att få TIMER REC-lampan att tändas efter ovanstående moment.

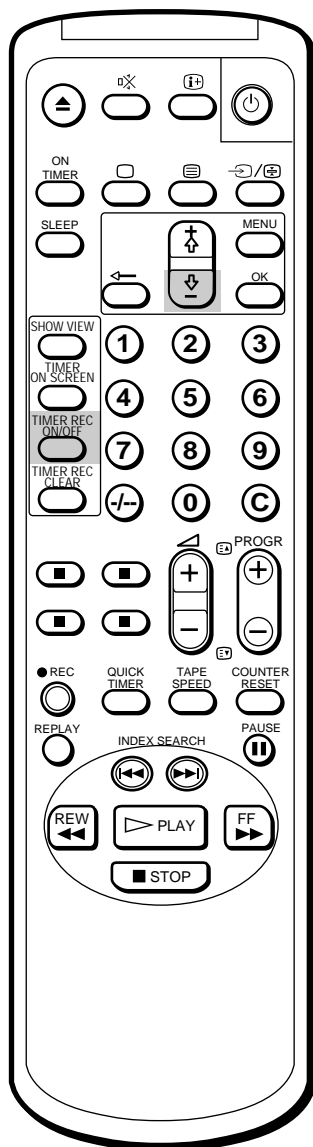

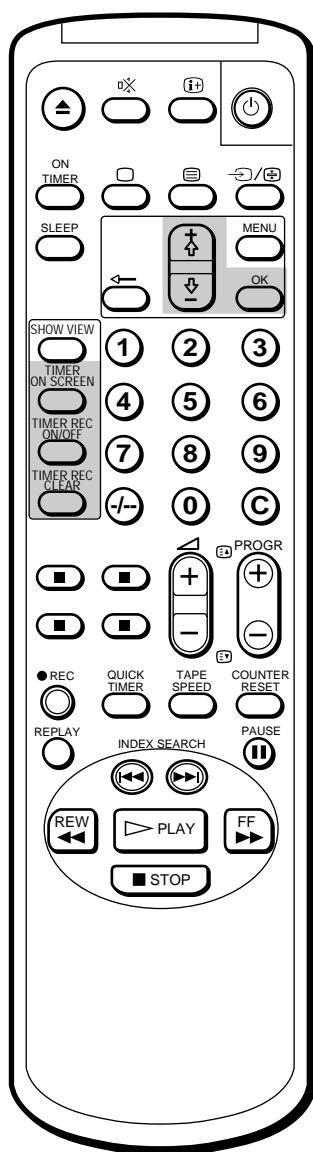

Kontrollera timer-inställningen

Du kan visa en lista på de timer-inställningar du förinställt.

Tryck på **TIMER ON SCREEN**.

Listan **PROGRAMME LIST** visas på skärmen.

PROGRAMME LIST	20:00
VPS/PDC: OFF	4. 12THU
DATE	START STOP PRG
▶ 6 SAT	20:15 21:55 26 SP
7 SUN	8:30 10:15 50 SP
MON-SAT	23:00 0:00 1 SP
EVERYSUN	9:55 12:30 12 LP
---	---:---:---:---
---	---:---:---:---
---	---:---:---:---
Select ↑↓ and pressOK	

Tryck på **TIMER ON SCREEN** igen för att ta bort **PROGRAMME LIST**.

Ändra eller återta timer-inställning

- 1 Tryck på **TIMER REC ON/OFF** för att släcka **TIMER REC**-lampan på TV/videons framsida.
- 2 Tryck på **TIMER ON SCREEN** för att visa **PROGRAMME LIST**.
- 3 Välj den inställning du vill ändra eller ta bort med **+** ↑ eller **-** ↓.

PROGRAMME LIST	20:00
VPS/PDC: OFF	4. 12THU
DATE	START STOP PRG
▶ 6 SAT	20:15 21:55 26 SP
7 SUN	8:30 10:15 50 SP
MON-SAT	23:00 0:00 1 SP
EVERYSUN	9:55 12:30 12 LP
---	---:---:---:---
---	---:---:---:---
---	---:---:---:---
Select ↑↓ and pressOK	

4 Ändra inställning

Använd **+** ↑ eller **-** ↓ och **OK** för att göra en ny inställning. Se "Ställa in timern" steg 2 till 10 på sidorna 228 och 229.

Ta bort inställningen

Tryck på **TIMER REC CLEAR**.

- 5 Tryck på **TIMER ON SCREEN** för att gå tillbaka till ursprungsskärmen.
- 6 Tryck på **TIMER REC ON/OFF** om det finns andra timer-inställningar på listan, så återgår TV/videon till standby-läge.

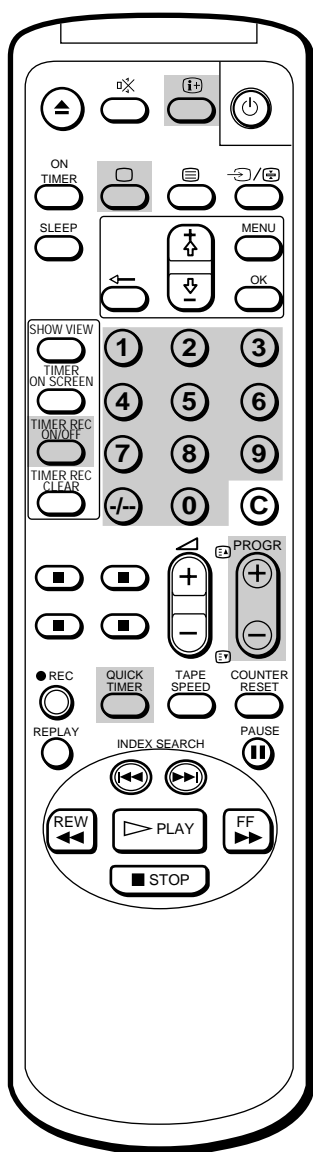

Spela in med QUICK TIMER

Du kan förinställa din TV/videon att starta timer-inspelning omedelbart och att avbryta inspelningen efter en viss tidsperiod.

Du kan inte använda QUICK TIMER-inspelning om inte klockan är inställd.

Om du spelar in

- 1 Tryck på QUICK TIMER på fjärrkontrollen.
"QUICK TIMER 0:00" visas på skärmen.
- 2 Tryck upprepade gånger på QUICK TIMER för att välja inspelningsperiod.
Med varje tryckning ändras tidsperioden på följande sätt:

0:00 → 0:30 → 1:00 → → 7:30 → 8:00

Även om du stänger av TV/videon fortsätter den att spela in. Efter den förinställda tiden avbryts inspelningen automatiskt.

Om du inte spelar in

- 1 Tryck på , PROGR +/- eller nummertangenterna på fjärrkontrollen eller PROGR +/- på TV/videon för att slå på TV/videon.
- 2 Sätt in en kassett med raderflik.
- 3 Välj den programposition du vill spela in.
- 4 Tryck på QUICK TIMER på fjärrkontrollen.
"QUICK TIMER 0:00" visas på skärmen.
- 5 Tryck på QUICK TIMER upprepade gånger för att välja inspelningsperiod.
Med varje tryckning ändras tidsperioden på följande sätt:

0:00 → 0:30 → 1:00 → → 7:30 → 8:00

Tidsperioden rödtonas och inspelningen startar.

Även om du stänger av TV/videon fortsätter den att spela in.
Efter den förinställda tiden avbryts inspelningen.

Ändra inspelningstiden sedan snabbtimer-inspelningen börjat

Tryck på QUICK TIMER tills den önskade tiden visas.

Visa återstående tidsperiod under snabbtimer-inspelningen

Tryck på . Inspelningstiden minskar minut för minut.

Avbryta snabbtimer-inspelningen.

Tryck på TIMER REC ON/OFF.

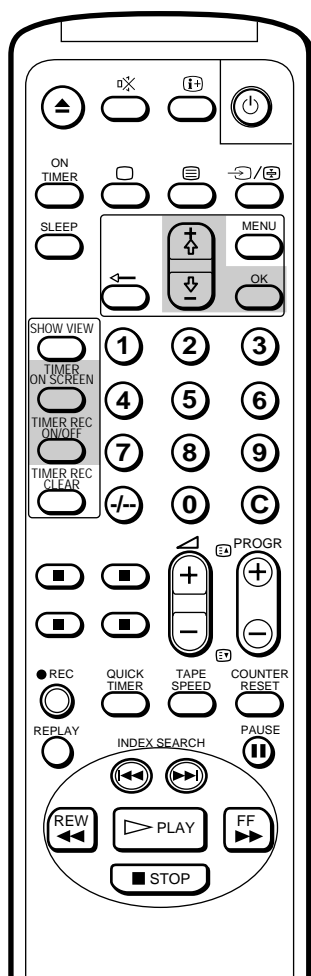

Angående VPS/PDC-inspelning

- Om inspelningstiderna överlappar varandra på grund av en förskjutning av VPS/PDC-timerinställningen har det program som sändes först prioritet över det andra. Inspelning av det andra programmet påbörjas när det första programmet är slut.
- Om TV/videon inte mottagit en VPS/PDC-signal för att den varit för svag eller om stationen inte kunnat överföra VPS/PDC-signaler, görs timer-inspelningarna utan funktionen VPS/PDC.
- (gäller endast KV-14V5D, KV-21V5D) Om du använder VPS/PDC-inspelning samtidigt som du ser på TV, växlar programmet automatiskt till timer-inspelningsprogrammet och du kan inte byta program. Använd VPS/PDC-inspelning när TV/videon är i vänteläge eller avstängd. Om du tittar på TV kontinuerligt, avbryter du VPS/PDC-timerinspelning.

Timer-inspelning med VPS/PDC-signaler

Sändningssystemet sänder VPS- (Video Programme System) eller PDC (Programme Delivery Control)-signaler tillsammans med TV-sändningen. Dessa signaler ser till att timer-inspelningarna genomförs oberoende av förseningar, för tidiga programstarter eller sändningsavbrott. Om ett viktigt nyhetsinslag avbryter ett program, avbryts inspelningen. När det avbrutna programmet startar, påbörjas inspelningen igen.

- 1 Om lampan TIMER REC lyser på frontpanelen, trycker du på TIMER REC ON/OFF för att stänga av den.
- 2 Tryck på TIMER ON SCREEN. Menyn PROGRAMME LIST visas.

```

PROGRAMME LIST      20:00
VPS/PDC: OFF      4. 12THU
DATE  START  STOP  PRG
▶ 6 SAT 20:15 21:55 26 SP
  7 SUN  8:30 10:15 50 SP
MON-SAT 23:00  0:00  1 SP
EVERYSUN 9:55 12:30 12 LP
---  ---:--- ---:--- ---
Select ↑↓ and pressOK
  
```

- 3 Välj VPS/PDC med knapparna + ⇧ eller - ⇩ och tryck på OK. VPS/PDC blir rött.

```

PROGRAMME LIST      20:00
▶VPS/PDC: OFF      4. 12THU
DATE  START  STOP  PRG
  6 SAT 20:15 21:55 26 SP
  7 SUN  8:30 10:15 50 SP
MON-SAT 23:00  0:00  1 SP
EVERYSUN 9:55 12:30 12 LP
---  ---:--- ---:--- ---
Select ↑↓ and pressOK
  
```

- 4 Välj ON med knapparna + ⇧ eller - ⇩ och tryck på OK.

```

PROGRAMME LIST      20:00
VPS/PDC: ON      4. 12THU
DATE  START  STOP  PRG
  6 SAT 20:15 21:55 26 SP
  7 SUN  8:30 10:15 50 SP
MON-SAT 23:00  0:00  1 SP
EVERYSUN 9:55 12:30 12 LP
---  ---:--- ---:--- ---
Select ↑↓ and pressOK
  
```

- 5 Ställ in timern enligt anvisningarna i "Ställa in timern" (sid 228 och 229).

Spela in TV-program med ShowView

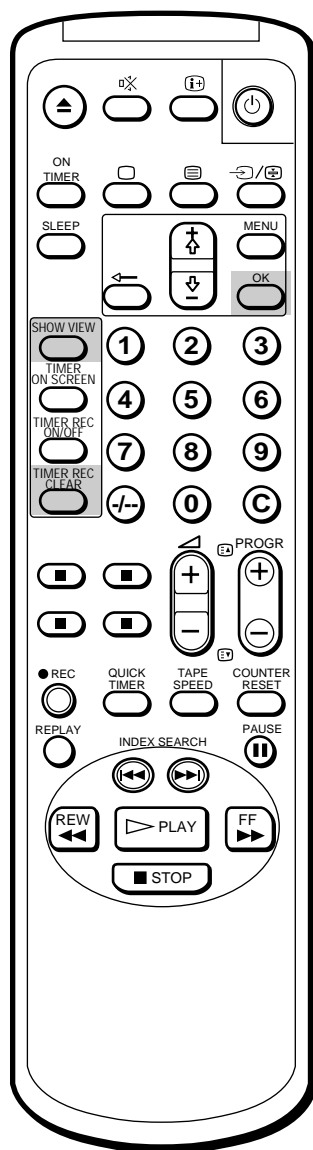

Om det blev fel när du matade in programmets ShowView siffror

Tryck på TIMER REC CLEAR och ange rätt nummer.

Med funktionen ShowView blir det enklare att göra timer-inspelningar. Med ShowView kan du göra alla nödvändiga inställningar genom att bara ange det önskade programmets 9-siffriga kod som finns i din lokala programguide. För att gynnas av funktionen, måste du först ställa in TV/videon och programpositioner för de olika guidekanalerna. Mer information finns i "Ställa in ShowView manuellt" på sidan 214.

Innan du börjar

- Tryck på , PROGR +/- eller en sifferknapp på fjärrkontrollen, eller PROGR +/- på TV/videon när du vill sätta på TV/videon.
- Kontrollera att datum och tid är rätt inställda. Läs i annat fall "Ställa klockan" på sidan 216.
- Kontrollera att den inmatade kassetten har säkerhetsfliken kvar.

- 1 Tryck på SHOWVIEW.
Menyn SHOWVIEW visas.

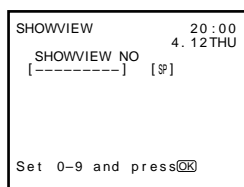

- 2 Du anger det önskade programmets ShowView-nummer med sifferknapparna.

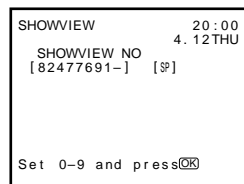

- 3 Tryck på OK.
Inspelningsinformationen visas: datum, start och stopp-tider, programpositionssiffror.

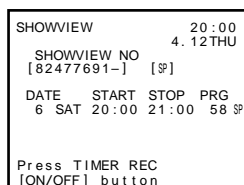

Kontrollera att informationen är riktig. Om informationen är fel trycker du på TIMER REC CLEAR så att inställningen annulleras.

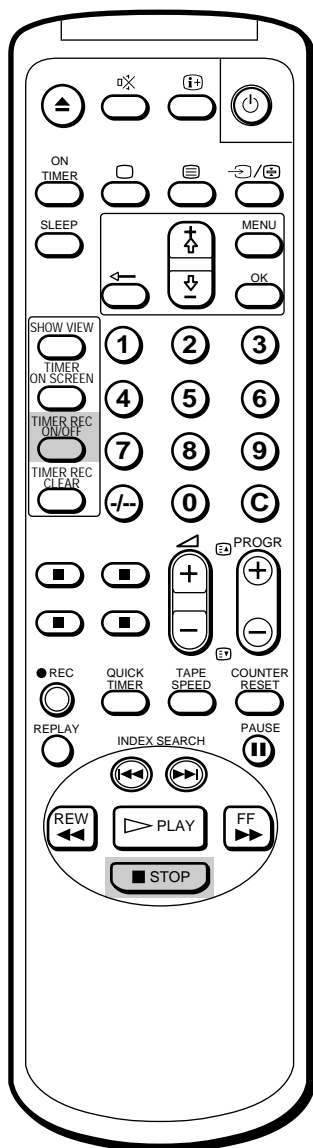

4 Du lägger in ytterligare timer-inställningar genom att upprepa steg 2 till 3.

5 Tryck på TIMER REC ON/OFF.
Lampan TIMER REC på TV-videons framsida tänds och TV/videon går in i standby-läge för inspelning.

Avbryta inspelningen

Du avbryter inspelningen genom att trycka på STOP ■.

Stänga av automatiskt — insomningsfunktion

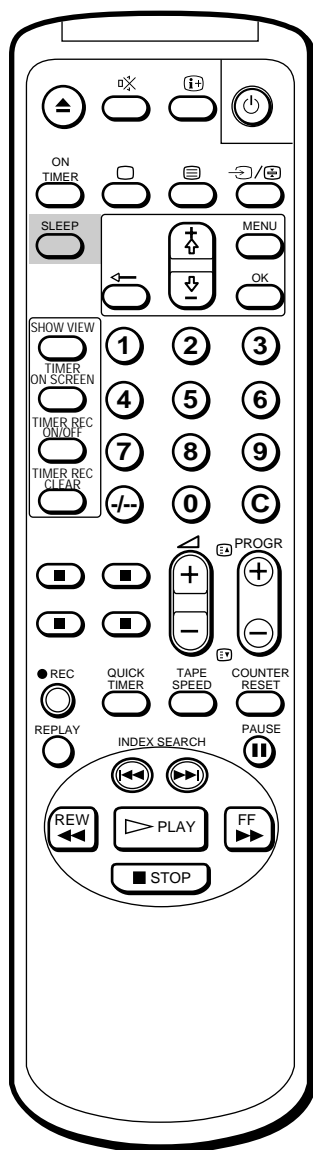

Du kan automatiskt ställa TV/videon i standby-läge efter en vald tidsperiod.

Tryck på SLEEP.

Med varje tryckning ändras tidsperioden (i minuter) enligt följande:

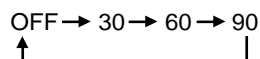

En minut innan TVn går in i standby-läge visas meddelande "Good night" på skärmen.

Stänga av timern

Tryck på SLEEP för att välja "OFF".

Sätta på TV/videon vid önskad tid — med timer

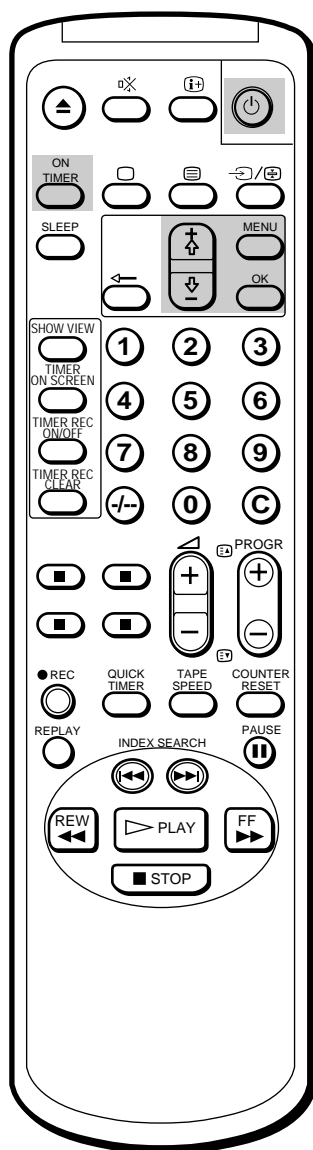

Ta bort meddelandet

Tryck på valfri tangent på TV/videon eller fjärrkontrollen.

Du kan förinställa TV/videon så att den automatiskt sätts på vid önskad tid. Du kan välja att sätta på ett TV-program eller en videoavspelning.

- 1 Tryck på MENU för att visa huvudmenyn.
- 2 Flytta markören (▶) till "ON TIMER SET" med + ⬆ eller - ⬇ och tryck på OK.
Då visas menyn ON TIMER SET.

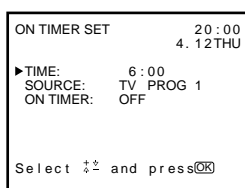

- 3 Tryck på OK.
Positionen för timer-inställning rödtonas.
- 4 Ställ in rätt timme med + ⬆ eller - ⬇ och tryck på OK.
Positionen för minut rödtonas.
- 5 Ställ in rätt minut med + ⬆ eller - ⬇ och tryck på OK.
Markören visar sig vid "TIME".
- 6 Flytta markören (▶) till "SOURCE" med + ⬆ eller - ⬇ och tryck på OK.
- 7 Välj TV eller VCR (videouppspelning) med + ⬆ eller - ⬇ och tryck på OK.
Har du valt TV väljer du programposition med + ⬆ eller - ⬇ och trycker sedan på OK.

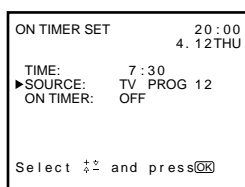

- 8 Flytta markören (▶) till "ON TIMER" med + ⬆ eller - ⬇ och tryck på OK.
Välj sedan ON med + ⬆ eller - ⬇ och tryck på OK.
- 9 Tryck på MENU för att återgå till ursprungsskärmen.
- 10 Tryck på ON TIMER.
Om du inte vill använda TV/videon trycker du på ⏻ för att ställa TV/videon i standby-läge.

Vid utvald tid startar TV/videon automatiskt .

Om du inte rör några tangenter på två timmar, stängs TV/videon automatiskt av.

Använda FUNCTION LOCK

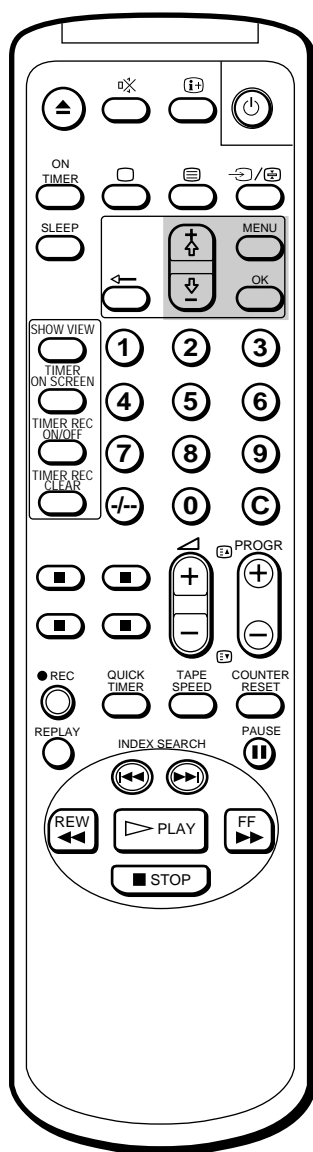

Funktionen FUNCTION LOCK låser knapparna på TV/videon framsida. Funktionen kan användas för att hindra småbarn från att byta kanal, se på videoband och så vidare.

- 1 Tryck på MENU.
Huvudmenyn visas.
- 2 Flytta markören (▶) till "FUNCTION LOCK" med knapparna + ↕ eller - ↕ och tryck på OK.
Då visas menyn FUNCTION LOCK.

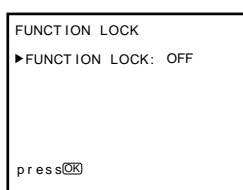

- 3 Tryck på OK för att ställa in FUNCTION LOCK.
ON/OFF-delen lyser rött.
Välj OFF eller ON med knapparna + ↕ eller - ↕ och tryck på OK.
OFF: Fabriksinställning.
ON: Knapparna på TV/videon fungerar inte längre (med undantag från knappen POWER).

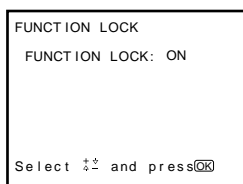

Fjärrkontrollen slutar att fungera även om FUNCTION LOCK är aktiverad.

Söka med hjälp av indexfunktionen

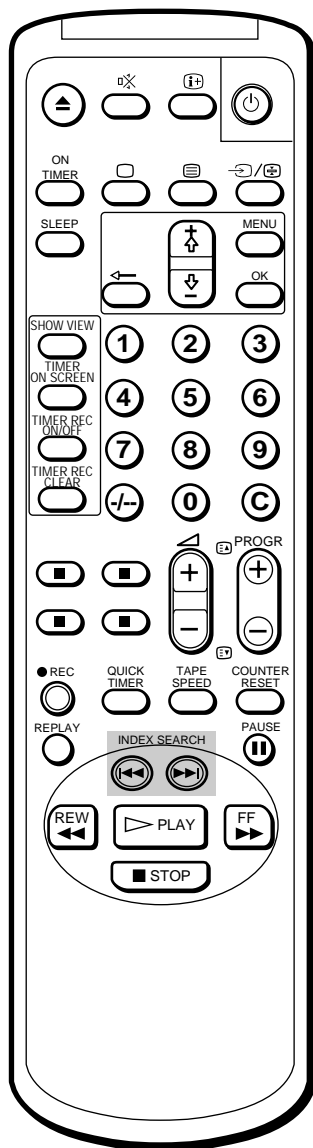

TV / videon gör markeringar på bandet i form av indexsignaler där varje inspelning börjar. Du kan använda dessa signaler när du letar efter en specifik inspelning. Med TV/videon kan du söka efter 99 signaler framåt eller bakåt på ett band.

- 1 Sätt i kassetten.
- 2 Ange hur många indexmarkeringar framåt eller bakåt du vill söka genom att trycka på INDEX SEARCH ◀◀ / ▶▶.

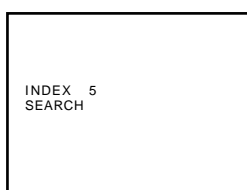

Sökningen påbörjas och indexnumret visas på skärmen, vid nedräkning till noll. När räkneverket har kommit till noll, påbörjas uppspelningen automatiskt.

Avbryta sökningen

Tryck på STOP ■.

S

Förbättra videobildens kvalitet

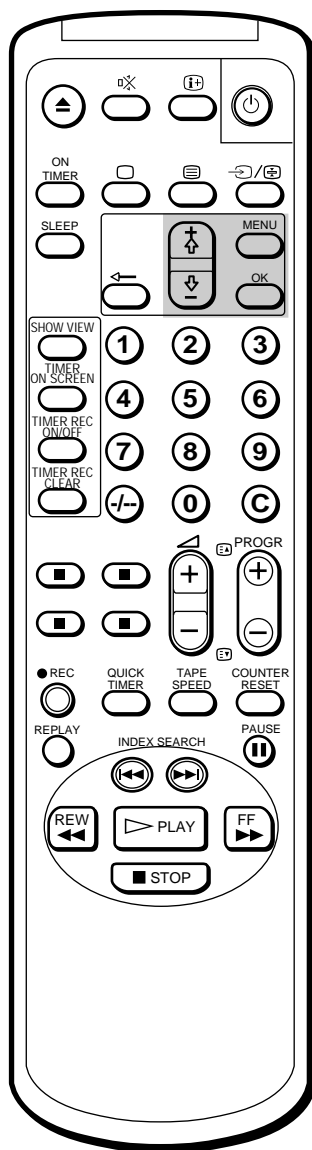

Återgå till automatisk inställning

Välj AUTO på TRACKING CONTROL-menyn med + \uparrow eller - \downarrow och tryck på OK.

Justera inställningen

Justera inställningen automatiskt

Inställningsförhållandena justeras automatiskt på denna TV/videon. Indikationen för AUTO TRACKING visas medan TV/videon söker bästa möjliga inställning.

Justera inställningen manuellt

Justera inställningen manuellt om bilden har streck eller andra störningar.

- 1 Tryck på MENU för att visa huvudmenyn.
- 2 Flytta markören (▶) till "TRACKING CONTROL" med + \uparrow eller - \downarrow och tryck på OK.
Menyn TRACKING CONTROL visas.

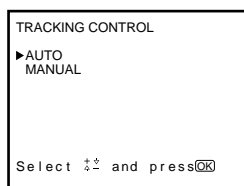

- 3 Välj MANUAL med + \uparrow eller - \downarrow och tryck på OK.
Inställningsmarkeringen visas.

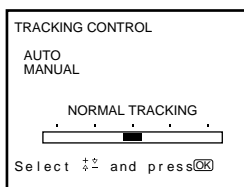

- 4 Använd + \uparrow eller - \downarrow för att få fram den bästa bilden.
- 5 Tryck på OK.
Huvudmenyn visas igen.
- 6 Tryck på MENU för att återgå till ursprungsskärmen.

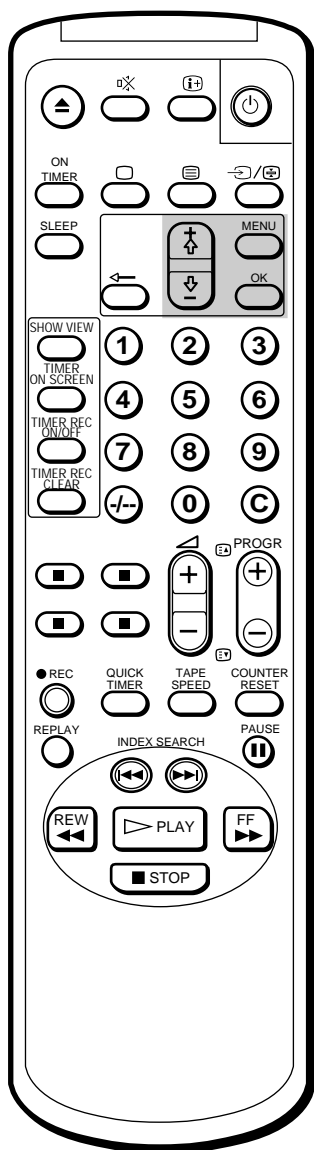

Justera med optimal bildkontroll (OPC)

Denna funktion gör det möjligt att förbättra inspelningskvaliteten genom att justera systemet efter videobandets kondition.

Fabriksinställningen för denna funktion är ON. Om du vill ha en bättre bildkvalitet ska funktionen vara aktiv. OPC-funktionen fungerar tillsammans med alla typer av videokassetter, även hyreskassetter. Vill du ändra inställningen gör du det i menyn.

- 1 Tryck på MENU för att visa huvudmenyn.
- 2 Flytta markören (▶) till "VCR MODE" med + ⇧ eller - ⇩ och tryck på OK. Menyn VCR MODE visas.

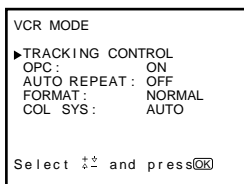

- 3 Flytta markören (▶) till "OPC" med + ⇧ eller - ⇩ och tryck på OK.
- 4 Välj ON eller OFF med + ⇧ eller - ⇩ och tryck sedan på OK.

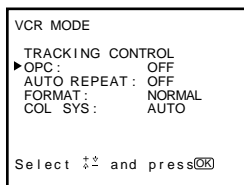

- 5 Tryck på MENU för att ta bort huvudmenyn.

Automatisk rengöring av videohuvudena

Den automatiska rengöringen av videohuvudena som är inbyggd i denna TV/video, rengör huvudena automatiskt när kassetten laddas eller tas ur. Rengör huvudena med Sony V-25CL rengöringskassett om effekten av den automatiska rengöringen inte är tillräcklig trots att kassetten laddats och tagits ur ett flertal gånger. Se sidan 246 för mer information om rengöring av videohuvudena.

S

Ansluta extrautrustning

Se bilder från inkopplad extrautrustning

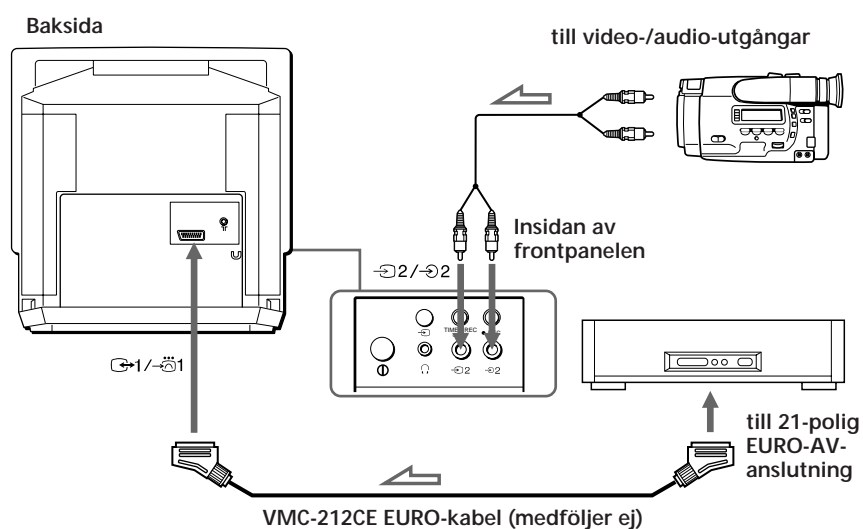

Observera

När du ansluter valfri utrustning, t ex videospel, ska du använda de anslutningskablar som tillverkaren rekommenderar.

Se videoingångssignalen

Tryck på \rightarrow upprepade gånger tills önskad ingångsindikering visas på skärmen.

- \rightarrow 1 för ljud-/video-ingång eller RGB-ingång genom \rightarrow 1/ \rightarrow 21-anlutningen
- \rightarrow 1 för ljud/RGB-ingång via \rightarrow 1/ \rightarrow 21-anlutningen
- \rightarrow 2 för ljud/videoingång via \rightarrow 2/ \rightarrow 2-anlutningarna bakom TV/videons frontlucka.

Redigering med annan videobandspelare

Genom att använda ytterligare en videobandspelare kan du redigera ett band.

Redigering från annan videobandspelare

Anslutningarna är desamma som i "Se bilder från inkopplad extrautrustning".

Redigera till en annan videobandspelare

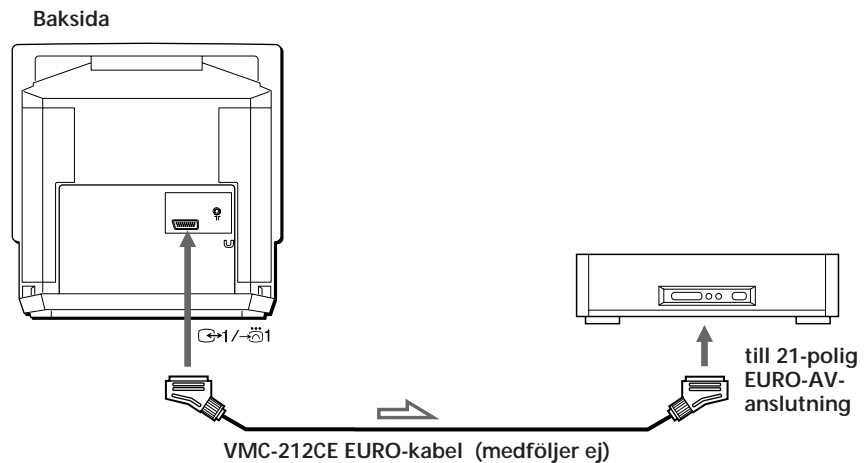





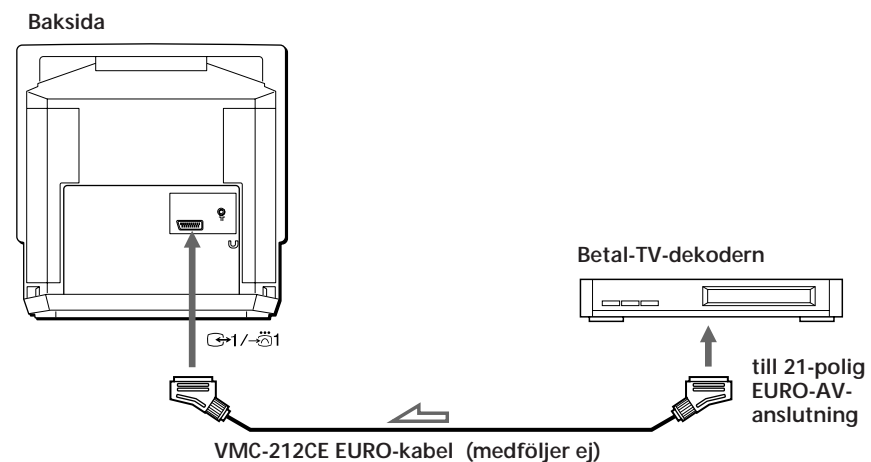

Se på betal-TV-kanalen (gäller endast KV-14V6D, KV-21V6D)

Du kan ansluta betal-TV-dekodern till 1/2-kontakten med VMC-212CE EURO-kabeln. Ställ in betal-TV-dekodern genom att följa stegen i "Ställa in en betal-TV-kanal" (sid 213).



Felsökning

Funktion	Problem	Tänkbara orsaker och åtgärder
TV-mottagning	Ingen bild (skärmen är mörk), inget ljud	<ul style="list-style-type: none"> Nätkabeln har inte anslutits. <ul style="list-style-type: none"> ➔ Anslut nätkabeln. TV/videon är avstängd. <ul style="list-style-type: none"> ➔ Tryck på , PROG +/- eller nummertangenterna på fjärrkontrollen eller PROG +/- på TV-videon.
	Bra bild men inget ljud	<ul style="list-style-type: none"> Hörlurar är anslutna till -anslutningen. <ul style="list-style-type: none"> ➔ Koppla bort hörlurarna.  visas på skärmen. <ul style="list-style-type: none"> ➔ Tryck på . Tryck på  +/-.
	Ingen färg eller dålig färg (skärmen är mörk) i färgprogram, men bra ljud.	<ul style="list-style-type: none"> Justera "CONTRAST", "COLOUR" och "BRIGHTNESS" på PICTURE CONTROL-menyn (se sid 218).
	Ingen bild och inget ljud från externt ansluten videobandspelare.	<ul style="list-style-type: none"> Kabeln mellan TV/videon och extern ansluten videobandspelare är inte ansluten. <ul style="list-style-type: none"> ➔ Anslut den ordentligt. Ingången är inte korrekt vald. <ul style="list-style-type: none"> ➔ Tryck på  tills önskad ingångsindikator visas (se sid 242).
Klocka och timer	Klockan har stannat och "--/--" visas.	<ul style="list-style-type: none"> Det har varit strömavbrott, -omkopplaren (MAIN POWER) har varit fränslagen i mer än en vecka. <ul style="list-style-type: none"> ➔ Ställ klockan och timern igen om det behövs (se sid 216, 228, 234).
Upp spelning	Strömmen är påslagen men bandet går inte.	<ul style="list-style-type: none"> Säkerhetsfunktionen har aktiverats. <ul style="list-style-type: none"> ➔ Stäng av, koppla bort nätanslutningen och låt apparaten stå ungefär en minut.
	Dålig uppspelningsbild.	<ul style="list-style-type: none"> COL SYS-inställningen i menyn VCR MODE är felaktig. <ul style="list-style-type: none"> ➔ Ställ in COL SYS till det system som bandet spelades in i (sid 225). Justera inställningen (se sid 240). Videohuvudena är smutsiga. <ul style="list-style-type: none"> ➔ Rengör videohuvudena med Sony V-25CL rengöringsband (se sid 246). Om rengöringsbandet inte finns tillgängligt, låt rengöra videohuvudena på närmaste Sony serviceverkstad. (Använd inte de våtrengöringskassetter som finns i handeln, eftersom de kan skada videohuvudena.) Bandet är utnött. <ul style="list-style-type: none"> ➔ Använd ett nytt band.
	Ljudet försvinner.	<ul style="list-style-type: none"> Kassetten är skadad. <ul style="list-style-type: none"> ➔ Använd en ny kasset.

Funktion	Problem	Tänkbara orsaker och åtgärder
Inspelning	Kassetten matas ut när du trycker på REC ●.	<ul style="list-style-type: none"> • Raderfliken på kassetten har tagits bort. ➔ Täck flikhälet med tejp eller använd en annan kassett, med raderflik (se sid 222).
	Inspelningen fungerar inte.	<ul style="list-style-type: none"> • Ingen kassett har matats in. ➔ Sätt in en kassett med raderflik. • Kassettbandet är slut. ➔ Spola tillbaka bandet.
	Betal-TV-programmet spelades inte in.	<ul style="list-style-type: none"> • Betal-TV-kanalen var inte korrekt inställd. ➔ Kontrollera timerinställningarna (sid 213).
	Du kan inte se på ett program samtidigt som du spelar in ett annat.	<ul style="list-style-type: none"> • Bekräfta modellbeteckningen. ➔ Endast modellerna KV-14V6D och KV-21V6D kan spela upp ett. program samtidigt som ett annat spelas in.
Timer-inspelning	Timer-inställningar kan inte göras.	<ul style="list-style-type: none"> • Klockan har inte ställts. ➔ Ställ in rätt tid och datum (se sid 216). • Du har gjort ett misstag när du ställt in timern. ➔ Kontrollera inställningsstegen (se sid 228 och 229).
	Kassetten matas ut när du trycker på TIMER REC ON/OFF.	<ul style="list-style-type: none"> • Raderfliken på kassetten har tagits bort. ➔ Täck flikhälet med tejp eller använd en annan kassett, med raderflik.
	TIMER REC-lampan tänds inte, trots att du trycker på TIMER REC ON/OFF.	<ul style="list-style-type: none"> • Ingen kassett har matats in. ➔ Sätt in en kassett med raderflik. • Kassettbandet är slut. ➔ Spola tillbaka bandet. • Ingen inställning har gjorts för timer-inspelning. ➔ Ställ in programmet för timer-inspelning (se sid 228 och 229).
	Timer-inspelning genomfördes inte.	<ul style="list-style-type: none"> • Du tryckte inte in TIMER REC ON/OFF. • Det har varit strömavbrott i mer än en vecka.
Övrigt	En kassett kan inte matas in.	<ul style="list-style-type: none"> • En annan kassett är redan inmatad. ➔ Tryck på ▲ för att mata ut den andra kassetten.
	Fjärrkontrollen fungerar inte.	<ul style="list-style-type: none"> • Batterierna är svaga. ➔ Byt batterier (se sid 204). • Batterierna är felaktigt isatta. ➔ Montera batterierna med polerna rätt (se sid 204).

Skötsel av TV/videon

Rengöra videohuvudena

När avspelningsbilden är av dålig kvalitet och knappast går att se, eller när ingen bild alls visas, kan videohuvudena vara smutsiga. Rengör dem då med V-25CL rengöringskassett för videohuvuden (medföljer ej) eller be Sonys servicepersonal rengöra videohuvudena. Denna service bör ha ett fast pris.

Symptom förorsakade av smutsiga videohuvuden

- Normal bild
- Dålig bild
- Oklar bild
- Ingen bild (eller svart och vit skärmbild)



Slitna videohuvuden

Om TV/videon fortfarande visar dålig bild sedan videohuvudena rengjorts, kan dessa behöva bytas. Rådfråga din återförsäljare eller närmaste Sony Service Center.

Kontrollera videohuvudena efter 1000 timmars användning

Observera

Använd inte våtrengöringskassetter som finns i handeln, eftersom de kan skada videohuvudena.

En TV/video är en avancerad precisionsapparat. Den måste spela in på eller spela upp från magnetiska band med bildsignaler från färg-TVn eller videon.

Videohuvudena eller de mekaniska delar som förflyttar bandet blir smutsiga eller utslitna efter långvarig användning. Du bör låta kontrollera din TV/videon efter var 1000:e timmes användning.

Tekniska data

TV-del

Televisionssystem	B/G
Färgsystem	PAL NTSC _{3,58} /NTSC _{4,43} (gäller endast video-ingång)
Kanaltäckning	Se "Kanaler och positioner" nedan.
Bildrör	KV-14V5D, KV-14V6D Black Trinitron KV-21V5D, KV-21V6D HiBlack Trinitron
Antenn in	75 ohms antensockel för VHF/UHF

Videodel

Format	VHS standard
Videoinspelningssystem	Rotary 2-head helical scanning system
Audioinspelningssystem	Mono
Videosignal	PAL
Bandhastighet	PAL SP: 23,39 mm/sek. LP: 11,70 mm/sek. NTSC (endast uppspelning): SP: 33,35 mm/sek. EP: 11,12 mm/sek.

Maximal inspelningstid

SP: 4 timmar med E-240
LP: 8 timmar med E-240

Anslutningar

Ingångar	LINE IN VIDEO phonouttag (1) 1 Vp-p, 75 ohms obalanserad, negativ synkronisering LINE IN AUDIO: phonouttag (1) Innivå: 500 mVrms (100 % modulering) EURO-AV: 21-polig
Utgång	EURO-AV: 21-polig
Uttag för hörlurar	Mono miniuttag

Kanaler och positioner

System	Kanaler	Positioner
B/G/H	E2 .. E12, E21 .. E69	C02 .. C12, C21 .. C69
Kabel-TV (1)	S1 .. S41	S01 .. S41
Kabel-TV (2)	S01 .. S05, M1 .. M10, U1 .. U10	S42 .. S46, S01 .. S10, S11 .. S20
Italien	A, B, C, D, E, F, G, H, H1, H2	C13, C14, C15, C16, C17, C18, C19, C20, C11 C12

Allmänt

Klocka	Quarts (låst)
Reservström till klockan	Ca sju dagar
Energibehov	220-240 växelström, 50 Hz
Effektförbrukning	KV-14V5D: 67 W KV-14V6D: 73 W KV-21V5D: 97 W KV-21V6D: 103 W
Arbetstemperatur	5°C till 40°C
Förvaringstemperatur	-20°C till 60°C
Dimensioner	KV-14V5D, KV-14V6D Ca. 397 × 409 × 426 mm (b/h/d) KV-21V5D, KV-21V6D Ca. 526 × 518 × 476 mm (b/h/d)
Vikt	KV-14V5D, KV-14V6D Ca. 14 kg KV-21V5D, KV-21V6D Ca. 24 kg

Tillbehör som medföljer

Fjärrkontroll (1)
R6-batterier (storlek AA) (2)
Antenn (1) (gäller endast KV-14V5D, KV-14V6D)

Utföranden och specifikationer kan ändras utan meddelande.

Observera

Denna apparat överensstämmer med EUs direktiv 89/336/EEG när det gäller störningsskydd.

Förteckning över delar och kontroller

TV/videos frontpanel

I detta avsnitt beskrivs kortfattat tangenterna och kontrollerna på TV/videon och fjärrkontrollen. Se de angivna sidorna för mer information.

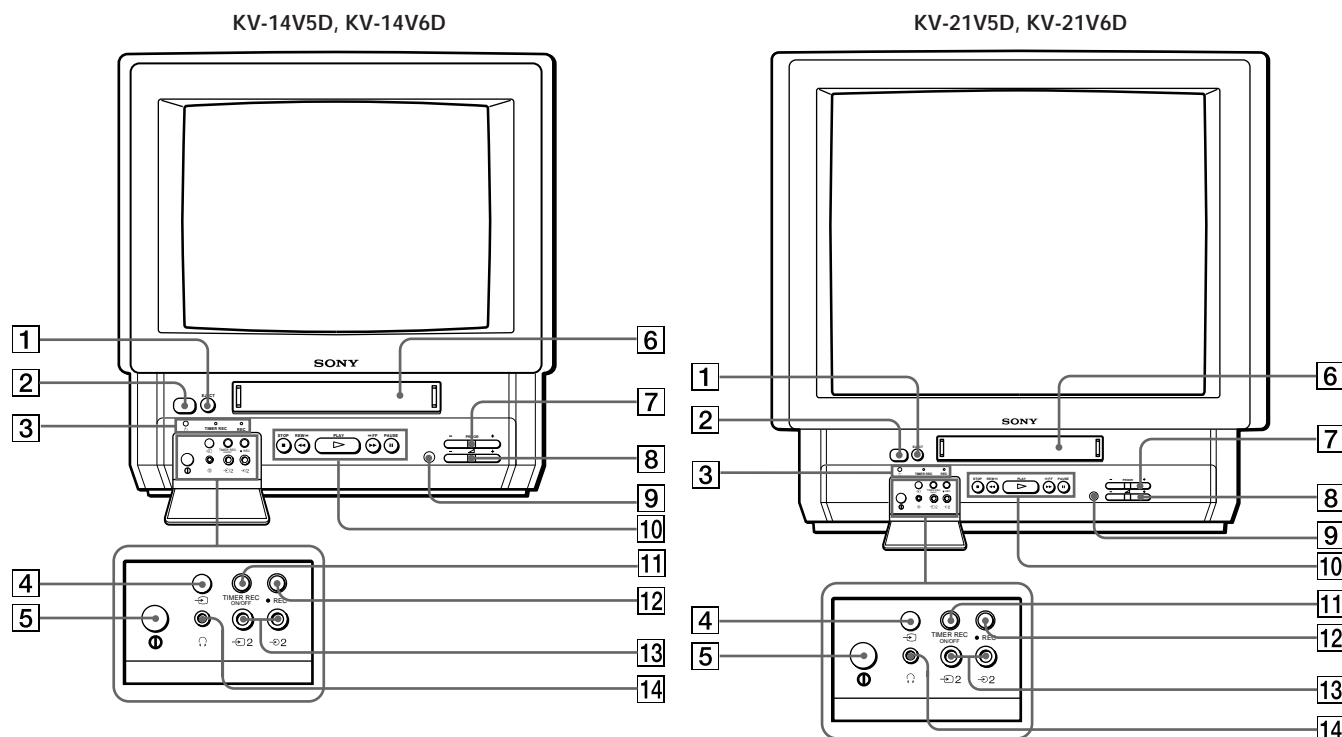

- 1 EJECT -tangent (sid 222)
- 2 (standby)-lampa (sid 217)
- 3 Lampor
 (vänteläge) (sid 217)
TIMER REC (inspelning) (sid 229)
REC (inspelning) (sid 227)
- 4 (val av ingång)-tangent (sid 219, 242)
- 5 (MAIN POWER) Strömbrytare (sid 206, 217)
- 6 Kassettfack (sid 222)
- 7 PROGR (program) +/- tangenter (sid 217, 227)
- 8 (volym) +/- tangenter (sid 217)
- 9 Fjärrkontrollsensor
- 10 Bandtransporttangenter (sid 223)
- 11 TIMER REC ON/OFF-tangent (sid 229, 230)
- 12 REC (inspelning) -tangent (sid 227)
- 13 (video/audio-ingång-anslutning (sid 242)
- 14 (hörlurar)-anslutning (sid 219)

Fjärrkontroll

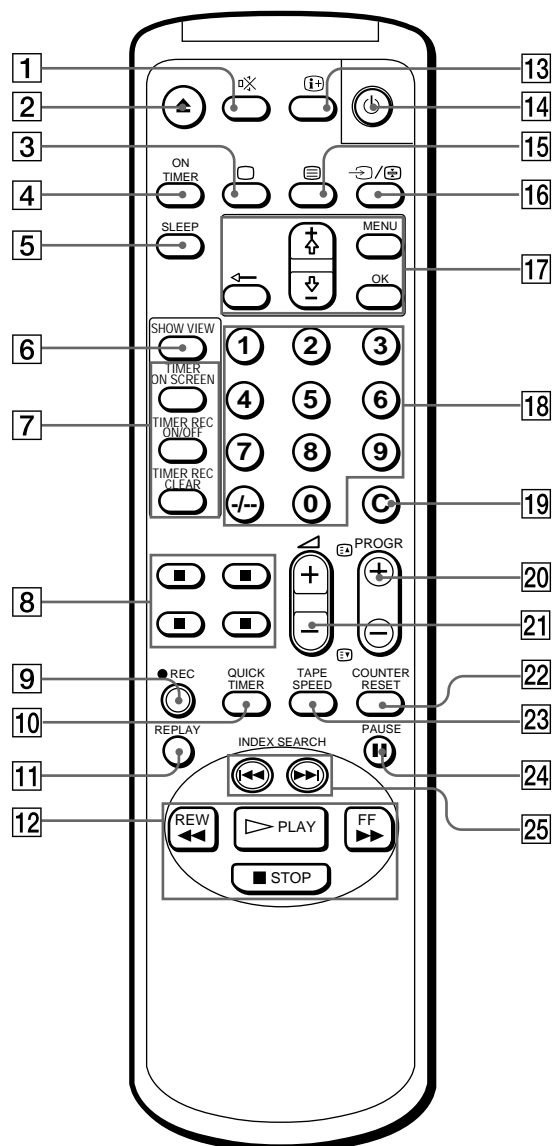

- 1 ☒ (dämpning)-tangent (sid 219)
- 2 ▲ (eject)-tangent (sid 222)
- 3 □ (TV/På (sidorna 206, 217)
- 4 ON TIMER-tangent (sid 237)
- 5 SLEEP-tangent (sid 236)
- 6 SHOWVIEW-tangenter (sid 234)
- 7 TIMER REC-tangenter
 TIMER ON SCREEN (sid 228, 231)
 ON/OFF (sid 229, 230)
 CLEAR (sid 231, 234)
- 8 Text-TV-tangenter (sidan 220)
- 9 REC (inspelning) ●-tangenter (sid 227)
- 10 QUICK TIMER-tangent (sidan 232)
- 11 REPLAY-tangent (sidan 224)
- 12 Bandtransporttangenter (sid 223)
 PLAY ▷, STOP ■, REW (bakåt) ◀◀,
 FF (framåt) ▶▶
- 13 ☒ (skärmvisning)-tangent (sid 219, 225)
- 14 ⏻ (standby)-tangent (sid 217)
- 15 ☒ (Text-TV)-tangent (sid 220)
- 16 ↵ (val av ingång) / ☒ (lås)-tangent (sidorna 219, 221, 242)
- 17 Menyoperationstangenter (sid 206, 207)
 MENU
 + ⬆ / - ⬇
 ←
 OK
- 18 Nummertangenter (sid 217, 227, 234)
- 19 C (direktsöknings)-tangent (sid 212)
- 20 PROG (program) +/- / ☒ / ☒ (Text-TV)-
 tangenter (sid 217, 221, 227)
- 21 ▲ (volym) +/- -tangenter (sidan 217)
- 22 COUNTER RESET-tangent (sid 223)
- 23 TAPE SPEED-tangent (sid 227)
- 24 PAUSE ■■-tangent (sidorna 223, 227)
- 25 INDEX SEARCH ◀◀ / ▶▶-tangent (sid 239)

S

Free Manuals Download Website

<http://myh66.com>

<http://usermanuals.us>

<http://www.somanuals.com>

<http://www.4manuals.cc>

<http://www.manual-lib.com>

<http://www.404manual.com>

<http://www.luxmanual.com>

<http://aubethermostatmanual.com>

Golf course search by state

<http://golfingnear.com>

Email search by domain

<http://emailbydomain.com>

Auto manuals search

<http://auto.somanuals.com>

TV manuals search

<http://tv.somanuals.com>