

TEAC

DS-H01

DEUTSCH

ITALIANO

DIGITAL DOCKING STATION

Made for

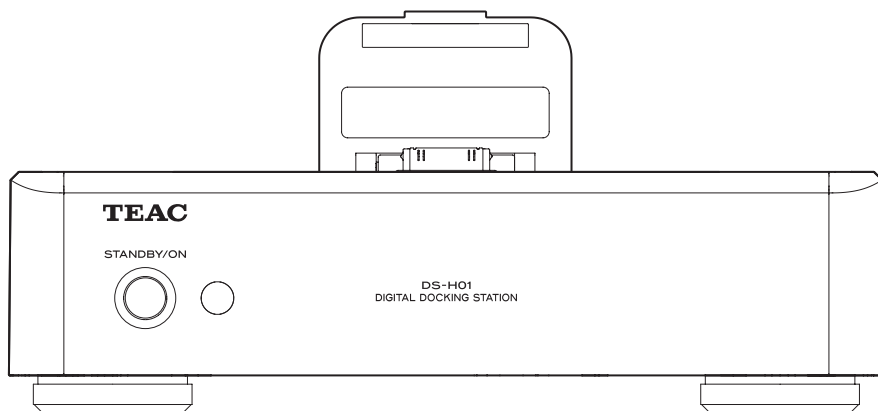

BEDIENUNGSANLEITUNG

Lieferumfang	5
Vor der ersten Inbetriebnahme	5
Anschlüsse	6
Bedienelemente und deren Funktion (Docking Station)	8
iPod/iPhone/iPad ins Dock stellen ..	9
Die Fernbedienung	10
Bedienelemente und deren Funktion (Fernbedienung)	11
Grundlegende Bedienung	12
Hilfe bei Funktionsstörungen	16
Technische Daten	17

MANUALE DI ISTRUZIONI

Contenuto della confezione	19
Prima dell'uso	19
Collegamenti	20
Nomi e funzioni delle parti (Docking Station)	22
Uso di un iPod/iPhone/iPad con il dock	23
Uso del telecomando	24
Nomi e funzioni delle parti (telecomando)	25
Operazioni di base	26
Risoluzione dei problemi	30
Specifiche	31

IMPORTANT SAFETY INSTRUCTIONS

- 1) Read these instructions.
- 2) Keep these instructions.
- 3) Heed all warnings.
- 4) Follow all instructions.
- 5) Do not use this apparatus near water.
- 6) Clean only with dry cloth.
- 7) Do not block any ventilation openings. Install in accordance with the manufacturer's instructions.
- 8) Do not install near any heat sources such as radiators, heat registers, stoves, or other apparatus (including amplifiers) that produce heat.
- 9) Do not defeat the safety purpose of the polarized or grounding-type plug. A polarized plug has two blades with one wider than the other. A grounding type plug has two blades and a third grounding prong. The wide blade or the third prong are provided for your safety. If the provided plug does not fit into your outlet, consult an electrician for replacement of the obsolete outlet.
- 10) Protect the power cord from being walked on or pinched particularly at plugs, convenience receptacles, and the point where they exit from the apparatus.
- 11) Only use attachments/accessories specified by the manufacturer.
- 12) Use only with the cart, stand, tripod, bracket, or table specified by the manufacturer, or sold with the apparatus. When a cart is used, use caution when moving the cart/apparatus combination to avoid injury from tip-over.
- 13) Unplug this apparatus during lightning storms or when unused for long periods of time.
- 14) Refer all servicing to qualified service personnel. Servicing is required when the apparatus has been damaged in any way, such as power-supply cord or plug is damaged, liquid has been spilled or objects have fallen into the apparatus, the apparatus has been exposed to rain or moisture, does not operate normally, or has been dropped.

- Do not expose this apparatus to drips or splashes.
- Do not place any objects filled with liquids, such as vases, on the apparatus.
- Do not install this apparatus in a confined space such as a book case or similar unit.
- The apparatus draws nominal non-operating power from the AC outlet with its POWER or STANDBY/ON switch not in the ON position.
- The apparatus should be located close enough to the AC outlet so that you can easily grasp the power cord plug at any time.
- The appliance coupler is used as the disconnect device, the disconnect device shall remain readily operable.
- If the product uses batteries (including a battery pack or installed batteries), they should not be exposed to sunshine, fire or excessive heat.
- Caution should be taken when using earphones or headphones with the product because excessive sound pressure (volume) from earphones or headphones can cause hearing loss.



WARNING: TO PREVENT FIRE OR SHOCK HAZARD, DO NOT EXPOSE THIS APPLIANCE TO RAIN OR MOISTURE.

CAUTION

- DO NOT REMOVE THE EXTERNAL CASES OR CABINETS TO EXPOSE THE ELECTRONICS. NO USER SERVICEABLE PARTS ARE WITHIN.
- IF YOU ARE EXPERIENCING PROBLEMS WITH THIS PRODUCT, CONTACT TEAC FOR A SERVICE REFERRAL. DO NOT USE THE PRODUCT UNTIL IT HAS BEEN REPAIRED.

For U.S.A.

This equipment has been tested and found to comply with the limits for a Class B digital device, pursuant to Part 15 of the FCC Rules. These limits are designed to provide reasonable protection against harmful interference in a residential installation. This equipment generates, uses, and can radiate radio frequency energy and, if not installed and used in accordance with the instructions, may cause harmful interference to radio communications. However, there is no guarantee that interference will not occur in a particular installation. If this equipment does cause harmful interference to radio or television reception, which can be determined by turning the equipment off and on, the user is encouraged to try to correct the interference by one or more of the following measures:

- Reorient or relocate the equipment and/or the receiving antenna.
- Increase the separation between the equipment and receiver.
- Connect the equipment into an outlet on a circuit different from that to which the receiver is connected.
- Consult the dealer or an experienced radio/TV technician for help.

CAUTION

Changes or modifications to this equipments not expressly approved by TEAC CORPORATION for compliance will void the user's warranty.

iPhone, iPod, iPod classic, iPod nano, iPod touch and iPad are trademarks of Apple Inc., registered in the U.S. and other countries.

“Made for iPod” and “Made for iPhone” mean that an electronic accessory has been designed to connect specifically to iPod or iPhone, respectively, and has been certified by the developer to meet Apple performance standards. Apple is not responsible for the operation of this device or its compliance with safety and regulatory standards. Please note that the use of this accessory with iPod or iPhone may affect wireless performance.

Other company names and product names in this document are the trademarks or registered trademarks of their respective owners.

Für Kunden in Europa

Entsorgung von elektrischen Altgeräten und Batterien

- (a) Wenn das Symbol einer durchgestrichenen Abfalltonne auf einem Produkt, der Verpackung und/oder der begleitenden Dokumentation angebracht ist, unterliegt dieses Produkt den europäischen Richtlinien 2002/96/EC und/oder 2006/66/EC sowie nationalen Gesetzen zur Umsetzung dieser Richtlinien. 
- (b) Diese Richtlinien und Gesetze schreiben vor, dass Elektro- und Elektronik-Altgeräte sowie Batterien und Akkus nicht in den Hausmüll (Restmüll) gelangen dürfen. Um die fachgerechte Entsorgung, Aufbereitung und Wiederverwertung sicherzustellen, sind Sie verpflichtet, Altgeräte und entladene Batterien/Akkus über staatlich dafür vorgesehene Stellen zu entsorgen.
- (c) Durch die ordnungsgemäße Entsorgung solcher Geräte, Batterien und Akkus leisten Sie einen Beitrag zur Einsparung wertvoller Rohstoffe und verhindern potenziell schädliche Auswirkungen auf die Gesundheit der Allgemeinheit und die Umwelt, die durch falsche Abfallentsorgung entstehen können. Die Entsorgung ist für Sie kostenlos.
- (d) Falls der Gehalt an Blei (Pb), Quecksilber (Hg) und/oder Cadmium (Cd) in Batterien/Akkus die in der Richtlinie zur Batterieentsorgung (2006/66/EC) angegebenen, zulässigen Höchstwerte übersteigen, wird die Bezeichnung des entsprechenden chemischen Elements oder der Elemente unterhalb der durchgestrichenen Abfalltonne **Pb, Hg, Cd** angegeben. 
- (e) Weitere Informationen zur Wertstoffsammlung und Wiederverwertung von Altgeräten, Batterien und Akkus erhalten Sie bei Ihrer Stadtverwaltung, dem für Sie zuständigen Abfallentsorgungsunternehmen oder der Verkaufsstelle, bei der Sie das Produkt erworben haben.

Lieferumfang

Sollte ein nachfolgend genanntes Zubehörteil fehlen oder beschädigt sein, wenden Sie sich bitte an Ihren Händler oder den TEAC-Kundendienst (Kontakt Daten finden Sie auf der Rückseite dieser Bedienungsanleitung).

Netzadapter (PS-M0630) × 1

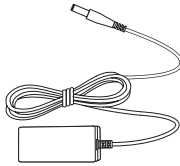

Netz Kabel für den Netzadapter × 1

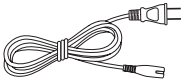

RCA (Cinch) Audiokabel × 1

Fernbedienung (RC-1268) × 1

Trockenbatterien (AAA) × 2

Bedienungsanleitung (dieses Dokument) × 1

Garantiekarte × 1

Vor der ersten Inbetriebnahme



Wichtige Hinweise zur Wahl des Aufstellungsortes

- Vermeiden Sie Betriebsorte, die direkter Sonne oder der Einwirkung anderer Wärmequellen ausgesetzt sind. Platzieren Sie die DS-H01 nicht auf Verstärkern oder anderen Geräten, deren Wärmeentwicklung die zulässige Betriebstemperatur der DS-H01 übersteigt, da dies Verfärbungen, Verformungen sowie Funktionsstörungen verursachen kann. Auf einem TEAC A-H01 kann die DS-H01 hingegen problemlos betrieben werden.
- Bei eingeschalteter DS-H01 können, nach Einschalten eines TV-Geräts, Linien im Fernsehbild erscheinen. Hierbei handelt es sich nicht um Fehlfunktionen des TV-Geräts oder der Docking-Station, sondern um Interferenzen, die unter bestimmten Umständen auftreten können. Schalten Sie die DS-H01 aus, sofern dieser Effekt auftritt.

Reinigung

Verwenden Sie zum Reinigen des Acryls auf der Gehäuseoberseite ein weiches Tuch. Die anderen Gehäuseteile der DS-H01 können Sie mit einem weichen, mit milder Seifenlösung getränkten Tuch reinigen. Verwenden Sie keine chemischen Reinigungstücher, Verdüner oder ähnliche Substanzen, da diese die Gehäuseoberfläche der DS-H01 beschädigen können.



Zu Ihrer Sicherheit sollten Sie vor dem Reinigen den Netzstecker ziehen.

Anschlüsse

⚠ Nehmen Sie alle Anschlüsse vor. Verbinden Sie danach den Netzstecker mit der Wandsteckdose.

- Beachten Sie die Hinweise in den Anleitungen der Komponenten, die Sie an der DS-H01 betreiben.
- Vermeiden Sie Brummen und Rauschen, indem Sie Kabel nicht bündeln oder parallel verlegen.
- Achten Sie bei allen Verbindungen auf korrekten, sicheren Anschluss.

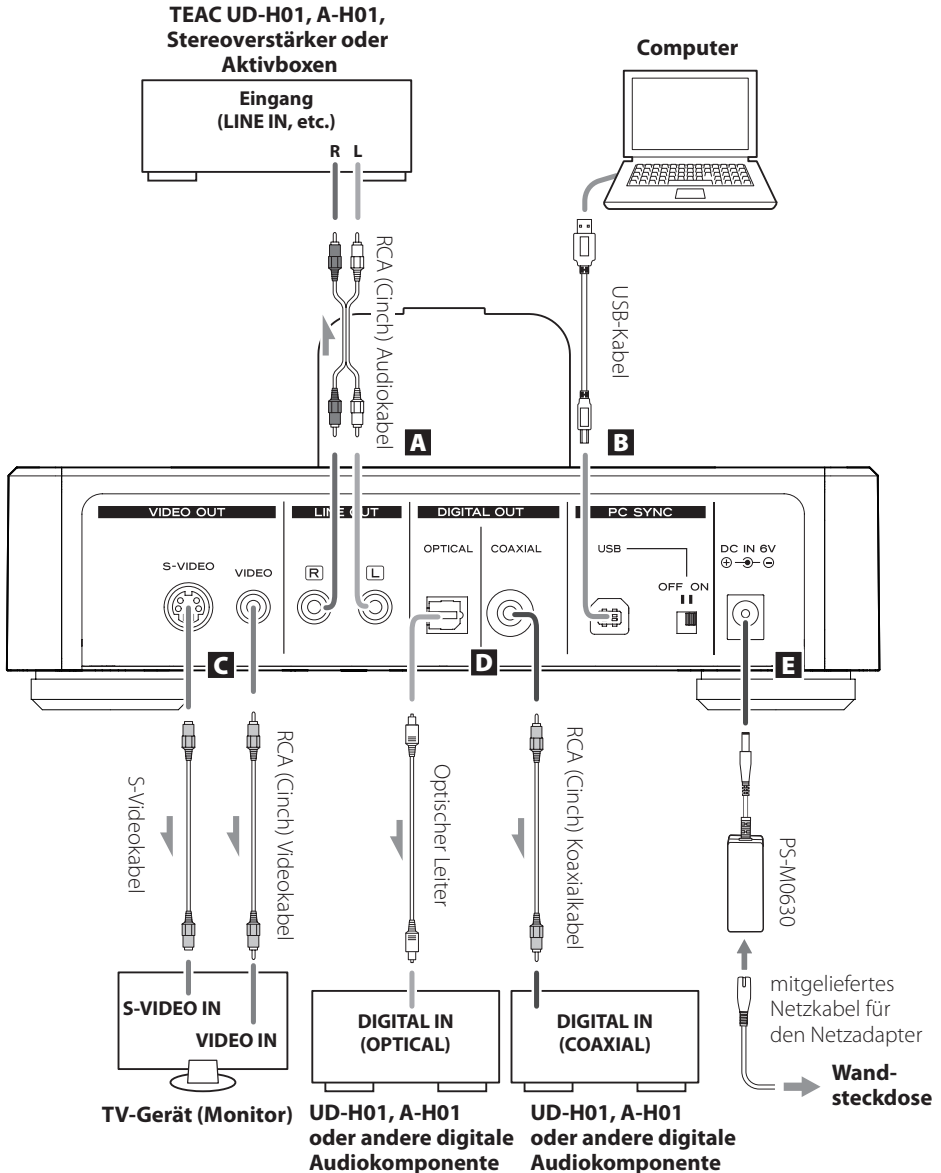

A Analogausgangsbuchsen (LINE OUT)

Über diese Anschlüsse wird das analoge Stereo-Audiosignal eines im Dock der DS-H01 befindlichen iPod/iPhone/iPad ausgegeben. Verbinden Sie hierzu die RCA (Cinch) Buchsen mit den entsprechenden Eingängen eines Verstärkers oder aktiven Lautsprechersystemen. Verbinden Sie die mit „R“ gekennzeichnete Buchse der DS-H01 mit der „R“-Eingangsbuchse der Verstärkerkomponente und die „L“-Buchse der Docking-Station mit der entsprechenden „L“-Buchse.



B USB-Port

Schieben Sie den „PC SYNC USB“-Schalter an der Rückseite der DS-H01 in die „ON“-Position, um Audiodateien zwischen Computer und gedocktem iPod/iPhone/iPad zu synchronisieren.

- Verwenden Sie zum Herstellen der Verbindung ein handelsübliches USB-Kabel.
- Wenn sich der „PC SYNC USB“-Schalter in der „ON“-Position befindet, werden über LINE OUT, VIDEO OUT sowie DIGITAL OUT keine Audiosignale wiedergegeben.

C VIDEO OUT-Anschlüsse (S-VIDEO, VIDEO)

Über diese Anschlüsse wird das Videosignal eines im Dock der DS-H01 befindlichen iPod/iPhone/iPad ausgegeben. Verbinden Sie hierzu den jeweiligen Ausgang mit dem S-VIDEO- oder Composite-Videoeingang eines TV-Geräts oder Monitors.

- Verwenden Sie zum Herstellen der Verbindung ein entsprechendes handelsübliches Kabel.
- Bei der Videowiedergabe auf einem TV-Gerät/Monitor wird das Videosignal nicht gleichzeitig im Display des iPod, iPhone oder iPad angezeigt.
- Sofern Ihr iPod, iPhone oder iPad ein „TV-Ausgang“-Menü besitzt, wählen Sie „Ein“ oder „Fragen“. Bei Auswahl der Option „Fragen“ können Sie vor der Wiedergabe einer Videodatei wählen, ob das Videosignal auf dem angeschlossenen Gerät angezeigt werden soll.
- Wenn Sie das Videosignal eines iPod/iPhone/iPad über den jeweiligen Videoausgang auf einem TV-Gerät/Monitor anzeigen möchten, starten Sie die Wiedergabe erst, nachdem Sie den iPod, das iPhone oder iPad ins Dock der DS-H01 gestellt haben.

D DIGITAL OUT-Anschlüsse (OPTICAL, COAXIAL)

Über diese Anschlüsse wird das digitale Audiosignal eines im Dock der DS-H01 befindlichen iPod, iPhone oder iPad ausgegeben. Verbinden Sie hierzu den jeweiligen Ausgang mit dem entsprechenden Eingang eines geeigneten externen Geräts.

COAXIAL: RCA (Cinch) Koaxialkabel für digitale Anwendungen

OPTICAL: optischer Leiter (TOS)

- Verwenden Sie zum Herstellen der Verbindung ein entsprechendes handelsübliches Kabel.

E Spannungsversorgung (DC IN 6V)

Schließen Sie den mitgelieferten Netzadapter (PS-M0630) an dieser Buchse an, nachdem Sie alle anderen Anschlüsse vorgenommen haben. Schließen Sie nun das Netzkabel am Netzadapter an und verbinden Sie anschließend den Netzstecker mit einer Netzsteckdose.

- Trennen Sie den Netzstecker vom Stromnetz, wenn Sie die DS-H01 über einen längeren Zeitraum nicht verwenden.
- ⚠ Verwenden Sie ausschließlich den im Lieferumfang befindlichen Netzadapter (PS-M0630) sowie das dazugehörige Netzkabel.

Bedienelemente und deren Funktion (Docking Station)

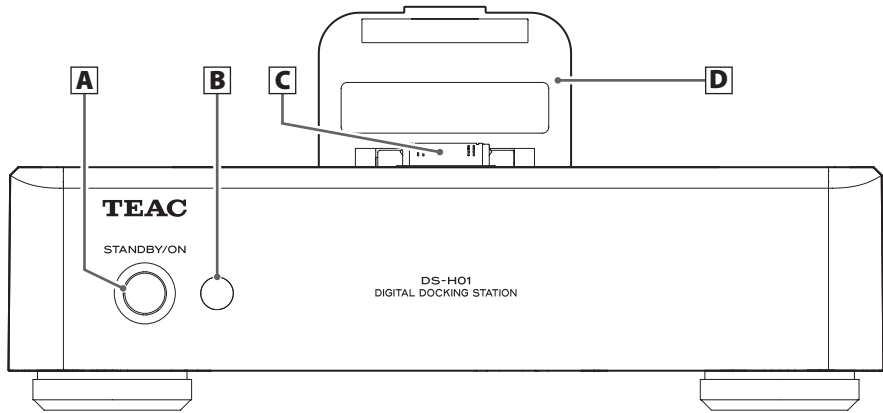

A STANDBY/ON-Taste

Betätigen Sie diese Taste, um die DS-H01 einzuschalten oder in den Standby-Modus zu versetzen. Im eingeschalteten Zustand leuchtet die Tastenumrandung (Netzanzeige) blau.

- Sofern sich beim Einschalten kein iPod, iPhone oder iPad im Dock befindet, wird die DS-H01 in den Standby-Modus versetzt und die Netzanzeige leuchtet nicht. Sobald Sie einen iPod, ein iPhone oder ein iPad ins Dock stellen oder einen betriebsbereiten Computer mittels USB-Kabel anschließen, leuchtet die Netzanzeige blau.

B Fernbedienungsinfrarotsensor

Dieser Sensor empfängt die Signale der Fernbedienung. Richten Sie die Fernbedienung zur Übermittlung von Steuerungssignalen auf diesen Infrarotsensor.

C Dockanschluss

Dieser Anschluss dient zum Anschließen eines iPod, iPhone oder iPad.

D Dockabdeckung

Um den Dockanschluss zu schützen, schließen Sie die Dockabdeckung, wenn sich kein iPod, iPhone oder iPad im Dock befindet.

Wenn sich ein iPod, iPhone oder iPad im Dock befindet, dient die Dockabdeckung als Stütze. Nähere Details finden Sie im Abschnitt „iPod/iPhone/iPad ins Dock stellen“ auf der folgenden Seite.

- Klappen Sie vor dem Schließen der Dockabdeckung den Dockanschluss in Richtung Abdeckung.

iPod/iPhone/iPad ins Dock stellen

Kompatible iPod/iPhone/iPad Modelle

iPod Classic
iPod nano (2., 3., 4., und 5. Generation)
iPod touch (1., 2., 3. und 4. Generation)
iPhone 4S, iPhone 4, iPhone 3GS, iPhone 3G
iPad 2, iPad

Anschließen eines iPod/iPhone/iPad

- 1 Öffnen Sie die Dockabdeckung.**
- 2 Klappen Sie den Dockanschluss nach vorne.**
- 3 Stellen Sie den iPod/das iPhone/iPad ins Dock.**
- 4 Lehnen Sie den iPod, das iPhone oder iPad gegen die Dockabdeckung.**

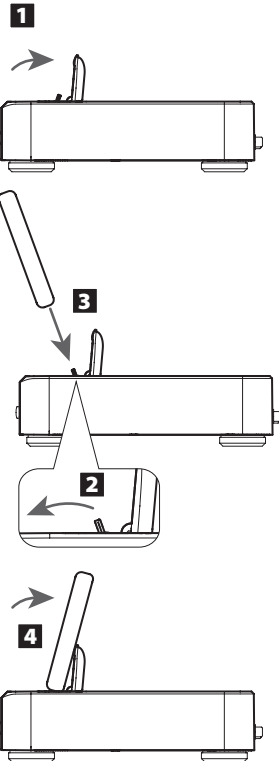

iPod/iPhone/iPad Software

Falls Ihr iPod, iPhone oder iPad in der DS-H01 oder mit deren Fernbedienung nicht ordnungsgemäß funktioniert, kann ein Softwareupdate das Problem möglicherweise lösen.

Die aktuelle Softwareversion für iPod, iPhone und iPad kann von folgender Apple-Website geladen werden:

<http://www.apple.com/downloads/>

Die Fernbedienung

Die mitgelieferte Fernbedienung erlaubt es, die DS-H01 innerhalb eines Betriebsradius von fünf Metern fernzusteuern.

Richten Sie die Fernbedienung auf den Infrarotsensor an der Docking-Station, um Steuerungsbefehle zu übermitteln.

- Hindernisse zwischen DS-H01 und Fernbedienung können die einwandfreie Funktion beeinträchtigen.
- Ist der Infrarotsensor direktem Sonnen- oder starkem Kunstlicht ausgesetzt, kann dies die einwandfreie Funktion der Fernbedienung ebenfalls beeinträchtigen. Wählen Sie in diesem Fall einen anderen Aufstellungsort.
- Falls die Fernbedienung in der Nähe anderer, mittels Infrarotsignalen gesteuerter Geräte betrieben wird oder andere Infrarotfernbedienungen in der Nähe des DS-H01 verwendet werden, können unerwartete Fehlfunktionen der DS-H01 sowie der anderen Geräte auftreten.

Einsetzen der Batterien

1 Entfernen Sie die Batteriefachabdeckung.

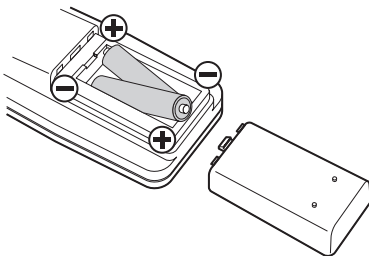

2 Setzen Sie zwei Trockenbatterien des Typs „AAA“ (R03, UM-4) ein. Achten Sie hierbei auf deren korrekte Polarität: „+“ kennzeichnet den Pluspol und „-“ den Minuspol.

3 Schließen Sie die Batteriefachabdeckung.

Ersetzen verbrauchter Batterien

Sollte der Funktionsradius, in dem die DS-H01 auf Signale der Fernbedienung reagiert, abnehmen, so ist dies ein Anzeichen dafür, dass die Batterien verbraucht sind und durch neue ersetzt werden sollten.

Informationen zu Sammelpunkten für verbrauchte Batterien erhalten Sie auf Anfrage von Ihrer Stadtverwaltung, den zuständigen Entsorgungsbetrieben oder dem Händler, bei dem Sie die Batterien gekauft haben.

Batterie-Sicherheitshinweise

Durch missbräuchliche Verwendung können Batterien bersten oder auslaufen, wodurch Brände, Verletzungen oder Flecken auf Gegenständen in ihrer Nähe verursacht werden können. Beachten Sie daher die folgenden Sicherheitshinweise:

- Achten Sie beim Einsetzen der Batterien auf deren korrekte Polarität: „+“ kennzeichnet den Pluspol und „-“ den Minuspol.
- Verwenden Sie ausschließlich Batterien des gleichen Typs. Verwenden Sie niemals unterschiedliche Batterietypen zusammen.
- Sie können herkömmliche Trockenbatterien oder wiederaufladbare Batterien (Akkus) verwenden. Beachten Sie bitte die jeweiligen Sicherheitshinweise auf den Batterietags.
- Nehmen Sie die Batterien aus der Fernbedienung, wenn Sie diese über einen längeren Zeitraum (länger als einen Monat) nicht verwenden, um Schäden durch auslaufende Batterien zu vermeiden. Falls sie dennoch ausgelaufen sein sollten, reinigen Sie das Batteriefach sorgfältig, und ersetzen Sie die defekten Batterien durch frische.
- Erhitzen oder zerlegen Sie Batterien nicht und entsorgen Sie alte Batterien nicht, indem Sie sie verbrennen oder in ein Gewässer werfen.

Bedienelemente und deren Funktion (Fernbedienung)

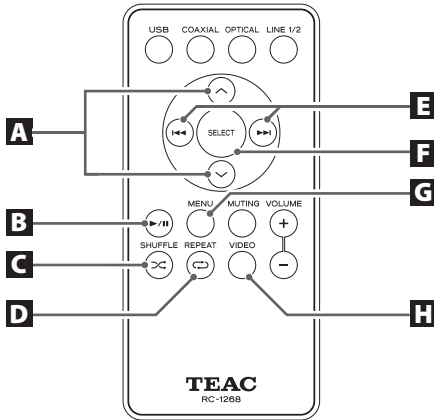

Mittels RC-1268 können A-H01 sowie DS-H01 fernbedient werden. Die Fernbedienungen des A-H01 und der DS-H01 sind identisch. In dieser Bedienungsanleitung werden die Tasten zur Steuerung der DS-H01 erklärt.

Mittels RC-1268 kann ein im Dock befindlicher iPod/iPhone/iPad fernbedient werden.

A Scroll-Tasten (∨/∧)

Verwenden Sie diese Tasten, um die Einträge von Menüs zu durchlaufen (entsprechend der „Click Wheel“-Tasten eines iPod).

B Wiedergabe-/Pausetaste (▶/||)

Mittels dieser Taste starten oder unterbrechen Sie die Wiedergabe.

C SHUFFLE-Taste (∞)

Diese Taste dient zum Ein-/Aus-switchen der Shuffle-Funktion (Wiedergabe in zufälliger Reihenfolge).

D REPEAT-Taste (↺)

Mittels dieser Taste wählen Sie die gewünschte Wiederholfunktion.

E Sprungfunktionstasten (⏮/⏭)

Mittels der Sprungfunktionstasten gelangen Sie zum Titelanfang des folgenden oder vorherigen Titels (Datei). Durch anhaltendes Betätigen können Sie Passagen innerhalb eines Titels/einer Datei suchen.

F Auswahltaste (SELECT)

Mittels dieser Taste bestätigen Sie die getroffene Auswahl innerhalb eines Menüs.

G MENU-Taste

Mittels dieser Taste gelangen Sie zum vorherigen iPod-/iPhone-Menü. Diese Taste entspricht der MENU-Taste eines iPod.

H VIDEO-Taste

Mittels dieser Taste schalten Sie die Ausgabe des Videosignals ein oder aus.

- Das Videosignal eines iPod, iPhone oder iPad kann über die Videoausgänge (VIDEO OUT) des DS-H01 an ein TV-Gerät/Monitor übertragen werden (s. Seiten 7 **C** und 14).

1 Betätigen Sie zum Einschalten die STANDBY/ON-Taste.

- Befindet sich beim Einschalten kein iPod, iPhone oder iPad im Dock, wird die DS-H01 in den Standby-Modus versetzt und die Netzanzeige (Tastenumrandung) leuchtet nicht. Sobald sich ein iPod, iPhone oder iPad im Dock befindet oder ein betriebsbereiter Computer mittels USB-Kabel angeschlossen wird, leuchtet die Netzanzeige blau.

- Vermeiden Sie unerwartet hohe Schallpegel beim Einschalten. Schalten Sie angeschlossene Verstärker stets als letztes Gerät ein.

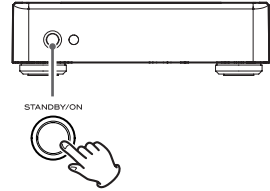

2 Stellen Sie einen eingeschalteten iPod oder ein eingeschaltetes iPhone/iPad ins Dock.

Details zum Anschließen eines iPod, iPhone oder iPad finden Sie im Abschnitt „iPod/iPhone/iPad ins Dock stellen“ auf Seite 9.

- iPod, iPhone und iPad funktionieren möglicherweise nicht korrekt, wenn sie eingeschaltet werden, nachdem sie sich bereits im Dock befinden.
- Im Dock der DS-H01 befindliche iPod, iPhone und iPad werden grundsätzlich geladen, wenn die DS-H01 mit dem Stromnetz verbunden und eingeschaltet ist.
- Bei einigen iPod-, iPhone- sowie iPad-Modellen wird über daran angeschlossene Kopfhörer kein Signal wiedergegeben, wenn sie sich im Dock der DS-H01 befinden.
- Das Videosignal eines iPod, iPhone oder iPad kann über die Videoausgänge (VIDEO OUT) des DS-H01 an ein TV-Gerät/Monitor übertragen werden (siehe Seite 7 **C** sowie Seite 14).
- iPod, iPhone oder iPad müssen sich vor dem Starten der Wiedergabe im Dock befinden, um Videoinhalte auf einem an der DS-H01 angeschlossenen TV-Gerät/Monitor wiedergeben zu können.
- iOS-Applikationen müssen gestartet werden, bevor der iPod touch, das iPhone oder iPad ins Dock gestellt wird.
- Falls ein Etui oder Hard Case das einwandfreie Anschließen im Dock verhindert, stellen Sie den iPod, das iPhone oder iPad ohne Schutzhülle ins Dock.

Zeitweises Unterbrechen der Wiedergabe (Pause)

Betätigen Sie während der Wiedergabe die Wiedergabe-/Pausetaste (▶/⏸), um die Wiedergabe zu unterbrechen.

Betätigen Sie bei unterbrochener Wiedergabe (Pause) die Wiedergabe-/Pausetaste (▶/⏸), um die Wiedergabe fortzusetzen.

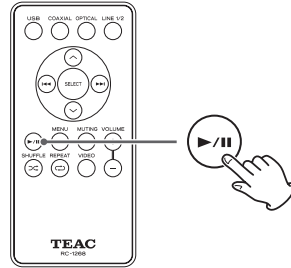

Aufrufen des nächsten/vorherigen Titels

Um den vorangegangenen oder folgenden Titel ab Titelanfang wiederzugeben, betätigen Sie während der Wiedergabe die entsprechende Sprungfunktionstaste (◀◀/▶▶). Betätigen Sie die jeweilige Taste anhaltend, bis Sie den gewünschten Titel gefunden haben.

Die Wiedergabe startet ab dem Titelanfang.

- Wenn Sie die ◀◀-Taste einmal während der Wiedergabe betätigen, wird der aktuelle Titel erneut wiedergegeben. Durch zweimaliges Betätigen der Taste gelangen Sie zum Anfang des vorherigen Titels.

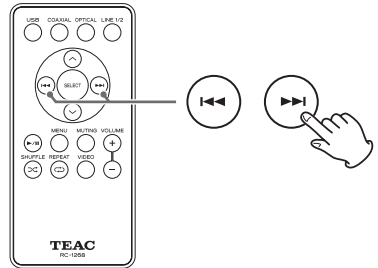

Suchen nach einer Titelpassage

Betätigen Sie während der Wiedergabe eine der Sprungfunktionstasten (◀◀/▶▶) anhaltend, um eine Passage innerhalb eines Titels zu suchen. Lassen Sie die Taste los, sobald die gewünschte Passage gefunden wurde.

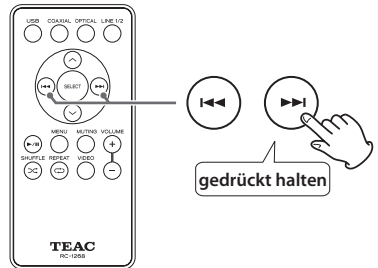

Die Wiederholfunktion

Betätigen Sie die REPEAT-Taste (↺), um die Wiederholmodi des iPod, iPhone oder iPad in folgender Reihenfolge aufzurufen:



- Wenn Sie die Option „Ein“ gewählt haben, erscheint das ↺-Symbol im Display des iPod/iPhone/iPad.
- Wenn Sie die Option „Alle“ gewählt haben, erscheint das ↻-Symbol im Display des iPod/iPhone/iPad.

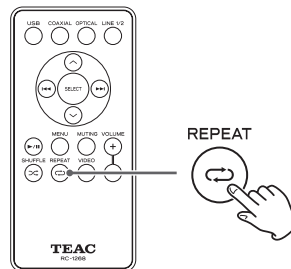

Die Shuffle-Funktion (Titelauswahl nach dem Zufallprinzip)

Betätigen Sie die SHUFFLE-Taste (∞), um die Shuffle-Modi des iPod, iPhone oder iPad in folgender Reihenfolge aufzurufen:



- Bei aktivierter Zufallfunktion erscheint das ∞-Symbol im Display des iPod, iPhone oder iPad.

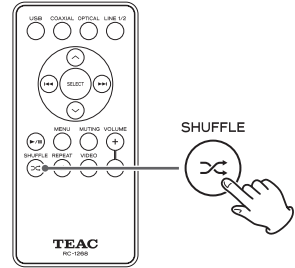

Rückkehren zum vorherigen iPod-, iPhone- oder iPad-Menü

Betätigen Sie die MENU-Taste, um das jeweils vorherige Menü eines iPod, iPhone oder iPad aufzurufen. Diese Taste entspricht der MENU-Taste eines iPod.

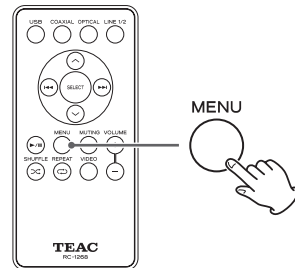

Auswählen eines iPod-/iPhone-/iPad-Menü-eintrags

Verwenden Sie die Scroll-Tasten (∨/∧), um einen Menüpunkt auszuwählen und betätigen Sie anschließend die SELECT-Taste.

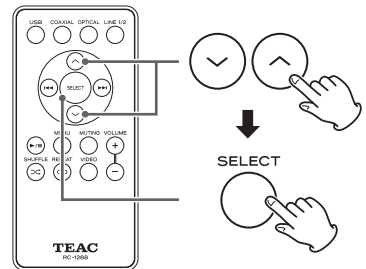

Ausgabe von Videoinhalten

Betätigen Sie zum Ein-/Ausschalten der Videoausgänge die VIDEO-Taste auf der Fernbedienung während der „Video wiedergeben“-Dialog im Display des iPod, iPhone oder iPad angezeigt wird. Da die getroffene Wahl nicht im Display des iPod, iPhone oder iPad kontrolliert werden kann, starten Sie die Videowiedergabe, um festzustellen, ob das angeschlossene TV-Gerät/der Monitor das Videosignal wiedergibt.

- Sofern Ihr iPod/iPhone/iPad ein „TV-Ausgang“-Menü besitzt, wählen Sie „Ein“ oder „Fragen“. Bei Auswahl der Option „Fragen“ können Sie vor der Wiedergabe einer Videodatei wählen, ob das Videosignal auf dem angeschlossenen Gerät angezeigt werden soll.
- Wählen Sie als „TV-Signal“ PAL oder NTSC. Zur Erzielung optimaler Bildqualität sollte der eingestellte TV-Standard mit dem des angeschlossenen TV-Geräts/ Monitors übereinstimmen.

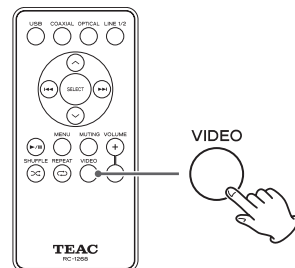

Synchronisieren mit einem Computer

Die DS-H01 kann als kombinierte iPod/iPhone/iPad Docking-/Ladestation verwendet werden.

Um iPod, iPhone oder iPad mit einem Computer synchronisieren zu können, muss sich der „PC SYNC USB“-Schalter auf der Rückseite der DS-H01 in der „ON“-Position befinden.

- Wenn sich der „PC SYNC USB“-Schalter in der „ON“-Position befindet, werden über die LINE OUT- sowie DIGITAL OUT-Anschlüsse keine Signale wiedergegeben.
- Sofern die DS-H01 mit einem Computer verbunden ist, der das Laden der Akkus von iPod, iPhone sowie iPad nicht unterstützt, wird der/das im Dock befindliche iPod/iPhone/iPad nicht geladen, wenn sich der „PC SYNC USB“-Schalter in der ON-Position befindet. Stellen Sie den „PC SYNC USB“-Schalter auf „OFF“, um das Gerät im Dock zu laden.
- Stellen Sie den „PC SYNC USB“-Schalter während des Synchronisierens eines iPod, iPhone oder iPad mit einem Computer nicht auf „OFF“. Andernfalls kann die Systemsoftware eines beteiligten Geräts abstürzen oder andere unvorhersehbare Bedienungsprobleme auftreten.

Die Bedienung kann, abhängig vom verwendeten iPod-, iPhone- oder iPad-Modell sowie der installierten iOS-Softwareversion, möglicherweise unterschiedlich sein.

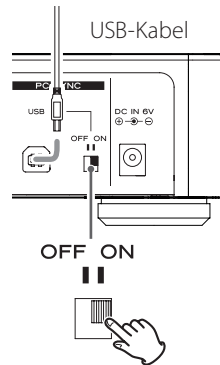

Hilfe bei Funktionsstörungen

Falls bei der DS-H01 Funktionsstörungen auftreten sollten, versuchen Sie, anhand der folgenden Hinweise, selbst Abhilfe zu schaffen. Sofern Sie die Störung nicht beheben können, wenden Sie sich bitte an Ihren Fachhändler, den TEAC-Kundendienst (Kontakt Daten finden Sie auf der Rückseite dieser Bedienungsanleitung). Die folgenden Erläuterungen beziehen sich auf den iPod. Allerdings sollten sie auch bei iPhone- und iPad-Modellen anwendbar sein.

Allgemein

Kein Strom	Überprüfen Sie die Netzverbindung. Falls der verwendete Netzanschluss schaltbar ist, stellen Sie sicher, dass er eingeschaltet ist. Überprüfen Sie die Netzsteckdose, indem Sie ein anderes elektrisches Gerät daran anschließen.
Die Netzanzeige leuchtet nicht, obwohl die STANDBY/ON-Taste betätigt wurde	Befindet sich beim Einschalten kein iPod im Dock, wird die DS-H01 in den Standby-Modus versetzt und die Netzanzeige leuchtet nicht. Sobald sich ein iPod im Dock befindet oder ein betriebsbereiter Computer mittels USB-Kabel angeschlossen wird, leuchtet die Netzanzeige blau.
Der iPod wird nicht erkannt	Überprüfen Sie, ob Ihr iPod-Modell mit der DS-H01 verwendet werden kann (siehe Seite 9). Falls ein Etui oder Hard Case das einwandfreie Anschließen im Dock verhindert, stellen Sie den iPod ohne Schutzhülle ins Dock.
Audiodateien eines iPod können nicht wiedergegeben werden	Wenn sich der „PC SYNC USB“-Schalter in der „ON“-Position befindet, kann der iPod keine Dateien wiedergeben. Schieben Sie den „PC SYNC USB“-Schalter in die „OFF“-Position.
iPod wird nicht geladen	An der DS-H01 ist ein Computer angeschlossen, der das Laden des iPod-Akkus nicht unterstützt. Der im Dock befindliche iPod wird nicht geladen, wenn sich der „PC SYNC USB“-Schalter in der ON-Position befindet. Stellen Sie den „PC SYNC USB“-Schalter auf „OFF“, um den iPod im Dock zu laden.
Es wird kein Videosignal ausgegeben	Betätigen Sie die VIDEO-Taste auf der Fernbedienung (siehe Seite 14). Sofern der iPod ein „TV-Ausgang“-Menü besitzt, wählen Sie „Ein“ oder „Fragen“.
Bildrauschen bei Videowiedergabe	Überprüfen Sie, ob im „TV-Signal“-Menü des iPod der zum angeschlossenen TV-Gerät passende TV-Standard gewählt ist – PAL oder NTSC.

Überspannung und Interferenzen können die Mikroprozessorsteuerung der DS-H01 stören. Ein Reset kann das Problem beheben. Schalten Sie die DS-H01 aus und ziehen Sie den Netzstecker. Warten Sie vor der Wiederinbetriebnahme einige Minuten.

Analogausgang

Anschlüsse	RCA (Cinch) Buchsen ×2
Ausgangsimpedanz	600 Ω oder weniger
Maximaler Ausgangspegel (1 kHz, Vollaussteuerung, an 10 kΩ Last)	2.0 Vrms
Frequenzgang	20 Hz – 20 kHz (–3 dB)
Rauschabstand (S/N)	90 dB
Verzerrung (T.H.D.)	0.05 % (1 kHz)

Digitalausgang

Koaxial	×1
Optischer Digitalausgang	×1

Videoausgang

Composite Videobuchse	×1
S-Videobuchse	×1

USB-Port

USB Typ B	×1
-----------------	----

Allgemein

Spannungsversorgung	AC 100 V 50-60 Hz
Leistungsaufnahme	18 W
Abmessungen (mm)	215 (B) × 70 (H) × 225 (T) (inklusive Anbauteilen)
Gewicht	1,1 kg
Betriebstemperatur	+ 5° C bis + 35° C
Luftfeuchtigkeit (Betrieb)	5 – 85 % (nicht kondensierend)

Mitgeliefertes Zubehör

Netzadapter (PS-M0630) × 1
Netzkabel für den Netzadapter × 1
RCA (Cinch) Audiokabel × 1
Fernbedienung (RC-1268) × 1
Batterien (AAA) × 2
Bedienungsanleitung (dieses Dokument) × 1
Garantiekarte × 1

- Änderungen in Design und technischer Ausstattung vorbehalten.
- Abbildungen können von den Produktionsmodellen geringfügig abweichen.

Per gli utenti europei

Smaltimento delle apparecchiature elettriche ed elettroniche

- (a) Tutte le apparecchiature elettriche ed elettroniche devono essere smaltite separatamente dai rifiuti urbani mediante impianti di raccolta designati dal governo o dalle autorità locali.
- (b) Con lo smaltimento corretto di apparecchiature elettriche ed elettroniche, si contribuisce a risparmiare preziose risorse ed evitare potenziali effetti negativi sulla salute umana e l'ambiente.
- (c) Gli impianti di smaltimento improprio di rifiuti elettrici ed elettronici possono avere gravi conseguenze sull'ambiente e sulla salute umana a causa della presenza di sostanze pericolose nelle apparecchiature.
- (d) Il simbolo RAEE (Rifiuti Apparecchiature Elettriche ed Elettroniche), che mostra un bidone con ruote barrato, indica che le apparecchiature elettriche ed elettroniche devono essere raccolte e smaltite separatamente dai rifiuti domestici.
- (e) I centri di raccolta sono disponibili per gli utenti finali. Per informazioni più dettagliate circa lo smaltimento delle vecchie apparecchiature elettriche ed elettroniche, contattare il negozio dove è stato acquistato l'apparecchio o l'autorità locale.



Smaltimento delle pile e/o accumulatori

- (a) I rifiuti di pile e/o accumulatori devono essere smaltiti separatamente dai rifiuti urbani mediante impianti di raccolta designati dal governo o dalle autorità locali.
- (b) Lo smaltimento corretto dei rifiuti di pile e/o accumulatori contribuisce a risparmiare preziose risorse ed evitare potenziali effetti negativi sulla salute umana e l'ambiente.
- (c) Lo smaltimento non corretto dei rifiuti di pile e/o accumulatori possono avere gravi conseguenze sull'ambiente e sulla salute umana a causa della presenza di sostanze pericolose in essi.
- (d) Il simbolo RAEE, che mostra un contenitore con ruote barrato, indica che le pile e/o accumulatori devono essere raccolti e smaltiti separatamente dai rifiuti domestici. Se una pila o accumulatore contiene più dei valori specificati di piombo (Pb), mercurio (Hg) e/o di cadmio (Cd) come definito nella direttiva 2006/66/CE, i simboli chimici di questi elementi verranno indicati sotto il simbolo RAEE.
- (e) I centri di raccolta sono disponibili per gli utenti finali. Per informazioni più dettagliate circa lo smaltimento dei rifiuti di pile e/o accumulatori, contattare il negozio dove è stato acquistato l'apparecchio o l'autorità locale.



Pb, Hg, Cd

Contenuto della confezione

Se uno dei seguenti articoli manca o è danneggiato, contattare il rivenditore o il nostro servizio clienti/assistenza tecnica (indicato sul retro della copertina).

Alimentatore AC (PS-M0630) × 1

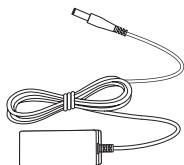

Cavo di alimentazione × 1

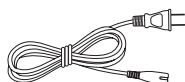

Cavo audio RCA × 1

Telecomando (RC-1268) × 1

Batterie (AAA) × 2

Manuale di istruzioni (questo documento) × 1

Cartolina di garanzia × 1

Prima dell'uso



Precauzioni per il posizionamento

- Evitare di posizionare l'unità alla luce diretta del sole, vicino a una fonte di calore o in altre condizioni simili. Non posizionare l'unità su un amplificatore o altre apparecchiature che generano calore che supera la temperatura di funzionamento di questa unità. Ciò potrebbe causare scolorimento, deformazione o malfunzionamenti. (Questa unità può essere posizionata sopra un TEAC A-H01 senza problemi).
- Quando l'unità è accesa, possono verificarsi delle linee sul televisore nelle vicinanze, a seconda della frequenza del segnale della trasmissione televisiva. Questo non è un malfunzionamento dell'apparecchio o della TV. Se appaiono tali linee, collocare l'unità lontano dal televisore.

Pulizia

Pulire la parte acrilica del coperchio superiore con un panno morbido. Pulire lo sporco dalle superfici del pannello asciugandole con un panno morbido leggermente inumidito con un liquido neutro per pulizia diluito. Non utilizzare panni chimici, solventi o sostanze simili in quanto potrebbero danneggiare la superficie dell'unità.



Per sicurezza, scollegare il cavo di alimentazione dalla presa prima di pulire.

Collegamenti

⚠ Al termine di tutti i collegamenti, collegare il cavo di alimentazione AC alla presa a muro.

- Leggere le istruzioni di ogni componente che si intende utilizzare con questa unità.
- Per prevenire ronzio e rumore, non aggrovigliare i cavi di collegamento.
- Assicurarsi di collegare ogni spina in modo sicuro.

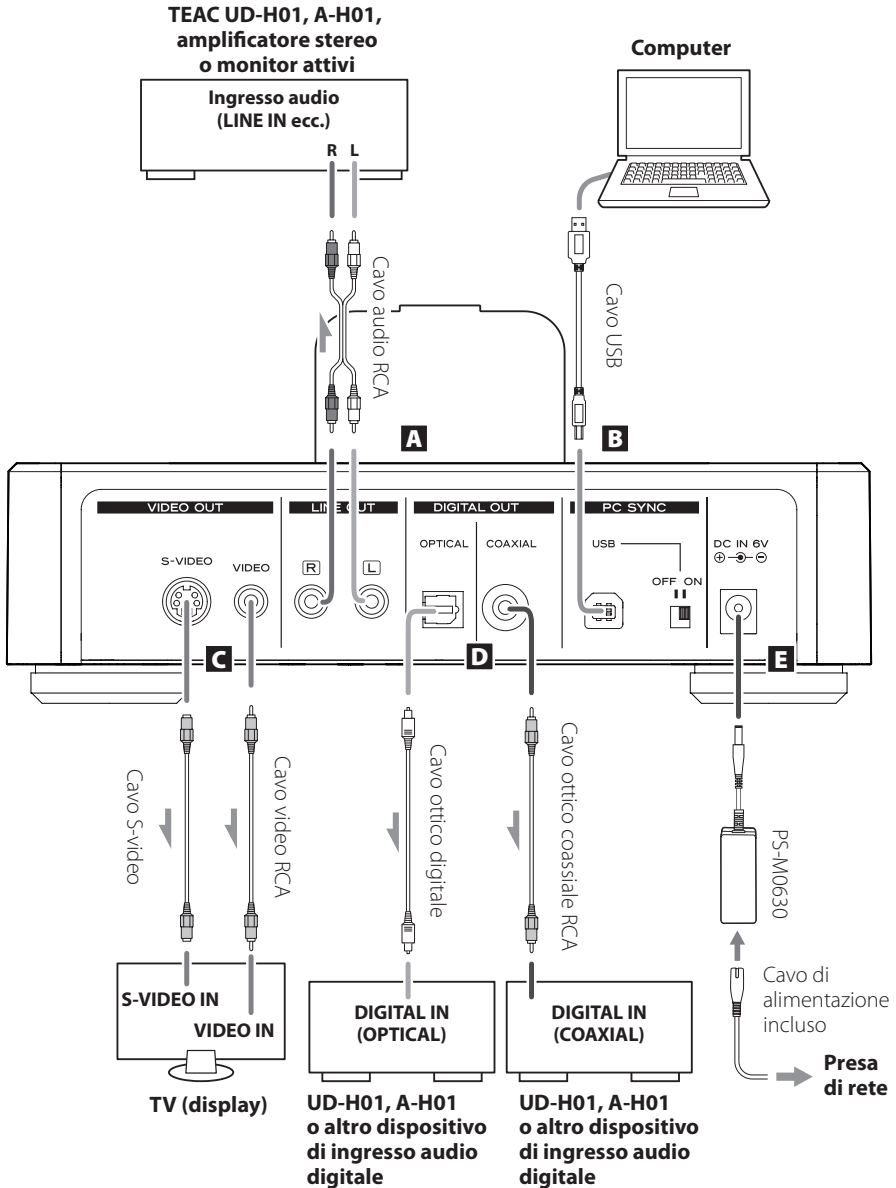

A Prese di uscita audio analogiche (LINE OUT)

Queste mandano in uscita due canali audio da un iPod/iPhone/iPad collegato al dock di questa unità come segnali analogici. Collegare le prese RCA a un amplificatore stereo o altoparlanti. Collegare la presa R e la presa L di questa unità alla presa R e alla presa L del dispositivo che riceve l'audio.



B Porta USB

Impostare l'interruttore PC SYNC USB del pannello posteriore su ON per utilizzare il dispositivo come un dock per iPod, permettendo la sincronizzazione dei file musicali tra il computer e l'iPod iPhone/iPad collegato.

- Collegare mediante un cavo disponibile in commercio.
- Quando l'interruttore PC SYNC USB è impostato su ON, non vengono emessi segnali dai connettori LINE OUT, VIDEO OUT o DIGITAL OUT.

C Connettori VIDEO OUT (S-VIDEO, VIDEO)

Questi mandano in uscita il segnale video da un iPod/iPhone/iPad collegato al dock di questa unità. Utilizzare questi per connettersi all'ingresso S-VIDEO o video composito di un televisore o di un monitor.

- Collegare mediante un cavo disponibile in commercio.
- Durante la trasmissione del segnale video da iPod/iPhone/iPad, nessun video apparirà sul display.
- Se l'iPod/iPhone/iPad ha una menu TV Out, selezionare Attiva o Chiedi. Quando è impostato su Chiedi, una schermata verrà visualizzata ogni volta prima che un video venga riprodotto. È quindi possibile scegliere se avere in uscita o meno il segnale video dal dispositivo.
- Per l'uscita video da iPod/iPhone/iPad tramite la presa di uscita a un televisore o altro, iniziare la riproduzione dopo aver collegato l'iPod/iPhone/iPad al dock di questa unità.

D Connettori DIGITAL OUT (OPTICAL, COAXIAL)

Questi mandano l'audio in uscita da un iPod/iPhone/iPad collegato al dock di questa unità. Collegare a una porta di ingresso audio digitale di un dispositivo.

COAXIAL: cavo coassiale digitale RCA

OPTICAL: cavo ottico digitale(TOS)

- Collegare mediante un cavo disponibile in commercio.

E Connettore DC (DC IN 6V)

Al termine di tutte le altre connessioni, collegare a questa presa l'alimentatore AC incluso (PS-M0630). Quindi, collegare il cavo di alimentazione AC all'alimentatore. Infine, collegare la spina del cavo di alimentazione AC a una presa elettrica.

- Se non si utilizza l'unità per qualche tempo, scollegare il cavo di alimentazione dalla presa di corrente.

⚠ Usare solo l'alimentatore AC incluso (PS-M0630) e il cavo di alimentazione dell'alimentatore.

Nomi e funzioni delle parti (Docking Station)

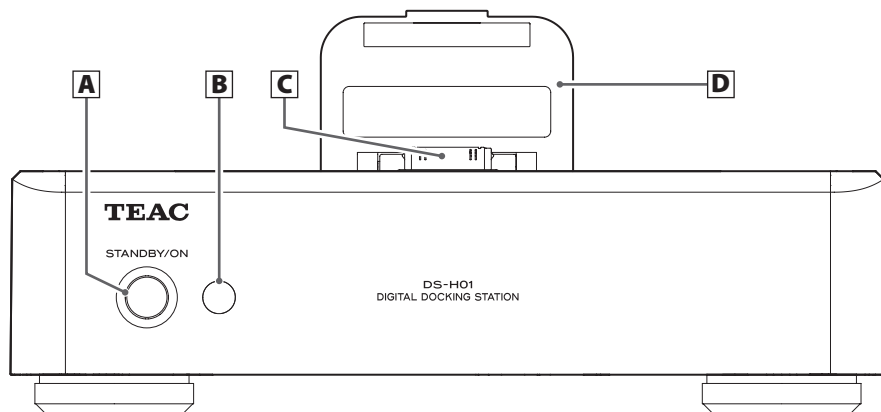

A Pulsante di accensione (STANDBY/ON)

Premere questo pulsante per accendere l'unità e per metterla in standby. Quando l'unità è accesa, l'anello intorno al pulsante (indicatore di alimentazione) si accende in blu.

- Se non si collega nulla a questa unità quando l'alimentazione è accesa, l'unità entrerà in modalità standby e l'indicatore di alimentazione non si accenderà in blu. Quando si collega un iPod/iPhone/iPad al connettore dock o si collega un computer all'unità utilizzando un cavo USB, l'indicatore di alimentazione si accenderà in blu.

B Sensore del telecomando

Questo riceve i segnali dal telecomando. Quando si utilizza il telecomando, puntare il telecomando verso il sensore del telecomando.

C Connettore dock

Utilizzare per collegare un iPod/iPhone/iPad.

D Coperchio del dock

Quando non si utilizza un iPod/iPhone/iPad, chiudere questo per proteggere il connettore del dock.

Quando si utilizza un iPod/iPhone/iPad, aprire questo e inserire l'iPod/iPhone/iPad.

Per ulteriori informazioni, vedere "Uso di un iPod/iPhone/iPad con il dock" alla pagina successiva.

- Piegarlo il connettore dock verso il coperchio del dock prima di chiudere il coperchio.

Modelli iPod/iPhone/iPad compatibili

iPod classico
iPod nano (2a, 3a, 4a e 5a generazione)
iPod touch (1a, 2a, 3a e 4a generazione)
iPhone 4S, iPhone 4, iPhone 3GS, iPhone 3G
iPad 2, iPad

Collegamento di un iPod/iPhone/iPad

- 1** Aprire il coperchio del dock.
- 2** Piegare il connettore del dock in avanti.
- 3** Collegare l'iPod/iPhone/iPad.
- 4** Appoggiare l'iPod/iPhone/iPad contro il coperchio del dock.

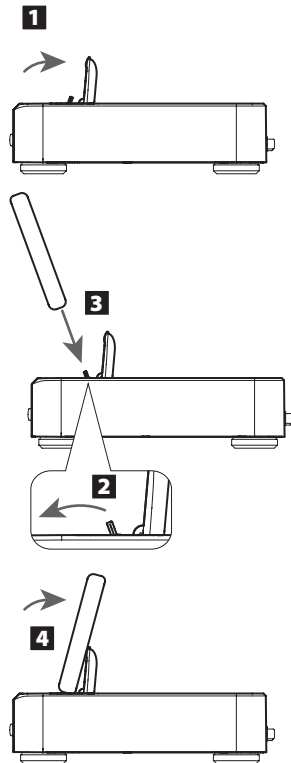

Software dell'iPod/iPhone/iPad

Se l'unità o i pulsanti del telecomando non funzionano correttamente con l'iPod/iPhone/iPad collegato, un aggiornamento del software potrebbe risolvere il problema.

Scarica l'ultima versione software per iPod/iPhone/iPad dal seguente sito web di Apple.

<http://www.apple.com/downloads/>

Uso del telecomando

Il telecomando incluso consente di azionare a distanza questa unità.

Puntare il telecomando verso il sensore del telecomando dell'unità principale entro 5 metri dall'unità.

- Le operazioni del telecomando possono risultare impossibili se ci sono ostacoli tra l'unità e il telecomando.
- Se la luce diretta del sole o una forte illuminazione artificiale illumina il sensore, il telecomando potrebbe non funzionare. Nel caso, spostare questa unità in un altro luogo.
- Se il telecomando opera vicino altri apparecchi che generano raggi infrarossi, o se altri telecomandi a raggi infrarossi vengono utilizzati in prossimità dell'unità, questa può operare in modo errato. Viceversa, gli altri apparecchi possono funzionare in modo errato.

Installazione delle batterie

1 Togliere il coperchio del vano batterie.

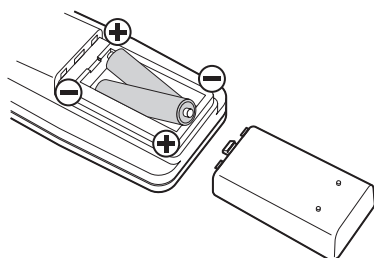

2 Inserire due batterie "AAA" (R03, UM-4). Assicurarsi che le batterie siano inserite correttamente con il loro polo positivo "+" e polo negativo "-".

3 Chiudere il coperchio.

Sostituzione delle batterie

Se il raggio d'azione diminuisce, le batterie sono esaurite. In questo caso, sostituire le batterie con altre nuove.

Per informazioni dettagliate sulla raccolta delle batterie, si prega di contattare le autorità locali, il servizio di smaltimento dei rifiuti o il punto vendita dove si è acquistato il prodotto.

⚠ Precauzioni riguardo le batterie

L'uso improprio delle batterie può causare la rottura o perdite di liquido e causare incendi, lesioni o la colorazione degli oggetti circostanti. Si prega di leggere e osservare con attenzione le seguenti precauzioni.

Precauzioni sull'uso delle batterie

- Assicurarsi di inserire le batterie con la corretta polarità positiva "+" e negativa "-".
- Utilizzare batterie dello stesso tipo. Non usare mai tipi diversi di batterie.
- Possono essere utilizzate sia batterie ricaricabili che non ricaricabili. Fare riferimento alle precauzioni sulle rispettive etichette.
- Quando il telecomando non deve essere usato per lungo tempo (più di un mese), rimuovere le batterie dal vano batterie per impedire perdite di liquido. In caso di perdite, asciugare il liquido all'interno del vano batterie e sostituire le batterie con altre nuove.
- Non riscaldare o smontare le batterie e non smaltire le vecchie batterie gettandole nel fuoco.

Nomi e funzioni delle parti (telecomando)

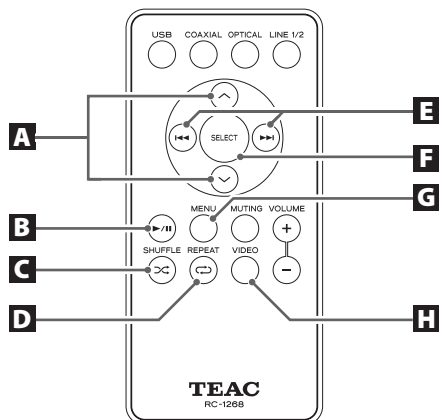

Il telecomando RC-1268 può controllare entrambi i modelli A-H01 e DS-H01 (lo stesso telecomando è incluso con il TEAC A-H01).

Questo manuale illustra i pulsanti che possono essere utilizzati con il DS-H01.

Utilizzando il telecomando RC-1268, è possibile controllare l'iPod/iPhone/iPad collegato al dock di questa unità.

A Pulsanti di scorrimento (◀/▶)

Usare questi per scorrere i menu.

Premere questo pulsante per confermare una selezione in un menu.

B Pulsante Riproduzione/Pausa (▶/II)

Avvia/mette in pausa la riproduzione.

G MENU

Torna alla schermata precedente iPod/iPhone menu. Questo è lo stesso del pulsante MENU dell'iPod.

C Pulsante Shuffle (∞)

Attiva/disattiva la riproduzione casuale.

H Pulsante uscita video (VIDEO)

Attiva/disattiva l'uscita video.

D Pulsante di ripetizione (REPEAT ↺)

Cambia la modalità di riproduzione ripetuta.

- È possibile inviare il segnale video dell'iPod/iPhone/iPad dalle prese di uscita video di questa unità (VIDEO OUT) verso un televisore o display (vedere a pagina 21 **C** e a pagina 28).

E Pulsanti di salto (◀◀/▶▶)

Premere questi pulsanti per passare al brano precedente o successivo. Tenere premuto questi pulsanti per la ricerca in avanti o indietro.

F Pulsante di selezione (SELECT)

1 Premere il pulsante di accensione (STANDBY / ON) per accendere l'unità.

- Se non si collega nulla a questa unità quando l'alimentazione è accesa, l'unità entrerà in modalità standby e l'anello intorno al pulsante (indicatore di alimentazione) non si accenderà in blu. Quando si collega un iPod/iPhone/iPad al connettore dock o si collega un computer all'unità utilizzando un cavo USB, l'indicatore di alimentazione si accenderà in blu.

- Quando si collega a un amplificatore, accendere l'amplificatore sempre per ultimo per evitare forti rumori improvvisi.

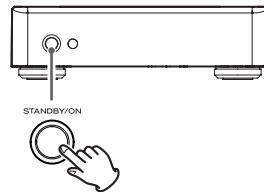

2 Dopo aver acceso l'iPod/iPhone/iPad, collegarlo al dock. Per i dettagli su come collegare un iPod/iPhone/iPad, vedere "Usa di un iPod/iPhone/iPad con il dock" a pagina 23.

- Se si collega un iPod/iPhone/iPad spento al dock potrebbe non funzionare correttamente dopo la sua accensione.
- L'iPod/iPhone/iPad nel dock di questa unità verrà alimentato se l'unità è collegata alla presa di corrente e accesa.
- Con alcuni modelli di iPod/iPhone/iPad, nessun suono viene emesso dalle rispettive cuffie collegate quando il dispositivo è connesso al dock.
- È possibile inviare il segnale video dell'iPod/iPhone/iPad dalle prese di uscita video di questa unità (VIDEO OUT) verso un televisore o display (vedere a pagina 21 **G** e a pagina 28).
- Quando si manda il video dell'iPod/iPhone/iPad dalla presa di uscita video a un televisore o altro, collegare l'iPod/iPhone/iPad al dock di questa unità prima di avviare la riproduzione.
- Quando si utilizza un'applicazione iOS su un iPod touch, iPhone o iPad, avviare l'applicazione iOS prima di collegare il dispositivo al dock.
- Se viene usata una custodia per iPod touch, iPhone o iPad e questa tocca il dock di questa unità quando il dispositivo è collegato, rimuovere la custodia e ricollegare il dispositivo.

Mettere in pausa la riproduzione

Durante la riproduzione, premere il tasto di riproduzione/pausa (▶/||) per sospendere la riproduzione.

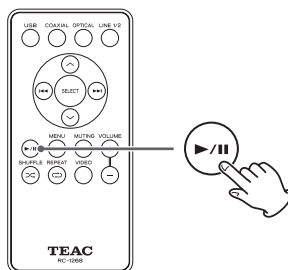

Salto dei brani

Durante la riproduzione, premere un pulsante di salto (◀◀/▶▶) per passare al brano precedente o successivo e avviare la riproduzione. Tenere premuto il pulsante fino a che si raggiunge il numero del brano desiderato.

Il brano selezionato verrà riprodotto dall'inizio.

- Durante la riproduzione, se viene premuto una volta il pulsante ◀◀ ci si posizionerà all'inizio del brano corrente. Premete di nuovo se si desidera riprodurre il brano precedente.

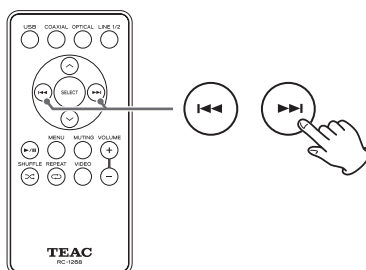

Ricerca in avanti e indietro

Durante la riproduzione, tenere premuto un pulsante di salto (◀◀/▶▶) per la ricerca in avanti o indietro. Rilasciare il pulsante quando si trova la parte che si desidera ascoltare.

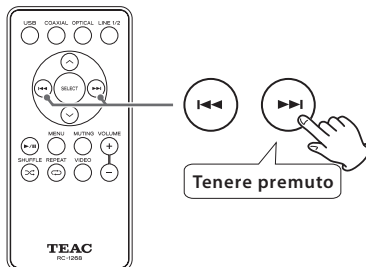

Riproduzione ripetuta

Premere il pulsante di ripetizione (↺) per scorrere le modalità di ripetizione dell'iPod/iPhone/iPad nel seguente ordine.

→ Ripeti uno → Ripeti tutti → Spento

- Quando è impostato per ripetere un brano, appare l'icona ↺ sul display dell'iPod/iPhone/iPad.
- Quando è impostato per ripetere tutti i brani, appare l'icona ↻ sul display dell'iPod/iPhone/iPad.

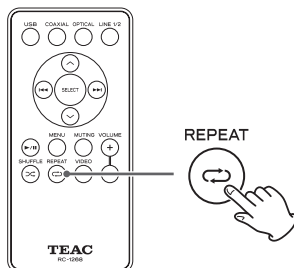

Riproduzione casuale

Premere il pulsante Shuffle (♾) per scorrere le modalità di riproduzione casuale dell'iPod/iPhone/iPad nel seguente ordine.



- Quando impostato sulla riproduzione casuale, l'icona appare sul display dell'iPod/iPhone/iPad.

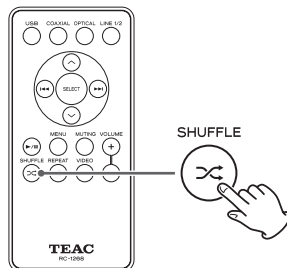

Ritorno al menu iPod/iPhone/iPad precedente

Premere il pulsante MENU per aprire il menu precedente dell'iPod/iPhone/iPad.

Questa ha la stessa funzione del pulsante MENU dell'iPod.

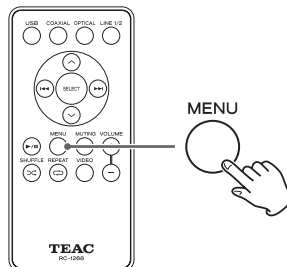

Selezionare una voce del menu iPod/iPhone/iPad

Usare i pulsanti di scorrimento (v/∧) per selezionare una voce e poi premere il tasto SELECT.

Mandare in uscita il video

Quando la schermata di selezione del video è aperta sull'iPod/iPhone/iPad, premere il pulsante VIDEO del telecomando per attivare/disattivare l'uscita video. Dal momento che questo non può essere confermato nella schermata del menu iPod/iPhone/iPad, avviare la riproduzione video e verificare se appare il video sullo schermo del televisore (o display di un monitor).

- Se l'iPod/iPhone/iPad ha una menu TV Out, selezionare Attiva o Chiedi. Quando è impostato su Chiedi, una schermata verrà visualizzata ogni volta prima che un video venga riprodotto. È quindi possibile scegliere se avere in uscita o meno il segnale video dal dispositivo.
- Impostare il segnale TV su NTSC o PAL a seconda dei casi per il Paese del televisore o altro dispositivo che si sta utilizzando.

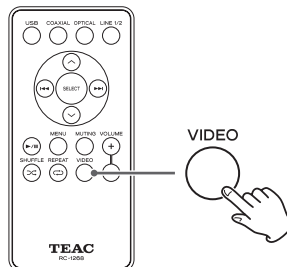
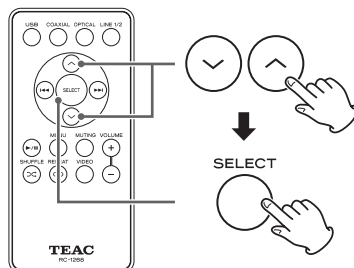

Sincronizzazione con un computer

Questa unità può essere utilizzata come un dock per iPod/iPhone/iPad con capacità di ricarica.

Per sincronizzare un iPod/iPhone/iPad con un computer, impostare l'interruttore PC SYNC USB del pannello posteriore su ON.

- Quando l'interruttore PC SYNC USB è impostato su ON, non vengono emessi segnali dai connettori LINE OUT o DIGITAL OUT.
- Quando si collega a un computer che non supporta la ricarica di un iPod/iPhone/iPad, l'iPod/iPhone/iPad collegato non verrà ricaricato se l'interruttore PC SYNC USB è impostato su ON. In questo caso, impostare l'interruttore PC SYNC USB su OFF per ricaricare il dispositivo collegato.
- Durante la sincronizzazione di un iPod/iPhone/iPad con un computer, non impostare l'interruttore PC SYNC USB su OFF. Ciò potrebbe causare il blocco del dispositivo o altri problemi operativi.

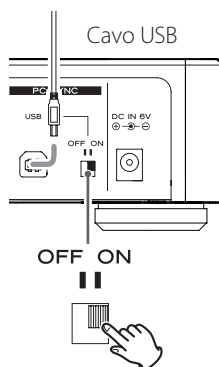

Le operazioni possono variare a seconda del modello di iPod/iPhone/iPad e la versione software iOS.

Risoluzione dei problemi

Se si verificano problemi con l'unità, si prega di dare uno sguardo a questa tabella prima di richiedere assistenza tecnica. Se il problema persiste, contattare il rivenditore o un servizio clienti/assistenza tecnica TEAC (indicato sul retro della copertina).

Le spiegazioni che seguono si riferiscono a un iPod, ma valgono anche per l'uso di iPhone o iPad.

Generali	L'unità non si accende	Controllare il collegamento alla sorgente di alimentazione AC. Se la sorgente AC è una presa con interruttore, accertarsi che l'interruttore sia acceso
		Verificare che l'alimentazione venga fornita dalla presa collegando un altro dispositivo elettrico.
	L'indicatore di alimentazione non si accende quando viene premuto il pulsante di alimentazione	Se non si collega nulla a questa unità quando l'alimentazione è accesa, l'unità entrerà in modalità standby e l'anello intorno al pulsante (indicatore di alimentazione) non si accenderà in blu. Quando si collega un iPod al connettore dock o si collega un computer all'unità utilizzando un cavo USB, l'anello attorno al pulsante (indicatore di alimentazione) di alimentazione si accenderà in blu.
	L'iPod non viene riconosciuto	Assicurarsi che il modello di iPod possa essere utilizzato con questa unità (vedere pagina 23). Se si utilizza una custodia per iPod, bisogna rimuoverla in modo che l'iPod possa entrare nel dock in modo corretto.
	La musica dell'iPod non può essere riprodotta	Se PC SYNC è impostato su ON, l'iPod non può essere utilizzato per la riproduzione. Impostare l'interruttore PC SYNC su OFF (vedere a pagina 29).
	L'iPod non si ricarica	Quando si collega a un computer che non supporta la ricarica di un iPod, l'iPod collegato non verrà ricaricato se l'interruttore PC SYNC USB è impostato su ON. In questo caso, impostare l'interruttore PC SYNC USB su OFF per ricaricare il dispositivo collegato
	Nessun video in uscita	Premere il tasto VIDEO del telecomando (vedere a pagina 28). Se l'iPod ha una voce di menu uscita per l'uscita TV, impostarla su On (acceso) o Ask (chiedi).
	Lo schermo TV appare disturbato	Controllare che l'impostazione del segnale dell'iPod per il televisore sia NTSC o PAL a seconda dei casi.

Poiché questa unità utilizza un microcontrollore, disturbi e interferenze esterne possono causare un malfunzionamento. In questo caso, scollegare il cavo di alimentazione, attendere un po' e ripristinare l'alimentazione dell'unità e riprovare.

Uscita audio analogica

Connettori	prese RCA × 2
Impedenza di uscita600 Ω o meno
Massimo livello di uscita (1 kHz, fondo scala, carico 10 kΩ)2.0 Vrms
Risposta in frequenza	20 Hz–20 kHz (–3 dB)
Rapporto S/N90 dB
Distorsione armonica totale0.05% (1 kHz)

Uscita audio digitale

Presca coassiale digitale	× 1
Connettore ottico digitale	× 1

Uscita video

Presca video composito	× 1
Presca S-Video	× 1

Porta USB

USB tipo B	× 1
------------------	-----

Generali

Alimentazione	AC 100 V 50–60 Hz
Consumo	18 W
Dimensioni (mm)	215 (L) × 70 (A) × 225 (P) (sporgenze comprese)
Peso	1.1 kg
Temperatura di esercizio	da + 5°C a + 35°C
Umidità di esercizio	5–85% (senza condensa)

Accessori inclusi

Alimentatore AC (PS-M0630) × 1
Cavo di alimentazione per l'alimentatore × 1
Cavo audio RCA × 1
Telecomando (RC-1268) × 1
Batterie (AAA) × 2
Manuale di istruzioni (questo documento) × 1
Cartolina di garanzia × 1

- Le specifiche sono soggette a modifiche senza preavviso.
- Le illustrazioni in questo manuale potrebbero differire dall'aspetto del modello attuale.

TEAC

TEAC CORPORATION	1-47 Ochiai, Tama-shi, Tokyo 206-8530 Japan Phone: (042) 356-9156
TEAC AMERICA, INC.	7733 Telegraph Road, Montebello, California 90640 U.S.A. Phone: (323) 726-0303
TEAC CANADA LTD.	5939 Wallace Street, Mississauga, Ontario L4Z 1Z8, Canada Phone: (905) 890-8008
TEAC MEXICO, S.A. DE C.V.	Río Churubusco 364, Colonia Del Carmen, Delegación Coyoacán, CP 04100, México DF, México Phone: (5255)5010-6000
TEAC UK LTD.	Suites 19 & 20, Building 6, Croxley Green Business Park, Hatters Lane, Watford, Hertfordshire, WD18 8TE, U.K. Phone: (0845) 130-2511
TEAC EUROPE GMBH	Bahnstraße 12, D-65205 Wiesbaden-Erbenheim, Deutschland Phone: 0611-71580

This device has a serial number located on its back panel. Please record the serial number and retain it for your records.

Model name: DS-H01

Serial number

0112 MA-1751B

Free Manuals Download Website

<http://myh66.com>

<http://usermanuals.us>

<http://www.somanuals.com>

<http://www.4manuals.cc>

<http://www.manual-lib.com>

<http://www.404manual.com>

<http://www.luxmanual.com>

<http://aubethermostatmanual.com>

Golf course search by state

<http://golfingnear.com>

Email search by domain

<http://emailbydomain.com>

Auto manuals search

<http://auto.somanuals.com>

TV manuals search

<http://tv.somanuals.com>