

### A ISWITCH TYPICAL INSTALLATION INSTALLATION TYPIQUE ISWITCH INSTALACIÓN TÍPICA DE ISWITCH

ON LEVEL  
(APPROX. 8 IN.)

NIVEAU DE COUPE  
(ENVIRON 20 CM)

NIVEL DE ACTIVACIÓN  
(APROXIMADAMENTE 20 CM)

OFF LEVEL (APPROX. 4 IN.)

NIVEAU DE DÉCOUPE (ENVIRON 10 CM)

NIVEL DE CORTE (APROXIMADAMENTE 10 CM)

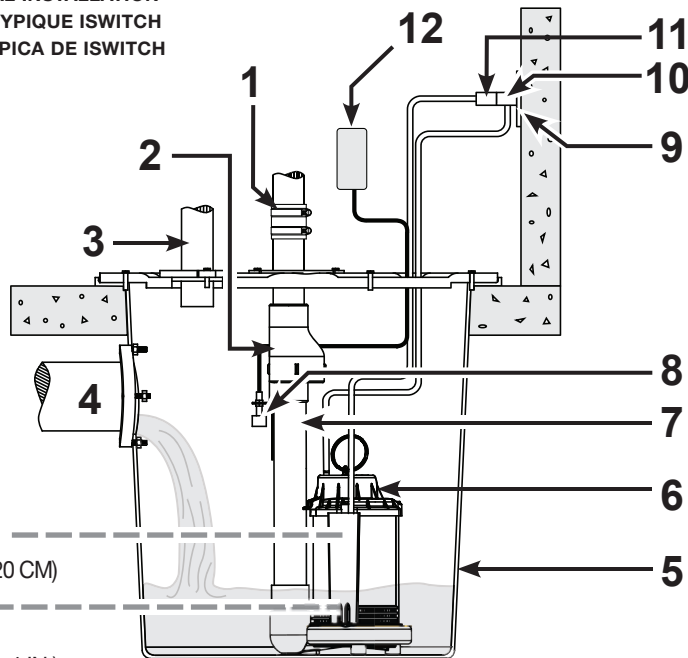

1. PVC COUPLER
2. CHECK VALVE
3. VENTILATION
4. INLET
5. BASIN
6. PUMP
7. DISCHARGE PIPE
8. FLOOD Alert™ SWITCH
9. GFCI GROUNDED OUTLET
10. PIGGY-BACK PLUG
11. POWER CORD PLUG
12. FLOOD ALERT™ TRANSMITTER

1. COUPLEUR PVC
2. CLAPET
3. VENTILATION
4. ENTRÉE
5. CUVE
6. POMPE
7. TUYAU DE DÉCHARGE
8. INTERRUPTEUR FLOOD ALERT™
9. PRISE MISE À LA TERRE PROTÉGÉE PAR DISJONCTEUR DE FUITE À LA TERRE
10. FICHE SUPERPOSÉE
11. FICHE DE CORDON D'ALIMENTATION
12. TRANSMETTEUR FLOOD ALERT™

### B FLOAT SWITCH TYPICAL INSTALLATION INSTALLATION TYPIQUE D'INTERRUPTEUR À FLOTTEUR INSTALACIÓN TÍPICA DEL INTERRUPTOR DE FLOTADOR

ON LEVEL  
(APPROX. 9 IN.)

NIVEAU DE COUPE  
(ENVIRON 23 CM)

NIVEL DE ACTIVACIÓN  
(APROXIMADAMENTE 23 CM)

OFF LEVEL (APPROX. 4 IN.)

NIVEAU DE DÉCOUPE (ENVIRON 10 CM)

NIVEL DE CORTE (APROXIMADAMENTE 10 CM)

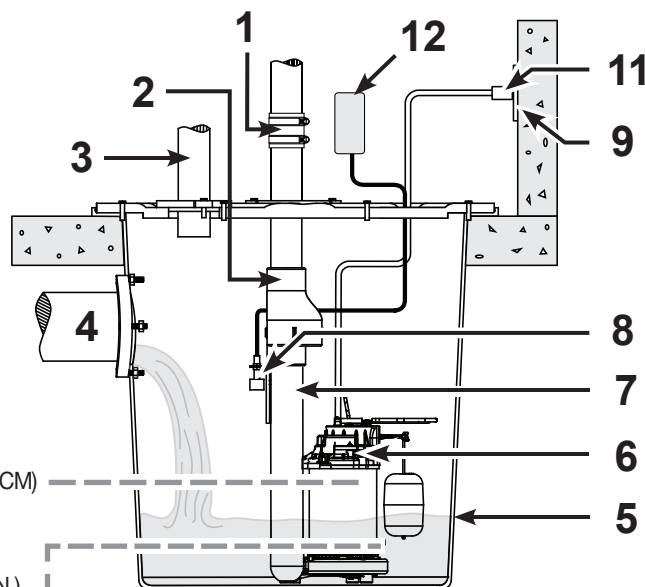

1. ACOPLAMIENTO DE PVC
2. VÁLVULA DE RETENCIÓN
3. VENTILACIÓN
4. ENTRADA
5. PILETA
6. BOMBA
7. TUBERÍA DE DESCARGA
8. INTERRUPTEUR FLOOD ALERT™
9. TOMACORRIENTE GFCI CONECTADO A TIERRA
10. ENCHUFE A CUESTAS
11. ENCHUFE DEL CABLE DE CORRIENTE
12. TRANSMISOR FLOOD ALERT™

Please read and save these instructions. This manual contains important Safety Warnings and Operating Instructions. You will need to refer to it before attempting any installation or maintenance. Always keep this manual with the unit so that it will be easily accessible. Failure to read and follow these warnings and instructions could result in property damage, serious injury or death.

## INSTALLATION GUIDE

### DESCRIPTION

#### JOB-READY SILENT SUMP SYSTEM

This job ready sump pump system includes all the necessary components required for direct system replacement and is an automatic pump used to remove ground water from sump pits. The most common application is for basement drainage to prevent flooding in residential buildings. It is designed to pump clear water only.

### UNPACKING

Inspect your pump. Occasionally, products are damaged during shipment. If the unit is damaged, return the unit to the place of purchase for replacement.

This system should contain the following components:

- Sump pump
- Flood Alert™ wireless sump pump monitoring system
- Silent Check Valve
- 1-1/2 inch PVC piping
- PVC coupler (with clamps)
- Instruction Manuals (2)

**READ & FOLLOW ALL INSTRUCTIONS OF ALL PROVIDED MANUALS  
SAVE THESE INSTRUCTIONS — DO NOT DISCARD**

### ASSEMBLY

This system includes 1-1/2 inch diameter piping. Any existing plumbing other than 1-1/2 inch will require an additional adapter (not included).

- 1) Before modifying existing sump plumbing, fully assemble the silent sump system. A flat-head screwdriver, PVC cement, and PVC primer will be needed to complete the assembly.

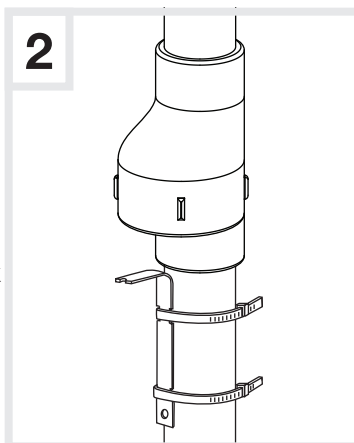
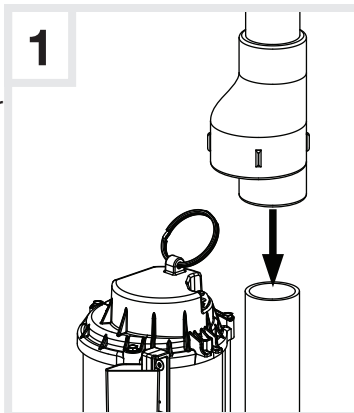

**NOTICE** Read all directions and precautions on the PVC cement and primer containers before making the joint. Do not allow PVC cement to come in contact with inner workings of the check valve.

- 2) Using PVC Cement and Primer (both sold separately) join the inlet side of the check valve with the pre-installed PVC discharge pipe. (Fig. 1).

**NOTE:** Raised lettering on the check valve indicates the direction of water flow

- 3) Next, attach the Flood Alert™ wireless monitoring system float bracket directly below the silent check valve using the included plastic zip-ties (Figure 2).

**NOTE:** Attach sump alarm float to bracket when system is connected to existing plumbing. See installation and set-up.

### INSTALLATION & SET-UP

- 1) With the assembled silent sump system as a height reference, modify existing plumbing to conform to the silent sump system's overall height.

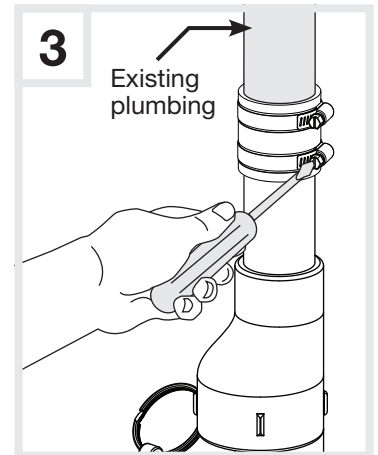

- 2) Using the provided rubber PVC coupler and two stainless steel clamps, attach silent sump discharge to existing discharge plumbing (Figure 3).

- 3) Attach the Flood Alert™ float switch to the previously installed float bracket (Figure 4).

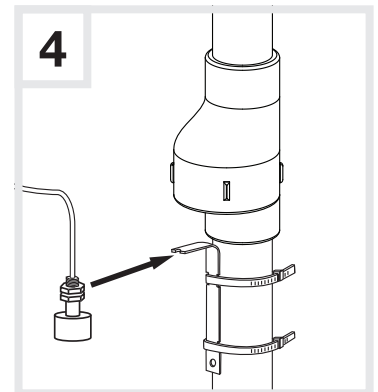

- 4) Refer to the wireless sump pump monitoring system manual for proper transmitter placement.

- 5) Finish installation and testing of the wireless sump pump monitoring system by using the provided instruction manual.

- 6) Refer to provided manuals for further installation testing and troubleshooting.

- 7) After installation, check the system to ensure it is operating properly.

**To order a replacement check valve, please call WAYNE at: 1-800-237-0987**

**Order part number 28211-002 for the check valve.**

For additional replacement parts, refer to the provided manuals for availability.

Veillez lire et conserver ces instructions. Ce manuel contient des instructions d'utilisation et des avertissements de sécurité importants. Il faudra s'y reporter avant toute installation ou tout entretien. Toujours conserver ce manuel avec l'appareil pour qu'il soit facilement accessible. Ne pas lire et suivre ces avertissements et ces instructions pourrait mener à des dommages à la propriété, à de graves blessures ou à la mort.

## GUIDE D'INSTALLATION

### DESCRIPTION

#### SYSTÈME DE POMPE DE PUISARD SILENCIEUX PRÊT À UTILISER

Ce système de pompe de puisard prêt à utiliser inclut tous les composants nécessaires et requis pour le remplacement du système direct et est une pompe automatique utilisée pour retirer l'eau souterraine des puisards. L'application la plus courante est pour le drainage de sous-sol pour éviter l'inondation des édifices résidentiels. Il est conçu pour pomper seulement de l'eau propre.

### DÉBALLAGE

Inspectez votre pompe. À l'occasion, les produits sont endommagés durant l'expédition. Si l'appareil est endommagé, retournez-le au site de l'achat pour remplacement.

Ce système devrait contenir les composants suivants :

- Pompe de puisard
- Système de vérification de pompe de décharge sans fil Flood Alert™ pump monitoring system
- Clapet de non-retour silencieux
- Tuyau de PVC de 38 mm (1 1/2 po)
- Coupleur PVC (avec pinces)
- Manuels d'instructions (2)

**LISEZ ET SUIVEZ TOUTES LES INSTRUCTIONS DE TOUS LES MANUELS FOURNIS CONSERVEZ CES INSTRUCTIONS — NE JETEZ PAS**

### ASSEMBLAGE

Ce système inclut un tuyau de 38 mm (1 1/2 po) de diamètre. Une plomberie actuelle autre que celle de 38 mm (1 1/2 po) exigera un adaptateur supplémentaire (non inclus).

1) Avant de modifier la plomberie du puisard actuel, assemblez tout le système de décharge silencieux. Il faudra pour l'assemblage, un tournevis à lame plate, du ciment PVC et une couche d'apprêt de PVC.

**NOTICE** Lisez toutes les directives et précautions sur les contenants d'apprêt et de ciment de PVC avant de faire le joint. Ne laissez pas le ciment PVC entrer en contact avec les parties internes du clapet de non-retour.

2) Utilisez le ciment et l'apprêt de PVC (tous deux vendus séparément) et joignez le côté d'entrée du clapet de non-retour avec le tuyau de décharge de PVC pré-installé. (Fig. 1).

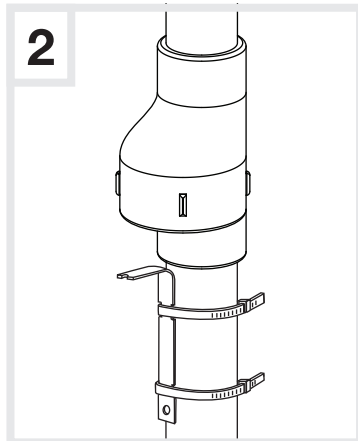
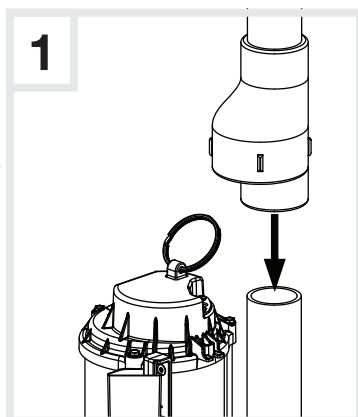

**REMARQUE :** Les lettres en relief du clapet de non-retour indiquent la direction de circulation d'eau

3) Installez ensuite la fixation de flotteur du système de surveillance sans fil Flood Alert™ directement sous le clapet de non-retour silencieux en utilisant les attaches à glissière de plastique incluses (figure 2).

**REMARQUE :** Attachez le flotteur d'alarme de décharge à la fixation lorsque le système est branché à la plomberie actuelle. Reportez-vous à l'installation et à la configuration.

### INSTALLATION ET CONFIGURATION

1) Avec le système de pompe de puisard silencieux assemblé comme référence de hauteur, modifiez la plomberie actuelle pour vous conformer à la hauteur d'ensemble du système.

2) Utilisez le coupleur de PVC de caoutchouc fourni et les deux pinces d'acier inoxydable, et attachez la décharge de pompe silencieuse à la plomberie de décharge actuelle (figure 3).

3) Fixez l'interrupteur à flotteur Flood Alert™ à la fixation de flotteur déjà installée (figure 4).

4) Reportez-vous au manuel du système de surveillance de pompe de puisard sans fil pour le placement approprié du transmetteur.

5) Finissez l'installation et le test du système de surveillance de pompe de puisard sans fil en utilisant le manuel d'instructions fourni.

6) Reportez-vous aux manuels fournis pour tout autre test d'installation et dépannage.

7) Après l'installation, vérifiez le système pour vous assurer qu'il fonctionne correctement.

**Pour commander un clapet de non-retour de rechange, appelez WAYNE au : 1-800-237-0987**

**Commandez le numéro de pièce 28211-002 pour le clapet de non-retour.**

Pour obtenir d'autres pièces de rechange, reportez-vous aux manuels fournis pour leur disponibilité.

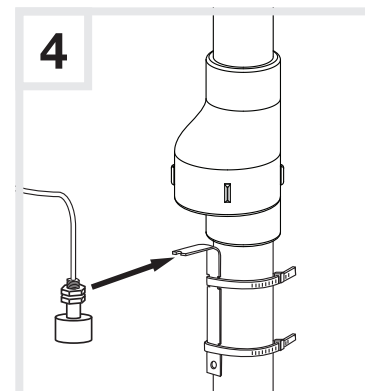
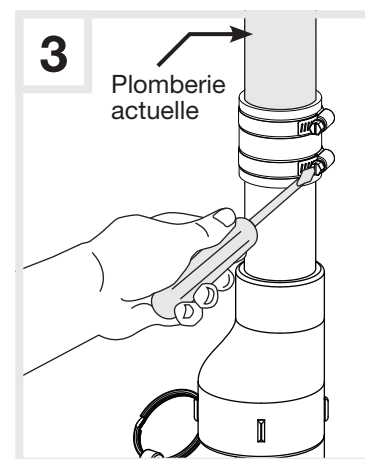

Sírvase leer y guardar estas instrucciones. Este manual contiene Advertencias de seguridad e Instrucciones de funcionamiento. Deberá consultar el mismo antes de realizar cualquier instalación o mantenimiento. Siempre mantenga este manual con la unidad de forma de acceder al mismo fácilmente. No leer ni respetar estas advertencias e instrucciones podría dar como resultado daño a la propiedad, lesiones graves o la muerte.

## GUÍA DE INSTALACIÓN

### DESCRIPCIÓN

#### SISTEMA SILENCIOSO DE SUMIDERO LISTO PARA EL TRABAJO

Este sistema de bomba de sumidero listo para el trabajo incluye todos los componentes necesarios requeridos para el reemplazo del sistema directo y es una bomba automática que se usa para extraer agua de sumideros. La aplicación más común es el drenaje de sótanos para evitar inundaciones en edificios residenciales. Está diseñada para bombear sólo agua limpia.

### DESEMPAQUE

Inspeccione su bomba. En ocasiones, los productos se dañan durante el envío. Si la unidad está dañada, devuélvala al lugar de compra para obtener un reemplazo.

Este sistema debe contener los siguientes componentes:

- Bomba para sumidero
- Sistema inalámbrico de monitoreo para la bomba de sumidero Flood Alert™
- Válvula de retención silenciosa
- Tubería de PVC de 1-1/2 pulg.
- Acoplador de PVC (con abrazaderas)
- Manuales de instrucciones (2)

**LEA Y SIGA TODAS LAS INSTRUCCIONES DE LOS MANUALES PROPORCIONADOS CONSERVE ESTAS INSTRUCCIONES — NO LAS DESECHE**

### ENSAMBLAJE

Este sistema incluye tuberías de 1-1/2 pulg. de diámetro. Cualquier otra tubería existente además de la de 1-1/2 pulg. requerirá un adaptador adicional (no se incluye).

- 1) Antes de modificar una tubería de sumidero existente, arme totalmente el sistema silencioso de sumidero. Necesitará un destornillador de cabeza plana, cemento para PVC e imprimador de PVC para completar el ensamblaje.

**NOTICE** Lea todas las instrucciones y precauciones de los recipientes de cemento de PVC e imprimador antes de realizar la junta. No deje que el cemento de PVC entre en contacto con la mecánica interna de la válvula de retención.

- 2) Usando el cemento de PVC y el imprimador (ambos se venden por separado) una el lado de la entrada de la válvula de retención con la tubería de descarga de PVC previamente instalada. (Fig. 1).

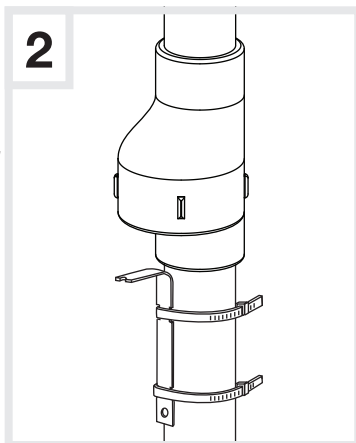
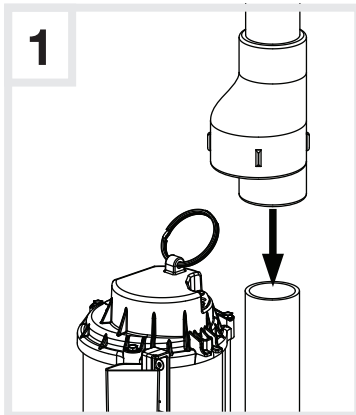

**NOTA:** las letras con relieve de la válvula de retención indican la dirección del flujo de agua

- 3) A continuación, coloque el soporte flotante en el sistema inalámbrico de monitoreo Flood Alert™ (alerta de inundación) directamente por debajo de la válvula de retención silenciosa usando las abrazaderas plásticas incluidas (Figura 2).

**NOTA:** conecte el flotador de la alarma de sumidero al soporte cuando el sistema se conecte a la tubería existente. Vea instalación y montaje.

### INSTALACIÓN Y MONTAJE

- 1) Con el sistema de sumidero silencioso armado como referencia de altura, modifique la tubería existente para adaptarlo a la altura total del sistema de sumidero silencioso.
- 2) Usando el acoplador de goma para PVC proporcionado y dos abrazaderas de acero inoxidable, conecte la salida de sumidero silencioso a la tubería de descarga existente (Figura 3).
- 3) Conecte el interruptor de flotador Flood Alert™ (alerta de inundación) al soporte de flotador previamente instalado (Figura 4).

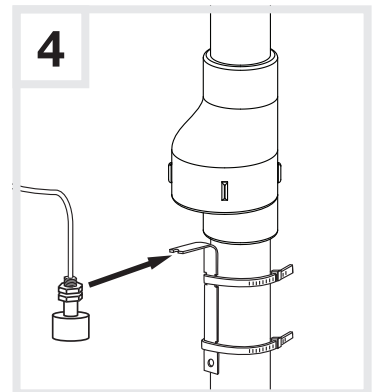
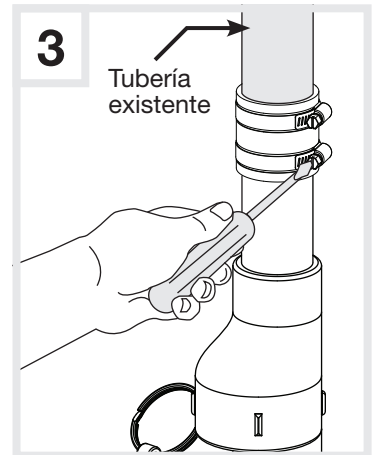

- 4) Consulte el manual del sistema inalámbrico de monitoreo de la bomba de sumidero para conocer la ubicación correcta del transmisor.
- 5) Termine la instalación y la prueba del sistema inalámbrico de monitoreo de la bomba de sumidero usando el manual de instrucciones proporcionado.
- 6) Consulte los manuales proporcionados para obtener más pruebas y resolución de problemas de la instalación.
- 7) Después de la instalación, verifique el sistema para asegurarse de que esté funcionando correctamente.

**Para pedir una válvula de retención de repuesto, llame a WAYNE al: 1-800-237-0987**

**Pida el número de pieza 28211-002 para la válvula de retención.**

Para piezas de repuesto adicionales, consulte los manuales proporcionados para saber la disponibilidad de las mismas.

## Free Manuals Download Website

<http://myh66.com>

<http://usermanuals.us>

<http://www.somanuals.com>

<http://www.4manuals.cc>

<http://www.manual-lib.com>

<http://www.404manual.com>

<http://www.luxmanual.com>

<http://aubethermostatmanual.com>

Golf course search by state

<http://golfingnear.com>

Email search by domain

<http://emailbydomain.com>

Auto manuals search

<http://auto.somanuals.com>

TV manuals search

<http://tv.somanuals.com>