

Please read and save these instructions. Read carefully before attempting to assemble, install, operate or maintain the product described. Protect yourself and others by observing all safety information. Failure to comply with instructions could result in personal injury and/or property damage! Retain instructions for future reference.

WAYNE® Engine Driven Centrifugal Pump

Description

The WAYNE pumps are general use centrifugal water pumps. The pump is equipped with EPDM seals that are intended for water use only.

Safety Guidelines

This manual contains information that is very important to know and understand. This information is provided for SAFETY and to PREVENT EQUIPMENT PROBLEMS. To help recognize this information, observe the following symbols.

⚠ DANGER Danger indicates an imminently hazardous situation which, if NOT avoided, WILL result in death or serious injury.

⚠ WARNING Warning indicates a potentially hazardous situation which, if NOT avoided, COULD result in death or serious injury.

⚠ CAUTION Caution indicates a potentially minor or moderate injury, if NOT avoided, MAY result in serious injury.

NOTICE Notice indicates important information, that if NOT followed, MAY cause damage to equipment.

General Safety Information

CALIFORNIA PROPOSITION 65

⚠ WARNING This product may contain chemicals known to the State of California to cause cancer and birth defects or other reproductive harm. Wash hands after handling.

1. Know the pump application, limitations, and potential hazards. Read these rules and the instructions carefully. Failure to follow them could cause serious bodily injury and/or property damage.

⚠ DANGER NEVER run engine in an enclosed area. Exhaust gases contain deadly poisonous carbon monoxide, which has no odor or taste.



⚠ WARNING Do NOT use to pump flammable or explosive fluids such as gasoline, fuel oil, kerosene, etc. Do NOT use in flammable and/or explosive atmospheres. Pump SHOULD only be used with liquids compatible with pump component materials. Failure to follow this warning CAN result in personal injury and/or property damage.



2. Observe all safety precautions for the handling of the fuel.

⚠ WARNING Do NOT refuel a hot engine. Fuel spilled on a hot engine could result in a fire or explosion. Do NOT refuel a running engine.



3. Pump should be located and should rest on a level solid foundation. Do NOT suspend pump by means of the discharge pipe.

NOTICE Be sure pump is on secure footing so it doesn't fall over.

4. Do NOT use torches or apply excessive heat, fire or flames to this pump as an explosion may result.
5. Before working on the unit, insulate the wire from the spark plug, by disconnecting the spark plug wire from the spark plug.

NOTICE Complete pump and piping system MUST be protected against below freezing temperature. Failure to do so COULD cause serious damage and WILL void the warranty.

6. Do NOT run pump dry. Water is required to lubricate the shaft seal.

7. Pumping chemicals or corrosive liquids with this pump will shorten the life of the pump and may be hazardous to the operator and void the warranty.
8. Personal Safety:
 - a. Wear safety glasses at all times when working with pumps.
 - b. Keep work area clean, uncluttered and properly lighted; replace all unused tools and equipment.
 - c. Keep visitors at a safe distance from the work area.
 - d. Make workshop child-proof with padlocks, master switches, and by removing starter keys.
9. This pump is designed for non-abrasive fluid transfer; do NOT use as a trash pump. ALWAYS use a suction strainer with this pump to filter abrasive material. Abrasive materials such as sand and gravel will shorten the life of the pump.

Installation

This pump is designed to be self-priming when installed and operated as specified below.

1. The pump should be placed as close as possible to the water being pumped. A pump with 20 foot suction lift will not remove water as quickly as a pump with 5 foot suction lift (Figure 1).

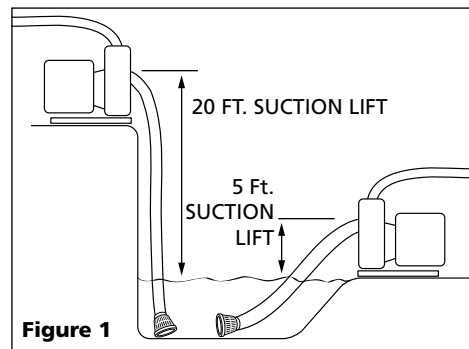

Figure 1

REMINDER: Keep your dated proof of purchase for warranty purposes! Attach it to this manual or file it for safekeeping.

Installation (continued)

- Suction hose and fitting must be airtight.

NOTICE *An air leak in the suction line MAY prevent priming of the pump. Use of thread sealant is recommended.*

Suction lines must be reinforced hose or rigid pipe. Non-reinforced hose will collapse due to the suction created by the pump and prevent pump from operating.

- A check valve must be used in the suction line to maintain the self-priming capability. If no check valve is used the pump will need to be primed at the start of each operation. For best operation, the check valve should be installed at the intake of the suction line. (Figure 2).

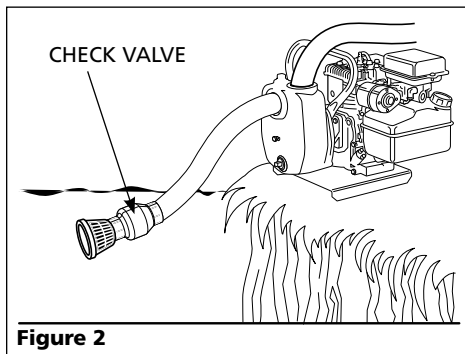

- A suction strainer is required to filter abrasive material. Abrasive material, such as gravel, will destroy the pump and void the warranty. This pump is not designed to handle abrasive materials.
- The discharge hose and fitting should be leak-tight. A leak in the discharge hose will allow water to spray around the work site, making the site hazardous.
- Keep all pipes and hose lines as short and straight as possible. Long lengths and curves in the pipes and hose lines will reduce the pressure the pump develops.

- Fill the engine crankcase with oil. Refer to the engine operating manual for the specific grade of oil and amount required.
- Fill the engine fuel tank with gasoline. Refer to the engine operating manual for specific gasoline type that is most efficient for this engine.
- Add water to the priming port on the pump (See Figure 3). Continue adding water until the water level is approximately 3 inches from the top. Install the priming plug. The water in the pump will create the suction that primes the pump.

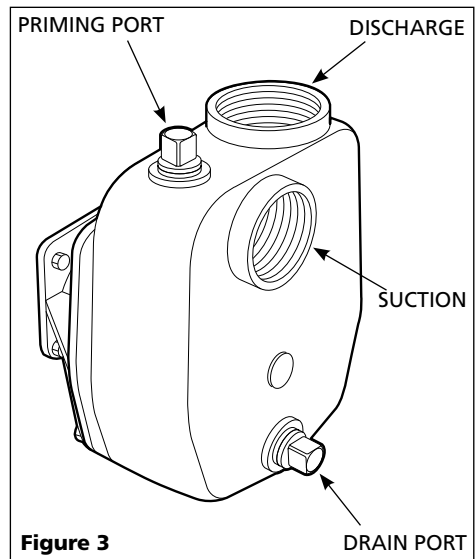

- Turn fuel valve to 'ON' position
- Move choke lever to 'CHOKE' position.
- Move the engine switch to 'ON' position.
- Pull engine crank until engine starts. Once engine starts, move choke lever to 'RUN' position.
- The pump will take several minutes to prime.

PIPING

Always place the pump as close as possible to the water being pumped. Keep all pipe and hose lines as short and straight as possible.

WARNING *Support pump and piping when assembling and after installation. Failure to do so MAY cause piping to break, pump to fail, etc; all of which CAN result in property damage and/or personal injury.*

All suction connections must be airtight. If the pump won't prime, check for leaks in the suction piping or fittings. If flexible suction hose is used instead of pipe, use reinforced hose with a two inch inner diameter. Non-reinforced flexible hose may collapse from the vacuum created as the pump primes.

Always use a strainer at the end of the suction pipe or hose. Position strainer so it doesn't become clogged with stones or debris. A suction line check valve is recommended.

Do NOT use this pump for suction lifts over twenty-five feet.

Maintenance

Always shut off the engine, allow the engine to cool, and remove the spark plug before performing any maintenance.

During freezing weather, open the drain port and allow all the water in the pump to drain. This will prevent damage to the pump when the water freezes. If the pump will be stored for a month or more, drain the water from the pump and follow the engine manufacturer's recommendations for long-term storage.

Performance Information

2" Cast Iron Pump Performance

Discharge Head - Feet	CAPACITIES IN GALLONS PER HOUR					
	Dynamic Suction Lift - Feet					
	0	5	10	15	20	25
20	6600	6420	6180	6000	5640	5220
30	6180	6000	5640	5220	4800	4380
40	5640	5220	4800	4380	4080	3660
50	4800	4380	4080	3660	3300	2820
60	4080	3660	3300	2820	2400	1800
70	3300	2820	2400	1800	1260	720
80	2400	1800	1260	720	0	0

Pipe Size	FEET FRICTION LOSS IN 100 FEET OF PLASTIC PIPE								
	Gallons Per Minute								
	20	25	30	40	50	60	80	100	120
1-1/4"	5.6	8.5	11.9	20.2	30.5				
1-1/2"	2.6	4.0	5.5	9.4	14.3	19.9	34.2		
2"		1.2	1.6	2.8	4.2	5.8	9.9	15.0	21.2
2-1/2"				1.2	1.8	2.5	4.2	6.3	8.8

PERFORMANCE CURVE

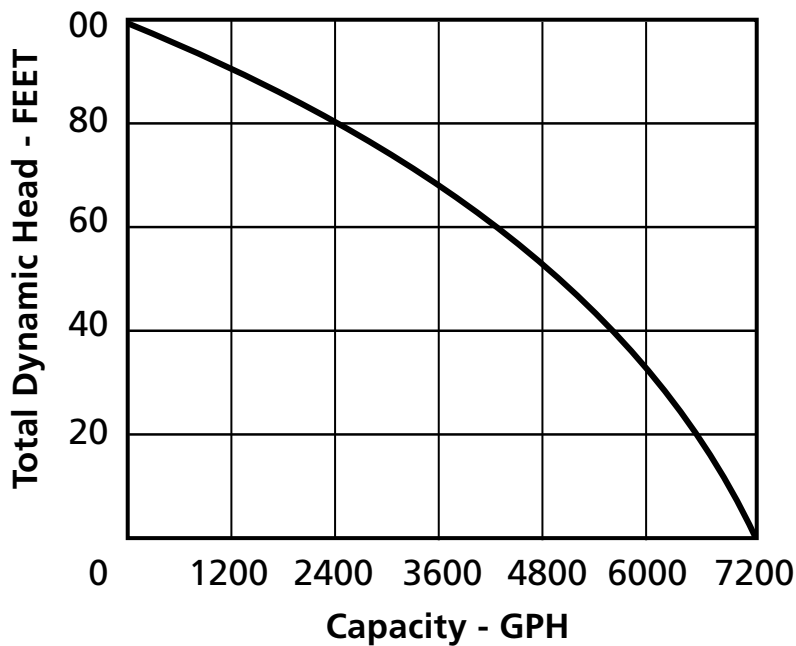

For Replacement Parts or Technical Assistance, call 1-800-237-0987

Please provide following information:
 - Model number
 - Serial number (if any)
 - Part description and number as shown

Address parts correspondence to:
 WAYNE Water Systems
 101 Production Drive
 Harrison, OH 45030

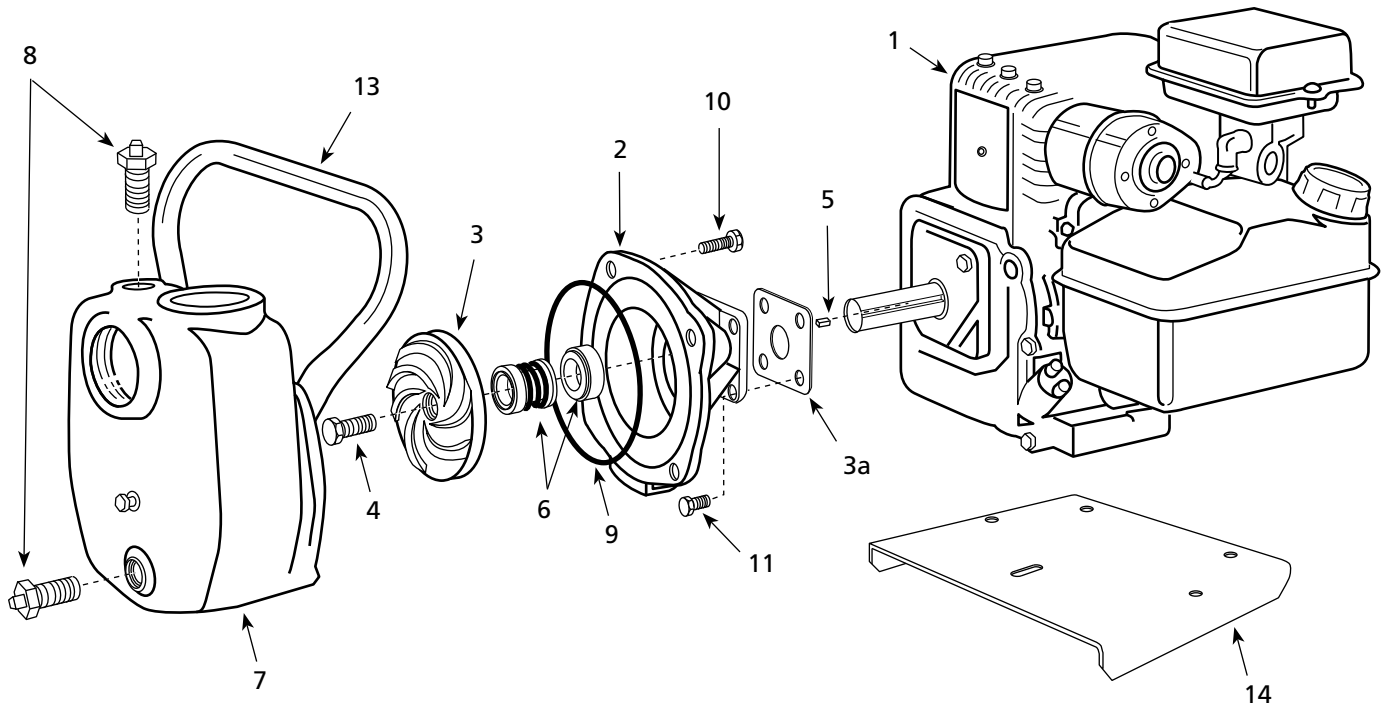

Item No.	Description	Part Number	Qty
1	Engine	57800-001	1
2	Volute Bracket	56724-001	1
3	Impeller kit	56711	1
4	Screw	17046-001	1
5	Key	16997-001	1
6	Shaft seal kit	56711	1
7	Volute	56723-001	1
8	Pipe plug, 3/4 NPT	15921	2
9	Volute gasket	15556-002	1
10	Cap screw, 5/16 - 18 x 1	12701	5
11	Cap screw, 5/16 - 24 x 7/8	16209	4
12	Lock washer, split 5/16 (not shown)	15916	4
13	Handle	56722-001	1
14	Base	11007-001	1

Limited Warranty

For one year from date of purchase, WAYNE Water Systems ("WAYNE Pumps") will repair or replace, at its option, for the original purchaser any part or parts of its Sump Pumps or Water Pumps ("Product") found upon examination by WAYNE Pumps to be defective in materials or workmanship. Please call WAYNE Pumps (800-237-0987) for instructions or see your dealer. Be prepared to provide the model number when exercising this warranty. All transportation charges on Products or parts submitted for repair or replacement must be paid by purchaser.

This Limited Warranty does not cover Products which have been damaged as a result of accident, abuse, misuse, neglect, improper installation, improper maintenance, or failure to operate in accordance with WAYNE Pumps' written instructions.

THERE IS NO OTHER EXPRESS WARRANTY. IMPLIED WARRANTIES, INCLUDING THOSE OF MERCHANTABILITY AND FITNESS FOR A PARTICULAR PURPOSE, ARE LIMITED TO ONE YEAR FROM THE DATE OF PURCHASE. THIS IS THE EXCLUSIVE REMEDY AND ANY LIABILITY FOR ANY AND ALL INDIRECT OR CONSEQUENTIAL DAMAGES OR EXPENSES WHATSOEVER IS EXCLUDED.

Some states do not allow limitations on how long an implied warranty lasts, or do not allow the exclusions or limitations of incidental or consequential damages, so the above limitations might not apply to you. This limited warranty gives you specific legal rights, and you may also have other legal rights which vary from state to state.

In no event, whether as a result of breach of contract warranty, tort (including negligence) or otherwise, shall WAYNE Pumps or its suppliers be liable for any special, consequential, incidental or penal damages including, but not limited to loss of profit or revenues, loss of use of the products or any associated equipment, damage to associated equipment, cost of capital, cost of substitute products, facilities, services or replacement power, downtime costs, or claims of buyer's customers for such damages. You **MUST** retain your purchase receipt along with this form. In the event you need to exercise a warranty claim, you **MUST** send a **COPY** of the purchase receipt along with the material or correspondence. Please call WAYNE Pumps (800-237-0987) for return authorization and instructions.

DO NOT MAIL THIS FORM TO WAYNE PUMPS. Use this form only to maintain your records.

MODEL NO. _____ SERIAL NO. _____ INSTALLATION DATE _____

ATTACH YOUR RECEIPT HERE

Veillez lire et conserver ces instructions. Lire attentivement avant d'assembler, d'installer, de faire fonctionner ou de faire l'entretien du produit décrit. Se protéger et protéger les autres en observant tous les renseignements de sécurité. Le manquement à se conformer aux consignes pourrait avoir pour résultat des blessures corporelles et/ou un endommagement des biens ! Conserver les consignes pour s'y référer à l'avenir.

WAYNE® Pompe Centrifuge à Moteur

Description

Les pompes WAYNE sont généralement utilisées pour les pompes à eau centrifuges. La pompe est équipée de joints d'étanchéité conçus uniquement pour une utilisation dans l'eau.

Directives de sécurité

Ce manuel contient de l'information très importante à connaître et à comprendre. Cette information est fournie pour LA SÉCURITÉ et pour PRÉVENIR LES PROBLÈMES D'ÉQUIPEMENT. Pour aider à reconnaître cette information, consulter les symboles suivants.

▲ DANGER Danger indique une situation dangereuse imminente qui MÈNERA à la mort ou à des blessures graves si elle n'est pas évitée.

▲ WARNING Avertissement indique une situation potentiellement dangereuse qui, si elle n'est pas évitée, RISQUE d'entraîner des lésions corporelles graves ou même la mort.

▲ CAUTION Attention indique de potentielles lésions corporelles mineures ou modérées qui, si elles ne sont pas évitées, pourraient entraîner des blessures graves.

NOTICE Notice indique une information importante qui pourrait endommager l'équipement si elle N'est PAS respectée.

Information générale sur la sécurité

PROPOSITION 65 DE LA CALIFORNIE

▲ WARNING Ce produit peut contenir des produits chimiques reconnus dans l'État de Californie comme cause de cancer, d'anomalies congénitales ou d'autres problèmes reproductifs. Se laver les mains après toute manipulation.

1. Connaître l'application, les limites et les dangers possibles de la pompe. Lire attentivement ces règles et instructions. Le non-respect de ces instructions pourrait mener à des blessures personnelles et/ou à des dommages à la propriété.

▲ DANGER NE JAMAIS faire

fonctionner le moteur dans un espace fermé. Les gaz qui s'en échappent contiennent un poison mortel, le monoxyde de carbone, qui n'a ni odeur ni goût.



▲ WARNING NE PAS pomper

de fluides inflammables ou explosifs tels que l'essence, le mazout, le kérosène, etc. NE PAS utiliser dans un milieu inflammable et/ou explosif. La pompe NE DEVRAIT ÊTRE utilisée QU'avec des liquides compatibles avec ses matériaux composants. Ne pas suivre cet avertissement PEUT mener à des blessures et/ou à des dommages à la propriété.



2. Respecter toutes les précautions de sécurité pour la manipulation du carburant.

▲ WARNING Ne pas faire le plein

dans un moteur chaud. Renverser le carburant dans un moteur chaud pourrait causer un incendie ou une explosion. Ne pas remplir un moteur en marche.



3. La pompe doit être installée et reposer sur une base solide et à niveau. NE PAS suspendre la pompe à l'aide du tuyau de décharge.

NOTICE S'assurer que la pompe est fixée correctement sur un pied afin qu'elle ne se reverse pas.

4. NE PAS utiliser de chalumeau ou appliquer une chaleur excessive sur cette pompe, car un incendie ou des flammes pourraient provoquer une explosion.

5. Avant de travailler sur l'appareil, isoler le fil de la bougie en débranchant le fil de bougie de la bougie.

NOTICE La pompe entière ainsi que le système de tuyauterie DOIVENT être protégés contre les températures inférieures au point de congélation. Le non-respect de cette consigne POURRAIT causer de graves dommages et ANNULERA la garantie.

6. NE PAS faire fonctionner la pompe à sec. Le joint d'étanchéité de

l'arbre doit être lubrifié avec de l'eau.

7. Le pompage de produits chimiques ou de liquides corrosifs avec cette pompe réduira la durée de vie de celle-ci. Cela peut être dangereux pour l'utilisateur et annuler la garantie.
8. Sécurité personnelle :
 - a. Porter des lunettes de sécurité en tout temps en travaillant avec les pompes.
 - b. Garder l'aire de travail propre, en ordre et bien éclairée, remplacer tous les outils et l'équipement inutilisés.
 - c. Garder les visiteurs à distance sans danger du secteur de travail.
 - d. S'assurer que les ateliers sont sûrs pour les enfants en utilisant des cadenas, des interrupteurs centraux ou en retirant les clés de démarrage.
9. Cette pompe est conçue pour les transferts de fluides non abrasifs, NE PAS utiliser comme une pompe à ordures. TOUJOURS utiliser un tamis d'aspiration avec cette pompe pour filtrer les matériaux abrasifs. Les matériaux abrasifs tels que le sable et le gravier réduiront la durée de vie de la pompe.

Installation

Cette pompe est conçue pour être auto-amorçable lors de l'installation et durant son fonctionnement comme il est spécifié ci-après.

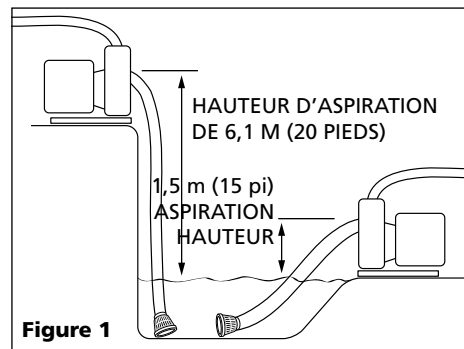

RAPPEL : Garder la preuve d'achat datée aux fins de garantie ! La fixer à ce manuel ou la ranger en lieu sûr.

Installation (suite)

1. La pompe doit être placée aussi près que possible de l'eau à pomper. Une pompe d'une hauteur d'aspiration de 6,1 m (20 pi) n'aspire pas l'eau aussi vite qu'une pompe d'une hauteur d'aspiration de 1,5 m (5 pi) (Figure 1).
2. Le tuyau d'aspiration et le raccord doivent être étanches.

NOTICE Une fuite d'air dans la conduite d'aspiration PEUT prévenir l'amorçage de la pompe. L'utilisation d'un ruban adhésif est recommandée.

Les conduites d'aspiration doivent être soit un tuyau renforcé ou un tuyau rigide. Le tuyau non renforcé va se replier dû à l'aspiration créée par la pompe et empêcher celle-ci de fonctionner.

3. Un clapet de non retour doit être utilisé dans la conduite d'aspiration pour maintenir la capacité d'auto-amorçage. Si le clapet de non retour n'est pas utilisé, la pompe devra être amorcée au début de chaque utilisation. Pour un meilleur fonctionnement, le clapet de non retour doit être installé à l'entrée de la conduite d'aspiration. (Figure 2).

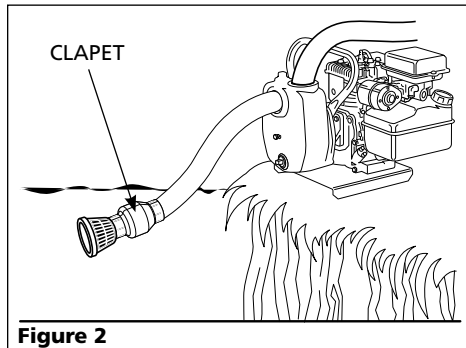

Figure 2

4. Le tamis d'aspiration est requis pour filtrer les matériaux abrasifs. Les matériaux abrasifs, tels que le gravier, endommageront la pompe. Ce qui rendra la garantie nulle. Cette pompe n'est pas conçue pour traiter les matériaux abrasifs.
5. Le tuyau de décharge et le raccord devraient être hermétiques. Une fuite dans le tuyau de décharge laissera l'eau se répandre sur l'aire de travail rendant le site dangereux.
6. Maintenir les tuyaux et les conduits aussi courts et droits que possible. Les tuyaux et les conduits longs et courbés réduiront la pression développée par la pompe.

7. Remplir le carter du moteur avec de l'huile. Se reporter au manuel de fonctionnement du moteur pour connaître le niveau spécifique d'huile et la quantité requise.
8. Remplir le réservoir de carburant du moteur avec de l'essence. Se reporter au manuel de fonctionnement du moteur pour savoir quel type d'essence spécifique à ce moteur est le plus efficace.
9. Ajouter de l'eau au port d'amorçage de la pompe (Voir Figure3). Continuer à rajouter de l'eau jusqu'à ce que le niveau atteigne approximativement 7,6 mm (3 po) à partir du sommet. Installer le bouchon de remplissage. L'eau dans la pompe provoquera l'aspiration qui amorce la pompe.

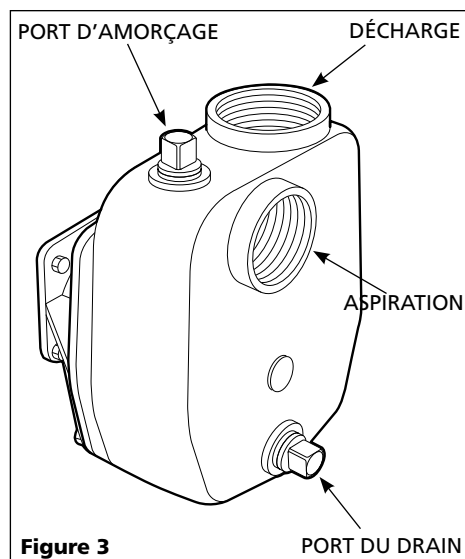

Figure 3

10. Mettre le robinet à carburant en position «ON» (marche).
11. Passer le levier de l'étrangleur en position «CHOKE» (étrangleur)
12. Passer le commutateur de moteur en position «ON» (marche).
13. Tirer sur la manette de démarrage jusqu'à ce que le moteur démarre. Une fois que le moteur démarre, passer le levier de l'étrangleur en position «RUN» (marche).
14. La pompe s'amorcera en quelques minutes.

TUYAUTERIE

Toujours placer la pompe aussi près que possible de l'eau à pomper. Maintenir tous les tuyaux et les canalisations aussi courts et droits que possible.

▲ WARNING *Supporter la pompe et la tuyauterie pendant l'assemblage et après installation. Le non-respect de cette consigne PEUT entraîner la rupture du tuyau ou la panne de la pompe etc, ce qui peut résulter en dégâts matériels et/ou en blessures personnelles.*

Tous les raccords de la conduite d'aspiration doivent être étanches. Si la pompe ne s'amorce pas, vérifier les fuites dans le tuyau d'aspiration ou au niveau des raccords. Si un tuyau d'aspiration flexible est utilisé au lieu d'un tuyau, utiliser un tuyau renforcé de 5,1 cm (2 po) de diamètre intérieur. Les tuyaux non renforcés peuvent se replier à partir du vide créé alors que la pompe s'amorce.

Toujours utiliser un tamis à l'extrémité du tuyau d'aspiration ou du tuyau. Positionner le tamis de manière à ce qu'il ne soit pas bouché par des pierres ou des débris. Une conduite d'aspiration avec clapet de non-retour est recommandée.

NE PAS utiliser cette pompe pour des hauteurs d'aspiration de plus de 7,6 m (25 pi).

Entretien

Toujours éteindre le moteur, laisser le moteur refroidir et retirer la bougie avant tout entretien.

Durant les périodes de gel, ouvrir le port du drain et laisser l'eau dans la pompe se drainer. Cela empêchera d'endommager la pompe quand l'eau est gelée. Si la pompe est à ranger pour un mois ou plus, drainer l'eau de la pompe et suivre les recommandations du fabricant du moteur pour le stockage à long terme.

Informations sur le Rendement

Performance de la pompe en fonte 5 cm (2 po)

CAPACITÉS EN GALLONS PAR HEURE						
Décharge Tête-Pied	Aspiration Dynamique - Pied					
	0	5	10	15	20	25
20	6600	6420	6180	6000	5640	5220
30	6180	6000	5640	5220	4800	4380
40	5640	5220	4800	4380	4080	3660
50	4800	4380	4080	3660	3300	2820
60	4080	3660	3300	2820	2400	1800
70	3300	2820	2400	1800	1260	720
80	2400	1800	1260	720	0	0

PERTE DE FRICTION EN PIEDS DANS 30,5 M (100 PI) DE TUYAU EN PLASTIQUE									
Taille du tuyau	Gallons à la minute								
	20	25	30	40	50	60	80	100	120
1-1/4"	5,6	8,5	11,9	20,2	30,5				
1-1/2"	2,6	4,0	5,5	9,4	14,3	19,9	34,2		
2"		1,2	1,6	2,8	4,2	5,8	9,9	15,0	21,2
2-1/2"				1,2	1,8	2,5	4,2	6,3	8,8

COURBE DE RENDEMENT

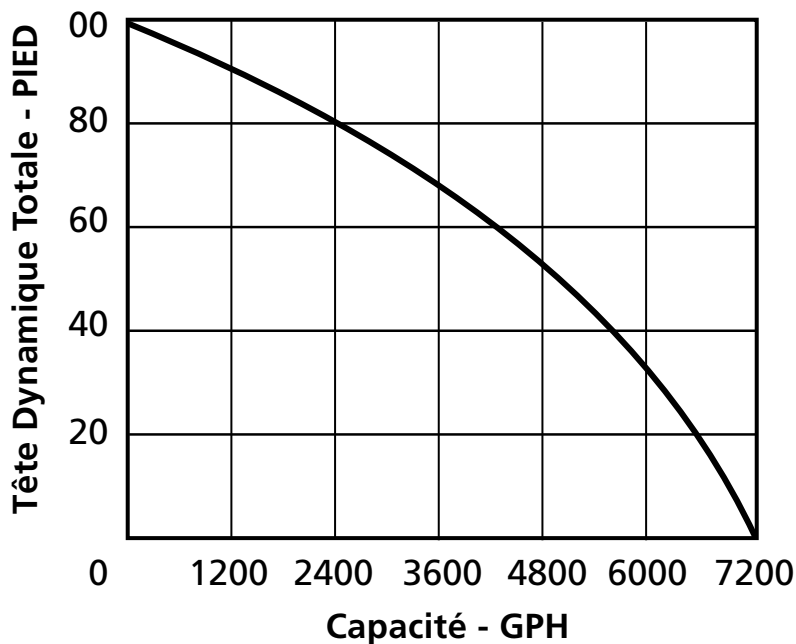

Pour Pièces de Rechange ou Assistance Technique, appeler 1-800-237-0987

Veillez fournir l'information suivante :

- Numéro de modèle
- Numéro de série (s'il y a lieu)
- Description et numéro de pièces tel qu'indiqué

Adresser la correspondance à :

WAYNE Water Systems
101 Production Drive
Harrison, OH 45030

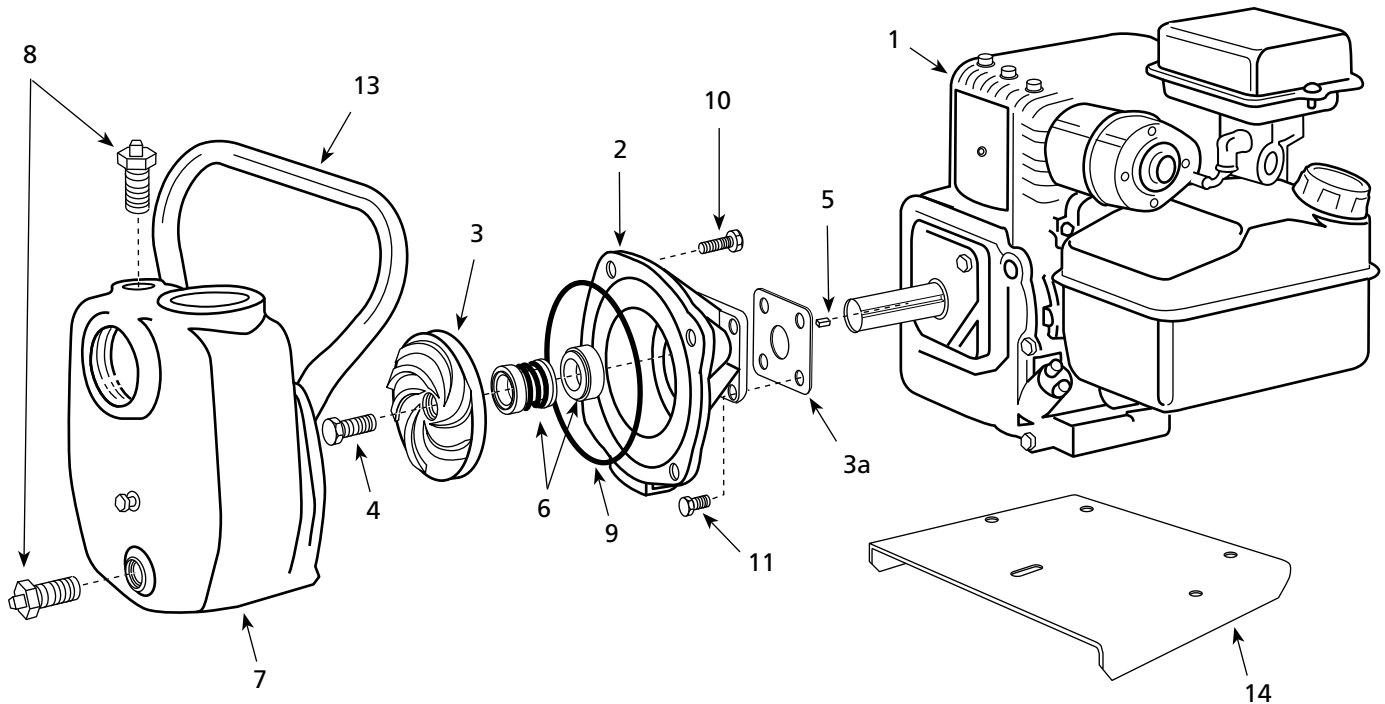

Article numéro	Description	Numéro de pièce	Qté
1	Moteur	57800-001	1
2	Support de volute	56724-001	1
3	Trousse d'impulseur	56711	1
4	Vis	17046-001	1
5	Clé	16997-001	1
6	Trousse de garniture d'étanchéité de l'arbre	56711	1
7	Volute	56723-001	1
8	Bouchon de tuyau, 3/4 po. NPT	15921	2
9	Joint d'étanchéité volute	15556-002	1
10	Vis à tête hexagonale, 7,9 mm (5/16 po) - 18 x 1	12701	5
11	Vis à tête hexagonale, 7,9 mm (5/16 po) - 24 x 2,2 mm (7/8 po)	16209	4
12	Rondelle-frein, 7,9 mm (5/16 po) avec coupure (pas indiqué)	15916	4
13	Poignée	56722-001	1
14	Base	11007-001	1

Garantie limitée

Pendant un an à compter de la date d'achat, WAYNE Water System («WAYNE Pumps») réparera ou remplacera, à sa discrétion, pour l'acheteur original toute pièce ou pièces de ces pompes de puisard ou pompes à eau («Produit») déterminées défectueuses, par WAYNE Pumps, en terme de matériaux ou de fabrication. Veuillez appeler WAYNE Pumps (800-237-0987) pour obtenir des instructions ou communiquer avec votre marchand. S'assurer de pouvoir fournir le numéro du modèle afin d'exercer cette garantie. Tous les frais de transport des Produits ou des pièces soumises pour la réparation ou le remplacement sont la responsabilité de l'acheteur.

Cette Garantie Limitée ne couvre pas les produits endommagés suite à un accident, mauvais traitement, mauvais usage, négligence, installation incorrecte, entretien incorrect ou un fonctionnement non conforme aux instructions écrites de WAYNE Pumps.

IL N'Y A AUCUNE GARANTIE EXPRESSE. LES GARANTIES IMPLICITES, Y COMPRIS CELLES QUI INDIQUENT SI LE PRODUIT EST VENDABLE OU CONVENABLE À UN USAGE PARTICULIER, SONT LIMITÉES À UN AN À COMPTER DE LA DATE D'ACHAT. CECI EST LE SEUL RECOURS ET TOUTE RESPONSABILITÉ POUR TOUT DOMMAGE INDIRECT OU CONSÉCUTIF OU DÉPENSES QUELCONQUES EST EXCLUE.

Certaines Provinces n'autorisent pas de limitations de durée pour les garanties implicites, ni l'exclusion ni la limitation des dommages fortuits ou indirects. Les limitations précédentes peuvent donc ne pas s'appliquer. Cette garantie limitée vous donne des droits légaux précis, et vous pouvez avoir d'autres droits légaux qui varient d'une juridiction à l'autre.

En aucun cas, soit par suite d'une rupture de contrat de garantie, acte dommageable (y compris la négligence) ou autre, ni WAYNE Pumps ni ses fournisseurs ne seront responsables de tout dommage spécial, consécutif, indirect ou punitif, y compris, mais sans s'y limiter à la perte de profits ou recettes, la perte d'usage des produits ou de tout équipement associé, dommage à l'équipement associé, coût de capital, coût de produits de remplacement, aménagements, services ou capacité de remplacement, coût de temps que le produit n'est pas en service, ou la réclamation des clients de l'acheteur pour ces dommages. Il faut conserver le reçu d'achat ainsi que ce formulaire. S'il **FAUT** présenter une réclamation de garantie, il **FAUT** envoyer une **COPIE** du reçu d'achat en plus du matériel ou de la correspondance. Veuillez appeler WAYNE (800-237-0987) pour l'autorisation et instructions concernant le renvoi.

NE PAS POSTER CE FORMULAIRE À WAYNE PUMPS. Utiliser ce formulaire seulement pour vos archives.

NUMÉRO DU MODÈLE _____ NUMÉRO DE SÉRIE _____ DATE D'INSTALLATION _____

ATTACHER LE REÇU ICI

Sírvase leer y guardar estas instrucciones. Lea atentamente antes de intentar armar, instalar, operar o realizar mantenimiento al producto descrito. Protéjase a usted mismo y a otros respetando toda la información de seguridad. No respetar las instrucciones podría dar como resultado lesiones personales y/o daño a la propiedad. Conserve estas instrucciones para referencia futura.

WAYNE[®] Bomba centrífuga activada a motor

Descripción

Las bombas WAYNE son bombas centrífugas de agua de uso general. La bomba está equipada con sellos EPDM que están diseñados para uso únicamente con agua.

Guías de seguridad

Este manual contiene información que es muy importante que se conozca y comprenda. Esta información es proporcionada por SEGURIDAD y para EVITAR PROBLEMAS CON EL EQUIPO. Para ayudar a reconocer esta información, observe los siguientes símbolos.

▲ DANGER Peligro indica una situación inminentemente peligrosa, la cual, si NO se evita, TENDRÁ como resultado la muerte o una lesión grave.

▲ WARNING Advertencia indica una situación potencialmente peligrosa, la cual, si NO se evita, PODRÍA RESULTAR en la muerte o una lesión grave.

▲ CAUTION Precaución indica la posibilidad de una lesión menor o moderada la cual, si NO se evita, PODRÍA resultar en una lesión grave.

NOTICE Aviso indica información importante, que si NO se respeta, PODRÍA causar daño al equipo.

Información general de seguridad

PROPOSICIÓN DE CALIFORNIA 65

▲ WARNING Este producto puede contener productos químicos conocidos por el Estado de California como causantes de cáncer y defectos de nacimiento u otros daños reproductivos. Lávese las manos después de manipularlo.

1. Conozca la aplicación, limitaciones y posibles riesgos de la bomba. Lea estas reglas e instrucciones cuidadosamente. El no seguirlas podría causar graves lesiones corporales y/o daños a la propiedad.

▲ DANGER NUNCA haga funcionar el motor en un área cerrada. Los gases de salida contienen monóxido de carbono tóxico que puede ser mortal y que es insípido e inodoro.



▲ WARNING NO bombee fluidos inflamables o explosivos, como gasolina, gasoil, queroseno, etc. NO use en atmósferas inflamables o explosivas. Use la bomba SÓLO con líquidos compatibles con los materiales de la bomba. El no seguir esta advertencia PODRÍA resultar en lesiones personales y/o daños a la propiedad.



2. Cumpla con todas las precauciones de seguridad para el manejo del combustible.

▲ WARNING NO llene el tanque de combustible con el motor caliente. El combustible que se derrame sobre un motor caliente puede provocar un incendio o una explosión. NO llene el tanque de combustible con el motor en funcionamiento.



3. La bomba se deberá colocar y apoyar sobre una base sólida y nivelada. NO suspenda la bomba por medio de la tubería de descarga.

NOTICE Asegúrese de que la bomba esté sobre un buen apoyo para que no se caiga.

4. NO use sopletes ni aplique calor en exceso, fuego ni llamas en la bomba ya que esto puede provocar una explosión.
5. Antes de trabajar en la unidad, aisle el cable de la bujía, desconectando el cable de la bujía de la misma.

NOTICE Todo el sistema de la tubería DEBE estar protegido contra temperaturas de congelamiento. El no protegerlas PODRÍA causar daños graves y ANULARÁ la garantía.

6. NO haga funcionar la bomba sin líquido. Se necesita agua para lubricar el sello del eje.

7. El bombear productos químicos o líquidos corrosivos con esta bomba puede acortar la vida útil de la misma y puede ser peligroso para el operador y anular la garantía.
8. Seguridad personal:
 - a. Use gafas de seguridad en todo momento al trabajar con bombas.
 - b. Mantenga el área de trabajo limpia, ordenada y bien iluminada, ordene las herramientas y equipos que no utilice.
 - c. Mantenga a los visitantes a una distancia segura del área de trabajo.
 - d. Haga del taller un lugar a prueba de niños con candados e interruptores maestros, y retire las llaves de arranque.
9. Esta bomba está diseñada para la transferencia de líquidos no abrasivos; NO use como bomba para basura. Use SIEMPRE un filtro de succión con esta bomba para filtrar materiales abrasivos. Los materiales abrasivos como la arena y la grava acortarán la vida útil de la bomba.

Instalación

Esta bomba está diseñada para cebarse automáticamente cuando se instala y opera como se especifica a continuación.

1. La bomba debe colocarse lo más cerca posible del agua a bombear. Una bomba con una altura de succión de 6 metros (20 pies) no eliminará agua tan rápidamente como una bomba con una altura de succión de 1,5 metros (5 pies) (Figura 1).



Figura 1

RECORDATORIO: Conserve su prueba de compra fechada, para la garantía. Adjúntela a este manual o archívela para conservarla de forma segura.

Instalación (cont.)

- La manguera y las conexiones de succión deben estar selladas herméticamente.

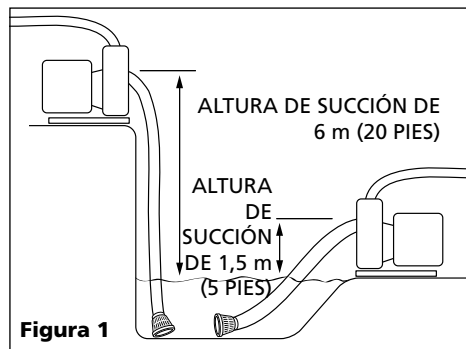
NOTICE *Una fuga de aire en la línea de succión PODRÍA impedir el cebado de la bomba. Se recomienda el uso de un sellador de rosca.*

Las líneas de succión deben ser de manguera reforzada o tuberías rígidas. Una manguera no reforzada colapsará debido a la succión creada por la bomba e impedirá que la misma funcione.

- Se debe usar una válvula de retención en la línea de succión para mantener la capacidad de cebado automático. Si no se usa una válvula de retención, se deberá cebar la bomba cada vez que la haga funcionar. Para el mejor funcionamiento, la válvula de retención debe instalarse a la entrada de la línea de succión (Figura 2).

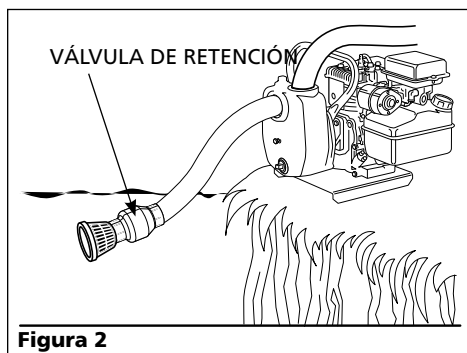

- Se necesita un filtro de succión para filtrar el material abrasivo. Los materiales abrasivos, como la grava, destruirán la bomba y anularán la garantía. Esta bomba no está diseñada para manipular materiales abrasivos.
- La manguera y las conexiones de descarga deben ser herméticas. Una fuga en la manguera de descarga hará que se rocíe agua en el sitio de trabajo, lo cual es peligroso.
- Mantenga todas las tuberías y mangueras tan cortas y rectas como sea posible. Las grandes longitudes y curvas en las tuberías y mangueras reducirán la presión que crea la bomba.

7. Llene la caja del cigüeñal del motor con aceite. Consulte el manual de funcionamiento del motor para ver el grado específico de aceite y la cantidad necesaria.
8. Llene el tanque del motor con gasolina. Consulte el manual de funcionamiento del motor para ver el tipo de gasolina específico que sea más eficiente para este motor.
9. Agregue agua en el puerto de cebado en la bomba (vea la Figura 3). Continúe agregando agua hasta que el nivel de agua esté aproximadamente a 7,6 cm (3 pulg.) del borde. Instale el tapón de cebado. El agua en la bomba creará la succión que ceba la bomba.

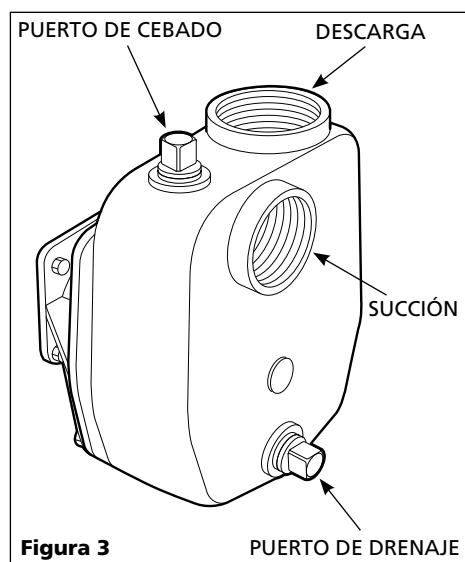

10. Gire la válvula de combustible a la posición de encendido "ON".
11. Mueva la palanca de toma de aire a la posición "CHOKE" (toma de aire).
12. Mueva el interruptor del motor hacia la posición ON.
13. Tire de la manivela del motor hasta que el motor arranque. Una vez que el motor arranque, mueva la palanca de la toma de aire a la posición "RUN" (funcionamiento).
14. La bomba demorará varios minutos en cebarse.

TUBERÍAS

La bomba debe colocarse lo más cerca posible del agua a bombear. Mantenga todas las tuberías y mangueras tan cortas y rectas como sea posible.

⚠ WARNING *Sujete la bomba y la tubería cuando la está ensamblando y después de la instalación. El no hacerlo PODRÍA provocar que la tubería se rompa, que la bomba no funcione, etc., lo cual PUEDE resultar en daño a la propiedad y/o lesiones personales.*

Todas las conexiones de succión deben estar selladas herméticamente. Si la bomba no se ceba, compruebe que no haya fugas en la tubería ni conexiones de succión. Si se usan mangueras flexibles de succión en lugar de tuberías, use mangueras reforzadas con un diámetro interno de 5,1 cm (2 pulg.). Las mangueras flexibles no reforzadas pueden colapsar por el vacío creado cuando la bomba se ceba.

Use siempre un filtro en el extremo de la tubería o manguera de succión. Coloque el filtro de modo que no se obstruya por piedras ni residuos. Se recomienda usar una válvula de retención en la línea de succión.

NO use esta bomba para alturas de succión mayores a 7,6 m (25 pies).

Mantenimiento

Siempre apague el motor, deje que el motor se enfríe y quite la bujía antes de realizar el mantenimiento.

En condiciones climáticas de congelamiento, abra el puerto de drenaje y permita que se drene toda el agua de la bomba. Esto evitará que la bomba se dañe cuando el agua se congele. Si va a guardar la bomba durante un mes o más, drene el agua de la bomba y siga las recomendaciones del fabricante del motor para almacenamiento a largo plazo.

Información del rendimiento

Desempeño de la bomba de hierro fundido de 5 cm (2 pulg.)

CAPACIDADES EN GALONES POR HORA						
Altura de descarga, en pies	Altura de succión dinámica, en pies					
	0	5	10	15	20	25
20	6600	6420	6180	6000	5640	5220
30	6180	6000	5640	5220	4800	4380
40	5640	5220	4800	4380	4080	3660
50	4800	4380	4080	3660	3300	2820
60	4080	3660	3300	2820	2400	1800
70	3300	2820	2400	1800	1260	720
80	2400	1800	1260	720	0	0

PÉRDIDA POR ROZAMIENTO EN 30,48 M (100 PIES) DE TUBERÍA PLÁSTICA									
Tamaño de la tubería	Galones por minuto								
	20	25	30	40	50	60	80	100	120
1-1/4"	5,6	8,5	11,9	20,2	30,5				
1-1/2"	2,6	4,0	5,5	9,4	14,3	19,9	34,2		
2"		1,2	1,6	2,8	4,2	5,8	9,9	15,0	21,2
2-1/2"				1,2	1,8	2,5	4,2	6,3	8,8

CURVA DE RENDIMIENTO

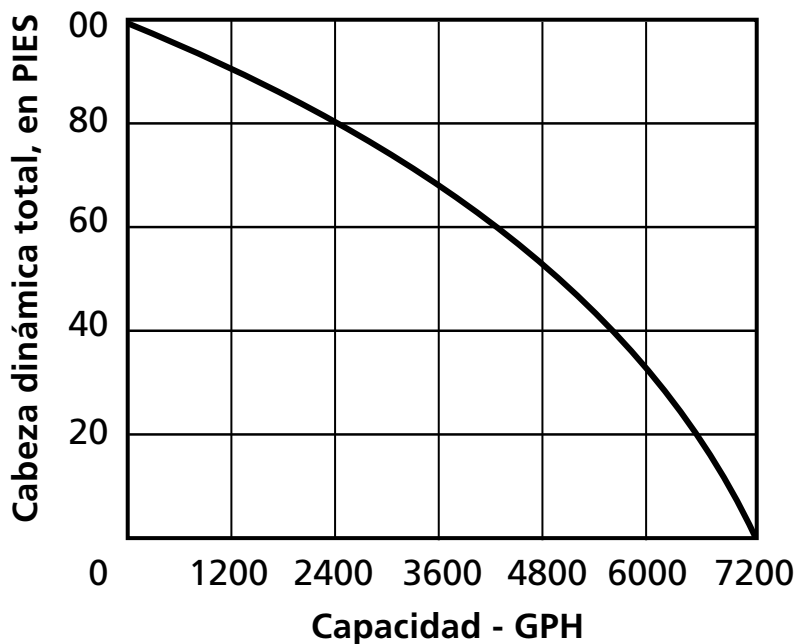

Para obtener piezas de repuesto o asistencia técnica, llame al 1-800-237-0987

Sírvase proporcionar la siguiente información:

- Número de modelo
- Número de Serie (de haberlo)
- Descripción y número del repuesto como se indica

Dirija su correspondencia sobre repuestos a:

WAYNE Water Systems
101 Production Drive
Harrison, OH 45030

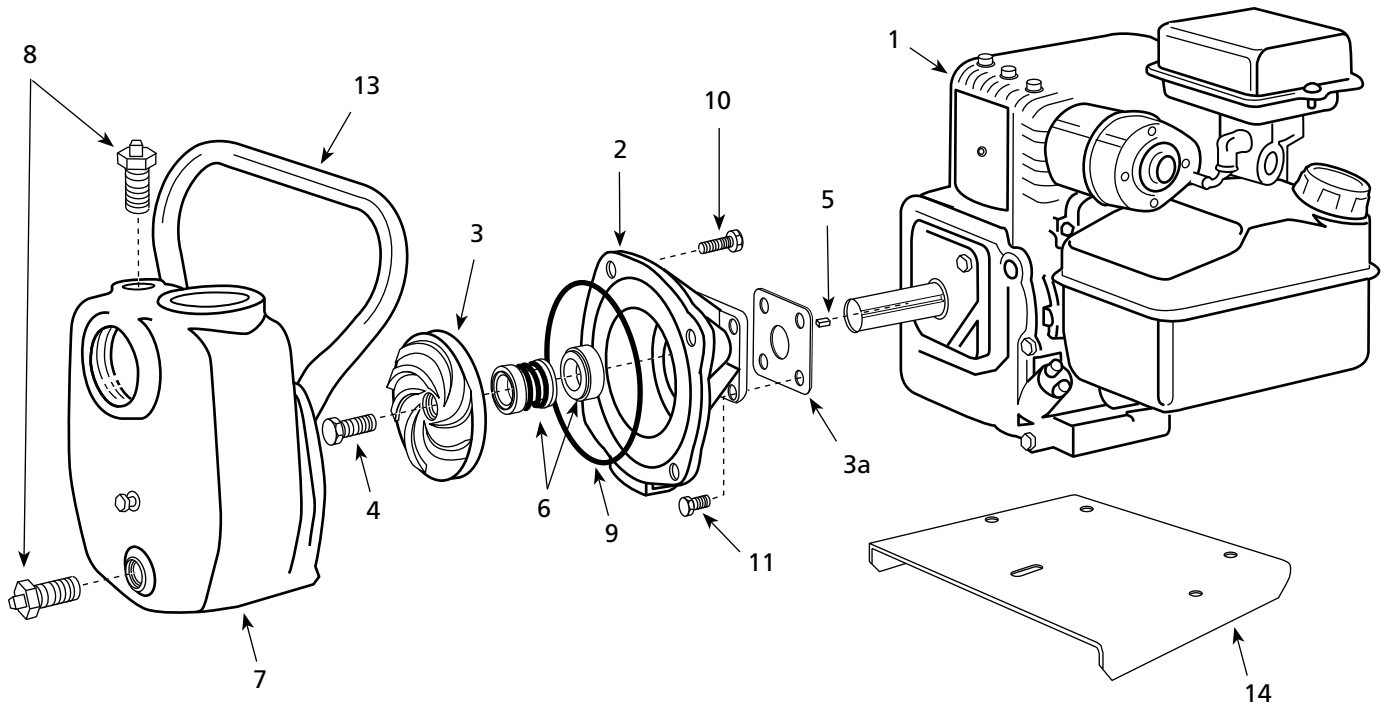

Artículo N.º	Descripción	Número de pieza	Cant.
1	Motor	57800-001	1
2	Montaje del espiral	56724-001	1
3	Juego de impulsor	56711	1
4	Tornillo	17046-001	1
5	Chaveta	16997-001	1
6	Kit del sello del eje	56711	1
7	Espiral	56723-001	1
8	Tapón del tubo de 1,9 cm (3/4 pulg.) NPT	15921	2
9	Junta del difusor	15556-002	1
10	Tornillo de sombrerete, 5/16 - 18 x 1	12701	5
11	Tornillo de sombrerete, 5/16 - 24 x 7/8	16209	4
12	Arandela de presión, separada 5/16 (no se muestra)	15916	4
13	Mango	56722-001	1
14	Base	11007-001	1

Garantía limitada

Durante un (1) año a partir de la fecha de compra, WAYNE Water Systems ("WAYNE Pumps") reparará o reemplazará, a su criterio, para el comprador original, cualquier pieza o piezas de sus Bombas para cloacas o Bombas de agua (el "Producto") que después de un examen sea(n) hallada(s) por WAYNE Pumps como defectuosa(s) en su material o mano de obra. Sírvase llamar a WAYNE Pumps (800-237-0987) para obtener instrucciones o consulte a su distribuidor. Esté listo para proporcionar el número de modelo cuando ejerza el derecho a esta garantía. Todos los gastos de transporte de los productos o piezas enviadas para su reparación o reemplazo serán a cargo del comprador.

Esta Garantía limitada no cubre Productos que estén dañados debido a accidentes, abuso, uso indebido, negligencia, instalación incorrecta, mantenimiento inadecuado, o no hacerlo funcionar según las instrucciones escritas de WAYNE Pumps.

NO HAY OTRAS GARANTÍAS EXPRESAS. LAS GARANTÍAS IMPLÍCITAS, INCLUYENDO AQUELLAS DE COMERCIALIZACIÓN E IDONEIDAD PARA UN USO ESPECÍFICO, SON LIMITADAS A UN AÑO A PARTIR DE LA FECHA DE COMPRA. ESTE ES EL ÚNICO RECURSO Y SE EXCLUYE CUALQUIER RESPONSABILIDAD POR TODO DAÑO DIRECTO O CONSECUENTE O POR CUALQUIER GASTO.

Ciertos estados no permiten limitaciones sobre el período de duración de las garantías implícitas, ni permiten las exclusiones ni limitaciones de los daños incidentales o consecuentes, de forma que las limitaciones mencionadas anteriormente pueden no aplicarse a usted. Esta garantía limitada le otorga derechos legales específicos y también puede tener otros derechos legales que pueden variar dependiendo del estado.

Bajo ningún concepto, ya sea por incumplimiento del contrato de garantía, incumplimiento extracontractual (incluyendo negligencia) u otro, WAYNE Pumps o sus proveedores serán responsables de ningún daño especial, consecuente, incidental o penal, incluyendo, pero sin limitarse a pérdida de ganancias, pérdida de uso del producto o cualquier equipo asociado, daños al equipo asociado, costo de capital, costo de productos sustitutos, instalaciones, poderes de servicio o reemplazo, costos de inutilidad, o reclamos de clientes del comprador por dichos daños. Usted **DEBE** conservar su recibo de compra junto con este formulario. En caso de tener que ejercer un reclamo de garantía, **DEBE** enviar una **COPIA** del recibo de compra junto al material o correspondencia. Sírvase llamar a WAYNE Pumps (800-237-0987) para obtener autorizaciones e instrucciones de devolución.

NO ENVÍE ESTE FORMULARIO A WAYNE PUMPS. Use este formulario sólo para mantener sus registros.

MODELO NO. _____ NO. DE SERIE _____ FECHA DE INSTALACIÓN _____

SUJETE SU RECIBO AQUÍ

Free Manuals Download Website

<http://myh66.com>

<http://usermanuals.us>

<http://www.somanuals.com>

<http://www.4manuals.cc>

<http://www.manual-lib.com>

<http://www.404manual.com>

<http://www.luxmanual.com>

<http://aubethermostatmanual.com>

Golf course search by state

<http://golfingnear.com>

Email search by domain

<http://emailbydomain.com>

Auto manuals search

<http://auto.somanuals.com>

TV manuals search

<http://tv.somanuals.com>