

Builder or Subcontractor:

Please forward these instructions to the homeowner.

The applicable performance standards for these products are governed by the International Residential Code. Copies of performance ratings and testing are available on our website at www.thermatru.com and our Product Manual.

Constructor o Subcontratista:

Favor de entregar estas instrucciones al dueño de la casa.

Las normas de rendimiento aplicables a estos productos se rigen por el código Internacional Residencial. Si lo desea, puede consultar las calificaciones y pruebas de rendimiento en nuestro sitio en Internet: www.thermatru.com o en nuestro Manual del Producto.

Installation Instructions for Pre-hung Door Systems

These installation instructions are designed to assist door installers who have an understanding of carpentry principles, and how to properly and safely use power tools. The purpose of these instructions is to instruct an installer how to install a Therma-Tru door system using methods and materials that eliminate water related leaks. If the directions are closely followed, the door system will have a long useful life without experiencing rain related water intrusion problems.

These methods are "tried and true". They are used widely by builders and remodelers who are serious about managing and keeping water outside the home. Rather than eliminate any steps that may be unclear to you, please call 1-800-THERMATRU and ask for clarification.

Different parts of the country have different requirements. If you have unique requirements that do not appear please contact 1-800-THERMATRU.

Required Tools & Materials: 2' & 6' Levels, Hammer, Putty Knives (firm & flexible), Framing square, Caulking gun, Sturdy ladder, Shims, Tape measure, High quality Elastomeric or Polyurethane sealant, Screw gun/drill - 1/8" bit, Razor knife, #2 & #3 Screw Phillips bit, Stapler, Insulating Material, Eye protection, Flashing Material, #8 x 2-1/2" Exterior grade screws, & Sill pan.

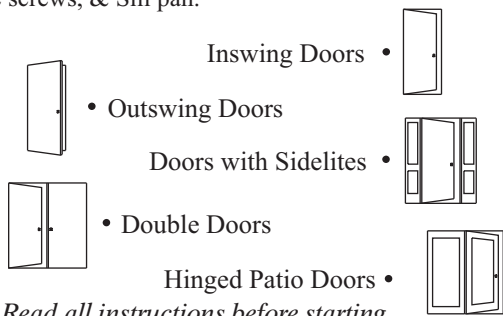

Read all instructions before starting.

Instrucciones de instalacion para sistemas de puertas premontadas

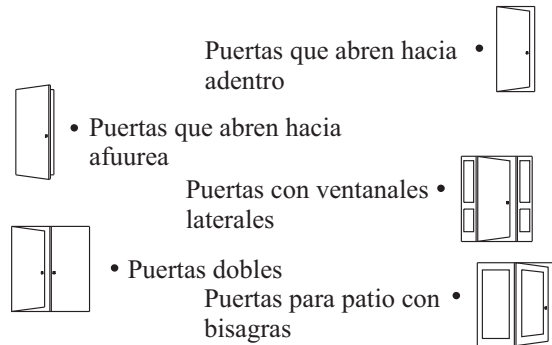

Antes de empezar lea todas las instrucciones.

THERMA TRU[®] DOORS

The Most Preferred Brand in the Business™

1750 Indian wood Circle 1-800-THERMATRU
Maumee, Oh 43537 1-800-843-7628

For more information, please visit www.thermatru.com

1 Check door unit.

Check width and height.

Measure size of frame (width and height), not brickmold.

Remove cleats and packaging, but keep door fastened closed with transport clip. Do not remove clip or open door until instructed to do so later in step 7.

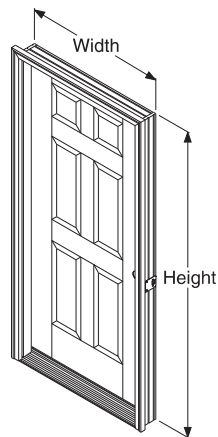

2 Check and prepare opening.

Is subfloor level and solid? *Provide a flat, level, clean bearing surface so the sill may be caulked and sealed to the opening. Scrape, sand, or fill as required.*

Shim subfloor for floor covering clearance, if required.
If shimming, caulk under shims.

Is opening square? Check all corners with a framing square. Double-check by comparing diagonal measurements. *Fix any problems now.*

Are framing and walls plumb? Use a 6-foot level and check both sides of opening, both ways. *Fix any problems now.*

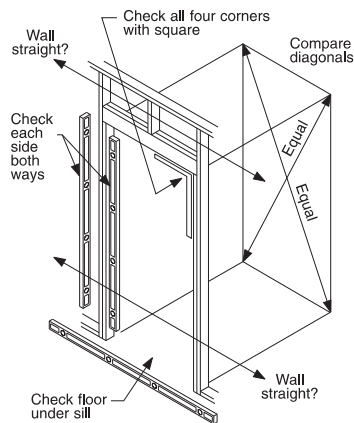

Are the wall surfaces around the opening in the same plane?
Fix any problems now.

Is the opening the correct size? Check it against the door frame size now, before installation. Opening should be frame height plus 1/2", and frame width plus 1/2" to 3/4".

1 Revise la puerta.

Verifique el ancho y la altura.

Mida el tamaño marco de madera (ancho y altura), no el marco de la pared.

Retire los amarres y el embalaje, pero mantenga la puerta cerrada con el sujetador para transporte. No retire el sujetador ni abra la puerta hasta que se le indique en estas instrucciones.

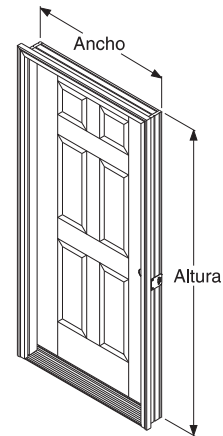

2 Revise y prepare el espacio La puerta.

¿El subsuelo está nivelado y firme? La superficie de apoyo debe ser plana y estar nivelada y limpia, de manera que el umbral se pueda enmasillar y sellar en la abertura. Raspe, lije o rellene la superficie si es necesario.

En caso necesario, coloque una calza sobre el subsuelo para dejar el espacio que requiere la cubierta del piso. Si utiliza calzas, la masilla deberá ir debajo de ellas.

¿El espacio esta en escuadra? Revise todas las esquinas con una escuadra. Vuelva a verificar comparando las medidas diagonales. Cualquier problema en esta momento.

¿El marco y los muros están a plomo? Utilice un nivel de 6 pies y revise ambos lados de la abertura, en ambos sentidos. Resuelva cualquier problema en esta momento.

¿Las superficies de los muros alrededor de la abertura están en el mismo plano? No deben estar combados ni torcidos.

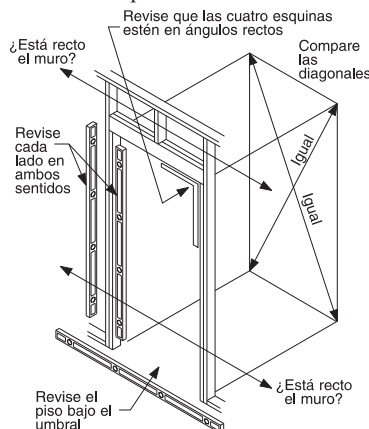

Resuelva cualquier problema en este momento.

¿La abertura es del tamaño correcto? Compárela en este momento con el tamaño del marco de la puerta, antes de instalar. La abertura debe tener la altura del marco más 1/2" y el ancho del marco más 1/2" a 3/4".

2 cont. Check and prepare opening.

String test for plumb: Attach string diagonally across the opening from the outside. The string should gently touch, if not the opening is out of plumb by twice that distance and needs to be corrected. . Flip string over itself to check both sides.

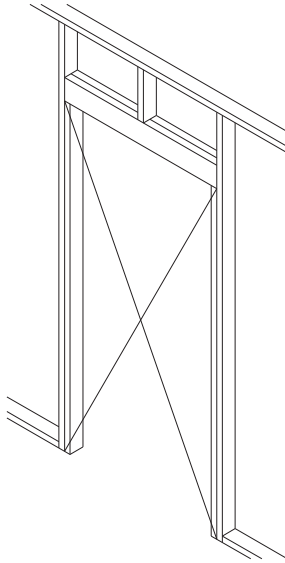

* An “out of plumb” condition is one of the most common reasons doors leak.

Recommended: Weather Resistant Barrier & Flashing Detail.

We recommend the use of Weather Resistant Barrier applied to the exterior sheathing (OSB or other) and the use of an adhesive or flexible flashing to seal it. The WRB should be cut in the opening (follow manufacturer’s instructions) with the head of the flap taped up to be sealed later in **Step 11**. The flashing should be applied in an overlapping manner as shown always working from the bottom up (follow manufacturer’s instructions).

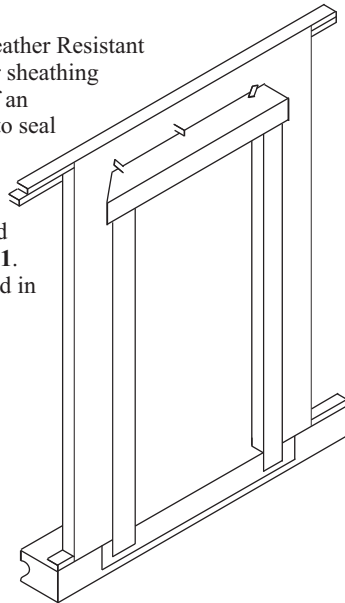

2 Revise y prepare el espacio La puerta.

Prueba de la cuerda: Fije la cuerda diaonlmente a través de la abertura desde el exterior. La cuerda debrá cruzarse en el centro después que se haya fijado en los cuato lados del marco. La cuerda deberá cruzarse suavemente en el centro. Una separación en el centro indica que está “pellizcada” o que no están adecuadamente entrecruzadas. La cuerda deberá tocarse en el centro. Déle vuelta a la cuerda sobre sí misma para verificar ambos lados.

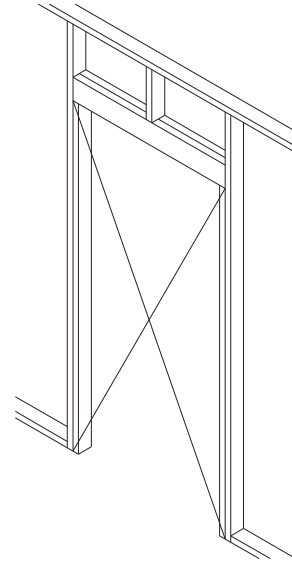

* Esta es ina de las razones más comunes por las cuales una puerta gotea.

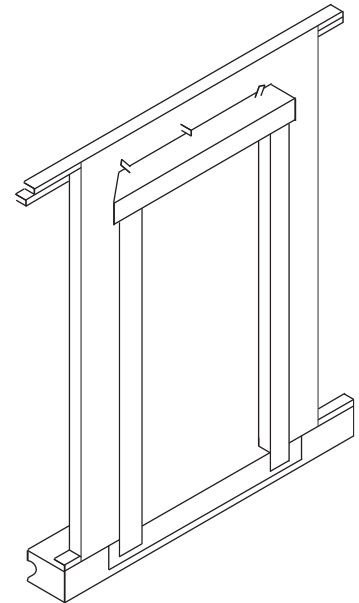

3 Caulk subfloor.

On subfloor at opening, place very large beads of caulk. Run beads full width of opening.

Use **Only** Elastomeric or Polyurethane sealant.

*Avoid call backs due to leaks!
Use an entire tube of caulking to seal between sill and subfloor.*

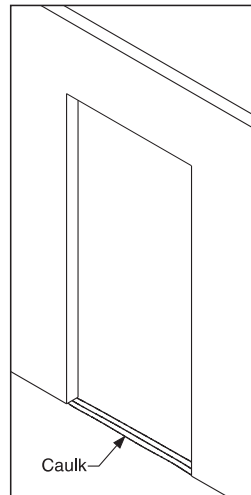

Recommended: Sill Pan Installation.

1. If you are using a sill pan you will caulk the sill pan to subfloor instead of caulking the sill as shown in step 3 below. Lay the right and left sill pan ends tightly against the rough opening.

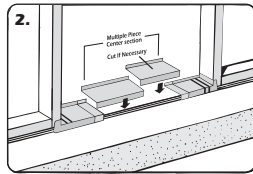
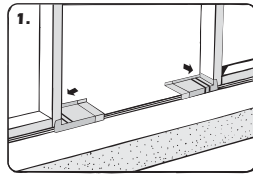

2. Check center section for proper length, if necessary cut with a hacksaw or tin snips. Be sure to allow at least 2" of overlap at joint.

Note: For openings less than 52-1/2", only one center section is required. Cut as necessary as described above.

3. Liberally coat the overlapped areas and the recessed areas of the end pieces with **PVC CEMENT ONLY** and hold or clamp together long enough to ensure a good bond. **Keep in mind that cooler temperatures require longer bonding times.** For added protection spread a bead of caulking along glue joints.

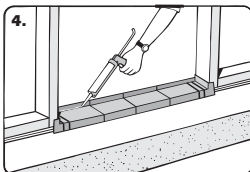
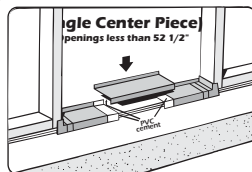
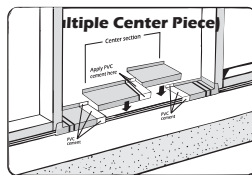

4. To prevent air infiltration. Run a bead of caulking along the lower interior edge of the sill pan. Additional caulking could affect the performance of the sill pan.

3 Enmasille el subsuelo y la parte inferior del umbral.

Nota:

Si se usa un prolongador de umbral, aplique una gran cantidad de masilla en la union entre el prolongador de umbral, aplique una gran cantidad de masilla en la union entre el prolongador y el umbral.

En el subsuelo que esta debajo del umbral, aplique masilla en abundancia y de modo que coincida con la que aplico en el umbral. Las lineas de masilla deben abarcar todo el ancho de la abertura.

¡Evítase el problema de las filtraciones! Use todo el tubo de masilla para sellar entre el umbral y el subsuelo.

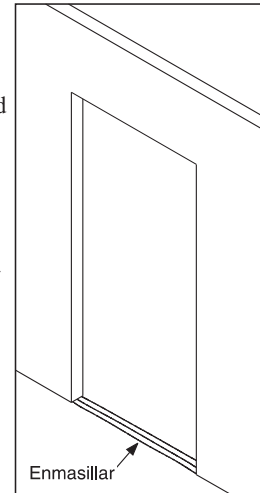

3 cont. Caulk sill bottom.

Note: Do not caulk the bottom of the sill if you are using a sill pan.

Lay door unit on edge or face so that bottom side of sill can be caulked. Place very large beads of caulk across full width of sill. Additionally, place “Elastomeric or Polyurethane caulk” along the junction of the sill and jamb and on the bottom surface of the jambs and brickmold.

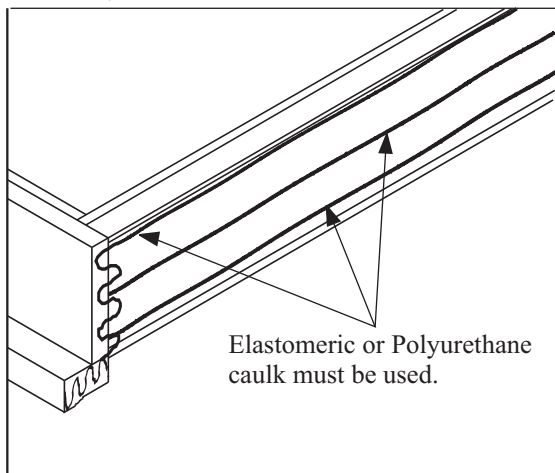

Note:

If sill extender is used, place a large bead of caulk at the junction of the extender and the sill approach.

Important!

Apply sealant to back side of brickmould around perimeter of the door. A 1/2" - 5/8" bead of “Elastomeric or Polyurethane caulk” is essential.

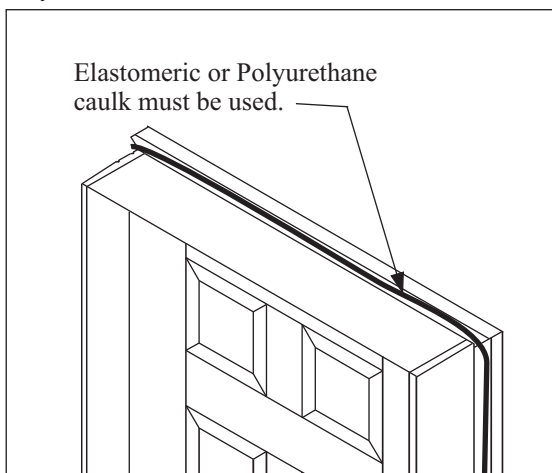

3 Enmasille el subsuelo y la parte inferior del umbral.

Apoye la puerta sobre un borde o sobre una superficie para poder enmasillar la parte inferior del umbral. Aplique una gran cantidad de masilla a todo lo ancho del umbral. Aplique tambien masilla a lo largo de la union con el marco y en la superficie inferior de los marcos y molduras.

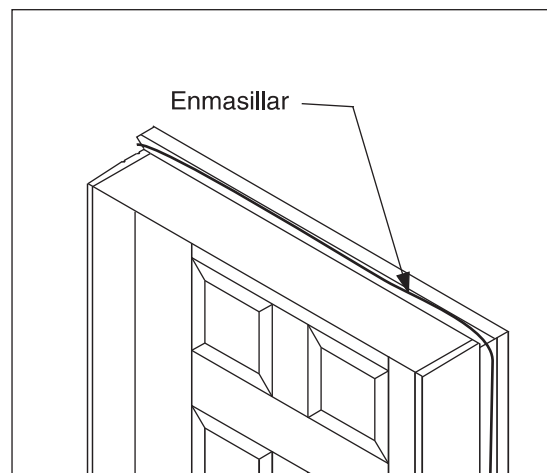
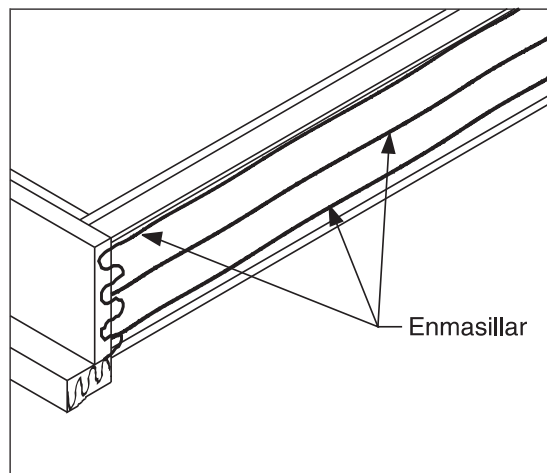

4 Place unit in opening and temporarily fasten hinge jamb. Do not fasten through brickmold.

Single Units

Fasten hinge jamb.

All screws used should be exterior grade to prevent rusting and staining.

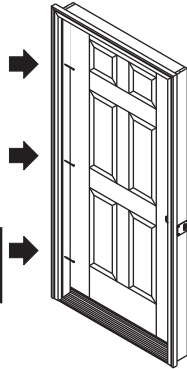

For single or double doors, note hinge locations and mark jamb faces near door surface. Pre drill 1/8" dia. holes for screw placement later. 8/0 units will have 4 hinges verses 3 hinges for 6/8 units.

Lift unit up. With top edge tilted away from opening, center unit and place sill down onto caulk beads or sill pan. Tilt into place.

Work from the side of the door that is weatherstripped. (*Outside for inswing doors, inside for outswing doors*)

Plumb hinge side jamb both ways. Use 6 foot level. Use #8 2-1/2" or 3" screws. Place screws through jamb into studs, at each location where shown in diagrams. For single or double doors, place screw at each hinge location, so that shims may be placed behind hinges. Screws will keep shims from falling down while adjustments are made. For sidelite units see illustration below for screw placement.

Do not drive screws completely in at this time.

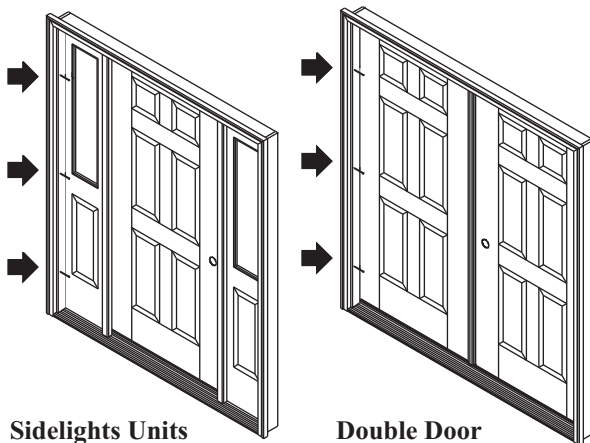

Sidelights Units

Fasten sidelight jamb on hinge side of door.

Double Door and Patio Units

Fasten jamb on fixed or passive side of door.

4 Coloque la puerta en la abertura y fije temporalmente el marco de la puerta con las bisagras. No fije la puerta a través del marco del muro.

Unidades de una sola puerta

Fije el marco de la puerta con las bisagras.

Todos los sujetadores que se utilicen en exteriores deben ser recubiertos o galvanizados, para evitar que se oxiden o se manchen.

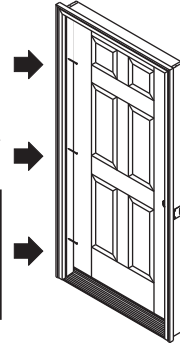

Para unidades de una o dos puertas, señale la ubicación de las bisagras y marque las caras del marco cerca de la superficie de la puerta, para colocar posteriormente los sujetadores.

Levante la puerta. Con el borde superior inclinado hacia afuera de la abertura, centre la puerta y coloque el umbral sobre las bolas de masilla. Empuje para encajar la puerta en su lugar.

Trabaje desde el lado de la puerta con la tira para intemperie (el exterior para el caso de las puertas que abren hacia adentro y el interior para el caso de las puertas que abren hacia afuera).

Mida que esté a plomo el marco de la puerta con bisagras en ambos sentidos. Utilice para ello un nivel de 6 pies..

Utilice tornillos de 3" o clavos para acabados d10. Coloque dos sujetadores a través de los marcos insertandolos en los refuerzos, en cada uno de los sitios que se señalan en los diagramas. Para unidades de una o dos puertas, consulte las marcas en los marcos de las puertas y coloque los sujetadores debajo de la ubicación de caada bisagra, de manera que puedan colocarse calzas destras de las bisagras. Los sujetadores evitaran que se caigan la calzas mientras se hacen los ajustes.

No inserte totalmente los tornillos o clavos en este momento.

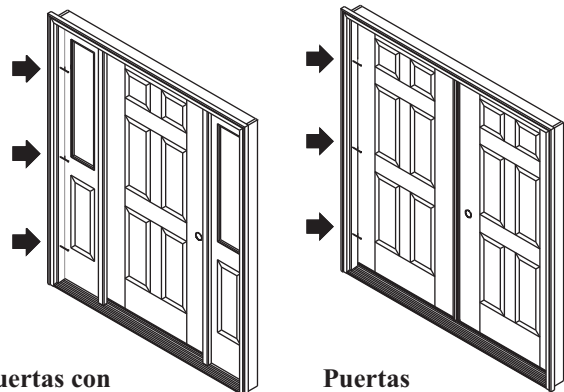

Puertas con ventanales laterales

Fije los marcos de los ventanales sobre el lado de las bisagras de la puerta.

Puertas dobles y para patio

Fije los marcos sobre el lado fijo o pasive de la puerta.

5 Shim behind hinges and secure hinge jamb.

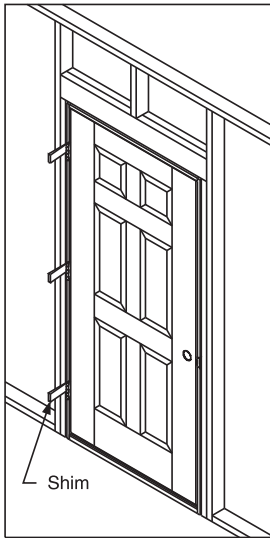

Leave door fastened and closed with transport clip.

Shim above screws, behind each hinge, between jamb and opening.

Recheck hinge jamb to ensure it is plumb and straight. Use a 6-foot level.

Finish driving screws top, middle, and bottom.

5 Coloque cazas detrás de las bisagras y fije el marco de puerta.

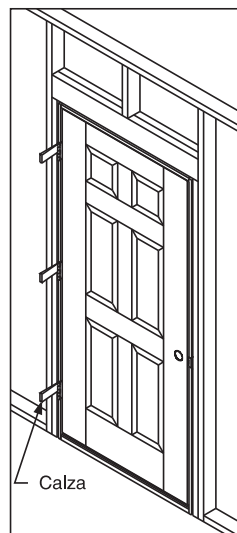

Pase por otra abertura para traba jar del lado hacia el cual se abre la puerta.

Deje la puerta cerrada y fijada con el sujetador para transporte.

Coloque calzas arriba de los sujetadores, detrás de cada bisagra, entre el marco de puerta y la abertura.

Vuelva a verificar EL MARCO DE PUERTA Y BISAGRAS para asegurarse de que esté a plomo y recta. Utilice para ello un nivel de 6 pies.

Grese por otra abertura hacia el otro lado de la puerta para fijar la jamba de las bisagras. Termine de insertar los clavos o los tornillos.

6 Adjust rest of frame and fasten.

From swing side of door shim near top and bottom of unfastened lock side jamb.

Make frame adjustments so margins between door and frame are all even $3/8'' - 1/2''$ when fully closed.

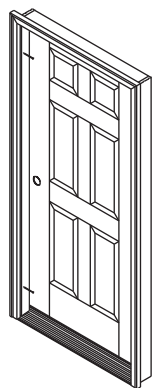
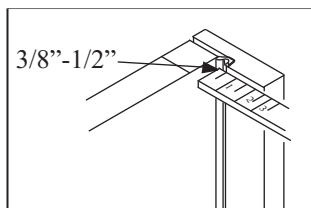

From weatherstrip side of door, check weatherstrip margins and contact. Adjust frame as required so weatherstrip contacts door surface and margins are equal all around door. Top, middle, and bottom.

NOTE: For double door units, make adjustments that affect alignment and margins and weatherstrip contact between doors.

Recheck everywhere for plumb and square. Secure unfastened jamb with #8 2-1/2'' screws. Place fasteners through jamb near top and bottom where frame is shimmed. Finish driving screws.

6 Ajuste el resto del marco y fije.

Desde el lado de la puerta hacia el cual se abre, coloque calzas cerca de la parte superior y la parte inferior del marco de puerta que todavía no se han fijado.

Ajuste de manera que los márgenes entre la puerta y el marco sean todos iguales.

Ajuste el marco de manera que la cara del marco esté al ras de la cara de la puerta en toda la unidad.

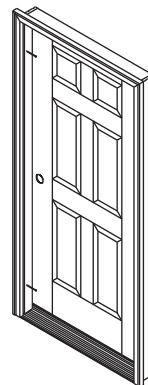
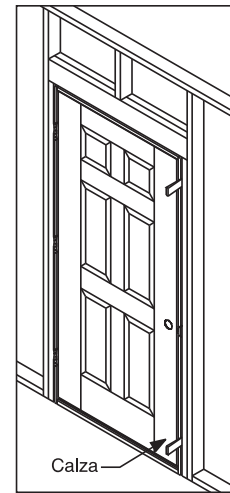

Desde el lado de la puerta con la tira para intemperie, revise los márgenes y el contacto de la tira. Ajuste el marco según sea necesario de manera que el contacto y los márgenes sean iguales en toda la puerta.

NOTA: Para **puertas dobles**, relice los ajustes que afecten la alineación, los márgenes y el contacto de la tira para intemperie *entre ambas puertas*.

Verifique de nuevo toda la puerta para asegurar que esté a plomo y en escuadra. Fije las jambas faltantes con tornillos de 3'' o clavos para acabados d10. Coloque sujetadores a través de la jamba cerca de la parte superior y la parte inferior donde están las calzas. Termine de insertar los clavos o los tornillos.

7 Unclip and open door. Install hardware. Complete jamb fastening.

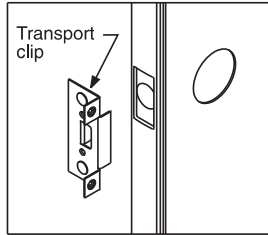

Remove small margin shims, located on the head and lock jambs, between door and jambs.

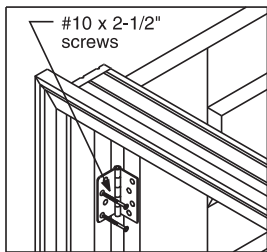

Remove transport clip. Open and close door to ensure smooth operation.

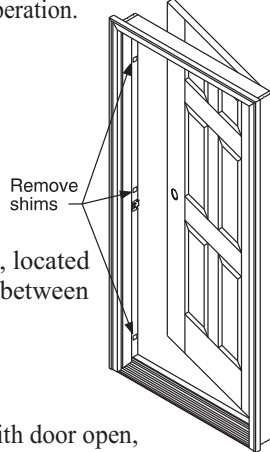

With door open, at hinges drill 1/8" dia. Pilot holes and fasten #10 x 2-1/2" screws (provided) through hinges to anchor door frame and prevent sagging.

Close door. Carefully shim between jamb and opening behind latch area. Open door and install lockset hardware.

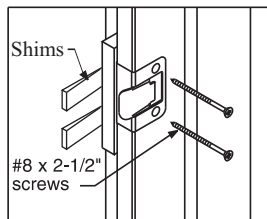

Drill 1/8" dia. Pilot holes and place (2) #8 x 2-1/2" screws (provided) through strike mounting holes to secure lock jamb center and provide security. Adjust strike in or out for proper door operation and tighten screws.

8 Adjust sill.

Adjust sill - Your door system may have an adjustable threshold cap. When properly adjusted, it should be snug and difficult to pull a dollar bill from under the door when it is closed, but the bill can be removed without tearing.

This check should be performed a each adjustment screw location.

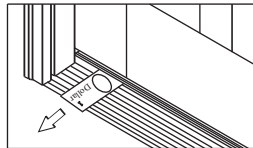

Note:

After adjusting the threshold cap, ensure that the weather strip is flush with the top of the cap. Trim as necessary.

7 Retire el sujetador para transporte y abra la puerta. Instale los aditamentos. Termine de fijar el marco de puerta.

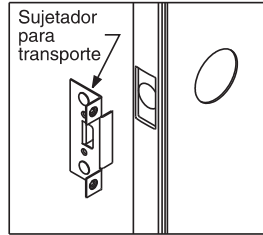

Retire el sujetador para transporte. Abra y cierre la puerta para asegurarse de que esté funcionando bien.

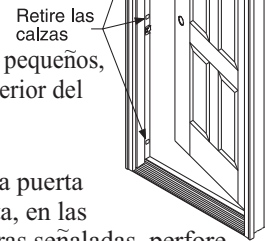

Retire las calzas de los márgenes pequeños, que se encuentran en la parte superior del marco y de la cerradura.

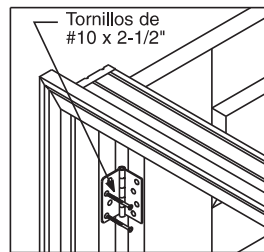

Con la puerta abierta, en las bisagras señaladas, perforo agujeros de guía de 1/8" de diámetro e inserte los tornillos #10 x 2-1/2" (incluidos) a través de las bisagras para anclar el marco y evitar que se afloje.

Cierre la puerta. Coloque cuidadosamente calzas entre la jamba y la abertura detrás del área del pestillo. Abra la puerta e instale los aditamentos de la cerradura.

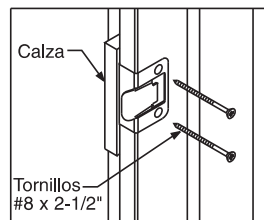

Perfore agujeros de guía de 1/8" diámetro e inserte dos tornillos #8 x 2-1/2" (incluidos) a través de las perforaciones para montar la hembra de la cerradura de manera que se fije el centro de la jamba de la cerradura y se obtenga una mayor seguridad. Ajuste

la hembra de la cerradura hacia adentro o hacia adentro o hacia afuera para que opere bien la puerta y termine de insertar los tornillos.

8 Ancle el umbral, ajuste el umbral. (Algunos umbrales)

9 Check or install corner seal pads. (Swing-in doors only)

Apply sealant at joint, where the threshold cap meets the door jamb.

Remove self-stick paper from corner seal pads and apply to the door jamb, with bottom lined up evenly with top of threshold cap.

When correctly installed the tab is always on top and the narrow part is on the bottom.

The bottom is the same width as the threshold cap to help with alignment of installation.

Note: Classic-Craft use correct corner pad for either lock or hinge side as shown above.

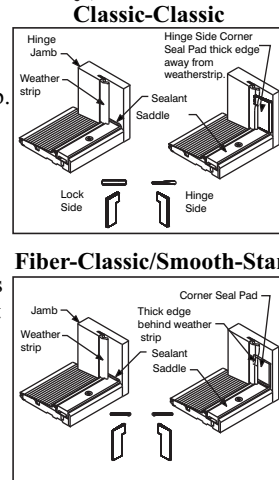

10 Additional frame anchoring

Doors with Sidelites:

Shim above post or jambs separating doors and sidelites. Screw through frame into header, adjacent to shims.

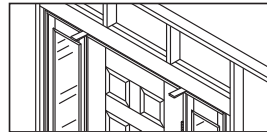

Double Doors:

Screw through frame into header, at center where doors meet. Do not shim.

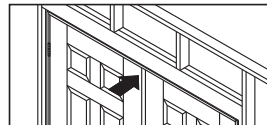

Patio Doors:

Shim above mullion posts and screw through frame, into header, at either side of post.

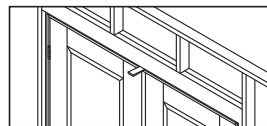

11 Weather proof, finish and maintain

- * Provide and maintain a properly installed cap or head flashing to protect top of surfaces from water damage. Remove tape and properly seal top flap of Weather Resistant Barrier over head flashing.
- * Add insulation to air space between opening and unit.
- * Caulk around entire unit or "weather" side: seal brickmould to siding or facing. Seal all joints between jambs and mouldings.
- * Place and set galvanized finish nails through brickmould around perimeter or exterior grade screws if you will be installing a storm door that is attached to brickmould. Cover all countersunk fasteners with an exterior-grade putty.
- * Seal joints between exterior hardware trim and door face to prevent air and water infiltration.
- * Paint or stain according to Thermo-Tru instructions. Do not paint gasketing or weatherstrip. Weatherstrip may be removed for easier painting or staining.
- * Bare, unprotected wood will weather and degrade and change color. All bare wood surfaces exposed to weather should be primed and painted or stained and top coated within two weeks of exposure for best performance.
- * Out-swing doors must have all edges, side, top and bottom - finished. Inspect and maintain these edges as regularly as all other surfaces.
- * Maintain or replace sealants and finishes as soon as any deterioration is evident. For semi-gloss or glossy paints or clear coats, do this when the surface becomes dull or rough. More severe exposures will require more frequent maintenance.
- * All Thermo-Tru doors must be finished within 6 months of the installation date for continued warranty coverage.
- * Follow our Finishing Instructions found in www.thermatru.com.

9 Revise o instale almohadillas selladoras para las esquinas (sólo para puertas que abren hacia adentro).

Umbrales autoajustables (aplicadas de fábrica o por el usuario)

Las almohadillas selladoras para las esquinas son una parte importante de la integridad del sellado contra intemperie de una puerta que se abre hacia adentro. Revise que estén instaladas adecuadamente, en su lugar, fijas y con sellador bajo la almohadilla en el marco y la junta del umbral.

Umbrales ajustables

Para los umbrales ajustables, las almohadillas se incluyen en una bolsa de plástico con la unidad y no vienen instaladas de fábrica. Se instalan una vez terminado el ajuste final del vienen con las almohadillas para su instalación.

10 Anclaje adicional del marco.

Puertas con ventales laterales:

Coloque calzas sobre los postes o marcos de puerta que separan las puertas y los ventanales. Coloque tornillos o clavos a través del marcos hacia el cabezal, junto a las calzas.

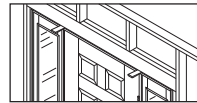

Puertas dobles:

Coloque tornillos o clavos a través del marco hacia el cabezal, en el centro, donde se unen las puertas. *Nota: Use calzas.*

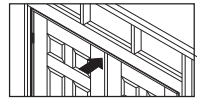

Puertas para patio:

Coloque calzas sobre los postes del montante y coloque tornillos o clavos a través del marco hacia el cabezal, a cada lado del poste.

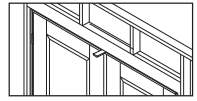

11 Protección contra intemperie, terminado y mantenimiento del sistema de puerta de entrada.

- * Enmasille alrededor de toda la puerta del lado de la intemperie; selle el marco del muro a los lados o caras, selle el borde inferior del umbral, selle todas las juntas entre jambas y moduras.
- * Coloque e inserte clavos para acabados galvanizados a través del marco del muro alrededor de todo el perímetro. Cubra todos los sujetadores avellanados con masilla para exteriores.
- * Selle las juntas entre los aditamentos exteriores y la cara de la puerta para evitar la entrada de aire y agua.
- * Coloque y mantenga un tapajuntas de tapa adecuadamente instalado para proteger las superficies superiores de daños por humedad.
- * Pinte o tinte siguiendo las instrucciones de Thermo-Tru. No pinte los sellos o la tira para intemperie se puede retirar para facilitar la pintura o entintado.
- * La madera descubierta y sin protección se daña con la intemperie, se degrada y cambia de color. Todas las superficies de madera descubierta expuestas a los elementos se deben imprimar, pintar o entintar y recubrir dentro de un plazo de dos semanas de exposición.
- * Es necesario terminar todos los bordes de las puertas que abren hacia afuera: a los lados y partes superior e inferior. Inspeccione y dé mantenimiento a estos bordes con la misma regularidad que las demás superficies.
- * Dé mantenimiento o cambie los selladores y terminados en cuanto se observe cualquier tipo de deterioro. En el caso de pinturas brillantes o semibrillantes o recubrimientos transparentes, el mantenimiento debe efectuarse cuando la superficie pierda el brillo o se vea áspera. Cuando la exposición es más severa será necesario efectuar el mantenimiento con mayor frecuencia.
- * Es necesario aplicar los terminados y mantenimientos que se recomiendan a todas las puertas Thermo-Tru. De no ser así, se podría ver afectada la garantía aplicable.

Finishing instructions.

Work only when temperatures are between 50° and 90°F and with humidity less than 85%. Do not finish in direct sunlight.

STEEL and SMOOTH-STAR® Doors:

To Paint Doors: Clean first with mild detergent and water or use a TSP (tri-sodium phosphate) solution. Rinse well and allow to dry completely. Use high-quality acrylic latex house paint, following manufacturer's directions for application. Use exterior grade finishes for outside surfaces. Paint edges and exposed ends of door.

To paint Doorlite Frames: Remove any excess glazing sealant by first spraying with a window cleaner or water. Use a single edge razor blade to score the glazing along the edge of the frame. Holding the razor blade at a 45° angle, scrape glazing from glass. Wipe remaining residue off with window cleaner or mineral spirits. Clean frame with a mild detergent and water, or use a TSP solution. Rinse well and allow to dry completely. Mask off glass. Prime doorlite frames with an alkyd- or acrylic-based primer. Allow primer to dry before applying finish paint coats. Use high-quality acrylic latex house paint, following paint manufacturer's application instructions. Use exterior grade finishes for outside surfaces.

CLASSIC-CRAFT® and FIBER-CLASSIC® Doors:

To Finish Doorlite Frames and Panel Inserts: Remove any excess glazing sealant by first spraying with a window cleaner or water. Use a single edge razor blade to score the glazing along the edge of the frame. Holding the razor blade at a 45° angle, scrape glazing from glass. Wipe remaining residue off with window cleaner or mineral spirits. Mask off glass. Paint or stain using same materials as for the door. (See below.)

To Paint Doors: Clean first with mild detergent and water or use a TSP (tri-sodium phosphate) solution. Rinse well and allow to dry completely. Prime with an alkyd- or acrylic-based primer. Allow primer to dry completely, then paint with oil-based or acrylic latex house paint, following paint manufacturer's application instructions. Use a primer and paint that are compatible. Use exterior grade finishes for outside surfaces. Paint edges and exposed ends of door.

To Stain Doors: Clean first with a clean cloth and mineral spirits and allow to air dry OR wash door with a mild detergent and water, or a TSP (tri-sodium phosphate) solution. Rinse well and allow to dry completely. For stained surfaces, we only recommend the use of the stain and clear coat products found in the Therma-Tru Same-Day Stain Finishing kit. Apply stain with a rag. The longer the stain is left to "setup" before wiping off, the darker the color will be. Using a clean rag, wipe off the stain to the color shade you desire. Remove any excess stain from the panel grooves with the foam brush provided. Allow the stain to dry for at least 6 hours before applying topcoat. See Therma-Tru Same-Day Stain Finishing Kit Instructions for complete details.

©1994-2007 Therma-Tru Corp. All rights reserved.
Therma-Tru Doors is an operating company of Fortune Brands, Inc.

Issued 7/08 Rev.E MSDRIST

Instrucciones para el termindo.

Trabaje solamente a temperaturas entre 50° y 90°F y a un nivel de humedad inferior a 85%. No aplique el terminado bajo la luz directa del sol.

PUERTAS STEEL y SMOOTH-STAR:

Para pintar las puertas: Limpie primero con detergente suave y agua o con una solución de fosfato trisódico. Enjuague bien y deje secar por completo. Utilice pintura residencial acrílica de latex de alta calidad y aplíquela siguiendo las instrucciones del fabricante. Use terminados para intemperie para las superficies exteriores. Pinte los bordes y los extremos expuestos de la puerta.

Para pintar los marcos de los ventanales: Retire cualquier remanente de sellador para cristales rociando con un limpiador para vidrios o agua. Utilice una navaja para rasurar de un solo filo para retirar el sellador a lo largo del borde del marco. Sostenga la navaja en un ángulo de 45° y raspe el sellador del vidrio. Limpie los residuos con limpiador para vidrios o alcohol mineral. Limpie el marco con un detergente suave y agua o una solución de fosfato trisódico. Enjuague bien y deje secar por completo. Proteja el vidrio con cinta de enmascarar. Aplique un imprimador alquídico o acrílico en los marcos de los ventanales. Permita que se seque el imprimador antes de aplicar las capas de pintura de acabado. Utilice pintura residencial acrílica de latex de alta calidad y aplíquela siguiendo las instrucciones del fabricante. Use terminados para intemperie para las superficies exteriores.

PUERTA CLASSIC-CRAFT y FIBER-CLASSIC:

Terminado de los marcos de ventanales e insertos en los paneles: Retire cualquier remanente de sellador para cristales rociando con un limpiador para vidrios o agua. Utilice una navaja para rasurar de un solo filo para retirar el sellador a lo largo del borde del marco. Sostenga la navaja en un ángulo de 45° y raspe el sellador del vidrio. Limpie los residuos con limpiador para vidrios o alcohol mineral. Proteja el vidrio con cinta de enmascarar. Pinte o entinte con los mismos materiales de la puerta (ver en seguida).

Para pintar las puertas: Limpie primero con detergente suave y agua o con una solución de fosfato trisódico. Enjuague bien y deje secar por completo. Aplique imprimador alquídico o acrílico. Permita que se seque el imprimador por completo y pinte con pintura residencial de aceite o acrílica de latex de alta calidad aplicándola según las instrucciones del fabricante. Use un imprimador y una pintura compatibles. Use terminados para intemperie para las superficies exteriores. Pinte los bordes y los extremos expuestos de la puerta.

Para entintar las puertas: Pase primero con un paño limpio y alcoholes minerales y deje secar O lava la puerta con un detergente suave y agua o una solución TSP (fosfato trisódico). Enjuague bien y deje secar completamente. Para superficies tintadas, recomendamos únicamente el uso del tinte y los productos que brinden una capa transparente en el juego de acabado Therma-Tru. Aplique el tinte con un paño. Mientras más tiempo el tinte se deje permanecer. Antes de pasar la brocha, más oscuro quedará el color. Pase una brocha de cerdas naturales en la misma dirección de la veta para integrar o fusionar el tinte de forma que aporte una elegante apariencia de madera. Limpie frecuentemente la punta de la brocha con un paño seco para retirar el exceso de tinte. Tinte y pase la brocha en cada sección, una de cada vez, hasta terminar. Deje transcurrir un mínimo de 48 horas de tiempo de secado antes de que cure el tinte antes de aplicar la capa transparente. Para más información, refiérase a las instrucciones en el Juego de acabado Therma-Tru.

Free Manuals Download Website

<http://myh66.com>

<http://usermanuals.us>

<http://www.somanuals.com>

<http://www.4manuals.cc>

<http://www.manual-lib.com>

<http://www.404manual.com>

<http://www.luxmanual.com>

<http://aubethermostatmanual.com>

Golf course search by state

<http://golfingnear.com>

Email search by domain

<http://emailbydomain.com>

Auto manuals search

<http://auto.somanuals.com>

TV manuals search

<http://tv.somanuals.com>