

## PARTS INCLUDED / PIÈCES INCLUSES

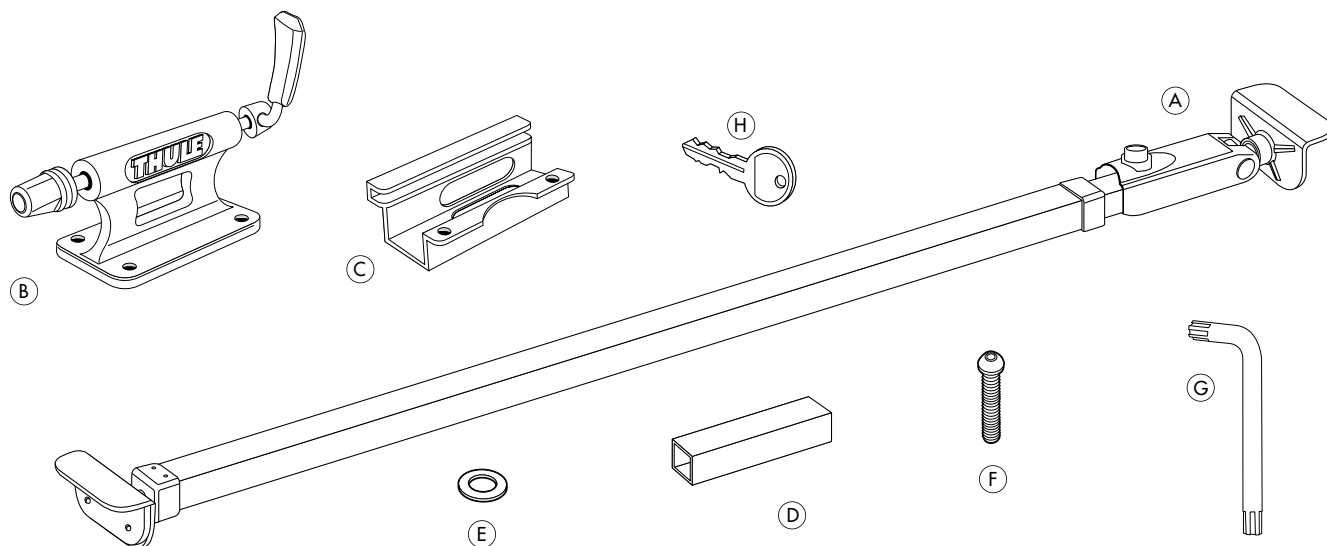

part/pièce	description/description	part number/numéro de pièce	qty./qté
A	bed bar/barre de plate-forme		1
B	low rider fork blocks/dispositif de fixation de fourche surbaissé	753-2784	2
C	underbar plate/plaque inférieure	853-5279	2
D	rubber spacer/cale en caoutchouc	853-5351	2
E	washer M6/rondelle M6	951061211	4
F	tamper proof screw M6/vis inviolable M6	853-5269	4
G	tamper proof wrench/clé pour vis inviolable	853-5270-02	1
H	key/clé		2

### COMPATIBILITIES/RESTRICTIONS

- Bike must come equipped with a quick release front skewer.
- Measure the dimensions of your bike's fork dropouts. This carrier is not compatible with fork drop outs greater than 12mm thick. Dropouts must be 100 mm apart.
- If your fork has a unique feature or design that prevents your using the carrier in accordance with these instructions, do not use the carrier. An upright carrier should be used.
- Due to their wind resistance, it is not recommended to carry disk wheels or wheels with covers on Thule bike or wheel carriers.
- Failure to properly install, adjust, use, and maintain the quick release mechanism on this carrier may result in damage to the vehicle and bike as well as serious personal injury.
- Any modification to bike dropouts can cause insufficient fork mount clamping pressure and may result in damage or loss of bike.

### COMPATIBILITÉ/RESTRICTIONS

- Le vélo doit être équipé à l'avant d'un mécanisme à ouverture rapide.
- Mesurez la taille des pattes de la fourche de votre vélo. Ce support ne peut accepter de pattes d'une épaisseur supérieure à 12 mm. Celles-ci doivent être espacées de 10 cm.
- Si votre fourche est spécialement conçue ou équipée et ne peut pas s'adapter au support comme indiqué dans cette brochure, utilisez un support vertical à la place de celui-ci.
- En raison de leur résistance au vent, il est déconseillé de transporter des roues à disques ou des roues couvertes sur les porte-vélos ou porte-roues Thule.
- Toute erreur d'installation, de réglage, d'utilisation ou d'entretien du mécanisme à ouverture rapide sur ce support risque d'endommager le véhicule et le vélo, et de provoquer des blessures graves.
- Toute modification des pattes du vélo peut entraîner une pression insuffisante sur la fourche et provoquer des dégâts matériels ou la chute du vélo.

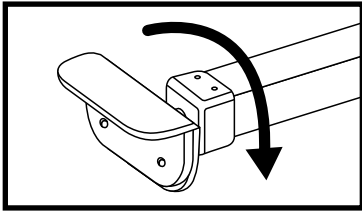
**1a****PRE-ASSEMBLY / ASSEMBLAGE PRÉALABLE**

- **Make sure threaded rail foot is completely screwed in.**
- Vérifiez si l'extrémité filetée du rail est bien vissée.

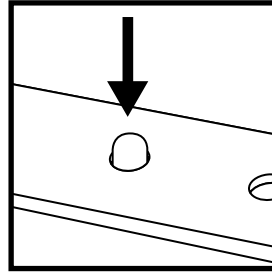
**1b**

- **Depress security button underneath of Bed Bar.**
- Appuyez sur le bouton de sûreté sous la barre de plate-forme.

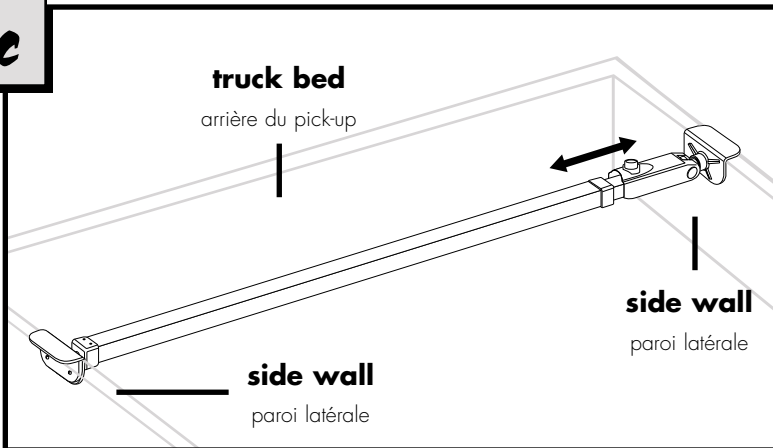
**1c**

- **Extend until rail feet touch inside edge of truck bed side walls.**
- **Ensure security button is engaged in a hole.**

- Détendez la barre jusqu'à ce que ses extrémités atteignent l'intérieur des parois de l'arrière du pick-up.
- Assurez-vous que le bouton de sûreté est enfoncé dans un trou.

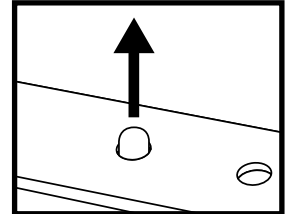
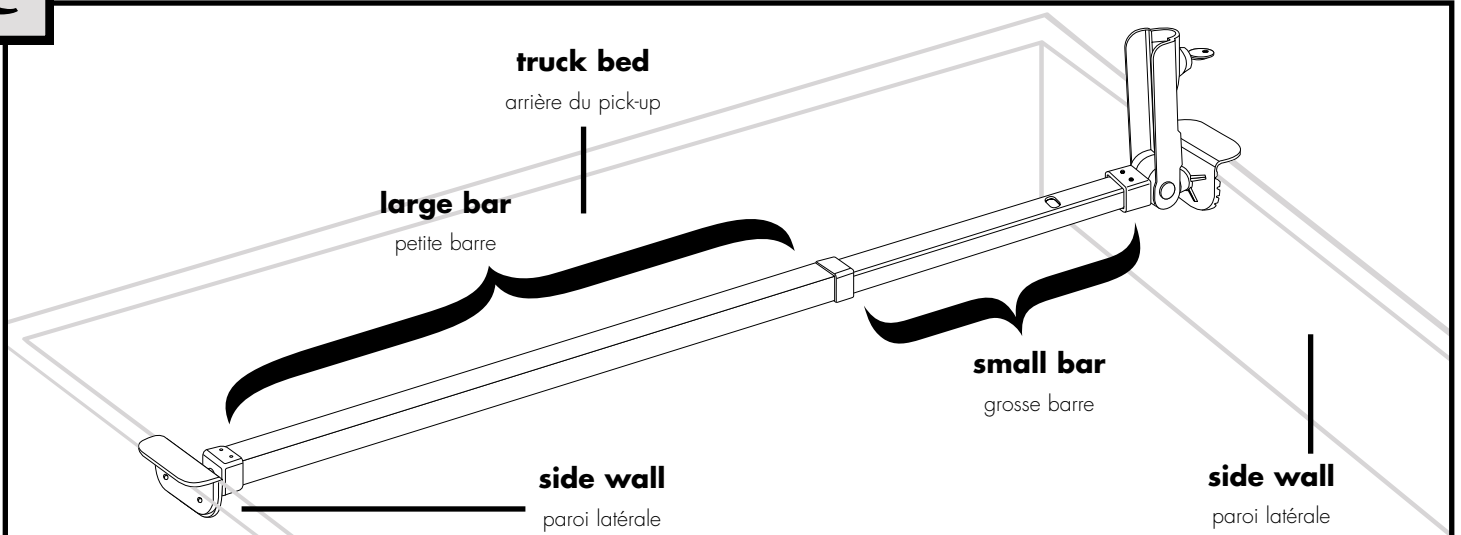
**2**

- **Depending on the size of truck bed, fork blocks can be installed on either the large or small bar.**
- Dépendamment de la grosseur de la boîte de la camionnette, les dispositifs de fixation de fourche peuvent être installés sur la petite ou grosse barre du support.

3a

## FOR LARGE BAR MOUNTING / POUR INSTALLATION SUR LA GROSSE BARRE DU SUPPORT

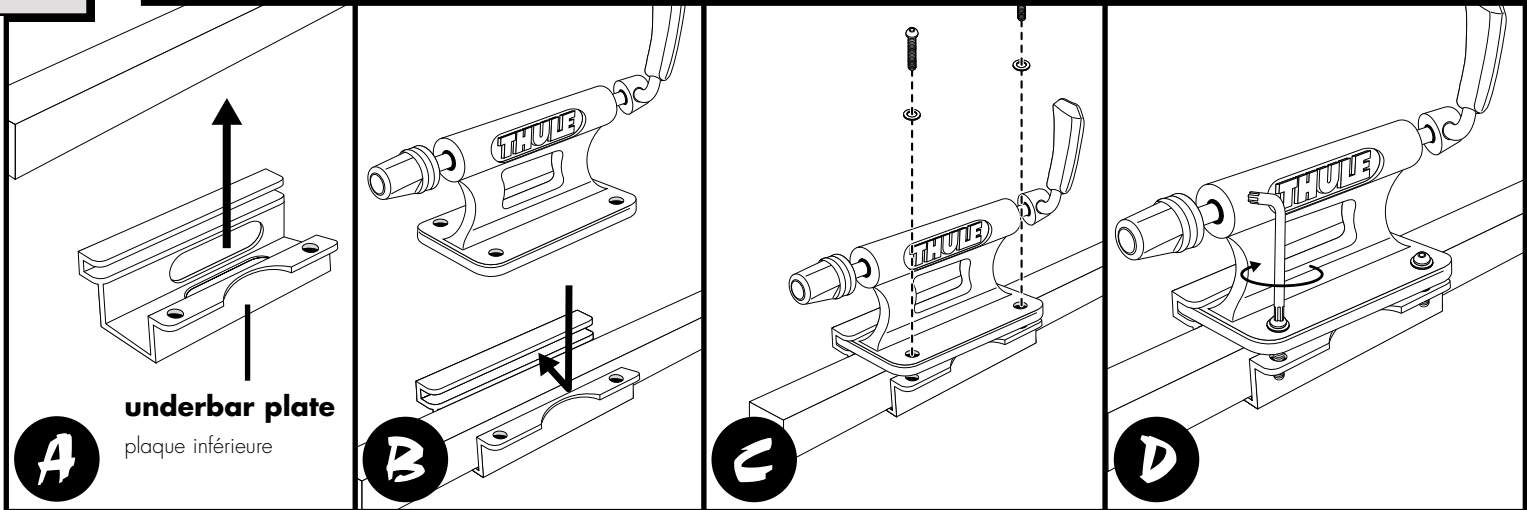

**A** underbar plate  
plaque inférieure

B

C

D

- **Blocks can be installed on top or sides of bed bar.**
- Les dispositifs de fixation peuvent être installés sur le dessus ou sur le côté de la barre de plate-forme.
- **Tighten screws snugly.**
- Serrez fermement les vis.

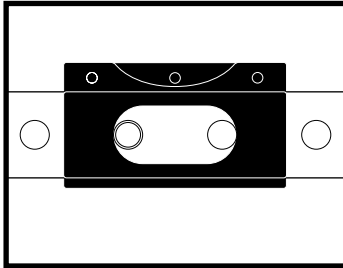

- **For convenience position underbar plate and fork block so that it straddles adjustment holes underneath bed bar.**
- Pour des raisons pratiques, placez la plaque inférieure et les dispositifs de fixation afin qu'ils recouvrent les trous de réglage sous la barre de plate-forme.

3b

## FOR SMALL BAR MOUNTING / POUR INSTALLATION SUR LA PETITE BARRE DU SUPPORT

- **Remove Bed Rider from truck bed.**
- Retirez le Bed Rider de l'arrière du pick-up.
- **Depress button**
- Appuyez sur le bouton.
- **Slide tubes apart.**
- Dégagez les tubes.

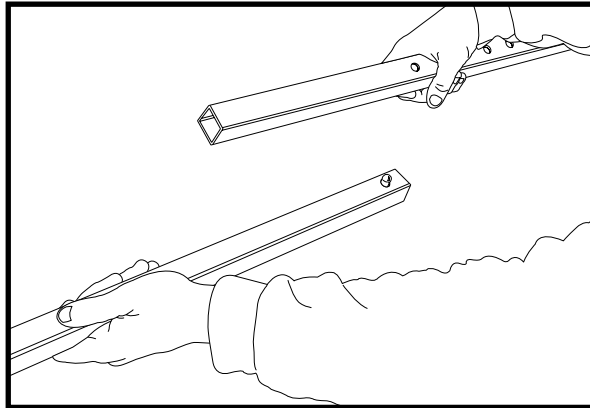

- **Slide rubber spacer over tube to the desired position.**
- Faites glisser la cale en caoutchouc sur le tube.
- **Water can be used on bar to help slide spacer.**
- Utilisez de l'eau afin de lubrifier la barre et faciliter le montage de la cale en caoutchouc.

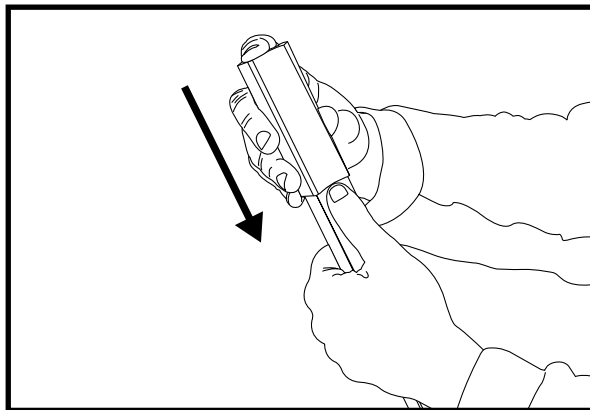

- **A white talc residue from the manufacturing process has been left on the rubber spacer to help slide into position. Once assembled it can be wiped off with water.**
- Humidifiez la petite barre de plate-forme avec de l'eau pour faciliter le montage de la cale en caoutchouc.

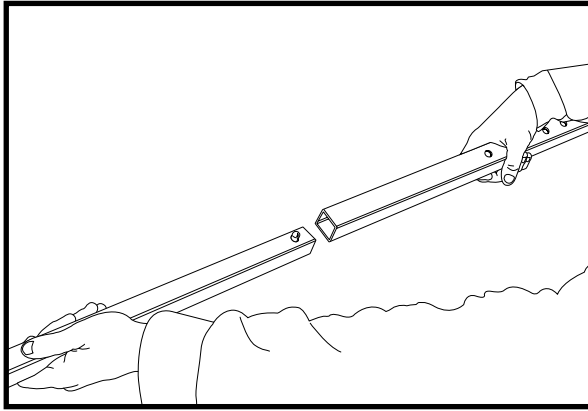

- Reassemble telescoping tubes together.
- Rassemblez les tubes télescopiques.

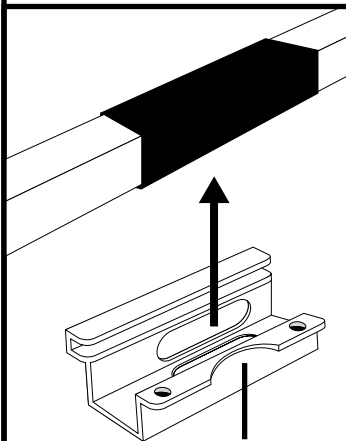

**A** underbar plate  
plaque inférieure

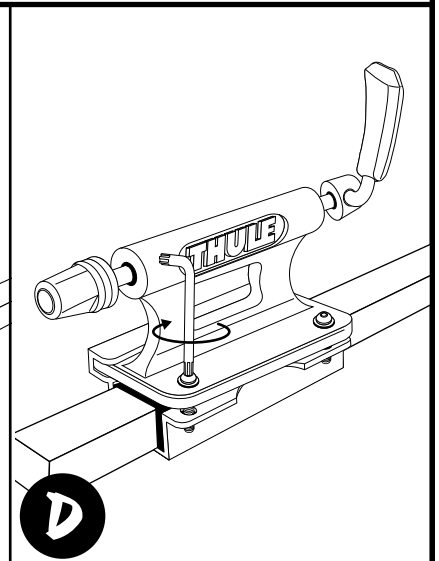
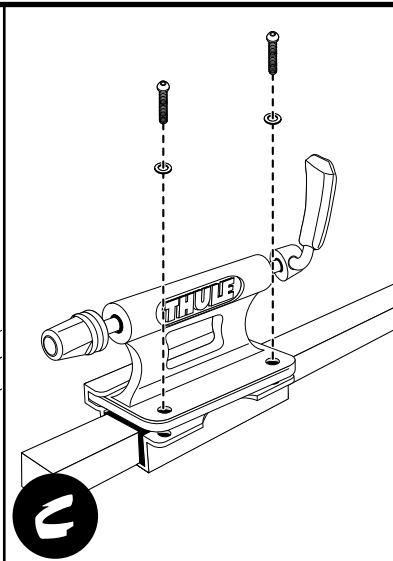
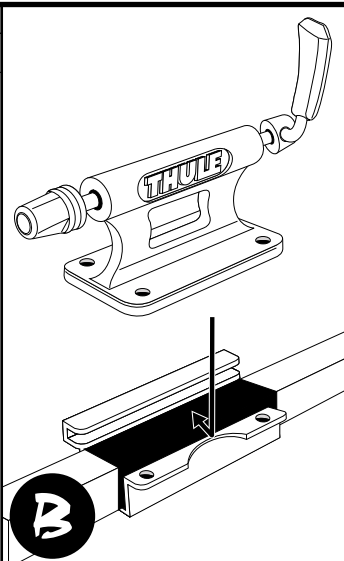

• **Assemble block on rubber spacer.**

- Remplacez le dispositif de fixation sur la cale en caoutchouc.

• **Blocks can be installed on top or sides of bed bar.**

- Les dispositifs de fixation peuvent être installés sur le dessus ou sur le côté de la barre de plate-forme.

• **Tighten screws snugly.**

- Serrez fermement les vis.

• **Make sure the underbar plate is positioned around the rubber spacer.**

- Assurez-vous que la plaque inférieure est positionnée autour de la cale en caoutchouc.

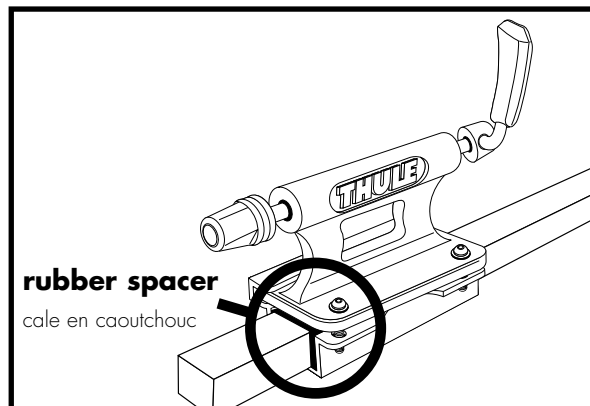

**rubber spacer**  
cale en caoutchouc

4

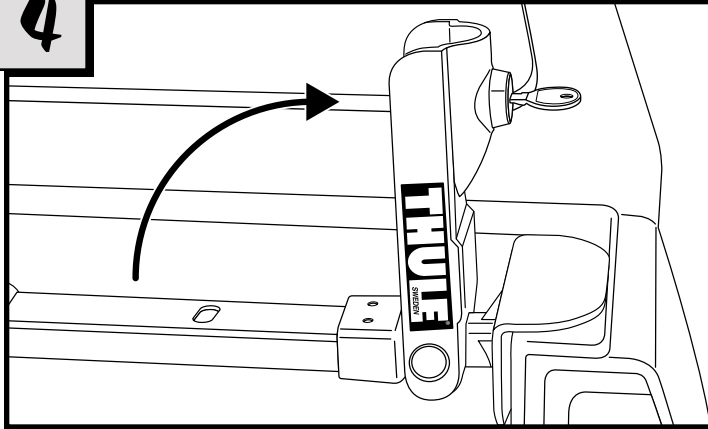

- **Open Cam handle.**
- Soulevez la poignée de la came.

5

- **Rotate bar to tighten until snug in bed**

- Faites tourner la barre pour serrer jusqu'à ce qu'elle soit ajustée à l'arrière du pick-up.

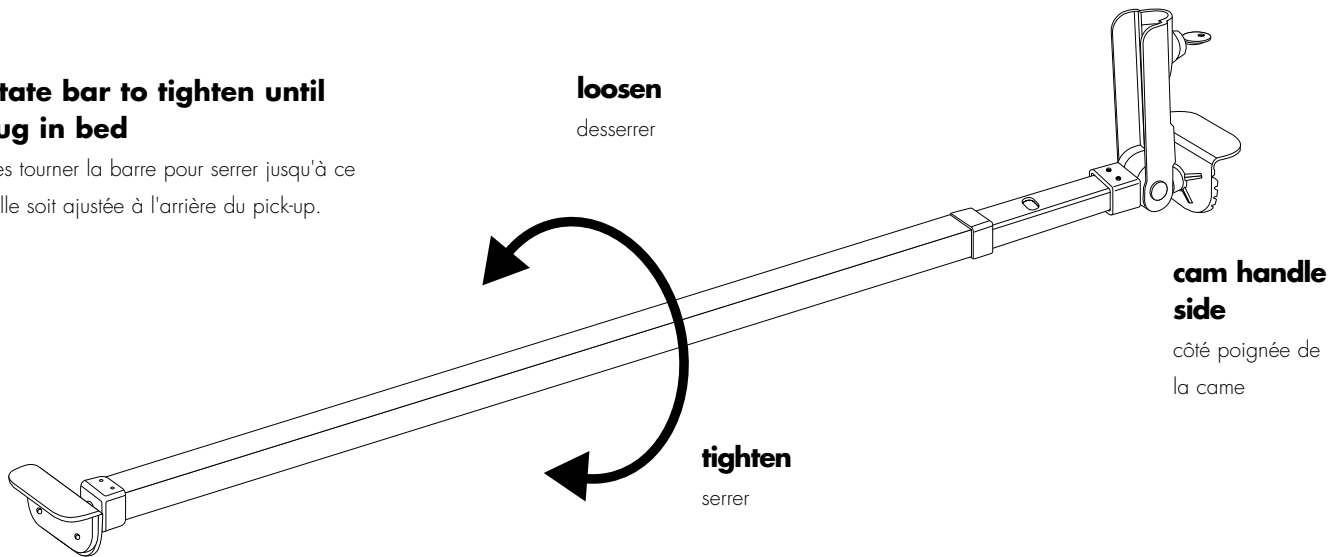

**Over tightening can cause damage to truck bed. Do not over tighten before closing cam handle.**

Tout serrage excessif risque d'endommager l'arrière du pick-up. Il convient donc de ne pas trop serrer avant de rabaisser la poignée de la came.

6

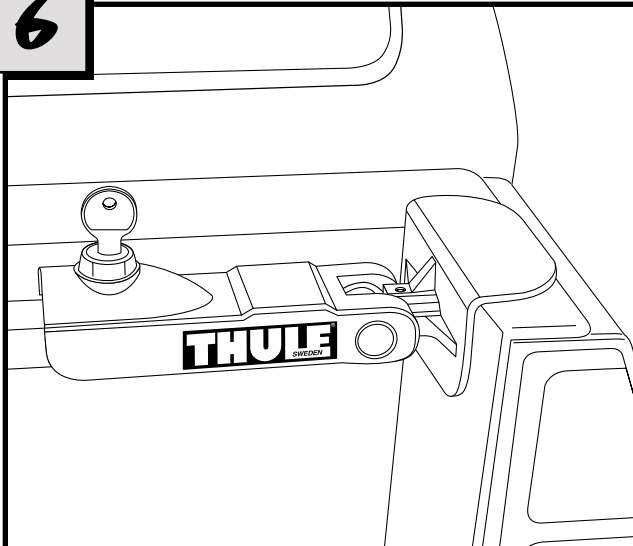

**Over tightening can cause damage to truck bed. Do not over tighten before closing cam handle.**

Tout serrage excessif risque d'endommager l'arrière du pick-up. Il convient donc de ne pas trop serrer avant de rabaisser la poignée de la came.

- **Close cam handle.**
- Rabaissez la poignée de la came.
- **Test fit by pulling on bar to check security.**
- Tirez sur la barre afin de vérifier si elle est bien fixée.
- **If fit is too loose repeat steps 4 - 6**
- Si le serrage est insuffisant, répétez les points 4 à 6.
- **If fit ok - lock this cam handle in position.**
- Une fois le support correctement ajusté, verrouillez la poignée de la came en position.

1

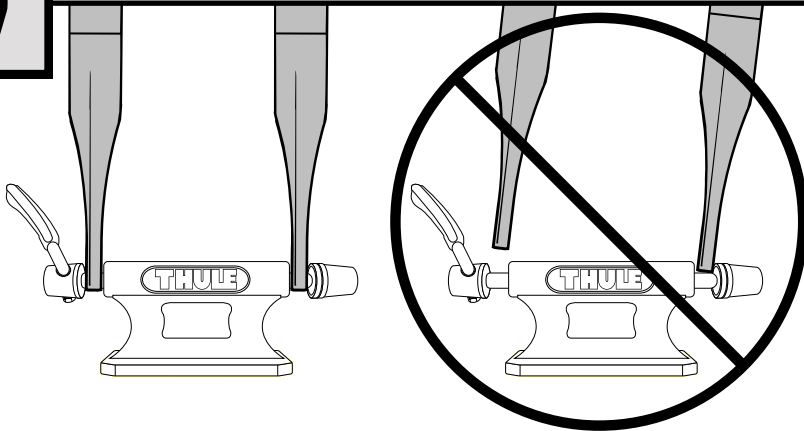

- Set the bicycle forks onto the skewer.
- Engager la fourche du vélo sur l'axe.

2

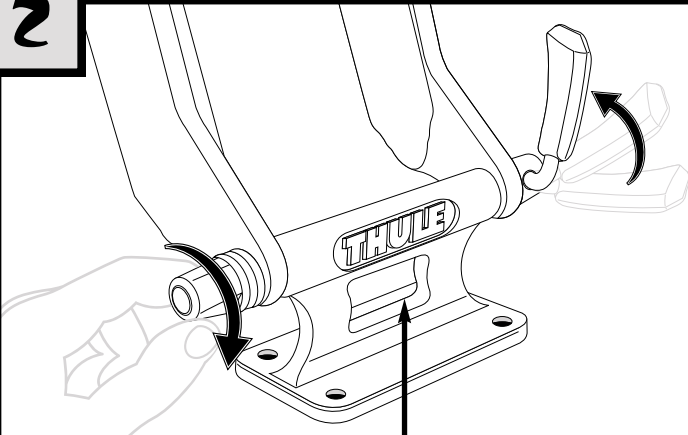

**538 cables lock access hole**

Trou d'accès pour cables anti-vol 538

- With lever open, tighten nut until the lever closes with some resistance.
- Avec le levier en position ouverte, serrer l'écrou jusqu'à ce que le levier se ferme avec une certaine résistance.
- Loosen or tighten the as needed so that lever closes with some resistance.
- Serrer ou desserrer l'écrou au besoin de manière que le levier se ferme avec une certaine résistance.
- For added security purchase 538 cable lock.
- Pour une sécurité accrue, utilisez un cable anti-vol 538.



**Test security by tugging at forks. If forks can move out of the skewer, open lever and tighten the nut slightly. Close lever again with firm pressure. Repeat if necessary.**

Térier la solidité du montage en tirant sur la fourche. Si la fourche se dégage de l'axe, ouvrir le levier et serrer l'écrou un peu plus. Rabattre le levier en appliquant une pression assez forte. Recommencer au besoin.

3

**To release forks**

Libération de la fourche

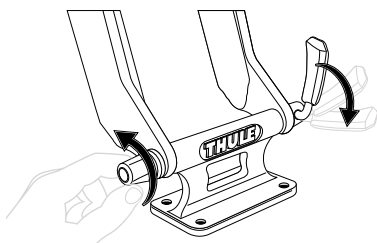

- Open lever and loosen nut.
- Soulever le levier et desserrer l'écrou.

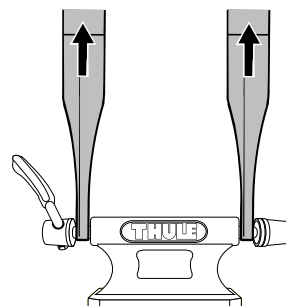

- Lift forks straight out.
- Soulevez la fourche verticalement.

## THULE RACK GUIDELINES

When using Thule Load Carriers and accessories, the user must understand the precautions. The points listed below will assist you in using the rack system and will encourage safety. Please review the instructions and warranty carefully. Assembly and installation are the end user's responsibility and beyond Thule's control. Therefore, Thule exclusively limits its warranty to the repair or replacement of a defective Thule product. Damage to your vehicle, cargo, or to any person or property is excluded.

- For quality fits and safety, use only the recommended rack or accessory as stated in Thule's current Fit Guide. Do not assume a rack will fit, always check the current Fit Guide when obtaining a new vehicle. Use only Thule accessories on Thule Load Carriers. Using other brands will void your warranty.
- Do not carry more than 165lbs. (74kg.) on the Thule Load Carriers. Thule Load Carriers do not increase gutter or roof strength. Thule can not warranty loads that exceed this limit. Total load = cargo weight plus weight of accessories used to carry cargo.
- Always make sure car doors are open when mounting a roof rack system. Make sure all knobs, bolts, screws, straps, and locks are firmly attached, tightened and locked before every trip. Knobs, bolts, screws, straps, and locks must be periodically inspected for signs of wear, corrosion, and fatigue. Check your load at stops during the trip to insure continued fastening security.
- Check local and state laws governing projection of objects beyond the width of a vehicle. Be aware of the width and height of your cargo since low clearance branches, bridges, and parking garages can affect the load. All cargo will affect the vehicle's driving behavior. Never drive with any lock, knob or rack in an open or unlocked position. All long loads such as, but not limited to, sailboards, surfboards, kayaks, canoes, and lumber must be tied down front and rear to the bumpers or tow hooks of the vehicle.
- Remove your Thule rack and accessories when they are not in use and before entering automatic car washes. Do not attach Thule rack to vinyl tops, T-tops or fiberglass tops or to vehicles not listed in the current Fit Guide.
- All locks must be turned and moved periodically to insure smooth operation. Use graphite or similar dry lubricant to help this. Thule locks are designed to deter vandalism and theft. Remove valuable gear if your vehicle is unattended for an extended period. Place at least one key in the glove compartment. Replacement keys are available through your Thule dealer.
- For safety to your vehicle and rack system, obey all posted speed limits and traffic cautions. Adapt your speed to the conditions of the road and the load being carried.
- Do not use Thule load carriers and accessories for purposes other than those for which they were designed. Do not exceed their carrying capacity. Failure to follow these guidelines or the product's instructions will void the warranty.
- Consult with your Thule dealer if you have any questions regarding the operations and limits of Thule products. Review all instructions and warranty information carefully.

## CONSEILS POUR LES SUPPORTS THULE

Tout utilisateur de supports et d'accessoires Thule doit comprendre les précautions nécessaires. Les conseils ci-dessous vous aideront à utiliser votre support et favoriseront la sécurité. Veuillez lire attentivement les instructions et la garantie. Le montage et l'installation sont la responsabilité de l'utilisateur et ne peuvent être contrôlés par Thule. Cette dernière limite donc la présente garantie à la réparation ou au remplacement du produit Thule défectueux. Les dommages-intérêts sont expressément exclus pour tout dégât éventuel subi par votre véhicule ou votre chargement, pour toute blessure ou pour tout autre dégât matériel.

- Pour une installation correcte et sûre, n'utilisez que le support ou accessoire recommandé dans le guide de correspondance de Thule. Ne présumez jamais qu'un support s'adaptera; consultez toujours le guide de correspondance de Thule actuel lorsque vous changez de véhicule. N'utilisez que des accessoires Thule sur des supports Thule. L'utilisation de produits d'autres marques annulerait votre garantie.
- La capacité de charge maximale des supports Thule est de 74 kg (165 lb). Ces derniers n'augmentent pas la solidité du toit ni celle des gouttières du véhicule. Thule ne peut garantir les chargements qui dépassent cette limite. Charge totale = poids du chargement + poids des accessoires Thule utilisés.
- Assurez-vous que toutes les portières du véhicule sont ouvertes lorsque vous installez un support ou une galerie de toit. Vérifiez si les écrous, boulons, vis, sangles et serrures sont tous bien fixés, serrés ou fermés à clé avant chaque trajet. Inspectez régulièrement toutes ces pièces afin de déceler toute marque d'usure, toute trace de rouille et tout signe de fatigue. Vérifiez votre chargement chaque fois que vous vous arrêtez pendant le trajet afin de vous assurer qu'il est toujours bien fixé.
- Vérifiez les lois locales et provinciales relatives aux objets plus larges que le véhicule. Sachez quelles sont la largeur et la hauteur de votre chargement pour éviter tout problème lors du passage sous des branches basses, des ponts ou des garages couverts. Tout chargement modifie la tenue de route d'un véhicule. Ne roulez jamais avec une serrure, un écrou ou un support ouverts ou déverrouillés. Tout chargement long (p. ex. planche à voile, planche de surf, kayak, canoë, planches, etc.) doit être attaché à l'avant et à l'arrière aux parechocs ou aux crochets de remorquage du véhicule.
- Retirez votre support et vos accessoires Thule lorsqu'ils sont inutilisés et avant d'entrer dans un lave-auto automatique. Ne placez pas de support Thule sur des toits en vinyle, en T ou en fibres de verre, ni sur des véhicules qui ne sont pas mentionnés dans le guide de correspondance Thule actuel.
- Toutes les serrures doivent être actionnées régulièrement afin d'assurer leur bon fonctionnement. Entretenez-les avec du graphite ou un lubrifiant sec similaire. Les antivols Thule sont conçus pour éviter les vols et les actes de vandalisme. Retirez tout objet de valeur si votre véhicule doit rester sans surveillance pendant une période prolongée. Conservez au moins une clé dans votre boîte à gant. Des clés de rechange sont disponibles auprès de votre revendeur Thule.
- Pour la sécurité de votre véhicule et de votre support Thule, respectez toutes les limites de vitesse et toutes les consignes des panneaux routiers. Adaptez votre vitesse à l'état de la route et à la nature de votre chargement.
- N'utilisez pas de supports ni d'accessoires Thule pour des tâches autres que celles pour lesquelles ils ont été conçus. Ne dépassez pas leur capacité de charge totale. La garantie sera nulle et non avenue en cas de non respect de ces conseils ou des instructions spécifiques aux produits.
- Consultez votre revendeur Thule pour toute question au sujet du fonctionnement et des limites des produits Thule. Lisez attentivement toutes les instructions et tous les renseignements de la garantie.



MADE IN U.S.A./FABRIQUÉ AUX É.-U.  
THULE INC., 42 SILVERMINE RD.  
SEYMOUR, CT 06483  
www.thule.com

501-5326-02

## Free Manuals Download Website

<http://myh66.com>

<http://usermanuals.us>

<http://www.somanuals.com>

<http://www.4manuals.cc>

<http://www.manual-lib.com>

<http://www.404manual.com>

<http://www.luxmanual.com>

<http://aubethermostatmanual.com>

Golf course search by state

<http://golfingnear.com>

Email search by domain

<http://emailbydomain.com>

Auto manuals search

<http://auto.somanuals.com>

TV manuals search

<http://tv.somanuals.com>