

INSTALLATIEHANDLEIDING VOOR GDM VRIEZER/ KOELKAST (KLAP- EN SCHUIFDEUR)

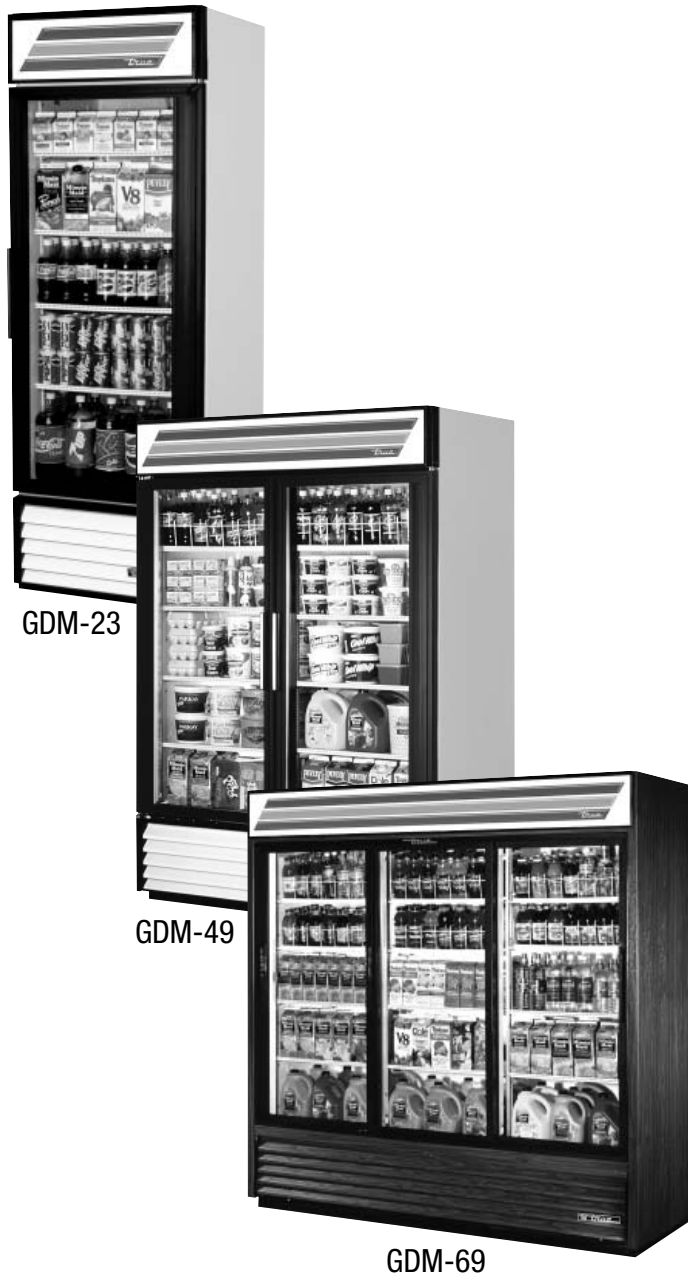

INHOUDSOPGAVE

► Veiligheidsinformatie

Veiligheidsvoorzorgen	1
Wat wel en wat niet mag bij een GDM	2
Correcte afvoer	3
Aansluiten van elektriciteit	4
Verloopstekkers	4

► Aanwijzingen voor installatie/gebruik

Eigendom	5
Benodigd gereedschap	5
Uitpakken	5
Waterpas zetten van de kast	6
Installeren van optionele poten/wielen	7
Installatie van optionele poten op GDM-10- en GDM-12-modellen	8
Schuifdeuren	9
Tabel koperdoorsneden	10
Afdichten van de kast op de vloer en elektrische installatie	11
Opstarten	12
Afstellen van de thermostaat	13
Installatie en gebruik van rekken en lichtsakelaars	14
Installeren van Trueflex Flesorganizers (568 ml)	15
Grasslin ontdooitimer (alleen vriezers)	16
Probleemoplossing ter plaatse (alleen vriezers)	17-18
Installeren van de lampenkap voor de GDM-10	
F en de GDM-12F	19
Installatie van flescontourhendel	19

► Onderhoud en reiniging

Schoonmaken van de condensor	20-21
Onderhouden en reinigen van roestvaststalen apparatuur	22-23
Vervangen van lampen	23

GEFELICITEERD!

U hebt de allerbeste commerciële vriezer/koelkast op de markt aangeschaft. U kunt hiermee rekenen op vele jaren probleemloos gebruik.

GDM® (GLASS DOOR MERCHANDISERS) VRIEZER / KOELKAST KLAP- EN SCHUIFDEUR

MEDEDELING AAN DE KLANT:



Verlies of bederf van producten in uw koelkast/vriezer valt NIET onder de garantie. Na de volgende aanbevolen installatieprocedures dient u de koelkast/vriezer vóór gebruik 24 uur te laten lopen.

True Manufacturing Company, Inc.

VEILIGHEIDSINFORMATIE

Onderhoud van uw vriezer/ koelkast voor efficiënt en succesvol gebruik

U hebt een van de allerbeste commerciële koelers op de markt aangeschaft. Hij is vervaardigd onder strenge kwaliteitscontrole en uitsluitend van het allerbeste materiaal. Bij correct onderhoud is uw TRUE koeler goed voor vele jaren probleemloos gebruik.

WAARSCHUWING!

Gebruik dit apparaat voor het doel waarvoor het bestemd is, zoals beschreven in deze handleiding voor de eigenaar.

Deze kast bevat gefluoreerd broeikasgas zoals gereguleerd overeenkomstig het Protocol van Kyoto (zie het etiket in de kast voor het type en volume, aardopwarmingsvermogen van 134a= 1300. R404a= 3800).

VEILIGHEIDSVOORZORGEN

Bij gebruik van elektrische toestellen dienen elementaire veiligheidsvoorzorgen te worden getroffen, waaronder de volgende:

- Deze koelkast dient vóór gebruik op correcte wijze volgens de installatie-instructies geïnstalleerd en geplaatst te worden.
 - Sta niet toe dat kinderen op de rekken in de koelkast klimmen, hierop gaan staan of er aan hangen. Ze kunnen de koelkast hierdoor beschadigen en zelf ernstig letsel oplopen.
 - Raak de koude oppervlakken in de vriezerruimte niet met vochtige of natte handen aan. Uw huid kan aan deze extreem koude oppervlakken blijven plakken.
 - Bewaar en gebruik geen benzine of andere brandgevaarlijke dampen en vloeistoffen in de nabijheid van deze of andere keukenapparatuur.
 - Houd uw vingers uit de buurt van knelpunten: de toleranties tussen de deuren en die tussen de deuren en de kast zijn noodzakelijkerwijs zo klein mogelijk; pas op wanneer u de deuren sluit als er kinderen aanwezig zijn.
- NB:** Het wordt ten zeerste aanbevolen om reparaties uitsluitend door daartoe bevoegde personen te laten verrichten.
- Trek de stekker van de koelkast uit het stopcontact voordat u deze schoonmaakt of reparaties verricht.
 - Het op nul zetten van thermostaten schakelt de stroom van de lampen, de ringverwarmers en de verdampers niet uit.

VEILIGHEIDSINFORMATIE

Wat wel en niet te doen bij de installatie en het onderhoud van de GDM

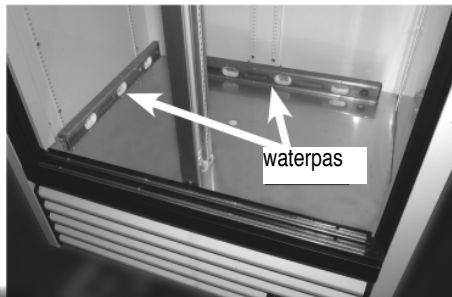

1 Wanneer de koeler op de uiteindelijke plaats staat, moet hij van voren naar achteren en overdwars waterpas worden gezet.

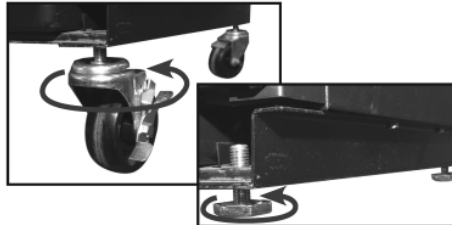

2 Draai de wielen of verstelbare poten zoveel als nodig naar links om de koeler waterpas te zetten. Voeg shims toe als de wielen niet verder kunnen worden gedraaid.



3

- Verwijder drie kunststof deurblokken (apparaten met schuifdeuren) van boven en onder de deuren.
- Op apparaten met klapdeuren verwijdert u het metalen deurblok dat aan de onderkant van de deuren is bevestigd. Als de deuren niet helemaal dicht kunnen worden geschoven, volgt u stap 1 en 2 totdat de koeler waterpas staat.



4 Nooit een verlengsnoer gebruiken! Wanneer verlengsnoeren worden gebruikt, vervalt de garantie!



5 Nooit meer dan één apparaat op een elektrische stroomkring aansluiten.



6 Breng met een wattenstaafje een kleine hoeveelheid vet in het lagergedeelte van de rol. Draai het wiel enkele malen om het gehele lager te smeren.

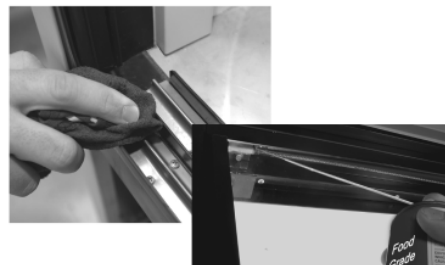

7 Gebruik uitsluitend siliconenspray om het gewichtskoord van de deur te smeren. Reinig de v-rails van de schuifdeuren met een doek.



Luchtstroom

Luchtstroom

Luchtstroom

8 Zorg dat er voldoende ruimte is tussen de muur en/of een andere koeler voor luchtcirculatie.



9 De thermostaat mag nooit hoger dan op nummer 5 worden gezet voor maximale efficiëntie.



10 Niet op de deurgeleiders gaan staan of uw voeten erop plaatsen.



11 Zorg dat u bij het laden van het bovenste rek van de koeler de verdamperventilator niet blokkeert. Zorg dat er minstens 10 cm ruimte tussen de ventilator en het product is.



12 De condensor moet schoongehouden worden door stof en vuil met een stofzuiger, een stijve borstel of perslucht te verwijderen.

GEVAAR!

GEVAAR VAN INSLUITING VAN KINDEREN

CORRECTE AFVOER VAN DE KOELKAST

Insluiting en stikken van kinderen zijn niet uitsluitend problemen van het verleden. Weggegooide koelkasten zijn nog steeds gevaarlijk... zelfs als ze 'maar voor een paar dagen' blijven staan. Volg wanneer u uw oude koelkast weggooit de onderstaande instructies om ongelukken te helpen voorkomen.

Voordat u uw oude koelkast of vriezer weggooit:

- Haal de deuren eraf.
- Laat de rekken op hun plaats zitten zodat kinderen niet gemakkelijk naar binnen kunnen klimmen.

Afvoer van koelmiddel

Het zou kunnen zijn dat uw oude koelkast een koelsysteem heeft met chemische middelen die de ozonlaag aantasten. Zorg als u uw oude koelkast weggooit dat het koelmiddel voor gepaste afvoer door een daartoe bevoegd monteur wordt verwijderd. Als u opzettelijk koelmiddelen laat ontsnappen, kunt u daarvoor beboet of bestraft worden volgens de geldende milieuwetgeving.

GEBRUIK VAN VERLENGSNOEREN

GEBRUIK NOOIT EEN VERLENGSNOER! TRUE biedt geen garantie voor koelkasten die via een verlengsnoer zijn aangesloten.

WAARSCHUWING!

AANSLUITEN VAN ELEKTRICITEIT

De derde pen (aardpen) mag onder geen beding van de stekker verwijderd worden. Voor uw persoonlijke veiligheid dient dit toestel correct geaard te zijn.

Het snoer van dit apparaat is voorzien van een stekker met drie pennen (aardstekker) die past in een standaard (geaard) wandstopcontact, teneinde het gevaar van elektrische schokken via dit apparaat tot een minimum te beperken.

Laat het stopcontact en de stroomkring door een erkend elektricien controleren om te verifiëren dat het stopcontact goed geaard is.

Als het stopcontact een standaard stopcontact met 2 polen is, is het uw taak en plicht om dit door een correct geaard driepolig stopcontact te laten vervangen.

De koelkast dient altijd aangesloten te worden op zijn eigen elektrische stroomkring met een nominale spanningswaarde die overeenstemt met die op het gegevensplaatje.

Dat zorgt voor een optimale prestatie en voorkomt dat de stroomkringen in het pand overbelast worden, wat brandgevaar door oververhitting van bedrading zou kunnen opleveren.

Trek de stekker van de koelkast nooit aan het snoer uit het stopcontact. Pak de stekker altijd stevig beet en trek hem recht uit het stopcontact.

Repareer of vervang gerafelde of anderszins beschadigde snoeren altijd onmiddellijk. Gebruik geen snoer dat barsten of schuurplekken langs de lengte of aan een van beide uiteinden vertoont.

Pas op wanneer u de koelkast van de muur wegtrekt dat u er niet mee over het snoer rijdt of dit beschadigt.

GEBRUIK VAN VERLOOPSTEKKERS

GEBRUIK NOOIT EEN VERLOOPSTEKKER! Vanwege mogelijke veiligheidsrisico's onder bepaalde omstandigheden wordt het gebruik van verloopstekkers sterk afgeraden.

AANWIJZINGEN VOOR INSTALLATIE/GEbruik

AANWIJZINGEN VOOR INSTALLATIE/GEbruik

EIGENDOM

Om ervoor te zorgen dat uw apparaat vanaf het begin goed werkt, dient het correct geïnstalleerd te worden. Wij bevelen ten eerste aan om uw **TRUE**-apparatuur door een daartoe opgeleid monteur en elektricien te laten installeren. Een installatie door professionals is zijn prijs dubbel en dwars waard.

Binspecteer uw **TRUE**-apparaat op mogelijk tijdens transport opgelopen schade voordat u het installeert. Mocht u schade aantreffen, dien dan onmiddellijk een schadeclaim in bij het transportbedrijf.

TRUE is niet aansprakelijk voor tijdens transport opgelopen schade.

BENODIGD GEREEDSCHAP

- Verstelbare sleutel
- Kruiskopschroevendraaier
- Waterpas

UITPAKKEN

Voor het uitpakken van het apparaat wordt de onderstaande procedure aanbevolen:

- A.** Verwijder het buitenste verpakkingsmateriaal (karton en blisterplastic, of piepschuim en doorzichtig plastic). Inspecteer op verborgen schade. Dien ook nu onmiddellijk een schadeclaim in bij het transportbedrijf als u schade constateert.
- B.** Verplaats het apparaat zo dicht mogelijk naar de uiteindelijke locatie voordat u de pallet verwijdert.
- C.** Verwijder de deursteun op modellen met glazen klapdeuren (zie afb. 1-2). De modellen met glazen schuifdeuren hebben transportblokken (drie voor elke deur). Verwijder de twee blokken van piepschuim die met tape op de bovenkant van de deursponningen (zie afb. 3) zijn bevestigd. De

transportblokken zijn oranje; u kunt ze verwijderen door de deur een stukje te openen (zie afb. 4-6). Gooi de steun of de blokken niet weg. Als de kast in de toekomst verplaatst wordt, moeten de steun en blokken geïnstalleerd worden om beschadiging van de glazen deur te voorkomen. (Zie afbeelding voor verwijderen van steunen en transportblokken.)

NB: De sleutels van koelers met sloten zitten in het pakket met garantiemateriaal.

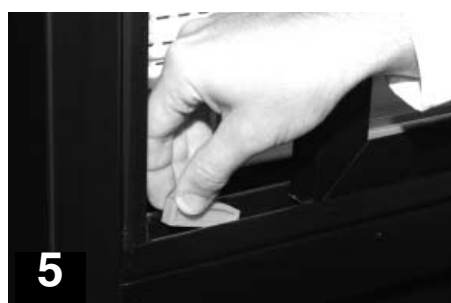

AANWIJZINGEN VOOR INSTALLATIE/GEBRUIK

PLAATSEN

- A. Verwijder het rooster van de voorkant en de achterplaat (als er een is) van de achterkant van de kast.
- B. Er bevinden zich palletbouten in de 4 hoeken onderaan aan de binnenzijde van de kast. (Zie foto A.)
- C. Verwijder de palletbouten. (Zie foto B.)
- D. Knip de strips door, indien aanwezig. (Zie foto C.)
- E. Til de kast voorzichtig van de pallet.

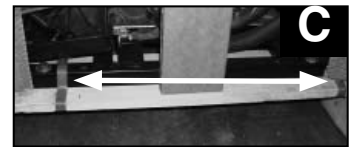
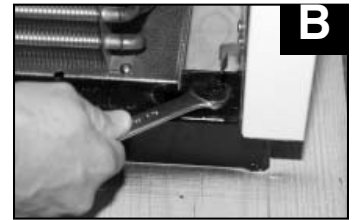
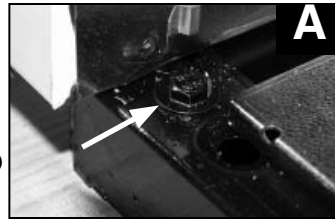

Loshalen van de pallet van de onderkant van de kast.

WATERPAS ZETTEN

- A. Zet het apparaat op de uiteindelijke plaats. Zorg dat er voldoende ventilatie is in de ruimte. Bij extreem hoge temperaturen (meer dan 38 °C) kan installatie van een afvoerventilator gewenst zijn.

Waarschuwing

De garantie wordt ongeldig als de ventilatie onvoldoende is.

- B. Goed waterpas zetten van uw TRUE-koeler is zeer belangrijk voor een goede werking (van niet-verrijdbare modellen). Een effectieve afvoer van condensaat en goede werking van de deuren zijn afhankelijk van de waterpaspositie.
- C. De koeler dient met behulp van een waterpas van voren naar achteren en zijdelings waterpas gezet te worden.
- D. Zorg dat de afvoerslang(en) in de bak ligt (liggen).
- E. Trek de stekker en het snoer uit van onder de achterkant van de koeler (steek de stekker niet in het stopcontact).
- F. Het apparaat dient zo dicht bij het stopcontact te worden geplaatst dat gebruik van verlengsnoeren nooit nodig is.

Waarschuwing

Garanties voor de compressor worden ongeldig als het apparaat meer dan 2,1 m van het stopcontact is verwijderd.



De hoogte van de poten voor waterpassing kan worden afgesteld via het vast- of losdraaien van de hefboom.

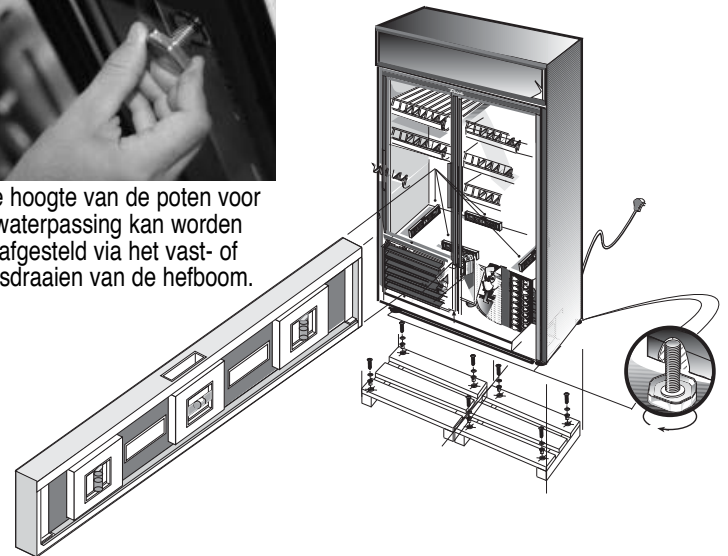

EXTERN GEKOELDE APPARATEN (Dit gedeelte uitsluitend van toepassing op extern gekoelde kasten!)

- Extern gekoelde kasten dienen als zodanig besteld te worden. Conversie van standaard zelfstandige modellen in een extern gekoeld systeem wordt afgeraden.
- Alle extern gekoelde kasten dienen vast bedraad te worden.
- Niet beschikbaar met wielen.
- Alle extern gekoelde kasten worden standaard geleverd met 404A koelmiddel.

- Alle extern gekoelde modellen worden waar toepasselijk standaard geleverd met een expansieklep, een magneetschakelaar voor de vloeistofleiding, een verwarmde condensaatbak en een ontdooitimer.
- Neem contact op met de technische dienst van TRUE voor de BTU-vereisten.
- Geen bedrading vereist tussen de kast en de condensor.
- Alle van TRUE aangeschafte externe condensoren zijn 208/230 volt, eenfase.

Bel TRUE op het nummer 1-(800)-325-6152 als u vragen hebt over dit gedeelte.

INSTALLEREN VAN OPTIONELE POTEN / WIELEN

Belangrijke veiligheidsmaatregel voor het installeren van poten/wielen (Zie afb. 1-5 voor procedure.)

Vastzetten van wielen en poten

Voor optimale sterkte en stabiliteit van het apparaat is het belangrijk dat u verifieert dat elk wiel stevig is gemonteerd. De poten worden handvast tegen de onderrail aangedraaid (zie afb. 4-5). De loopring op het wiel of de bovenrand van de poot dient de rail goed te raken.

Waterpas zetten van het apparaat

Er zijn vier shims meegeleverd waarmee modellen op wielen op ongelijke vloeren waterpas gezet kunnen worden. De shims dienen tussen het uiteinde van de rail en de loopring aangebracht te worden.

- A.** Draai de loopring linksom totdat de kast waterpas staat. Zet de kast van voren naar achteren en overdwars (diagonaal) waterpas.

- B.** Installeer het gewenste aantal shims en zorg daarbij dat de gleuf in de shim de boutpen van het wiel raakt. (Zie afbeelding 2).
- C.** Als u meerdere shims gebruikt, zet u de gleuf van de volgende shim haaks op die van de onderliggende shim, zodat ze niet gelijk staan.
- D.** Draai de loopring rechtsom aan en zet het wiel vast door de ankerbout met een steeksleutel van 3/4 inch of het meegeleverde gereedschap aan te draaien. (Zie afbeelding 3).

LET OP

Zet het apparaat langzaam rechtop om beschadiging van de onderrail te voorkomen.

NB: De open gaten op de dwarsbalken van de frameraail dienen te worden gedicht voordat het apparaat wordt gebruikt.



1 Schroef het wiel in de onderkant van het frame van de kast.



2 Installeer de shim tussen het wiel en de frameraail om waterpas te zetten.



3 Gebruik het meegeleverde gereedschap om het wiel op zijn plaats aan te draaien.



4 Schroef de poot in de frameraail op de onderkant van de kast.



5 Het uiteinde van de poot is verstelbaar, wat het waterpas zetten vergemakkelijkt.

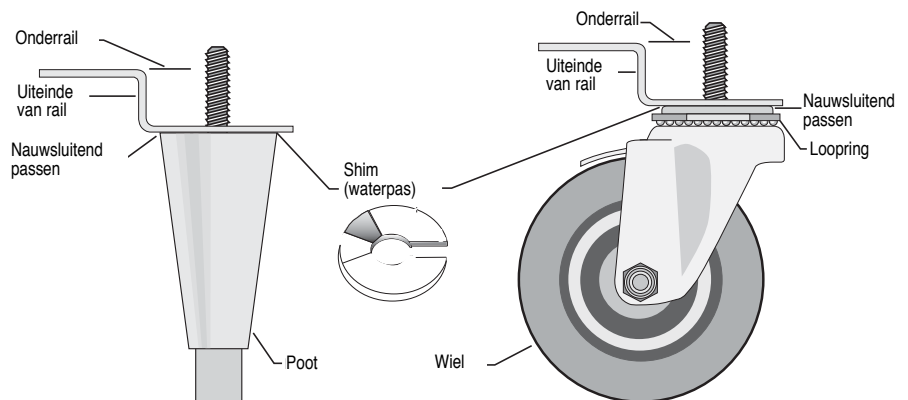

AANWIJZINGEN VOOR INSTALLATIE/GEbruIK

INSTALLATIE VAN OPTIONELE POTEN OP GDM-10-EN GDM-12-MODELLEN

Eindlocatie

- A. Plaats de hoeken van piepschuim achter de koeler als kussen en leg het apparaat voorzichtig op zijn achterkant.
- B. Verwijder het lamellenrooster door de vier kruiskopschroeven te verwijderen.
- C. Verwijder de vier bouten met een verstelbare sleutel van de pallet en zoek de vier wielen. De wielen zijn in de koeler geplaatst, in het blisterplastic.
- D. Installeer in elk van de vier draadgaten een wiel zoals aangegeven.

NB: Twee van de vier wielen zijn voorzien van de aanduiding 'F' voor Front (voor). Deze wielen hebben handremmen. Monteer deze wielen op de VOORKANT van het apparaat.

- E. Nadat alle wielen helemaal zijn ingeschroefd, plaatst u het rooster terug en zet u het apparaat rechtop; zet het op zijn uiteindelijke locatie.
- F. Zorg dat de twee voorwielen NAAR VOREN wijzen zoals afgebeeld en met de handremmen zijn vastgezet.

WAARSCHUWING:

Het apparaat kan voorover kantelen als procedure 'F' niet nauwgezet wordt gevolgd.

- G. De uiteindelijke locatie van het apparaat dient voldoende ventilatie te hebben. Voor situaties waarin de temperatuur boven 38 °C stijgt, is een afvoerventilator vereist.
- H. Zorg dat de afvoerslang(en) in de bak ligt (liggen).
- I. Trek de stekker en het snoer uit van onder de achterkant van de koeler (steek de stekker niet in het stopcontact).

WAARSCHUWING:

De garantie wordt **ONGELDIG** als de ventilatie onvoldoende is.

- J. Het apparaat dient zo dicht bij het stopcontact te worden geplaatst dat gebruik van verlengsnoeren **NOOIT** nodig is.

WAARSCHUWING:

Garanties voor de compressor worden ongeldig als het apparaat meer dan 1,98 m van het stopcontact is verwijderd.

- K. Goed waterpas zetten van uw TRUE-koeler is zeer belangrijk voor een goede werking. Een effectieve afvoer van condensaat en goede werking van de deuren zijn afhankelijk van de waterpaspositie. Stel de wielen bij of voeg shims toe.

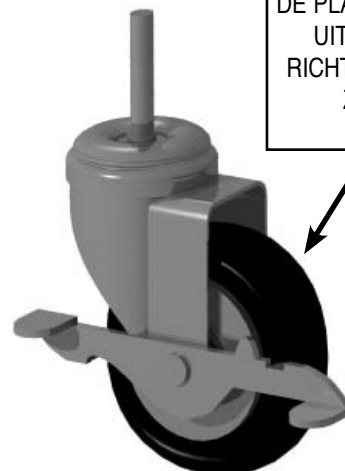

DE PLAATSING VAN HET WIEL IS UITERMATE BELANGRIJK. RICHT HET WIEL NAAR VOREN ZOALS AFGEBEELD.

AANWIJZINGEN VOOR INSTALLATIE/GEBRUIK

SCHUIFDEUREN

STAP 1

Gebruik de vergrendeling op de zijkant niet alvorens de schuifdeur te verwijderen. Er is spanning op de deurkoord nodig om deze gebruiksaanwijzingen uit te voeren. De deuren mogen niet verwijderd worden tenzij zij op de in deze instructies specifiek vermelde locaties worden geplaatst.

STAP 2

Modellen met twee deuren: Verschuif de voorste deur totdat deze gecentreerd op de kast staat. De deur mag niet worden verwijderd tenzij zij gecentreerd is. Zie afb. 1 voor deurrailopeningen en afb. 2 voor het centreren van de deur.

Modellen met drie deuren: Schuif de middelste deur naar rechts totdat het glas gecentreerd is met de linkerzijde van de rechterdeur. Zie afb. 3.



Afb. 1 (ALLEEN modellen met twee deuren)



Afb. 2 (ALLEEN modellen met twee deuren)



Afb. 3 (ALLEEN modellen met drie deuren)

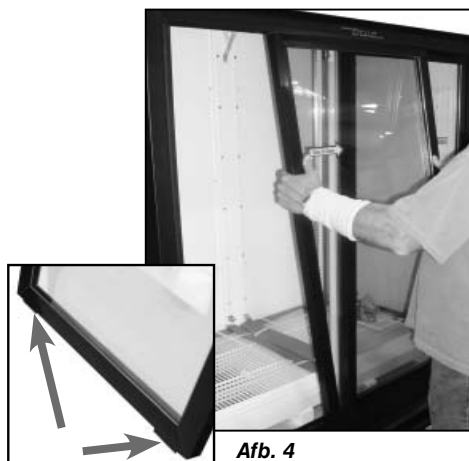

Afb. 4

Dankzij de pakking aan de onderkant van de deur blijft deze in de rails wanneer het apparaat op een ongelijkmatig oppervlak staat.

STAP 3

Til de deur na het centreren op en kantel de bovenkant van de deur naar achteren zodat de rollers uit de bovenste rail komen. Klap de onderkant van de deur uit de onderste rail. Verwijder vervolgens de deur en zet deze neer. Zie afb. 4.

(MODELLEN MET TWEE DEUREN - GA DOOR NAAR STAP 6)

STAP 4

Schuif de rechterdeur naar links totdat de linkerzijde op één lijn ligt met de linkerzijde van het TRUE-logo boven de deur. Zie afb. 5. Til de deur vervolgens op dezelfde manier als in afb. 4 op uit de rail.

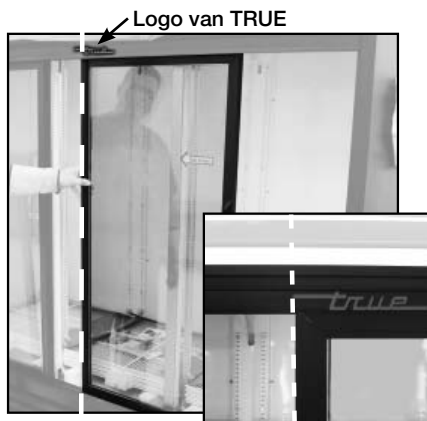

Afb. 5 (ALLEEN modellen met drie deuren)

STAP 5

Schuif de linkerdeur naar rechts totdat de rechterzijde op één lijn ligt met de kant van het TRUE-logo bovenaan op het deurframe. Zie afb. 6. Til de deur vervolgens op dezelfde manier als in afb. 4 op uit de rail.

STAP 6

Verwijder de deurkoord van de rolbeugel. Het zwarte plastic lipje dat de deurkoord vasthoudt, schuift uit langs achteren. Zie afb. 7 en 8.

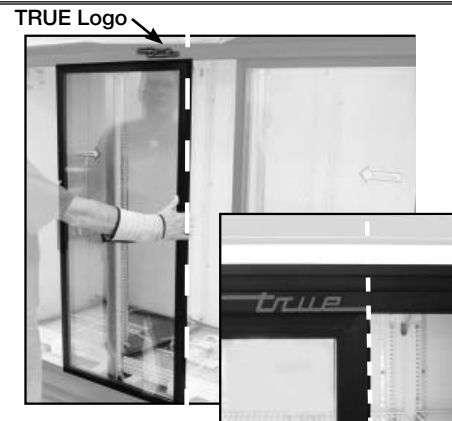

Afb. 6 (ALLEEN modellen met drie deuren)



Afb. 7



Afb. 8

STAP 7

Laat de deurkoord zich langzaam terugtrekken in de rail op de zijkant van de deur. De knoop aan het uiteinde van de deurkoord verhindert dat de koord helemaal in de deurrail wordt getrokken. Zie afb. 9.



Afb. 9

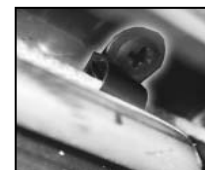

P-vormige clip houdt koord op zijn plaats (voorkomt schade aan de koord).

AFSTELLEN VAN SCHUIFDEUR

STAP 1

Controleer, nadat de kast op zijn definitieve plaats is geïnstalleerd en perfect waterpas staat, op openingen wanneer de schuifdeuren geheel gesloten zijn. In geval van openingen tussen de gesloten deuren en de kast, moeten de deuren worden afgesteld.

STAP 2

Draai de roller los met een 7/16 inch sleutel of een verstelbare sleutel en een inbussleutel van 1/8 inch en verschuif hem langs de sleufgaten. Zet de roller vast op zijn plaats na de afstelling. Zie afb. 10.



Afb. 10

AANWIJZINGEN VOOR INSTALLATIE/GEBRUIK

GELEIDERS EN STROOMKRINGEN
Koperdoorsnede voor spanningsval van 2% in voedingsstroomkringen

115 Volt ampère	<i>Afstand in feet tot middelpunt belasting</i>											
	20	30	40	50	60	70	80	90	100	120	140	160
2	14	14	14	14	14	14	14	14	14	14	14	14
3	14	14	14	14	14	14	14	14	14	14	14	12
4	14	14	14	14	14	14	14	14	14	12	12	10
5	14	14	14	14	14	14	14	12	12	12	10	10
6	14	14	14	14	14	14	12	12	12	10	10	10
7	14	14	14	14	14	12	12	12	10	10	10	8
8	14	14	14	14	12	12	12	10	10	10	8	8
9	14	14	14	12	12	12	10	10	10	8	8	8
10	14	14	14	12	12	10	10	10	10	8	8	8
12	14	14	12	12	10	10	10	8	8	8	8	6
14	14	14	12	10	10	10	8	8	8	6	6	6
16	14	12	12	10	10	8	8	8	8	6	6	6
18	14	12	10	10	8	8	8	8	8	8	8	5
20	14	12	10	10	8	8	8	6	6	6	5	5
25	12	10	10	8	8	6	6	6	6	5	4	4
30	12	10	8	8	6	6	6	6	5	4	4	3
35	10	10	8	6	6	6	5	5	4	4	3	2
40	10	8	8	6	6	5	5	4	4	3	2	2
45	10	8	6	6	6	5	4	4	3	3	2	1
50	10	8	6	6	5	4	4	3	3	2	1	1

Koperdoorsnede voor spanningsval van 2% in voedingsstroomkringen

230 Volt ampère	<i>Afstand in feet tot middelpunt belasting</i>											
	20	30	40	50	60	70	80	90	100	120	140	160
5	14	14	14	14	14	14	14	14	14	14	14	14
6	14	14	14	14	14	14	14	14	14	14	14	12
7	14	14	14	14	14	14	14	14	14	14	14	12
8	14	14	14	14	14	14	14	14	14	12	12	12
9	14	14	14	14	14	14	14	14	12	12	12	10
10	14	14	14	14	14	14	14	12	12	12	10	10
12	14	14	14	14	14	14	12	12	12	10	10	10
14	14	14	14	14	14	12	12	12	10	10	10	8
16	14	14	14	14	12	12	12	10	10	10	8	8
18	14	14	14	12	12	12	10	10	10	8	8	8
20	14	14	14	12	10	10	10	10	10	8	8	8
25	14	14	12	12	10	10	10	10	8	8	6	6
30	14	12	12	10	10	10	8	8	8	6	6	6
35	14	12	10	10	10	8	8	8	8	6	6	5
40	14	12	10	10	8	8	8	6	6	6	5	5
50	12	10	10	8	6	6	6	6	6	5	4	4
60	12	10	8	6	6	6	6	6	5	4	4	3
70	10	10	8	6	6	6	5	5	4	4	2	2
80	10	8	8	6	6	5	5	4	4	3	2	2
90	10	8	6	6	5	5	4	4	3	3	1	1
100	10	8	6	6	5	4	4	3	3	2	1	1

AANWIJZINGEN VOOR ELEKTRISCHE AANSLUITING

- A.** Voordat uw nieuwe apparaat op een voeding wordt aangesloten, dient u de ingangsspanning met een voltmeter te testen. Als u iets anders dan 100% van de nominale bedrijfsspanning meet, dient u het probleem onmiddellijk te verhelpen.
- B.** Alle apparaten hebben een snoer van 2,1 m en moeten altijd met de juiste bedrijfsspanning gevoed worden. Zie het gegevensplaatje op de kast voor deze spanning.

TRUE vereist gebruik van een zelfstandige stroomkring voor dit apparaat. Nalatigheid in deze doet de garantie vervallen.

WAARSCHUWING

De garanties voor de compressor komen te vervallen als de compressor doorbrandt vanwege een lage spanning.

WAARSCHUWING

De aarding van het stroomsnoer mag niet worden verwijderd!

NB

Bedradingsschema - Verwijder het lamellenrooster aan de voorkant om het bedradingsschema op de binnenwand van de kast te raadplegen.

AFSLUITING TUSSEN KAST EN VLOER

Stap 1 - Plaats de kast

Zorg voor een ruimte van 2,5 cm tussen de muur en de achterkant van de GDM koelkast voor goede ventilatie. Voor GDM vriezers is een ruimte van 7,5 cm tussen de muur en de achterkant van de kast afdoende voor de juiste ventilatie.

Stap 2 - Zet de kast waterpas

De kast dient van voren naar achteren en overdwars waterpas te staan. Plaats een waterpas op vier plaatsen op de bodem in de kast:

- A.** Plaats de waterpas op de bodem in de kast, bij de deuren. (De waterpas dient parallel aan de voorkant van de kast te liggen.) Zet de kast waterpas.
- B.** Plaats de waterpas achter op de bodem in de kast. (De waterpas dient parallel aan de achterkant van de kast te liggen.)
- C.** Verricht procedures zoals stap A en B door de waterpas op de bodem in de kast te leggen (langs de linker- en rechterwand; parallel aan de diepte van de koeler). Zet de kast waterpas.

Stap 3

Teken de omtrek van de onderkant van de kast op de vloer.

Stap 4

Breng de voorkant van de kast omhoog en zet hem op blokken.

Stap 5

Breng een strook door de NSF goedgekeurd afdichtmiddel (zie onderstaande lijst) aan op de vloer, 1,25 cm binnen de getekende omtrek. De strook moet

zo dik zijn dat het gehele kastoppervlak wordt afgedicht wanneer deze op het afdichtmiddel wordt neergezet.

Stap 6

Breng de achterkant van de kast omhoog en zet hem op blokken.

Stap 7

Breng afdichtmiddel aan op de vloer zoals beschreven in stap 5, aan alle drie de kanten.

Stap 8

Controleer of de ruimte tussen de kast en de vloer langs de gehele omtrek goed is afgedicht.

NB:

Vloeren van asfalt zijn zeer gevoelig voor chemische stoffen. Een laag tape op de vloer voordat u het afdichtmiddel aanbrengt, zal de vloer beschermen.

Door NSF goedgekeurde afdichtmiddelen:

1. Minnesota Mining #ECU800 Caulk
2. Minnesota Mining #ECU2185 Caulk
3. Minnesota Mining #ECU1055 Bead
4. Minnesota Mining #ECU1202 Bead
5. Armstrong Cork - Rubber Caulk
6. Products Research Co. #5000 Rubber Caulk
7. G.E. Silicone Sealer
8. Dow Corning Silicone Sealer

AANWIJZINGEN VOOR INSTALLATIE/GEBRUIK

OPSTARTEN

- A. De compressor is klaar voor gebruik. Steek de stekker van de koeler in het stopcontact.
- B. Met de thermostaat op stand 4 is de temperatuur in de koelkast ongeveer 2 °C. Laat het apparaat enige uren aanstaan zodat de gehele kast gekoeld is voordat u de stand van de thermostaat wijzigt.
- C. Overmatig gebruik van de thermostaat kan resulteren in bedrijfsproblemen. Mocht vervangen van de thermostaat vereist zijn, zorg dan dat deze van de TRUE-dealer of aanbevolen servicemonteur wordt aangeschaft.
- D. Een goede luchtstroom in uw TRUE-apparaat is belangrijk. Zorg dat u producten niet zo laag dat ze tegen de achterwand aan komen te liggen of op een afstand van minder dan 10 cm van de verdamperbehuizing worden geplaatst. De van de condensatorspiraal afkomstige gekoelde lucht moet langs de achterwand kunnen circuleren.

NB

Als de stekker van de koeler uit het stopcontact is getrokken of de koeler is uitgeschakeld, dient u vijf minuten te wachten voordat u hem weer inschakelt.

AANBEVELING

Het verdient aanbeveling het TRUE-apparaat twee à drie dagen leeg te laten draaien voordat u het vult. U weet dan zeker dat de bedrading en de installatie correct zijn en dat er zich geen transportschade heeft voorgedaan. Onze fabrieksgarantie geldt namelijk niet voor verlies van producten!

RESERVEONDERDELEN

TRUE heeft het serienummer van de kast van uw koeler geregistreerd. Als er tijdens de levensduur van uw koeler een onderdeel benodigd is, kunt u dit bestellen door het modelnummer en serienummer door te geven aan de firma waar u de koeler hebt gekocht. Gratis nummer: (800)-424-TRUE (direct voor afdeling Magazijn). (800)-325-6152 (alleen VS en Canada) of bel: (636)-240-2400.

GEBRUIK VAN DE SCHUIFDEUR

Bij het installeren en vullen van het apparaat en bij het verplaatsen van rekken dienen de schuifdeuren met de deurvergrendeling in open stand te worden vergrendeld. De deurvergrendeling bevindt zich op de binnenwand van het apparaat. (Zie afbeelding 1.)

Als de deur verwijderd dient te worden, opent u deze helemaal en zet u de deurvergrendeling omhoog. Til de deur vervolgens op uit de onderste rail en vervolgens uit het bovenste deurframe. (Zie afbeelding 2.) Haak het deurkoord los van de bovenkant van de deur. (Zie afbeelding 3.) Zet de deur opzij met de rollers op de onderkant omhoog. Zet de schuifdeur nooit op de rollers neer. Als de deur op de rollers staat, kan er schade ontstaan en zal de deur niet meer goed openen en sluiten. Om de deur te installeren, verricht u de bovenstaande stappen in omgekeerde volgorde.



Afbeelding 1.



Afbeelding 2.



Afbeelding 3.

AANPASSING VAN DE THERMOSTAAT UITSLUITEND OP GROTE HOOGTEN!

TERMINOLOGIE:

Cut-out - Registratie door de thermostaat van een temperatuur waarbij de compressor wordt uitgeschakeld.

Cut-in - Registratie door de thermostaat van een temperatuur waarbij de compressor wordt ingeschakeld.

BENODIGD GEREEDSCHAP

- Kruiskopschroevendraaier
- Inbussleutel van 5/64 in. of 2 mm
- T-7 Torx-sleutel

STAP 1

Trek de stekker van de koeler uit het stopcontact.

STAP 2

Verwijder de schroeven waarmee de thermostaat op het kastje linksonder in de kast is bevestigd (gezien vanaf de voorkant van de kast).

STAP 3

Trek hem voorzichtig uit de kast.

NB:

De werking van mechanische thermostaten wordt beïnvloed door grote hoogte. De temperaturen voor cut-in en cut-out liggen lager dan wanneer de thermostaat dichterbij zeeniveau wordt gebruikt.

STAP 4

Voor installatie op grote hoogte kan verhogen van de instelpunten vereist zijn. Om deze aanpassing te verrichten, steekt u het vereiste gereedschap in de stelschroeven en draait u deze een kwartslag rechtsom (met de klok mee). Hierdoor worden de temperaturen voor cut-in en cut-out met ongeveer 1,1 °C verhoogd.

STAP 5

Vergeet niet om de roze draad weer op de juiste aansluitklem te bevestigen wanneer u de thermostaat weer installeert.

Danfoss thermostaat (alleen afstelling op grote hoogte!)

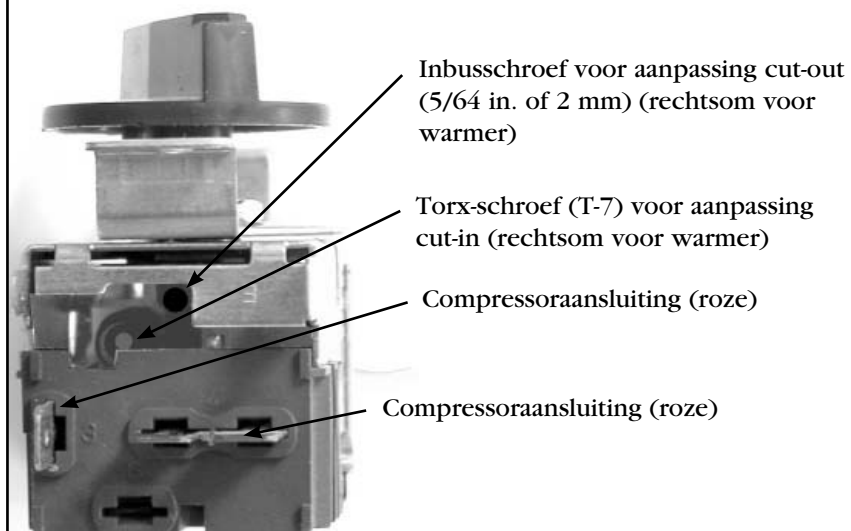

AANWIJZINGEN VOOR INSTALLATIE/GEBRUIK

INSTALLEREN EN GEBRUIK VAN REKKEN / PLAATS VAN LICHTSCHAKELAARS

INSTALLEREN VAN REKKEN EN ORGANIZERS:

Stap 1

- A. Haak de draagklemmen op de rekdragers. (zie afbeelding).
- B. Zet de vier draagklemmen op dezelfde afstand van de bodem zodat de rekken recht staan.
- C. Laat de voorzijde van de op zwaartekracht werkende TrueTrac-organizers zakken met het oog op een correcte invoer.

DRAADREKKEN:

De draadrekken worden met de dwarssteunen omlaag geplaatst.

NB:

De GDM-5-modellen hebben een luchtstroombescherming op de achterkant van de rekken om een ventilatieruimte aan de achterkant van de kast te behouden (zie afbeelding).

TrueTrac-ORGANIZERS:

TrueTrac-organizers voor GDM-koelkasten worden geleverd met een pakje draagklemmetjes. Plaats de klem op de achterzijde van de organizer (zie afbeelding) op het tegen de linker- of rechterbuitenwand rustende uiteinde.

Indien correct geïnstalleerd moet het klemmetje de achterzijde van de organizer scheiden van de achterwand binnen in de kast.

NB:

Er zijn geen klemmetjes nodig voor de middelste organizer van een GDM-69.

Stap 2

Plaats de rekken of organizers op de draagklemmetjes en controleer de plaatsing van alle hoeken.

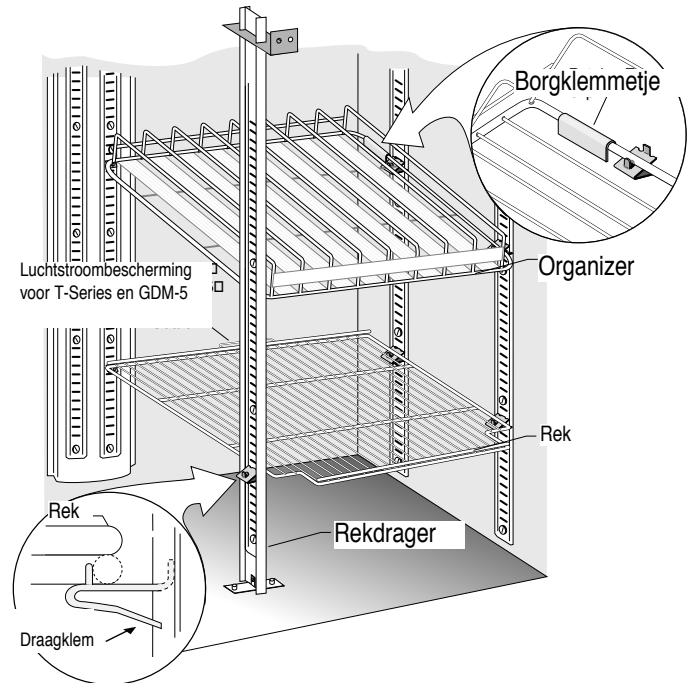

Installatietips voor schappen

1. Plaats alle draagklemmen alvorens de schappen te installeren.
2. Begin de schappen onderaan te installeren en eindig bovenaan.
3. Leg altijd eerst de achterzijde van de schap op de achterste draagklemmen en laat vervolgens de voorzijde zakken.

WAARSCHUWING

Gebruik geen tang of randomlegstempel bij het installeren van draagklemmen. Elke verandering aan een draagklem kan schappen onstabiel maken.



Plaats het bovenste lipje van de draagklem in het gepaste gaatje. Duw de onderzijde van de draagklem omhoog. Het onderste lipje van de draagklem past nauw. Het kan nodig zijn de draagklem voor de installatie onderaan samen te knijpen of iets te verdraaien. I.



PLAATS VAN DE LICHTSCHAKELAAR:

De plaats van de lichtschaakelaar is afhankelijk van het GDM-model. In de meeste GDM-modellen is de lichtschaakelaar in de kast, rechts op de bovenwand aangebracht. In de meeste gevallen is de lichtschaakelaar naast de thermostaat gemonteerd. Op GDM-49- en GDM-72-modellen is de lichtschaakelaar rechts van de verdamperbehuizing op de bovenwand aangebracht. Bij GDM-9-, GDM-5- en GDM-5PT-modellen bevindt de schakelaar zich links op de bovenwand. Op sommige GDM's voor gemakswinkels zit de schakelaar achter de schuifdeuren boven het lampje (bv. bij de GDM-33SSL-54 en de GDM-33CPT-54). G4SM-23-modellen hebben een extra schakelaar voor de draaiende displayrekken. De schakelaar van deze rekken bevindt zich in G4SM-23-modellen onder het reclamepaneel.

AANWIJZINGEN VOOR INSTALLATIE/GEBRUIK

INSTALLEREN VAN *TrueFlex*[®] FLESORGANIZERS (568 ml)

NB:

Zorg bij het installeren van schappen voor voldoende tussenruimte voor het laden en verwijderen van producten.

Stap 1

Installeer de draadschappen zodanig dat de achterste draagklemmen vier gleuven hoger liggen dan de voorste draagklemmen (zodat de flessen vanzelf uit het schap glijden). Vergeet niet om de achterste schapklemmen te installeren om te verhinderen dat de schappen naar voren schuiven (afbeelding 1).

Installatie van draagklemmetjes, aan weerszijden (positie van klemmetjes varieert afhankelijk van het model; GDM-12 afgebeeld).



Stap 2

Plaats de TrueFlex-organizer aan de zijde van het reservoir. Plaats de onderste lipjes tussen de eerste en de derde steun zoals afgebeeld (afbeelding 2).



Plaats de onderste lipjes tussen de eerste en de derde steun.

Stap 3

Druk stevig op de TrueFlex-organizer en schuif met uw hand langs de binnenzijde ervan totdat deze boven aan de schap op zijn plaats klikt (afbeelding 3). De lipjes zetten zich vast tussen de schapsteunen (afbeelding 3a).

Druk de organizer omlaag totdat de onderste lipjes op hun plaats klikken tussen de schapsteunen.



Stap 4

Lijn de tweede TrueFlex-organizer uit met de zijkant van de eerste en druk deze zoals boven op zijn plaats. Ga door totdat de schap gevuld is (afbeelding 4).



De lipjes klikken op hun plaats onder de schapsteunen.

NB:

De organizers vullen niet noodzakelijk de gehele breedte van de schap.

De lipjes klikken op hun plaats onder de schapsteunen.



Organizers met flesjes van 568 ml.

AANWIJZINGEN VOOR INSTALLATIE/GEBRUIK

GEBRUIK VAN DE ONTDOOITIMER VAN DE VRIEZER (Grasslin-timer)

AANBEVOLEN INSTELLINGEN VOOR ONTDOOIEN:

True Manufacturing heeft in de fabriek de ontdooitimer ingesteld op het aanbevolen tijd- en duurschema voor ontdooien. Bij alle koelapparatuur die werkt met een temperatuur van minder dan -1 °C zet zich rijp af op de verdamperspiraal, wat regelmatig ontdooien noodzakelijk maakt. Uw True-apparatuur is ontworpen met het oog op drie ontdooiperioden (06.00, 14.00 en 22.00 uur). Mocht wijzigen van deze ontdooitijden gewenst zijn, volg dan de onderstaande instellingsprocedures.

BENODIGD GEREEDSCHAP:

- Kruiskopschroevendraaier
- 1/4 inch dopsleutel

Plaats van de ontdooitimer:

Verwijder het lamellenrooster door de vier (4) schroeven op de hoeken te verwijderen.

Modellen met één deur:

De ontdooitimer bevindt zich rechtsonder achter het lamellenrooster (in de gegalvaniseerde elektrakast).

Modellen met twee deuren:

De ontdooitimer bevindt zich in het midden van de kast achter het lamellenrooster. De timer is links van de ballastkast (in de grijze timerkast) gemonteerd.

Modellen met drie deuren:

De ontdooitimer bevindt zich op de linkerstaander achter het lamellenrooster (in de grijze timerkast).

Instellen van de timer:

(TREK DE STEKKER VAN HET APPARAAT UIT HET STOPCONTACT!)

STEL DE TIJD NIET IN DOOR DE BUITENSTE RING TE VERDRAAIEN.

Draai de minutenwijzer rechtsom totdat de tijd van de dag op de buitenste ring in lijn staat met het driehoekje op de binnenste ring (twee-uurspositie).

Afstellen van de ontdooitimer:

(begintijd, eindtijd of -temperatuur)

Uw True-vriezer heeft een ontdooisysteem dat op basis van temperatuur wordt gestopt; de timerklok heeft daarnaast tevens een back-up voor beëindiging op basis van

tijd zodat de ontdooiperiode nooit langer dan dertig minuten duurt. Hoewel True ten minste drie ontdooiperioden van ten hoogste 30 minuten vereist, kan de procedure op deze pagina gevolgd worden voor instelling volgens uw vereisten.

Mededeling:

Als de timer niet wordt ingesteld op ten minste 3 ontdooiperioden per dag van 30 minuten elk, kan er zich overmatige rijp op de spiraal vormen. Dat kan resulteren in falen van het systeem en productverlies, wat niet door de garantie wordt gedekt.

Volg de onderstaande procedure om de instellingen naar wens aan te passen.

Bij intensief gebruik, hoge temperaturen en een hoge vochtigheidsgraad kunnen 4 ontdooicycli per dag gewenst zijn.

STAP 1

De witte schuifjes op de buitenkant van de timerklok zijn in de fabriek ingesteld op 06.00, 14.00 en 22.00 uur (6:00 am, 2:00 pm en 10:00 pm). Elk schuifje staat voor 15 minuten ontdooitijd. U ziet dat op elk ontdooitijdstip twee witte schuifjes voor 15 minuten elk verplaatst zijn, voor een totale ontdooiperiode van 30 minuten.

STAP 2

Om het tijdstip voor het begin van de ontdooicyclus te programmeren, verstelt u de witte schuifjes naar buiten om de ontdooitijd in te stellen. Om een ontdooiperiode te elimineren, verstelt u de witte schuifjes weer naar het midden van de ontdooitimer toe.

STAP 3

True beveelt driemaal per dag een ontdooicyclus van 30 minuten aan.

WAARSCHUWING:
Volg altijd de door de fabrikant aanbevolen instellingen bij het programmeren van het aantal en de duur van de ontdooicycli.

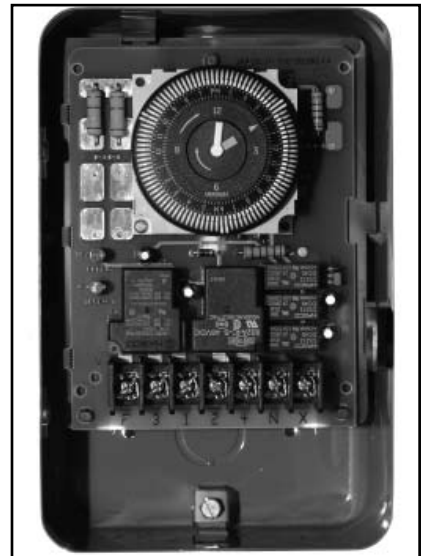

Afbeelding 1 Kast van de ontdooitimer

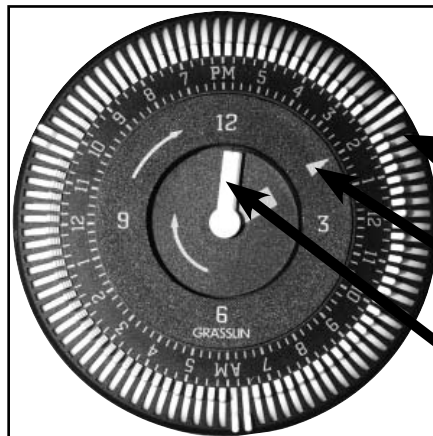

Afbeelding 2 Kast van de ontdooitimer

Buitenste ring. Elk schuifje staat voor 15 minuten ontdooitijd.

Tijd van de dag.

Binnenste ring.

AANWIJZINGEN VOOR INSTALLATIE/GEBRUIK

ALS DE COMPRESSOR NIET WERKT

1. Als er geen spanning op de aansluitklemmen van de compressor staat, volgt u het bedradingschema en controleert u terugwaarts vanaf de compressor tot de voeding waar de stroomkring onderbroken is.

2. Als er spanning op de aansluitklemmen van de compressor staat maar de compressor niet werkt, meet u de spanning op de aansluitklemmen van de compressor terwijl u de compressor probeert te starten.

Als de spanning op de aansluitklemmen van de compressor minder dan 90% van de spanning op het gegevensplaatje bedraagt, ontwikkelt de motor mogelijk onvoldoende koppel om te kunnen starten. Controleer op juiste koperdoorsnede, op loszittende elektrische verbindingen, op overbelasting van de stroomkring en of de voeding voldoende is.

3. Op eenfasecompressors kan een defecte condensator of defect relais verhinderen dat de compressor start. Als de compressor probeert te starten maar daar niet in slaagt of als u een zoemend geluid hoort, controleert u of de contacten van het relais beschadigd of doorgesmolten zijn. De relaiscontacten dienen tijdens de aanvankelijke startcyclus gesloten te zijn maar verbroken te worden nadat de compressor op gang is gekomen.

Haal de draden van het startrelais en de condensators los. Gebruik een hoogspanningsohmmeter om de geleiding in de relaisspoel te controleren. Vervang het relais als er geen geleiding is. Gebruik een ohmmeter om de weerstand over de relaiscontacten te meten. De contacten van een spanningsrelais zijn rustcontacten; die van een stroomrelais zijn arbeidscontacten. Als de meetwaarde op een van beide onjuist is, vervangt u het relais. Condensators die opgezwollen zijn, lekken of beschadigd zijn, dienen te worden vervangen.

Verifieer dat de condensators ontladen zijn voordat u ze inspecteert. Controleer op geleiding tussen de aansluitklem van elke condensator en de kast. Geleiding geeft aan dat er een kortsluiting is: de condensator dient te worden vervangen.

Vervang de startcondensator door een startcondensator waarvan u zeker weet dat deze goed is. Als de compressor dan wel start en goed draait, vervangt u de oorspronkelijke startcondensator.

Als er geen condensator tester beschikbaar is, kunt u een ohmmeter gebruiken om de bedrijfs- en startcondensators te controleren op kortsluiting of nullast schakelingen. Gebruik een ohmmeter die op de hoogste weerstandsschaal is ingesteld en sluit de meetstiften aan op de aansluitklemmen van de condensator.

a) Als de condensator in orde is, springt de indicator eerst naar nul en loopt hij vervolgens geleidelijk naar oneindig.

b) Als de indicator van de ohmmeter niet beweegt, heeft de stroomkring een nullast.

c) Als de indicator van de ohmmeter naar nul gaat en daar of op een lage weerstandswaarde blijft staan, is er kortsluiting. Defecte condensators dienen te worden vervangen.

4. Als de juiste spanning op de aansluitklemmen van de compressor staat en er geen stroomverbruik is, haalt u alle draden van de aansluitklemmen los en meet u de geleiding door de motorwikkelingen. Op compressors met eenfasemotor meet u de geleiding tussen aansluitklem C en R en aansluitklem C en S. Op compressors met ingebouwde beschermingen tegen leidingbreuk kan een open overbelastingsbescherming gebrek aan geleiding veroorzaken. Als de compressor warm is, wacht u een uur totdat de compressor is afgekoeld en controleert u opnieuw. Als de geleiding door alle motorwikkelingen niet bevestigd kan worden, dient de compressor te worden vervangen.

Controleer de aarde van de motor door de geleiding tussen de gemeenschappelijke aansluitklem en de behuizing van de compressor te meten. Als er aarde is, vervangt u de compressor.

5. Als de compressor een externe bescherming heeft, meet u de geleiding via de bescherming(en). Alle externe inherente beschermingen op compressors kunnen ter plaatse worden vervangen.

ALS DE MOTORCOMPRESSOR START MAAR VIA DE OVERBELASTINGSBESCHERMING HERHAALDELIJK TRIPT

1. Controleer de aanzuig- en afvoerdruk van de compressor terwijl deze draait. Verifieer dat de drukwaarden binnen de voor de compressor geldende grenzen vallen. Als de drukwaarden te hoog zijn, kan het nodig zijn om de condensator schoon te maken, het systeem te ontluchten, of de drukregelklep van de krukast te vervangen.

Een extreem lage aanzuigkracht kan een verlies van lading aangeven.

Op apparaten die geen onderhoudsvoorzietingen hebben waar u de drukwaarden kunt meten, controleert u of de condensator schoon is en de ventilator draait. Ook een extreme temperatuur van de aanzuig- en afvoerleiding kan abnormale bedrijfsomstandigheden aangeven.

2. Controleer de lijnspanning op de aansluitklemmen van de motor terwijl de compressor draait. De spanning dient binnen 10% van de nominale spanning op het gegevensplaatje te liggen. Wanneer de spanning buiten deze grenzen valt, dient de voeding tot het juiste bereik aangepast te worden of dient er een motorcompressor met andere elektrische eigenschappen te worden gebruikt.

3. Controleer het stroomverbruik terwijl de compressor draait. Onder normale bedrijfsomstandigheden zal het daadwerkelijke stroomverbruik zelden meer dan 110% van het op het gegevensplaatje vermelde stroomverbruik bedragen. Een overmatig stroomverbruik kan worden veroorzaakt door een lage spanning, slecht draaiende condensators of een defect startrelais. Vervolg op volgende pagina.

AANWIJZINGEN VOOR INSTALLATIE/GEBRUIK

4. Als alle bedrijfsomstandigheden normaal zijn, de voedingsspanning op de aansluitklemmen van de compressor in balans is en binnen de grenzen valt, de temperatuur van de krukast van de compressor binnen de normale grenzen ligt en het stroomverbruik binnen het gespecificeerde bereik valt, kan de motorbescherming defect zijn en dient deze te worden vervangen.

Als de bedrijfsomstandigheden normaal zijn en de compressor om onduidelijke redenen uitermate heet draait of als het stroomverbruik boven het normale bereik is en de bescherming herhaaldelijk doet trippen, is de compressor inwendig beschadigd en dient hij te worden vervangen.

ALS DE COMPRESSOR DRAAIT MAAR NIET KOELT

1. Controleer de koelmiddelvoorraad. Controleer of de oppervlakte van de verdamper gelijkmatig koud is of mogelijk plaatselijk niet van koelmiddel voorzien is. Een gebrek aan koelmiddel kan herkenbaar zijn aan lichte, sponzige rijp bij de verdamperinlaat. Voeg zo nodig koelmiddel toe.

2. Meet de aanzuigdruk van de compressor. Een abnormaal lage aanzuigdruk kan wijzen op een gebrek aan koelmiddel, een slecht werkende capillaire buis, een gebrek aan verdampervermogen (mogelijk vanwege ijsvorming of onvoldoende luchtstroom) of een gedeeltelijke verstopping in het systeem.

Gedeeltelijke verstoppingen in een droger of zeef zijn dikwijls herkenbaar aan rijp of een temperatuurdaling op de plaats van de verstopping vanwege de drukdaling in de leiding. Dit geldt alleen als de leiding op het punt van de verstopping vloeibaar koelmiddel bevat, aangezien temperatuurveranderingen vanwege verstopping worden veroorzaakt door de faseovergang van vloeistof in damp waar de druk verandert.

Abnormale verstoppingen in het systeem dienen verholpen te worden.

3. Meet de afvoerdruk van de compressor. Een abnormaal hoge afvoerdruk kan een verlies van vermogen veroorzaken en kan worden veroorzaakt door een vervuilde condensor, een slecht werkende ventilator of door lucht in het systeem.

4. Als de aanzuigdruk hoog is en de verdamper en condensor normaal werken, controleert u het stroomverbruik van de compressor. Als het stroomverbruik gelijk aan of hoger dan de op het gegevensplaatje vermelde waarde is, is de compressor in orde of zijn de kleppen van het apparaat mogelijk beschadigd.

Een stroomverbruik dat aanzienlijk lager is dan de op het gegevensplaatje vermelde waarde kan aangeven dat het inlaatmembraan of de verbindingstang in de compressor beschadigd is.

DIAGNOSE EN VERVANGEN VAN ONDERDELEN VAN DE VRIESKAST

1. Ontdooitimer

- A. Controleer of de motor van de timer draait.
- B. Controleer de contacten op de ontdooitimer.
- C. Controleer de geleiding van de magneetschakelaarwikkelingen om er zeker van te zijn dat er wordt omgeschakeld.
- D. Controleer of de schuifjes van de ontdooi-actuator op de juiste stand staan.
- E. Controleer of alle draden van de timer goed zijn bevestigd en niet gebroken zijn.

2. Ontdooiregelaar op de afvoerbak van de verdamper

A. Als de ontdooitijd altijd 35 minuten bedraagt (of welke periode dan ook voor de verstreken tijd is ingesteld), de ventilatormotoren niet vertraagd zijn na een ontdooicyclus en er is vastgesteld dat de magneetschakelaar in de ontdooitimer goed werkt, vervangt u de ontdooiregelaar in de verdamperruimte boven in de vriezer. Deze regelaar is

op de afvoerbak van de verdamper bevestigd.

3. Verwarmer spiraalontdooiing

A. Breng de verdamperkap omlaag. Koppel de spiraalverwarmer los door de draadmoeren los te halen op de plaats waar de verwarmer is aangesloten op de elektrische stroomkring van de vriezer in de verdamperruimte. Meet de geleiding van de verwarmer met een ohmmeter. Als de verwarmer defect is, knipt u de strips door waarmee de verwarmer op de spiraal is bevestigd en verwijdt u de verwarmer. Vervang hem door een nieuwe verwarmer, die u met de meegeleverde strips bevestigt.

4. Afvoerbuisverwarmer

A. Breng de verdamperkap omlaag. Koppel de afvoerbuisverwarmer los door de draadmoeren los te halen op de plaats waar de verwarmer is aangesloten op de elektrische stroomkring van de vriezer in de verdamperruimte. Controleer de afvoerbuisverwarmer met een ohmmeter.

B. Als de afvoerbuisverwarmer defect is, haalt u de afvoerbuis los van de vaste kunststof afvoer, verbuigt u de lippen waarmee de afvoerbak van de verdamper op de verdamperkap is bevestigd en brengt u de afvoerbak omhoog zodat de flexibele verwarmer zichtbaar is, trekt u de verwarmer uit de kunststof afvoerbuis en vervangt u hem. Sluit de verwarmer aan op de stroomkring in de verdamperruimte.

5. Kastthermostaat

A. Verwijder de twee schroeven op de rechterkant van de verdamperbehuizing, waarmee de montageplaat van de thermostaat is bevestigd. Reik achter de verdamperbehuizing op de thermostaatkant van de kast en trek het thermostaathuis uit de houder in de bovenwand van de kast. Koppel de draden van de thermostaat los. Meet de geleiding van de thermostaat en vervang hem als hij beschadigd is.

AANWIJZINGEN VOOR INSTALLATIE/GEBRUIK

Installeren van de lampenkap voor de GDM-10F en de GDM-12F

BENODIGD GEREEDSCHAP

- geen

- BELANGRIJK -

Zet de kast aan en laat hem op temperatuur komen voordat u de lampenkap installeert.

STAP 1

Zoek de rubberen pakking achter de lamphouder die op de verdamperbehuizing is gemonteerd. (Zie afbeelding 1.)

STAP 2

Pas de onderrand van de lampenkap in de onderste groef van de rubberen pakking en draai de lampenkap omhoog terwijl u de randen in de rest van de rechthoekige groef werkt. (Zie afbeelding 2-3.) (Schuif uw vingers onder de bovenranden van de rubberen pakking en druk het rubber over de bovenlip van de lampenkap.)

STAP 3

Verifieer dat de lampenkap goed in de rubberen pakking is gedrukt.

- NB -

Als de kast is uitgeschakeld en binnenin opwarmt, kan de lampenkap los komen te zitten en moet hij opnieuw geïnstalleerd worden. Volg daarbij bovenstaande instructies.



Lampenkap

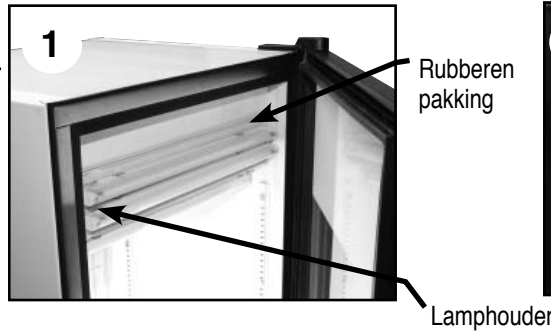

Installatie van flescontourhendel

BENODIGD GEREEDSCHAP

- Kruiskopschroevendraaier

LET OP

NIET de pakkingen van RF (radius front) koelers verwijderen.

STAP 1

Open de deur van de koeler en verwijder de magnetische deurpakking (nogmaals, behalve de pakkingen van RF-koelers) langs de zijde van de tegenover het scharnier liggende deur door de pakking uit de zwarte kunststof drager te trekken. U ziet nu twee schroefgaten waarin de hendel is bevestigd.

STAP 2

Neem de flescontourhendel uit de beschermende verpakking en verwijder de twee lange schroeven van de achterzijde van de hendel. Verwijder de kunststof afstandsrings van de schroeven en bewaar ze voor later.

STAP 3

Duw de schroef vanaf de achterzijde van de klapdeur door het onderste gaatje. Plaats op de schroef een 2 cm lange afstandsring en zet de schroef vast in het onderste gaatje van de contourhendel. Draai de schroef niet te vast aan.

NB

Dankzij de drie gaatjes in de contourhendel past deze op koelers van verschillende grootte. Gebruik slechts de twee op het deurframe van uw koeler passende gaatjes.

STAP 5

Plaats de magnetische pakking opnieuw in het geëxtrudeerde materiaal van de drager.

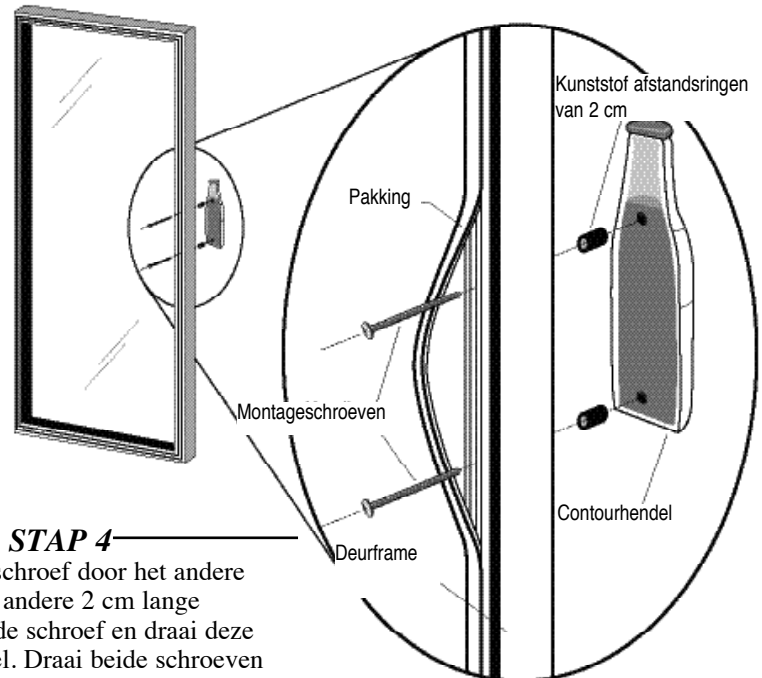

STAP 4

Duw de andere schroef door het andere gaatje. Plaats de andere 2 cm lange afstandsring op de schroef en draai deze vast op de hendel. Draai beide schroeven vast zodat de hendel vastzit, maar draai ze niet te vast aan.

ONDERHOUD EN REINIGING

ONDERHOUD EN REINIGING
REINIGEN VAN DE CONDENSOR

Bij gebruik van elektrische toestellen dienen elementaire veiligheidsvoorzorgen te worden getroffen, waaronder de volgende:

BENODIGD GEREEDSCHAP:

- Kruiskopschroevendraaier
- Stijve borstel
- Verstelbare sleutel
- Fles met lucht of CO₂
- Stofzuiger

Stap 1

Schakel de stroom van het apparaat uit.

Stap 2

MODELLEN MET SCHUIFDEUR: (Zie afbeelding 1.)

Verwijder het onderste lamellenrooster door de twee (2) schroeven op de onderste hoeken te verwijderen. (Oudere modellen hebben soms klemmen in plaats van schroeven.)

Draai de schroeven van de bovenste draaipennen los. Klap het lamellenrooster omhoog en neem de framehaken van de draaipennen aan de bovenkant van de lamellen.

MODELLEN MET KLAPDEUR: (Zie afbeelding 2.)

Verwijder het onderste lamellenrooster door de vier (4) schroeven te verwijderen. Zie afb. 3 en 4.

Stap 3

Verwijder de bouten waarmee de compressor op de framerails is verankerd en schuif hem voorzichtig uit. (De slangverbindingen zijn flexibel.)

Stap 4

Verwijder het vuil dat zich op de condensor en ventilator heeft afgezet met een stijve borstel.

Stap 5

Til het kartonnen scherm boven de ventilator bij de kunststofpluggen op en maak de condensor en ventilatorbladen voorzichtig schoon.

Stap 6

LOCATIES BINNEN:

Nadat u de condensor hebt schoongeborsteld, zuigt u het vuil van de condensor en van de vloer binnen op met een stofzuiger. (Zie afbeelding 3.)

LOCATIE BUITEN:

(Alleen GDM-33, GDM-47 en GDM-49.) Nadat u de condensor hebt schoongeborsteld, spuit u CO₂ door de condensor, van de kant van de vinnen in de richting van de ventilator. (Zie afbeelding 4.)

Stap 7

Plaats het kartonnen scherm weer terug. Schuif de compressor voorzichtig terug op zijn plaats en installeer de bouten.

Stap 8

Installeer het lamellenrooster op het apparaat met het juiste bevestigingsmateriaal en klemmen. Draai alle schroeven aan.

Stap 9

Schakel de stroom van het apparaat in en controleer of de compressor draait.



IAie afbeelding 1. Modellen met schuifdeur

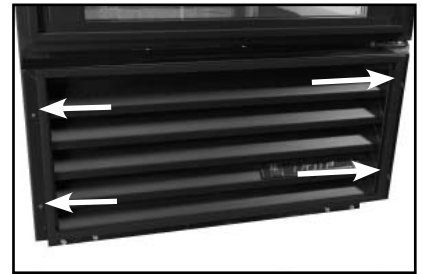

IAie afbeelding 2. Modellen met klapdeur



IAie afbeelding 3. Draai 4 kruiskopschroeven in het roosterframe los, zonder ze te verwijderen.

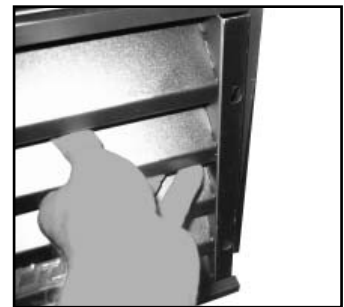

IAie afbeelding 4. Breng het rooster omhoog totdat het loskomt van de schroefgleuven.

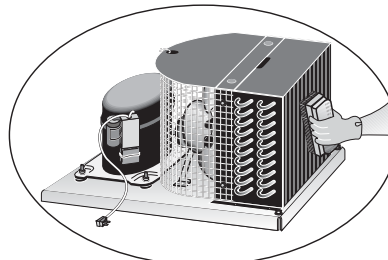

Afbeelding 3.

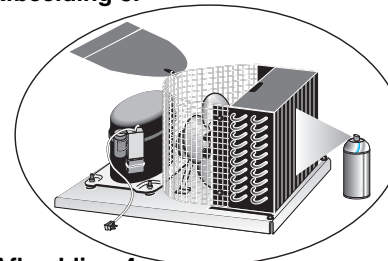

Afbeelding 4.

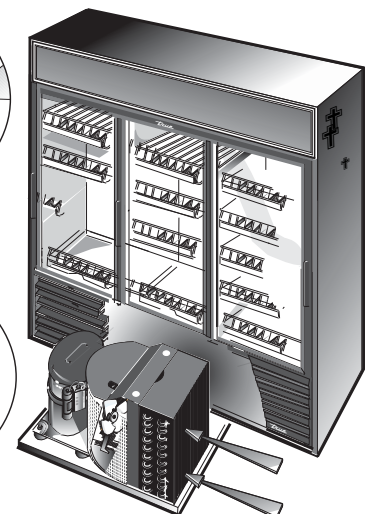

ONDERHOUD EN REINIGING

BELANGRIJKE INFORMATIE OVER GARANTIE

Condensors worden vuil en moeten om de 30 dagen worden schoongemaakt. Vuile condensors kunnen leiden tot uitvallen van de compressor, verlies van producten en verlies van omzet... wat niet onder de garantie valt.

Door de condensor schoon te houden, beperkt u onderhoudskosten tot een minimum en houdt u de elektriciteitskosten laag. De condensor dient regelmatig om de dertig dagen of naar vereist te worden schoongemaakt.

Er stroomt voortdurend lucht door de condensor, die vuil, pluizen, vet enz meevoert.

Een vuile condensor kan resulteren in defecten van onderdelen en de compressor, verlies van producten en verlies van omzet: zaken die NIET onder de garantie vallen.

Goede reiniging omvat het verwijderen van alle stof van de condensor. U doet dit met een zachte borstel, door de condensor te stofzuigen of met behulp van CO₂, stikstof of perslucht.

Neem contact op met uw onderhoudsdienst voor koelapparatuur als u er niet in slaagt het vuil goed te verwijderen.

Op de meeste apparaten is de condensor vanaf de achterkant van het apparaat toegankelijk. Het rooster van de kast dient te worden verwijderd om de condensor bloot te leggen.

De condensor ziet eruit als een groep verticale vinnen. U hoort door de condensor heen te kunnen kijken voor een apparaat dat op maximale capaciteit werkt. Plaats geen filtermateriaal voor de spiraal van de condensor. Zulk materiaal blokkeert de luchtstroom naar de spiraal net zoals vuil op de spiraal dat doet.

HET SCHOONMAKEN VAN DE CONDENSOR VALT NIET ONDER DE GARANTIE!

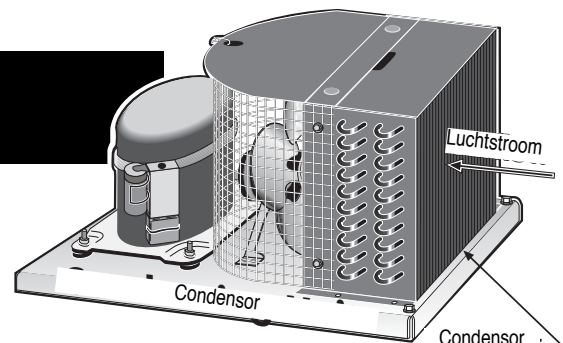

SCHOONMAKEN VAN DE CONDENSOR:

1. Schakel de stroom van het apparaat uit.
2. Verwijder het lamellenrooster.
3. Zuig of borstel alle vuil, pluizen en rommel van de vinnen van de condensor.
4. Als er zich een grote hoeveelheid vuil heeft vastgezet, kunt u de condensor met perslucht doorblazen. (WEES VOORZICHTIG om oogletsel te voorkomen. Gebruik van een beschermbril verdient aanbeveling.)
5. Vergeet wanneer u klaar bent niet om het lamellenrooster terug te plaatsen. Dit rooster beschermt de condensor.
6. Schakel de stroom van het apparaat weer in.

Mocht u vragen hebben, bel dan TRUE Manufacturing op het nummer +1 636-240-2400 en vraag naar de serviceafdeling. De serviceafdeling is bereikbaar van maandag t/m vrijdag, 07.30 tot 17.30 en op zaterdag van 08.00 tot 12.00 CST.

ONDERHOUD EN REINIGING

Onderhouden en reinigen van roestvaststalen apparatuur

LET OP: Gebruik geen staalwol, schurende of op chloor gebaseerde producten voor het schoonmaken van roestvaststalen oppervlakken.

- Zaken die roestvast staal aantasten

Er zijn drie elementaire zaken die de passieve laag van uw roestvast staal kunnen aantasten waardoor corrosie een probleem wordt.

- 1) Krassen van draadborstels, schrapers en staalsponsjes zijn enige voorbeelden van zaken die het roestvaststalen oppervlak kunnen schuren.
- 2) Afzettingen op uw roestvast staal kunnen vlekken achterlaten. Afhankelijk van uw locatie kan uw water hard of zacht zijn. Hard water kan vlekken achterlaten. Hard water dat verhit is, kan afzetting veroorzaken als het te lang blijft staan. Deze afzetting kan de passieve laag aantasten waardoor uw roestvast staal gaat roesten. Alle na het bereiden of serveren van gerechten achtergebleven afzettingen moeten zo snel mogelijk worden verwijderd.
- 3) Chloriden zijn aanwezig in keukenzout, voedsel en water. Reinigingsmiddelen voor huishoudelijk of commercieel gebruik zijn de ergste chloriden die u kunt gebruiken.

- Acht stappen die roest op roestvast staal kunnen helpen voorkomen:

1. Gebruik de juiste schoonmaakartikelen

Gebruik niet-schurende artikelen voor het schoonmaken van uw roestvaststalen producten. De passieve laag van het roestvast staal wordt niet aangetast door zachte doeken en kunststof schuursponsjes. In stap 2 leert u hoe u de polijstmarkeringen vindt.

2. Maak schoon in de richting van de polijstlijnen

Op sommige soorten roestvast staal kunt u polijstlijnen (een textuur) zien. Borstel altijd in de richting van de lijnen die u op sommige soorten roestvast staal kunt zien. Gebruik een kunststof schuursponsje of zachte doek als u de textuur niet kunt onderscheiden.

3. Gebruik alkali-, alkali-gechloreerde of chloridenvrije reinigingsmiddelen

Hoewel traditionele reinigingsmiddelen vaak veel chloriden bevatten, levert de bedrijfstak een groeiende keuze aan chloridenvrije reinigingsmiddelen. Als u niet weet wat het chloridengehalte van uw reinigingsmiddel is, kunt u dit bij de leverancier van het product navragen. Als men u vertelt dat uw huidige reinigingsmiddel chloriden bevat, vraag dan of men een alternatief heeft. Vermijd gebruik van reinigingsmiddelen met quaternaire zouten aangezien deze roestvast staal kunnen aantasten en putjes en roest kunnen veroorzaken.

4. Waterontharding

Onthard hard water waar mogelijk om afzetting te verminderen. Installatie van bepaalde filters kan corroderende en onaangenaam smakende bestanddelen verwijderen. Gebruik van zouten in een goed onderhouden wateronthardingsinstallatie kan tot voordeel strekken. Neem contact op met een specialist op het gebied van waterontharding als u niet weet welke behandeling voor uw water vereist is.

5. Houd uw keukenapparatuur schoon

Gebruik reinigingsmiddelen met de aanbevolen sterkte (alkali-, alkali-gechloreerde of chloridenvrije reinigingsmiddelen). Voorkom afzetting van hardnekkige vlekken door regelmatige reiniging.

Wanneer u water kookt met uw roestvaststalen apparatuur, wordt de meest waarschijnlijke oorzaak van schade gevormd door chloriden in het water. Verhitting van chloridenhoudende reinigingsmiddelen heeft dezelfde schadelijke gevolgen.

6. Spoel na

Bij gebruik van chloridenhoudende reinigingsmiddelen dient u onmiddellijk na te spoelen en af te drogen. Het verdient aanbeveling achterblijvende reinigingsmiddelen en water zo snel mogelijk af te nemen. Laat de roestvaststalen apparatuur aan de lucht drogen. Zuurstof helpt de passieve laag op het roestvaste staal behouden.

7. Gebruik onder geen beding waterstofchloride (zoutzuur) op roestvast staal.

8. Herstel/passiveer roestvast staal regelmatig

ONDERHOUD EN REINIGING

Onderhouden en reinigen van roestvaststalen apparatuur

Aanbevolen reinigingsmiddelen voor bepaalde situaties/omgevingen voor roestvast staal

- A) Zeep, ammoniak en een weinig met een doek of sponsje aangebracht detergens kunnen worden gebruikt voor normale reiniging.
- B) Een weinig Arcal 20, Lac-O-Nu of Ecoshine vormt een beschermlaag tegen vingerafdrukken en strepen.
- C) Cameo, talk, Zud First Impression worden aangebracht door in de richting van de textuurlijnen te poetsen voor hardnekkige vlekken en verkleuring.
- D) Easy-off en De-Grease It ovenreinigers zijn uitstekend geschikt voor het verwijderen van vet, vetzuren, bloed en vastgebakken etenswaren.
- E) Elk goed commercieel detergens kan worden aangebracht met een sponsje of doek om vet en olie te verwijderen.
- F) Benefit, Super Sheen en Sheila Shine zijn goed voor herstel/passivering.

NB:

Gebruik van reinigingsmiddelen voor roestvast staal of gelijksoortige oplosmiddelen op onderdelen van kunststof wordt afgeraden. Warm zeepsop is voor deze onderdelen voldoende.

VERVANGEN VAN LAMPEN

IDL (Integrated Door Lighting; geïntegreerde deurverlichting)

WAARSCHUWING:

Schakel de stroom van de kast uit voordat u de lampen vervangt.

IDL INTEGRATED DOOR LIGHTING; geïntegreerde deurverlichting):

- Knijp in de kunststof lampenkap en trek hem van de deur los (zie afb. 1).
- Duw de lamp omlaag terwijl u de veergeladen lamphouder omhoog trekt. Zo verkrijgt u genoeg speling om de lamp te verwijderen (zie afb. 2).



IDL (Integrated Door Lighting; geïntegreerde deurverlichting)



IDL (Integrated Door Lighting; geïntegreerde deurverlichting)

Free Manuals Download Website

<http://myh66.com>

<http://usermanuals.us>

<http://www.somanuals.com>

<http://www.4manuals.cc>

<http://www.manual-lib.com>

<http://www.404manual.com>

<http://www.luxmanual.com>

<http://aubethermostatmanual.com>

Golf course search by state

<http://golfingnear.com>

Email search by domain

<http://emailbydomain.com>

Auto manuals search

<http://auto.somanuals.com>

TV manuals search

<http://tv.somanuals.com>