



StarryNight

Cool Moisture Humidifier

USE AND CARE MANUAL



- ♥ Self-regulating evaporative system
- ♥ Filters impurities from the water
- ♥ Multiple output settings

If you have any questions about the operation of your Vicks Starry Night Cool Moisture Humidifier, call our toll-free Consumer Relations line at 1-800-VAPOR-1-2 or e-mail us at Consumerrelations@kaz.com.

IMPORTANT!

READ AND SAVE THESE INSTRUCTIONS

Download from www.Somanuals.com. All Manuals Search And Download.

**V3700
Series**

IMPORTANT SAFETY INSTRUCTIONS

READ AND SAVE THESE IMPORTANT SAFETY INSTRUCTIONS BEFORE USING THIS APPLIANCE

WHEN USING ELECTRICAL APPLIANCES, BASIC PRECAUTIONS SHOULD ALWAYS BE FOLLOWED TO REDUCE THE RISK OF FIRE, ELECTRICAL SHOCK AND INJURY TO PERSONS, INCLUDING THE FOLLOWING:

- 1.** The appliance should always be placed on a firm, flat, waterproof surface at least four feet away from bedside, six inches from the wall and out of reach of patient, children and pets. Be sure the appliance is in a stable position and the power cord is away from heated surfaces and out of the way to prevent the Humidifier from being tipped over.
- 2.** The appliance should not be left unattended in a closed room since air could become saturated and leave condensation on walls and furniture. Leave room door partly open. Do not aim mist nozzle directly at children, walls or furniture.
- 3.** Before using the appliance, extend the cord and inspect for any signs of damage. Do not use the unit if the cord has been damaged.
- 4.** The appliance has a polarized plug (one blade is wider than the other) as a safety feature. This plug will fit into a polarized outlet only one way. If the plug does not fit fully into the outlet, reverse the plug. If it still does not fit, contact a qualified electrician. Do not attempt to defeat this safety feature.
- 5.** To avoid fire or shock hazard, plug the appliance directly into a 120V AC electrical outlet.
- 6.** The appliance should always be unplugged and emptied when not in operation or while being cleaned. Shut off and unplug humidifier before moving. Do not move or tilt humidifier while it is in operation. Plug and unplug unit with dry hands. Never pull by cord.
- 7.** Do not operate the appliance without water. Turn off and unplug unit when tank is empty.
- 8.** Caution: To avoid the risk of fire, shock or personal injury, do not use an extension cord.
- 9.** Appliance requires regular cleaning. Refer to and follow cleaning instructions.
- 10.** Do not operate outdoors; this appliance is intended for indoor use.
- 11.** Do not cover or insert objects into any openings on the unit.
- 12.** Do not attempt to repair or adjust any electrical or mechanical functions on this appliance. Doing so will void your warranty.
- 13.** For residential use only.

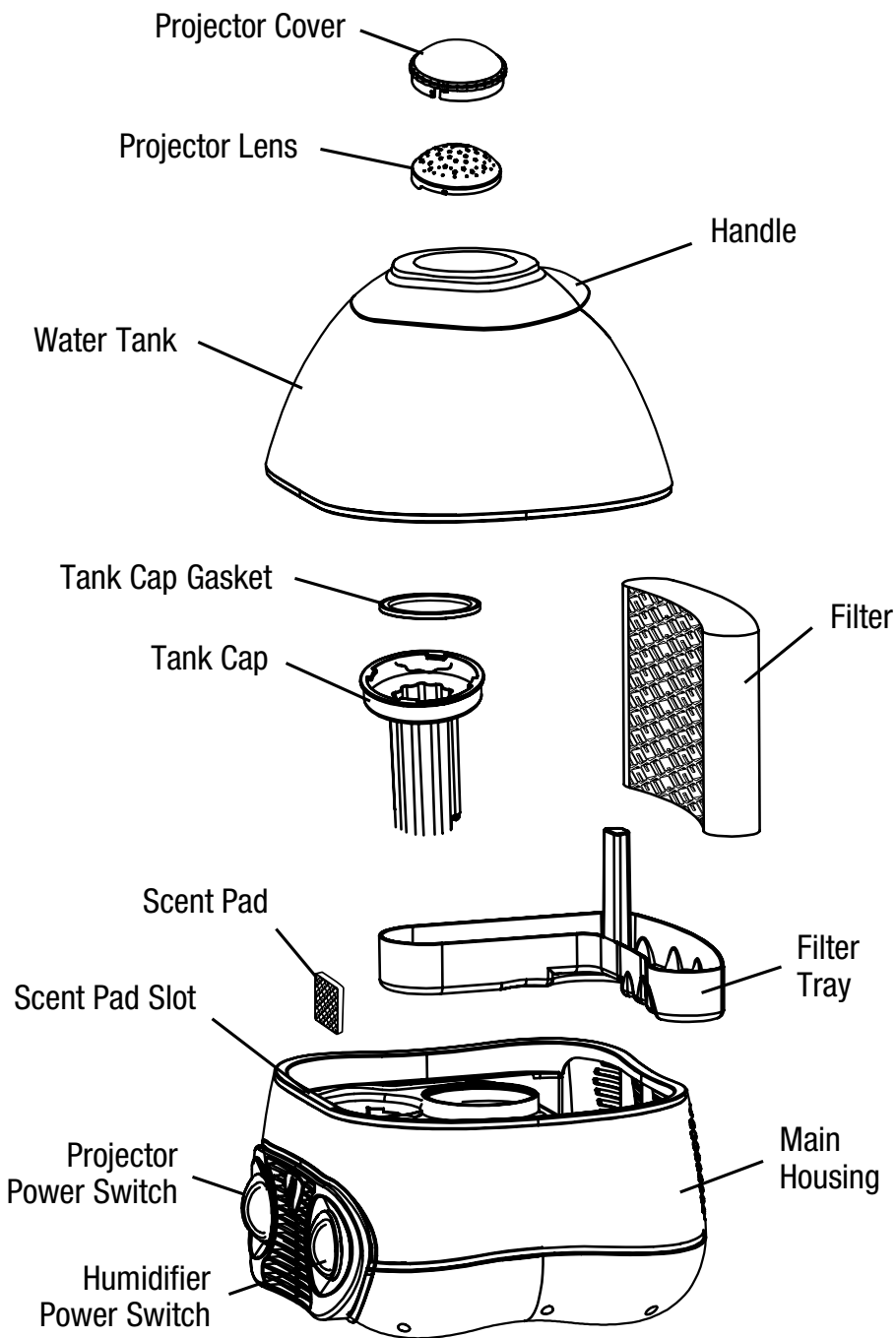

SETTING UP YOUR HUMIDIFIER

Placement

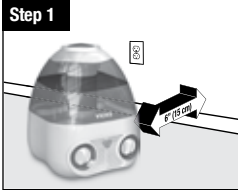

Select a firm, level location at least 6" (15cm) from any walls for proper airflow. Place the humidifier on a water-resistant surface, as water can damage furniture and some flooring.

Kaz will not accept responsibility for property damage caused by water spillage.

Soak Filter



Remove tank and set aside. Remove filter from humidifier and soak the filter in cool water.

DO NOT wring filter.



Remove filter tray from unit before installing the wet filter.



Fold filter flat. Insert wet filter into filter tray. Place filter tray back in humidifier.

Scent Pad



Remove tank and locate Scent Pad slot.



If there is a used scent pad in the slot carefully remove it. Replace with a new scent pad. Carefully open scent pad bag taking care to hold pad using bag. Use care not to come in direct contact with new scent pad.



Insert scent pad with angled side facing downward into the scent pad slot. You can use the bag as a holder during insertion.

Vicks Scent Pads work with heat to gradually release soothing aromatic vapors. One complimentary menthol vapor scent pad is included with your unit.

Recommended Usage for the Vicks Menthol Scent Pad (VSP-19/VSP-19-CAN):

- Not recommended for infants under 10 pounds.
- For children between 10-22 pounds do not use more than 2 pads in a 24 hour period.

SETTING UP YOUR HUMIDIFIER (CONT'D.)

Scent Pad

WARNING: Do not rub face or eyes after touching scent pad. Do not put fingers in mouth after touching scent pad. Oils in the pad could act as an irritant to eyes.

WARNING: As long as your humidifier is on, the scent pad heater will also be activated. This area can be warm to the touch.

INGREDIENTS: Eucalyptus Oil, Menthol, Glycol, Cedar Leaf Oil & Others

NOTE: Replace with Vicks Scent Pads, models VSP-19/VSP-19-CAN or Vicks Sleepy Time Vapopad VBR-5, available at most retailers or through Kaz Consumer Relations or www.kaz.com.

Fill Tank



Turn tank upside-down.
Remove tank cap by turning counter-clockwise ↺.



Fill tank with cool tap water.
Replace tank cap. Tighten by turning clockwise ↻.
Place tank back on humidifier.



Once the filled water tank has been placed on the unit do not move humidifier. Doing so could cause leakage and spills.

Do Not Use Hot Water when Filling Humidifier

OPERATING YOUR HUMIDIFIER

Power



With the power switch in the OFF position, plug the filled humidifier into a polarized 120V outlet. **DO NOT FORCE THE POLARIZED PLUG INTO THE OUTLET;** it will only fit one way.

DO NOT plug in humidifier with wet hands to avoid electric shock.

Output



Set fan speed to desired output:

High (☀️) Max Moisture

Low (🌙) Night time sound sleep mode

Starry Night Projector



Turn the power switch to the on position to activate the starry night projector

Note: Projector can be operated independently of the humidifier.

CHANGING YOUR FILTER

NOTE: It is recommended that all maintenance be done in the kitchen or bathroom on a water resistant surface. Remove water tank from unit before moving.

The filter should be changed every 1-3 months depending on your water quality. Keep in mind, depending on your water quality, mineral deposits can still clog or discolor the filter, affecting its life and that of the humidifier.

To change the filter:



Step 1
Uses replacement filter WF2.



Step 2
Turn off and unplug your humidifier.



Step 3
Remove the water tank and filter tray.



Step 4
Remove filter tray from unit. Discard old filter and set filter tray aside.



Step 5
Soak new filter in cool water.

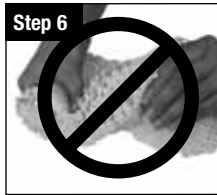

Step 6
DO NOT wring filter.



Step 7
Insert new filter into filter tray. Place filter tray back in humidifier.

NOTE: For best fit and performance remove filter tray from the humidifier and insert presoaked new filter.



Step 8
Replace the water tank.

WICKING FILTER MAINTENANCE

Wicking Filter performance will diminish depending on the mineral content of the water and the amount of airborne dust in the environment.

IMPORTANT: CHECK WICKING FILTER REGULARLY. Any of the following conditions indicate that it is time to replace the Wicking Filter.

- A buildup of impurities and minerals on the Wicking Filter (evidenced by discoloration of the Wicking Filter)
- An appreciable decrease in Humidifier output
- The top of the Wicking Filter is not moist to the touch
- The Wicking Filter has large holes or tears

The Wicking Filter should be replaced at least one or two times during the season, depending on usage, mineral content of the water and the environment. We encourage you to only use a Kaz Model WF2 Replacement Wicking Filter. The use of other Wicking Filters may lead to substandard performance.

CLEANING

Cleaning involves two steps, **SCALE REMOVAL** and **DISINFECTING**. Be sure to perform these in the proper order to avoid harmful chemical interactions.

NOTE: REMOVE FILTER BEFORE CLEANING.
Failure to remove filter during cleaning will destroy the filter

SCALE REMOVAL (Recommend this process be performed on a weekly basis)



Turn off and unplug your humidifier.



Remove and empty water tank.

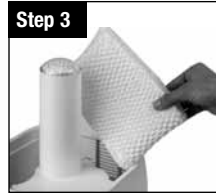

Remove filter and set aside.



Remove Filter Tray and fill filter tray and water tank with undiluted vinegar and soak for 10-15 minutes.



Using undiluted vinegar wipe base thoroughly.



Rinse water tank, filter tray and base thoroughly with water to remove scale.

DISINFECTING (Recommend this process be performed on a weekly basis)



Turn off and unplug your humidifier.



Remove and empty water tank.

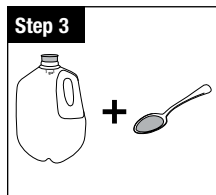

Remove filter and set aside
Dilute 1 tablespoon (TBS) of bleach in 1 gallon of cool water



Fill water tank with water and bleach solution.
Remove water tray from unit and fill with the remaining water and bleach solution.
Wipe base with the same solution.

CLEANING (CONT'D.)

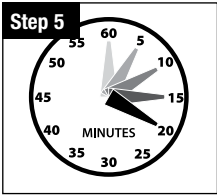

Let stand for 20 minutes.



Rinse water tray and water tank thoroughly with water until the smell of bleach is gone.

NOTES: The use of other water treatment products and chemicals may cause deterioration of the filter or damage the humidifier, thereby hindering the humidifier's effectiveness.

END-OF-SEASON CARE AND STORAGE

- Follow the CLEANING instructions when the humidifier will not be used for at least one week or more, or at the end of the season.
- At the end of the season, remove and throw away the filter; do not store with a used filter.
- Dry the humidifier completely before storing. DO NOT store with water inside the Base or Water Tank.
- Pack the unit in its original carton and store in a cool, dry location.
- Before next use, remember to clean your humidifier and install a new filter.

CONSUMER RELATIONS

Mail questions or comments to:

Kaz USA, Inc.
Consumer Relations Dept.
250 Turnpike Road, Southborough, MA 01772

Please be sure to specify model number.

Call us toll-free at: 1-800-477-0457; E-mail: consumerrelations@kaz.com
Or visit our website at: www.kaz.com

To Order Replacement Parts

V3700-**Star Projector Cover**

V3700-**Star Projector Lens**

V3700G-**Star Projector Lens (green)**

V3700P-**Star Projector Lens (purple)**

V3700-**Filter Tray**

Replacement Menthol Scent Pads-**VSP-19/VSP-19-CAN**

Replacement Soothing Sleepy Time Scent Pads **VBR-5**

Replacement filter part number **WF2**

V3700-**Tank**

V3700G-**Tank (green)**

V3700P-**Tank (purple)**

V3700-**Tank Cap**

STOP: IF YOU EXPERIENCE A PROBLEM, PLEASE CONTACT KAZ CONSUMER RELATIONS OR SEE YOUR WARRANTY.

ELECTRICAL RATINGS

The Vicks® models are rated at 120V, 60 Hz.

NOTE: DO NOT ATTEMPT TO OPEN THE MOTOR HOUSING YOURSELF. DOING SO MAY VOID YOUR WARRANTY AND CAUSE DAMAGE TO THE HUMIDIFIER OR PERSONAL INJURY.

TROUBLESHOOTING

Q: I hear the fan turning, but I don't see any mist. Is my humidifier operating properly?

A: Dry air is pulled through the system and a fan disperses invisible, moisture balanced air. There is no "mist" emitted. When operating normally you will feel only cool air coming from the unit. Monitor the water level in your Tank/ Base. If you notice a decrease in the Water Tank over 24 hours then the unit is operating normally.

Q: My unit has been running for several hours. I hear the fan spinning, but I do not notice the water level in the tank decreasing.

A: First, check the filter to ensure it is wet. If the pad appears dry, remove it from the Base and gently rinse under cool water. Reposition wet filter in the Base. You may also want to note the current moisture level in your home. If the humidity level is over 60% the unit will not put out much moisture as your air is already saturated.

Q: My filter has turned light brown and rust colored. Do I need a new filter?

A: Probably not. Since your filter has been made with Protec™ antimicrobial the change in color indicates only a mineral deposit. Soak filter in a sink full of cool water to help break up deposits. The discoloration may remain but will not affect the humidifier's performance.

Q: My humidifier doesn't appear to be as clean as when I first purchased and/or I'm smelling an unpleasant odor. What should I do?

A: If you have been using your humidifier regularly for over 30 days, follow the cleaning instructions.

Q: How do I know if it's time to replace my filter?

A: A buildup of impurities and minerals on the Wicking Filter (evidenced by discoloration of the Wicking Filter), an appreciable decrease in Humidifier output, the top of the Wicking Filter is not moist to the touch, the Wicking Filter has large holes or tears.

Q: I recently bought my humidifier and it is operating properly. The fan is running and the water level in the tank is decreasing but the room still feels very dry.

A: If you have just started using your humidifier it will take a few days to return the normal moisture balance to your room. Wood furniture, flooring, carpeting and other objects in the room will absorb moisture before it can re-saturate the air. If you run this humidifier with the door open you may be humidifying a larger area than this humidifier was intended for. Try running with the doors closed. If your house does not have adequate insulation this could effect the amount of moisture your room is maintaining

Q: I'd like to know what my relative humidity level is in my house, how can I obtain this information?

A: You can purchase a device such as the Vicks V70/V70-CAN, called a hygrometer that will display the relative humidity level in your room.

3 YEAR LIMITED WARRANTY

You should first read all instructions before attempting to use this product.

- A.** This 3 year limited warranty applies to repair or replacement of product found to be defective in material or workmanship. This warranty does not apply to damage resulting from commercial, abusive, unreasonable use or supplemental damage. It also does not apply to the filter or Protec™ Cleaning Cartridge. Defects that are the result of normal wear and tear will not be considered manufacturing defects under this warranty.

KAZ IS NOT LIABLE FOR INCIDENTAL OR CONSEQUENTIAL DAMAGES OF ANY NATURE. ANY IMPLIED WARRANTY OF MERCHANTABILITY OR FITNESS FOR A PARTICULAR PURPOSE ON THIS PRODUCT IS LIMITED IN DURATION TO THE DURATION OF THIS WARRANTY.

Some jurisdictions do not allow the exclusion or limitation of incidental or consequential damages or limitations on how long an implied warranty lasts, so the above limitations or exclusions may not apply to you. This warranty gives you specific legal rights, and you also may have other rights which vary from jurisdiction to jurisdiction. This warranty applies only to the original purchaser of this product from the original date of purchase.

- B.** At its option, Kaz will repair or replace this product if it is found to be defective in material or workmanship. Defective product should be returned to the place of purchase in accordance with store policy. Thereafter, while within the warranty period defective product may be returned to Kaz.

- C.** This warranty does not cover damage resulting from any unauthorized attempts to repair or from any use not in accordance with the instruction manual.
- D.** Return defective product to Kaz, Incorporated with a brief description of the problem. Include proof of purchase and a \$10 US/\$15.50 CAN check or money order for handling, return packing and shipping charges. Please include your name, address and a daytime phone number. **You must prepay shipping charges.** Send to:

In U.S.A.:

Kaz USA, Inc.
Attn: Returns Department
4755 Southpoint Drive
Memphis, TN 38118
USA

In Canada:

Kaz Canada, Inc.
Attn: Returns Department
510 Bronte Street South
Milton, ON L9T 2X6
Canada



Nuit étoilée

Humidificateur à vapeur froide

MANUEL D'UTILISATION ET D'ENTRETIEN



- ♥ Système d'évaporation autorégulateur
- ♥ Filtrage des impuretés de l'eau
- ♥ Débit de vapeur réglable

Pour toute question concernant le fonctionnement de l'humidificateur à vapeur froide Nuit étoilée Vicks, appeler sans frais notre Service à la clientèle au 1-800-VAPOR-1-2 (1 800 827-6712) ou bien envoyer un courriel à Consumerrelations@kaz.com.

IMPORTANT!

LIRE ET CONSERVER CES INSTRUCTIONS

Download from [Www.Somanuals.com](http://www.Somanuals.com). All Manuals Search And Download.

**Série
V3700**

CONSIGNES DE SÉCURITÉ IMPORTANTES

LIRE CES MESURES DE SÉCURITÉ IMPORTANTES AVANT D'EMPLOYER L'APPAREIL ET LES GARDER

L'UTILISATION DES APPAREILS ÉLECTRIQUES NÉCESSITE L'OBSERVATION DE PRÉCAUTIONS ÉLÉMENTAIRES POUR MINIMISER LES RISQUES D'INCENDIES, DE CHOC ÉLECTRIQUES ET DE BLESSURES CORPORELLES, DONT LES SUIVANTES:

1. Toujours placer l'appareil sur une surface rigide, plane, d'aplomb et insensible à l'humidité, à au moins 1,2 m (4 pi) d'un chevet, 15 cm (6 po) des murs et hors de portée des malades, enfants et animaux de compagnie. Veiller à ce qu'il soit parfaitement stable, que son cordon d'alimentation soit éloigné des surfaces chaudes et n'entrave pas le passage, afin d'empêcher tout risque de basculement.
2. Surveiller assidûment tout appareil qui fonctionne dans une pièce fermée – l'air pourrait devenir saturé et la condensation, perler sur meubles et murs. Entr'ouvrir la porte de la pièce. Ne pas orienter la vapeur vers les enfants, murs ou meubles.
3. Avant l'emploi, dérouler le cordon et l'examiner soigneusement pour déceler tout signe de dégradation. Ne pas se servir de l'appareil si son cordon est abîmé.
4. Cet appareil est équipé d'une fiche polarisée (une branche est plus large que l'autre). La fiche n'enfoncé dans les prises polarisées que dans un sens. Si la fiche ne pénètre pas totalement dans la prise, retourner la fiche. Si elle ne rentre toujours pas complètement dans la prise, avoir recours aux services d'un électricien agréé. Ne pas essayer de contourner cette mesure de sécurité.
5. Pour éviter incendie ou choc électrique, brancher l'appareil directement sur la prise de courant alternatif de 120 volts.
6. Toujours débrancher l'appareil et vider son réservoir entre utilisations et pour le nettoyer. L'éteindre et le débrancher avant de le déplacer. Ne pas le bouger ou l'incliner pendant son fonctionnement. Le brancher et le débrancher avec les mains sèches. Ne jamais tirer sur le cordon même.
7. Ne pas faire fonctionner cet appareil sans eau. L'éteindre et le débrancher lorsque son réservoir est vide.
8. Attention: Pour éviter tout risque d'incendie, de choc électrique ou de blessures corporelles, ne pas employer de cordon prolongateur.
9. L'appareil doit être nettoyé régulièrement. Voir et observer les instructions fournies.
10. Ne pas l'employer au grand air, il est destiné à servir à l'intérieur.
11. Ne couvrir aucun orifice de l'appareil et ne rien y insérer dans les orifices.
12. Ne pas essayer de réparer ou d'ajuster toute fonction électrique ou mécanique de l'appareil, sous peine d'annulation de la garantie.
13. Cet appareil est réservé à l'utilisation résidentielle.

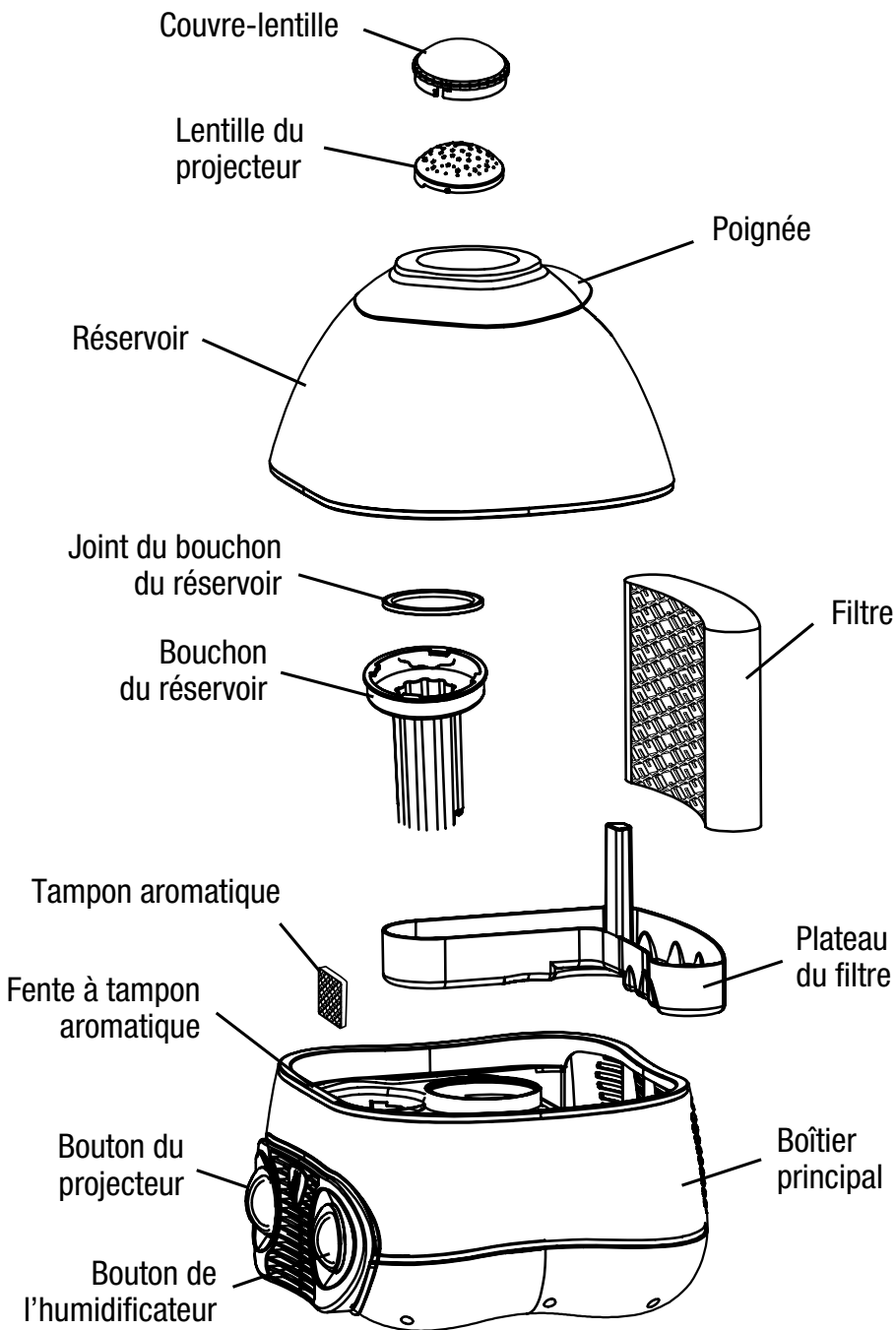

MISE EN PLACE DE L'HUMIDIFICATEUR

Positionnement

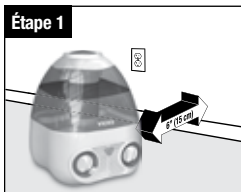

Choisir un endroit plan et d'aplomb, à au moins 15 cm (6 po) des murs afin de ne pas entraver la circulation de l'air. Poser l'appareil sur une surface imperméable car l'eau peut abîmer certains meubles et planchers.

Kaz n'accepte aucune responsabilité pour les dommages matériels que cause l'eau.

Trempage du filtre



Retirer le réservoir et le mettre de côté. Sortir le filtre de l'appareil et le faire tremper dans l'eau tiède.

NE PAS essorer le filtre.



Sortir le plateau de l'appareil avant de placer le filtre mouillé.

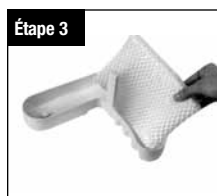

Plier le filtre à plat. Insérer le filtre mouillé dans le plateau. Remettre le plateau dans l'appareil.

Tampon aromatique



Retirer le réservoir et trouver la fente à tampon aromatique.



S'il y a un tampon usé dans la fente, le retirer avec soin. Le remplacer par un tampon aromatique neuf. Ouvrir soigneusement le sachet du tampon neuf en veillant à tenir le tampon avec le sachet. Éviter tout contact direct avec le tampon neuf.



Introduire le tampon aromatique dans la fente à cet effet, le côté en diagonale orienté vers le bas. Tenir le tampon avec le sachet pour l'insertion.

La chaleur fait graduellement dégager les vapeurs calmantes des tampons aromatiques. L'appareil vient avec un tampon aromatique mentholé, gratuit.

Emploi des tampons aromatiques mentholés Vicks (VSP-19/VSP-19-CAN):

- Déconseillé pour les bébés de moins de 4,5 kg / 10 lb.
- Pour les enfants de 4,5 à 10 kg / 10 à 22 lb, ne pas dépasser 2 tampons toutes les 24 heures.

MISE EN PLACE DE L'HUMIDIFICATEUR (SUITE)

Tampon aromatique

AVERTISSEMENT: Ne pas se frotter le visage ou les yeux et ne pas se mettre les doigts dans la bouche après avoir touché un tampon aromatique, ses huiles peuvent irriter les yeux.

AVERTISSEMENT: Le chauffe-tampon est activé tant que l'humidificateur fonctionne. Sa proximité risque donc d'être chaude au toucher.

COMPOSANTS: Huile essentielle d'eucalyptus, menthol, glycol, huile essentielle de cèdre, et autres

REMARQUE: Remplacer le tampon par un tampon aromatique Vicks, modèle VSP-19/VSP-19-CAN, ou par un tampon Vapopad prosommeil Vicks, modèle VBR-5 – ils sont vendus chez la plupart des détaillants, par le Service à la clientèle de Kaz ou au www.kaz.com.

Remplissage du réservoir



Mettre le réservoir sens dessus dessous.

Dévisser le bouchon en le tournant en sens antihoraire



Remplir le réservoir d'eau froide du robinet.

Le reboucher. Serrer en sens horaire

Remplacer le réservoir sur le plateau.



Ne pas déplacer l'humidificateur quand le réservoir plein a été remis en place, sous peine de causer fuites et renversements.

Ne pas remplir le réservoir de l'humidificateur d'eau chaude

MODE D'EMPLOI DE L'HUMIDIFICATEUR

Alimentation



L'interrupteur étant en position d'ARRÊT, brancher l'appareil plein sur une prise de courant polarisée de 120 volts. **NE PAS FORCER LA FICHE POLARISÉE DANS LA PRISE;** elle n'enfoncée que dans un sens.

Ne PAS brancher l'humidificateur avec les mains mouillées, pour éviter tout choc électrique.

Débit



Réglage de la vitesse du ventilateur:

Haut pour débit maximal

Bas pour atténuer le bruit durant le sommeil

Projecteur « Nuit étoilée »



Régler le bouton du projecteur en position de marche (on) pour la mise en fonction.

Remarque: Le projecteur peut fonctionner indépendamment de l'humidificateur.

REPLACEMENT DU FILTRE

REMARQUE : Tout entretien devrait, de préférence, être effectué dans la cuisine ou la salle de bains, sur une surface imperméable. Retirer le réservoir avant le déplacement.

Le filtre devrait être remplacé tous les 1 à 3 mois, selon la qualité de l'eau. En effet, il ne faut pas oublier que le tartre risque de le colmater ou de le décolorer, et ainsi de réduire sa durée de service et celle de l'humidificateur.

Pour changer le filtre :



Utiliser un filtre de rechange WF2.



Éteindre et débrancher l'humidificateur.



Retirer le réservoir ainsi que le plateau.



Retirer le plateau de l'appareil. Jeter le filtre usé et mettre le plateau de côté.



Faire tremper un filtre neuf dans de l'eau tiède.

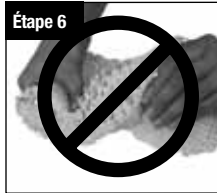

NE PAS essorer le filtre.



Placer un filtre neuf dans le plateau. Remettre le plateau dans l'appareil.



Replacer le réservoir d'eau.

REMARQUE : Pour obtenir les meilleures adaptations et performances, sortir le plateau de l'appareil et y insérer le filtre neuf prétrempé.

ENTRETIEN DU FILTRE-MÈCHE

L'efficacité du filtre-mèche diminuera en fonction de la teneur en minéraux de l'eau et de la quantité de poussières en suspension dans l'air.

IMPORTANT : RÉGULIÈREMENT EXAMINER LE FILTRE-MÈCHE. Tout indice ci-après signifie qu'il est temps de remplacer le filtre-mèche.

- Une accumulation d'impuretés et de minéraux sur le filtre (révélée par la décoloration du filtre)
- Une réduction notable du débit de vapeur
- Une partie supérieure du filtre-mèche qui n'est pas humide au toucher
- Des gros trous ou des grandes déchirures dans le filtre-mèche

Le filtre-mèche devrait être remplacé au moins une ou deux fois durant la saison, selon la régularité d'emploi, la teneur en matières minérales de l'eau et le milieu ambiant. Nous conseillons d'utiliser un filtre-mèche de rechange WF2 de Kaz, d'autres filtres risqueraient de fournir des résultats moins satisfaisants.

ENTRETIEN

L'entretien comporte deux étapes, le DÉTARTRAGE et la DÉSINFECTION. Toujours exécuter ces tâches dans l'ordre voulu pour éviter toute interaction chimique délétère.

REMARQUE : ENLEVER LE FILTRE AVANT D'ENTREPRENDRE L'ENTRETIEN.
Le filtre sera détruit s'il est laissé en place durant l'entretien.

DÉTARTRAGE (l'effectuer de préférence une fois par semaine)



Éteindre et débrancher l'humidificateur.



Retirer et vider le réservoir.



Enlever le filtre et le mettre de côté.



Retirer le plateau ; remplir le réservoir de vinaigre non dilué et laisser agir pendant 10 à 15 minutes.



Essuyer tout le socle avec un linge imbibé de vinaigre non dilué.



À l'eau claire, rincer le réservoir, le plateau et le socle à fond pour éliminer le tartre.

DÉSINFECTION (l'effectuer de préférence une fois par semaine)



Éteindre et débrancher l'humidificateur.



Retirer et vider le réservoir.

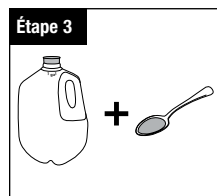

Enlever le filtre et le mettre de côté.
Diluer 15 mL (1 cuill. à table) d'eau de Javel dans 3,75 litres (1 gallon US) d'eau tiède.



Remplir le réservoir d'eau javellisée.
Sortir le plateau de l'appareil et y verser l'eau javellisée restante.
Essuyer le socle avec la même solution.

ENTRETIEN (SUITE)

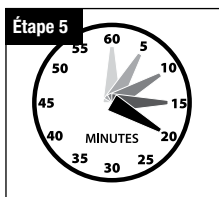

Laisser agir pendant 20 minutes.



À l'eau claire, rincer le plateau et le réservoir à eau à fond jusqu'à ce que toute trace d'odeur d'eau de Javel ait disparu.

REMARQUE : Employer tous autres produits – chimiques ou autres – de traitement de l'eau peut dégrader le filtre ou abîmer l'humidificateur et, de ce fait, nuire à l'efficacité de l'appareil.

ENTRETIEN DE FIN DE SAISON ET RANGEMENT

- Observer les instructions d'ENTRETIEN si l'humidificateur ne doit pas servir pendant au moins une semaine, ainsi qu'à la fin de la saison d'utilisation.
- Retirer et mettre le filtre au rebut en fin de saison ; ne pas laisser un filtre qui a servi dans l'appareil.
- Totalement assécher l'humidificateur avant de le ranger. Veiller à ce qu'il n'y ait PAS d'eau dans le plateau ou le réservoir.
- Placer l'appareil dans son emballage d'origine pour le ranger dans un endroit frais et sec.
- Se rappeler de le nettoyer et de mettre un filtre neuf avant de recommencer à l'utiliser.

SERVICE À LA CLIENTÈLE

Adresser questions ou observations à : Kaz USA, Inc.
Consumer Relations Dept.
250 Turnpike Road, Southborough, MA 01772 ÉTATS-UNIS

Prrière de préciser le numéro de modèle.

Composer sans frais le 1 800 477-0457, courriel : consumerrelations@kaz.com
ou visiter notre site Web au www.kaz.com

Commande des pièces de rechange

Couvercle du projecteur V3700-**Star Projector Cover**

Lentille du projecteur V3700-**Star Projector Lens**

Lentille du projecteur V3700G-**Star Projector Lens (vert)**

Lentille du projecteur V3700P-**Star Projector Lens (pourpre)**

Plateau – V3700-**Filter Tray**

Tampons aromatiques mentholés de rechange – **VSP-19/VSP-19-CAN**

Tampons calmants prosommeil de rechange – **VBR-5**

Filtre de rechange – **WF2**

Réservoir – V3700-**Tank**

Réservoir – V3700G-**Tank (vert)**

Réservoir – V3700P-**Tank (pourpre)**

Bouchon du réservoir – V3700-**Tank Cap**

REMARQUE : EN CAS DE PROBLÈME, COMMUNIQUER AVEC KAZ OU VOIR LES DIRECTIVES PERTINENTES DE LA GARANTIE.

CARACTÉRISTIQUES ÉLECTRIQUES

Les modèles de la série Vicks^{MD} ont ces caractéristiques nominales : 120 V, 60 Hz.

NE PAS TENTER D'OUVRIER LE BLOC-MOTEUR SOI-MÊME, CE QUI POURRAIT ANNULER LA GARANTIE ET CAUSER DES DOMMAGES OU DES BLESSURES CORPORELLES.

- Q: J'entends le ventilateur, mais je ne vois pas de vapeur. Mon humidificateur fonctionne-t-il bien ?**
- R:** L'air sec passe dans le système et un ventilateur propage un air invisible, ayant un taux d'humidité équilibré. Il ne se produit pas de « brouillard ». Au cours du fonctionnement normal, vous ne sentirez que l'air frais qui provient de l'appareil. Surveillez le niveau de l'eau dans le réservoir ou plateau – s'il baisse au cours de 24 heures, c'est que l'appareil fonctionne normalement.
- Q: Mon appareil fonctionne depuis plusieurs heures. J'entends tourner le ventilateur, mais le niveau de l'eau dans le réservoir ne semble pas baisser.**
- R:** Commencez par vous assurer que le filtre est mouillé. S'il vous semble sec, retirez-le du plateau et passez-le délicatement sous l'eau froide du robinet. Remplacez le filtre mouillé dans le plateau. Vérifiez aussi le taux d'humidité relative : si celui-ci dépasse 60 %, l'appareil ne dispersera pas beaucoup d'humidité car l'air ambiant est déjà saturé.
- Q: Mon filtre est brun clair et rouille. Devrais-je le changer ?**
- R:** Probablement pas. Le filtre ayant subi le traitement antimicrobien Protec^{mc}, le changement de couleur ne dénote qu'une incrustation minérale. Faites tremper le filtre dans un évier d'eau froide pour désagréger l'incrustation. La décoloration persistera mais n'altérera pas l'efficacité de l'humidificateur.
- Q: Mon humidificateur ne semble pas aussi propre qu'après l'achat ou dégage une odeur déplaisante. Que devrais-je faire ?**
- R:** Si vous l'avez utilisé régulièrement pendant plus de 30 jours, suivez les instructions d'entretien.
- Q: Comment puis-je déterminer quand il est temps de remplacer le filtre ?**
- R:** Le filtre présente une accumulation d'impuretés et de minéraux (révélée par la décoloration du filtre), le débit de vapeur est sensiblement réduit, la partie supérieure du filtre n'est pas humide au toucher, le filtre-mèche a de gros trous et de grandes déchirures.
- Q: J'ai récemment acheté mon humidificateur et il marche bien. Le ventilateur fonctionne et le niveau de l'eau baisse dans le réservoir, mais l'air de la pièce semble toujours aussi sec.**
- R:** Si vous commencez juste à vous servir de l'humidificateur, il faut compter plusieurs jours avant que l'humidité de la pièce soit équilibrée. Les meubles en bois, les planchers, les moquettes et autres objets de la pièce absorbent de l'humidité avant que celle-ci puisse saturer l'air. Si vous faites marcher cet humidificateur dans une pièce dont la porte est ouverte, vous réhydratez peut-être un volume supérieur à celui qui est préconisé pour l'appareil. Essayez de le faire fonctionner toutes portes fermées. Si l'isolation de la maison est insuffisante, ceci pourrait aussi affecter la quantité d'humidité que retient la pièce.
- Q: J'aimerais connaître le taux d'humidité de mon domicile, comment puis-je obtenir ce renseignement ?**
- R:** Vous pouvez vous procurer un hygromètre, le Vicks V70/V70-CAN par exemple, un appareil qui affiche le degré d'humidité relative d'une pièce.

Prière de lire toutes les instructions avant de tenter d'utiliser ce produit.

- A.** Cette garantie limitée de 3 ans s'applique à la réparation ou au remplacement d'un produit comportant un vice de matière ou de main-d'œuvre. Cette garantie ne s'applique pas aux dégâts découlant d'un usage commercial, abusif ou déraisonnable, ni aux dégâts supplémentaires. Elle ne s'applique pas non plus au filtre. Les défaillances résultant de l'usure normale ne sont pas considérées comme des vices de fabrication en vertu de la présente garantie.

KAZ N'EST NULLEMENT RESPONSABLE POUR LES DOMMAGES FORTUITS OU INDIRECTS, QUELS QU'ILS SOIENT. TOUTE GARANTIE IMPLICITE DE QUALITÉ MARCHANDE ET DE CONVENANCE RELATIVE À CE PRODUIT A LA MÊME DURÉE LIMITÉE QUE LA PRÉSENTE GARANTIE.

Dans certaines régions, on ne permet pas l'exclusion ou la limitation des dommages fortuits ou indirects, ni les limites de durée applicables à une garantie implicite; par conséquent, il est possible que ces limitations ou exclusions ne s'appliquent pas dans votre cas. Cette garantie vous confère des droits précis, reconnus par la loi. Ces droits diffèrent d'une région à l'autre, et il est possible que vous en ayez d'autres. Cette garantie s'applique uniquement à l'acheteur initial de ce produit, à compter de la date de l'achat.

- B.** À sa discrétion, Kaz réparera ou remplacera ce produit si l'on constate qu'il comporte un vice de matière ou de main-d'œuvre. Tout produit défectueux devrait être retourné à l'endroit où il a été acheté, conformément à la politique du magasin. Par la suite, tout produit défectueux dont la garantie est toujours valide peut être retourné à Kaz.

- C.** Cette garantie ne couvre pas les dommages découlant des tentatives de réparation non autorisées ou de toute utilisation non conforme au présent manuel.
- D.** Retourner tout produit défectueux à Kaz, Incorporated, accompagné d'une brève description du problème. Inclure une preuve d'achat et un chèque ou un mandat de 10,00 \$ US / 15,50 \$ CA pour les frais de manutention, d'emballage de retour et d'expédition. Prière d'indiquer nom, adresse et numéro de téléphone durant la journée. Les frais d'expédition doivent être payés à l'avance. Adresser à :

Aux États-Unis:

Kaz USA, Inc.
Attn: Returns Department
4755 Southpoint Drive
Memphis, TN 38118
USA

Au Canada:

Kaz Canada, Inc.
Attn: Returns Department
510 Bronte Street South
Milton (ON) L9T 2X6
Canada



Noche Estrellada

Humidificador de Vapor Frío

MANUAL DE UTILIZACIÓN Y MANTENIMIENTO



- ♥ Sistema evaporativo autorregulador
- ♥ Filtra las impurezas del agua
- ♥ Múltiples ajustes de salida

Si tiene alguna pregunta acerca de la operación de su Humidificador de Vapor Frío Noche Estrellada de Vicks, llame a nuestra línea con lada gratuita de Servicio al Consumidor al 1-800-VAPOR-1-2 ó envíenos un correo electrónico a Consumerrelations@kaz.com.

¡IMPORTANTE!

LEA Y CONSERVE ESTAS INSTRUCCIONES

Download from [Www.Somanuals.com](http://www.Somanuals.com). All Manuals Search And Download.

**Series
V3700**

IMPORTANTES INSTRUCCIONES DE SEGURIDAD

LEA Y GUARDE ESTAS IMPORTANTES INSTRUCCIONES DE SEGURIDAD ANTES DE USAR EL APARATO

CUANDO USE APARATOS ELÉCTRICOS, SIEMPRE DEBE SEGUIR PRECAUCIONES BÁSICAS PARA REDUCIR EL RIESGO DE FUEGO, DESCARGA ELÉCTRICA Y LESIONES A PERSONAS, INCLUYENDO LAS SIGUIENTES:

1. El aparato siempre debe ser colocado en una superficie firme, plana, resistente al agua y al menos a 1.2 metros de la orilla de la cama, 15 cm de la pared y fuera del alcance del paciente, niños o mascotas. Asegúrese que el aparato esté en una posición estable y el cable de corriente esté apartado de superficies calientes y fuera del tránsito para evitar que el vaporizador sea derribado.
2. El aparato no se debe dejar desatendido en una habitación cerrada ya que se puede saturar el aire y crearse condensación en paredes y muebles. Deje la puerta parcialmente abierta. No apunte la boquilla de niebla directamente a los niños, paredes o muebles.
3. Antes de utilizar el aparato, extienda el cable de corriente e inspecciónelo en busca de alguna señal de daño. No utilice la unidad si el cable de corriente se encuentra dañado.
4. Como característica de seguridad, el aparato cuenta con un enchufe polarizado (una clavija es más ancha que la otra). El enchufe entrará en una sola posición en un tomacorriente polarizado. Si el enchufe no entra completamente en el tomacorriente, gire el enchufe. Si aún no encaja, contacte a un electricista calificado. No intente anular esta característica de seguridad.
5. Para evitar riesgos de incendio o descarga eléctrica, enchufe el aparato directamente en un tomacorriente eléctrico de 120V~ de CA.
6. El aparato siempre debe estar desconectado y vacío cuando no esté en uso o mientras lo esté limpiando. Apague y desconecte el humidificador antes de moverlo. No mueva o incline el humidificador mientras esté en operación. Conecte y desconecte la unidad con las manos secas. Nunca estire del cable de corriente.
7. No opere el aparato sin agua. Apague y desconecte la unidad cuando el tanque se vacíe.
8. Precaución: Para evitar el riesgo de incendio, descarga o lesiones personales, no utilice un cable de extensión.
9. El aparato requiere limpieza regular. Lea y siga las instrucciones de limpieza.
10. No utilice en exteriores; este aparato está hecho para uso en interiores.
11. No cubra o introduzca objeto alguno en ninguna de las aberturas del aparato.
12. No intente reparar o ajustar ninguna función eléctrica o mecánica del aparato. Si lo hace perderá su garantía.
13. Solo para uso residencial.

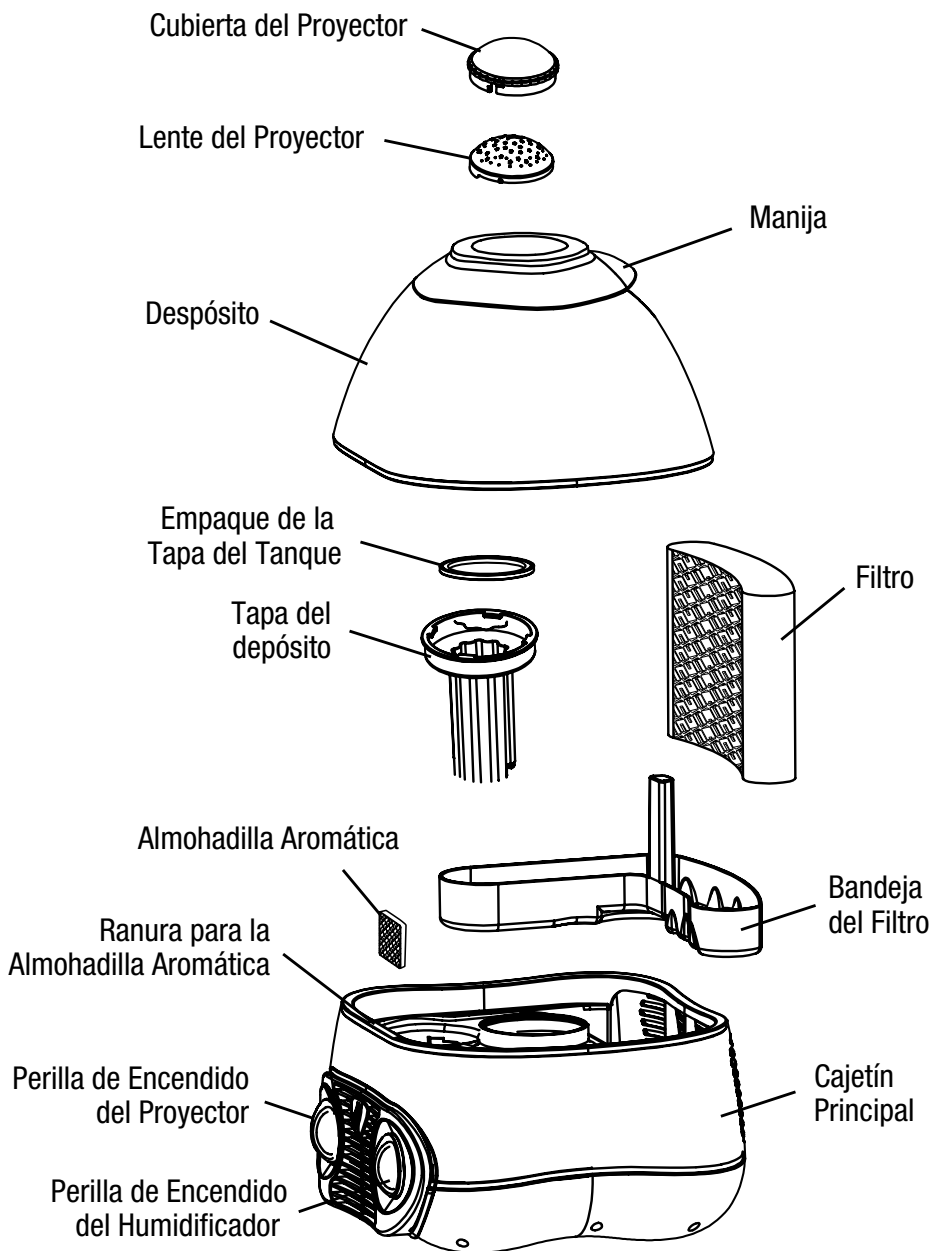

PREPARAR SU HUMIDIFICADOR

Colocación

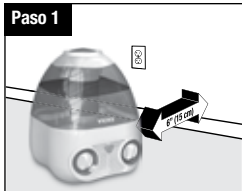

Seleccione una ubicación firme y plana alejada al menos 15 cm de cualquier pared para la circulación apropiada de aire. Coloque el humidificador sobre una superficie resistente al agua, ya que el agua puede dañar sus muebles o algún tipo de piso.

Kaz no aceptará la responsabilidad de los daños materiales causados por el derramamiento del agua.

Moje el Filtro



Quite el tanque y coloque a un lado. Retire el filtro del humidificador y remoje el filtro en agua fría.

NO saque el filtro.



Saque de la unidad la bandeja del filtro antes de instalar el filtro mojado.



Aplane el filtro. Coloque el filtro mojado en la bandeja del filtro. Vuelva a introducir la bandeja del filtro en el humidificador.

Almohadilla Aromática



Retire el tanque y localice la ranura para la Almohadilla Aromática.



Si hay una almohadilla aromática usada en la ranura, sáquela cuidadosamente. Cambie por una almohadilla aromática nueva. Con cuidado abra la bolsa de la almohadilla aromática, cuidando de tocar la almohadilla sólo con la bolsa. Tenga cuidado especial de no tener contacto directo con la nueva almohadilla aromática.



Inserte la almohadilla de aroma en la ranura con el lado del ángulo apuntando hacia abajo. Usted puede utilizar la bolsa para sostener la almohadilla durante la colocación.

Las Almohadillas de Aroma de Vicks trabajan con calor para liberar gradualmente vapores aromáticos heat to gradually release soothing aromatic vapors.

Una almohadilla aromática de mentol gratuita está incluida con su unidad.

Uso Recomendado para la Almohadilla de Aroma Mentol de Vicks (VSP-19/VSP-19-CAN):

• No recomendable para bebés de menos de 4.5 kilos.

PREPARAR SU HUMIDIFICADOR (CONT.)

Almohadilla Aromática

ADVERTENCIA: Después de tocar la almohadilla aromática no frote los ojos ni la cara. No introduzca los dedos en la boca después de tocar la almohadilla aromática. Los aceites en la almohadilla pueden actuar como irritante para los ojos.

ADVERTENCIA: Siempre que su humidificador esté encendido, el calentador de la almohadilla aromática también estará activado. Esta área puede estar caliente al tacto.

INGREDIENTES: Aceite de Eucalipto, Mentol, Glicol, Aceite de Hoja de Cedro y Otros.

NOTA: Reemplace con Almohadillas Aromáticas Vicks, modelos VSP-19/VSP-19-CAN o Vapopad Nocturnos Vicks VBR-5, disponible en la mayoría de las tiendas o a través de Servicio al Consumidor de Kaz o www.kaz.com.

Llene el Tanque



Voltee el tanque boca abajo.

Retire la tapa del tanque girándola hacia la izquierda ➡.



Llene el tanque con agua fresca de grifo.

Coloque de nuevo la tapa del tanque. Apriete girándola hacia la derecha ➡.

Vuelva a colocar el tanque en el humidificador.



Una vez que el tanque lleno de agua ha sido colocado dentro de la unidad no mueva el humidificador. Hacer esto puede causar goteras o derrames.

No Utilice Agua Caliente para Llenar el Humidificador

OPERAR SU HUMIDIFICADOR

Energía



Con el interruptor de energía en posición de APAGADO, conecte el humidificador lleno en una toma de corriente polarizada de 120V~. **NO FORCE EL ENCHUFE POLARIZADO EN LA TOMA DE CORRIENTE;** es unidireccional.

NO conecte el humidificador con las manos mojadas para evitar descargas eléctricas.

Potencia



Ajuste la velocidad del ventilador a la potencia deseada:

Alta (☀️) Humedad Máxima

Media (☁️) Humedad Normal

Baja (🌙) Modo Sueño Profundo para la Noche

Proyector de Noche Estrellada



Gire la perilla de encendido a la posición de ON (Encender) para activar el proyector de noche estrellada.

Nota: El proyector puede ser operado independientemente del humidificador.

CAMBIAR SU FILTRO

NOTA: Se recomienda que todo el mantenimiento sea realizado en la cocina o en el baño sobre una superficie resistente al agua. Saque el tanque de agua de la unidad antes de moverla.

El filtro debe cambiarse cada 1-3 meses dependiendo de la calidad del agua. Tenga en mente, dependiendo de la calidad del agua, los depósitos minerales pueden tapan o decolorar el filtro, afectando su duración y la del humidificador.

Para cambiar el filtro:



Paso 1
Utiliza filtro de repuesto WF2.



Paso 2
Apague y desconecte su humidificador.



Paso 3
Quite el tanque de agua y la bandeja del filtro.



Paso 4
Saque la bandeja del filtro de la unidad. Deseche el filtro viejo y ponga a un lado la bandeja del filtro.



Paso 5
Moje el filtro nuevo con agua fresca.



Paso 6
NO exprima el filtro



Paso 7
Introduzca el filtro nuevo en la bandeja del filtro. Coloque la bandeja del filtro dentro del humidificador.

NOTA: Para un mayor ajuste y desempeño saque la bandeja del filtro del humidificador e introduzca el filtro nuevo previamente remojado.



Paso 8
Coloque de nuevo el tanque de agua.

MANTENIMIENTO DE FILTRO CAPILAR

El desempeño del Filtro Capilar disminuirá dependiendo del contenido mineral en el agua y de la cantidad de polvo aerotransportado en el ambiente.

IMPORTANTE: REVISE EL FILTRO CAPILAR REGULARMENTE. Cualquiera de las siguientes condiciones indican que es tiempo de cambiar su Filtro Capilar.

- Acumulación de impurezas y minerales en el Filtro Capilar (evidenciadas por la decoloración del Filtro Capilar).
- Disminución considerable en la salida del Humidificador.
- La parte superior del Filtro Capilar no se siente húmeda al tacto
- La parte superior del Filtro Capilar tiene agujeros grandes o desgarres.

El Filtro Capilar debe ser reemplazado al menos una o dos veces durante la temporada, dependiendo del uso, contenido mineral en el agua y el ambiente. Le sugerimos utilizar solo el Reemplazo de Filtro Capilar de Kaz Modelo WF2. El uso de cualquier otro Filtro Capilar puede resultar en un desempeño deficiente.

LIMPIEZA

La limpieza consta de dos pasos, **ELIMINACIÓN DE SARRO** y **DESINFECCIÓN**. Asegúrese de realizarlas en el orden adecuado para evitar el riesgo de interacción química.

NOTA: QUITÉ EL FILTRO ANTES DE LIMPIAR.
El no quitar el filtro durante la limpieza destruirá el filtro

ELIMINACIÓN DEL SARRO (Recomendamos realizar este proceso cada semana)



Paso 1
Apague y desconecte su humidificador.



Paso 2
Saque y vacíe el tanque de agua.



Paso 3
Quite el filtro y deje a un lado.



Paso 4
Saque la Bandeja del Filtro y llene la bandeja del filtro y el tanque de agua con vinagre sin diluir y remoje durante 10-15 minutos.



Paso 5
Utilizando vinagre sin diluir limpie a fondo la base.



Paso 6
Enjuague con agua a fondo el tanque de agua, la bandeja del filtro y la base para remover el sarro.

DESINFECTAR (Recomendamos realizar este proceso cada semana)



Paso 1
Apague y desconecte su humidificador.



Paso 2
Saque y vacíe el tanque de agua.

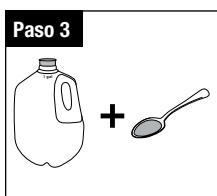

Paso 3
Quite el Filtro y colóquelo a un lado.
Diluya 1 cucharada (cda.) de cloro en 1 galón de agua fría.



Paso 4
Llene el tanque de agua con la solución de agua y cloro.
Saque de la unidad la bandeja de agua y llénela con la solución restante de agua y cloro.
Limpie la base con la misma solución.

LIMPIEZA (CONT.)

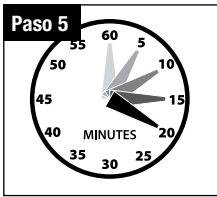

Deje reposar por 20 minutos.



Enjuague a fondo con agua la bandeja de agua y el tanque de agua hasta que el olor a cloro desaparezca.

NOTAS: El uso de otros productos y químicos para el tratamiento del agua puede causar deterioramiento del filtro o daño al humidificador, mermando por lo tanto, la eficacia del humidificador.

CUIDADO Y ALMACENAJE FUERA DE TEMPORADA

- Siga las instrucciones de LIMPIEZA cuando el humidificador no esté en uso durante una semana o más, o al final de la temporada.
- Al final de la temporada, quite y deseche el filtro; no almacene con un filtro usado.
- Seque completamente el humidificador antes de almacenar. NO guarde con agua dentro de la Base o el Tanque de Agua.
- Guarde la unidad en su caja de cartón original y almacene en un lugar seco y fresco.
- Antes del siguiente uso, recuerde de limpiar su humidificador e instale un nuevo filtro.

RELACIONES AL CONSUMIDOR

Correo preguntas o comentarios a:

Kaz USA, Inc.
Departamento de Relaciones al Consumidor.
250 Turnpike Road, Southborough, MA 01772

Por favor asegúrese de especificar el número de modelo.

Llame sin costo al: 1-800-477-0457; e-mail: consumerrelations@kaz.com
O visite nuestro sitio web en: www.kaz.com

Para ordenar Partes de Repuesto

V3700-Cubierta del Proyector de Estrella

V3700-Lente del Proyector de Estrella

V3700G-Lente del Proyector de Estrella (verde)

V3700P-Lente del Proyector de Estrella (púrpura)

V3700-Bandeja del Filtro

Reemplazo de Almohadillas Aromáticas de Mentol -VSP-19/VSP-19-CAN

Reemplazo de Almohadillas Aromáticas Relajantes para la Hora de Dormir VBR-5

Reemplazo del Filtro número de parte WF2

V3700-Tanque

V3700G-Tanque (verde)

V3700P-Tanque (púrpura)

V3700-Tapa del Tanque

ALTO: SI EXPERIMENTA ALGÚN PROBLEMA, POR FAVOR CONTACTE SERVICIO AL CONSUMIDOR DE KAZ O VEA SU GARANTÍA.

RANGOS ELÉCTRICOS

Los modelos VicksSM trabajan bajo los siguientes rangos: 120 V~, 60 Hz.

NOTA: NO TRATE DE ABRIR LA CUBIERTA DEL MOTOR, ANULARÍA LA GARANTÍA Y PODRÍA CAUSAR DAÑO AL HUMIDIFICADOR O LESIONES CORPORALES.

- P:** **Escucho el ventilador girando, pero no veo vapor. ¿Está funcionando adecuadamente mi humidificador?**
- R:** El aire seco es succionado a través del sistema y el ventilador dispersa aire invisible con humedad equilibrada. No se despiden "vapor". Cuando esté operando de manera normal usted sentirá sólo aire fresco salir de la unidad. Monitoree el nivel de agua de su Tanque/Base. Si observa un descenso en el nivel del Tanque de Agua después de 24 horas entonces su unidad está operando de manera adecuada.
- P:** **Mi unidad ha estado funcionando por varias horas. Escucho que el ventilador da vueltas, pero no veo que el nivel del agua en el tanque disminuya.**
- R:** Primero, revise el filtro para asegurarse que esté mojado. Si la almohadilla se ve seca, quítela de la base y gentilmente enjuáguela con agua fresca. Vuelva a colocar el filtro mojado en la Base. Usted también puede verificar el nivel de humedad actual en su hogar. Si el nivel de humedad es mayor al 60%, la unidad no expulsará mucha humedad ya que el aire ya está saturado.
- P:** **Mi filtro se ha puesto de color marrón claro y rojizo. ¿Necesito un nuevo filtro?**
- R:** Probablemente no. Ya que su filtro ha sido fabricado con Protec^{MC} antibacterial, el cambio de color sólo indica depósitos minerales. Sumerja el filtro en un lavabo lleno de agua fresca para ayudar a liberar los depósitos. La decoloración puede persistir pero no afectará el funcionamiento del humidificador.
- P:** **Mi humidificador no se ve tan limpio como cuando lo compré y/o estoy percibiendo un olor desagradable. ¿Qué debo hacer?**
- R:** Si usted ha estado utilizando su humidificador regularmente por más de 30 días, siga las instrucciones de limpieza.
- P:** **¿Cómo se qué es tiempo de cambiar mi filtro?**
- R:** Acumulación de impurezas y minerales en el Filtro Capilar (evidenciado por decoloración en el Filtro Capilar), disminución notoria de la salida del Humidificador, la parte superior del Filtro Capilar no se siente húmeda al tacto, y el Filtro Capilar tiene agujeros grandes o desgarros.
- P:** **Recientemente compré mi humidificador y está operando de manera adecuada. El ventilador está funcionando y el nivel de agua en el tanque está disminuyendo pero la habitación aún se siente muy seca.**
- R:** Si usted acaba de empezar a utilizar su humidificador le tomará varios días regresar el balance normal de humedad en la habitación. Los muebles de madera, pisos, alfombras y otros objetos en la habitación absorberán la humedad antes de que se vuelva a saturar el aire. Si usted opera este humidificador con la puerta abierta puede estar humidificando una mayor área para la cual este humidificador fue diseñado. Intente operarlo con las puertas cerradas. Si su hogar no cuenta con una impermeabilización adecuada esto puede afectar la cantidad de humedad que su habitación está conservando.
- P:** **¿Me gustaría saber cuál es el nivel de humedad relativa en mi hogar, cómo puedo obtener esta información?**
- R:** Puede comprar un aparato como el Vicks V70/V70-CAN, llamado higrómetro el cual le mostrará el nivel de humedad relativa en su habitación.

GARANTÍA LIMITADA DE 3 AÑOS

Por favor, lea todas las instrucciones antes de usar este producto.

- A.** La presente garantía limitada cubre la reparación o sustitución de todo producto con un defecto de fábrica o de mano de obra por un período de 3 años. Esta garantía excluye los daños ocasionados por el uso comercial, abusivo o desrazonable y los daños adicionales. Tampoco se aplica al filtro ni al cartucho filtrante Protec. Los fallos resultantes del desgaste normal no se consideran defectos de fábrica en virtud de la presente garantía.

KAZ QUEDA EXENTA DE TODA RESPONSABILIDAD POR LOS DAÑOS FORTUITOS O INDIRECTOS DE CUALQUIER CLASE. CUALQUIER GARANTÍA IMPLÍCITA DE CALIDAD COMERCIAL O DE CONVENIENCIA RELACIONADA CON ESTE PRODUCTO, TENDRÁ LA MISMA VIGENCIA QUE LA PRESENTE GARANTÍA.

En ciertos lugares, no se permite la exclusión o limitación de daños fortuitos o indirectos, ni los límites de duración aplicables a una garantía implícita. Por consiguiente, es posible que estas limitaciones o exclusiones no se apliquen en su caso. Esta garantía le otorga derechos legales específicos y usted puede que tenga otros, que varían de un lugar a otro. La presente garantía sólo es válida para el comprador original del producto a partir de la fecha de compra.

- B.** A su juicio, Kaz reparará o reemplazará este producto si se considera que sus materiales o su mano de obra son defectuosos dentro del período de garantía. El producto defectuoso

deberá ser devuelto al lugar de compra conforme con la política de la tienda. De allí en adelante, mientras se encuentre dentro del período de garantía, todo producto defectuoso deberá ser devuelto Kaz.

- C.** Esta garantía no cubre daños ocasionados por tentativas no autorizadas de reparar el producto o del uso del mismo en contravención de las indicaciones que aparecen en el manual de instrucciones.
- D.** RDevuelva el producto defectuoso, con flete pagado y prueba de compra, junto con cheque o giro postal por \$10.00 US/\$15.50 CAN para cubrir gastos de administración, empaque de regreso y envío. Por favor incluya su nombre, dirección y un número de teléfono para comunicarse durante el día. Usted deberá pagar los costos de envío por anticipado. Envíe a:

En los Estados Unidos:

Kaz USA, Inc.
Attn: Returns Department
4755 Southpoint Drive
Memphis, TN 38118
USA

En Canada:

Kaz Canada, Inc.
Attn: Returns Department
510 Bronte Street South
Milton, ON L9T 2X6
Canada



Manufacturing Quality Healthcare Products for Over 75 Years
Fabricant de produits de soins de santé de qualité depuis plus de 75 ans
Fabricante de productos médicos de calidad durante más de 75 años

Kaz USA, Inc. • 250 Turnpike Road • Southborough, MA 01772 • USA • www.kaz.com/vicks

©2012, Kaz USA, Inc.

Made and printed in China • Fabriqué et imprimé en Chine • Fabricado e impreso en China

The Vicks® Cool Moisture Humidifier is manufactured by Kaz USA, Inc. under license from The Procter & Gamble Company. Vicks and other associated trademarks are owned by The Procter & Gamble Company.

L'humidificateur Cool Moisture Vicks^{MD} est fabriqué par Kaz USA, Inc. sous licence de la société Procter & Gamble. Vicks et les marques de commerce connexes appartiennent à la société Procter & Gamble.

Kaz USA, Inc fabricado el humidificador Cool Moisture Vicks^{MD} bajo licencia de The Procter & Gamble Company. Vicks y otras marcas registradas asociadas son propiedad de The Procter & Gamble Company.

Download from [Www.Somanuals.com](http://www.Somanuals.com). All Manuals Search And Download.

P/N: 31IM3700195
DATE: 07/03/12

Free Manuals Download Website

<http://myh66.com>

<http://usermanuals.us>

<http://www.somanuals.com>

<http://www.4manuals.cc>

<http://www.manual-lib.com>

<http://www.404manual.com>

<http://www.luxmanual.com>

<http://aubethermostatmanual.com>

Golf course search by state

<http://golfingnear.com>

Email search by domain

<http://emailbydomain.com>

Auto manuals search

<http://auto.somanuals.com>

TV manuals search

<http://tv.somanuals.com>