



ELECTRIC AND GAS DRYER

Use & Care Guide

SECHE-LINGE ELECTRIQUE ET A GAZ

Guide d'utilisation et d'entretien

Table of Contents/Table des matières 2

Models/Modèles
3RAWZ480E
3RAWZ481E
3RAWZ481G

8543078A

TABLE OF CONTENTS

DRYER SAFETY	3
PARTS AND FEATURES	5
CHECKING YOUR VENT	6
DRYER USE	6
Starting Your Dryer	6
Stopping and Restarting	7
Loading.....	7
Drying, Cycle, and Temperature Tips	7
Dryer Symbols.....	7
CYCLES	8
Automatic cycle.....	8
Timed Drying cycle(s).....	8
Air Dry cycle	9
End of Cycle Signal	9
Drying Rack.....	9
DRYER CARE	10
Cleaning the Dryer Location	10
Cleaning the Lint Screen.....	10
Cleaning the Dryer Interior	10
Removing Accumulated Lint.....	11
Regular Servicing	11
Vacation and Moving Care.....	11
TROUBLESHOOTING	11
ASSISTANCE OR SERVICE	12

TABLE DES MATIERES

SECURITE DU SECHE-LINGE	13
PIECES ET CARACTERISTIQUES	15
VERIFICATION DU CONDUIT D'EVACUATION	16
UTILISATION DU SECHE-LINGE	16
Mise en marche du sèche-linge.....	16
Arrêt et remise en marche.....	17
Chargement.....	17
Conseils pour séchage, programmes et température.....	17
Symboles du sèche-linge.....	18
PROGRAMMES	18
Programme automatique	18
Programme(s) de séchage minuté	19
Programme de séchage à l'air	19
Signal de fin de programme.....	19
Grille de séchage.....	20
ENTRETIEN DU SECHE-LINGE	21
Nettoyage de l'emplacement du sèche-linge.....	21
Nettoyage du filtre à charpie.....	21
Nettoyage de l'intérieur du sèche-linge	22
Retrait de la charpie accumulée	22
Entretien régulier	22
Précautions à prendre pour les vacances et avant un déménagement	22
DEPANNAGE	23
ASSISTANCE OU SERVICE	24

DRYER SAFETY

Your safety and the safety of others are very important.

We have provided many important safety messages in this manual and on your appliance. Always read and obey all safety messages.



This is the safety alert symbol.

This symbol alerts you to potential hazards that can kill or hurt you and others.

All safety messages will follow the safety alert symbol and either the word "DANGER" or "WARNING."

These words mean:

⚠ DANGER

You can be killed or seriously injured if you don't immediately follow instructions.

⚠ WARNING

You can be killed or seriously injured if you don't follow instructions.

All safety messages will tell you what the potential hazard is, tell you how to reduce the chance of injury, and tell you what can happen if the instructions are not followed.

WARNING: For your safety, the information in this manual must be followed to minimize the risk of fire or explosion, or to prevent property damage, personal injury, or death.

- Do not store or use gasoline or other flammable vapors and liquids in the vicinity of this or any other appliance.
- **WHAT TO DO IF YOU SMELL GAS:**
 - Do not try to light any appliance.
 - Do not touch any electrical switch; do not use any phone in your building.
 - Clear the room, building, or area of all occupants.
 - Immediately call your gas supplier from a neighbor's phone. Follow the gas supplier's instructions.
 - If you cannot reach your gas supplier, call the fire department.
- Installation, service, or conversions for use on other gas supplies must be performed by a qualified installer, service agency, or the gas supplier.

IMPORTANT SAFETY INSTRUCTIONS

WARNING: To reduce the risk of fire, electric shock, or injury to persons when using the dryer, follow basic precautions, including the following:

- Read all instructions before using the dryer.
- Gas dryers should only be installed in a room if the room meets the appropriate ventilation requirements specified in the national installation regulations. Make sure the room containing the dryer has an adequate air supply for gas combustion and/or drying operation. A window or equivalent means of ventilation must be opened in the room when the dryer is in use (an equivalent form of opening includes an adjustable louvre, hinged panel, or other means of ventilation that opens directly to outside air).
- Keep a minimum clearance of 10 cm (4 in.) between the rear of the dryer and any wall.
- The operation of this appliance may affect the operation of other types of gas appliances which take their air supply for safe combustion from the same room. There has to be adequate ventilation to replace exhausted air and thus avoid the back-flow of gases into the room from appliances burning other fuels, including open fires, when operating the tumble dryer. If in doubt, consult the appliance manufacturers.
- Do not obstruct the air supply to the dryer (see Installation Instructions for minimum clearances).
- Do not place items exposed to cooking oils in your dryer. Items contaminated with cooking oils may contribute to a chemical reaction that could cause a load to catch fire.
- Do not dry articles that have been previously cleaned in, washed in, soaked in, or spotted with gasoline, dry-cleaning solvents, cooking oils, or other flammable, or explosive substances as they give off vapours that could ignite or explode.
- Do not allow children to play on or in the dryer. Close supervision of children is necessary when the dryer is used near children.
- Before the dryer is removed from service or discarded, remove the doors to the drying compartment.
- Do not reach into the dryer if the drum is moving. A door switch is fitted for your safety.
- Do not install or store the dryer where it will be exposed to the weather.
- Do not tamper with controls.
- Do not continue to use this appliance if it appears to be faulty.
- Do not repair or replace any part of the dryer or attempt any maintenance unless specifically recommended in this Use and Care Guide. Repairs and servicing should only be carried out by competent service personnel.
- Do not use fabric softeners or products to eliminate static unless recommended by the manufacturer of the fabric softener or product.
- Do not use heat to dry articles containing foam rubber or similarly textured rubber-like materials.
- Always use the cool-down period at end of drying cycle to avoid a heat build-up in stored clothes.
- Clean dryer lint screen before or after each load. Do not operate dryer without lint screen in place.
- Keep area around the exhaust and inlet openings and adjacent surrounding areas free from the accumulation of lint, dust, and dirt.
- The interior of the dryer and exhaust vent should be cleaned periodically by qualified service personnel.
- See Installation Instructions for earthing instructions.
- If the supply cord is damaged, it must be replaced by the manufacturer or its' service agent or a similarly qualified person in order to avoid hazard.

SAVE THESE INSTRUCTIONS

PARTS AND FEATURES

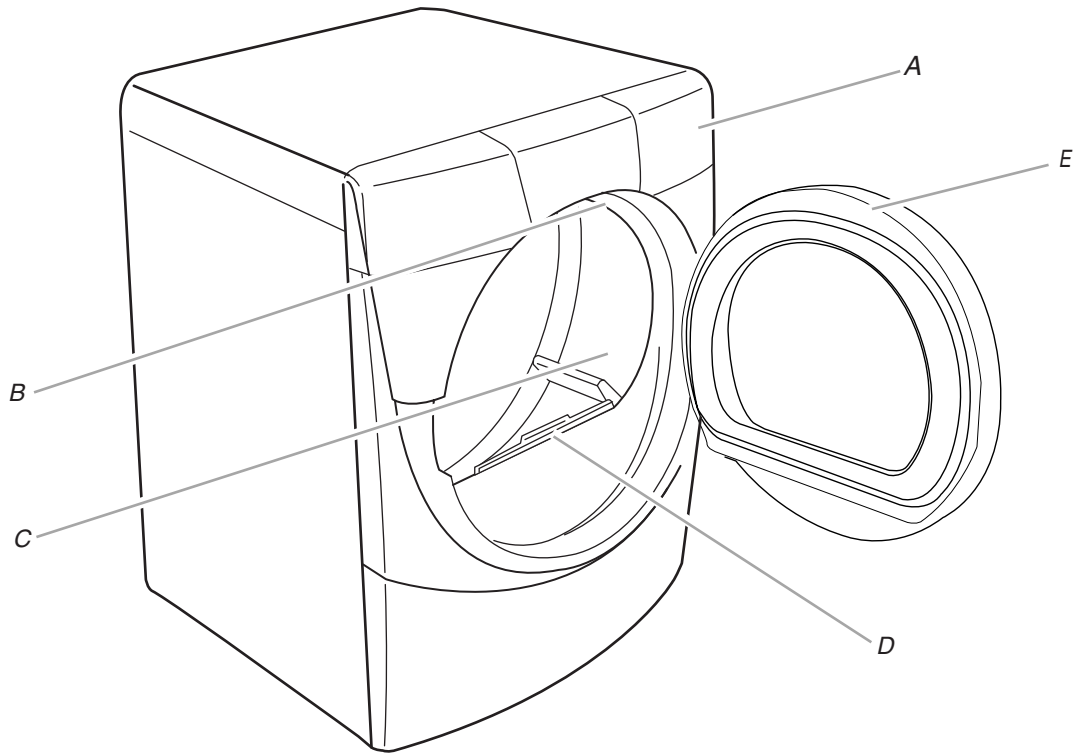

A. Control panel
B. Model and serial number label
C. Dryer drum

D. Lint screen
E. Wide-opening door

Control Panel

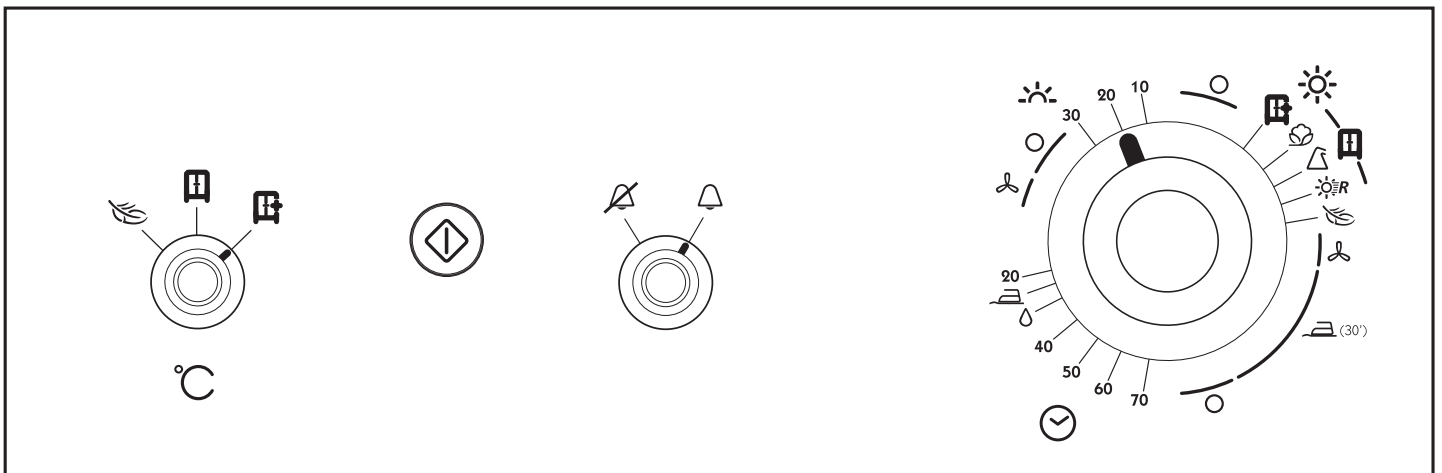

CHECKING YOUR VENT

Your dryer must be properly installed and vented to achieve maximum drying efficiency and shorten drying times. Use the minimum recommended installation clearances found in your Installation Instructions. Refer to your Installation Instructions for more information.

! WARNING



Fire Hazard

- Use a heavy metal vent.
- Do not use a plastic vent.
- Do not use a metal foil vent.
- Failure to follow these instructions can result in death or fire.

If the dryer is not properly installed and vented, it will not be covered under the warranty.

NOTE: Service calls caused by improper venting will be paid for by the customer, whether it was a paid installation or self-installed.

- Do not use plastic vent or metal foil vent. Use 10,2 cm metal or flexible metal vent. Do not kink or crush flexible metal vent. It must be completely extended to allow adequate exhaust air to flow. Check vent after installation. Refer to your Installation Instructions for proper length requirements of vent.
- Use a 10,2 cm exhaust hood.
- Use the straightest path possible when routing the vent.

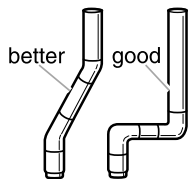

- Use clamps to seal all joints. Do not use duct tape, screws or other fastening devices that extend into the interior of the vent to secure vent.
- Clean exhaust vent periodically, depending on use, but at least every 2 years, or when installing your dryer in a new location. When cleaning is complete, be sure to follow the Installation Instructions supplied with your dryer for final product check.

DRYER USE

Starting Your Dryer

! WARNING



Explosion Hazard

Keep flammable materials and vapors, such as gasoline, away from dryer.

Do not dry anything that has ever had anything flammable on it (even after washing).

Failure to follow these instructions can result in death, explosion, or fire.

! WARNING



Fire Hazard

No washer can completely remove oil.

Do not dry anything that has ever had any type of oil on it (including cooking oils).

Items containing foam, rubber, or plastic must be dried on a clothesline or by using an Air Cycle.

Failure to follow these instructions can result in death or fire.

Before using your dryer, wipe the dryer drum with a damp cloth to remove dust from storing and shipping.

- Load clothes loosely into the dryer and close the door. Do not pack the dryer. Allow space for clothes to tumble freely. Maximum clothing load (cotton fabrics) is 10.0 kg.

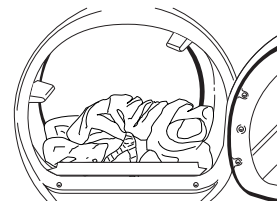

- Turn the Cycle Control knob to the recommended cycle for the type of load being dried.
- Select a temperature setting with the Temperature selector. The cycle descriptions include temperature setting suggestions.
- (OPTIONAL) Select the End of Cycle Signal if desired. The signal is helpful when drying permanent press or synthetics. Promptly remove these items from the dryer at the end of the cycle to prevent wrinkles.
- Push the Start button. Your gas dryer has an electronic ignition system for the burner which is fully automatic; no action is needed by the user (there is no pilot light).

NOTE: Your dryer stops automatically when a cycle ends.

Stopping and Restarting

You can stop your dryer any time during a cycle.

To stop your dryer

Open the dryer door or turn the Cycle Control knob to an Off position.

NOTE: The Cycle Control knob should point to an Off area when the dryer is not in use.

To restart your dryer

- Close the door.
- Select a new cycle and temperature (if desired).
- Push the Start button.

Loading

Load clothes loosely into the dryer. Do not pack the dryer. Allow space for clothes to tumble freely. The following chart shows examples of balanced loads that would allow for proper tumbling.

Heavy work clothes	4 pair of trousers, 4 pair of jeans, 2 sweatshirts, 2 sweatpants, 4 shirts
Delicates	3 blouses, 1 robe, 4 slips, 8 undergarments, 2 sets of sleepwear, 1 child's outfit
Towels	10 bath towels, 10 hand towels, 14 washcloths, 1 bath mat
Mixed Load	3 sheets (1 king, 2 twin), 4 pillowcases, 9 T-shirts, 9 pair of shorts, 3 blouses, 10 handkerchiefs, 3 shirts

Drying, Cycle, and Temperature Tips

Select the correct cycle and temperature for your load.

Cool Down tumbles the load without heat during the last few minutes of all cycles to make the load easier to handle.

Drying tips

- Follow care label directions when they are available.
- If desired, add a fabric softener sheet. Follow package instructions.
- Remove the load from the dryer as soon as tumbling stops to reduce wrinkling. This is especially important for permanent press, knits, and synthetic fabrics.

Cycle and temperature tips

- Use a High Heat setting for drying heavyweight items such as towels and work clothes.
- Use a Medium Heat setting for drying medium weight items, such as sheets, underwear, permanent press fabrics, and some knits.
- Use a Low Heat setting for drying lightweight items such as lingerie, blouses, dresses, and some knits.
- Use a no-heat (air) setting for rubber, plastic, or heat-sensitive fabrics.
- Line dry bonded or laminated fabrics.

NOTE: If you have questions about drying temperatures for various loads, refer to the care label directions. If you are unsure of the temperature to select for a load, select a lower setting rather than a higher setting.

Dryer Symbols

The control panel of your dryer contains symbols. Refer to the chart below for a definition of those symbols.

Temperature Selector



Start Button



End of Cycle Signal Selector



Cycle Control Knob

Automatic Drying Cycles

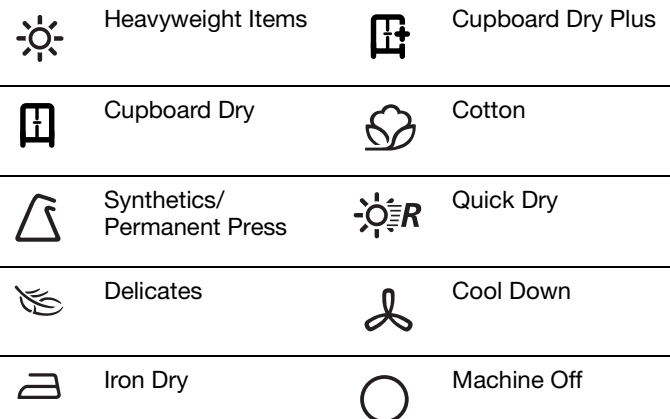

Continued on next page.....

Cycle Control Knob

Timed Drying Cycle

70.....20 Minutes of heated drying  Damp Dry

 Iron Dry  Cool Down

 Machine Off

Air Dry Cycle

30.....10 Minutes of no-heat drying  Machine Off

CYCLES

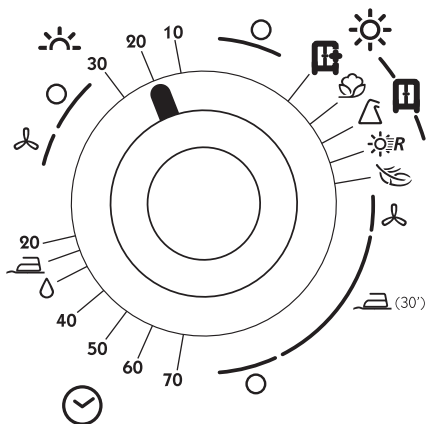

Cycle Control knob

Automatic cycle

Use your Automatic cycle to dry most loads. Your dryer has a control that senses the moisture level in the load and shuts off when the load reaches the selected dryness.

- Select the temperature from the temperature selector based on the fabrics in your load.

After drying a load, check the dryness.

- If the load is drier than you like, select a setting closer to Delicates the next time you dry a similar load.
- If a load is not as dry as you like, complete drying using a Timed cycle. Select a setting closer to Cupboard Dry Plus the next time you dry a similar load.

NOTE: Drying time varies with an Automatic cycle. The type of fabric, size of the load, and the dryness selected affect drying time. See "Drying, Cycle, and Temperature Tips."

Cupboard Dry Plus

Select this setting to evenly dry large or heavy items such as thick cotton bath towels or robes. Set the Temperature selector to High Heat.

Cotton

Select this setting to thoroughly dry heavy items such as sheets, mattress pads and quilts, or a load of towels. Set the temperature selector to High Heat.

Synthetics/Permanent Press

Select this cycle to dry medium to lightweight synthetic or no-iron items such as shirts, blouses, or dresses. Choose a Medium Heat setting.

Quick Dry

Use this cycle for drying small loads or loads that need a short drying time. Choose a High or Medium Heat setting depending on the type of fabrics being dried.

Delicates

Select this option to dry small loads or lightweight items. Set the temperature selector to Low Heat.

Iron Dry (Automatic cycle) setting

When you are unable to remove a load from the dryer as soon as it stops, wrinkles can form. The Iron Dry setting periodically tumbles, rearranges, and fluffs the load for up to 30 minutes without heat to avoid wrinkles. A signal will sound periodically if the End of Cycle Signal is selected. The signal and the tumbling will end when you open the dryer door, or when you turn the Cycle Control knob to Off.

Timed Drying cycle(s)

Use Timed Drying for heavyweight and bulky items, such as bedspreads and work clothes or large loads that require a long drying time. Set the temperature selector to High Heat.

You may use the Timed Drying cycle for lightweight items such as lingerie or knits. Set the temperature selector, based on the fabrics in your load.

NOTE: Use your Timed Drying cycle to complete drying if items are still damp after the Automatic cycle.

Damp Dry



Select this setting to dry items to a damp level, or to dry items that do not require an entire drying cycle. Damp dry items such as jeans (to prevent stiffness) or cotton clothing (to make pressing easier). Choose a temperature setting based on the fabrics in your load.

Iron Dry (Timed Drying cycle) setting



Select this setting to remove wrinkles from items such as clothing packed in a suitcase or items wrinkled from being left in the dryer too long. Set the temperature selector to Medium or Low Heat depending on the fabrics in your load.

Air Dry cycle



Use the Air Dry cycle for items that require drying without heat such as rubber, plastic, and heat-sensitive fabrics. Set the Cycle Control knob to Air Dry. This chart shows examples of items that can be dried using the Air Dry cycle.

Type of Load	Air Dry cycle*
Foam rubber—pillows, padded bras, stuffed toys	20 - 30
Plastic—Shower curtains, tablecloths	20 - 30
Rubber-backed rugs	40 - 50
Olefin, polypropylene, sheer nylon	10 - 20

*(Minutes). Reset cycle to complete drying if needed.

When using Air Dry

- Check to see that coverings are securely stitched.
- Shake and fluff pillows by hand periodically during cycle.
- Dry item completely. Foam rubber pillows are slow to dry.

End of Cycle Signal

- The End of Cycle signal sounds when a cycle is complete, the signal will sound only if set to On.
- If the Iron Dry (Automatic) cycle is running, and the End of Cycle signal is set to On, a signal sounds every few minutes. The signal stops when you open the door or turn the Cycle Control knob to Off.

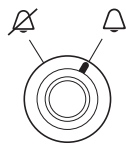

Drying Rack

The drying rack is useful for drying items you would not necessarily want to tumble dry or that you would normally line dry (for example, sweaters).

If your model does not have a drying rack, you can order one by contacting the dealer from whom you purchased your dryer.

To use the drying rack

Do not remove the lint screen.

1. Open dryer door.

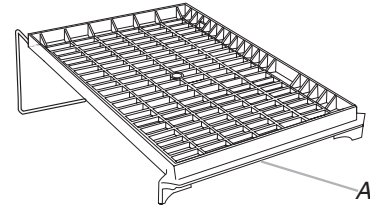

A. Front edge

2. Place drying rack inside dryer drum, positioning the back wire on the ledge of the inner dryer back panel. Push down on front edge of drying rack to secure over the lint screen.

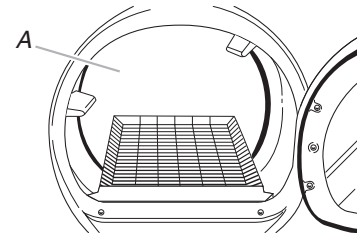

A. Dryer back panel

3. Put the wet items on top of the rack. Leave space between the items so air can reach all the surfaces.

NOTE: Do not allow items to hang over the edge of the rack.

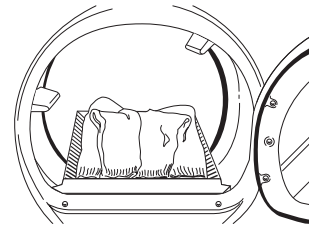

4. Close the door.
5. Select a timed drying cycle and temperature, or an air cycle. Items containing foam, rubber, or plastic must be dried on a clothesline or by using an air cycle.
6. Push the Start button.

NOTE: You must remove rack for normal tumbling. Do not use automatic cycles with the drying rack.

This chart shows examples of items that can be rack dried and the suggested cycle, temperature setting and drying time. Actual drying time will depend on the amount of moisture items hold.

Rack Dry	Setting	Temp	Time*
Wool Sweaters Block to shape and lay flat on the rack	Timed	Low	60
Stuffed toys or pillows Cotton or polyester fiber filled	Timed	Low	60
Stuffed toys or pillows Foam rubber filled	Air (no heat)	None	90
Sneakers or canvas shoes	Air (no heat)	None	90

*(Minutes) Reset time to complete drying, if needed.

DRYER CARE

Cleaning the Dryer Location

Keep dryer area clear and free from items that would obstruct the flow of combustion and ventilation air.

⚠ WARNING



Explosion Hazard

Keep flammable materials and vapors, such as gasoline, away from dryer.

Place dryer at least 46 cm (18 inches) above the floor for a garage installation.

Failure to do so can result in death, explosion, or fire.

Cleaning the Lint Screen

Every load cleaning

The lint screen is located in the door of the dryer. Clean it before each load. A screen blocked by lint can increase drying time.

To clean

1. Pull the lint screen toward you. Roll lint off the screen with your fingers. Do not rinse or wash screen to remove lint. Wet lint is hard to remove.

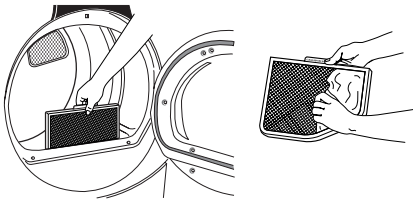

2. Push the lint screen firmly back into place.

IMPORTANT:

- Do not run the dryer with the lint screen loose, damaged, blocked, or missing. Doing so can cause overheating and damage to both the dryer and fabrics.
- Some towels made of synthetic fibers and natural fibers (polyester and cotton blends) may shed more lint than other towels, causing your dryer's lint screen to fill up faster. Be sure to remove lint from the lint screen before and after drying new towels.
- If lint falls off the screen into the dryer during removal, check the exhaust hood and remove the lint. See "Checking Your Vent."

As needed cleaning

Laundry detergent and fabric softener residue can build up on the lint screen. This buildup can cause longer drying times for your clothes, or cause the dryer to stop before your load is completely dry. The screen is probably clogged if lint falls off the screen.

Clean the lint screen with a nylon brush every 6 months, or more frequently if it becomes clogged due to a residue buildup.

To wash

1. Roll lint off filter using your fingers.
2. Wet both sides of lint screen with hot water.
3. Wet a nylon brush with hot water and liquid detergent. Scrub lint screen with the brush to remove residue buildup.

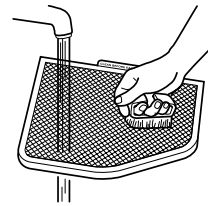

4. Rinse screen with hot water.
5. Thoroughly dry lint screen with a clean towel. Insert lint screen back into dryer.

Cleaning the Dryer Interior

To clean dryer drum

1. Make a paste with powdered laundry detergent and very warm water.
2. Apply paste to a soft cloth.

OR

Apply a liquid, nonflammable household cleaner to the stained area and rub with a soft cloth until all excess dye is removed.

3. Wipe drum thoroughly with a damp cloth.
4. Tumble a load of clean cloths or towels to dry drum.

NOTE: Garments which contain unstable dyes, such as denim blue jeans or brightly colored cotton items, may discolor the dryer interior. These stains are not harmful to your dryer and will not stain future loads of clothes. Dry unstable dye items inside out to prevent dye transfer.

Removing Accumulated Lint

From Inside the Dryer Cabinet

Lint should be removed every 2 years, or more often, depending on dryer usage. Cleaning should be done by a service technician.

From Inside the Exhaust Vent

Lint should be removed every 2 years, or more often, depending on dryer usage.

If you have any questions or comments, please call a designated Whirlpool service company.

Regular Servicing

To keep your dryer operating safely at best efficiency, regular servicing by a designated Whirlpool service technician is recommended. For normal use, this should be at 12 monthly intervals. For heavy duty usage, this interval should be reduced accordingly.

Vacation and Moving Care

Vacation care

Operate your dryer only when you are at home. If you will be on vacation or not using your dryer for an extended period of time, you should:

1. Disconnect power.
2. If you have a gas dryer, close shutoff valve in gas supply line.
3. Clean lint screen. See "Cleaning the Lint Screen."

Moving care - Electric Dryers

1. Disconnect power. Disconnect wiring if dryer is direct wired.
2. Make sure leveling legs are secure in dryer base.
3. Use masking tape to secure dryer door.

Moving care - Gas Dryers

1. Unplug the power supply cord.
 2. Close shutoff valve in gas supply line.
 3. Disconnect gas supply line pipe and remove fittings attached to dryer pipe.
 4. Cap the open fuel supply line.
 5. Make sure leveling legs are secure in dryer base.
 6. Use masking tape to secure dryer door.
-

TROUBLESHOOTING

First try the solutions suggested here and possibly avoid the cost of a service call...

Clothes are not drying satisfactorily

■ Check the following:

Is the lint screen clogged with lint?

Is the exhaust vent or outside exhaust hood clogged with lint, restricting air movement? Run the dryer for 5-10 minutes. Hold your hand under the outside exhaust hood to check air movement. If you do not feel air movement, clear exhaust system of lint, or replace exhaust vent with a heavy metal or a flexible metal vent. See "Installation Instructions."

Is the exhaust vent crushed or kinked? Replace with heavy metal or flexible metal vent. See "Installation Instructions."

Has the electricity supply fuse blown, or has a circuit breaker tripped?

Has an air dry cycle been selected? Select the right cycle for the types of garments being dried. See "Drying, Cycle, and Temperature Tips."

For gas dryers, is the valve open on the supply line?

Are fabric softener sheets blocking the grille? Use only one fabric softener sheet, and use it only once.

■ Is the dryer located in a room with temperature below 7°C?

Proper operation of dryer cycles requires temperatures above 7°C.

■ Was the load very wet?

Expect longer drying times with items that hold moisture (cottons).

■ Is the load too large and heavy to dry quickly?

Separate the load to tumble freely.

Dryer will not run

■ Check the following:

Is the electricity supply connected?

Has the electricity supply fuse blown, or has a circuit breaker tripped?

Was the correct supply fuse used?

Is the dryer door firmly closed?

Was the Start button firmly pressed?

Is a cycle selected?

Unusual sounds

■ Has the dryer had a period of non-use?

If the dryer hasn't been used for a while, there may be a thumping sound during the first few minutes of operation.

■ Is it a gas dryer?

The gas valve clicking is a normal operating sound.

Lint on load

- **Is the lint screen clogged?**
Clean lint screen. Check for air movement.
- **Is the load properly sorted?**
Sort lint givers (towels, chenille) from lint takers (corduroy, synthetics). Also sort by color.
- **Is the load too big or too heavy?**
Dry smaller loads so lint can be carried to the lint screen.
- **Was the load overdried?**
Use correct dryer settings for load type. Overdrying can cause lint-attracting static electricity. See “Drying, Cycle, and Temperature Tips.”
- **Was paper or tissue left in pockets?**
- **Is pilling being mistaken for lint?**
Pilling (surface fuzz) is caused by normal wear and laundering.

Stains on load or color change

- **Was dryer fabric softener properly used?**
Add dryer fabric softener sheets at the beginning of the cycle. Fabric softener sheets added to a partially dried load can stain your garments.
- **Were items soiled when placed in the dryer?**
Items should be clean before being dried.
- **Were items properly sorted?**
Sort light colors from dark colors. Sort colorfast items from noncolorfast items.

Items shrinking

- **Was the dryer overloaded?**
Dry smaller loads that can tumble freely.
- **Did the load overdry?**
Check the manufacturer’s care label. Match dryer setting to load type. See “Drying, Cycle, and Temperature Tips.”

Loads are wrinkled

- **Was the load removed from the dryer at end of the cycle?**
Remove load as soon as tumbling stops.
- **Was the dryer overloaded?**
Dry smaller loads that can tumble freely.
- **Did the load overdry?**
Check the manufacturer’s care label. Match dryer setting to load type. See “Drying, Cycle, and Temperature Tips.”

Odors

- **Have you recently been painting, staining or varnishing in the area where your dryer is located?**
If so, ventilate the area. When the odors or fumes are gone from the area, rewash and dry the clothing.
- **If the dryer is electric, is it being used for the first time?**
The new electric heating element may have an odor. The odor will be gone after the first cycle.

Garment damage

- **Check the following:**
 - Were zippers, snaps, and hooks left open?
 - Were strings and sashes tied to prevent tangling?
 - Were care label instructions followed?
 - Were items damaged before drying?

If you still have problems, see the “Assistance or Service” section.

ASSISTANCE OR SERVICE

Before calling for assistance or service, please check the “Troubleshooting” section. It may save you the cost of a service call. If you still need help, follow these instructions.

If you need assistance or service

If your problem is not due to any of the items listed in the “Troubleshooting” section, contact the dealer from whom you purchased the dryer, or a designated Whirlpool service company. When calling, please know the purchase date, and the complete model and serial number of your appliance. This information will help us better respond to your request.

For further assistance

If you need further assistance, you can write or call with any questions or concerns at:

Whirlpool UK Ltd.
209 Purley Way
Croydon
CR9 4RY
U.K.
Telephone: 0208 649 5000

SECURITE DU SECHE-LINGE

Votre sécurité et celle des autres est très importante.

Nous donnons de nombreux messages de sécurité importants dans ce manuel et sur votre appareil ménager. Assurez-vous de toujours lire tous les messages de sécurité et de vous y conformer.



Voici le symbole d'alerte de sécurité.

Ce symbole d'alerte de sécurité vous signale les dangers potentiels de décès et de blessures graves à vous et à d'autres.

Tous les messages de sécurité suivront le symbole d'alerte de sécurité et le mot "DANGER" ou "AVERTISSEMENT". Ces mots signifient :

⚠ DANGER

Risque possible de décès ou de blessure grave si vous ne suivez pas immédiatement les instructions.

⚠ AVERTISSEMENT

Risque possible de décès ou de blessure grave si vous ne suivez pas les instructions.

Tous les messages de sécurité vous diront quel est le danger potentiel et vous disent comment réduire le risque de blessure et ce qui peut se produire en cas de non-respect des instructions.

AVERTISSEMENT : Pour votre sécurité, les renseignements dans ce manuel doivent être observés pour réduire au minimum les risques d'incendie ou d'explosion ou pour éviter des dommages au produit, des blessures ou un décès.

- Ne pas entreposer ou utiliser de l'essence ou d'autres vapeurs ou liquides inflammables à proximité de cet appareil ou de tout autre appareil électroménager.
- QUE FAIRE DANS LE CAS D'UNE ODEUR DE GAZ :
 - Ne pas tenter d'allumer un appareil.
 - Ne pas toucher à un commutateur électrique; ne pas utiliser le téléphone se trouvant sur les lieux.
 - Évacuer tous les gens de la pièce, de l'édifice ou du quartier.
 - Appeler immédiatement le fournisseur de gaz d'un téléphone voisin. Suivre ses instructions.
 - À défaut de joindre votre fournisseur de gaz, appeler les pompiers.
- L'installation, l'entretien ou les conversions pour utilisation avec d'autres sources de gaz doivent être effectués par un installateur qualifié, une agence de service ou le fournisseur de gaz.

IMPORTANTES INSTRUCTIONS DE SECURITE

AVERTISSEMENT : Pour réduire le risque d'incendie, de choc électrique ou de blessure lors de l'utilisation du sèche-linge, il convient d'observer certaines précautions élémentaires dont les suivantes :

- Lire toutes les instructions avant d'utiliser le sèche-linge.
- Les sèche-linge à gaz doivent être installés dans une pièce uniquement si cette pièce respecte les exigences d'évacuation appropriées spécifiées dans les règlements nationaux d'installation. S'assurer que la pièce où se trouve le sèche-linge dispose d'un apport d'air adéquat pour la combustion du gaz et/ou le séchage. Une fenêtre ou une ouverture équivalente doit être ouverte dans la pièce durant l'utilisation du sèche-linge (une forme d'ouverture équivalente comprend une persienne réglable, un panneau articulé ou un autre dispositif de ventilation qui s'ouvre directement vers l'extérieur).
- Maintenir un dégagement minimum de 10 cm (4 po) entre l'arrière du sèche-linge et tout mur.
- Le fonctionnement de cet appareil peut affecter le fonctionnement d'autres types d'appareils alimentés au gaz qui obtiennent leur apport d'air pour une combustion sûre dans la même pièce. Il doit y avoir une évacuation adéquate pour remplacer l'air évacué et éviter ainsi le refoulement de gaz dans la pièce en provenance d'autres appareils alimentés par d'autres carburants, y compris les feux, lorsqu'on fait fonctionner le sèche-linge à rotation. En cas de doute, consulter les fabricants des appareils.
- Ne pas obstruer l'apport d'air au sèche-linge (voir les instructions d'installation pour les dégagements minimums).
- Ne pas placer des articles exposés aux huiles de cuisson dans votre sèche-linge. Les articles contaminés par des huiles de cuisson peuvent contribuer à une réaction chimique qui pourrait causer à la charge de s'enflammer.
- Ne pas faire sécher dans la machine des articles qui ont déjà été nettoyés, lavés, imbibés ou tachés d'essence, de solvants pour nettoyage à sec, d'huiles de cuisson, ou d'autres substances inflammables, ou de substances explosives puisqu'elles dégagent des vapeurs qui peuvent provoquer un incendie ou une explosion.
- Ne pas permettre à des enfants de jouer sur ou à l'intérieur du sèche-linge. Une surveillance étroite est nécessaire lorsque le sèche-linge est utilisé près d'eux.
- Avant d'enlever le sèche-linge du service ou le jeter, enlever la porte du compartiment de séchage.
- Ne pas mettre la main dans le sèche-linge si le tambour est en mouvement. L'appareil est muni d'un interrupteur de porte pour votre sécurité.
- Ne pas installer ni entreposer le sèche-linge où il sera exposé aux intempéries.
- Ne pas jouer avec les commandes.
- Ne pas continuer d'utiliser cet appareil s'il semble défectueux.
- Ne pas réparer ni remplacer une pièce du sèche-linge ou essayer d'en faire l'entretien à moins d'une recommandation spécifique dans le guide d'utilisation et d'entretien. Seul un personnel de service compétent doit effectuer les réparations et l'entretien.
- Ne pas utiliser un produit assouplissant de tissu ou des produits pour éliminer la statique à moins qu'ils ne soient recommandés par le fabricant du produit assouplissant de tissu ou du produit pour éliminer la statique.
- Ne pas utiliser la chaleur pour faire sécher des articles fabriqués avec du caoutchouc mousse ou des matériaux semblables.
- Toujours utiliser la période de refroidissement à la fin du programme de séchage pour éviter une accumulation de la chaleur dans les vêtements rangés.
- Nettoyer le filtre à charpie avant et après chaque charge. Ne pas faire fonctionner le sèche-linge sans filtre à charpie.
- S'assurer que les ouvertures d'évacuation et d'entrée d'air et les abords immédiats sont libres de l'accumulation de charpie, de poussière et de saleté.
- Un nettoyage périodique de l'intérieur du sèche-linge et du conduit d'évacuation doit être effectué par une personne qualifiée.
- Voir les instructions d'installation pour les exigences de liaison de l'appareil à la terre.
- Si le cordon d'alimentation est endommagé, il doit être remplacé par le fabricant, son agent de service ou une personne aux qualifications similaires dans le but d'éviter un danger.

CONSERVEZ CES INSTRUCTIONS

PIECES ET CARACTERISTIQUES

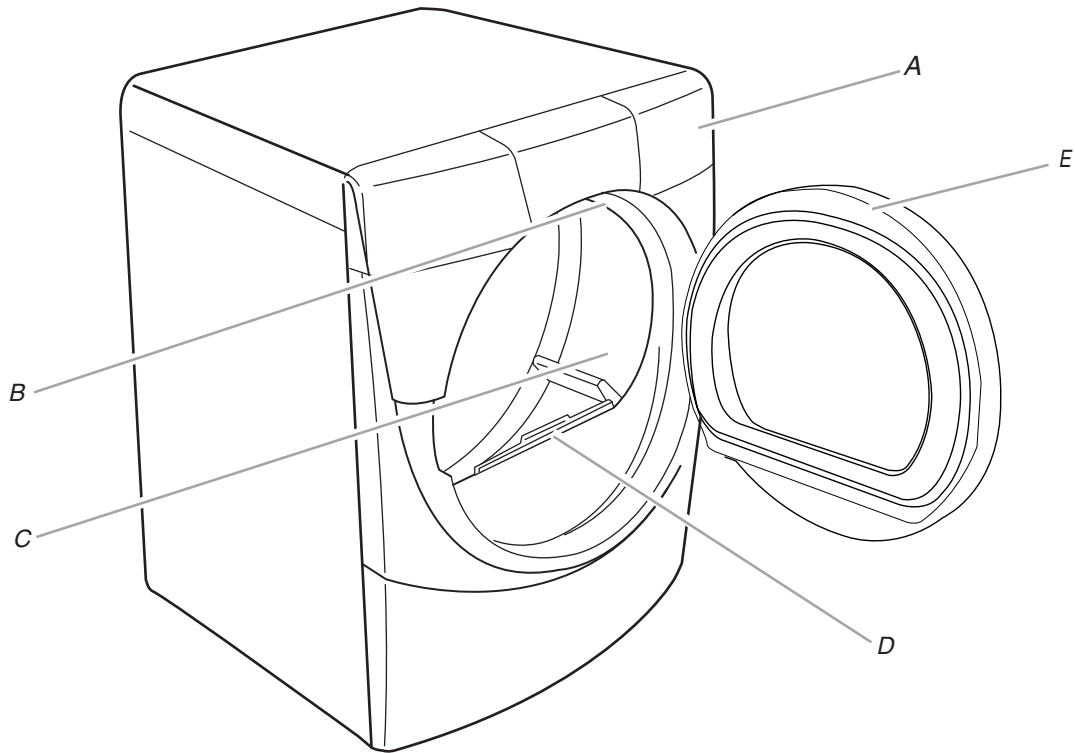

A. Tableau de commande
B. Plaque signalétique des numéros de modèle et de série
C. Tambour du sèche-linge

D. Filtre à charpie
E. Porte à ouverture large

Tableau de commande

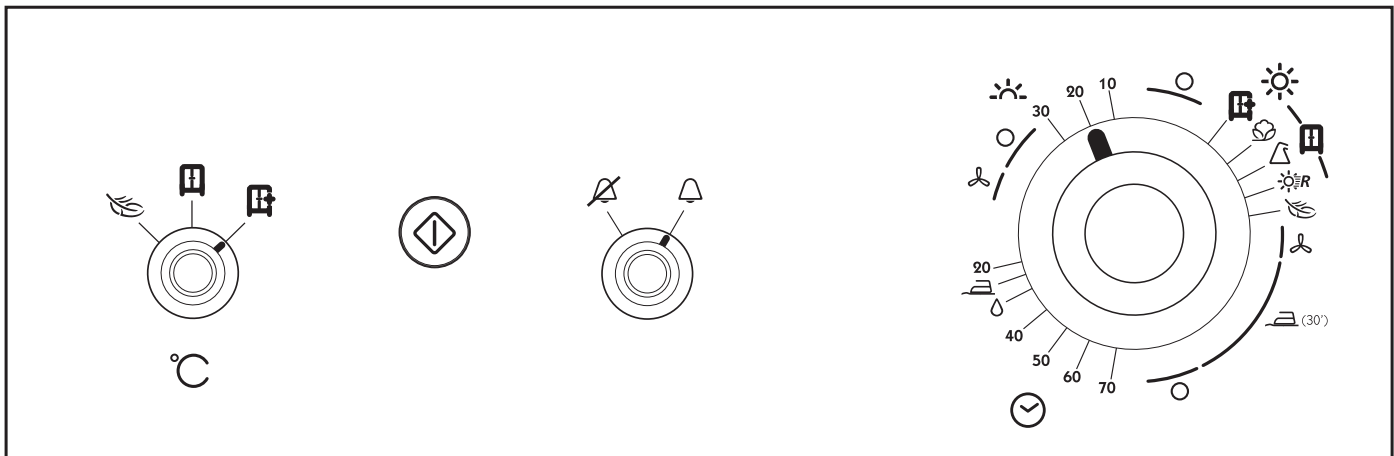

VERIFICATION DU CONDUIT D'EVACUATION

Le sèche-linge doit être bien installé et muni d'un système adéquat d'évacuation de l'air pour fournir une efficacité maximale de séchage et un temps de séchage plus court. Utiliser les dégagements minimums recommandés pour l'installation. Voir les instructions d'installation pour plus de renseignements.

⚠ AVERTISSEMENT



Risque d'incendie

- Utiliser un conduit d'évacuation en métal lourd.
- Ne pas utiliser un conduit d'évacuation en plastique.
- Ne pas utiliser un conduit d'évacuation en feuille de métal.
- Le non-respect de ces instructions peut causer un décès ou un incendie.

Si le sèche-linge n'est pas bien installé et muni d'un système adéquat d'évacuation de l'air, il n'est pas couvert en vertu de la garantie.

REMARQUE : Les visites de service nécessitées par une évacuation inadéquate seront aux frais du client peu importe s'il a fait faire l'installation ou s'il l'a faite lui-même.

1. Ne pas utiliser un conduit en plastique ou en feuille de métal. Utiliser un conduit de 10,2 cm en métal lourd ou souple. Ne pas déformer ni écraser le conduit d'évacuation en métal souple. Il doit être complètement déployé pour permettre l'évacuation adéquate de l'air. Vérifier le système d'évacuation après l'installation. Consulter les instructions d'installation pour la bonne longueur du conduit d'évacuation.
2. Utiliser un clapet d'évacuation de 10,2 cm.
3. Utiliser l'acheminement le plus rectiligne possible lors de l'installation du conduit d'évacuation.

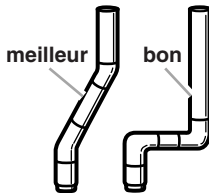

4. Utiliser des brides pour sceller tous les joints. Ne pas utiliser de ruban adhésif pour conduit, des vis ou autres dispositifs de fixation qui se prolongent à l'intérieur du conduit pour fixer celui-ci.
5. Nettoyer périodiquement le conduit d'évacuation, selon l'utilisation, mais au moins tous les 2 ans ou lors de l'installation du sèche-linge dans un nouvel endroit. Après le nettoyage, veuillez suivre les instructions d'installation fournies avec le sèche-linge pour une vérification finale de l'appareil.

UTILISATION DU SECHE-LINGE

Mise en marche du sèche-linge

⚠ AVERTISSEMENT



Risque d'explosion

- Garder les matières et les vapeurs inflammables, telle que l'essence, loin de la sècheuse.
- Ne pas faire sécher un article qui a déjà été touché par un produit inflammable (même après un lavage).
- Le non-respect de ces instructions peut causer un décès, une explosion ou un incendie.

⚠ AVERTISSEMENT



Risque d'incendie

- Aucune laveuse ne peut complètement enlever l'huile.
- Ne pas faire sécher des articles qui ont été salis par tout genre d'huile (y compris les huiles de cuisson).
- Les articles contenant mousse, caoutchouc ou plastique doivent être séchés sur une corde à linge ou par le programme de séchage à l'air.
- Le non-respect de ces instructions peut causer un décès ou un incendie.

Avant d'utiliser votre sèche-linge, essuyer le tambour avec un linge humide pour enlever la poussière accumulée durant l'entreposage et l'expédition.

1. Charger les vêtements dans le sèche-linge sans les tasser et fermer la porte. Ne pas surcharger le sèche-linge. Prévoir suffisamment d'espace pour une bonne rotation du tambour. La charge maximale de vêtements (tissus de coton) est de 10 kg.

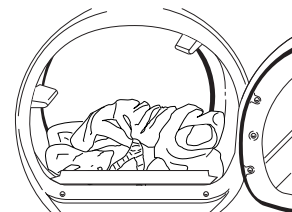

2. Tourner le bouton de commande de programme au programme recommandé pour le type de la charge à faire sécher.
3. Choisir un réglage de température avec le sélecteur de température. Les descriptions des programmes comprennent des suggestions pour le réglage de la température.
4. (FACULTATIF) Sélectionner le signal de fin de programme si désiré. Le signal est utile lors du séchage de vêtements infroissables ou synthétiques. Retirer rapidement ces vêtements du sèche-linge à la fin du programme pour empêcher les faux plis.
5. Appuyer sur le bouton de mise en marche. Votre sèche-linge à gaz est muni d'un dispositif entièrement automatique d'allumage électronique du brûleur; aucune intervention n'est requise de la part de l'utilisateur (la machine ne comporte pas de veilleuse).

REMARQUE : Votre sèche-linge s'arrête automatiquement à la fin d'un programme.

Arrêt et remise en marche

On peut arrêter le sèche-linge à tout moment au cours d'un programme.

Pour arrêter le sèche-linge

Ouvrir la porte du sèche-linge ou tourner le bouton de commande de programme à arrêt.

REMARQUE : Le bouton de commande de programme doit pointer vers une zone d'arrêt quand le sèche-linge n'est pas utilisé.

Pour remettre le sèche-linge en marche

1. Fermer la porte.
2. Choisir un nouveau programme et une nouvelle température (si désiré).
3. Appuyer sur le bouton de mise en marche.

Chargement

Mettre les vêtements dans le sèche-linge sans les tasser. Ne pas surcharger le sèche-linge. Prévoir suffisamment d'espace pour une bonne rotation. Le tableau suivant montre des exemples de charges équilibrées permettant une bonne rotation.

Vêtements de travail épais	4 pantalons, 4 jeans, 2 survêtements (haut), 2 survêtements (bas), 4 chemises
Articles délicats	3 chemisiers, 1 robe de chambre, 4 jupons, 8 sous-vêtements, 2 chemises de nuit ou pyjamas, 1 ensemble pour enfant
Serviettes	10 serviettes de bain, 10 serviettes de toilette, 14 gants de toilette, 1 tapis de bain
Charge mixte	3 draps (1 extra grand, 2 draps une place), 4 taies d'oreillers, 9 tee-shirts, 9 shorts, 3 chemisiers, 10 mouchoirs, 3 chemises

Conseils pour séchage, programmes et température

Sélectionner le programme et la température correspondant à votre charge.

Le programme refroidissement fait tourner la charge de linge sans chaleur quelques minutes avant la fin des programmes, facilitant ainsi la manutention de la charge.

Conseils de séchage

- Suivre les directives sur l'étiquette lorsqu'elles sont disponibles.
- Ajouter une feuille d'assouplissant de tissus, si désiré. Suivre les instructions sur l'emballage.
- Enlever la charge du sèche-linge aussitôt que la rotation cesse pour réduire le froissement. Cette action est particulièrement importante pour les tissus ne nécessitant pas de repassage, les tricotés et tissus synthétiques.

Conseils pour les programmes et la température

- Utiliser un réglage à chaleur élevée pour faire sécher les articles épais tels que les serviettes et les vêtements de travail.
- Utiliser un réglage à chaleur moyenne pour faire sécher les articles moyennement épais tels que draps, sous-vêtements, tissus ne nécessitant pas de repassage et certains tricotés.
- Utiliser un réglage à chaleur basse pour faire sécher le linge léger tel que lingerie, chemisiers, robes et certains tricotés.
- Utiliser un réglage sans chaleur (air) pour le caoutchouc, le plastique ou les tissus sensibles à la chaleur.
- Faire sécher sur une corde à linge les tissus thermocollés ou lamellés.

REMARQUE : Si vous avez des questions au sujet des températures de séchage pour diverses charges, consulter les consignes des étiquettes des vêtements. Si vous éprouvez une incertitude à l'égard du choix d'une température pour une charge, choisir le réglage plus bas plutôt que le réglage plus élevé.

Symboles du sèche-linge

Le panneau de commande du sèche-linge comporte divers symboles. Consulter le tableau ci-dessous pour la définition de ces symboles.

°C Sélecteur de température

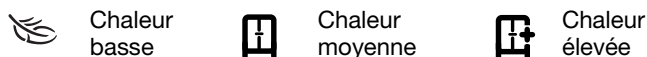

Bouton de mise en marche

Sélecteur du signal de fin de programme

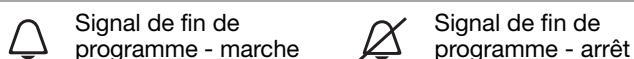

Bouton de commande de programme

Programmes de séchage automatique

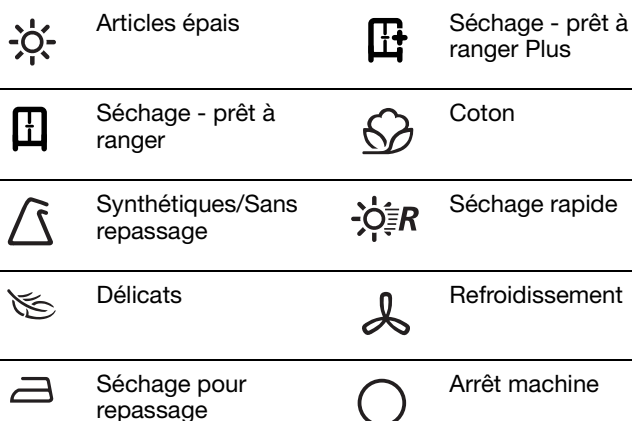

Programmes de séchage minuté

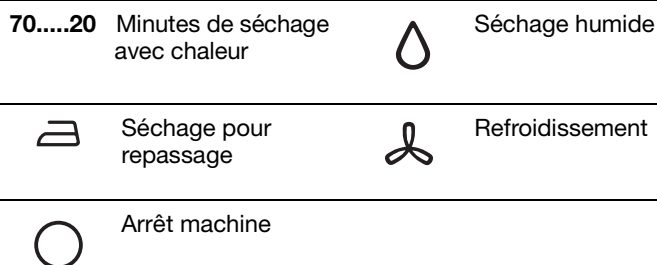

Programme de séchage à l'air



PROGRAMMES

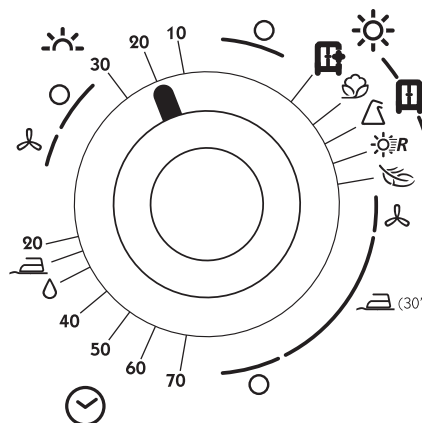

Bouton de réglage de programme

Programme automatique

Utiliser le programme automatique pour sécher la plupart des charges. Le sèche-linge comporte une commande qui détecte le niveau d'humidité dans la charge et arrête le sèche-linge lorsque la charge atteint le degré de séchage choisi.

- Sélectionner la température au moyen du sélecteur de température en fonction des tissus dans la charge.

Après le séchage d'une charge, vérifier le degré de séchage.

- Si la charge est plus sèche que vous ne le souhaitez, sélectionner un réglage plus proche de Délicats la prochaine fois que vous ferez sécher une charge semblable.
- Si la charge est moins sèche que vous ne le souhaitez, compléter le séchage en utilisant un programme minuté. Sélectionner un réglage plus proche de Séchage prêt à ranger Plus la prochaine fois que vous ferez sécher une charge semblable.

REMARQUE : La durée de séchage varie avec un programme automatique. Le type de tissu, la taille de la charge et le degré de séchage choisi affectent la durée de séchage. Voir "Conseils pour séchage, programmes et température".

Séchage prêt à ranger Plus

Sélectionner ce réglage pour sécher uniformément des articles épais ou de grande taille tels que serviettes ou peignoirs en coton épais. Régler le sélecteur de température à chaleur élevée.

Coton

Sélectionner ce réglage pour sécher complètement des articles épais tels que draps, couvre-matelas et édredons ou une charge de serviettes. Régler le sélecteur de température à chaleur élevée.

Synthétiques/Sans repassage



Sélectionner ce réglage pour sécher des articles de poids moyen à léger, synthétiques ou sans repassage tels que chemises, chemisiers ou robes. Choisir un réglage à chaleur moyenne.

Séchage rapide



Utiliser ce programme pour sécher les petites charges ou les charges nécessitant une courte durée de séchage. Choisir un réglage à chaleur élevée ou moyenne en fonction du type de tissu à faire sécher.

Articles délicats



Sélectionner cette option pour sécher les petites charges ou les articles légers. Régler le sélecteur de température à chaleur basse.

Réglage Séchage pour repassage (Programme automatique)



Lorsque vous ne pouvez pas retirer une charge du sèche-linge dès qu'il s'arrête, des faux plis peuvent se former. Le réglage Séchage pour repassage fait périodiquement culbuter et bouffer la charge et la réarrange jusqu'à 30 minutes sans chaleur pour éviter les faux plis. Un signal se fera entendre périodiquement si le signal de fin de programme a été sélectionné. Le signal et le culbutage s'arrêtent lorsqu'on ouvre la porte ou lorsque l'on tourne le bouton de commande des programmes à Arrêt.

Programme(s) de séchage minuté



Utiliser le séchage minuté pour les articles épais et encombrants tels que couvre-lits et vêtements de travail ou les grosses charges qui demandent une durée de séchage prolongée. Régler le sélecteur de température à chaleur élevée.

On peut utiliser le programme de séchage minuté pour les articles légers tels que la lingerie ou les tricotés. Régler le sélecteur de température en fonction des tissus de votre charge.

REMARQUE : Utiliser le programme de séchage minuté pour compléter le séchage d'articles s'ils sont encore humides après le programme automatique.

Séchage humide



Choisir ce réglage pour sécher des articles en les gardant humides ou sécher des articles qui ne demandent pas un programme complet de séchage. Sécher à ce réglage les articles tels que les jeans (pour les rendre plus souples) ou les vêtements en coton (pour faciliter le repassage). Choisir un réglage de température basé sur les tissus de votre charge.

Réglage Séchage pour repassage (programme de séchage minuté)



Choisir ce réglage pour enlever les faux plis des articles tels que les vêtements laissés trop longtemps dans le sèche-linge ou les articles empilés dans une valise. Régler le sélecteur de température selon les tissus de votre charge à température moyenne ou basse.

Programme de séchage à l'air



Utiliser le programme de séchage à l'air pour les articles qui nécessitent un séchage sans chaleur tels que le caoutchouc, le plastique et les tissus sensibles à la chaleur. Régler le bouton de commande de programme à séchage à l'air. Ce tableau donne des exemples d'articles que l'on peut faire sécher avec le programme séchage à l'air.

Type de charge	Programme de séchage à l'air*
Caoutchouc mousse - oreillers, soutiens-gorge et jouets rembourrés	20 - 30
Plastique - rideaux de douche, nappes	20 - 30 40 - 50
Tapis à endos de caoutchouc	40 - 50
Oléfine, polypropylène, nylon diaphane	10 - 20

*(en minutes). Remettre le programme en marche pour compléter le séchage au besoin.

Quand vous utilisez le programme de séchage à l'air

- Vérifier que les recouvrements sont bien cousus.
- Secouer et faire bouffer les oreillers à la main régulièrement au cours du programme.
- Faire sécher l'article complètement. Les oreillers en caoutchouc mousse sont lents à sécher.

Signal de fin de programme

- Le signal de fin de programme retentit quand un programme est terminé; le signal retentit seulement s'il est réglé à On (marche).
- Si le programme automatique de Séchage pour repassage est activé et si le signal de fin de programme est réglé à On, un signal sonore retentit toutes les quelques minutes. Le signal s'arrête dès l'ouverture de la porte ou si le bouton de commande de programme est tourné à Off (arrêt).

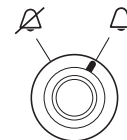

Grille de séchage

La grille de séchage est utile pour sécher les articles que l'on ne ferait pas nécessairement sécher par culbutage ou que l'on ferait normalement sécher sur une corde à linge (par exemple, les pulls).

Si votre modèle ne comporte pas de grille de séchage, vous pouvez en commander une en contactant le vendeur chez qui vous avez acheté votre sèche-linge.

Utilisation de la grille de séchage

Ne pas retirer le filtre à charpie.

1. Ouvrir la porte du sèche-linge.

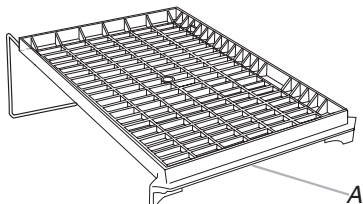

A. Bord avant

2. Introduire la grille de séchage dans le tambour du sèche-linge en plaçant le support arrière sur le rebord interne du panneau arrière du sèche-linge. Appuyer sur l'avant de la grille de séchage pour bien la fixer par-dessus le filtre à charpie.

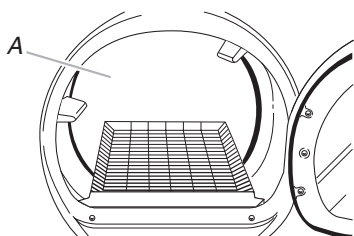

A. Panneau arrière du sèche-linge

3. Placer les articles mouillés sur la grille de séchage. Laisser de l'espace entre les articles pour que l'air puisse atteindre toutes les surfaces.

REMARQUE : Ne pas laisser d'article pendre du bord de la grille.

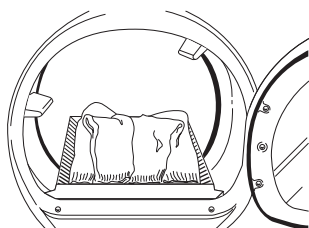

4. Fermer la porte.
5. Sélectionner un programme de séchage minuté et une température ou un programme de séchage à l'air. Les articles contenant de la mousse, du caoutchouc ou du plastique doivent être séchés sur une corde à linge ou au moyen du réglage de séchage à l'air seulement.
6. Appuyer sur le bouton de mise en marche.

REMARQUE : Vous devez enlever la grille pour le culbutage normal. Ne pas utiliser les programmes automatiques avec la grille de séchage.

Ce tableau montre des exemples d'articles qui peuvent être séchés sur une grille et indique le programme, le réglage de température et la durée de séchage suggérés. La durée réelle de séchage dépendra du degré d'humidité retenue dans les articles.

Séchage sur grille	Réglage	Temp.	Durée*
Pulls en laine Remettre en forme et étaler à plat sur la grille.	Séchage minuté	Basse	60
Jouets rembourrés ou oreillers Rembourrage de coton ou de polyester	Séchage minuté	Basse	60
Jouets rembourrés ou oreillers Rembourrage en caoutchouc mousse	Air seulement (sans chaleur)	N/A	90
Tennis ou chaussures en toile	Air seulement (sans chaleur)	N/A	90

* (en minutes) Régler de nouveau la durée pour compléter le séchage, si nécessaire.

ENTRETIEN DU SECHE-LINGE

Nettoyage de l'emplacement du sèche-linge

Éviter de laisser des éléments qui pourraient obstruer le débit de combustion et empêcher une bonne ventilation autour du sèche-linge.

AVERTISSEMENT



Risque d'explosion

Garder les matières et les vapeurs inflammables, telle que l'essence, loin du sèche-linge.

Placer la sècheuse au moins 46 cm (18 po) au-dessus du plancher pour une installation dans un garage.

Le non-respect de ces instructions peut causer un décès, une explosion ou un incendie.

Nettoyage du filtre à charpie

Nettoyage avant chaque charge

Le filtre à charpie est situé dans la porte du sèche-linge. Nettoyer le filtre avant le séchage de chaque charge. Un filtre obstrué par de la charpie peut augmenter le temps de séchage.

Nettoyage

1. Tirer le filtre à charpie vers soi. Rouler la charpie avec les doigts pour l'enlever. Ne pas rincer ni laver le filtre pour enlever la charpie. La charpie mouillée s'enlève difficilement.

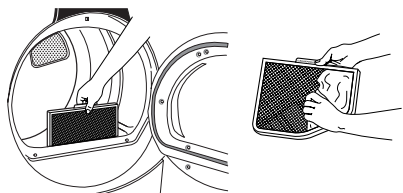

2. Pousser le filtre à charpie fermement pour le remettre en place.

IMPORTANT :

- Ne pas faire fonctionner le sèche-linge avec un filtre à charpie mal installé, endommagé, bloqué ou manquant. Une telle action peut causer une surchauffe ou des dommages au sèche-linge et aux tissus.
- Certaines serviettes faites de fibres synthétiques et de fibres naturelles (mélange de polyester et coton) peuvent produire plus de charpie que d'autres serviettes, si bien que le filtre à charpie de votre sèche-linge se remplit plus rapidement. S'assurer d'enlever la charpie du filtre avant et après le séchage de serviettes neuves.
- Si de la charpie tombe du filtre dans le sèche-linge lors de son enlèvement, vérifier le clapet d'évacuation et le débarrasser de la charpie accumulée. Voir "Vérification du conduit d'évacuation".

Nettoyage au besoin

Des résidus de détergent et d'assouplissant peuvent s'accumuler sur le filtre à charpie. Cette accumulation peut causer des temps de séchage plus longs, ou causer un arrêt du sèche-linge avant que la charge ne soit complètement sèche. Le filtre est probablement obstrué si de la charpie tombe du filtre.

Nettoyer le filtre à charpie avec une brosse en nylon tous les 6 mois ou plus souvent s'il devient obstrué à la suite d'une accumulation de résidus.

Lavage

1. Rouler la charpie avec les doigts pour l'enlever.
2. Mouiller les deux côtés du filtre à charpie avec de l'eau chaude.
3. Mouiller une brosse en nylon avec de l'eau chaude et du détergent liquide. Frotter le filtre avec la brosse en nylon pour enlever l'accumulation de résidus.

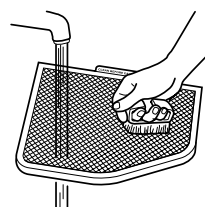

4. Rincer le filtre à l'eau chaude.
5. Sécher à fond le filtre à charpie avec un torchon propre. Replacer le filtre dans le sèche-linge.

Nettoyage de l'intérieur du sèche-linge

Nettoyage du tambour du sèche-linge

1. Préparer une pâte avec un détergent en poudre et de l'eau très chaude.
2. Appliquer la pâte sur un chiffon doux.

OU

Verser un nettoyant ménager liquide non inflammable sur la surface tachée et frotter avec un chiffon jusqu'à ce que toute la teinture qui reste soit enlevée.

3. Essuyer complètement le tambour avec un chiffon humide.
4. Faire culbuter une charge de linge ou de serviettes propres pour sécher le tambour.

REMARQUE : Les vêtements contenant des teintures instables, tels que jeans en denim ou articles en coton de couleur vive, peuvent décolorer l'intérieur du sèche-linge. Ces taches ne sont pas nuisibles à votre sèche-linge et ne tacheront pas les vêtements des charges futures. Faire sécher les articles à teinture instable en les retournant sur l'envers pour empêcher le transfert de la teinture.

Retrait de la charpie accumulée

Dans la caisse du sèche-linge

Il faut retirer la charpie accumulée dans la caisse du sèche-linge tous les 2 ans ou plus souvent, selon l'utilisation du sèche-linge. Le nettoyage devrait être fait par un technicien de service.

Dans le conduit d'évacuation

La charpie devrait être nettoyée tous les 2 ans ou plus souvent, selon l'utilisation du sèche-linge.

Si vous avez des questions ou commentaires, veuillez téléphoner au service après-vente.

Entretien régulier

Il est recommandé de confier l'entretien régulier du sèche-linge à un technicien de service Whirlpool agréé pour en assurer le fonctionnement en toute sécurité et un bon rendement. En usage normal, cet entretien devrait s'effectuer à intervalles de 12 mois. En cas d'utilisation intensive, cet intervalle devrait être réduit en conséquence.

Précautions à prendre pour les vacances et avant un déménagement

Précautions à prendre pour les vacances

On ne doit faire fonctionner le sèche-linge que lorsqu'on est présent. Si l'utilisateur doit partir en vacances ou n'utilise pas le sèche-linge pendant une période prolongée, il convient d'exécuter les opérations suivantes :

1. Déconnecter la source de courant électrique.
2. Dans le cas d'un sèche-linge au gaz, fermer le robinet d'arrêt de la canalisation de gaz.
3. Laver le filtre à charpie. Voir "Nettoyage du filtre à charpie".

Précautions à prendre avant un déménagement - sèche-linge électrique

1. Déconnecter la source de courant électrique. Déconnecter l'installation électrique si le sèche-linge est branché.
2. Veiller à ce que les pieds de nivellement soient fixés solidement à la base du sèche-linge.
3. Utiliser du ruban adhésif pour fixer la porte du sèche-linge.

Précautions à prendre avant un déménagement - sèche-linge au gaz

1. Débrancher le cordon d'alimentation.
2. Fermer le robinet d'arrêt de la canalisation de gaz.
3. Débrancher le tuyau de la canalisation de gaz et retirer les raccords fixés sur le tuyau du sèche-linge.
4. Recouvrir la canalisation de gaz ouverte.
5. Veiller à ce que les pieds de nivellement soient fixés solidement à la base du sèche-linge.
6. Utiliser du ruban adhésif pour fixer la porte du sèche-linge.

DEPANNAGE

Essayer d'abord les solutions suggérées ici; elles pourraient vous éviter les frais de déplacement d'un dépanneur...

Séchage des vêtements non satisfaisant

■ Vérifier ce qui suit :

Le filtre à charpie est-il obstrué?

Le conduit d'évacuation ou le clapet d'évacuation à l'extérieur est-il obstrué de charpie, restreignant le mouvement de l'air? Faire fonctionner le sèche-linge pendant 5 à 10 minutes. Tenir la main sous le clapet d'évacuation à l'extérieur pour vérifier le mouvement de l'air. Si vous ne sentez pas l'air sortir, nettoyer la charpie du système d'évacuation ou remplacer le conduit d'évacuation par un conduit en métal lourd ou flexible. Voir les "Instructions d'installation".

Le conduit d'évacuation est-il écrasé ou déformé? Le remplacer par un conduit rigide en métal lourd ou par un conduit flexible en métal. Voir les "Instructions d'installation".

Un fusible est-il grillé ou un disjoncteur s'est-il déclenché?

A-t-on sélectionné un programme de séchage à l'air? Choisir le bon programme pour les types de vêtements à faire sécher. Voir "Conseils pour séchage, programmes et température".

Pour les sèche-linge à gaz, le robinet de la conduite d'alimentation est-il ouvert?

Des feuilles d'assouplissant de tissus bloquent-elles la grille de sortie? Utiliser seulement une feuille d'assouplissant par charge et l'utiliser une seule fois.

■ Le sèche-linge est-il situé dans une pièce où la température est inférieure à 7°C?

Le bon fonctionnement des programmes du sèche-linge nécessite des températures supérieures à 7°C.

■ La charge était-elle très mouillée?

Prévoir des durées de séchage plus longues pour les articles qui retiennent l'humidité (cotons).

■ La charge est-elle trop grosse et lourde pour sécher rapidement?

Séparer la charge pour qu'elle culbute librement.

Le sèche-linge ne fonctionne pas

■ Vérifier ce qui suit :

Le câble d'alimentation est-il branché?

Le fusible est-il grillé ou un disjoncteur s'est-il ouvert?

A-t-on utilisé le fusible d'alimentation correct?

La porte du sèche-linge est-elle bien fermée?

A-t-on appuyé fermement sur le bouton de mise en marche?

A-t-on choisi un programme?

Sons inhabituels

■ Le sèche-linge est-il resté hors service pendant un certain temps?

Si le sèche-linge n'a pas été utilisé pendant un certain temps, il est possible qu'on entende un bruit de cognement au cours des premières minutes de fonctionnement.

■ S'agit-il d'un sèche-linge à gaz?

Le dé clic du robinet de gaz est un bruit de fonctionnement normal.

Charpie sur la charge

■ Le filtre à charpie est-il obstrué?

Nettoyer le filtre à charpie. Vérifier la circulation de l'air.

■ La charge est-elle bien triée?

Trier le linge qui produit de la charpie (serviettes, chenille) du linge qui en recueille (velours côtelé, tissus synthétiques). Trier aussi par couleurs.

■ La charge est-elle trop volumineuse ou trop lourde?

Faire sécher des charges plus petites de telle sorte que la charpie soit dirigée vers le filtre à charpie.

- **La charge a-t-elle été trop séchée?**
Utiliser le réglage correct du sèche-linge selon le type de charge. Le surséchage peut causer de l'électricité statique qui attire la charpie. Voir "Conseils pour séchage, programmes et température".
- **A-t-on laissé du papier ou des mouchoirs en papier dans les poches?**
- **Prend-on le boulochage pour de la charpie?**
Le boulochage (surface boulochée) est causé par l'usure normale et le lavage.

Taches sur la charge ou décoloration

- **L'assouplissant de tissus pour sèche-linge a-t-il été utilisé de façon appropriée?**
Ajouter les feuilles d'assouplissant de tissus pour sèche-linge au début du programme. Les feuilles d'assouplissant de tissus ajoutées à une charge partiellement sèche peuvent tacher les vêtements.
- **A-t-on placé des articles sales dans le sèche-linge?**
Les articles doivent être lavés avant d'être séchés.
- **Les articles ont-ils été triés correctement?**
Séparer les articles de couleur pâle des articles de couleur foncée. Trier les couleurs grand teint des couleurs qui déteignent.

Rétrécissement des articles

- **Le sèche-linge a-t-il été surchargé?**
Faire sécher de plus petites charges qui peuvent culbuter librement.
- **La charge a-t-elle été surséchée?**
Vérifier l'étiquette d'entretien du fabricant. Faire correspondre le réglage du sèche-linge au type de charge. Voir "Conseils pour séchage, programmes et température".

Linge froissé

- **A-t-on sorti le linge du sèche-linge dès la fin du programme?**
Sortir le linge dès que le culbutage est terminé.
- **Le sèche-linge a-t-il été surchargé?**
Faire sécher de plus petites charges qui peuvent culbuter librement.
- **La charge a-t-elle été trop séchée?**
Vérifier l'étiquette d'entretien du fabricant. Faire correspondre le réglage du sèche-linge au type de charge. Voir "Conseils pour séchage, programmes et température".

Odeurs

- **A-t-on récemment utilisé de la peinture, de la teinture ou du vernis dans la pièce où se trouve le sèche-linge?**
Si c'est le cas, aérer la pièce. Une fois les odeurs ou émanations disparues, laver et sécher à nouveau les vêtements.
- **Si le sèche-linge est électrique, est-il utilisé pour la première fois?**
Le nouvel élément de séchage électrique peut émettre une odeur. L'odeur disparaîtra après la première utilisation.

Vêtements endommagés

- **Vérifier ce qui suit :**
Les fermetures à glissière, les boutons pressions et les agrafes ont-ils été laissés ouverts?

A-t-on attaché les cordons et ceintures pour éviter qu'ils ne s'em mêlent?

A-t-on suivi les instructions d'entretien sur l'étiquette du fabricant?

Les articles ont-ils été endommagés avant le séchage?
- Si vous avez encore besoin d'aide, voir la section "Assistance ou service".

ASSISTANCE OU SERVICE

Avant de faire un appel pour assistance ou service, veuillez consulter la section "Dépannage". Cette vérification peut vous faire économiser le coût d'un dépannage. Pour toute aide supplémentaire, suivre les instructions ci-dessous.

Si vous avez besoin d'assistance ou de service

Si votre problème n'est pas dû à l'une des causes mentionnées dans la section de "Dépannage", contacter le magasin où vous avez acheté le sèche-linge, ou un dépanneur agréé par Whirlpool.

Pour tout appel téléphonique, veuillez avoir la date d'achat et les numéros au complet de modèle et de série de votre appareil. Ces renseignements nous aideront à mieux répondre à votre demande.

Aide supplémentaire

Vous pouvez également écrire à l'adresse suivante :

Whirlpool UK Ltd.
209 Purley Way
Croydon
CR9 4RY
U.K.
Téléphone : 208 649 5000

8543078A

2004 Whirlpool Corporation.
All rights reserved.
Tous droits réservés.

® Registered Trademark/TM Trademark of Whirlpool, U.S.A.
® Marque déposée/TM Marque de commerce de Whirlpool, U.S.A.

4/04
Printed in U.S.A.
Imprimé aux É.-U.

Free Manuals Download Website

<http://myh66.com>

<http://usermanuals.us>

<http://www.somanuals.com>

<http://www.4manuals.cc>

<http://www.manual-lib.com>

<http://www.404manual.com>

<http://www.luxmanual.com>

<http://aubethermostatmanual.com>

Golf course search by state

<http://golfingnear.com>

Email search by domain

<http://emailbydomain.com>

Auto manuals search

<http://auto.somanuals.com>

TV manuals search

<http://tv.somanuals.com>