

---

# 36" (91.4 cm) WALL-MOUNT CANOPY RANGE HOOD

## Installation Instructions and Use and Care Guide

---

# HOTTE D'ASPIRATION POUR MONTAGE MURAL

## 36" (91,4 cm)

### Instructions d'installation et Guide d'utilisation et d'entretien

---

Table of Contents/Table des matières.....2

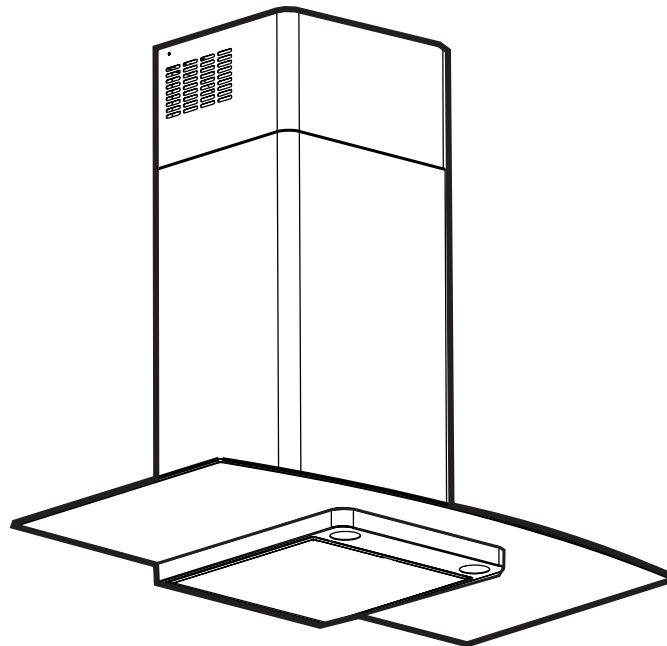

**IMPORTANT: READ AND SAVE THESE INSTRUCTIONS.  
FOR RESIDENTIAL USE ONLY.**

**IMPORTANT : LIRE ET CONSERVER CES INSTRUCTIONS.  
POUR UTILISATION RÉSIDENNELLE UNIQUEMENT.**

**IMPORTANT:**

**Installer:** Leave installation instructions with the homeowner.

**Homeowner:** Keep installation instructions for future reference.  
Save installation instructions for local inspector's use.

**IMPORTANT :**

**Installateur :** Remettre les instructions d'installation au propriétaire.

**Propriétaire :** Conserver les instructions d'installation pour consultation ultérieure.  
Conserver les instructions d'installation pour consultation par l'inspecteur local.

## TABLE OF CONTENTS

RANGE HOOD SAFETY .....	2
INSTALLATION REQUIREMENTS .....	4
Tools and Parts .....	4
Location Requirements .....	4
Venting Requirements .....	5
Electrical Requirements .....	6
INSTALLATION INSTRUCTIONS .....	6
Prepare Location .....	6
Install Hood .....	7
Install Vent .....	7
Make Electrical Connection .....	8
Complete Installation .....	9
RANGE HOOD USE .....	10
Check Operation .....	10
RANGE HOOD CARE .....	10
Cleaning .....	10
Accessories .....	11
ASSISTANCE OR SERVICE .....	11
RANGE HOOD WARRANTY .....	12
WIRING DIAGRAM .....	13

## TABLE DES MATIÈRES

SÉCURITÉ DE LA HOTTE DE CUISINIÈRE .....	14
EXIGENCES D'INSTALLATION .....	16
Outillage et pièces .....	16
Exigences d'emplacement .....	16
Exigences concernant l'évacuation .....	17
Spécifications électriques .....	18
INSTRUCTIONS D'INSTALLATION .....	19
Préparation de l'emplacement .....	19
Installation de la hotte .....	20
Installation du conduit d'évacuation .....	20
Raccordement électrique .....	21
Achever l'installation .....	21
UTILISATION DE LA HOTTE DE CUISINIÈRE .....	22
Fonctionnement .....	22
ENTRETIEN DE LA HOTTE DE CUISINIÈRE .....	22
Nettoyage .....	22
Accessoires .....	23
ASSISTANCE OU SERVICE .....	24
GARANTIE DE LA HOTTE DE CUISINIÈRE .....	25
SCHÉMA DE CÂBLAGE .....	26

## RANGE HOOD SAFETY

### Your safety and the safety of others are very important.

We have provided many important safety messages in this manual and on your appliance. Always read and obey all safety messages.



This is the safety alert symbol.

This symbol alerts you to potential hazards that can kill or hurt you and others.

All safety messages will follow the safety alert symbol and either the word "DANGER" or "WARNING."

These words mean:

**⚠ DANGER**

You can be killed or seriously injured if you don't immediately follow instructions.

**⚠ WARNING**

You can be killed or seriously injured if you don't follow instructions.

All safety messages will tell you what the potential hazard is, tell you how to reduce the chance of injury, and tell you what can happen if the instructions are not followed.

# IMPORTANT SAFETY INSTRUCTIONS

**WARNING:** TO REDUCE THE RISK OF FIRE, ELECTRIC SHOCK, OR INJURY TO PERSONS, OBSERVE THE FOLLOWING:

- Use this unit only in the manner intended by the manufacturer. If you have questions, contact the manufacturer.
- Before servicing or cleaning the unit, switch the power off at the service panel disconnecting means to prevent power from being switched on accidentally. When the service disconnecting means cannot be locked, securely fasten a prominent warning device, such as a tag, to the service panel.
- Installation work and electrical wiring must be done by qualified person(s) in accordance with all applicable codes & standards, including fire-rated construction.
- Sufficient air is needed for proper combustion and exhausting of gases through the flue (chimney) of fuel burning equipment to prevent backdrafting. Follow the heating equipment manufacturer's guideline and safety standards such as those published by the National Fire Protection Association (NFPA), the American Society for Heating, Refrigeration and Air Conditioning Engineers (ASHRAE), and the local code authorities.
- When cutting or drilling into wall or ceiling; do not damage electrical wiring and other utilities.
- Ducted systems must always be vented outdoors.

**CAUTION:** For general ventilating use only. Do not use to exhaust hazardous or explosive materials and vapors.

**CAUTION:** To reduce risk of fire and to properly exhaust air, be sure to duct air outside - do not vent exhaust air into spaces within walls ceilings, attics, crawl spaces, or garages.

**WARNING:** TO REDUCE THE RISK OF FIRE, USE ONLY METAL DUCTWORK.

**WARNING:** TO REDUCE THE RISK OF A RANGE TOP GREASE FIRE:

- Never leave the surface units unattended at high settings. Boilovers cause smoking and greasy spillovers that may ignite. Heat oils slowly on low or medium settings.
- Always turn hood ON when cooking at high heat or when flameing food (i.e. Crepes Suzette, Cherries Jubilee, Peppercorn Beef Flambé).
- Clean ventilating fans frequently. Grease should not be allowed to accumulate on fan or filter.
- Use proper pan size. Always use cookware appropriate for the size of the surface element.

**WARNING:** TO REDUCE THE RISK OF INJURY TO PERSONS IN THE EVENT OF A RANGE TOP GREASE FIRE, OBSERVE THE FOLLOWING:<sup>a</sup>

- SMOTHER FLAMES with a close fitting lid, cookie sheet, or other metal tray, then turn off the gas burner or electric element. BE CAREFUL TO PREVENT BURNS. If the flames do not go out immediately, EVACUATE AND CALL THE FIRE DEPARTMENT.
- NEVER PICK UP A FLAMING PAN - you may be burned.
- DO NOT USE WATER, including wet dishcloths or towels - a violent steam explosion will result.
- Use an extinguisher ONLY if:
  - You know you have a class ABC extinguisher, and you already know how to operate it.
  - The fire is small and contained in the area where it started.
  - The fire department is being called.
  - You can fight the fire with your back to an exit.

<sup>a</sup>Based on "Kitchen Fire Safety Tips" published by NFPA.

- **WARNING:** To reduce the risk of fire or electrical shock, do not use this fan with any solid-state speed control device.

## SAVE THESE INSTRUCTIONS

# INSTALLATION REQUIREMENTS

## Tools and Parts

Gather the required tools and parts before starting installation. Read and follow the safety instructions provided with any tools listed here.

### Tools needed:

- level
- drill with 1/4" (3 cm), 3/8" (9.5 mm), 7/64" (2.75 mm) and 1/8" (3 mm) drill bits
- pencil
- wire stripper or utility knife
- measuring tape or ruler
- pliers
- caulking gun and weatherproof caulking compound
- duct tape
- jig saw or keyhole saw
- flat blade screwdriver
- metal snips
- Phillips screwdriver

### Parts needed:

- 1 x 1/2" conduit
- 1 wall or roof cap
- metal vent system
- charcoal filter – for non-vented (recirculating) installations only

### Parts supplied:

Remove parts from packages. Check that all parts were included.

- hood canopy assembly with ventilator, light bulbs and transition with back draft dampers installed
- deflector for non-vented (recirculating) installations
- Installation Instructions and Use & Care Guide
- filter – installed in hood canopy
- screws and drywall anchors
- mounting template
- 2 piece vent cover

## Location Requirements

**IMPORTANT:** Observe all governing codes and ordinances.

Canopy hood location should be away from strong draft areas, such as windows, doors and strong heating vents.

Cabinet opening dimensions that are shown must be used. Given dimensions provide minimum clearance.

Grounded electrical outlet is required. See "Electrical Requirements" section.

The canopy hood is factory set for venting through the roof or wall. For non-vented (recirculating) installations see "Non-vented (recirculating) installations" in "Prepare Location" section.

All openings in ceiling and wall where canopy hood will be installed must be sealed.

## Product dimensions

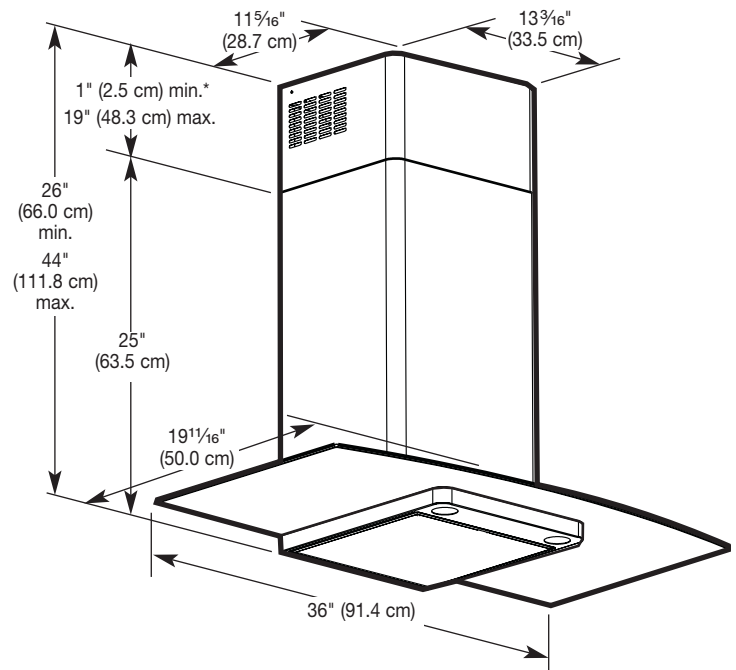

**\*IMPORTANT:** For non-vented (recirculating) installations, minimum dimension is 6" (15.2 cm).

## Installation dimensions

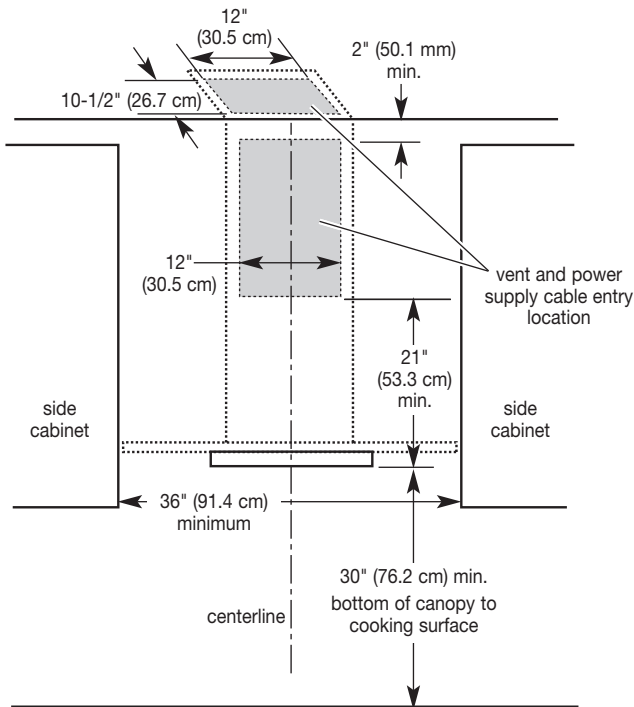

## Venting Requirements

Vent system must terminate to the outside.

Do not terminate the vent system in an attic or other enclosed area.

Do not use 4" (10.2 cm) laundry-type wall caps.

Use metal vent only. Rigid metal vent is recommended. Do not use plastic or metal foil vent.

### For the most efficient and quiet operation:

- Use a straight run or as few elbows as possible.
- Use no more than three 90° elbows.
- Make sure there is a minimum of 24" (61 cm) of straight vent between the elbows if more than one elbow is used.
- Do not install two elbows together.
- Use duct tape to seal all joints in the vent system.
- Use caulking to seal exterior wall or roof opening around the cap.

### Cold weather installations

An additional backdraft damper should be installed to minimize backward cold air flow and a nonmetallic thermal break to minimize conduction of outside temperatures as part of the vent system. The damper should be on the cold air side of the thermal break.

The break should be as close as possible to where the vent system enters the heated portion of the house.

### Make-up air

Local building codes may require the use of make-up air systems when using ventilation systems greater than specified CFM of air movement. The specified CFM varies from locale to locale. Consult your HVAC professional for specific requirements in your area.

## Venting methods

This canopy hood is factory set for venting through the roof or wall.

An 8" (20.3 cm) round vent system is needed for installation (not included). The hood exhaust opening is 8" (20.3 cm) round.

Vent system can terminate either through the roof or wall. To vent through a wall, a 90° elbow is needed.

### Rear discharge

A 90° elbow may be installed immediately above the hood.

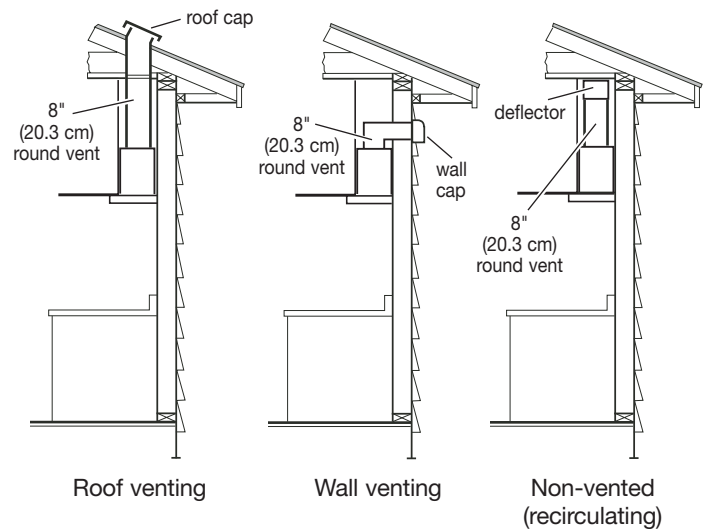

### For non-vented (recirculating) installations

Should it not be possible to vent cooking fumes and vapors to the outside, the hood can be used in the non-vented (recirculating) version, fitting an activated carbon filter and the deflector, fumes and vapors are recycled through the top grille.



## Calculating Vent System Length

To calculate the length of the system you need, add the equivalent feet (meters) for each vent piece used in the system.

Vent piece	8" (20.3 cm) round
45° elbow	2.5 feet (0.8 m) 
90° elbow	5.0 feet (1.5 m) 

Maximum equivalent vent length is 50 feet (15.2 meters).

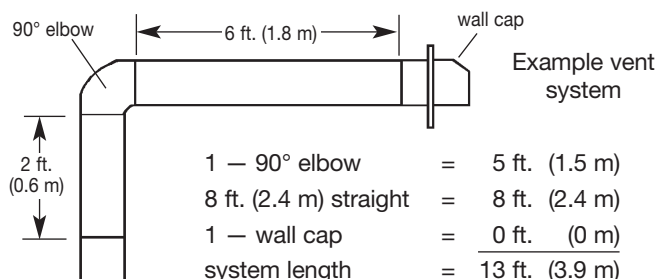

## Electrical Requirements

### **⚠ WARNING**



#### **Electrical Shock Hazard**

**Disconnect power before servicing.**

**Replace all parts and panels before operating.**

**Failure to do so can result in death or electrical shock.**

**IMPORTANT:** The hood must be electrically grounded in accordance with local codes and ordinances, or in the absence of local codes, with the National Electrical Code, ANSI/NFPA 70, latest edition, or Canadian Electrical Code, CSA C22.1.

If codes permit and a separate ground wire is used, it is recommended that a qualified electrical installer determine that the ground path is adequate.

A copy of the above code standards can be obtained from:

National Fire Protection Association  
One Batterymarch Park, Quincy, MA 02269

CSA International  
8501 East Pleasant Valley Road  
Cleveland, Ohio 44131-5575

- A 120-volt, 60-Hz, AC-only, 15-amp, fused electrical circuit is required. A time-delay fuse or circuit breaker is also recommended. It is recommended that a separate circuit serving only this hood be provided.
- Do not ground to a gas pipe.
- Check with a qualified electrician if you are not sure range hood is properly grounded.
- Do not have a fuse in the neutral or ground circuit.
- The range hood must be connected with copper wire only.
- The range hood should be connected directly to the fused disconnect (or circuit breaker) box through flexible armored cable or flexible metallic conduit.
- Wire sizes must conform to the requirements of the National Electrical Code, ANSI/NFPA 70, latest edition, or CSA Standard C22.1-94, Canadian Electrical Code, Part 1 and C22.2 No. 0-M91, latest edition, and all local codes and ordinances.

## INSTALLATION INSTRUCTIONS

### Prepare Location

- Do not cut a joist or stud unless absolutely necessary. If a joist or stud must be cut, then a supporting frame must be constructed.
- Before making cutouts, make sure there is proper clearance within the ceiling or wall for exhaust vent.
- Hood installation height above cooktop is the user's preference. The lower the hood above the cooktop, the more efficient the capturing of cooking odors, grease and smoke.
- Check your ceiling height and the hood height maximum before you select your hood.

### **⚠ WARNING**

#### **Excessive Weight Hazard**

**Use two or more people to move and install range.**

**Failure to do so can result in back or other injury.**

1. If possible, disconnect and move freestanding or slide-in range from cabinet opening to provide easier access to rear wall. Otherwise put a thick, protective covering over countertop, cooktop or range to protect from damage or dirt.

2. Select a flat surface for assembling the unit. Cover that surface with a protective covering.
3. Determine and mark the centerline on the wall where the canopy hood will be installed.
4. Select a mounting height, minimum 30" (76.2 cm), above the cooking surface and mark reference line on the wall.
5. Tape template in place, aligning the template centerline and bottom of template with hood bottom line and with the centerline marked on the wall.

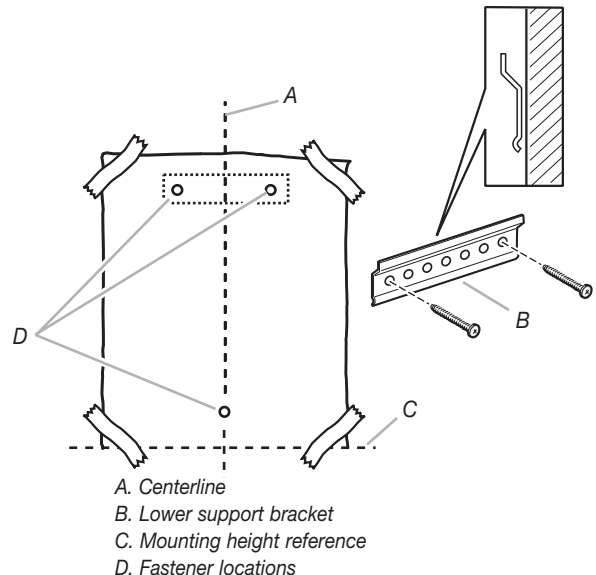

A. Centerline  
B. Lower support bracket  
C. Mounting height reference  
D. Fastener locations

- Place the lower support bracket on the template aligning it with the traced rectangle. Mark centers of 3 fastener locations through the template to the wall.

**IMPORTANT:** All screws must be installed into wood.

Remove the template.

- Drill  $\frac{7}{64}$ " (2.75 mm) pilot holes at two upper locations where screws are being installed into wood.
- Determine and make all necessary cuts in the wall for the vent system. Install the vent system before installing the hood. See "Venting Requirements" section.
- Determine the required height for the  $\frac{1}{2}$ " conduit and drill a  $1\frac{1}{4}$ " (3.2 cm) hole at this location.
- Run the  $\frac{1}{2}$ " conduit through the hole. Run wire through the  $\frac{1}{2}$ " conduit according to the National Electrical Code or CSA Standards and local codes and ordinances. There must be enough  $\frac{1}{2}$ " conduit and wires from the fused disconnect (or circuit breaker) box to make the connection in the hood's electrical terminal box.
- Use caulk to seal all openings.

**NOTE:** Do not turn on power until installation is complete.

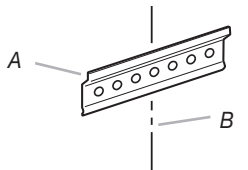

A. Lower support bracket  
B. Centerline on wall

- Attach the lower support bracket to the wall at location marked on the template.

### Vent cover bracket assembly and installation

- Assemble the 3 pieces of the vent cover bracket using 4 screws provided. The assembled bracket should be sized to fit inside the upper vent cover.

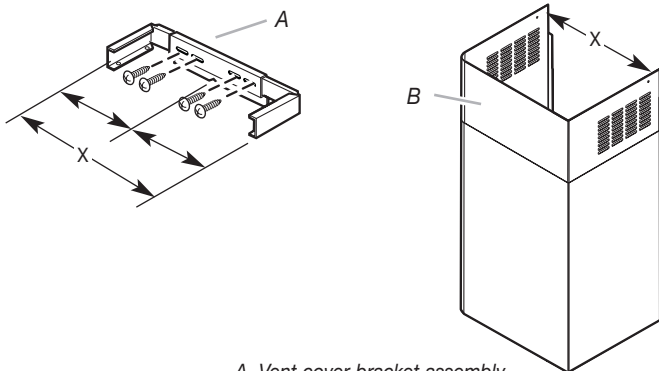

A. Vent cover bracket assembly  
B. Upper vent cover

- Install vent cover bracket to wall about  $\frac{1}{8}$ " (3 mm) away from the ceiling with drywall anchors supplied.

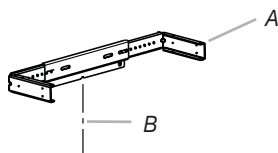

A. Vent cover bracket  
B. Centerline on wall

## Install Hood

### WARNING

#### Excessive Weight Hazard

**Use two or more people to move and install range hood.  
Failure to do so can result in back or other injury.**

- Hang blower housing on the lower support bracket using the 2 mounting hooks on the rear of the blower housing.

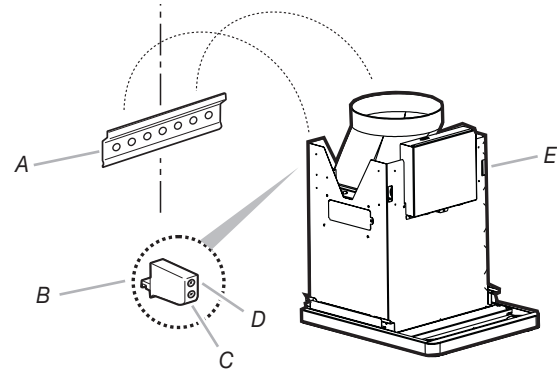

A. Lower support bracket  
B. Mounting hooks  
C Adjust side to side  
D. Adjust up and down  
E. Blower housing

- Level the blower housing with leveling screws in mounting hooks, using a level across bottom of blower housing.
- Remove the filter and secure the blower housing with one screw in the bottom hole located in the rear of the blower.

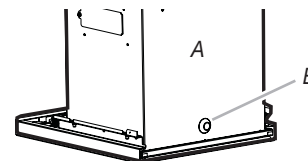

A. Rear of blower housing  
B. Bottom screw hole

## Install Vent

### Vented installations only

- Fit vent system over transition piece.
- Seal connection with duct tape.

## Non-vented (recirculating) installation

1. Assemble the 3 parts of the deflector with 2 screws provided. The assembled deflector should be sized to fit the width of the vent cover bracket installed earlier.

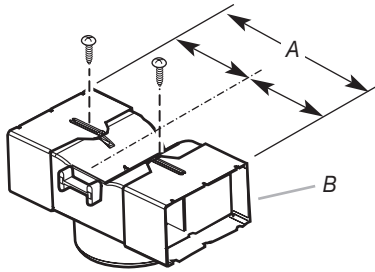

A. Vent cover bracket width  
B. Deflector

2. Connect the deflector to the vent cover bracket using 4 screws provided.

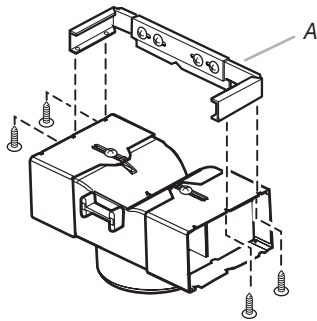

A. Vent cover bracket

3. Measure length of 8" (20.3 cm) vent needed to connect the transition to the deflector.

**NOTE:** Vent should fit up inside deflector 1" (2.5 cm) minimum.

4. Install vent between the transition and the deflector.
5. Seal all connections with duct tape.

## Make Electrical Connection

### ⚠ WARNING



#### Electrical Shock Hazard

Disconnect power before servicing.

Replace all parts and panels before operating.

Failure to do so can result in death or electrical shock.

1. Disconnect power.
2. Remove terminal box cover.
3. Remove the knockout.

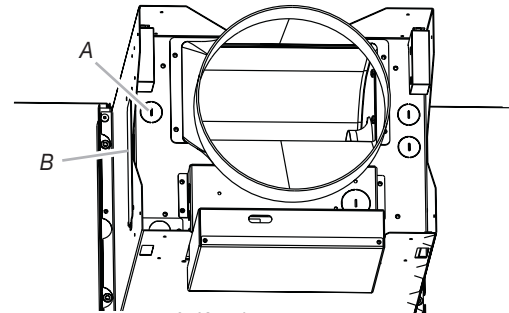

A. Knockout  
B. Terminal box cover

4. Install the UL- or CSA-listed conduit connector.

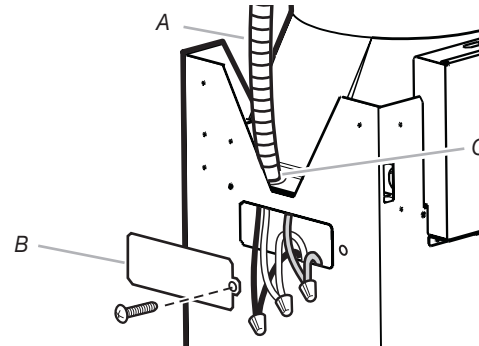

A. Conduit  
B. Terminal box cover  
C. Conduit connector

5. Run 3 wires, black, white and green (14 AWG) in 1/2" conduit from service panel to terminal box.
6. Use twist-on connectors and connect black wires together.
7. Use twist-on connectors and connect white wires together.



## ⚠ WARNING



### Electrical Shock Hazard

Electrically ground blower.

Connect ground wire to green and yellow ground wire in terminal box.

Failure to do so can result in death or electrical shock.

8. Use twist-on connectors and connect green or bare wire with yellow-green wire.
9. Replace terminal box cover.
10. Check all light bulbs to make sure they are secure in their sockets.
11. Reconnect power.

## Complete Installation

1. Check lights and blower operation. See "Use and Care Guide" section.  
If hood does not operate:
  - Check that the circuit breaker is not tripped or house fuse blown.
  - Disconnect power. Check that wiring is correct.
2. For non-vented (recirculating) installations, install the charcoal filter. See "Use and Care Guide" section.
3. Place the 2 L-brackets onto the glass hood.

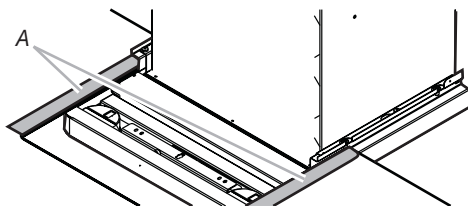

A. L-bracket

4. Slide the glass hood on the blower housing.
5. Attach M4x35 screws to secure the glass hood.

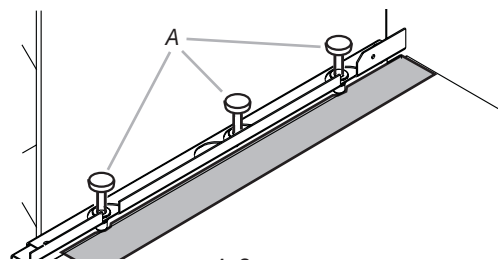

A. Screws

6. Install vent cover by placing both vent covers on the hood.
7. Secure lower vent cover to hood with 2 screws, one on either side.
8. Lift upper vent cover to the ceiling.

9. Secure upper vent cover to vent cover bracket with 2 screws, one on either side.

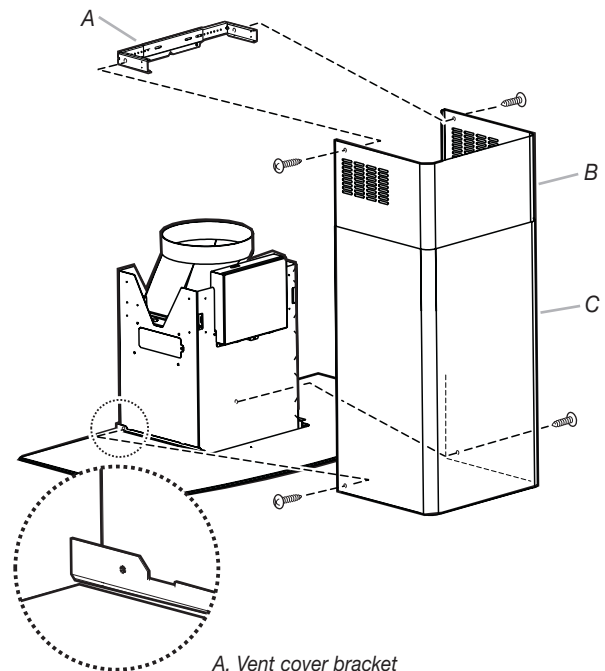

A. Vent cover bracket  
B. Upper vent cover  
C. Lower vent cover

---

# RANGE HOOD USE

---

## Check Operation

The canopy hood is designed to remove smoke, cooking vapors and odors from the cooktop area. For best results, start the hood before cooking and allow it to operate several minutes after the cooking is complete to clear all smoke and odors from the kitchen.

### Hood control panel

The hood controls are located on the underside of the canopy.



### Operating the light

1. Press the "B" button. The light should turn on.
2. Press the "B" button again. The light should turn off.

### Operating the blower and adjusting blower speed

1. Press the "C" button for low speed. "D" button for medium speed. "E" button for high speed.
2. Press the "C" button again. The blower should turn off.

---

# RANGE HOOD CARE

---

## Cleaning

Be sure lights are cool before cleaning the hood.

### Exterior surfaces

Clean the range hood with a mild detergent and soft cloth. Do not use abrasive cleanser or steel wool pads.

### Metal grease filters

The filters should be washed frequently. Place metal filters in dishwasher or hot detergent solution to clean.

Drain water through edge holes and let each filter dry thoroughly before replacing it.

To remove metal filters:

1. Turn blower and lights off.
2. Push handle toward the rear and pull downward.
3. Pull filter toward the front.

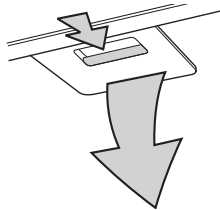

To replace the metal grease filters:

4. Insert back edge of filter into rear track of the filter opening.
5. Push handle toward the rear and push filter up.
6. Pull filter toward the front and insert into front track.

### Charcoal Filters - For non-vented (recirculating) installations

The charcoal filters capture unpleasant cooking odors. They can be cleaned and reactivated. With normal use the filter should be cleaned every second month (when using the hood 2.5 hours per day, on average).

Clean the filter in the dishwasher using normal detergent and choosing the highest temperature setting. Wash the filter separately. To reactivate the filter, the filter should be dried in an oven for 10 minutes with a maximum temperature of 210°F (100°C).

After approximately three years of use, the charcoal filter should be replaced.

### To install charcoal filters

1. Turn blower and lights off.
2. Remove the metal grease filters by pushing handle toward the rear and pull downward.
3. Pull filter toward front.
4. Set the filter face down on a protective cover such as a towel.
5. Install charcoal filter on rear of metal filter with metal wires provided in filter packaging.

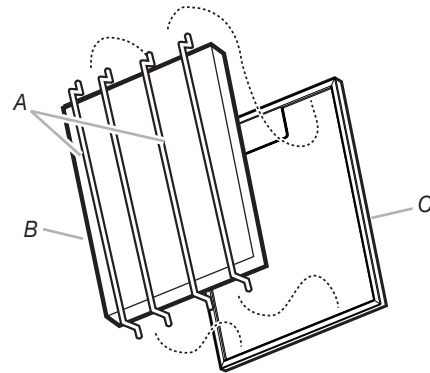

A. Metal wires  
B. Charcoal filter  
C. Metal filter

To replace the metal grease filters:

6. Insert back edge of filter into rear track of the filter opening.
7. Push handle toward the rear and push filter up.
8. Pull filter toward the front and insert into front track.

### To replace charcoal filter

1. Turn blower and lights off.
2. Remove the metal grease filters by pushing handle toward the rear and pull downward.
3. Pull filter toward front.
4. Set the filter face down on a protective cover such as a towel.
5. Remove metal wires and clean or discard charcoal filter.
6. Install cleaned or replacement charcoal filter on rear of metal filter with metal wires provided in filter packaging.

To replace the metal grease filters:

7. Insert back edge of filter into rear track of the filter opening.
8. Push handle toward the rear and push filter up.
9. Pull filter toward the front and insert into front track.

### Replacing a halogen lamp

Turn off the range hood and allow the halogen lamps to cool.

Replace bulb using a tissue to handle bulb, or wearing cotton gloves. Do not touch bulb with bare fingers.

If new lights do not operate, make sure the lamps are inserted correctly before calling service.

1. Disconnect power.
2. Use a flat bladed screwdriver and gently pry the light cover loose.

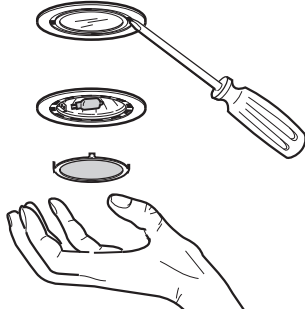

3. Remove the lamp and replace with a 12-volt, 20W maximum, halogen lamp made for a G-4 base.
4. Replace the light cover.
5. Reconnect power.

---

## Accessories

Replacement Charcoal Filter.....Part Number 4396850

---

## ASSISTANCE OR SERVICE

---

### If you need assistance or service in U.S.A.

**Call the Whirlpool Customer Interaction Center toll-free at 1-800-253-1301. Our consultants are available to assist you.**

When calling: Please know the purchase date, and the complete model and serial number of your appliance. This information will help us better respond to your request.

Our consultants provide assistance with:

- Features and specifications on our full line of appliances
- Installation information
- Use and maintenance procedures
- Accessory and repair parts sales
- Specialized customer assistance (Spanish speaking, hearing impaired, limited vision, etc.)
- Referrals to local dealers, service companies, and repair parts distributors

Whirlpool designated service technicians are trained to fulfill the product warranty and provide after-warranty service, anywhere in the United States.

To locate the designated service company in your area, you can also look in your telephone directory Yellow Pages.

### If you need replacement parts

If you need to order replacement parts, we recommend that you use only factory-authorized parts. These parts will fit right and work right, because they are made to the same exacting specifications used to build every new Whirlpool appliance.

To locate factory-authorized parts in your area, call our Customer Interaction Center telephone number, your nearest authorized service center, or 1-800-442-1111.

### For further assistance

If you need further assistance, you can write to Whirlpool with any questions or concerns at:

Customer Interaction Center  
c/o Correspondence Dept.  
2000 North M-63  
Benton Harbor, MI 49022-2692

Please include a daytime phone number in your correspondence.

---

### If you need assistance or service in Canada

For product related questions, please call the Whirlpool Canada Inc. Customer Interaction Center toll free: **1-800-461-5681**  
Monday to Friday 8:00 a.m. – 6:00 p.m. (EST).  
Saturday 8:30 a.m. – 4:30 p.m. (EST).

### Our consultants provide assistance with:

- Features and specifications on our full line of appliances
- Referrals to local dealers

### For parts, accessories and service in Canada

Call **1-800-807-6777**. Whirlpool Canada Inc. designated service technicians are trained to fulfill the product warranty and provide after-warranty service, anywhere in Canada.

### For further assistance

If you need further assistance, you can write to Whirlpool Canada Inc. with any questions or concerns at:

Customer Interaction Center  
Whirlpool Canada, Inc.  
1901 Minnesota Court  
Mississauga, Ontario L5N 3A7

Please include a daytime phone number in your correspondence.

---

# RANGE HOOD WARRANTY

For one year from the date of purchase, when this appliance is operated and maintained according to instructions attached to or furnished with the product, Whirlpool Corporation will pay for labor and any parts of your range hood, except light bulbs and filters, which are defective in materials or workmanship.

---

**Whirlpool Corporation will not pay for:**

1. Service calls to correct the installation of your appliance, to instruct you how to use your appliance, to replace house fuses or correct house wiring, or to replace owner-accessible light bulbs.
  2. Consumable parts such as light bulbs and filters.
  3. Repairs when your appliance is used in other than normal, single-family household use.
  4. Pickup and delivery. Your appliance is designed to be repaired in the home.
  5. Damage resulting from accident, alteration, misuse, abuse, fire, flood, improper installation, acts of God or use of products not approved by Whirlpool Corporation or Whirlpool Canada Inc.
- 

**WHIRLPOOL CORPORATION AND WHIRLPOOL CANADA INC. SHALL NOT BE LIABLE FOR INCIDENTAL OR CONSEQUENTIAL DAMAGES.**

Some states or provinces do not allow the exclusion or limitation of incidental or consequential damages, so this exclusion or limitation may not apply to you. This warranty gives you specific legal rights and you may also have other rights which may vary from state to state or province to province.

**Outside the 50 United States and Canada, this warranty does not apply. Contact your authorized Whirlpool dealer to determine if another warranty applies.**

If you need service, see the "Requesting Assistance or Service" section or call the Whirlpool Customer Interaction Center, **1-800-253-1301** (toll-free), from anywhere in the U.S.A. For parts and service in Canada, please call **1-800-807-6777**. For product related questions in Canada, please call **1-800-461-5681**.

---

**Keep this book and your sales slip together for future reference. You must provide proof of purchase or installation date for in-warranty service.**

Write down the following information about your appliance to better help you obtain assistance or service if you ever need it. You will need to know your complete model number and serial number. You can find this information on the model and serial number label/plate, located on your appliance.

Dealer name \_\_\_\_\_

Address \_\_\_\_\_

Phone number \_\_\_\_\_

Model number \_\_\_\_\_

Serial number \_\_\_\_\_

Purchase date \_\_\_\_\_

# WIRING DIAGRAM

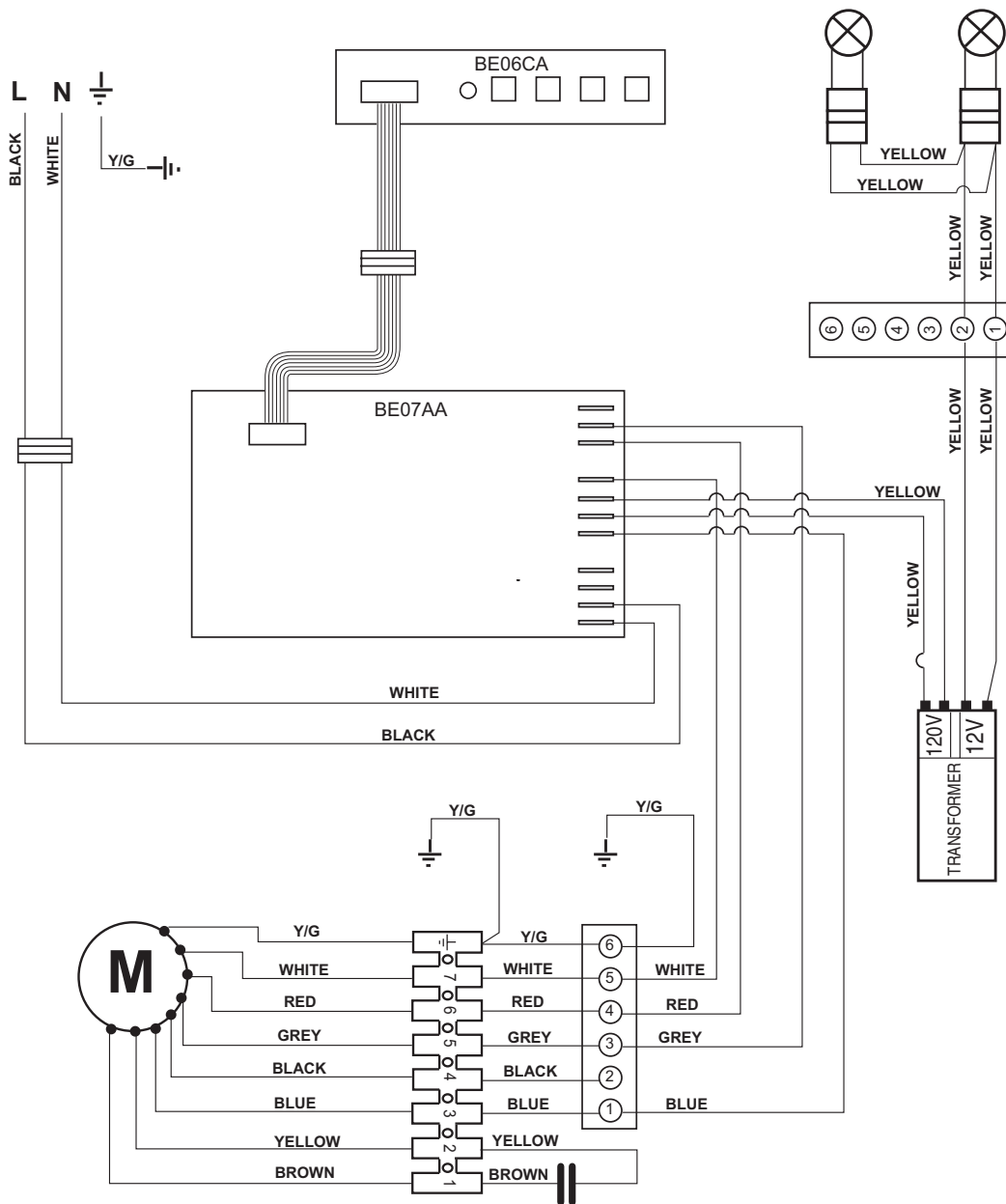

# SÉCURITÉ DE LA HOTTE DE CUISINIÈRE

## Votre sécurité et celle des autres est très importante.

Nous donnons de nombreux messages de sécurité importants dans ce manuel et sur votre appareil ménager. Assurez-vous de toujours lire tous les messages de sécurité et de vous y conformer.



Voici le symbole d'alerte de sécurité.

Ce symbole d'alerte de sécurité vous signale les dangers potentiels de décès et de blessures graves à vous et à d'autres.

Tous les messages de sécurité suivront le symbole d'alerte de sécurité et le mot "DANGER" ou "AVERTISSEMENT". Ces mots signifient :

**⚠ DANGER**

**Risque possible de décès ou de blessure grave si vous ne suivez pas immédiatement les instructions.**

**⚠ AVERTISSEMENT**

**Risque possible de décès ou de blessure grave si vous ne suivez pas les instructions.**

Tous les messages de sécurité vous diront quel est le danger potentiel et vous disent comment réduire le risque de blessure et ce qui peut se produire en cas de non-respect des instructions.

# IMPORTANTES INSTRUCTIONS DE SÉCURITÉ

**AVERTISSEMENT : POUR RÉDUIRE LE RISQUE D'INCENDIE, CHOC ÉLECTRIQUE OU DOMMAGES CORPORELS, RESPECTER LES INSTRUCTIONS SUIVANTES :**

- Utiliser cet appareil uniquement dans les applications envisagées par le fabricant. Pour toute question, contacter le fabricant.
- Avant d'entreprendre un travail d'entretien ou de nettoyage, interrompre l'alimentation de la hotte au niveau du tableau de disjoncteurs, et verrouiller le tableau de disjoncteurs pour empêcher tout rétablissement accidentel de l'alimentation du circuit. Lorsqu'il n'est pas possible de verrouiller le tableau de disjoncteurs, placer sur le tableau de disjoncteurs une étiquette d'avertissement proéminente interdisant le rétablissement de l'alimentation.
- Tout travail d'installation ou câblage électrique doit être réalisé par une personne qualifiée, dans le respect des prescriptions de tous les codes et normes applicables, y compris les codes du bâtiment et de protection contre les incendies.
- Une source d'air de débit suffisant est nécessaire pour le fonctionnement correct de tout appareil à gaz (combustion et évacuation des gaz à combustion par la cheminée), pour qu'il n'y ait pas de reflux des gaz de combustion. Respecter les directives du fabricant de l'équipement de chauffage et les prescriptions des normes de sécurité - comme celles publiées par la National Fire Protection Association (NFPA) et l'American Society for Heating, Refrigeration and Air Conditioning Engineers (ASHRAE), et les prescriptions des autorités réglementaires locales.
- Lors d'opérations de découpage et de perçage dans un mur ou un plafond, veiller à ne pas endommager les câblages électriques ou canalisations qui peuvent s'y trouver.
- Les systèmes d'évacuation doivent toujours décharger l'air à l'extérieur.

**MISE EN GARDE :** Cet appareil est conçu uniquement pour la ventilation générale. Ne pas l'utiliser pour l'extraction de matières ou vapeurs dangereuses ou explosives.

**MISE EN GARDE :** Pour minimiser le risque d'incendie et évacuer adéquatement les gaz, veiller à acheminer l'air aspiré par un conduit jusqu'à l'extérieur - ne pas décharger l'air aspiré dans un espace vide du bâtiment comme une cavité murale, un plafond, un grenier, un vide sanitaire ou un garage.

**AVERTISSEMENT :** POUR RÉDUIRE LE RISQUE D'INCENDIE, UTILISER UNIQUEMENT DES CONDUITS MÉTALLIQUES.

**AVERTISSEMENT :** POUR MINIMISER LE RISQUE D'UN FEU DE GRAISSE SUR LA CUISINIÈRE :

- Ne jamais laisser un élément de surface fonctionner à puissance de chauffage maximale sans surveillance. Un renversement/débordement de matière grasseuse pourrait provoquer une inflammation et la génération de fumée. Utiliser une puissance de chauffage moyenne ou basse pour le chauffage d'huile.
- Veiller à toujours faire fonctionner le ventilateur de la hotte lors de la cuisson avec une puissance de chauffage élevée ou lors de la cuisson d'un mets à flamber (à savoir crêpes Suzette, cerise jubilé, steak au poivre flambé).
- Nettoyer fréquemment les ventilateurs d'extraction. Veiller à ne pas laisser la graisse s'accumuler sur les surfaces du ventilateur ou des filtres.
- Utiliser toujours un ustensile de taille appropriée. Utiliser toujours un ustensile adapté à la taille de l'élément chauffant.

**AVERTISSEMENT:** POUR RÉDUIRE LE RISQUE DE DOMMAGES CORPORELS APRÈS LE DÉCLENCHEMENT D'UN FEU DE GRAISSE SUR LA CUISINIÈRE, APPLIQUER LES RECOMMANDATIONS SUIVANTES :<sup>a</sup>

- Placer sur le récipient un couvercle bien ajusté, une tôle à biscuits ou un plateau métallique **POUR ÉTOUFFER LES FLAMMES**, puis éteindre le brûleur à gaz ou électrique. **VEILLER À ÉVITER LES BRÛLURES.** Si les flammes ne s'éteignent pas immédiatement, **ÉVACUER LA PIÈCE ET APPELER LES POMPIERS.**
- **NE JAMAIS PRENDRE EN MAIN UN RÉCIPENT ENFLAMMÉ** - vous risquez de vous brûler.
- **NE PAS UTILISER D'EAU**, ni un torchon humide - ceci pourrait provoquer une explosion de vapeur brûlante.
- Utiliser un extincteur **SEULEMENT** si :
  - Il s'agit d'un extincteur de classe ABC, dont on connaît le fonctionnement.
  - Il s'agit d'un petit feu encore limité à l'endroit où il s'est déclaré.
  - Les pompiers ont été contactés.
  - Il est possible de garder le dos orienté vers une sortie pendant l'opération de lutte contre le feu.

<sup>a</sup>Recommandations tirées des conseils de sécurité en cas d'incendie de cuisine publiés par la NFPA.

- **AVERTISSEMENT :** Pour réduire le risque d'incendie ou de choc électrique, ne pas utiliser ce ventilateur avec un quelconque dispositif de réglage de la vitesse à semi-conducteurs.

## CONSERVEZ CES INSTRUCTIONS

# EXIGENCES D'INSTALLATION

## Outillage et pièces

Rassembler les outils et pièces nécessaires avant de commencer l'installation. Lire et suivre les instructions fournies avec les outils indiqués ici.

### Outillage nécessaire :

- niveau
- perceuse avec forets de 1¼" (3 cm), ⅜" (9,5 mm), 7/64" (2,75 mm) et 1/8" (3 mm)
- crayon
- pince à dénuder ou couteau utilitaire
- mètre-ruban ou règle
- pince
- pistolet de calfeutrage et composé de calfeutrage résistant à l'eau
- ruban adhésif pour conduits
- scie sauteuse ou scie à guichet
- tournevis à lame plate
- cisaille de ferblantier
- tournevis Phillips

### Pièces nécessaires :

- conduit 1 x ½"
- 1 bouche de décharge (pour toit ou mur)
- circuit d'évacuation - conduit métallique
- 2 filtres à charbon - pour installation sans décharge à l'extérieur (recyclage) seulement

### Pièces fournies :

Retirer les pièces de l'emballage; vérifier la présence de toutes les pièces.

- hotte d'extraction avec ventilateur, lampes et raccord de transition avec clapet anti-reflux installé
- déflecteur, pour installation sans décharge à l'extérieur (recyclage)
- Instructions d'installation et Guide d'utilisation et d'entretien
- filtre - installé dans la hotte
- vis et ancrages pour panneaux de gypse
- gabarit de montage
- cache-conduit (2 sections)

## Exigences d'emplacement

**IMPORTANT :** Observer les dispositions de tous les codes et règlements en vigueur.

Installer la hotte d'extraction à distance de toute zone exposée à des courants d'air telle que fenêtres, portes et bouches de chauffage.

Respecter les dimensions indiquées pour les ouvertures à découper dans les placards. Les dimensions indiquées prennent en compte les valeurs minimales des dégagements de séparation nécessaires.

On doit disposer d'une prise de courant électrique reliée à la terre. Voir la section "Spécifications électriques".

La hotte d'extraction a été configurée à l'usine pour la décharge à travers le toit ou le mur. Pour une configuration d'installation sans décharge à l'extérieur (recyclage) voir "Installation sans décharge à l'extérieur (recyclage)" à la section "Préparation de l'emplacement".

On devra assurer l'étanchéité de toutes les ouvertures (plafond et mur) découpées pour l'installation de la hotte.

## Dimensions du produit

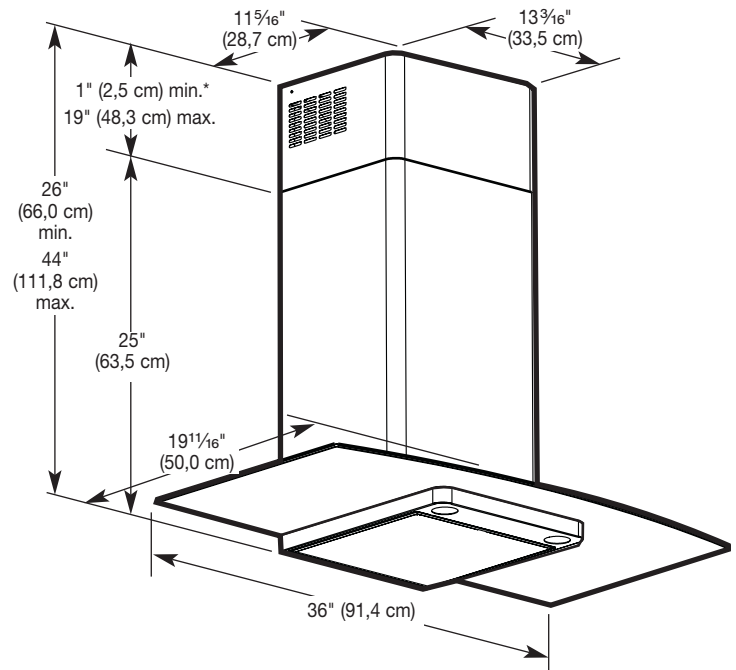

**\*IMPORTANT :** Pour une installation sans décharge à l'extérieur (recyclage), la dimension minimale est 6" (15,2 cm).



## E spacements d'installation

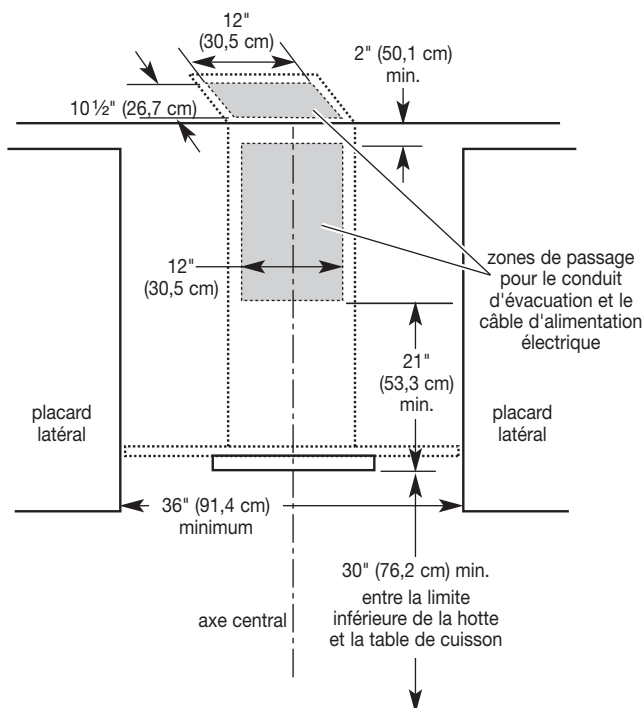

## Exigences concernant l'évacuation

Le circuit d'évacuation de l'air doit se terminer à l'extérieur.

Ne pas terminer le circuit d'évacuation dans un espace fermé (grenier ou autre).

Ne pas utiliser une bouche de décharge murale de 4" (10,2 cm), du type utilisé pour un appareil de buanderie.

Utiliser uniquement du conduit métallique. On recommande l'emploi de conduit rigide. Ne pas utiliser de conduit de plastique ou de métal très mince.

### Pour obtenir un fonctionnement efficace et silencieux :

- Utiliser autant que possible des sections droites et minimiser le nombre de coudes.
- Ne pas utiliser plus de trois coudes à 90°.
- Veiller à ce qu'il y ait une section droite de conduit de 24" (61 cm) ou plus entre deux coudes, si on doit utiliser plus de un raccord coudé.
- Ne pas connecter ensemble deux raccords coudés.
- Assurer l'étanchéité de chaque jointure du circuit d'évacuation avec du ruban adhésif pour conduit.
- Utiliser un calfeutrant pour assurer l'étanchéité autour de la bouche de décharge à l'extérieur, entre le conduit et l'ouverture à travers le toit ou le mur.

### Installation dans une région à climat froid

Il convient d'installer un clapet anti-reflux additionnel pour minimiser les reflux d'air froid, et d'installer au sein du circuit d'évacuation un matériau non métallique (isolant thermique) pour minimiser la conduction de chaleur entre l'extérieur et l'intérieur de la maison. Par rapport à l'isolant thermique, le clapet anti-reflux devrait être situé du côté froid.

L'isolant thermique doit être placé aussi près que possible de l'endroit où le circuit d'évacuation pénètre dans la partie chauffée de la maison.

## Air d'appoint

Le code du bâtiment local peut exiger l'utilisation d'un système d'introduction d'air d'appoint dans le cas où la capacité d'extraction (pieds cubes d'air par minute) de la hotte est supérieure à une valeur spécifiée. La valeur spécifiée (débit d'air, en pieds cubes par minute) est variable d'une juridiction à une autre. Pour déterminer les exigences spécifiques, consulter un professionnel local des installations de chauffage et climatisation.

## Méthodes d'évacuation

Cette hotte d'extraction a été configurée à l'usine pour la décharge à travers le toit ou le mur.

Un conduit d'évacuation de diamètre 8" (20,3 cm) est nécessaire pour l'installation (non fourni). L'orifice de sortie de la hotte d'extraction est rond (diamètre 8" - 20,3 cm).

Le circuit d'évacuation peut se terminer à travers le toit ou à travers un mur. Pour la sortie à travers un mur, on doit employer un raccord coudé (90°).

### Décharge par l'arrière

Le raccord coudé à 90° peut être installé immédiatement au-dessus de la hotte.

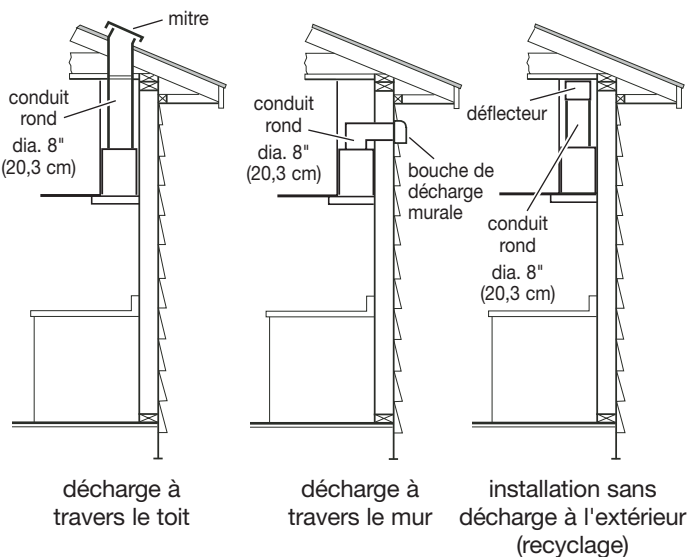

### Installation sans décharge à l'extérieur (recyclage)

S'il n'est pas possible d'évacuer les vapeurs de cuisson à l'extérieur, on peut utiliser la version sans décharge à l'extérieur (recyclage) avec filtre à charbon actif et déflecteur. Les vapeurs de cuisson sont alors recyclées à travers la grille supérieure.



## Calcul de la longueur effective du circuit d'évacuation

Pour calculer la longueur effective du circuit d'évacuation nécessaire, ajouter les longueurs équivalentes (pieds/mètres) de tous les composants utilisés dans le système.

Composant du circuit	Conduit rond dia. 8" (20,3 cm)
Coude à 45°	2,5 pi (0,8 m) 
Coude à 90°	5,0 pi (1,5 m) 

La longueur équivalente du circuit ne doit pas dépasser 50 pieds (15,2 mètres).

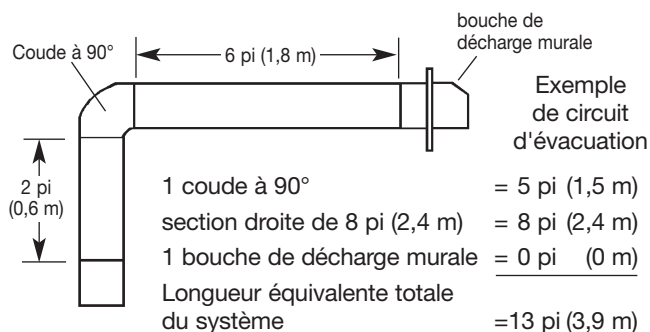

## Spécifications électriques

### ⚠ AVERTISSEMENT



#### Risque de choc électrique

**Déconnecter la source de courant électrique avant l'entretien.**

**Replacer pièces et panneaux avant de faire la remise en marche.**

**Le non-respect de ces instructions peut causer un décès ou un choc électrique.**

**IMPORTANT :** La hotte doit être correctement reliée à la terre en conformité avec les codes et règlements locaux en vigueur, ou en l'absence d'un tel code, conformément aux prescriptions de la plus récente édition du National Electrical Code, ANSI/NFPA 70, ou du Code canadien des installations électriques, CSA C22.1.

Si les codes en vigueur le permettent et si on utilise un conducteur distinct de liaison à la terre, il est recommandé qu'un électricien qualifié vérifie la qualité de la liaison à la terre.

Pour obtenir un exemplaire des codes mentionnés ci-dessus, contacter :

National Fire Protection Association  
One Batterymarch Park, Quincy, MA 02269

CSA International  
8501 East Pleasant Valley Road  
Cleveland, Ohio 44131-5575

- L'appareil doit être alimenté par un circuit de 120 V, 60 Hz, CA seulement, 15 ampères, protégé par fusible. On recommande également d'utiliser un fusible ou un disjoncteur temporisé. Il est recommandé d'alimenter la hotte par un circuit distinct qui n'alimente que cet appareil.
- Ne pas utiliser une tuyauterie de gaz pour le raccordement à la terre.
- En cas de doute quant à la qualité de la liaison à la terre de la hotte, consulter un électricien qualifié.
- Ne pas installer un fusible dans le conducteur neutre ou dans le conducteur de liaison à la terre.
- La hotte doit être raccordée au réseau électrique uniquement avec des conducteurs de cuivre.
- La hotte de cuisinière doit être reliée directement au tableau de distribution (coupe-circuit avec fusibles ou disjoncteurs) par un câble blindé flexible ou un conduit métallique flexible.
- La taille des conducteurs doit satisfaire aux prescriptions de la plus récente édition du National Electrical Code, ANSI/NFPA 70, ou du Code canadien des installations électriques, normes CSA C22.1-94 et C22.2 n° 0-M91, et aux prescriptions de tous les codes et règlements locaux en vigueur.

# INSTRUCTIONS D'INSTALLATION

## Préparation de l'emplacement

- On ne doit couper un poteau de colombage ou une solive que si c'est absolument nécessaire. S'il est nécessaire de couper un poteau ou une solive, on devra construire une structure de support appropriée.
- Avant d'exécuter les découpages, vérifier la disponibilité d'un espace de passage suffisant dans le plafond ou le mur pour le conduit d'évacuation.
- La hauteur d'installation de la hotte au-dessus de la table de cuisson est au choix de l'utilisateur. Plus la hotte sera près de la table de cuisson, plus l'évacuation des odeurs de cuisson, graisses et vapeurs sera efficace.
- Avant de sélectionner la hotte à installer, mesurer la hauteur libre sous plafond et la hauteur maximum disponible pour la hotte.

## **AVERTISSEMENT**

### Risque du poids excessif

Utiliser deux ou plus de personnes pour déplacer et installer la cuisinière.

Le non-respect de cette instruction peut causer une blessure au dos ou d'autre blessure.

1. Si c'est possible, débrancher et déplacer la cuisinière (cuisinière autonome ou encastrée); retirer la cuisinière de son espace d'installation entre les placards pour faciliter l'accès au mur arrière. Si ce n'est pas possible, placer un épais matériau de protection sur le plan de travail et la table de cuisson ou la cuisinière, pour la protection contre des dommages et contre les souillures.
2. Sélectionner une surface plane pour l'assemblage de la hotte. Recouvrir cette surface avec un matériau de protection.
3. Déterminer la position appropriée et marquer l'axe central de la hotte sur le mur, à l'endroit où la hotte sera installée.
4. Sélectionner une hauteur de montage d'au moins 30" (76,2 cm) au dessus de la table de cuisson; marquer la ligne de repérage sur le mur.

5. Fixer le gabarit avec du ruban adhésif - aligner l'axe central du gabarit et le bas du gabarit avec les lignes correspondantes tracées sur le mur (bas de la hotte et axe central).

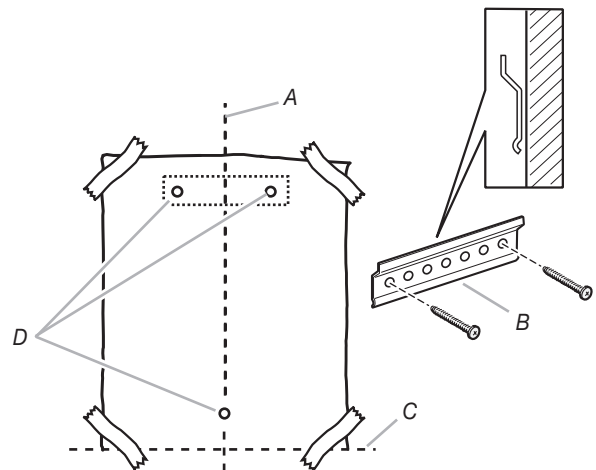

A. Axe central  
B. Bride de support inférieure  
C. Ligne de référence - position selon la hauteur de montage  
D. Position pour organes de fixation

6. Placer la bride de support inférieure sur le gabarit; établir l'alignement avec le rectangle tracé. Marquer le centre des 3 trous de fixation sur le mur à travers le gabarit.  
**IMPORTANT :** Chaque vis doit être placée dans du bois. Enlever le gabarit.
7. Percer des avant-trous de  $\frac{7}{64}$ " (2,75 mm) aux deux emplacements supérieurs où les vis seront placées dans du bois.
8. Pour le passage du circuit d'évacuation, déterminer les emplacements appropriés, et réaliser les ouvertures nécessaires dans le mur. Installer le circuit d'évacuation avant d'installer la hotte. Voir la section "Exigences concernant l'évacuation".
9. Déterminer la hauteur nécessaire pour le conduit de  $\frac{1}{2}$ "; percer un trou de  $1\frac{1}{4}$ " (3,2 cm) à cet endroit.
10. Faire passer le conduit de 1" à travers le trou. Installer les conducteurs nécessaires dans le conduit de  $\frac{1}{2}$ " - respecter les prescriptions du Code national de l'électricité ou de la norme CSA en vigueur, ou des codes et règlements locaux en vigueur. Il faut que la longueur des conducteurs et du conduit de  $\frac{1}{2}$ " soit suffisante pour qu'il soit possible de réaliser la liaison entre le tableau de distribution et les connexions dans la boîte de connexion de la hotte.
11. Utiliser un calfeutrant pour assurer l'étanchéité au niveau de chaque ouverture.  
**NOTE :** Ne pas mettre le système sous tension avant d'avoir complètement terminé l'installation.

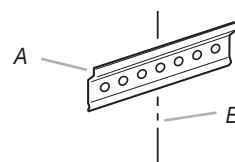

A. Bride de support inférieure  
B. Axe central tracé sur le mur

12. Fixer la bride de support inférieure sur le mur, à l'emplacement marqué à l'aide du gabarit.

## Assemblage et installation de la bride du cache-conduit

1. Avec 4 vis fournies, assembler les 3 sections de la bride du cache-conduit. La taille de la bride assemblée doit correspondre à la dimension interne de la section supérieure du cache-conduit.

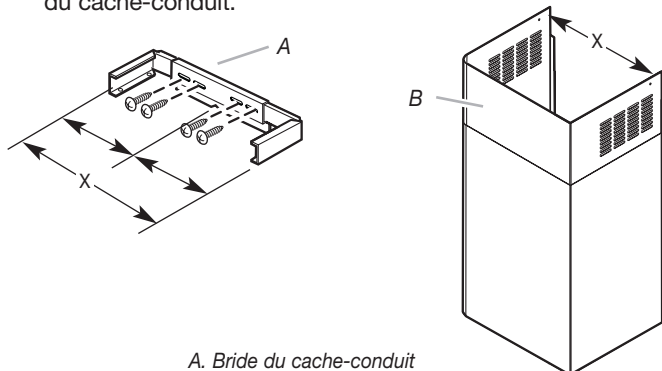

A. Bride du cache-conduit  
B. Section supérieure du cache-conduit

2. Installer la bride du cache-conduit sur le mur environ à  $\frac{1}{8}$ " (3 mm) du plafond - utiliser les vis pour panneaux de gypse fournies.

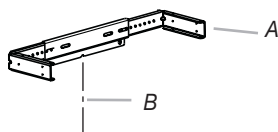

A. Bride du cache-conduit  
B. Axe central tracé sur le mur

## Installation de la hotte

### **AVERTISSEMENT**

#### Risque du poids excessif

Utiliser deux ou plus de personnes pour déplacer et installer la hotte de la cuisinière.

Le non-respect de cette instruction peut causer une blessure au dos ou d'autre blessure.

1. Suspender le carter du ventilateur sur la bride de support inférieure - utiliser les deux crochets de montage à l'arrière du carter du ventilateur.

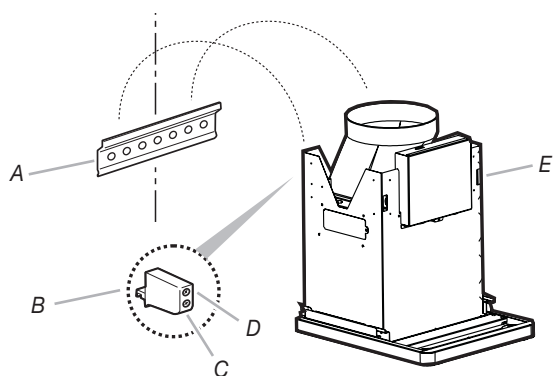

A. Bride de support inférieure  
B. Crochets de montage  
C. Réglage de la position latérale  
D. Réglage de la position verticale  
E. Carter du ventilateur

2. Établir l'aplomb du carter du ventilateur avec les vis de réglage de l'aplomb associées aux crochets de montage - pour le contrôle, placer un niveau en travers du bas du carter de ventilateur.
3. Retirer le filtre; immobiliser le carter du ventilateur avec une vis placée dans le trou du bas, à l'arrière du ventilateur.

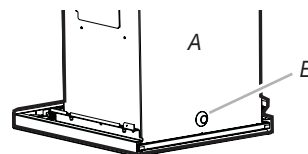

A. Arrière du carter de ventilateur  
B. Trou de passage de vis

## Installation du conduit d'évacuation

### Installation avec décharge à l'extérieur seulement

1. Connecter le circuit d'évacuation sur le raccord de transition.
2. Assurer l'étanchéité avec du ruban adhésif pour conduits.

### Installation sans décharge à l'extérieur (recyclage)

1. Utiliser 2 vis fournies pour assembler les 3 parties du déflecteur. La largeur du déflecteur assemblé doit correspondre à la largeur de la bride de cache-conduit déjà installée.

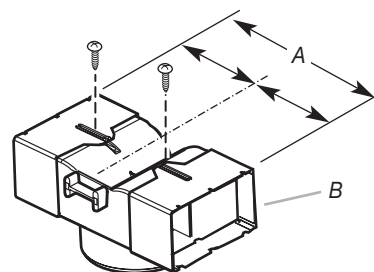

A. Largeur de la bride de cache-conduit  
B. Déflecteur

2. Utiliser 4 vis fournies pour fixer le déflecteur sur la bride de cache-conduit.

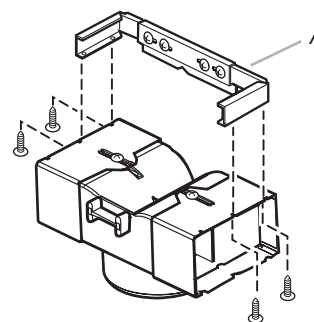

A. Bride de cache-conduit.

3. Mesurer la longueur de conduit de 8" (20,3 cm) nécessaire pour le raccordement entre le raccord de transition et le déflecteur.

**NOTE :** Le conduit devrait être inséré d'au moins 1" (2,5 cm) à l'intérieur du déflecteur.

4. Installer le conduit d'évacuation entre le raccord de transition et le déflecteur.

- Assurer l'étanchéité de chaque connexion avec du ruban adhésif pour conduits.

## Raccordement électrique

### ⚠ AVERTISSEMENT



#### Risque de choc électrique

**Déconnecter la source de courant électrique avant l'entretien.**

**Replacer pièces et panneaux avant de faire la remise en marche.**

**Le non-respect de ces instructions peut causer un décès ou un choc électrique.**

- Déconnecter la source de courant électrique.
- Ôter le couvercle de la boîte de connexion.
- Enlever l'opercule arrachable.

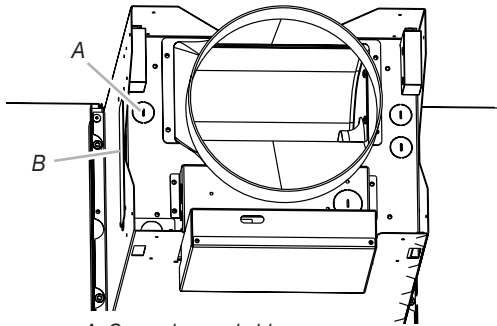

A. Opercule arrachable  
B. Couvercle de la boîte de connexion

- Installer un connecteur de conduit (homologation UL ou CSA).

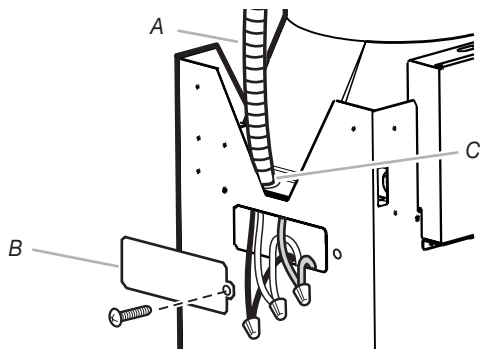

A. Conduit  
B. Couvercle de la boîte de connexion  
C. Connecteur de conduit

- Placer trois conducteurs (noir, blanc et vert - calibre 14 AWG) dans le conduit de 1/2" entre le tableau de distribution et la boîte de connexion.
- Connecter les conducteurs noirs ensemble - utiliser un connecteur de fils à vis.
- Connecter les conducteurs blancs ensemble - utiliser un connecteur de fils à vis.

### ⚠ AVERTISSEMENT



#### Risque de choc électrique

**Relier le ventilateur à la terre.**

**Brancher le fil relié à la terre au fil vert et jaune relié à la terre dans la boîte de la borne.**

**Le non-respect de ces instructions peut causer un décès ou un choc électrique.**

- Connecter ensemble le conducteur vert ou nu de liaison à la terre et le conducteur jaune-vert - utiliser un connecteur de fils à vis.
- Réinstaller le couvercle sur la boîte de connexion.
- Contrôler chaque lampe - vérifier que chaque lampe est bien fixée dans sa douille.
- Rétablir l'alimentation électrique.

## Achever l'installation

- Contrôler le fonctionnement des lampes et du ventilateur. Voir la section "Guide d'utilisation et entretien".  
Si la hotte ne fonctionne pas :
  - Déterminer si le circuit est correctement alimenté (disjoncteur ouvert ou fusible grillé?).
  - Déconnecter la source de courant électrique et vérifier que le câblage est correct.
- Pour une installation sans décharge à l'extérieur (recyclage), installer le filtre à charbon. Voir la section "Guide d'utilisation et entretien".
- Placer les deux cornières sur la hotte de verre.

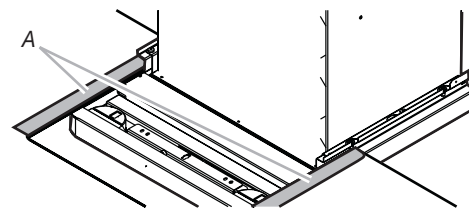

A. Cornières

- Faire glisser la hotte de verre sur le carter de ventilateur.
- Placer les vis M4x35 pour fixer la hotte de verre.

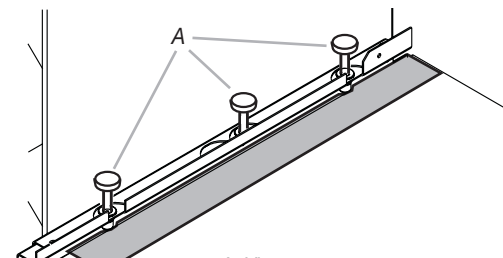

A. Vis

6. Installer le cache-conduit : placer les deux sections du cache-conduit sur la hotte.
7. Fixer la section inférieure du cache-conduit sur la hotte avec deux vis - une de chaque côté.
8. Soulever la section supérieure du cache-conduit jusqu'au plafond.
9. Fixer la section supérieure du cache-conduit sur la bride avec deux vis - une de chaque côté

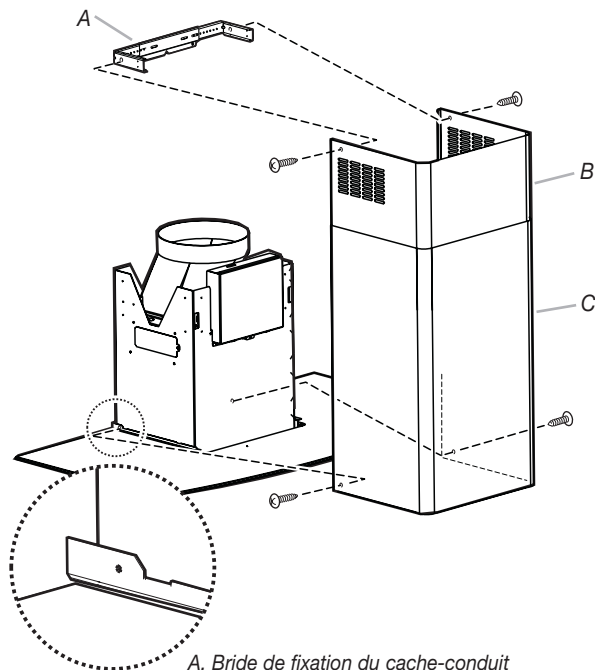

A. Bride de fixation du cache-conduit  
 B. Section supérieure du cache-conduit  
 C. Section inférieure du cache-conduit

## UTILISATION DE LA HOTTE DE CUISINIÈRE

### Fonctionnement

La hotte est conçue pour extraire fumée, vapeurs de cuisson et odeurs au-dessus de la table de cuisson. Pour obtenir les meilleurs résultats, mettre le ventilateur de la hotte en marche avant d'entreprendre une cuisson, et laisser le ventilateur fonctionner pendant plusieurs minutes après l'achèvement d'une cuisson pour pouvoir évacuer de la cuisine toute trace d'odeur de cuisson, vapeur ou fumée.

#### Tableau de commande de la hotte

Les commandes de la hotte sont situées sur la face inférieure de la hotte.

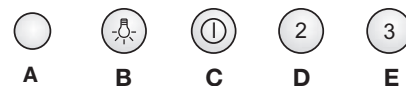

#### Commande d'éclairage

1. Appuyer sur le bouton "B". La lampe doit s'allumer.
2. Appuyer de nouveau sur le bouton "B". La lampe doit s'éteindre.

#### Commandes du ventilateur et sélection de la vitesse

1. Appuyer sur le bouton "C" pour basse vitesse, sur le bouton "D" pour vitesse moyenne, ou sur le bouton "E" pour haute vitesse.
2. Appuyer de nouveau sur le bouton "C". Le ventilateur doit s'arrêter.

## ENTRETIEN DE LA HOTTE DE CUISINIÈRE

### Nettoyage

Avant toute opération de nettoyage de la hotte, vérifier que les lampes ont refroidi.

#### Surfaces externes

Nettoyer la hotte avec un détergent doux et un chiffon doux. Ne pas utiliser un produit de nettoyage abrasif ou un tampon de laine d'acier.

#### Filtres à graisse métalliques

Laver fréquemment les filtres à graisse. Placer les filtres à graisse métalliques dans un lave-vaisselle ou une solution de détergent chaude.

Drainer l'eau par les trous des bords, et laisser chaque filtre sécher complètement avant de le réinstaller.

Dépose des filtres à graisse métalliques :

1. Commander l'arrêt du ventilateur et l'extinction des lampes.
2. Pousser la manette vers l'arrière et tirer vers le bas.

- Tirer le filtre vers l'avant.

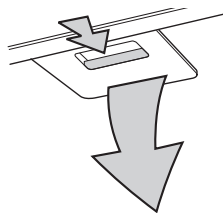

Réinstallation des filtres à graisse métalliques :

- Insérer le bord arrière du filtre métallique dans la rainure arrière de l'ouverture d'installation du filtre.
- Pousser la manette vers l'arrière et pousser le filtre vers le haut.
- Tirer le filtre vers l'avant et insérer le filtre dans la rainure avant.

### Filtre à charbon - pour installation sans décharge à l'extérieur (recyclage)

Les filtres à charbon retiennent les composés responsables des odeurs de cuisson. On peut nettoyer et réactiver ces filtres à charbon. Dans le contexte d'une utilisation normale (utilisation de la hotte 2,5 heures par jour en moyenne), on doit nettoyer le filtre à intervalle de deux mois.

Nettoyer le filtre dans un lave-vaisselle avec un détergent normal (sélectionner la température la plus élevée). Laver le filtre séparément. Pour la réactivation du filtre, sécher le filtre dans un four pendant 10 minutes à une température inférieure à 210°F (100°C).

On doit remplacer le filtre à charbon après environ trois années d'utilisation.

### Installation du filtre à charbon

- Commander l'arrêt du ventilateur et l'extinction des lampes.
- Enlever les filtres à graisse métalliques : pousser la manette vers l'arrière et tirer vers le bas.
- Tirer le filtre vers l'avant.
- Conserver le filtre à part, sur une surface protégée (par exemple, protection par une serviette)
- Installer le filtre à charbon à l'arrière du filtre métallique, avec les fils métalliques fournis dans l'emballage du filtre.

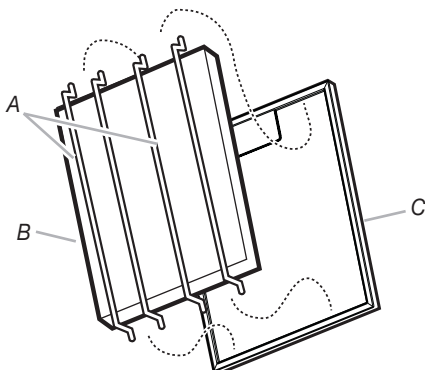

A. Fils métalliques  
B. Filtre à charbon  
C. Filtre métallique

Réinstallation des filtres à graisse métalliques :

- Insérer le bord arrière du filtre métallique dans la rainure arrière de l'ouverture d'installation du filtre.

- Pousser la manette vers l'arrière et pousser le filtre vers le haut.
- Tirer le filtre vers l'avant et insérer le filtre dans la rainure avant.

### Remplacement des filtres à charbon

- Commander l'arrêt du ventilateur et l'extinction des lampes.
- Enlever les filtres à graisse métalliques. Pousser la manette vers l'arrière et tirer vers le bas.
- Tirer le filtre vers l'avant.
- Conserver le filtre à part, sur une surface protégée (par exemple, protection par une serviette)
- Enlever les fils métalliques et nettoyer ou jeter le filtre à charbon.
- Installer le nouveau filtre à charbon (neuf ou nettoyé) à l'arrière du filtre métallique, avec les fils métalliques fournis dans l'emballage du filtre.

Réinstallation des filtres à graisse métalliques :

- Insérer le bord arrière du filtre métallique dans la rainure arrière de l'ouverture d'installation du filtre.
- Pousser la manette vers l'arrière et pousser le filtre vers le haut.
- Tirer le filtre vers l'avant et insérer le filtre dans la rainure avant.

### Remplacement d'une lampe à halogène

Éteindre la hotte de cuisinière et laisser les lampes à halogène refroidir.

Remplacer l'ampoule en utilisant un chiffon ou en portant des gants en coton. Ne pas manipuler l'ampoule à mains nues.

Si une lampe neuve ne fonctionne pas, avant de demander l'intervention d'un dépanneur vérifier que chaque lampe est correctement insérée dans sa douille.

- Déconnecter la source de courant électrique.
- À l'aide d'un tournevis à lame plate, dégager doucement la garniture de lampe.

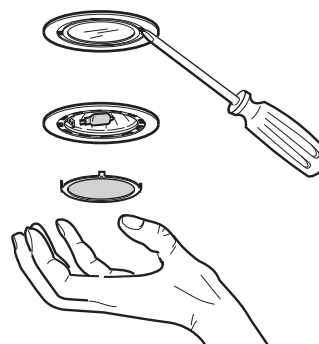

- Enlever la lampe. Installer une lampe neuve (lampe à halogène, 12 V/20W maximum, avec culot G4).
- Réinstaller la garniture de lampe.
- Reconnecter la source de courant électrique.

## Accessoires

Filtre à charbon de rechange ..... Pièce numéro 4396850

---

# ASSISTANCE OU SERVICE

---

## Si vous avez besoin d'assistance ou de service aux États-Unis

---

**Téléphoner au Centre d'interaction avec la clientèle Whirlpool sans frais au 1-800-253-1301. Nos consultants sont disponibles pour vous aider.**

Lors de votre appel : Veuillez connaître la date d'achat et les numéros de modèle et de série au complet de votre appareil. Ces renseignements nous aideront à mieux répondre à votre demande.

Nos consultants fournissent de l'assistance pour :

- Caractéristiques et spécifications de notre gamme complète d'appareils ménagers
- Renseignements d'installation
- Procédés d'utilisation et d'entretien
- Vente d'accessoires et de pièces de rechange
- Assistance spécialisée au client (langue espagnole, malentendants, malvoyants, etc.)
- Les références aux concessionnaires, compagnies de service de réparation et distributeurs de pièces de rechange locaux

Les techniciens de service désignés par Whirlpool sont formés pour remplir la garantie des produits et fournir un service après garantie partout aux États-Unis.

Pour localiser la compagnie de service désignée dans votre région, vous pouvez également consulter les Pages jaunes.

### Si vous avez besoin de pièces de rechange

Si vous avez besoin de commander des pièces de rechange, nous vous recommandons d'employer uniquement des pièces d'origine. Ces pièces conviendront et fonctionneront bien parce qu'elles sont fabriquées avec la même précision utilisée dans la fabrication de chaque nouvel appareil Whirlpool.

Pour localiser des pièces de rechange d'origine dans votre région, téléphoner au Centre d'interaction avec la clientèle, au centre de service désigné le plus proche, ou appeler le 1-800-442-1111.

### Pour plus d'assistance

Si vous avez besoin de plus d'assistance, vous pouvez écrire à Whirlpool en soumettant toute question ou problème à :

Customer Interaction Center  
c/o Correspondence Dept.  
2000 North M-63  
Benton Harbor, MI 49022-2692

Dans votre correspondance, veuillez indiquer un numéro de téléphone où l'on peut vous joindre dans la journée.

## Si vous avez besoin d'assistance ou de service au Canada

---

Pour des questions relatives aux produits, veuillez appeler sans frais le Centre d'interaction avec la clientèle de Whirlpool Canada Inc. au **1-800-461-5681**. Du lundi au vendredi de 8 h 00 à 18 h 00 (HNE). Le samedi de 8 h 30 à 16 h 30 (HNE).

### Nos consultants fournissent de l'assistance pour :

- Caractéristiques et spécifications de notre gamme complète d'appareils ménagers
- Références aux concessionnaires locaux

### Pour pièces, accessoires et service au Canada

Téléphoner au **1-800-807-6777**. Les techniciens de service désignés par Whirlpool Canada Inc. sont formés pour remplir la garantie des produits et fournir un service après garantie partout au Canada.

### Pour plus d'assistance

Si vous avez besoin de plus d'assistance, vous pouvez écrire à Whirlpool Canada Inc. en soumettant toute question ou problème au :

Centre d'interaction avec la clientèle  
Whirlpool Canada, Inc.  
1901 Minnesota Court  
Mississauga, Ontario L5N 3A7

Dans votre correspondance, veuillez indiquer un numéro de téléphone où l'on peut vous joindre dans la journée.



---

# GARANTIE DE LA HOTTE DE CUISINIÈRE

Pendant un an à compter de la date d'achat, lorsque cet appareil est utilisé et entretenu conformément aux instructions jointes à ou fournies avec le produit, Whirlpool Corporation paiera pour les pièces et la main-d'œuvre de toute intervention sur votre hotte de cuisinière (sauf ampoules et filtres) nécessaire du fait d'un vice de matériau ou de fabrication.

---

## Whirlpool Corporation ne paiera pas pour :

1. Les visites de service pour rectifier l'installation de l'appareil, montrer à l'utilisateur comment utiliser l'appareil, remplacer des fusibles ou rectifier le câblage du domicile ou remplacer des ampoules électriques accessibles par le propriétaire.
  2. Pièces consommables comme ampoules et filtres.
  3. Les réparations lorsque l'appareil ménager est utilisé à des fins autres que l'usage unifamilial normal.
  4. Le ramassage et la livraison. L'appareil ménager est conçu pour être réparé à domicile.
  5. Les dommages causés par : accident, modification, mésusage, abus, incendie, inondation, mauvaise installation, actes de Dieu ou utilisation de produits non approuvés par Whirlpool Corporation ou Whirlpool Canada Inc.
- 

## WHIRLPOOL CORPORATION ET WHIRLPOOL CANADA INC. N'ASSUMENT AUCUNE RESPONSABILITÉ POUR LES DOMMAGES FORTUITS OU INDIRECTS.

Certains États ou certaines provinces ne permettent pas l'exclusion ou la limitation des dommages fortuits ou indirects de sorte que cette exclusion ou limitation peut ne pas être applicable dans votre cas. Cette garantie vous confère des droits juridiques spécifiques et vous pouvez également jouir d'autres droits qui peuvent varier d'un État à un autre ou d'une province à une autre.

**À l'extérieur du Canada et des 50 États des États-Unis, cette garantie ne s'applique pas. Contacter votre marchand Whirlpool autorisé pour déterminer si une autre garantie s'applique.**

Si vous avez besoin de service, voir la section "Demande d'assistance ou de service" ou appeler sans frais le Centre d'interaction avec la clientèle Whirlpool, au **1-800-250-1301**, de n'importe où aux É.-U. Pour les pièces et le service au Canada, veuillez appeler le **1-800-807-6777**. Pour des questions relatives aux produits au Canada, veuillez appeler le **1-800-461-5681**.

---

**Conservez ce manuel et votre reçu de vente ensemble pour référence ultérieure. Pour le service sous garantie, vous devez présenter un document prouvant la date d'achat ou d'installation.**

Inscrivez les renseignements suivants au sujet de votre appareil ménager pour mieux vous aider à obtenir assistance ou service en cas de besoin. Vous devrez connaître le numéro de modèle et le numéro de série au complet. Vous pouvez trouver cette information sur la plaque signalétique située sur votre appareil.

Nom du marchand \_\_\_\_\_

Adresse \_\_\_\_\_

Numéro de téléphone \_\_\_\_\_

Numéro de modèle \_\_\_\_\_

Numéro de série \_\_\_\_\_

Date d'achat \_\_\_\_\_

# SCHÉMA DE CÂBLAGE

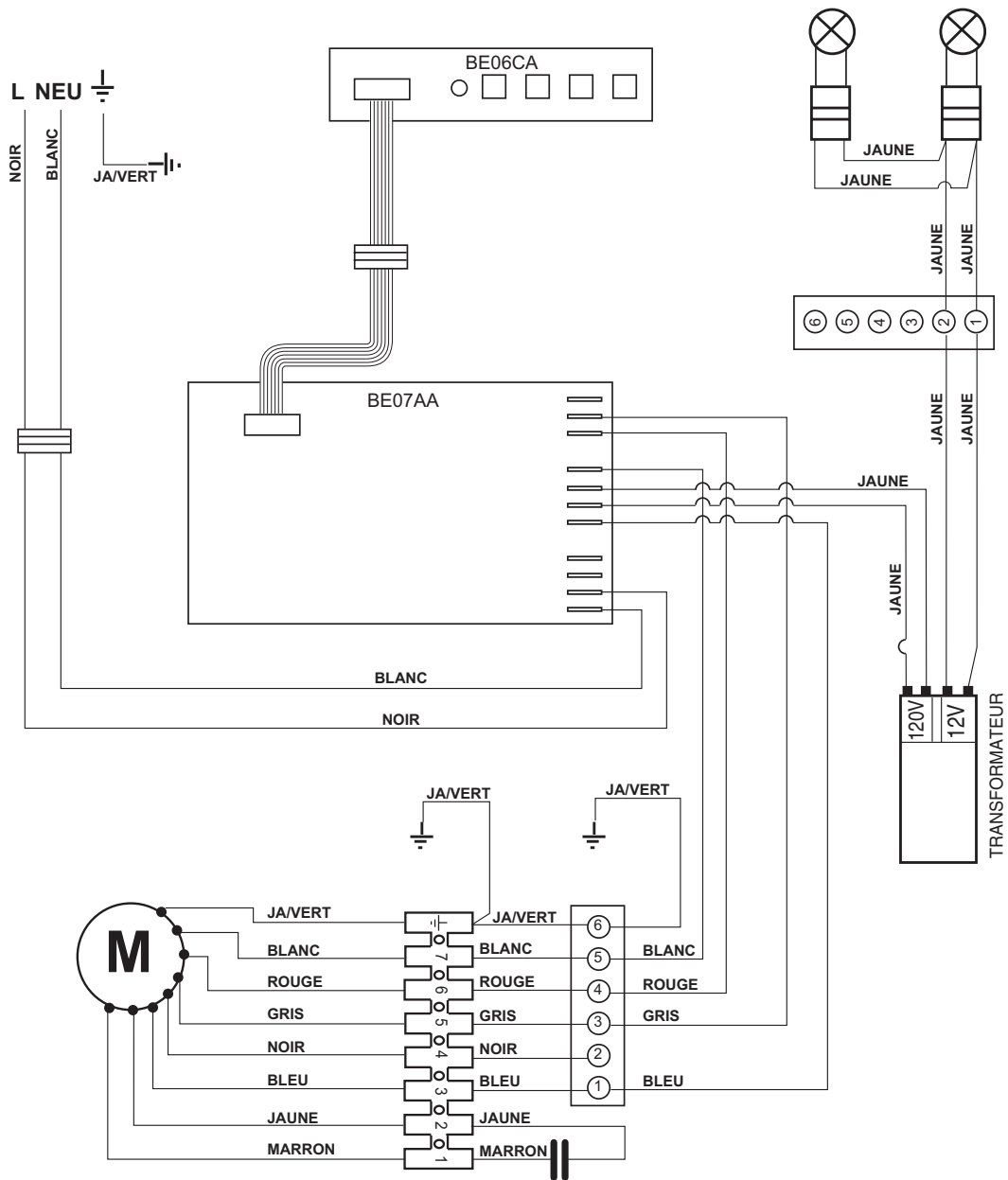

## NOTES



## Free Manuals Download Website

<http://myh66.com>

<http://usermanuals.us>

<http://www.somanuals.com>

<http://www.4manuals.cc>

<http://www.manual-lib.com>

<http://www.404manual.com>

<http://www.luxmanual.com>

<http://aubethermostatmanual.com>

Golf course search by state

<http://golfingnear.com>

Email search by domain

<http://emailbydomain.com>

Auto manuals search

<http://auto.somanuals.com>

TV manuals search

<http://tv.somanuals.com>