

# WHITE

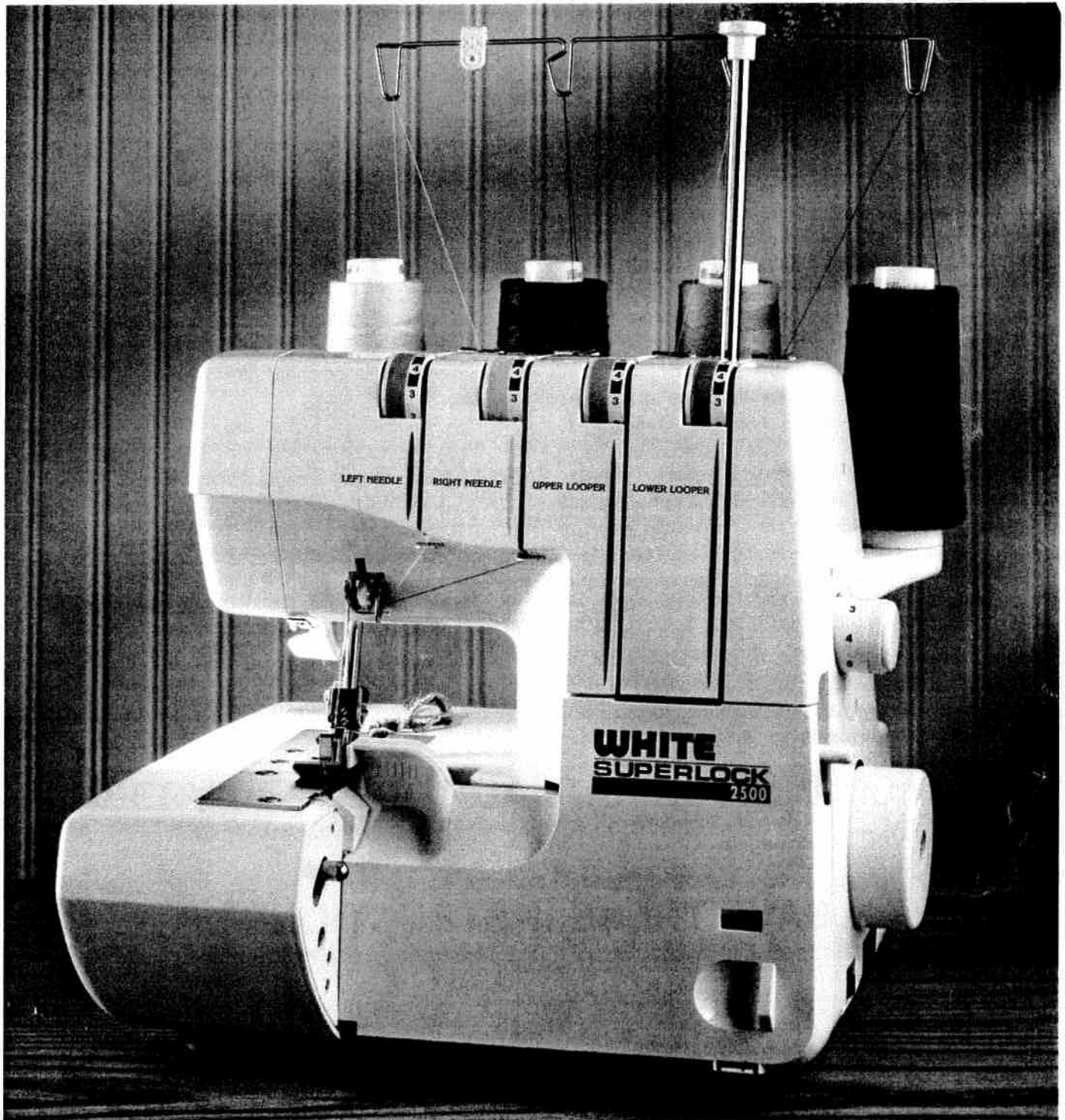

## WHITE W2500 SUPERLOCK INSTRUCTION BOOK

Call Toll Free 800-331-3164  
[www.whitesewing.com](http://www.whitesewing.com)

# IMPORTANT SAFETY INSTRUCTIONS

When using an electrical appliance, basic safety precautions should always be followed, including the following. Read all instructions before using this sewing machine.

## **DANGER**— To reduce the risk of electric shock:

1. This sewing machine should never be left unattended when plugged in. Always unplug this sewing machine from electric outlet immediately after using and before cleaning.
2. Always unplug before replacing light bulb. Replace bulb with same type rated 15 watts.

## **WARNING**— To reduce the risk of burns, fire, electric shock, or injury to persons:

1. Do not allow to be used as a toy. Close attention is necessary when this sewing machine is used by or near child.
2. Use this sewing machine only for its intended use as described in this manual. Use only attachments recommended by the manufacturer as contained in this manual.
3. Never operate this sewing machine if it has a damaged cord or plug, if it is not working properly, if it has been dropped or damaged, or dropped into water. Return the sewing machine to the nearest authorized dealer or service center for examination, repair, electrical or mechanical adjustment.
4. Never operate the sewing machine with any air openings blocked. Keep ventilation openings of the sewing machine foot control free from the accumulation of lint, dust, and loose cloth.
5. Never drop or insert any object into any opening.
6. Do not use outdoors.
7. Do not operate where aerosol (spray) products are being used or where oxygen is being administered.
8. To disconnect, turn switch to the off ("0") position, then remove plug from outlet.
9. Do not unplug by pulling on cord. To unplug, grasp the plug, not the cord.
10. Keep fingers away from all moving parts. Special care is required around the sewing machine needle.
11. Never sew with a damaged needle plate as this can cause needle to break.
12. Do not use bent needles.
13. Do not pull or push fabric while stitching. It may deflect the needle causing it to break.
14. Switch the sewing machine off ("0") when making any adjustments in the needle area, such as threading needle, changing needle, threading loopers, or changing presser foot, etc.
15. Always unplug sewing machine from the electrical outlet when removing covers, lubricating, or when making any other user servicing adjustments mentioned in the instruction manual.

**CAUTION**— Moving parts—To reduce risk of injury, switch off before servicing. Close cover before operating machine.

## **SAVE THESE INSTRUCTIONS**

This product is for household use, or equivalent.

This appliance complies with EEC Directive 89/336/EEC covering the electromagnetic compatibility

# IMPORTANTES INSTRUCCIONES DE SEGURIDAD

Cuando se usa un aparato eléctrico, debe seguirse unas precauciones básicas y que vienen incluidas a continuación. Leer las instrucciones antes de usar la máquina de coser.

## **PELIGRO**— Para reducir el riesgo de una descarga eléctrica.-

1. La máquina no debe dejarse nunca desatendida mientras esté conectada. Desconectar la máquina de la red eléctrica inmediatamente después de su uso y antes de limpiarla.
2. Desconectar la máquina de la red antes de cambiar la bombilla. Colocar una bombilla del mismo tipo con una potencia de 15 Watios.

## **CUIDADO**— Para reducir el riesgo de quemaduras, fuego, descargas eléctricas o causar daños a personas.

1. No usar la máquina como un juguete. Prestar atención si fuese necesario cuando la máquina está siendo usada por niños o cerca de ellos.
2. Usar la máquina de coser solamente como se describe en este manual. Usar únicamente los accesorios recomendados por el fabricante y que vienen especificados en este manual.
3. No trabajar nunca con la máquina en caso de que tenga el cable o el enchufe en malas condiciones, si no cose correctamente, en caso de que se haya caído, haya sido dañada o se haya mojado.
4. No usar la máquina con los orificios de ventilación bloqueados. Mantener los orificios de ventilación de la máquina de coser y el pedal sin acumulación de polvo, suciedad y restos de tejido.
5. No introducir no insertar objetos en los orificios de ventilación.
6. No usar al aire libre.
7. No usar mientras se estén utilizando productos aerosoles (spray) o en lugares donde se esté administrando oxígeno.
8. Para desconectar, girar el interruptor hasta la posición Off ("0"), luego desconectar el enchufe de la red.
9. No desconectar el enchufe tirando del cable. Para desconectar, tirar de la clavija, no del cable.
10. Mantener los dedos alejados de todas las partes móviles de la máquina. Tener un cuidado especial con la aguja.
11. Usar siempre la placa de agujas apropiada. Una placa de agujas impropia puede producir la rotura de la aguja.
12. No usar agujas despuntadas.
13. No presionar ni tirar del tejido mientras se está cosiendo. Esto podría doblar la aguja y romperla.
14. Situar el interruptor principal de la máquina en posición Off ("0") cuando se realice algún ajuste en el área de la aguja como enhebrar la aguja, cambiar la aguja, hilar anclas, cambiar el pie prensatelas y similares.
15. Desconectar siempre la máquina de la red eléctrica cuando se retiren las tapas, para lubricar, o cuando se realice algún otro tipo de ajuste mecánico mencionado en el manual de instrucciones.

## **CONSERVE ESTE MANUAL DE INSTRUCCIONES**

Esta máquina de coser es para uso doméstico.

Este instrumento se conforma con directivo de CEE 89/336/EEC cubriendo supresión contra interferencia de radio.

# MESURES DE SÉCURITÉ IMPORTANTES

Lorsqu'un appareil électrique est en usage, il faut toujours observer certaines mesures élémentaires de sécurité y compris les suivantes.

Lire les instructions en entier avant d'utiliser cette machine à coudre.

## **DANGER** — Pour réduire le risque de décharge électrique:

1. Un appareil ne devrait jamais être laissé sans surveillance lorsqu'il est branché.  
Débranchez toujours l'appareil de la prise externe de courant immédiatement après usage et avant le nettoyage.
2. Débranchez toujours avant de remplacer l'ampoule. Remplacez l'ampoule par une ampoule similaire de 15 watts.

## **MISE EN GARDE** — Pour réduire le risque de brûlures, de feu, de décharge électrique ou de blessures personnelles:

1. Cet appareil ne doit pas être utilisé comme un jouet. Une stricte surveillance doit être exercée lorsque l'appareil est utilisé par ou près des enfants.
2. N'utilisez cet appareil qu'aux fins mentionnées dans ce manuel. N'utilisez que les accessoires recommandés par le fabricant tel qu'indiqué dans ce manuel.
3. N'utilisez jamais cet appareil si le cordon ou la fiche sont endommagés, si l'appareil fait défaut, s'il a été éjecté, endommagé ou immergé. Retournez cet appareil au concessionnaire autorisé ou centre de réparations pour examen, réparation, réglage électrique ou mécanique.
4. N'utilisez jamais l'appareil lorsque les ventilateurs sont obstrués. Gardez les ventilateurs de la machine à coudre et le rhéostat libres de mousse, poussière ou de tissu.
5. Gardez les doigts loin des pièces en mouvement spécialement autour de l'aiguille de la machine à coudre.
6. Utilisez toujours la plaque à aiguille recommandée. Une plaque inappropriée peut causer le bris de l'aiguille.
7. N'utilisez jamais d'aiguilles gauchies.
8. Ne tirez ni ne poussez le tissu pendant que vous couchez. Ceci peut faire dévier l'aiguille et la briser.
9. Arrêtez («0») la machine à coudre lorsque vous faites des réglages à l'aiguille, enfilage, changement de canette ou changement de pied presseur, etc.
10. Débranchez toujours la machine de la prise externe de courant lorsque vous retirez les couvercles, effectuez la lubrification ou tout autre entretien mentionné dans le manuel d'instructions.
11. N'insérez ni ne laissez tomber aucun objet dans aucune ouverture.
12. N'utilisez pas en plein air.
13. N'utilisez pas ou des produits en aérosol sont en usage ni ou est administré de l'oxygène.
14. Pour débrancher, tournez tous les réglages en position d'arrêt («0»), puis débranchez la prise externe de courant.
15. Ne débranchez pas en tirant le cordon. Pour débrancher, saisissez la fiche, non pas le cordon.

## **CONSERVEZ CES INSTRUCTIONS**

Cette machine à coudre est conçue pour usage domestique seulement.

**Cet appareil est conforme à la directive CEE 89/336 EEC concernant les normes électromagnétiques.**

## TABLE OF CONTENTS

### 1. KNOWING YOUR SEWING MACHINE

Identification chart	6 - 7
Accessories	8 - 9
Setting up your machine	10 - 11
Preparation for threading	10 - 13
Changing presser feet	14 - 15
Changing needle, thread and fabric chart	16 - 17

### 2. STARTING TO SEW

Threading your machine	18 - 23
Helpful hints	24 - 25
Testing stitch overlock stitches	26 - 27
Setting chart	28 - 30
Three-thread overlock with one needle	32 - 33
Narrow and rolled hem, picot stitch	34 - 35
Adjusting thread tensions	36 - 38
Adjusting stitch length	40 - 41
Adjusting overedge cutting width	40 - 41
Stitch finger (B)	40 - 41
Differential feed	42 - 45
Foot pressure regulator	44 - 45
Sewing with extra heavyweight fabric or multiple layers of fabric	44 - 45

### Basic techniques

Turning outside corners without cutting threads	46 - 47
Turning curved edges	46 - 47
Removing stitches from sewn fabric	46 - 47
Corded overlock	48 - 49
Decorative effects	50 - 51
Differential feed applications	52 - 53

### 3. CARING FOR YOUR MACHINE

Replacing moving cutter	54 - 55
Disengaging moving cutter	54 - 55
Removing face cover	54 - 55
Cleaning and oiling	56 - 57

### 4. CHECKING PERFORMANCE PROBLEMS

	58 - 59
--	---------

### 5. OPTIONAL ACCESSORIES

Piping foot, Pearl foot, Needle threader	60 - 63
--	---------

## SPECIFICATION OF MACHINE

Number of threads: 3 or 4 threads
Overedge stitch width: 6 mm (left needle) and 3.8 mm (right needle)
Needle: HA×1SP, HA×1 (130/ 705 H)
Stitch length: 1 - 5 mm
Stitching speed: Up to 1300 stitches per minute
Dimensions: 320 mm(W) ×280 mm(D)×280 mm(H)
Weight: 8 Kgs (17.6 lbs)

## INDICE DE CONTENIDOS

### 1. PRINCIPALES PARTES DE LA MAQUINA

Nomenclatura de identificación	6 - 7
Accesorios	8 - 9
Montaje de su máquina	10 - 11
Preparación para el enhebrado	10 - 13
Cambio del pie prensatelas	14 - 15
Montar la(s) aguja(s), Materials, hilos y agujas	16 - 17

### 2. EMPEZAR A COSER

Enhebrar su máquina	18 - 23
Sugerencias de ayuda	24 - 25
Comprobar los sobrehilados	26 - 27
Tabla de fijación	28 - 30
Sobrehilados de tres hilos con una aguja	32 - 33
Dobladillados enrollados, estrechos y de forro	34 - 35
Ajustar las tensiones de los hilos	36 - 38
Ajustar la longitud de puntada	40 - 41
Ajustar la anchura de costura	40 - 41
Dedo de puntada (B)	40 - 41
Transporte diferencial	42 - 45
Reglador de presión de pie	44 - 45
Coser con material de género grueso o capas múltiples de material	44 - 45

### Técnicas básicas

Girar el material sin cortar los hilos	4
Girar los bordes curvados	4
Eliminar los sobrehilados del material cosido	4
Pespunte acordonado	4
Efectos decorativos	5
Aplicaciones del transporte diferencial	5

### 3. CUIDADOS PARA SU MAQUINA

Cambiar la cuchilla cortadora móvil	5
Desengranar cortadora móvil	5
Quitar la cubierta frontal	5
Limpieza y engrase	5

### 4. VERIFICANDO LOS PROBLEMAS DE EJECUCION

5

### 5. ACCESORIOS OPCIONALES

Pie prensatelas para trenzas decorativas	60
Prensatelas para perlas, Enhebrador de la aguja	60

## ESPECIFICACION DE LA MAQUINA

Nº de hiloso: 3 ó 4 hilos

Anchura del punto de cosido: 6mm (aguja izquierda) y 3.8mm (aguja derecha)

Aguja: HA×1SP, HA×1 (130/705 H)

Longitud de puntada: 1 - 5 mm

Velocidad de la máquina: Hasta 1300 puntadas por minuto

Dimensiones: 320mm(ancho)×280mm(largo)×280mm(alto)

Peso: 8 Kg. (17.6 lbs)

## TABLE DES MATIERES

### 1. VOTRE MACHINE A COUDRE

Description de la machine	6 - 7
Accessoires	8 - 9
Branchement de la machine	10 - 11
Préparation à l'enfilage	10 - 13
Changement de pied presseur	14 - 15
Changement d'aiguille	16 - 17
Tableau des fils et matières	16 - 17

### 2. COMMENCER A COUDRE

Enfilage de la machine	18 - 23
Conseils d'utilisation	24 - 25
Tester la formation du point	26 - 27
Tableau de réglage de la machine	28 - 30
Overlock à 3 fils avec une aiguille	32 - 33
Ourllets étroits et ourlets roulés, point picot	34 - 35
Réglage des tensions	36 - 38
Réglage de la longueur du point	40 - 41
Réglage de largeur de coupe	40 - 41
Doigt mailleur (B)	40 - 41
Entraînement différentiel	42 - 45
Réglage de la pression du pied	44 - 45
Couture de matières très lourdes ou sur plusieurs épaisseurs	44 - 45

### Techniques de base

Piquer un angle sans couper les fils	46 - 47
Couture des angles arrondis	46 - 47
Découdre une couture	46 - 47
Surjet renforcé	48 - 49
Effets décoratifs	50 - 51
Utilisations du différentiel	52 - 53

### 3. ENTRETIEN DE LA MACHINE

Remplacement du couteau mobile	54 - 55
Débrayer le couteau	54 - 55
Retirer le capot frontal	54 - 55
Nettoyage et lubrification	56 - 57

### 4. REMEDES A D'EVENTUELS PROBLEMES

58 - 59

### 5. ACCESSOIRES OPTIONNELS

Pied pour cordonnet enrobe, Pied pose perles	60 - 63
Enfileur d'Aiguille	60 - 63

## ESPECIFICACION DE LA MAQUINA

Nº de hiloso: 3 ó 4 hilos

Anchura del punto de cosido: 6mm (aguja izquierda) y 3.8mm (aguja derecha)

Aguja: HA×1SP, HA×1 (130/705 H)

Longitud de puntada: 1 - 5 mm

Velocidad de la máquina: Hasta 1300 puntadas por minuto

Dimensiones: 320mm(ancho)×280mm(largo)×280mm(alto)

Peso: 8 Kg. (17.6 lbs)

# 1. KNOWING YOUR SEWING MACHINE

## IDENTIFICATION CHART

1. Cord guide
2. Foot pressure regulator
3. Sewing light
4. Presser foot lever
5. Needle plate
6. Presser foot
7. Overedge cutting width dial
8. Working table
9. Thread guide pole
10. Left needle thread tension control
11. Right needle thread tension control
12. Lower looper thread tension control
13. Upper looper thread tension control
14. Needle thread guides
15. Threading chart
16. Foot control
17. Release lever
18. Foot release lever
19. Spool disc
20. Stitch length dial
21. Differential feed control lever
22. Hand wheel
23. Plug connector socket
24. Light and power switch
25. Front cover
26. Moving cutter
27. Upper looper
28. Lower looper

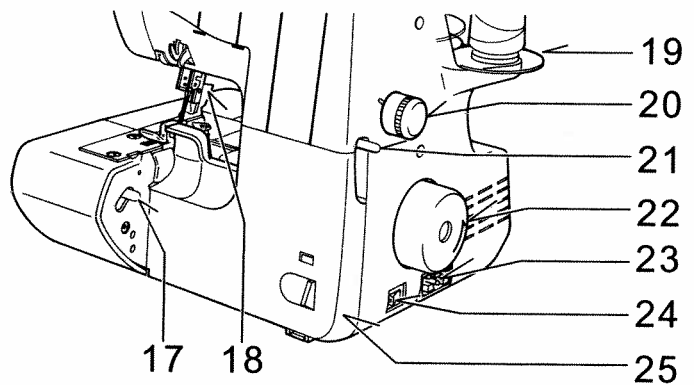
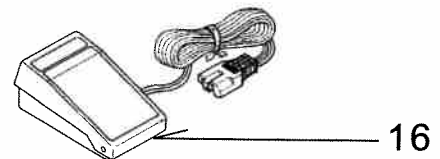
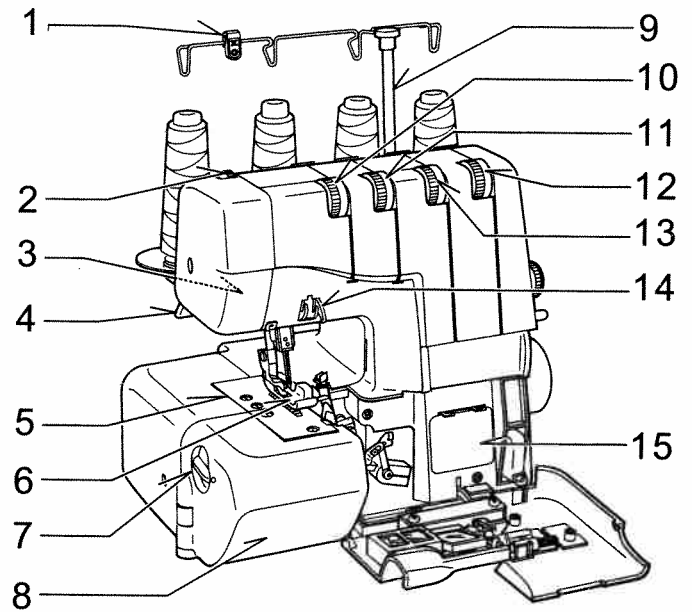

WORKING TABLE OPENED / TAPA FRONTAL ABIERTA / CAPOT OUVERT

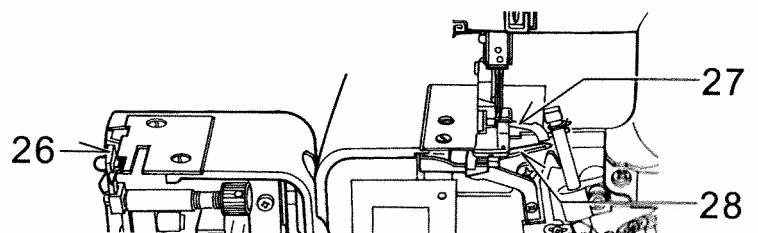



# 1. PRINCIPALES PARTES DE LA MAQUINA

## NOMENCLATURA DE IDENTIFICACION

1. Guía del cordón
2. Regulador de presión de pie
3. Luz
4. Palanca elevadora del prensatelas
5. Placa de la aguja
6. Prensatelas
7. Dial de anchura de costura
8. Mesa de trabajo
9. Barra de porta carretes
10. Control de la tensión del hilo de la aguja izquierda
11. Control de la tensión del hilo de la aguja derecha
12. Control de la tensión del hilo del ancora inferior
13. Control de la tensión del hilo del ancora superior
14. Guía del hilo de la aguja
15. Instrucciones de enhebrado
16. Reóstato
17. Palanca de soltar la tapa
18. Palanca de desprendimiento prensatelas
19. Placa para prolongación
20. Control de longitud puntada
21. Control de transporte diferencial
22. Volante manual
23. Clavija del enchufe
24. Interruptor de energía y luz
25. Tapa frontal
26. Cuchilla cortadora móvil
27. Ancora superior
28. Ancora inferior

# 1. VOTRE MACHINE A COUDRE

## DESCRIPTION DE LA MACHINE

1. Guide-fil cordonnet
2. Réglage de la pression du pied
3. Ampoule d'éclairage
4. Levier pied presseur
5. Plaque-aiguille
6. Pied presseur
7. Bouton de largeur de coupe
8. Table de travail
9. Support guide-fils télescopique
10. Réglage de tension du fil d'aiguille gauche
11. Réglage de tension du fil d'aiguille droite
12. Réglage de tension du fil du boucleur inférieur
13. Réglage de tension du fil du boucleur supérieur
14. Guide-fil d'aiguilles
15. Schéma d'enfilage
16. Rhéostat
17. Levier d'ouverture du capot latéral
18. Bouton d'attache du pied presseur
19. Extensions pour cônes
20. Bouton de réglage de longueur du point
21. Levier de contrôle d'entraînement différentiel
22. Volant manuel
23. Fiche de branchement extérieur
24. Interrupteur lumière et machine
25. Capot inférieur frontal
26. Couteau mobile
27. Boucleur supérieur
28. Boucleur inférieur

## ACCESSORIES

1. Stitch finger (B) (See page 34)
2. Needle set
3. Brush
4. Screw driver (small)
5. Screw driver (large)
6. Oiler
7. Moving cutter
8. Spanner
9. Tweezers
10. Thread net
11. Spool disc
12. Spool holder
13. Spool cap
14. Accessory bag
15. Machine cover
16. Blind hem foot
17. Elasticator
18. Gathering/shirring foot

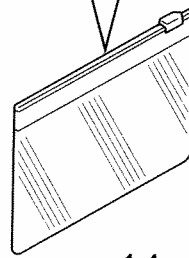
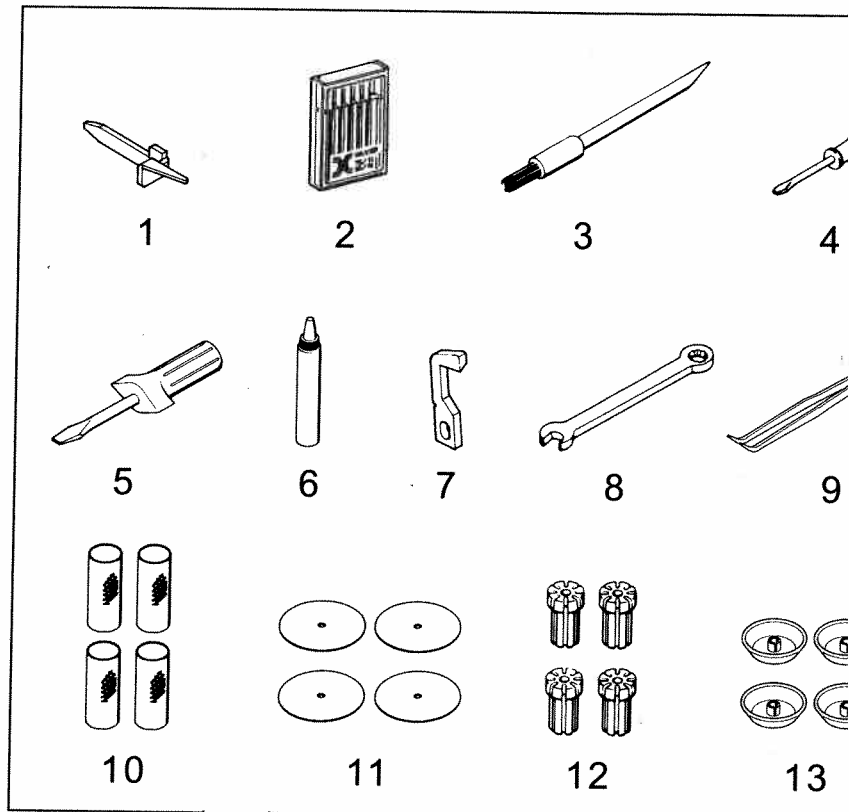

14

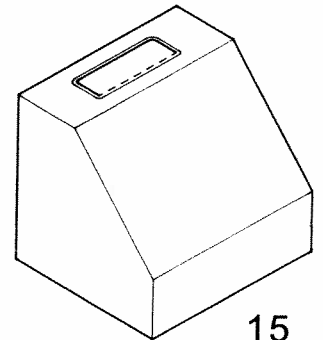

15

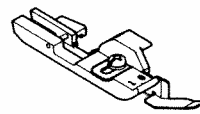

16

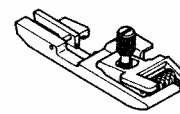

17

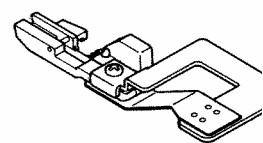

18

## ACCESORIOS

1. Dedo de puntada (B) (Ver página 35)
2. Agujas
3. Cepillo
4. Destornillador (pequeño)
5. Destornillador (grande)
6. Aceiteras
7. Cuchilla cortadora móvil
8. Llave
9. Pinzas
10. Mallas de carrete
11. Placa de prolongación
12. Porta conos
13. Tapa del carrete
14. Bolsa de accesorio
15. Cubierta de la máquina
16. Pie de plegado o puntada invisible
17. Pie elástico
18. Pie de fruncido

## ACCESSOIRES

1. Doigt mailleur (B) (voir page 35)
2. Boîte d'aiguilles
3. Brosse
4. Petit tournevis
5. Grand tournevis
6. Burette d'huile
7. Couteau mobile supplémentaire
8. Clé
9. Pincette
10. Chaussette pour cône
11. Extension pour cône
12. Porte-cône
13. Coiffe
14. Sachet d'accessoires
15. Housse de protection
16. Pied ourlet invisible
17. Pose d'élastiques
18. Pied fronceur-étendeur

## SETTING UP YOUR MACHINE

1. Wipe off excess oil in the needle plate and bed areas.
2. **FOOT CONTROL**  
Push foot control plug into connector socket, and connect the power line plug into power supply outlet.
3. **POWER/ LIGHT SWITCH**  
Your machine will not operate unless the power/ light switch is turned on. This same switch controls both machine power and sewing light.  
When leaving the machine unattended, or servicing the machine, remove the power line plug from supply outlet.
4. **OPENING FRONT COVER**  
To open front cover, pull it to the right and down towards you.
5. **OPENING WORKING TABLE**  
To open working table, pull the release lever towards you with your right hand, and lift the front of presser foot up with your left hand.

Illustration \* I : Connector socket  
\* II : Power/light switch  
\* III : Release lever  
\* IV : Working table  
\* V : Front cover

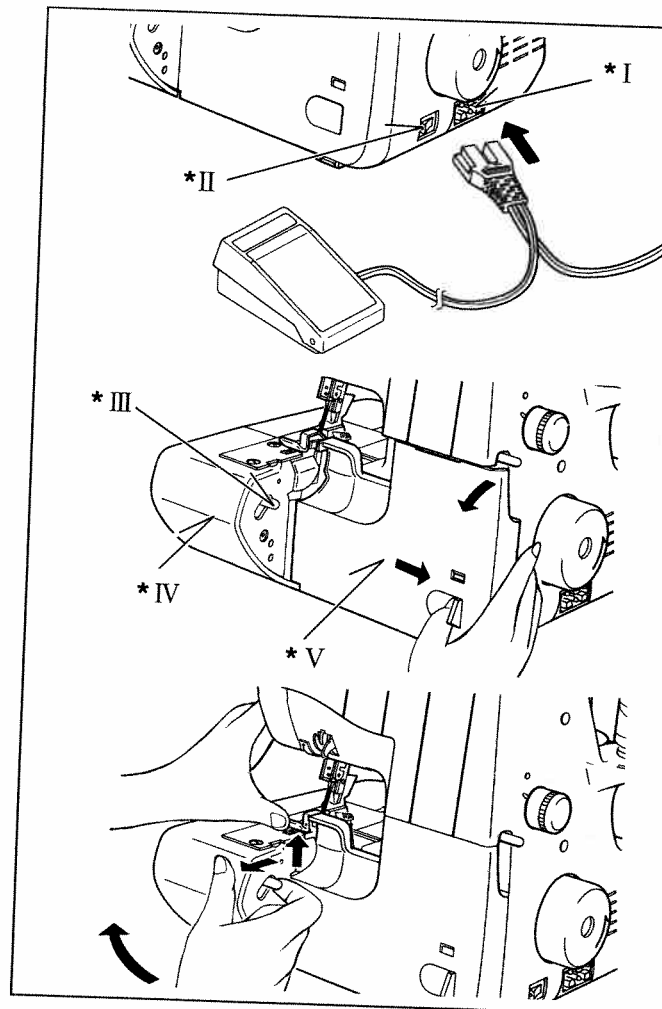

## PREPARATION FOR THREADING

### THREAD GUIDE POLE

Pull up thread guide pole to the highest point until you hear it click. Place thread spools on pins and draw thread through thread guides on the pole from rear to front.

Thread guide of pole can hold thread spools on the spool stand by pulling down the pole as illustrated.

Illustration \* I : Thread guide  
\* II : Thread guide pole

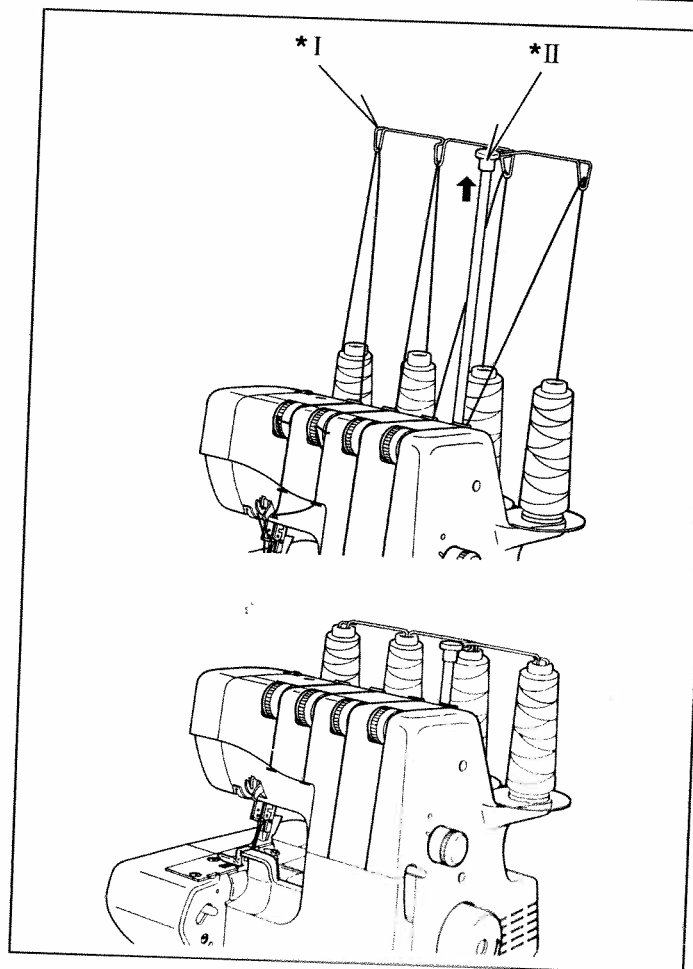

## MONTAJE DE SU MAQUINA

1. Asegúrese de limpiar la zona de la placa de la aguja y la placa base antes de coser un vestido.

### 2. CONTROL DEL REOSTATO

Enchufar la clavija de control del reóstato en el conector situado al fondo en el lado derecho de la máquina.

### 3. INTERRUPTOR DE ENERGIA/LUZ

Su máquina no funcionará a menos que el interruptor de energía/ luz esté conectado. Este mismo interruptor controla tanto la tensión de la máquina como la luz de que está cosiendo. Cuando deje de coser, la máquina debe estar desconectada completamente.

Cuando esté utilizando la máquina de coser para quitar las cubiertas o cambiar la lámpara, la máquina DEBE estar desconectada de la red eléctrica sacando la clavija del enchufe.

### 4. APERTURA DE LA TAPA FRONTAL

Para abrir la tapa frontal, tire de ella a la derecha y hacia usted.

### 5. ABRIR Y CERRAR LA MESA DE TRABAJO

Para abrir la mesa de trabajo tirar la palanca de soltar hacia usted con su mano derecha levantando la parte frontal del pie prensatelas con su mano izquierda.

Ilustración \* I : Conector situado  
\* II : interruptor energía/luz  
\* III : Palanca de soltar  
\* IV : Mesita de trabajo  
\* V : Tapa frontal

## PREPARACION PARA EL ENHEBRADO

### BARRA DEL PORTA CARRETES

Extender la barra guía del hilo a su punto más alto hasta que escuche un click. Colocar los hilos sobre los pasadores de las guías desde atrás al frente.

La barra del porta carretes puede mantener los hilos sobre los pasadores de los carretes tan sólo bajando la barra hacia abajo como ilustrado.

Ilustración \* I : Ojo-guía del hilo  
\* II : Barra-guía del hilo

## BRANCHEMENT DE LA MACHINE

1. Nettoyer l'excès d'huile sur la plaque-aiguille et ses alentours.

### 2. RHEOSTAT

Placer la fiche du rhéostat dans la prise extérieure de la machine, relier la prise électrique à votre prise murale.

### 3. INTERRUPTEUR LUMIERE ET MACHINE

Votre machine ne fonctionne que lorsque l'interrupteur de lumière est en position de marche. Il commande la lumière et le contact électrique général de la machine. Lorsque vous n'utilisez pas la machine ou lors du nettoyage, veillez à la débrancher de la prise de courant.

### 4. OUVERTURE DU CAPOT INFERIEUR FRONTAL

Pour ouvrir le capot frontal, le tirer vers la droite puis l'abaisser vers vous.

### 5. OUVERTURE DU CAPOT LATERAL (TABLE DE TRAVAIL)

Pour ouvrir la table de travail, tirer le levier vers vous avec main droite, et soulever l'avant du pied presseur avec la main gauche et simultanément.

Illustration \* I : Prise  
\* II : Interrupteur  
\* III : Levier de dégagement du carter latéral  
\* IV : Capot lateral  
\* V : Capot inferieur frontal

## PREPARATION A L'ENFILAGE

### SUPPORT GUIDE-FILS TELESCOPIQUE

Tirer vers le haut le support jusqu'à son point maximum signalé par un "clic". Placer les bobines de fil sur les broches et passer les fils dans les guides d'arrière vers l'avant.

Repousser l'ensemble du support dans sa position originale après utilisation. Les bobines ou cônes peuvent rester en place même avec la housse.

Illustration \* I : Guide-fil  
\* II : Support guide-fils télescopique

## SPOOL CAPS FOR DOMESTIC TYPE SPOOLS

## SPOOL DISC AND SPOOL HOLDERS FOR CONE SPOOLS

For large cone spools use the rubber spool holders with the wide end at the top, and for small ones, use the same rubber spool holders but with the narrow end at the top.

## SPOOL NETS

Polyester or bulky nylon threads become loose while unwinding. To keep consistent feeding of such threads, utilize spool net sleeving over the spool.

- Illustration
- \* I : Spool cap
  - \* II : Domestic cotton reel
  - \* III : Cone type thread
  - \* IV : Spool holder
  - \* V : Spool disc
  - \* VI : Thread comes off the top
  - \* VII : Net
  - \* VIII : Turn up
  - \* IX : Spool

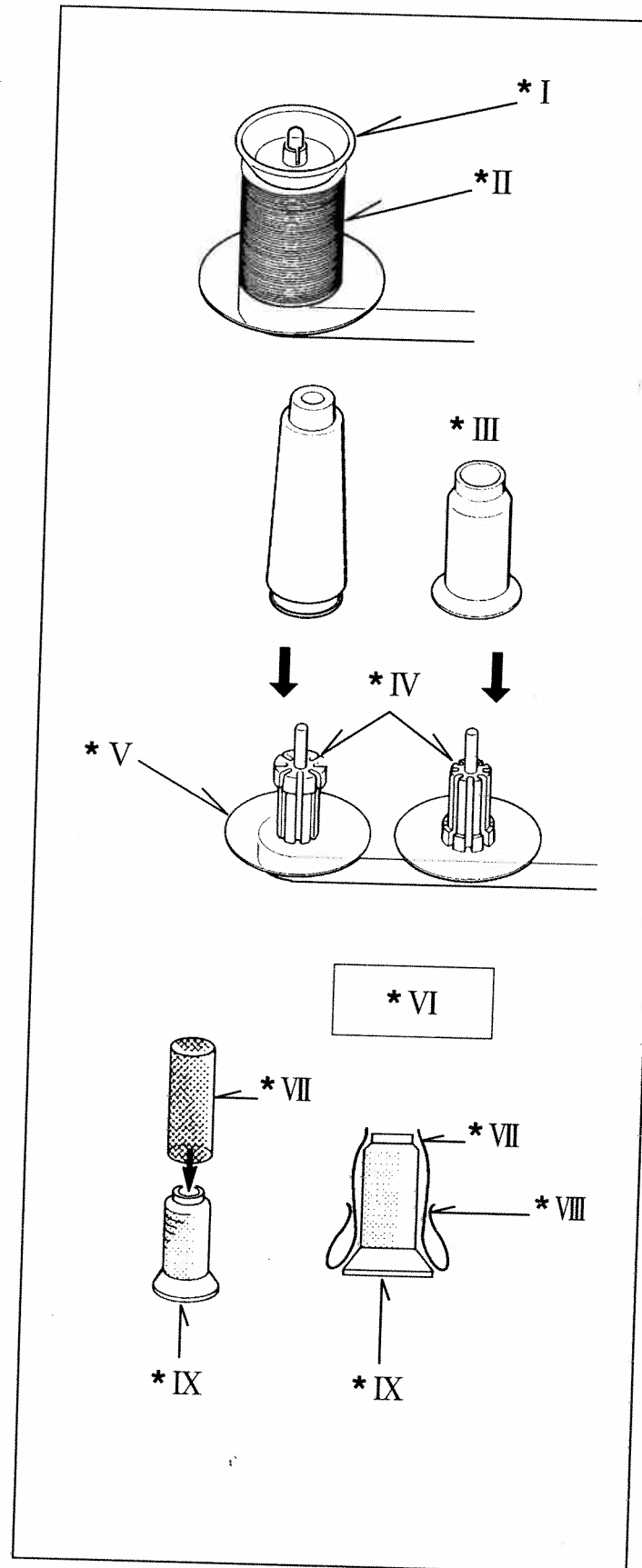

## TAPAS PARA CARRETES DE HILO DOMESTICO

## CHAPEAUX POUR MISE EN PLACE DES BOBINES DE TYPE DOMESTIQUES

## PLACAS DE PROLONGACION Y PORTA CARRETES PARA CONO DE HILO INDUSTRIAL

Para carretes cónicos grandes, usar los porta-carretes de goma con el borde ancho en la parte superior y para los pequeños, usar los mismos porta-carretes de goma pero con el borde estrecho en la parte superior.

## PLAQUETTES D'EXTENSION POUR CONES ET SUPPORTS POUR CONES

Pour les cônes de fil les plus hauts, utiliser les supports pour cône avec la partie large vers le haut. Pour les cônes plus étroits à l'intérieur, mettre les supports avec la partie effilée vers le haut.

## MALLAS DE CARRETES

Los carretes de hilo de poliester (filamento) o hilo de nylon trabajan mayormente fuera del pasador del carrete durante el cosido, provocando enredos o un avance irregular del hilo.

Para prevenir esto, usar la malla del carrete suministrada

## CHAUSSETTES POUR CONES

Les bobines de fil en polyester ou nylon ont tendance à se dévider du cône pendant la couture créant des noeuds. Pour l'éviter, utiliser les chaussettes fournies avec les accessoires et les enfiler sur le cône comme indiqué.

- Ilustración
- \* I : Tapa del carrete
  - \* II : Carrete de hilo doméstico
  - \* III : Cono de hilo industrial
  - \* IV : Porta-carrete
  - \* V : Placa
  - \* VI : El hilo provoca enredos o un avance irregular del hilo
  - \* VII : Malla
  - \* VIII : Colocación de la malla
  - \* IX : Carrete

- Illustration
- \* I : Coiffe
  - \* II : Bobine normale
  - \* III : Cônes industriels
  - \* IV : Support-bobines
  - \* V : Base des porte-bobines
  - \* VI : Le fil sort de la bobine par le haut
  - \* VII : Chaussette
  - \* VIII : Repli
  - \* IX : Bobine

## CHANGING PRESSER FEET

Be sure needle is in the up position. Raise presser foot lever.

1. Push foot release lever to remove the foot.
2. Place the desired foot on the needle plate aligning needle holes.
3. Lower the presser foot lever and push foot release lever so that the foot holder snaps on the foot.

Illustration \* I : Turn upwards  
\* II : Foot release lever

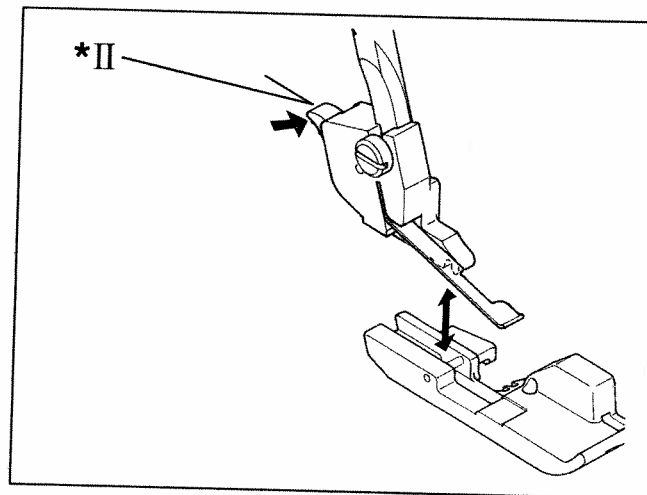



## CAMBIO DEL PIE PRENSATELAS

Asegurarse de que la aguja esté en la posición superior.  
Alzar la palanca del pie prensateLAS.

1. Empujar la palanca de desprendimiento prensateLAS para sacar el prensateLAS.
2. Colocar el prensateLAS deseado sobre la placa de agujas, alineando los agujeros de la aguja.
3. Bajar la palanca del pie prensateLAS, y empujar la palanca de desprendimiento prensateLAS de manera que el sujetador prensateLAS se cierre de golpe en el prensateLAS.

Ilustración \* I : Girar hasta arriba  
\* II : Palanca de desprendimiento prensateLAS

## CHANGEMENT DE PIED PRESSEUR

S'assurer que l'aiguille est en position haute. Relever le levier du pied presseur.

1. Pousser le levier du support du pied pour retirer le pied.
2. Placer le pied désiré sur la plaque-aiguille en alignement avec le trou de passage de l'aiguille.
3. Abaisser le levier du pied presseur puis appuyer sur le bouton du support du pied pour l'enclencher dans son logement (barrette en métal).

Illustration \* I : Tourner en haut.  
\* II : Bouton d'attache du pied presseur

## CHANGING NEEDLE

Raise needle bar to its highest point by turning hand wheel towards you, but leave presser foot down. Loosen needle clamp screw to remove the needle, and place new needle with Flat Side Away From You, into the needle bar as far as it will go, and tighten screw.

Illustration \* I : Needle clamp screw  
\* II : Flat side away from you.

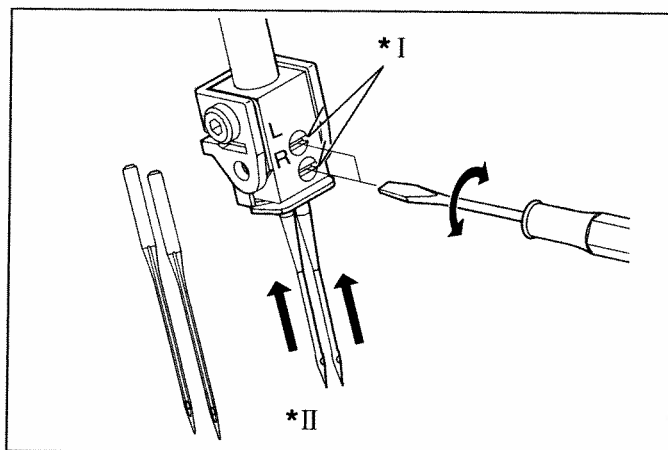

## NEEDLE, THREAD AND FABRIC CHART

Use HA × 1SP, HA × 1(130/ 705H) Needles.

FABRIC		THREAD	NEEDLE
COTTON LINEN	Light weight: Organdy, Lawn, Gingham	Cotton No. 100	90 (14) for general sewing  75 (11) for light weight fabrics
	Heavy weight: Oxford, Denim, Cotton Gaberdine	Polyester No. 60 - 50 Cotton No. 60	
WOOL	Light weight: Tropical, Wool, Poplin	Polyester No. 80 Cotton No. 60	
	Serge, Gaberdine, Flannel	Polyester No. 80 - 60 Cotton No. 60	
	Heavy weight: Velours, Camelhair, Astrakhan	Polyester No. 60 - 50 Cotton No. 60	
SYNTHETIC FIBRE	Light weight: Georgette Crepe, Voile, Satin	Polyester No. 100 - 80 Cotton No. 120-80	
	Heavy weight: Taffeta, Twills, Denim	Polyester No. 60 Cotton No. 60	
KNIT	Tricot	Polyester No. 80 - 60 Cotton No. 80-60	
	Jersey	Polyester No. 60 - 50 Cotton No. 60	
	Wool	Polyester No. 60 - 50 Bulk Nylon	

\* Synthetic threads are recommended for ordinary overlocking. Polyester thread, for example, is very useful for different types of fabric.

NOTE : Keep in mind that the lower and upper loopers will use about twice the amount of thread as the needles. When purchasing thread for sewing, therefore, especially if it is an unusual colour, you should buy sufficient for your requirements.

## MONTAR LA(S) AGUJA(S)

Levantarse la barra de las agujas hasta su punto más alto girando el volante manual hacia usted, pero deje el pie prensatelas abajo.

Destornillar el tornillo de la aguja con el destornillador pequeño, para quitar las agujas viejas. Colocar las nuevas agujas con el LADO PLANO, LADO POSTERIOR, en la ranura de la barra subiéndola a todo lo que puede. Apretar firmemente el tornillo de sujeción de la aguja.

Ilustración \* I : Tornillo de fijación de la aguja  
\* II : El lado plano, lado posterior.

## MATERIALS, HILOS Y AGUJAS

Usar agujas HA x 1SP (punta bola) o 130/705H S.

MATERIAL		HILO	AGUJA
MEDIO LINO	Género ligero Organdina, Lino, Carracian	Algodón Nº 100	90 (14) para cosido general  75 (11) para materiales de género ligero
	Género fuerte Oxford, Mahón, Gabardina de algodón	Poliester Nº 60 - 50 Algodón Nº 60	
LANA	Género ligero Tropical, Lana, Popelin	Poliester Nº 80 Algodón Nº 60	
	Gabardina, sarga de seda, Flanela	Poliester Nº 80 - 60 Algodón Nº 60	
	Género fuerte Panas, Astracán, Pelo de camello	Poliester Nº 60 - 50 Algodón Nº 60	
FIBRA	Género ligero Grespón georgette, Satén velo	Poliester Nº 100 - 80 Algodón Nº 120 - 80	
	Género fuerte Tafeta, Mahón, Sargas	Poliester Nº 60 Algodón Nº 60	
PUNTO	Tricot	Poliester Nº 80 - 60 Algodón Nº 80 - 60	
	Jersey	Poliester Nº 60 - 50 Algodón Nº 60	
	Lana	Poliester Nº 60 - 50 Nylon grueso	

\* Los hilos sintéticos se recomiendan para pespunte corrientes. El hilo de poliester, por ejemplo, es muy útil para diferentes tipos de materiales.

Nota : Se tendrá en cuenta que las anclas superior e inferior usarán el doble de cantidad de hilo que el hilo de la aguja. Cuando compre hilo para coser, si es de un color poco usual, debe comprar suficiente para sus necesidades.

## CHANGEMENT D'AIGUILLE

Remonter la barre-aiguille au maximum en tournant le volant vers soi, mais en laissant le pied presseur en position abaissée.

Dévisser la vis du serre-aiguille, et placer la nouvelle aiguille avec LE COTE PLAT VERS L'ARRIERE. Lorsque l'aiguille est poussée à fond de course, resserrer la vis du serre-aiguille.

Illustration \* I : Vis du serre-aiguille  
\* II : Plat du talon vers l'arrière

## TABLEAU DES FILS ET MATIERES

Utiliser des aiguilles système 130-705 H.

Etoffes		Type de fil	Grosueur d'aiguille
Coton Toile	Tissus légers: Organdi, mousseline, batiste	Coton Nº 100	90 (14) Pour la plupart des tissus  75 (11) Pour des tissus fins
	Tissus épais: Laine peignée, jeans, gabardine de coton	Coton Nº 80 Polyester Nº 60 - 50	
Laine	Tissus légers: Laine, popline	Coton Nº 80 Polyester Nº 80 - 60	
	Serge, gabardine de laine, flanella	Coton Nº 60 Polyester Nº 80 - 60	
	Tissus épais: Velours, poil de chameau, astrakan	Coton Nº 60 Polyester Nº 60 - 50	
Tissus synthétiques	Tissus légers: Crépe, voile, satin	Coton Nº 120 - 80 Polyester Nº 100 - 80	
	Tissus épais: taffetas, croisé	Coton Nº 60 Polyester Nº 60	
Tricot	Tricot	Coton Nº 80 - 60 Polyester Nº 80 - 60	
	Jersey	Coton Nº 60 Polyester Nº 60 - 50	
	Laine	Polyester Nº 60 - 50	

\* Les fils synthétiques sont recommandés pour la couture courante. Le fil polyester, par exemple, est très performant pour de nombreux types de tissus.

NOTE : Garder en mémoire que les boucleurs inférieur et supérieur consomment près du double de fil que les aiguilles. Lorsque vous achetez votre fil, spécialement pour les couleurs ou qualités spéciales, vous devez faire attention à cette particularité des surjeteuses.

## 2. STARTING TO SEW

### THREADING YOUR MACHINE

Wrong threading may cause skipped stitches, breaking threads, or other problems.

Try to master the correct threading before moving on to test sewing. Threading must be carried out in the sequence of Lower Loper-Upper Loper-Needle.

Open the front cover and the working table.

Raise needle to its highest point by turning hand wheel towards you, and raise the presser foot.

Before re-threading lower looper, remove thread from needle eye first, then re-thread the lower looper. This will prevent tangling.

**NOTE:** Thread tension is released when the presser foot is lifted up.

### THREADING LOWER LOOPER

1. Feed the thread through the thread guide as illustrated.
2. Pull the lower thread through tension slot.  
Holding the thread with your left hand, pull down with right hand firmly.
3. Draw the thread through thread guide as illustrated.
4. Pass the thread through lower looper eye, and hook it around part A as indicated by the arrow. Leave about 4" (10 cm) extra thread.

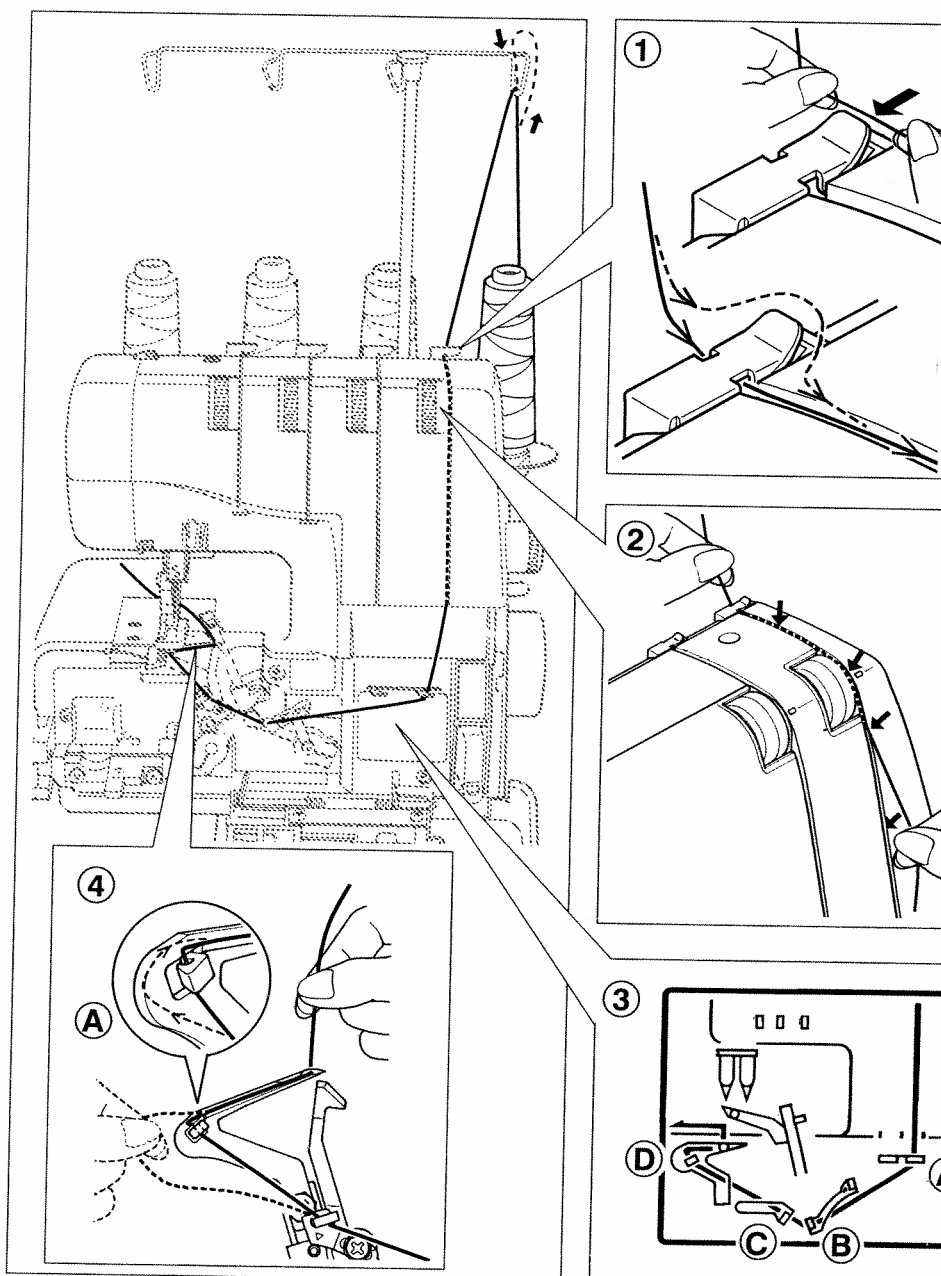

## 2. EMPEZAR A COSER

### ENHEBRAR SU MAQUINA

Un mal enhebrado puede originar puntos sueltos, rotura del hilo y otros problemas.

Trate de dominar el enhebrado correcto antes de moverse en las pruebas de cosido.

El enhebrado se debe realizar en la secuencia de ojo guía inferior-ojo guía superior-aguja.

Para re-enhebrar el ojo inferior.

Abrir la tapa frontal y la mesa de trabajo de antemano.

Levantar la barra de aguja hasta su punto más alto girando el volante con la mano hacia usted, y levantar el pie prensatelas.

Quitar el hilo del ojo de la aguja primero, y luego re-enhebrar el ojo inferior. Esto prevendrá el enredo.

NOTA: La tensión del hilo se suelta cuando levanta el pie prensatelas.

### ENHEBRAR EL ANCORA INFERIOR

1. Avanzar el hilo a través de la guía del hilo como se ve en la figura.
2. Conducir el hilo a través de la ranura, asegurándose de que el hilo pase entre los discos de tensión, reteniendo el hilo con su mano izquierda y tirándolo hacia abajo con su mano derecha firmemente.
3. Tirar el hilo a través de la guía del hilo como ilustrado.
4. Pasar el hilo a través del ojo del ancora inferior y engancharlo alrededor de la pieza A como se indica con la flecha. Dejar unos 10 cm. de hilo extra.

## 2. COMMENCER A COUDRE

### ENFILAGE DE LA MACHINE

Un mauvais enfilage causera des points de manque, des casses de fil ou autres problèmes.

Essayer de bien maîtriser l'enfilage avant de poursuivre avec le test de couture.

L'enfilage doit être effectué dans l'ordre suivant : boucleur inférieur-boucleur supérieur-aiguilles.

Ouvrir le capot frontal et la table de travail.

Relever l'aiguille dans sa position la plus haute en tournant le volant vers soi, et relever le pied presseur.

Avant de réenfiler le boucleur inférieur, retirer le fil du chas d'aiguille en premier, puis enfiler le boucleur inférieur, ceci évitera la formation de noeuds.

NOTE: La tension des fils est automatiquement relâchée lorsque le pied presseur est relevé.

### ENFILAGE DU BOUCLEUR INFERIEUR

1. Passer le fil dans le guide-fil comme illustré.
2. Tirer le fil vers le bas avec la main droite, la main gauche le soutenant en avant des tensions et en le tirant vers le bas avec la main droite.
3. Passer le fil dans les guides-fil comme illustré.
4. Passer le fil dans le chas du boucleur inférieur après l'avoir passé dans son support, d'avant vers l'arrière. Laisser 10 cm de fil supplémentaire.

## THREADING UPPER LOOPER

1. Feed the thread through the thread guide as illustrated.
2. Pull the upper thread through the slot.  
Holding the thread with your left hand, pull down with right hand firmly.
3. Draw the thread through the thread guide as illustrated.  
When threading according to the instruction, upper looper thread pass the thread guide (A) automatically after rotating hand wheel.
4. Pass the thread through wire thread guide and looper eye, leaving an excess length of about 4" (10 cm).

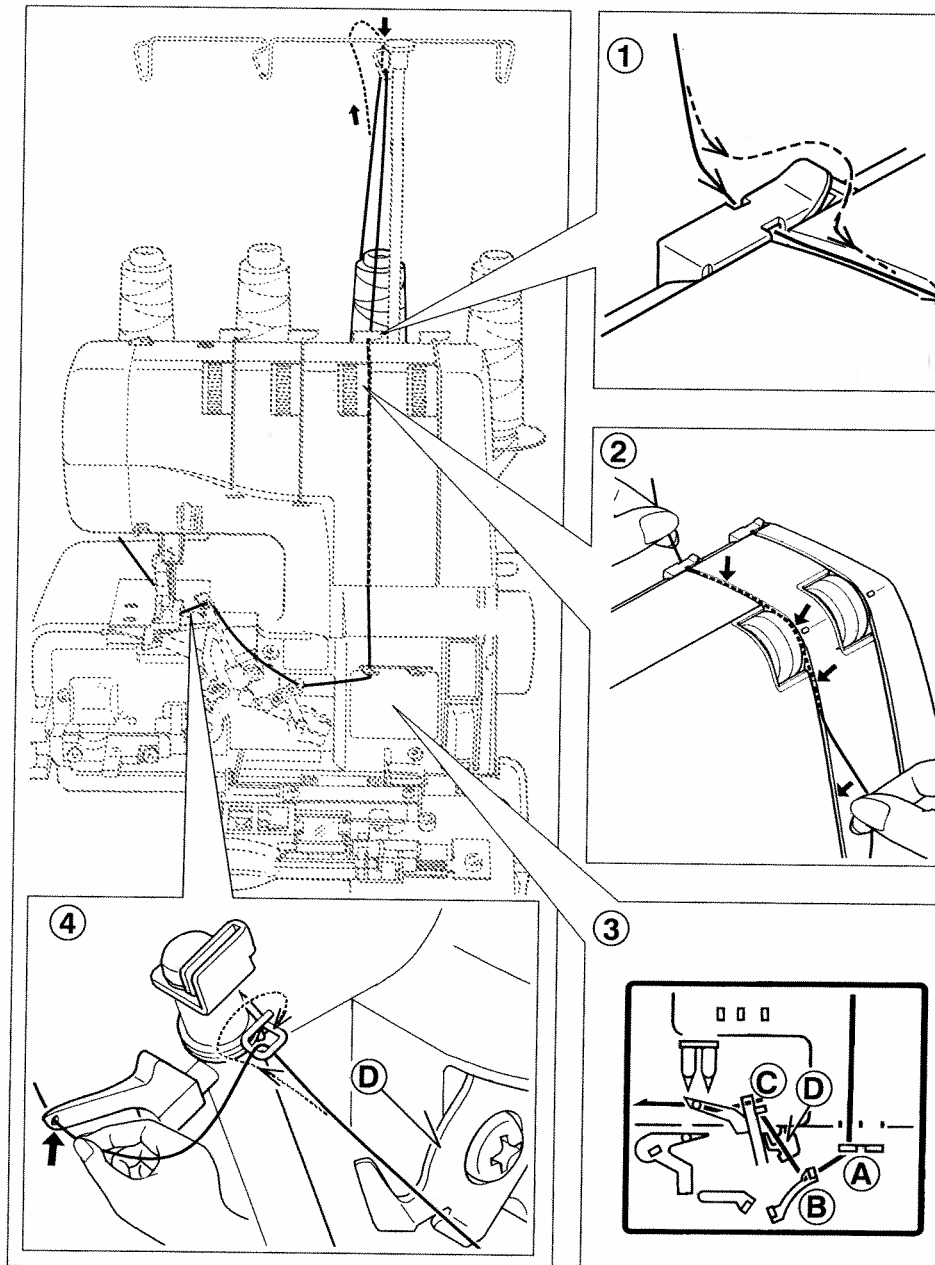

## ENHEBRAR EL ANCORA SUPERIOR

1. Avanzar el hilo a través de la guía del hilo como se ilustra.
2. Conducir el hilo a través de la ranura, asegurándose de que el hilo pase entre los discos de tensión, reteniendo el hilo con su mano izquierda y tirándolo firmemente hacia abajo con su mano derecha.
3. Tirar el hilo a través de la guía del hilo como ilustrado.
4. Pasar el hilo a través de la guía del hilo y el ojo de la ancora superior dejando una longitud de más de unos 10 cm.

## ENFILAGE DU BOUCLEUR SUPERIEUR

1. Passer le fil dans le guide-fil comme illustré.
2. Tirer le fil dans les tensions en le soutenant de la main gauche et en le tirant vers le bas avec la main droite.
3. Passer le fil dans les guides-fil comme illustré.  
Quand vous enfitez selon les instructions, le fil du boucleur supérieur passe par le guide de fil (A) automatiquement après avoir tourné la roue manuelle.
4. Passer le fil dans le guide-fil en colimaçon puis dans le chas d'aiguille d'avant vers l'arrière. Laisser 10 cm de fil supplémentaire.

## THREADING NEEDLES

1. Feed the thread through the thread guide as illustrated.
2. Draw the needle threads through tension slot. Holding the thread with your left hand, pull down with right hand firmly.
3. Draw the thread through the thread guide as illustrated.
4. Thread the needles from front to back through needle eye and pull the threads towards the back passing along the right side of presser foot, leaving an extra length of about 4" (10 cm).

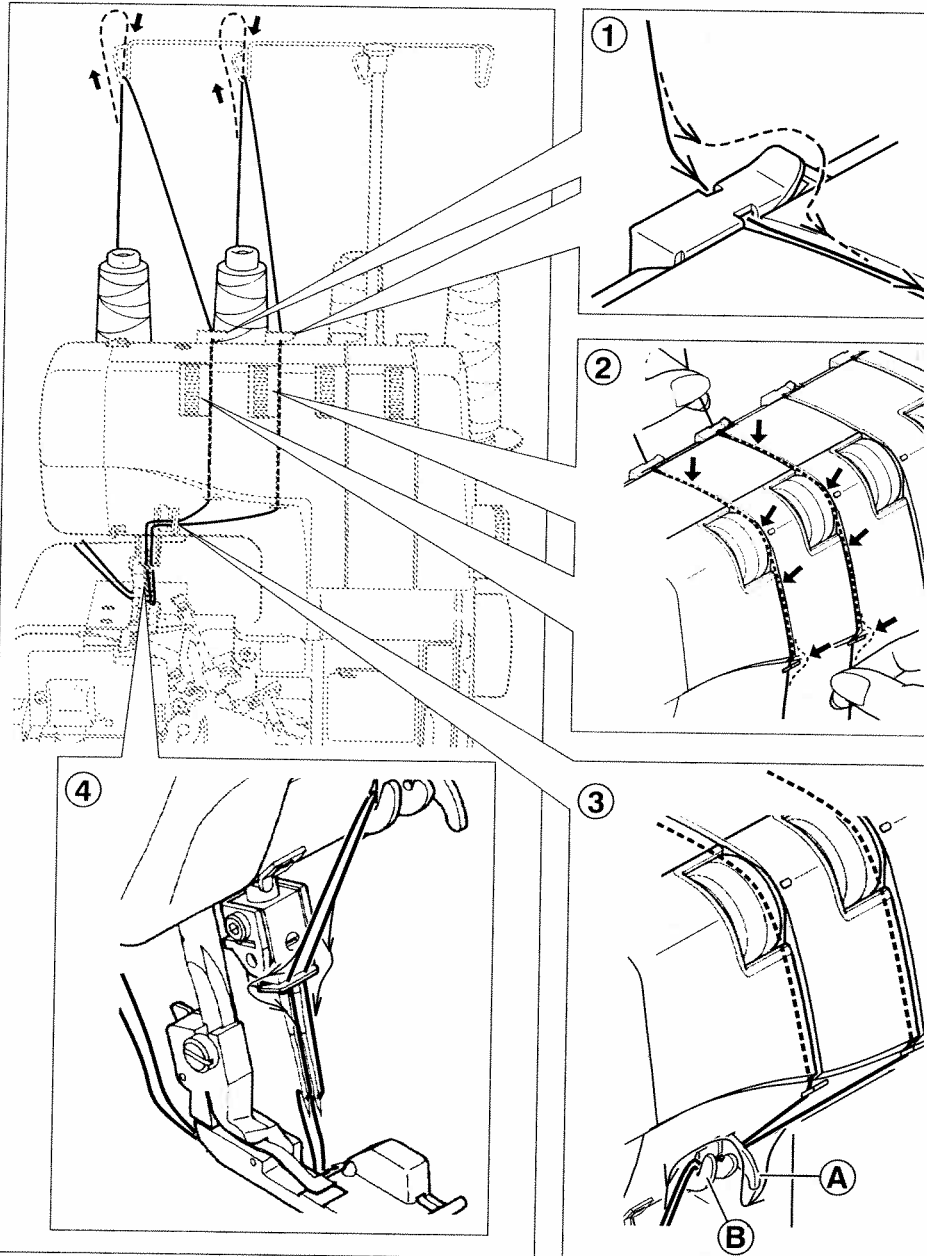

## NEEDLE THREADER (OPTION)

Needle is threaded easily by needle threader. (See page 62.)



## ENHEBRAR AGUJAS

1. Avanzar el hilo a través de la guía del hilo como se ilustra.
2. Conducir los hilos a través de las ranuras, asegurándose de que el hilo pase entre los discos de tensión, reteniendo el hilo con su mano izquierda y tirándolo firmemente hacia abajo con su mano derecha.
3. Tirar el hilo a través de la guía del hilo como se ve en figura.
4. Enhebrar las agujas desde el frente a la parte posterior a través del ojo de la aguja, y tirar los hilos hacia atrás pasando a lo largo del lado derecho del pie prensatelas, dejando una longitud extra de unos 10 cm.

## ENHEBRADOR DE AGUJA (OPCIONAL)

La aguja se enhebra fácilmente por el enhebrador de aguja (Ver página 63.)

## ENFILAGE DES AIGUILLES

1. Passer le fil dans le guide-fil comme illustré.
2. Tirer le fil dans les tensions en le soutenant de la main gauche et en le tirant vers le bas avec la main droite.
3. Passer le fil dans les guides-fil comme illustré.
4. Enfiler les aiguilles d'avant vers l'arrière dans les chas d'aiguille puis tirer les fils en passant vers la droite du pied presseur. Laisser 10 cm de fil supplémentaire.

## ENFILE-AIGUILLE (OPTIONNEL)

Les aiguilles peuvent automatiquement être enfilées avec l'enfileur d'aiguille (voir page 63).

## HELPFUL HINTS

### REPLACING THREAD SPOOLS

When replacing thread spools, the following steps may be helpful for quick changeover.

1. Cut off existing threads near the spools. Tie the cut ends thread from new spools as illustrated (seamen's knot).
2. Raise presser foot.
3. Lower needle bar to its lowest position by turning hand wheel AWAY FROM YOU. Carefully pull the existing threads until the connecting knots pass through needle eye and looper eyes.

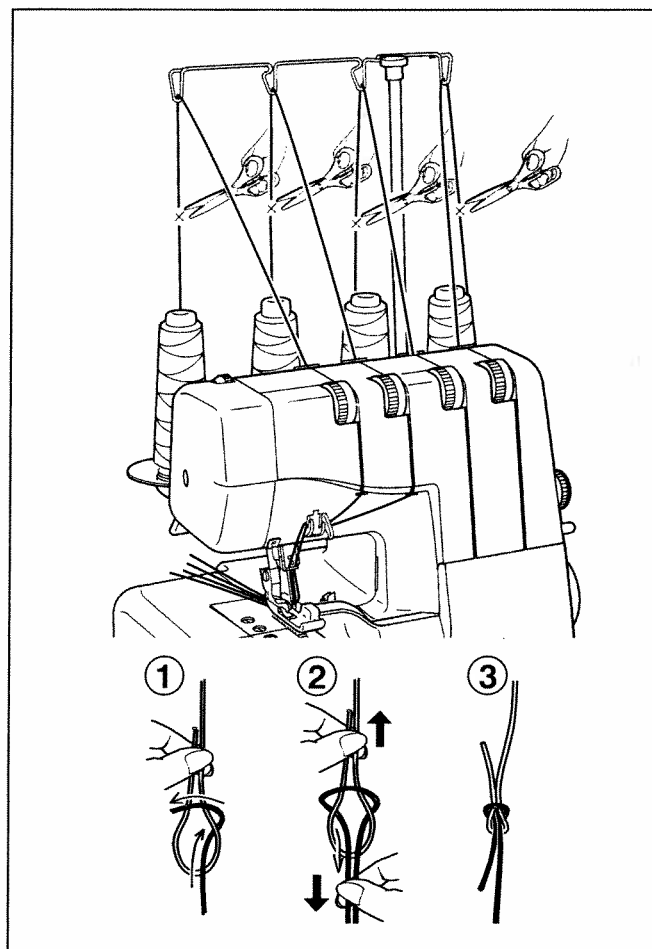

### CUTTING NEEDLE THREAD

Frayed thread may make needle threading difficult. Draw the thread near the thread cutter on the needle plate and push the thread cutter lever or draw the thread passing under the moving cutter and turn hand wheel towards you to obtain clear cut end as illustrated.

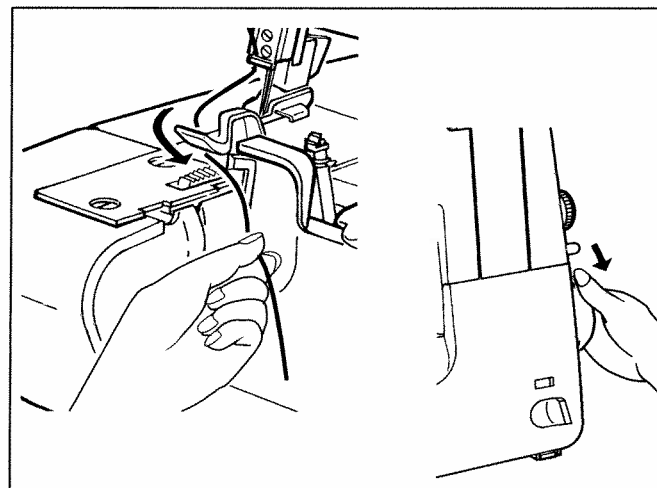

## SUGERENCIAS DE AYUDA

### REEMPLAZAR LOS CARRETES DE HILO

Cuando se reemplacen los carretes de hilo, para un cambio rápido, los siguientes pasos pueden ser útiles.

1. Cortar los hilos existentes cerca de los carretes. Ate los bordes cortados al hilo de los nuevos carretes como ilustrado. (Nudo de marineros)
2. Levantar el pie prensatelas.
3. Bajar la barra de aguja a la posición más baja girando el volante manualmente en sentido de la costura. Tirar cuidadosamente de los hilos existentes hasta que los nudos de conexión pasen a través de ojo de la aguja y la ancora.

## CONSEILS D'UTILISATION

### REPLACER LES BOBINES DE FIL

Les conseils suivants seront utiles pour changer rapidement et facilement les fils de bobine.

1. Couper les fils installés près des bobines. Faire un noeud avec le nouveau fil comme montré (noeuds marins plats).
2. Relever le pied presseur.
3. Abaisser la barre-aiguille en position la plus basse en tournant le volant vers soi. Tirer avec précaution les fils installés jusqu'à ce qu'ils passent dans les chas des aiguilles et des boucleurs.

### CORTAR EL HILO DE LA AGUJA

Un hilo deshilachado puede hacer difícil el enhebrado de la aguja. Tire del hilo cerca del cortador de hilo de la placa aguja y empujar la palanca de cortado o tire del hilo hasta que posicione debajo de la cuchilla móvil y gire el volante manualmente en sentido de la costura para obtener un corte limpio como ilustrado.

### COUPER LE FIL D'AIGUILLE

Un fil effiloché peut rendre l'enfilage de l'aiguille difficile. Tirer le fil vers le coupe-chainette de la plaque-aiguille puis abaisser le levier de commande du coupe-chainette ou tirer le fil et le passer sous le couteau mobile, tourner le volant vers soi pour obtenir une extrémité de fil bien nette.

## TESTING STITCH OVERLOCK STITCHES

After threading is completed, use a scrap of fabric that you plan to sew and test to sew in the following order.

1. Gently pulling all the threads to the left, lower the presser foot. Rotate the hand wheel towards you a few times to see if the lock stitches are properly formed.

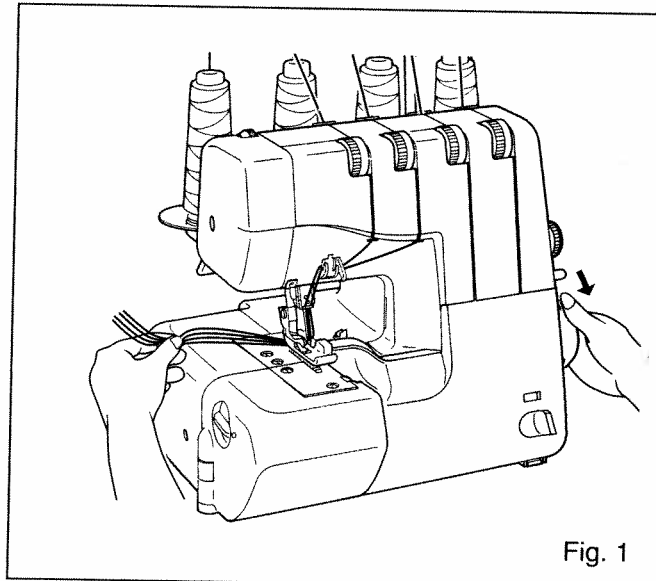

Fig. 1

2. Start the machine at low speed and feed in test fabric under the presser foot by slightly pushing it forward. (This can be done with the presser foot down on most fabrics except bulky materials.)

Guide the fabric gently as machine automatically feeds the material.

3. Check thread tensions by test sewing on spare fabric. (See page 36.)

4. At fabric end, carry on running machine at low speed, gently pulling the fabric towards the back, until about 5 to 6 cm of extra lock stitches are produced without fabric.

Cut thread by with scissors.

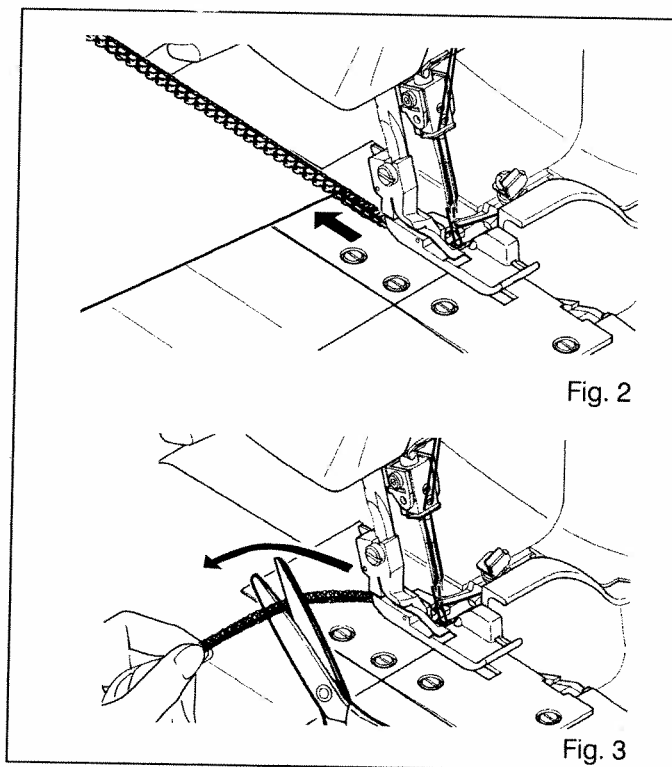

Fig. 2

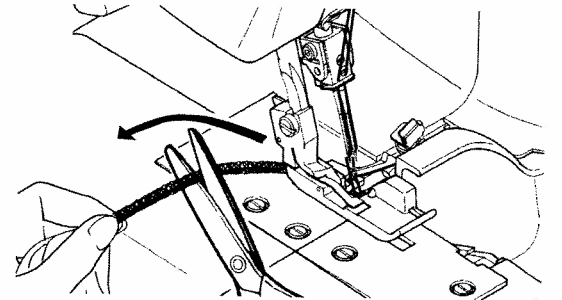

Fig. 3

## COMPROBAR LOS SOBREHILADOS

Después de que el enhebrado se complete, usar un material similar que piense coser y verifique las puntadas en el siguiente orden:

1. Tirando suavemente de todos los hilos a la izquierda bajar el pie prensatelas. Girar el volante manual hacia usted unas pocas veces para ver si el sobrehilado está formado adecuadamente.

2. Arrancar la máquina a baja velocidad y avanzar el material de prueba debajo del pie prensatelas tirando ligeramente hacia adelante.

Guiar el material suavemente mientras la máquina avanza automáticamente el material.

3. Comprobar las tensiones del hilo mirando el cosido en el material de prueba. (Ver página 37)
4. Al final del cosido del material, continuar con la máquina funcionando a baja velocidad, tirando suavemente el material hacia la parte de atrás, hasta conseguir unos 5 o 6 cms. de sobrehilado.

Corte el hilo con tijeras.

## TESTER LA FORMATION DU POINT

Après avoir terminé l'enfilage, utiliser une chute du tissu à utiliser pour tester la couture dans l'ordre suivant :

1. Tirer doucement les fils vers la gauche, abaisser le pied presseur. Tourner le volant vers soi plusieurs fois afin de vérifier la formation de la chaînette.

2. Commencer à coudre lentement et faire glisser l'échantillon sous le pied en le poussant légèrement vers l'avant (ceci peut être fait avec le pied abaissé sur la plupart des tissus, excepté les tissus particulièrement épais).

3. Vérifier l'équilibrage des tensions sur l'échantillon du tissu que vous allez coudre. (Voir page 38.)

4. A la fin du tissu, continuer à coudre à basse vitesse, tirer doucement le tissu vers l'arrière jusqu'à ce que 5 à 6 cm de points de chaînette soient réalisés sans tissu.

Couper les fils en utilisant des ciseaux .

# STITCHING CHART

Number of threads	3						Reference page									
	4		6		8											
Overedge cutting width dial	-6-		4-		-5-		4	4-6								
Needle to use	Left and Right		Left		Right		Right	Right								
Touch finger	O		O		O		O									
Overthread convertor																
Tension control	Left needle thread		-4-		-		-	-	-							
	Right needle thread		-4-		-4-		0-	-4-	-4-							
	Upper looper thread		-4-		-4-		-4-	-4-	-4-							
	Lower looper thread		-4-		-4-		7-	0-	7-9							
Touch length control	2.5 - 3.5		2.5 - 3.5		3 - 5		2 - 2.5	1 - 2	3 - 4							
Ref. No.	1		2		3		4		5		6		7		8	
					Flat seam						Narrow hem		Rolled hem		Picot stitch	
Reference page	36		50		50		34		34		34		34		34	

e: The above settings of tension and overedge cutting width dial are for general advice helps you.  
 guidance. A little fine tuning will improve your stitching in many cases. Following  
 1. Turn overedge cutting width dial. (See page 40)  
 2. Adjust needle tensions when you sew thin or thick material.

4. Incorrect tension setting causes stitch skipping. Adjust the tension setting.  
 5. Tension setting will have problem when needle setting is incorrect.  
 Try test-sewing with a piece of fabric you are going to use and find the best settings.

# MANUAL DE LA DE FIJACION

		3					
4		6		4-	-5-	4	4-6
il de anchura de costura		-6-		Derecha		Derecha	
aja que se usa		Izquierda	Derecha	Izquierda	Derecha		
do de puntada		O	O	O	O		
nvertidor de dos-hilos							
Hilo aguja izquierda		-4-	-	0-	-	-	-
Hilo aguja derecha		-4-	-4-	-	0-	-4-	-4-
Hilo ancora superior		-4-	-4-	-4	-4	-4-	-4-
Hilo ancora inferior		-4-	-4-	7-	7-	0-	7-9
ntrol de longitud de puntada		2.5-3.5		3-5		2-2.5 1-2 3-4	
Nr. de ref.		1 2 3 4 5 6 7 8		Costura plano		Doblado estrecho Doblado enrollado Doblado de forro	
		37		51		35	

3. Los números de arriba de tensión y dial de anchura de costura son para un solo hilado general. Un pequeño giro mejorará sus pespunte en muchos casos.
- La información siguiente les será muy útil.
1. Girar dial de anchura de costura (Ver página 41).
  2. Ajustar tensiones de aguja cuando cose material grueso o fino.
  3. Reducir los tensiones cuando cose con el hilo grueso.

4. Fijación de tensión incorrecta causa puntadas irregulares. Ajustarla.
  5. Fijación de tensión tendrá problema cuando fijación de aguja es incorrecta.
- Comprobar las puntadas con un trozo de material independiente al que vaya a usar y consiga los mejores resultados.

# LEAU DE REGLAGE DE LA MACHINE

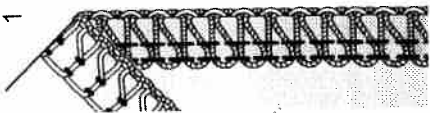
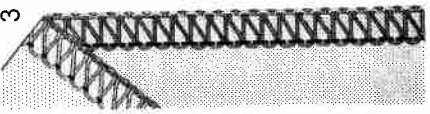
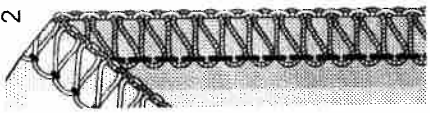
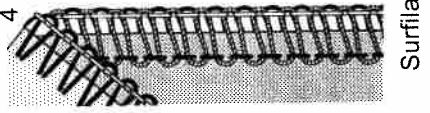
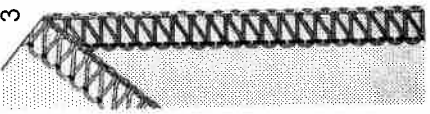
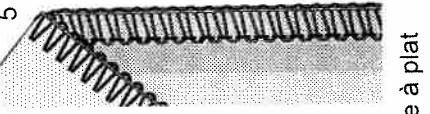
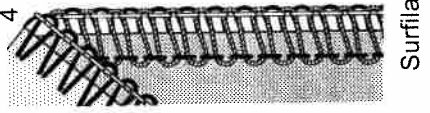
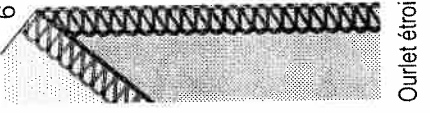
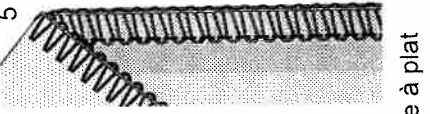
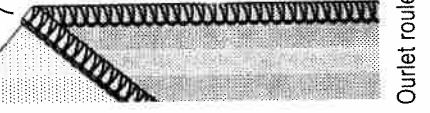
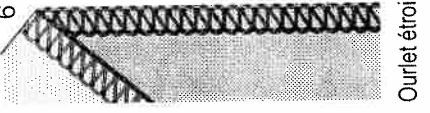
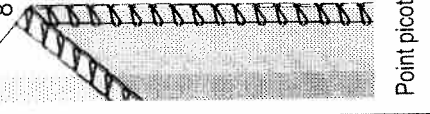
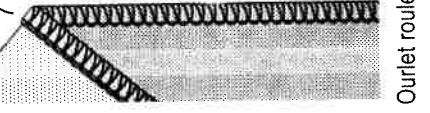
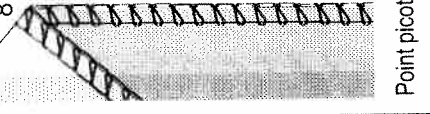
Nombre de fils	3					
	6		4		4 - 6	
ton de réglage de largeur de	Gauche et Droit		Gauche		Droit	
uille à utiliser	Gauche		Droit		Droit	
nt mailleur	O		O		O	
vertisseur à 2 fils						
lage é sion	Fil aiguille gauche	-4 -	-	0 -	-	-
	Fil aiguille droite	-4 -	-4 -	-	-4 -	-4 -
	Fil boucleur supérieur	-4 -	-4 -	-4	-4 -	-4 -
	Fil boucleur inférieur	-4 -	-4 -	7 -	0 -	7 - 9
ton de longueur de point	2.5 - 3.5		3 - 5		2 - 2.5	
Nr. de Ref.	1			3		
	2			4		
	3			5		
	4			6		
	5			7		
	6			8		
	7				Ourlet étroit	
	8				Ourlet roulé	
ge de références	38		51		35	

3. Les conseils suivants pourront vous aider.

1. Tourner le bouton de réglage de largeur de coupe (voir page 41).
2. Régler les tensions des fils d'aiguilles lorsque vous cousez des matières fines ou épaisses.
3. Régler les tensions en cas de points de manque.

4. Vérifier si l'aiguille correctement posée et adaptée.
5. Réduire la tension pour l'utilisation d'un fil gros.

Toujours essayer le réglage sur un échantillon du tissu à coudre avant de commencer le travail.



Faint, illegible text spanning the middle section of the page, likely bleed-through from the reverse side.

## THREE-THREAD OVERLOCK WITH ONE NEEDLE

By threading the LEFT needle only  
a width of 6 mm will be produced and  
by threading the RIGHT needle only  
a width of 3.8 mm will be produced.

Please keep the unused needle on  
the needle pad as illustrated.

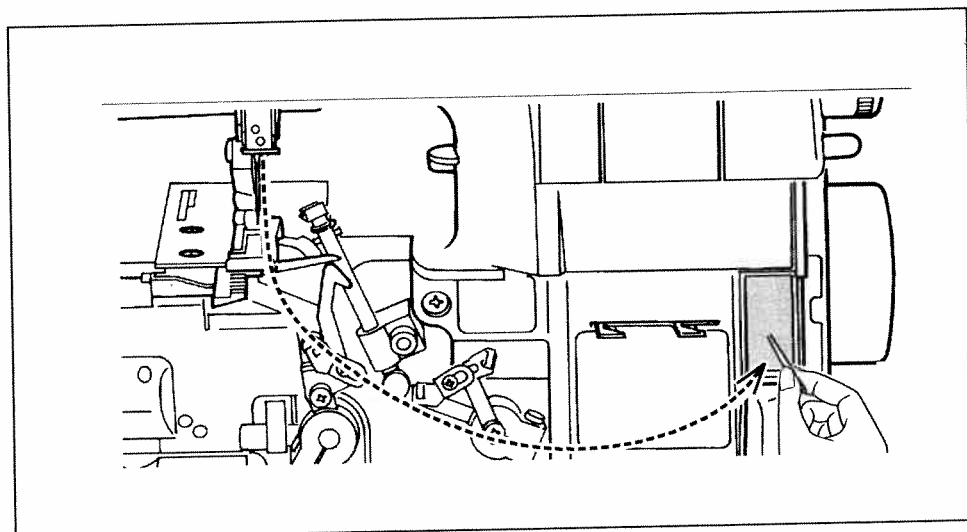

## **SOBREHILADOS DE TRES HILOS CON UNA AGUJA**

Enhebrando sólo la aguja IZQUIERDA se producirá una anchura de 6 mm. y enhebrando la aguja DERECHA sólo se producirá una anchura de 3.8 mm.

Guardar la aguja que no usa en la almohadilla.

## **OVERLOCK A 3 FILS AVEC UNE AIGUILLE**

En conservant pour seule aiguille l'aiguille gauche, on obtient une largeur de surjet de 6 mm, en ne conservant que l'aiguille droite, on obtient une largeur de 3,8 mm.

Veillez conserver l'aiguille non utilisée dans l'emplacement indiqué conçu à cet effet.

## NARROW AND ROLLED HEM, PICOT STITCH

Narrow and rolled edge is ideal for use on thin materials such as georgette crepe, crepe de chine, silk etc.

Also, picot stitch can be produced particularly when sewing on fine 'scarflike' materials. In view of the nature of these hems, they are unsuitable for use on 'hard' or 'heavy' materials.

1. Raise the presser foot.
2. Open the front cover and working table.
3. Remove the stitch finger from the needle plate by screw driver and keep it in the front cover as illustrated or in the accessory bag.
4. Set the machine according to page 28.

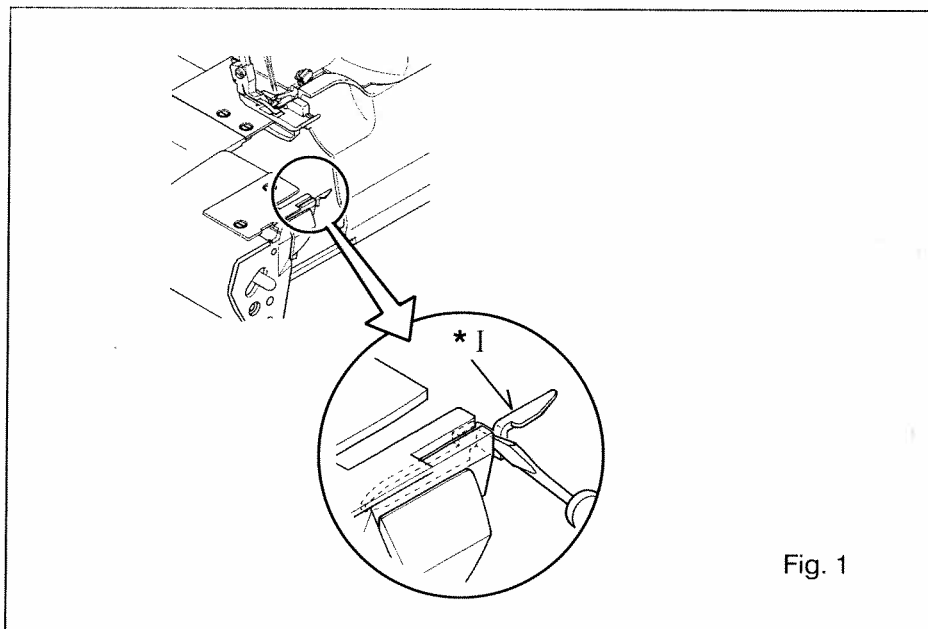

Fig. 1

NOTE: 1. Please use following recommended thread for making ideal seams.  
2. After finishing, re-set the stitch finger in its place. Please ensure insert it deep as illustrated in Fig 1.

## RECOMMENDED THREAD

	Narrow overlock edge	Rolled edge
	with Three Threads	with Three Threads
Thread for needle	Polyester, Nylon, Silk No. 50-100	Nylon No. 100
Upper looper	Polyester, Nylon, Silk No. 50-100	
Lower looper	Bulk nylon (less stretchable)	Bulk nylon (less stretchable)

Illustration \* I : Stitch finger (A)  
\* II : Cross section  
\* III : Narrow hem  
\* IV : Rolled hem  
\* V : Picot stitch

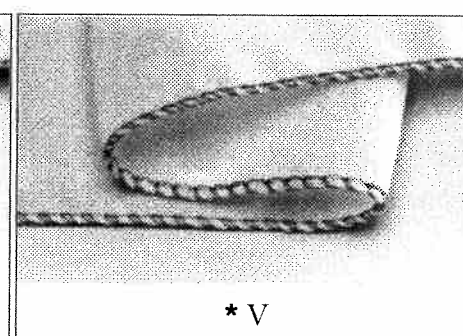
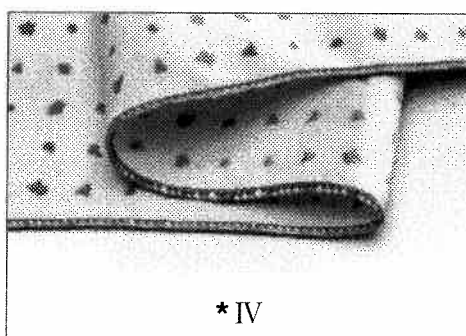
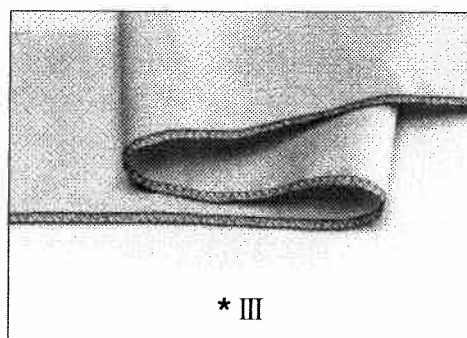

## DOBLADILLADOS ENROLLADOS, ESTRECHOS Y DE FORRO

Son ideales para usarlos en materiales delgados tales como: crespón georgette, crespón de chino, seda etc.

Además se puede realizar un pliegue de forro, particularmente cuando se cose sobre materiales "deshilachables" finos como se muestra en la Fig. 3.

La realización de esos pliegues no puede realizarse en materiales "duros" o "pesados".

1. Levantar el pie prensatelas.
2. Abrir la tapa frontal y la mesa de trabajo.
3. Quitar el dedo de puntada de la placa de aguja usando el destornillador y guardarla en la tapa frontal como ilustrado o en el bolso de accesorio.
4. Fijar la máquina de acuerdo con la página 29.

NOTA: 1. Usar el hilo recomendado para obtener un dobladillo ideal.  
2. Después de terminar, colocar el dedo de puntada en su lugar. Asegurarse de insertarlo profundamente como ilustrado en Fig 1.

## HILO RECOMENDADO

	Dobladillo de pespunte estrecho	Dobladillo enrollados
	Con Tres Hilos	Con Tres Hilos
Hilo para la aguja	Poliéster, nylon, seda No 50-100	Nylon No 100
Ancora superior	Poliéster, nylon, seda No 50-100	Nylon grueso (menos estirable)
Ancora inferior	Nylon grueso (menos estirable)	

Ilustración \* I : Dedo de puntada (A)  
\* II : Corte  
\* III : Dobladillo estrecho  
\* IV : Dobladillo enrollado  
\* V : Dobladillo de forro

## OURLETS ETROITS ET OURLETS ROULES, POINT PICOT

Les ourlets étroits ou roulés conviennent particulièrement bien pour finir les tissus fins tels que la soie, le voile, le crêpe de chine, etc ...

Le point picot peut lui aussi être choisi sur les tissus fins avec un effet décoratif type ourlet coquille (écharpes et châles).

De par leur nature même, ces points sont inexploitable sur des matières rigides ou épaisses.

Notez que le fil est très important pour leur bonne réalisation (fil mousse recommandé dans la plupart des ourlets roulés).

L'entraînement différentiel peut parfois être complémentaire sur des matières fines très souples ou extensibles.

1. Relever le pied presseur.
2. Ouvrir le capot frontal inférieur et la table de travail.
3. Retirer le doigt mailleur de la plaque-aiguille avec le tournevis et le conserver dans le capot frontal comme illustré ou dans le sachet d'accessoires.
4. Régler la machine comme indiqué page 30.

NOTE: 1. Veuillez faire attention aux fils recommandés pour une bonne couture.

2. Après ce travail, remettre le doigt mailleur en place. Attention de bien s'assurer de l'avoir inséré convenablement comme illustré Fig.1. Cette pièce essentielle peut se casser en cas de mauvaise manipulation.

## FIL RECOMMANDE

	Ourlet étroit	Ourlet roulé
	avec 3 fils	avec 3 fils
Fil d'aiguille	Polyester, nylon, soie N° 50-100	Nylon N° 100
Boucleur supérieur	Polyester, nylon, soie N° 50-100	Fil mousse
Boucleur inférieur	Fil mousse	

Illustration \* I : Doigt mailleur (A)  
\* II : Section  
\* III : Ourlet étroit  
\* IV : Ourlet roulé  
\* V : Point picot

## ADJUSTING THREAD TENSIONS

Turning tension dial to a higher number gives a tighter thread tension. Turning tension dial to a lower number gives a looser thread tension. The higher the number, the tighter the tension.

Test thread tensions on a scrap you plan to use.

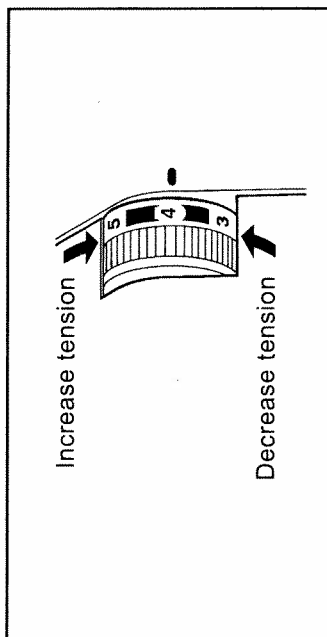

## FOUR-THREAD USE

Just right.

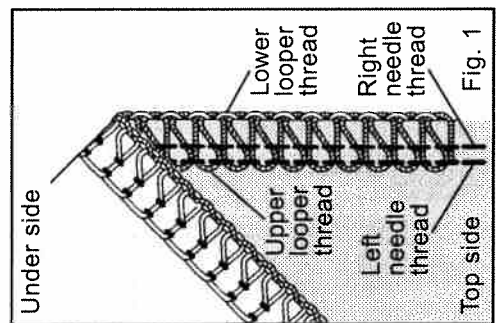

Upper looper thread pulled to under side.

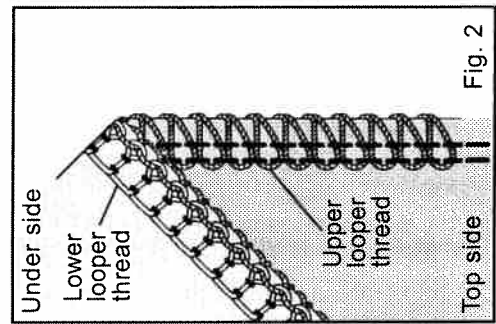

Lower looper thread pulled to top side.

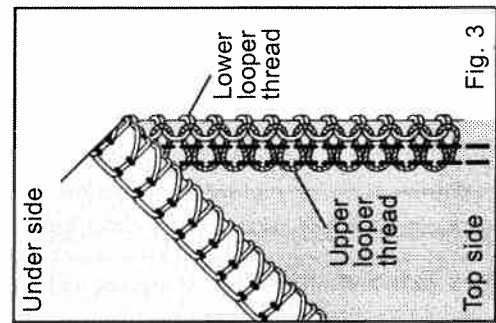

Left needle thread loose and visible on under side of fabric.

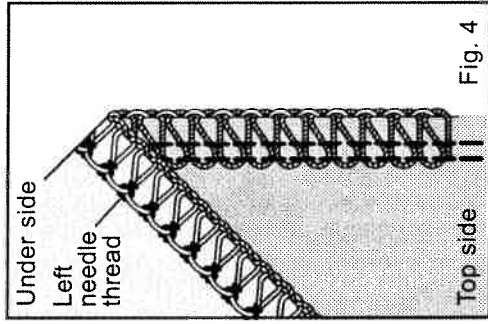

Right needle thread loose and visible on under side of fabric.

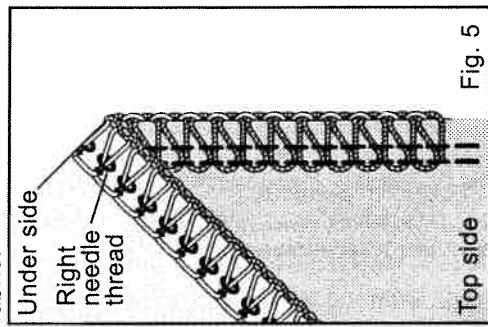

Increase upper looper thread tension and/or decrease lower looper tension.

Increase lower looper thread tension and/or decrease upper looper tension.

Increase left needle thread tension and/or decrease either or both looper threads.

Increase right needle thread tension.

## AJUSTAR LAS TENSIONES DE LOS HILOS

Girando el dial de tensión hacia arriba da una tensión del hilo mayor. Girando el dial de la tensión hacia abajo nos da una tensión menor.

El número más alto, la mayor tensión.

Comprobar cada tensión de hilo sobre un trozo de material independiente y similar al material que planea usar.

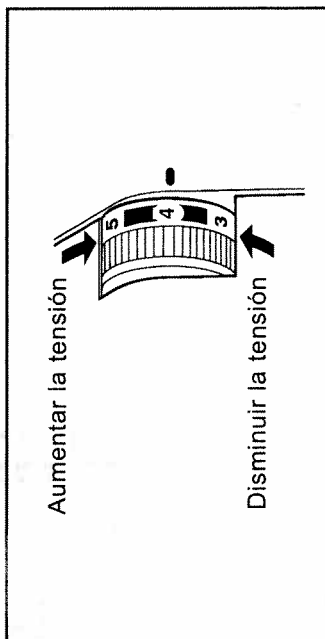

## EMPLEO DE CUATRO HILOS

Cosido correcto.

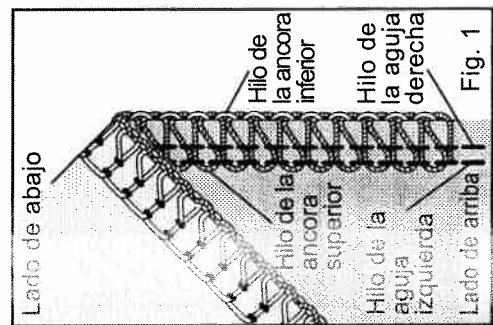

El hilo de la anclora superior tirado al lado de abajo.

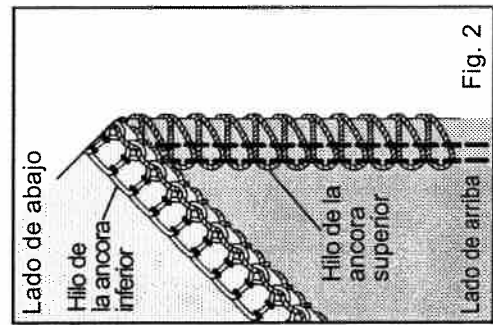

El hilo de la aguja izquierda suelto y visible sobre el lado de abajo o inferior del material.

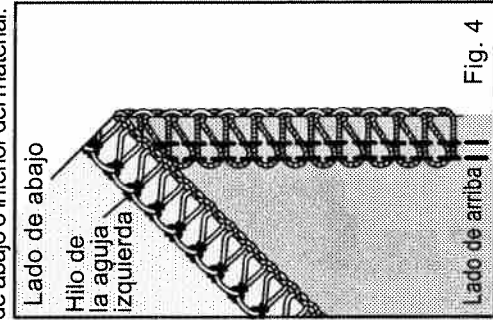

El hilo de la aguja de la derecha suelto y visible sobre el lado de abajo o inferior del material.

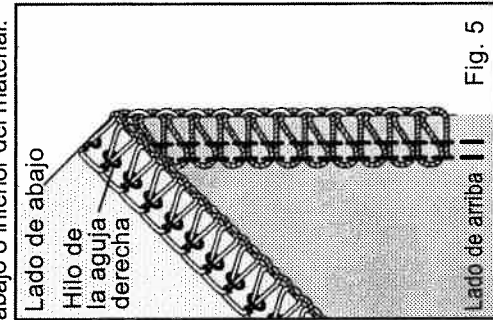

Incrementar la tensión del hilo de la anclora superior y/o disminuir la tensión de la anclora inferior.

Incrementar la tensión del hilo de la aguja izquierda y/o disminuir la de una o las dos anclas.

Incrementar la tensión del hilo de la aguja derecha.

## REGLAGE DES TENSION

Tourner le bouton de tension sur un chiffre supérieur (vers le bas) augmente la tension. Tourner le bouton de tension sur un chiffre inférieur (vers le haut) la diminue.

Tester la tension idéale sur un morceau de tissu que vous allez coudre.

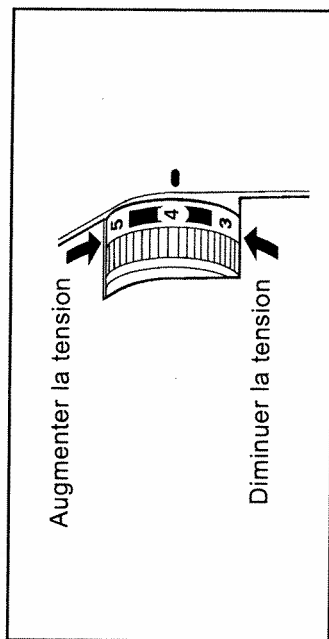

## UTILISATION A QUATRE FILS

Tension correcte

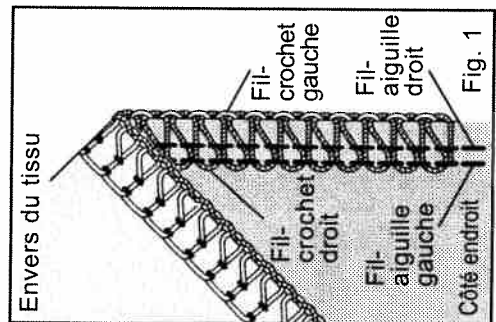

Fil du boucleur supérieur tiré vers l'envers

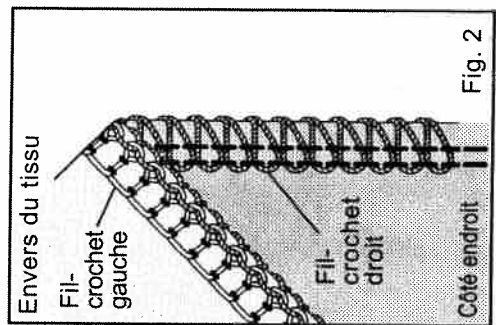

Augmenter la tension du boucleur supérieur et/ou diminuer la tension du boucleur inférieur

Fil du boucleur inférieur tiré sur le dessus

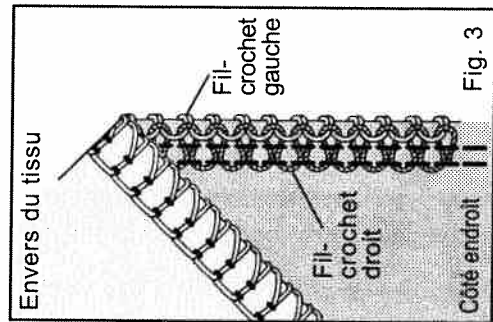

Augmenter la tension du boucleur inférieur et/ou diminuer la tension du boucleur supérieur

Fil de l'aiguille gauche lâche et visible à l'envers

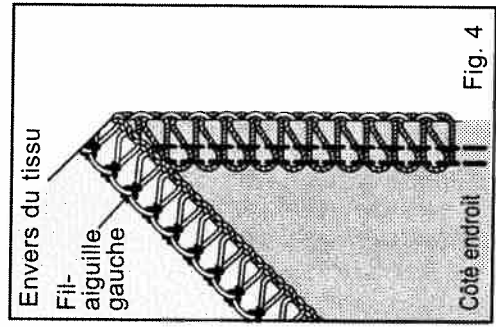

Augmenter la tension de l'aiguille gauche et/ou diminuer la tension des boucleurs (ensemble ou non)

Fil de l'aiguille droite lâche et visible à l'envers

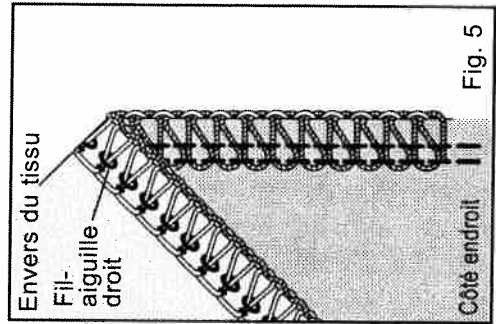

Augmenter la tension de l'aiguille droite





## ADJUSTING STITCH LENGTH

Turn the stitch length dial until the required length is obtained. The higher the number, the longer the stitch. This dial can adjust the stitch length from 1 to 5 mm.

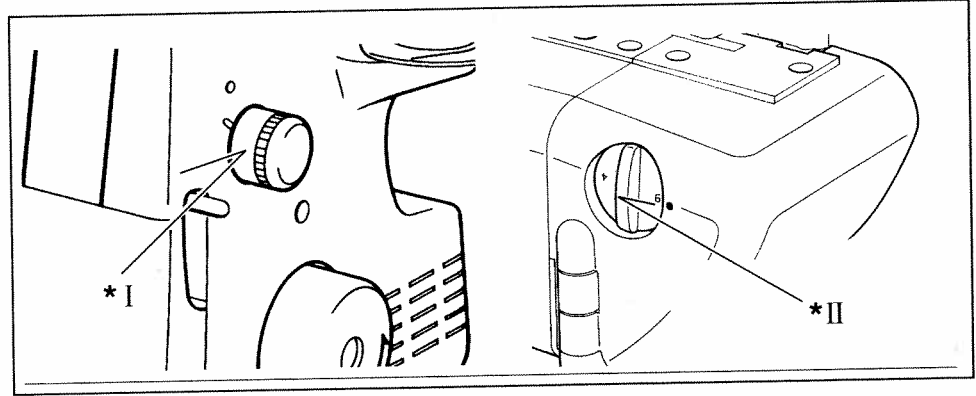

## ADJUSTING OVEREDGE CUTTING WIDTH

Overedge cutting width can be adjusted from 4 to 7 mm by simply turning overedge cutting width dial according to the kind of fabric.

It is set at standard width of 6 mm when delivered from the factory.

Turn it towards "5" if fabric edge curls while sewing. (Fig. 1)

Turn it towards "7" if loops hang off the edge. (Fig. 2)

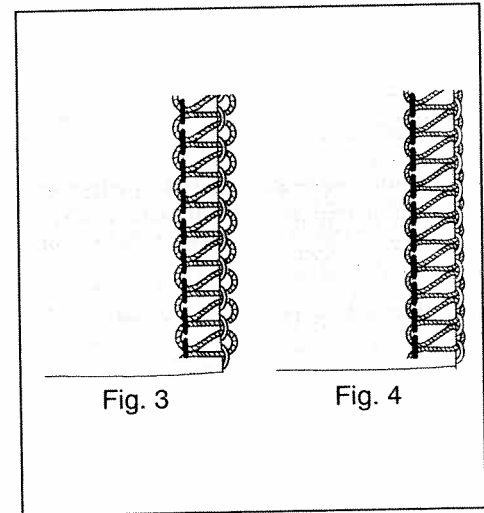
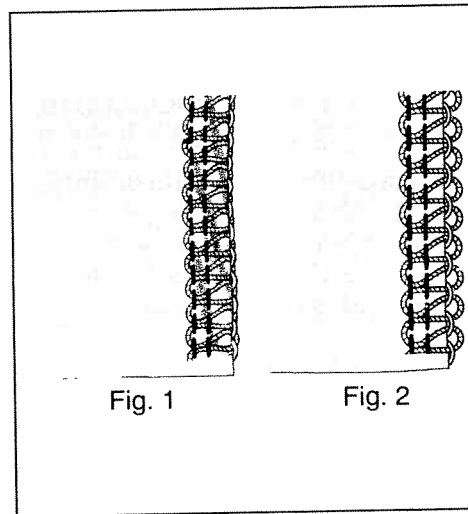

## Stitch finger (B)

Loops may hang off the edge, when you sew with lightweight fabric using 3 threads (right needle only), and setting cutting width dial at 4 - 5 (Fig. 3). In such a case change the stitch finger (A) to (B) to get neat stitching (Fig. 4).

- Illustration
- \* I : Stitch length dial
  - \* II : Overedge cutting width dial
  - \* III : Stitch finger (B)

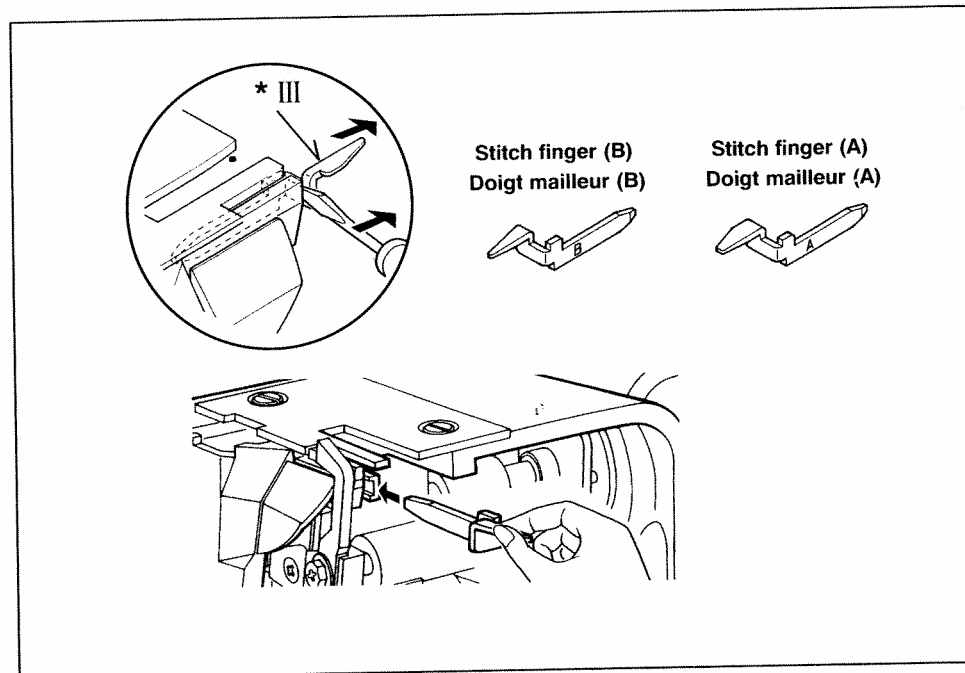

## AJUSTAR LA LONGITUD DE PUNTADA

Girar el dial de longitud de puntada hasta obtener la puntada deseada. Mayor el número, mayor longitud de puntada. Este dial puede ajustar la longitud desde 1 hasta 5 mm.

## REGLAGE DE LA LONGUEUR DU POINT

Tourner le bouton de longueur de point jusqu'à la position requise. Plus le chiffre est élevé, plus le point est long. Ce bouton règle la longueur entre 1 et 5 mm.

## AJUSTAR LA ANCHURA DE LA COSTURA

La anchura de la costura se puede ajustar sólo girando el dial de anchura de costura según la clase de material.

**La anchura normal se fija a 6 mm** desde la fábrica.

Girarlo hasta el "5" si el borde de material se riza cuando cose. (Fig. 1)

Girarlo hasta el "7" si la forma de lazo está demasiado floja. (Fig. 2)

## REGLAGE DE LA LARGEUR DE COUPE

La largeur de la coupe peut être réglée entre 4 et 7 mm en tournant simplement le bouton de réglage de coupe en relation avec le type de matière à coudre.

**Il est réglé à l'usine à 6 mm (standard).**

Si le bord du tissu est resserré par le surjet, diminuer la coupe (vers 5). (Fig.1)

Si les boucles de côté sont trop lâches, augmenter la coupe (vers 7). (Fig.2)

## DEDO DE PUNTADA (B)

La forma de lazo está demasiado floja, cuando cose con el material de género ligero usando 3 hilos (sólo la aguja izquierda), y fijando el dial de anchura de costura en 4 - 5 (Fig. 3). En estos casos, cambiar el dedo de puntada (A) a (B) para obtener una mejor puntada (Fig. 4).

Ilustración \* I : Dial de la longitud de puntada  
\* II : Control de anchura de costura  
\* III : Dedo de puntada (B)

## DOIGT MAILLEUR (B)

Des boucles peuvent apparaître hors du tissu lorsque vous surfilez des matières légères avec 3 fils (aiguille droite seulement), et avec la largeur de coupe réglée sur 4 ou 5 (Fig.3). Dans ce cas uniquement, changez le doigt-mailleur (A) pour le (B) afin de rapprocher les points extérieurs.

Illustration \* I : Bouton de la longueur du point  
\* II : Bouton de la largeur du surjet  
\* III : Doigt mailleur (B)

## DIFFERENTIAL FEED

The differential feed has two independent feed dogs, one front (A) and one rear (B).

Each feed dog has an individual feed mechanism which enables the feeding of material at a different ratio.

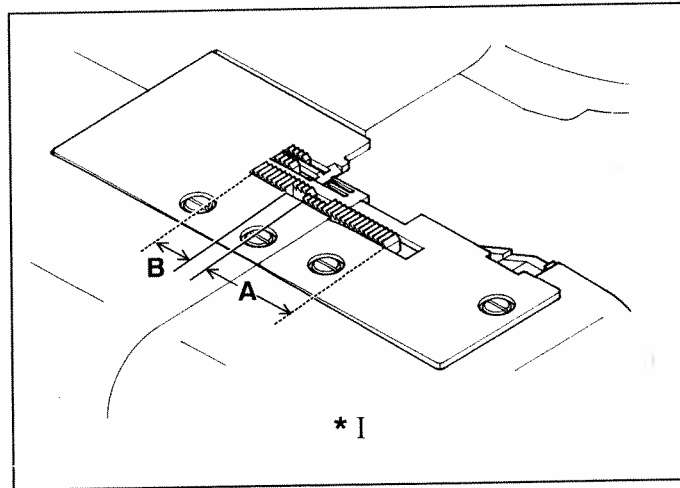

## POSITIVE DIFFERENTIAL FEED

WHEN SET FOR POSITIVE DIFFERENTIAL FEED, the front feed dog (A) makes a longer stroke than the rear feed dog (B).

This has the effect of accumulating material under the presser foot to offset the wavering on the fabric.

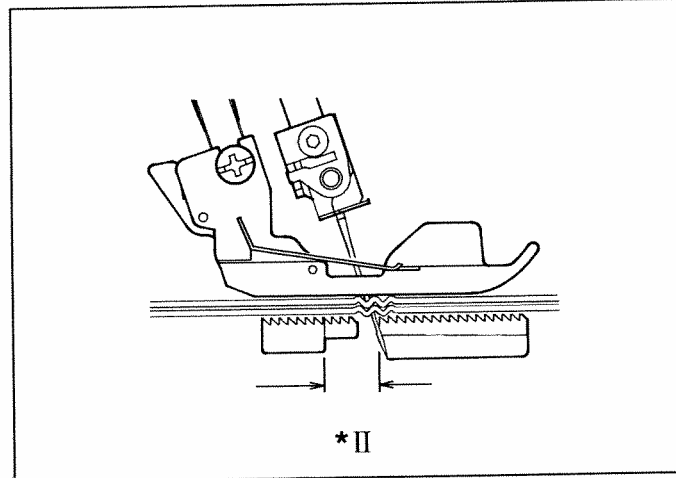

## NEGATIVE DIFFERENTIAL FEED

WHEN SET FOR NEGATIVE DIFFERENTIAL FEED, the front feed dog (A) makes a shorter stroke than the rear feed dog (B).

This has the effect of stretching material under the presser foot to offset the puckering on the fabric.

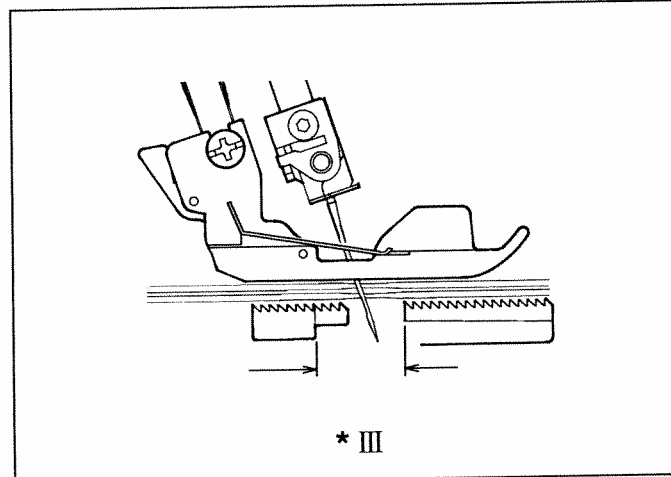

- Illustration \* I : Differential feed dogs  
\* II : Positive differential feed  
\* III : Negative differential feed

## TRANSPORTE DIFERENCIAL

El transporte diferencial tiene 2 transportadores de avance independientes, frontal (A) y posterior (B).

Cada transportador tiene un mecanismo de avance individual que facilita el transporte del material a longitudes de puntada diferentes.

## ENTRAINEMENT DIFFERENTIEL

L'entraînement différentiel est constitué de deux griffes indépendantes, une frontale (A) et une arrière (B).

Chacune des griffes est animée par un mécanisme indépendant qui entraîne le tissu de manière différente selon la position choisie.

## TRANSPORTE DIFERENCIAL POSITIVO

CUANDO EL TRANSPORTADOR SE FIJA PARA AVANCE DIFERENCIAL POSITIVO, el transporte frontal (A), realiza una carrera mayor que el posterior (B).

Esto tiene el efecto de acumular material bajo el pie prensatelas para conseguir fruncir u ondular el material.

## ENTRAINEMENT DIFFERENTIEL POSITIF

LORSQUE L'ON REGLE LE DIFFERENTIEL POSITIF, la griffe frontale (A) effectue un mouvement plus long que celui de la griffe arrière (B).

Ceci permet d'accumuler le tissu sous le pied presseur, ce qui évite l'effet d'ondulation ou d'embu sur les mailles particulièrement.

## TRANSPORTE DIFERENCIAL NEGATIVO

CUANDO EL TRANSPORTADOR SE FIJA PARA AVANCE DIFERENCIAL NEGATIVO, el transportador frontal (A) realiza una carrera más corta que el posterior (B).

Esto tiene el efecto de estirar el material bajo el pie prensatelas para compensar el arrugado del material.

## ENTRAINEMENT DIFFERENTIEL NEGATIF

LORSQUE L'ON REGLE LE DIFFERENTIEL NEGATIF, la griffe frontale (A) effectue un mouvement plus court que celui de la griffe arrière (B).

Le tissu est ainsi tiré sous le pied presseur, ce qui évite l'apparition de fronces sur certains tissus.

Ilustración \* I : Transportador de avance diferencial.  
\* II : Transporte diferencial positivo.  
\* III : Transporte diferencial negativo.

Illustration \* I : Griffes avec différentiel  
\* II : Entraînement positif  
\* III : Entraînement négatif

## SETTING DIFFERENTIAL FEED

Set by simply moving the differential feed control lever in the direction desired referring to the chart below.

The adjustment can be made between 0.7 (negative effect) and 2 (Positive effect). These settings give the best ratio of feeding.

For normal sewing, the lever should be set at 1.

The lever can be reset even while sewing.

EFFECT AND APPLICATION	TYPE OF FEEDING	SETTING	FEED RATIO REAR: FRONT
Waver-free seams, Gathering	Positive differential feed	1-2	
No differential feed	Neutral feed	1	
Pucker-free seams	Negative differential feed	0.7-1	

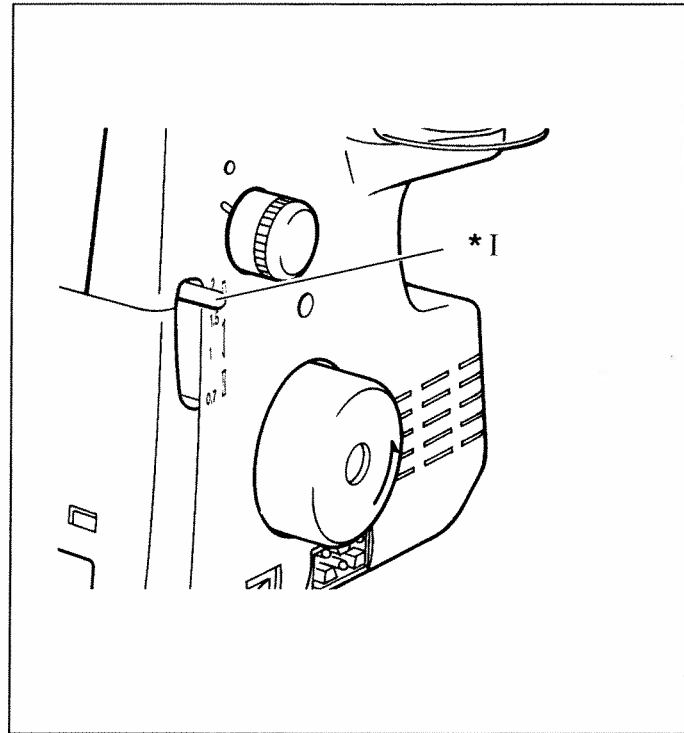

## FOOT PRESSURE REGULATOR

Presser foot pressure has been correctly set at the factory, so you do not need to adjust it for most of ordinary sewing. If adjustment is necessary, turn the foot pressure regulator to higher number to increase or to lower number to decrease pressure.

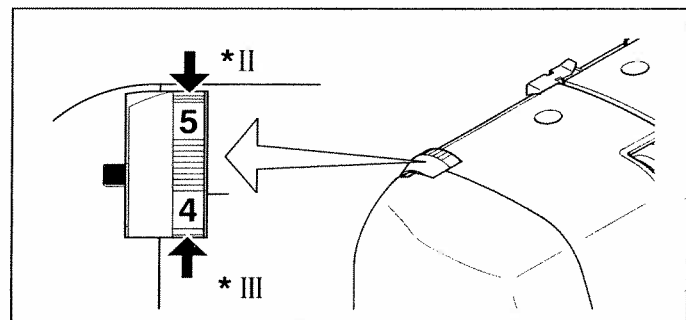

## SEWING WITH EXTRA HEAVYWEIGHT FABRIC OR MULTIPLE LAYERS OF FABRIC

A wide range of fabric can be overlapped on this machine, but it is recommended to tighten screw as illustrated, when sewing with extra heavyweight fabrics or multiple layers of fabric. Open working table for adjustment.

Loosen the screw when sewing with light to normal weight fabric or turning overedge cutting width dial, or otherwise fabric may not be well cut.

The machine is set for normal weight fabrics from the factory.

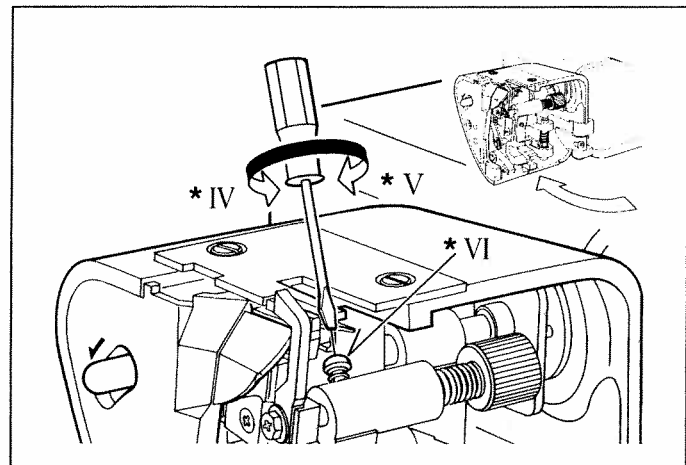

- Illustration \* I : Differential feed control lever  
 \* II : Increase  
 \* III : Decrease  
 \* IV : Tighten  
 \* V : Loosen  
 \* VI : Screw

## FIJAR EL TRANSPORTE DIFERENCIAL

Se fija moviendo el control del transporte diferencial en la dirección deseada refiriéndose a la gráfica de abajo.

El control se puede hacer entre 0.7 (efecto negativo) y 2 (efecto positivo). Esos valores fijados dan el mejor índice de transporte.

Para un cosido normal el control debería estar fijado en 1.

El control puede ser corregido o modificado incluso mientras se cose.

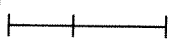
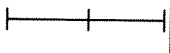
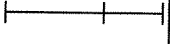
	Tipo de avance	Control del transporte diferencial	Indice de avance posterior anterior
Fruncido u ondulado del material	Transporte diferencial positivo	1-2	
Cosido normal	Transporte diferencial igual del positivo y	1	
Arrugas y fruncidos	Transporte diferencial negativo	0.7-1	

## REGULADOR DE PRESION DE PIE

La presión de pie prensatelas ha sido fijado correctamente en la fábrica, por lo cual no es necesario de ajustarla para la mayor parte de cosido normal. Si se necesita ajuste, girar el regulador de presión de pie al número más grande para aumentar la presión o al número más pequeño para disminuirla.

## COSER CON MATERIAL DE GENERO GRUESO O CAPAS MULTIPLES DE MATERIAL

La extensión ancha del material se puede respuntar sobre la máquina. Apretar el tornillo como se ve en la gráfica, cuando está cosiendo con material de género grueso o capas múltiples de material. Abrir la mesa de trabajo para ajuste.

Aflojar el tornillo cuando está cosiendo con material de género delgado a normal o girar el dial de control de anchura de costura, o de otra manera, el material no se puede cortar bien.

La máquina está ajustada para el material normal desde la fábrica.

Ilustración \* I : Control de transporte diferencial  
 \* II : Aumentar  
 \* III : Disminuir  
 \* IV : Apretar  
 \* V : Aflojar  
 \* VI : Tornillo

## REGLAGE DE L'ENTRAINEMENT DIFFERENTIEL

Régler le différentiel en déplaçant le levier de réglage comm indiqué dans le schéma ci-dessous.

Le réglage peut être fait entre 0,7 (entraînement négatif) e 2 (entraînement positif). Ces réglages donnent le meilleur rapport.

Pour la couture normale, le levier doit être placé sur 1.

Le levier de réglage du différentiel peut être actionné pendant la couture.

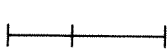
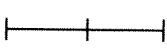
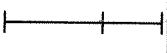
EFFET ET APPLICATION	TYPE D'ENTRAINEMENT	REGLAGE	RAPPORT DIFFERENTIEL ARRIERE
Coutures sans ondulations, fronçage	Différentiel positif	1-2	
Sans différentiel	Neutre	1	
Coutures sans fronçes	Différentiel négatif	0.7-1	

## REGLAGE DE LA PRESSION DU PIED

La pression du pied a été réglée idéalement à l'usine, aussi il n'est pas nécessaire de la régler fréquemment pour les coutures courantes. S'il vous faut régler la pression du pied, tournez le bouton de réglage vers les numéros plus élevés pour l'augmenter, et vers les numéros plus petits pour la diminuer. La pression détermine le poids du pied presseur sur le tissu, en fonction de l'épaisseur de celui-ci.

## COUTURE DE MATIERES TRES LOURDES OU SUR PLUSIEURS EPAISSEURS

Un grand choix de matières peut être surjeté avec cette machine, mais il est recommandé de SERRER la vis comme illustré lorsque l'on coud des matières lourdes ou plusieurs épaisseurs de tissu. Ouvrir la table de travail pour effectuer le réglage.

DESSERRER la vis pour la couture des matières légères ou normales ou tourner le bouton de largeur de coupe, sans cela le bord du tissu pourrait être mal coupé.

La machine est réglée d'origine pour les matières normales.

Illustration \* I : Levier de contrôle du différentiel  
 \* II : Augmenter  
 \* III : Diminuer  
 \* IV : Serrer  
 \* V : Dévisser  
 \* VI : Vis

## BASIC TECHNIQUES

### TURNING OUTSIDE CORNERS WITHOUT CUTTING THREADS

1. When you reach the fabric edge, stop stitching with the needle above the fabric.
2. Raise the presser foot and gently pull on the thread chain just enough to clear the stitch finger.
3. Turn the fabric, lower the presser foot and begin stitching in the new direction. Fig. 1.

NOTE: When overlocking and trimming at the same time, cut the fabric along the new stitching line for about 3 cm, before turning the fabric. Fig. 2.

### TURNING CURVED EDGES

For inside curves, guide fabric gently with trimming line of the fabric under the right front of the presser foot (or a little to the left), applying pressure at point A in the direction of the arrow with your left hand, and at the same time applying a little opposite pressure at point B with your right hand. Fig. 3.

For outside curves place under the presser foot in a similar manner but applying the pressure in the opposite directions. Fig. 4.

### REMOVING STITCHES FROM SEWN FABRIC

To remove stitches already sewn, snip off needle thread(s) at intervals and pull out looper thread(s).

Illustration \*I : Cut !

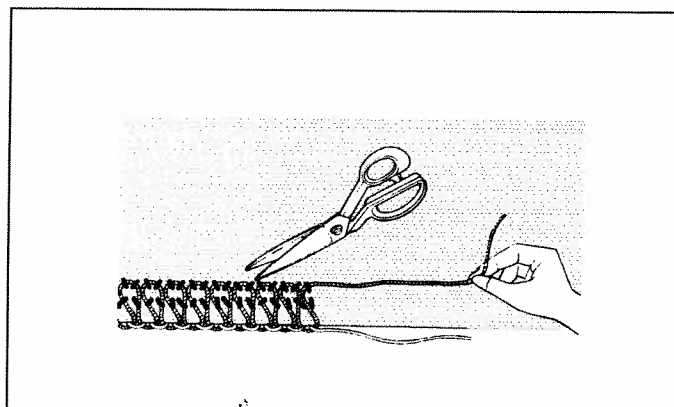
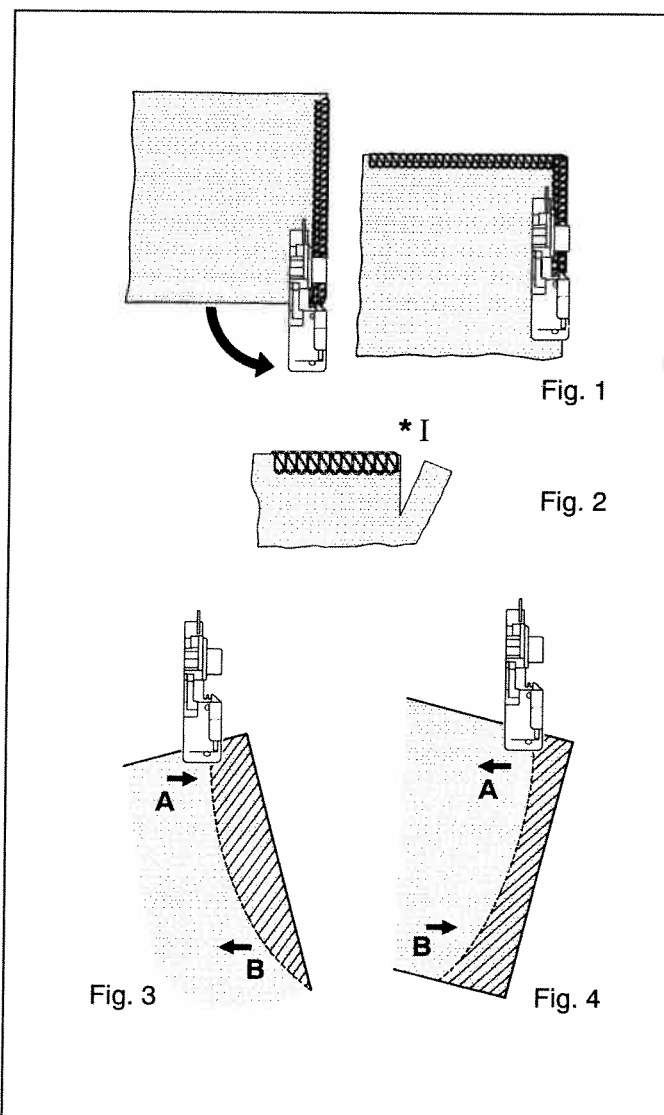



## TECNICAS BASICAS

### Girar el material sin cortar los hilos

1. Cuando alcance el borde de material, pare el pespunte con la aguja sobre el material.
2. Levante el pie prensatelas y suavemente tire de la cadena del hilo desde la placa de la aguja y del pie prensatelas.
3. Gire el tejido, baje el pie prensatelas y continúe cosiendo en la nueva dirección. Fig. 1.

Nota : Cuando sobrehile, corte el material a lo largo de la nueva línea de puntada unos 3 cm. antes de girarlo Fig. 2.

### Girar los bordes curvados

Para curvas interiores, girar el material suavemente por la línea de sobrehilado del material bajo el pie prensatelas aplicando una presión en el punto A en la dirección de la flecha con su mano izquierda, y al mismo tiempo aplicando una pequeña presión opuesta o contrapresión en el punto B con su mano derecha. Ver Fig. 3.

Para curvas exteriores, colocar el material bajo el pie prensatelas de manera similar pero aplicando las presiones en la direcciones opuestas. Fig. 4.

### Eliminar los sobrehilados del material cosido

Para eliminar los sobrehilados una vez cosido, recortar el hilo(s) de la aguja a intervalos y tirar hacia fuera del hilo(s) de las anclas.

Ilustración \* I : !Cortar !

## TECHNIQUES DE BASE

### PIQUER UN ANGLE SANS COUPER LE FILS

1. Lorsque vous arrivez au bord de l'angle, stoppez la couture avec l'aiguille hors du tissu.
2. Relevez le pied presseur et retirez avec précaution le de chaînette juste de façon à dégager le doigt maillet.
3. Tourner le tissu, redescendre le pied presseur et coud dans la nouvelle direction (Fig.1).

NOTE : Lorsque l'on coud et coupe en même temps, coupe le tissu sur 3 cm le long du bord de la nouvelle direction, ce, avant de tourner le tissu.(Fig.2).

### COUTURE DES ANGLES ARRONDIS

Lorsque l'angle est arrondi vers l'intérieur, doucement guide le tissu en plaçant celui-ci avec la ligne de coupe en dessous de la partie droite du pied presseur (ou légèrement vers la gauche), pendant que, de la main gauche vous pressez au point A en direction de la flèche, et en même temps, vous opposez légèrement la main droite au point B (Fig.3).

Si l'angle s'arrondit vers l'extérieur, effectuer la même opération mais dans le sens opposé (Fig.4).

### DECOUDRE UNE COUTURE

Pour découvrir les fils déjà cousus, coupez le(s) fil(s) d'aiguille(s) par intervalle, en retirant les fils des boucleurs. La chaînette se défait alors.

Illustration \* I : Couper !

## CORDED OVERLOCK

Corded overlock can be used to strengthen shoulder, sleeve or side seams when joining or making up knitted garments. As a decorative feature you can use knitting yarn of contrasting colours to further enhance your garment. Your machine is equipped with a presser foot which has been designed to feed your cord or yarn to the left of the safety stitch or to the right. Follow instructions as follows:

1. Place a "filler" cord, such as a crochet cotton, gimp, wool, knitting yarn, or shirring elastic at the rear of the machine spool pin. Pass the cord through the cord guides (1) and (2) and then through the left needle thread guide (3). See Fig. 1.
2. Insert the cord through either the front or rear hole (according to the operation, see diagrams Figures 2 and 3), in the presser foot and pass it under and to the rear of the foot.
3. Place the material to be sewn as normal. Start at slow speed observing if cord is feeding correctly and increase speed as needed.

**FOR JOINING SHOULDERS OR SLEEVES**, pass the cord through the front hole, ensuring that it is fixed between the left and right needle threads as it is guided through the front hole. (Fig. 2).

**FOR JOINING SIDE SEAMS**, pass the cord through the rear hole, ensuring it is positioned to the right needle thread. (Fig. 3).

**FOR DECORATIVE EFFECTS**, you may pass contrasting colours either through the front or rear hole or if you desire, pass cord or yarn through each hole.

**FOR MAKING WAVED HEM WITH GUT** (Fig. 4), pass the gut through the rear hole and start ROLL HEMMING (See page 34).

This is used for the hem of skirt, etc.

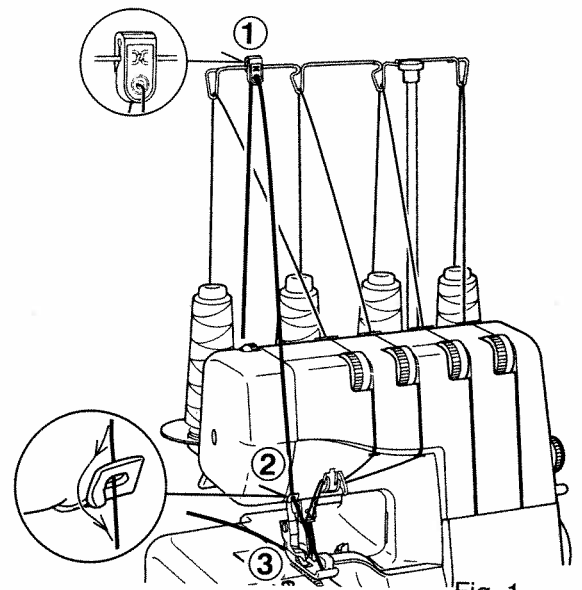

Fig. 1

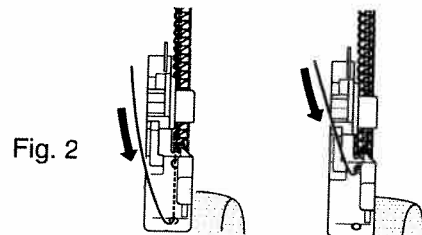

Fig. 2

Fig. 3

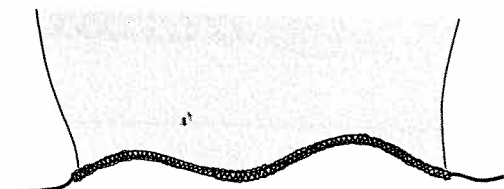
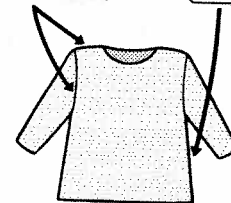

Fig. 4

## PESPUNTE ENCORDONADO

El pespunte encordonado se puede usar para fortalecer las hombreras, mangas o costuras laterales cuando se cosen vestidos de punto. Como un elemento decorativo Vd. puede usar hilo de tricotar con contraste de colores. Su máquina está equipada con un pie prensatelas que ha sido diseñado para alimentar su cordón o hilo a la izquierda o a la derecha del cosido de seguridad. Seguir las instrucciones siguientes.

1. Colocar un cordón "rellenador" como algodón de ganchillo, guimpe, lana, hilo de punto o hilo arrugado elástico en la parte posterior del carrete de la máquina. Pasar el cordón a través de las guías del cordón (1) y (2) y luego a través de la guía del hilo de la aguja izquierda (3). Ver Fig. 1.
2. Insertar el cordón a través del agujero frontal o posterior; (de acuerdo con la operación, ver los diagramas figuras 2 y 3) en el pie prensatelas y pasarlo por debajo y hacia atrás del pie.
3. Colocar el material que se ha de coser normalmente. Comenzar a baja velocidad observando si el cordón está avanzando correctamente e incrementar la velocidad cuando sea necesario.

**PARA UNIR HOMBREAS O MANGAS** pasar el cordón a través del agujero anterior asegurándose de que está fijado entre los hilos de las agujas derecha e izquierda cuando es guiado a través del agujero frontal (Fig. 2).

**PARA UNIR COSTURAS LATERALES** pasar el cordón a través del agujero posterior, asegurándose de que está presionado junto al hilo de la aguja derecha (Fig. 3).

**PARA EFECTOS DECORATIVOS** el cordón relleno puede usarse contrastando diferentes colores y pasando a través de los agujeros anterior o posterior del prensatelas.

**PARA HACER DOBLADILLO ONDULADO CON LA CUERDA** (Fig.4), pasar la cuerda a través del agujero posterior y empezar dobladillo enrollado. (Ver página 35) Se usa para dobladillo de falda, etc.

## SURJET RENFORCE

Le surjet renforcé sert à renforcer l'assemblage des épaules, manches ou le montage des matières tricotées. Comme point décoratif, il est utilisable avec un fil de laine de couleur contrastée par rapport au vêtement cousu. Votre machin est équipée d'origine avec un pied presseur conçu pour placer votre cordonnet ou fil de laine à droite ou à gauche du point de sécurité cousu par la machine. Suivre les instructions suivantes:

1. Placer un fil de renfort, tel que fil de laine, cordonnet fin ou élastique, etc ... à l'arrière des porte-bobines de la machine.  
Passer le fil de renfort dans les guides spéciaux (1) et (2) montés sur la coque de la machine, puis dans le passe-fil de l'aiguille gauche (3). Voir Fig.1.
2. Insérer le fil dans le trou avant ou arrière du pied presseur (en fonction du travail souhaité, voir schémas 2 et 3) puis le passer sous et derrière le pied presseur.
3. Placer la matière à coudre normalement. Démarrer doucement afin de vérifier que le fil de renfort soit bien entraîné, ensuite, augmenter progressivement la vitesse requise.

**POUR ASSEMBLER LES EPAULES OU LES MANCHES**, passer le fil de renfort dans le trou avant du pied presseur, en s'assurant qu'il est placé entre les fils d'aiguilles gauche et droite pendant la couture. (Fig.2).

**POUR LE MONTAGE DES COTES**, passer le fil de renfort dans le trou arrière du pied presseur, en s'assurant qu'il est placé à droite du fil d'aiguille pendant la couture. (Fig.3).

**POUR LES EFFETS DECORATIFS**, vous pouvez utiliser des fils de renfort de couleurs contrastées par le trou avant ou arrière du pied presseur, ou si vous le désirez, passer un cordonnet ou un fil de laine par chaque trou.

**POUR FAIRE DES BORDS ONDULES AVEC CORDONNET** (Fig.4), passer le cordonnet par le trou arrière du pied presseur et commencer un ourlet roulé (voir page 35) Ceci est utilisé pour le bas des jupes, volants, etc ...

## DECORATIVE EFFECTS

In addition to normal overlocking which is fully described in this instruction book, your machine can also be used for a number of decorative applications such as decorative top-stitching, butted seams, pin-tucking or making lengths of decorative braid. See below.

### **Decorative top-stitching – using only two threads or using three threads (flat seam)**

Fold fabric along the line to be top-stitched and sew over the folded edge, making sure not to cut into the fold. Fig. A.

Unfold the fabric, pull the ends of the threads to the underside and press flat.

The final appearance can be enhanced by using buttonhole twist or embroidery thread on the lower looper.

Fig. A

Fig. B

### **Butted seams – using only two threads or using three threads (flat seam)**

Place two pieces of fabric wrong sides together and overlock along the edge. Unfold and press.

By using different coloured fabrics and thread a pleasing 'patchwork' effect can be achieved.

### **Pin-tucking – using three threads**

Fold fabric along a line to be pin-tucked and overlock sew along the folded edge, making sure not to cut into the folded edge of the fabric. (See page 54). Pull ends of threads to the underside and press.

### **Making decorative braid – using three threads**

Overlock over a cord or braid, holding it carefully with both hands, making sure not to cut the edge. (See page 54).

NOTE : \* If you use blind hem foot, decorative stitch is made easily.

\*\* Reduce the upper looper tension when you use thick thread.

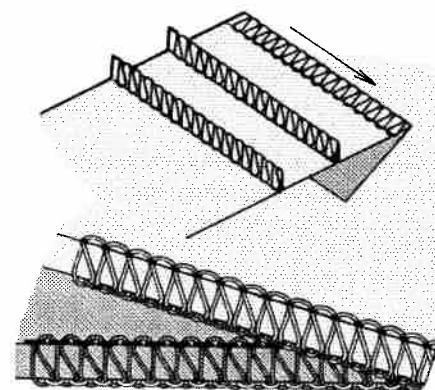
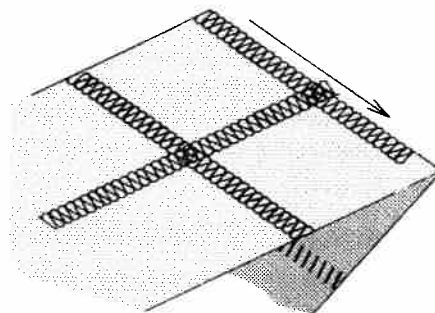
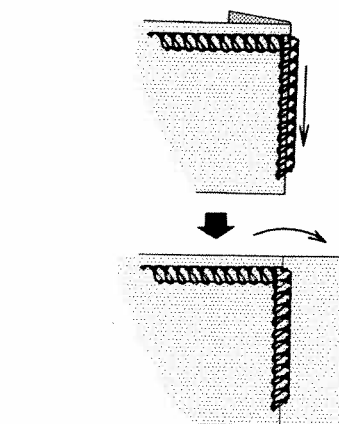

## EFFECTOS DECORATIVOS

Además del sobrehilado normal que está totalmente descrito en este libro de instrucciones, su máquina también puede ser utilizada para aplicaciones decorativas tales como costuras de vivos o trenzas.

### **Puntada superior decorativa – usando solo dos hilos o usando tres hilos (costura plana)**

Plegar el material a lo largo de la línea donde se desea realizar decorado superior y coser a lo largo del borde plegado, asegurándose de no cortar el borde. Fig. A.

Desplegar el tejido, tirar los extremos de hilos al lado de abajo y empujar plano.

La apariencia final puede ser mejorada por usada el hilo de ojal o de bordado para ancora superior.

### **Doblado topeteado – Usando sólo dos hilos o usando tres hilos (costura plano)**

Colocar dos piezas de material juntando los lados de abajo y respuntar a lo largo de orilla. Desplegar y prensar.

Usando hilos y materiales de diferente color usted realizará “la obra de remiends”.

### **Costuras de vivos – usando 3 hilos**

Plegar el material a lo largo de una línea donde se desea realizar el vivo y coser a lo largo del borde plegado, asegurándose de no cortar el borde. (Ver página 55). Para evitar el corte acompañe el material con ambas manos.

### **Hacer trenzas decorativas – usando 3 hilos**

Coser un respunte sobre un cordón o trenza manteniéndolo cuidadosamente con ambas manos, asegurándose de no cortar el borde. (Ver página 55).

NOTA : \* Si usa el pie de plegado o puntada invisible, puede obtener una puntada decorativa fácilmente.

\*\* Reducir la tensión de la ancora superior cuando use hilo grueso.

## EFFETS DECORATIFS

En plus de leur efficacité pour l'assemblage, les surjeteuses-raseuses peuvent aussi s'employer pour de nombreux travaux décoratifs comme les coutures à plat, les plis dressés ou les bandeaux décoratifs.

Voir ci-dessous.

### **POINTS DECORATIFS A PLAT – SEULEMENT AVEC 2 FILS OU AVEC 3 FILS (SURFILAGE À PLAT)**

Plier le tissu le long de la ligne à coudre et coudre sur côté plié, en étant sûr de ne pas couper dans le pli. Fig. A.

Déplier le tissu, tirer les bouts finaux des fils sur l'envers et repasser à plat.

L'apparence finale peut être optimisée par l'utilisation sur le boucleur inférieur d'un fil de passe ou à broder spécial.

### **ASSEMBLAGE A PLAT – SEULEMENT AVEC 2 FILS OU AVEC 3 FILS (SURFILAGE À PLAT)**

Placer deux morceaux de tissu à l'envers ensemble et surjeter le long du bord. Déplier et repasser.

En utilisant des tissus de couleurs différentes et des fils contrastés, on peut obtenir un joli effet “patchwork”.

### **PLIS DRESSES – SEULEMENT AVEC 3 FILS**

Plier le tissu à l'endroit du pli souhaité et coudre le long du bord, en étant sûr de ne pas couper dans le pli (voir page 55). Tirer les extrémités des fils vers l'envers et repasser le pli à plat.

### **BANDEAUX DECORATIFS – SEULEMENT AVEC 3 FILS**

Piquer par dessus la bande (de part en part), en maintenant la bande délicatement avec les deux mains. S'assurer de ne pas couper le côté. (Voir page 55).

NOTE : \* Si vous utilisez le pied à ourlet invisible, vous pouvez facilement obtenir un excellent point décoratif.

\*\* Diminuer la tension du boucleur inférieur pour l'utilisation d'un fil gros.

## DIFFERENTIAL FEED APPLICATIONS

Please refer to pages 42 - 45 DIFFERENTIAL FEED.

Differential feed is designed to minimize puckering and wavering. It is also very effective for gathering.

### 1. Puckering

Puckering tends to occur on woven or sheer fabrics. To obtain pucker-free seams, set the differential feed control dial at less than 1.

### 2. Wavering

Wavering tends to occur on knitted or stretchable fabrics. To obtain waver-free seams, set the differential feed control dial at more than 1.

### 3. Gathering

Differential feed makes gathering easier on lightweight fabric. Use it on waistlines, sleeve heads, sleeve bottoms and ruffles, etc.

Set the differential feed control dial between 1.5 and 2 to obtain the best gathering effect for your use.

## IMPORTANT

The exact adjustment depends on the thickness and elasticity of fabric. Even the stitch length can influence the setting. The longer the stitches, the more the fabric is contracted.

Always do a test run with a piece of actual fabrics you use and find the best settings.

- Illustration \* I : Pucker or waver-free seams  
\* II : Puckering  
\* III : Wavering  
\* IV : Gathering

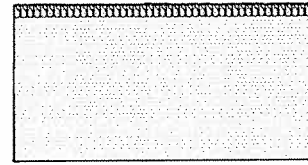

\* I

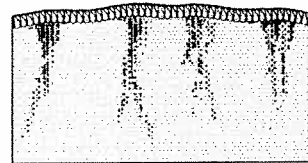

\* II

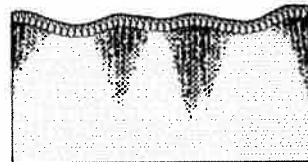

\* III

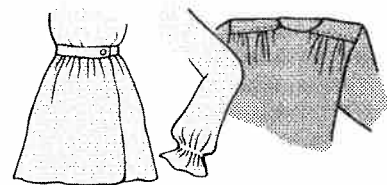

\* IV

## APLICACIONES DEL TRANSPORTE DIFERENCIAL

Referir la página 42 - 45 TRANSPORTE DIFERENCIAL.

El avance diferencial está diseñado para minimizar los pliegues y las ondulaciones. Es también muy efectivo para los fruncidos.

### 1. Pliegues.

Los pliegues tienden a ocurrir en materiales planos o transparentes. Para obtener costuras sin pliegues, fijar el nivelador de control en menos de 1.

### 2. Ondulaciones.

Tiende a ocurrir en materiales que se estiran o de punto de malla. Para obtener costuras sin ondulaciones, prefijar el nivelador de control en más de 1.

### 3. Fruncido.

El avance diferencial hace el fruncido más fácil. Utilizando en los talles, en los puños, en los fondos de las mangas, etc.

Fijar el nivelador de control entre 1,5 y 2 para obtener el mejor efecto de fruncido para sus requerimientos.

## IMPORTANTE

El ajuste exacto depende del grosor y de la elasticidad del material. Incluso la longitud de la puntada puede influenciar la fijación. Cuanto más larga es la puntada, más se contrae el material.

Hacer siempre una prueba con un trozo del material que vaya a utilizar y encontrar los mejores resultados.

Ilustración \* I : Costura sin fruncidos u ondulaciones  
\* II : Costura plegada  
\* III : Costura ondulada  
\* IV : Fruncido

## UTILISATIONS DU DIFFERENTIEL

Veillez consulter la page 42 - 45 ENTRAÎNEMENT DIFFÉRENTIEL.

Le différentiel est conçu pour minimiser les effets de vagues ou de fronçages. Il est aussi efficace pour le fronçage.

### 1. PLISSEMENTS (ou fronçages)

Ils ont tendance à apparaître sur les tissus tissés légers ou très souples. Pour obtenir des coutures plates et nettes, régler le bouton du différentiel à moins de 1.

### 2. ONDULATIONS (ou vagues)

Elles ont tendance, à apparaître sur les matières tricotées ou élastiques. Pour obtenir des coutures plates et nettes, il faut régler le bouton du différentiel au-delà de 1.

### 3. FRONCAGE

Le différentiel permet de froncer facilement des matières légères. On peut l'utiliser sur des volants, bas de jupe, hauts de manches, rideaux, etc ...

Régler le bouton du différentiel entre 1.5 et 2 pour obtenir le fronçage idéal pour votre couture.

## IMPORTANT

Le réglage idéal dépend de l'épaisseur et de l'élasticité du tissu. Plus les points sont longs, plus le tissu a tendance à froncer.

Il faut faire un essai sur un morceau du tissu à coudre afin de déterminer les meilleurs réglages.

Illustration \* I : Coutures sans ondulations/plissements  
\* II : Plissements (ou fronces)  
\* III : Ondulations (ou embu)  
\* IV : Assemblage

### 3. CARING FOR YOUR MACHINE

#### REPLACING MOVING CUTTER

Replace a moving cutter if it becomes blunt as follows. A spare cutter will be found in your accessories.

NOTE: You should not need to replace fixed cutter, which is made of a special hard alloy material.

FIRST REMOVE THE POWER PLUG FROM THE SUPPLY SOCKET-OUTLET.

1. Loosen screw and take out moving cutter.
2. Close the working table. Lower cutter driving arm to its lowest position by turning the hand wheel towards you by hand. In this position, set replacement cutter in position and secure it with screw, ENSURING THAT THE EDGE OF THE MOVING CUTTER IS APPROXIMATELY 0.5 MM BELOW THE SURFACE OF THE FIXED CUTTER.

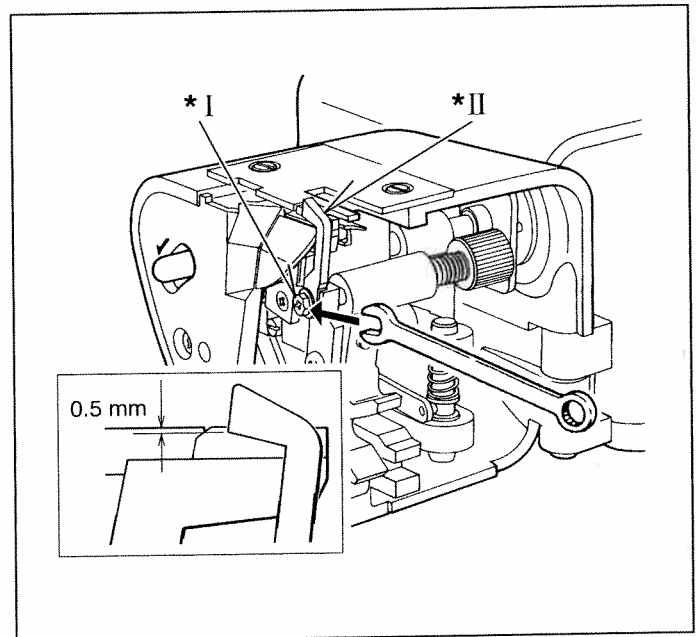

#### DISENGAGING MOVING CUTTER

If you want to sew without cutting, open the working table and disengage the moving cutter by pushing the cutter release knob to the left and turning it towards you as illustrated.

Ensure that fabric edge is not wider than overedge width selected or upper looper and needle can be damaged.

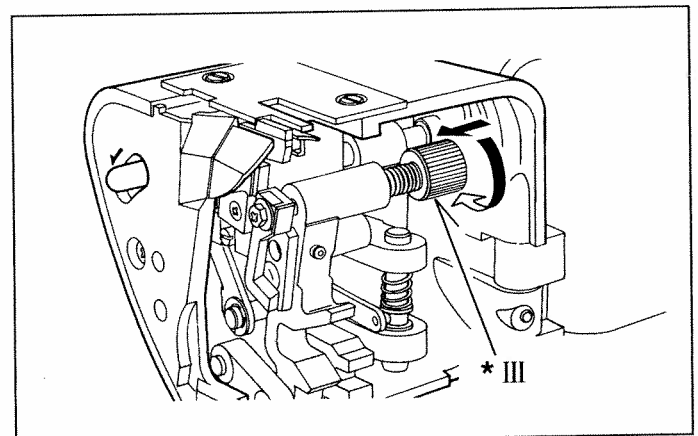

#### REMOVING FACE COVER

Disconnect from power supply before removing face cover.

Remove the screw and take off the face cover.

- Illustration
- \* I : Screw
  - \* II : Moving cutter
  - \* III : Cutter release knob
  - \* IV : Face cover

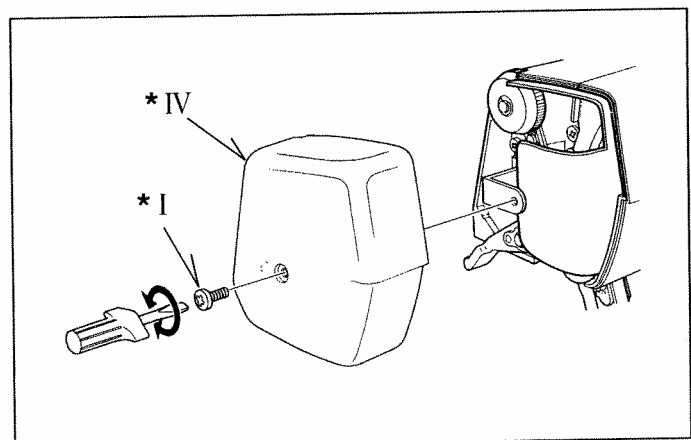



## 3. CUIDARLOS PARA SU MAQUINA

### CAMBIAR LA CUCHILLA MÓVIL

Reemplazar la cuchilla móvil cuando llega a estar gastada o despuntada. Encontrará una de repuesto en sus accesorios.

Nota : Vd. no necesitará reemplazar la cuchilla fija, que está hecha de un material aleado duro especial.

#### DESCONECTAR LA MAQUINA DEL SUMINISTRO DE TENSION DESENCHUFANDO LA CLAVIJA.

1. Aflojar los tornillos y quitar la cuchilla móvil.
2. Cerrar la mesa de trabajo. Bajar el brazo de conducción de la cuchilla a la posición más bajo girando el volante manual hacia usted. En esta posición, colocar la cuchilla de reemplazo en posición y asegurarlo con el tornillo, **ASEGURANDO QUE EL BORDE DE CUCHILLA MÓVIL ESTA APROXIMADAMENTE 0.5 MM DEBAJO DE LA SUPERFICIE DE LA CUCHILLA FIJA.**

### DESENGRANAR LA CUCHILLA MÓVIL

Si quiera coser sin cortadora, abrir la mesa de trabajo y desengranar la cortadora móvil empujando el tornillo a la izquierda y girándolo hacia usted como ilustrado.

### QUITAR LA CUBIERTA FRONTAL

Desenchufar la corriente antes de quitar la cubierta frontal.

Quitar el tornillo y después la cubierta frontal.

- Ilustración
- \* I : Tornillo
  - \* II : Cuchilla cortadora móvil
  - \* III : Tornillo para desengranar
  - \* IV : Cubierta frontal

## 3. ENTRETIEN DE LA MACHINE

### REPLACEMENT DU COUTEAU MOBIL

Si le tranchant du couteau mobile est émoussé, il faut changer aussitôt avec un neuf (fourni avec les accessoires standards)

NOTE: Il est généralement inutile de remplacer le couteau fixe qui est fabriqué avec une matière particulièrement résistante (widia).

#### TOUJOURS DEBRANCHER LA MACHINE DE LA PRIS DE COURANT EXTERIEURE.

1. Ouvrir la table de travail, desserrer l'écrou et retirer couteau.
2. Refermer la table de travail. Descendre la bielle de commande du couteau en position la plus basse et tournant le volant à la main vers soi. Dans cette position placer le nouveau couteau et le resserrer avec l'écrou **EN VERIFIANT QUE LE BORD DU COUTEAU MOBIL SOIT APPROXIMATIVEMENT A 0,5mm EN DESSOUS DU COUTEAU FIXE. (Voir Fig.3).**

### DEBRAYER LE COUTEAU MOBILE

Si vous voulez coudre sans couper, ouvrir la table de travail et débrayer le couteau mobile en poussant et tournant vers soi la vis d'engagement du couteau selon le schéma.

S'assurer que le bord du tissu n'est pas plus grand que la largeur de coupe sélectionnée, ou le biseau supérieur et l'aiguille peuvent être endommagés.

### RETIRER LE CAPOT FRONTAL

Toujours débrancher la machine de la prise extérieure de courant avant de retirer le capot.

Pour changer l'ampoule, dévisser la vis qui tient le capot et le retirer.

- Illustration
- \* I : Vis
  - \* II : Couteau mobile
  - \* III : Vis d'engagement du couteau
  - \* IV : Capot frontal

## CLEANING AND OILING

To keep the machine running smoothly, keep it clean and lubricated at all times.

FIRST DISCONNECT MACHINE FROM POWER SUPPLY BY REMOVING PLUG FROM SOCKET-OUTLET.

1. Open the front cover and working table. Using the brush provided, remove dust and lint that have accumulated.

2. Apply a few drops of oil to the points indicated by arrows.

ALWAYS USE A GOOD QUALITY SEWING MACHINE OIL.

3. Remove top cover with screw driver and remove dust and lint of inside with the brush.

Illustration \* I : Screw  
\* II : Top cover  
\* III : Brushing  
\* IV : Oil

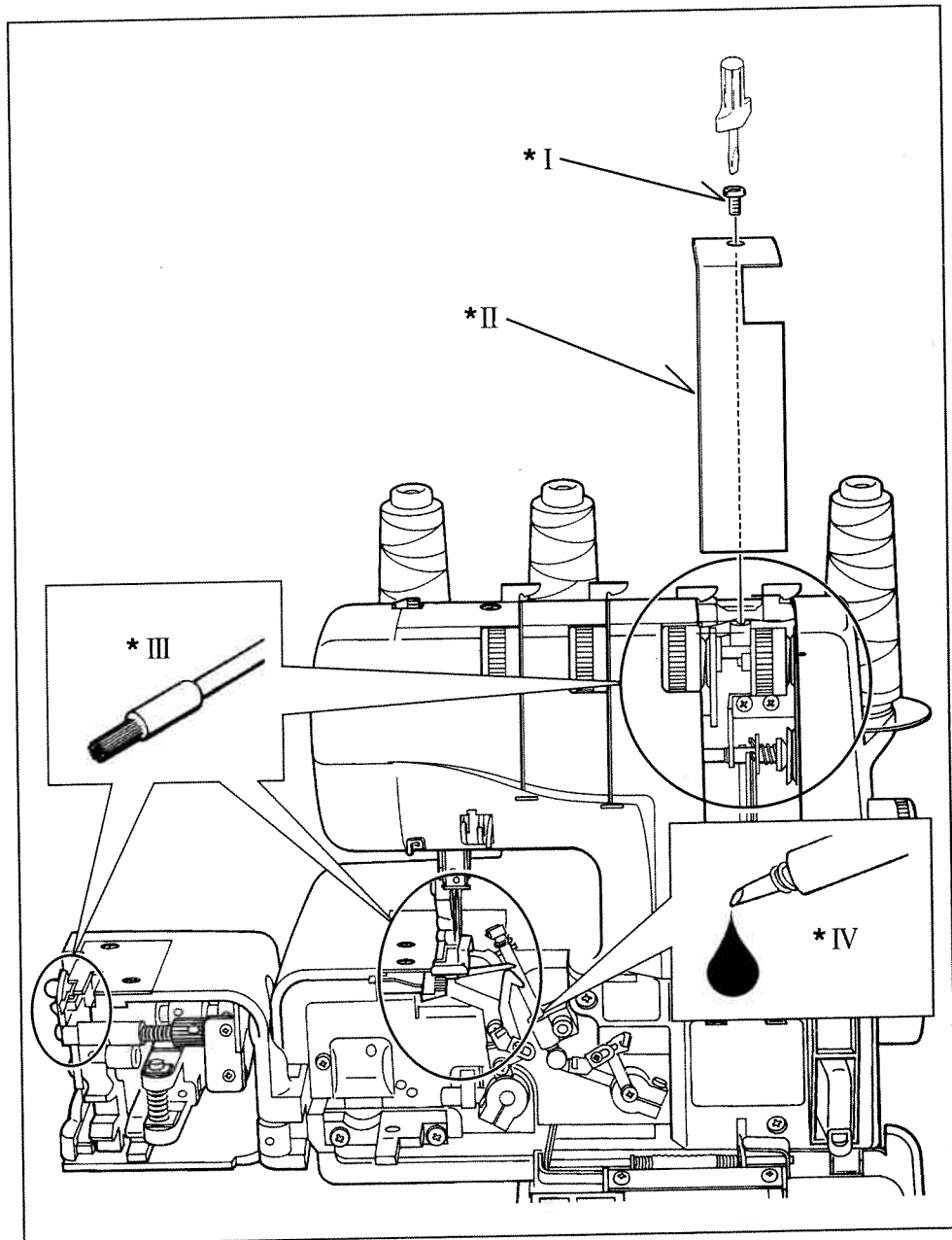

## LIMPIEZA Y ENGRASE

Para conservar la máquina funcionando suavemente, mantenerla limpia y lubricada.

PRIMERO DESCONECTAR LA MAQUINA DEL SUMINISTRO DE TENSION DESENCHUFANDO LA CLAVIJA.

1. Abrir la tapa frontal y la mesa de trabajo. Usando el cepillo suministrado, quitar el polvo y las partículas que se han acumulado.
2. Poner unas pocas gotas de aceite en los puntos indicados por las flechas.

UTILIZAR SIEMPRE UN ACEITE DE BUENA CALIDAD PARA MAQUINAS DE COSER.

3. Quitar todas las cubiertas de arriba con el destornillador y quitar cualquier suciedad o partícula usando el cepillo.

Ilustración \* I : Tornillo  
\* II : Cubierta de arriba  
\* III : Cepillo  
\* IV : Aceite

## NETTOYAGE ET LUBRIFICATION

Pour conserver votre machine en bon état de fonctionnement il est nécessaire de la nettoyer et la huiler régulièrement

D'ABORD DEBRANCHER LA MACHINE DE LA PRIS EXTERIEURE DE COURANT ELECTRIQUE.

1. Ouvrir le capot frontal inférieur et la table de travail  
Avec la brosse fournie, retirer la poussière et les débris accumulés.
2. Déposer quelques gouttes d'huile pour machine à coudre aux points indiqués par des flèches sur le schéma.  
TOUJOURS UTILISER DE L'HUILE MACHINE , COUDRE DE BONNE QUALITE.
3. Retirer un à un chaque petit capot supérieur avec le tournevis, nettoyer les tensions de la poussière et des débris avec la brosse.

Illustration \* I : Vis  
\* II : Capot supérieur  
\* III : Pinceau  
\* IV : Huile

## THREADING PERFORMANCE PROBLEMS

PROBLEM	PROBABLE CAUSE	CORRECTION
Thread Tension Problems	<p>Incorrect Thread Tension(s). Incorrect size Needle. <b>Improper Threading.</b> Pulling Fabric. Loose Presser Foot.</p>	<p>Reset Thread Tension(s). Choose correct size Needle for Thread and Fabric. <b>Re-thread Machine.</b> Do not pull Fabric; guide it gently. Reset Presser Foot.</p>
Threading Problems	<p>Pulling fabric. Incorrect size Needle. Incorrect setting of Needle. Loose Presser Foot.</p>	<p>Do not pull Fabric; guide it gently. Choose correct size Needle for Thread and Fabric. Reset Needle. Reset Presser Foot.</p>
Threading Problems	<p>Incorrect Thread Tension(s). Bent or blunt Needle. Differential feed is set incorrectly.</p>	<p>Reset Thread Tension(s). Insert new Needle. Set it at less than 1.</p>
Threading Problems	<p>Differential feed is set incorrectly.</p>	<p>Set it at 1 or at more than 1. for knitted fabrics.</p>
Threading Problems	<p><b>Incorrect size Needle.</b> Improper Threading. Bent or blunt Needle. Incorrect setting of Needle.</p>	<p><b>Re-thread Machine.</b> Choose correct size Needle for Thread and Fabric. Insert new Needle. Reset Needle.</p>
Threading Problems	<p><b>Improper Threading.</b> Bent needle. <b>Thread Tension(s) too tight.</b> Incorrect setting of Needle. Thread Spool tangled. Thread Guide Pole not extended.</p>	<p><b>Re-thread Machine.</b> Insert new Needle. <b>Reset Thread Tension(s).</b> Reset Needle. Reset Spool properly. Fully extend Guide Pole.</p>

## VERIFICANDO LOS PROBLEMAS DE EJECUCION

Problema	Causa probable	Solución
Problemas de hilos	Tensión(es) de hilo incorrecta. Tamaño de la aguja incorrecta. Enhebrado inadecuado. Material tirante. Pie prensatelas suelto.	Volver a fijar la(s) tensión(es) del hilo. Elegir el tamaño correcto de la aguja para el hilo y el material. Volver a enhebrar la máquina. No estirar el material: guiarlo suavemente. Volver a fijar el pie prensatelas.
Problemas de la barra	Material tirante. Tamaño de la aguja incorrecto. Fijación incorrecta de la aguja. Pie prensatelas suelto.	No estirar el material: guiarlo suavemente. Elegir el tamaño correcto de la aguja para el hilo y el material. Volver a fijar la aguja. Volver a fijar el pie prensatelas.
Problemas de avance	Tensión(es) del hilo incorrecto. Aguja gastada o torcida. El avance diferencial fijado incorrectamente.	Volver a fijar la tensión(es) del hilo. Poner una nueva aguja. Fijarlo en menos de 1.
Problemas de ondulación	Avance diferencial fijado incorrectamente.	Fijarlo en 1 o en más de 1 para materiales de punto.
Problemas de puntos dobles o puntos faltantes	Enhebrado inadecuado. Grosor de aguja incorrecto. Aguja gastada o torcida. Fijación incorrecta de la aguja.	Volver a enhebrar la máquina. Elegir el tamaño correcto de la aguja para el hilo y el material. Poner una aguja nueva. Volver a fijar la aguja.
Problemas de la bobina	Enhebrado inadecuado. Aguja torcida. Tensión(es) del hilo demasiado tirante. Fijación de la aguja incorrecta. Carrete de hilo enredado. La barra de guía del hilo no está extendida.	Volver a enhebrar la máquina. Poner una nueva aguja. Volver a fijar la tensión(es) del hilo. Volver a colocar la aguja. Colocarlo adecuadamente. Extender la barra de guía totalmente.

## 4. REMEDIOS A EVENTUALES PROBLEMAS

PROBLEMA	CAUSA PROBABLE	CORRECCION
Points irréguliers	Tensions mauvaises Taille d'aiguille mauvaise Mauvais enfilage Tissu tiré Pression du pied mauvaise	Corriger les tensions Choisir une aiguille adaptée au tissu et au fil Refaire l'enfilage Ne pas tirer le tissu mais le guider doucement La régler
Casse d'aiguille	Tissu tiré Taille d'aiguille mauvaise Aiguille mal placée Perte du pied presseur	Ne pas tirer le tissu mais le guider doucement Choisir une aiguille adaptée au tissu et au fil Remettre l'aiguille Remettre le pied presseur
Plissements	Tensions mauvaises Aiguille épointée Mauvais réglage de différentiel	Corriger les tensions Changer l'aiguille Le régler à moins de 1
Ondulations	Mauvais réglage de différentiel	Le régler à plus de 1 pour les matières tricotées
Points de manque	Mauvais enfilage Taille d'aiguille mauvaise Aiguille épointée Aiguille mal placée	Refaire l'enfilage Choisir une aiguille adaptée au tissu et au fil Changer l'aiguille Remettre l'aiguille
Casse de fil	Mauvais enfilage Aiguille tordue Tensions trop fortes Aiguille mal placée Fil bobine emmêlé Antenne support-bobine non tirée	Refaire l'enfilage Changer l'aiguille Régler les tensions Remettre l'aiguille Remplacer la bobine La tirer à fond

## 5. OPTIONAL ACCESSORIES

### PIPING FOOT

Prepare a piece of ready-made piping (corded bias fold tape). Place folded piping between seam edges with fold extending beyond seam line toward garment. Pin or baste, and stitch the seam.

Braid or ribbon may also be used, either flat or folded braid can be used in straight seams.

Use for decorating edges of collars, cuffs, pockets, etc.

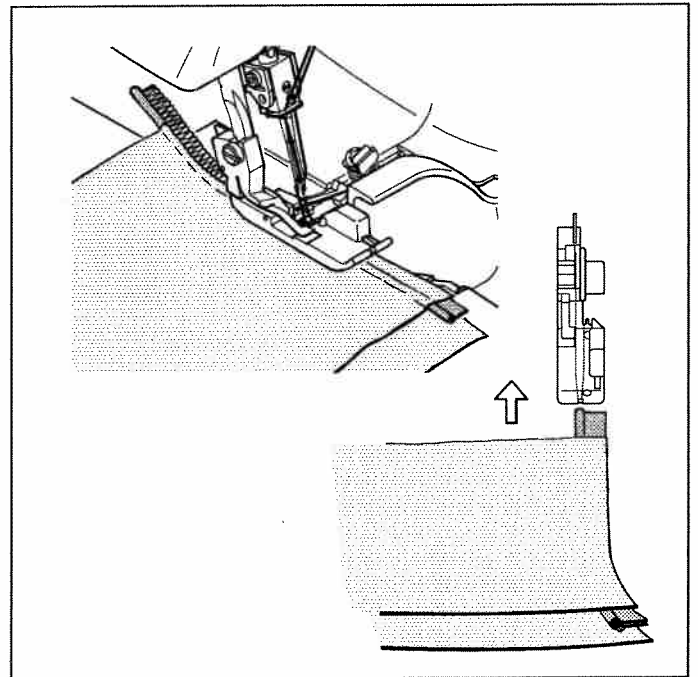

### PEARL FOOT

#### 1. PEARLS ALONG AN EDGE:

Set for left needle (remove right needle) 3-thread overlock.

Set tensions as follows:

Left needle: 4

Upper looper: 1 - 2

Lower looper: 7 - 8

SEW:

- Remove regular foot; replace with pearl foot.
- Remove stitch finger as you did for a rolled edge.
- Swing cutter away to lowest position, close front covers.
- Raise the needle to it's highest position.
- Place pearls in the channel on the right side of the foot with 2" of pearls extending behind foot.
- Take one stitch with the hand wheel to secure the pearls.
- Follow edge of fabric along fabric guide.
- Sew pearls on edge of fabric.
- Return cutter to original position when finished.

#### 2. PEARLS SEWN WITH A FLAT LOCK STITCH:

FABRIC:

Medium weight woven

2 or 4 mm pearls

Set for a 3-thread flat lock, left needle only. See pg. 28

SEW:

- Remove regular foot; replace with pearl foot.
- Insert small stitch finger.
- Swing cutter away to lowest position.
- Raise needle to it's highest position.
- Place pearls in channel on right side of the foot with 2" of pearls extending behind foot.
- Take one stitch with the hand wheel to secure the pearls.
- Sew pearls on with the left needle just catching the fold of the fabric.

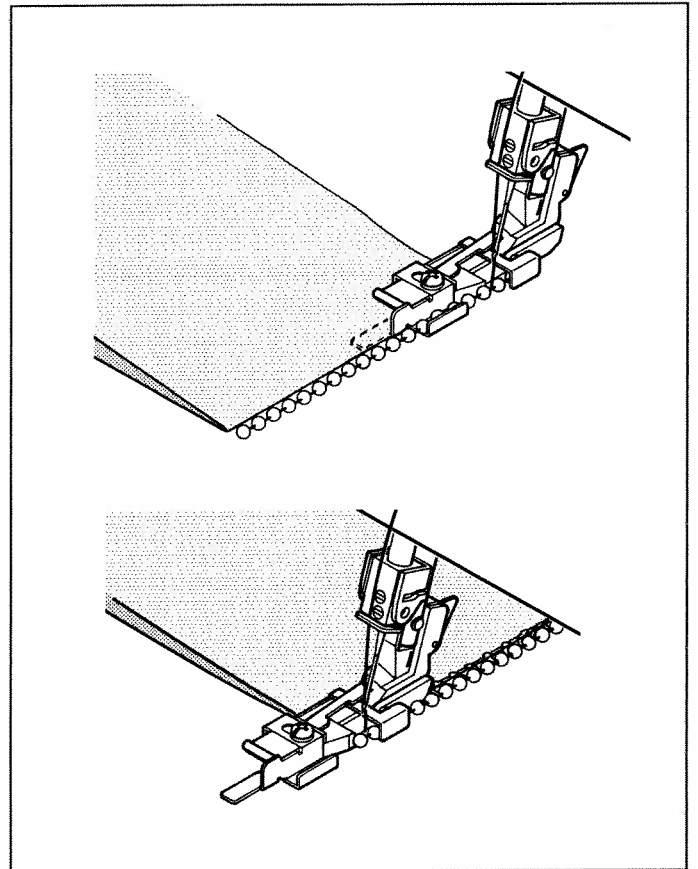

**PIE PRENSATELAS PARA TRENZAS DECORATIVAS**

Preparar una pieza de trencilla (cinta plegada sesgada con o sin cordón interior). Colocar la trencilla plegada en el borde de los materiales a coser. Sujetar o hilvanar y coser la costura.

Se pueden usar trenzas planas o plegadas o cintas hechas. Usarlo para bordes decorativos de cuellos, puños, bolsillos, etc.

El pie para trenza con vivo está disponible como un extra opcional.

**PRENSATELAS PARA PERLAS****1. PERLAS A LO LARGO DEL BORDE**

Para fijar la aguja izquierda (quitar la aguja derecha) a 3 hilos de overlock.

Fije las tensiones como se ilustra;

Aguja izquierda: 4

Ancora superior: 1 - 2

Ancora interior: 7 - 8

**COSA:**

- Quite el pie prensatelas normal; reemplacelo con el pie prensatelas para perlas.
- Quite el dedo de puntada como usted hizo para el dobladillo de enrollado.
- Fije la cuchilla móvil a su posición más baja y cierre la tapa frontal.
- Levante la aguja a su posición más alta.
- Coloque las perlas en la ranura en el lado izquierdo del pie prensatelas con 4 cm de perlas extendiéndolas atrás del pie prensatelas.
- Cosa una puntada con el volante para sujetar las perlas.
- Siga el borde del material a lo largo de la guía del material.
- Cosa las perlas en el borde de material.
- Regrese la cuchilla a su posición original cuando termine.

**2. PERLAS COSIDA CON PUNTADA DE COSTURA PLANA MATERIAL:**

Tojido de peso medio 2 0 4 mm perlas

Para fijar la costura Plana a 3-hilos, solamente use la aguja izquierda. Vea página 29.

**COSA;**

- Quite el pie prensatelas normal; ponga el pie prensatelas para perla.
- Inserte el dedo de puntada pequeño.
- Fije la cuchilla móvil a su posición más baja.
- Levante la aguja a su posición más alta.
- Coloque las perlas en la ranura del lado derecho del pie prensatelas con 4 cm de perlas extendiéndolas atrás del pie prensatelas.
- Cosa una puntada con el volante para sujetar las perlas.
- Cosa las perlas con la aguja izquierda agarrando el doblado del material.
- Abra la costura plana simplemente jalándolo.

**PIED POUR CORDONNET ENROBE**

Permet de confectionner un bord avec un cordonnet enrobe. Placer le bord de façon à ce que le bord enroulé soit placé hors de la couture. Bâtir ou épingler, puis coudre.

Toutes les sortes de cordons plats ou pliés peuvent être cousues en un seul surfilage droit. On peut aussi utiliser des franges ou des rubans.

S'utilise pour réaliser des bords décoratifs pour les cols, poches, côtés des trainings ou fuseaux, etc ...

**PIED POSE PERLES****1. PERLES COUSUES LE LONG DU SURJET:**

Régler la machine pour l'overlock à 3 fils et aiguille gauche (retirer l'aiguille droite).

Régler les tensions ainsi:

Aiguille gauche: 4

Boucleur supérieur: 1 - 2

Boucleur inférieur: 7 - 8

Pour coudre:

- Retirer le pied normal et mettre le pied pose perles.
- Retirer le doigt-mailleur comme pour faire un ourlet roulotté.
- Abaisser le couteau en position basse (sans coupe) et refermer le capot latéral.
- Lever l'aiguille en position haute maximum.
- Placer les perles dans le canal sur le côté droit du pied avec 2" de perles dépassant derrière le pied.
- Faire un point en tournant le volant à la main afin de prendre les perles.
- Suivre le côté du tissu avec le guide-tissu de la machine.
- Coudre les perles le long du tissu.
- Remettre le couteau en position de coupe après ce travail.

**2. PERLES COUSUES AVEC UN POINT A PLAT (FLAT LOCK):**

Tissu: lainage de poids moyen

Perles de 2 ou 4 mm.

Régler la machine comme pour un «flat lock» à 3 fils, aiguille gauche seulement.

Pour coudre:

- Retirer le pied normal et mettre le pied pose perles.
- Placer le petit doigt-mailleur (B).
- Abaisser le couteau en position basse (sans coupe).
- Relever l'aiguille en position haute maximum.
- Placer les perles dans le canal sur le côté droit du pied avec 2" de plus dépassant à l'arrière.
- Faire un point en tournant le volant à la main afin de prendre les perles.
- Coudre les perles avec l'aiguille gauche attrapant juste le repli du tissu.
- Tirer le «flat lock» pour ouvrir.
- Remettre le couteau en position haute (coupe) après ce travail.

## NEEDLE THREADER

1. Feed the thread through the thread guide of needle clamp as illustrated. Raise the presser foot. Raise the needle bar to highest position, and pull the thread leaving about 4" (10 cm) clear.
2. Lower the presser foot. Set the needle threader ensuring the hooking fork enters into the needle hole.
3. Hold the thread with the needle threader with your hand.
4. Guide the thread into hooking fork and pull the thread with your another hand.
5. Move the needle threader backwards slightly. Then release the hand which is pulling the thread.
6. Take the needle threader off the needle clamp.
7. Pull the thread away from you.

### For right needle / Para la aguja derecha / Pour aiguille droite

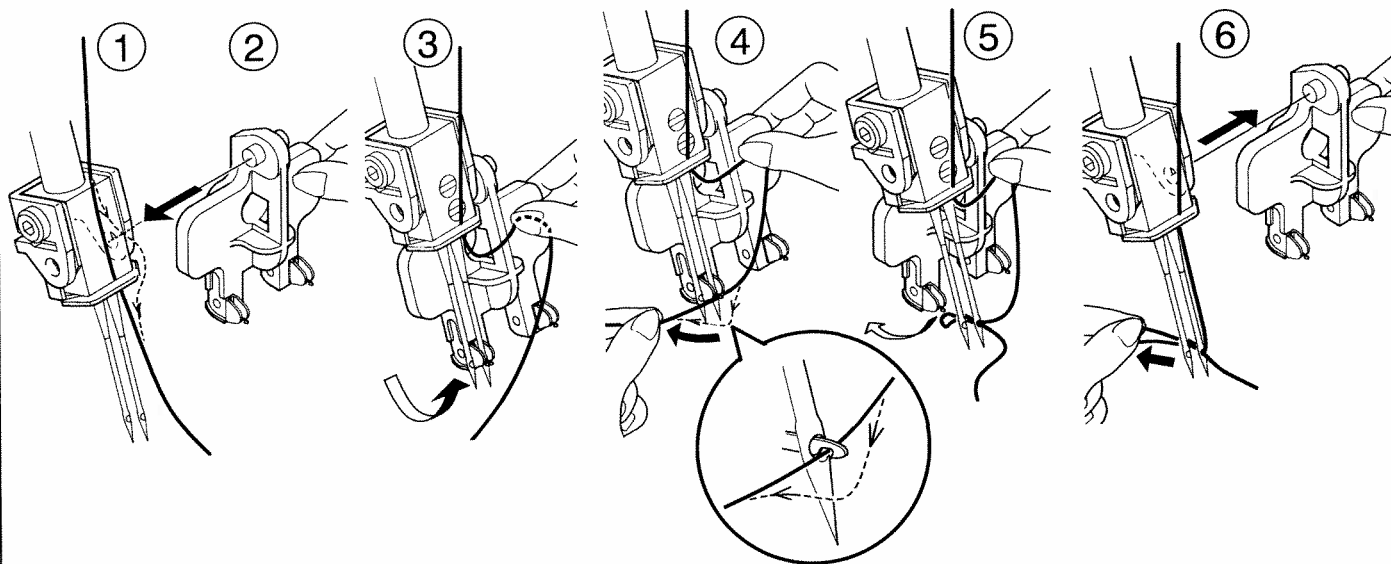

### For left needle / Para la aguja izquierda / Pour aiguille gauche

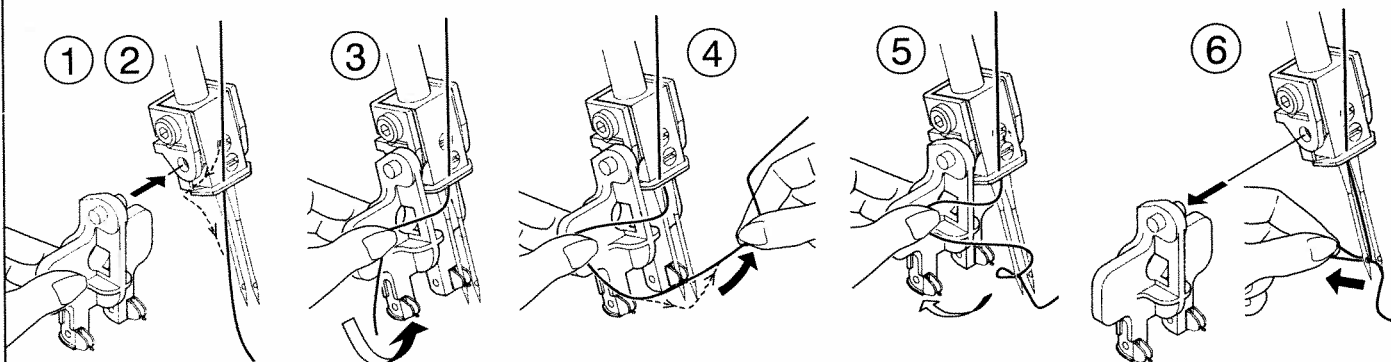



## ENHEBRADOR DE LA AGUJA

1. Avanzar el hilo a través de la guía del hilo de grapa de aguja dejando unos 10 cms extra. Levantar el pie prensatelas. Levantar la barra de aguja a la posición más alta, y tirar el hilo.
2. Bajar el pie prensatelas. Colocar el enhebrador de la aguja asegurándose que la horquilla de enganche entra en el ojo de la aguja.
3. Guardar el hilo con el enhebrador de la aguja con su mano.
4. Guiar el hilo en la horquilla de enganche y tirar el hilo con su otra mano.
5. Mover el enhebrador de la aguja hacia atrás ligeramente. Entonces soltar su mano que está tirando el hilo.
6. Quitar el enhebrador de la aguja de la grapa de aguja.
7. Tirar el hilo hacia atrás.

## ENFILEUR D'AIGUILLE

1. Passer le fil par le passe-fil du serre-aiguille comme montré. Lever le pied presseur. Lever la barre-aiguille sa position la plus haute, puis tirer environ 10 cm de fil.
2. Abaisser le pied presseur. Placer l'enfileur de façon à ce que la petite pointe fourchue entre dans le chas de l'aiguille à enfiler.
3. Tenir avec votre main le fil avec l'enfileur.
4. Guider le fil sur la pointe fourchue et tirer le fil avec l'autre main.
5. Tirer doucement l'enfileur d'aiguille vers l'arrière lâchant le fil tenu par la main.
6. Retirer l'enfileur d'aiguille de son logement sur le serre-aiguille.
7. Tirer le fil vers l'arrière.

## Free Manuals Download Website

<http://myh66.com>

<http://usermanuals.us>

<http://www.somanuals.com>

<http://www.4manuals.cc>

<http://www.manual-lib.com>

<http://www.404manual.com>

<http://www.luxmanual.com>

<http://aubethermostatmanual.com>

Golf course search by state

<http://golfingnear.com>

Email search by domain

<http://emailbydomain.com>

Auto manuals search

<http://auto.somanuals.com>

TV manuals search

<http://tv.somanuals.com>