

Save this manual for  
future reference.

Conservez ce guide pour  
toute référence future.

Guarde este manual para  
futuras referencias.

**wolfcraft®**

**OWNER'S  
MANUAL**

**MANUEL  
D'UTILISATION**

**MANUAL DEL  
USUARIO**

**MODEL NO. 6134**

**Modèle n°:6134**

**Modelo N° 6134**

Page 7-11:

Français et espagnol

Frances y Español

**CAUTION:**

Before using this  
product, read this  
manual and follow all its  
Safety Rules and  
Operating Instructions.

**ATTENTION:**

Avant d'utiliser cet établi,  
lire attentivement ce  
manuel et respecter toutes  
les consignes de sécurité  
et le mode d'emploi.

**PRECAUCIÓN:**

Antes de usar este  
producto, lea este manual  
y siga todas las  
instrucciones de  
seguridad y de manejo.

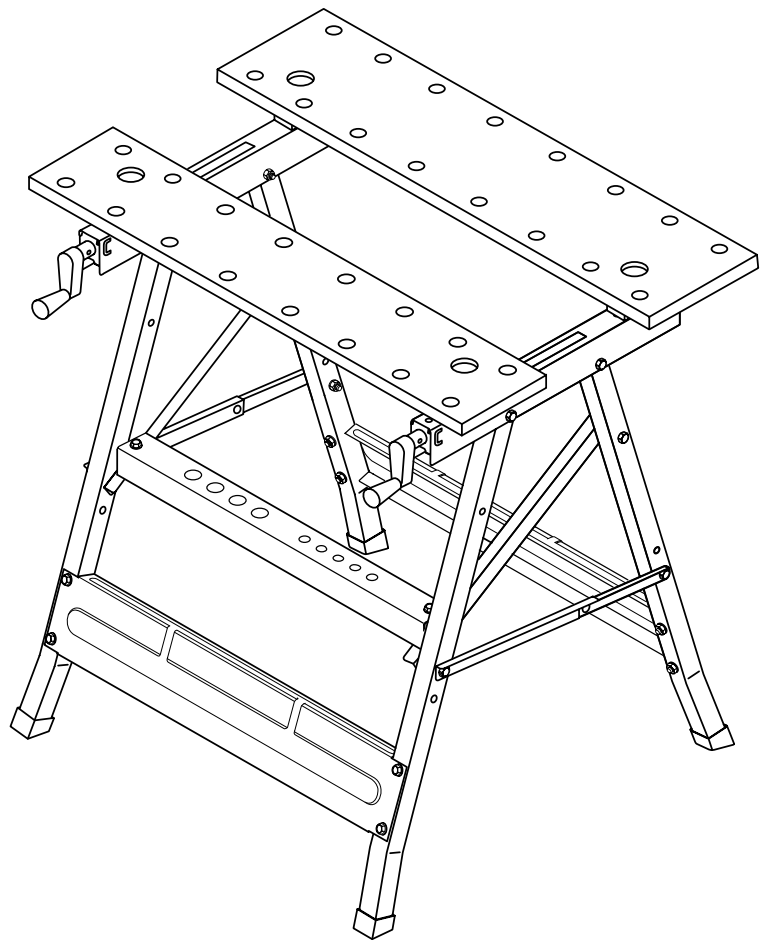

**wolfcraft®**

**QUICK JAW® WORKBENCH  
ETABLI A BLOCAGE RAPIDE  
BANCO DE TRABAJO DE  
FIJACIÓN RÁPIDA**

- |                          |                            |                                 |
|--------------------------|----------------------------|---------------------------------|
| ● Safety<br>Instructions | ● Consignes de<br>sécurité | ● Instrucciones<br>de seguridad |
| ● Assembly               | ● Montage                  | ● Montaje                       |
| ● Operation              | ● Mode d'emploi            | ● Manejo                        |
| ● Repair Parts           | ● Pièces de<br>rechange    | ● Repuestos                     |

## SAFETY INSTRUCTIONS

**DO NOT** attempt to assemble or operate your wolcraft® Quick Jaw® Workbench until you have read the safety instructions in this section.

Safety items throughout this manual are labeled with **WARNING** or **CAUTION**.

 **WARNING** Means that failure to follow this safety statement may result in extensive product damage, serious personal injury or death.

 **CAUTION** Means that failure to follow this safety statement may result in minor or moderate personal injury, property or equipment damage.

 **WARNING** DO NOT use this tool for scaffolding or as a ladder. Make sure to insert pin and fully tighten handles when in use. Maximum capacity 250 lbs.

 **WARNING** Read all instructions.

- **DO NOT** attempt to use your portable workbench unless the jaw is securely locked in position.
- **DO NOT** load tool stand with more than 250 pounds.
- **DO NOT** apply an unbalanced load which could result in the workbench tipping over.
- **DO NOT** stand or climb on the workbench. It could fall or tip over causing serious injury.
- Be sure the workbench's leg set frame assembly is in the fully opened position before using.
- When operating a stationary power tool, such as a miter saw, on your workbench, be sure the tool is securely bolted to a separate piece of

plywood and the plywood is securely clamped to the portable workbench. **DO NOT** clamp or mount stationary power tools directly to table top. This could cause serious bodily injury.

- When operating a portable power tool such as a drill, router, sander or planer: Always be sure that the workpiece is securely clamped to your workbench. This will avoid kickback which could cause serious bodily injury.
- When using a power tool with the workbench, **ALWAYS** follow the safety instructions in the power tool owner's manual.
- **ALWAYS** wear safety glasses or eye shields when operating power tools.
- To prevent personal injury while opening or closing your workbench, always avoid positioning hands or fingers where they could get pinched.
- Dress for safety. **DO NOT** wear loose clothing, gloves, neckties or jewelry (rings, watches); they can get caught and draw you into moving parts. **ALWAYS** wear non-slip footwear; tie back long hair.

 **CAUTION** **DO NOT** store workbench outdoors or in a damp location.

- **ALWAYS** keep your work area clean, uncluttered and well lit. **DO NOT** work on or place workbench legs on floor surfaces that are slippery from sawdust, oil, water or wax.
- Keep visitors and children a safe distance away from the work area, especially when you're operating a power tool. Visitors should wear the same safety equipment as the operator.
- **SAVE THESE INSTRUCTIONS.**

# Packaging

Your wolcraft® Workbench is shipped complete in one carton.

Separate all parts from packing materials and check each item with Figure 1 and “Table of Loose Parts”. Make sure all items are accounted for before discarding any of the packing material.

## TABLE OF LOOSE PARTS

ITEM	DESCRIPTION	QTY.	ITEM	DESCRIPTION	QTY.
A	Leg assembly – left.....	1	J	Cross bar .....	2
B	Leg assembly – right .....	1	K	Foot pad .....	4
D	Hex Head Screw – M6 x 45.....	8	L	Support – table top .....	4
E	Washer – medium.....	8	M	Table top – front .....	1
F	Nut – M6 .....	10	N	Screws – M8 x 55 .....	4
G	Tool storage rack .....	1	O	Washer – large .....	6
H	Hex Head Screw – M6 x 12.....	2	P	Table top – rear .....	1
I	Washer – small.....	4	Q	Nut – M8 .....	2
			R	Swivel peg .....	4

Figure 1

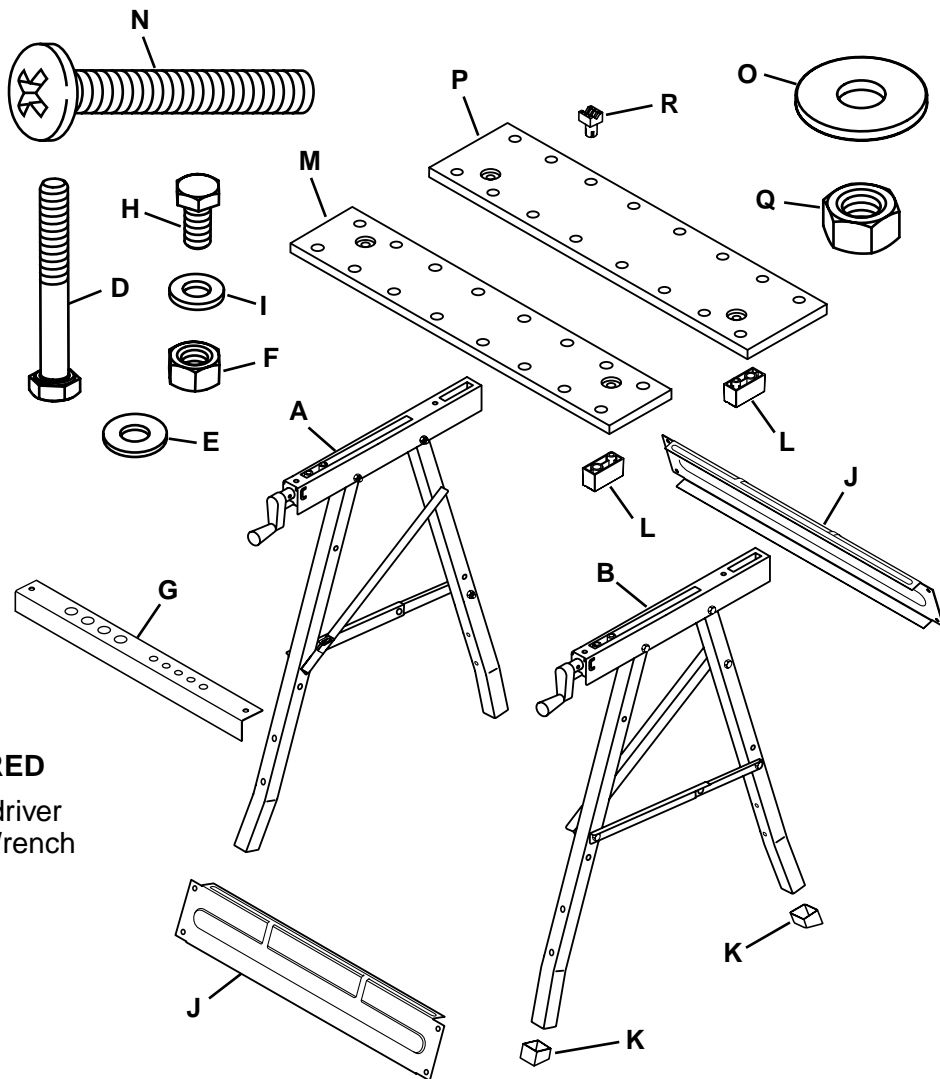

### TOOLS REQUIRED

- #3 Phillips Screwdriver
- Adjustable-Head Wrench

# Assembly

## Assembling the Workbench

**Note:** For correct assembly, the legs, [A] and [B], must have hinges on the outside.

Refer to Figure 2 for steps 1 - 3

1. Attach the front cross bar [J] to the leg assemblies [A & B] with two screws, [D] (M6 x 45), medium washers [E] and nuts [F] (M6) on each side. Tighten securely.
2. Attach the tool storage rack [G] to the leg assemblies [A & B] with a screw [H] (M6 x 12), two small washers [I], and nut [F] (M6) on each side. Tighten securely.
3. Attach the rear cross bar [J] to the leg assemblies. Use two screws [D] (M6 x 45), medium washers [E], and nuts [F] (M6) on each side. Tighten securely.

Refer to Figure 3 for steps 4 - 8

4. Place the two top supports [L] on the front and top of the leg assemblies [A & B] with the support's round knobs facing up and away from the front of the table. The bottom round holes fit over the threaded knobs of each screw arm assembly.

Figure 2

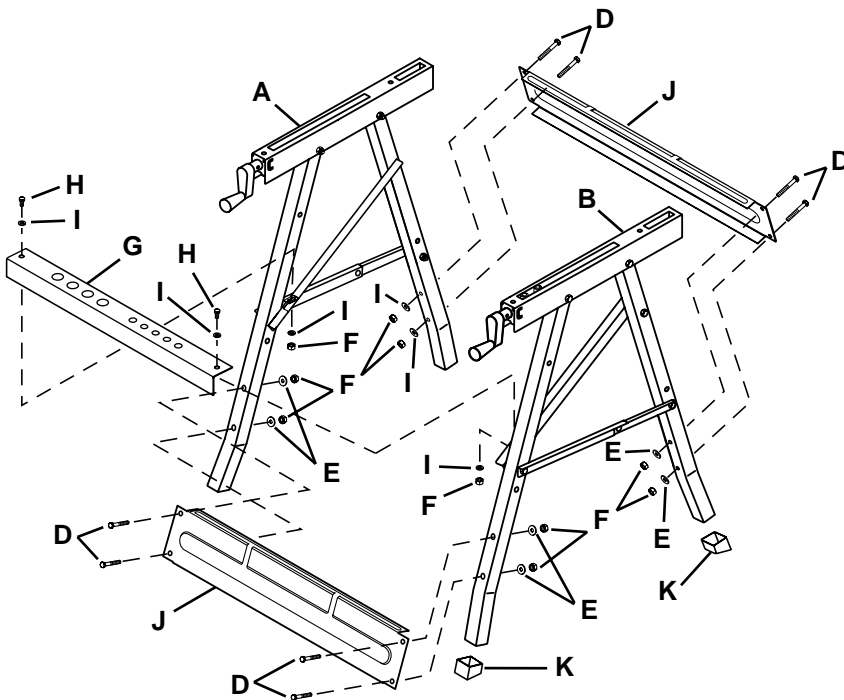
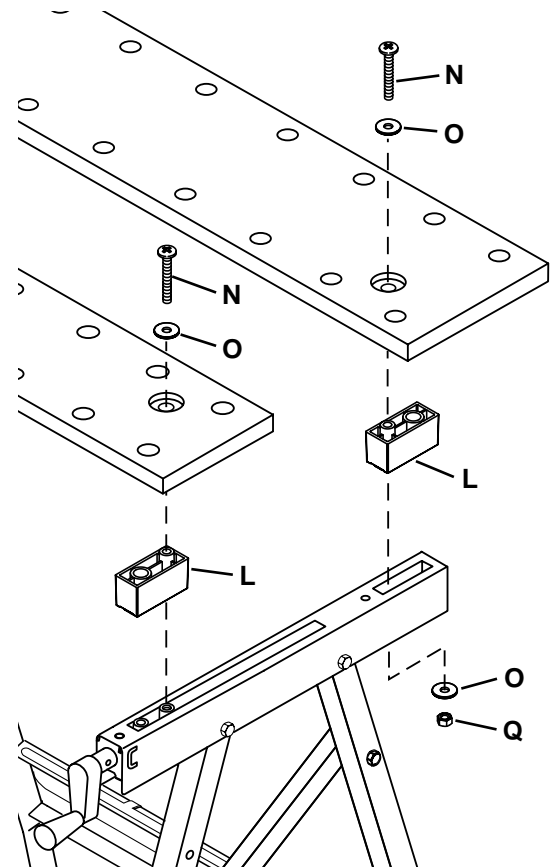

Figure 3



5. Place the front table top [M] on the supports [L], aligning the table top holes over the round support knobs and press into place.
6. Push on the threaded plastic traverse under the channel and attach top using two screws [N] (M8 x 55) and two large washers [O]. Tighten securely.
7. Place two table top supports [L] on rear and top of the leg assemblies [A & B] with the round knobs of the supports facing up and toward the front of the table. The supports fit into the rectangular cut-outs in the leg assemblies.
8. Place the rear table top [P] on the supports [L], aligning the table top holes over the support knobs and press into place. Install two screws [N] (M8 x 55) and two large washers [O] in table top. Move top and supports to the rear-most position and install two large washers [O] and two nuts [Q] (M8) in table bottom. Place the assembly in position and tighten securely.

## Folding Your Workbench

1. Remove any hand tools or parts from table top and storage rack.
2. Carefully pull up on hinges, with fingers under hinge flange, to unlock hinges.
3. Tilt Stand back slightly onto rear legs. (See Figure 4.)
4. Reach down and push front legs backward.

Figure 4

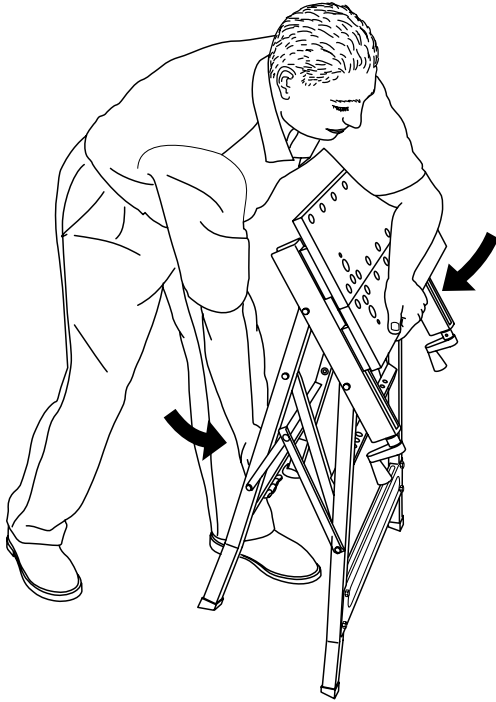
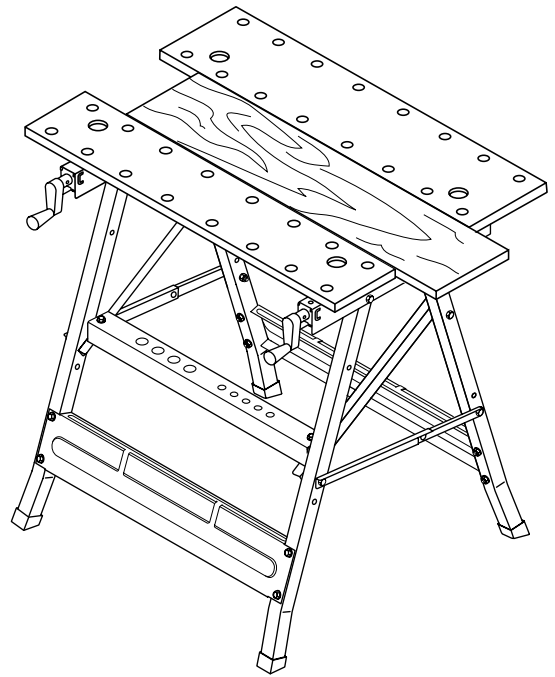

Figure 5



## Using Adjustable Swivel Pegs – Figure 6

Your workbench is equipped with 4 swivel pegs [R, page 3]. The swivel pegs can be positioned into any of the holes in the front and rear of top for gripping irregular shaped workpieces, or to extend gripping and clamping when the workpiece exceeds the jaw capacity.



Swivel pegs are to be used to grip workpiece only in cases where the workpiece DOES NOT extend beyond the surface of the jaw.

Figure 6

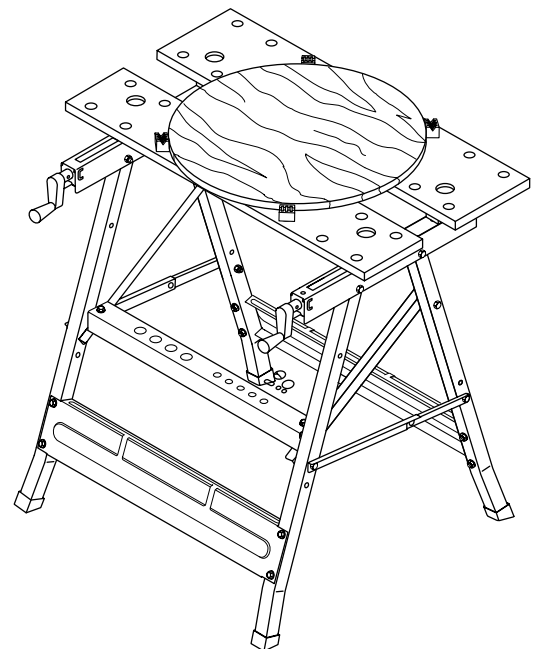

## Opening the Workbench

1. Standing at rear of workbench, grasp front edge of table top and underside of rear cross brace.
2. Pull rear cross brace toward you while simultaneously pulling up on table top.
3. When fully open, secure in locked position by pushing on hinges until completely down.

## To Adjust Table Top Jaw

Turn the front table top jaw adjustment handles counterclockwise to move front jaw toward you. Turn adjustment handles clockwise to move front jaw away. (See Figure 5.) The table top jaws open to clamp a maximum 7-inch wide workpiece.

## Adjusting Jaw to Angle

Workbench jaw adjusts to a maximum angle of 14 degrees for clamping irregular shaped workpieces. To adjust jaw to angle, turn either the right or left adjustment handle until desired angle is reached.

# Specifications

Work Table Area: 30" x 13-1/4".  
 Maximum Weight Support: 250 pounds.  
 Working Heights: 31-1/2"

# Repair Parts

## 6134 Workbench

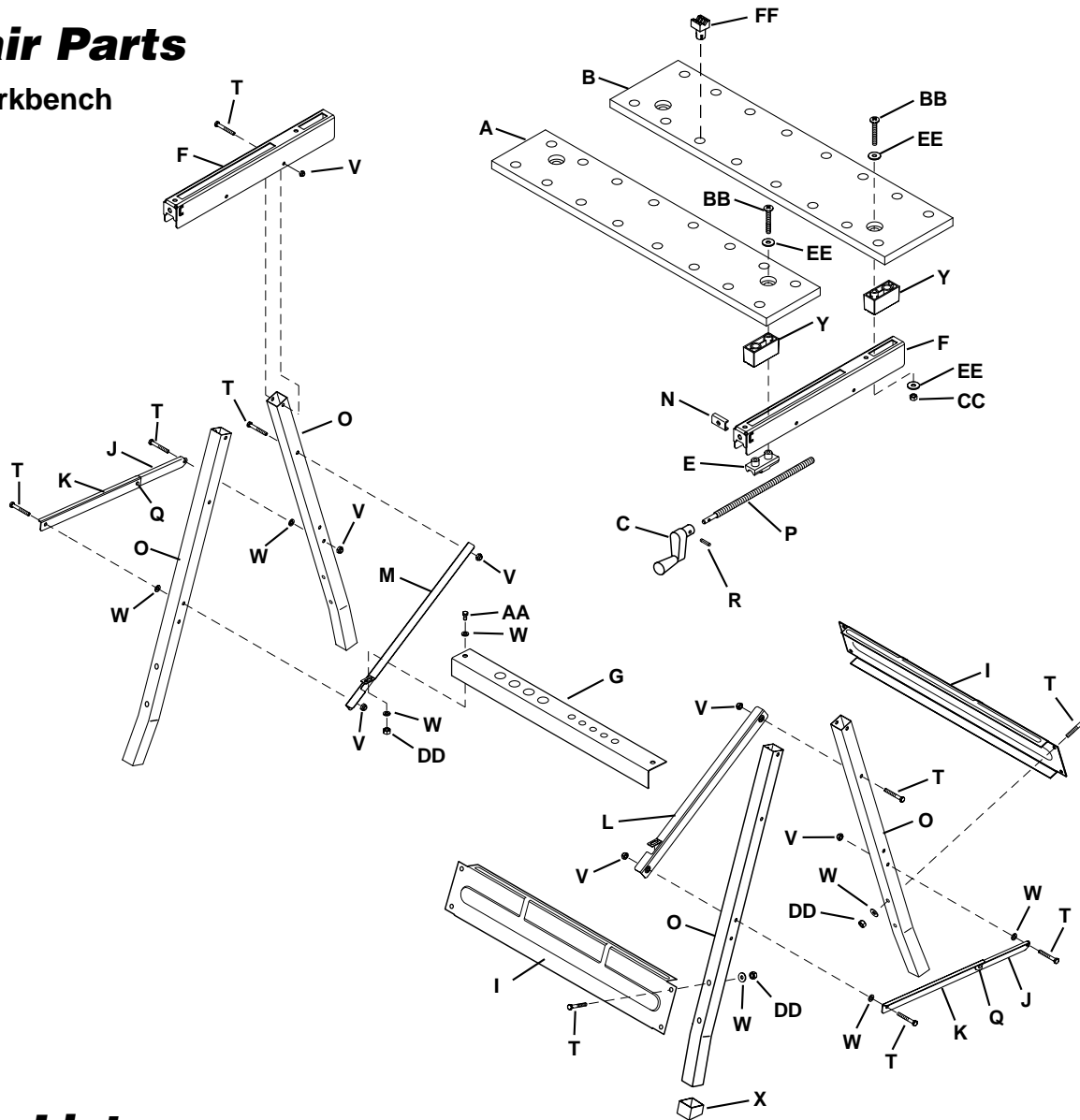

# Parts List

KEY NO.	PART NO.	DESCRIPTION	QTY.
A	119800360	Table Top - Front .....	1
B	119800361	Table Top - Rear .....	1
C	116610120	Handle .....	2
E	116620265	Threaded Piece .....	2
F	117010204	Rail .....	2
G	117020205	Tool Rack .....	1
I	117010193	Cross Bar .....	2
J	117010206	L Bracket - Hinge - Rear .....	2
K	117010207	L Bracket - Hinge - Front .....	2
L	117010208	L Bracket - Left .....	1
M	117010209	L Bracket - Right .....	1
N	117010210	L L - Bracket .....	2
O	117010211	Leg .....	4
P	117220184	Spindle Threaded .....	2

KEY NO.	PART NO.	DESCRIPTION	QTY.
Q	116710002	Rivet .....	2
R	116720126	Rivet (4x20) .....	2
T	116700081	Hex Head Screw (M6x45) .....	16
V	116710020	Lock Nut .....	10
W	116700026	Washer .....	8
X	116630199	Foot Pad .....	4
Y	116610118	Connector Table Top Supports .....	4
AA	116720040	Hex Head Screw (M6x12) .....	2
BB	117710091	Screw (M8x55) .....	4
CC	116720112	Nut (M8) .....	2
DD	116700023	Nut (M6) .....	10
EE	116700112	Washer .....	6
FF	116610722	Swivel Peg .....	4

## CONSIGNES DE SECURITE

NE PAS tenter de monter ou d'utiliser votre établi Quick Jaw® wolfcraft® avant d'avoir pris connaissance des consignes de sécurité qui suivent.

Les avis de sécurité contenus dans ce guide sont indiqués par les mentions AVERTISSEMENT ou ATTENTION.

**AVERTISSEMENT** Cette indication signifie que le non respect des consignes de sécurité risque d'endommager sérieusement le produit et de provoquer des blessures corporelles graves voire mortelles.

**AVERTISSEMENT** Cette indication signifie que le non respect des consignes de sécurité risque d'entraîner des blessures corporelles légères ou modérées, et d'endommager légèrement le matériel ou les équipements.

**AVERTISSEMENT** NE PAS utiliser cet établi comme échafaudage ou comme échelle. Veiller à introduire la cheville et à serrer les poignées à fond pendant l'utilisation. Charge maximum: 250 livres.

**AVERTISSEMENT** Lire toutes les instructions.

- NE PAS tenter d'utiliser l'établi portable si la mâchoire n'est pas solidement bloquée.
- NE PAS charger l'établi à plus de 250 livres.
- NE PAS appliquer une charge non équilibrée qui pourrait provoquer le renversement de l'établi.
- NE PAS se tenir debout ou monter sur l'établi. Il pourrait tomber ou se renverser, et provoquer des blessures graves.
- S'assurer que le piétement de l'établi est en position complètement ouverte avant l'utilisation.
- En cas d'utilisation d'un outil motorisé fixe, tel qu'une scie à onglets, sur l'établi, s'assurer que l'outil est solidement boulonné à un morceau de contreplaqué séparé et que le contreplaqué est solidement fixé à l'établi portable. NE PAS

fixer ou monter d'outil motorisé fixe directement sur le plateau de l'établi. Ceci pourrait causer de graves blessures corporelles.

- En cas d'utilisation d'un outil motorisé portable, tel qu'une perceuse, une défonceuse, une ponceuse ou un rabot, toujours s'assurer que la pièce à usiner est solidement bloquée sur l'établi, afin d'éviter toute secousse qui risquerait de provoquer de graves blessures corporelles.
- Si l'on utilise un outil motorisé avec l'établi, TOUJOURS suivre les consignes de sécurité figurant dans le manuel d'utilisation de l'outil motorisé.
- TOUJOURS porter des lunettes de protection ou des masques pour utiliser des outils motorisés.
- Afin d'éviter tout risque de blessures corporelles pendant l'ouverture et la fermeture de l'établi, ne jamais mettre les mains ou les doigts là où ils risquent d'être pincés.
- Porter des vêtements de sécurité: NE PAS porter de vêtements amples, gants, cravates ou bijoux (bagues, montres), qui risquent de s'accrocher et de vous entraîner vers des parties en mouvement. TOUJOURS porter des chaussures antidérapantes et attacher les cheveux longs.

**AVERTISSEMENT** NE PAS ranger l'établi dehors ou dans un endroit humide.

- TOUJOURS maintenir la zone de travail propre, sans obstacles et bien éclairée. NE PAS travailler et ne pas placer le piétement de l'établi sur des sols glissants dus à la présence de sciure, d'huile, d'eau ou de cire.
- Eloigner les visiteurs et les enfants de la zone de travail, surtout lorsque l'on travaille avec un outil motorisé. Les visiteurs doivent porter les mêmes équipements de sécurité que l'opérateur.
- **CONSERVER CES INSTRUCTIONS.**

## INSTRUCCIONES DE SEGURIDAD

NO trate de armar o manejar su Banco de Trabajo Wolfcraft® Quick Jaw® hasta que haya leído todas las instrucciones de seguridad en esta sección.

En este manual, los aspectos de seguridad se indican con las palabras **ATENCIÓN** o **PRECAUCIÓN**.

**ATTENTION** Esto significa que el incumplimiento de esta advertencia de seguridad puede resultar en grandes daños para el producto, así como en lesiones personales graves o incluso fatales.

**PRECAUCIÓN** Esto significa que el incumplimiento de esta advertencia de seguridad puede resultar en lesiones personales pequeñas o moderadas, así como en daños de la propiedad o equipos.

**ATTENTION** NO utilice este banco de trabajo como una escalerilla o andamio. Cerciérese de que inserta el pasador y que aprieta del todo las manillas al usarlo. Capacidad máxima 250 libras.

**ATTENTION** Lea todas las instrucciones.

- NO trate de usar su banco de trabajo portátil sin la mordaza bien trabada en posición.
- NO cargue el banco de trabajo con más de 250 libras.
- NO aplique una carga desequilibrada que pudiera resultar en el vuelco del banco de trabajo.
- NO se suba al banco de trabajo ni se ponga de pie sobre el mismo, ya que podría volcarse y resultar en lesiones graves.
- Cerciérese de que las patas del banco de trabajo están totalmente abiertas antes de usarlo.

- Al trabajar con una herramienta eléctrica fija (tal como una sierra de ingletes) en el banco de trabajo, cerciórese de que sujeta bien la herramienta a un trozo de tablero aparte y sujete entonces el tablero al banco de trabajo portátil. NO sujete o monte directamente una herramienta eléctrica fija a la superficie del banco de trabajo, ya que podría resultar en lesiones personales graves.
- Al manejar una herramienta eléctrica portátil (tal como un taladro, ranuradora, lijadora o cepilladora), cerciórese siempre de que la pieza está bien sujeta al banco de trabajo. Esto evitará las sacudidas que podrían resultar en lesiones personales graves.
- Al usar una herramienta eléctrica con el banco de trabajo, siga **SIEMPRE** las instrucciones en el manual del usuario de dicha herramienta.
- Al manejar herramientas eléctricas use **SIEMPRE** gafas de seguridad o una pantalla para los ojos.
- Para evitar lesiones personales al abrir o cerrar el banco de trabajo, evite siempre colocar las manos o los dedos donde pudieran quedar atrapados.
- Póngase la ropa apropiada. NO use ropa suelta, guantes, corbatas o joyas (anillos y relojes de pulsera), ya que podrían engancharse y atraerle a las partes móviles. Use **SIEMPRE** un calzado antirresbaladizo. Recójase el pelo largo.

**PRECAUCIÓN** NO guarde el banco de trabajo en el exterior o en un lugar húmedo.

- Mantenga **SIEMPRE** el área de trabajo limpia, ordenada y bien alumbrada. NO trabaje ni coloque las patas del banco de trabajo sobre una superficie resbaladiza a causa del serrín, aceite, agua o cera.
- Mantenga a los visitantes o niños a una distancia de seguridad del área de trabajo, particularmente al manejar una herramienta eléctrica. Los visitantes deben llevar la misma ropa de seguridad que el operador.
- **GUARDE ESTAS INSTRUCCIONES.**

Figure 1  
Figura 1

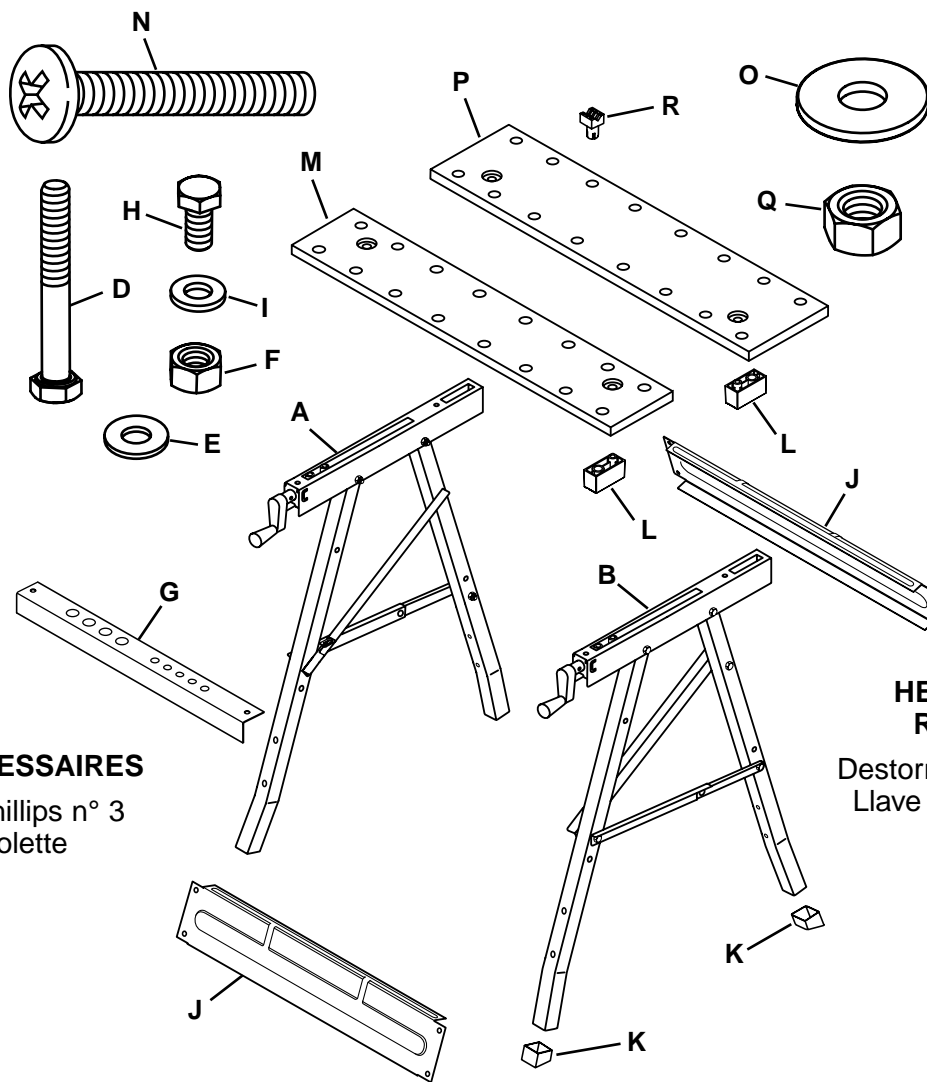

**OUTILS NECESSAIRES**

Tournevis Phillips n° 3  
Clé à molette

**HERRAMIENTAS REQUERIDAS**

Destornillador Phillips N° 3  
Llave inglesa (ajutable)

**Contenu de l'emballage**

Votre établi wolcraft® est livré complet dans une boîte en carton.

Extraire toutes les pièces de l'emballage et contrôler chaque élément par rapport à la Figure 1 et à la 'Liste des Pièces détachées'. S'assurer que toutes les pièces sont comptabilisées avant de mettre l'emballage au rebut.

**Liste des Pièces Detachees**

REPÈRE	DESCRIPTION	QUANTITÉ
A	Piètement gauche .....	1
B	Piètement droit .....	1
D	Vis tête 6 pans M6 x 45 .....	8
E	Rondelle moyenne.....	8
F	Ecrou M6 .....	10
G	Chevalet porte-outils .....	1
H	Vis tête 6 pans M6 x 12 .....	2
I	Petite rondelle .....	4
J	Traverse .....	2
K	Patins.....	4
L	Support du plateau.....	4
M	Plateau avant de l'établi .....	1
N	Vis M8 x 55 .....	4
O	Grande rondelle.....	6
P	Plateau arrière de l'établi.....	1
Q	Ecrou M8.....	2
R	Cheville orientable.....	4

**Contenido del Embalaje**

El Banco de Trabajo wolcraft® se envía completo en un cartón de embalaje.

Separe todas las piezas de los materiales de embalaje y contrástelas con la Figura 1 y con la "Tabla de Piezas Sueltas". Cerciérese de que identifica todas las piezas antes de desechar los materiales de embalaje.

**Tabla de Piezas Sueltas**

REF.	DESCRIPCIÓN .....	CANTIDAD
A	Juego de patas – izquierdo.....	1
B	Juego de patas – derecho.....	1
D	Tornillo cabeza hexagonal M6 x 45.....	8
E	Arandela mediana .....	8
F	Tuerca M6.....	10
G	Estante de herramientas .....	1
H	Tornillo cabeza hexagonal M6 x 12.....	2
I	Arandela pequeña.....	4
J	Travesaño .....	2
K	Tacos .....	4
L	Soporte – superficie de trabajo.....	4
M	Superficie de trabajo delantera .....	1
N	Tornillos M8 x 55 .....	4
O	Arandela grande.....	6
P	Superficie de trabajo trasera .....	1
Q	Tuerca M8.....	2
R	Clavijas giratorias .....	4



**Figure 2**  
**Figura 2**

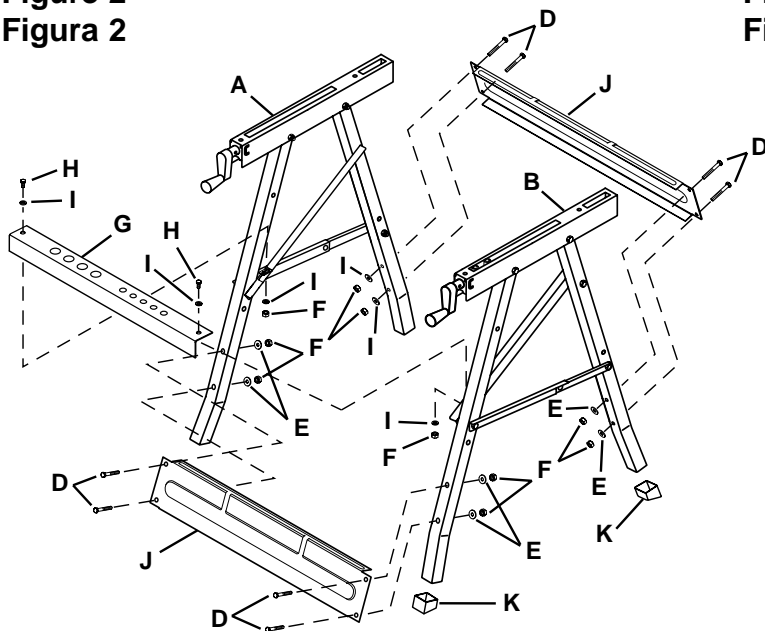

**Figure 3**  
**Figura 3**

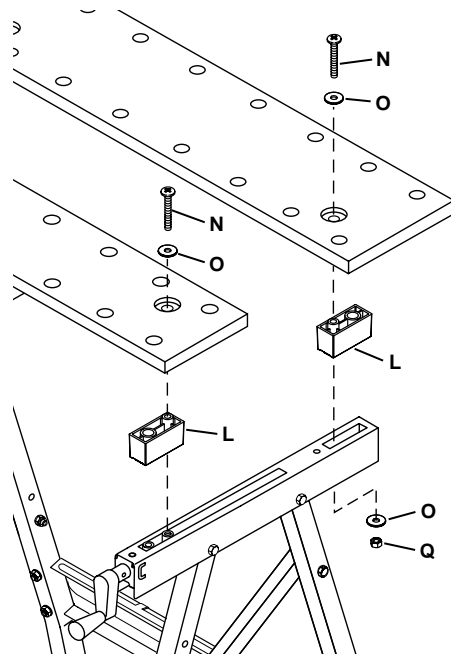

## MONTAGE

### Assemblage de l'établi

**Nota:** Pour un assemblage correct, les charnières des piétements [A] et [B] doivent se trouver à l'extérieur.

Pour les étapes de 1 à 3 se reporter à la Figure 2.

1. Fixer la barre transversale avant [J] aux piétements [A et B] avec deux vis [D] (M6 x 45), des rondelles moyennes [E] et des écrous [F] (M6) de chaque côté. Serrer à fond.
2. Fixer le chevalet porte-outils [G] aux piétements [A et B] avec une vis [H] (M6 x 12), deux petites rondelles [I] et un écrou [F] (M6) de chaque côté. Serrer à fond.
3. Fixer la barre transversale arrière [J] aux piétements. Utiliser deux vis [D] (M6 x 45), des rondelles moyennes [E] et des écrous [F] (M6) de chaque côté. Serrer à fond.

Pour les étapes de 4 à 8, se reporter à la Figure 3

4. Placer les deux supports de plateau [L] sur l'avant et le dessus des piétements [A et B], avec les profilés ronds du support

dirigés vers le haut dans la direction opposée à l'avant de l'établi. Les orifices du profilé rond inférieur s'adaptent aux profilés filetés de chaque ensemble de bras à vis.

5. Installer le plateau avant de l'établi [M] sur les supports [L], en alignant les trous du plateau avec les moulages du support rond et enfoncer pour le mettre en place.
6. **Fixer le plateau avec deux vis [N] (M8 x 55) et deux grandes rondelles [O]. Serrer à fond.**
7. Installer les supports [L] du plateau arrière de l'établi sur l'arrière et le dessus des piétements [A et B], avec les profilés ronds du support dirigés vers le haut et vers l'avant de l'établi. Les supports s'enclenchent dans les découpes rectangulaires des piétements.
8. Placer le plateau arrière de l'établi [P] sur les supports [L], en alignant les trous du plateau avec les profilés du support et enfoncer pour le mettre en place. Fixer le plateau avec deux vis [N] (M8 x 55) et deux grandes rondelles [O] sur l'établi et avec deux grandes rondelles [O] et deux écrous [Q] (M8) sous l'établi. Serrer à fond.

## MONTAJE

### Montaje del banco de trabajo

**Nota:** Para obtener el montaje correcto, las patas (A) y (B) deben quedar con las bisagras hacia fuera. Véase la Figura 2 para los pasos 1 a 3.

1. Sujete el travesaño delantero (J) a los conjuntos de patas (A) y (B) con dos tornillos (D) [M6 x 45], arandelas medianas (E) y tuercas (F) [M6] a cada lado. Apriete bien.
2. Sujete el estante de herramientas (G) a los conjuntos de patas (A y B) con un tornillo (H) [M6 x 12], dos arandelas pequeñas (I) y una tuerca (F) [M6] a cada lado. Apriete bien.
3. Sujete el travesaño trasero (J) a los conjuntos de patas, con dos tornillos (D) [M6 x 45], arandelas medianas (E) y tuercas (F) [M6] a cada lado. Apriete bien.

Véase la Figura 3 para los pasos 4 a 8.

4. Coloque los dos soportes (L) en el frente y parte superior de los conjuntos de patas (A) y (B), con las extrusiones circulares de los soportes hacia arriba y hacia la parte trasera del banco

de trabajo. Los agujeros inferiores de las extrusiones circulares encajan sobre las extrusiones roscadas de cada conjunto de pata.

5. Coloque la superficie de trabajo delantera (M) sobre los soportes (L), alineando los agujeros en la superficie de trabajo con las extrusiones circulares de los soportes y presiónela en posición.
6. **Sujete la superficie de trabajo con dos tornillos (N) [M8 x 55] y dos arandelas grandes. Apriete bien.**
7. Coloque los dos soportes (L) en la parte trasera y en la parte superior de los conjuntos de patas (A) y (B), con las extrusiones circulares de los soportes hacia arriba y hacia el frente del banco de trabajo. Los soportes encajan con las aberturas rectangulares en los conjuntos de patas.
8. Coloque la superficie de trabajo trasera (P) sobre los soportes (L), alineando los agujeros en la superficie de trabajo con las extrusiones circulares de los soportes y presiónela en posición. Sujete la superficie de trabajo con dos tornillos (N) [M8 x 55] y dos arandelas grandes (O) en la superficie de trabajo, y con dos arandelas grandes (O) y dos tuercas Q [M8] en la parte inferior. Apriete bien.

Figure 4  
Figura 4

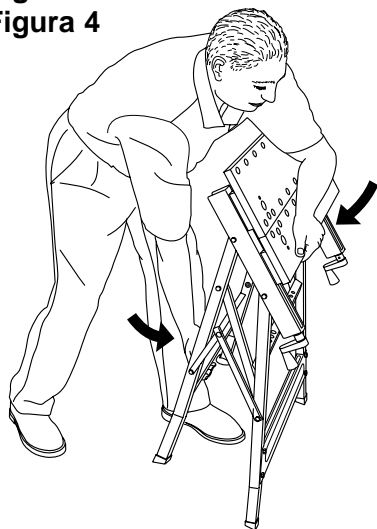

Figure 5  
Figura 5

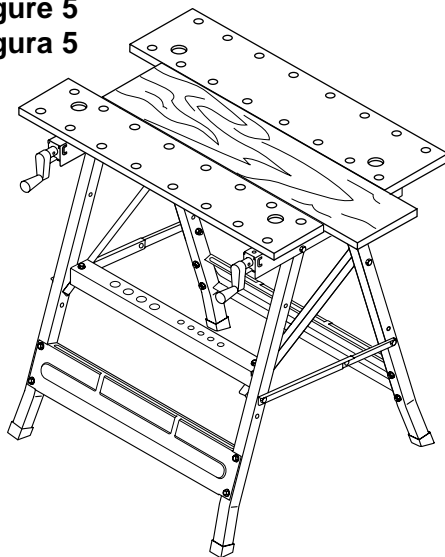
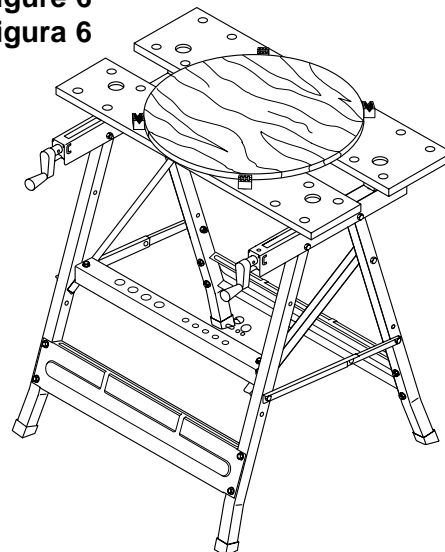

Figure 6  
Figura 6



### Pliage de l'établi

1. Enlever les éventuels outils manuels ou pièces se trouvant sur l'établi et sur le chevalet.
2. Tirer doucement sur les charnières, en plaçant les doigts sous la bride pour débloquer les charnières.
3. Faire légèrement basculer l'établi vers l'arrière sur le piétement arrière (voir Figure 4).
4. Tendre le bras et pousser le piétement avant vers l'arrière.

### Ouverture de l'établi

1. Debout derrière l'établi, saisir le bord avant du plateau et le dessous de la traverse arrière.
2. Tirer la traverse arrière vers soi tout en tirant sur le plateau simultanément.
3. Lorsque l'établi est entièrement ouvert, le bloquer en position en poussant sur les charnières jusqu'à ce qu'elles soient complètement abaissées.

### Réglage de la mâchoire de l'établi

Turner les poignées de réglage de la mâchoire dans le sens inverse des aiguilles d'une montre pour déplacer la mâchoire

vers soi. Tourner les poignées de réglage dans le sens des aiguilles d'une montre pour éloigner la mâchoire. (voir Figure 5). La mâchoire de l'établi s'ouvre pour serrer des morceaux de bois jusqu'à 7 pouces de large.

### Réglage de l'angle de la mâchoire

La mâchoire de l'établi peut être réglée jusqu'à un maximum de 14 degrés pour serrer des morceaux de bois de forme irrégulière. Pour régler l'angle de la mâchoire, tourner la poignée de réglage vers la droite ou vers la gauche jusqu'à obtention de l'angle désiré.

### Utilisation des chevilles orientables réglables - Figure 6

L'établi est équipé de quatre chevilles orientables. Ces chevilles peuvent être placées dans n'importe quel trou du plateau avant et arrière pour bloquer les pièces à usiner de formes irrégulières, ou pour étendre la prise et le serrage lorsque la pièce à usiner dépasse la capacité de la mâchoire.



Les chevilles orientables doivent être utilisées pour maintenir la pièce à usiner uniquement lorsque la pièce NE dépasse PAS de la surface de la mâchoire.

### Cómo plegar el banco de trabajo

1. Retire las herramientas manuales o piezas de la superficie del banco y estante de almacenamiento.
2. Insertando los dedos bajo la brida de las bisagras, tire cuidadosamente de las bisagras para desbloquearlas.
3. Inclíne ligeramente hacia atrás el banco de trabajo contra las patas traseras (véase la Figura 4).
4. Baje la mano y empuje las patas delanteras hacia atrás.

### Cómo abrir el banco de trabajo

1. Colóquese detrás del banco y agárrelo por el borde superior delantero de la superficie de trabajo y por debajo del travesaño trasero.
2. Tire del travesaño trasero hacia usted y al mismo tiempo tire hacia arriba de la superficie de trabajo del banco.

3. Cuando esté totalmente abierto, sujételo en la posición trabada empujando las bisagras hasta bajarlas del todo.

### Ajuste de la mordaza en la superficie del banco de trabajo

Gire a izquierdas las dos manillas de ajuste de la mordaza en el frente para mover hacia fuera la parte delantera de la mordaza (a derechas para moverla hacia dentro). (Véase la Figura 5). La mordaza en la superficie del banco se abre para sujetar una pieza de 7" de ancho (máximo).

### Ajuste angular de la mordaza

La mordaza puede ajustarse a un ángulo máximo de 14 grados para sujetar piezas de forma irregular. Para ajustar el ángulo de la mordaza, gire la manilla de ajuste izquierda o derecha hasta obtener el ángulo deseado.

### Empleo de las clavijas giratorias ajustables (Figura 6)

El banco de trabajo viene con 4 clavijas giratorias. Estas clavijas giratorias pueden colocarse en cualquiera de los agujeros en la parte delantera y trasera de la superficie del banco de trabajo para facilitar el agarre de las piezas irregulares, o para extender el agarre y fijación cuando la pieza

## Características

Surface de l'établi: ..... 30" x 13-1/4"

Charge maximale:..... 250 livres

Hauteur de travail:..... 31-1/2"

## Pieces de Rechange

### Etabli 6134

excede de la capacidad de la mordaza.

**PRECAUCIÓN** Las clavijas giratorias pueden utilizarse para agarrar la pieza sólo en los casos en que la pieza NO sobrepase la superficie de la mordaza.

## Especificaciones

Área de trabajo superior.....30" x 13-1/4"

Peso máximo soportado.....250 libras

Altura de trabajo .....31-1/2"

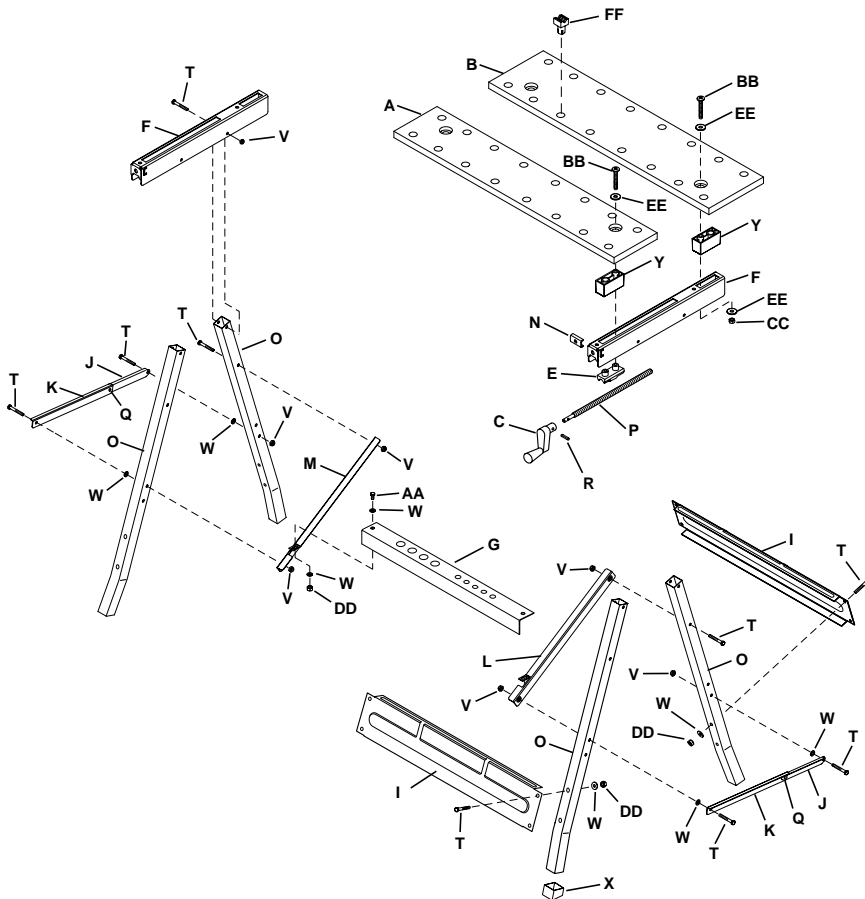

## Liste des Pieces

REPERE	N° DE PIECE	DESCRIPTION	QTE	REPERE	N° DE Piece	DESCRIPTION	QTE
A	119800360	Plateau avant.....	1	Q	116710002	Rivet .....	2
B	119800361	Plateau arrière.....	1	R	116720126	Rivet (4 x 20).....	2
C	116610120	Poignée .....	2	T	116700081	Vis tête 6 pans (M6 x 45) .....	16
E	116620265	Pièce filetée.....	2	V	116710020	Ecrou de blocage .....	10
F	117010204	Rail .....	2	W	116700026	Rondelle.....	8
G	117020205	Chevalet porte-outils.....	1	X	116630199	Patin .....	4
I	117010193	Barre transversale.....	2	Y	116610118	Raccords pour support du plateau .....	4
J	117010206	Support L - charnière arrière.....	2	AA	116720040	Vis tête 6 pans (M6 x 12) .....	2
K	117010207	Support L - charnière avant.....	2	BB	117710091	Vis (M8 x 55) .....	4
L	117010208	Support L - gauche.....	1	CC	116720112	Ecrou (M8).....	2
M	117010209	Support L - droit.....	1	DD	116700023	Ecrou (M6).....	10
N	117010210	LL - droit.....	2	EE	116700112	Rondelle.....	6
O	117010211	Pied.....	4	FF	116610722	Chevilles orientables.....	4
P	117220184	Tige filetée.....	2				

## Lista de Piezas

REF.	N° DE PIEZA	DESCRIPCIÓN	CANTIDAD	REF.	N° DE PIEZA	DESCRIPCIÓN	CANTIDAD
A	119800360	Tabla delantera	1	Q	116710002	Remaches .....	2
B	119800361	Tabla trasera	1	R	116720126	Remaches (M4 x 20) .....	2
C	116610120	Manillas	2	T	116700081	Tornillo cabeza hexagonal (M6 x 45) .....	16
E	116620265	Piezas de conexión	2	V	116710020	Tuercas .....	10
F	117010204	Rieles	2	W	116700026	Arandelas .....	8
G	117020205	Estante de herramientas	1	X	116630199	Tacos .....	4
I	117010193	Travesaño	2	Y	116610118	Conectores - soportes de superficie de trabajo .....	4
J	117010206	Soportes 'L' - bisagra trasera	2	AA	116720040	Tornillo cabeza hexagonal (M6 x 12) .....	2
K	117010207	Soportes 'L' - bisagra delantera	2	BB	117710091	Tornillos (M8 x 55) .....	4
L	117010208	Soporte 'L' izquierdo	1	CC	116720112	Tuercas (M8) .....	2
M	117010209	Soporte 'L' derecho	2	DD	116700023	Tuercas (M6) .....	10
N	117010210	Soportes 'LL' bisagra	2	EE	116700112	Arandelas .....	6
O	117010211	Patas	4	FF	116610722	Clavijas giratoria .....	4
P	117220184	Vástagos	2				

**wolcraft**<sup>®</sup>

**OWNER'S  
MANUAL  
MODEL NO.  
6134**

**GUIDE DE  
L'UTILISATEUR  
MODÈLE NO.  
6134**

**MANUAL DEL  
USUARIO  
NO. DE MODELO  
6134**

116, 310, 450/04, 01

**wolcraft Inc., Itasca, IL 60143 U.S.A.**

## Free Manuals Download Website

<http://myh66.com>

<http://usermanuals.us>

<http://www.somanuals.com>

<http://www.4manuals.cc>

<http://www.manual-lib.com>

<http://www.404manual.com>

<http://www.luxmanual.com>

<http://aubethermostatmanual.com>

Golf course search by state

<http://golfingnear.com>

Email search by domain

<http://emailbydomain.com>

Auto manuals search

<http://auto.somanuals.com>

TV manuals search

<http://tv.somanuals.com>