















English

PRECAUTIONS

Before using, please read this owner's manual, and use this product in a safe and proper manner. Particularly in the case of children and young users, parents or an instructor should teach the children the proper manner in which to use the device.

To prevent against accidents and injury
Please follow the cautions listed below.

-  Caution (including danger, or warning). This mark indicates cautions to which you should pay close attention.
-  Actions indicated with this icon are prohibited and should not be attempted.



	WARNING If this symbol is ignored and the equipment is used improperly, fatal injury to persons or serious damage could occur.
	When setting up the product (attaching the body, base, foot pedal, etc.), please be careful not to injure or pinch your hands and fingers.
	Be careful with the edges of the spurs attached to the base and leg. The sharp spur ends may result in injury.
	Always set the product on a flat and solid surface. Placement on a sloping, unstable surface or on steps may result in the product being unstable and subject to overturning.
	Make sure all bolts are tightened firmly. Also, do not suddenly loosen the bolts. Loose bolts may result in the product overturning or parts dropping, causing injury.
	Please be careful when children are close to or touching the product. Careless movement around the product may result in injury.
	When setting the product, please pay close attention to the handling and setting of cables. Carelessly placed cables may cause the user and others to trip and fall.
	Do not alter the product. Doing so may result in injury or damage/deterioration to the product.
	CAUTION If this symbol is ignored and the equipment is used improperly, there is a danger or injury to persons handling the equipment, and material damage could occur.
	Do not step on or place heavy objects on the product. It may result in damage.
	Do not use or keep the product in places with extremely high temperature (places in direct sunlight, close to a heater, in a closed car, etc.) or high humidity (bathroom, outside on a rainy day, etc.). Doing so may result in deformation, discoloration, damage or deterioration.
	When cleaning the product, do not use benzine, thinner or alcohol as it may result in discoloration or deformation. Please wipe with a soft cloth or a damp cloth that has been wrung out thoroughly. If the product is soiled or sticky, use a neutral detergent on a cloth then wipe with a damp cloth that has been wrung out thoroughly to remove any remaining detergent. Also pay close attention so as not to let the water and detergent come into contact with the cushions used in the product; doing so may result in deterioration.
	Make sure you hold onto the plug, not the cable, when connecting or disconnecting the cable. Also, never place any heavy or sharp objects on the cable. Applying excessive force to the cable may result in damage to the cable, such as the wires being severed, etc.













Deutsch

VORSICHTSMASSNAHMEN

Bitte lesen Sie vor Gebrauch diese Bedienungsanleitung, und verwenden Sie das Produkt sicher und auf geeignete Weise. Besonders für Kinder und jüngere Anwender sollten die Eltern oder ein Lehrer den Kindern die richtige Art und Weise zeigen, in der das Produkt angewendet werden sollte.







Zur Vorbeugung gegen Unfälle und Verletzungen
Befolgen Sie bitte die unten aufgeführten Vorsichtsmaßnahmen.

-  Vorsicht (einschließlich Gefahr, oder Warnung). Dieses Symbol markiert Vorsichtsmaßnahmen, die Sie genau beachten sollten.
-  Aktionen, die mit diesem Symbol versehen sind, sind unzulässig und sollten nicht ausgeführt werden.

	WARNUNG Wenn dieses Symbol ignoriert und das Produkt falsch angewendet wird, können schwere Personenschäden oder Sachschäden eintreten.
	Beim Aufbau des Produkts (Montage der Haupteinheit, des Fußes, des Pedals usw.) achten Sie bitte darauf, nicht Ihre Hände und Finger einzuklemmen oder zu verletzen.
	Seien Sie vorsichtig an den Kanten der an der Basis und den Beinen angebrachten Dorne. An den scharfen Kanten der Dorne könnten Sie Verletzungen erleiden.
	Stellen Sie das Produkt immer auf einer ebenen und stabilen Oberfläche auf. Die Platzierung auf einer schiefen, instabilen Oberfläche oder auf Stufen kann zur Folge haben, dass das Produkt instabil ist und leichter umfallen kann.
	Achten Sie darauf, dass alle Bolzen festgezogen sind. Lösen Sie die Bolzen auch nicht zu schnell. Lose Bolzen können bewirken, dass das Produkt oder Teile davon herunterfallen und beschädigt werden und Verletzungen verursachen.
	Bitte seien Sie vorsichtig, wenn Kinder in der Nähe sind oder das Produkt berühren. Sorglose Bewegungen in der Nähe des Produkts können Verletzungen verursachen.
	Achten Sie beim Einstellen des Produkts bitte sorgfältig auf die Handhabung der Kabel und die Kabelführung. Achtlos platzierte Kabel können dazu führen, dass der Anwender oder Andere stolpern und hinfallen.
	Modifizieren Sie das Produkt nicht. Dadurch können Verletzungen auftreten oder das Produkt beschädigt oder beeinträchtigt werden.
	VORSICHT Wenn dieses Symbol ignoriert und das Produkt falsch angewendet wird, besteht Verletzungsgefahr für Personen, die mit dem Produkt umgehen, oder es können Sachschäden entstehen.
	Treten Sie nicht auf das Produkt und stellen Sie keine schweren Gegenstände darauf ab. Dadurch kann das Produkt beschädigt werden.
	Lagern oder verwenden Sie das Produkt nicht an Orten mit extrem hoher Temperatur (in direktem Sonnenlicht, in Nähe einer Heizung, in einem geschlossenen Fahrzeug usw.) oder hoher Luftfeuchtigkeit (Badezimmer, draußen im Regen usw.). Dadurch könnte das Produkt beschädigt, verfärbt, verformt oder sonstwie beeinträchtigt werden.
	Verwenden Sie kein Benzin, Lösemittel oder Alkohol, um das Produkt zu reinigen, da dies zu Verfärbung oder Verformung führen kann. Bitte wischen Sie das Produkt mit einem weichen oder leicht angefeuchteten und gut ausgewrungenem Tuch sauber. Wenn das Produkt stark verschmutzt ist, verwenden Sie ein Tuch mit einem neutralen Reinigungsmittel, und wischen Sie das Produkt mit einem leicht angefeuchteten und gut ausgewrungenem Tuch sauber, so dass kein Reinigungsmittel auf dem Produkt verbleibt. Achten Sie auch besonders darauf, dass kein Wasser und Reinigungsmittel in Kontakt mit den Kissens des Produkts gerät; dadurch wird das Produkt beeinträchtigt.
	Vergewissern Sie sich, dass Sie am Stecker ziehen und nicht am Kabel, wenn Sie dieses anschließen oder entfernen. Platzieren Sie auch keine schweren oder scharfen Gegenstände auf dem Kabel. Anwendung übermäßiger Kraft auf das Kabel kann dieses beschädigen, z. B. durchtrennte Leiter usw.







Package Contents

* To customers who purchased a Pads Set, please refer to the attached "Accessories List" sheet included with the Pads Set when confirming package contents.

- KP125:  KP125 main unit x 1,  Leg x 2,  Wing bolt x 2,  Washer x 2,  Non-slide spur (with spring) x 2,  Stereo phone cable x 1,  Owner's Manual (this sheet) x 1







Lieferumfang

* Kunden, die ein Pads-Set erworben haben, beachten bitte das Blatt "Zubehörliste", das mit dem Pads Set geliefert wurde, um den Lieferumfang zu prüfen.

- KP125:  KP125-Haupteinheit x 1,  Standfüße x 2,  Flügelschraube x 2,  Unterlegscheibe x 2,  Rutschfester Dorn (mit Feder) x 2,  Stereo-Klinkenkabel x 1,  Bedienungsanleitung (dieses Blatt) x 1







Contenu de l'emballage

* Pour les clients qui achètent un jeu de pads, veuillez consulter la fiche intitulée « Liste des accessoires » fournie avec ce produit, pour la vérification du contenu de l'emballage.

- KP125:  Unité principale KP125 x 1,  Pied x 2,  Boulon à oreilles x 2,  Rondelle x 2,  Éperon non coulissant (avec ressort) x 2,  Câble stéréo x 1,  Mode d'emploi (cette fiche) x 1







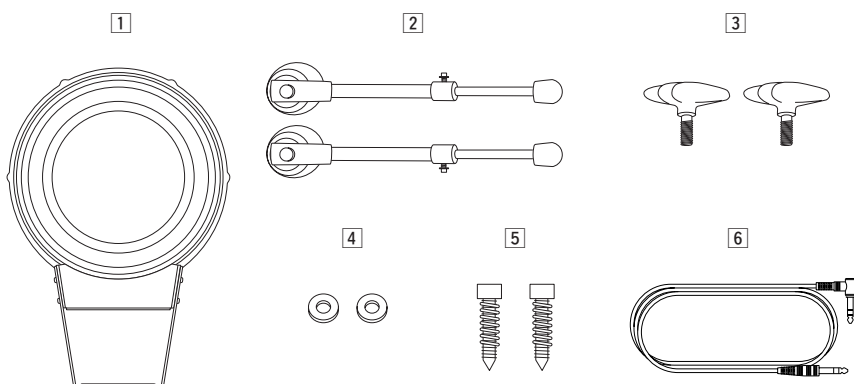









Contenido del paquete

* Los clientes que hayan adquirido un juego de pads deben consultar la hoja de "Lista de accesorios" que se adjunta al juego al comprobar el contenido del paquete.

















- KP125:  Unidad principal KP125 x 1,  Patas x 2,  Tornillos de mariposa x 2,  Arandelas x 2,  Dientes antideslizantes (con resorte) x 2,  Cable de auriculares estéreo x 1,  Manual de instrucciones (esta hoja) x 1



Setting Up

1. Assemble the KP125. As shown in the illustration, fix the leg  to the mounting  aligning the notch on the leg with the notch on the mounting as shown in . Put the washer  into the wing bolt , then secure the leg to the KP125.
 - * If damage to the floor is not a concern, extend the non-slide spurs   so that the tip of the spurs dig into the riser or floor. To prevent damage to the floor, retract the non-slide spurs , and place a mat or carpet under the KP125 to prevent the KP125 from moving during performance.
 2. Attach your foot pedal to the KP125. Adjust the leg's length loosening the bolts  so that the pad surface of the KP125 is vertical when the foot pedal is attached, and the KP125 is stable when the beater hits the pad. After the position is determined, firmly tighten the bolts  to secure.
 - * Place the underside of the foot pedal's base directly to the floor.
-  Be careful when removing or replacing the pedal, since the KP125 may fall over.
3. Adjust the position of the pedal and the length of the beater shaft so that the foot pedal's beater  hits in the center of the kick pad .
 - * The KP125 can be used with a double foot pedal (YAMAHA DFP series, etc.). When using a double foot pedal, adjust the position of the pedal and the length of the beater so that the space between the two beaters  is positioned in the center of the pad . [Fig. A]
-  **Storage**
When storing the KP125 with the foot pedal detached, make sure to unplug the cable and set the KP125 flat. Otherwise the KP125 may fall down, which may result in damage to the cable.

Aufbau

1. Montieren Sie das KP125. Befestigen Sie den Standfuß  wie in der Abbildung gezeigt in der Aufnahme , wobei Sie die Kerbe am Standfuß mit dem Gegenstück in der Aufnahme ausrichten, wie in  gezeigt. Stecken Sie die Unterlegscheibe  auf die Flügelschraube , und befestigen Sie damit den Standfuß am KP125.
 - * Wenn Beschädigungen des Fußbodens toleriert werden können, ziehen Sie die rutschfesten Dorne   so aus, dass sich die Spitze des Dorns in das Podest bzw. den Fußboden gräbt. Um Schäden am Fußboden zu vermeiden, ziehen Sie die rutschfesten Dorne  ein und platzieren Sie eine Matte oder einen Teppich unter das KP125, um zu verhindern, dass das KP125 beim Spielen verrutscht.
 2. Montieren Sie Ihr Fußpedal am KP125. Stellen Sie durch Lösen der Flügelschrauben  die Länge des Standfußes so ein, dass die Pad-Oberfläche des KP125 bei montiertem Fußpedal senkrecht steht, und so, dass das KP125 stabil steht, wenn der Schlegel das Pad trifft. Nachdem die richtige Position gefunden ist, ziehen Sie die Flügelschrauben  sicher fest.
 - * Legen Sie die Unterseite der Basis des Pedals direkt auf den Fußboden.
-  Seien Sie vorsichtig beim Abnehmen oder Austauschen des Pedals, da das KP125 hierdurch umfallen kann.
3. Stellen Sie die Position des Pedals und die Länge des Schlegelschafes so ein, dass der Schlegel  das Pad  in der Mitte trifft.
 - * Das KP125 kann auch mit einer Doppelfußmaschine (YAMAHA DFP-Serie usw.) gespielt werden. Wenn Sie eine Doppelfußmaschine verwenden, stellen Sie die Position des Pedals und Länge des Schlegels so ein, dass der Platz zwischen den beiden Schlegeln  sich in der Mitte des Pads  befindet. [Abb. A]
-  **Aufbewahrung**
Wenn Sie das KP125 mit abgenommenem Pedal aufbewahren, ziehen Sie in jedem Fall das Kabel heraus und legen Sie das KP125 flach hin. Andernfalls kann das KP125 umkippen und evtl. das Kabel beschädigen.

Français

PR CAUTIONS D USAGE

Veillez lire ce mode d'emploi en tout premier, afin d'utiliser ce produit de manière correcte et sans danger. Les parents ou les instructeurs sont invités à enseigner aux enfants et aux jeunes utilisateurs la manière correcte d'utiliser cet instrument.

Pour pr venir les accidents et les blessures

Veillez respecter les précautions listées ci-dessous.



Attention (y compris danger ou avertissement). Ce symbole indique les précautions à prendre sérieusement en considération.



Les actions signalées par cette icône sont interdites et ne devraient être à aucun moment envisagées.

	AVERTISSEMENT Si ce symbole est ignoré et l'équipement utilisé de manière incorrecte, cela pourra exposer les personnes à des blessures mortelles ou entraîner de graves dommages.
	Lors du réglage du produit (fixation du corps, de la base, de la pédale, etc.), prenez garde de ne pas vous blesser ou pincer les mains et les doigts.
	Prenez garde aux extrémités des éperons fixés à la base et aux pieds. Leur tranchant risque de provoquer des blessures.
	Posez toujours le produit sur une surface plate et ferme. Si vous le disposez sur une surface inclinée ou instable ou sur des marches, cela pourra le déstabiliser et provoquer sa chute à terre.
	Assurez-vous que tous les boulons sont fermement resserrés. Prenez également garde à ne pas desserrer les boulons brusquement. Des boulons desserrés peuvent provoquer le renversement du produit ou la chute de pièces, causant des blessures.
	Soyez très vigilant avec les enfants lorsqu'ils s'approchent du produit ou cherchent à le toucher. Tout mouvement inconsidéré autour du produit risque d'entraîner des blessures.
	Lors du réglage du produit, soyez attentif à la manipulation et à la configuration des câbles. Des câbles disposés n'importe comment peuvent provoquer le trébuchement et la chute de l'utilisateur ainsi que d'autres personnes.
	Ne modifiez pas le produit. Cela pourrait l'endommager, le détériorer ou provoquer des blessures.
	ATTENTION Si ce symbole est ignoré et l'équipement utilisé de manière incorrecte, cela pourra exposer les personnes manipulant l'équipement à des blessures ou entraîner des dommages matériels.
	Ne marchez pas sur le produit et ne placez pas dessus des objets lourds. Cela pourrait l'endommager.
	N'utilisez pas et ne conservez pas le produit dans des lieux à température très élevée (à la lumière directe du soleil, à proximité d'un radiateur ou dans une voiture fermée à clé, etc.) ou à forte humidité (salle de bain, à l'extérieur par une journée pluvieuse, etc.). Cela pourrait entraîner sa déformation et sa décoloration, et l'endommager ou le détériorer.
	Pour nettoyer le produit, n'utilisez pas de benzène, de diluant ou d'alcool au risque de provoquer sa décoloration ou sa déformation. Essuyez-le avec un chiffon sec et doux ou un tissu humide ayant été très bien essoré. Si le produit est sale ou collant, nettoyez-le avec un tissu imbibé de détergent neutre puis essuyez-le avec un chiffon humide ayant été préalablement bien essoré afin d'en retirer toute trace de détergent. Veillez à ne pas laisser l'eau ou le détergent entrer en contact avec les coussins utilisés dans le produit, car cela pourrait le détériorer.
	Assurez-vous de tenir la prise et non le câble lors de la connexion ou déconnexion du câble. Veillez également à ne pas poser sur le câble des objets lourds ou pointus. L'application d'une force excessive sur le câble peut entraîner des dommages au câble, notamment aux fils.

Español

PRECAUCIONES

Antes de utilizar el instrumento, lea el manual de instrucciones y utilícelo de forma segura y correcta. Especialmente en el caso de niños y jóvenes, los padres o un instructor deberían enseñarles a utilizarlo correctamente.

Para evitar accidentes y lesiones

Siga las notas de atención indicadas a continuación.



Atención (incluido peligro o advertencia). Con esta marca se indican aquellos aspectos a los que se debe prestar especial atención.



Las acciones indicadas con este icono están prohibidas y no se debería intentar llevarlas a cabo.

	ADVERTENCIA Si se hace caso omiso de este símbolo y se utiliza el equipo indebidamente, podrían producirse lesiones personales o daños graves.
	Cuando instale el producto (acoplar el cuerpo, la base, el pedal, etc.), procure no pillarse los dedos.
	Tenga cuidado con los bordes de los dientes acoplados a la base y a la pata, ya que están afilados y podrían causar lesiones.
	Coloque siempre el producto en una superficie llana y firme. Si lo coloca en una superficie pendiente o instable o en peldaños, el producto podría estar instable y darse la vuelta.
	Asegúrese de que los tornillos están firmemente apretados. No afloje los tornillos. Si los tornillos están flojos, el producto puede darse la vuelta o se pueden caer componentes, y dar lugar a lesiones.
	Tenga especial cuidado cuando los niños estén cerca del instrumento o tocándolo. Debe tenerse cuidado para evitar lesiones.
	Cuando instale el producto, preste especial atención al manejo y ajuste de los cables. Unos cables mal colocados pueden ser causa de tropiezos y caídas.
	No modifique el producto. Si lo hace, podría dañarse o deteriorarse.
	ATENCIÓN Si se hace caso omiso de este símbolo y se utiliza el equipo indebidamente, existiría el riesgo de lesiones o de daños materiales.
	No pise el producto ni ponga objetos pesados encima. Podrían producirse daños.
	No utilice ni guarde el producto en sitios con temperaturas muy elevadas (bajo la luz solar directa, cerca de un radiador, en un coche cerrado, etc.) o con mucha humedad (cuarto de baño, en el exterior en días lluviosos, etc.). Si se hiciera, podría deformarse o sufrir una pérdida de color, daños o deterioro.
	Cuando limpie el producto, no utilice bencina, disolventes ni alcohol, porque podría ocasionar pérdida de color o deformación. Limpie el producto con un paño suave o húmedo bien escurrido. Si el producto está sucio o pegajoso, utilice un detergente neutro y después retire con un paño húmedo bien escurrido los restos del detergente. Asimismo, preste mucha atención para que ni el agua ni el detergente entren en contacto con los discos del producto, porque se podrían deteriorar.
	Al conectar o desconectar el cable, asegúrese de que sujeta el enchufe, no el cable. No ponga nunca objetos pesados ni punzantes sobre el cable. Si se fuerza el cable excesivamente se podría dañar.

Configuration

1. Assemblez l'unité KP125. Suivez les indications de l'illustration, fixez le pied ① sur le montage ②, en prenant soin d'aligner l'encoche située au niveau du pied avec celle du montage, tel qu'indiqué en ③. Posez la rondelle ⑤ dans le boulon à oreilles ④, puis fixez le pied sur l'unité KP125.

* Si la surface au sol n'exige pas de précaution particulière, vous pourrez étendre les éperons non coulissants ⑥ ① de sorte à planter leurs extrémités au sol. Pour éviter d'endommager le sol, rétractez les éperons non coulissants ⑥ et placez une carpe ou un tapis sous l'unité KP125 afin d'empêcher celle-ci de bouger durant la performance.

2. Fixez la pédale à l'unité KP125. Réglez la longueur du pied en desserrant les boulons ⑦ de sorte que la surface du pad de l'unité KP125 soit à la verticale lorsque la pédale y est fixée, et que l'unité soit stable au moment où le batteur frappe sur le pad. Une fois la position déterminée, resserrez fermement les boulons ⑦ pour les fixer.

* Posez la partie inférieure de la base de la pédale directement sur le sol.

Soyez vigilant en déplaçant ou en remplaçant la pédale afin de ne pas faire tomber l'unité KP125.

3. Réglez la position de la pédale et la longueur du de la tige du batteur de sorte que le batteur de la pédale ⑧ frappe le centre du pad de kick ⑨.

* L'unité KP125 s'utilise avec une pédale double (série YAMAHA DFP, etc.). Lors de la l'utilisation d'une pédale double, réglez la position de la pédale et la longueur du batteur de sorte que l'espace entre les deux batteurs ⑧ se situe au centre du pad ⑨. [Fig. A]

Stockage
Lors du stockage de l'unité KP125 avec la pédale détachée, prenez soin de débrancher le câble et d'installer l'unité à la verticale. Autrement, l'unité KP125 risque de tomber et de provoquer la panne du câble.

Preparativos

1. Monte el KP125. Siga las indicaciones de la ilustración para fijar la pata ① al soporte ②, alineando la muesca de la pata con la muesca del soporte, como se indica en ③. Coloque la arandela ⑤ en el tornillo de mariposa ④ y asegure la pata al KP125.

* Si no le preocupa que el suelo sufra desperfectos, extienda los dientes antideslizantes ⑥ ① de modo que las puntas se claven en la plataforma o el suelo. Si no desea que el suelo sufra daños, repliegue los dientes antideslizantes ⑥ y coloque una esterilla o una alfombra debajo del KP125 para evitar que se mueva durante la actuación.

2. Acople el pedal al KP125. Ajuste la longitud de la pata aflojando los tornillos ⑦ de forma que la superficie del pad del KP125 quede en posición vertical cuando el pedal esté acoplado y el KP125 esté estable cuando la maza golpee el pad. Cuando haya determinado la posición, apriete firmemente los tornillos para fijarlo ⑦.

* Coloque la parte inferior de la base del pedal directamente en el suelo.

Tenga cuidado cuando retire o vuelva a colocar el pedal, ya que el KP125 podría caerse.

3. Ajuste la posición del pedal y la longitud del eje de la maza de modo que la maza del pedal ⑧ golpee el centro del pad del bombo ⑨.

* El KP125 se puede utilizar con un pedal doble (YAMAHA serie DFP, etc.). Si utiliza un pedal doble, ajuste la posición del pedal y la longitud de la maza de forma que el espacio entre las dos mazas ⑧ quede en el centro del pad ⑨. [Figura A]

Almacenamiento
Cuando almacene el KP125 con el pedal desmontado, asegúrese de desconectar el cable y de colocar el KP125 plano. En caso contrario, el KP125 podría caerse y dañar el cable.

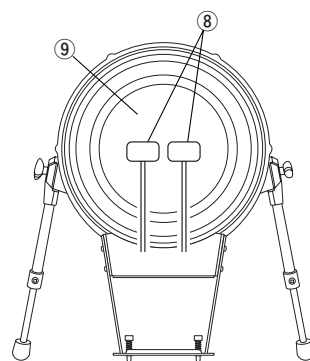
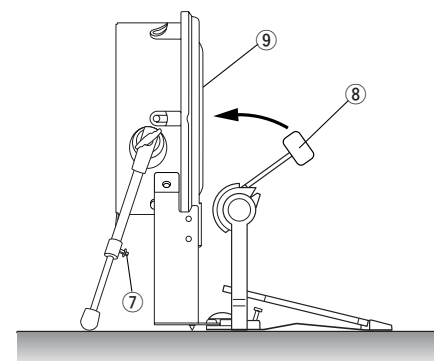
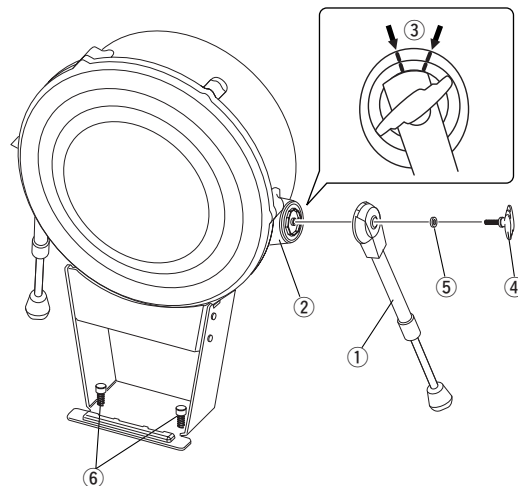

[Fig. A]

Connections

Use the supplied stereo phone cable ① to connect the KP125's output jack to an input such as the KICK jack, etc., on the DTX Series Drum Trigger Module. Insert the L-shaped connector into the output jack (OUTPUT) on the KP125.

- Make sure you set the module's pad type setting to kick pad. You may experience problems such as double-triggering (multiple triggers produced by a single stroke on the pad), etc. if the parameter is set to any other pad type. Please refer to the Owner's Manual that came with your module.
- When the KP125 is used without an external pad connected to the KP125, a mono phone cable (plug has one black ring) may be used.

Anschlüsse und Verbindungen

Verwenden Sie das beiliegende Stereoklinkenkabel ①, um die Ausgangsbuchse des KP125 mit einer Eingangsbuchse, z. B. KICK, am Drum-Trigger-Modul der DTX-Serie zu verbinden. Stecken Sie den L-förmigen Stecker in die Ausgangsbuchse (OUTPUT) am KP125.

- Achten Sie darauf, den Pad Type am Modul auf "Kick" (Kick Drum) einzustellen. Wenn der Parameter auf einen anderen Pad-Typ eingestellt ist, können Probleme wie Doppeltriggen (mehrere Auslösungen durch einzelne Pad-Anschläge) auftreten. Bitte beachten Sie auch die Bedienungsanleitung, die mit Ihrem Modul geliefert wurde.
- Wenn das KP125 ohne externes Pad am KP125 angeschlossen wird, kann auch ein Mono-Klinkenkabel (Stecker mit nur einem schwarzen Ring) verwendet werden.

Connexions

Utilisez le câble stéréo fourni ① pour connecter la prise de sortie de l'unité KP125 à la prise d'entrée KICK, par exemple, du système Drum Trigger Module de série DTX. Insérez le connecteur en L dans la prise de sortie (OUTPUT) sur l'unité KP125.

- Vérifiez que vous avez spécifié le réglage du type de pad du module pour son utilisation avec le pad de kick. Si le paramètre est spécifié sur tout autre type de pad, vous pourrez faire l'expérience d'un déclenchement en double (plusieurs déclenchements produits par un seul coup de pad), etc. Reportez-vous au mode d'emploi fourni avec votre module pour plus d'informations à ce sujet.
- Lorsque l'unité KP125 est utilisée sans pad externe connecté, il est possible d'utiliser un câble mono (fiche à une seule bague noire).

Conexiones

Utilice el cable de auriculares estéreo que se suministra ① para conectar la toma de salida del KP125 a una entrada como la toma KICK del módulo de activación de la batería de la serie DTX. Introduzca el conector con forma de L en la toma de salida (OUTPUT) del KP125.

- Asegúrese de que define el ajuste del tipo de pad del módulo como pad para bombo. Si el parámetro se ajusta a cualquier otro tipo de pad, podrían surgir problemas como doble activación (varias activaciones debidas a un único golpe en el pad). Consulte el manual de instrucciones que se distribuye con el módulo.
- Si se utiliza el KP125 sin un pad externo conectado, podrá usarse un cable de auriculares mono (la clavija tiene un anillo negro).

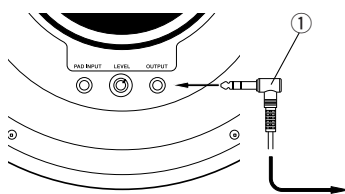

● Connecting an External Pad

The KP125's external pad input jack (PAD INPUT) can be used to send two trigger signals, one from the KP125 and another from an external pad connected to the KP125, to the DTX Series Drum Trigger Module via a supplied single stereo cable ①.

- When using the KP125 with an external pad, make sure the following inputs on the DTX Series Drum Trigger Module are used. [DTXTREME III: 10/11, DTXTREME, DTXTREME IIs: 9/10 – 15/16, DTX: 9/10, 11/12, DTXPLOTTER, DTXPRESS IV: 8/9, DTXPRESS, DTXPRESS II/III: 9/10]
- Either a stereo or mono phone cable can be used to connect the external pad to the KP125.
- Any pad that is designed for use with the DTX Series Drum Trigger Modules can be used as an external pad however, the sound produced by the rim will not be produced when a pad equipped with a rim switch (TP65S, PCY65S, etc.) is connected to the KP125. In this case, the rim switch functions (choke, mute) cannot be used.

● Anschließen eines externen Pads

Die Eingangsbuchse am KP125 für ein externes Pad (PAD INPUT) kann verwendet werden, um zwei Triggersignale über ein einziges Stereokabel ① an das Drum-Trigger-Modul der DTX-Serie zu senden; eines vom KP125 und das andere von einem am KP125 angeschlossenen, externen Pad.

- Wenn Sie das KP125 mit einem externen Pad verwenden, achten Sie darauf, am Drum-Trigger-Modul der DTX-Serie die folgenden Eingänge zu verwenden. [DTXTREME III: 10/11, DTXTREME, DTXTREME IIs: 9/10 – 15/16, DTX: 9/10, 11/12, DTXPLOTTER, DTXPRESS IV: 8/9, DTXPRESS, DTXPRESS II/III: 9/10]
- Zum Anschließen des externen Pads am KP125 kann ein Mono- oder ein Stereo-Klinkenkabel verwendet werden.
- Jedes Pad, das sich für ein Drum-Trigger-Modul der DTX-Serie eignet, kann als externes Pad verwendet werden, der vom Rand (Rim) erzeugte Sound wird jedoch nicht gespielt, wenn ein Pad mit Rim-Schalter (TP65S, PCY65S usw.) am KP125 angeschlossen wird. In diesem Fall können auch die Rim-Schaltfunktionen (Choke, Mute) nicht verwendet werden.

● Connexion d'un pad externe

La prise d'entrée du pad externe de l'unité KP125 (PAD INPUT) peut servir à envoyer deux signaux de déclenchement, l'un en provenance de l'unité et l'autre à partir d'un pad externe connecté, vers le système Drum Trigger Module de série DTX, via le câble stéréo fourni ①.

- Lors de l'exploitation de l'unité KP125 avec un pad externe, assurez-vous d'utiliser les entrées suivantes du système Drum Trigger Module de série DTX. [DTXTREME III: 10/11, DTXTREME, DTXTREME IIs: 9/10 – 15/16, DTX: 9/10, 11/12, DTXPLOTTER, DTXPRESS IV: 8/9, DTXPRESS, DTXPRESS II/III: 9/10]
- Il est possible d'utiliser un câble mono ou stéréo pour connecter le pad externe à l'unité KP125.
- Tout pad affecté à l'utilisation des systèmes Drum Trigger Module de série DTX peut servir comme pad externe. Cependant, le son produit par la périphérie ne sera pas reproduit si un pad équipé d'un commutateur périphérique (TP65S, PCY65S, etc.) est relié à l'unité KP125. Dans ce cas, les fonctions du commutateur périphérique (étouffement et assourdissement) ne peuvent pas être utilisées.

● Conexión de un pad externo

La toma de entrada para pad externo del KP125 (PAD INPUT) se puede utilizar para enviar dos señales de activación, una desde el KP125 y otra desde un pad externo conectado al KP125 al módulo de activación para la batería de la serie DTX a través de un cable estéreo suministrado ①.

- Si se utiliza el KP125 con un pad externo, asegúrese de usar las siguientes entradas del módulo de activación de la batería de la serie DTX. [DTXTREME III: 10/11, DTXTREME, DTXTREME IIs: 9/10 – 15/16, DTX: 9/10, 11/12, DTXPLOTTER, DTXPRESS IV: 8/9, DTXPRESS, DTXPRESS II/III: 9/10]
- Se puede utilizar un cable de auriculares estéreo o mono para conectar el pad externo al KP125.
- Se puede utilizar como pad externo cualquier pad que se haya diseñado para usarse con los módulos de activación de la batería de la serie DTX. Sin embargo, el sonido producido por el aro no se escuchará si se conecta al KP125 un pad equipado con un conmutador de aro (TP65S, PCY65S, etc.). En este caso no se podrán utilizar las funciones del conmutador de aro (bloqueo, silenciamiento).

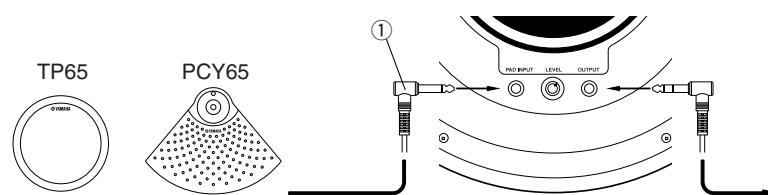

Troubleshooting

If the following trouble occurs when the KP125 is used, please check the following points before asking your dealer for assistance.

No Sound, Volume is Low

- Is the KP125 properly connected to the DTX Series Drum Trigger Module using the supplied stereo phone cable? (See "Connections" above.)
- Increase the output level using the level adjustment knob on the pad. (See "Output Level Adjustment" above.)

Hitting the pad once produces multiple sounds (double triggering)

- Decrease the output level using the level adjustment knob on the pad. Too high of a level adjustment setting causes the drum module to produce multiple sounds, because the large signal produced by the high settings sustains for too long of a time. (See "Output Level Adjustment" above.)
- If the KP125 is unstable, adjust the legs' length.

Also, please refer to the Owner's Manual that came with your DTX Series Drum Trigger Module for more information regarding the problems described above and any other problems that you may be experiencing. If a solution can not be found to the problem after consulting the manuals, please contact the dealer from whom you purchased the product.

Fehlerbehebung

Falls bei Verwendung des KP125 eines der folgenden Probleme auftritt, prüfen Sie bitte folgende Punkte, bevor Sie Ihren Händler um Rat oder Hilfe fragen.

Kein Ton; die Lautstärke ist zu niedrig

- Ist das KP125 am Drum-Trigger-Modul der DTX-Serie mit dem beiliegenden Stereo-Klinkenkabel am richtigen Eingang angeschlossen? (Siehe "Anschlüsse und Verbindungen" weiter oben.)
- Erhöhen Sie den Ausgangspegel mittels der Pegel-Einstellschraube am Pad. (Siehe "Einstellen des Ausgangspegels" weiter oben.)

Einmaliges Anschlagen des Pads produziert den Sound mehrfach (Doppeltriggen)

- Verringern Sie den Ausgangspegel mittels der Pegel-Einstellschraube am Pad. Zu hohe Pegelinstellungen führen dazu, dass das Pad mehrfach auslöst, da das aufgrund der Einstellung zu große Signal zu lange Zeit auf hohem Pegel bleibt. (Siehe "Einstellen des Ausgangspegels" weiter oben.)
- Wenn das KP125 nicht stabil steht, stellen Sie die Standfußlänge neu ein.

Lesen Sie bitte auch die Bedienungsanleitung, die mit Ihrem Drum-Trigger-Modul der DTX-Serie geliefert wurde, um weitere Informationen zu den oben beschriebenen und weiteren möglichen Problemen zu erhalten. Wenn das Problem auch nach Lektüre der Bedienungsanleitungen nicht gelöst wurde, wenden Sie sich bitte an den Händler, bei dem Sie das Produkt erworben haben.

Résolution des problèmes

Si les problèmes suivants se produisent lors de l'utilisation de l'unité KP125, il vous faudra vérifier les points suivants avant de contacter votre revendeur pour solliciter de l'aide.

Aucun son, volume faible

- L'unité KP125 est-elle correctement reliée au système Drum Trigger Module de série DTX via le câble stéréo fourni ? (Reportez-vous à la section « connexions » ci-dessus.)
- Augmentez le niveau de sortie à l'aide du bouton de réglage de niveau du pad. (Reportez-vous à la section « Réglage du niveau de sortie » ci-dessus.)

Un seul coup produisant plusieurs sons (déclenchement en double)

- Diminuez le niveau de sortie à l'aide du bouton de réglage de niveau du pad. Le réglage sur un niveau trop élevé provoque la production, sur le module de batterie, de plusieurs sons, en raison du large signal généré par les valeurs supérieures maintenues sur une durée prolongée. (Reportez-vous à la section « Réglage du niveau de sortie » ci-dessus.)
- Lorsque l'unité KP125 est instable, il convient de régler la longueur des pieds.

Consultez également le mode d'emploi fourni avec votre système Drum Trigger Module de série DTX pour obtenir plus d'informations sur les problèmes décrits plus haut ainsi que tout autre problème éventuel auquel vous auriez à faire face. Si aucune solution ne peut être trouvée au problème après consultation des manuels, contactez le revendeur auprès duquel vous avez acheté le produit.

Solución de problemas

Si surgen los problemas siguientes al utilizar el KP125, compruebe estos puntos antes de solicitar asistencia a su distribuidor.

No hay sonido o el volumen es bajo

- ¿Está conectado correctamente el KP125 al módulo de activación de la batería de la serie DTX por medio del cable de auriculares estéreo que se suministra? (Consulte la anterior sección "Conexiones".)
- Aumente el nivel de salida con el mando de ajuste de nivel del pad. (Consulte el apartado "Ajuste del nivel de salida" anterior.)

Al golpear el pad una vez se producen varios sonidos (doble activación)

- Reduzca el nivel de salida con el mando de ajuste del pad. Un nivel demasiado alto hace que el módulo de la batería produzca varios sonidos, porque la señal producida por ese ajuste tan alto se mantiene demasiado tiempo. (Consulte el apartado "Ajuste del nivel de salida" anterior.)
- Si el KP125 parece inestable, ajuste la longitud de las patas.

Para obtener más información sobre los problemas descritos anteriormente y sobre cualquier otro que pueda surgir, consulte el manual de instrucciones que se suministra con el módulo de activación de la batería de la serie DTX. Si después de consultar los manuales no encuentra una solución al problema, póngase en contacto con el distribuidor del producto.

Specifications

■ KP125 Kick Pad

- Size: 480 (W) x 220 (D) x 510 (H) mm (when assembled)
- Weight: 6.2 kg
- Sensor System: Trigger sensor (piezo) x 1
- Output jack: Standard stereo phone jack
- Input jack: Standard mono phone jack

* Specifications are subject to change without notice.

Output Level Adjustment

Controls the level of the trigger output from the KP125. Rotate the level adjustment knob ① to the right (+) to increase the output level, or to the left (-) to decrease it. The pad's output level should be adjusted depending on how hard you hit the pad, or to adjust the pad's dynamic range, or to better match the pad to the type of DTX Series Drum Trigger Module you are using.

 Do not put excessive pressure on the level adjustment knob; doing so may result in damage.

NOTE: When the KP125 is used with a DTX Series Drum Trigger Module, enter the module's Trigger Setup Edit display and set the Gain (pad input level) parameter so that the display reads 90-95% when the pad is struck strongly. Refer to the Owner's Manual that came with your module for more information. If the output level is too high, the pad's dynamic range (the difference between loud and soft sounds) will be reduced and problems such as double triggering (multiple triggers being produced by a single stroke) may occur.

Einstellen des Ausgangspegels

Steuert den Pegel des Triggerausgangs des KP125. Drehen Sie den Regler ① nach rechts (+), um den Ausgangspegel anzuheben; und drehen Sie ihn nach links (-), um den Pegel abzusenken. Der Ausgangspegel des Pads sollte je nach der Schlagstärke eingestellt werden, mit der Sie das Pad anschlagen, um den Dynamikbereich des Pads einzustellen, oder um das Pad an das verwendete Drum-Trigger-Modul der DTX-Serie anzupassen

 Üben Sie keine übermäßige Kraft auf die Pegel-Einstellschraube aus, dadurch könnte diese beschädigt werden.

HINWEIS: Wenn das KP125 mit einem Drum-Trigger-Modul der DTX-Serie verwendet wird, gehen Sie in das Trigger-Setup-Edit-Display und stellen Sie den Parameter Gain (Pad-Eingangspegel) so ein, dass das Display 90-95% anzeigt, wenn das Pad hart angeschlagen wird. Für nähere Informationen lesen Sie die Bedienungsanleitung, die mit Ihrem Modul geliefert wurde. Wenn der Ausgangspegel zu hoch ist, ist der Dynamikbereich (der Unterschied zwischen lauten und leisen Tönen) des Pads reduziert, und es können vermehrt Probleme wie Doppeltriggerung (mehrfache Triggerauslösung durch einen einzelnen Schlag) auftreten.

Réglage du niveau de sortie

Contrôle le niveau de sortie de déclenchement de l'unité KP125. Faites tourner le bouton de réglage de niveau ① vers la droite (+) pour augmenter le niveau de sortie ou vers la gauche (-) pour le diminuer. Le niveau de sortie du pad devrait être réglé en fonction de votre force de frappe sur le pad, afin d'ajuster la plage dynamique du pad ou d'adapter le pad au type de système Drum Trigger Module de série DTX que vous utilisez.

 N'exercez pas de pression excessive sur le bouton de réglage de niveau, au risque d'endommager l'équipement.

NOTE: Lorsque l'unité KP125 est utilisée avec un système Drum Trigger Module de série DTX, accédez à l'écran Trigger Setup Edit du module afin de régler le paramètre Gain (niveau d'entrée du pad) de sorte que l'écran affiche 90-95 % lorsque le pad est frappé avec une grande force. Reportez-vous au mode d'emploi fourni avec votre module pour plus d'informations à ce sujet. Si le niveau de sortie est trop élevé, la plage dynamique du pad (la différence entre les tonalités fortes et faibles) sera réduite, ce qui pourra occasionner des déclenchements en double (plusieurs déclenchements produits par un seul coup).

Ajuste del nivel de salida

Controla el nivel de la salida del activador desde el KP125. Gire el mando de ajuste del nivel ① a la derecha (+) para aumentar el nivel de salida o hacia la izquierda (-) para reducirlo. Se debe ajustar el nivel de salida del pad en relación con la fuerza con que desea golpearlo, para definir la gama dinámica del pad o para adaptarlo al tipo de módulo de activación de la batería serie DTX que esté utilizando.

 No ejerza demasiada presión sobre el mando de ajuste de nivel, porque podría dañarlo.

NOTA: Cuando utilice el KP125 con un módulo de activación de la batería de la serie DTX, acceda a la pantalla Trigger Setup Edit (edición de la configuración del activador) del módulo y defina el parámetro Gain (nivel de entrada del pad) de forma que muestre 90-95% cuando se golpee el pad con fuerza. Para obtener más información, consulte el manual de instrucciones que se distribuye con el módulo. Si el nivel de salida es demasiado alto, se reducirá el rango dinámico del pad (la diferencia entre el sonido alto y suave) y podrían surgir problemas como doble activación (varias activaciones debidas a un único golpe).

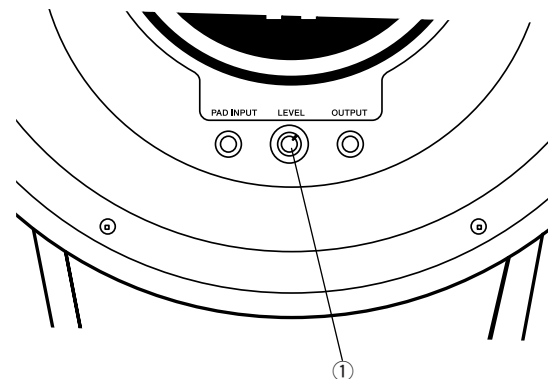

For details of products, please contact your nearest Yamaha representative or the authorized distributor listed below.

Die Einzelheiten zu Produkten sind bei Ihrer unten aufgeführten Niederlassung und bei Yamaha Vertragshändlern in den jeweiligen Bestimmungsländern erhältlich.

Pour plus de détails sur les produits, veuillez-vous adresser à Yamaha ou au distributeur le plus proche de vous figurant dans la liste suivante.

Para detalles sobre productos, contacte su tienda Yamaha más cercana o el distribuidor autorizado que se lista debajo.

Per ulteriori dettagli sui prodotti, rivolgersi al più vicino rappresentante Yamaha oppure a uno dei distributori autorizzati elencati di seguito.

Neem voor details over producten alstublieft contact op met uw dichtstbijzijnde Yamaha-vertegenwoordiging of de geautoriseerde distributeur uit het onderstaande overzicht.

关于各产品的详细信息，请向就近的 YAMAHA 代理商或下列经销商询问。

NORTH AMERICA

CANADA
Yamaha Canada Music Ltd.
135 Milner Avenue, Scarborough, Ontario,
M1S 3R1, Canada
Tel: 416-298-1311

U.S.A.
Yamaha Corporation of America
6600 Orangewood Ave., Buena Park, Calif.
90620, U.S.A.
Tel: 714-522-9011

CENTRAL & SOUTH AMERICA

MEXICO
Yamaha de México S.A. de C.V.
Calz. Javier Rojo Gómez #1149,
Col. Guadalupe del Moral
C.P. 09300, México, D.F., México
Tel: 55-5804-0600

BRAZIL
Yamaha Musical do Brasil Ltda.
Rua Joaquim Floriano, 913 - 4º andar, Itaim Bibi,
CEP 04534-013 Sao Paulo, SP, BRAZIL
Tel: 011-3704-1377

ARGENTINA
Yamaha Music Latin America, S.A.
Sucursal de Argentina
Viamonte 1145 Piso 2-B 1053,
Buenos Aires, Argentina
Tel: 1-4371-7021

PANAMA AND OTHER LATIN AMERICAN COUNTRIES/ CARIBBEAN COUNTRIES
Yamaha Music Latin America, S.A.
Torre Banco General, Piso 7, Urbanización Marbella,
Calle 47 y Aquilino de la Guardia,
Ciudad de Panamá, Panamá
Tel: +507-269-5311

EUROPE

THE UNITED KINGDOM
Yamaha Music U.K. Ltd.
Sherbourne Drive, Tibbrook, Milton Keynes,
MK7 8BL, England
Tel: 01908-366700

IRELAND
Danfay Ltd.
61D, Sallynoggin Road, Dun Laoghaire, Co. Dublin
Tel: 01-2859177

GERMANY
Yamaha Music Central Europe GmbH
Siemensstraße 22-34, 25462 Rellingen, Germany
Tel: 04101-3030

SWITZERLAND/LIECHTENSTEIN
Yamaha Music Central Europe GmbH,
Branch Switzerland
Seefeldstrasse 94, 8008 Zürich, Switzerland
Tel: 01-383 3990

AUSTRIA
Yamaha Music Central Europe GmbH,
Branch Austria
Schleiergasse 20, A-1100 Wien, Austria
Tel: 01-60203900

CZECH REPUBLIC/SLOVAKIA/ HUNGARY/SLOVENIA
Yamaha Music Central Europe GmbH,
Branch Austria, CEE Department
Schleiergasse 20, A-1100 Wien, Austria
Tel: 01-602039025

POLAND
Yamaha Music Central Europe GmbH
Sp. z o.o. Oddział w Polsce
ul. 17 Stycznia 56, PL-02-146 Warszawa, Poland
Tel: 022-868-07-57

THE NETHERLANDS/ BELGIUM/LUXEMBOURG
Yamaha Music Central Europe GmbH,
Branch Benelux
Clarissenhof 5-b, 4133 AB Vianen, The Netherlands
Tel: 0347-358 040

FRANCE
Yamaha Musique France
BP 70-77312 Marne-la-Vallée Cedex 2, France
Tel: 01-64-61-4000

ITALY
Yamaha Musica Italia S.P.A.
Combo Division
Viale Italia 88, 20020 Lainate (Milano), Italy
Tel: 02-935-771

SPAIN/PORTUGAL
Yamaha Música Ibérica, S.A.
Ctra. de la Coruna km. 17, 200, 28230
Las Rozas (Madrid), Spain
Tel: 91-639-8888

GREECE
Philippou Nakas S.A. The Music House
147 Skiathou Street, 112-55 Athens, Greece
Tel: 01-228 2160

SWEDEN
Yamaha Scandinavia AB
J. A. Wettergrens Gata 1, Box 30053
S-400 43 Göteborg, Sweden
Tel: 031 89 34 00

DENMARK
YS Copenhagen Liaison Office
Generatorvej 6A, DK-2730 Herlev, Denmark
Tel: 44 92 49 00

FINLAND
F-Musiikki Oy
Kluuvikatu 6, P.O. Box 260,
SF-00101 Helsinki, Finland
Tel: 09 618511

NORWAY
Norsk filial av Yamaha Scandinavia AB
Grini Næringspark 1, N-1345 Østerås, Norway
Tel: 67 16 77 70

ICELAND
Skifan HF
Skifan 17 P.O. Box 8120
IS-128 Reykjavik, Iceland
Tel: 525 5000

RUSSIA
Yamaha Music (Russia)
Office 4015, entrance 2, 21/5 Kuznetskii
Most street, Moscow, 107996, Russia
Tel: 495 626 0660

OTHER EUROPEAN COUNTRIES
Yamaha Music Central Europe GmbH
Siemensstraße 22-34, 25462 Rellingen, Germany
Tel: +49-4101-3030

AFRICA

Yamaha Corporation,
Asia-Pacific Music Marketing Group
Nakazawa-cho 10-1, Naka-ku, Hamamatsu,
Japan 430-8650
Tel: +81-53-460-2312

MIDDLE EAST

TURKEY/CYPRUS
Yamaha Music Central Europe GmbH
Siemensstraße 22-34, 25462 Rellingen, Germany
Tel: 04101-3030

OTHER COUNTRIES
Yamaha Music Gulf FZE
LOB 16-513, P.O.Box 17328, Jebel Ali,
Dubai, United Arab Emirates
Tel: +971-4-881-5868

ASIA THE PEOPLE'S REPUBLIC OF CHINA

MEMO

Free Manuals Download Website

<http://myh66.com>

<http://usermanuals.us>

<http://www.somanuals.com>

<http://www.4manuals.cc>

<http://www.manual-lib.com>

<http://www.404manual.com>

<http://www.luxmanual.com>

<http://aubethermostatmanual.com>

Golf course search by state

<http://golfingnear.com>

Email search by domain

<http://emailbydomain.com>

Auto manuals search

<http://auto.somanuals.com>

TV manuals search

<http://tv.somanuals.com>