

YAMAHA

DD-12

DIGITAL PERCUSSION

Owner's Guide

Bedienungsanleitung

Manuel d'utilisation

Manual de Instrucciones

Félicitations !

Pour votre achat de l'ensemble à percussion numérique DD-12 Yamaha. L'ensemble DD-12 est un appareil de percussion électronique portable doté de fonctions qui le rendent à la fois attrayant et émoustillant dès qu'on en joue, qu'il soit utilisé comme batterie d'accompagnement à des fins de formation à cet art ou tout simplement comme instrument de musique tel qu'il est conçu. Voici ses fonctions:

●Solxante quinze types de sonorités d'instruments de musique à modulation par impulsions codées

L'ensemble DD-12 est capable de produire de 75 vrais sons de percussion et sans compter de nombreux effets acoustiques pouvant être affectés à n'importe lequel des huit tampons de percussion sensible à la vitesse ou à une pédale en plus de dix voix de percussion de mélodie qui peuvent être affectées aux tampons de percussion afin de jouer des morceaux avec le mode d'accompagnement automatique.

●Trente jeux de percussion

Les instruments sont regroupés en trente jeux de percussion qui facilitent la sélection précise des instruments pour le thème musical à jouer. Il existe même cinq zones utilisateur qui permettent de sauvegarder vos propres jeux de percussions personnalisés.

●Réponse rythmique automatique

Une fonction de roulement automatique joue automatiquement des roulements, des dédoublements de notes et des échos qui vous permettront de surenchérir vos performances.

●Exécutant de super session

La fonction d'exécutant en super session fait que l'instrument réagit aux notes que vous jouez par des sonorités et des phrases les plus imprévisibles. Vous ne manquerez pas de découvrir une agréable source de divertissement avec votre ensemble à percussion DD-12 en pleine séance improvisée !

●Neuf instruments par plage de frottement

L'ensemble DD-12 possède aussi une fonction par plage de frottement capable de reproduire n'importe quelle sonorité à modulation par impulsions codées parmi les neuf proposées, de la harpe automatique à la batterie multiple jusqu'au guiro ou la guitare.

●Section de rythme automatique avec 100 styles de rythme

L'ensemble DD-12 possède une section de rythme automatique capable de jouer jusqu'à cent styles de rythmes complets avec des introductions. En outre, la fonction d'accord automatique de grave procure une ligne de grave et des accords rythmiques correspondant au style de rythme choisi.

¡Enhorabuena!

Muchas gracias por la adquisición de la Unidad de Percusión Digital Yamaha DD-12. La Yamaha DD-12 es una unidad portátil de percusión electrónica que le ofrece una variedad de funciones encantadoras y emocionantes, ya sea cuando la utilice como un grupo de tambaleo o un instrumento musical. Las excelentes funciones incluyen:

●Setenta y cinco sonidos instrumentales PCM

La DD-12 cuenta con 65 sonidos de percusión reales y efectos sonoros que usted puede asignarlos a cualquiera de las ocho accionadores de percusión sensible a la velocidad o al pedal, además de diez voces de percusión melódica que puede asignarlas a los accionadores para tocarlas junto con el acompañamiento automático.

●Treinta grupos de percusión

Los instrumentos están agrupados en treinta grupos de percusión que hacen posible seleccionar los instrumentos adecuados para la música que usted está tocando. Se disponen también de cinco áreas del usuario para que usted almacene sus grupos de percusión habituales.

●Respuesta automática de ritmo

La función de Redoble Automático permite obtener automáticamente redobles suaves, toques de tambor y ecos para dar mayor vivacidad a su ejecución musical.

●Ejecución de Super Sesión

La función de Ejecución de Super Sesión responderá a las notas que toca usted con incalculables sonidos y frases. !!Usted encontrará un sin fin de deleites con la DD-12 en las sesiones de improvisación!

●Nueve instrumentos raspadores

La DD-12 está provista también de un raspador que puede tocar cualquiera de los nueve diferentes sonidos PCM, de una arpa automática a un multi-tambor, a un güiro o guitarra.

●Sección de ritmo automático con 100 estilos

La DD-12 tiene una sección de ritmo automático que toca cien diferentes estilos de ritmo, con preludios, codas y rellenos. Además, la función de Acompañamiento Automático de acordes y Bajo ofrece una línea de bajo y acordes rítmicos adecuados al estilo de ritmo que usted seleccione.

●Función de Inicio de Golpe

Usted podrá iniciar la sección de ritmo automático al tempo deseado con la conveniente función de inicio de golpe.

●Memoria de Acordes de Tres Canciones

Usted podrá combinar la función sección de ritmo automático y la de acompañamiento automático de acordes y bajo tocando las secuencias de acorde que la DD-12 recordará como canciones. Usted podrá utilizar la función de Memoria de Acordes de la DD-12 para grabar hasta tres canciones y luego reproducirlas en los accionadores de percusión.

●Fonction de mise en route par percussion

La section de rythme automatique peut être mise en fonction en jouant suivant le rythme voulu avec une mesure à quatre temps en utilisant la fonction de mise en route par percussion.

●Mémoire d'accord de trois mélodies

Il est possible d'effectuer une combinaison d'utilisation de la fonction de rythme automatique et des fonctions d'accord de grave automatique en jouant des accords que l'ensemble DD-12 mémorisera comme des mélodies. Vous pouvez utiliser la fonction de mémoire d'accord du DD-12 pour enregistrer jusqu'à trois chansons puis jouer ensuite en parallèle sur ces thèmes avec les tampons de percussion.

●Mise en oeuvre de la fonction MIDI

L'ensemble à percussion DD-12 peut être raccordé à d'autres appareils numériques tels que synthétiseurs ou boîtes à rythmes en utilisant les bornes de raccordement MIDI implantées sur la face arrière de l'appareil.

●Ejecución MIDI

La DD-12 puede conectarse a otros instrumentos digitales, tales como sintetizadores o baterías, utilizando los terminales MIDI situados en el panel trasero del instrumento.

Table des matières

1. Organes de réglage et connecteurs	6
2. Les thèmes de démonstration	10
3. Percussion manuelle	14
3.1 Exécutant de super session.....	18
3.2 Sélection des jeux de percussion	20
3.3 Jeux de percussion personnalisés	22
3.4 Fonction de roulement automatique	30
3.5 La plage de frottement.....	32
4. Accompagnement automatique.....	36
4.1 La fonction d'accord automatique de grave ...	36
4.2 Sélection du style d'accompagnement	38
4.3 Réglage de rythme	40
4.4 Réglage de rythme avec la mise en route par percussion	42
4.5 Organes de réglage d'accompagnement et variations.....	42
4.6 Accompagnement moins un	46
5. Mémoire d'accord.....	48
5.1 Enregistrement en temps réel.....	48
5.2 Enregistrement par étape	54
5.3 Lecture	59
6. MIDI.....	62
Tableau de mise en oeuvre de la fonction MIDI.....	72
Guide de dépannage	74
Fiche technique	76

Indice

1. Controles y conectores.....	6
2. Canciones de demostración	10
3. Percusión manual	14
3.1 Ejecución de Super Sesión.....	18
3.2 Selección de grupo de percusión	20
3.3 Grupos de percusión Custom.....	22
3.4 Función de redoble automático.....	30
3.5 Raspador	32
4. Acompañamiento automático	36
4.1 Función de acompañamiento automático de acordes y bajo.....	36
4.2 Selección del estilo de acompañamiento	38
4.3 Fijación del tempo.....	40
4.4 Fijación del tempo con inicio de golpe	42
4.5 Controles y variaciones del acompañamiento	42
4.6 Acompañamiento de menos uno	46
5. Memoria de acordes.....	48
5.1 Grabación en tiempo real	48
5.2 Grabación por paso.....	54
5.3 Reproducción.....	59
6. MIDI.....	62
Cuadro de ejecución MIDI	72
Localización de fallas	74
Especificaciones	76

Entretien de votre ensemble DD-12

Votre ensemble à percussion numérique DD-12 a été conçu pour

vous assurer de nombreuses années de plaisir dans la mesure où les quelques précautions suivantes sont prises.

1. Éviter de placer l'ensemble DD-12 dans des endroits où il pourrait être soumis à une humidité ou une chaleur excessives. Par exemple, il ne faut jamais laisser l'instrument à proximité d'appareils de chauffage ou dans une voiture en plein soleil.
2. Éviter les endroits où l'instrument risque d'être exposé à la poussière ou une humidité excessive.
3. Tout raccordement entre l'ensemble DD-12 et d'autres appareils doit être effectué après avoir pris soin de couper l'alimentation des appareils. Régler le niveau de sortie de tous les appareils sur leur niveau minimum au moment de mettre sous tension.
4. Ne jamais soumettre l'instrument à des chocs brutaux et éviter de poser des objets lourds dessus.
5. Se servir d'un morceau de tissu souple, sec ou légèrement humide pour nettoyer l'ensemble DD-12. Ne jamais utiliser de produits chimiques tels que de la benzine ou des diluants chimiques.
6. L'ensemble DD-12 renferme des circuits numériques risquant d'être la source de parasites s'il est placé trop près d'un récepteur radio ou d'un récepteur de télévision. Si le cas se produit, la solution consiste à éloigner l'instrument le plus loin possible du récepteur concerné.

Cuidado de su unidad de percusión digital DD-12

Su unidad de percusión digital le ofrecerá muchos años de placer de interpretación si usted sigue las simples reglas dadas a continuación:

1. No coloque la DD-12 en lugares que estén expuestos al calor o humedad excesivo. No deje el instrumento cerca de estufas o ni dentro de un automóvil expuesto a la luz directa del sol, por ejemplo.
2. Evite lugares donde el instrumento puede quedar expuesto al polvo o humedad excesivo.
3. Las conexiones entre la DD-12 y cualquier otra unidad deberán realizarse estando ambas unidades desconectadas. Baje el volumen de las unidades al mínimo antes de encenderlas.
4. No esponga el instrumento a fuertes golpes ni coloque objetos pesados sobre él.
5. Utilice una tela suave, seca o ligeramente remojada para limpiar la DD-12. Nunca utilice productos químicos como bencina o diluyente.
6. La DD-12 contiene circuitos digitales que pueden causar interferencia si la coloca cerca de receptores de radio o televisión. Si ocurre esto, aleje el instrumento del receptor afectado.

Alimentation de l'ensemble DD-12

Votre ensemble à percussion numérique DD-12 a été conçu pour pouvoir fonctionner sur une alimentation à piles ou par l'intermédiaire d'un adaptateur d'alimentation secteur optionnel. Suivre les instructions qui suivent suivant le type d'alimentation que l'on a l'intention d'utiliser.

Fonctionnement sur piles:

Ouvrir le couvercle du logement des piles visible sous l'ensemble DD-12 et placer six piles de type "C" (SUM-2 ou R-14) à l'intérieur ou des piles équivalentes (vendues séparément) tout en prenant soin de les diriger conformément aux repères qui se trouvent dans le logement. Remettre le couvercle du logement des piles en place et vérifier qu'il se ferme correctement.

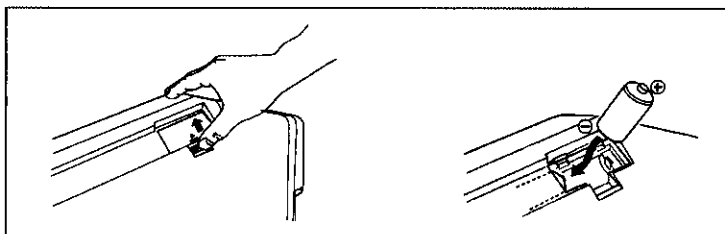

Mesures de précaution:

- Lorsque les piles sont complètement épuisées, remplacer le jeu de piles par six piles neuves. **NE JAMAIS** mélanger des piles usées et des piles neuves. Le moment propice pour remplacer les piles sera connu lorsque les phénomènes suivants se manifesteront:
 1. Quand les sons délivrés par l'ensemble DD-12 seront déformés.
 2. Quand l'affichage s'assombrit.
 3. Quand l'ensemble DD-12 se réinitialise sur ses valeurs initiales sans raison apparente.
- Pour empêcher que l'instrument soit endommagé par une fuite d'acide des piles, retirer les piles de l'instrument s'il est appelé à ne pas être utilisé à long terme.

Fonctionnement avec un adaptateur d'alimentation secteur optionnel:

Raccorder le câble de sortie d'alimentation continue provenant d'un adaptateur d'alimentation secteur Yamaha PA-3, PA-4 ou PA-40 dans la prise d'entrée d'alimentation continue (DC IN) qui se trouve à l'arrière de l'ensemble DD-12 puis raccorder l'adaptateur dans une prise de sortie secteur murale proche.

Utiliser **UNIQUEMENT** un adaptateur d'alimentation secteur Yamaha PA-3, PA-4 ou PA-40 pour alimenter l'ensemble DD-12 sur le courant d'alimentation secteur. L'usage d'autres types d'adaptateur d'alimentation secteur peut s'avérer dangereux sans compter que cela risque d'endommager sérieusement votre instrument à percussion.

Alimentación eléctrica a la DD-12

Su unidad de percusión digital DD-12 puede funcionar con pilas o con un adaptador de alimentación opcional para la red eléctrica. Siga las siguientes instrucciones de acuerdo con la fuente de alimentación se proponga utilizar.

Funcionamiento con pilas

Abra la tapa del compartimento de las pilas situada en el panel inferior de la DD-12 e inserte seis pilas del tamaño "C" (SUM-2 o R-14) o equivalentes (vendidas por separado) dentro del compartimento de las pilas, teniendo cuidado de las marcas de polaridades. Vuelva a colocar la tapa del compartimento de las pilas, asegurándose de que quede bien cerrada.

Precauciones:

- Cuando se gastan las pilas, reemplácelas por un juego completo de seis pilas nuevas. **NUNCA** mezcle pilas gastadas con pilas nuevas. Los síntomas siguientes indican que deben cambiarse las pilas:
 1. Se distorsionan los sonidos de la DD-12.
 2. Pierde intensidad el visualizador.
 3. La DD-12 se repone a sus valores iniciales sin ninguna razón aparente.
- Para evitar avería debido a la fuga de las pilas, retire las pilas del instrumento cuando no vaya a utilizarlo por un tiempo prolongado.

Funcionamiento con un adaptador de alimentación opcional:

Enchufe el cable de salida de CC proveniente del adaptador de alimentación PA-3, PA-4 o PA-40 a la toma DC IN del panel posterior de la DD-12, y enchufe entonces el adaptador a un tomacorriente de CA conveniente.

Utilice **SOLO** un adaptador Yamaha PA-3, PA-4 o PA-40 para alimentar su DD-12 con la red eléctrica de CA. La utilización de otros adaptadores de CA puede causar daños serios a su unidad de percusión digital.

1. Organes de réglage et connecteurs

1. Controles y conectores

Pupitre de commande

Panel de control

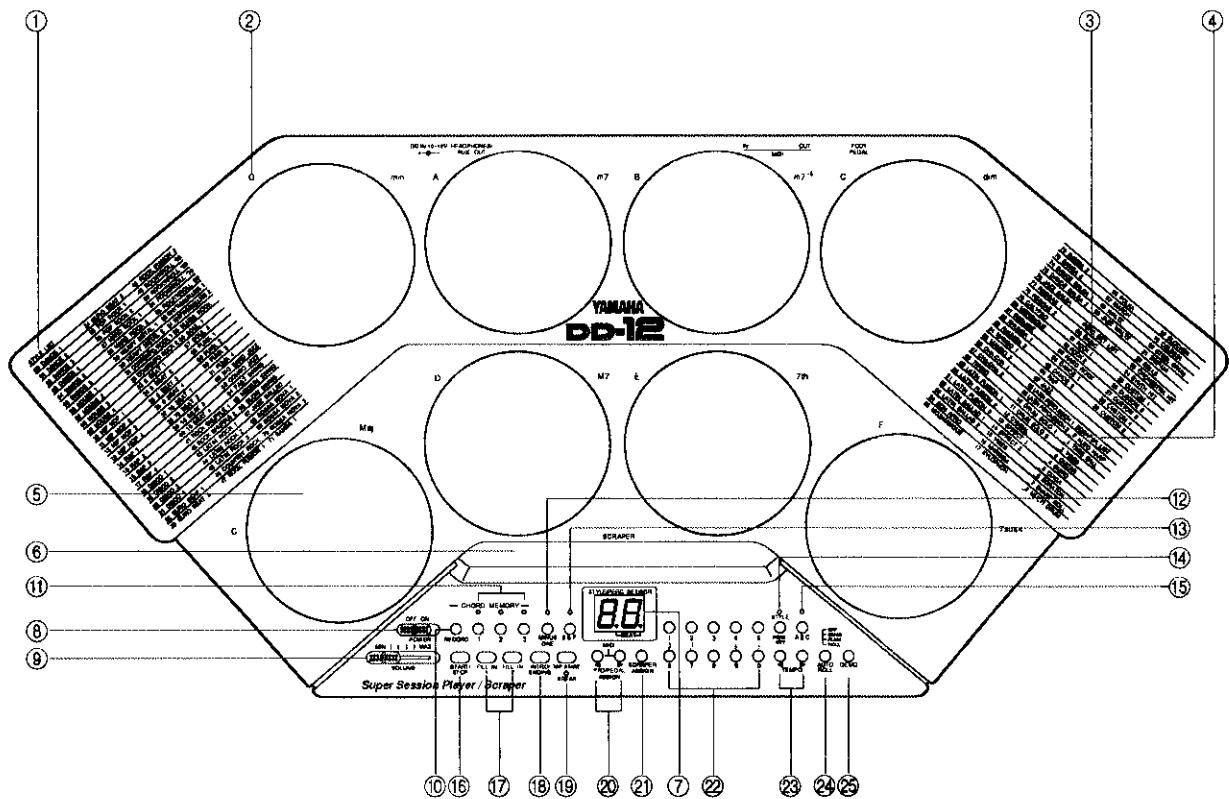

- ① Liste des styles
- ② Symboles des accords
- ③ Liste des jeux de percussion
- ④ Liste des instruments de frottement
- ⑤ Tampons de percussion
- ⑥ Plage de frottement
- ⑦ Afficheur
- ⑧ Interrupteur d'alimentation POWER
- ⑨ Commande de réglage de niveau de sortie VOLUME
- ⑩ Touche d'enregistrement de mémoire d'accord RECORD
- ⑪ Touches de lecture de mémoire d'accord CHORD MEMORY
- ⑫ Touche moins un MINUS ONE
- ⑬ Touche d'exécutant de super session (S.S.P.)
- ⑭ Touche de sélection de style/percussion
- ⑮ Touche d'accord grave automatique (A.B.C.)
- ⑯ Touche de mise en fonction/d'arrêt START/STOP
- ⑰ Touches de variations rythmiques
- ⑱ Touche d'introduction/thème final INTRO/ENDING
- ⑲ Touche de mise en route par percussion/interruption
- ⑳ Touches ◀ et ▶ d'affectation de tampon de percussion/pédale PAD/PEDAL ASSIGN
- ㉑ Touche d'affectation d'instrument de plage de frottement
- ㉒ Touches numériques
- ㉓ Touches de réglage ◀ et ▶ de rythme TEMPO
- ㉔ Touche de roulement automatique AUTO ROLL
- ㉕ Touche de thème de démonstration DEMO

- ① Lista de estilos (STYLE LIST)
- ② Símbolos de acorde
- ③ Lista de grupos de percusión (PERCUSSION SET LIST)
- ④ Lista de raspadores (SCRAPER LIST)
- ⑤ Accionadores de percusión
- ⑥ Raspador
- ⑦ Visualizador
- ⑧ Interruptor de alimentación (POWER)
- ⑨ Control de volumen (VOLUME)
- ⑩ Botón de grabación de memoria de acordes (CHORD MEMORY RECORD)
- ⑪ Botones de reproducción de memoria de acordes (CHORD MEMORY PLAY)
- ⑫ Botón de menos uno (MINUS ONE)
- ⑬ Botón de ejecución de super sesión (SUPER SESSION PLAYER) (S.S.P.)
- ⑭ Botón de estilo/grupo de percusión (STYLE/PERCUSSION SET)
- ⑮ Botón de acompañamiento automático de acordes y bajo (AUTO BASS CHORD) (A.B.C.)
- ⑯ Botón de inicio/parada (START/STOP)
- ⑰ Botones de relleno (FILL IN)
- ⑱ Botón de prelude/coda (INTRO/ENDING)
- ⑲ Botón de inicio/interrupción de golpe (TAP START/BREAK)
- ⑳ Botones ◀ y ▶ de asignación de accionador/pedal (PAD/PEDAL ASSIGN ◀and ▶)
- ㉑ Botón de asignación de raspador (SCRAPER)
- ㉒ Botones numéricos
- ㉓ Botones ◀ y ▶ de tempo (TEMPO ◀and ▶)
- ㉔ Botón de redoble automático (AUTO ROLL)
- ㉕ Botón de demostración (DEMO)

Panneau arrière

Panel posterior

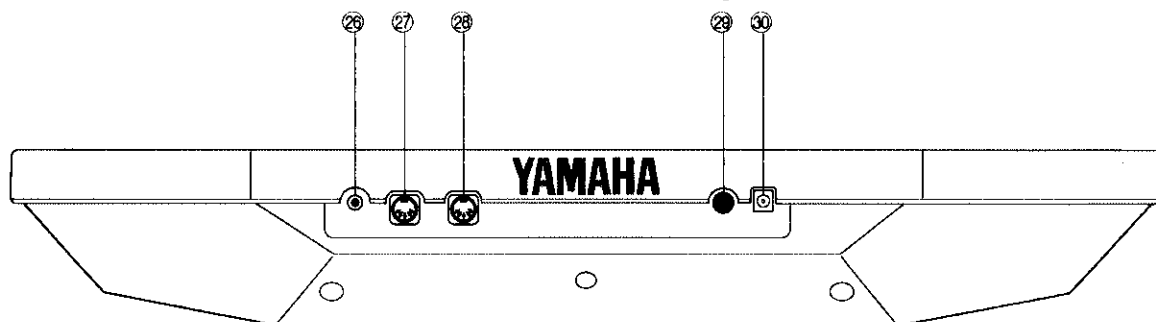

- ②⑥ Prise de raccordement de pédale
- ②⑦ Borne de sortie MIDI OUT
- ②⑧ Borne d'entrée MIDI IN
- ②⑨ Prise de sortie casque/source auxiliaire HEADPHONES/AUX. OUT
- ③⑩ Prise d'entrée courant continu 12 V DC IN (10 à 12 volts)

Utilisation d'un casque d'écoute ou d'un système de sonorisation extérieure

Il est possible de brancher un casque d'écoute stéréo dans la prise HEADPHONES/AUX. OUT ②⑨ pour s'entraîner en privé ou jouer tard dans la nuit. Les haut-parleurs de l'ensemble DD-12 sont automatiquement déconnectés dès que le casque d'écoute est raccordé dans la prise de raccordement de casque d'écoute. Par ailleurs, il est également possible de se servir de la prise HEADPHONES/AUX. OUT pour diriger la sortie de l'ensemble DD-12 vers un amplificateur de clavier, un système de sonorisation stéréo, une table de mixage ou un magnétophone. Se servir d'un cordon de raccordement audio stéréo pour relier l'ensemble DD-12 au système de sonorisation extérieure.

- ②⑥ Toma del pedal (FOT PEDAL)
- ②⑦ Terminal de salida MIDI (MIDI OUT)
- ②⑧ Terminal de entrada MIDI (MIDI IN)
- ②⑨ Toma de auriculares/salida auxiliar (HEADPHONES/AUX. OUT)
- ③⑩ Toma de entrada CC de 10-12 voltios (DC IN 10-12 volts)

Utilización de auriculares o de un sistema sonoro exterior

Podrá enchufar un par de auriculares estéreo para la audición en privado o para tocar a horas avanzadas de la noche. El sistema de altavoces incorporado se desconecta automáticamente al conectar los auriculares a la toma HEADPHONE/AUX. OUT ②⑨. La toma HEADPHONE/AUX. OUT puede utilizarse también para suministrar la salida de la unidad de percusión digital DD-12 a un amplificador de teclado, sistema de sonido estereofónico, consola de mezcla o grabadora. Utilice un cable de audio de audio estéreo para conectar la DD-12 a un sistema sonoro exterior.

Accessoires fournis

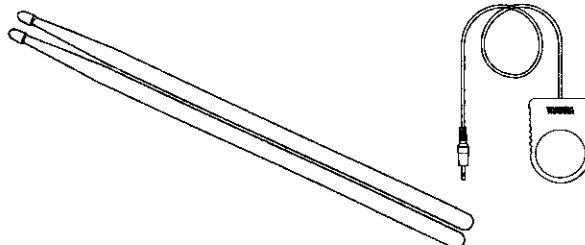

L'ensemble à percussion numérique DD-12 Yamaha est fourni avec une paire de baguettes de batterie aux fins de percussion et d'une pédale pouvant se raccorder à la prise FOOT PEDAL ②⑥ qui se trouve sur la face arrière de l'instrument.

Les baguettes de percussion ont été spécialement conçues pour être utilisées avec l'ensemble DD-12 ne doivent pas être utilisées pour jouer sur des éléments de batterie acoustique ni pour frapper toute autre surface que celle des tampons de percussion ⑥. Par ailleurs, les tampons de percussion ne doivent être frappés qu'avec les baguettes qui sont fournies ou à mains nues et rien d'autre.

Accesorios suministrados

La unidad de percusión digital DD-12 Yamaha se suministra con un par de baquetas de percusión y un pedal que se enchufa a la toma FOT PEDAL ②⑥ situada en el panel posterior.

Estas baquetas de percusión se han diseñado especialmente para su utilización con la DD-12 y no deben usarse para tocar una batería acústica ni para golpear alguna superficie que no sean los accionadores de percusión ⑤. Tampoco toque los accionadores de percusión con sus manos desnudas o con objetos que no sean las baquetas suministradas.

2. Les thèmes de démonstration

L'ensemble DD-12 a été préprogrammé de deux thèmes de démonstration qui vous permettront de constater auditivement les nombreuses fonctions de l'ensemble DD-12 qui sont utilisées. Procéder de la façon suivante pour entendre les thèmes de démonstration.

1. Faire coulisser l'interrupteur d'alimentation POWER ⑧ pour l'amener sur la position ON.

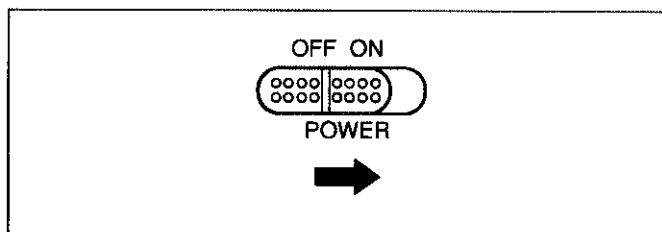

2. Amener le curseur de réglage de niveau de sortie VOLUME ⑨ sur une position située à mi-course entre les réglages MIN et MAX. Il est possible d'effectuer des réglages ultérieurs pendant que le thème de démonstration est joué.

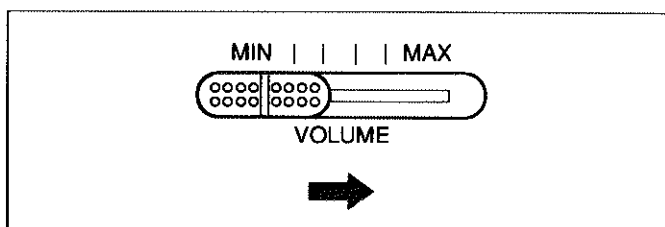

3. Appuyer sur la touche DEMO ⑮ pour que le thème de démonstration commence à être joué. Les deux thèmes de démonstration seront joués l'un après l'autre et ceci se poursuivra tant que l'interruption ne sera pas commandée. Il est également possible de jouer en même temps que les thèmes de démonstration en tapotant les tampons de percussion de l'ensemble DD-12.

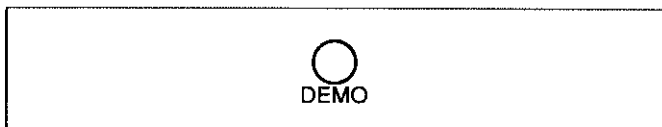

4. La démonstration peut être interrompue à tout moment en appuyant sur la touche DEMO ⑮ ou sur la touche START/STOP ⑯.

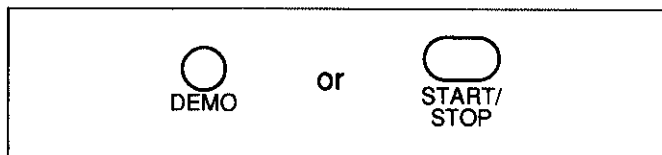

2. Canciones de demostración

La DD-12 está programada con dos canciones de demostración que le permitirán escuchar muchas de sus características en acción. Siga los pasos que se dan a continuación para reproducir las canciones de demostración.

1. Deslice el interruptor POWER ⑧ a la posición ON.

2. Ajuste el control VOLUME ⑨ a una posición intermedia entre los ajustes MIN y MAX. Usted podrá realizar ajustes adicionales del volumen una vez que haya empezado a reproducir la canción de demostración.

3. Presione el botón DEMO ⑮ para iniciar la reproducción de demostración. Las dos canciones de demostración pueden ser reproducidas alternativamente. Si desea, usted podrá tocar con la demostración golpeando los accionadores de percusión ⑤ de la DD-12.

4. La demostración podrá pararse en cualquier momento presionando el botón DEMO ⑮ o STOP/START ⑯.

Écoute individuelle de thème de démonstration

Le fait d'appuyer sur la touche DEMO ⑤ en tout premier lieu et de l'immobiliser en position basse fait apparaître le message "dA" dans l'afficheur ⑦ pour signaler que l'ensemble DD-12 va jouer les deux thèmes de démonstration.

Reproducción individual de las canciones de demostración

Al presionar y mantener presionado el botón DEMO ⑤, aparecerá el mensaje "dA" en el visualizador ⑦ para indicar que la DD-12 está preparada para tocar las dos canciones de demostración.



Au besoin, vous pouvez vous abstenir d'écouter les deux thèmes de démonstration. Pour ne choisir qu'un seul thème de démonstration, frapper sur un des tampons de percussion ⑤ avant même de relâcher la touche DEMO.

Si desea escuchar sólo una canción de demostración, haga la selección de la canción deseada golpeando solamente uno de los accionadores de percusión ⑤ antes de soltar el botón DEMO.

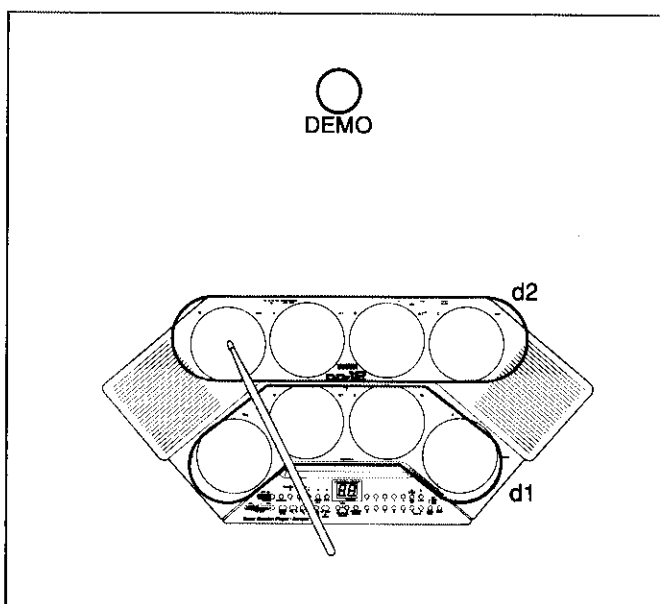

Les tampons de percussion qui correspondent aux thèmes de démonstration sont représentés sur l'illustration ci-dessus. Quand un tampon de percussion est frappé, la lettre "A" qui apparaît dans l'afficheur sera remplacée par un chiffre pouvant être 1 ou 2 en correspondance au numéro du thème de démonstration qui doit être joué.

Los accionadores corresponden a las canciones mostradas en la ilustración de arriba. Si golpea un accionador, la letra "A" en el visualizador será sustituida por un número (1 o 2) correspondiente al número de la canción a reproducirse.

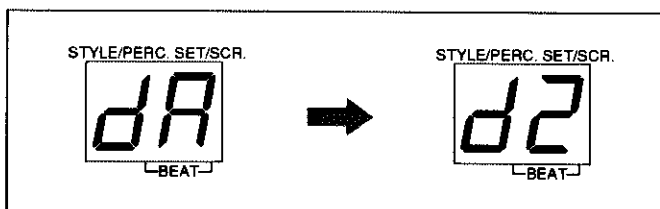

Le thème de démonstration commencera à être joué dès que la touche DEMO sera relâchée.

La canción seleccionada empezará a reproducirse al soltar el botón DEMO.

3. Percussion manuelle

Il est possible de jouer de l'ensemble DD-12 dès que l'interrupteur d'alimentation POWER ⑧ est placé en position ON et que le curseur de réglage de ne niveau de sortie VOLUME ⑨ est amené sur le réglage désiré. Jouer des tampons de percussion ⑤ avec les baguettes de percussion qui sont fournies ou avec les mains. La plage de frottement ⑥ est jouée en faisant parcourir l'extrémité d'une baguette de percussion ou le doigt du doigt sur toute sa longueur. Enfin, actionner la pédale en la tapotant des doigts de pied.

Affectations initiales d'instrument

À chaque fois que l'interrupteur d'alimentation POWER ⑧ est commuté pour mettre sous tension, les instruments suivants seront affectés aux tampons de percussion ⑤, à la section de la plage de frottement ⑥ et à la pédale:

3. Percusión manual

Tan pronto como usted ponga el interruptor POWER ⑧ en la posición ON y ajuste el control VOLUME ⑨ a un nivel adecuado, podrá empezar a tocar los accionadores de percusión de la DD-12. Toque los accionadores con las baquetas de percusión suministradas o con las manos. El raspador ⑥ se toca haciendo correr a lo largo de su longitud una baqueta de percusión o un dedo. Finalmente, pise el pedal con la punta del pie.

Asignaciones iniciales del instrumento

Una vez que ponga el interruptor POWER ⑧ en la posición ON, los siguientes instrumentos se asignarán a los accionadores de percusión ⑤, al raspador ⑥ y al pedal:

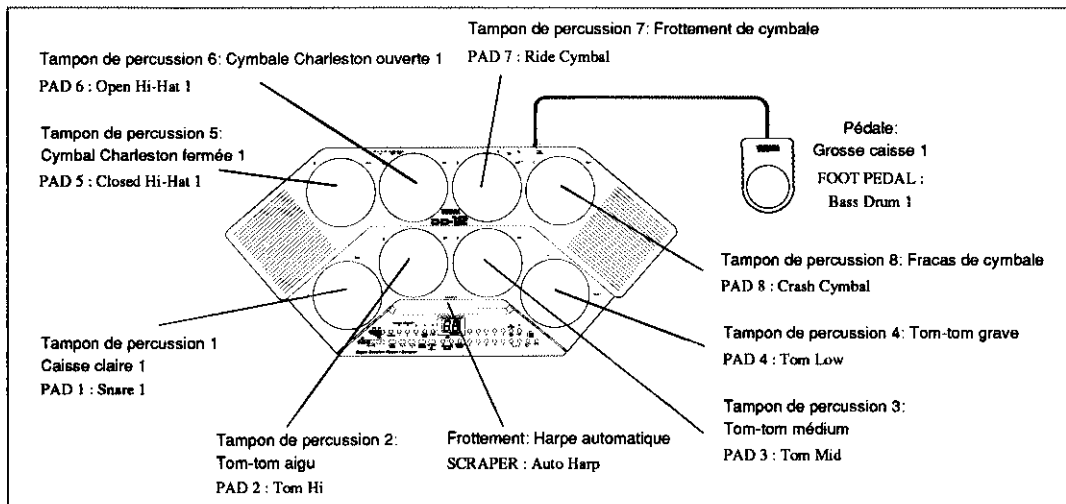

Les affectations de tampon de percussion et de pédale qui sont mentionnées plus haut correspondent à un jeu de percussion 00 (de base) parmi les 30 jeux de percussion différents qui sont proposés. (La sélection des jeux de percussion est décrite dans le chapitre qui suit.)

Las asignaciones a los accionadores y al pedal arriba mencionadas corresponden al grupo de percusión 00 (BASICO) que es uno de los 30 diferentes grupos de percusión disponibles. (La selección de grupos de percusión se describe en la siguiente sección).

Sensibilité des tampons de percussion

Les tampons de percussion ⑤ sont dotés de détecteurs de sensibilité au toucher de sorte que leur réponse est identique à celles des instruments à percussion: plus la façon de jouer est forte et plus le son produit est puissant. Cependant, il faut prendre garde de ne pas jouer excessivement fort des tampons de percussion. Dès que le niveau de sortie est atteint, il est impossible d'obtenir des sons plus puissants en frappant plus fort sur les tampons de percussion. L'emploi d'une force exagérée en

jouant des tampons de percussion risque uniquement d'endommager l'instrument et de provoquer le déclenchement de sons indésirables.

Cependant, il est possible d'agir sur la sensibilité des tampons de percussion de façon à opérer une adaptation au mode d'interprétation. Pour réduire la sensibilité des tampons de percussion afin d'obtenir une réponse plus enveloppée avec une frappe vigoureuse, il suffit tout d'abord de commuter l'interrupteur d'alimentation POWER ⑧ sur arrêt puis de le commuter à nouveau sur marche tout en appuyant et immobilisant la touche ◀ PAD/PEDAL ASSIGN en position basse. Relâcher la touche ◀ PAD/PEDAL ASSIGN dès que le message "Lo" apparaît dans l'afficheur.

Sensibilidad de los accionadores de percusión

Los accionadores de percusión ⑤ están provistos de sensores del toque de manera que puedan responder igualmente que los instrumentos de percusión acústica: mientras toque con mayor fuerza, más fuerte será el sonido. Sin embargo, cúidese de no golpear los accionadores con mucha fuerza.

Una vez que haya alcanzado el volumen máximo, no podrá producirse más volumen aunque se golpeen con más fuerza los accionadores. El uso de fuerza innecesaria al tocar los accionadores de percusión puede causar daños mecánicos en el instrumento así como activación espuria de sonidos perturbadores. Si desea, podrá cambiar el nivel de sensibilidad de los accionadores a su gusto. Para disminuir la sensibilidad y obtener así una repouesta más suave a un toque fuerte, ponga el interruptor POWER ⑧ en la posición OFF y luego en ON mientras mantiene presionado el botón PAD/PEDAL ASSIGN ◀. Suelte el botón PAD/PEDAL ASSIGN ◀ cuando aparezca la palabra "Lo" en el visualizador.

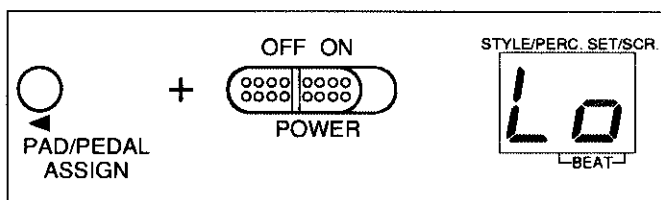

Pour augmenter la sensibilité des tampons de percussion, commuter l'interrupteur d'alimentation POWER sur marche tout en appuyant et immobilisant la touche ▶ PAD/PEDAL ASSIGN en position basse. Relâcher la touche ▶ PAD/PEDAL ASSIGN dès que le message "Hi" apparaît dans l'afficheur.

Para disminuir la sensibilidad, ponga el interruptor POWER ⑧ en la posición ON mientras mantiene presionado el botón PAD/PEDAL ASSIGN ▶. Suelte el botón PAD/PEDAL ASSIGN ▶ cuando aparezca la palabra "Hi" en el visualizador ⑦.

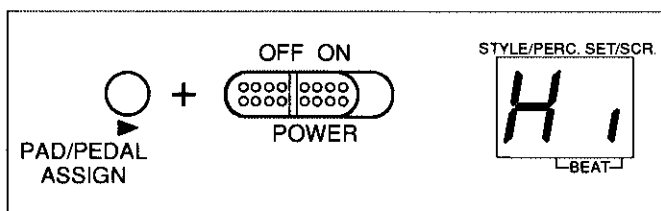

Votre ensemble DD-12 a été préprogrammé pour jouer avec ce niveau de sensibilité quand il a quitté l'usine d'assemblage Yamaha. Noter cependant que la sensibilité de la pédale et de la section de la plage de frottement ⑥ ne sera pas affectée par ce réglage. L'ensemble DD-12 mémorise ce réglage de sensibilité même lorsque l'alimentation est coupée.

Su DD-12 ha sido ajustada en fábrica para tocar con este nivel de sensibilidad.

Sírvase observar que la sensibilidad del pedal y del raspador ⑥ no será afectada por esta fijación. La DD-12 memorizará su propio nivel de sensibilidad aun cuando se desconecte la alimentación.

3.1 Exécuteur de super session

À chaque fois que l'ensemble DD-12 est mis sous tension, le témoin placé au-dessus de la touche SUPER SESSION PLAYER

⑬ s'allume. Cela signifie que la fonction d'exécuteur de super session est mise en vigueur.

3.1 Ejecución de Super Sesión

Cada vez que active la alimentación de la DD-12, se encenderá el indicador situado sobre el botón SUPER SESSION PLAYER ⑬. Esto significa que se ha activado la función de Ejecución de Super Sesión.

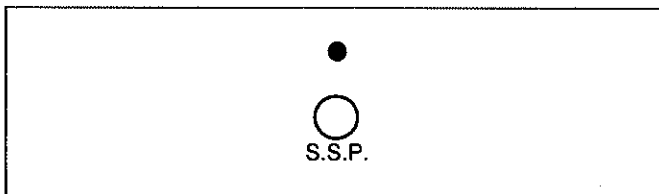

Le fait d'avoir déjà joué des tampons de percussion ⑤ permet d'avoir une idée assez précise de ce que cette fonction permet d'obtenir. Lorsque la fonction d'accompagnement automatique est coupée, l'ensemble DD-12 réagit aux notes jouées en produisant des sons de sa propre création. La réponse obtenue dépend en partie du nombre de fois que les tampons de percussion sont frappés et de la force avec laquelle ils le sont. L'ensemble DD-12 peut produire un effet acoustique, un thème d'exécuteur de super session ou même un écho aux notes jouées. En supposant qu'un long solo soit exécuté, la fonction d'exécuteur de super session réagira à votre interprétation par de forts et sincères applaudissements.

Quand la fonction d'exécuteur de super session est utilisée avec l'accompagnement automatique, l'ensemble DD-12 réagit aux notes jouées en rajoutant des thèmes d'exécuteur de super session ou l'interruption provisoire d'instruments du style de rythme du thème exécute. Ces variations rythmiques servent de moyen de renforcement dynamique et attrayant à l'interprétation avec l'accompagnement automatique. Il est possible de mettre en vigueur la fonction d'exécuteur de super session ou de l'arrêter à tout moment en actionnant la touche d'exécuteur de super session ⑬.

Si ya ha tocado los accionadores de percusión ⑤, usted puede tener una buena idea de esta función. Cuando la función de Acompañamiento Automático está desactivada, la DD-12 responde a las notas que usted toca con sonidos propios. La respuesta que usted obtiene depende en parte de cuántas veces toca los accionadores y también de la fuerza con que usted toca los accionadores. La DD-12 puede tocar un efecto sonoro, una forma de Ejecución de Super Sesión, o reproducir eco de las notas. Si usted toca un solo particularmente largo, la función de Ejecución de Super Sesión le responderá con un enérgico aplauso.

Si utiliza la función de Ejecución de Super Sesión junto con el Acompañamiento Automático, la DD-12 responderá a sus notas añadiendo formas de Ejecución de Super Sesión o suprimiendo temporalmente los instrumentos del estilo de ritmo que está tocando. Estas variaciones de ritmo le ayudan a hacer sesiones con el Acompañamiento Automático, más dinámicos y emocionantes.

Usted puede activar o desactivar la función de Ejecución de Super Sesión como desee presionando el botón de Ejecución de Super Sesión ⑬.

3.2 Selection des jeux de percussion

L'ensemble DD-12 possède trente jeux de percussion qu'il est possible de choisir en fonction des conditions musicales du morceau à exécuter. Chaque jeu de percussion affecte des instruments différents (ou des notes de percussion de mélodie) aux tampons de percussion ⑤ de l'ensemble DD-12 et à la pédale. Les affectations des tampons de percussion et de la pédale pour chaque jeu de percussion sont indiquées dans le tableau qui suit. (L'appellation des jeux de percussion apparaît aussi dans la liste des jeux de percussion ③ imprimée sur la partie supérieure droite du pupitre de commande.)

3.2 Selección de grupo de percusión

La DD-12 tiene 30 diferentes grupos que pueden seleccionarse de acuerdo con sus requisitos musicales. Cada grupo asigna distintos instrumentos (o notas de percusión de melodía) a los accionadores de percusión ⑤ y al pedal de la DD-12. Las asignaciones de los accionadores y pedal para cada grupo de percusión se listan a continuación. (Los nombres de estos grupos están indicados también en la LISTA DE GRUPOS DE PERCUSION ③ en el panel derecho superior del panel de control).

No. Appellation de jeu No. NOMBRE DE GRUPO	Tampon de percussion 5 ACCIONADOR 5 Tampon de percussion 1 ACCIONADOR 1	Tampon de percussion 6 ACCIONADOR 6 Tampon de percussion 2 ACCIONADOR 2	Tampon de percussion 7 ACCIONADOR 7 Tampon de percussion 3 ACCIONADOR 3	Tampon de percussion 8 ACCIONADOR 8 Tampon de percussion 4 ACCIONADOR 4	Pédale PEDAL
00 BASIC SET	17 Closed Hi-Hat 1 04 Snare 1	18 Open Hi-Hat 1 12 Tom Hi	24 Ride Cymbal 11 Tom Mid.	21 Crash Cymbal 10 Tom Lo	00 Bass Drum 1
01 ROCK SET 1	17 Closed Hi-Hat 1 05 Snare 2	38 Tambourine 12 Tom Hi	37 Cabasa 11 Tom Mid.	21 Crash Cymbal 10 Tom Lo	00 Bass Drum 1
02 ROCK SET 2	17 Closed Hi-Hat 1 04 Snare 1	37 Cabasa 09 Rim Shot	24 Ride Cymbal 15 E. Tom 1 Hi	22 Splash Cymbal 13 E. Tom 1 Lo	00 Bass Drum 1
03 HARD ROCK SET	36 Cowbell 07 Snare 4	18 Open Hi-Hat 1 12 Tom Hi	23 Ride Cup 11 Tom Mid.	21 Crash Cymbal 10 Tom Lo	01 Bass Drum 2
04 DANCE SET 1	17 Closed Hi-Hat 1 05 Snare 2	18 Open Hi-Hat 1 08 Snare 5	38 Tambourine 11 Tom Mid.	21 Crash Cymbal 03 Bass Drum 4	02 Bass Drum 3
05 DANCE SET 2	17 Closed Hi-Hat 1 07 Snare 3	35 Hand Claps 07 Snare 4	23 Ride Cup 16 E. Tom 2	21 Crash Cymbal 00 Bass Drum 1	01 Bass Drum 2
06 RAP SET	19 Closed Hi-Hat 2 05 Snare 2	20 Open Hi-Hat 2 08 Snare 5	38 Tambourine 57 "Woo"	22 Splash Cymbal 02 Bass Drum 3	03 Bass Drum 4
07 JAZZ SET	22 Splash Cymbal 04 Snare 1	24 Ride Cymbal 12 Tom Hi	23 Ride Cup 11 Tom Mid.	21 Crash Cymbal 10 Tom Lo	17 Closed Hi-Hat 1
08 LATIN PERCUSSION SET 1	32 Agogo Hi 34 Cuica Hi	31 Agogo Lo 28 Timbale Lo	36 Cowbell 29 Timbale Hi	22 Splash Cymbal 38 Tambourine	00 Bass Drum 1
09 LATIN PERCUSSION SET 2	42 Guiro (Long) 27 Conga Mute	41 Guiro (Short) 26 Conga Hi	36 Cowbell 25 Conga Lo	37 Cabasa 30 Claves	35 Hand Claps
10 DRUM SOLO SET 1	22 Splash Cymbal 18 Open Hi-Hat 1	12 Tom Hi 05 Snare 2	11 Tom Mid. 10 Tom Lo	21 Crash Cymbal 00 Bass Drum 1	00 Bass Drum 1
11 DRUM SOLO SET 2	22 Splash Cymbal 18 Open Hi-Hat 1	12 Tom Hi 07 Snare 4	11 Tom Mid. 10 Tom Lo	21 Crash Cymbal 13 E. Tom Lo	01 Bass Drum 2
12 CYMBAL SET	21 Crash Cymbal 17 Closed Hi-Hat 1	24 Ride Cymbal 19 Closed Hi-Hat 2	23 Ride Cup 18 Open Hi-Hat 1	22 Splash Cymbal 20 Open Hi-Hat 2	63 Sound Effect 6
13 EFFECT SET 1	62 Sound Effect 5 52 Car Horn	60 Sound Effect 3 39 Finger Snap	56 Scratch 54 Dropping Coin	59 Sound Effect 2 57 "Woo"	61 Sound Effect 4
14 EFFECT SET 2	49 Cat 58 Sound Effect 1	48 Dog 53 Buzzer	51 Jungle 64 Applause	55 Water 43 Bell Tree	50 Lion
15 VIBES (C3 - C4)	G	A	B	C	#
16 MARIMBA (C3 - C4)					
17 XYLOPHONE (C4 - C5)					
18 GLOCKEN (C4 - C5)					
19 CELESTA (C3 - C4)					
20 STEEL DRUM (C3 - C4)					
21 TIMPANI (C1 - C2)	C	D	E	F	#
22 BELLS (C4 - C5)					
23 ORCHESTRA HIT (C3 - C4)					
24 SYNTH HIT (C3 - C4)					
25 CUSTOM SET 1					
26 CUSTOM SET 2					
27 CUSTOM SET 3	Zone mémoire utilisateur				
28 CUSTOM SET 4	Area de memoria del usuario				
29 CUSTOM SET 5					

1. Vérifier que le témoin placé au-dessus de la touche STYLE/PERCUSSION ⑭ est éteint. S'il est allumé, appuyer sur la touche STYLE/PERCUSSION ⑭ pour l'éteindre. Le témoin s'éteindra et le nombre de jeu de percussion courant apparaîtra dans l'afficheur ⑦.

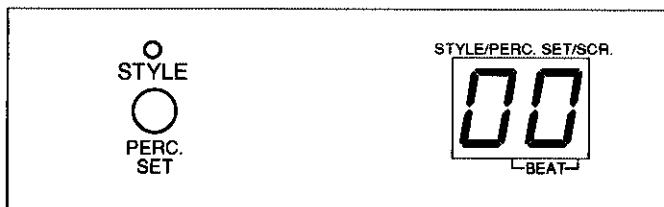

Remarque: Le jeu de percussion 00 (de base) est automatiquement sélectionné à chaque fois que l'interrupteur d'alimentation POWER ⑧ est commuté sur marche.

1. Verifique que el indicador situado sobre el botón STYLE/PERCUSSION SET ⑭ no está encendido. En caso de estarlo, presione el botón STYLE/PERCUSSION SET. Se apagará el indicador y aparecerá en el visualizador ⑦ el número del grupo de percusión corriente.

Nota: Se selecciona automáticamente el grupo de percusión 00 (BASICO) cada vez que ponga el interruptor POWER ⑧ en la posición ON.

2. Se servir des touches numériques ② pour effectuer l'introduction du nombre de jeu de percussion désiré (00 à 29).

2. Use los botones numéricos ② para registrar el número del grupo de percusión deseado (00 a 29).

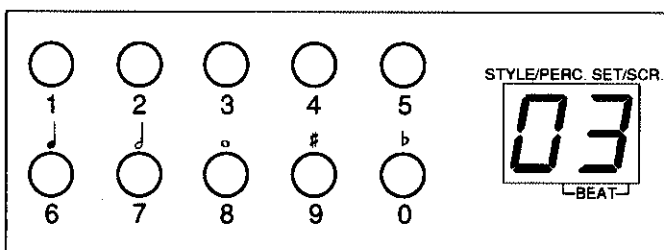

Introduire systématiquement un nombre à deux unités pour choisir un jeu de percussion. Par exemple, pour choisir le jeu de percussion 03 (HARD ROCK), appuyer sur la touche "0" puis sur la touche "3". Le nouveau jeu de percussion sera automatiquement sélectionné dès que le deuxième chiffre du nombre choisi sera introduit.

Registre siempre dos dígitos para seleccionar un grupo de percusión. Por ejemplo, para seleccionar el grupo 03 (HARD ROCK), presione primero el botón "0" y luego el botón "3". El nuevo grupo de percusión se seleccionará al momento que registre el segundo dígito de su número.

3.3 Jeux de percussion personnalisés

L'ensemble DD-12 vous permet d'affecter n'importe lesquelles des 75 sonorités d'instrument à n'importe quel tampon de percussion ⑤. En outre, il est possible d'affecter tout instrument à percussion non mélodique (00 à 64) à la pédale.

Il est également possible d'affecter les fonctions normalement exécutées avec les touches FILL IN ⑰ et la touche INTRO/ENDING ⑱ à n'importe quel tampon de percussion ou à la pédale. Les fonctions de ces touches sont détaillées dans le chapitre suivant. L'ensemble DD-12 vous permet ainsi de créer et de sauvegarder jusqu'à cinq jeux de percussion différents en une seule opération. Les jeux sauvegarder peuvent être conservés dans les registres de mémoire étiquetés CUSTOM 1 à CUSTOM 5 (jeux 25 à 29). L'ensemble DD-12 conservera vos jeux de percussion personnalisés en mémoire même après avoir coupé l'alimentation.

3.3 Grupos de percusión Custom

La DD-12 le permite asignar cualquiera de sus 75 sonidos instrumentales a cualquiera de los accionadores de percusión ⑤. Además, usted podrá asignar cualquiera de los instrumentos de percusión no melódica (00 a 64) al pedal.

Es también posible asignar las funciones normalmente reaplizadas mediante los botones FILL IN ⑰ y el botón INTRO/ENDING ⑱ a cualquiera de los accionadores de percusión o pedal. Las funciones de estos botones se explican detalladamente en el siguiente capítulo.

La DD-12 le permite crear y memorizar hasta cinco diferentes grupos de percusión en cualquier momento. Podrá almacenar los grupos de percusión creados por usted como CUSTOM 1 - CUSTOM 5 (del grupo 25 al 29). La DD-12 conservará sus grupos Custom en la memoria aun cuando se desconecte la alimentación. Los instrumentos y funciones disponibles para la asignación se listan en la siguiente tabla, así como en la tarjeta de Lista de Instrumentos que viene con este manual.

Les instruments de musique et les fonctions qui sont proposés pour une telle affectation apparaissent sous forme de tableau ci-après ainsi que sur la carte de la liste des instruments qui accompagne ce manuel.

No. NO.	Instrument INSTRUMENTO	No. NO.	Instrument INSTRUMENTO	No. NO.	Instrument INSTRUMENTO
00	Bass Drum 1	25	Conga Lo	50	Lion
01	Bass Drum 2	26	Conga Hi	51	Jungle
02	Bass Drum 3	27	Conga Mute	52	Car Horn
03	Bass Drum 4	28	Timbale Lo	53	Buzzer
04	Snare 1	29	Timbale Hi	54	Dropping Coin
05	Snare 2	30	Claves	55	Water
06	Snare 3	31	Agogo Lo	56	Scratch
07	Snare 4	32	Agogo Hi	57	"Woo"
08	Snare 5	33	Cuica Lo	58	Sound Effect 1
09	Rim Shot	34	Cuica Hi	59	Sound Effect 2
10	Tom Lo	35	Hand Claps	60	Sound Effect 3
11	Tom Mid.	36	Cowbell	61	Sound Effect 4
12	Tom Hi	37	Cabasa	62	Sound Effect 5
13	E.Tom 1 Lo	38	Tambourine	63	Sound Effect 6
14	E.Tom 1 Mid.	39	Finger Snap	64	Applause
15	E.Tom 1 Hi	40	Cross Sticks	65	Vibes
16	E.Tom 2	41	Guiro (Short)	66	Marimba
17	Closed Hi-Hat 1	42	Guiro (Long)	67	Xylophone
18	Open Hi-Hat 1	43	Bell Tree	68	Glockenspiel
19	Closed Hi-Hat 2	44	"One"	69	Celesta
20	Open Hi-Hat 2	45	"Two"	70	Steel Drum
21	Crash Cymbal	46	"Three"	71	Timpani
22	Splash Cymbal	47	"four"	72	Bells
23	Ride Cup	48	Dog	73	Orchestra Hit
24	Ride Cymbal	49	Cat	74	Synth. Hit

1. Tout en s'inspirant du procédé qui décrit à l'alinéa 3.2, choisir un jeu de percussion (25 à 29) ou l'on désire affecter vos propres affectations. Aucune affectation ne sera sauvegarder en choisissant un jeu de percussion situé en dehors des limites indiquées.

1. Utilizando el método descrito en la Sección 3.2, seleccione el grupo de percusión (25 a 29) donde desea memorizar sus asignaciones. Si usted selecciona cualquier otro grupo, sus asignaciones no serán memorizadas.

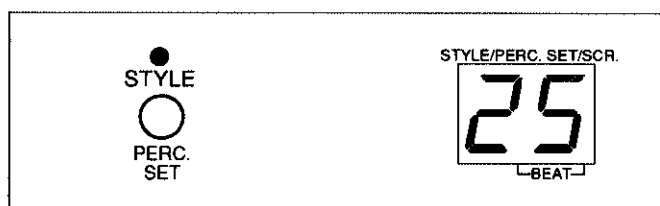

2. Choisir un des tampons de percussion ⑤ auquel le nouvel instrument doit être affecté. Frapper une fois dessus.

2. Seleccione uno de los accionadores de percusión ⑤ al que asignará el nuevo instrumento. Golpee una vez el accionador.

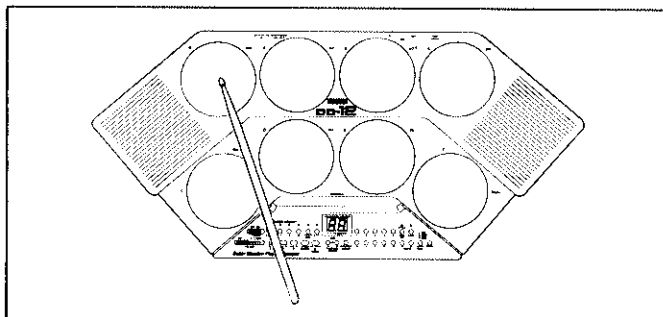

3. Appuyer sur l'une des touches PAD/PEDAL ASSIGN ⑩. Le nombre de l'instrument qui est couramment affecté au tampon de percussion choisi apparaîtra dans l'afficheur ⑦ quand la touche sera pressée.

3. Presione uno de los botones PAD/PEDAL ASSIGN ⑩. El número del instrumento asignado al accionador aparecerá en el visualizador ⑦ mientras presiona el botón.

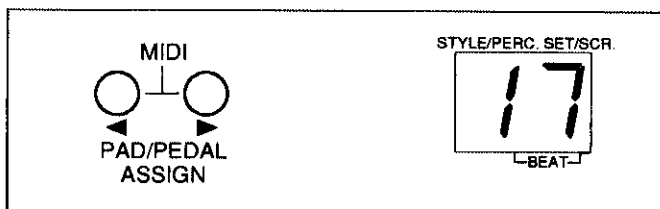

4. À présent, appuyer et immobiliser l'une ou l'autre touche PAD/PEDAL ASSIGN en position basse en correspondance au sens dans lequel on doit se déplacer dans la liste des instruments. Par exemple, s'il est possible de parvenir à l'instrument que l'on désire obtenir le plus rapidement possible en allant à rebours à partir de l'instrument indiqué, appuyer et immobiliser la touche ◀ PAD/PEDAL ASSIGN en position basse.

4. Ahora presione y mantenga presionado uno de los botones PAD/PELA ASSIGN que corresponda a la dirección que desea mover en la lista de instrumentos. Por ejemplo, si puede obtener el instrumento que desea más rápidamente moviendo hacia atrás desde el intrumento actual, presione y mantenga presionado el botón ◀ PAD/PEDAL ASSIGN.

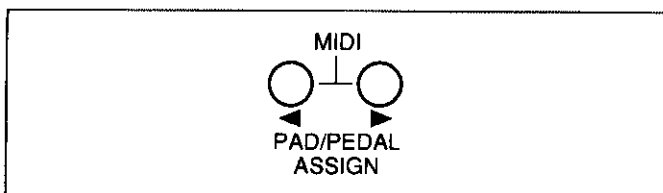

5. Tout en appuyant et immobilisant la touche PAD/PEDAL ASSIGN en position basse, frapper autant de fois que nécessaire sur le tampon de percussion qui a été choisi. Chaque frappe produit le son de l'instrument suivant dans le sens qui a été choisi (◀ ou ▶) tandis que le numéro de l'instrument correspondant apparaît dans l'afficheur.

5. Mientras mantiene presionado el adecuado botón PAD/PEDAL ASSIGN, golpee repetidamente el accionador que ha seleccionado. Por cada golpe, usted oirá el sonido del siguiente instrumento en la dirección seleccionada (◀ o ▶), y el número de tal instrumento aparecerá en el visualizador.

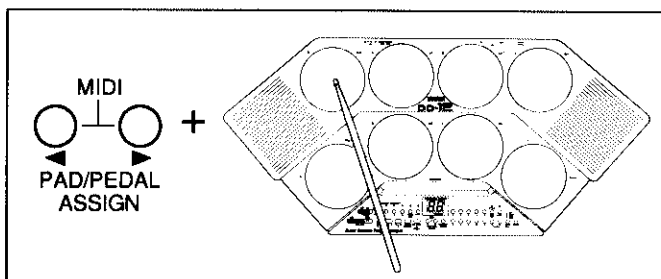

Mais il est également possible d'introduire directement le numéro de l'instrument désiré au lieu de frapper successivement sur le tampon de percussion. Pour ce faire, appuyer et immobiliser l'une ou l'autre touche PAD/PEDAL ASSIGN en position basse et frapper une seule fois sur le tampon de percussion qui a été choisi puis introduire le nombre correspondant à l'instrument désiré avec les touches numériques ②. (Ne pas oublier d'introduire un nombre à deux chiffres.)

Si desea, puede registrar el número de un instrumento en vez de golpear repetidamente el accionador. Para hacer esto, manteniendo presionado cualquiera de los botones PAD/PEDAL ASSIGN, golpee el accionador que ha seleccionado una vez, luego registre el número del instrumento deseado utilizando los botones numéricos ②. (Asegúrese de registrar dos dígitos).

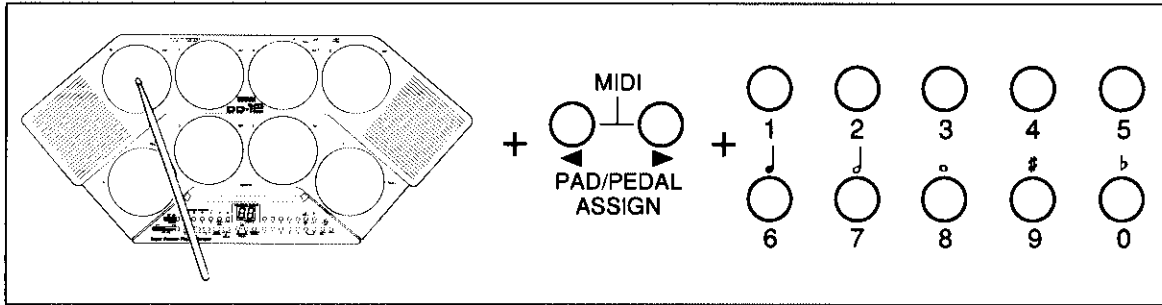

6. Relâcher immédiatement la touche PAD/PEDAL ASSIGN dès que l'instrument sélectionné est entendu. L'ensemble DD-12 jouera aussitôt du nouvel instrument affecté à chaque fois que le tampon de percussion auquel il est affecté sera joué.

6. Suelte el botón PAD/PEDAL ASSIGN inmediatamente después de obtener el sonido del instrumento deseado. De esta manera, la DD-12 tocará el instrumento asignado siempre que usted toque el accionador en cuestión.

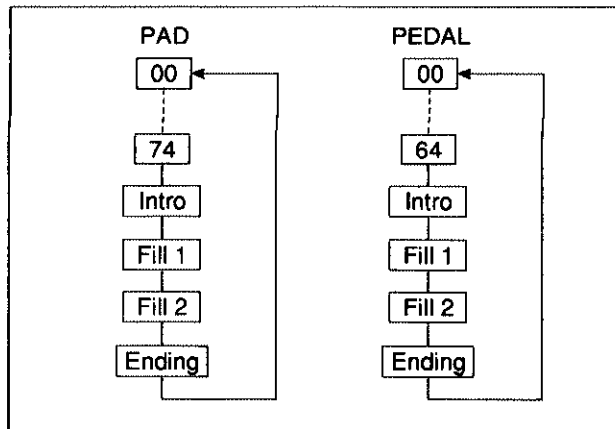

7. Refaire les opérations 1 à 6 pour affecter de nouveaux instruments aux autres tampons de percussion.

7. Repita los pasos 1 al 6 para asignar nuevos instrumentos a los otros accionadores.

Remarque: Les instructions susmentionnées présupposent qu'une affectation d'instrument sera effectuée à chaque tampon de percussion. La procédure d'affectation d'un instrument (ou d'une fonction) à la pédale est exactement la même.

Nota: Las instrucciones arriba descritas se basan en la asignación de un instrumento a uno de los accionadores de percusión. El procedimiento para la asignación de un instrumento (o función) al pedal es exactamente igual.

3.4 Fonction de roulement automatique

L'ensemble DD-12 possède aussi une fonction de roulement automatique très pratique qui permet de perfectionner l'interprétation à l'aide d'échos réguliers, des dédoublements de notes et roulements. Comme la durée de chacun de ces effets varie automatiquement en fonction du rythme, la seule opération qui vous incombe consiste à jouer la première note suivant une synchronisation exacte, l'ensemble DD-12 se chargera du reste des opérations. Même le néophyte en percussion est capable de produire des sons de qualité professionnelle dès la première fois.

1. Appuyer une seule fois sur la touche AUTO ROLL ⑭. Le réglage de roulement automatique actuel apparaîtra aussitôt dans l'afficheur ⑰.

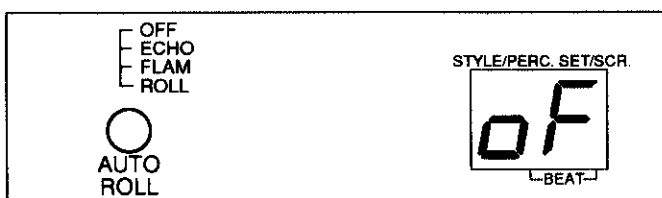

Remarque: La fonction de roulement automatique est automatiquement coupée à chaque que l'interrupteur d'alimentation POWER ⑧ est commuté sur marche.

2. Appuyer successivement sur la touche AUTO ROLL pour choisir le réglage voulu.

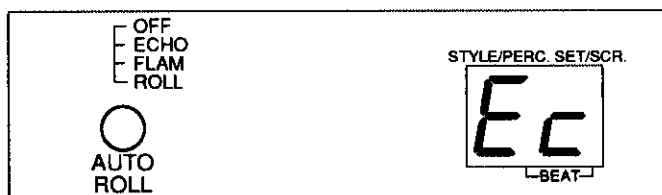

Quand le réglage "echo" est sélectionné, l'ensemble DD-12 rajoute à chacune des notes une série de huitième de note qui s'estompe dans l'espace d'une mesure.

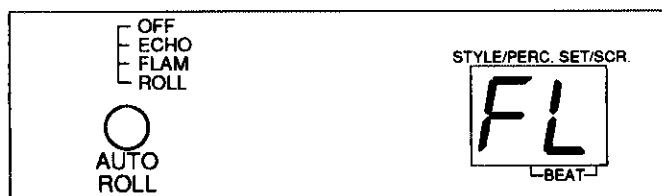

3.4 Función de Redoble Automático

La DD-12 ofrece una función de Redoble Automático que le permite obtener automáticamente redobles suaves, toques de tambor y ecos para dar mayor vivacidad a su ejecución musical. Como la longitud y la velocidad de cada uno de estos efectos varían automáticamente de acuerdo con el tempo, todo lo que debe hacer usted es golpear la primera nota a su debido tiempo y la DD-12 hará el resto. Hasta un instrumentista de percusión novato puede obtener sonidos realmente profesionales.

1. Presione una vez el botón AUTO ROLL ⑭. La fijación actual de Redoble Automático aparecerá en el visualizador ⑰.

Nota: La función de Redoble Automático se desactiva automáticamente al poner en el interruptor POWER ⑧ en la posición ON.

2. Presione repetidamente el botón AUTO ROLL para seleccionar la fijación deseada.

Cuando seleccione la fijación "echo", la DD-12 añadirá a cada nota una serie de ecos de corchea que se desvanecen sobre el espacio de un compás.

Le réglage "flam" transforme chaque note jouée en dédoublement de note (double note).

La fijación "flam" produce convierte cada nota que usted toque en un toque de tambor (una nota doble).

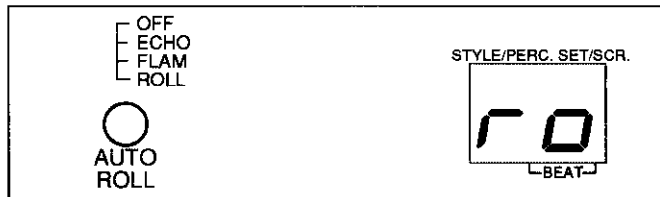

Quand le réglage "roll" est choisi, l'ensemble DD-12 produit un roulement synchronisé au rythme à chaque fois qu'un des tampons de percussion ⑤ est frappé ou que la pédale est actionnée.

Cuando seleccione la fijación "roll", la DD-12 producirá un redoble sincronizado con el tempo cada vez que usted golpee uno de los accionadores ⑤ o el pedal.

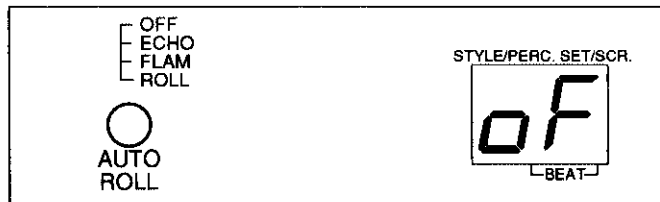

Une pression supplémentaire de la touche AUTO ROLL permet de sortir de la fonction de roulement automatique.

Al presionar el botón AUTO ROLL una vez más, se desactivará nuevamente la función de Redoble Automático.

3. L'afficheur continuera à faire apparaître le nouveau réglage pendant quelques secondes puis fera réapparaître le style ou le numéro de jeu de percussion préalablement affiché.

3. El visualizador seguirá mostrando la nueva fijación por un par de segundos, luego regresa al estilo previamente visualizado o al número del grupo de percusión.

Remarque: Il peut se produire que la fonction de roulement automatique produise des sons quasiment inaudibles ou semblables à des bruits suivant la sélection de l'instrument et le réglage de rythme choisi pour laquelle il est utilisé.

Nota: La función de Redoble Automático puede producir a veces sólo efectos calmados o parecidos a ruido, según la selección del instrumento y la fijación del tempo.

3.5 Plage de frottement

La plage de frottement qui constitue une réelle innovation de l'ensemble DD-12 permet de rajouter une gamme très complète d'effets acoustiques à son répertoire. Il est ainsi possible de jouer de la plage de frottement en faisant parcourir l'extrémité d'une des baguettes de percussion ou le dos d'un doigt d'avant en arrière sur toute la longueur de la plage de frottement. Des expériences les plus diverses peuvent être faites par le truchement d'autres techniques d'interprétation tel que le tapotement des doigts à intervalle régulier de la droite vers la gauche ou dans le sens inverse.) Jusqu'à neuf sonorités d'instruments différents peuvent affectées à la plage de frottement en procédé de la façon décrite ci-après. L'affectation de la plage de frottement est totalement indépendante de la sélection de jeu de percussion et ne changera pas quand bien même un autre jeu de percussion est choisi.

3.5 Raspador

El innovativo raspador de la DD-12 añade un nuevo campo de efectos sónicos a su repertorio. Usted podrá tocar el rapador pasando la punta de una baqueta de percusión o un dedo a lo largo de su longitud. (Puede mover sus dedos de derecha a izquierda, o viceversa, a intervalos deseados) Podrá asignar uno de los nueve diferentes sonidos instrumentales al raspador siguiendo el método descrito a continuación. La asignación al raspador se hace independientemente de la selección de grupo de percusión, y no cambiará aunque usted seleccione un nuevo grupo de percusión.

1. Appuyer une seule fois sur la touche SCRAPER/ASSIGN ②. La sélection actuelle de l'instrument utilisé pour le mode de frottement apparaît dans l'afficheur ⑦.

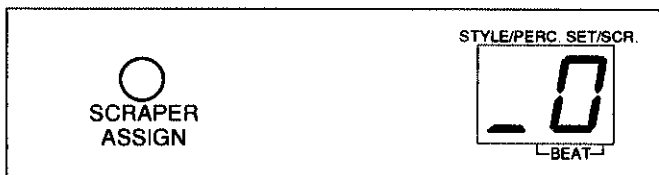

Remarque: La sélection de mode de frottement "_0" (AUTO HARP) est automatiquement choisie quand l'interrupteur d'alimentation POWER ⑧ est commuté sur marche.

1. Presione una vez el botón SCRAPER ASSIGN ②. La selección del instrumento del raspador aparecerá en el visualizador ⑦.

Nota: Se selecciona automáticamente el raspador "_0" (AUTO HARP) al poner el interruptor POWER ⑧ en ON.

2. Appuyer successivement sur la touche SCRAPER/ASSIGN jusqu'à parvenir à la position désirée. L'ensemble DD-12 parcourera les neuf options offertes puis reviendra sur la position "_0" après avoir atteint la position "_8".

2. Presione repetidamente el botón SCRAPER ASSIGN para seleccionar la fijación deseada. El visualizador de la DD-12 cambiará la indicación entre 9 alternativas, regresando a "_0" cuando alcance "_8".

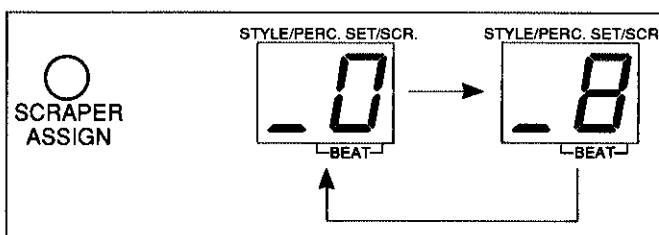

3. L'afficheur continuera à faire apparaître le numéro du nouvel instrument de fonction par plage de frottement pendant quelques secondes puis fera réapparaître le style ou le numéro de jeu de percussion préalablement affiché.

3. El visualizador continuará mostrando el número del nuevo instrumento raspador por dos segundos, luego retorna al estilo previamente visualizado o al número del grupo de percusión.

Remarque: Ne pas frotter la plage de frottement de l'ongle ni avec des objets durs car ceci aurait pour effet d'endommager la surface de la plage de frottement ou de déformer la plage de frottement.

Nota: No raspe el raspador con las uñas u objetos duros, ya que esta práctica puede dañar o deformar la superficie del raspador.

4. Accompagnement automatique

L'ensemble DD-12 est capable de vous assurer un accompagnement en disposant de 100 styles de rythmes automatiques, ce qui couvre une très grande variété de genres musicaux. Ces styles sont mentionnés dans la liste des styles ① qui est elle-même divisée en listes droite et gauche sur le pupitre de commande. Il est possible de choisir et de jouer n'importe quel style, après quoi, une interprétation en parallèle peut être faite par des techniques de percussion manuelle telles qu'elles sont décrites dans le chapitre qui précède.

Essayer en appuyant sur la touche START/STOP ⑯. L'ensemble DD-12 commencera à jouer suivant le style 00 (DANCE 1), poursuivra dans une note grave et un accord. Ce style est automatiquement sélectionné en tant qu'accompagnement courant à chaque fois que l'instrument est mis sous tension avec l'interrupteur d'alimentation POWER ⑧. Dès que la fonction d'accompagnement automatique est mise en vigueur, il continuera à jouer aussi longtemps qu'il est sous tension. L'arrêt peut être obtenu en appuyant sur la touche START/STOP ⑯ une seconde fois.

4.1 La fonction d'accord automatique de grave

À chaque fois que l'ensemble DD-12 est mis sous tension avec l'interrupteur d'alimentation POWER ⑧, le témoin placé au-dessus de la touche AUTO BASS CHORD ⑮ s'allume. Cela signifie que la fonction d'accord automatique de grave est mise en vigueur.

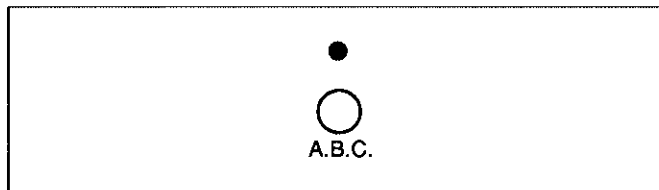

En mettant la fonction d'accompagnement automatique en service, vous avez probablement maintenant une idée assez précise de ce dont est capable de faire la fonction d'accord automatique de grave. Fondamentalement, elle ajoute une ligne grave et un thème d'accord à la section rythmique, ce qui vous offre une section rythmique complète avec laquelle il est possible d'effectuer une interprétation. Les instruments qui sont rajoutés jouent une progression d'accord préprogrammée correspondant plus ou moins au style d'accompagnement sélectionné.

Il est bien entendu qu'il n'est pas imposé de faire systématiquement usage de cette progression d'accord. La fonction de mémoire d'accord décrite dans le chapitre 5 vous permettra de créer vos propres morceaux complétés par des progressions d'accord. Une autre formule consiste à continuer l'interprétation sans le thème mélodique autre que celui de la percussion auquel cas il suffit d'appuyer sur la touche AUTO BASS CHORD ⑮ pour interrompre la fonction d'accord automatique de grave.

4. Acompañamiento Automático

La DD-12 es capaz de acompañarle con 100 estilos rítmicos que abarcan una gama muy amplia de géneros musicales. Estos estilos se muestran en la lista de estilos STYLE LIST ① que está dividida entre la derecha e izquierda del panel de control. Usted podrá seleccionar y reproducir cualquiera de estos estilos rítmicos, luego tocarlo al mismo tiempo utilizando las técnicas de percusión manual descritas en el capítulo anterior.

Presione el botón START/STOP ⑯. La DD-12 empezará a tocar el estilo 00 (DANCE 1), junto con una línea de bajo y patrón de acorde. Este estilo se selecciona automáticamente, como el estilo de acompañamiento normal, cada vez que ponga el interruptor POWER ⑧ en ON. Una vez que inicie el acompañamiento automático, no se interrumpirá hasta que vuelva a presionar el botón START/STOP.

4.1 Acompañamiento Automático de Acordes y Bajo

Cada vez que active el interruptor POWER ⑧ de la DD-12, se encenderá el indicador situado sobre el botón AUTO BASS CHORD ⑮. Esto significa que se ha activado la Función Automática de Acordes y Bajo.

Si usted ha tocado el Acompañamiento Automático, puede tener una buena idea de la Función Automática de Acordes y Bajo. Básicamente, esta función añade una línea de bajo y un patrón de acorde a la sección rítmica. Los instrumentos añadidos tocan una sucesión de acordes memorizada que más o menos se adapta al estilo de acompañamiento seleccionado.

Naturalmente, no tiene que utilizar esta sucesión de acordes si usted no desea. La función de Memoria de Acordes descrita en el Capítulo 5 le permite crear sus propias canciones, junto con las sucesiones de acordes. O si prefiere tocar sin otros sonido, excepto la percusión, presione el botón AUTO BASS CHORD ⑮ para desactivar la Función Automática de Acordes y Bajo.

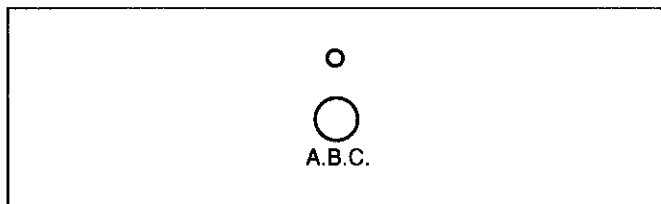

Cette fonction peut être mise en vigueur ou interrompue à tout moment en appuyant tout simplement sur cette touche.

4.2 Sélection du style d'accompagnement

Il est possible d'opter pour cette méthode et de choisir un autre style à tout moment en procédant de la façon indiquée ci-dessous même lorsque la fonction d'accompagnement automatique est en vigueur.

1. Vérifier tout d'abord que le témoin placé au-dessus de la touche STYLE/PERCUSSION SET ⑭ est allumé. S'il ne l'est pas, appuyer sur la touche STYLE/PERCUSSION SET. Le témoin s'allume et le nombre du style couramment sélectionné apparaît dans l'afficheur ⑦.

Usted podrá activar y desactivar la función con sólo presionar este botón.

4.2 Selección del estilo de acompañamiento

Puede utilizarse el método descrito a continuación para seleccionar un distinto estilo en cualquier momento, aun durante el Acompañamiento Automático.

1. En primer lugar, verifique que está encendido el indicador sobre el botón STYLE/PERCUSSION SET ⑭. De lo contrario, presione el botón STYLE/PERCUSSION SET. Se encenderá el indicador y el número del estilo seleccionado aparecerá en el visualizador ⑦.

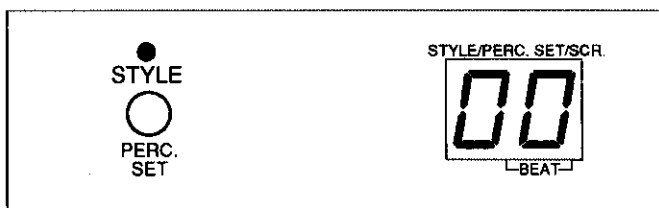

Remarque: Le style 00 (DANCE 1) est automatiquement sélectionné à chaque fois que l'interrupteur d'alimentation POWER ⑧ est commuté sur marche.

Nota: El estilo 00 (DANCE 1) se selecciona automáticamente cada vez que active el interruptor POWER ⑧.

2. Se servir des touches numériques ② pour effectuer l'introduction du numéro du style désiré (00 à 99).

2. Utilice los botones numéricos ② para registrar el número del estilo deseado (00 a 99).

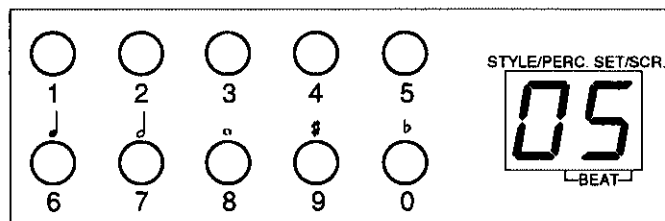

La sélection d'un style d'accompagnement doit toujours être faite en introduisant un nombre à deux chiffres. Par exemple, pour choisir le style 05 (DANCE 6), appuyer sur la touche numérique "0" puis sur la touche numérique "5". Si la fonction d'accompagnement automatique est déjà en application, le nouveau style sera joué au début de la mesure suivante dès que le deuxième chiffre du numéro choisi est introduit.

Registre siempre dos dígitos para seleccionar el estilo de acompañamiento. Por ejemplo, para seleccionar el estilo 05 (DANCE 6), presione el botón "0" y luego el botón "5". Si el Acompañamiento Automático está ya activado, el nuevo estilo empezará a tocar al comienzo del siguiente ritmo después de registrar el segundo dígito de su número.

Sélection automatique d'un Jeu de percussion

À chaque fois qu'un style d'accompagnement est sélectionné alors que la fonction MINUS ONE est mise en service (se reporter à la page 46), l'ensemble DD-12 sélectionne automatiquement le jeu de percussion le mieux adapté à ce style d'accompagnement.

4.3 Réglage de rythme

Les deux points qui apparaissent à la base de l'afficheur ⑦ clignotent en synchronisation à l'accompagnement automatique, ce qui vous permet d'avoir un contrôle visuel du rythme. Les deux points clignotent simultanément au cours du premier temps d'une mesure à deux temps; le point gauche clignote seul au cours du premier temps de la deuxième mesure et le point droit clignote pendant tous les autres temps.

Par exemple, quand une mesure à quatre temps est choisie, les points clignotent dans l'ordre représenté ci-dessous:

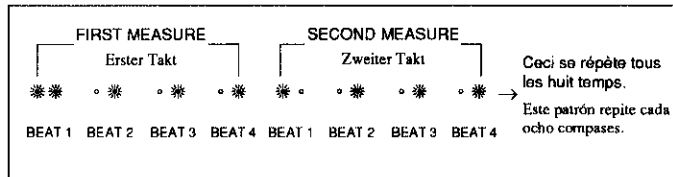

Les limites des rythmes disponibles se situent entre 40 et 280 temps à la minute. Il est possible de commander un changement de rythme à tout moment dans ces limites même lorsqu'un accompagnement automatique est en cours en utilisant les touches TEMPO ⑳. Appuyer sur la touche TEMPO ► pour accélérer le rythme et appuyer sur la touche TEMPO ◀ pour le ralentir.

Quand l'une des touches TEMPO est pressée, les chiffres des dizaines et des unités du rythme actuellement en cours apparaîtront dans l'afficheur ⑦. Ces chiffres seront indiqués pendant une seconde après que la touche TEMPO actionnée soit relâchée. Ceci fait que l'afficheur fera apparaître tout d'abord l'unité des centaines, les dizaines puis les unités dans cet ordre avant de revenir à un affichage normal. Par exemple, lorsque le rythme est réglé au-delà de 120 mesures à la minute l'afficheur fait apparaître ce rythme de la façon suivante:

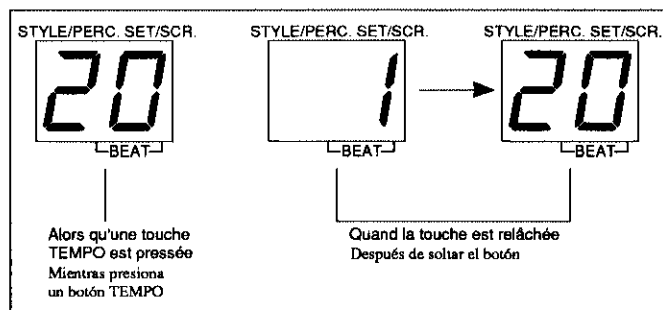

Selección Automática del Grupo de Percusión

Siempre que seleccione el estilo de acompañamiento con la función de menos uno MINUS ONE (descrita en la página 46) activada, la DD-12 seleccionará automáticamente el grupo de percusión más apropiado a tal estilo.

4.3 Fijación del Tempo

Los dos puntos en la parte inferior del visualizador ⑦ parpadean con el Acompañamiento Automático, para visualizar el tempo. Ambos puntos parpadean simultáneamente al primer compás del patrón de dos ritmos; el punto izquierdo parpadea al primer compás del segundo ritmo; y el punto derecho parpadea en todos los ritmos remanentes.

Por ejemplo, cuando seleccione un patrón de cuatro compases, los dos puntos parpadearán en el orden siguiente:

La gama de tempos disponibles abarca de 40 a 280 compases por minuto. Usted podrá cambiar la fijación del tempo actual dentro de esta gama en cualquier momento, aun durante el Acompañamiento Automático, utilizando los botones TEMPO ⑳. Presione el botón TEMPO ► para aumentar el tempo, o el botón TEMPO ◀ para disminuir el tempo.

Cuando presione uno de los botones TEMPO, el valor de un número de dos dígitos del tempo aparecerán en el visualizador ⑦. Estos dígitos permanecerán en el visualizador por aproximadamente un segundo después de soltar el botón TEMPO. Luego, el visualizador mostrará en orden rápido el dígito de cien, seguido nuevamente por los dígitos siguientes, antes de regresar a la visualización normal. Por ejemplo, cuando el tempo se fija a 120 bpm, se visualizará lo siguiente:

Chaque style d'accompagnement s'est vu attribué une valeur de rythme dite normale qui peut être rappelée à tout moment en appuyant simultanément sur les deux touches TEMPO ◀ et ▶. Étant donné que le style 00 (DANCE 1) est automatiquement sélectionné quand l'interrupteur d'alimentation POWER ⑧ est commuté sur marche, le rythme est automatiquement réglé sur 140 mesures à la minute, ce qui correspond au rythme normal pour ce rythme à ce-moment là.

4.4 Réglage de rythme avec la mise en route par percussion

Il existe un autre moyen d'ajuster le rythme, moyen qui peut être utilisé quand la fonction d'accompagnement automatique est mise en vigueur (plutôt qu'avant ou après). Quand la fonction de mise en route par percussion, l'ensemble DD-12 fournit un comptage dans le rythme suivant la mesure que vous déterminez.

1. Appuyer tout d'abord sur la touche TAP START/BREAK ⑩.

Le témoin placé sous la touche commence immédiatement à clignoter.

2. Frapper n'importe quel tampon de percussion ⑤ suivant une mesure régulière en utilisant le rythme auquel l'interprétation doit être faite. L'ensemble DD-12 opérera un comptage de "un, deux, trois, quatre !" (ou une variation en fonction de la signature temporelle du style qui a été sélectionné), puis commencer à jouer l'accompagnement automatique suivant le rythme auquel il a été réglé.

3. Commencer à jouer des tampons de percussion. Le témoin placé sous la touche TAP START/BREAK s'éteindra automatiquement dès que l'accompagnement automatique sera mis en application.

4.5 Organes de réglage d'accompagnement et variations

Dès le début de ce chapitre, vous avez appris à mettre en marche et à arrêter la fonction d'accompagnement automatique de l'ensemble DD-12 en utilisant la touche START/STOP ⑪. Voici quelques autres techniques qui permettent une interprétation avec un peu plus de brillon.

Cada estilo de acompañamiento tiene un valor de tempo "normal" que puede obtenerse en cualquier momento presionando los botones TEMPO ◀ y ▶ al mismo tiempo. Como el estilo 00 (DANCE 1) se selecciona automáticamente al activar el interruptor POWER ⑧, el tempo se fija automáticamente a 140 compases por minuto, es decir el tempo normal para este estilo.

4.4 Fijación del tempo con inicio de golpe

Esta es la otra manera de fijar el tempo cuando inicie el Acompañamiento Automático (más bien que antes o después). Cuando utilice la función de Inicio de Golpe, la DD-12 contará el ritmo si fija el compás.

1. Empiece presionando el botón TAP START/BREAK ⑩. El indicador debajo del botón empezará a parpadear.



2. Golpee cualquiera de los accionadores de percusión ⑤ con un tiempo estable, utilizando el tempo con que desea tocar. La DD-12 contará "Uno, dos tres, cuatro" (o una variación, según la señal de identificación del estilo seleccionado), luego inicie el Acompañamiento Automático al tempo fijado.

3. Empiece a tocar los accionadores. El indicador situado debajo del botón TAP START/BREAK se apagará automáticamente tan pronto como inicie el Acompañamiento Automático.

4.5 Controles y variaciones del acompañamiento

Al comienzo de este capítulo se describió el modo de iniciar y detener el Acompañamiento Automático de la DD-12 utilizando el botón START/STOP ⑪. A continuación se describen algunas técnicas que le permitirán tocar un poco más refinadamente.

Comment commencer avec une introduction

Il est possible de jouer de n'importe quel style d'accompagnement en choisissant librement un thème d'introduction en appuyant sur la touche INTRO/ENDING ⑯ au lieu d'utiliser la touche START/STOP ⑯.

Inicio del ritmo con un preludeo

Cualquiera de los estilos de acompañamiento de la DD-12 puede iniciarse con un patrón de preludeo presionando el botón INTRO/ENDING ⑯ en lugar de usar el botón START/STOP ⑯.



Comment rajouter des variations rythmiques

Pour rajouter un court thème de variation rythmique (variations rythmiques) en cours d'accompagnement automatique, appuyer sur l'une des touches FILL IN ⑰.

Adición de rellenos

Para añadir un relleno (variación rítmica) en cualquier momento mientras se esté reproduciendo el acompañamiento, presione uno de los dos botones FILL IN ⑰.



Comment interrompre un thème de variations rythmiques

La fonction d'interruption permet d'aménager une pause à l'accompagnement automatique, ce qui permet de jouer vos propres variations rythmiques avec les tampons de percussion ⑤. Appuyer sur la touche TAP START/BREAK ⑱ pendant que l'accompagnement automatique joue. Le témoin placé sous la touche s'allume et indique que la fonction est mise en vigueur.

Interrupción para un relleno

La función de Corte le permite hacer una pausa del Acompañamiento Automático de modo que usted pueda tocar sus propios rellenos en los accionadores de percusión ⑤. Presione el botón TAP START/BREAK ⑱ durante la reproducción del Acompañamiento Automático. Se encenderá el indicador situado debajo del botón para indicar que se ha activado la función.

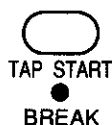

Maintenant, dès qu'un des tampons de percussion est frappé, l'accompagnement automatique cesse immédiatement jusqu'à la fin de cette mesure, ce qui vous permet de jouer votre propre variation rythmique. L'accompagnement automatique reprendra dès le début de la mesure suivante. Appuyer encore une fois sur la touche TAP START/BREAK pour interrompre définitivement la fonction d'interruption.

Ahora, siempre que golpee uno de los accionadores de percusión, se interrumpirá el Acompañamiento Automático para permitirle que toque usted su propio relleno. El Acompañamiento Automático empezará nuevamente a reproducirse desde el comienzo del compás siguiente. Presione nuevamente el botón TAP START/BREAK cuando desee desactivar la función de Interrupción.

Interruption d'un style

Nous avons décrit en début de chapitre la façon dont on pouvait interrompre instantanément la fonction d'accompagnement automatique en appuyant sur la touche START/STOP ⑯. Il est néanmoins possible de provoquer une interruption avec un peu plus de classe en appuyant sur la touche INTRO/ENDING ⑯ à la place.

Detención del ritmo

Ya hemos descrito al comienzo de este capítulo el modo de interrumpir al instante el Acompañamiento Automático, presionando el botón START/STOP ⑯. Si desea, puede detenerlo también presionando el botón INTRO/ENDING ⑯.



Quand cette touche est pressée au début ou en cours de mesure, le thème final commencera immédiatement à être joué. Cependant, si la touche est pressée pendant la dernière mesure ou après celle-ci, le thème final commencera à être joué au début de la mesure suivante. Si la touche INTRO/ENDING est pressée une seconde fois alors que le thème final est joué, l'ensemble DD-12 rajoutera un retard de façon à ralentir progressivement le rythme jusqu'à ce que le thème final soit terminé.

Si usted presiona este botón al comienzo o en el medio de un compás, el patrón de coda empezará a reproducirse inmediatamente. Sin embargo, cuando presione en o después del último compás de un ritmo, el patrón de coda empezará a reproducirse del comienzo del siguiente ritmo.

Al presionar el botón INTRO/ENDING por segunda vez durante la reproducción del patrón de coda, la DD-12 añadirá un retardando para retardar gradualmente el tempo hasta que termine el patrón.



4.6 Accompagnement moins un

La fonction de dernier accompagnement, plus connue sous l'appellation d'accompagnement moins un, est une fonction particulièrement utile parce qu'elle vous permet d'effectuer une interprétation en parallèle à la fonction d'accompagnement automatique sans toutefois être couvert par celle-ci. Pour faire usage de cette fonction, il suffit d'appuyer sur la touche MINUS ONE ⑫.

Le témoin placé au-dessus de la touche indique que la fonction est mise en vigueur. Par ailleurs, l'ensemble DD-12 changera automatiquement la sélection du jeu de percussion pour un jeu parfaitement adapté au style de rythme qui a été préalablement sélectionné. Maintenant, à chaque fois que les tampons de percussion ⑤ sont frappés dans l'intention de jouer de l'instrument qui est également utilisé par l'accompagnement automatique, une interruption de l'accompagnement automatique se produira pendant quatre mesures pour vous permettre de reprendre votre interprétation. Cependant, la fonction continuera à jouer ses autres instruments afin de vous procurer un fond sonore d'accompagnement pour jouer en solo.

La fonction d'accompagnement moins un est plus semblable à une version perfectionnée de la fonction d'interruption. Comme cette dernière fonction, la fonction moins est très utile, notamment pour interpréter des variations prolongées. Cependant, il est néanmoins possible de se servir de cette fonction pendant une interprétation normale de façon à affiner votre rythme sonore et obtenir une sonorité plus authentique d'une vraie batterie.

Par ailleurs, il faut absolument essayer d'utiliser la fonction moins un en combinaison à une fonction d'accord automatique de grave. La combinaison des deux fonctions permet d'obtenir des sonorités pour le moins surprenantes ! Appuyer encore une fois sur la touche MINUS ONE pour interrompre cette fonction.

4.6 Acompañamiento de Menos Uno

La función del último acompañamiento, conocida como Menos Uno, le permite tocar junto el Acompañamiento Automático. Para utilizar esta función, presione el botón MINUS ONE ⑫.

El indicador situado sobre el botón se encenderá para indicar que se ha activado esta función. Y también, la DD-12 cambiará automáticamente la selección del grupo de percusión al grupo más adecuado al estilo rítmico que ha seleccionado. Siempre que golpee los accionadores para tocar un instrumento que es utilizado también por el Acompañamiento Automático, este último interrumpirá la reproducción de tal instrumento por cuatro compases. Sin embargo, los otros instrumentos seguirán reproduciéndose para ofrecerle un fondo musical.

La función Menos Uno es como una versión más avanzada de la función de Interruption. Al igual que esta función, la Menos Uno es útil para reproducir rellenos prolongados. Además, puede utilizarla durante la reproducción normal para disminuir el sonido rítmico y obtener una simulación sonora más auténtica del grupo de tambores real.

Tate de utilizar la función de Menos Uno junto con la función Automática de Acordes y Bajo. Esta combinación de funciones permite producir un sonido verdaderamente nítido.

Presione otra vez el botón MINUS ONE para desactivar esta función.

5. Mémoire d'accord

La mémoire d'accord vous permet d'enregistrer et d'écouter les morceaux que vous aurez composés avec les fonctions d'accompagnement automatique et d'accord automatique de grave. Cette fonction peut être utilisée pour enregistrer tout un accompagnement puis de jouer ensuite avec tout en frappant sur les tampons de percussion ⑤.

L'ensemble DD-12 vous permet d'enregistrer trois morceaux, ce qui correspond aux trois touches CHORD MEMORY PLAY ⑪ du pupitre de commande. Chaque morceau peut être constitué de 32 mesures au maximum de données de changement d'accord en même temps qu'une introduction, des variations rythmiques et un thème final. Le contenu de chaque morceau sera conservé dans la mémoire de l'ensemble DD-12 pendant une semaine environ, même après avoir coupé l'alimentation de l'instrument.

5.1 Enregistrement en temps réel

L'enregistrement en temps réel consiste principalement à enregistrer au pied levé. Étant donné que cette méthode implique l'enregistrement des morceaux que vous jouez, nous ne pouvons que la recommander aux percussionnistes particulièrement chevronnés ayant déjà parfaitement maîtrisé la manipulation de leur ensemble DD-12.

1. Choisir un style d'accompagnement approprié au type de musique à enregistrer.
2. Ajuster sur un rythme qui sera facile à enregistrer.
3. Appuyer sur une des trois touches CHORD MEMORY PLAY ⑪ correspondant au morceau à enregistrer tout en appuyant sur la touche RECORD ⑩. Le témoin du morceau choisi clignotera, ce qui indique que l'ensemble DD-12 est commuté en mode prêt à l'enregistrement.

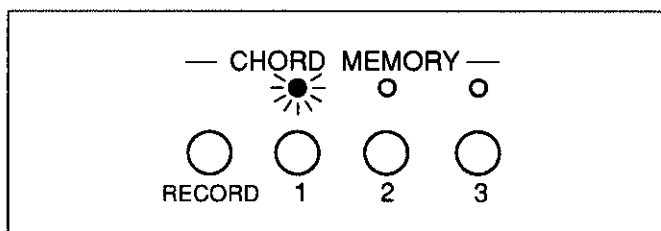

Remarque: Vérifier que le morceau qui a été choisi ne contient pas de données de morceau à conserver. En effet, toutes les données qui ont déjà été enregistrées pour le morceau en question seront effacées dès que l'ensemble DD-12 sera commuté en mode prêt à l'enregistrement.

5. Memoria de acordes

La memoria de acordes le permite grabar y reproducir canciones creadas por usted tanto con la función de Acompañamiento Automático así como con la función Automática de Acordes y Bajo. Usted podrá utilizar esta memoria para grabar una entera parte del acompañamiento, luego reproducirla en los accionadores de percusión ⑤.

La DD-12 le permite grabar tres canciones, correspondientes a los tres botones CHORD MEMORY PLAY ⑪ situados en el panel de control. Cada canción puede contener un máximo de 32 compases de datos de cambio de acordes, relleno, y patrón de coda. El contenido de cada canción será retenida en la memoria de la DD-12 por aproximadamente una semana, aunque desactive la alimentación.

5.1 Grabación en tiempo real

La grabación en tiempo real es la que se realiza al mismo tiempo. Este método de grabación se recomienda especialmente a los percussionistas que entienden bien el sistema de la DD-12.

1. Seleccione un estilo de acompañamiento adecuado al tipo de música que desea grabar.
2. Fije el tempo fácil de grabar.
3. Presione uno de los tres botones CHORD MEMORY PLAY ⑪ correspondientes a la canción que desea grabar mientras mantiene presionado el botón RECORD ⑩. Parpadeará el indicador de la canción seleccionada, indicando que la DD-12 está en el modo listo para grabar.

Nota: Confirme que la canción seleccionada no contiene datos de canción que desea conservar. Los datos grabados se borrarán cuando la DD-12 entre en el modo listo para grabar.

4. Appuyer sur la touche START/STOP ⑯ dès que l'enregistrement peut commencer. Le point gauche de l'afficheur ⑦ clignote et signale que l'ensemble DD-12 effectue l'enregistrement.

4. Presione el botón START/STOP ⑯ cuando esté listo para iniciar la grabación. El punto izquierdo en el visualizador ⑦ parpadeará para indicar que la DD-12 está grabando.

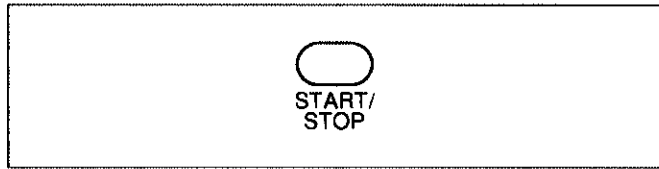

Il est possible d'appuyer sur la touche INTRO/ENDING ⑰ dès cet instant si le morceau doit commencer avec un thème d'introduction. (Si un accord est joué pendant que le thème d'introduction est joué, le thème d'introduction sera repris par la section d'accord automatique de grave pendant le mode de lecture.) Dans le cas contraire, il suffit de jouer des accords en procédant suivant la méthode qui est décrite à la fin de cette section.

Usted podrá presionar el botón INTRO/ENDING ⑰ en este punto si desea iniciar la canción con un patrón de prelude. (Si toca un acorde durante la reproducción del patrón de prelude, este patrón será respaldada por la sección Automática de Acordes y Bajo durante la reproducción. De lo contrario, empiece a tocar acordes utilizando el método descrito al final de esta sección.

Alors que l'enregistrement se poursuit, les nombres qui apparaissent dans l'afficheur changent constamment afin d'indiquer la mesure et le temps. Le chiffre de gauche correspond au chiffre des unités de la mesure courante tandis que le chiffre de droite se rapporte au temps.

Según el progreso de la grabación, los números que se indican en el visualizador cambiarán constantemente para indicar el ritmo actual y el compás. El dígito izquierdo representa el ritmo actual, mientras que el dígito derecho muestra el compás.

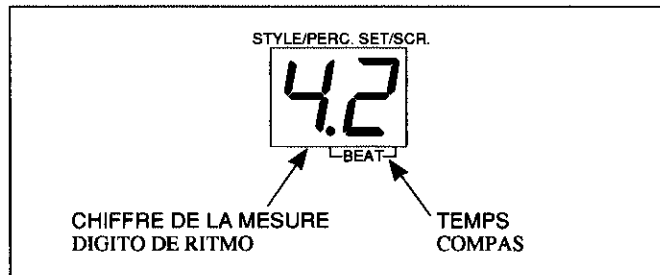

Cependant, il est possible d'appuyer sur la touche FILL IN ⑱ en cours d'enregistrement pour rajouter des thèmes de variations rythmiques à un morceau ou bien d'appuyer sur la touche BREAK ⑲ pour interrompre vos variations rythmiques.

Si desea, puede presionar los botones FILL IN ⑱ durante la grabación para añadir patrones de relleno a su canción; o bien presionar el botón BREAK ⑲ para interrumpir sus propios rellenos.

5. Après avoir joué une progression d'accords, appuyer sur la touche START/STOP, la touche INTRO/ENDING ou la touche CHORD MEMORY PLAY qui a été choisie pour arrêter l'enregistrement.

5. Cuando termine de tocar una sucesión de acordes, presione el botón START/STOP, el botón INTRO/ENDING, o el botón CHORD MEMORY PLAY seleccionado para detener la grabación.

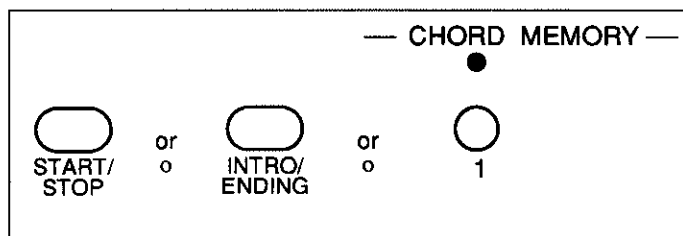

L'ensemble DD-12 fait retentir un avertisseur sonore et cesse d'enregistrer si la capacité de morceaux de musique dépasse 32 mesures.

Suena un zumbador y se detiene la grabación si la capacidad de la canción excede de 32 ritmos.

Enregistrement d'accords en temps réel

L'ensemble DD-12 met automatiquement la fonction d'accord automatique de grave en vigueur à chaque qu'il est commuté en mode prêt à l'enregistrement. Frapper les tampons de percussion ⑥ pour jouer des accords tout en enregistrant et se référer aux symboles d'accord ② placés près des tampons de percussion afin de déterminer quels sont ceux qui sont les mieux appropriés.

Il est possible de jouer plusieurs types d'accord en frappant tout d'abord le tampon de percussion correspondant au son fondamental de l'accord puis en jouant rapidement d'un autre tampon de percussion correspondant à un autre type d'accord désiré.

Le fait de maintenir la pédale enfoncée tout en jouant d'un tampon de percussion oblige l'accord correspondant à ce tampon de percussion à augmenter le ton (c'est à dire d'un demi-ton). Les types d'accord disponibles et les tampons de percussion sont mentionnés sous forme de liste dans le tableau ci-dessous.

Grabación de acordes en tiempo real

La DD-12 activará automáticamente la función automática de acordes y bajo siempre que entre en el modo listo para grabar. Golpee los accionadores de percusión ⑤ para tocar los acordes, refiriéndose a los símbolos de acordes ② para determinar cuáles son los adecuados.

Usted podrá tocar diferentes tipos de acordes, golpeando primero el accionador correspondiente a la nota principal del acorde, y luego tocando rápidamente el otro accionador correspondiente al tipo de acorde deseado.

Si mantiene pisado el pedal mientras toca un accionador, se eleva un semitono el acorde de dicho accionador. Los tipos de acordes disponibles y sus correspondientes accionadores se listan en la tabla siguiente:

Tampon de percussion PAD (ACCIONADOR)	Première frappe PRIMER GOLPE		Deuxième frappe SEGUNDO GOLPE
	Uniquement tampon de percussion SOLO PAD	Pédale + tampon de percussion PEDAL + PAD	Type d'accord TIPO DE ACORDE
Tampon de percussion 1 PAD 1	C	C# (Db)	Majeur (M) Mayor (M)
Tampon de percussion 2 PAD 2	D	D# (Eb)	7ème majeure (M7) Mayor séptima (M7)
Tampon de percussion 3 PAD 3	E	F	7ème (7) Séptima (7)
Tampon de percussion 4 PAD 4	F	F# (Gb)	7ème soutenue 4 (7 sus 4) Séptima suspendida 4 (7sus4)
Tampon de percussion 5 PAD 5	G	G# (Ab)	Mineur (m) Menor (m)
Tampon de percussion 6 PAD 6	A	A# (Bb)	7ème mineure (m7) Menor séptima (m7)
Tampon de percussion 7 PAD 7	B	C	7ème mineure 5 bémol (m7b5) Menor séptima bemol 5 (m7b5)
Tampon de percussion 8 PAD 8	C	C# (Db)	Diminué (dim) Disminuida (dim)

Par exemple, pour jouer un accord en si mineur (B), il suffit de jouer successivement et rapidement le tampon de percussion 7 (accord si) et le tampon de percussion 5 (mineur). Quand les accords sont enregistrés en temps réel, essayer de jouer les accords juste avant la mesure à partir de laquelle l'interprétation des accords doit commencer. Si les accords sont joués autrement qu'avant la mesure, ils seront enregistrés trop tard.

Tout accord joué continuera à être joué jusqu'à ce que l'accord suivant soit joué ou jusqu'à ce que l'enregistrement soit interrompu.

Para reproducir un acorde de B menor, por ejemplo, usted podría tocar PAD 7 (acorde B) y PAD 5 (menor) en una sucesión rápida. En la grabación de acordes en tiempo real, trate de golpear los acordes inmediatamente antes del compás donde desea iniciar.

Si los golpea antes del compás, ellos se grabarán muy tarde.

Cualquier acorde que usted toque permanecerá hasta que toque el próximo acorde o detenga la grabación.

5.2 Enregistrement par étape

En marge du procédé d'enregistrement en temps réel qui est décrit dans le paragraphe qui précède, l'ensemble DD-12 permet également d'utiliser le procédé d'enregistrement par étape. Bien que ce procédé d'enregistrement soit plus complexe que l'enregistrement en temps réel, il offre néanmoins l'avantage de spécifier les changements d'accords avec plus de facilité et avec une plus grande précision.

1. Appuyer sur la touche CHORD MEMORY PLAY ⑪ pour choisir le morceau qui doit être enregistré tout en immobilisant la touche RECORD ⑩ en position basse. Le témoin correspondant au morceau sélectionné clignote, ce qui indique que l'ensemble DD-12 est commuté en mode prêt à l'enregistrement.

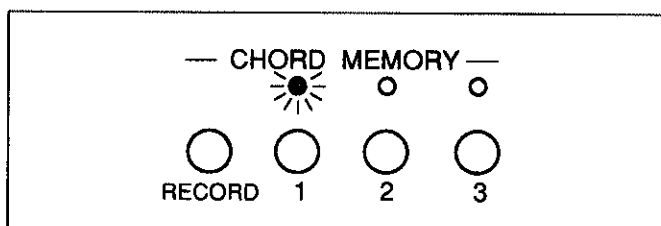

Remarque: Vérifier que le morceau qui a été choisi ne contient pas de données de morceau à conserver. En effet, toutes les données qui ont déjà été enregistrées pour le morceau en question seront effacées dès que l'ensemble DD-12 sera commuté en mode prêt à l'enregistrement.

2. Commencer à enregistrer. Il est possible d'appuyer sur la touche INTRO/ENDING ⑫ avant de jouer un accord suivant les choix, pour que le morceau commence avec une introduction. Autrement, il suffit de jouer les accords en utilisant la méthode décrite à la fin de paragraphe. Alors que l'enregistrement est effectué, les indications numériques qui apparaissent dans l'afficheur changeront constamment afin d'indiquer la mesure et le temps qui doivent être enregistrés après. Le chiffre placé à gauche correspond à la mesure tandis que le chiffre placé à droite correspond au temps.

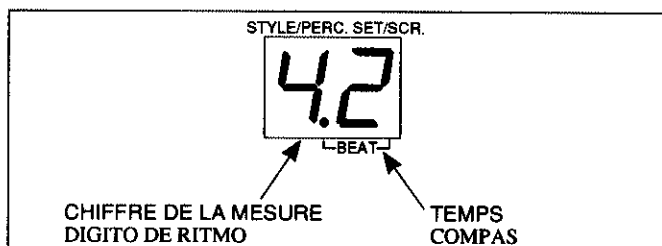

5.2 Grabación por paso

Además del método de grabación en tiempo real descrito en la sección anterior, la DD-12 permite también utilizar un método de grabación por paso. Este método es un poco más complicado que el método de grabación en tiempo real, pero le permite especificar cambios de acordes con gran facilidad y exactitud.

1. Presione el botón CHORD MEMORY PLAY ⑪ para la canción que desea grabar mientras mantiene presionado el botón RECORD ⑩. Parpadeará el indicador para la canción seleccionada, indicando que la DD-12 está en el modo listo para grabar.

Nota: Asegúrese de que la canción seleccionada no contiene datos de canciones que desea conservar. Cualquier dato grabado se borrará la DD-12 quede en el modo listo para grabar.

2. Inicie la grabación. Usted podrá presionar el botón INTRO/ENDING ⑫ -- precedido por un acorde, si usted lo desea -- para iniciar la canción con un patrón de prelude. De lo contrario, empiece a tocar los acordes utilizando el método descrito al final de esta sección. Cuando prosiga con la grabación, los números del visualizador cambiarán constantemente para indicar el ritmo y el compás que va a grabar a continuación. El dígito izquierdo es el primer dígito del ritmo, mientras que el dígito derecho muestra el compás.

Il est essentiel d'enregistrer quatre temps pour chaque mesure quand l'enregistrement d'un morceau qui doit être écouté avec une mesure à trois temps est effectué. L'ensemble DD-12 ignore automatiquement le quatrième temps à chaque mesure quand il joue des morceaux avec une mesure 3/4.

3. Après avoir joué la progression d'accords, appuyer sur la touche START/STOP (ou sur la touche CHORD MEMORY PLAY qui a été choisie au cours de l'opération 1) pour arrêter l'enregistrement. Il est également possible d'appuyer sur la touche INTRO/ENDING avant un accord pour conclure le morceau par un thème final.

Asegúrese de grabar cuatro compases por cada ritmo, aun cuando grabe un sonido que ha de tocarse con un patrón de tres compases. La DD-12 rechazará automáticamente el cuarto compás de cada ritmo cuando toque canciones en tiempo de 3/4.

3. Cuando termine de tocar la entera secuencia de acordes, presione el botón START/STOP (o el botón CHORD MEMORY PLAY seleccionado en el paso 1) para interrumpir la grabación. Usted podrá presionar también el botón INTRO/ENDING -- precedido por un acorde, si desea -- para terminar la canción con un patrón de coda.

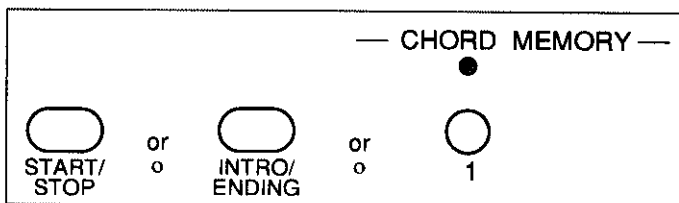

L'ensemble DD-12 commande l'arrêt automatique de l'enregistrement si la capacité de morceaux de musique dépasse 32 mesures.

La DD-12 detendrá automáticamente la grabación si excede la capacidad de la canción excede de 32 ritmos.

Enregistrement d'accords en mode d'enregistrement par étape

Quand un enregistrement par étape est effectué, les notes fondamentales des accords et les types sont spécifiés en frappant sur les tampons de percussion ⑤ ou en frappant un tampon de percussion tout en appuyant sur la pédale, d'une façon fort semblable à celle utilisée et décrite dans l'enregistrement en temps réel. Cependant, il se peut que vous désiriez utiliser certaines caractéristiques supplémentaires pour enregistrer avec ce mode. Ces caractéristiques sont obtenues à partir des touches numériques ②.

Grabación de acordes en el modo por paso

En la grabación por paso, las notas principales y los tipos de los acordes se especifican golpeando los accionadores de percusión ⑤ -- o golpeando un accionador mientras pisa el pedal -- de la misma manera que la descrita para la grabación en tiempo real. Hay dos características adicionales que se utilizan cuando se graba en este modo. Estas características hacen uso de los botones numéricos ②.

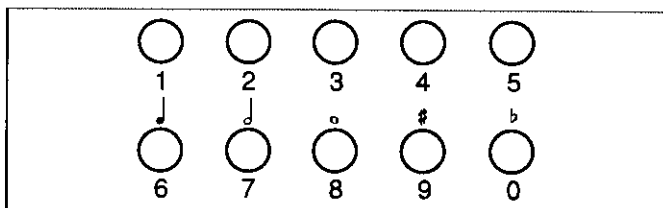

Par exemple, quand la note fondamentale d'un accord est spécifiée, il est possible d'appuyer et d'immobiliser la touche numérique "4" ou "9" en position basse au lieu d'appuyer sur la pédale pour relever la note fondamentale de l'accord d'un demi-ton. Suivant un procédé identique, il est possible d'abaisser la note fondamentale de l'accord d'un demi-ton en appuyant et immobilisant la touche numérique "5" ou "0" alors qu'un tampon de percussion est joué.

Après avoir spécifié chaque accord, il faut également indiquer la durée pendant laquelle l'accord doit être joué. Pour maintenir un accord pendant un temps (un quart de note), appuyer sur la touche numérique "1" ou "6". Pour maintenir l'accord pendant deux temps (une demi-note), appuyer sur la touche numérique "2" ou "7". Enfin, pour maintenir l'accord pendant quatre temps (une note entière), appuyer sur la touche numérique "3" ou "8". Pour obtenir des intervalles de plus longue durée, appuyer sur ces touches dans l'ordre voulu: ceci fait que pour obtenir trois temps, il est possible d'appuyer sur la touche numérique "7" puis sur la touche numérique "6".

Au besoin, il est possible d'appuyer sur les touches FILL IN ⑰ en cours d'enregistrement de façon à rajouter des thèmes de variations rythmiques. Quel que soit le temps alors que la touche FILL IN est pressée, les variations rythmiques opère un comptage progressif jusqu'au début de la prochaine mesure. Il est possible de jouer un accord pendant l'exécution de variations rythmiques en spécifiant cet accord avant d'appuyer sur la touche FILL IN. Si aucun accord n'est spécifié, le résultat se traduira par un repos (c'est à dire une percussion sans accords) pendant l'exécution des variations rythmiques. Il est impossible de programmer un changement d'accord en cours d'exécution de variations rythmiques.

Prenons un exemple. Pour enregistrer la mesure suivante, il est possible de choisir l'étape ci-dessous.

A#m C Fill 1

1. Jouer un accord en la dièse mineur.

Frapper sur le tampon de percussion 6 tout en appuyant sur la pédale ou sur la touche numérique "4" ou "9" pour choisir la fondamentale de la dièse. Ensuite frapper sur le tampon de percussion 5 pour choisir le type d'accord mineur.

2. Jouer une demi-note.

Appuyer sur la touche numérique "2" ou "7" pour maintenir l'accord en la dièse mineur pendant deux temps.

Por ejemplo, cuando especifica la nota principal de un acorde, usted podrá mantener presionado el botón numérico "4" o "9" en vez de pisar el pedal para elevar la nota principal un semitono. También puede bajar la nota principal un semitono manteniendo presionado el botón numérico "5" o "0" cuando toque un accionador.

Después de especificar cada acorde, debe indicar cuánto tiempo se tocará el acorde. Para mantener un acorde por un compás (un cuarto de nota), presione el botón numérico "1" o "6". Para sostenerlo por dos compases (media nota), presione el botón "2" o "7". Finalmente, para cuatro compases (una nota entera), presione el botón "3" u "8". Para intervalos más largos, presione estos botones secuencialmente: para tres compases, puede presionar el botón "7" seguido por el botón "6".

Si desea, usted puede presionar los botones FILL IN ⑰ durante la grabación para añadir patrones de relleno a su canción. Sin tener en cuenta cuál es el compás, si presiona el botón FILL IN, el relleno avanzará la cuenta hasta el máximo de el siguiente ritmo. Usted podrá tocar un acorde durante un relleno, especificando el acorde antes de presionar el botón FILL IN. Si no especifica un acorde, se obtendrá percusión sin acordes durante el relleno. Usted no podrá programar cambio de acordes en el medio de un relleno.

He aquí un ejemplo. Para grabar el siguiente ritmo, usted tendría que seguir los pasos descritos a continuación:

1. Toque un acorde de A# menor.

Golpee el accionador 6 mientras mantiene pisado el pedal o presione el botón numérico "4" o "9" para seleccionar la nota principal de A# . Luego, golpee el accionador 5 para seleccionar el tipo de acorde de menor.

2. Toque una media nota.

Presione el botón numérico "2" o "7" para mantener el acorde de A# menor por dos compases.

3. Jouer un accord en la do majeur.

Frapper sur le tampon de percussion 1 pour choisir la fondamentale de do. Comme un accord majeur est automatiquement sélectionné, il est inutile de frapper sur un autre tampon de percussion pour spécifier le type d'accord.

4. Jouer un quart de note.

Appuyer sur la touche numérique "1" ou "6" pour maintenir l'accord en do majeur pendant un temps.

5. Jouer un thème de variation rythmique.

Appuyer sur la touche FILL IN pour rajouter un thème de variation rythmique sur le quatrième temps de la mesure. Étant donné que l'accord ne sera pas spécifié avant de choisir la variation rythmique, la section rythmique jouera sans accord de fond puis le reste.

5.3 Lecture

Pour écouter un morceau enregistré, il suffit d'appuyer sur la touche CHORD MEMORY PLAY ⑪ qui correspond au morceau désiré. Si le morceau n'a pas de thème final, l'ensemble DD-12 jouera en répétition ce morceau jusqu'à ce que l'arrêt soit commandé.

Il est possible de jouer en parallèle sur les tampons de percussion ⑤. Il est également possible de choisir un autre style d'accompagnement, de changer le type de percussion en vigueur, rajouter des variations rythmiques ou de changer de rythme pendant l'écoute.

La lecture du morceau est interrompue en appuyant sur la touche START/STOP ⑯ ou la touche INTRO/ENDING ⑱.

3. Toque un acorde de C mayor.

Golpee el accionador 1 para la nota principal de C. Como se selecciona automáticamente el tipo de acorde de mayor, no habrá necesidad de golpear el segundo accionador para especificar el tipo de acorde.

4. Toque un cuarto de nota.

Presione el botón numérico "1" o "6" para mantener el acorde de C mayor por un compás.

5. Toque un patrón de relleno.

Presione el botón FILL IN 2 para añadir un patrón al cuarto compás del ritmo. Como usted no especificará un acorde antes de seleccionar el relleno, la sección de ritmo tocará sin ningún acorde.

5.3 Reproducción

Para reproducir una canción grabada, presione el botón CHORD MEMORY PLAY ⑪ correspondiente a la canción deseada. Si la canción no incluye un patrón de coda, la DD-12 tocará la canción repetidamente hasta usted la interrumpa.

Toque junto con los accionadores de percusión ⑤ si desea. Usted podrá seleccionar también un diferente estilo de acompañamiento, cambiar el grupo de percusión actual, añadir rellenos, o cambiar el tempo durante la reproducción.

Para interrumpir la grabación, presione el botón START/STOP ⑯ o el botón INTRO/ENDING ⑱.

6. MIDI

Le terme MIDI est l'abréviation de "Musical Instrument Digital Interface" soit "interface numérique d'instrument de musique", norme actuellement adoptée à l'échelle mondiale qui permet aux instruments de musique numériques et à d'autres appareils de sonorisation de pouvoir communiquer leurs informations musicales et se contrôler mutuellement.

Cette norme permet de constituer des systèmes composés d'instruments MIDI et des appareils, ce qui procure une plus grande souplesse d'emploi en comparaison de ce que l'on obtient avec des instruments séparés. L'ensemble DD-12 transmet automatiquement des notes MIDI et des informations de vitesse à partir de sa borne de sortie MIDI OUT à chaque fois qu'un des tampons de percussion ou lorsque la pédale est actionnée. Ces informations peuvent être utilisées pour instruire un clavier récepteur ou un générateur d'audiofréquence de jouer une certaine note (telle qu'elle est spécifiée par le numéro de note MIDI) suivant un certain niveau dynamique (tel qu'il est spécifié par la valeur de vitesse MIDI).

Il est également capable de recevoir le même type d'informations d'un clavier séparé ou d'un séquenceur par la borne MIDI IN. Le générateur d'audiofréquence interne à l'ensemble DD-12 jouera la note correspondante ou l'instrument à chaque fois que de telles données seront reçues. Les numéros de note MIDI qui correspondent aux instruments de l'ensemble DD-12 (et les notes d'instruments mélodiques) sont mentionnés dans le tableau ci-dessous.

6. MIDI

MIDI, la Interfaz Digital de Instrumentos Musicales, es una norma mundial que permite a los instrumentos musicales digitales y otros equipos comunicar información musical y controlar entre ellos. Esta norma hace posible crear sistemas de instrumentos y equipos MIDI que ofrecen una versatilidad mucho mayor que la disponible con instrumentos aislados. La DD-12 transmite la información de notas y velocidad MIDI de su terminal MIDI OUT siempre que usted toque uno de los accionadores de percusión o el pedal. Esta información puede usarse para indicar al teclado o generador de tonos de recepción que toque cierta nota (especificada por el número de nota MIDI) a cierto nivel dinámico (especificado por el valor de velocidad MIDI). Es también capaz de recibir la misma información desde un teclado o secuenciador externo en el terminal MIDI IN. El generador de tonos interno de la DD-12 tocará la correspondiente nota o instrumento siempre que reciba tales datos. Los números de nota MIDI correspondientes a los instrumentos de la DD-12 y las notas de los instrumentos melódicos se listan a continuación.

Número de Nota NUMERO DE NOTA	Instrument INSTRUMENTO	Temas Transmitido				Resumo Resumido	
		Defeito Defeito		Modificação Modificado		No. programa No. Programa	No. de canal No. Canal
		No. programa No. Programa	No. de canal No. Canal	No. programa No. Programa	No. de canal No. Canal		
D#0	27	02	Bass Drum 3	x		x	10
E0	28	08	Snare Drum 5		10		
F0	29	16	E. Tom 2				
F#0	30	19	Closed Hi-Hat 2				
G0	31	20	Open Hi-Hat 2				
G#0	32	03	Bass Drum 4				
A0	33	06	Snare 3				
A#0	34	07	Snare 4				
B0	35	00	Bass Drum 1				
C1	36	01	Bass Drum 2				
C#1	37	09	Rim Shot				
D1	38	04	Snare 1				
D#1	39	35	Hand Claps				
E1	40	05	Snare 2				
F1	41	10	Tom Lo				
F#1	42	17	Closed Hi-Hat 1				
G1	43	13	E. Tom 1 Lo				
G#1	44	17	Closed Hi-Hat 1				
A1	45	11	Tom Mid.				
A#1	46	18	Open Hi-Hat 1				
B1	47	14	E. Tom 1 Mid.				
C2	48	12	Tom Hi				
C#2	49	21	Crash Cymbal				
D2	50	15	E. Tom 1 Hi				
D#2	51	24	Ride Cymbal				
E2	52	--	--				
E#2	53	23	Ride Cup				
F2	54	38	Tambourine				
G2	55	22	Splash Cymbal				
G#2	56	36	Cowbell				
A2	57	21	Crash Cymbal				
A#2	58	--	--				
B2	59	24	Ride Cymbal				
C3	60	--	--				
C#3	61	--	--				
D3	62	27	Conga Mute				
D#3	63	26	Conga Hi				
E3	64	25	Conga Lo				
F3	65	29	Timbale Hi				
F#3	66	28	Timbale Lo				
G3	67	32	Agogo Hi				
G#3	68	31	Agogo Lo				
A3	69	37	Cabasa				
A#3	70	--	--				
B3	71	--	--				
C4	72	--	--				
C#4	73	41	Guiro (Short)				
D4	74	42	Guiro (Long)				
D#4	75	30	Claves				
E4	76	40	Cross Sticks				
F4	77	40	Cross Sticks				
F#4	78	34	Cuica Hi				
G4	79	33	Cuica Lo				
G#4	80	--	--				
A4	81	--	--				
A#4	82	39	Finger Snap				
B4	83	43	Bell Tree				
C5	84	44	"One"				
C#5	85	45	"Two"				
D5	86	46	"Three"				
D#5	87	47	"Four"				
E5	88	48	Dog				
F5	89	49	Cat				
F#5	90	50	Lion				
G5	91	51	Jungle				
G#5	92	52	Car Horn				
A5	93	53	Buzzer				
A#5	94	54	Dropping Coin				
B5	95	55	Water				
C6	96	56	Scratch				
C#6	97	57	"Woo"				
D6	98	58	Sound Effect 1				
D#6	99	59	Sound Effect 2				
E6	100	60	Sound Effect 3				
F6	101	61	Sound Effect 4				
F#6	102	62	Sound Effect 5				
G6	103	63	Sound Effect 6				
G#6	104	64	Applause				
C3 - C#4	60 - 73	65	Vibes	12	1	12	1 - 16
C3 - C#4	60 - 73	66	Marimba	13	2	13	
C3 - C#4	60 - 73	67	Xylophone	14	3	14	
C3 - C#4	60 - 73	68	Glockenspiel	10	4	10	
C3 - C#4	60 - 73	69	Calista	9	5	9	
C3 - C#4	60 - 73	70	Steel Drum	115	6	115	
C3 - C#4	60 - 73	71	Timpani	48	7	48	
C3 - C#4	60 - 73	72	Bells	119	8	113	
C3 - C#4	60 - 73	73	Orchestra Hit	56	9	56	
C3 - C#4	60 - 73	74	Synth. Hit	64	11	64	

Commande d'un clavier ou d'un générateur d'audiofréquence à partir de l'ensemble DD-12

Lorsque la borne MIDI OUT de l'ensemble DD-12 est reliée à la borne MIDI IN d'un clavier MIDI ou d'un générateur d'audiofréquence, le clavier ou le générateur d'audiofréquence réagira aux notes jouées par l'ensemble DD-12. Tout en se référant aux listes des instruments et des notes plus haut, si SNARE DRUM 1 est affecté au tampon de percussion 1, le numéro de note 38 MIDI sera alors transmis à chaque fois que ce tampon de percussion sera joué de sorte que le clavier ou le générateur d'audiofréquence récepteur jouera la note D1.

Para tocar un teclado o un generador de tonos de la DD-12

Si usted conecta el terminal MIDI OUT de la DD-12 al terminal MIDI IN del teclado o generador de tonos MIDI, el teclado o generador de tonos responderán con precisión a los instrumentos o notas tocados en la DD-12. Refiriéndose a la lista de instrumentos y notas anterior, si se asigna SNARE DRUM 1 al ACCIONADOR 1, el número de nota MIDI 38 se transmitirá siempre que se accione este accionador, haciendo que suene una nota D1 en el teclado o generador de tonos de recepción.

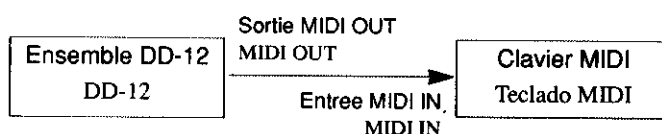

Commande de l'ensemble DD-12 à partir d'un clavier

Lorsque la borne MIDI OUT du clavier MIDI est reliée à la borne MIDI IN de l'ensemble DD-12, l'ensemble DD-12 jouera des instruments spécifiés suivant les informations de note reçues du clavier. Par exemple, si le clavier transmet une note D1, l'ensemble DD-12 recevra le numéro de note 38 MIDI de sorte que l'instrument SNARE DRUM 1 sera reproduit.

Para tocar la DD-12 desde un teclado

Si usted conecta el terminal MIDI OUT de un teclado MIDI al terminal MIDI IN de la DD-12, la DD-12 tocará los instrumentos especificado por la información de notas recibida desde el teclado. Si el teclado transmite una nota D1, por ejemplo, la DD-12 recibirá el número de la nota MIDI 38, haciendo que suene el instrumento SNARE DRUM 1.

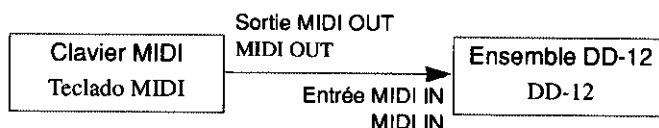

Enregistrement de séquence avec l'ensemble DD-12

Le même type de transmission des informations musicales que celles décrites à l'aide des exemples cités plus haut s'appliquent également à l'enregistrement de séquence MIDI. Cela signifie qu'il est possible d'utiliser le séquenceur MIDI pour effectuer un enregistrement MIDI des données MIDI reçues de l'ensemble DD-12. Lorsque les données enregistrées sont retransmises à l'ensemble DD-12, celui-ci répond en jouant très précisément le morceau enregistré.

Grabación secuencial con la DD-12

El mismo tipo de transmisión de información musical que la descrita en los ejemplos anteriores se aplica a la grabación secuencial MIDI. Usted podrá utilizar un secuenciador MIDI para grabar los datos MIDI recibidos desde la DD-12. Cuando usted retransmita los datos grabados a la DD-12, ésta reproducirá automáticamente la interpretación grabada al detalle y con precisión.

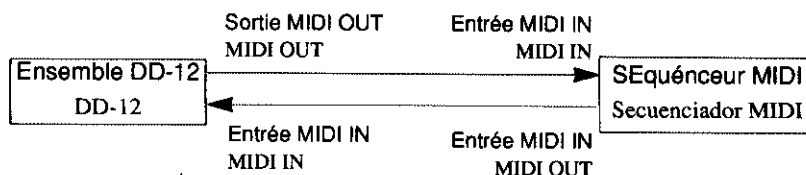

Sélection du canal de transmission MIDI

La norme MIDI permet d'effectuer les opérations de transmission et de réception des données MIDI sur 16 canaux différents. Ce grand nombre de canaux favorise un contrôle sélectif de certains instruments ou d'appareils reliés en série avec d'autres. Par exemple, un seul enregistreur de séquence MIDI peut être utilisé pour "lire" deux générateurs d'audiofréquence différents. L'un des générateurs d'audiofréquence sera alors réglé pour recevoir uniquement sur le canal 1 tandis que l'autre sera réglé pour recevoir uniquement sur le canal 2. Cette disposition permettra à l'enregistreur de séquence de contrôler deux morceaux complètement différents lus par les générateurs d'audiofréquence. L'ensemble DD-12 peut alors être réglé pour transmettre les notes sur l'un quelconque des seize canaux.

En outre, les dix instruments à percussion mélodie sont affectés à leur propre canal de transmission. D'une manière générale, le canal de transmission de l'instrument de l'ensemble DD-12 couramment sélectionné doit être réglé de telle sorte qu'il corresponde à la sélection du canal de réception de l'appareil MIDI de réception. Pour changer de numéro de canal de transmission, appuyer simultanément et immobiliser les touches de PAD/PEDAL ASSIGN ⑳ en position basse. Le numéro de canal de transmission MIDI qui est en vigueur apparaît dans l'afficheur ⑦. Tout en conservant les touches de PAD/PEDAL ASSIGN en position basse, se servir des touches numériques ㉑ pour introduire le nouveau numéro de canal. Suivant le procédé habituel, deux chiffres doivent être introduits, et non pas un seul, pour spécifier le numéro de canal.

Selección del canal de transmisión MIDI

El sistema o norma MIDI permite la transmisión y recepción de los datos MIDI en 16 diferentes canales. Este gran número de canales permite el control selectivo de ciertos instrumentos o dispositivos conectados en serie. Por ejemplo, una grabadora de secuencias MIDI debe usarse para "reproducir" dos instrumentos diferentes o generadores de tonos. Uno de los instrumentos o generadores de tonos debe ajustarse para recibir sólo en el canal 1, mientras el otro se ajusta para recibir en el canal 2. Esta disposición permite a la grabadora de secuencias controlar dos partes completamente diferentes reproducidas por los generadores de tonos.

La DD-12 puede ajustarse para transmitir notas en cualquiera de los 16 canales: Además, cada uno de los diez instrumentos de percusión melódica se asigna a su propio canal de transmisión. En resumen, el canal de transmisión para el instrumento seleccionado de la DD-12 debe ajustarse para que se adapte al ajuste del canal de recepción del dispositivo de recepción MIDI. Para cambiar el canal de transmisión, presione y mantenga presionados al mismo tiempo los dos botones PAD/PEDAL ASSIGN ⑳. El número del canal de transmisión MIDI actual aparecerá en el visualizador ⑦. Con los botones PAD/PEDAL ASSIGN aun presionados, utilice los botones numéricos ㉑ para registrar el nuevo número de canal. Como siempre, registre dos dígitos -- no uno solo -- para especificar el número de canal.

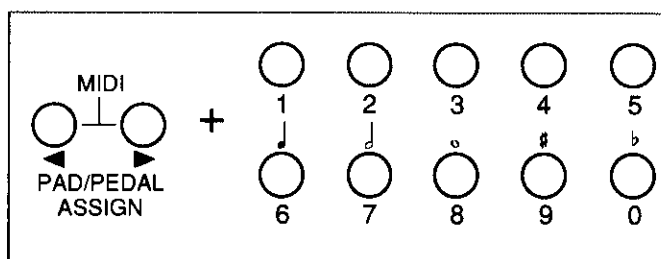

Si la sélection du canal par défaut n'a pas subi de modifications, le message "co" apparaîtra dans l'afficheur. (Veuillez vous reporter à la page 64 pour obtenir de plus amples détails sur les réglages par défaut.)

Si la fijación del canal por defecto no ha sido modificada, aparecerán las letras "co" en el visualizador. (Refiérase a la página 64 para los detalles sobre las fijaciones por defecto.)

Synchronisation MIDI

Si la fonction d'accompagnement automatique de l'ensemble DD-12 est utilisée en combinaison avec un séquenceur MIDI, il est bien normal de vouloir synchroniser l'ensemble DD-12 avec le séquenceur pour que les deux appareils fonctionnent à partir des mêmes impulsions de synchronisation.

Pour ce faire, il suffit d'appuyer sur la touche RECORD ⑩ tout en immobilisant les deux touches PAD/PEDAL ASSIGN ⑪ en position basse. Quand ceci est effectué, le message "On" apparaît dans l'afficheur pour indiquer que la fonction de synchronisation MIDI de l'ensemble DD-12 est mise en vigueur.

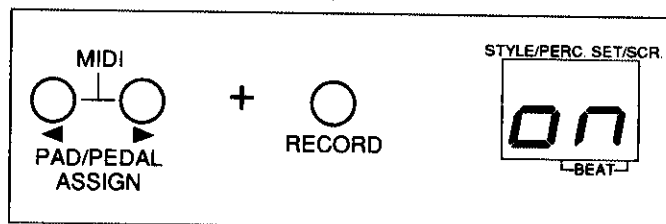

S'il n'est pas nécessaire de synchroniser l'ensemble DD-12 à un appareil extérieur, il suffit de commuter cette fonction sur arrêt.

Pour ce faire, appuyer sur les mêmes touches pour que le message "Of" apparaisse dans l'afficheur.

Sincronización MIDI

Si usted está utilizando la función de Acompañamiento Automático junto con un secuenciador MIDI, podrá sincronizar la DD-12 al secuenciador de modo que ambos funcionen al mismo ritmo.

Usted puede hacer esto pulsando el interruptor RECORD ⑩ mientras mantiene presionado ambos botones PAD/PEDAL ASSIGN ⑪. Al efectuar esta operación, aparecerá el mensaje "on" en el visualizador para indicar que se ha activado la función de sincronización MIDI de la DD-12.

Si no desea sincronizar la DD-12 con un dispositivo externo, asegúrese de desactivar esta función. Presione los mismos botones para visualizar el mensaje "oF",

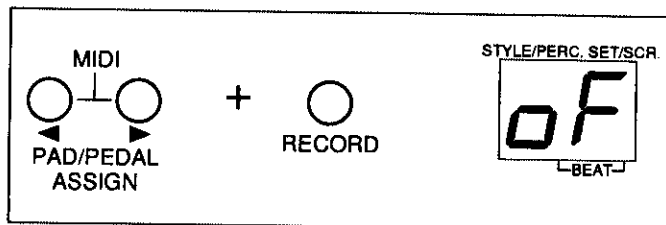

Model DD-12 MIDI Implementation Chart

Function		Transmitted	Recognized	Remarks
Basic Channel	Default Changed	1 - 11 1 - 16	1 - 16 1 - 16	
Mode	Default Messages Altered	3 X *****	3 X X	
Note Number :	True voice	27 - 104 *****	24 - 108 24 - 108	See page 64
Velocity	Note on Note off	O 9nH, v=1 - 127 X 9nH, v=0	O v=1 - 127 X	
After Touch	Key's Ch's	X X	X X	
Pitch Bender		X	X	
Control Change		X	X	
Program Change :	True #	O *****	O	
System Exclusive		O	O	
System :	Song Pos	X	X	
	Song Sel	X	X	
Common :	Tune	X	X	
System :	Clock	O	O	
Real Time :	Commands	O	O	
Aux :	Local ON/OFF	X	X	
	All Notes OFF	X	X	
Mes-sages :	Active Sense	O	O	
	Reset	X	X	
Notes :				

Mode 1 : OMNI ON, POLY
Mode 3 : OMNI OFF, POLY

Mode 2 : OMNI ON, MONO
Mode 4 : OMNI OFF, MONO

O : Yes
X : No

Guide de dépannage

Localización de fallas

Nombreux sont les cas de fausse interprétation d'une anomalie quand celle-ci a pour origine une simple erreur. Veuillez consulter tout d'abord la liste ci-dessous décrivant les symptômes, les origines et les remèdes avant d'en arriver à la conclusion rapide que votre ensemble DD-12 est en panne.

En muchos casos, lo que parece ser un mal funcionamiento, puede solucionarse con facilidad. Sírvase consultar la siguiente lista de síntomas, causas y remedios antes de considerar que la DD-12 está averiada.

Symptôme Síntoma	Cause Causa	Remède Remedio
Un bourdonnement ou un dé clic se manifeste momentanément lors de la mise sous/hors tension de l'ensemble DD-12. Se produce un zumbido o "clic" momentáneamente cuando se conecta o desconecta la alimentación de la DD-12.	Ceci est dû à une surtension transitoire se produisant à chaque fois que l'interrupteur d'alimentation POWER (8) est sollicité, ce phénomène étant tout à fait normal. Ello se debe a una sobretensión transitoria que ocurre cuando se opera el interruptor POWER (8), lo cual es normal.	----- -----
Les sons délivrés par certains instruments de musique (tels que 65 VIBRAPHONE) sont accompagnés d'un très faible taux de bruit. Los sonidos producidos por algunos instrumentos (como un VIBRAPHONE) son acompañados por un pequeño ruido.	Ce bruit provient des opérations de traitement numérique, ce qui est tout à fait normal. Este ruido se produce como resultado del proceso digital, y es normal.	----- -----
L'afficheur (7) est difficile à interpréter ou complètement sombre. El visualizador (7) está opaco o completamente oscuro.	Les piles sont quasiment épuisées. Las pilas están gastadas.	Si le problème est dû à un épuisement des piles, celles-ci doivent être remplacées immédiatement. Si el problema se debe a las pilas gastadas, deberán cambiarse inmediatamente las pilas.
Aucun son n'est délivré par les haut-parleurs de l'ensemble DD-12. No hay sonido de los altavoces de la DD-12.	1. Le niveau de sortie est trop faible. 2. Une fiche est branchée dans la prise HEADPHONES/AUX. OUT (9). Ceci a pour effet de couper automatiquement le son des haut-parleurs. 1. El volumen está demasiado bajo. 2. Se ha insertado una clavija en la toma HEADPHONES/AUX. OUT (9), lo cual desactiva automáticamente el sonido de los altavoces.	1. Augmenter le niveau de sortie avec la commande VOLUME (5) pour obtenir le niveau de sortie approprié. 2. Débrancher la fiche de la prise HEADPHONES/AUX. OUT. 1. Ajuste el control VOLUME (5) a un nivel apropiado. 2. Desenchufe la clavija de la toma HEADPHONE/AUX. OUT.
La sélection du jeu de percussion a été modifiée. Se ha modificado la selección del grupo de percusión.	La sélection du jeu de percussion change automatiquement à des fins d'adaptation à la sélection du style à chaque fois que la fonction moins un est mise en vigueur. Ceci est tout à fait normal. La selección del grupo de percusión cambia automáticamente para adaptarse a la correspondiente selección del estilo siempre que esté activada la función Menos Uno. Esto es normal.	----- -----
Quand un des tampons de percussion est joué parmi les jeux CUSTOM, ce n'est pas l'instrument voulu qui produit la sonorité à obtenir. Suena un instrumento erróneo cuando se acciona un accionador.	L'instrument que l'on veut obtenir n'a pas été affecté au bon tampon de percussion. El instrumento deseado no se ha ajustado correctamente en el accionador.	Effectuer l'affectation désirée au tampon de percussion voulu. Au besoin, il est possible de rappeler les affectations par défaut en coupant l'alimentation puis en la rétablissant. Asigne el instrumento deseado al accionador. Si desea, puede restablecer las asignaciones de defecto conectando y desconectando nuevamente el interruptor.
Les affectations de tampon de percussion et de pédale personnalisées ont été annulées. Han desaparecido las asignaciones del accionador custom y pedal.	L'ensemble DD-12 n'a pas été utilisé pendant plus d'une semaine. La DD-12 no ha tocado durante aproximadamente una semana.	Refaire les affectations de tampon de percussion et de pédale. Establezca nuevamente las asignaciones del accionador y pedal.
Les changements d'accord ne se produisent pas comme prévu pendant un enregistrement en temps réel. Los cambios de acordes no se realizan en debida forma durante la grabación en tiempo real.	La synchronisation des changements d'accord programmés ne convient pas. Es inadecuado el tiempo de cambio de acorde programado.	Les changements d'accord se produisent sur les temps individuels du rythme sélectionné. Par conséquent, les tampons de percussion doivent être joués juste avant le temps à partir duquel on veut que le changement d'accord se produise. Los cambios de acordes tienen lugar en los compases individuales del estilo del ritmo seleccionado. Por lo tanto, los accionadores deben tocarse inmediatamente antes del compás en que desea cambiar el acorde.

Fiche technique

Nombre maximum de notes jouées simultanément

28

Voix d'Instrument

75 par percussion (10 hauteurs comprises) + 9 par plage de frottement

Jeux de percussion

25 pré-réglés (10 hauteurs comprises) + 5 registres de mémoire utilisateur

Rythme automatique/styles d'accord automatique de grave

100

Capacité de mémoire d'accord

Modes d'enregistrement de mémoire d'accord En temps réel, par étape

Fonctions auxiliaires

Exécutant de super session, roulement automatique, mise en route par percussion, interruption, moins un, démonstration d'accompagnement automatique (2 morceaux)

Commandes de percussion

8 tampons de percussion (sensibles au toucher) + 1 plage de frottement

Sensibilité de touche

Deux niveaux (élevé, faible)

Commandes implantées en pupitre

Interrupteur d'alimentation POWER, commande de réglage de niveau de sortie VOLUME, touche d'enregistrement de mémoire d'accord CHORD MEMORY RECORD, touches de lecture de mémoire d'accord CHORD MEMORY PLAY, touche moins un MINUS ONE, touche d'exécutant de super session SUPER SESSION PLAYER, touche de sélection de style/percussion STYLE/PERCUSSION SET, touche d'accord grave automatique AUTO BASS CHORD, touche de mise en fonction/d'arrêt START/STOP, touches de variations rythmiques FILL IN, touche d'introduction/thème final INTRO/ENDING, touche de mise en route par percussion/interruption TAP START/BREAK, touches ◀ et ▶ d'affectation de tampon de percussion/pédale PAD/PEDAL ASSIGN, touche d'affectation d'instrument à la plage de frottement, touches numériques, touches de réglage ◀ et ▶ de rythme TEMPO, touche de roulement automatique AUTO ROLL, touche de démonstration DEMO

Afficheurs de pupitre

Affichage de style/percussion STYLE/PERCUSSION, témoins de lecture de mémoire d'accord CHORD MEMORY PLAY, témoin moins un MINUS ONE, témoin

Especificaciones

Notas Simultáneas Máximas

28

Voces Instrumentales

75 percusiones (incluyendo 10 tonos) + 9 raspadores

Grupos de Percusión

25 preajustados (incluyendo 10 tonos) + 5 memorias del usuario

Ritmo Automático/Estilos Automáticos de Acordes y Bajo

100

Capacidad de Memoria de Acordes

3 canciones

Modos de Grabación de la Memoria de Acordes

Tiempo real, paso

Funciones Auxiliares

Ejecución de Super Sesión, Redoble Automático, Inicio de Golpe, Interrupción, Menos Uno, Demostración del Acompañamiento Automático (2 canciones)

Controles de Percusión

8 accionadores (sensible al toque) + 1 raspador

Sensibilidad al Toque

Dos niveles (alto, bajo)

Controles del panel

Interruptor POWER, Control VOLUME, Botón CHORD MEMORY RECORD, Botones CHORD MEMORY PLAY, Botón MINUS ONE, Botón SUPER SESSION PLAYER, Botón STYLE/PERCUSSION SET, Botón AUTO BASS CHORD, Botón START/STOP, Botones FILL IN, Botón INTRO/ENDING, Botón TAP START/BREAK, Botones PAD/PEDAL ASSIGN ◀ y ▶, Botón SCRAPER ASSIGN, Botones numéricos, Botones TEMPO ◀ y ▶, Botón AUTO ROLL, Botón DEMO

Visualizadores del Panel

Visualizador STYLE/PERCUSSION SET, Indicadores CHORD MEMORY PLAY, Indicador MINUS ONE, Indicador SUPER SESSION PLAYER, Indicador STYLE/PERCUSSION SET, Indicador AUTO BASS CHORD, Indicador TAP START/BREAK

Conectores

FOOT PEDAL, DC 10-12 V IN, HEADPHONES/AUX. OUT

Terminales MIDI

MIDI IN, MIDI OUT

Amplificador principal

(3W (RMS), 8 ohmios) x 2

Altavoz

(10 cm, 8 ohmios) x 2

SUPER SESSION PLAYER, témoin de sélection de style/percussion STYLE/PERCUSSION, témoin d'accord grave automatique AUTO BASS CHORD, témoin de mise en fonction/d'arrêt TAP START/BREAK

Connecteurs

De pédale FOOT PEDAL, entrée courant continu DC 10-12 V IN, sortie casque/source auxiliaire HEADPHONES/AUX. OUT

Bornes MIDI

Entrée MIDI IN, sortie MIDI OUT

Amplificateur principal

(3 W (efficaces), 8 ohms) x 2

Haut-parleur

(10 cm, 8 ohms) x 2

Tension nominale

Courant continu 10 à 12 V

Source d'alimentation

Six piles taille "C", SUM-2 ou R-14 (ou des piles équivalentes) ou adaptateur d'alimentation secteur (PA-3, PA-4 ou PA-40)

Mémoire

Environ 1 semaine

Encombrement (L x P x H)

608 x 281 x 105 mm

Poids

2,2 kg sans les piles

Accessoires

Baguettes de percussion, pédale

Sous réserve de modification des renseignements techniques et de l'aspect extérieur de l'appareil.

Tension nominale

CC 10-12V

Fuente de alimentación

Seis pilas del tamaño "C", SUM-2, R-14 (o equivalentes), o adaptador CA (PA-3, PA-4 o PA-40)

Memoria

Aprox. 1 semana

Dimensiones (Ancho x fondo x alto)

608 x 281 x 105 mm (23-7/8 x 11 x 4-1/8 pulgadas)

Peso

2,2 kg (4,9 lbs) incluyendo las pilas

Accesorios

Baquetas de percusión, pedal

Las especificaciones y la apariencia del producto están sujetas a modificaciones sin previo aviso.

For details of products, please contact your nearest Yamaha or the authorized distributor listed below.

Pour plus de détails sur les produits, veuillez-vous adresser à Yamaha ou au distributeur le plus proche de vous figurant dans la liste suivante.

Die Einzelheiten zu Produkten sind bei Ihrer unten aufgeführten Niederlassung und bei Yamaha Vertragshändlern in den jeweiligen Bestimmungsländern erhältlich.

Para detalles sobre productos, contacte su tienda Yamaha más cercana o el distribuidor autorizado que se lista debajo.

NORTH AMERICA

CANADA

Yamaha Canada Music Ltd.
135 Milner Avenue, Scarborough, Ontario,
M1S 3R1, Canada
Tel: 416-298-1311

U.S.A.

Yamaha Corporation of America
6600 Orangethorpe Ave., Buena Park, Calif. 90620,
U.S.A.
Tel: 714-522-9011

MIDDLE & SOUTH AMERICA

MEXICO

**Yamaha De Mexico S.A. De C.V.,
Departamento de ventas**
Javier Rojo Gomez No.1149, Col. Gpe Del
Moral, Deleg. Iztapalapa, 09300.Mexico, D.F.
Tel: 686-00-33

BRASIL

Yamaha Musical Do Brasil LTDA.
Ave. Reboucas 2636, São Paulo, Brasil
Tel: 55-11 853-1377

PANAMA

Yamaha De Panama S.A.
Edificio Interseco, Calle Elvira Mendez no.10, Piso
3, Oficina #105, Ciudad de Panama, Panama
Tel: 507-69-5311

OTHER LATIN AMERICAN COUNTRIES AND CARIBBEAN COUNTRIES

Yamaha Music Latin America Corp.
6101 Blue Lagoon Drive, Miami, Florida 33126,
U.S.A.
Tel: 305-261-4111

EUROPE

THE UNITED KINGDOM/IRELAND

Yamaha-Kemble Music(U.K.) Ltd.
Sherbourne Drive, Tilbrook, Milton Keynes,
MK7 8BL England
Tel: 0908-366700

GERMANY/SWITZERLAND

Yamaha Europa GmbH.
Siemensstraße 22-34, D-2084 Rellingen, F.R. of
Germany
Tel: 04101-3030

AUSTRIA/HUNGARY

Yamaha Music Austria GmbH.
Schleiergasse 20, A-1100 Wien Austria
Tel: 0222-60203900

THE NETHERLANDS

**Yamaha Music Benelux B.V.,
Verkoop Administratie**
Kanaalweg 18G, 3526 KL Utrecht, The Netherlands
Tel: 030-828411

BELGIUM/LUXEMBOURG

**Yamaha Music Benelux B.V.,
Administration des Ventes**
Rue de Bosnie 22, 1060 Bruxelles, Belgium
Tel: 02-5374480

FRANCE

Yamaha Musique France, Division Claviers
BP 70-77312 Marne-la-Vallée Cedex 2, France
Tel: 01-64-61-4000

ITALY

**Yamaha Musica Italia S.P.A.,
Home Keyboard Division**
Viale Italia 88, 20020 Lainate(Milano), Italy
Tel: 02-937-4081

SPAIN

Yamaha-Hazen Electronica Musical, S.A.
Jorge Juan 30, 28001, Madrid, Spain
Tel: 91-577-7270

PORTUGAL

Valentim de Carvalho CI SA
Estrada de Porto Salvo, Paço de Arcos 2780 Oeiras,
Portugal
Tel: 01-443-3398/4030/1823

GREECE

Philippe Nakas S.A.
Navarinou Street 13, P.Code 10680, Athens, Greece
Tel: 01-364-7111

SWEDEN

Yamaha Scandinavia AB
J. A. Wettergrens gata 1, Box 30053, 400 43
Göteborg, Sweden
Tel: 031-496090

DENMARK

Yamaha Scandinavia Filial Danmark
Finsensvej 86, DK-2000 Frederiksberg, Denmark
Tel: 31-87 30 88

FINLAND

Fazer Music Inc.
Länsituulentie 1A, SF-02100 Espoo, Finland
Tel: 90-435 011

NORWAY

Narud Yamaha AS
Østerdalen 29, 1345 Østerås
Tel: 02-24 47 90

ICELAND

Páll H. Pálsson
P.O. Box 85, Reykjavik, Iceland
Tel: 01-19440

EAST EUROPEAN COUNTRIES (Except HUNGARY)

Yamaha Europa GmbH.
Siemensstraße 22-34, D-2084 Rellingen, F.R. of
Germany
Tel: 04101-3030

AFRICA

MOROCCO

Yamaha-Hazen Electronica Musical, S.A.
Jorge Juan 30, 28001, Madrid, Spain
Tel: 91-577-7270

OTHER COUNTRIES

Yamaha Musique France, Division Export
BP 70-77312 Marne-la-Vallée Cedex 2, France
Tel: 01-64-61-4000

MIDDLE EAST ASIA

ISRAEL

R.B.X. International Co., Ltd.
P.O. Box 11136, Tel-Aviv 61111, Israel
Tel: 3-298-251

OTHER COUNTRIES

Yamaha Musique France, Division Export
BP 70-77312 Marne-la-Vallée Cedex 2, France
Tel: 01-64-61-4000

ASIA

HONG KONG

Tom Lee Music Co., Ltd.
15/F., World Shipping Centre, Harbour City,
7 Canton Road, Kowloon, Hong Kong
Tel: 3-722-1098

INDONESIA

**PT. Yamaha Music Indonesia (Distributor)
PT. Nusantik**
Gedung Yamaha Music Center, Jalan Jend. Gatot
Subroto Kav. 4, Jakarta 12930, Indonesia
Tel: 21-520-2577

MALAYSIA

Yamaha Music Malaysia Sdn., Bhd.
16-28, Jalan SS 2/72, Petaling Jaya, Selangor,
Malaysia
Tel: 3-717-8977

PHILIPPINES

Yupangco Music Corporation
339 Gil J. Puyat Avenue, Makati, Metro Manila
1200, Philippines
Tel: 2-85-7070

SINGAPORE

Yamaha Music Asia Pte., Ltd.
80 Tannery Lane, Singapore 1334, Singapore
Tel: 747-4374

TAIWAN

Kung Hsue She Trading Co., Ltd.
KHS Fu Hsing Building, 322, Section 1, Fu-Hsing
S. Road, Taipei 10640, Taiwan. R.O.C.
Tel: 2-709-1266

THAILAND

Siam Music Yamaha Co., Ltd.
933/1-7 Rama I Road, Patumwan, Bangkok,
Thailand
Tel: 2-215-0030

THE PEOPLE'S REPUBLIC OF CHINA AND OTHER ASIAN COUNTRIES

Yamaha Corporation, Asia Oceania Group
Nakazawa-cho 10-1, Hamamatsu, Japan 430
Tel: 81(Country Code)-53-460-2311

OCEANIA

AUSTRALIA

Yamaha Music Australia Pty. Ltd.
17-33 Market Street, South Melbourne, Vic. 3205,
Australia
Tel: 3-699-2388

NEW ZEALAND

Music Houses of N.Z. Ltd.
146/148 Captain Springs Road, Te Papapa,
Auckland New Zealand
Tel: 9-640-099

COUNTRIES AND TRUST TERRITORIES IN PACIFIC OCEAN

Yamaha Corporation, Asia Oceania Group
Nakazawa-cho 10-1, Hamamatsu, Japan 430
Tel: 81(Country Code)-53-460-2311



HEAD OFFICE Yamaha Corporation, Electronic Musical Instrument Division
Nakazawa-cho 10-1, Hamamatsu, Japan 430
Tel: 81(Country Code)-53-460-3273

FCC INFORMATION

IMPORTANT NOTICE : DO NOT MODIFY THIS UNIT!

This product, when installed as indicated in the instructions contained in this manual, meets FCC requirements. Modifications not expressly approved by Yamaha may void your authority, granted by the FCC, to use the product.

IMPORTANT :

When connecting this product to accessories and/ or another product use only high quality shielded cables. Cable/s supplied with this product **MUST** be used. Follow all installation instructions.

Failure to follow instructions could void your FCC authorization to use this product in the USA.

NOTE :

This product has been tested and found to comply with the requirements listed in FCC Regulations, Part 15 for Class "B" digital devices. Compliance with these requirements provides a reasonable level of assurance that your use of this product in a residential environment will not result in harmful interference with other electronic devices. This equipment generates/ uses radio frequencies and, if not installed and used according to the instructions found in the users manual, may cause interference harmful to the operation of other electronic devices. Compliance with FCC regulations does not guarantee that interference will not occur in all installations. If this product is found to be the source of interference, which can be determined by turning the unit "OFF" and "ON", please try to eliminate the problem by using one of the following measures:

Relocate either this product or the device that is being affected by the interference.

Utilize power outlets that are on different branch (circuit breaker or fuse) circuits or install AC line filter/ s.

In the case of radio or TV interference, relocate/ reorient the antenna. If the antenna lead-in is 300 ohm ribbon lead, change the lead-in to co-axial type cable.

If these corrective measures do not produce satisfactory results, please contact the local retailer authorized to distribute this type of product. If you can not locate the appropriate retailer, please contact Yamaha Corporation of America, Electronic Service Division, 6600 Orangethorpe Ave, Buena Park CA, 90620

- * This applies only to products distributed by Yamaha Corporation of America.
- * Dies bezieht sich nur auf die von der Yamaha Corporation of America vertriebenen Produkte.
- * Ceci ne s'applique qu'aux produits distribués par Yamaha Corporation of America.
- * Esto se aplica solamente a productos distribuidos por Yamaha Corporation of America.

The serial number of this product may be found on the bottom of the unit. You should note this serial number in the space provided below and retain this manual as a permanent record of your purchase to aid identification in the event of theft.

Model No. DD-12
Serial No.

Concerning the Warranty

This product was made for international distribution, and since the warranty for this type of product varies from marketing area to marketing area, please contact the selling agency for information concerning the applicable warranty and/or service policies.

Die Seriennummer befindet sich an der Unterseite des Instruments. Wir empfehlen, diese Nummer sicherheitshalber an der unten vorgesehenen Stelle einzutragen, um sie auch im Falle eines Diebstahls jederzeit zur Hand zu haben.

Model-Nr. DD-12
Serien-Nr.

Hinweis zur Garantie

Dieses Produkt wird international vertrieben, und die Garantiebedingungen sind von Vertriebsland zu Vertriebsland verschieden. Ihr Händler gibt Ihnen gerne genauere Informationen zu den in Ihrem Land gültigen Garantie und/oder Servicebedingungen..

Wichtiger Hinweis für die Benutzung in der Bundesrepublik Deutschland.

Bescheinigung des Importeurs

Hiermit wird bescheinigt, daß der/die/das

Musikinstrument Typ DD-12

(Gerät, Typ, Bezeichnung)

in Übereinstimmung mit den Bestimmungen der
VERFÜGUNG 1046/84

(Amtsblattverfügung)

funk-entstört ist.

Der Deutschen Bundespost wurde das Inverkehrbringen dieses Gerätes angezeigt und die Berechtigung zur Überprüfung der Serie auf Einhaltung der Bestimmungen eingeräumt.

Yamaha Europa GmbH

Name des Importeurs

- * This applies only to products distributed by Yamaha Europa GmbH.
- * Dies bezieht sich nur auf die von der Yamaha Europa GmbH vertriebenen Produkte.
- * Ceci ne s'applique qu'aux produits distribués par Yamaha Europa GmbH.
- * Esto se aplica solamente a productos distribuidos por Yamaha Europa GmbH.

THIS DIGITAL APPARATUS DOES NOT EXCEED THE "CLASS B" LIMITS FOR RADIO NOISE EMISSIONS FROM DIGITAL APPARATUS SET OUT IN THE RADIO INTERFERENCE REGULATION OF THE CANADIAN DEPARTMENT OF COMMUNICATIONS.

LE PRESENT APPAREIL NUMERIQUE N'EMET PAS DE BRUITS RADIOELECTRIQUES DEPASSANT LES LIMITES APPLICABLES AUX APPAREILS NUMERIQUES DE LA "CLASSE B" PRESCRITES DANS LE REGLEMENT SUR LE BROUILLAGE RADIOELECTRIQUE EDICTE PAR LE MINISTERE DES COMMUNICATIONS DU CANADA.

- * This applies only to products distributed by Yamaha Canada Music Ltd.
- * Dies bezieht sich nur auf die von der Yamaha Canada Music Ltd. vertriebenen Produkte.
- * Ceci ne s'applique qu'aux produits distribués par Yamaha Canada Music Ltd.
- * Esto se aplica solamente a productos distribuidos por Yamaha Canada Music Ltd.



This recycle mark indicates that the packaging conforms to the environmental protection legislation in Germany.

Die Recycling-Mark zeigt an, daß die Verpackung den Umweltschutzbestimmungen in Deutschland entspricht.

Ce sigle signifie que l'emballage est conforme à la législation allemande en matière de protection de l'environnement.

Esta marca de reciclaje indica que el empaquetado se ajusta a la legislación de protección ambiental en Alemania.

Le numéro de série de ce produit figure sur le socle de l'appareil. Il conviendra de noter ce numéro de série dans l'espace réservé ci-dessous et de conserver ce manuel: celui-ci constitue le document permanent de votre achat et permet l'identification en cas de vol.

Modèle No. DD-12
No. de série:

Remarque relative à la garantie

Ce modèle est destiné à être distribué à l'échelle internationale. Etant donné que les conditions de garantie pour ce type de produit varient en fonction des zones de commercialisation, prière de prendre contact avec l'agence chargée des ventes pour tous renseignements relatifs aux conditions de garantie et de service après-vente.

El número de serie de este producto se encuentra en la parte inferior de la unidad. Sirvase anotar este número de serie en el espacio proporcionado debajo y guarde este manual como comprobante de compra para ayudar a la identificación en caso de robo.

Nº de modelo DD-12
Nº de ser

Concerniente a la garantía

Este producto ha sido fabricado para ser distribuido internacionalmente y, como la garantía para este tipo de producto varía en relación a su área de comercialización, sírvase consultar con el agente de ventas sobre la información en torno a la garantía aplicable y/o políticas de servicio.

YAMAHA

© Yamaha Corporation
VN75770 JCAGR1AP4.3AP
Printed in Japan

Free Manuals Download Website

<http://myh66.com>

<http://usermanuals.us>

<http://www.somanuals.com>

<http://www.4manuals.cc>

<http://www.manual-lib.com>

<http://www.404manual.com>

<http://www.luxmanual.com>

<http://aubethermostatmanual.com>

Golf course search by state

<http://golfingnear.com>

Email search by domain

<http://emailbydomain.com>

Auto manuals search

<http://auto.somanuals.com>

TV manuals search

<http://tv.somanuals.com>