



Clavinova
CLP-115

使用说明书



感谢您购买雅马哈数码钢琴 CLP-115。我们建议您请仔细阅读此操作手册，您将会完全地利用到数码钢琴中先进及便捷的功能。并请您妥善保存好操作手册，以供以后参考之用。

关于这本使用说明书

这本手册由三段主要章节构成：简介，参考说明以及附录。

■ **简介：**

请先阅读本章节。

■ **参考说明（13 页）：**

这章节主要叙述如何设定 CLP-115 的各项功能。

■ **附录（33 页）：**

这章节介绍其他参考资料。

本书内图示仅作为参考用，可能与您的乐器有所不同。

目录

简介

应用说明检索	5
注意事项	6
附属配件	8
维护与保养	8
特色	9
在使用 CLP-115 之前	10
琴键盖	10
谱架	10
打开电源	11
设定音量	11
使用耳机	12

参考说明

面板说明	14
聆听示范乐曲	15
聆听 50 首预设钢琴乐曲	16
选择与弹奏音色	17
选择音色	17
使用踏板	17
增加声音色变化 -Reverb	18
结合两种音色 (复合模式)	19
移调	20
微调音高	20
使用节拍器	21
关于 MIDI	23
连接到个人电脑	24
MIDI 功能	26
MIDI 传送 / 接收频道选择	26
近端控制 开 / 关	26
音色变换 开 / 关	27
控制变换 开 / 关	27
疑难排除	28

附录

MIDI 功能执行表	30
规格	31

琴体组装

琴体组装	32
------------	----

应用说明检索

使用此检索来找到相关的说明，这样可以在特定的应用或状况下协助您。

聆听

用不同音色聆听示范乐曲 page 15

聆听 50 首内建乐曲 page 16

弹奏

用三个控制踏板 page 17

弹奏一个符合调性的伴奏 page 20

当与 CD 或其他乐器合奏时，微调数码钢琴音高 page 20

改变音色

音色清单 page 17

模拟音乐厅效果 page 18

结合两种音色 page 19

练琴

依精准且稳定的速度练习 page 21

连接数码钢琴到其他装置

什么是 MIDI? page 23

连接电脑 page 24

注意事项

在使用前请慎读以下文字

* 请将此说明书置于一安全之所在，以便日后参考用

危险

一定要遵照以下列出的基本注意事项，以免因电击而导致严重的伤害甚至死亡，或是短路引起火灾或其他损害。

电源供给 / 电源线

- 只能使用本乐器指定的电压，所要求的电压印在琴的名牌上。
- 定期检查电源插座，清除可能附着在上的灰尘或其他沉积物。
- 只使用随琴所附的电源线。
- 勿将电源线放置于接近热源，如电热器或炉子，并且勿过度弯曲电源线，否则可能损坏电源线，勿将重物置于电源线上，勿放置电源线于步道上。

切勿打开

- 不要擅自将琴拆开，或取出内部元件并改造，琴内未含有用户可用之元件，如果有故障的情形发生，应立即停止使用，并送交雅马哈乐器公司指定维修处。

水气警告

- 勿将琴暴露于雨中，或在近水或潮湿及水气较重处使用，勿将置有液体的容器，放置于琴上，如此可能导致液体溢出并渗入琴内。
- 不可用湿的手插入插座中或是拔插头。

热源警告

- 勿将易燃物品置于琴上，如蜡烛等，若易燃物品倒下，可能会导致火灾。

如果发现异常情形

- 如果电源线有磨损或破裂，或是琴突然无法发出声音，或是闻到有如电线燃烧的气味，立即将电源关闭，并将插头自电源插座拔离。

注意

一定要遵照以下列出的基本注意事项，以免造成自身及他人的伤害，或损害乐器及其他物体。

电源供给 / 电源线

- 当要从乐器或是插座移除接头时，一定要握住接头本身，而不是电源线。
- 当不用乐器或雷雨时，将变压器自插座中拔出。
- 不要连插座到多孔插座，这样可能会造成音质减弱，或插座过热。

琴体组装

- 请谨慎阅读所附的组装说明。
不依组装步骤安装，可能损坏琴体或使自己受伤。

放置位置

- 不要将乐器置于多灰尘或震动处，以及过冷过热处（如阳光直射处，暖炉附近或车内），以预防面板变形或造成内部元件损害。
- 不要在接近其他的电子设备如电视，收音机或扬声器处使用本乐器，这样可能造成干扰影响到正常操作。
- 不要将乐器放置于不稳定可能导致其摔落的地方。
- 要搬动乐器前，先移除所有的连接线。
- 请勿将琴紧贴墙放（至少应距离三分公分 / 一寸），这样可能造成空气对流不良。而导致琴体过热。

连接

- 要预防损害扬声器，在连接前先将外部装置的音量调到最小，如不注意这些事项，可能导致电击或器材损坏。另外，要确定所有装置的音量都调到最小，当音乐播放时再逐步调整到适合的音量。

保养

- 使用柔软干燥的布来清洁乐器，不要使用清洁剂或附有化学成分的布，也不要将具有乙烯或是塑胶，橡胶等物放置于乐器上，以免面板或琴键褪色。

使用注意事项

- 要小心不要被琴键盖压到手指，也不要将手指伸入琴键盖的间隙中。
- 不要将纸、金属物质与其他物件插入或掉入琴键与琴键盖的间隙内，如果发生这种情形时，立即将电源关闭与插头拔离插座，并联络 Yamaha 指定的技师为您处理。
- 不要将具有乙烯或是塑胶，橡胶等物放置于乐器上，以免面板或琴键褪色。
- 不要重压或放置重物于乐器上，也不要过于用力于按键，开关与接孔。
- 不要长时间暴露于高音量之下，这会造成听力永久损害，如果感觉听力不适，应尽快就医。

使用琴椅（如果内含）

- 不要将乐器放置于不稳定可能导致其摔落的地方。
- 不要漫不经心的使用或站立于椅子上，将椅子当成工具、阶梯或其他用途，可能造成意外或受伤。
- 一次只能有一人坐在琴椅上，以预防意外发生。
- 如果使用一段时间后，琴椅的螺丝有松脱现象，用内附的工具将他们锁紧。

附属配件

- "50 Greats for the Piano" 乐谱集
- 操作说明书
- Quick Operation Guide
- 琴椅
- 延音踏板

维护与保养

使用柔软干燥的布来清洁乐器。



不要使用清洁剂或附有化学成分的布，也不要将具有乙烯或是塑胶，橡胶等物放置于乐器上，以免面板或琴键褪色。



在开始使用数码钢琴之前，请先确实阅读第 6-7 页的注意事项。

■ 调音

与传统钢琴不同，数码钢琴不需要调音，它的音准始终保持在完美状态。

■ 搬移

如果您要搬动数码钢琴，只要两个人就可搬动，您可以在其已组装的状态下搬移，也可以将其拆卸后移动，切勿将其斜靠于墙上或是以侧边立于地上。
千万不可用力震动数码钢琴。

特色

Yamaha CLP-115 数码钢琴使用 Yamaha 专利技术“进阶波形记忆立体声取样”音源，创造出华丽富音乐性的音色，特制的“渐层式琴槌”琴键，使得弹奏感与演奏型钢琴一样。

Grand Piano 1 与 2 音色，是由真正的演奏钢琴取样而成，E.Piano 1 音色使用一个力度感应取样（动态取样），E.Piano 2 则使用了两个力度感应取样。

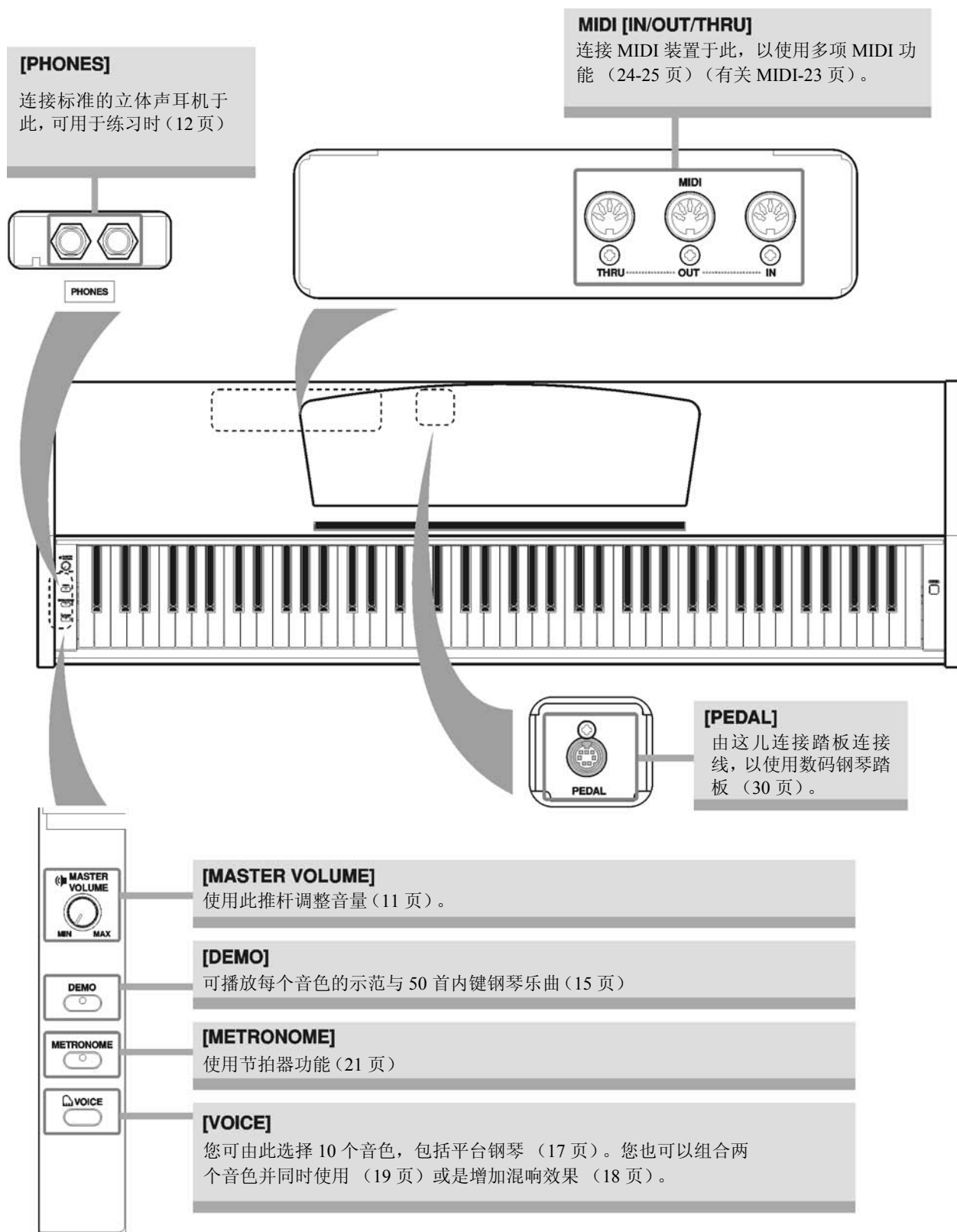

使用 CLP-115 之前

琴键盖

打开琴键盖：

轻掀琴键盖，轻推使琴键盖打开。

关闭琴键盖：

朝自己方向轻拉琴键盖，缓慢放下琴键盖。

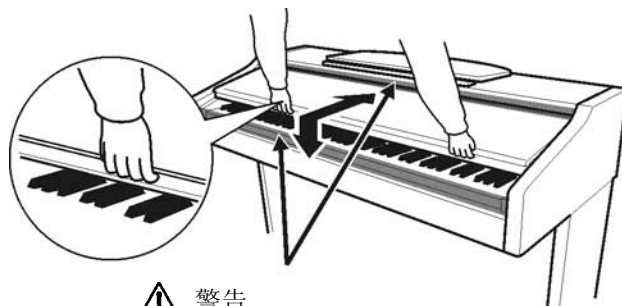

警告

注意勿将手指置于琴键盖与琴之间，以免夹伤手指

警告

开关琴键盖时，以双手握住琴键盖，琴键盖未完全开启或关闭时，请勿放手，注意勿将手指置于琴键盖与琴之间，以免夹伤自己或他人的手指。

警告

不要将物件放在琴键盖上，小型物件可能掉入琴键与琴键盖的间隙内，使得琴键盖无法开关，如果发生这种情形时可能会造成触电、短路与火灾或严重损坏乐器。

谱架

欲将谱架立起：

1. 将谱架朝向自己，拉起至最高的高度。
2. 将谱架背面下方左右两边的支撑翻下。
3. 将谱架向下放低，直至卡住其固定位置。

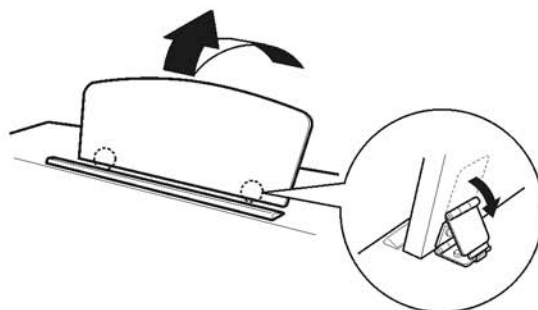

欲将谱架收回：

1. 将谱架朝向自己，拉起至最高的高度。
2. 将谱架背面下方左右两边的支撑收起。
3. 将谱架轻轻向下放低，直至止于水平。

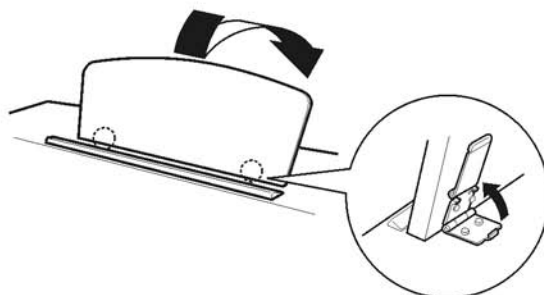

警告

请勿尝试将谱架立于一半的位置，并且在收回谱架时，在谱架尚未完全止于水平时切勿松手。

打开电源

1. 连接电源线

先将电源线的一端插入数码钢琴的电源线插孔，然后将另一端的插头，插入正确的插座中。
在某些区域可能会附属适合当地使用的转接插头。

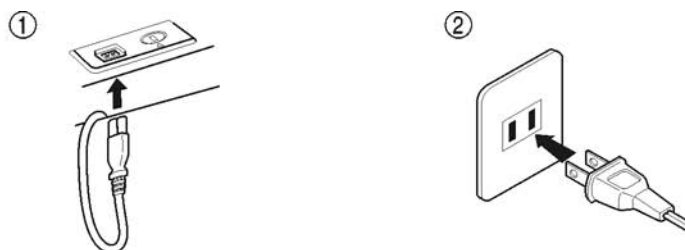

2. 打开数码钢琴的电源

按下 [POWER] 键打开电源。

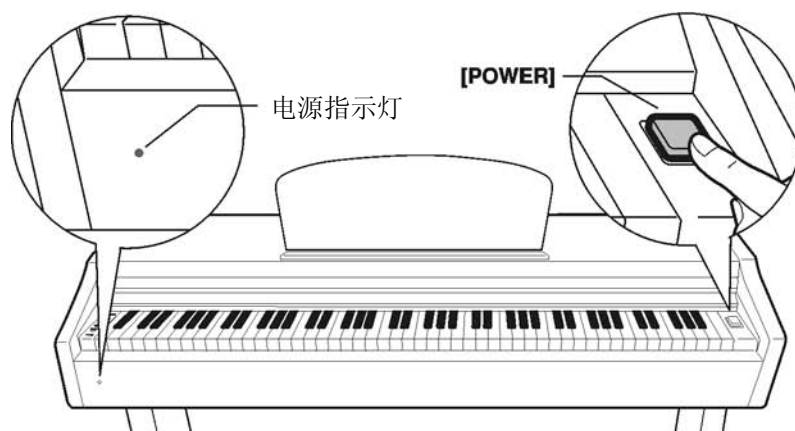

再按下 [POWER] 键关闭数码钢琴电源。

提示

电源指示灯

如果您未关闭电源而将琴键盖盖上，电源指示灯会保持亮起，以显示电源尚未关闭。

设定音量

使用 [MASTER VOLUME] 旋钮来调整音量，调整时可弹奏琴键，便可听到实际的音量。

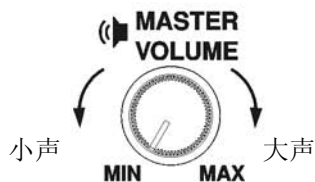

警告

切勿高音量的情形下，长期使用数码钢琴，这样会损坏您的听觉。

名词解释

主音量

整套数码钢琴所发出的音量。

提示

您也可以使用 [MASTER VOLUME] 来调整耳机输出的音量。

使用耳机

连接一副立体声耳机至 [PHONES] 插座上。当您将耳机接好时，内部扬声器系统会自动关闭音量，您可同时使用立体声耳机的两个插孔让两人享受表演（如果您只使用一副耳机，您可以插入任何一个接孔）。

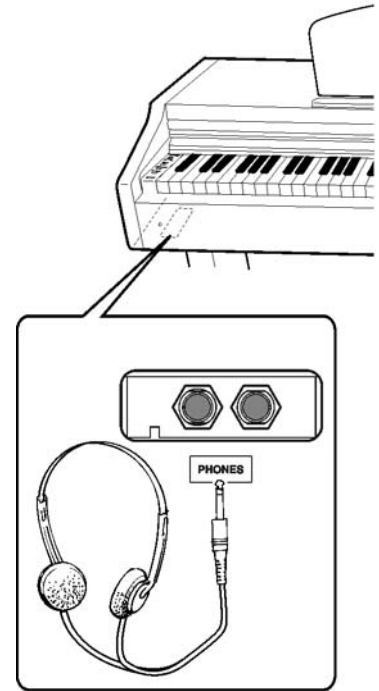

使用耳机挂架

您可以使用使用 CLP-115 内附的耳机挂架来放置您的耳机，使用内附的螺丝来固定挂架。



警告

切勿将耳机以外的物体，放置于挂架上。

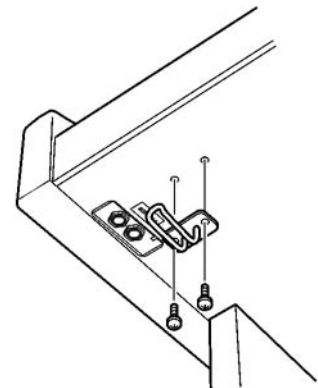

参考说明

这段落说明如何操作使用 CLP-115 多项功能的细部设定

面板说明	14
聆听示范乐曲.....	15
聆听 50 首预设钢琴乐曲	16
选择与弹奏音色	17
选择音色	17
使用踏板	17
增加声音色变化 -Reverb	18
结合两种音色（复合模式）	19
移调	20
微调音高	20
使用节拍器	21
关于 MIDI	23
连接到个人电脑	24
MIDI 功能	26
MIDI 传送 / 接收频道选择	26
近端控制 开 / 关	26
音色变换 开 / 关	27
控制变换 开 / 关	27
疑难排除	28

面板说明

上方面板

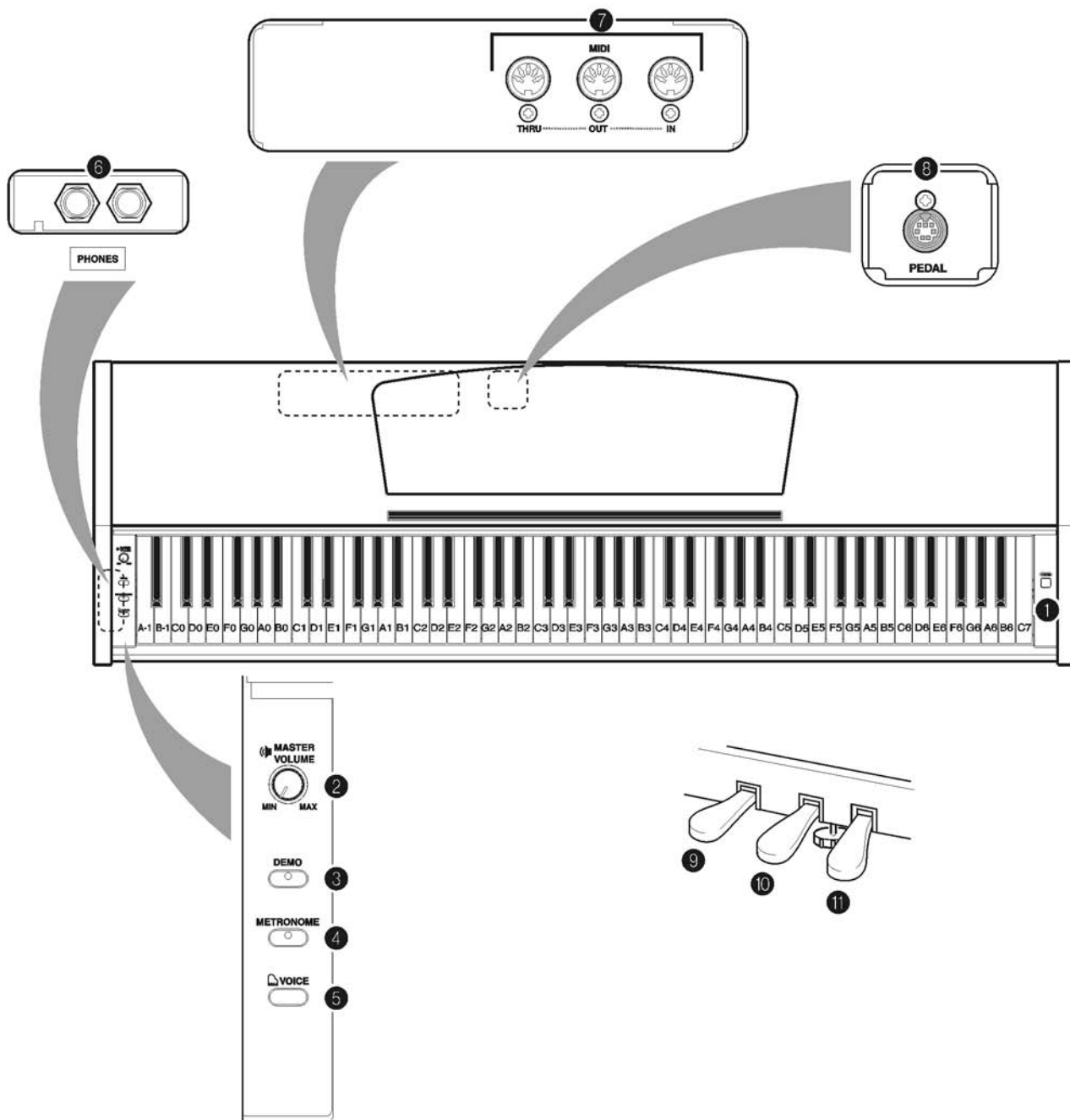

- | | | | |
|-----------------------------|--------|-----------------|-----|
| ① [POWER] | P11 | ⑧ [PEDAL] | P30 |
| ② [MASTER VOLUME]..... | P11 | ⑨ 柔音(左)踏板 | P18 |
| ③ [DEMO] | P15-16 | ⑩ 延音(中)踏板 | P18 |
| ④ [METRONOME] | P21-22 | ⑪ 制音(右)踏板 | P17 |
| ⑤ [VOICE] | P17-19 | | |
| ⑥ [PHONES]..... | P12 | | |
| ⑦ MIDI[IN][OUT][THRU] | P23 | | |

播放示范乐曲

示范乐曲用以展示音乐的特色，这章节解释如何聆听下列清单内的示范乐曲。

操作步骤

- 1. 开启电源**
(如果电源尚未开启) 按下 [POWER] 键，当电源开启后，音色指示灯之一会亮起，将 [MASTER VOLUME] 旋钮保持在约中间的位置，当开始播放乐曲后，再将 [MASTER VOLUME] 拨到合适聆听的位置。
- 2. 进入示范乐曲模式**
按下 [DEMO] 键进入示范乐曲模式，[DEMO] 指示灯会亮起。
- 3. 播放一首音色示范乐曲**
按下 [DEMO] 键，再按下琴键 C1A1 中的一键来选择并开始对应的示范乐曲，示范乐曲将会依序播放直到停止。

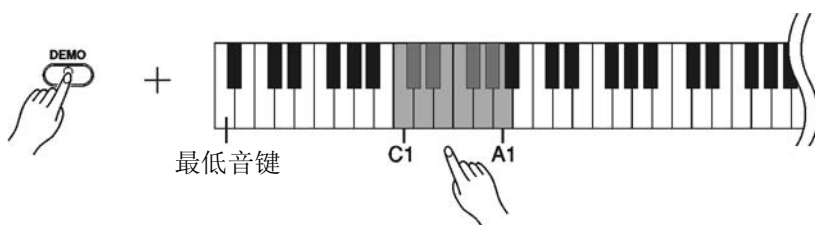

乐曲清单

除了以下三首乐曲，其余皆为原创音乐。
参考 17 页音色清单，以了解音色配置。

Key	Voice Name	Title	Composer
C1	GrandPiano1	Consolation No.3	F.List
E1	Harpsichord1	Gavotte	J.S.Bach
F1	Harpsichord2	Invention No.1	J.S.Bach

调整音量

用 [MASTER VOLUME] 旋钮调整音量。

- 4. 停止播放**
按下 [DEMO] 键。

注意

参考 17 页音色清单，以了解各个音色的特性。

名词解释

模式：

模式是指在您可以执行某项功能的状态下，在示范乐曲模式下，您可以播放示范乐曲。

注意

您无法调整示范乐曲的速度。

播放 50 首预设钢琴乐曲

数码钢琴提供 50 首钢琴乐曲的演奏资料，您可以只是欣赏这些乐曲或是使用它们来练习，您还可以参考随琴附赠的“50 Greats for the Piano”乐谱集。

操作步骤

1. 进入预设乐曲模式
按下 [DEMO] 键进入预设乐曲模式，[DEMO] 指示灯会亮起。

2. 播放预设乐曲
按住 [DEMO] 键，再按下琴键 C2C#6 中的一键来选择并开始对应的预设乐曲，要播放所有的预设乐曲，按住 [DEMO] 键，再按下琴键 D6 键。

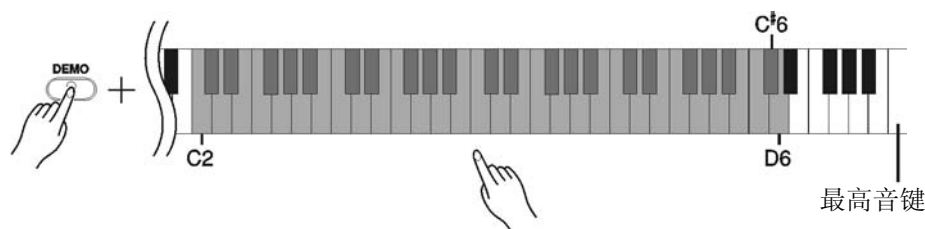

调整音量

用 [MASTER VOLUME] 旋钮调整音量。

3. 停止播放乐曲
当乐曲结束时，会自动停止播放，要在乐曲中间的地方停止，按下 [DEMO] 键来暂停乐曲播放。

要播放另一首预设乐曲，见上述步骤 2。

名词解释

乐曲：
在数码钢琴中，演奏资料称为“乐曲”，这包含了示范乐曲与预设钢琴乐曲。

提示

您可以跟着预设乐曲一起弹奏，也可以改变弹奏的音色。

提示

您可以改变在琴键上跟着预设乐曲弹奏音色的混响类型（18 页）。

注意

当选则新的预设乐曲时，会自动恢复该乐曲的预设速度。

注意

要调整预设乐曲的速度，请见 21 页。

选择与弹奏音色

选择音色

操作步骤

按住 [VOICE] 键，再按下琴键 C1A1 中的一键来选择对应的音色。
接着，用 [MASTER VOLUME] 旋钮调整到最舒适的音量。

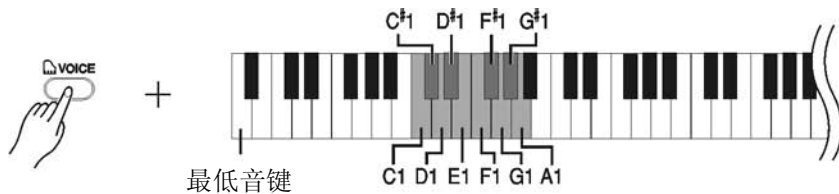

Key	音色名称	音色解说
C1	Grand Piano 1	完全以演奏会用钢琴取样而成，此音色不仅可用来弹奏古典乐曲，更适合所有类型的钢琴乐曲。
C#1	Grand Piano 2	明亮清脆的钢琴音色。适合弹奏流行音乐。
D1	E.Piano 1	使用 FM 合成器产生的电钢琴音色，适合弹奏流行音乐。
D#1	E.Piano 2	使用琴槌的电钢琴音色。轻轻弹奏可发出柔和的音色，用力弹奏时产生清脆的声音。
E1	Harpsichord 1	这种音色的乐器常使用在巴洛克音乐，弹奏力度不会影响音量。
F1	Harpsichord 2	增加一个高八度音高的大琴键音色，可使音色更明亮。
F#1	Vibraphone	使用软琴槌的铁琴音色，并有典型的颤音效果。
G1	Church Organ 1	这音色的色是结合不同的音管（8' +4' +2'），发出雄伟的音色，适合用在巴洛克教堂音乐。
G#1	Church Organ 2	这使用复合的管风琴音色、可见于巴哈的触技曲。
A1	Strings	立体声取样的大规模弦乐声部音色，可尝试在复合音色中与钢琴音色结合。

使用踏板

可控制延音踏板

可控制延音踏板作用就如同传统钢琴的可控制延音踏板一样，当踏板踩下时弹奏会有延长的效果，放掉踏板时所延长的声音会立即停止。

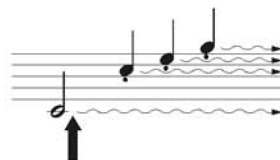

当您在此弹奏按住琴键并踩下可控制延音踏板，在踩下踏板前所弹奏的音都会延长。

提示

要了解各音色的特质，聆听每个音色的示范乐曲（15 页）。

注意

如果踏板无效或即使放开时也会有延长音的情形发生，请确认踏板连接线是否正确连接至主体（30 页）。

延音(中)踏板

当弹奏一个音符或和弦时同时踩下延音踏板，如此所弹奏的音符或和弦会延长到放开踏板为止；但踩下踏板之后再弹奏的音符将不会延长。

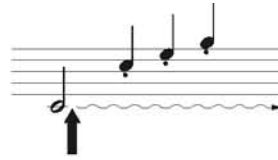

注意

Organ, string 与 choir 等音色，会一直延长，直到放开踏板。

延音(左)踏板

当踩下柔音踏板后所演奏的音量会衰减，音质也会稍有改变，当已弹奏音后，再踩下柔音踏板，则不会有所改变。

增加声音的变化 -Reverb

您可选择数种数码音场混响效果，增加空间感，使音乐表情更为丰富。

操作步骤

当您选择一种混响时，混响效果自动开启。
按住 [VOICE] 键，然后按下琴键 C2-E2 中的一键，选择混响类型。

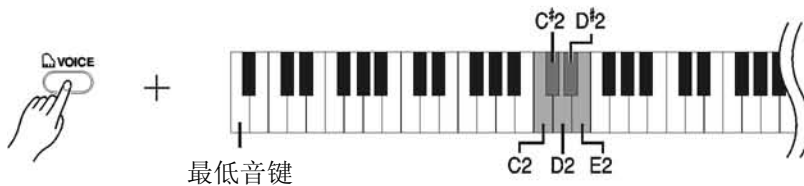

Key	混响说明	说明
C2	Room	将音场混响效果设定为 ROOM，发出的声音效果就象是一般室内的音场效果
C#2	Hall 1	要使混响“较大”，将音场混响效果设定为 HALL1，发出的声音效果就如同较小型的音乐厅效果。
D2	Hall 2	需要特别的混响，将音场混响效果设定为 HALL2，发出的声音效果就如同较大型的音乐厅效果。
D#2	Stage	声音效果就如同舞台的音场效果。
E2	Off	音场混响效果关闭。

调整音响混响深度

按住 [VOICE] 键，然后按下琴键中的一键，调整残响强度。
范围从 0 到 20。

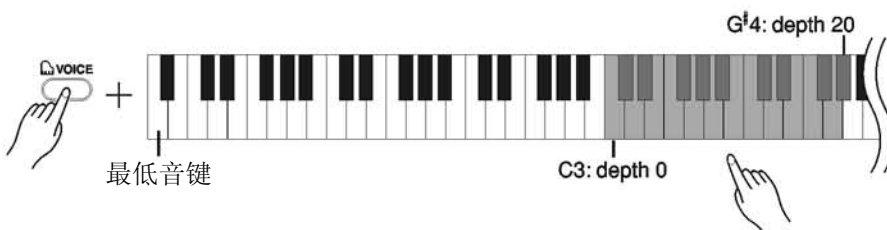

提示

预设的混响类型与其深度，会因乐器音色而异。

提示

深度 0：无效果。
深度 20：最大效果。

结合两种音色（复合模式）

音色复合模式可让您在所有的琴键上，同时弹奏两种不同的音色。

操作步骤

1. 进入复合模式
按住 [VOICE] 键，再同时按下 C1A1 琴键中的两键来选择对应的音色。
可使用的音色见 17 页。

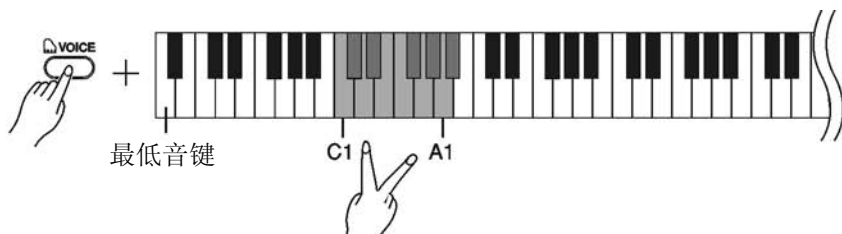

音色排列的优先顺序，较低音琴键对应的音色为第一优先声部（较高音琴键对应的音色为第二声部）。

下列的设定仅适用于复合模式：

调整八度音高

您可以单独调整第一音色与第二音色的八度音高，依据所组合的音色，调整八度音高后可得到较好的组合效果。

按住 [VOICE] 键，再按下琴键 C5F5 中的一键。

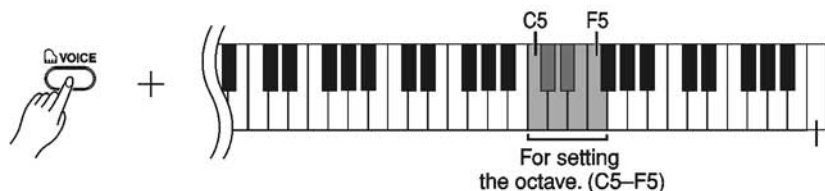

C5 key:-1 (Voice 1), C #5 key:0 (Voice 1), D5 key:+1 (Voice 1),
D# 5 key:-1 (Voice 2), E5 key:0 (Voice 2), F5 key:+1 (Voice 2)

调整音量平衡

您可以设定一个音色为主音色，另一个音色为较柔、辅助音色。
范围从 0 到 20。当设定为“10”，代表两种音色的音量是一样，设定小于 10 时，第二声部音量会大于第一声部，大于 10 时，第一声部音量会大于第二声部。

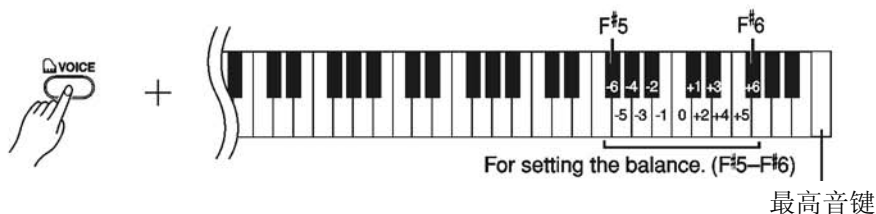

2. 离开复合模式
按住 [VOICE] 键，同时按下琴键 C1——A1 中的一键。

注意

音色复合模式中的第一音色与第二音色无法使用同一音色

提示

音色复合模式中的 [REVERB] 第一声部的混响类型将优先于第二声部（若将混响设定于关闭，则可启动第二声部之混响）。

移调

数码钢琴的移调功能可将整台琴的音高以半音为单位，向上或向下调整 12 个半音（也就是高 / 低一个八度），便于您弹奏复杂的调子或是为演唱者与其他乐器演奏者伴奏。

操作步骤

按住 A-1 与 C#0 两键，然后按下 F#2-F#3 中的一键来选择移调的调性。

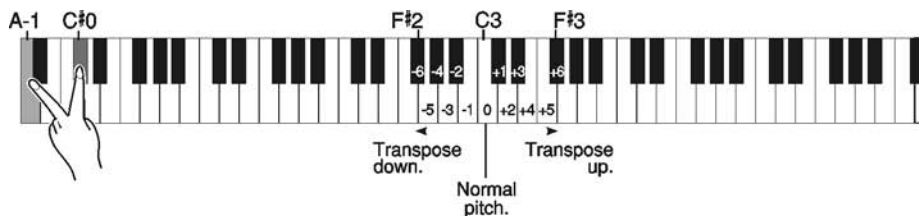

按下 C3 键为一般琴键的音高，按下 C3 左边的琴键（B2）将音高移低半音，再下一键（Bb2）可移低一个全音，依此类推，最低为 F#2 键，可移低六个半音，向上移调也是用 C3 右边的琴键以同样的方式来移调。

音高微调

您可以使用音高微调，这功能可应用于数码钢琴与其他乐器或 CD 音乐合奏时使用。

操作步骤

将音调高：同时按着 A-1 和 B-1 两琴键，按下介于 C-3 到 B-3 中的任一键，每按一次在这范围中的任一键可将音高调升 0.2Hz。

将音调低：同时按着 A-1 和 A#-1 两琴键，按下介于 C-3 到 B-3 中的任一键，每按一次在这范围中的任一键可将音高调低 0.2Hz。

恢复标准音高：同时按着 A-1，A#-1 和 B-1 三键，按下介于 C-3 到 B-3 中的任一键。

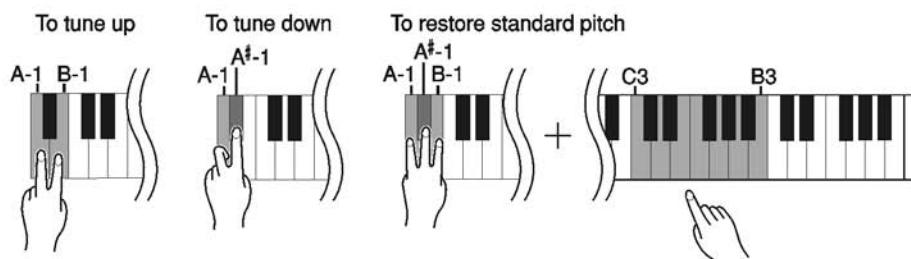

设定范围：427.0-453.0 Hz

一般设定：440.0 Hz

使用节拍器

数码钢琴内建的节拍器对练习时是一个非常方便的功能。

操作步骤

1. 开始播放节拍器

要开启节拍器功能，按下 [METRONOME] 键

要设定节拍器拍号，先按下 [METRONOME] 键，然后再按下 C3-F3 中的一键。

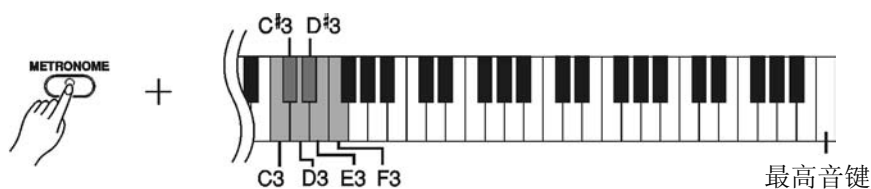

C3 key: No downbeat, C[♯]3 key: 2/4, D[♯]3 key: 4/4, E3 key: 5/4, F3 key: 6/4

调整速度

预设乐曲与节拍器的速度从 32 到 280（拍 / 分钟），要调整速度按下 [METRONOME] 键，然后再按下 C4-A4 的琴键来指定三位数字。由最左边的数字开始输入，举例来说：要设定速度为 095，依序按下 C4（0），A4（9）与 F4（5）。

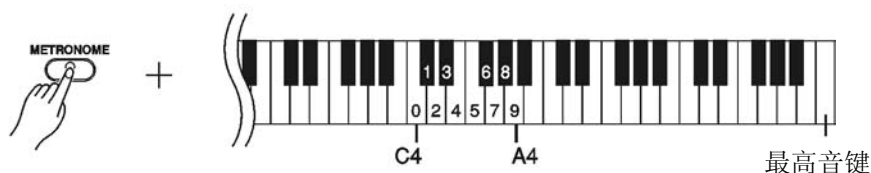

要渐进加快速度按下 [METRONOME] 键，然后再按下 C#5 的琴键，要逐步降速度按下 [METRONOME] 键，然后再按下 B4 的琴键。

要一次以 10 为单位加快速度按下 [METRONOME] 键，然后再按下 D5 的琴键，要一次以 10 为单位降低速度按下 [METRONOME] 键，然后再按下 A#4 的琴键。

要恢复预设的速度按下 [METRONOME] 键，然后再按下 C5 的琴键。

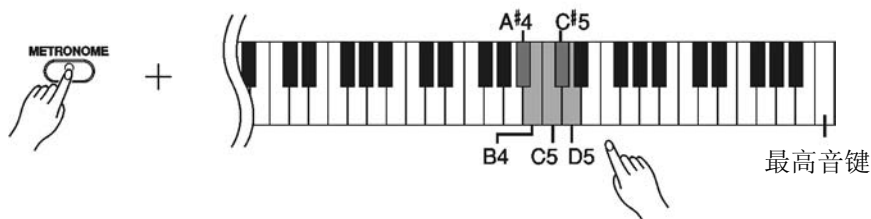

调整音量

要调整节拍器音量按下 [METRONOME] 键，然后再按下 C1-G2 的琴键来设定音量。

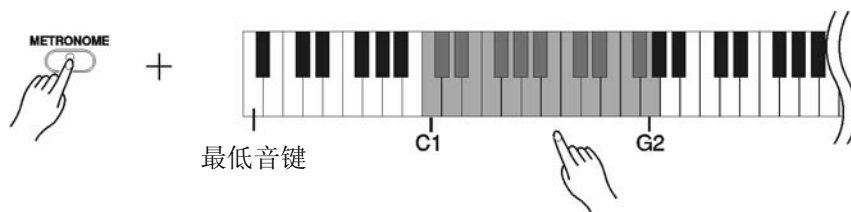

- 2.** 停止播放节拍器
要停止节拍器功能，按下 [METRONOME] 键。

有关 MIDI

MIDI 为 Musical Instrument Digital Interface 的缩写，这是一种全世界通用的通讯标准，用来作为符合这个标准的乐器及器材之间的联系，借此 MIDI 乐器及器材比上其他无此功能的乐器或器材，更多的变化及控制，您可以用数码钢琴控制连接的 MIDI 装置或是由电脑控制数码钢琴。

MIDI 连接端子

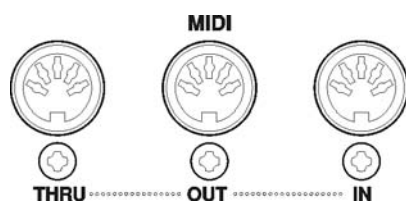

MIDI [IN]: 接受 MIDI 资料。

MIDI [OUT]: 传送 MIDI 资料。

MIDI [THRU]: 传送由 MIDI[IN] 接收的 MIDI 资料。

MIDI 缆线

准备合适的 MIDI 缆线

提示

MIDI 资料与命令是以数字格式传送与接收。

提示

由于 MIDI 资料的传送与接收会依使用装置而不同，参考“MIDI 执行表”以了解可传送与接收何种资料，数码钢琴的 MIDI 执行表。

连接到个人电脑

数码钢琴可经由 MIDI IN/OUT 接孔，直接连接到苹果麦金塔电脑或 IBM 相容个人电脑，以使用录制与其他的音乐软体。

您可以在以下网页取得一份“连接 Clavinova 与电脑”的文件（英文版 pdf），说明您可以如何利用数码钢琴与个人电脑，以及如何设定 Clavinova 电脑系统：

Clavinova Web site (English only):	http://www.yamahaclavinova.com/
Yamaha Manual Library (English versions only):	http://www2.yamaha.co.jp/manual/english/

共有两种方式连接数码钢琴与个人电脑：

1. 用 MIDI 介面来连接数码钢琴的 MIDI 端子（25 页）。
2. 用个人电脑的 USB 埠来连接 USB MIDI 介面（25 页）。

注意 要连接 Clavinova 到个人电脑，先将 Clavinova 与电脑电源关闭，当讯号线连接完成，先打开电脑的电源，再开启 Clavinova 的电源。

1. 用 MIDI 介面来连接数码钢琴的 MIDI 端子

连接方法

使用特殊的 MIDI 缆线连结 Clavinova 的 MIDI 端子至其他 MIDI 装置。

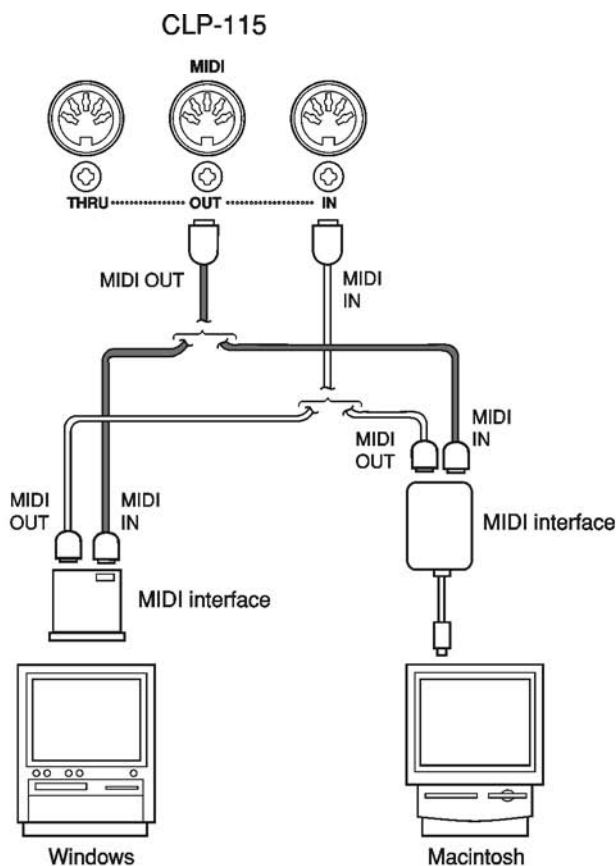

2. 用个人电脑的 USB 埠来连接 USB MIDI 介面

用通用序列埠缆线连接通用序列埠介面（Yamaha Ux256 或相容装置）到您的电脑，依介面所附的安装说明，安装介面所附的驱动程式软体（或其他正确的驱动程式软体）到您的电脑，用标准的 8-pin 麦金塔系统周边缆线或 MIDI 讯号线，将 Clavinova 连接到 USB 介面，细节请参考您的 USB 介面所附的操作说明书。

用 USB MIDI 介面的 MIDI 连接范例

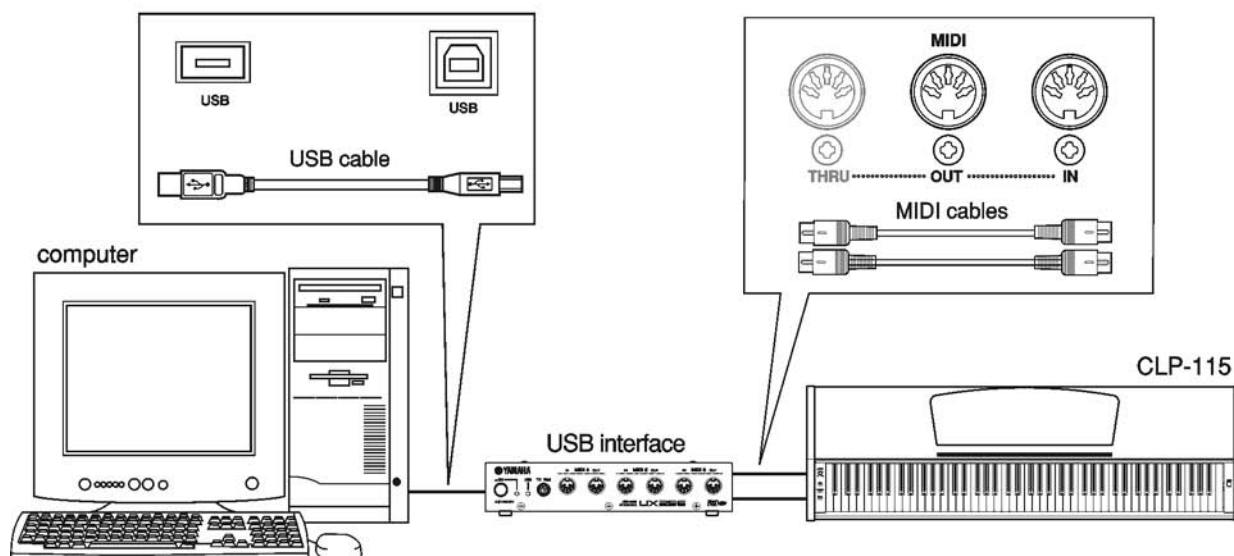

MIDI 功能

您可以做 MIDI 的细部设定，有关 MIDI 的资讯见 23 页。

MIDI 传送 / 接收频道选择

任何 MIDI 的控制设定时，MIDI 传送及接收设备的频道必需契合以做适当资料传输。

操作步骤

设定传送频道：

按住 A-1 与 C#0 键，然后按下 C1-E2 其中一键。

设定接收频道：

按住 A-1 与 C#0 键，然后按下 C4-F5 其中一键。

近端控制开 / 关

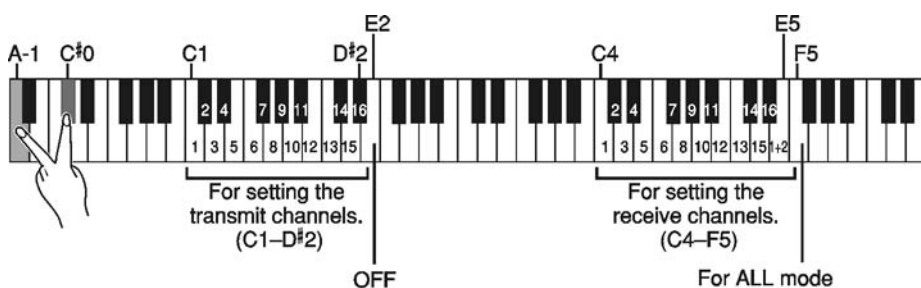

近端控制开 / 关

所谓“近端控制 (Local Control)”指 Clavinova 控制其内部的音源产生器，允许内部音色直接由键盘弹奏。此状态即所谓“近端控制开启 (Local Control On)”，因为其内部音源器由其自身的键盘来控制。

操作步骤

按住 A-1 与 C#0 键，然后按下 C6 键。

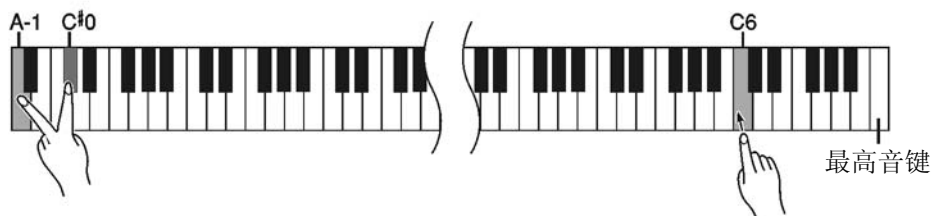

注意

示范/预设的乐曲资料无法经由 MIDI 传送。

注意

在音色复合模式下，第一声部会由设定的传送频道传送，而第二声部会由设定的下一个频道传送，若设定为“OFF”，则不会传送任何资料。

提示

ALL:

“Multi-timbre”模式可同时接收 16 个频道并演奏。

1+2:

设定为“1-2”的接收模式，此模式可使 Clavinova 只同时接收 1、2 频道。

提示

音色改变及类似的 MIDI 资料不会改变 Clavinova 的面板设定或键盘演奏。

音色变换开 / 关

通常 Clavinova 将回应由外部键盘或其他 MIDI 设备所接收的 MIDI 乐器音色变更 (Program Change) 数值, 并使 Clavinova 对应的数值音色被选用。选择一个乐器音色时, Clavinova 也将传送 MIDI 乐器音色变更数值, 使相同的音色数值被已设定为接收并回应 MIDI 程式改变数值的外部 MIDI 设备所选用。

此功能也可以取消乐器音色变更数值的传送及接收, 如此当在乐器音色选择音色时不致影响外部 MIDI 设备。

提示

有关音色变更数值对应的乐器音色, 请参考 “MIDI Data Format”。

操作步骤

按住 A-1 与 C#0 键, 然后按下 C#6 键。

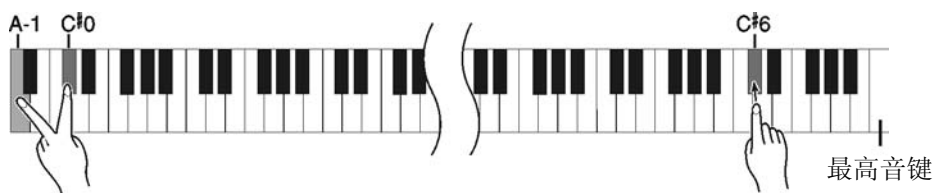

控制改变开 / 关

通常 Clavinova 会回应接收自外部 MIDI 设备或键盘的 MIDI 控制变更 (Control Change) 资料, 而使选用的 Clavinova 音色被踏板或接收自其他控制设备的设定所影响。当使用任一踏板或其他控制变更资料时, Clavinova 也会传送 MIDI 控制改变资料。

如果你不想 Clavinova 的控制项目受到接收自外部设备的控制改变资料的影响, 此功能也可以用以取消变更资料的传送与接收。

提示

有关控制改变数值对应的控制参数, 请参考 “MIDI Data Format”。

操作步骤

按住 A-1 与 C#0 键, 然后按下 D6 键。

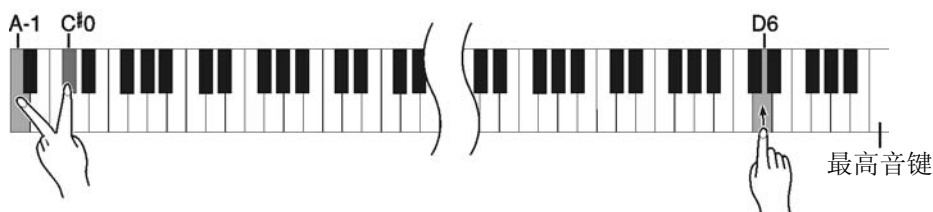

故障排除

问题	可能的原因与解决方法
数码钢琴的电源无法开启。	数码钢琴没有正确的插入交流电插座，将电线牢固地插入数位钢琴一方。另一方则插入交流电插座。
当电源开启或关闭时产生杂音或爆裂音。	电流开始进入乐器内，这是正常的现象，无需担心。
从数码钢琴扬声器发出杂音	可能是附近有使用行动电话所导致的，将行动电话关闭，或是远离数码钢琴使用。
整体音量过低或无声音	<ul style="list-style-type: none">• [MASTER VOLUME] 音量太低，提高 [MASTER VOLUME] 音量。• 已连接上耳机，拔掉耳机插头。• LOCAL 控制设于开关，将 LOCAL 控制设于开启。
延音踏板无效用，或声音持续延迟甚至在制音踏板并无踩下时	踏板电线插座并未插上，牢靠地将踏板电线插头插入正确的插座。

附录

MIDI 功能执行表	30
规格表	31

Function		Transmitted	Recognized	Remarks
Basic Channel	Default Changed	1 1 - 16	1 1 - 16	
Mode	Default Messages Altered	3 × *****	1 × ×	*1 Poly Mode only
Note Number	: True voice	9 - 120 *****	0 - 127 0 - 127	
Velocity	Note ON Note OFF	○ 9nH, v=1 - 127 ○ 9nH, v=0	○ 9nH, v=1 - 127 ○ 9nH, v=0 or 8nH	
After Touch	Key's Ch's	× ×	× ×	
Pitch Bend		×	×	
Control Change	0,32 7 11 64 66 67 91 94	○ ○ × ○ ○ ○ ○ ○ ×	○ ○ ○ ○ ○ ○ ○ ○ ○	Bank Select Volume Expression Damper Sostenuto Soft pedal Reverb Depth Effect Depth
Program Change	: True #	○ *****	○	
System Exclusive		○	○	
Common	: Song Pos. : Song Sel. : Tune	× × ×	× × ×	
System Real Time	: Clock : Commands	○ ○	○ ○	
Aux Messages	: All Sound Off : Reset All Cntrls : Local ON/OFF : All Notes OFF : Active Sense : Reset	○ ○ × ○ ○ ×	○ (120, 126, 127) ○ (121) ○ (122) ○ (123 - 125) ○ ×	
Notes : *1=Recieve Mode is always multi timbre and Poly mode.				

规格表

项目	CLP-115
键盘	88 键 (A1-C7)
音源	AWM 立体声取样
最大发音数	32 最多
音色	10
效果	混响
音量	主音量
控制	复合模式, 节拍器, 移调
踏板	可控制延音踏板, 柔音踏板, 延音踏板
示范乐曲	10 首音色示范乐曲, 50 首预设钢琴乐曲
连接端子	MIDI (IN/OUT/THRU), PHONES×2, DAMPER PEDAL
扩大器	20W×2
扬声器	Oval (12cm×6cm)×2
尺寸 (含谱架)	1345mm×426mm×815mm [52-15/16"×16-3/4"×32-7/8"] (1345mm×426mm×968mm) [53-15/16"×16-3/4"×38-1/8"]
重量	41kg(79lbs.,60z)

琴体组装

⚠ 警告

- 小心不要搞混琴体零件，确定所有零件都依正确方向安装。请按照以下步骤安装。
- 琴体安装至少需要两人。
- 确定根据下列说明使用正确型号的螺丝，使用不正确型号的螺丝会造成损坏。
- 确定在安装每一个零件时，拧紧每一个螺丝。
- 如需拆卸，则以安装的反向次序依照下列说明拆卸。

组装前先准备一支十字螺丝起子。

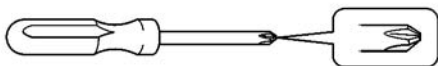

组装零件

6×25 长螺丝 ×4 ① 4×20 攻螺丝 ×4 ④



6× 短螺丝 ×4 ② 连接线固定夹×2



4× 瘦螺丝 ×2 ③

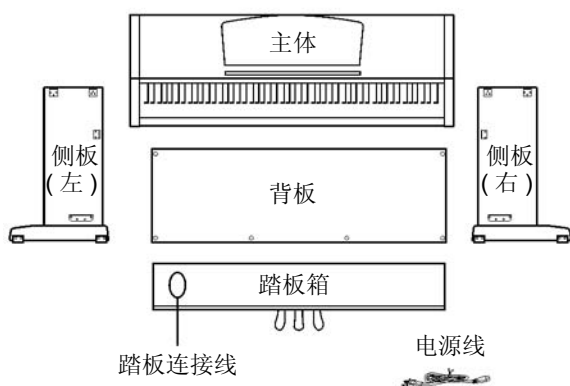

1. 组合侧板与踏板箱

-
- (1) 解开并拉直附于踏板箱底部的踏板连接线。不要丢弃乙烯绳，您将在下面第5步利用到它。
 - (2) 将踏板箱两侧的螺丝孔对准侧板的螺丝孔，然后用四个①6×25mm的圆头螺丝，将其固定。
 - (3) 用四个④6×20mm的攻螺丝把后面板的底部钉到踏板箱上。

2. 组合背板

-
- (1) 用两个③4×12mm的瘦螺丝把背板的顶部钉到两侧面板的直角托架上。
 - (2) 用四个④4×20mm的攻螺丝把后面板的底部钉到踏板箱上。

提示

CLP-115 包装中包括一个耳机挂架。
您可以使用耳机挂架来放置耳机（12页）。

3. 安装主体



警告

- 在安装主体，背板和侧板时，注意不要把手指敲伤。特别小心不要把主体摔落。
- 不要用除下列图示以外的任何一种方法握住主体。

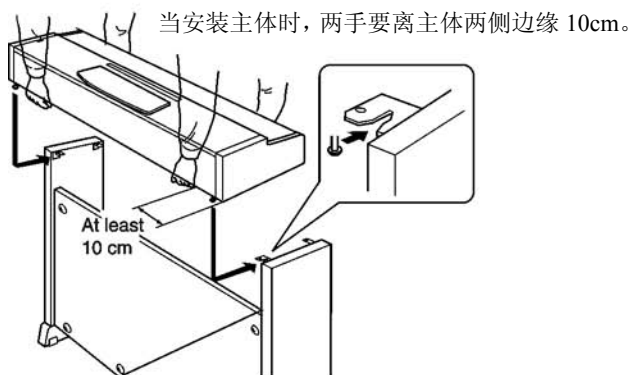

4. 固定主体

- (1) 将主体底部的螺丝孔，对准侧板卡标上的螺丝孔。

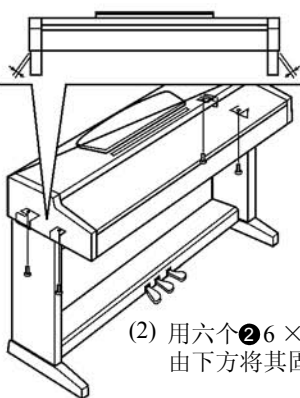

- (2) 用六个 $\phi 6 \times 16\text{mm}$ 的平头螺丝，由下方将其固定。

5. 固定踏板连接线

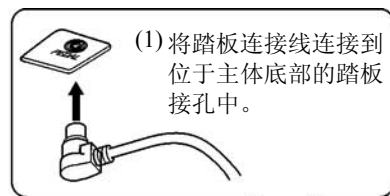

- (3) 用乙烯绳收紧连接线的疏松处。



- (2) 将连接线固定夹安装于侧板上，并将连接线固定。

6. 设定电压选择器与连接电源线

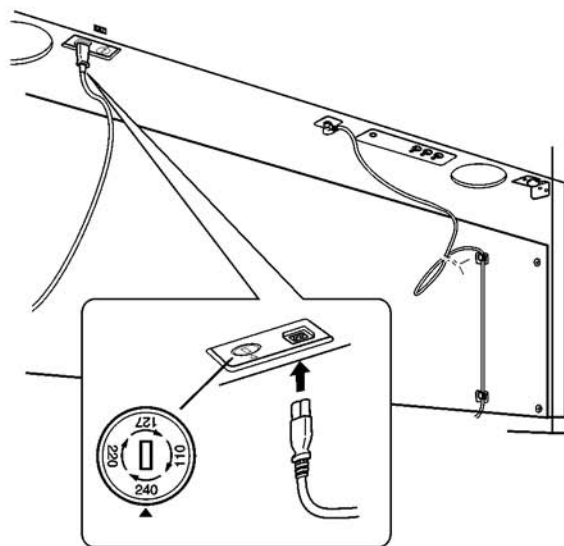

电压选择器

在连接 AC 电源线之前，先检查电压选择器的电压设定。电压可选择 110V，127V，220V 或 240V，用一字螺丝起子将电压选择器拨到合适电压位置，您地区可使用的正确电压数会显示在底板上。开始时变压器设定在 240V。在选择合适的电压数后把电源线连接到 AC INLET 接孔和 AC 墙插座上。某些地区也可使用插头转换器以符合当地使用的 AC 墙插座的插头情况。



警告

不合适的电压和不当操作会给 CLP-115 造成严重损坏。

7. 设定调整器

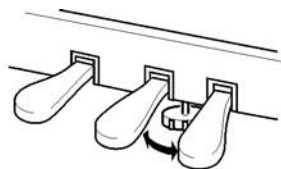

旋转调整器直到接触到地面为止。

组装完成后，请检查下列事项：

- 有没有遗漏任何零件？
→ 复查安装步骤，纠正安装错误。
- Clavinova 是否远离门及其它可移动物件？
→ 把 Clavinova 移至一个合适地方。
- 当摇晃 Clavinova 时有没有杂音发出？
→ 锁紧所有螺丝。
- 当踏在底踏板上时踏板有没有发出噪音或者脱落？
→ 调整调节器直到触到地面为止。
- 踏板连接线和电源线是否安全地插入插座？
→ 检查连接口。
- 当您弹奏钢琴时如果主板咯吱作响或是不稳定，请按照安装程序和图示进行检查，并拧紧所有螺丝。

在安装完成后若要移动钢琴，注意一定要握住主体前方底部以及背部的把手。

⚠ 警告

• 千万不可抓住琴上方或托住琴键盖。不当操作会损害钢琴或发生人员伤害。

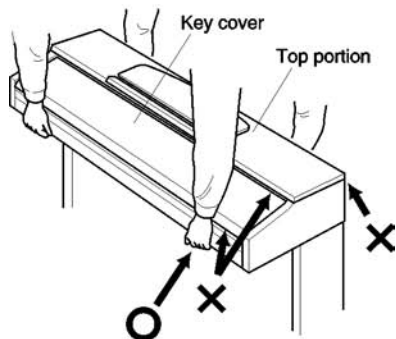



YAMAHA说明书资料库(英文网页)

<http://www.yamahaclavinova.com/>

Yamaha Manual Library

<http://www2.yamaha.co.jp/manual/english/>

WC97560

Free Manuals Download Website

<http://myh66.com>

<http://usermanuals.us>

<http://www.somanuals.com>

<http://www.4manuals.cc>

<http://www.manual-lib.com>

<http://www.404manual.com>

<http://www.luxmanual.com>

<http://aubethermostatmanual.com>

Golf course search by state

<http://golfingnear.com>

Email search by domain

<http://emailbydomain.com>

Auto manuals search

<http://auto.somanuals.com>

TV manuals search

<http://tv.somanuals.com>