

**OVERHEAD DISPLAY**

**AFFICHAGE SUSPENDU**

ENGLISH

FRANÇAIS

ESPAÑOL

---

# Owner's Manual

# AVR-W6100

## Mode d'emploi

This product conforms to new cord colors.

Le code de couleur des câbles utilisé pour ce produit est nouveau.

Los colores de los cables de este producto se conforman con un nuevo código de colores.

<b>Contents</b> .....	<b>1</b>
<b>Dear Customer</b> .....	<b>2</b>
<b>IMPORTANT SAFEGUARDS</b> .....	<b>3</b>
Please Read All of These Instructions	
Regarding Your Display and Retain	
them for Future Reference .....	3
<b>IMPORTANT INFORMATION</b> .....	<b>4</b>
About This Product .....	4
About This Manual .....	4
Precaution .....	5
Important .....	5
After-sales Service for Pioneer Products .....	5
<b>Before Using This Product</b> .....	<b>6</b>
To Avoid Battery Exhaustion .....	6
To Protect the LCD Screen of the Display .....	6
When Viewing is Difficult, use [BRIGHT] and	
[DIMMER] to Adjust .....	6
Resetting the Microprocessor .....	6
<b>Key Finder</b> .....	<b>7</b>
Remote Control .....	7
● To Operate This Product	
● To Operate Pioneer DVD player	
This Product .....	8
<b>Using the Remote Control</b> .....	<b>9</b>
Battery .....	9
Setting Remote Control Code .....	10
● Using this product and a GEX-6100TV	
TV tuner	
● Using the Pioneer DVD Player	
Setting Remote Control Code Type .....	11
<b>Operation of the Display</b> .....	<b>12</b>
Deploying the Display .....	12
Left/right Adjustment .....	13
Closing the Display .....	13
<b>Operation of the Dome Light</b> .....	<b>14</b>
Dome Light Setting .....	14
<b>Basic Operation</b> .....	<b>15</b>
Turn On Power .....	15
Volume Adjustment .....	16
Selecting the Source .....	16
Changing the Wide Screen Mode .....	17
● Wide Modes Available	
<b>Operating the Setup Menu</b> .....	<b>19</b>
Entering the Setup Menu .....	19
Picture Adjust .....	20
● BRIGHT/CONTRAST/COLOR/HUE	
● DIMMER	
Input Setting [VIDEO2/VIDEO3] .....	22
Output Setting .....	23
Remote Control Setting .....	24
<b>Using the Display Correctly</b> .....	<b>25</b>
Handling the Display .....	25
About the Liquid Crystal Display (LCD)	
Screen .....	26
Keeping the Display in Good Condition .....	26
About the Small Fluorescent Tube .....	26
<b>Connecting the System</b> .....	<b>27</b>
Connecting the Power Cable .....	29
Connection Diagram (VIDEO input) .....	30
Connection Diagram (VIDEO output) .....	31
Connection Diagram (TV tuner unit) .....	32
Connection Diagram (Headphone) .....	32
<b>Installation</b> .....	<b>33</b>
Changing the Dome Light lamp .....	34
<b>Specifications</b> .....	<b>36</b>



## Dear Customer:

Selecting fine audio equipment such as the unit you’ve just purchased is only the start of your musical enjoyment. Now it’s time to consider how you can maximize the fun and excitement your equipment offers. This manufacturer and the Electronic Industries Association’s Consumer Electronics Group want you to get the most out of your equipment by playing it at a safe level. One that lets the sound come through loud and clear without annoying blaring or distortion—and, most importantly, without affecting your sensitive hearing.

Sound can be deceiving. Over time your hearing “comfort level” adapts to higher volumes of sound. So what sounds “normal” can actually be loud and harmful to your hearing. Guard against this by setting your equipment at a safe level BEFORE your hearing adapts.

### To establish a safe level:

- Start your volume control at a low setting.
- Slowly increase the sound until you can hear it comfortably and clearly, and without distortion.

### Once you have established a comfortable sound level:

- Set the dial and leave it there.

Taking a minute to do this now will help to prevent hearing damage or loss in the future. After all, we want you listening for a lifetime.

## We Want You Listening For A Lifetime

Used wisely, your new sound equipment will provide a lifetime of fun and enjoyment. Since hearing damage from loud noise is often undetectable until it is too late, this manufacturer and the Electronic Industries Association’s Consumer Electronics Group recommend you avoid prolonged exposure to excessive noise. This list of sound levels is included for your protection.

### Decibel

Level	Example
30	Quiet library, soft whispers
40	Living room, refrigerator, bedroom away from traffic
50	Light traffic, normal conversation, quiet office
60	Air conditioner at 20 feet, sewing machine
70	Vacuum cleaner, hair dryer, noisy restaurant
80	Average city traffic, garbage disposals, alarm clock at two feet.

### THE FOLLOWING NOISES CAN BE DANGEROUS UNDER CONSTANT EXPOSURE

90	Subway, motorcycle, truck traffic, lawn mower
100	Garbage truck, chain saw, pneumatic drill
120	Rock band concert in front of speakers, thunderclap
140	Gunshot blast, jet plane
180	Rocket launching pad

Information courtesy of the Deafness Research Foundation.



## **IMPORTANT SAFEGUARDS**

### **Please Read All of These Instructions Regarding Your Display and Retain them for Future Reference**

---

1. Read this manual fully and carefully before operating your display.
2. Keep this manual handy for future reference.
3. Pay close attention to all warnings in this manual and follow the instructions carefully.
4. Never allow others to use the system until they have read and understood the operating instructions.
5. Do not install the display where it may (i) obstruct the driver's vision, (ii) impair the performance of any of the vehicle's operating systems or safety features, including airbags, or (iii) impair the driver's ability to safely operate the vehicle.
6. As with any accessory in your vehicle's interior, the display should not divert your attention from the safe operation of your vehicle. If you experience difficulty in operating the system or reading the display, please park safely before making adjustments.
7. Do not attempt to install or service your display by yourself. Installation or servicing of the display by persons without training and experience in electronic equipment and automotive accessories may be dangerous and could expose you to the risk of electric shock or other hazards.
8. When using the system, make sure you are firmly secured by your seat belt to ensure you do not accidentally hit your head on the screen during sudden braking or other incidents. If you are ever in an accident, your injuries can be considerably more severe if your seat belt is not properly buckled.

## About This Product

This equipment has been tested and found to comply with the limits for a class B digital device, pursuant to Part 15 of the FCC Rules. These limits are designed to provide reasonable protection against harmful interference in a residential installation. This equipment generates, uses and can radiate radio frequency energy and, if not installed and used in accordance with the instructions, may cause harmful interference to radio communications. However, there is no guarantee that interference will not occur in a particular installation. If this equipment does cause harmful interference to radio or television reception, which can be determined by turning the equipment off and on, the user is encouraged to try to correct the interference by one or more of the following measures:

- Reorient or relocate the receiving antenna.
- Increase the separation between the equipment and receiver.
- Connect the equipment into an outlet on a circuit different from that to which the receiver is connected.
- Consult the dealer or an experienced radio/TV technician for help.

### Information to User

Alteration or modifications carried out without appropriate authorization may invalidate the user's right to operate the equipment.

### [For Canadian model]

This Class B digital apparatus complies with Canadian ICES-003.

- Certain state laws may restrict the placement and use of the display in your car. Please comply with all applicable laws and regulations in the installation and operation of your display. Do not place the display in a position where it will impede the driver's visibility or affect the operation of your vehicle's airbags.
- Audio from this product is output through headphones so be sure to use this product with headphones.
- You are recommended to use the separately sold SE-IRM250 wireless headphones. However, depending on where this product is installed and how it is used, the output signal may not reach wireless headphones, so you may not be able to use them.

## About This Manual

This manual explains how to operate this product with its buttons. For differences in operation using the remote control, refer to "Key Finder" on page 7 or refer to the text explaining operation.

For details concerning TV operation when using a TV with a separately sold GEX-6100TV TV tuner, refer to the GEX-6100TV's manual.

# IMPORTANT INFORMATION

## Precaution

- Always keep the volume low enough for outside sounds to be audible.
- Protect the product from moisture.
- Operate the buttons on this product after stopping your car.

If this product's built-in room lamp is left on for an extended period, it becomes extremely hot. Be careful not to touch directly with your hand. When changing the room lamp, be sure to replace it carefully with a room lamp specified by Pioneer, after first switching off the power.

## Important

- The serial number of this device is located on the rear of the unit. For your own security and convenience, be sure to record this number on the enclosed warranty card.

## After-sales Service for Pioneer Products

Please contact the dealer or distributor from where you purchased the product for its after-sales service (including warranty conditions) or any other information. In case the necessary information is not available, please contact the companies listed below: Please do not ship your product to the companies at the addresses listed below for repair without advance contact.

### ■ U.S.A

Pioneer Electronics (USA) Inc.  
CUSTOMER SUPPORT  
DIVISION  
P.O. Box 1760  
Long Beach, CA 90801-1760  
800-421-1404

### ■ CANADA

Pioneer Electronics of Canada, Inc.  
CUSTOMER SATISFACTION  
DEPARTMENT  
300 Allstate Parkway  
Markham, Ontario L3R OP2  
(905) 479-4411  
1-877-283-5901

For warranty information please see the Limited Warranty sheet included with your product.

### To Avoid Battery Exhaustion

Always run the vehicle engine while using this unit. Using this unit without running the engine can result in battery drainage.

### To Protect the LCD Screen of the Display

- Do not allow direct sunlight to fall on the display when this unit is not being used. Extended exposure to direct sunlight can result in LCD screen malfunction due to the resulting high temperatures.
- When using a portable phone, keep the antenna of the portable phone away from the display to prevent disruption of the video by the appearance of spots, colored stripes, etc.

### When Viewing is Difficult, use [BRIGHT] and [DIMMER] to Adjust

Due to its construction, the view angle of the LCD screen is limited. The viewing angle (vertical and horizontal) can be increased, however, by using [BRIGHT] to adjust the black density of the video. When using for the first time, adjust the black density in accordance with the viewing angle (vertical and horizontal) to adjust for clear viewing. [DIMMER] can also be used to adjust the brightness of the LCD screen itself to suit your personal preference.

### Resetting the Microprocessor

The microprocessor must be reset under the following conditions:

- When using this product for the first time after installation
- When the product fails to operate properly
- When strange (incorrect) messages appear on the display

- **To reset the microprocessor, press the RESET button on the unit with a pen tip or other pointed instrument.**

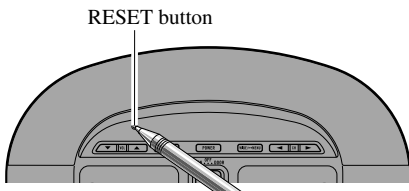

## Remote Control

Point the Remote Control towards 29.

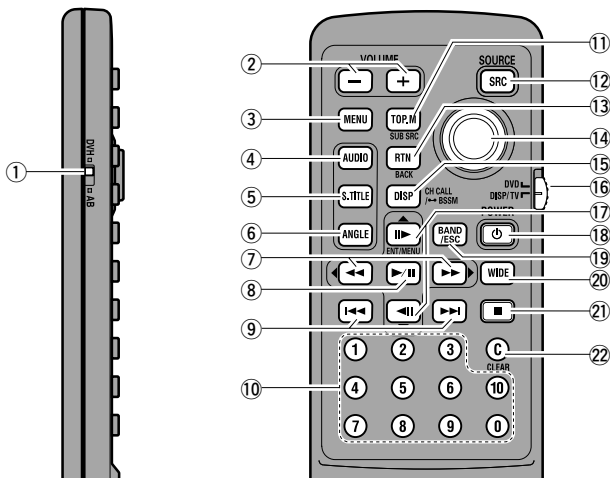

### To Operate This Product

Set the remote control operation mode switch to “DISP/TV”.

- |                      |   |                 |
|----------------------|---|-----------------|
| 2 VOLUME buttons     | 13 BACK button  | 17 ▲/▼ buttons  |
| 7 ◀/▶ buttons        | 15 CH CALL button   | 18 POWER button |
| 8 MENU button        | 16 Remote control operation mode switch (For details, see page 10.) | 19 BAND button  |
| 11 SUB SOURCE button |   | 20 WIDE button  |
| 12 SOURCE button     |   |                 |

### To Operate Pioneer DVD player

Set the remote control operation mode switch to “DVD”.

- |  |                         |   |
|--|-------------------------|---|
| 1 Remote control code selection switch (For details, see page 10.) | 8 PLAY/PAUSE button     | 16 Remote control operation mode switch (For details, see page 10.) |
| 2 VOLUME buttons   | 9 PREVIOUS/NEXT buttons | 17 STEP buttons   |
| 3 MENU button  | 10 Number buttons       | 18 POWER button   |
| 4 AUDIO button   | 11 TOP MENU button      | 21 STOP button  |
| 5 SUBTITLE button  | 12 SOURCE button        | 22 CLEAR button   |
| 6 ANGLE button   | 13 RETURN button        |   |
| 7 FORWARD/REVERSE buttons  | 14 Joystick             |   |
|  | 15 DISPLAY button       |   |

#### Note:

- For details concerning Pioneer DVD Player operation, refer to the Pioneer DVD Player’s manual.



## This Product

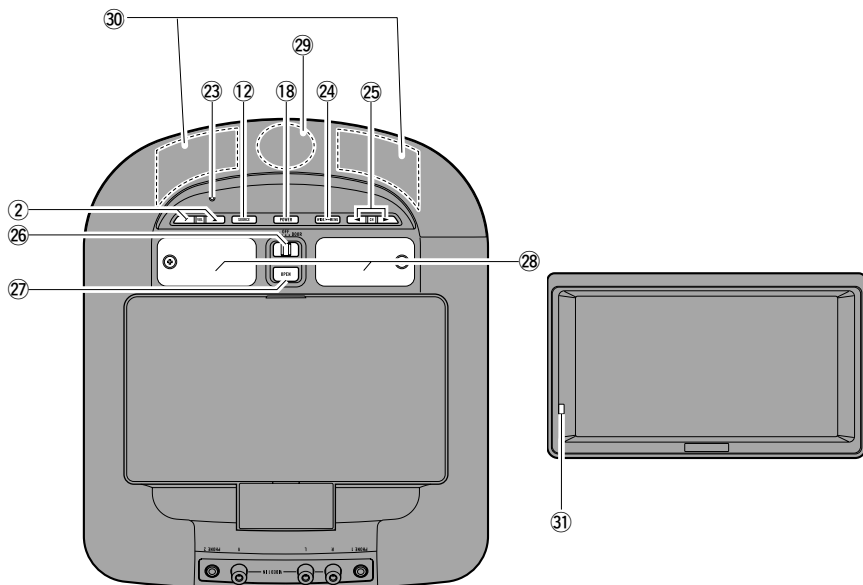

- |    |                   |    |                                   |
|----|-------------------|----|-----------------------------------|
| ②  | RESET button      | ②⑨ | Remote control signal sensor      |
| ②④ | WIDE/MENU button  | ③① | Optical sensor                    |
| ②⑤ | CH button         | ③② | Wireless headphone output section |
| ②⑥ | Dome Light switch |    |                                   |
| ②⑦ | OPEN button       |    |                                   |
| ②⑧ | Dome Light        |    |                                   |

### Note:

- Obstacles between the wireless headphones and output section may prevent reception.

# Using the Remote Control

This product is equipped with a remote control for convenient operation.

- Point the control in the direction of the unit to operate.

## Precaution:

- Do not store the remote control in high temperatures or direct sunlight.
- The control may not function properly in direct sunlight.
- Do not let the remote control fall onto the floor, where it may become jammed under the brake or accelerator pedal.

## Battery

- Slide out the tray on the back of the remote control and insert the battery with the (+) and (-) poles pointing in the proper directions.

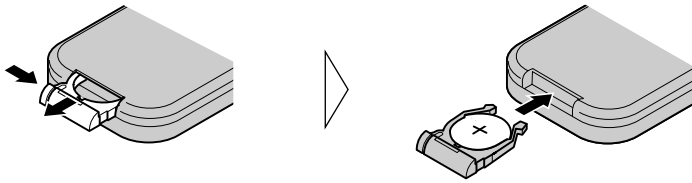

## Note:

- When using for the first time, pull out the film protruding from the tray.

## Replacing the Lithium Battery:

- Use only lithium battery “CR2025”, 3 V.

## Precaution:

- Remove the battery if the remote control is not used for a month or longer.
- If the event of battery leakage, wipe the remote control completely clean and install a new battery.

### **WARNING:**

- Keep the lithium battery out of reach of children. Should the battery be swallowed, immediately consult a doctor.

### **CAUTION:**

- Do not recharge, disassemble, heat or dispose of battery in a fire.
- Use a CR2025 (3 V) lithium battery only. Never use other types of battery with this unit.
- Do not handle the battery with metallic tools.
- Do not store the lithium battery with metallic materials.
- When disposing of used batteries, please comply with governmental regulations or environmental public institution’s rules that apply in your country/area.
- Always check carefully that you are loading the battery with its (+) and (-) poles facing in the proper directions.

## Setting Remote Control Code

Changing the remote control operation mode of the remote control included with this product lets you operate this product, a GEX-6100TV TV tuner, and a Pioneer DVD Player.

### Using this product and a GEX-6100TV TV tuner

- Set the switch to “DISP/TV”.

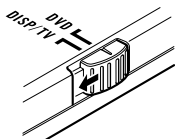

### Using the Pioneer DVD Player

1. Set the switch to “DVD”.

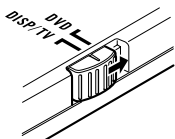

2. Select a code type.

Use a pen or other pointed object to switch the setting.



## Setting remote control code type

When the remote control operation switch is set to DVD, changing the remote control code type enable to operate the Pioneer DVD player by the supplied remote control. There are three remote codes, code type A, code type B and code type DVH.

When using this unit with “XDV-P9H” or “XDV-P9” Multi-DVD Players, select code A.

When using this unit with a DVD Navigation Unit, select code B.

When using this unit only, select code DVH.

When using this unit with “SDV-P9” or “AVX-P7300DVD” DVD players, select code A or B. (Depending on reception signal setting of DVD player.)

### **1. Set the remote control selection switch on the left side of the remote control to appropriate position with a pen tip or other pointed instrument .**

- If you selected DVH mode, there is no need to operate the following procedure.
- If you selected A/B mode, read the following procedure and change the code type into the appropriate one.

### **2. Pressing 7 and 0 on the remote control simultaneously changes the code type.**

Initially, code type is set to A.

Each time you press 7 and 0 on the remote control simultaneously changes the code type between A and B.

## Deploying the Display

Open the display manually.

### 1. Press OPEN button the display.

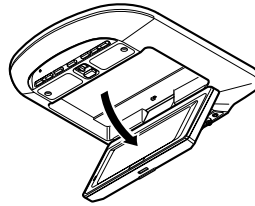
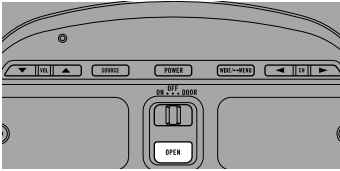

### 2. Open to a position where it's easy to see.

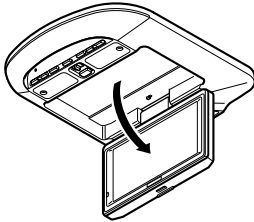

#### **⚠ CAUTION:**

- The display opens to a maximum angle of 105 degrees. Opening it further than that may damage it.

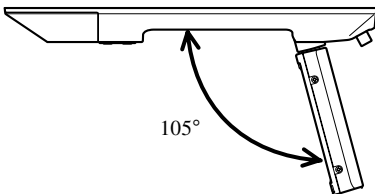

- For your safety, be sure to close the display when not using it.

# Operation of the Display

## Left/right Adjustment

Adjust left or right manually.

- **Adjust the angle.**

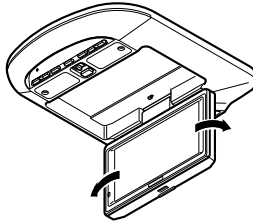

### ⚠ CAUTION:

- The display can be opened up to an angle of 25 degrees left or right. Opening it further than that may damage it.

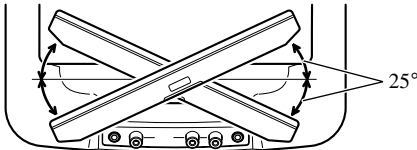

- Fully open the display before rotating it.
- When rotating the display, hold both of its edges to assure uniform force is applied to the mechanism.

## Closing the Display

Close manually.

- **Close.**

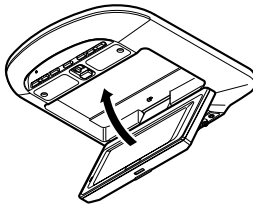

Close until you hear the lock click.

### ⚠ CAUTION:

- Do not change the display's left/right orientation when it is closed. Doing this may damage it.
- Make sure that cords and other items do not get caught in the display when you close it.
- For your safety, be sure to close the display when not using it.

### Note:

- When the display is closed, you cannot use the following buttons:  
This Product: SOURCE, WIDE/MENU button  
Remote Controller: SOURCE, WIDE, MENU, BACK, CH CALL button

## Dome Light Setting

This product's built-in Dome Light can be set to "ON", "OFF" or "DOOR".

- **Set as desired.**

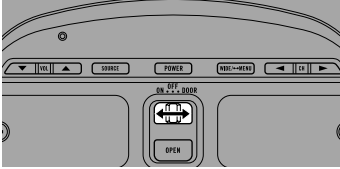

### **ON:**

Light stays ON.

### **OFF:**

Light stays OFF.

### **DOOR:**

Light switches ON when a door opens.

### **Note:**

- When watching the screen, it's easier to view with the Dome Light OFF.

## Turn On Power

Remember to start the car engine before turning on the power to preserve battery life.

### 1. Start the car engine.

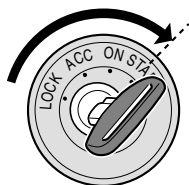

### 2. Pull down the display.

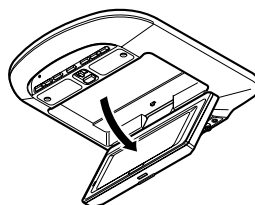
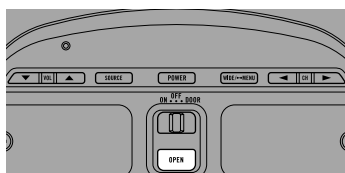

### 3. Open the display to a position where it is easy to see, and adjust the direction it is pointing in.

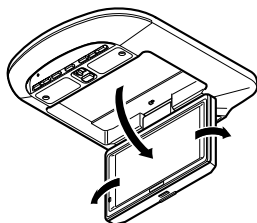

### 4. Turn on the system.

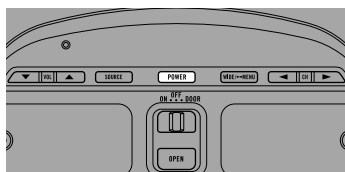

Each press of the POWER button, the power of the system ON/OFF.

#### Note:

- Press the remote control's POWER button to switch ON/OFF.



## Volume Adjustment

Adjust the volume of audio output from the wired headphones.

For details concerning volume adjustment with wireless headphones, refer to the instructions included with the headphones.

- **Raise or lower the wired headphone volume.**

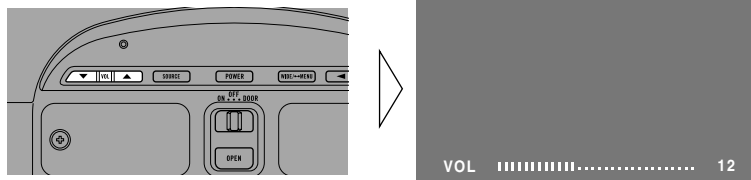

The volume of the headphone can be adjusted in a range of 0 to 30. (The volume level will be displayed for about 4 seconds.)

## Selecting the Source

You can select a source you want to view or listen to.

- **Select the desired source.**

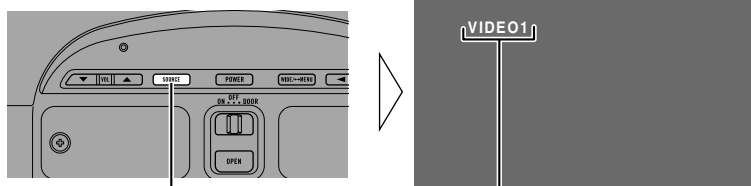

Each press changes the source ...

Icons indicate the selected sources.

Each press of the SOURCE button selects the desired source in the following order:  
[TV] → [VIDEO1] → [VIDEO2] → [VIDEO3] → Exit to [TV]

### Notes:

- In the following cases, the source will not change:
  - \* When a product corresponding to each source is not connected to this product.
  - \* When the [VIDEO2] and [VIDEO3] is set to OFF. (Refer to page 22.)
- When the [SUB SOURCE SETTING] is [AUTO], video and audio output from the RCA output also change.
- When the [SUB SOURCE SETTING] is [AUTO], if you switch the RCA output source with the SUB SOURCE button, this product's source also changes.

## Changing the Wide Screen Mode

You can change the way in which normal video (aspect ratio 4:3) enlarges to wide video (16:9). Select wide modes to suit the kind of video you are viewing, such as news programs and movies.

1. Display video to view. (Refer to page 16.)
2. Select a wide mode.

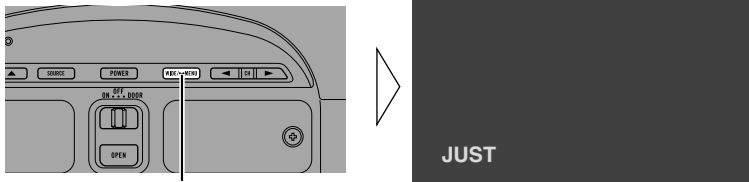

Each press changes the mode ...

Each press of the WIDE/MENU button selects the wide mode in the following order:  
[FULL] → [JUST] → [CINEMA] → [ZOOM] → [NORMAL] → Exit to [FULL]

### Notes:

- Settings are stored for each source.
- The setup menu screen always appears in FULL mode. (Refer to page 18.)
- When video is viewed in a wide mode that does not match its original aspect ratio, it may appear differently.
- Remember that using the wide mode feature of this system for commercial or public viewing purposes may constitute an infringement on the author's rights protected by the Copyright Law.

## Wide Modes Available

### FULL

Video with an aspect ratio of 4:3 enlarges only horizontally. Enjoy viewing video widened without missing parts.

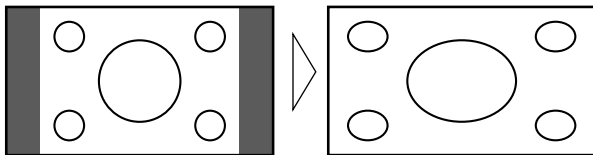

### JUST

Video appears more extended horizontally as it gets closer to both edges of the screen. Because video appears in about the same size as regular video around the middle of the screen, enjoy viewing it without feeling out of place.

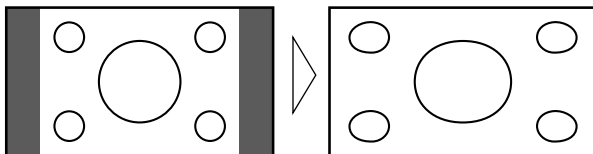

### CINEMA

Video enlarges vertically with an aspect ratio falling between FULL and ZOOM. This wide mode is suited for horizontally long video, such as movies, in which titles are displayed in black areas outside the video.

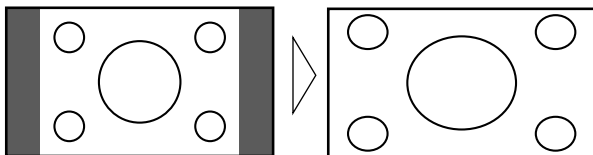

### ZOOM

Video with an aspect ratio of 4:3 enlarges with the same aspect ratio in both vertical and horizontal directions. This wide mode is suited for horizontally long video, such as movies, in which titles overlap the video.

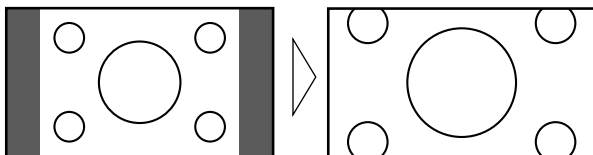

### NORMAL

Video with an aspect ratio of 4:3 appears without enlarging. Enjoy viewing TV in the same video as it is broadcast.

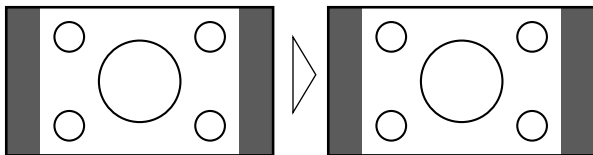

## Entering the Setup Menu

This system offers a number of functionality setup and adjustment features to make it easier to use. Customize the settings to suit your taste and environment.

### 1. Display the setup menu screen.

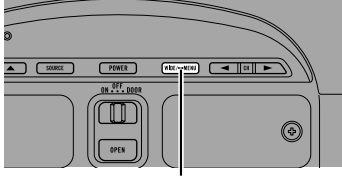

Hold for 2 seconds

The menu screen is displayed.

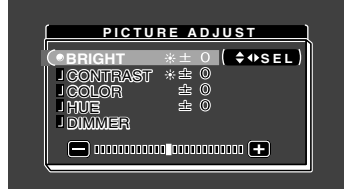

### 2. Select a setup menu.

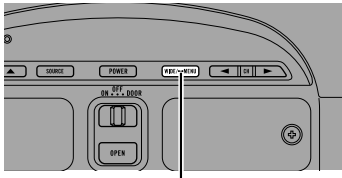

Each press changes the menu ...

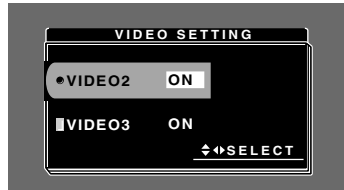

Current mode

Each press of the WIDE/MENU button selects the desired menu in the following order: [PICTURE ADJUST] → [VIDEO SETTING] → [SUB SOURCE SETTING] → [REMOTE CONTROL SETTING] → [COUNTRY SETTING]\*1 → [PRESET CH SETTING]\*1 → Exit the setup menu.

\*1: Displayed only when a separately sold GEX-6100TV TV tuner is connected.

#### Notes:

- Press the remote control's MENU button for 0.5 seconds to display the setup menu.
- While the setup menu is displayed, you can move back in the menu using the remote control's BACK button.

### 3. Exit the setup menu, return to the previous display.

If you cancel the Setup menu part way through making adjustments, adjusted values may not be stored in memory.

## Picture Adjust

### BRIGHT/CONTRAST/COLOR/HUE

Settings are stored for each source.

Options	Adjustment items
Bright [BRIGHT]:	Makes black appear darker or lighter.
Contrast [CONTRAST]:	Narrow or widen the gap between black and white (darken).
Saturation [COLOR]:	Makes colors appear lighter or darker.
Hue [HUE]:	Adjusts red or green of picture.

1. Display the video to adjust. (Refer to page 16.)
2. Display a menu screen and select [PICTURE ADJUST] menu. (Refer to page 19.)
3. Select an item to adjust.

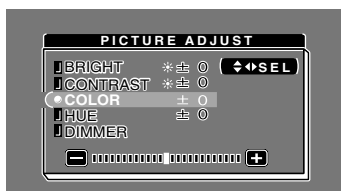
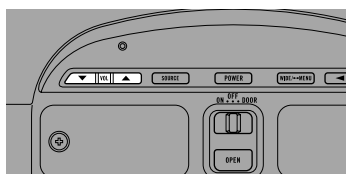

4. Adjust the item.

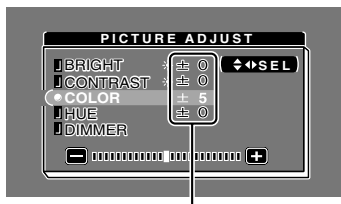
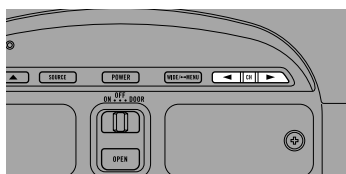

Either can be adjusted within the range of -24 to +24.

#### Notes:

- The settings of [BRIGHT] and [CONTRAST] are stored separately for light ambient (daytime) and dark ambient (nighttime).
- A yellow mark (☀) or blue mark (☾) is displayed to the right of [BRIGHT] and [CONTRAST] on the screen, respectively, as the front-panel ambient light sensor determines brightness or darkness.
- Use the remote control's ▲/▼ buttons to select an item, and the ◀/▶ buttons to adjust parameter.

## DIMMER

Viewing can become difficult after extended video viewing if the screen is too bright at night or when ambient light darkens. You can select the brightness level from three settings; daytime, evening and nighttime viewing, after which this product will automatically adjust the brightness to an optimum level within the setting range you selected and in relationship with the ambient light.

1. Display a menu screen and select [PICTURE ADJUST] menu.  
(Refer to page 19.)
2. Choose [DIMMER].

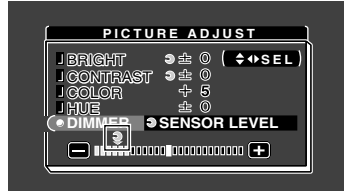
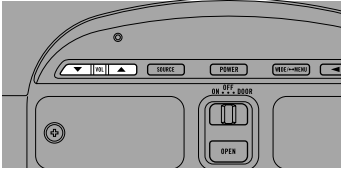

External light level  
Yellow: bright (daytime)  
Red: intermediate brightness (evening)  
Blue: dark (nighttime)

3. Adjust brightness.

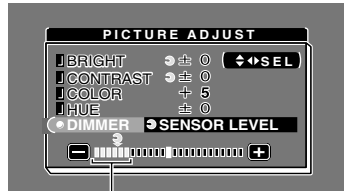
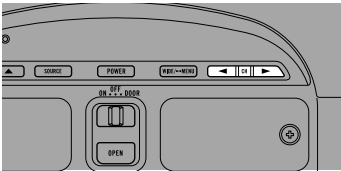

This level indicates the brightness of the screen being adjusted. The farther yellow moves to the right, the brighter the screen.

### Notes:

- The external light level used as the standard for adjusting [DIMMER] is indicated by the mark shown in step 3 and its position. The marks indicating the current ambient brightness used for adjusting [BRIGHT] and [CONTRAST] may differ slightly.
- The external light level can be adjusted to Dark, Intermediate or Bright and the each setting saved.
- Use the remote control's ▲/▼ buttons to select [DIMMER], and the ◀/▶ buttons to adjust brightness.

## Input Setting [VIDEO2/VIDEO3]

When a video player, DVD player or other component is not connected, you can delete VIDEO2 and VIDEO3 from the list.

1. Display a menu screen and select [VIDEO SETTING] menu.  
(Refer to page 19.)
2. Choose between [VIDEO2] and [VIDEO3].

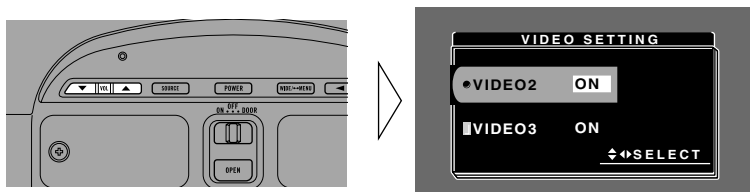

### 3. Select video ON/OFF.

Select the connection mode of the source external unit on the right of [VIDEO2] or [VIDEO3].

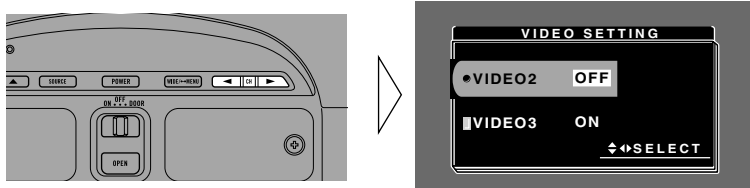

Each press of the CH button selects ON or OFF.

#### Notes:

- Usually [VIDEO1] is ON, so connect the cord supplied with this product to the VIDEO1 input.
- Use the remote control's ▲/▼ buttons to select a video source, and the ◀/▶ buttons to switch ON/OFF.

## Output Setting

You can set video and audio output from the RCA output.

### CAUTION

Never position the display connected to the RCA output jack, driver can view the picture while the vehicle is moving.

1. Display a menu screen and select [SUB SOURCE SETTING] menu. (Refer to page 19.)
2. Select the desired source.

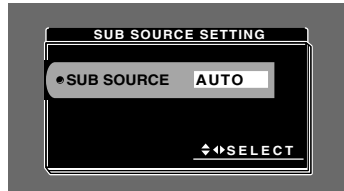
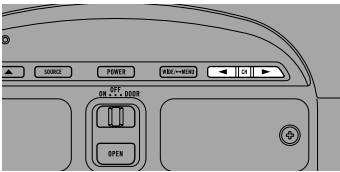

Each press of the CH button selects the desired source in the following order:  
[AUTO] → [TV] → [VIDEO1] → [VIDEO2] → [VIDEO3] → Exit to [AUTO]

### Notes:

- In the following cases, the SUB source will not change:
  - \* When a product corresponding to each source is not connected to this product.
  - \* When the [VIDEO2] and [VIDEO3] is set to OFF. (Refer to page 22.)
  - \* If you do not use [TV] together with a separately sold GEX-6100TV TV tuner, switching is not possible.
- [AUTO] outputs video displayed in this product's display and audio.
- Use the remote control's ◀/▶ buttons to select a source.



## Remote Control Setting

Remote Control Setting enables remote control of auxiliary components connected to this product's [VIDEO1] and [VIDEO2] inputs via this product. This means, for example, that you can operate an auxiliary component by remote control even if it is located in the trunk of your car.

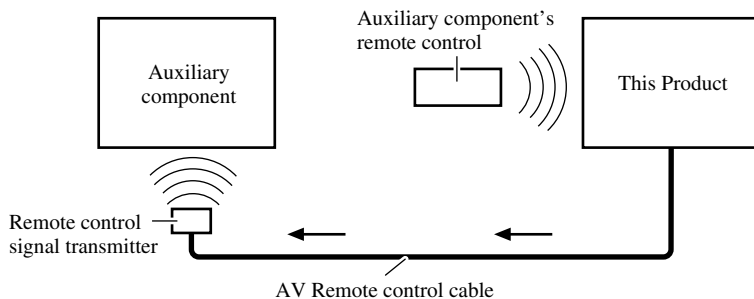

1. Display a menu screen and select [REMOTE CONTROL SETTING] menu. (Refer to page 11.)
2. Select the desired type.

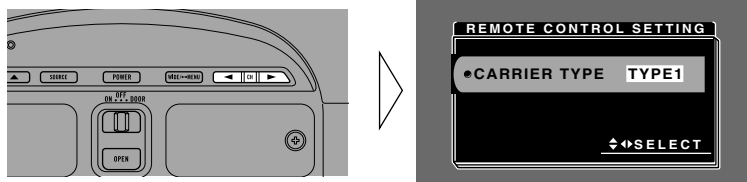

Each press of the CH button selects [TYPE1] or [TYPE2].

### Notes:

- To ascertain whether the auxiliary component is [TYPE1] or [TYPE2], operate it.
- Use the remote control's ◀/▶ buttons to select the type.
- If the auxiliary components connected to [VIDEO1] and [VIDEO2] are [TYPE1] and [TYPE2], you can only select one type.
- If you install the remote control signal transmitter so that it is not facing the remote control sensor, remote control signals will not be received. When you stick on the remote control sensor of the unit being controlled, make sure it is facing the remote control signal transmitter.



### CAUTION

- If moisture or foreign matter should get inside the unit, turn OFF the power immediately and consult your dealer or the nearest authorized PIONEER service facility. Using the unit in this condition may result in a fire, electric shock or other failure.
- If you notice smoke, a strange noise or smell, or any other abnormal signs from the display, turn OFF the power immediately and consult your dealer or the nearest authorized PIONEER service facility. Using the unit in this condition may result in failure of the system.
- Do not remove the rear cover of the display, as there are high-voltage components inside which may cause an electric shock. Be sure to consult your dealer or the nearest authorized PIONEER service facility for internal inspection, adjustments or repairs.

### Handling the Display

- When the display is not being used, never leave it under the direct sunlight or in extreme temperatures.
- The display should be used within the temperature ranges shown below.  
Operating temperature range:  $-10$  to  $+50$  °C [ $+14$  to  $+122$  °F]  
Storage temperature range:  $-40$  to  $+80$  °C [ $-40$  to  $+176$  °F]  
At temperatures higher or lower than the operating temperature range the display may not operate normally.
- The LCD screen of this product is exposed to improve view ability in the vehicle. Do not push the LCD screen strongly. This could break it.
- Do not touch the LCD screen. This could cause scratches or soiling.

## About the Liquid Crystal Display (LCD) Screen

- If the display is near the vent of an air conditioner when it is deployed, make sure that air from the air conditioner is not blowing on it. Heat from the heater may break the LCD screen, and cool air from the cooler may cause moisture to form inside the display resulting in possible damage. Also, if the display is cooled down by the cooler, the screen may become dark, or the life span of the small fluorescent tube used inside the display may be shortened.
- Small black dots or white dots (bright dots) may appear on the LCD screen. These are due to the characteristics of the LCD screen and do not indicate a problem with the display.
- At low temperatures, the LCD screen may be dark for a while after the power is turned ON.
- The LCD screen will be difficult to see if it is exposed to direct sunlight.

## Keeping the Display in Good Condition

- When removing dust from the screen or cleaning the display, first turn the system power OFF, then wipe with a soft dry cloth.
- When wiping the screen, take care not to scratch the surface. Do not use harsh or abrasive chemical cleaners.
- Do not use a wet cloth for cleaning. Do not use organic solvents, such as benzine, thinner or ether.

## About the Small Fluorescent Tube

- A small fluorescent tube is used inside the display to illuminate the LCD screen.
  - \* The fluorescent tube is an expendable part and has a limited service life.
  - \* The fluorescent tube should last for approximately 10,000 hours, depending on operating conditions. (Using the display at low temperatures reduces the service life of the fluorescent tube.)
  - \* When the fluorescent tube reaches the end of its useful life, the screen will be dark and the image will no longer be projected. If this happens, consult your dealer or the nearest authorized PIONEER service facility.



### CAUTION

- **PIONEER does not recommend that you install or service your display yourself. Installing or servicing the product may expose you to risk of electric shock or other hazards. Refer all installation and servicing of your display to authorized Pioneer service personnel.**
- **Secure all wiring with cable clamps or electrical tape. Do not allow any bare wiring to remain exposed.**
- **Do not drill a hole into the engine compartment to connect the yellow lead of the unit to the vehicle battery. Engine vibration may eventually cause the insulation to fail at the point where the wire passes from the passenger compartment into the engine compartment. Take extra care in securing the wire at this point.**
- **It is extremely dangerous to allow the display lead to become wound around the steering column or gearshift. Be sure to install the display in such a way that it will not obstruct driving.**
- **Make sure that wires will not interfere with moving parts of the vehicle, such as the gearshift, parking brake or seat sliding mechanism.**
- **Do not shorten any leads. If you do, the protection circuit may fail to work properly.**

**Notes:**

- This unit is for vehicles with a 12-volt battery and negative grounding. Before installing it in a recreational vehicle, truck, or bus, check the battery voltage.
- To avoid shorts in the electrical system, be sure to disconnect the  $\ominus$  battery cable before beginning installation.
- Refer to the owner's manual for details on connecting other units, then make connections correctly.
- Secure the wiring with cable clamps or adhesive tape. To protect the wiring, wrap adhesive tape around them where they lie against metal parts.
- Route and secure all wiring so it cannot touch any moving parts, such as the gear shift, hand-brake and seat rails. Do not route wiring in places that get hot, such as near the heater outlet. If the insulation of the wiring melts or gets torn, there is a danger of the wiring short-circuiting to the vehicle body.
- Don't pass the yellow lead through a hole into the engine compartment to connect to the battery. This will damage the lead insulation and cause a very dangerous short.
- Do not shorten any leads. If you do, the protection circuit may fail to work when it should.
- Never feed power to other equipment by cutting the insulation of the power supply lead of the unit and tapping into the lead. The current capacity of the lead will be exceeded, causing overheating.
- When replacing a fuse, be sure to use only fuses of the rating prescribed on the fuse holder.

- If this unit is installed in a vehicle that does not have an ACC (accessory) position on the ignition switch, the red lead of the unit should be connected to a terminal coupled with ignition switch ON/OFF operations. If this is not done, the vehicle battery may be drained when you are away from the vehicle for several hours.



ACC position

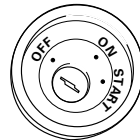

No ACC position

- Cords for this product and those for other products may be different colors even if they have the same function. When connecting this product to another product, refer to the supplied Installation manuals of both products and connect cords that have the same function.

## Connecting the Power Cable

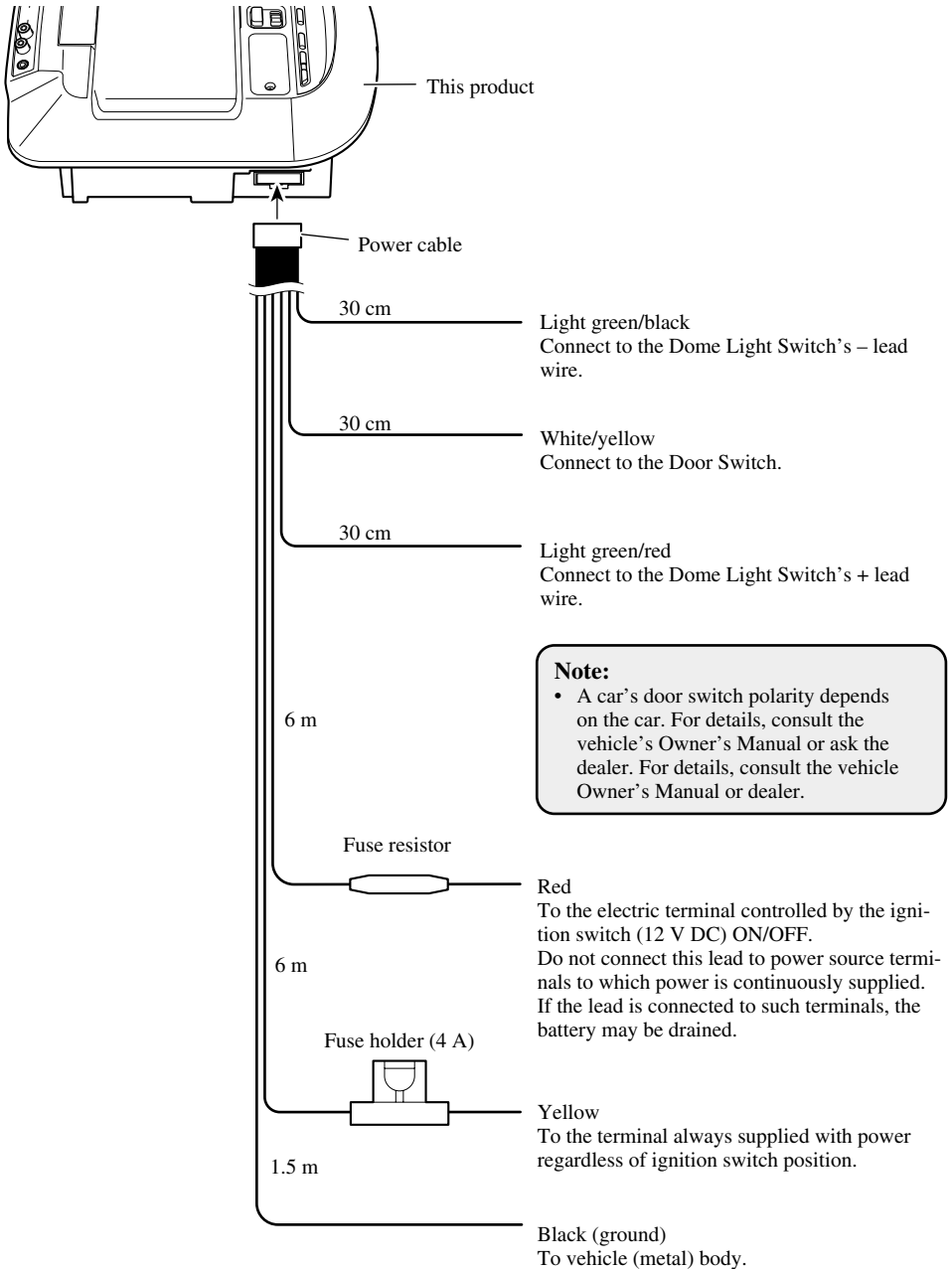

## Connection Diagram (VIDEO input)

Usually [VIDEO1] is ON, so connect the cord supplied with this product to the VIDEO1 input.

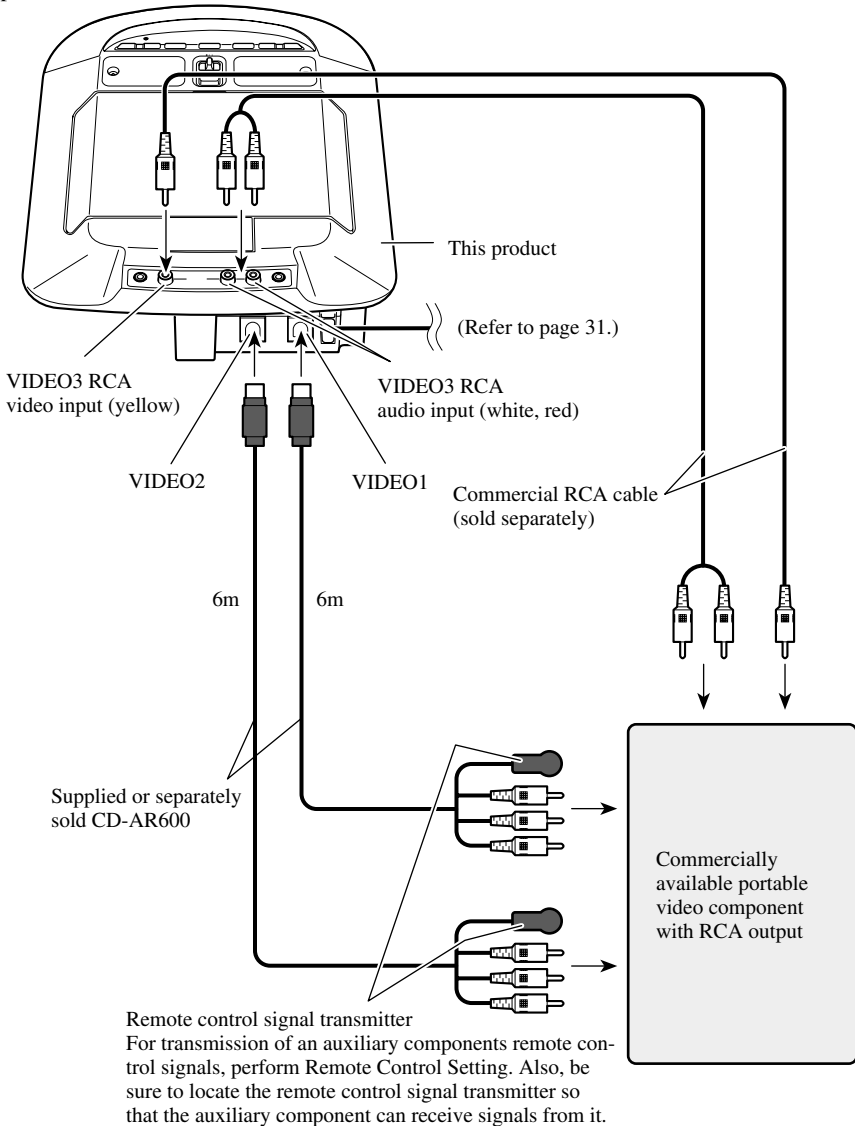

### WARNING

Make sure the RCA cable connected to VIDEO3 does not obstruct the driver's field of vision.

## Connection Diagram (VIDEO output)

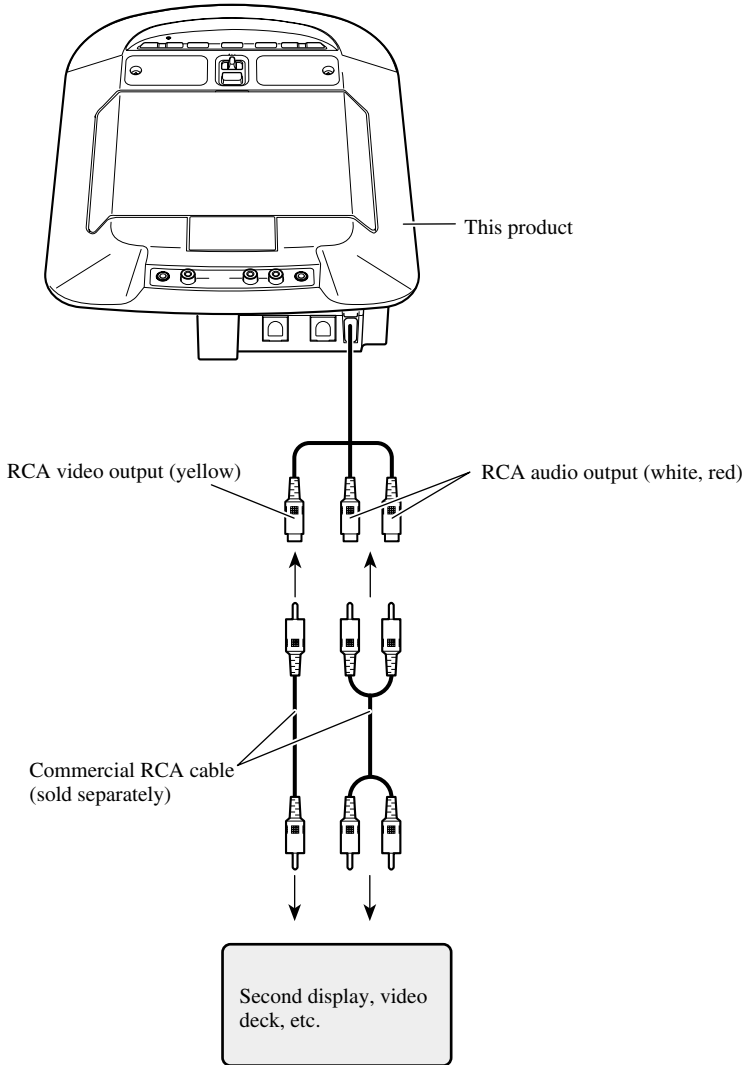



## Connection Diagram (TV tuner unit)

When this product is installed, you can connect a separately sold GEX-6100TV.

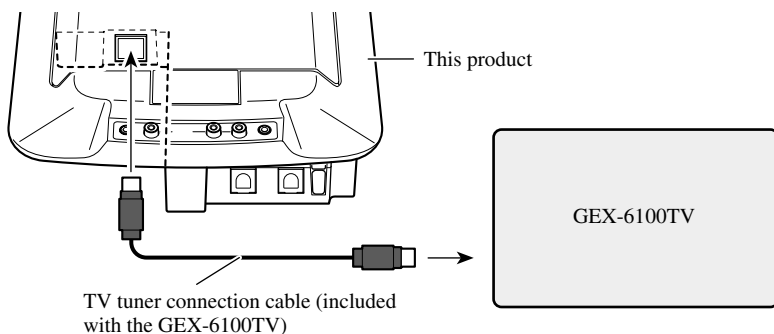

## Connection Diagram (Headphone)

When this product is installed, you can connect a separately sold headphone.

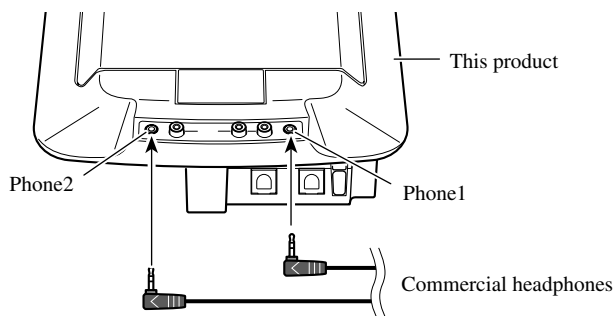

### WARNING

When wired headphones are connected, make sure the cable does not obstruct the driver's field of vision. Also make sure the cable is in a location where there is no danger of it becoming entangled with the driver.

### CAUTION

- Pioneer bears absolutely no responsibility for damage to your vehicle, such as holes in the roof, resulting from installation of this product, or responsibility for this product falling or becoming damaged due to inadequate installation. Installation and wiring should be performed by a professional as they require special skills and experience.
- Refer to the instructions included with the installation kit for details concerning installation.
- Do not install the display where it may (i) obstruct the driver's vision, (ii) impair the performance of any of the vehicle's operating systems or safety features, including airbags, or (iii) impair the driver's ability to safely operate the vehicle.
- PIONEER does not recommend that you install or service your display yourself. Installing or servicing the product may expose you to risk of electric shock or other hazards. Refer all installation and servicing of your display to authorized PIONEER service personnel.
- Do not install the display in a position where the fully opened air bag will be obstructed by it.
- Do not install the display in a place where it will impair the performance of any of the vehicle's operating systems, including airbags.
- Make sure there is nothing behind the panels when drilling holes in them. Be careful not to damage fuel lines, brake lines or power cables.
- When using screws, do not allow them to come into contact with any electrical lead. Vibration may damage wires, leading to a short circuit or other damage to the vehicle.
- It is extremely dangerous to allow the display lead to become wound around the steering column or shift lever. Be sure to install the display in such a way that it will not obstruct driving.
- Make sure that leads cannot get caught in a door or the sliding mechanism of a seat, resulting in a short circuit.
- To ensure proper installation, use the supplied parts in the specified manner. If any parts other than the supplied ones are used, they may damage internal parts of the unit or they may work loose and the unit may come off.

- Be sure to use the included screws to attach this product to the installation kit.

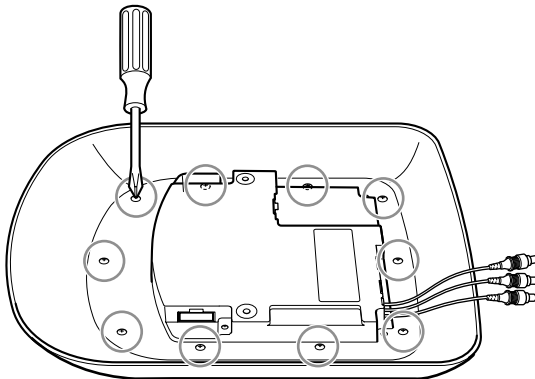

## Changing the Dome Light lamp

If the Dome Light's bulb burns out, it has to be replaced.

### CAUTION

- When changing the bulb, be sure the Dome Light switch is set to OFF.
- Before changing the bulb, consult with your nearest dealer, specialist or Pioneer service facility.
- Change the bulb when the car is stationary and in a safe place.
- A bulb that was lit and its surrounding area are hot, so wait for a sufficient amount of time before handling to avoid injury.
- Be careful not to break the bulb when removing it.
- When changing the bulb, do not lose the removed screw or other parts.
- Follow local regulations when disposing of the used bulb.
- Correct operation cannot be guaranteed if products other than those specified are used.

# Installation

## 1. Prepare required tools.

- Phillips head screwdriver
- New bulb: Pioneer CEL1735-A, 12V 5W (T10, 12V 5W)

## 2. Remove the screw.

First remove the screw, then the cover followed by the reflector.

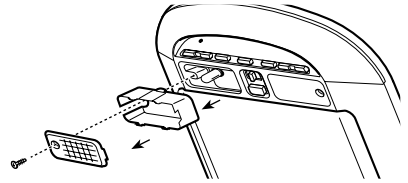

## 3. Remove the bulb by pulling directly out.

Applying too much force may break the bulb resulting in injury, so do not use pliers or other tools.

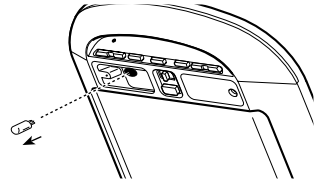

## 4. Insert the new bulb into the socket, pushing directly in.

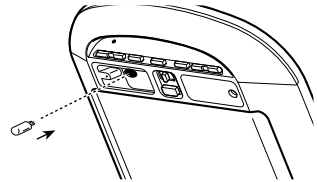

## 5. Replace the reflector and cover and secure firmly with the screw.

Replace the cover with the hooked side facing the main unit.

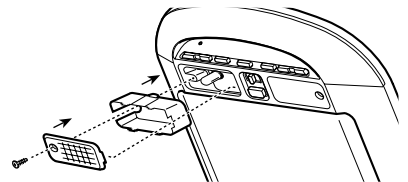

## General

Power source .....	14.4 V DC (10.8 — 15.1 V allowed)
Grounding system .....	Negative type
Max. current consumption .....	3 A

## Display Unit

Screen size/Aspect ratio .....	6.5 inch wide/16:9 (effective display area: 154 × 87 mm) [6-1/8 × 3-3/8 in.]
Pixels .....	336,960 (1,440 × 234)
Type .....	TFT active matrix, transmissive type
Color system .....	NTSC
Operating temperature range .....	-10 — +50 °C [+14 to +122 °F]
Storage temperature range .....	-40 — +80 °C [-40 to +176 °F]
Angle adjustment	
Flip angle .....	0 — 105 °
Swivel .....	25 ° (R) — 25 ° (L)
Dimensions .....	260 (W) × 50 (H) × 220 (D) mm [10-1/4 (W) × 2 (H) × 8-5/8 (D) in.]
Display .....	105 (W) × 25 (H) × 180 (D) mm [4-1/8 (W) × 1 (H) × 7-1/8 (D) in.]
Weight .....	1.1 kg (2.4 lbs)

## Note

- Specifications and the design are subject to possible modifications without notice due to improvements.

<b>Table des matières .....</b>	<b>1</b>	<b>Utilisation de l'éclairage zénithal .....</b>	<b>14</b>
<b>Cher Client .....</b>	<b>2</b>	Réglage de l'éclairage zénithal .....	14
<b>IMPORTANTES MESURES DE SECURITE .....</b>	<b>3</b>	<b>Opérations de base .....</b>	<b>15</b>
Veuillez lire toutes les explications relatives à cet écran et les conserver pour vous y référer éventuellement par la suite .....	3	Mise sous tension .....	15
<b>INFORMATIONS IMPORTANTES .....</b>	<b>4</b>	Réglage du niveau sonore .....	16
Quelques mots concernant cet appareil .....	4	Sélection de la source .....	16
Quelques mots sur ce mode d'emploi .....	4	Changement du mode d'affichage sur l'écran .....	17
Précaution .....	5	● Modes d'agrandissement disponibles	
Service après-vente des produits PIONEER ....	5	<b>Utilisation du menu de mise en œuvre .....</b>	<b>19</b>
<b>Avant de vous servir de cet appareil ....</b>	<b>6</b>	Accès au menu de mise en œuvre .....	19
Comment éviter de décharger la batterie .....	6	Réglage de l'image .....	20
Comment protéger l'écran à cristaux liquides .....	6	● BRIGHT/CONTRAST/COLOR/HUE	
Lorsque la vision est difficile servez-vous des fonctions [BRIGHT] (luminosité) et [DIMMER] (intensité) pour mettre au point .....	6	● DIMMER	
Réinitialisation du microprocesseur .....	6	Réglage de l'entrée [VIDEO2/VIDEO3] .....	22
<b>Tableau des commandes .....</b>	<b>7</b>	Réglage de la sortie .....	23
Boîtier de télécommande .....	7	Réglage du boîtier de télécommande .....	24
● Pour agir sur cet appareil		<b>Utilisation convendable de l'ecram ....</b>	<b>25</b>
● Pour régler un lecteur Pioneer de DVD		Maniement de l'écran .....	25
Cet appareil .....	8	A propos de l'écran à cristaux liquides (LCD) .....	26
<b>Utilisation du boîtier de télécommande .....</b>	<b>9</b>	Entretien de l'écran .....	26
Pile .....	9	A propos du petit tube fluorescent .....	26
Réglage du code de boîtier de télécommande .....	10	<b>Branchement du système .....</b>	<b>27</b>
● Pour utiliser cet appareil ou un syntoniseur de télévision GEX-6100TV		Branchement du câble d'alimentation .....	29
● Utilisation d'un lecteur Pioneer de DVD		Schéma de connexion (entrée VIDEO) .....	30
Définition du type de code de boîtier de télécommande .....	11	Schéma de connexion (sortie VIDEO) .....	31
<b>Utilisation de l'écran .....</b>	<b>12</b>	Schéma de connexion (Syntoniseur de télévision) .....	32
Ouverture de l'écran .....	12	Schéma de connexion (Casque) .....	32
Réglage d'orientation gauche ou droite .....	13	<b>Installation .....</b>	<b>33</b>
Fermeture de l'écran .....	13	Changement de l'ampoule de l'éclairage zénithal .....	34
		<b>Caractéristiques techniques .....</b>	<b>36</b>



## *Cher Client:*

La sélection d'un équipement audio de qualité comme l'unité que vous venez d'acheter n'est que le début de votre plaisir musical. Maintenant, il est temps de penser à la manière de profiter au maximum des plaisirs que vous offre votre équipement. Ce fabricant et le Groupe "Consumer Electronics Group" de l'Association des Industries Electroniques veut que vous profitiez au maximum de votre équipement en l'utilisant à un niveau sûr. Un niveau qui permet au son d'être fort et clair, sans beuglement ennuyant ou distorsion — et, ce qui est plus important, sans affecter votre ouïe sensible.

Le son peut être décevant. Avec le temps, le "niveau de confort" de votre ouïe s'adapte aux volumes sonores plus élevés. Ainsi, les sons "normaux" peuvent en fait être forts et affecter votre ouïe. Protégez-vous contre cela en réglant votre équipement à un niveau sûr AVANT l'adaptation de votre ouïe.

### **Pour établir un niveau sûr:**

- Démarrer votre commande de volume à un réglage bas.
- Augmentez lentement le son jusqu'à ce que vous l'entendiez confortablement et clairement, sans distorsion.

### **Lorsque vous avez établi un niveau sonore confortable:**

- Réglez le cadran et laissez-le tel quel.  
En prenant une minute pour faire cela, vous pourrez éviter des dommages ou des pertes de sensibilités d'écoute dans le futur. Après tout, nous voulons que vous écoutiez pendant toute votre vie.

## **Nous voulons que vous écoutiez pendant toute votre vie**

Utilisé avec sagesse, votre nouvel équipement sonore sera une source de plaisir pendant toute votre vie. Comme les dommages de l'ouïe provenant d'un bruit fort ne sont souvent détectables que lorsqu'il est trop tard, ce fabricant et le Groupe "Consumer Electronics Group" de l'Association des Industries Electroniques vous recommandent d'éviter toute exposition prolongée à un bruit excessif. Cette liste de niveaux sonores est incluse pour votre protection.

### **Niveau de**

<b>Décibels</b>	<b>Exemple</b>
-----------------	----------------

30	Bibliothèque tranquille, chuchotement
40	Salon, réfrigérateur, chambre à distance de la circulation
50	Circulation légère, conversation normale, bureau tranquille
60	Climatiseur à 20 pieds, machine à coudre
70	Aspirateur, sèche-cheveux, restaurant bruyant
80	Circulation moyenne en ville, évacuateurs de déchets, réveils à deux pieds

### **LES BRUITS SUIVANTS PEUVENT ETRE DANGEREUX DANS LE CAS D'UNE EXPOSITION CONSTANTE**

90	Méto, motocyclette, circulation de camion, tondeuse à gazon
100	Collecteurs de poubelle, scie à chaîne, perceuse pneumatique
120	Concert de groupe rock devant les haut-parleurs, coup de tonnerre
140	Coup de pistolet, avion à réaction
180	Aire de lancement d'une fusée

Ces informations ont été gracieusement fournies par la Fondation de la Recherche pour les Sourds.



### **Veillez lire toutes les explications relatives à cet écran et les conserver pour vous y référer éventuellement par la suite**

1. Lisez attentivement toute cette brochure avant d'installer et d'utiliser votre écran.
2. Conservez ce manuel à portée de la main pour vous y référer ultérieurement.
3. Tenez compte de tous les avertissements formulés dans ce manuel et respectez soigneusement les consignes.
4. Ne laissez pas d'autres personnes utiliser ce système avant qu'elles n'aient lu et compris le mode d'emploi.
5. N'installez pas l'écran à un endroit où (i) il réduirait le champ de vision du conducteur, (ii) il gênerait le fonctionnement des systèmes du véhicule ou des dispositifs de sécurité, notamment les airbags, ou (iii) il diminuerait la sécurité de la conduite.
6. Comme tout autre accessoire de l'habitacle, l'écran ne peut pas détourner votre attention et nuire à la sécurité de la conduite. Si vous éprouvez des difficultés à utiliser le système ou à lire l'écran, effectuez les réglages nécessaires après vous être garé dans un endroit sûr.
7. N'essayez pas d'installer ou d'entretenir vous-même l'écran. L'installation et l'entretien effectués par un personnel non formé et non compétent en équipements électroniques et accessoires pour automobiles peut être dangereux car il y a risque d'électrocution et d'autres accidents.
8. Avant d'utiliser l'appareil, assurez-vous que vous êtes soigneusement maintenu par la ceinture de sécurité de manière que vous ne puissiez pas heurter l'écran de la tête en cas de freinage brusque ou d'autres incidents similaires. En cas d'accident, le port de la ceinture peut réduire considérablement la gravité des blessures.



## Quelques mots concernant cet appareil

### [Pour le modèle canadien]

Cet appareil numérique de la classe B est conformé à la norme NMB-003 du Canada.

- Les lois de certains états limitent l'installation et l'emploi de l'écran dans les voitures. Conformez-vous à toutes les lois et réglementations en vigueur sur l'installation et le fonctionnement de l'écran. Ne placez pas l'écran à un endroit où il réduirait la visibilité du conducteur ou gênerait le fonctionnement des airbags du véhicule.
- La sortie audio de cet appareil s'effectue sur un casque; utilisez donc un casque avec cet appareil.
- Nous vous conseillons d'utiliser le casque sans fil SE-IRM250 qui est vendu séparément. Toutefois, selon l'endroit où vous installez cet appareil et selon comment vous l'utilisez, le signal de sortie peut ne pas atteindre le casque sans fil qui ne peut pas alors jouer son rôle.

## Quelques mots sur ce mode d'emploi

Ce mode d'emploi explique comment utiliser cet appareil au moyen des touches qu'il porte. Pour connaître les différences de fonctionnement qui existent quand vous utilisez le boîtier de télécommande, reportez-vous à la page 7, "Tableau des commandes", ou bien aux textes explicatifs du fonctionnement.

Pour de plus amples détails concernant le fonctionnement du téléviseur relié au syntoniseur de télévision GEX-6100TV qui est vendu séparément, reportez-vous au mode d'emploi du GEX-6100TV.

## Précaution

- Maintenez le niveau d'écoute à une valeur telle que les bruits extérieurs ne soient pas masqués.
- Veillez à ce que l'appareil soit à l'abri de l'humidité.
- Agissez sur les touches de cet appareil après avoir arrêté le véhicule.

Si l'ampoule faisant partie intégrante de cet appareil est allumée pendant une longue période, elle devient extrêmement chaude. Ne la touchez pas directement de la main. Si vous devez remplacer l'ampoule, assurez-vous que l'ampoule de remplacement est conforme à celle prescrite par Pioneer, et n'oubliez pas de couper tout d'abord son alimentation.

## Service après-vente des produits PIONEER

Veillez contacter votre revendeur ou distributeur en ce qui concerne le service après-vente (et les conditions de garantie) ou tout autre information. En cas de nécessité ou lorsque l'information recherchée n'est pas disponible, veuillez contacter Pioneer aux adresses suivantes;

N'envoyez pas le produit à réparer sans avoir, au préalable, contacté nos bureaux.

### ■ U.S.A

Pioneer Electronics (USA) Inc.  
CUSTOMER SUPPORT  
DIVISION  
P.O. Box 1760  
Long Beach, CA 90801-1760  
800-421-1404

### ■ CANADA

Pioneer électroniques du Canada, Inc.  
Département de service  
aux consommateurs  
300 Allstate Parkway  
Markham, Ontario L3R 0P2  
(905) 479-4411  
1-877-283-5901

Pour de plus amples informations relatives à la garantie, référez-vous au feuillet Garantie Limitée livrée avec l'appareil.

### Comment éviter de décharger la batterie

Démarrez toujours le moteur du véhicule avant d'utiliser cet appareil. Faites toujours tourner le moteur lorsque vous utilisez l'appareil, sinon la batterie se décharge.

### Comment protéger l'écran à cristaux liquides

- Protégez l'écran de la lumière solaire directe si l'appareil n'est pas en service. Une longue exposition à la lumière solaire directe risque d'entraîner des dysfonctionnements de l'écran à cristaux liquides à cause de la hausse de température.
- Lorsque vous utilisez un téléphone portable, conservez l'antenne du téléphone portable loin de l'écran pour éviter des perturbations de la vidéo par apparition de points, de bandes de couleur, etc.

### Lorsque la vision est difficile servez-vous des fonctions [BRIGHT] (luminosité) et [DIMMER] (intensité) pour mettre au point

L'angle de vision de l'écran à cristaux liquides est limité de part sa conception. Cependant vous pouvez augmenter l'angle de vision (verticalement et horizontalement) à l'aide de la fonction [BRIGHT] (luminosité) qui vous permet de mettre au point la densité du noir de la vidéo. Lorsque vous l'utilisez pour la première fois, mettez au point la densité du noir en fonction de l'angle de vision (vertical et horizontal) pour que la vision soit nette. Vous pouvez aussi utiliser la fonction [DIMMER] (intensité) pour mettre au point la luminosité de l'écran à cristaux liquides, selon votre goût.

### Réinitialisation du microprocesseur

Le microprocesseur doit être réinitialisé dans les conditions suivantes:

Lors de l'utilisation de cet appareil pour la première fois après son installation.

Lorsque l'appareil ne fonctionne pas correctement.

Lorsque des messages étranges (incorrects) apparaissent sur l'affichage.

- **Pour réinitialiser le microprocesseur, appuyez sur le touche RESET de l'appareil avec la pointe d'un stylo ou un autre instrument pointu.**

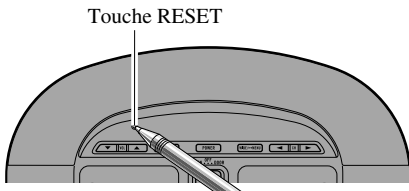

## Boîtier de télécommande

Dirigez le boîtier de télécommande vers le repère 29.

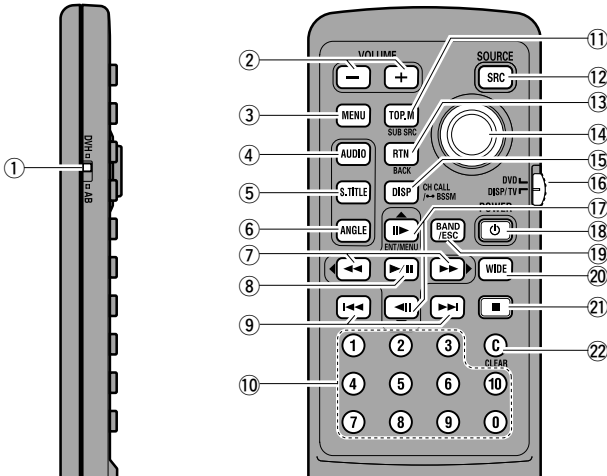

### Pour agir sur cet appareil

Placez le commutateur de mode de fonctionnement du boîtier de télécommande sur la position "DISP/TV".

- |                     |   |               |
|---------------------|---|---------------|
| ② Touches VOLUME    | ⑮ Touche CH CALL  | ⑰ Touches ▲/▼ |
| ⑦ Touches ◀▶        | ⑯ Sélecteur de mode de fonctionnement du boîtier de télécommande (Pour de plus amples détails, reportez-vous à la page 10.) | ⑱ Touche BAND |
| ⑧ Touche MENU       |   | ⑳ Touche WIDE |
| ⑪ Touche SUB SOURCE |   |               |
| ⑫ Touche SOURCE     |   |               |
| ⑬ Touche BACK       |   |               |

### Pour régler un lecteur Pioneer de DVD

Placez le commutateur de mode de fonctionnement du boîtier de télécommande sur la position "DVD".

- |   |                           |   |
|---|---------------------------|---|
| ① Sélecteur de code de commande du boîtier de télécommande (Pour de plus amples détails, reportez-vous à la page 10.) | ⑦ Touches FORWARD/REVERSE | ⑮ Touche DISPLAY  |
| ② Touches VOLUME  | ⑧ Touche PLAY/PAUSE       | ⑯ Sélecteur de mode de fonctionnement du boîtier de télécommande (Pour de plus amples détails, reportez-vous à la page 10.) |
| ③ Touche MENU   | ⑨ Touches PREVIOUS/NEXT   | ⑰ Touches STEP  |
| ④ Touche AUDIO  | ⑩ Touches numérotées      | ⑱ Touche POWER  |
| ⑤ Touche SUBTITLE   | ⑪ Touche TOP MENU         | ⑲ Touche STOP   |
| ⑥ Touche ANGLE  | ⑫ Touche SOURCE           | ⑳ Touche CLEAR  |
|   | ⑬ Touche RETURN           |   |
|   | ⑭ Bouton polyvalent       |   |

#### Remarque:

- Pour de plus amples détails concernant le fonctionnement du lecteur Pioneer de DVD, reportez-vous au mode d'emploi qui accompagne le lecteur Pioneer de DVD.

## Cet appareil

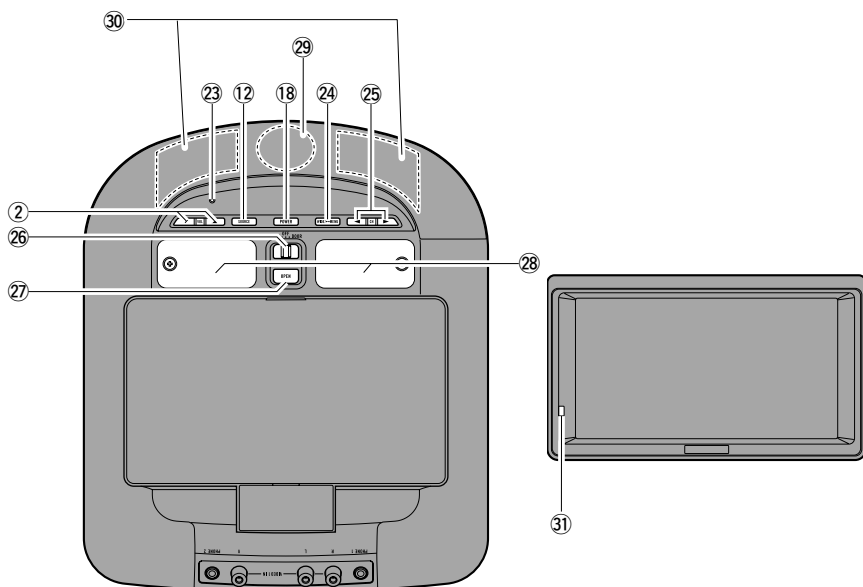

- |    |                                   |    |   |
|----|-----------------------------------|----|---|
| ②  | Touche RESET                      | ②⑧ | Eclairage zénithal                        |
| ②④ | Touche WIDE/MENU                  | ②⑨ | Capteur de signal de télécommande         |
| ②⑤ | Touche CH                         | ③① | Section de sortie vers le casque sans fil |
| ②⑥ | Interrupteur d'éclairage zénithal |    |   |
| ②⑦ | Touche OPEN                       |    |   |

### Remarque:

- Tout obstacle placé entre le casque sans fil et la section de sortie peut empêcher la réception.

## Utilisation du boîtier de télécommande

Cet appareil est livré avec un boîtier de télécommande qui en facilite l'emploi.

- Pour faire fonctionner l'appareil, orientez le contrôleur en direction de l'unité.

### Précaution:

- Ne conservez pas le boîtier de télécommande exposé aux températures élevées ou à la lumière directe du soleil.
- Le boîtier de télécommande peut ne pas donner satisfaction lorsqu'il est exposé à la lumière directe du soleil.
- Veillez à ce que le boîtier de télécommande ne tombe pas, car ce faisant il pourrait empêcher le bon fonctionnement de la pédale de frein ou d'accélération.

## Pile

- **Sortez le logement de la pile, au dos de la télécommande, et introduisez la pile en respectant les polarités (+) et (-) indiquées.**

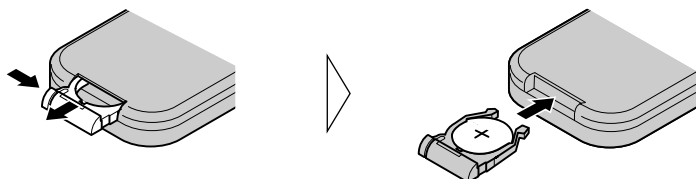

### Remarque:

- Lors d'une première utilisation, retirez le film qui dépasse du plateau.

### Remplacement de la pile au lithium:

- Remplacez la pile par une pile au lithium CR2025 (3 V).

### Précaution:

- Retirez la pile si la télécommande n'est pas utilisée pendant un mois ou plus.
- En cas de fuite de pile, essuyez bien la télécommande et chargez de pile neuves.

### ⚠ AVERTISSEMENT:

- Garder la pile au lithium hors d'atteinte d'enfants. Si une pile est avalée, consulter immédiatement un médecin.

### ⚠ ATTENTION:

- Ne pas recharger, démonter, chauffer une pile ni la jeter dans un feu.
- N'utiliser qu'une pile au lithium CR2025 (3 V). N'utiliser jamais d'autre type de pile avec cette unité.
- Ne pas manipuler la pile avec un outil métallique.
- Ne pas ranger une pile au lithium avec des objets métalliques.
- Lorsque vous désirez mettre en rebut une pile, faites-le en respectant les lois et règlements en vigueur dans votre pays ou votre état.
- Vérifier toujours soigneusement de charger la pile avec ses pôles (+) et (-) dans le bon sens.

## Réglage du code de boîtier de télécommande

En changeant le mode de fonctionnement du boîtier de télécommande fourni avec cet appareil, vous vous donnez le moyen d'agir sur cet appareil, sur le syntoniseur de télévision GEX-6100TV ou sur un lecteur Pioneer de DVD.

### Pour utiliser cet appareil ou un syntoniseur de télévision GEX-6100TV

- Placez le commutateur sur “DISP/TV”.

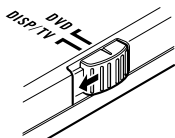

### Utilisation d'un lecteur Pioneer de DVD

1. Placez le commutateur sur “DVD”.

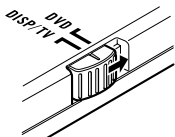

2. Sélectionnez un type de code.

Utilisez un stylo ou tout autre objet pointu pour modifier le réglage.



## Définition du type de code de boîtier de télécommande

Lorsque le commutateur de fonctionnement du boîtier de télécommande est sur la position DVD, le changement de type de code de télécommande permet d'agir sur le lecteur Pioneer de DVD au moyen du boîtier de télécommande fourni. Il existe trois codes de télécommande, le code de type A, le code de type B et le code de type DVH.

Si vous employez cet appareil avec les lecteurs de DVD à chargeur "XDV-P9ii" ou "XDV-P9", sélectionnez le code A.

Si vous utilisez cet appareil et une unité de navigation à DVD, sélectionnez le code B.

Si vous n'utilisez que cet appareil, sélectionnez le code DVH.

Si vous employez cet appareil avec les lecteurs de DVD "SDV-P9" ou "AVX-P7300DVD", sélectionnez le code A ou le code B (en fonction du réglage de réception des signaux effectué sur le lecteur de DVD).

### **1. Placez le commutateur de boîtier de télécommande, qui se trouve sur la gauche de ce boîtier, sur la position convenable; utilisez pour cela la pointe d'un stylo ou tout autre instrument pointu.**

- Si vous sélectionnez le mode DVH, il n'est pas nécessaire de procéder aux opérations suivantes.
- Si vous sélectionnez le mode A/B, lisez ce qui suit et modifiez le type de code comme il convient.

### **2. En appuyant simultanément sur les touches 7 et 0 du boîtier de télécommande, vous changez le type de code.**

Initialement, le type de code est A.

Chaque fois que vous appuyez simultanément sur les touches 7 et 0 du boîtier de télécommande, le type de code bascule entre A et B.



## Ouverture de l'écran

Ouvrez l'écran manuellement.

### 1. Appuyez sur la touche OPEN de l'écran.

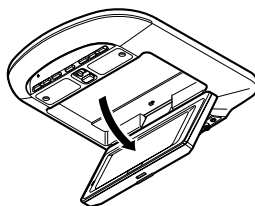
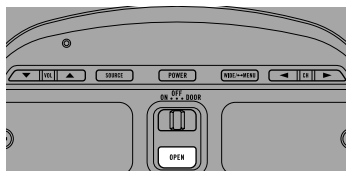

### 2. Ouvrez l'écran jusqu'à une position qui procure une bonne visibilité.

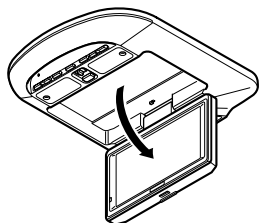

#### **⚠ ATTENTION:**

- L'angle maximal d'ouverture de l'écran est égal à 105 degrés. Dépassez cette ouverture, peut endommager l'écran.

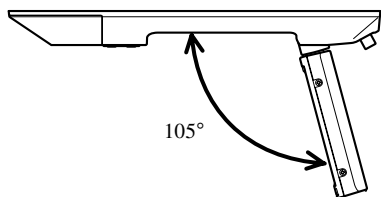

- Pour des raisons de sécurité, n'oubliez pas de fermer l'écran quand il n'est pas utilisé.

## Réglage d'orientation gauche ou droite

Réglez l'orientation manuellement.

- Ajustez l'angle.

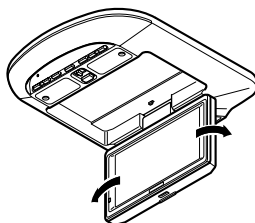

### ⚠ ATTENTION:

- L'angle maximal de rotation de l'écran vers la gauche ou vers la droite est égal à 25 degrés. Dépasser ces limites d'orientation, peut endommager l'écran.

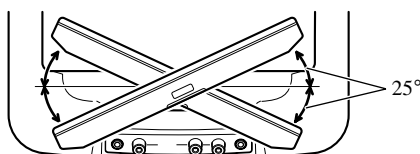

- Ouvrez complètement l'écran avant de la tourner.
- Pour tourner l'écran, saisissez-le par ses deux côtés en même temps de manière qu'une force équilibrée soit appliquée au mécanisme.

## Fermeture de l'écran

Fermez l'écran manuellement.

- Fermez.

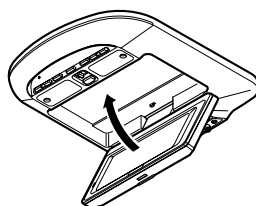

Fermez l'écran jusqu'à ce que vous entendiez un clic.

### ⚠ ATTENTION:

- Ne modifiez pas l'orientation gauche ou droite de l'écran quand il est fermé. En faisant cela vous pourriez l'endommager.
- Assurez-vous que les cordons et autres accessoires ne gênent pas au moment où vous fermez l'écran.
- Pour des raisons de sécurité, n'oubliez pas de fermer l'écran quand il n'est pas utilisé.

### Remarque:

- Lorsque l'écran est fermé, les touches suivantes sont sans effet:  
Cet appareil: Touche SOURCE, WIDE/MENU  
Boîtier de télécommande: Touche SOURCE, WIDE, MENU, BACK, CH CALL

## Réglage de l'éclairage zénithal

L'éclairage zénithal intégré à cet appareil peut être réglé sur "ON", "OFF" ou "DOOR".

- Réglez-le comme vous le désirez.

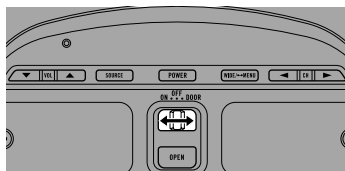

### **ON:**

L'éclairage demeure en service.

### **OFF:**

L'éclairage demeure hors service.

### **DOOR:**

L'éclairage ne se met en service que lorsqu'une portière est ouverte.

### **Remarque:**

- Les indications affichées sur l'écran sont plus lisibles si l'éclairage zénithal est hors service (OFF).

## Mise sous tension

N'oubliez pas de démarrer le moteur de la voiture avant de mettre sous tension pour économiser la durée de service de la batterie.

### 1. Démarrez le moteur de la voiture.

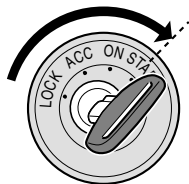

### 2. Ouvrez l'écran.

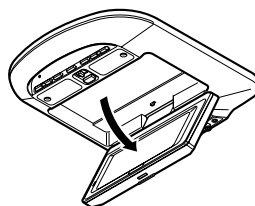
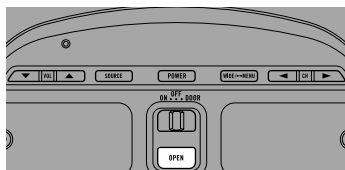

### 3. Ouvrez l'écran jusqu'à ce qu'il occupe une position où il soit bien visible puis réglez son orientation.

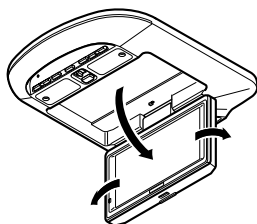

### 4. Mettez l'appareil en service.

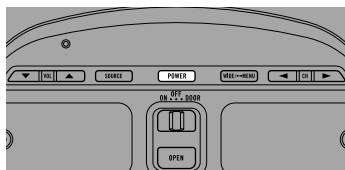

Chaque pression sur la touche POWER met l'appareil en service, ou hors service.

#### Remarque:

- Utilisez la touche POWER du boîtier de télécommande pour mettre l'appareil en service, ou hors service.

## Réglage du niveau sonore

Réglez le niveau sonore émis par le casque câblé.

Pour de plus amples détails concernant le réglage du niveau sonore émis par le casque sans fil, reportez-vous au mode d'emploi du casque.

- **Augmentez ou diminuez le niveau sonore émis par le casque câblé.**

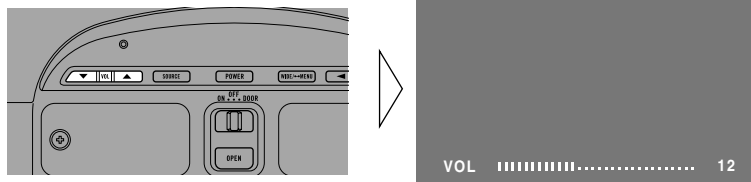

La plage de réglage du niveau sonore émis par le casque s'étend de 0 à 30. (La valeur du niveau sonore est affichée pendant 4 secondes.)

## Sélection de la source

Vous pouvez sélectionner la source qui fournira les signaux à regarder ou à écouter.

- **Sélection de la source désirée.**

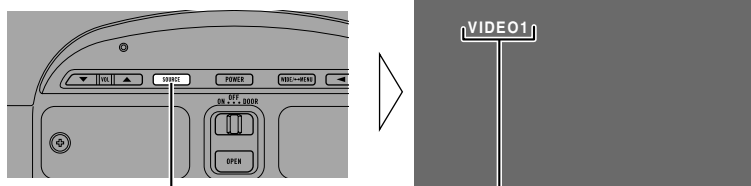

Chaque pression change la source ...

Icônes indiquant les sources sélectionnées.

Chaque pression sur le touche SOURCE choisit la source désirée dans l'ordre suivant:  
[TV] → [VIDEO1] → [VIDEO2] → [VIDEO3] → Sortie vers [TV]

### Remarques:

- Dans les cas suivants, il n'y aura pas sélection d'une autre source:
  - \* L'appareil correspondant à la source sélectionnée n'est pas relié à cet appareil-ci.
  - \* La valeur adoptée pour [VIDEO2] et [VIDEO3] est OFF. (Reportez-vous à la page 22.)
- Si la valeur donnée à [SUB SOURCE SETTING] est [AUTO], les signaux audio et vidéo présents sur la sortie Cinch (RCA) sont également modifiés.
- Si la valeur donnée à [SUB SOURCE SETTING] est [AUTO], la source de cet appareil-ci est également modifiée au moment où vous changez la source de la sortie Cinch (RCA) au moyen de la touche SUB SOURCE.

## Changement du mode d'affichage sur l'écran

Vous pouvez changer la manière d'afficher la vidéo de normal (rapport d'image 4:3) à large (16:9). Sélectionnez les modes d'affichage large en fonction du type de vidéo que vous regardez tel que les émissions d'information et les films.

1. Affichez la vidéo à regarder. (Reportez-vous à la page 16.)
2. Choisissez un mode large.

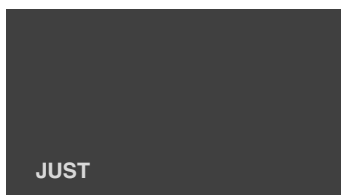
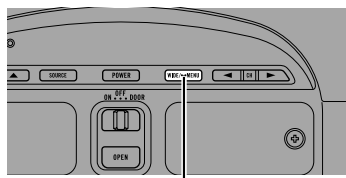

Chaque pression change le mode ...

Chaque pression sur le touche WIDE/MENU sélectionne un mode large dans l'ordre suivant:

[FULL] → [JUST] → [CINEMA] → [ZOOM] → [NORMAL] → Sortie vers [FULL]

### Remarques:

- Les réglages sont conservés pour chaque source.
- La page de menu de mise en œuvre s'affiche toujours en mode FULL. (Reportez-vous à la page 18.)
- Quand vous regardez la vidéo dans un mode large qui n'est pas conforme au rapport d'image original, elle peut apparaître différemment.
- Rappelez-vous que l'utilisation du mode large de ce système dans un souci de diffusion commerciale ou publique peut constituer une infraction aux droits d'auteur protégés par la loi sur le copyright.

## Modos d'agrandissement disponibles

### FULL (Remplir)

La vidéo au format 4:3 est agrandie uniquement dans le sens de la largeur (horizontalement). Vous bénéficiez alors d'une zone d'image plus large, sans perdre aucune donnée.

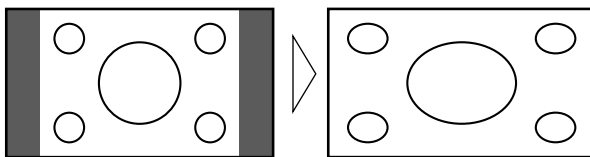

### JUST (Juste)

L'image semble davantage agrandie en largeur au fur et à mesure qu'on approche des bords de l'écran. Comme elle est affichée à peu près à la même taille que la vidéo normale vers le milieu de l'écran, vous pouvez la visionner sans la sensation de décalage.

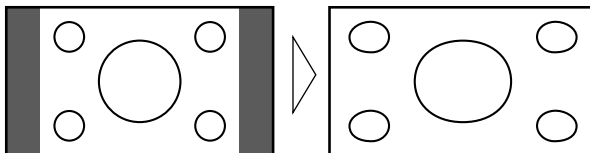

### CINEMA (Cinéma)

La vidéo est agrandie verticalement, selon un rapport largeur/hauteur situé entre le mode FULL et le mode ZOOM. Ce mode convient bien aux vidéos plus larges que hautes, par exemple les films, dans lesquelles les titres sont affichés dans des zones noires en dehors de l'image.

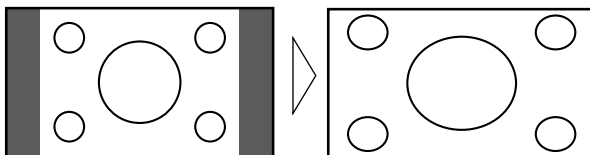

### ZOOM (Zoom)

La vidéo au format 4:3 est agrandie proportionnellement dans les deux sens, c'est-à-dire horizontalement et verticalement. Ce mode convient bien aux vidéos plus larges que hautes, par exemple les films, dans lesquelles les titres sont placés sur l'image.

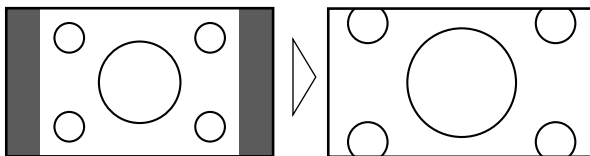

### NORMAL (Normal)

La vidéo au format 4:3 est affichée sans aucun agrandissement. Vous regardez alors l'image à la télévision telle qu'elle est diffusée.

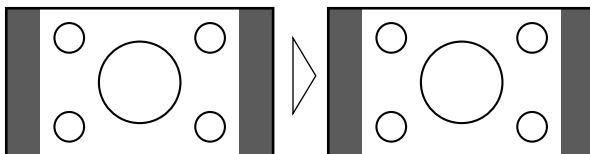

## Accès au menu de mise en œuvre

Ce système offre un certain nombre de possibilités en matière de mise en œuvre des fonctionnalités et des réglages qui le rendent plus facile à utiliser. Personnalisez les réglages pour répondre à vos goûts et à l'environnement.

### 1. Affichez la page de menu de mise en œuvre.

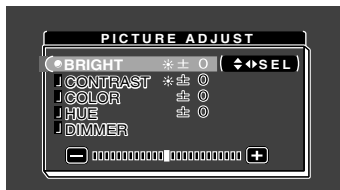
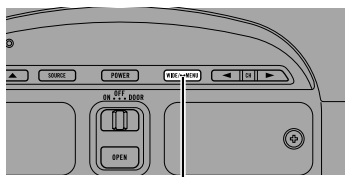

Appuyez pendant 2 secondes

La page de menu est affichée.

### 2. Sélectionnez un menu de mise en œuvre.

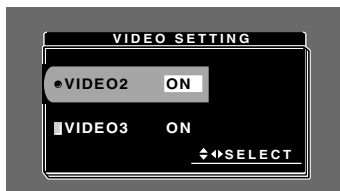
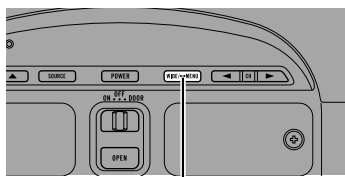

Chaque pression change le menu ...

Mode actuel

Chaque pression sur le touche WIDE/MENU sélectionne le menu désiré dans l'ordre suivant:

[PICTURE ADJUST] → [VIDEO SETTING] → [SUB SOURCE SETTING] → [REMOTE CONTROL SETTING] → [COUNTRY SETTING]\*1 → [PRESET CH SETTING]\*1 → Sortie du menu de mise en œuvre

\*1: Ceci n'est affiché que si le syntoniseur de télévision GEX-6100TV est relié.

#### Remarques:

- Appuyez sur la touche MENU du boîtier de télécommande pendant 0,5 seconde pour afficher le menu de réglage.
- Tandis que le menu de réglage est affiché, vous pouvez parcourir le menu à reculons en utilisant la touche BACK du boîtier de télécommande.

### 3. Quitter le menu de mise en œuvre, retournez à l'affichage précédent.

Si vous abandonnez le menu des réglages de base avant qu'ils soient tous terminés, les valeurs adoptées ne sont pas mises en mémoire.



# Réglage de l'image

## BRIGHT/CONTRAST/COLOR/HUE

Les réglages sont conservés pour chaque source.

Options	Poste de réglage
Luminosité [BRIGHT]:	Fait apparaître le noir plus foncé ou plus clair.
Contraste [CONTRAST]:	Réduit ou élargit l'écart entre le noir et le blanc (assombrir).
Saturation [COLOR]:	Fait apparaître les couleurs plus sombres ou plus claires.
Teinte [HUE]:	Règle le rouge ou le vert de l'image.

1. Affichez la vidéo à régler. (Reportez-vous à la page 16.)
2. Affichez une page de menu et sélectionnez le menu [PICTURE ADJUST]. (Reportez-vous à la page 19.)
3. Sélectionnez un poste à régler.

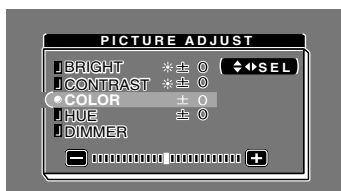
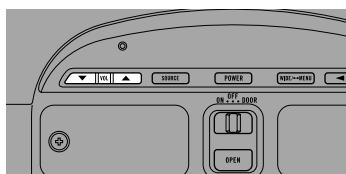

4. Réglez le poste.

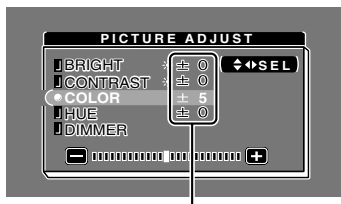
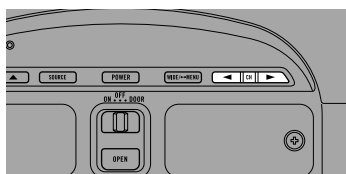

L'un ou l'autre peut être réglé sur la plage de -24 à +24.

### Remarques:

- Les réglages [BRIGHT] et [CONTRAST] sont conservés séparément pour l'ambiance claire (jour) et l'ambiance sombre (nuit).
- Une marque jaune (☀) ou une marque bleue (☾) est respectivement affichée à droite de [BRIGHT] ou de [CONTRAST] sur l'écran tandis que le capteur de lumière placé sur la face avant détermine la luminosité ou l'obscurité.
- Utilisez les touches ▲/▼ du boîtier de télécommande pour sélectionner un paramètre, et les touches ◀/▶ pour régler sa valeur.

## DIMMER (Atténuateur de luminosité)

Regarder l'image peut devenir difficile après une longue période d'observation de la vidéo si l'écran est trop lumineux la nuit ou si la lumière ambiante s'assombrit. Vous pouvez choisir le niveau de luminosité parmi trois réglages: jour, soir et nuit, après quoi ce produit règle automatiquement la luminosité à un niveau optimal à l'intérieur de la plage de réglage que vous avez sélectionnée et en relation avec la lumière ambiante.

1. Affichez une page de menu et sélectionnez le menu [PICTURE ADJUST].  
(Reportez-vous à la page 19.)
2. Choisissez [DIMMER].

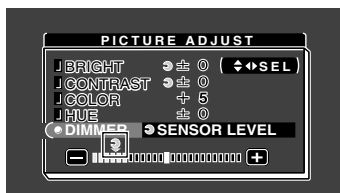
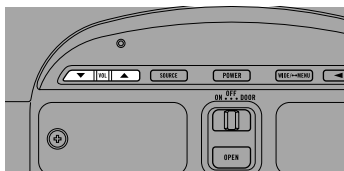

Niveau de la lumière extérieure  
Jaune: Lumineux (jour)  
Rouge: Luminosité intermédiaire (soir)  
Bleu: Sombre (nuit)

3. Réglez la luminosité.

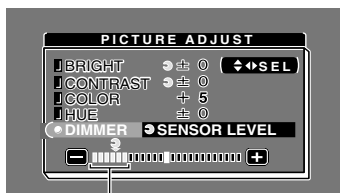
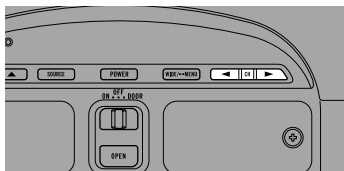

Ce niveau indique la luminosité de l'écran en cours de réglage. Plus le jaune se déplace vers la droite, plus l'écran est lumineux.

### Remarques:

- Le niveau de lumière extérieure utilisée comme référence pour le réglage de [DIMMER] est indiqué par la marque présentée à l'opération 3 et sa position. Les marques indiquant la luminosité ambiante actuelle utilisées pour le réglage de [BRIGHT] et de [CONTRAST] peuvent être légèrement différentes.
- Le niveau de lumière extérieure peut être réglé sur sombre, luminosité intermédiaire ou lumineux et chaque réglage peut être sauvegardé.
- Utilisez les touches ▲/▼ du boîtier de télécommande pour sélectionner [DIMMER], et les touches ◀▶ pour régler la luminosité.

## Réglage de l'entrée [VIDEO2/VIDEO3]

Si aucun lecteur de signal vidéo, lecteur de DVD ou autre appareil n'est relié, vous pouvez effacer VIDEO2 et VIDEO3 de la liste.

1. Affichez une page de menu et sélectionnez le menu [VIDEO SETTING].  
(Reportez-vous à la page 19.)
2. Choisissez entre [VIDEO1] et [VIDEO2].

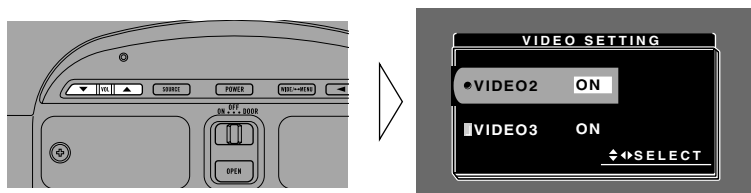

3. Sélectionnez la mise en service, ou hors service, de la vidéo.

Sélectionnez le mode de connexion de l'appareil extérieur source à droite de [VIDEO2] ou [VIDEO3].

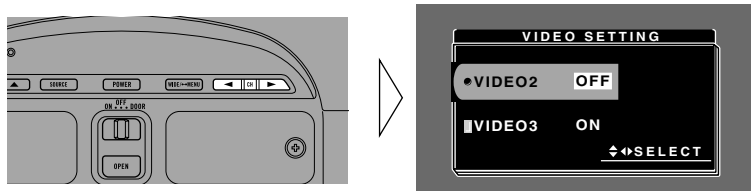

Chaque pression sur la touche CH met en service, ou hors service.

### Remarques:

- En principe, [VIDEO1] est en service et vous pouvez donc relier le cordon fourni avec cet appareil sur l'entrée VIDEO1.
- Utilisez les touches ▲/▼ du boîtier de télécommande pour sélectionner une source vidéo, puis les touches ◀/▶ pour mettre en service, ou hors service.

## Réglage de la sortie

Vous pouvez sélectionner les signaux audio et vidéo présents sur la sortie Cinch (RCA).

### ATTENTION

Ne placez jamais l'écran relié à la prise de sortie Cinch (RCA) de telle manière que le conducteur puisse regarder l'image tandis que le véhicule se déplace.

1. Affichez la page de menu et sélectionnez le menu [SUB SOURCE SETTING]. (Reportez-vous à la page 19.)
2. Sélection de la source désirée.

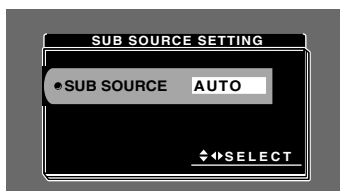
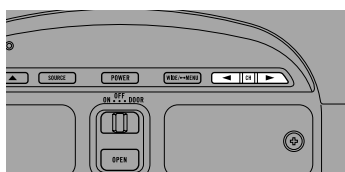

Chaque pression sur le touche CH choisit la source désirée dans l'ordre suivant:  
[AUTO] → [TV] → [VIDEO1] → [VIDEO2] → [VIDEO3] → Sortie vers [AUTO]

### Remarques:

- Dans les cas suivants, il n'y aura pas sélection d'une autre source SUB:
  - \* L'appareil correspondant à la source sélectionnée n'est pas relié à cet appareil-ci.
  - \* La valeur adoptée pour [VIDEO2] et [VIDEO3] est OFF. (Reportez-vous à la page 22.)
  - \* Si vous n'utilisez pas [TV] avec un syntoniseur de télévision GEX-6100TV vendu séparément, la sélection n'est pas possible.
- [AUTO] applique en sortie la vidéo affichée par l'écran de cet appareil et le signal audio associé.
- Utilisez les touches ◀/▶ du boîtier de télécommande pour sélectionner une source.

## Réglage du boîtier de télécommande

Le réglage du boîtier de télécommande permet d'agir à distance sur les appareils auxiliaires reliés aux entrées [VIDEO1] et [VIDEO2] de cet appareil-ci. Cela veut que vous avez la possibilité, par exemple, d'agir à distance sur un appareil auxiliaire même s'il se trouve dans le coffre de la voiture.

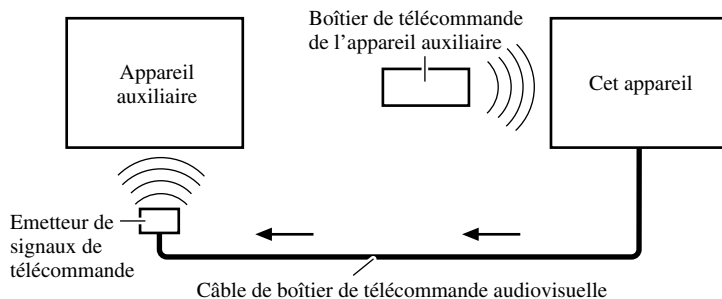

1. Affichez la page de menu et sélectionnez le menu [REMOTE CONTROL SETTING]. (Reportez-vous à la page 11.)
2. Sélectionnez le type désiré.

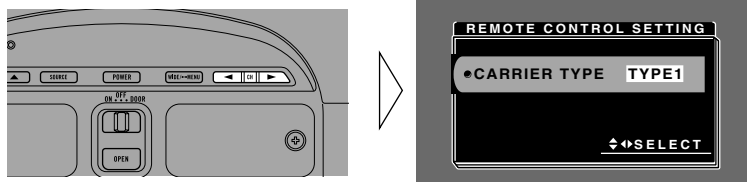

Chaque pression sur la touche CH bascule entre [TYPE1] et [TYPE2].

### Remarques:

- Pour savoir si l'appareil auxiliaire est de [TYPE1] ou de [TYPE2], faites-le fonctionner.
- Utilisez les touches ◀/▶ du boîtier de télécommande pour sélectionner le type.
- Si les appareils auxiliaires reliés à [VIDEO1] et à [VIDEO2] sont du [TYPE1] et du [TYPE2], vous ne pouvez pas malgré tout que sélectionner un seul type.
- Si vous installez l'émetteur de signaux de télécommande dans une position telle qu'il ne soit pas en face du capteur de télécommande, les signaux de télécommande ne pourront pas être reçus. Lorsque vous voulez adresser des signaux au capteur de télécommande de l'appareil à régler, assurez-vous qu'il est en face de l'émetteur de signaux de télécommande.



### ATTENTION

- Si de l'humidité ou un corps étranger devait s'infiltrer dans l'unité, mettez-la immédiatement hors tension (OFF) et consultez votre concessionnaire ou un centre de service PIONEER agréé. Utiliser l'unité sans vérification pourrait provoquer un incendie, une électrocution ou d'autres problèmes.
- Si vous constatez une fumée, un bruit ou une odeur étrange ou toute autre anomalie liée à l'écran, mettez-le immédiatement hors tension (OFF) et consultez votre concessionnaire ou un centre de service PIONEER agréé. Utiliser l'unité sans vérification pourrait provoquer une panne du système.
- Ne déposez pas le couvercle arrière de l'écran car la présence de composants sous haute tension pourrait provoquer une électrocution. Confiez tout travail d'inspection, de réglage ou de réparation à un concessionnaire ou à un centre de service PIONEER agréé.

### Maniement de l'écran

- Lorsque l'écran n'est pas utilisé, ne le laissez pas dans la lumière directe du soleil ni exposé à des températures extrêmes.
- Utilisez l'écran en tenant compte des plages de température suivantes.  
Plage de température d'utilisation: de -10 à +50 °C  
Plage de température de rangement: de -40 à +80 °C  
Si la température dépasse les maxima et minima de la plage indiquée, l'écran risque de ne pas fonctionner correctement.
- L'écran Cristaux de cet article a été traité pour améliorer sa lecture dans une voiture. N'appuyez pas fortement sur le verre car il pourrait se briser.
- Pour éviter de le griffer ou de le salir, ne touchez pas le verre de l'écran Cristaux.

## A propos de l'écran à cristaux liquides (LCD)

- Si l'écran est près de la bouche d'un climatiseur d'air quand il est ouvert, assurez-vous que l'air du climatiseur ne souffle pas dessus. La chaleur du chauffage peut rompre l'écran à cristaux liquides et l'air frais du refroidisseur peut entraîner la formation d'humidité à l'intérieur, ce qui peut avoir pour effet d'endommager l'écran. Par ailleurs, si l'écran est refroidi par le refroidisseur, l'écran peut devenir sombre, ou bien la durée de vie du petit tube fluorescent utilisé à l'intérieur de l'écran peut être réduite.
- De petits points noirs ou des points blancs (points lumineux) peuvent apparaître sur l'écran Cristaux du fait des caractéristiques de ce genre d'écran, mais ils ne constituent en rien un problème pour l'affichage.
- A basse température, l'écran Cristaux peut rester foncé pendant quelques instants après la mise sous tension.
- La lecture de l'écran peut s'avérer difficile s'il est exposé en plein soleil.

## Entretien de l'écran

- Coupez l'alimentation électrique de l'écran Cristaux avant d'en enlever la poussière ou de le nettoyer; utilisez pour cela un linge doux et sec.
- Veillez à ne pas griffer la surface de l'écran lors de son nettoyage. N'utilisez pas de détergents chimiques abrasifs à cette fin.
- N'utilisez pas de chiffon humide pour nettoyer l'écran, ni de solvants organiques comme l'essence, ni de diluants.

## A propos du petit tube fluorescent

- Un petit tube fluorescent est incorporé à l'affichage pour éclairer l'écran Cristaux.
  - \* La lampe fluorescente s'use et sa durée de vie est limitée.
  - \* En fonction des conditions d'utilisation, ce tube fluorescent doit durer environ 10.000 heures. (Notez qu'une utilisation par basse température réduit la durée de service du tube fluorescent.)
  - \* Lorsque le tube fluorescent atteint la fin de sa vie utile, l'écran s'assombrit et les images n'y sont plus visibles. Dans ce cas, consultez votre concessionnaire ou un centre de service PIONEER agréé.



### **ATTENTION**

- **PIONEER ne vous recommande pas d'installer ou d'entretenir vous-même cet écran, car ces travaux peuvent présenter un risque d'électrocution ou d'autres dangers. Confiez tous les travaux d'installation et d'entretien de votre écran au personnel de service Pioneer agréé.**
- **Immobilisez toutes les câblages avec des serre-fils ou du ruban isolant. Ne laissez aucun conducteur à nu.**
- **Ne forez pas un orifice vers le compartiment du moteur afin de raccorder le fil jaune de l'appareil sur la batterie du véhicule car les vibrations du moteur pourraient à la longue abîmer l'isolation du fil au point de passage entre l'habitacle et le compartiment du moteur. Veillez tout particulièrement à bien immobiliser le fil à ce point.**
- **Une situation très dangereuse pourrait se présenter si le fil de l'écran devait s'enrouler autour de la colonne de direction ou du levier des vitesses. Veillez à installer l'écran de telle sorte que rien ne fasse obstacle à la conduite.**
- **Assurez-vous que les câblages ne font pas obstacle aux pièces mobiles du véhicule, telles que le levier des vitesses, le frein à main ou le mécanisme de coulissement des sièges.**
- **Ne court-circuitiez pas les fils car le circuit de protection ne fonctionnerait plus correctement.**



### Remarques:

- Cet appareil est destiné aux véhicules avec une batterie de 12 V, avec pôle négatif à la masse. Avant de l'installer dans un véhicule de loisir, un camion ou un car, vérifier la tension de la batterie.
- Afin d'éviter tout risque de court-circuit, débrancher le câble de la borne négative ⊖ de la batterie avant de commencer la pose.
- Reportez-vous au mode d'emploi pour de plus amples détails concernant la connexion des autres appareils, puis effectuez les connexions correctement.
- Fixer les câbles au moyen de colliers ou de morceaux de ruban adhésif. Pour protéger le câblage, enrouler la bande adhésive autour des câbles à l'endroit où ceux-ci sont placés contre les parties métalliques.
- Acheminer et fixer tout le câblage de telle sorte qu'il ne touche pas les pièces mobiles, comme le levier de changement de vitesse, le frein à main et les rails des sièges. Ne pas acheminer les câbles dans des endroits qui peuvent devenir chauds, comme près de la sortie de radiateur. Si l'isolation des câbles fond ou est se déchire, il existe un danger de court-circuit des câbles avec la carrosserie du véhicule.
- Ne pas faire passer le conducteur jaune dans le compartiment moteur par un trou pour le connecter avec la batterie. Cela pourrait endommager sa gaine d'isolation et provoquer un grave court-circuit.
- Ne pas court-circuiter les conducteurs. Dans le cas contraire, le circuit de protection risque de ne pas fonctionner.
- Ne jamais alimenter un autre appareil par un branchement sur le câble d'alimentation de celui-ci. Le courant qui circulerait dans ce conducteur pourrait dépasser la capacité du conducteur et entraîner une élévation anormale de température.
- Lors du remplacement du fusible, n'utiliser qu'un fusible de même ampérage (il est indiqué sur le porte-fusible).

- Si cette unité est installée dans un véhicule dont le contacteur d'allumage n'a pas de position ACC (accessoire), le fil rouge de l'unité doit être connecté à une borne couplée aux opérations de marche/arrêt du contacteur d'allumage. Sinon, la batterie du véhicule peut se décharger lorsque le véhicule n'est pas utilisé pendant plusieurs heures.



Position ACC



Aucune position ACC

- Les câbles de ce produit et ceux d'autres produits peuvent fort bien ne pas être de la même couleur bien que remplissant la même fonction. Pour relier ce produit à un autre produit, utilisez le manuel d'installation de chacun et effectuez les raccordements en ne tenant compte que de la fonction de chaque câble.

## Branchement du câble d'alimentation

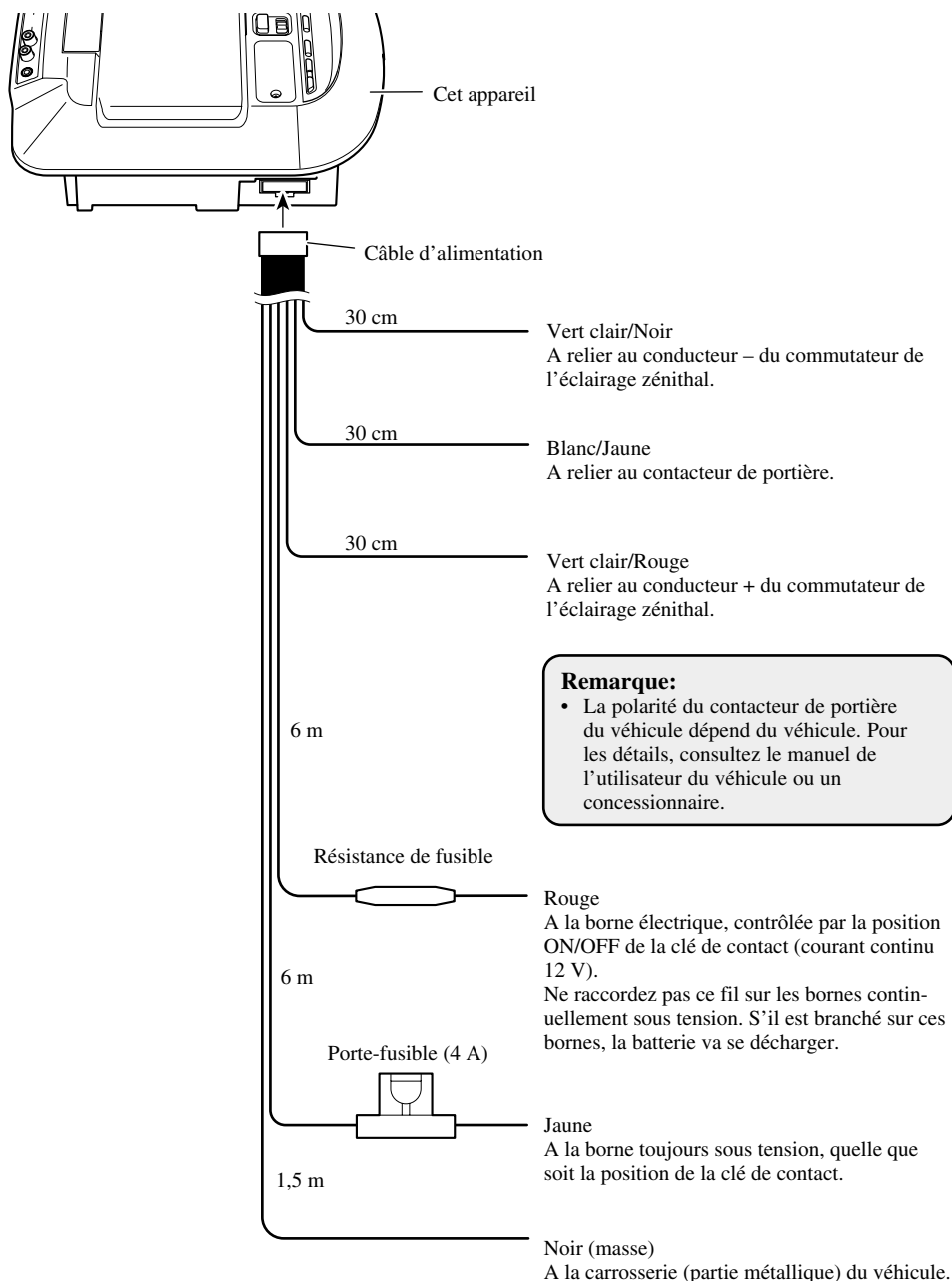

## Schéma de connexion (entrée VIDEO)

En principe, [VIDEO1] est en service et vous pouvez donc relier le cordon fourni avec cet appareil sur l'entrée VIDEO1.

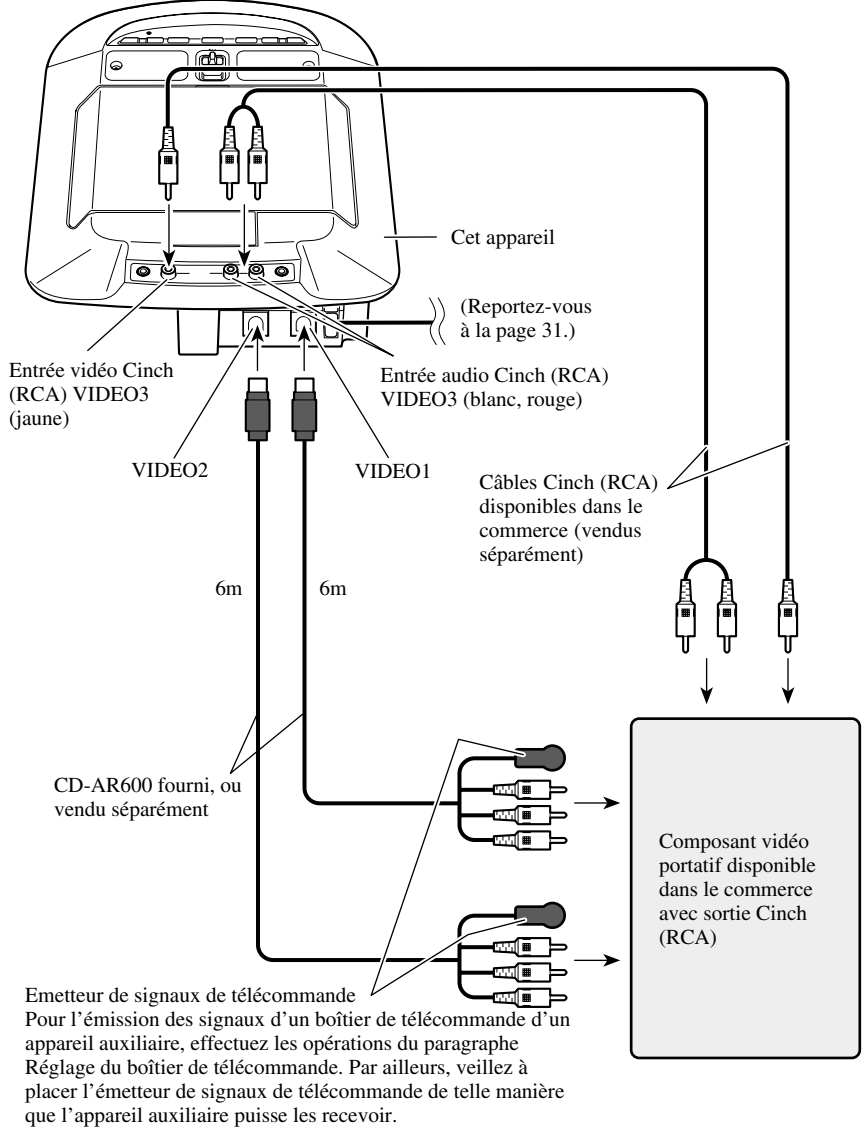

### AVERTISSEMENT

Assurez-vous que le câble Cinch (RCA) relié à VIDEO3 n'obstrue pas le champ de vision du conducteur.

## Schéma de connexion (sortie VIDEO)

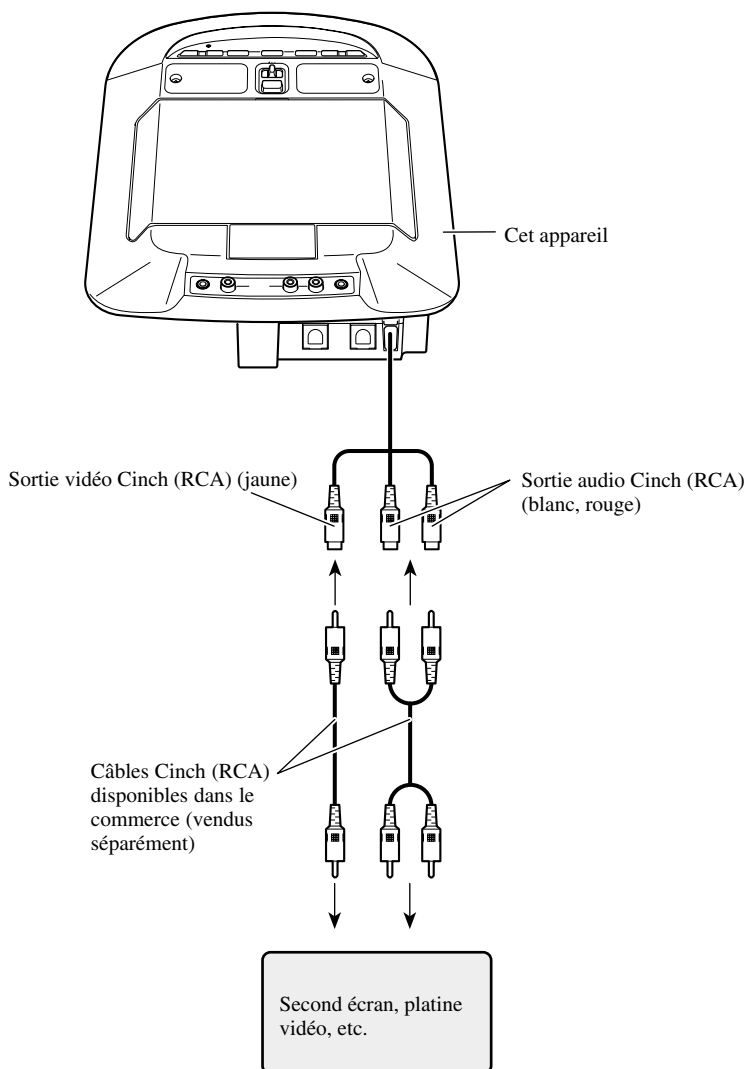

## Schéma de connexion (Syntoniseur de télévision)

Après l'installation de cet appareil, vous pouvez lui relier un GEX-6100TV vendu séparément.

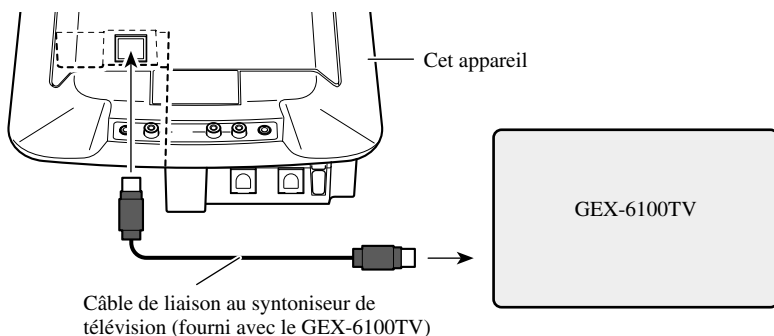

## Schéma de connexion (Casque)

Après l'installation de cet appareil, vous pouvez lui relier un casque vendu séparément.

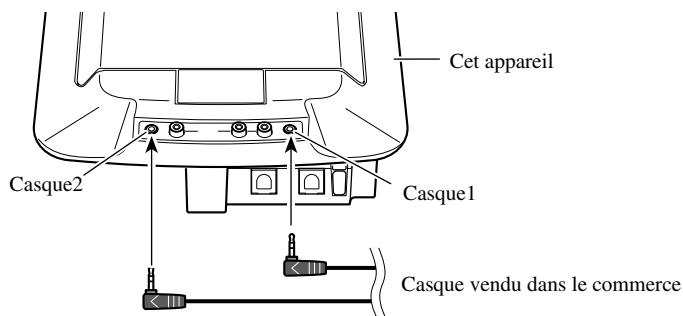

### AVERTISSEMENT

Si vous utilisez un casque câblé, assurez-vous que le cordon du casque n'obstrue pas le champ de vision du conducteur. Assurez-vous également que le cordon suit un trajet tel qu'il ne puisse pas gêner le conducteur.

### ATTENTION

- Pioneer ne saurait accepter aucune responsabilité pour les dommages causés au véhicule du fait de l'installation de cet appareil, tels que le percement du pavillon, ni pour ceux dont l'appareil pourrait souffrir en raison d'une installation inadaptée. L'installation tout comme le câblage doivent être exécutés par un professionnel car ils exigent certaines compétences et expériences.
- Pour de plus amples détails concernant l'installation, reportez-vous au mode d'emploi qui accompagne le lot d'installation.
- N'installez pas l'écran à un endroit où (i) il réduirait le champ de vision du conducteur, (ii) il gênerait le fonctionnement des systèmes du véhicule ou des dispositifs de sécurité, notamment les airbags, ou (iii) il diminuerait la sécurité de la conduite.
- PIONEER ne vous recommande pas d'installer ou d'entretenir vous-même cet écran, car ces travaux peuvent présenter un risque d'électrocution ou d'autres dangers. Confiez tous les travaux d'installation et d'entretien de votre écran au personnel de service PIONEER agréé.
- N'installez pas l'écran à un endroit où il gênerait le déploiement total de l'airbag.
- N'installez pas l'écran à un endroit où il gênerait les performances des dispositifs du véhicule, y compris les airbags.
- Avant d'y forer des trous, assurez-vous que rien ne se trouve derrière la planche de bord ou une cloison. Veillez à ne pas endommager les canalisations de carburant, circuits de freinage ou câbles d'alimentation.
- A l'emploi de vis, faites attention à un contact éventuel avec un conducteur électrique. Des vibrations pourraient endommager les fils et provoquer un court-circuit ou d'autres dégâts sur le véhicule.
- Une situation très dangereuse pourrait se présenter si le fil de l'écran devait s'enrouler autour de la colonne de direction ou du levier des vitesses. Veillez à installer l'écran de telle sorte que rien ne fasse obstacle à la conduite.
- Assurez-vous qu'aucun fil ou conducteur n'est coincé dans une porte ou le mécanisme de coulissement d'un siège, car ceci pourrait provoquer un court-circuit.
- Pour garantir une installation correcte, utilisez les pièces fournies de la manière indiquée. Si une pièce autre que celles fournies est utilisée, elle peut endommager les pièces internes de l'appareil, ou elle peut se desserrer et l'appareil peut tomber.

- Veillez à utiliser les vis fournies pour fixer cet appareil au lot d'installation.

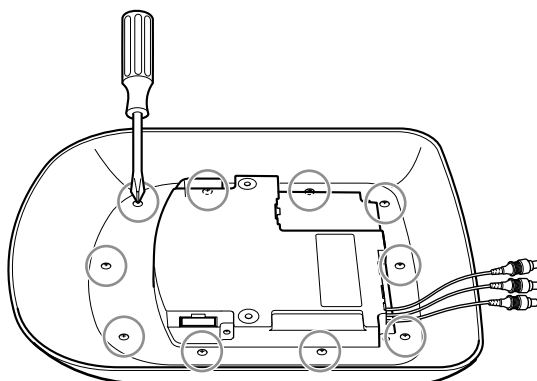

## Changement de l'ampoule de l'éclairage zénithal

Si l'ampoule de l'éclairage zénithal grille, il faut la remplacer.

### ATTENTION

- Avant de changer l'ampoule, assurez-vous que le commutateur de l'éclairage zénithal est sur la position OFF.
- Avant de changer l'ampoule, consultez le revendeur, le spécialiste ou le service d'entretien Pioneer.
- Changez l'ampoule alors que le véhicule est arrêté et se trouve dans un endroit sûr.
- L'ampoule et les pièces avoisinantes sont chaudes si l'ampoule était allumée; attendez le temps qu'il faut pour effectuer le changement sans vous brûler.
- Veillez à ne pas casser l'ampoule en la changeant.
- Veillez à ne pas égarer la vis et les autres pièces lors du changement de l'ampoule.
- Respectez la réglementation locale en matière de mise au rebut de l'ampoule.
- Le fonctionnement n'est pas garanti si les pièces de rechange ne sont pas conformes aux prescriptions.

## 1. Préparez les outils nécessaires.

- Tournevis cruciforme
- Ampoule neuve: Pioneer CEL1735-A, 12V 5W (T10, 12V 5W)

## 2. Retirez la vis.

Tout d'abord, retirez la vis puis le couvercle et le réflecteur.

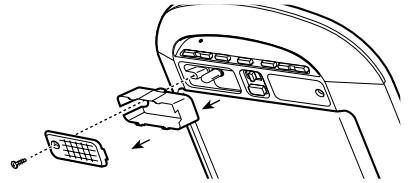

## 3. Retirez l'ampoule en la tirant tout droit.

Si vous exercez trop de force, vous pouvez casser l'ampoule et vous blesser; en conséquence, n'utilisez ni pince ni outil similaire.

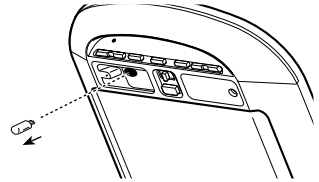

## 4. Introduisez l'ampoule dans la douille en la poussant tout droit.

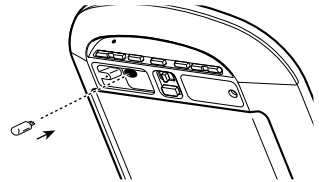

## 5. Remplacez le réflecteur et le couvercle puis serrez soigneusement la vis.

Remplacez le couvercle de manière que la face portant le crochet soit tournée vers l'appareil.

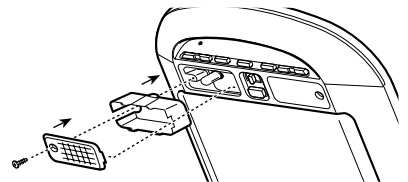



## Généralités

Alimentation .....	14,4 V CC (de 10,8 à 15,1 V possibles)
Mise à la masse .....	Pôle négatif
Consommation maximale .....	3 A

## Unité écran

Taille de l'écran; rapport de la largeur à la hauteur .....	6,5 pouces; 16:9 (Surface réelle d'affichage: 154 × 87 mm)
Pixels .....	336.960 (1.440 × 234)
Type .....	Matrice active TFT, type à transmission
Systèmes couleur .....	NTSC
Plage de température d'utilisation .....	De -10 à +50 °C
Plage de température de rangement .....	De -40 à +80 °C
Réglage de l'angle	
Inclinaison .....	0 à 105°
Rotation .....	25° (D) — 25° (G)
Dimensions .....	260 (L) × 50 (H) × 220 (P) mm
Écran .....	105 (L) × 25 (H) × 180 (P) mm
Poids .....	1,1 kg

## Remarque:

- Les caractéristiques et la présentation peuvent être modifiées sans avis préalable à fin d'amélioration.

<b>Contenido</b> .....	<b>1</b>	<b>Guía de los botones</b> .....	<b>7</b>
<b>PRECAUCIONES IMPORTANTES</b> .....	<b>3</b>	Control remoto .....	7
Lea todas estas instrucciones relacionadas con su pantalla y guárdelas para emplearlas como referencia en el futuro ....	3	● Para operar este producto	
		● Para operar el lector de DVD Pioneer	
		Este producto .....	8
<b>INFORMACIONES IMPORTANTES</b> .....	<b>4</b>	<b>Uso del control remoto</b> .....	<b>9</b>
Sobre este producto .....	4	Pila .....	9
Acerca de este manual .....	4	Ajuste del código de control remoto .....	10
Precaución .....	4	● Uso de este producto y un sintonizador de TV GEX-6100TV	
Servicio de posventas para productos Pioneer .....	4	● Uso del lector de DVD Pioneer	
		Ajuste del tipo de código de control remoto ..	11
<b>Antes de usar este producto</b> .....	<b>6</b>	<b>Operación de la pantalla</b> .....	<b>12</b>
Para evitar la descarga de la batería .....	6	Despliegue de la pantalla .....	12
Para proteger la pantalla LCD de la pantalla ....	6	Ajuste de la orientación izquierda/derecha ....	13
Cuando la pantalla sea difícil de ver, utilice los mandos [BRIGHT] (brillo) y [DIMMER] (reductor de luz) .....	6	Cierre de la pantalla .....	13
Reposición del microprocesador .....	6	<b>Operación de la luz de techo</b> .....	<b>14</b>
		Ajuste de la luz de techo .....	14

<b>Operación básica .....</b>	<b>15</b>
Encendido .....	15
Ajuste del volumen .....	15
Selección de la fuente .....	16
Cambio del modo de la pantalla ancha .....	17
● Modos de pantalla ancha disponibles	

<b>Operación del menú de configuración .....</b>	<b>19</b>
Selección del menú de configuración .....	19
Ajuste de la imagen .....	20
● BRIGHT/CONTRAST/COLOR/HUE	
● DIMMER (regulador de la intensidad luminosa)	
Configuración de la entrada [VIDEO2/VIDEO3] .....	22
Ajuste de la salida .....	23
Ajuste del control remoto .....	24

<b>Uso correcto de la pantalla .....</b>	<b>25</b>
Manejo de la pantalla .....	25
Acerca de la pantalla de cristal líquido (LCD) .....	26
Mantenimiento de la pantalla en buenas condiciones .....	26
Acerca del tubo fluorescente pequeño .....	26

<b>Conexión del sistema .....</b>	<b>27</b>
Conexión del cable de alimentación .....	29
Diagrama de conexión (entrada VIDEO) .....	30
Diagrama de conexión (salida VIDEO) .....	31
Diagrama de conexión (sintonizador de TV) .....	32
Diagrama de conexión (Auriculares) .....	32

<b>Instalación .....</b>	<b>33</b>
Cambio de la lámpara de la luz de techo .....	34

<b>Especificaciones .....</b>	<b>36</b>
-------------------------------	-----------

## **PRECAUCIONES IMPORTANTES**

### **Lea todas estas instrucciones relacionadas con su pantalla y guárdelas para emplearlas como referencia en el futuro**

1. Lea completa y cuidadosamente este manual antes de instalar su pantalla.
2. Guarde a mano este manual para utilizarlo como referencia en el futuro.
3. Ponga mucha atención a todas las advertencias de este manual y siga cuidadosamente las instrucciones.
4. No permita que otras personas utilicen este sistema mientras no hayan entendido las instrucciones de operación.
5. No instale la pantalla donde (i) pueda obstruir la visión del conductor, (ii) afecte al rendimiento de cualquier sistema de funcionamiento o sistema de seguridad del vehículo, incluyendo el air-bag, o (iii) afecte a la habilidad del conductor para manejar con seguridad el vehículo.
6. Como con cualquier accesorio del interior de su vehículo, la pantalla no deberá ser una distracción para conducir con seguridad su vehículo. Si tiene dificultades al utilizar el sistema o al leer el contenido de la pantalla, estacione el vehículo en un lugar seguro antes de hacer ajustes.
7. No intente instalar o revisar usted mismo su pantalla. La instalación o revisión de la pantalla por personas sin formación ni experiencia en equipos electrónicos y accesorios para automóviles puede ser peligroso y podría exponerle a una descarga eléctrica o a otros peligros.
8. Cuando utilice el sistema, asegúrese de que está firmemente seguro por su cinturón de seguridad para asegurar que no golpee su cabeza accidentalmente en la pantalla durante un frenado repentino u otros incidentes. En el caso de sufrir un accidente, sus lesiones pueden ser mucho más graves si no tiene bien puesto su cinturón de seguridad.

## Sobre este producto

- Ciertas leyes estatales pueden restringir la colocación y uso de la pantalla en su vehículo. Sírvase cumplir con todas las leyes y reglamentos aplicables en la instalación y operación de su pantalla. No ponga la pantalla en una posición donde obstruya la visibilidad del conductor o afecte al funcionamiento del air-bag de su vehículo.
- El audio de este producto se produce a través de los auriculares y, por lo tanto, asegúrese de utilizar este producto con auriculares.
- Se recomienda utilizar los auriculares sin hilo SE-IRM250 vendidos separadamente. Sin embargo, dependiendo de donde este producto está instalado y de cómo se lo usa, la señal de salida puede que no alcance los auriculares sin hilo y, por lo tanto, puede que no sea posible utilizarlos.

## Acerca de este manual

En este manual se explica cómo operar este producto con sus botones. Para las diferencias de operación usando el control remoto, refiérase a la “Guía de los botones” en la página 7 o refiérase al texto explicativo de la operación.

Para los detalles acerca de la operación de TV cuando utilice un TV con un sintonizador de TV GEX-6100TV vendido separadamente, refiérase al manual del GEX-6100TV.

## Precaución

- Mantenga siempre el volumen bajo lo suficiente para oír los sonidos de tráfico.
- Proteja el producto contra la humedad.
- Opere los botones en este producto después de parar el coche.

Si se deja encendida la lámpara de ambiente incorporada de este producto por un largo período de tiempo, la lámpara se pone extremadamente caliente. Tenga cuidado en no tocar directamente con la mano. Cuando cambie la lámpara de ambiente, asegúrese de reemplazarla cuidadosamente por una lámpara de ambiente especificada por Pioneer, solamente después de apagar la unidad.

## Servicio de posventas para productos Pioneer

Póngase en contacto con el revendedor o distribuidor donde ha comprado este producto para el servicio de posventas (incluyendo las condiciones de garantía) o cualquier otra información. En caso de que la información necesaria no sea disponible, póngase en contacto con las compañías enumeradas a continuación. No envíe su producto a las compañías enumeradas a continuación para reparación sin previo contacto.

### ■U.S.A

Pioneer Electronics (USA) Inc.  
CUSTOMER SUPPORT  
DIVISION  
P.O. Box 1760  
Long Beach, CA 90801-1760  
800-421-1404

### ■CANADA

Pioneer Electronics of Canada, Inc.  
CUSTOMER SATISFACTION  
DEPARTMENT  
300 Allstate Parkway  
Markham, Ontario L3R OP2  
(905) 479-4411  
1-877-283-5901

Para la información de la garantía, vea la hoja de Garantía Limitada incluida con este producto.

### Para evitar la descarga de la batería

Siempre ponga el motor en marcha cuando utilice esta unidad. La utilización con el motor apagado podrá provocar la descarga de la batería.

### Para proteger la pantalla LCD de la pantalla

- No permita que la luz directa del sol incida directamente sobre la pantalla cuando no está usando esta unidad. La exposición prolongada a la luz directa del sol puede producir fallos de funcionamiento de la pantalla LCD debido a las altas temperaturas.
- Cuando utilice un teléfono celular, mantenga la antena del teléfono alejada de la pantalla para evitar perturbaciones de la imagen como puntos, franjas de color, etc.

### Cuando la pantalla sea difícil de ver, utilice los mandos [BRIGHT] (brillo) y [DIMMER] (reductor de luz)

Debido a su propia construcción, la pantalla LCD tiene un ángulo de visión limitado. Sin embargo, es posible aumentar el ángulo de visión (vertical y horizontal) utilizando el mando [BRIGHT] para ajustar la densidad del negro de la imagen. Cuando lo utilice por primera vez, ajuste la densidad del negro de acuerdo con el ángulo de visión (vertical y horizontal) para obtener una imagen nítida. También podrá usar el mando [DIMMER] para ajustar el brillo de la pantalla LCD según sus preferencias.

### Reposición del microprocesador

El microprocesador se debe reposicionar en las siguientes condiciones:  
Cuando utilice este producto por la primera vez después de la instalación.  
Cuando el producto no funciona apropiadamente.  
Cuando mensajes extraños (incorrectos) aparecen en la pantalla.

- **Para reposicionar el microprocesador, presione el botón RESET en la unidad con la punta de una pluma u otro instrumento puntiagudo.**

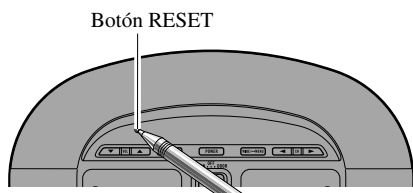

## Control remoto

Apunte el control remoto hacia 29.

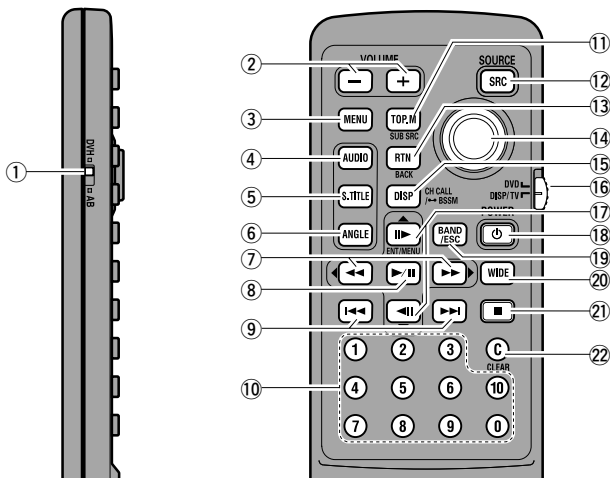

### Para operar este producto

Ajuste el interruptor del modo de operación del control remoto a “DISP/TV”.

- |                     |   |                |
|---------------------|---|----------------|
| 2 Botones VOLUME    | 15 Botón CH CALL  | 17 Botones ▲/▼ |
| 7 Botones ◀▶        | 16 Interruptor de modo de operación del control remoto (Para los detalles, vea la página 10.) | 18 Botón POWER |
| 8 Botón MENU        |   | 19 Botón BAND  |
| 11 Botón SUB SOURCE |   | 20 Botón WIDE  |
| 12 Botón SOURCE     |   |                |
| 13 Botón BACK       |   |                |

### Para operar el lector de DVD Pioneer

Ajuste el interruptor del modo de operación del control remoto a “DVD”.

- |   |                            |   |
|---|----------------------------|---|
| 1 Interruptor de selección de código de control remoto (Para los detalles, vea la página 10.) | 7 Botones FORWARD/ REVERSE | 15 Botón DISPLAY  |
| 2 Botones VOLUME  | 8 Botón PLAY/PAUSE         | 16 Interruptor de modo de operación del control remoto (Para los detalles, vea la página 10.) |
| 3 Botón MENU  | 9 Botones PREVIOUS/NEXT    | 17 Botones STEP   |
| 4 Botón AUDIO   | 10 Botones numéricos       | 18 Botón POWER  |
| 5 Botón SUBTITLE  | 11 Botón TOP MENU          | 21 Botón STOP   |
| 6 Botón ANGLE   | 12 Botón SOURCE            | 22 Botón CLEAR  |
|   | 13 Botón RETURN            |   |
|   | 14 Controlador de edición  |   |

#### Nota:

- Para los detalles acerca de la operación del lector de DVD Pioneer, consulte el manual de instrucciones del lector de DVD Pioneer.



## Este producto

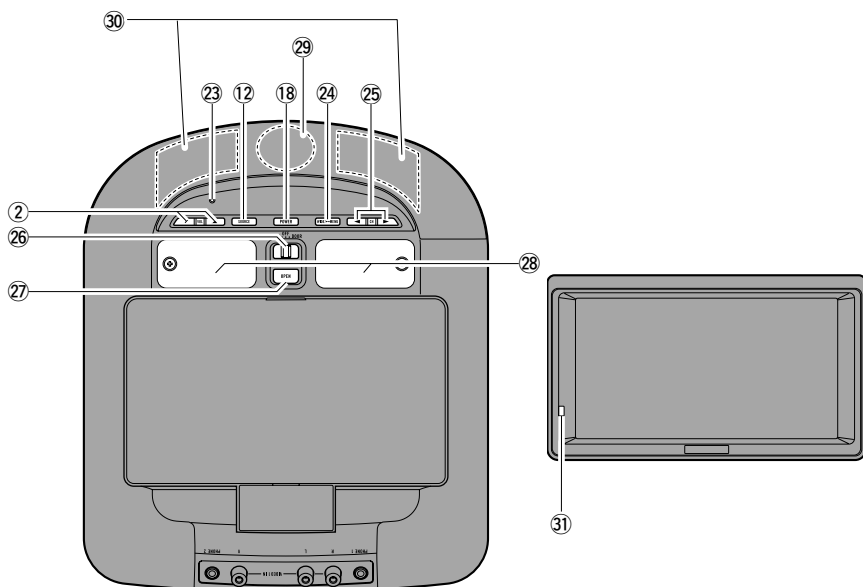

- |    |                             |    |   |
|----|-----------------------------|----|---|
| 23 | Botón RESET                 | 29 | Sensor de señal de control remoto           |
| 24 | Botón WIDE/MENU             | 30 | Sección de Salida para auriculares sin hilo |
| 25 | Botón CH                    | 31 | ensor óptico                                |
| 26 | Interruptor de luz de techo |    |   |
| 27 | Botón OPEN                  |    |   |
| 28 | Luz de techo                |    |   |

### Nota:

- Obstáculos entre los auriculares sin hilo y la sección de salida puede prevenir la recepción.

## Uso del control remoto

Este producto se equipa con un control remoto para conveniencia en su operación.

- Apunte el controlador en la dirección de la unidad para operarlo.

### Precaución:

- No almacene el control remoto en altas temperaturas o a la luz directa del sol.
- El control remoto puede no funcionar adecuadamente a la luz directa del sol.
- No permita que el control remoto se caiga al piso, en donde puede quedar aprisionado debajo del pedal de freno o acelerador.

## Pila

- **Deslice la bandeja hacia afuera desde la parte trasera del control remoto e inserte la pila con los polos (+) y (-) hacia las direcciones apropiadas.**

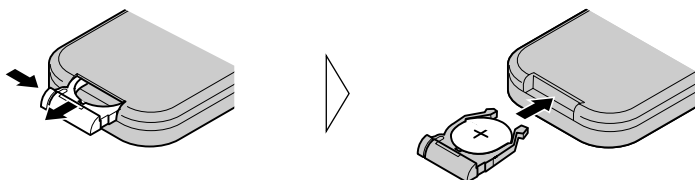

### Nota:

- Cuando utilice por primera vez, tire la parte saliente de la película desde la bandeja.

### Reemplazo de la pila de litio:

- Utilice solamente pila de litio "CR2025" de 3 V.

### Precaución:

- Retire la pila cuando no utilice el control remoto durante un mes o más tiempo.
- En el caso de fuga de líquido de la pila, limpie completamente el control remoto y coloque una pila nueva.

### ⚠ ADVERTENCIA:

- Mantenga la pila de litio fuera del alcance de los niños. Si la pila fuese tragada, consulte un médico inmediatamente.

### ⚠ PRECAUCIÓN:

- No recargue, desarme, caliente ni tire la pila al fuego.
- Utilice solamente una pila de litio CR2025 (3 V). No utilice otros tipos de pilas con este producto.
- No toque la pila con instrumentos metálicos.
- No guarde la pila de litio con materiales metálicos.
- Para deshacerse de pilas usadas, siga los reglamentos gubernamentales y leyes públicas del medio ambiente de su país/área.
- Siempre revise cuidadosamente que está cargando la pila con los polos (+) y (-) dirigidos en las direcciones correctas.

## Ajuste del código de control remoto

El cambio del modo de operación del control remoto incluido con este producto le permite operar este producto, un sintonizador de TV GEX-6100TV, y un lector de DVD Pioneer.

### Uso de este producto y un sintonizador de TV GEX-6100TV

- Ajuste el interruptor a “DISP/TV”.

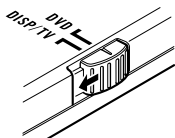

### Uso del lector de DVD Pioneer

1. Ajuste el interruptor a “DVD”.

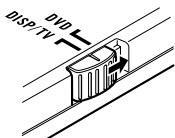

2. Seleccione un tipo de código.

Utilice un bolígrafo u otro instrumento de punta para cambiar el ajuste.



### Ajuste del tipo de código de control remoto

Cuando se ajusta el interruptor de operación de control remoto a DVD, el cambio del tipo de código de control remoto le permite operar un lector de DVD Pioneer con el control remoto suministrado. Hay tres códigos de control remoto: código A, código B y código DVH.

Cuando utilice esta unidad con lectores de Multi-DVD “XDV-P9II” o “XDV-P9”, seleccione el código A.

Cuando utilice esta unidad con una Unidad de Navegación en DVD, seleccione el código B.

Cuando utilice solamente esta unidad, seleccione el código DVH.

Cuando utilice esta unidad con lectores de DVD “SDV-P9” o “AVX-P7300DVD”, seleccione el código A o B, dependiendo del ajuste de la señal de recepción del lector de DVD.

#### **1. Ajuste el interruptor de selección de control remoto en el lado izquierdo del control remoto a la posición apropiada con la punta de un bolígrafo u otro instrumento de punta.**

- Si se ha seleccionado el modo DVH, no hay necesidad de realizar el procedimiento siguiente.
- Si se ha seleccionado el modo A/B, lea el procedimiento siguiente y cambie el tipo de código al tipo apropiado.

#### **2. Presionar 7 y 0 al mismo tiempo en el control remoto cambia el tipo de código.**

Inicialmente, el código se ajusta a A.

Cada vez que se presiona 7 y 0 al mismo tiempo en el control remoto, el tipo de código cambia entre A y B.

## Despliegue de la pantalla

Abra la pantalla manualmente.

### 1. Presione el botón OPEN para abrir la pantalla.

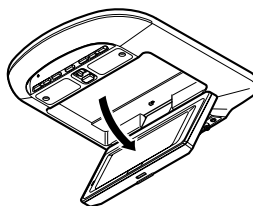
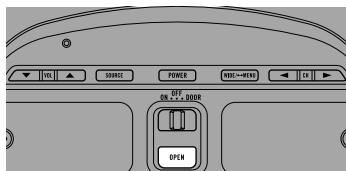

### 2. Abra a la posición en donde sea fácil de ver.

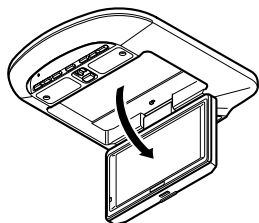

#### ⚠ PRECAUCIÓN:

- La pantalla se abre en un ángulo máximo de 105 grados. Abrirla más que esto puede dañarla.

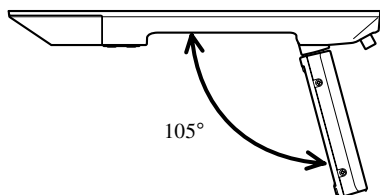

- Para su seguridad, asegúrese de cerrar la pantalla cuando no la esté utilizando.

## Ajuste de la orientación izquierda/derecha

Ajuste la orientación izquierda o derecha manualmente.

- **Ajuste el ángulo.**

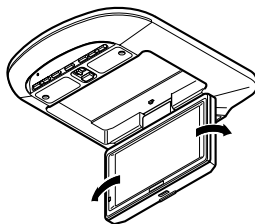

### ⚠ PRECAUCIÓN:

- La pantalla puede abrirse hasta un ángulo de 25 grados a la izquierda o derecha. Abrirla más que esto puede dañarla.

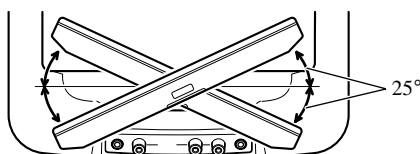

- Abra completamente la pantalla antes de girarla.
- Cuando gire la pantalla, agarre ambos los bordes para asegurar que se aplique una fuerza uniforme al mecanismo.

## Cierre de la pantalla

Cierre manualmente.

- **Cierre.**

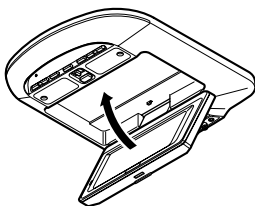

Cierre hasta oír el “clic” de bloqueo.

### ⚠ PRECAUCIÓN:

- No cambie la orientación izquierda/derecha de la pantalla cuando la pantalla esté cerrada. Hacer esto puede dañar la pantalla.
- Asegúrese de que los cables y otros ítems no se atrapen en la pantalla cuando cierre la pantalla.
- Para su seguridad, asegúrese de cerrar la pantalla cuando no la esté utilizando.

### Nota:

- Cuando la pantalla está cerrada, no es posible utilizar los botones siguientes:  
De este producto: Botones SOURCE, WIDE/MENU  
Del control remoto: Botones SOURCE, WIDE, MENU, BACK, CH CALL

## Ajuste de la luz de techo

La luz de techo incorporada de este producto puede ajustarse a “ON”, “OFF” o “DOOR”.

- **Ajuste como desee.**

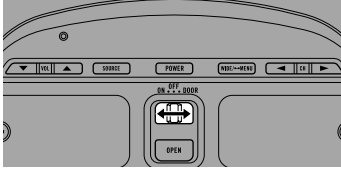

### **ON:**

La luz permanece encendida.

### **OFF:**

La luz permanece apagada.

### **DOOR:**

La luz se enciende cuando se abre una puerta.

### **Nota:**

- Cuando vea la pantalla, es más fácil ver con la luz de techo apagada.

## Encendido

Antes de encender el sistema, ponga en marcha el motor del automóvil para preservar la vida de la batería.

### 1. Ponga en marcha el motor del automóvil.

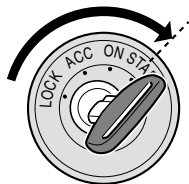

### 2. Tire de la pantalla hacia abajo.

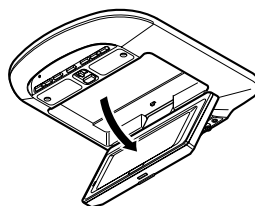
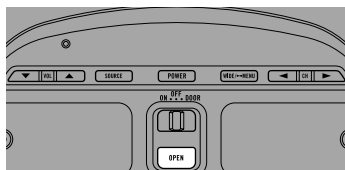

### 3. Abra la pantalla a una posición en donde sea fácil de ver, y ajuste su orientación.

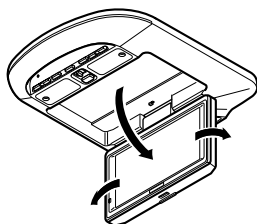

### 4. Encienda el sistema.

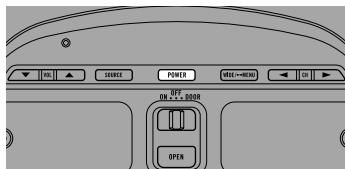

Cada vez que se presiona el botón POWER, el sistema se enciende o se apaga.

#### Nota:

- Presione el botón POWER en el control remoto para encender/apagar el sistema.



## Ajuste del volumen

Ajuste el volumen de la salida de audio de los auriculares con hilo.

Para los detalles acerca del ajuste del volumen con auriculares sin hilo, refiérase a las instrucciones incluidas con los auriculares.

### • Suba o baje el volumen de los auriculares con hilo.

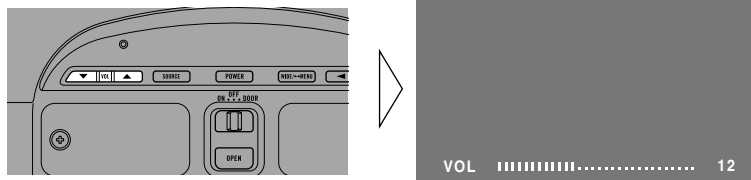

El volumen de los auriculares puede ajustarse en el rango de 0 a 30. (El nivel del volumen se visualiza durante aproximadamente 4 segundos.)

## Selección de la fuente

Puede seleccionar una fuente que desea ver o escuchar.

### • Seleccione la fuente deseada.

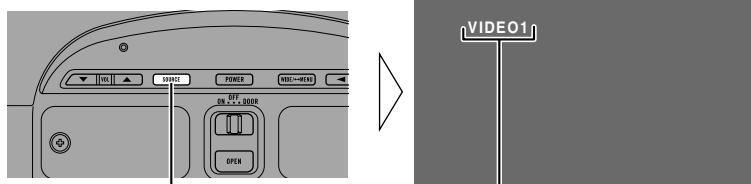

Cada presión cambia la fuente ...

Los iconos indican las fuentes seleccionadas.

Cada vez que presiona el botón SOURCE, la fuente cambia en la secuencia siguiente:  
[TV] → [VIDEO1] → [VIDEO2] → [VIDEO3] → Salida a [TV]

#### Notas:

- En los siguientes casos, la fuente no cambiará:
  - \* Cuando un producto correspondiente a cada fuente no está conectado a este producto.
  - \* Cuando [VIDEO2] y [VIDEO3] está ajustado a OFF. (Ver página 22.)
- Cuando [SUB SOURCE SETTING] es [AUTO], la salida de vídeo y audio de la salida RCA también cambia.
- Cuando [SUB SOURCE SETTING] es [AUTO], si se cambia la fuente de salida RCA con el botón SUB SOURCE, la fuente de este producto también cambia.

## Cambio del modo de la pantalla ancha

Es posible cambiar el modo en que el vídeo normal (relación de aspecto 4:3) aumenta a vídeo ancho (16:9). Seleccione los modos según el tipo de vídeo que desea ver, como noticieros o películas.

1. Visualice el vídeo que desea ver. (Vea la página 16.)
2. Seleccione un modo ancho.

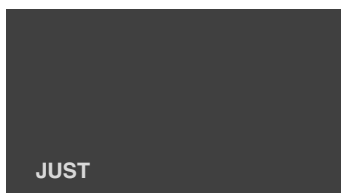
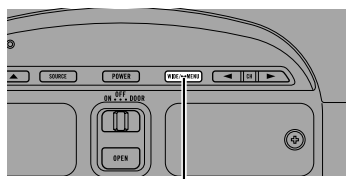

Cada presión cambia el modo ...

Cada vez que presiona el botón WIDE/MENU, el modo ancho cambia en la secuencia siguiente:

[FULL] → [JUST] → [CINEMA] → [ZOOM] → [NORMAL] → Salida a [FULL]

### Notas:

- Las configuraciones se almacenan para cada fuente.
- La pantalla del menú de configuración siempre aparece en el modo FULL. (Vea la página 18.)
- Cuando se selecciona un modo ancho que no coincida con la relación de aspecto original del vídeo, es posible que se vea de distinta manera.
- Tenga en cuenta que el uso de la función de modo ancho de este sistema para uso comercial o de información al público puede implicar la violación de los derechos de autor protegidos por la ley de copyright.

## Modos de pantalla ancha disponibles

### FULL (Pantalla completa)

La imagen con una relación de aspecto de 4:3 se expande sólo horizontalmente. Le permite ver imágenes ampliadas eliminando los bordes negros alrededor de las mismas.

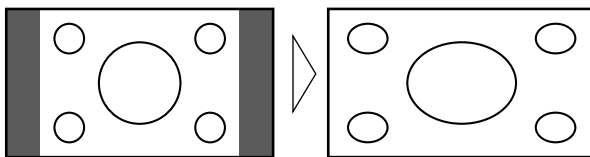

### JUST (Pantalla justa)

La imagen se extiende horizontalmente a medida que se acerca a ambos bordes de la pantalla. Debido a que la imagen aparece de aproximadamente el mismo tamaño que el vídeo normal en el centro de la pantalla, podrá disfrutar de una imagen sin sentirla fuera de lugar.

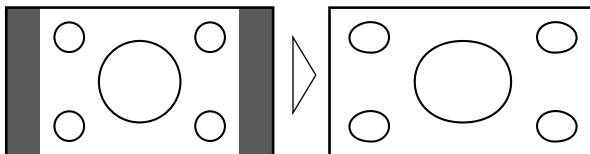

### CINEMA (Cine)

La imagen se expande verticalmente con una relación de aspecto comprendida entre FULL y ZOOM. Este modo ancho es adecuado para ver imágenes horizontalmente largas, como películas, en donde los subtítulos se visualizan en las áreas negras fuera del vídeo.

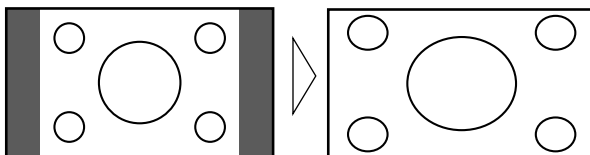

### ZOOM (Zoom)

El vídeo con una relación de aspecto de 4:3 se expande con la misma relación de aspecto tanto en sentido vertical como horizontal. Este modo ancho es adecuado para vídeo horizontalmente largo, como películas en donde los subtítulos se superponen al vídeo.

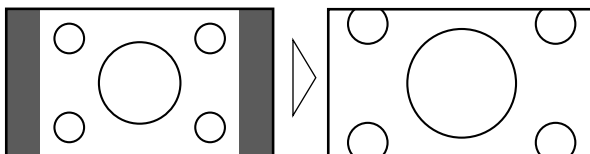

### NORMAL (Normal)

La imagen con una relación de aspecto de 4:3 aparece sin ninguna ampliación. Este modo le permitirá disfrutar de las imágenes de TV tal como son transmitidas.

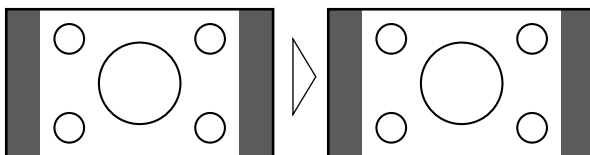

## Selección del menú de configuración

Este sistema ofrece diversas funciones de configuración y ajuste que facilitan su uso. Personalice las configuraciones de acuerdo a sus preferencias y entorno de uso.

### 1. Visualice la pantalla del menú de configuración.

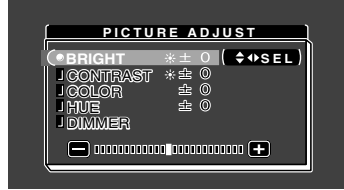
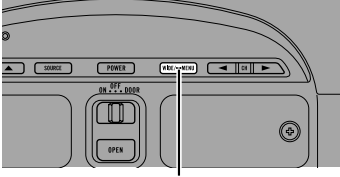

Sostenga durante 2 segundos

La pantalla del menú se visualiza.

### 2. Seleccione un menú de configuración.

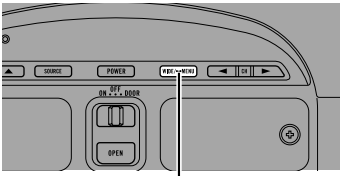

Cada presión cambia el menú ...

Modo actual

Cada vez que presiona el botón WIDE/MENU, el menú cambia en la secuencia siguiente: [PICTURE ADJUST] → [VIDEO SETTING] → [SUB SOURCE SETTING] → [REMOTE CONTROL SETTING] → [COUNTRY SETTING]\*1 → [PRESET CH SETTING]\*1 → Salida del menú de configuración.

\*1: Se visualiza solamente cuando un sintonizador de TV GEX-6100TV vendido separadamente está conectado.

#### Notas:

- Presione el botón MENU del control remoto durante 0,5 segundos para visualizar el menú de configuración.
- Mientras se visualice el menú de configuración, se puede mover hacia atrás en el menú utilizando el botón BACK del control remoto.

### 3. Al salir del menú de configuración, vuelve a la visualización anterior.

Si cancela el menú de configuración durante un ajuste, puede que los valores ajustados no se almacenen en la memoria.

# Ajuste de la imagen

## BRIGHT/CONTRAST/COLOR/HUE

Las configuraciones se almacenan para cada fuente.

Opciones	Ajustes
Brillo [BRIGHT]:	Hace el negro aparecer más oscuro o más brillante.
Contraste [CONTRAST]:	Disminuye o aumenta la amplitud entre el negro y el blanco (oscurecido).
Intensidad del color [COLOR]:	Hace el color aparecer más brillante o más oscuro.
Matiz [HUE]:	Ajusta el rojo o verde de la imagen.

1. Visualice el vídeo que desea ajustar. (Vea la página 16.)
2. Visualice una pantalla de menú y seleccione el menú [PICTURE ADJUST]. (Vea la página 19.)
3. Seleccione una opción que desea ajustar.

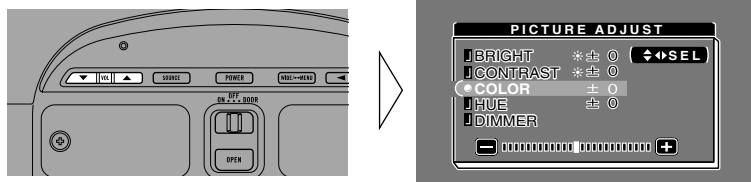

4. Ajuste la opción.

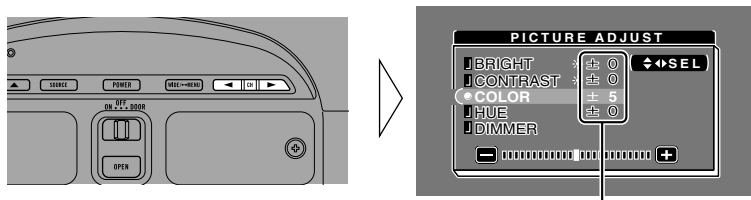

Se puede ajustar en el margen -24 a +24.

### Notas:

- Las configuraciones de [BRIGHT] y [CONTRAST] se almacenan separadamente para ambientes luminosos (de día) y ambientes oscuros (de noche).
- Una marca amarilla (☀) o marca azul (☾) se visualiza a la derecha de [BRIGHT] y [CONTRAST] en la pantalla, respectivamente, según que el sensor de luz ambiental del panel frontal determine brillantez u oscuridad.
- Utilice los botones ▲/▼ del control remoto para seleccionar un ítem, y los botones ◀▶ para ajustar el parámetro.

## DIMMER (regulador de la intensidad luminosa)

La visualización puede ponerse difícil si se ve vídeo durante un tiempo prolongado con la pantalla demasiado brillante de noche o cuando la luz ambiental se oscurece. Es posible seleccionar el nivel de brillo de tres configuraciones: visualización de día, al atardecer, o de noche. Después de la selección, este producto ajusta automáticamente el brillo a un nivel óptimo dentro del margen de ajuste seleccionado y con relación a la luz ambiental.

1. Visualice una pantalla de menú y seleccione el menú [PICTURE ADJUST]. (Vea la página 19.)
2. Seleccione [DIMMER].

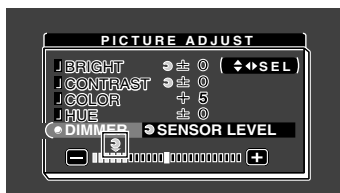
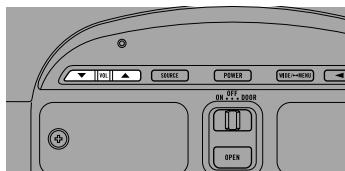

Nivel de luz externa

Amarillo: brillante (de día)

Rojo: brillo intermedio (atardecer)

Azul: oscuro (de noche)

3. Ajuste el brillo.

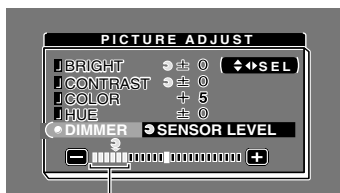
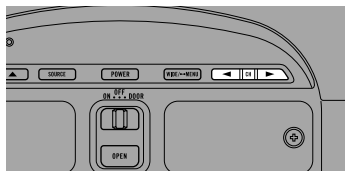

Este nivel indica el brillo de la pantalla que está siendo ajustada. Cuanto más se mueve el amarillo a la derecha, más brillante quedará la pantalla.

### Notas:

- El nivel de luz externa usado como un estándar para el ajuste [DIMMER] se indica por la marca que se muestra en el paso 3 y su posición. Las marcas que indican el brillo actual para las opciones [BRIGHT] y [CONTRAST] pueden diferir ligeramente.
- El nivel de luz externa se puede ajustar a oscuro, intermedio y brillante, y cada configuración se almacena.
- Utilice los botones ▲/▼ del control remoto para seleccionar [DIMMER], y los botones ◀▶ para ajustar el brillo.

## Configuración de la entrada [VIDEO2/VIDEO3]

Cuando una videograbadora, lector de DVD u otro componente no está conectado, puede eliminar VIDEO2 y VIDEO3 de la lista.

1. Visualice la pantalla de menú y seleccione el menú [VIDEO SETTING].  
(Vea la página 19.)
2. Seleccione entre [VIDEO2] y [VIDEO3].

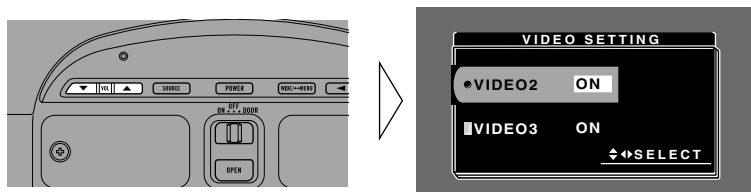

### 3. Active o desactive el vídeo.

Seleccione el modo de conexión de la unidad externa fuente a la derecha de [VIDEO2] o [VIDEO3].

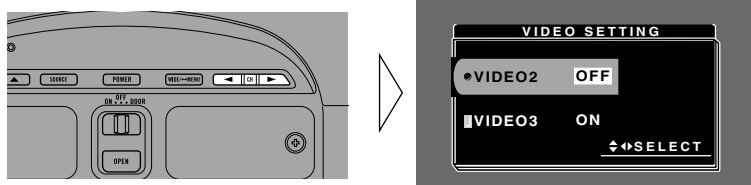

Cada vez que se presiona el botón CH, se selecciona "ON" (activar) o "OFF" (desactivar).

#### Notas:

- Usualmente [VIDEO1] está activado. Por lo tanto, conecte el cable suministrado con este producto a la entrada VIDEO1.
- Utilice los botones ▲/▼ del control remoto para seleccionar una fuente de vídeo, y los botones ◀/▶ para activar/desactivar.

## Ajuste de la salida

Puede ajustar la salida de vídeo y audio desde la salida RCA.

### PRECAUCIÓN

**Nunca posicione la pantalla conectada a la toma de salida RCA en donde el conductor pudiera ver la imagen mientras conduce el vehículo.**

1. Visualice una pantalla de menú y seleccione el menú [SUB SOURCE SETTING]. (Ver página 19.)
2. Seleccione la fuente deseada.

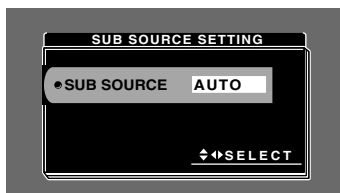
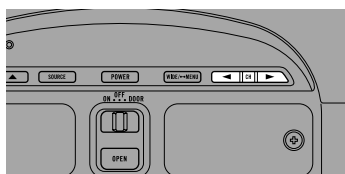

Cada vez que presiona el botón CH la fuente cambia en la secuencia siguiente:  
[AUTO] → [TV] → [VIDEO1] → [VIDEO2] → [VIDEO3] → Salida a [AUTO]

### Notas:

- En los casos siguientes, la fuente SUB no cambiará:
  - \* Cuando un producto correspondiente a cada fuente no está conectado a este producto.
  - \* Cuando [VIDEO2] y [VIDEO3] está ajustado a OFF. (Ver página 22.)
  - \* Si no utiliza [TV] junto con un sintonizador de TV GEX-6100TV vendido separadamente, el cambio no es posible.
- [AUTO] produce el vídeo que se visualiza en la pantalla de este producto.
- Utilice los botones ◀/▶ del control remoto para seleccionar una fuente.



## Ajuste del control remoto

El ajuste del control remoto permite el control remoto por este producto de componentes auxiliares conectados a las entradas [VIDEO1] y [VIDEO2] de este producto. Esto significa, por ejemplo, que puede operar un componente auxiliar con el control remoto, aun cuando el componente esté instalado en el portaequipaje de su automóvil.

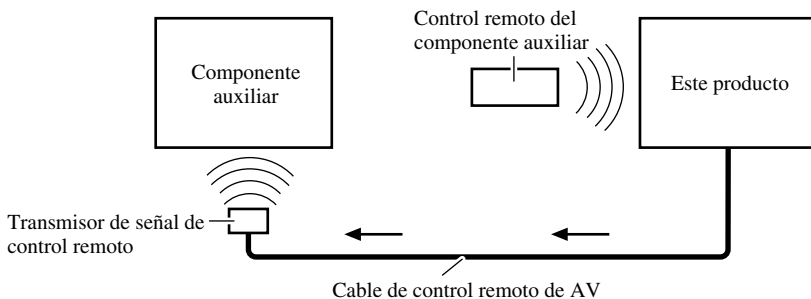

1. Visualice una pantalla de menú y seleccione el menú [REMOTE CONTROL SETTING]. (Ver página 11.)
2. Seleccione el tipo deseado.

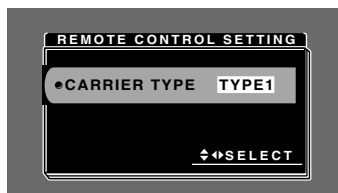
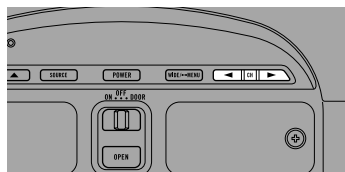

Cada vez que se presiona el botón CH, se selecciona [TYPE1] o [TYPE2].

### Notas:

- Para asegurarse de que el componente auxiliar es [TYPE1] o [TYPE2], opérelolo realmente.
- Utilice los botones ◀/▶ del control remoto para seleccionar el tipo.
- Si los componentes auxiliares conectados a [VIDEO1] y [VIDEO2] son [TYPE1] y [TYPE2], puede seleccionar un tipo solamente.
- Si instala el transmisor de señal de control remoto de modo que no esté mirando hacia el sensor de control remoto, no se recibirán las señales de control remoto. Cuando fije el sensor de control remoto de la unidad que está siendo controlada, asegúrese de que esté mirando hacia el transmisor de señal de control remoto.



### PRECAUCIÓN

- Si la humedad o materias extrañas entran en la unidad, desconecte inmediatamente la alimentación y consulte a su concesionario o centro de servicio PIONEER autorizado más cercano. La utilización de la unidad en estas condiciones puede causar un incendio o descarga eléctrica, u otros fallos.
- Si nota humo, un ruido u olor extraño, o cualquier otra señal anormal procedente de la pantalla, desconecte inmediatamente la alimentación y consulte a su concesionario o centro de servicio PIONEER autorizado más cercano. La utilización de la unidad en estas condiciones puede causar fallos en el sistema.
- No quite la cubierta trasera de la pantalla porque en su interior se encuentran componentes de alta tensión que pueden causar una descarga eléctrica. Asegúrese de consultar a su concesionario o centro de servicio PIONEER autorizado más cercano para realizar inspecciones internas, ajustes o reparaciones.

### Manejo de la pantalla

- Cuando la pantalla no está siendo usada, protéjala de la luz directa del sol y de temperaturas extremas.
- La pantalla debe ser utilizada dentro de la gama de temperaturas mostrada abajo.  
Gama de temperaturas de funcionamiento:  $-10$  a  $+50$  °C  
Gama de temperaturas para guardar la pantalla:  $-40$  a  $+80$  °C  
A temperaturas superiores o inferiores a las indicadas en la gama de temperaturas de funcionamiento, la pantalla puede no funcionar normalmente.
- La pantalla LCD de este producto está expuesta para mejorar la visibilidad en el automóvil. No empuje la pantalla LCD con fuerza. Esto podría romperla.
- No toque la pantalla LCD. Esto podría rayarla o ensuciarla.

## Acerca de la pantalla de cristal líquido (LCD)

- Si la pantalla está cerca del viento del acondicionador de aire cuando está desplegada, asegúrese de que el aire del acondicionador de aire no sople en la pantalla. El calor del calentador puede romper la pantalla LCD, y el aire frío del enfriador puede formar humedad en el interior de la pantalla resultando en posibles daños. Del mismo modo, si la pantalla se enfría por el enfriador, la pantalla puede oscurecerse, o la vida útil del tubo fluorescente pequeño usado en el interior de la pantalla puede acortarse.
- En la pantalla LCD pueden aparecer puntos negros o puntos blancos (puntos brillantes). Éstos se deben a las características de la pantalla LCD y no indican un problema en la pantalla.
- A bajas temperaturas, la pantalla LCD puede quedar oscura durante un rato después de haber conectado la alimentación.
- La pantalla LCD podrá verse con dificultad si está expuesta a la luz solar directa.

## Mantenimiento de la pantalla en buenas condiciones

- Cuando quite el polvo de la pantalla o la limpie, desconecte primero la alimentación del sistema y luego pase un paño suave y seco.
- Cuando limpie la pantalla, tenga cuidado para no rayar la superficie. No utilice limpiadores químicos duros o abrasivos.
- No utilice un paño mojado para la limpieza. No utilice solventes orgánicos como bencina ni diluyentes.

## Acerca del tubo fluorescente pequeño

- En el interior de la pantalla se utiliza un tubo fluorescente pequeño para iluminar la pantalla LCD.
  - \* El tubo fluorescente es una pieza consumible y tiene una vida útil limitada.
  - \* El tubo fluorescente deberá durar 10.000 horas aproximadamente, dependiendo de las condiciones de operación. (La utilización de la pantalla a bajas temperaturas reducirá la duración del tubo fluorescente.)
  - \* Cuando el tubo fluorescente alcance el final de su vida útil, la pantalla se oscurecerá y la imagen dejará de aparecer. Si pasa esto, consulte a su concesionario o centro de servicio PIONEER autorizado más cercano.



### PRECAUCIÓN

- PIONEER no recomienda que sea usted mismo quien instale o revise su pantalla. La instalación o revisión del producto puede exponerle a descargas eléctricas u otros peligros. Solicite que todos los trabajos de instalación y revisión de su pantalla los realice el personal de servicio Pioneer autorizado.
- Asegure todo el cableado con abrazaderas de cables o cinta para usos eléctricos. No permita que el cableado pelado permanezca expuesto.
- No taladre un agujero en el compartimiento del motor para conectar el cable amarillo de la unidad a la batería del vehículo. La vibración del motor podría estropear el aislamiento en el punto por donde el cable pasa del compartimiento de los pasajeros al compartimiento del motor. Tenga mucho cuidado para mantener el buen estado del cable en lo relativo a este punto.
- Es peligrosísimo dejar que el cable de la pantalla se enrolle en la base del volante o en la palanca de cambios. Asegúrese de instalar la pantalla de forma que ésta no sea un obstáculo para la conducción.
- Asegúrese de que los cables no interfieran con partes móviles del vehículo tales como la palanca de cambio, el freno de mano o el mecanismo de deslizamiento de los asientos.
- No acorte ningún cable. Si lo hace, el circuito de protección tal vez no funcione correctamente.

## Notas:

- Esta unidad es para vehículos con batería de 12 voltios y con conexión a tierra. Antes de instalar la unidad en un vehículo recreativo, camioneta, o autobús, revise el voltaje de la batería.
- Para evitar cortocircuitos en el sistema eléctrico, asegúrese de desconectar el cable de la batería ⊖ antes de comenzar con la instalación.
- Refiérase al manual del propietario para los detalles acerca de otras unidades, y después haga las conexiones correctamente.
- Asegure el cableado con abrazaderas de cables o con cinta adhesiva. Para proteger el cableado, envuélvalo con cinta adhesiva donde éstos se apoyan sobre las piezas de metal.
- Coloque y asegure todo el cableado de tal manera que no toque las piezas en movimiento, tal como la palanca de cambio de velocidades, el freno de mano, y los pasamanos de los asientos. No coloque el cableado en lugares que se calientan, tal como cerca de la salida de un calefactor. Si el material aislante del cableado se derritiera o se gastara, habrá el peligro de un cortocircuito del cableado a la carrocería del vehículo.
- No pase el conductor amarillo a través de un orificio en el compartimiento del motor para conectar a la batería. Esto dañará el material aislante del conductor y causará un cortocircuito peligroso.
- No acorte ningún conductor. Si lo hiciera, la protección del circuito podría fallar al funcionar cuando debería.
- Nunca alimente energía a otros equipos cortando el aislamiento del conductor de alimentación provista de la unidad y haciendo un empalme con el conductor. La capacidad de corriente del conductor se excederá, causando el recalentamiento.
- Cuando reemplace algún fusible, asegúrese de utilizar solamente un fusible del ratio descrito en el soporte de fusibles.

- Si se instala esta unidad en un vehículo que no tiene una posición ACC (accesorio) en el interruptor de encendido, el conductor rojo de la unidad deberá conectarse al terminal conectado con las operaciones del interruptor de encendido ON/OFF. Si no se hace esto, la batería del vehículo podría drenarse cuando usted esté lejos del vehículo por varias horas.



Posición ACC

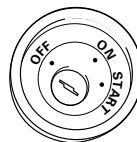

No en la posición ACC

- Los cables para este producto y aquellas para otros productos pueden ser de colores diferentes aun si tienen la misma función. Cuando se conecta este producto a otro, refiérase a los manuales de instalación de ambos productos y conecte los cables que tienen la misma función.

## Conexión del cable de alimentación

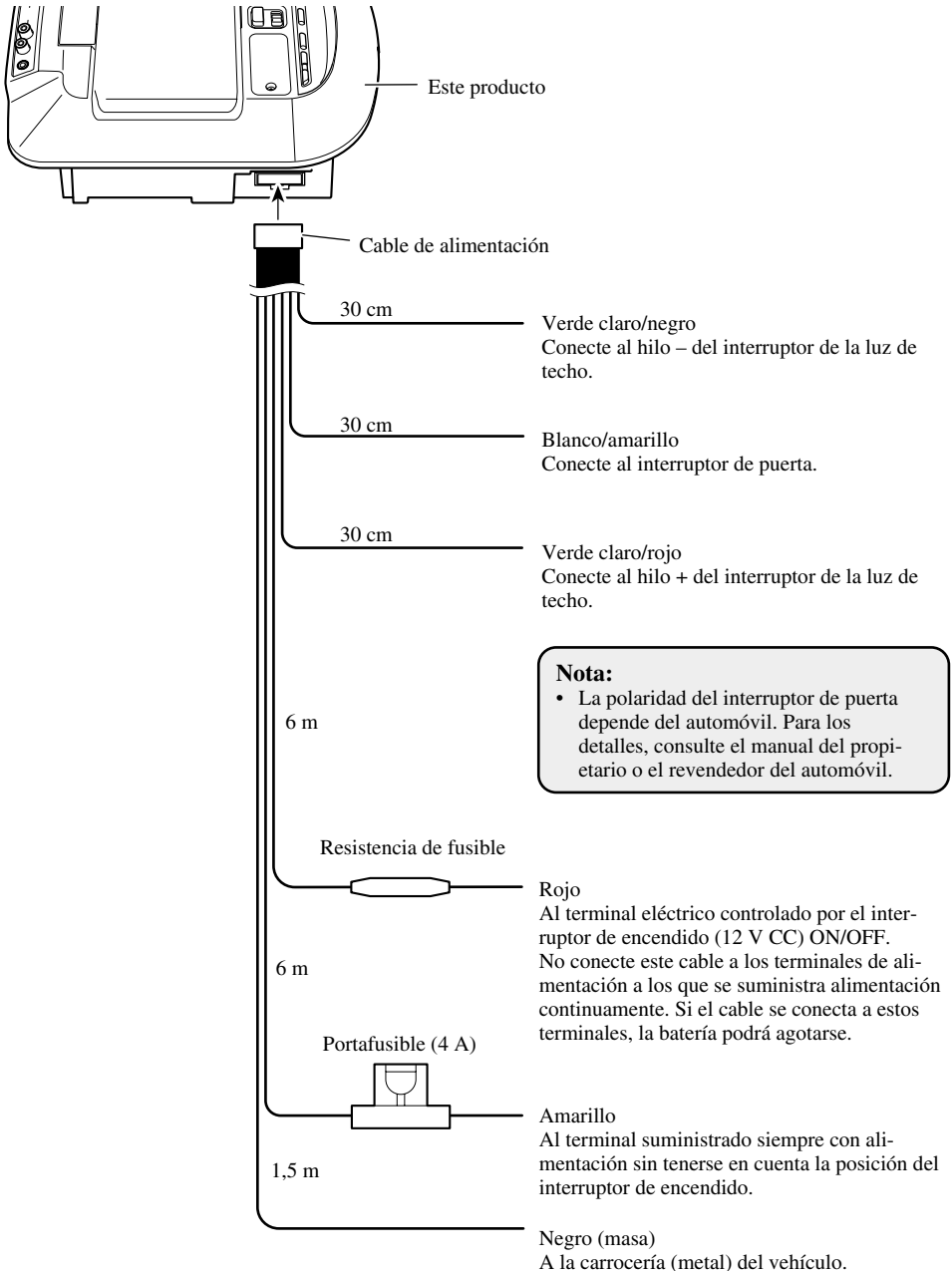

## Diagrama de conexión (entrada VIDEO)

Usualmente [VIDEO1] está activado. Por lo tanto, conecte el cable suministrado con este producto a la entrada VIDEO1.

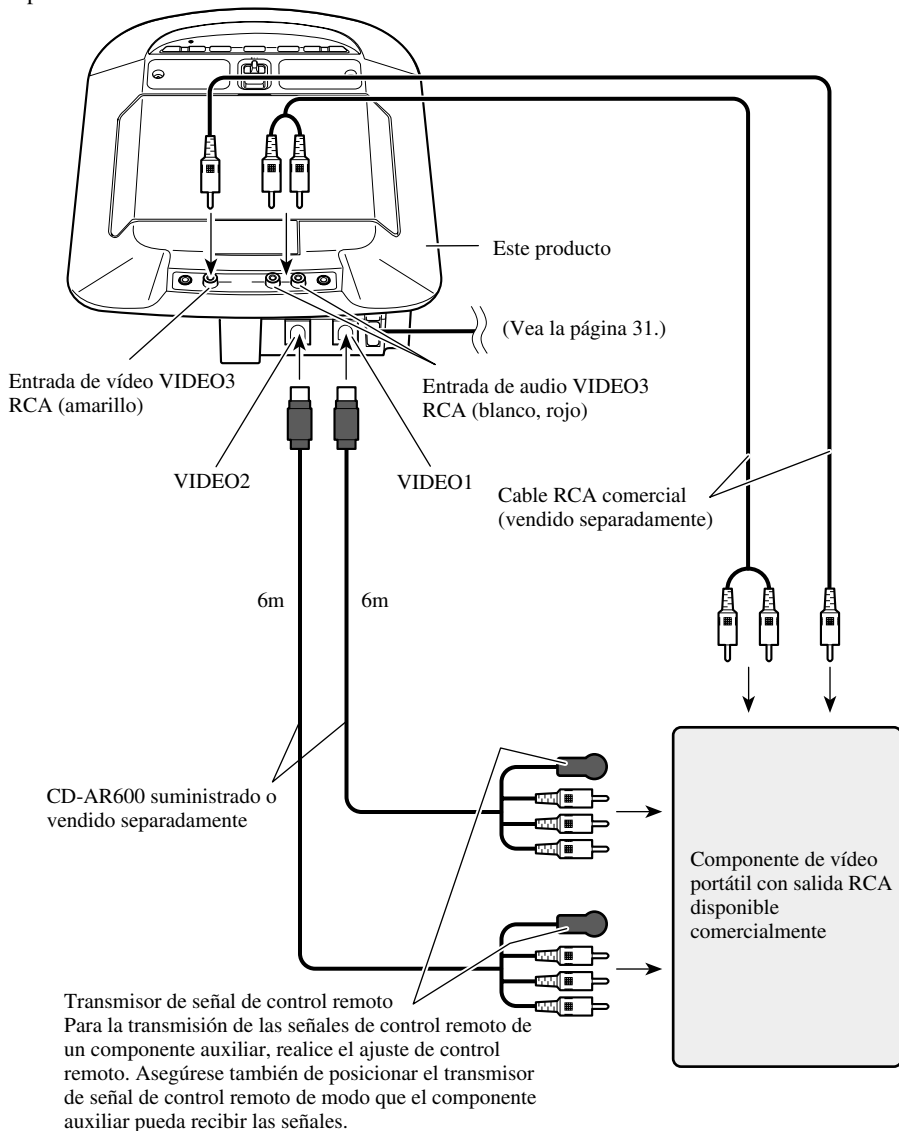

### ADVERTENCIA

Asegúrese de que el cable RCA conectado a VIDEO3 no obstruye el campo de visión del conductor.

## Diagrama de conexión (salida VIDEO)

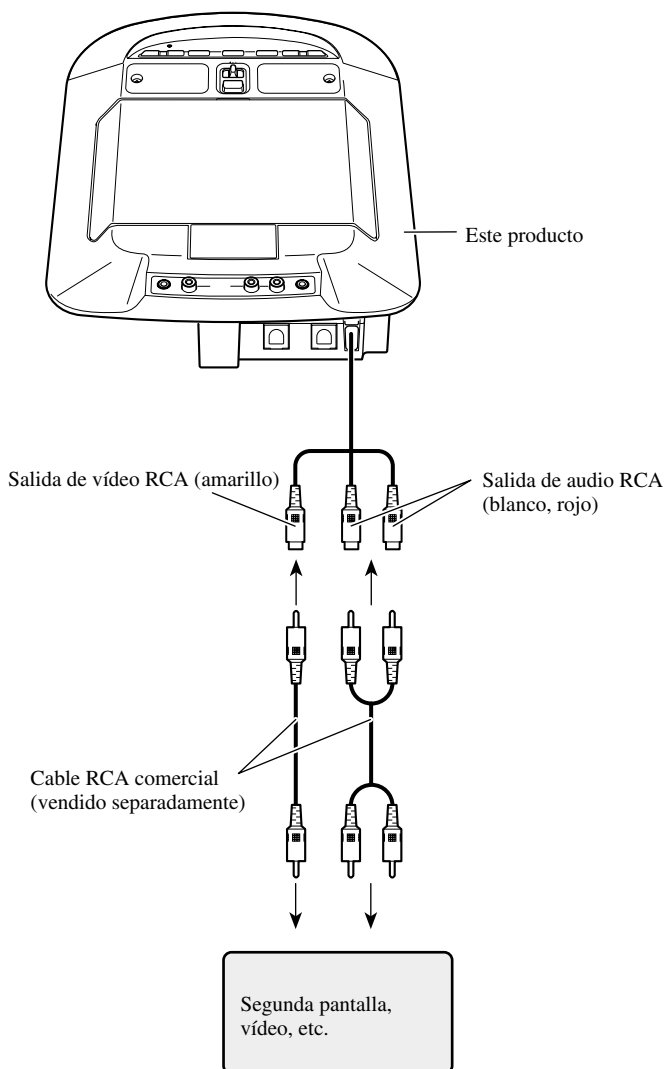



## Diagrama de conexión (sintonizador de TV)

Al instalar este producto, puede conectar un sintonizador de TV GEX-6100TV vendido separadamente.

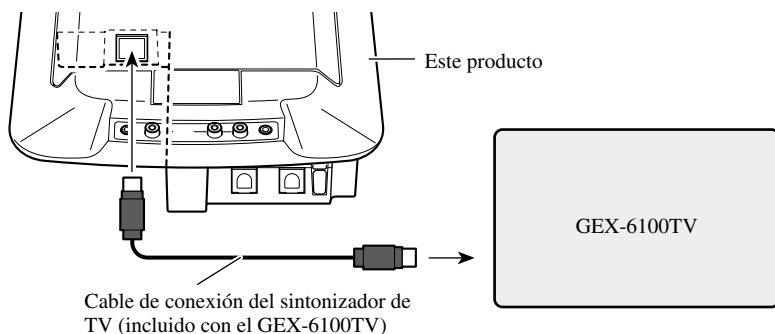

## Diagrama de conexión (Auriculares)

Al instalar este producto, puede conectar auriculares vendidos separadamente.

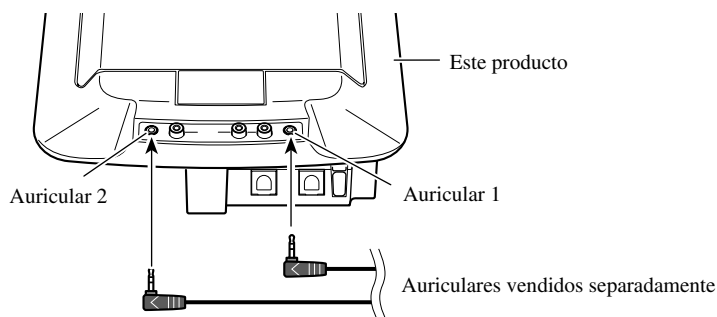

### ADVERTENCIA

Cuando conecte auriculares con hilo, asegúrese de que el cable no obstruye el campo de visión del conductor. Asegúrese de también que el cable se posicione en donde no haya peligro de atraparse con el conductor.

## PRECAUCIÓN

- Pioneer no se responsabiliza por daños a su vehículo, tales como agujeros en el techo, resultantes de la instalación de este producto, ni se responsabiliza por fallas o daños de este producto debido a una instalación incorrecta. La instalación y cableado se deben realizar por un profesional ya que requieren habilidad especial y experiencia.
- Consulte las instrucciones incluidas con el juego de instalación acerca de los detalles de la instalación.
- No instale la pantalla donde (i) pueda obstruir la visión del conductor, (ii) afecte al rendimiento de cualquier sistema de funcionamiento o sistema de seguridad del vehículo, incluyendo el air-bag, o (iii) afecte a la habilidad del conductor para manejar con seguridad el vehículo.
- PIONEER no recomienda que sea usted mismo quien instale o revise su pantalla. La instalación o revisión del producto puede exponerle a descargas eléctricas u otros peligros. Solicite que todos los trabajos de instalación y revisión de su pantalla los realice el personal de servicio PIONEER autorizado.
- No instale la pantalla en una posición donde pueda obstruir el air-bag en caso de inflarse éste completamente.
- No instale la pantalla en un lugar donde pueda afectar al rendimiento de cualquier sistema de funcionamiento del vehículo, incluyendo el air-bag.
- Asegúrese de que no haya nada detrás del salpicadero u otros paneles al taladrar agujeros en ellos. Tenga cuidado para no estropear los conductos de combustible, los conductos del líquido de frenos o los cables de alimentación.
- Cuando utilice tornillos no permita que éstos entren en contacto con ningún cable eléctrico. La vibración puede estropear los cables, causando un cortocircuito u otros daños en el vehículo.
- Es peligrosísimo dejar que el cable de la pantalla se enrolle en la base del volante o en la palanca de cambios. Asegúrese de instalar la pantalla de forma que ésta no sea un obstáculo para la conducción.
- Asegúrese de que los cables no queden atrapados en una puerta ni en el mecanismo de deslizamiento de un asiento porque puede producirse un cortocircuito.
- Para asegurar la instalación apropiada, utilice las piezas suministradas de la manera especificada. Si se usa cualquier pieza diferente de las suministradas, eso puede dañar las piezas internas de la unidad o las piezas pueden aflojarse, soltando la unidad.

- Asegúrese de utilizar los tornillos incluidos para fijar este producto al juego de instalación.

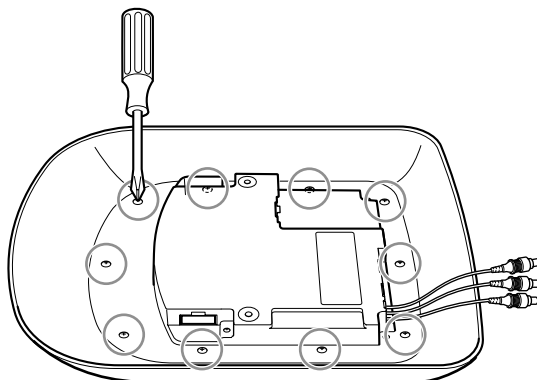

## Cambio de la lámpara de la luz de techo

Si se quema la lámpara de la luz de techo, reemplácela.

### PRECAUCIÓN

- Cuando cambie la lámpara, asegúrese de que el interruptor de la luz de techo está apagado.
- Antes de cambiar la lámpara, consulte su revendedor, técnico o centro de servicio Pioneer más próximo.
- Cambie la lámpara cuando el coche está parado y en un lugar seguro.
- Una lámpara que estaba encendida permanece caliente por un rato. Por lo tanto, antes de tocarla, espere la cantidad de tiempo suficiente para que se enfríe.
- Tenga cuidado en no romper la lámpara cuando extraerla.
- Cuando cambie la lámpara, no pierda el tornillo extraído u otras piezas.
- Siga las reglas locales al deshacerse de la lámpara usada.
- No se garantiza la operación correcta si se usan productos que no sean especificados.

## 1. Prepare las herramientas necesarias.

- Destornillador Phillips
- Lámpara nueva: CEL1735-A, 12V 5W (T10, 12V 5W) de Pioneer

## 2. Extraiga el tornillo.

Primero extraiga el tornillo, la tapa y el reflector, en este orden.

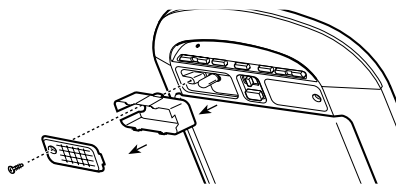

## 3. Extraiga la lámpara tirándola en línea recta.

Aplicar mucha fuerza puede romper la lámpara, resultando en lesiones. Por lo tanto, no utilice alicates u otras herramientas.

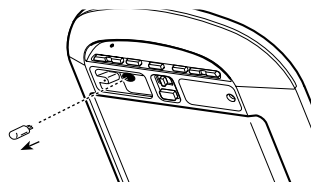

## 4. Inserte la lámpara nueva en el receptáculo, empujándola en línea recta.

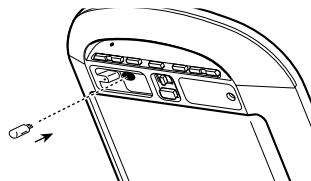

## 5. Vuelva a poner el reflector y tapa, y fije seguramente con el tornillo.

Vuelva a poner la tapa con el lado enganchado hacia la unidad principal.

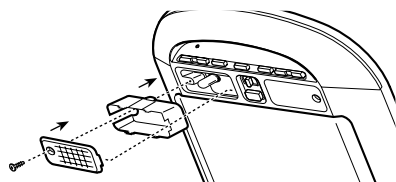

## General

Fuente de alimentación .....	14,4 V CC (10,8 — 15,1 V permisible)
Sistema de conexión a tierra .....	Tipo negativo
Consumo de energía máximo .....	3 A

## Unidad de visualización

Tamaño de la pantalla/relación del ancho a la altura de la imagen .....	6,5 pulgadas de ancho/16:9 (área de visualización efectiva: 154 × 87 mm)
Pixels .....	336.960 (1.440 × 234)
Tipo .....	Matriz activa TFT, tipo transmisor
Sistema de color .....	Compatible con NTSC
Gama de temperaturas de funcionamiento .....	-10 — +50 °C
Gama de temperaturas para guardar la pantalla .....	-40 — +80 °C
Ajuste del ángulo	
Inclinación longitudinal .....	0 — 105°
Giratorio .....	25° (D) — 25° (I)
Dimensiones .....	260 (An) × 50 (Al) × 220 (Pr) mm
Monitor .....	105 (An) × 25 (Al) × 180 (Pr) mm
Peso .....	1,1 kg

### Nota:

- Las especificaciones y el diseño están sujetos a posibles modificaciones sin previo aviso debido a mejoramientos.







**PIONEER CORPORATION**

4-1, MEGURO 1-CHOME, MEGURO-KU, TOKYO 153-8654, JAPAN

**PIONEER ELECTRONICS (USA) INC.**

P.O. Box 1540, Long Beach, California 90801-1540, U.S.A.  
TEL: (800) 421-1404

**PIONEER EUROPE NV**

Haven 1087, Keetberglaan 1, B-9120 Melsele, Belgium  
TEL: (0) 3/570.05.11

**PIONEER ELECTRONICS ASIACENTRE PTE. LTD.**

253 Alexandra Road, #04-01, Singapore 159936  
TEL: 65-6472-1111

**PIONEER ELECTRONICS AUSTRALIA PTY. LTD.**

178-184 Boundary Road, Braeside, Victoria 3195, Australia  
TEL: (03) 9586-6300

**PIONEER ELECTRONICS OF CANADA, INC.**

300 Allstate Parkway, Markham, Ontario L3R OP2, Canada  
TEL: (905) 479-4411

**PIONEER ELECTRONICS DE MEXICO, S.A. de C.V.**

San Lorenzo 1009 3er. Piso Desp. 302  
Col. Del Valle Mexico, D.F. C.P. 03100  
TEL: 55-5688-52-90

Published by Pioneer Corporation.  
Copyright © 2002 by Pioneer Corporation.  
All rights reserved.

Publication de Pioneer Corporation.  
Copyright © 2002 Pioneer Corporation.  
Tous droits de reproduction et de traduction  
réservés.



## Free Manuals Download Website

<http://myh66.com>

<http://usermanuals.us>

<http://www.somanuals.com>

<http://www.4manuals.cc>

<http://www.manual-lib.com>

<http://www.404manual.com>

<http://www.luxmanual.com>

<http://aubethermostatmanual.com>

Golf course search by state

<http://golfingnear.com>

Email search by domain

<http://emailbydomain.com>

Auto manuals search

<http://auto.somanuals.com>

TV manuals search

<http://tv.somanuals.com>