

16:9 Touch Panel Display

ENGLISH

ESPAÑOL

DEUTSCH

Owner's Manual

AVD-W6210

This product conforms to new cord colors.

Los colores de los cables de este producto se conforman con un nuevo código de colores.

Dieses Produkt entspricht den neuen kabelfarben.

Contents	1	Operating the Setup Menu	13
IMPORTANT SAFEGUARDS	2	Entering the Setup Menu	13
Please Read All of These Instructions		Picture Adjust	14
Regarding Your Display and Retain		● BRIGHTNESS/CONTRAST/COLOR/HUE	
them for Future Reference	2	● DIMMER	
Fitting and Removing the Display	3	Video Setting	16
To fit the display	3	● Input Setting [AV IN2]	
To remove the display	4	● Functions for Back-up Camera	
IMPORTANT INFORMATION	5	● Switching the image of rear display	
About This Product	5	Audio Setting	19
● When combined with a Pioneer navigation		● Setting the Mixing of the Guidance Voice	
unit		[GUIDE]	
Precaution	5	Using the Display Correctly	20
In Case of Trouble	5	Handling the Display	20
Before Using This Product	6	About the Liquid Crystal Display (LCD)	
To Avoid Battery Exhaustion	6	Screen	21
To Protect the LCD Screen of the Display	6	Keeping the Display in Good Condition	21
When Viewing is Difficult, use [BRIGHTNESS]		About the Small Fluorescent Tube	21
and [DIMMER] to Adjust	6	Connecting the System	22
About the RCA Video and Audio Outputs of		Names and Functions of Connection	
this Unit	6	Terminals	24
To Ensure Safe Driving	7	Connecting the Power Cable	25
Resetting the Microprocessor	7	Connection Diagram (VIDEO input)	26
Key Finder	8	Connection Diagram (26-pin input)	27
Component Parts and Features	8	Connecting RCA Audio and Video Output	28
Basic Operation	9	Connecting "REVERSE-GEAR SIGNAL	
Turn On Power	9	INPUT" Lead	29
Volume Adjustment	9	Installation	30
Selecting a Source	10	Before Installing and Fixing	31
Changing the Wide Screen Mode	11	Before Affixing the Adhesive Tape	31
● Wide Modes Available		Installing the Display Using the Accessory	
		Mounting Base	32
		Installing the Hide-away Unit	35
		● Installation Precautions	
		● Hide-away Unit Installation	
		Specifications	36

Please Read All of These Instructions Regarding Your Display and Retain them for Future Reference

1. Read this manual fully and carefully before operating your display.
2. Keep this manual handy for future reference.
3. Pay close attention to all warnings in this manual and follow the instructions carefully.
4. Never allow others to use the system until they have read and understood the operating instructions.
5. Do not install the display where it may (i) obstruct the driver's vision, (ii) impair the performance of any of the vehicle's operating systems or safety features, including airbags, or (iii) impair the driver's ability to safely operate the vehicle.
6. As with any accessory in your vehicle's interior, the display should not divert your attention from the safe operation of your vehicle. If you experience difficulty in operating the system or reading the display, please park safely before making adjustments.
7. Do not attempt to install or service your display by yourself. Installation or servicing of the display by persons without training and experience in electronic equipment and automotive accessories may be dangerous and could expose you to the risk of electric shock or other hazards.
8. Please remember to wear your seat belt at all times while operating your vehicle. If you are ever in an accident, your injuries can be considerably more severe if your seat belt is not properly buckled.
9. Use of this product is subject to any government laws regarding placement or use. PIONEER does not accept any liability for any problems, damage or loss incurred as a result of the product being used with an incorrect setting or in violation of any government laws.
10. This product is designed for use with a back-up camera. Users may connect the AV IN2 input with "REVERSE-GEAR SIGNAL INPUT" only to a back-up camera. Users **must not** connect any other devices to the AV IN2 input with "REVERSE-GEAR SIGNAL INPUT".

Fitting and Removing the Display

Precaution:

- To prevent failure, be sure to turn the ignition switch or system power OFF before fitting or removing the display. Also take care not to grip the screen or buttons too firmly or to drop the display.
- Do not let any water get on the terminals on the display or on the base and do not allow the terminals to be shorted by a metal object or the like. This can cause system breakdown.
- Be careful not to touch terminals on the display or on the base. Doing so may cause connection failures. If any terminals are stained, wipe them with a clean dry cloth.

To fit the display

1. Fit part ① of the display into the grooves ② on the left and right of the base.

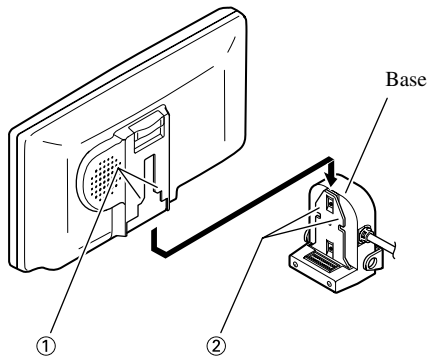

2. Slide the display downward until it clicks into place.

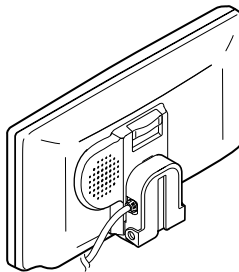

To remove the display

- Pull the lock release lever ③ upward and hold in that position, then slide the display upward and detach it from its base.
 - To prevent theft of the display, remove the display when leaving the vehicle.

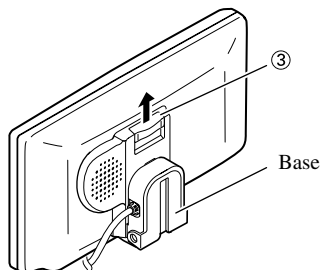

CAUTION

Dust or other foreign matter may lead to poor connector contact. Be sure to use the supplied cover to protect the connector when the display is not in use. (Refer to the illustration below.)

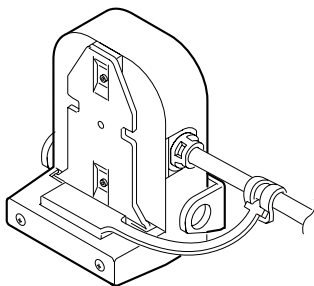

About This Product

- This product complies with the EMC Directives (89/336/EEC, 92/31/EEC) and CE Marking Directive (93/68/EEC).

- Do not place the display in a position where it will impede the driver's visibility or affect the operation of your vehicle's airbags or headrests.
- This product is designed for use with the Touch Panel function of the Pioneer Navigation unit. (See the Operation Manual of the Pioneer Navigation unit on how to operate the Touch Panel.)
For more information, please contact your dealer or the nearest authorized Pioneer service facility.

When combined with a Pioneer navigation unit

When you use this product (Touch Panel Display) with the Pioneer DVD Navigation unit, make sure that you use the map disc CNDV-30. This manual explains their combined use.

If you do not use the map disc CNDV-30 and instead use an older version with the Navigation unit, this product may have some faults including an inactivity of the Touch Panel function.

- The NAVI button and the NAVI MENU button cannot function.
- [ATT] (attenuation) and [MUTE] (muting) cannot function, even though you can select them in [AUDIO SETTING].
- While showing non-navigation images of each source, touching the buttons or keys of the remote control may result in an operation error.
- When using an older version map disc, when pushing the NAVI/AV button, the display may show "DISC DATA READING" or may be blank.

Precaution

- Always keep the volume low enough for outside sounds to be audible.
- Protect the product from moisture.

In Case of Trouble

Should this product fail to operate properly, contact your dealer or the nearest authorized Pioneer service facility.

To Avoid Battery Exhaustion

Always run the vehicle engine while using this unit. Using this unit without running the engine can result in battery drainage.

To Protect the LCD Screen of the Display

- Do not allow direct sunlight to fall on the Display when this unit is not being used. Extended exposure to direct sunlight can result in LCD screen malfunction due to the resulting high temperatures.
- When using a portable phone, keep the antenna of the portable phone away from the Display to prevent disruption of the video by the appearance of spots, colored stripes, etc.
- Never touch the screen with anything besides your finger when operating the Touch Panel functions. The screen can scratch easily.

When Viewing is Difficult, use [BRIGHTNESS] and [DIMMER] to Adjust

Due to its construction, the view angle of the LCD screen is limited. The viewing angle (vertical and horizontal) can be increased, however, by using [BRIGHTNESS] to adjust the black density of the video. When using for the first time, adjust the black density in accordance with the viewing angle (vertical and horizontal) to adjust for clear viewing. [DIMMER] can also be used to adjust the brightness of the LCD screen itself to suit your personal preference.

About the RCA Video and Audio Outputs of this Unit

When you connect a separate piece of AV equipment such as a rear display to the RCA video and audio output jacks of the hide-away unit, you can select either showing navigation images on the rear display or the images of each source.

- Volume control buttons will have no effect even if operated.

CAUTION

Never position the display connected to the RCA output jack of the hide-away unit so that the driver can view the picture while the vehicle is moving.

Before Using This Product

To Ensure Safe Driving

This unit senses whether the parking brake is on or off. When installed, it is arranged so that video cannot be viewed while the vehicle is moving. The various settings and adjustments are also not possible while driving. (The following message will be displayed on the screen while the vehicle is moving.)



Stop the vehicle in a safe place, apply the parking brake and wait for the message to clear before starting operation.

Resetting the Microprocessor

Pressing the RESET button lets you reset the microprocessor to its initial settings without changing the DIMMER setting.

Reset the microprocessor in the following cases:

When using this product for the first time after installation.

When the product fails to operate properly.

When strange (incorrect) messages appear on the display.

1. Turn the ignition switch OFF. (ACC OFF)
2. Press the RESET button.

Use a pen tip or other pointed instrument.

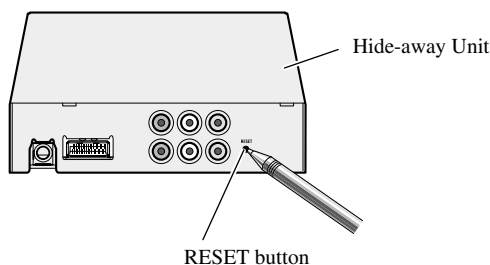

Note:

- When using with the Pioneer Navigation unit, while you press the RESET button, be sure ACC OFF is selected. If ACC ON is selected, correct operation may not be possible even if you press the RESET button.

Component Parts and Features

■ Display Unit

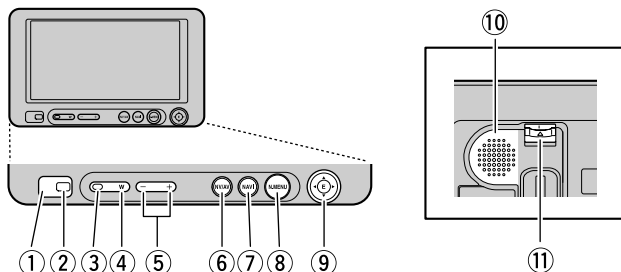

- ① **Signal receptor**
This receiver receives signals from the remote control supplied with the Pioneer Navigation unit and other AV equipment.
 - ② **Ambient light sensor**
Senses ambient light. This system automatically adjusts the brightness of the display to compensate for ambient light.
 - ③ **SOURCE/POWER button**
Switches between sources and switches power ON/OFF.
 - ④ **WIDE button**
Changes the method of enlarging 4:3 video to 16:9 video.
 - ⑤ **Volume control (-/+) buttons**
Adjust the volume of the built-in speaker ⑩.
- Note:**
- Never set the volume so high that you cannot hear outside traffic and emergency vehicles.
- ⑥ **NAVI/AV button**
Switches the display to the desired indications. Use to switch between navigation images and the images of each source.
 - ⑦ **NAVI button**
You press this button to view Navigation Map or return to guidance. Also, when the map is scrolled, pressing this button returns to the display of the map of your surroundings.
 - ⑧ **NAVI MENU button**
Pressing this button displays Navigation Menu.
 - ⑨ **MENU-ENTER button (▲/▼/◀/▶ buttons)**
Use to switch to operate the setup menu for various settings.
 - ⑩ **Built-in speaker**
Outputs sound from audio equipment connected to this product.
 - ⑪ **Lock release lever**
(Refer to page 4.)

Turn On Power

Remember to start the car engine before turning on the power to preserve battery life.

1. Start the car engine.

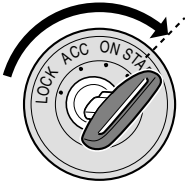

2. Turn on the system.

Press the SOURCE/POWER button.

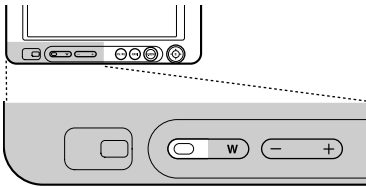

To turn off the system, press the SOURCE/POWER button and hold for 2 seconds.

Volume Adjustment

Adjust the volume of audio output from the built-in speaker.

• Raise or lower the speaker volume.

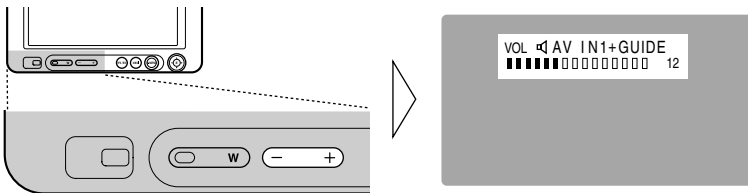

The volume of the built-in speaker can be adjusted in a range of 0 to 30. (The volume level will be displayed for about 4 seconds.)

Selecting a Source

When the Pioneer Navigation unit is combined, you can select the images of each source.

- **Select the desired source.**

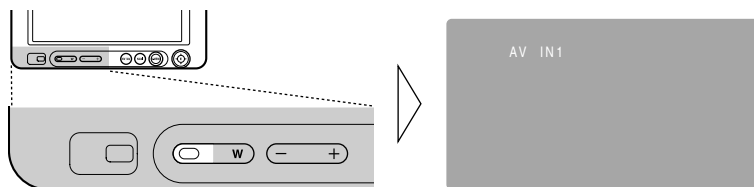

Each press of the SOURCE/POWER button selects the desired source in the following order:

[AV IN1] → [AV IN2] → [NAVI SOURCE] → Exit to [AV IN1]

Note:

- [NAVI SOURCE] indicates the Pioneer Navigation unit with DVD-Video playback connected to the hide-away unit's 26-pin input. (The source does not switch to [NAVI SOURCE] when the Pioneer Navigation unit without DVD-Video playback or nothing is connected to the 26-pin input.)
- [AV IN1] and [AV IN2] are audio and video from the AV equipment connected to the AV IN1 or AV IN2 input terminal. (Refer to page 26.)
- Verify the correct connection with the AV equipment connected to AV IN1 or AV IN2.
- AV IN2 is selectable only if either [ON] or [BACK-UP CAM] has been chosen in [VIDEO SETTING]. (Refer to page 16.)
- Pressing the NAVI/AV button will switch between navigation images (Navigation Map) or the images of each source.
- When showing navigation images (Navigation Map), only the built-in speaker audio can be switched with the SOURCE/POWER button.

Changing the Wide Screen Mode

You can change the way in which normal video (aspect ratio 4:3) enlarges to wide video (16:9). Select wide modes to suit the kind of video you are viewing.

1. Display a source to view. (Refer to the previous page.)
2. Select a wide mode.

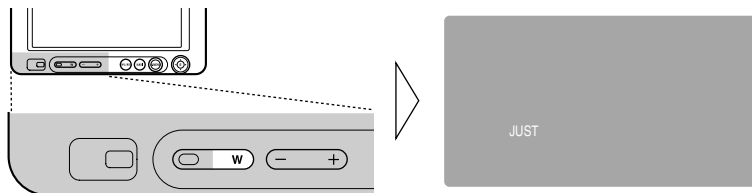

Each press of the WIDE button selects the wide mode in the following order:
[FULL] → [JUST] → [CINEMA] → [ZOOM] → [NORMAL] → Exit to [FULL]

Note:

- Settings are stored for each source (NAVI SOURCE, AV IN1, AV IN2).
- When video is viewed in a wide mode that does not match its original aspect ratio, it may appear differently.
- Remember that using the wide mode feature of this system for commercial or public viewing purposes may constitute an infringement on the author's rights protected by the Copyright Law.

Wide Modes Available

FULL

Video with an aspect ratio of 4:3 enlarges only horizontally. Enjoy viewing video widened without missing parts.

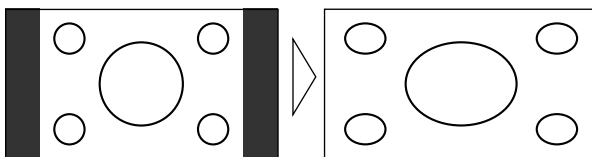

JUST

Video appears more extended horizontally as it gets closer to both edges of the screen. Because video appears in about the same size as regular video around the middle of the screen, enjoy viewing it without feeling out of place.

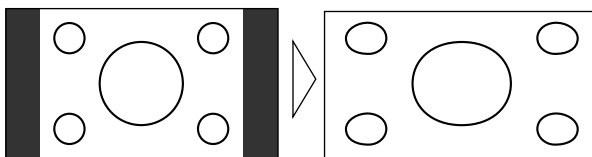

CINEMA

Video enlarges vertically with a aspect ratio falling between FULL and ZOOM. This wide mode is suited for horizontally long video, such as movies, in which titles are displayed in black areas outside the video.

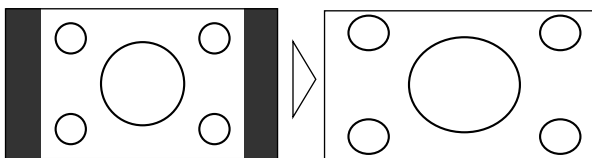

ZOOM

Video with an aspect ratio of 4:3 enlarges with the same aspect ratio in both vertical and horizontal directions. This wide mode is suited for horizontally long video, such as movies, in which titles overlap the video.

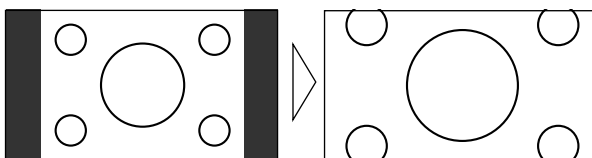

NORMAL

Video with an aspect ratio of 4:3 appears without enlarging. Enjoy viewing TV in the same video as it is broadcast.

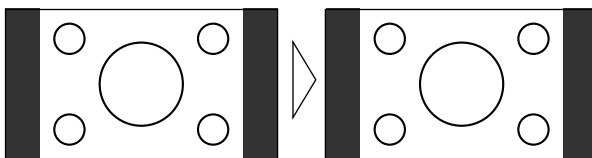

Note:

- Video will appear roughened when viewed in CINEMA or ZOOM mode.

Entering the Setup Menu

This system offers a number of functionality setup and adjustment features to make it easier to use. Customize the settings to suit your taste and environment.

1. Display the setup menu.

Press the MENU-ENTER button.

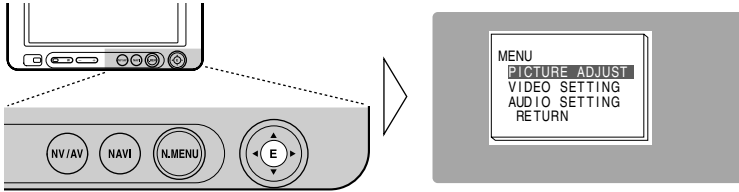

2. Select a setting.

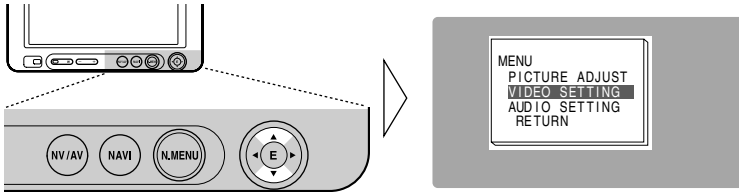

Press ▲ or ▼ to select a desired item, and press the MENU-ENTER button.

For details, refer to the pages of each of the setting.

Picture Adjust [PICTURE ADJUST] (the next page)

Video Setting [VIDEO SETTING] (P.16)

Audio Setting [AUDIO SETTING] (P.19)

To exit each menu, select [RETURN] and press the MENU-ENTER button.

Picture Adjust

BRIGHTNESS/CONTRAST/COLOR/HUE

Settings are stored for each source (NAVI SOURCE, AV IN1, AV IN2).

Options	Adjustment items
Brightness [BRIGHTNESS]:	Makes black appear darker or lighter.
Contrast [CONTRAST]:	Narrows or widens the gap between black and white (darken).
Color [COLOR]:	Makes colors appear lighter or darker.
Hue [HUE]:	Adjusts red or green of picture.

Any of the above can be adjusted within the range of -24 to +24.

1. Display a source to adjust. (Refer to page 10.)
2. Display the setup menu and select [PICTURE ADJUST]. (Refer to the previous page.)
3. Select an item to adjust.

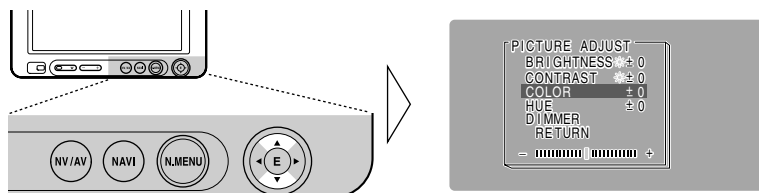

4. Adjust the item.

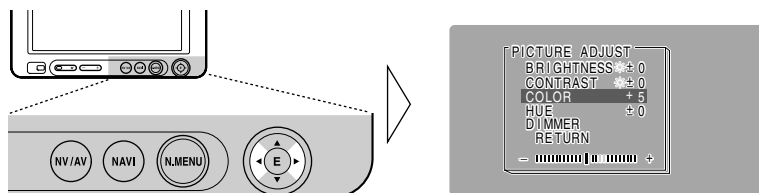

Note:

- The settings of [BRIGHTNESS] and [CONTRAST] are stored separately for light ambient (daytime) and dark ambient (nighttime).
- A yellow mark (☀) or blue mark (☾) is displayed to the right of [BRIGHTNESS] and [CONTRAST] on the screen, respectively, as the front-panel ambient light sensor determines brightness or darkness.
- [HUE] cannot be adjusted for PAL video.
- [COLOR] and [HUE] cannot be adjusted for navigation images.

DIMMER

Viewing can become difficult after extended video viewing if the screen is too bright at night or when ambient light darkens. You can select the brightness level from three settings; daytime, evening and nighttime viewing, after which this product will automatically adjusts the brightness to an optimum level within the setting range you selected and in relationship with the ambient light.

1. Display the setup menu and select [PICTURE ADJUST].
(Refer to page 13.)
2. Choose [DIMMER].

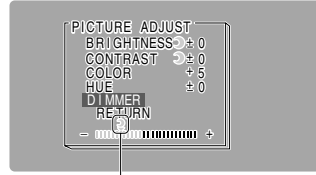
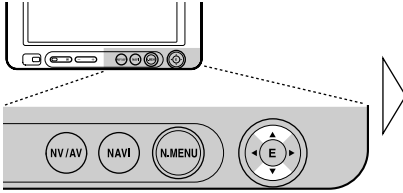

External light level
Yellow: bright (daytime)
Red: intermediate brightness (evening)
Blue: dark (nighttime)

3. Adjust brightness.

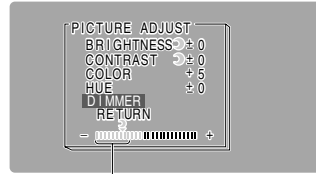
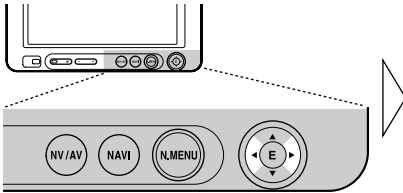

This level indicates the brightness of the screen being adjusted. The farther yellow moves to the right, the brighter the screen.

Note:

- The external light level used as the standard for adjusting [DIMMER] is indicated by the mark shown in step 3 and its position. The marks indicating the current ambient brightness used for adjusting [BRIGHTNESS] and [CONTRAST] may differ slightly.
- The external light level can be adjusted to Dark, Intermediate or Bright and the each setting saved.

Video Setting

Input Setting [AV IN2]

To view videos by a VCR, DVD player or a back-up camera connected to the hide-away unit.

1. Display the setup menu and select [VIDEO SETTING]. (Refer to page 13.)
2. Choose [AV IN2].

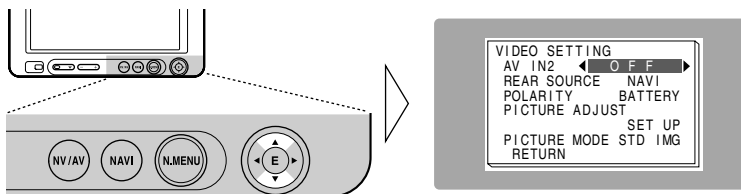

3. Select a connection mode.

Select the connection mode of the source external unit to the right of [AV IN2].

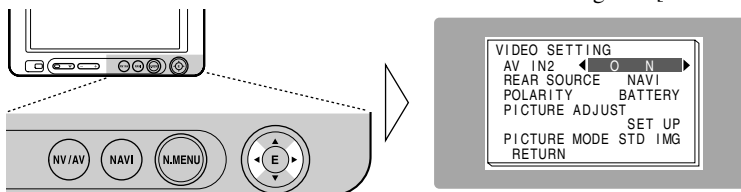

Each press of the ◀ or ▶ button selects the source in the following order:
[OFF] → [ON] → [BACK-UP CAM] → Exit to [OFF]

Note:

- If [AV IN2] (OFF) is chosen, the display and built-in speaker will not switch to [AV IN2].

Functions for Back-up Camera

■ Automatic Switching for Back-up Camera

Using a commercially available back-up camera with the proper setting, this product automatically switches to the back-up camera image when the gear shift is moved to the REVERSE (R) position. For more information, consult your dealer or the nearest authorized Pioneer service facility.

CAUTION

This function is designed for use with a back-up camera only. Users may connect the AV IN2 input with “REVERSE-GEAR SIGNAL INPUT” only to a back-up camera. Users must not connect any other devices to the AV IN2 input with “REVERSE-GEAR SIGNAL INPUT”.

1. Display the setup menu and select [VIDEO SETTING]. (Refer to page 13.)
2. Select [BACK-UP CAM] for AV IN2. (Refer to the previous page.)
3. Press ▲ or ▼ to select [POLARITY].
4. Select [BATTERY] or [GND].

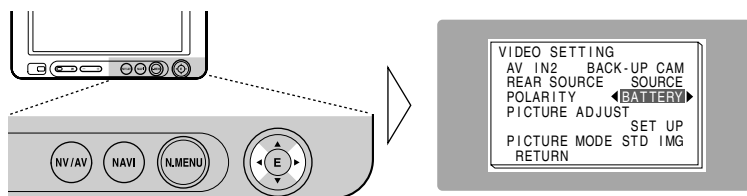

[POLARITY]

[BATTERY]: When the gear shift is moved to the REVERSE (R) position, and the polarity of the connected lead wire (refer to page 29) is positive.

[GND]: When the gear shift is moved to the REVERSE (R) position, and the polarity of the connected lead wire (refer to page 29) is negative.

5. **Confirm the safety and get into reverse gear.**

Verify that the back-up camera image appears on the screen when the gear shift is in the REVERSE (R) position.

To return to the previous screen, move the gear shift in any position besides REVERSE (R) or just press the NAVI/AV button.

Note:

- If the back-up camera image appears without getting into reverse gear, the setting for [POLARITY] may be wrong. In that case, try another setting and verify the automatic switching again.
- The initial setting for [POLARITY] is [BATTERY].

[PICTURE ADJUST]

Press ▲ or ▼ to select [SET UP], and press the MENU-ENTER button.
[PICTURE ADJUST] menu is displayed. (Refer to page 14.)

[PICTURE MODE]

You can select either [STD IMG] or [MIR IMG] for the back-up camera image.

[STD IMG]: You can see the back-up camera image as a non-reverse image.

[MIR IMG]: You can see the back-up camera image like a rear-view mirror image.

Note:

- The initial setting for [PICTURE MODE] is [STD IMG].

Switching the image of rear display

When rear display is combined, you can select either showing navigation images on rear display or the images of each source.

1. Press ▲ or ▼ to select [VIDEO SETTING] from the setup menu, and press the MENU-ENTER button.
2. Change the rear source setting with ◀/▶.

Pressing ◀/▶ will switch between [NAVI] and [SOURCE].

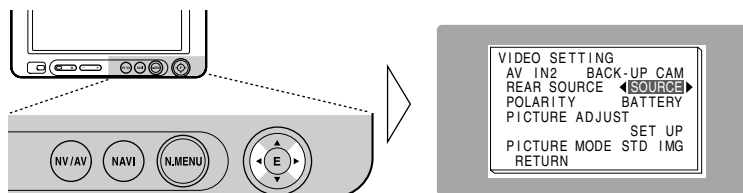

[NAVI] : Navigation images are output from rear display output on the hide-away unit when navigation images are displayed on Front display.

[SOURCE] : Images of the selected source are output.

Note:

- Images of the map screen of the navigation slightly differ from a standard NTSC style. If map screen of the navigation is output from rear display output on the hide-away unit, the images may not be displayed properly according to a display.

Audio Setting

■ [GUIDE]

This setting controls whether the volume of each source is automatically muted during voice guidance.

Setting the Mixing of the Guidance Voice [GUIDE]

When connecting the Pioneer Navigation unit to the 26-pin input of this hide-away unit, you can select three types of setting for the guidance voice from the Pioneer Navigation unit.

1. Display the setup menu and select [AUDIO SETTING]. (Refer to page 13.)
2. Select a desired setting.

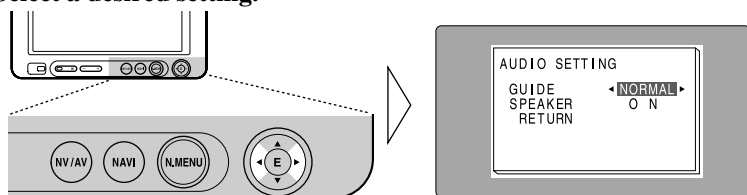

Pressing ◀▶ will switch between [ATT] (attenuation), [MUTE] (muting) and [NORMAL] (normal).

[ATT] : Volume is set to 1/4.

[MUTE] : Volume is turned to 0.

[NORMAL] : Volume remains the same.

■ [SPEAKER]

You can select [ON] or [OFF] for the audio from the built-in speaker.

Note:

- You can hear the Navigation voice guidance even if you select [OFF] for the audio from the built-in speaker.

CAUTION

- If moisture or foreign matter should get inside the unit, turn OFF the power immediately and consult your dealer or the nearest authorized PIONEER service facility. Using the unit in this condition may result in a fire, electric shock or other failure.
- If you notice smoke, a strange noise or smell, or any other abnormal signs from the display, turn OFF the power immediately and consult your dealer or the nearest authorized PIONEER service facility. Using the unit in this condition may result in failure of the system.
- Do not remove the rear cover of the display, as there are high-voltage components inside which may cause an electric shock. Be sure to consult your dealer or the nearest authorized PIONEER service facility for internal inspection, adjustments or repairs.

Handling the Display

- When the display is not being used, never leave it under the direct sunlight or in extreme temperatures.
- The display should be used within the temperature ranges shown below.
Operating temperature range: -10 to $+50$ °C
Storage temperature range: -20 to $+80$ °C
At temperatures higher or lower than the operating temperature range, the display may not operate normally.
- The LCD screen of this product is exposed to improve view ability in the vehicle. Do not push the LCD screen strongly. This could break it.
- Never touch the screen with anything besides your finger when operating the Touch Panel functions. The screen can scratch easily.

About the Liquid Crystal Display (LCD) Screen

- If the display is near the vent of an air conditioner when it is deployed, make sure that air from the air conditioner is not blowing on it. Heat from the heater may break the LCD screen, and cool air from the cooler may cause moisture to form inside the display resulting in possible damage. Also, if the display is cooled down by the cooler, the screen may become dark, or the life span of the small fluorescent tube used inside the display may be shortened.
- Small black dots or white dots (bright dots) may appear on the LCD screen. These are due to the characteristics of the LCD screen and do not indicate a problem with the display.
- At low temperatures, the LCD screen may be dark for a while after the power is turned ON.
- The LCD screen will be difficult to see if it is exposed to direct sunlight.

Keeping the Display in Good Condition

- When removing dust from the screen or cleaning the display, first turn the system power OFF, then wipe with a soft dry cloth.
- When wiping the screen, take care not to scratch the surface. Do not use harsh or abrasive chemical cleaners.
- Do not use a wet cloth for cleaning. Do not use organic solvents, such as benzine and thinner.

About the Small Fluorescent Tube

- A small fluorescent tube is used inside the display to illuminate the LCD screen.
 - * The fluorescent tube is an expendable part and has a limited service life.
 - * The fluorescent tube should last for approximately 10,000 hours, depending on operating conditions. (Using the display at low temperatures reduces the service life of the fluorescent tube.)
 - * When the fluorescent tube reaches the end of its useful life, the screen will be dark and the image will no longer be projected. If this happens, consult your dealer or the nearest authorized PIONEER service facility.

CAUTION

- **PIONEER does not recommend that you install or service your display yourself. Installing or servicing the product may expose you to risk of electric shock or other hazards. Refer all installation and servicing of your display to authorized Pioneer service personnel.**
- **Secure all wiring with cable clamps or electrical tape. Do not allow any bare wiring to remain exposed.**
- **Do not drill a hole into the engine compartment to connect the yellow lead of the unit to the vehicle battery. Engine vibration may eventually cause the insulation to fail at the point where the wire passes from the passenger compartment into the engine compartment. Take extra care in securing the wire at this point.**
- **It is extremely dangerous to allow the display lead to become wound around the steering column or gearshift. Be sure to install the display in such a way that it will not obstruct driving.**
- **Make sure that wires will not interfere with moving parts of the vehicle, such as the gearshift, parking brake or seat sliding mechanism.**
- **Do not shorten any leads. If you do, the protection circuit may fail to work properly.**

Connecting the System

Note:

- This unit is for vehicles with a 12-volt battery and negative grounding. Before installing it in a recreational vehicle, truck, or bus, check the battery voltage.
- To avoid shorts in the electrical system, be sure to disconnect the \ominus battery cable before beginning installation.
- Refer to the owner's manual for details on connecting other units, then make connections correctly.
- Secure the wiring with cable clamps or adhesive tape. To protect the wiring, wrap adhesive tape around them where they lie against metal parts.
- Route and secure all wiring so it cannot touch any moving parts, such as the gear shift, hand-brake and seat rails. Do not route wiring in places that get hot, such as near the heater outlet. If the insulation of the wiring melts or gets torn, there is a danger of the wiring short-circuiting to the vehicle body.
- Don't pass the yellow lead through a hole into the engine compartment to connect to the battery. This will damage the lead insulation and cause a very dangerous short.
- Do not shorten any leads. If you do, the protection circuit may fail to work when it should.
- Never feed power to other equipment by cutting the insulation of the power supply lead of the unit and tapping into the lead. The current capacity of the lead will be exceeded, causing overheating.
- When replacing a fuse, be sure to use only fuses of the rating prescribed on the fuse holder.

- If this unit is installed in a vehicle that does not have an ACC (accessory) position on the ignition switch, the red lead of the unit should be connected to a terminal coupled with ignition switch ON/OFF operations. If this is not done, the vehicle battery may be drained when you are away from the vehicle for several hours.



ACC position

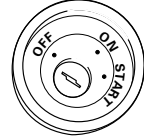

No ACC position

CAUTION

- Cords for this product and those for other products may be different colors even if they have the same function. When connecting this product to another product, refer to the supplied manuals of both products and connect cords that have the same function.

Names and Functions of Connection Terminals

■ Hide-away Unit

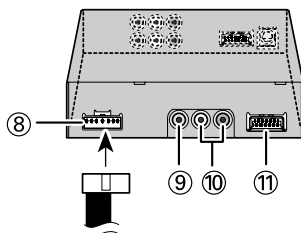
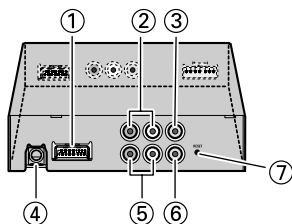

- ① **Display output (brown)**
Connects to the display unit.
- ② **AV IN1 RCA audio input (white, red)**
Receives stereo audio, as from a VCR, DVD player or other AV equipment.
- ③ **AV IN1 RCA video input (yellow)**
Receives video, as from a VCR, DVD player or other AV equipment.
- ④ **REMOTE OUT**
Outputs remote control signals. (This part is for future use.)
- ⑤ **AV IN2 RCA audio input (white, red)**
Receives stereo audio, as from a VCR, DVD player or other AV equipment.
- ⑥ **AV IN2 RCA video input (yellow)**
Receives video, as from a VCR, DVD player, back-up camera or other AV equipment.
- ⑦ **RESET button**
Resets the display microprocessor. Press with the tip of a ballpoint pen or similar object.
- ⑧ **Power Supply**
Receives the power cable supplied.
- ⑨ **RCA video output (yellow)**
Connects to other AV equipment. Video selected with this display is directed to this terminal.
- ⑩ **RCA audio output (white, red)**
Connects to other AV equipment. Audio selected with this display is directed to these terminals.
- ⑪ **26-pin input (yellow)**
Use to connect a navigation unit or other Pioneer AV equipment.

Connecting the Power Cable

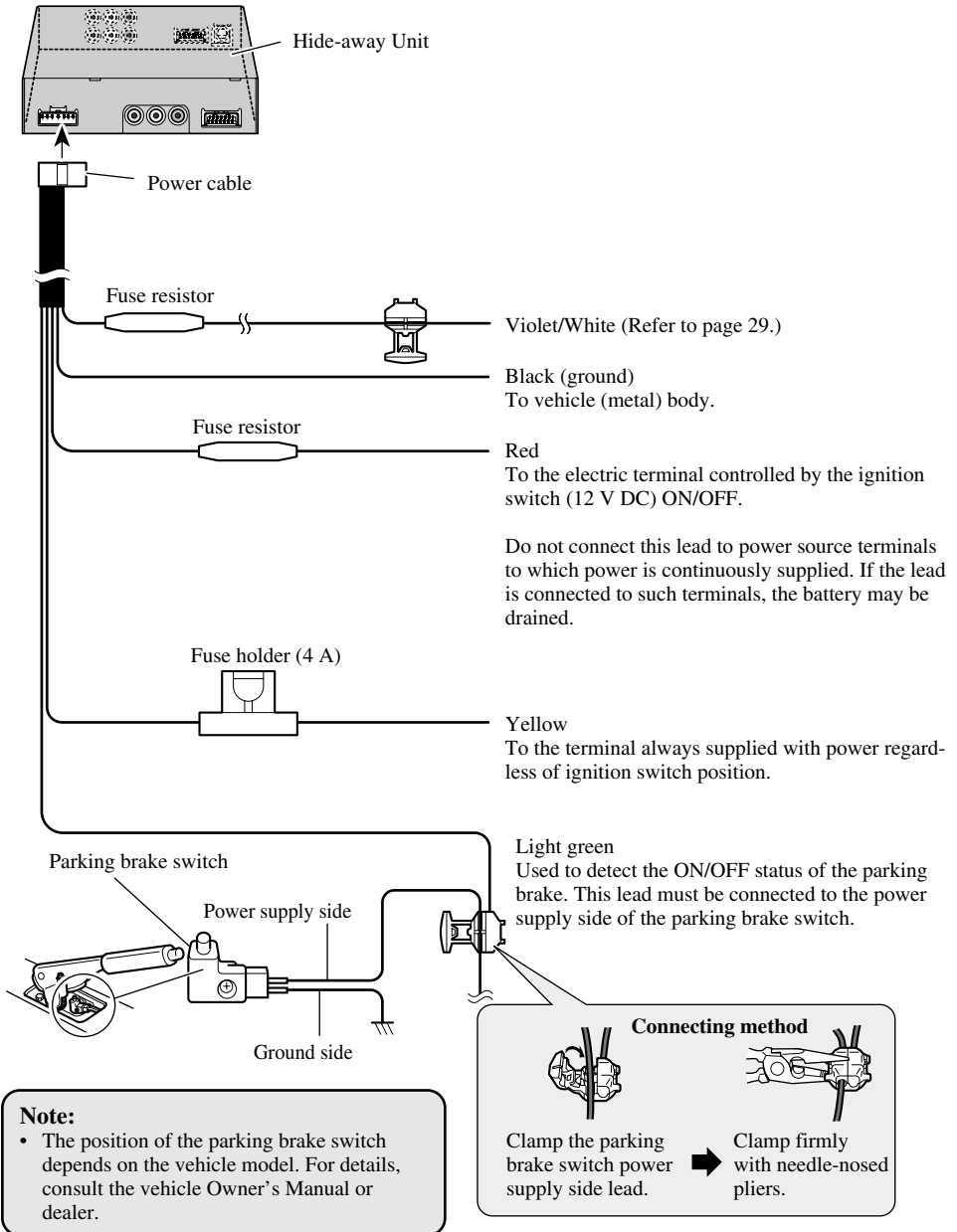

Connection Diagram (VIDEO input)

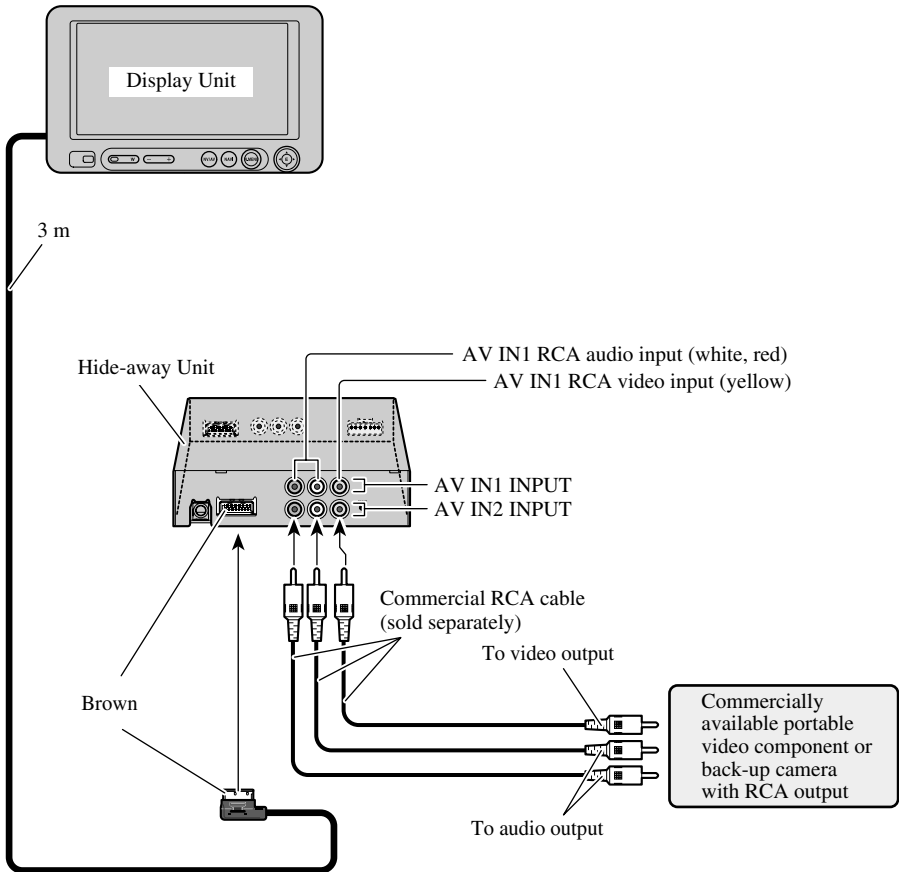

Note:

- When other AV equipment is connected to the AV IN2 input, setting may be required. (Refer to page 16.)

Connection Diagram (26-pin input)

You can connect a separately sold Pioneer Navigation unit.

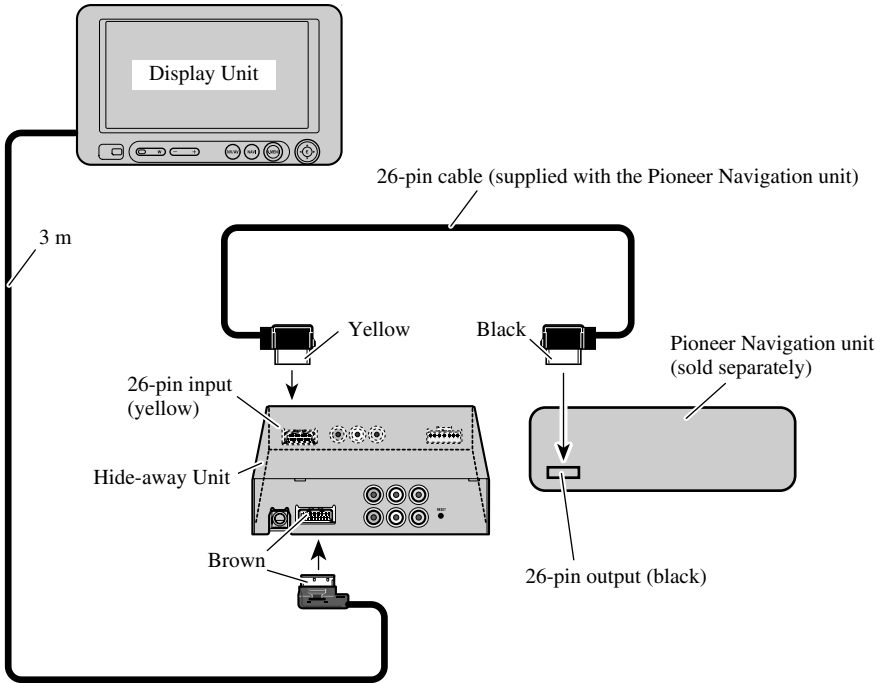

Connecting the RCA Audio and Video Output

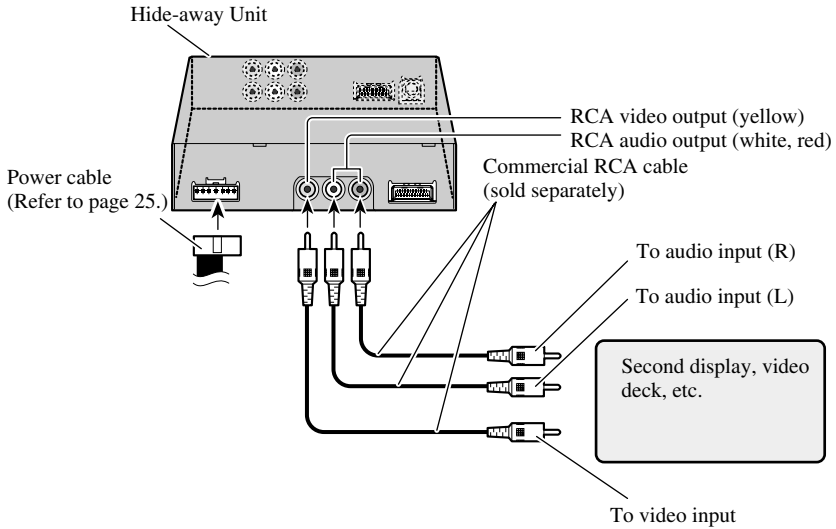

Connecting "REVERSE-GEAR SIGNAL INPUT" Lead

When using this product with a back-up camera, automatic switching to AV IN2 video when the gear shift is moved to the REVERSE (R) position is possible. Connect the back-up camera to the AV IN2 input. (Refer to page 26.)

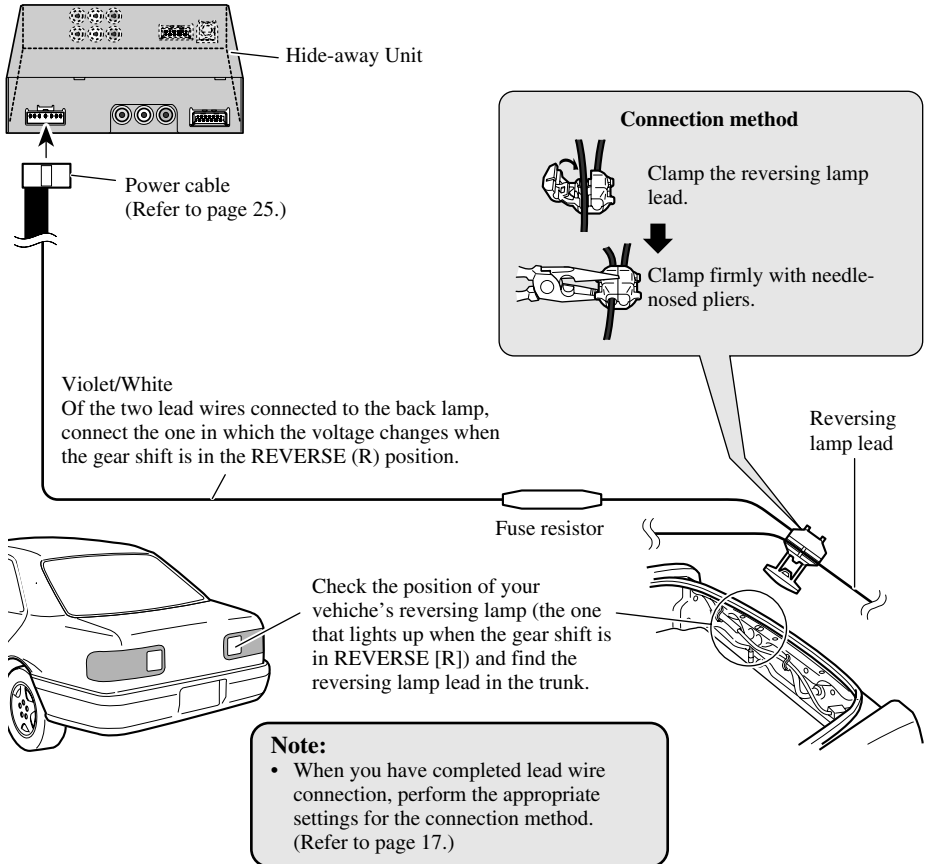

CAUTION

This function is designed for use with a back-up camera only. Users may connect the AV IN2 input with "REVERSE-GEAR SIGNAL INPUT" only to a back-up camera. Users must not connect any other devices to the AV IN2 input with "REVERSE-GEAR SIGNAL INPUT".

CAUTION

- For instructions on how to mount the display, consult your dealer.
- Do not install the display where it may (i) obstruct the driver's vision, (ii) impair the performance of any of the vehicle's operating systems or safety features, including airbags, or (iii) impair the driver's ability to safely operate the vehicle.
- PIONEER does not recommend that you install or service your display yourself. Installing or servicing the product may expose you to risk of electric shock or other hazards. Refer all installation and servicing of your display to authorized PIONEER service personnel.
- Install the display between the driver's seat and front passenger seat so that it will not be hit by the driver or passenger if the vehicle brakes sharply.
- Do not install the display in a position where the fully opened air bag will be obstructed by it.
- Do not install the display in a place where it will impair the performance of any of the vehicle's operating systems, including airbags and headrests.
- Make sure there is nothing behind the panels when drilling holes in them. Be careful not to damage fuel lines, brake lines or power cables.
- When using screws, do not allow them to come into contact with any electrical lead. Vibration may damage wires, leading to a short circuit or other damage to the vehicle.
- It is extremely dangerous to allow the display lead to become wound around the steering column or shift lever. Be sure to install the display in such a way that it will not obstruct driving.
- Make sure that leads cannot get caught in a door or the sliding mechanism of a seat, resulting in a short circuit.

- Use of this product is subject to any government laws regarding placement or use.
PIONEER does not accept any liability for any problems, damage or loss incurred as a result of the product being used with an incorrect setting or in violation of any government laws.
- **To ensure proper installation, use the supplied parts in the manner specified. If any parts other than the supplied ones are used, they may damage internal parts of the unit or they may work loose and the unit may come off.**
- **To ensure safe driving, be sure to install the display in a position that meets the following conditions.**
 - * **Where it does not obstruct the driver's vision and impede the safe operation of the vehicle.**
 - * **Where the front of the car is within the driver's field of vision when looking at the display.**
 - * **Where the display does not protrude above the front of the hood as viewed by the driver.**

Before Installing and Fixing

- Make temporary connections first to check that the unit and system are working properly.
- Press the RESET button with the tip of a ball-point pen or similar object, when a connection is completed. (Refer to page 7.)
- Concerning display installation using a bracket and screws (4 × 6, 2 pcs), please contact your dealer or the nearest authorized Pioneer service facility.

Before Affixing the Adhesive Tape

- Make sure the surface is free of moisture, dust, grime, oil, etc. before affixing the tape.

Installing the Display Using the Accessory Mounting Base

Use the mounting base to fasten the display to the dashboard.

1. Paste the cushions onto the bottom of the display base.

Paste the cushions onto the bottom of the display base to avoid scratching the dashboard.

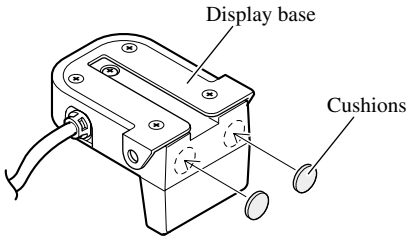

2. Install the display base and the mounting base on the display.

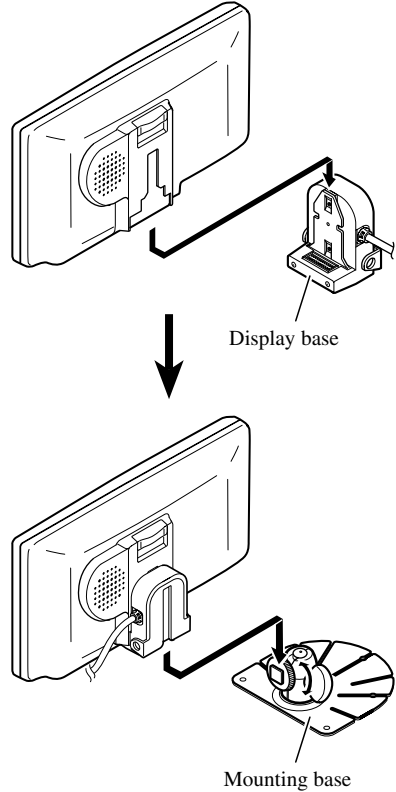

3. Determine the display installation position.

Without removing the protective sheet on the rear of the mounting base, place the display on the dashboard and determine the position for installing the display.

Note:

- Install the display in a position that conforms to the cautions on pages 30 and 31.
- Install the display in a position where the display can be removed from the display base.

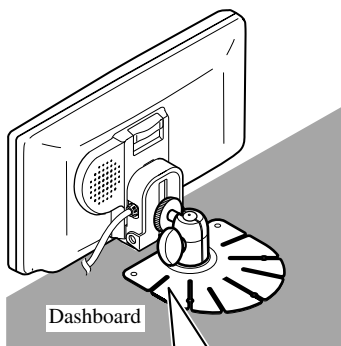

Bend the mounting base to match the curve of the dashboard.

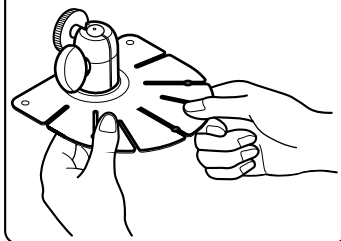

4. Paste the mounting base onto the dashboard.

Make sure the surface is free of moisture, dust, grime, oil, etc. before affixing the mounting base.

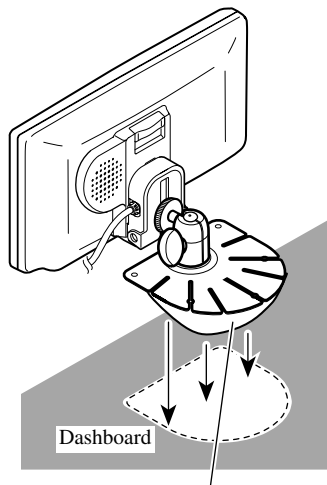

Peel off the protective sheet.

Note:

- The mounting base contains a strong adhesive and may leave a mark on the dashboard if it is removed.

5. Fasten the mounting base onto the dashboard with the tapping screws.

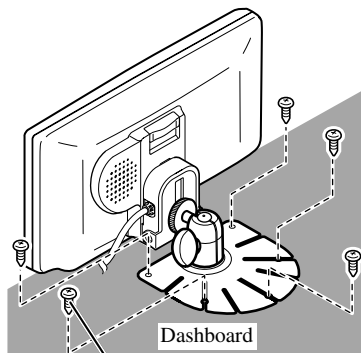

Tapping screws
(3 × 12 mm)

CAUTION

- Before drilling any mounting holes, confirm that the screws will not interfere with any of the vehicle's operating systems (such as the fuel line, brake lines, electrical wiring, etc.).

6. Adjust the display vertical position and display angle.

In order to stabilize the display, adjust the display vertical position so that the bottom of the display base contacts the dashboard. Adjust the display to a good angle for viewing.

If you turn this knob to the left, you can adjust the vertical position of the display.

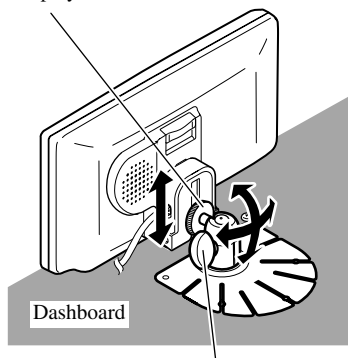

If you turn this knob to the left, you can adjust the angle of the display.

Note:

- After you have adjusted the display vertical position and angle, turn the knobs clockwise to fasten the display in place.

Installing the Hide-away Unit

Installation Precautions

- Never install in locations such as the following because of the danger of malfunction due to high temperatures or humidity:
 - * Locations such as a dashboard or rear tray where there is exposure to direct sunlight.
 - * Near heater outlets.
 - * Near doors, etc., where there is danger of exposure to rain.
- When installing under the front seat, make sure there is no hindrance to sliding of the seat.
- Direct installation on the carpet is possible if the hard Velcro tape will adhere to the carpet. Do not use the soft Velcro tape in this case.

Hide-away Unit Installation

Adhere the hard Velcro tape (supplied) to the bottom of the hide-away unit and adhere the soft Velcro tape (supplied) to the installation location.

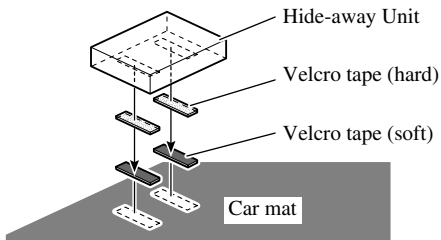

General

Power source	14.4 V DC (10.8 — 15.1 V × allowed)
Grounding system	Negative type
Max. current consumption	1.5 A

Display Unit

Screen size/Aspect ratio	6.5 inch wide/16:9 (effective display area: 154 × 87 mm)
Pixels	336,960 (1,440 × 234)
Type	TFT active matrix, transmissive type
Color system	NTSC/PAL compatible
Operating temperature range	-10 — +50 °C
Storage temperature range	-20 — +80 °C
Built-in Speaker.....	ø 36 mm
Dimensions	188 (W) × 114 (H) × 37 (D) mm
Weight	467 g

Hide-away Unit

External video input level	1 V _{p-p} /75 Ω
External audio input level	1 V/22 kΩ
Max. output impedance	1 V _{p-p} /75 Ω
External audio max. output level	1 V/1 kΩ
Dimensions	162 (W) × 38 (H) × 85 (D) mm (excluding protruding parts)
Weight	440 g

Note:

- The specifications and design are subject to change without prior notice. Products purchased may differ in details from illustrations in this manual.

Contenido	1
PRECAUCIONES IMPORTANTES	2
Lea todas estas instrucciones relacionadas con su pantalla y guárdelas para emplearlas como referencia en el futuro	2
Instalación y extracción de la pantalla	3
Para instalar la pantalla	3
Para extraer la pantalla	4
INFORMACIÓN IMPORTANTE	5
Sobre este producto	5
● Cuando combinado con una unidad de navegación de Pioneer	
Precaución	5
En caso de problema	5
Antes de usar este producto	6
Para evitar la descarga de la batería	6
Para proteger la pantalla LCD de la pantalla	6
Cuando la pantalla sea difícil de ver, utilice los mandos [BRIGHTNESS] (brillo) y [DIMMER] (reductor de luz) para ajustar	6
Acerca de las salidas de audio y vídeo RCA de esta unidad	6
Para asegurar una conducción segura	7
Reposición del microprocesador	7
Guía de los botones	8
Partes componentes y características	8
Operación básica	9
Encendido	9
Ajuste del volumen	9
Selección de una fuente	10
Cambio del modo de la pantalla ancha	11
● Modos de pantalla ancha disponibles	
Operación del menú de configuración	13
Selección del menú de configuración	13
Ajuste de la imagen	14
● BRIGHTNESS/CONTRAST/COLOR/HUE	
● DIMMER (regulador de la intensidad luminosa)	
Ajuste de vídeo	16
● Configuración de la entrada [AV IN2]	
● Funciones para cámara de marcha atrás	
● Cambio la imagen de pantalla posterior	
Ajuste de audio	19
● Ajuste de la mezcla de voz de orientación [GUIDE]	
Uso correcto de la pantalla	20
Manejo de la pantalla	20
Acerca de la pantalla de cristal líquido (LCD)	21
Mantenimiento de la pantalla en buenas condiciones	21
Acerca del tubo fluorescente pequeño	21
Conexión del sistema	22
Nombres y funciones de los terminales de conexión	24
Conexión del cable de alimentación	25
Diagrama de conexión (entrada VIDEO)	26
Diagrama de conexión (Entrada de 26 clavijas)	27
Conexión de las salidas de audio y vídeo RCA	28
Conexión del conductor de entrada "REVERSE-GEAR SIGNAL INPUT"	29
Instalación	30
Antes de instalar y fijar la pantalla	31
Antes de poner la cinta adhesiva	31
Instalación de la pantalla utilizando la base de montaje de accesorios	32
Instalación de la unidad oculta-alejada	35
● Precauciones de instalación	
● Instalación de la unidad oculta-alejada	
Especificaciones	36

Lea todas estas instrucciones relacionadas con su pantalla y guárdelas para emplearlas como referencia en el futuro

1. Lea completa y cuidadosamente este manual antes de instalar su pantalla.
2. Guarde a mano este manual para utilizarlo como referencia en el futuro.
3. Ponga mucha atención a todas las advertencias de este manual y siga cuidadosamente las instrucciones.
4. No permita que otras personas utilicen este sistema mientras no hayan entendido las instrucciones de operación.
5. No instale la pantalla donde (i) pueda obstruir la visión del conductor, (ii) afecte al rendimiento de cualquier sistema de funcionamiento o sistema de seguridad del vehículo, incluyendo el air-bag, o (iii) afecte a la habilidad del conductor para manejar con seguridad el vehículo.
6. Como con cualquier accesorio del interior de su vehículo, la pantalla no deberá ser una distracción para conducir con seguridad su vehículo. Si tiene dificultades al utilizar el sistema o al leer el contenido de la pantalla, estacione el vehículo en un lugar seguro antes de hacer ajustes.
7. No intente instalar o revisar usted mismo su pantalla. La instalación o revisión de la pantalla por personas sin formación ni experiencia en equipos electrónicos y accesorios para automóviles puede ser peligroso y podría exponerle a una descarga eléctrica o a otros peligros.
8. Recuerde ponerse siempre el cinturón de seguridad cuando maneje su automóvil. En el caso de sufrir un accidente, sus lesiones pueden ser mucho más graves si no tiene bien puesto su cinturón de seguridad.
9. El uso de este producto está sometido a las leyes gubernamentales vigentes sobre su uso o emplazamiento.
PIONEER no asume responsabilidad alguna por ningún tipo de problemas, daños o pérdidas resultantes de haber usado este producto con un ajuste incorrecto o infringiendo las leyes gubernamentales.
10. Este producto ha sido diseñado para uso con una cámara de marcha atrás. Los usuarios pueden conectar la entrada AV IN2 solamente con "REVERSE-GEAR SIGNAL INPUT" a una cámara de marcha atrás. Los usuarios **no deben** conectar cualquier otro dispositivo a la entrada AV IN2 con "REVERSE-GEAR SIGNAL INPUT".

Instalación y extracción de la pantalla

Precaución:

- Para impedir fallos, asegúrese de poner el interruptor de encendido del vehículo o el interruptor de alimentación del sistema en OFF antes de instalar o extraer la pantalla. Tenga también cuidado para no sujetar la pantalla ni pulsar sus botones con mucha fuerza, y no permita que ésta se caiga.
- No deje que se mojen los terminales de la pantalla o de la base, y no permita que los terminales sean cortocircuitados por un objeto metálico o algo similar. Esto puede causar averías en el sistema.
- Tenga cuidado para no tocar los terminales de la pantalla y de la base. De lo contrario pueden producirse fallos en la conexión. Si hay algún terminal sucio, límpielo con un paño blando y limpio.

Para instalar la pantalla

1. Ponga la parte ① de la pantalla en el interior de las ranuras ② de la parte izquierda y derecha de la base.

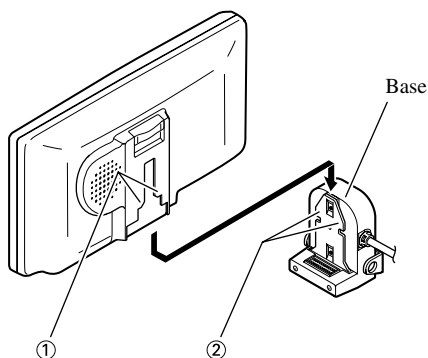

2. Deslice la pantalla hacia abajo hasta que quede en posición haciendo un ruido seco.

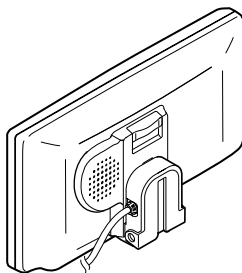

Para extraer la pantalla

- Tire de la palanca de liberación ③ hacia arriba y manténgala en esa posición, luego deslice la pantalla hacia arriba y sepárela de su base.
- Para impedir que le roben la pantalla, llévela consigo cuando salga del automóvil.

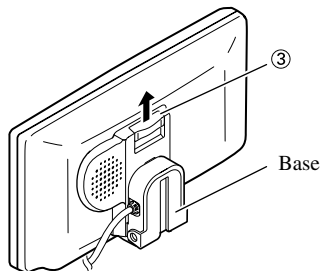

PRECAUCIÓN

El polvo y las materias extrañas pueden ocasionar un contacto deficiente del conector. Asegúrese de poner la tapa suministrada para proteger el conector cuando no se esté utilizando la pantalla.
(Consulte la ilustración a continuación.)

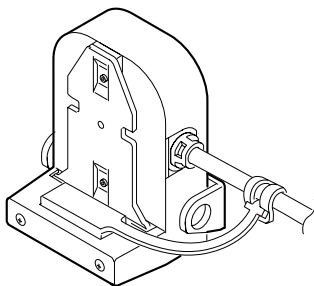

Sobre este producto

- Este producto cumple con las Directivas EMC (89/336/CEE, 92/31/CEE) y Directiva de Marcación CE (93/68/CEE).

- No ponga la pantalla en una posición donde obstruya la visibilidad del conductor o afecte al funcionamiento del air-bag o apoyacabezas de su vehículo.
- Este producto ha sido diseñado para uso con la función de panel de toque de la unidad de navegación de Pioneer. (Consulte el manual de instrucciones de la unidad de navegación de Pioneer acerca de cómo operar el panel de toque.)
Para más información, póngase en contacto con su concesionario o centro de servicio Pioneer autorizado más cercano.

Cuando combinado con una unidad de navegación de Pioneer

Cuando utilice este producto (Pantalla con panel de toque) con la unidad de navegación DVD de Pioneer, asegúrese de que utiliza el disco de mapa CNDV-30. En este manual se explica su uso combinado.

Si no utiliza el disco de mapa CNDV-30 y utiliza una versión más antigua con la unidad de navegación, puede que este producto funcione incorrectamente, incluyendo una falla de la función del panel de toque.

- El botón NAVI y el botón NAVI MENU no funcionan.
- La función [ATT] (atenuación) y [MUTE] (silenciamiento) no funcionan, aunque que seleccíonelas en [AUDIO SETTING].
- Mientras se visualizan imágenes que no sean de navegación de cada fuente, tocar en los botones o teclas del control remoto puede causar un error operativo.
- Cuando utilice un disco de mapa de versión más antigua, al pulsar el botón NAVI/AV, puede que la pantalla muestre "DISC DATA READING" o quede en blanco.

Precaución

- Mantenga siempre el volumen bajo lo suficiente para oír los sonidos de tráfico.
- Proteja el producto contra la humedad.

En caso de problema

Cuando este producto no funciona correctamente, comuníquese con su concesionario o centro de servicio Pioneer autorizado más cercano.

Para evitar la descarga de la batería

Siempre ponga el motor en marcha cuando utilice esta unidad. La utilización con el motor apagado podrá provocar la descarga de la batería.

Para proteger la pantalla LCD de la pantalla

- No permita que la luz directa del sol incida directamente sobre la pantalla cuando no está usando esta unidad. La exposición prolongada a la luz directa del sol puede producir fallos de funcionamiento de la pantalla LCD debido a las altas temperaturas.
- Cuando utilice un teléfono celular, mantenga la antena del teléfono alejada de la pantalla para evitar perturbaciones de la imagen como puntos, franjas de color, etc.
- No toque nunca la pantalla con cualquier otra cosa que no sea los dedos cuando opere las funciones del panel de toque. La pantalla puede arañarse fácilmente.

Cuando la pantalla sea difícil de ver, utilice los mandos [BRIGHTNESS] (brillo) y [DIMMER] (reductor de luz) para ajustar

Debido a su propia construcción, la pantalla LCD tiene un ángulo de visión limitado. Sin embargo, es posible aumentar el ángulo de visión (vertical y horizontal) utilizando el mando [BRIGHTNESS] para ajustar la densidad del negro de la imagen. Cuando lo utilice por primera vez, ajuste la densidad del negro de acuerdo con el ángulo de visión (vertical y horizontal) para obtener una imagen nítida. También podrá usar el mando [DIMMER] para ajustar el brillo de la pantalla LCD según sus preferencias.

Acerca de las salidas de audio y vídeo RCA de esta unidad

Cuando conecte una pieza separada de equipo AV tal como una pantalla posterior a la salida de vídeo o audio RCA de la unidad oculta-alejada, puede seleccionar la visualización de las imágenes en la pantalla posterior o las imágenes de cada fuente.

- Los botones de control del volumen no funcionan.

PRECAUCIÓN

No posicione nunca la pantalla conectada a la toma de salida RCA de la unidad oculta-alejada de manera que el conductor no pueda ver vídeo mientras conduce el vehículo.

Para asegurar una conducción segura

Esta unidad detecta si está aplicado o no el freno de estacionamiento. Cuando instalado, se encuentra diseñado de manera tal que la imagen no se visualice mientras el vehículo está en movimiento. Tampoco es posible realizar ajustes mientras se está conduciendo. (El siguiente mensaje se visualiza en la pantalla mientras el vehículo está en movimiento).



Detenga el vehículo en un sitio seguro, aplique el freno de estacionamiento y espere hasta que desaparezca mensaje antes de iniciar la operación.

Reposición del microprocesador

Pulsar el botón RESET le permite reposicionar el microprocesador a sus ajustes iniciales sin cambiar el ajuste DIMMER.

Reposicione el microprocesador en los siguientes casos:

Cuando utilice este producto por la primera vez después de la instalación.

Cuando el producto no funciona apropiadamente.

Cuando mensajes extraños (incorrectos) aparecen en la pantalla.

1. Gire la llave de ignición a OFF. (ACC OFF)

2. Presione el botón RESET.

Utilice la punta de un bolígrafo u otro objeto puntiagudo.

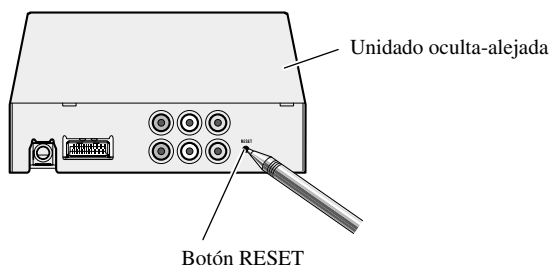

Nota:

- Cuando utilice con la unidad de navegación de Pioneer, mientras pulsa el botón RESET, asegúrese de que ACC OFF esté seleccionado. Si ACC ON está seleccionado, puede que la operación correcta no sea posible cuando pulse el botón RESET.

Partes componentes y características

■ Unidad de pantalla

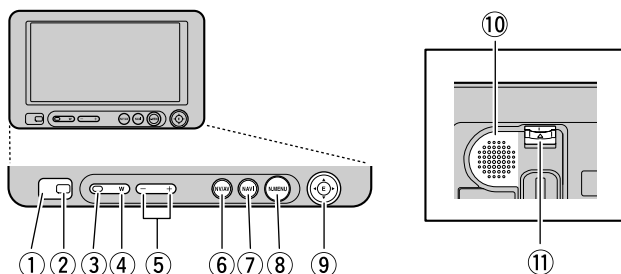

① Receptor de señal

Este receptor recibe las señales del control remoto suministrado con la unidad de navegación de Pioneer y otro equipo AV.

② Sensor de luz ambiental

Detecta la luz ambiental. Este sistema ajusta automáticamente el brillo de la pantalla para compensar la luz ambiental.

③ Botón SOURCE/POWER

Cambia entre las fuentes y activa/desactiva (ON/OFF) la alimentación.

④ Botón WIDE

Cambia el formato de relación de aspecto de 4:3 a 16:9.

⑤ Botones de control del volumen (-/+)

Ajuste el volumen del altavoz incorporado ⑩.

Nota:

- No ajuste nunca el volumen a un nivel tan alto que no le permita escuchar el ruido del tráfico exterior y de los vehículos de emergencia.

⑥ Botón NAVI/AV

Cambia la pantalla a las indicaciones deseadas. Utilice para cambiar entre imágenes de navegación e imágenes de cada fuente.

⑦ Botón NAVI

Pulse este botón para visualizar la mapa de navegación o volver a la orientación. También, cuando se desplaza la mapa, pulsar este botón vuelve a la pantalla de mapa de sus cercanías.

⑧ Botón NAVI MENU

Pulsar este botón visualiza el menú de navegación.

⑨ Botón MENU-ENTER (Botones ▲/▼/◀/▶)

Utilice para cambiar el menú de configuración para diversos ajustes.

⑩ Altavoz incorporado

Reproduce el sonido del equipo de audio conectado a este producto.

⑪ Palanca de liberación

(Vea la página 4.)

Encendido

Antes de encender el sistema, ponga en marcha el motor del automóvil para preservar la vida de la batería.

1. Ponga en marcha el motor del automóvil.

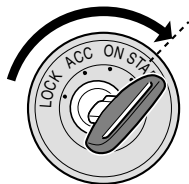

2. Encienda el sistema.

Presione el botón SOURCE/POWER.

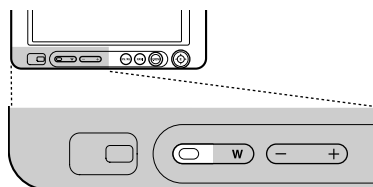

Para apagar el sistema, mantenga pulsado el botón SOURCE/POWER durante 2 segundos.

Ajuste del volumen

Ajuste el volumen de la salida de audio desde el altavoz incorporado.

• Suba o baje el volumen del altavoz.

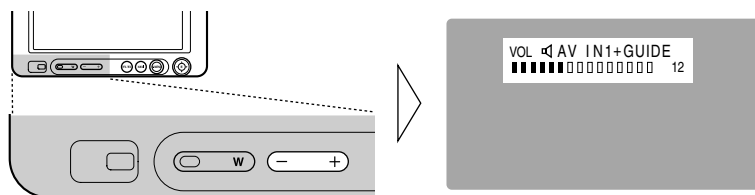

El volumen del altavoz incorporado se puede ajustar en el margen de 0 a 30. (El nivel del volumen se visualiza durante aproximadamente 4 segundos.)

Selección de una fuente

Cuando la unidad de navegación de Pioneer está combinada, puede seleccionar las imágenes de cada fuente.

- **Seleccione la fuente deseada.**

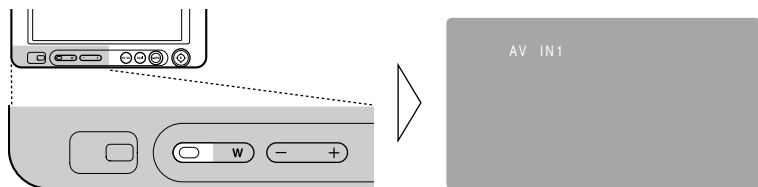

Cada vez que presiona el botón SOURCE/POWER, la fuente cambia en la secuencia siguiente:

[AV IN1] → [AV IN2] → [NAVI SOURCE] → Salida a [AV IN1]

Nota:

- [NAVI SOURCE] indica la unidad de navegación de Pioneer con reproducción de DVD-Vídeo conectado a la entrada de 26 clavijas de la unidad oculta-alejada. (La fuente no conmuta a [NAVI SOURCE] cuando una unidad de navegación de Pioneer sin reproducción de DVD-Vídeo o nada está conectado a la entrada de 26 clavijas.)
- [AV IN1] y [AV IN2] son el audio y vídeo del equipo de AV conectado al terminal de entrada AV IN1 o AV IN2. (Vea la página 26.)
- Compruebe la conexión correcta con el equipo de AV conectado a AV IN1 o AV IN2.
- AV IN2 se puede seleccionar solamente si la opción [ON] o [BACK-UP CAM] ha sido seleccionada en [VIDEO SETTING]. (Vea la página 16.)
- Pulsar el botón NAVI/AV cambia entre imágenes de navegación (Mapa de navegación) o imágenes de cada fuente.
- Al visualizar imágenes de navegación (Mapa de navegación), se puede cambiar solamente el audio del altavoz incorporado con el botón SOURCE/POWER.

Cambio del modo de la pantalla ancha

Es posible cambiar el modo en que el vídeo normal (relación de aspecto 4:3) aumenta a vídeo ancho (16:9). Seleccione los modos de pantalla ancha según el tipo de vídeo que desea ver.

1. Visualice el vídeo que desea ver. (Vea la página anterior.)
2. Seleccione un modo ancho.

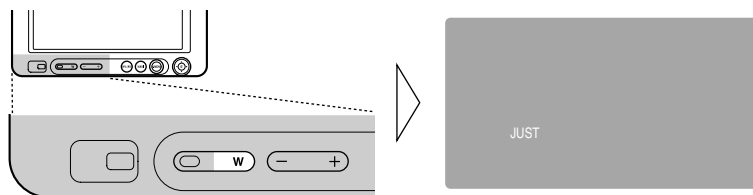

Cada vez que presiona el botón WIDE, el modo ancho cambia en la secuencia siguiente: [FULL] → [JUST] → [CINEMA] → [ZOOM] → [NORMAL] → Salida a [FULL]

Nota:

- Las configuraciones se almacenan para cada fuente (NAVI SOURCE, AV IN1, AV IN2).
- Cuando se selecciona un modo ancho que no coincida con la relación de aspecto original del vídeo, es posible que se vea de distinta manera.
- Tenga en cuenta que el uso de la función de modo ancho de este sistema para uso comercial o de información al público puede implicar la violación de los derechos de autor protegidos por la ley de copyright.

Modos de pantalla ancha disponibles

FULL (Pantalla completa)

La imagen con una relación de aspecto de 4:3 se expande sólo horizontalmente. Le permite ver imágenes ampliadas eliminando los bordes negros alrededor de las mismas.

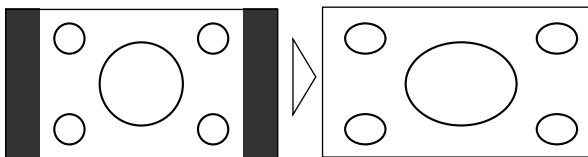

JUST (Pantalla justa)

La imagen se extiende horizontalmente a medida que se acerca a ambos bordes de la pantalla. Debido a que la imagen aparece de aproximadamente el mismo tamaño que el vídeo normal en el centro de la pantalla, podrá disfrutar de una imagen sin sentirla fuera de lugar.

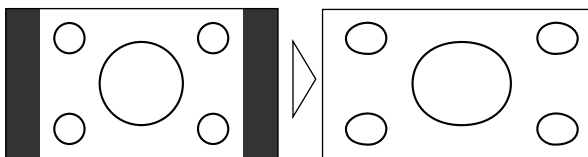

CINEMA (Cine)

La imagen se expande verticalmente con una relación de aspecto comprendida entre FULL y ZOOM. Este modo ancho es adecuado para ver imágenes horizontalmente largas, como películas, en donde los subtítulos se visualizan en las áreas negras fuera del vídeo.

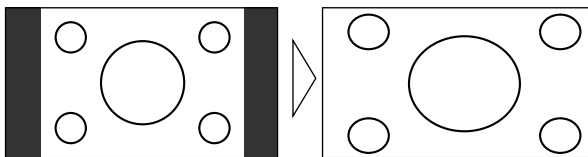

ZOOM (Zoom)

El vídeo con una relación de aspecto de 4:3 se expande con la misma relación de aspecto tanto en sentido vertical como horizontal. Este modo ancho es adecuado para vídeo horizontalmente largo, como películas en donde los subtítulos se superponen al vídeo.

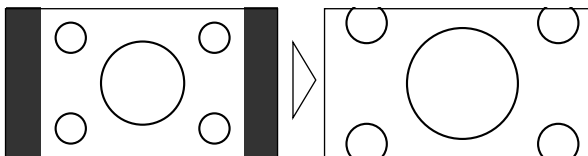

NORMAL (Normal)

La imagen con una relación de aspecto de 4:3 aparece sin ninguna ampliación. Este modo le permitirá disfrutar de las imágenes de TV tal como son transmitidas.

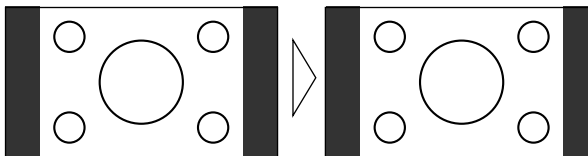

Nota:

- El vídeo aparecerá borroso en el modo CINEMA o ZOOM.

Selección del menú de configuración

Este sistema ofrece diversas funciones de configuración y ajuste que facilitan su uso. Personalice las configuraciones de acuerdo a sus preferencias y entorno de uso.

1. Presione el menú de configuración.

Pulse el botón MENU-ENTER.

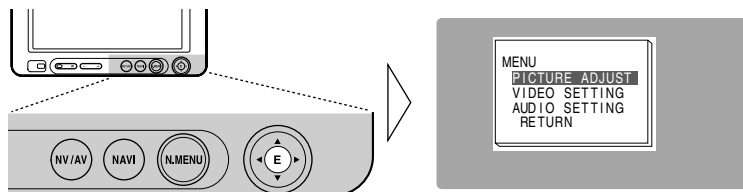

2. Seleccione un ajuste.

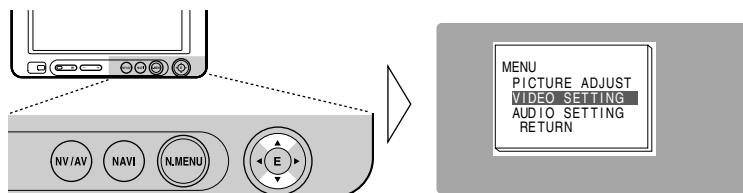

Pulse ▲ o ▼ para seleccionar un ítem deseado, y pulse el botón MENU-ENTER.

Para los detalles, refiérase a las páginas de cada uno de los ajustes.

Ajuste de imagen [PICTURE ADJUST] (página siguiente)

Ajuste de vídeo [VIDEO SETTING] (P.16)

Ajuste de audio [AUDIO SETTING] (P.19)

Para salir de cada menú, seleccione [RETURN] y pulse el botón MENU-ENTER.

Ajuste de la imagen

BRIGHTNESS/CONTRAST/COLOR/HUE

Las configuraciones se almacenan para cada fuente (NAVI SOURCE, AV IN1, AV IN2).

Opciones	Ajustes
Brillo [BRIGHTNESS]:	Hace el negro aparecer más oscuro o más brillante.
Contraste [CONTRAST]:	Disminuye o aumenta la amplitud entre el negro y el blanco (oscurecido).
Color [COLOR]:	Hace el color aparecer más brillante o más oscuro.
Matiz [HUE]:	Ajusta el rojo o verde de la imagen.

Cualquiera de las opciones arriba se pueden ajustar en el margen de -24 a +24.

1. Visualice una fuente para ajustar. (Consulte la página 10.)
2. Visualice el menú de configuración y seleccione [PICTURE ADJUST]. (Consulte la página anterior.)
3. Seleccione una opción que desea ajustar.

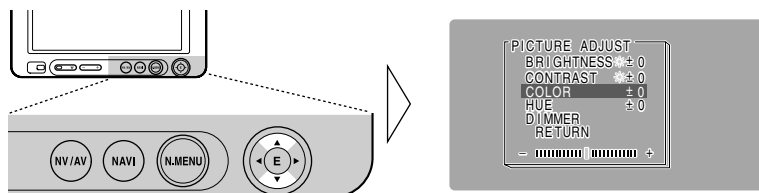

4. Ajuste la opción.

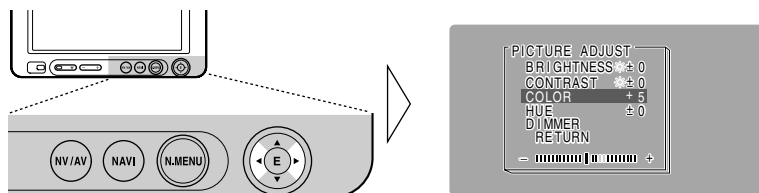

Nota:

- Las configuraciones de [BRIGHTNESS] y [CONTRAST] se almacenan separadamente para ambientes luminosos (de día) y ambientes oscuros (de noche).
- Una marca amarilla (☀) o marca azul (☾) se visualiza a la derecha de [BRIGHTNESS] y [CONTRAST] en la pantalla, respectivamente, según que el sensor de luz ambiental del panel frontal determine brillantez u oscuridad.
- No es posible ajustar [HUE] para vídeo PAL.
- [COLOR] y [HUE] no pueden ajustarse para las imágenes de navegación.

DIMMER (regulador de la intensidad luminosa)

La visualización puede ponerse difícil si se ve vídeo durante un tiempo prolongado con la pantalla demasiado brillante de noche o cuando la luz ambiental se oscurece. Es posible seleccionar el nivel de brillo de tres configuraciones: visualización de día, al atardecer, o de noche. Después de la selección, este producto ajusta automáticamente el brillo a un nivel óptimo dentro del margen de ajuste seleccionado y con relación a la luz ambiental.

1. Visualice el menú de configuración y seleccione [PICTURE ADJUST]. (Consulte la página 13.)
2. Seleccione [DIMMER].

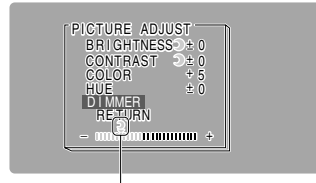
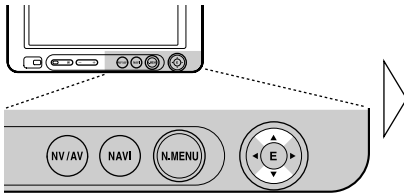

Nivel de luz externa

- Amarillo: brillante (de día)
- Rojo: brillo intermedio (atardecer)
- Azul: oscuro (de noche)

3. Ajuste el brillo.

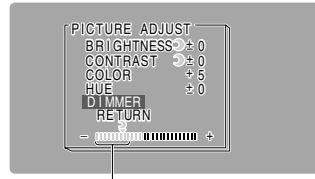
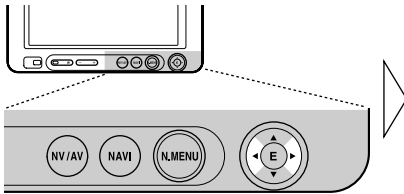

Este nivel indica el brillo de la pantalla que está siendo ajustada. Cuanto más se mueve el amarillo a la derecha, más brillante quedará la pantalla.

Nota:

- El nivel de luz externa usado como un estándar para el ajuste [DIMMER] se indica por la marca que se muestra en el paso 3 y su posición. Las marcas que indican el brillo actual para las opciones [BRIGHTNESS] y [CONTRAST] pueden diferir ligeramente.
- El nivel de luz externa se puede ajustar a oscuro, intermedio y brillante, y cada configuración se almacena.

Ajuste de vídeo

Configuración de la entrada [AV IN2]

Para ver vídeos de una videograbadora o reproductor de DVD, o de una cámara de marcha atrás conectada la unidad oculta-alejada.

1. Visualice el menú de configuración y seleccione [VIDEO SETTING].
(Consulte la página 13.)
2. Seleccione [AV IN2].

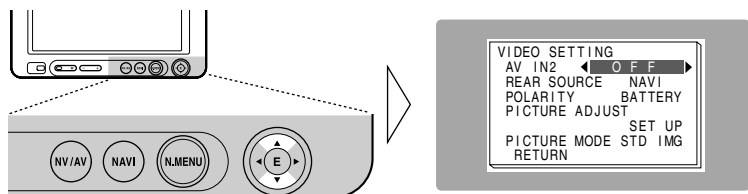

3. Seleccione un modo de conexión.

Seleccione el modo de conexión de la unidad externa fuente a la derecha de [AV IN2].

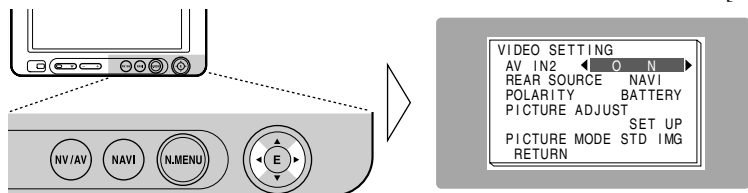

Cada vez que presiona el botón ◀ o ▶, la fuente cambia en la secuencia siguiente:
[OFF] → [ON] → [BACK-UP CAM] → Salida a [OFF]

Nota:

- Si se selecciona [AV IN2] (OFF), la pantalla y el altavoz incorporado no conmutan a [AV IN2].

Funciones para cámara de marcha atrás

■ Cambio automático para cámara de marcha atrás

Utilizando una cámara de marcha atrás disponible comercial con ajuste apropiado, este producto conmuta automáticamente a la imagen de la cámara de marcha atrás cuando se desplaza la palanca de cambio a la posición REVERSE (R). Para más información, consulte su revendedor o centro de servicio Pioneer autorizado más cercano.

PRECAUCIÓN

Esta función ha sido diseñada para uso solamente con una cámara de marcha atrás. Los usuarios pueden conectar la entrada AV IN2 solamente con "REVERSE-GEAR SIGNAL INPUT" a la cámara de marcha atrás. Los usuarios no deben conectar otros dispositivos a la entrada AV IN2 con "REVERSE-GEAR SIGNAL INPUT".

1. Visualice el menú de configuración y seleccione [VIDEO SETTING]. (Consulte la página 13.)
2. Seleccione [BACK-UP CAM] para AV IN2. (Consulte la página anterior.)
3. Pulse ▲ o ▼ para seleccionar [POLARITY].
4. Seleccione [BATTERY] o [GND].

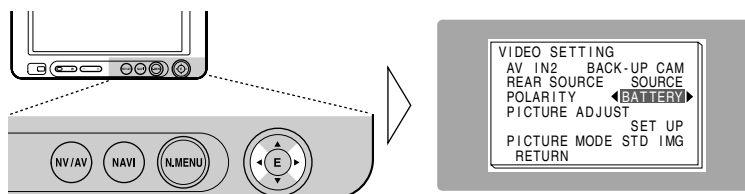

[POLARITY]

[BATTERY]: Cuando se desplaza la palanca de cambio de marchas a la posición REVERSE (R), y la polaridad del cable conectado (vea la página 29) es positiva.

[GND]: Cuando se desplaza la palanca de cambio de marchas a la posición REVERSE (R), y la polaridad del cable conectado (vea la página 29) es negativa.

5. Compruebe la seguridad y cambie a marcha atrás.

Verifique si la imagen de la cámara de marcha atrás aparece en la pantalla cuando la palanca de cambio está en la posición REVERSE (R).

Para volver a la pantalla precedente, desplace la palanca de cambio a cualquier posición que no sea REVERSE (R) o simplemente presione el botón NAVI/AV.

Nota:

- Si la imagen de la cámara de marcha atrás aparece sin que se esté en marcha atrás, puede que el ajuste para [POLARITY] esté incorrecto. En este caso, intente otro ajuste y compruebe de nuevo la conmutación automática.
- El ajuste inicial para [POLARITY] es [BATTERY].

[PICTURE ADJUST]

Pulse ▲ o ▼ para seleccionar [SET UP] y, a continuación, pulse el botón MENU-ENTER. Se visualiza el menú [PICTURE ADJUST]. (Consulte la página 14.)

[PICTURE MODE]

Puede seleccionar [STD IMG] o [MIR IMG] para la imagen de la cámara de marcha atrás. [STD IMG]: Puede ver la imagen de la cámara de marcha atrás como una imagen no reversa.

[MIR IMG]: Puede ver la imagen de la cámara de marcha atrás como una imagen de espejo retrovisor.

Nota:

- El ajuste inicial para [PICTURE MODE] es [STD IMG].

Cambio la imagen de pantalla posterior

Cuando la pantalla posterior está combinada, puede seleccionar la visualización de imágenes de navegación en la pantalla posterior o imágenes de cada fuente.

1. Pulse ▲ o ▼ para seleccionar [VIDEO SETTING] del menú de configuración, y pulse el botón MENU-ENTER.

2. Cambie el ajuste de fuente posterior con ◀▶.

Pulsar ◀▶ cambia entre [NAVI] y [SOURCE].

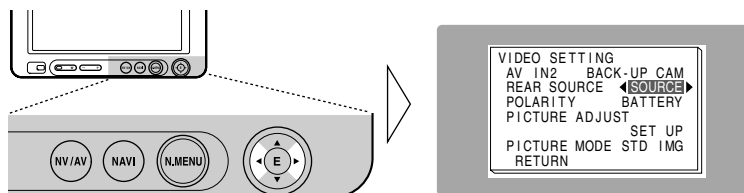

[NAVI] : Las imágenes de navegación se generan por la salida de la pantalla posterior en la unidad oculta-alejada cuando se visualizan imágenes de navegación en la pantalla frontal.

[SOURCE] : Se generan imágenes de de la fuente seleccionada.

Nota:

- Las imágenes de la pantalla de mapa de navegación difieren ligeramente de un estilo NTSC estándar. Si la pantalla de mapa se genera por la salida de la pantalla posterior en la unidad oculta-alejada, puede que las imágenes no se visualicen adecuadamente dependiendo de la pantalla.

Ajuste de audio

■ [GUIDE]

Este ajuste controla si el volumen de cada fuente se enmudece automáticamente durante la orientación de voz.

Ajuste de la mezcla de voz de orientación [GUIDE]

Al conectar la unidad de navegación de Pioneer a la entrada de 26 clavijas de esta unidad oculta-alejada, puede seleccionar tres tipos de ajustes para la voz de orientación de la unidad de navegación de Pioneer.

1. Visualice el menú de configuración y seleccione [AUDIO SETTING].
(Consulte la página 13.)
2. Seleccione un ajuste deseado.

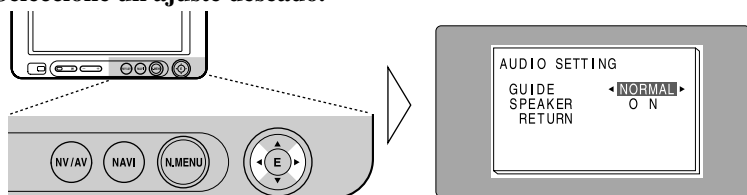

Pulsar ◀/▶ cambiar entre [ATT] (atenuación), [MUTE] (enmudecimiento) y [NORMAL] (normal).

[ATT] : El volumen se ajusta a 1/4.

[MUTE] : El volumen se ajusta a 0.

[NORMAL] : El volumen permanece igual.

■ [SPEAKER]

Puede seleccionar [ON] u [OFF] para el audio del altavoz incorporado.

Nota:

- Puede oír la orientación de voz de navegación aún cuando seleccione [OFF] para el audio del altavoz incorporado.

PRECAUCIÓN

- Si la humedad o materias extrañas entran en la unidad, desconecte inmediatamente la alimentación y consulte a su concesionario o centro de servicio PIONEER autorizado más cercano. La utilización de la unidad en estas condiciones puede causar un incendio o descarga eléctrica, u otros fallos.
- Si nota humo, un ruido u olor extraño, o cualquier otra señal anormal procedente de la pantalla, desconecte inmediatamente la alimentación y consulte a su concesionario o centro de servicio PIONEER autorizado más cercano. La utilización de la unidad en estas condiciones puede causar fallos en el sistema.
- No quite la cubierta trasera de la pantalla porque en su interior se encuentran componentes de alta tensión que pueden causar una descarga eléctrica. Asegúrese de consultar a su concesionario o centro de servicio PIONEER autorizado más cercano para realizar inspecciones internas, ajustes o reparaciones.

Manejo de la pantalla

- Cuando la pantalla no está siendo usada, protéjala de la luz directa del sol y de temperaturas extremas.
- La pantalla debe ser utilizada dentro de la gama de temperaturas mostrada abajo.
Gama de temperaturas de funcionamiento: -10 a $+50$ °C
Gama de temperaturas para guardar la pantalla: -20 a $+80$ °C
A temperaturas superiores o inferiores a las indicadas en la gama de temperaturas de funcionamiento, la pantalla puede no funcionar normalmente.
- La pantalla LCD de este producto está expuesta para mejorar la visibilidad en el automóvil. No empuje la pantalla LCD con fuerza. Esto podría romperla.
- No toque nunca la pantalla con cualquier otra cosa que no sea los dedos cuando opere las funciones del panel de toque. La pantalla puede arañarse fácilmente.

Acerca de la pantalla de cristal líquido (LCD)

- Si la pantalla está cerca del viento del acondicionador de aire cuando está desplegada, asegúrese de que el aire del acondicionador de aire no sople en la pantalla. El calor del calentador puede romper la pantalla LCD, y el aire frío del enfriador puede formar humedad en el interior de la pantalla resultando en posibles daños. Del mismo modo, si la pantalla se enfría por el enfriador, la pantalla puede oscurecerse, o la vida útil del tubo fluorescente pequeño usado en el interior de la pantalla puede acortarse.
- En la pantalla LCD pueden aparecer puntos negros o puntos blancos (puntos brillantes). Éstos se deben a las características de la pantalla LCD y no indican un problema en la pantalla.
- A bajas temperaturas, la pantalla LCD puede quedar oscura durante un rato después de haber conectado la alimentación.
- La pantalla LCD podrá verse con dificultad si está expuesta a la luz solar directa.

Mantenimiento de la pantalla en buenas condiciones

- Cuando quite el polvo de la pantalla o la limpie, desconecte primero la alimentación del sistema y luego pase un paño suave y seco.
- Cuando limpie la pantalla, tenga cuidado para no rayar la superficie. No utilice limpiadores químicos duros o abrasivos.
- No utilice un paño mojado para la limpieza. No utilice solventes orgánicos como bencina y diluyentes.

Acerca del tubo fluorescente pequeño

- En el interior de la pantalla se utiliza un tubo fluorescente pequeño para iluminar la pantalla LCD.
 - * El tubo fluorescente es una pieza consumible y tiene una vida útil limitada.
 - * El tubo fluorescente deberá durar 10.000 horas aproximadamente, dependiendo de las condiciones de operación. (La utilización de la pantalla a bajas temperaturas reducirá la duración del tubo fluorescente.)
 - * Cuando el tubo fluorescente alcance el final de su vida útil, la pantalla se oscurecerá y la imagen dejará de aparecer. Si pasa esto, consulte a su concesionario o centro de servicio PIONEER autorizado más cercano.



PRECAUCIÓN

- **PIONEER** no recomienda que sea usted mismo quien instale o revise su pantalla. La instalación o revisión del producto puede exponerle a descargas eléctricas u otros peligros. Solicite que todos los trabajos de instalación y revisión de su pantalla los realice el personal de servicio Pioneer autorizado.
- Asegure todo el cableado con abrazaderas de cables o cinta para usos eléctricos. No permita que el cableado pelado permanezca expuesto.
- No taladre un agujero en el compartimiento del motor para conectar el cable amarillo de la unidad a la batería del vehículo. La vibración del motor podría estropear el aislamiento en el punto por donde el cable pasa del compartimiento de los pasajeros al compartimiento del motor. Tenga mucho cuidado para mantener el buen estado del cable en lo relativo a este punto.
- Es peligrosísimo dejar que el cable de la pantalla se enrolle en la base del volante o en la palanca de cambios. Asegúrese de instalar la pantalla de forma que ésta no sea un obstáculo para la conducción.
- Asegúrese de que los cables no interfieran con partes móviles del vehículo tales como la palanca de cambio, el freno de mano o el mecanismo de deslizamiento de los asientos.
- No acorte ningún cable. Si lo hace, el circuito de protección tal vez no funcione correctamente.

Nota:

- Esta unidad es para vehículos con batería de 12 voltios y con conexión a tierra. Antes de instalar la unidad en un vehículo recreativo, camioneta, o autobús, revise el voltaje de la batería.
- Para evitar cortocircuitos en el sistema eléctrico, asegúrese de desconectar el cable de la batería ⊖ antes de comenzar con la instalación.
- Refiérase al manual del propietario para los detalles acerca de otras unidades, y después haga las conexiones correctamente.
- Asegure el cableado con abrazaderas de cables o con cinta adhesiva. Para proteger el cableado, envuélvalo con cinta adhesiva donde éstos se apoyan sobre las piezas de metal.
- Coloque y asegure todo el cableado de tal manera que no toque las piezas en movimiento, tal como la palanca de cambio de velocidades, el freno de mano, y los pasamanos de los asientos. No coloque el cableado en lugares que se calientan, tal como cerca de la salida de un calefactor. Si el material aislante del cableado se derritiera o se gastara, habrá el peligro de un cortocircuito del cableado a la carrocería del vehículo.
- No pase el conductor amarillo a través de un orificio en el compartimiento del motor para conectar a la batería. Esto dañará el material aislante del conductor y causará un cortocircuito peligroso.
- No acorte ningún conductor. Si lo hiciera, la protección del circuito podría fallar al funcionar cuando debería.
- Nunca alimente energía a otros equipos cortando el aislamiento del conductor de alimentación provista de la unidad y haciendo un empalme con el conductor. La capacidad de corriente del conductor se excederá, causando el recalentamiento.
- Cuando reemplace algún fusible, asegúrese de utilizar solamente un fusible del ratio descrito en el soporte de fusibles.

- Si se instala esta unidad en un vehículo que no tiene una posición ACC (accesorio) en el interruptor de encendido, el conductor rojo de la unidad deberá conectarse al terminal rojado con las operaciones del interruptor de encendido ON/OFF. Si no se hace esto, la batería del vehículo podría drenarse cuando usted esté lejos del vehículo por varias horas.



Posición ACC

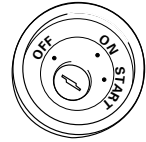

No en la posición ACC

PRECAUCIÓN

- Los cables para este producto y aquéllas para otros productos pueden ser de colores diferentes aun si tienen la misma función. Cuando se conecta este producto a otro, refiérase a los manuales de ambos productos y conecte los cables que tienen la misma función.

Nombres y funciones de los terminales de conexión

■ Unidad oculta-alejada

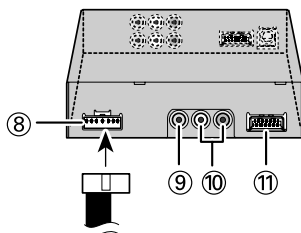
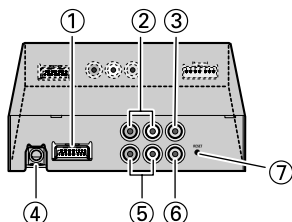

① **Salida de la pantalla (marrón)**

Se conecta a la pantalla.

② **Entrada de audio AV IN1 RCA (blanco, rojo)**

Recibe audio estéreo, como de un VCR, reproductor de DVD u otro equipo de AV.

③ **Entrada de vídeo AV IN1 RCA (amarillo)**

Recibe vídeo, como de un VCR, reproductor de DVD u otro equipo de AV.

④ **REMOTE OUT**

Genera las señales de control remoto. (Esta parte es para uso futuro.)

⑤ **Entrada de audio AV IN2 RCA (blanco, rojo)**

Recibe audio estéreo, como de un VCR, reproductor de DVD u otro equipo de AV.

⑥ **Entrada de vídeo AV IN2 RCA (amarillo)**

Recibe vídeo, como de una videograbadora, reproductor de DVD, cámara de marcha atrás u otro equipo AV.

⑦ **Botón RESET**

Reposiciona el microprocesador de la pantalla. Presione con la punta de un bolígrafo u otro objeto similar.

⑧ **Fuente de alimentación**

Recibe el cable de alimentación suministrado.

⑨ **Salida de vídeo RCA (amarillo)**

Se conecta a otro equipo de AV. El vídeo seleccionado con esta pantalla se envía a este terminal.

⑩ **Salida de audio RCA (blanco, rojo)**

Se conecta a otro equipo de AV. El audio seleccionado con esta pantalla se envía a esos terminales.

⑪ **Entrada de 26 clavijas (amarillo)**

Utilice para conectar una unidad de navegación u otro equipo de AV Pioneer.

Conexión del cable de alimentación

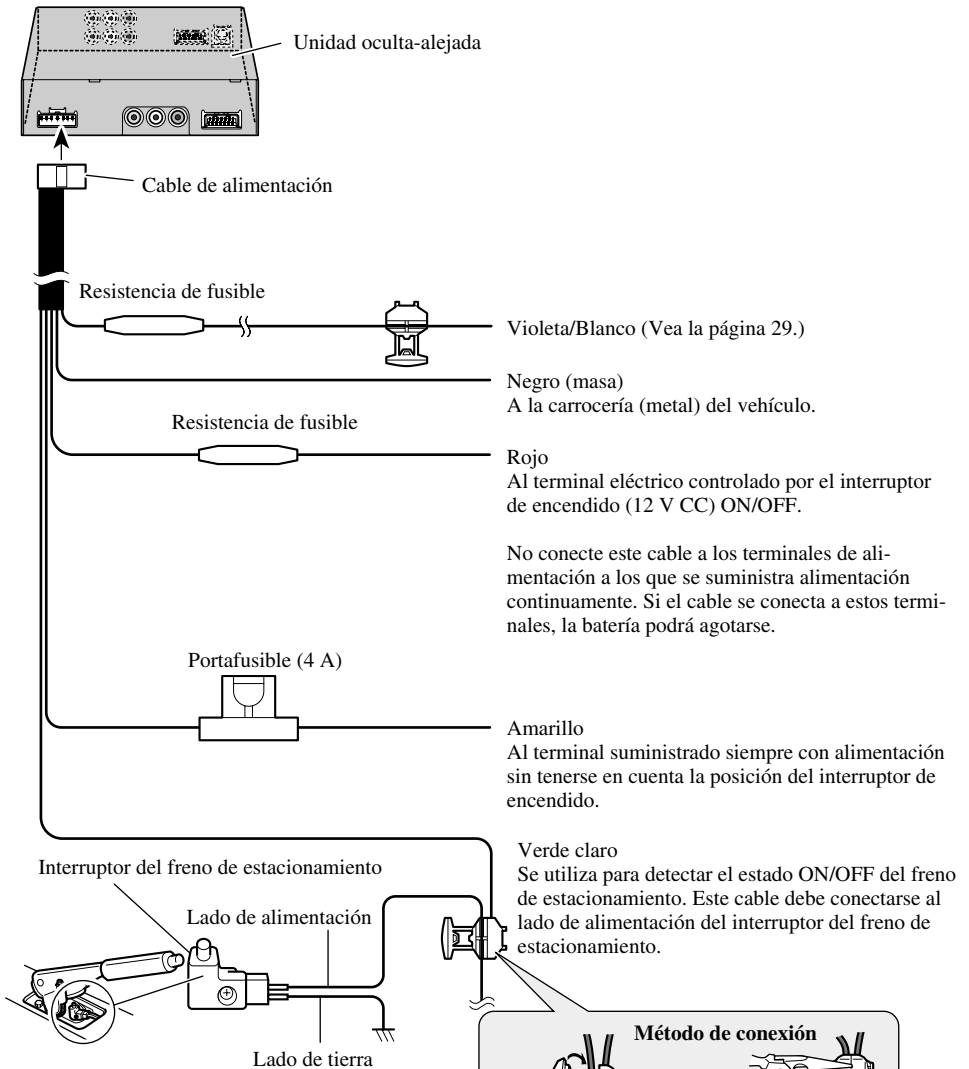

Nota:

- La posición del interruptor del freno de estacionamiento depende del modelo del vehículo. Para conocer detalles, consulte el manual del propietario del vehículo o a su concesionario.

Método de conexión



Apriete el cable del lado de alimentación del interruptor del freno de estacionamiento.

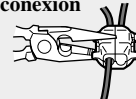

Apriete firmemente con alicates de punta de aguja.

Diagrama de conexión (entrada VIDEO)

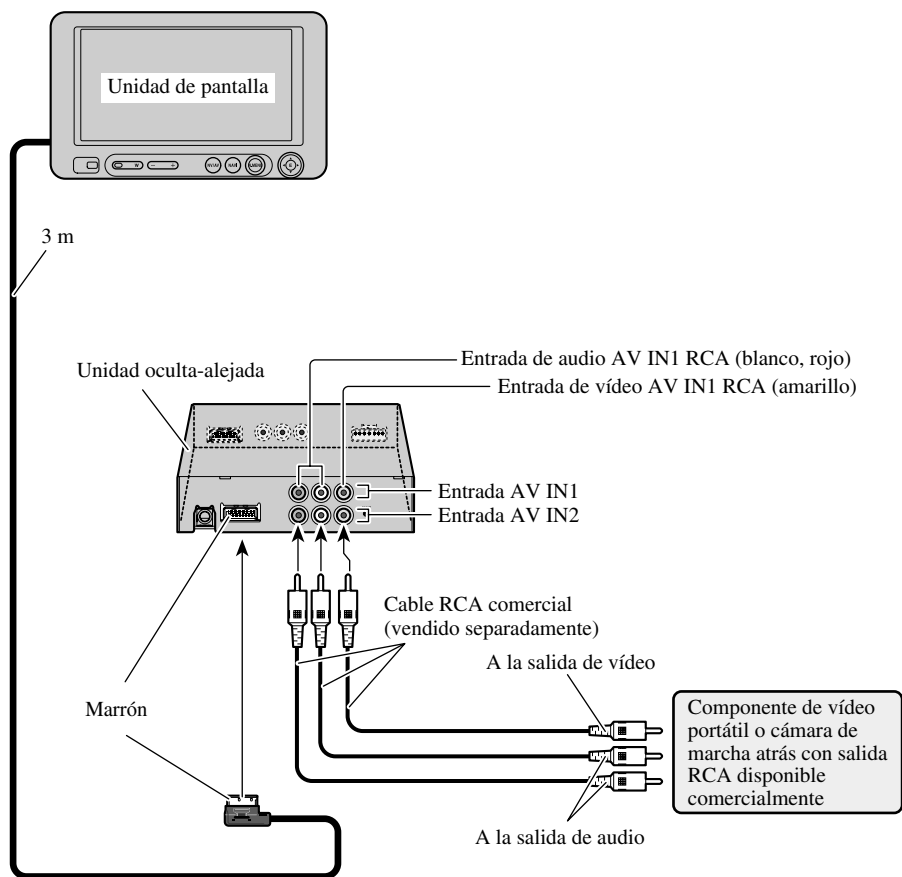

Nota:

- Cuando se conecta otro equipo de AV a la entrada AV IN2, puede ser necesario hacer la configuración. (Vea la página 16.)

Diagrama de conexión (Entrada de 26 clavijas)

Puede conectar una unidad de navegación de Pioneer vendida separadamente.

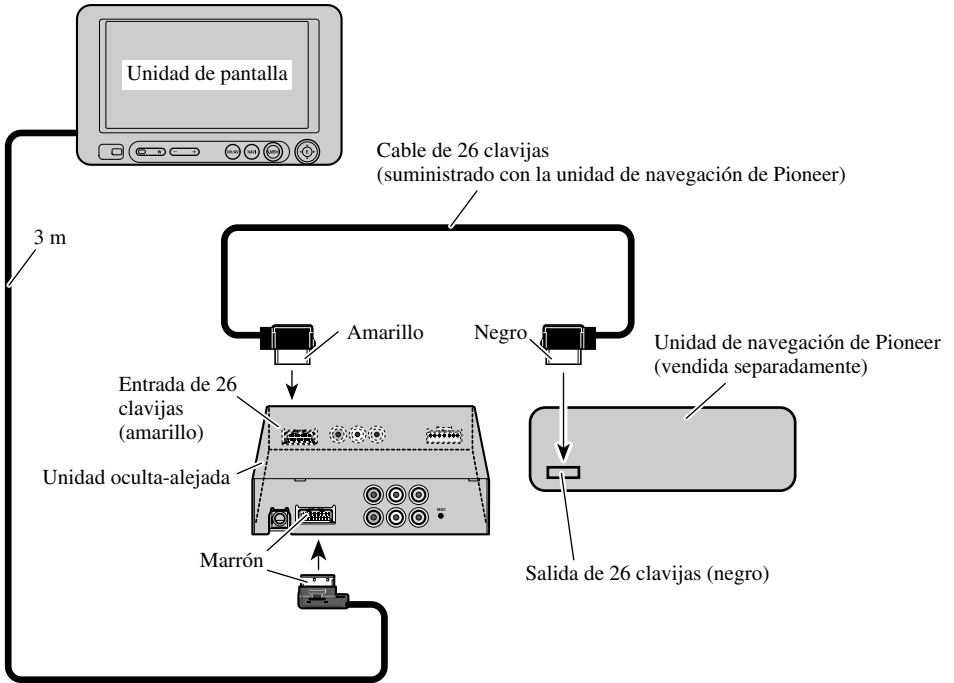

Conexión de las salidas de audio y vídeo RCA

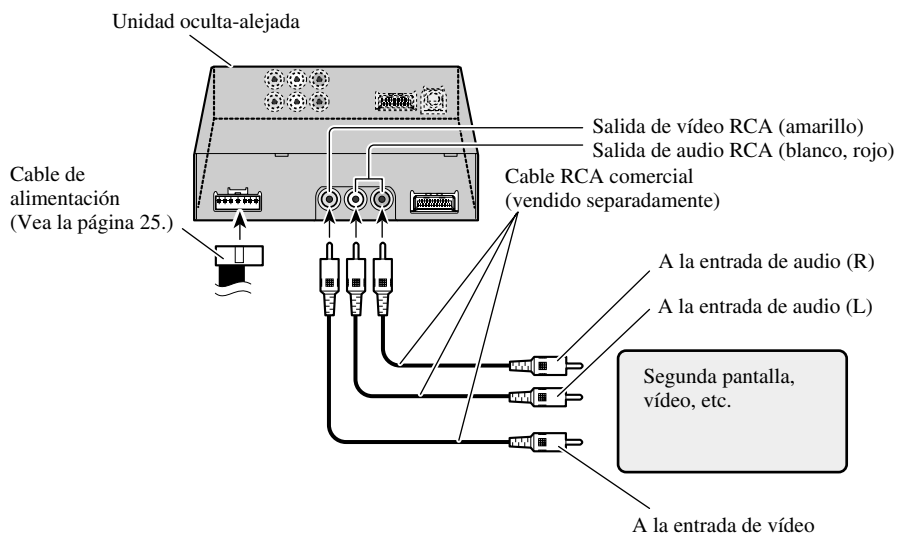

Conexión del conductor de entrada "REVERSE-GEAR SIGNAL INPUT"

Cuando utilice este producto con una cámara de marcha atrás, es posible realizar la conmutación automática al vídeo AV IN2 cuando se desplaza la palanca de cambio de marchas a la posición REVERSE (R).

Conecte la cámara de marcha atrás a la entrada AV IN2. (Vea la página 26.)

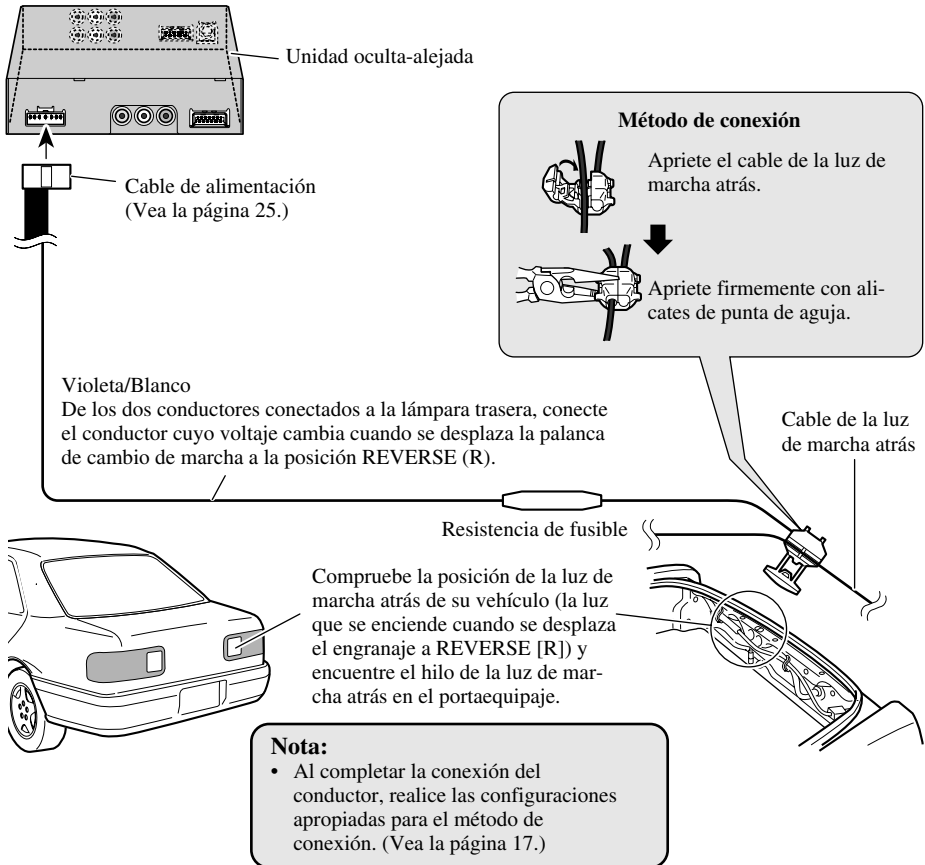

PRECAUCIÓN

Esta función ha sido diseñada para uso solamente con una cámara de marcha atrás. Los usuarios pueden conectar la entrada AV IN2 solamente con "REVERSE-GEAR SIGNAL INPUT" a la cámara de marcha atrás. Los usuarios no deben conectar otros dispositivos a la entrada AV IN2 con "REVERSE-GEAR SIGNAL INPUT".

PRECAUCIÓN

- Con respecto a las instrucciones sobre cómo instalar la pantalla, consulte con su distribuidor.
- No instale la pantalla donde (i) pueda obstruir la visión del conductor, (ii) afecte al rendimiento de cualquier sistema de funcionamiento o sistema de seguridad del vehículo, incluyendo el air-bag, o (iii) afecte a la habilidad del conductor para manejar con seguridad el vehículo.
- PIONEER no recomienda que sea usted mismo quien instale o revise su pantalla. La instalación o revisión del producto puede exponerle a descargas eléctricas u otros peligros. Solicite que todos los trabajos de instalación y revisión de su pantalla los realice el personal de servicio PIONEER autorizado.
- Instale la pantalla entre el asiento del conductor y el asiento del pasajero delantero para que ésta no golpee al conductor o al pasajero si el vehículo frena repentinamente.
- No instale la pantalla en una posición donde pueda obstruir el air-bag en caso de inflarse éste completamente.
- No instale la pantalla en un lugar donde pueda afectar al rendimiento de cualquier sistema de funcionamiento del vehículo, incluyendo el air-bag y apoyacabezas.
- Asegúrese de que no haya nada detrás del salpicadero u otros paneles al talar agujeros en ellos. Tenga cuidado para no estropear los conductos de combustible, los conductos del líquido de frenos o los cables de alimentación.
- Cuando utilice tornillos no permita que éstos entren en contacto con ningún cable eléctrico. La vibración puede estropear los cables, causando un cortocircuito u otros daños en el vehículo.
- Es peligrosísimo dejar que el cable de la pantalla se enrolle en la base del volante o en la palanca de cambios. Asegúrese de instalar la pantalla de forma que ésta no sea un obstáculo para la conducción.
- Asegúrese de que los cables no queden atrapados en una puerta ni en el mecanismo de deslizamiento de un asiento porque puede producirse un cortocircuito.

- El uso de este producto está sometido a las leyes gubernamentales vigentes sobre su uso o emplazamiento.
PIONEER no asume responsabilidad alguna por ningún tipo de problemas, daños o pérdidas resultantes de haber usado este producto con un ajuste incorrecto o infringiendo las leyes gubernamentales.
- Para asegurar la instalación apropiada, utilice las piezas suministradas de la manera especificada. Si se usa cualquier pieza diferente de las suministradas, eso puede dañar las piezas internas de la unidad o las piezas pueden aflojarse, soltando la unidad.
- Para asegurar la conducción segura, asegúrese de instalar la pantalla en una posición que satisfaga las siguientes condiciones:
 - * Donde no obstruya la visión del conductor y no impida la conducción segura del vehículo.
 - * Donde la parte frontal del vehículo quede dentro del campo de visión del conductor cuando mire la pantalla.
 - * Cuando la pantalla no salga arriba de la parte frontal de la capota cuando vista por el conductor.

Antes de instalar y fijar la pantalla

- Haga primero conexiones provisionales para comprobar que la unidad y el sistema funcionen correctamente.
- Presione el botón RESET con la punta de un bolígrafo u objeto similar, después de completar la conexión. (Consulte la página 7.)
- Acerca de la instalación de la unidad de visualización usando un soporte y tornillos (4 × 6, 2 piezas), póngase en contacto con su concesionario o con el centro de servicio autorizado Pioneer más cercano.

Antes de poner la cinta adhesiva

- Antes de fijar la cinta adhesiva asegúrese de que la superficie no tenga humedad, polvo, suciedad, aceite, etc.

Instalación de la pantalla utilizando la base de montaje de accesorios

Utilice la base de montaje para sujetar la pantalla colocada en el salpicadero.

1. Pegue las almohadillas en la parte inferior de la base de la pantalla.

Pegue las almohadillas en la parte inferior de la pantalla para evitar rayar el salpicadero.

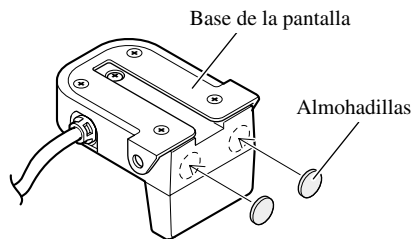

2. Instale la base de la pantalla y la base de montaje en la pantalla.

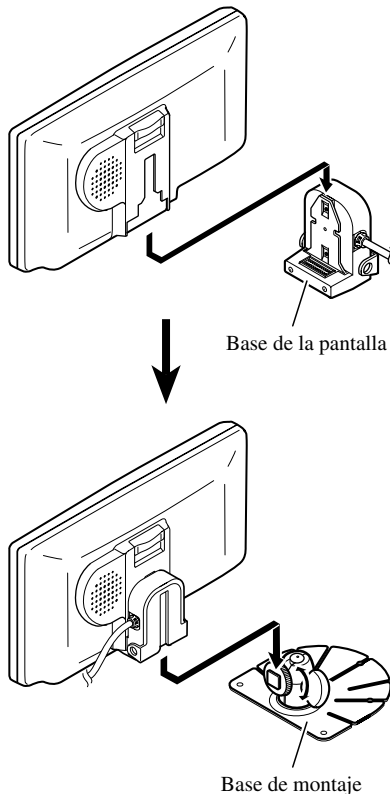

3. Determine la posición de instalación de la pantalla.

Sin quitar la hoja de protección de la parte trasera de la base de montaje, ponga la pantalla en el salpicadero y determine su posición de instalación.

Nota:

- Instale la pantalla en una posición que cumpla con las precauciones de las páginas 30 y 31.
- Instale la pantalla en una posición donde ésta pueda quitarse de su base.



Doble la base de montaje para que se adapte a la curva del salpicadero.

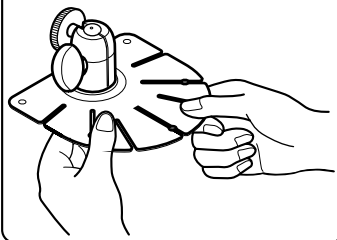

4. Pegue la base de montaje en el salpicadero.

Asegúrese de que la superficie no tenga humedad, polvo, suciedad, aceite, etc. antes de fijar la base de montaje.

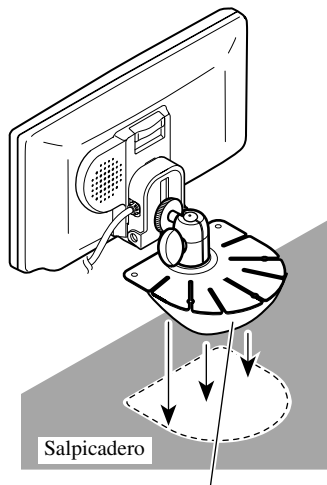

Quite la hoja de protección.

Nota:

- La base de montaje tiene un adhesivo fuerte y puede dejar una marca en el salpicadero al quitarla.

5. Fije la base de montaje en el salpicadero con los tornillos autorroscantes.

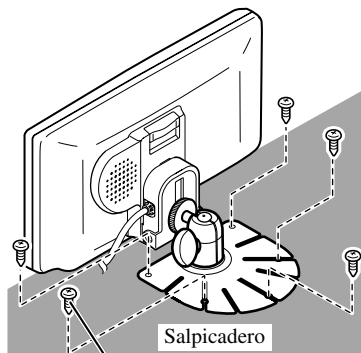

Tornillos autorroscantes
(3 × 12 mm)

PRECAUCIÓN

- Antes de taladrar cualquier agujero de montaje, confirme que los tornillos no interfieran con ninguno de los sistemas de operación del automóvil (conductos de combustible, conductos de líquido de frenos, cableado eléctrico, etc.).

6. Ajuste la posición vertical y el ángulo de la pantalla.

Para estabilizar la pantalla, ajuste su posición vertical de forma que la parte inferior de la base de la pantalla esté en contacto con el salpicadero. Ajuste la pantalla de forma que ofrezca un buen ángulo de visión.

Si gira este mando hacia la izquierda podrá ajustar la posición vertical de la pantalla.



Si gira este mando hacia la izquierda podrá ajustar el ángulo de la pantalla.

Nota:

- Después de ajustar la posición vertical y el ángulo de la pantalla, gire los mandos hacia la derecha para fijarla en su lugar.

Instalación de la unidad oculta-alejada

Precauciones de instalación

- No instale nunca en lugares tales como los siguientes por causa del peligro de fallo de funcionamiento debido a altas temperaturas o humedad:
 - * Lugares tales como el tablero de instrumentos o la bandeja trasera, expuestos a los rayos directos del sol.
 - * Cerca de las bocas de salida del calefactor.
 - * Cerca de las puertas, etc., donde existe el peligro de exposición a la lluvia.
- Asegúrese de que no obstaculice el deslizamiento del asiento cuando la instale debajo del asiento delantero.
- La instalación directa sobre la alfombra es posible si la cinta Velcro dura puede adherirse a la alfombra. En este caso, no utilice cinta Velcro blanda.

Instalación de la unidad oculta-alejada

Pegue la cinta Velcro (suministrada) sobre la parte inferior de la unidad oculta-alejada y pegue la cinta Velcro blanda (suministrada) sobre el sitio de instalación.

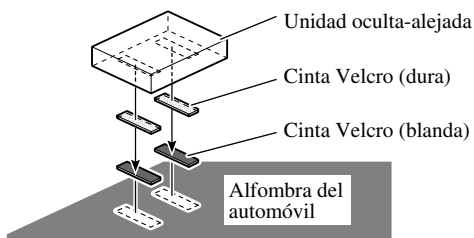

General

Fuente de alimentación	14,4 V CC (10,8 — 15,1 V permisible)
Sistema de conexión a tierra	Tipo negativo
Consumo de energía máximo	1,5 A

Unidad de visualización

Tamaño de la pantalla/relación del ancho a la altura de la imagen	6,5 pulgadas de ancho/16:9 (área de visualización efectiva: 154 × 87 mm)
Pixels	336.960 (1.440 × 234)
Tipo	Matriz activa TFT, tipo transmisor
Sistema de color	Compatible con NTSC/PAL
Gama de temperaturas de funcionamiento	-10 — +50 °C
Gama de temperaturas para guardar la pantalla	-20 — +80 °C
Altavoz incorporado	∅ 36 mm
Dimensiones	188 (An) × 114 (Al) × 37 (Pr) mm
Peso	467 g

Unidad oculta-alejada

Nivel de entrada de vídeo exterior	1 V _{p-p} /75 Ω
Nivel de entrada de audio exterior	1 V/22 kΩ
Impedancia de salida máx.	1 V _{p-p} /75 Ω
Nivel de salida máx. de audio exterior	1 V/1 kΩ
Dimensiones	162 (An) × 38 (Al) × 85 (Pr) mm (excluyendo las proyecciones)
Peso	440 g

Nota:

- Las especificaciones y el diseño están sujetos a cambios sin previo aviso. Los productos adquiridos pueden ser diferentes, en pequeños detalles, de los mostrados en las ilustraciones de este manual.

Inhalt	1	Bedienungsweise des	
WICHTIGE SICHERHEITSHINWEISE	2	Setup-Menüs	13
Bitte lesen Sie diese Anleitung zum Einbau des		Aufrufen des Setup-Menüs	13
Farbdisplays aufmerksam durch und		Bildeinstellung	14
bewahren Sie die Anleitung für späteres		● BRIGHTNESS/CONTRAST/COLOR/HUE	
Nachschlagen auf	2	● DIMMER	
Befestigen und Entfernen		Video-Einstellung	16
des Displays	3	● Eingangseinstellung [AV IN2]	
Befestigen des Displays	3	● Funktionen für eine Rückwärtskamera	
Entfernen des Displays	4	● Umschalten des Bilds des hinteren Displays	
WICHTIGE INFORMATION	5	Audio-Einstellung	19
Über dieses Produkt	5	● Einstellen des Mischbetriebs der	
● Bei Gebrauch zusammen mit einer Pioneer		Sprachführung [GUIDE]	
Navigationseinheit		Richtiger Gebrauch des Displays	20
Zur besonderen Beachtung	5	Handhabung des Displays	20
Im Störfälle	5	Hinweise zur Flüssigkristallanzeige (LCD)	21
Vor der Inbetriebnahme dieses		Pflege des Farbdisplays	21
Produktes	6	Hinweise zur Leuchtröhre	21
Zur Vermeidung von Batterie-Erschöpfung	6	Anschluss des Geräts	22
Zum Schützen des LCD-Bildschirms		Bezeichnung und Funktion der	
des Display	6	Anschlussbuchsen	24
Das Bild kann mit [BRIGHTNESS]		Anschließen des Stromkabels	25
und [DIMMER] eingestellt werden	6	Anschlusschema (VIDEO-Eingang)	26
Zu den RCA-Video- und		Anschlusschema (26-Pol-Eingang)	27
Audio-Ausgängen dieser Einheit	6	Anschluss von RCA-Audio-	
Sicheres Fahren	7	und -Video-Ausgang	28
Rückstellen des Mikroprozessors	7	Anschließen der "REVERSE-GEAR SIGNAL	
Tastenübersicht	8	INPUT"-Leitung	29
Bestandteile und Ausstattungsmerkmale	8	Einbau	30
Grundlegender Betrieb	9	Vor Einbau und Befestigung	31
Einschalten	9	Vor der Verwendung des Klebebands	31
Einstellung der Lautstärke	9	Befestigung des Displays mit der	
Wählen einer Programmquelle	10	mitgelieferten Halterung	32
Ändern des Breitbildmodus	11	Einbau der Hideaway-Einheit	35
● Verfügbare Breitbildmodi		● Installationshinweise	
		● Installation der Hideaway-Einheit	
		Technische Daten	36

Bitte lesen Sie diese Anleitung zum Einbau des Farbdisplays aufmerksam durch und bewahren Sie die Anleitung für späteres Nachschlagen auf

1. Bitte lesen Sie diese Anleitung vor dem Einbau des Farbdisplays aufmerksam durch.
2. Bewahren Sie die Anleitung für späteres Nachschlagen auf.
3. Beachten Sie alle Warnungen in dieser Anleitung, und folgen Sie den hier gegebenen Anweisungen genauestens.
4. Gestatten Sie anderen Personen nicht, dieses Gerät zu verwenden, bevor diese die Bedienungsanleitung gelesen haben.
5. Bringen Sie das Display nicht an Stellen an, wo es (i) die Sicht des Fahrers beeinträchtigt, (ii) beim Führen des Fahrzeugs stört oder Sicherheitseinrichtungen des Fahrzeugs wie etwa die Airbags in ihrer Funktion behindert oder (iii) die Fähigkeit des Fahrers, das Fahrzeug sicher zu steuern, beeinträchtigt.
6. Zubehör im Innenraum des Fahrzeugs sollte die Aufmerksamkeit des Fahrers niemals vom Verkehrsgeschehen ablenken, und das Gleiche gilt auch für dieses Display. Falls Schwierigkeiten hinsichtlich der Bedienung des Geräts auftreten, oder das angezeigte Bild schlecht erkennbar ist, sollten weitere Einstellungen erst nach dem sicheren Parken des Fahrzeugs vorgenommen werden.
7. Versuchen Sie niemals, das Display eigenhändig einzubauen oder zu warten. Der Einbau oder die Wartung des Displays durch ungeschulte Personen, die im Umgang mit elektronischer Ausrüstung und Fahrzeugzubehör keine Erfahrung haben, setzt den Fahrer der Gefahr elektrischer Schläge und anderer Verletzungen aus.
8. Beachten Sie bitte, beim Fahren stets den Sicherheitsgurt anzulegen. Nicht korrekt angeschnallte Insassen sind bei einem Unfall einer wesentlich höheren Verletzungsgefahr ausgesetzt.
9. Der Gebrauch dieses Produkts unterliegt jeglichen Landesgesetzen hinsichtlich Platzierung und Nutzung.
PIONEER übernimmt keinerlei Verantwortung für jedwede Probleme, Schäden oder Verluste, die auf den Gebrauch des Produkts mit falscher Einrichtung oder unter Verletzung von Landesgesetzen zurückzuführen sind.
10. Dieses Produkt ist für Gebrauch mit einer Rückwärtskamera vorgesehen. Anwender können den AV IN2-Eingang mit "REVERSE-GEAR SIGNAL INPUT" (Rückwärtsgang-Signaleingang) nur an eine Rückwärtskamera anschließen. Anwender **dürfen keine** anderen Geräte an den AV IN2-Eingang mit "REVERSE-GEAR SIGNAL INPUT" anschließen.

Vorsichtsmaßnahmen:

- Um Beschädigungen zu vermeiden, stellen Sie den Zündschlüssel oder den Ein/Aus-Schalter des Systems vor dem Befestigen oder Entfernen des Displays auf "OFF". Bei der Handhabung achten Sie darauf, den Bildschirm und die Tasten nicht mit zu festem Griff zu halten und das Display nicht fallen zu lassen.
- Achten Sie darauf, dass kein Wasser an die Anschlüsse des Displays und des Unterbaus gelangt und dass die Anschlüsse nicht mit Metallobjekten in Berührung kommen, die einen Kurzschluss verursachen können. Andernfalls kann es zum Ausfall des Systems kommen.
- Berühren Sie die Anschlüsse des Displays und des Unterbaus nicht, da hierdurch Anschlussstörungen auftreten können. Verschmutzte Anschlüsse sollten mit einem trockenen, sauberen Tuch abgewischt werden.

Befestigen des Displays

1. Passen Sie Teil ① des Displays in die Kerben ② an der linken und rechten Seite des Unterbaus ein.

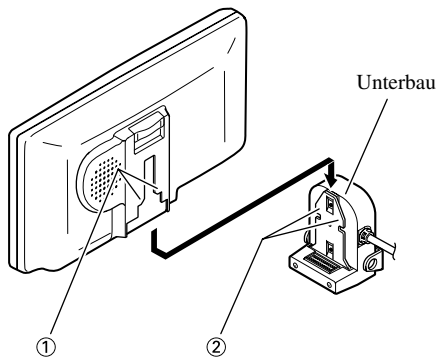

2. Schieben Sie das Display bis zum Einrasten nach unten.

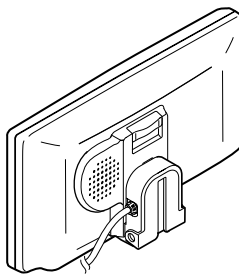

Entfernen des Displays

- Ziehen Sie den Freigabehebel ③ nach oben und halten Sie ihn in dieser Stellung. Anschließend ziehen Sie das Display nach oben hin vom Unterbau ab.
- Um einen Diebstahl des Displays zu verhüten, nehmen Sie das Display vor dem Verlassen des Wagens ab.

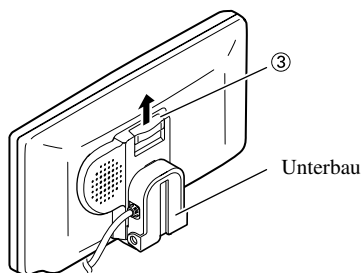

VORSICHTSMAßNAHME

Staub oder sonstige Fremdkörper können mangelhaften Anschlusskontakt verursachen. Wenn das Display nicht in Betrieb ist, sollte deshalb die mitgelieferte Abdeckung zum Schutz des Steckers verwendet werden. (Siehe Abbildung unten.)

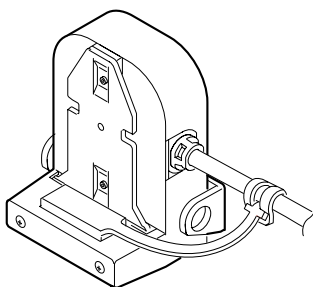

Über dieses Produkt

- Dieses Produkt entspricht den EMC-Richtlinien (89/336/EEC, 92/31/EEC) und CE-Markierungsrichtlinien (93/68/EEC).

- Das Display darf nicht an einer Stelle angebracht werden, an der es die freie Sicht des Fahrers einschränkt oder die Funktion der Airbags bzw. der Kopfstützen des Fahrzeugs beeinträchtigt.
- Dieses Produkt ist für Gebrauch mit dem Tastbedienpanel-System der Pioneer Navigationseinheit konzipiert. (Bezüglich Bedienungsweise des Tastbedienpanels siehe Bedienungsanleitung für die Pioneer Navigationseinheit.)
Weitere Informationen holen Sie bitte bei Ihrem Händler oder einer autorisierten Pioneer Kundendienststelle in Ihrer Nähe ein.

Bei Gebrauch zusammen mit einer Pioneer Navigationseinheit

Wenn Sie dieses Produkt (Tastbedienpanel-Display) zusammen mit der Pioneer DVD-Navigationseinheit einsetzen, müssen Sie unbedingt die Karten-Disc CNDV-30 verwenden.

In dieser Anleitung wird der kombinierte Einsatz dieser Geräte beschrieben.

Wenn Sie anstatt der Karten-Disc CNDV-30 eine ältere Disc-Version mit der Navigationseinheit verwenden, können sich bei diesem Produkt Störungen ergeben, wie zum Beispiel ein Ausfallen der Tastbedienpanel-Funktion.

- NAVI- und NAVI MENU-Taste funktionieren unter Umständen nicht.
- [ATT] (Dämpfung) und [MUTE] (Stummschaltung) funktionieren unter Umständen nicht, obwohl diese Funktionen in [AUDIO SETTING] gewählt werden können.
- Betätigen von Bedienelementen an der Fernbedienung während Anzeige von nicht navigationsbezogenen Bildern einer Programmquelle kann zu Betriebsfehlern führen.
- Wird bei Gebrauch einer älteren Karten-Disc die Taste NAVI/AV gedrückt, so zeigt das Display unter Umständen "DISC DATA READING" an, oder es erscheint überhaupt keine Anzeige.

Zur besonderen Beachtung

- Halten Sie die Lautstärke stets auf einem Pegel, bei dem Sie Außengeräusche noch gut wahrnehmen können.
- Setzen Sie das Gerät keiner Feuchtigkeit aus.

Im Störfalle

Falls dieses Gerät nicht richtig funktionieren sollte, wenden Sie sich bitte an Ihren Händler oder an eine Pioneer-Kundendienststelle in Ihrer Nähe.

Zur Vermeidung von Batterie-Erschöpfung

Benutzen Sie dieses Gerät nur bei laufendem Motor. Die Benutzung dieses Gerätes bei abgestelltem Motor kann zu Erschöpfung der Batterie führen.

Zum Schützen des LCD-Bildschirms des Display

- Achten Sie darauf, dass bei Nichtbenutzung dieses Gerätes kein direktes Sonnenlicht auf das Display fällt. Längere Einwirkung von direktem Sonnenlicht kann zu einer Funktionsstörung des LCD-Bildschirms aufgrund der resultierenden hohen Temperaturen führen.
- Bei Gebrauch eines Mobiltelefons ist dessen Antenne in ausreichendem Abstand vom Display zu halten, um Bildstörungen, wie z.B. das Auftreten von Flecken, Farbstreifen usw. zu vermeiden.
- Zur Ausführung von Tastbedienpanel-Funktionen darf der Bildschirm nur mit einem Finger berührt werden. Der Bildschirm kann leicht verkratzt werden.

Das Bild kann mit [BRIGHTNESS] und [DIMMER] eingestellt werden

Aufgrund der Bauweise des LCD-Bildschirms ist der Betrachtungswinkel begrenzt. Der Betrachtungswinkel (vertikal und horizontal) kann mithilfe von [BRIGHTNESS] durch Verändern der Schwarzdichte des Videobilds vergrößert werden. Stellen Sie die Schwarzdichte bei der erstmaligen Benutzung je nach dem Betrachtungswinkel (vertikal und horizontal) ein, sodass das Bild deutlich sichtbar ist. Mit [DIMMER] können Sie die Helligkeit des LCD-Bildschirms selbst nach Ihrer persönlichen Bevorzugung einstellen.

Zu den RCA-Video- und Audio-Ausgängen dieser Einheit

Wenn Sie eine zusätzliche AV-Ausrüstung, wie z.B. ein hinteres Display an die RCA-Video- und Audio-Ausgangsbuchsen der Hideaway-Einheit anschließen, können Sie wählen, ob Navigationsbilder oder die Bilder der jeweiligen Programmquelle am hinteren Display angezeigt werden.

- Die Lautstärkeregelungen haben keine Wirkung, auch wenn sie betätigt werden.



VORSICHT

Das an der RCA-Ausgangsbuchse der Hideaway-Einheit angeschlossene Display darf niemals so positioniert werden, dass es vom Fahrer während der Fahrt betrachtet werden kann.

Sicheres Fahren

Dieses Gerät erkennt, ob die Feststellbremse angezogen oder gelöst ist. Wird das Gerät installiert, ist es so eingerichtet, dass die Bildwiedergabe während der Fahrt abgeschaltet ist. Auch jedwede Einstellungen sind während der Fahrt nicht möglich. (Die folgende Meldung wird während der Fahrt auf dem Bildschirm angezeigt.)

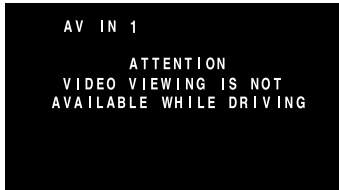

Halten Sie das Fahrzeug an einem sicheren Platz an, ziehen Sie die Feststellbremse an, und warten Sie, bis die Meldung erlischt, bevor Sie das Gerät benutzen.

Rückstellen des Mikroprozessors

Durch Drücken der Taste RESET wird der Mikroprozessor auf die Grundeinstellungen zurückgestellt, ohne dass die DIMMER-Einstellung verändert wird.

Eine Rückstellung des Mikroprozessors führen Sie in den folgenden Fällen durch:

Bei der erstmaligen Inbetriebnahme nach dem Einbau dieses Produktes.

Wenn das Gerät nicht einwandfrei funktioniert.

Wenn ungewöhnliche (fehlerhafte) Meldungen im Display erscheinen.

1. Schalten Sie die Zündung aus (OFF). (ACC OFF)
2. Drücken Sie die Taste RESET.

Verwenden Sie hierzu einen Kugelschreiber oder einen anderen spitzen Gegenstand.

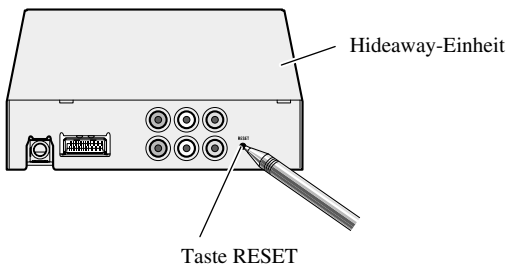

Hinweis:

- Wenn Sie das Produkt zusammen mit einem Pioneer Navigationseinheit einsetzen, vergewissern Sie sich, dass die Einstellung ACC OFF gewählt ist, bevor Sie die RESET-Taste drücken. Wenn ACC ON gewählt ist, ist korrekter Betrieb unter Umständen nicht möglich, auch wenn Sie die Taste RESET drücken.

Bestandteile und Ausstattungsmerkmale

■ Display-Einheit

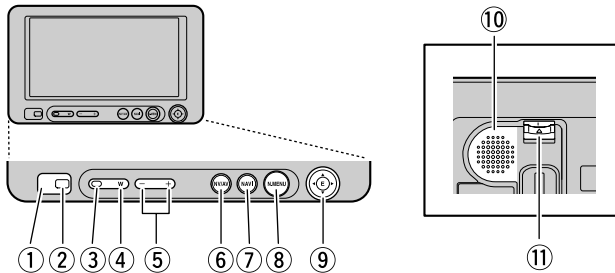

① Signalempfänger

Dieser Empfänger nimmt Signale von der mit der Pioneer Navigationseinheit und anderer AV-Ausrüstung mitgelieferten Fernbedienung auf.

② Umgebungslichtsensor

Erkennt die vorherrschende Umgebungslichtstärke. Bei diesem System wird die Helligkeit des Displays automatisch der vorherrschenden Umgebungslichtstärke angepasst.

③ Taste SOURCE/POWER

Schaltet zwischen Programmquellen um und schaltet den Strom ein/aus (ON/OFF).

④ Taste WIDE

Ändert das Video-Vergrößerungsverfahren von 4:3 zu 16:9.

⑤ Lautstärkeregelstasten (-/+)

Stellen Sie die Lautstärke des eingebauten Lautsprechers ⑩ ein.

Hinweis:

- Die Lautstärke darf niemals so hoch eingestellt werden, dass Umgebungsgeräusche und Notfahrzeuge nicht mehr wahrgenommen können.

⑥ Taste NAVI/AV

Schaltet das Display auf die gewünschten Anzeigen. Dient zum Umschalten zwischen Navigationsbildern und den Bildern der jeweiligen Programmquelle.

⑦ Taste NAVI

Mit dieser Taste bringen Sie die Navigationskarte zur Anzeige bzw. schalten Sie auf die Führung zurück. Beim Scrollen dieser Karte wird durch Drücken dieser Taste außerdem auf Kartenanzeige Ihrer Umgebung zurückgeschaltet.

⑧ Taste NAVI MENU

Durch Drücken dieser Taste wird das Navigationsmenü zur Anzeige gebracht.

⑨ Taste MENU-ENTER

(Tasten ▲/▼/◀/▶)
Zur Steuerung des Setup-Menüs für verschiedene Einstellungen.

⑩ Eingebauter Lautsprecher

Gibt den Ton von der an diesem Produkt angeschlossenen Audio-Ausrüstung aus.

⑪ Freigabehebel

(Siehe Seite 4.)

Einschalten

Vor dem Einschalten sollten Sie stets den Motor des Wagens starten, um Batteriestrom zu sparen.

1. Starten Sie den Motor des Wagens.



2. Schalten Sie das System ein.

Drücken Sie die Taste SOURCE/POWER.

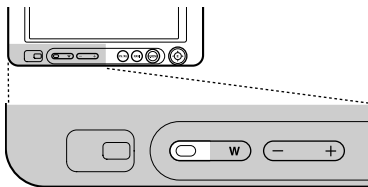

Zum Ausschalten des Systems drücken Sie die Taste SOURCE/POWER 2 Sekunden lang.

Einstellung der Lautstärke

Stellen Sie die Lautstärke des Audio-Ausgangs vom eingebauten Lautsprecher ein.

• Erhöhen oder senken Sie die Lautstärke des Lautsprechers.

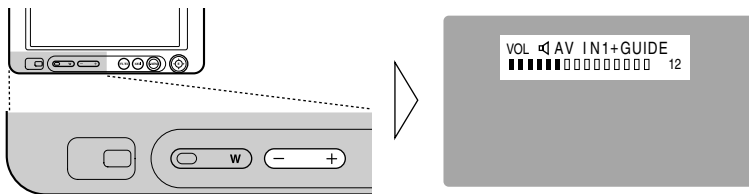

Die Lautstärke des eingebauten Lautsprechers kann zwischen 0 und 30 eingestellt werden. (Der Lautstärkepegel wird etwa 4 Sekunden lang angezeigt.)

Wählen einer Programmquelle

Bei Kombination mit der Pioneer Navigationseinheit können Sie die Bilder der jeweiligen Programmquelle wählen.

- Wählen Sie die gewünschte Programmquelle.

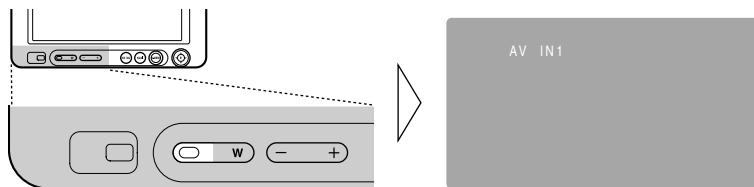

Mit jedem Druck auf die Taste SOURCE/POWER wird die Programmquelle in der nachstehenden Reihenfolge gewählt:

[AV IN1] → [AV IN2] → [NAVI SOURCE] → Verlassen zu [AV IN1]

Hinweis:

- [NAVI SOURCE] zeigt die am 26-Pol-Eingang der Hideaway-Einheit angeschlossene Pioneer Navigationseinheit mit DVD-Video-Wiedergabe an. (Die Programmquelle wird nicht auf [NAVI SOURCE] umgeschaltet, wenn eine Pioneer Navigationseinheit ohne DVD-Video-Wiedergabe bzw. keine Komponente am 26-Pol-Eingang angeschlossen ist.)
- [AV IN1] und [AV IN2] sind Bild und Ton von an der Eingangsbuchse AV IN1 oder AV IN2 angeschlossener AV-Ausrüstung. (Siehe Seite 26.)
- Kontrollieren Sie auf korrekte Verbindung mit der an AV IN1 oder AV IN2 angeschlossener AV-Ausrüstung.
- AV IN2 kann nur gewählt werden, wenn entweder [ON] oder [BACK-UP CAM] unter [VIDEO SETTING] vorgegeben ist. (Siehe Seite 16.)
- Durch Drücken der Taste NAVI/AV wird zwischen Navigationsbildern (Navigationskarte) und den Bildern der jeweiligen Programmquelle umgeschaltet.
- Bei Anzeige von Navigationsbildern (Navigationskarte) kann nur das eingebaute Lautsprecher-Audio mit der Taste SOURCE/POWER geschaltet werden.

Ändern des Breitbildmodus

Sie können das Verfahren wählen, auf das das normale Video (Bildverhältnis 4:3) zum Breitbild (16:9) vergrößert wird. Wählen Sie einen Breitbildmodus, der am besten zum jeweiligen Video passt.

1. **Bringen Sie die zu betrachtende Programmquelle zur Anzeige.**
(Siehe vorige Seite.)
2. **Wählen Sie einen Breitbildmodus.**

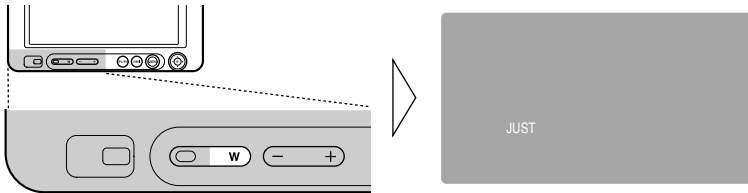

Mit jedem Druck auf die Taste WIDE wird der Breitbildmodus in der nachstehenden Reihenfolge gewählt:

[FULL] → [JUST] → [CINEMA] → [ZOOM] → [NORMAL] → Verlassen zu [FULL]

Hinweis:

- Die Einstellungen werden für jede Programmquelle (NAVI SOURCE, AV IN1, AV IN2) gespeichert.
- Wird Video in einem Breitbildmodus betrachtet, der nicht dem ursprünglichen Bildverhältnis entspricht, können Bildunterschiede auftreten.
- Bitte beachten Sie, dass der Gebrauch der Breitbildfunktion dieses Systems für kommerzielle Zwecke bzw. öffentliche Darbietungen eine Verletzung der Urheberrechte des Autors darstellen kann.

Verfügbare Breitbildmodi

FULL (VOLL)

Bilder mit einem Seitenverhältnis von 4:3 werden nur horizontal gedehnt. Programme können im Breitbildformat ohne fehlende Teile wiedergegeben werden.

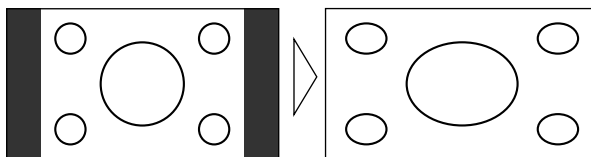

JUST (JUSTIERT)

Das Bild wird zu beiden Seitenrändern hin zunehmend horizontal gedehnt. Da das Bild in Bildschirmmitte annähernd im Normalformat erscheint, kann es ohne ein Gefühl der Unnatürlichkeit betrachtet werden.

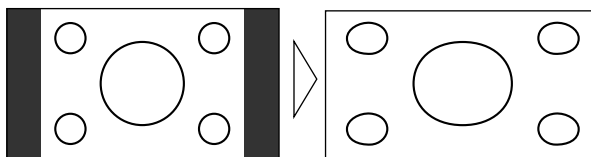

CINEMA (KINO)

Das Bild wird vertikal auf ein Seitenverhältnis zwischen FULL und ZOOM gedehnt. Dieser Breitbildmodus eignet sich für horizontal gestreckte Bilder, wie z.B. bei Filmen, bei denen Untertitel in den schwarzen Bereichen außerhalb der Bildfläche angezeigt werden.

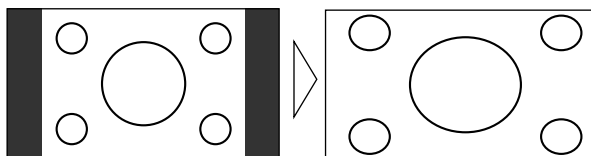

ZOOM (ZOOM)

Bilder im Bildformat 4:3 werden mit unverändertem Seitenverhältnis in vertikaler und horizontaler Richtung gedehnt. Dieser Breitbildmodus eignet sich für horizontal gestreckte Bilder, wie z.B. bei Filmen, bei denen Untertitel mit der Bildfläche überlappen.

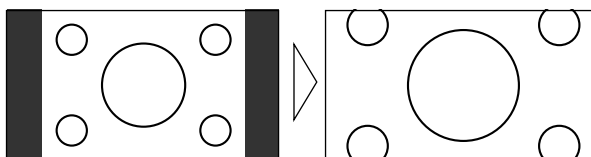

NORMAL (NORMAL)

Bilder mit einem Seitenverhältnis von 4:3 werden unverändert angezeigt. Fernsehprogramme werden im gesendeten Bildformat wiedergegeben.

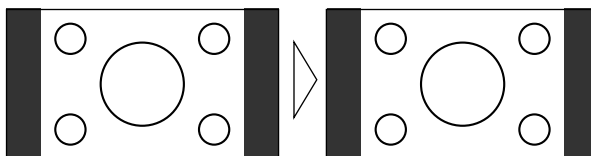

Hinweis:

- Die Bildqualität verschlechtert sich bei Betrachtung im Modus CINEMA oder ZOOM.

Aufrufen des Setup-Menüs

Dieses System zeichnet sich durch zahlreiche Funktionseinrichtungs- und Einstellfunktionen aus, um für höhere Bedienungsfreundlichkeit zu sorgen. Nehmen Sie die Einstellungen ganz nach Bedarf und Wunsch vor.

1. Bringen Sie das Setup-Menü zur Anzeige.

Drücken Sie die Taste MENU-ENTER.

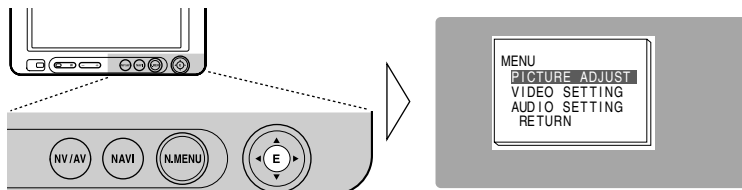

2. Wählen Sie eine Einstellung.

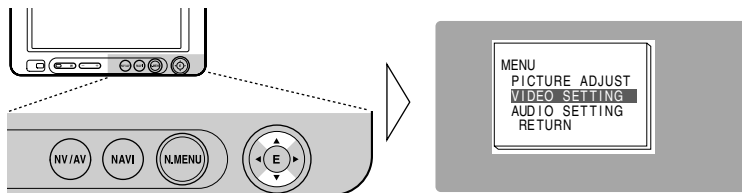

Wählen Sie den gewünschten Posten mit ▲ oder ▼, und drücken Sie dann die Taste MENU-ENTER.

Einzelheiten entnehmen Sie bitte den entsprechenden Textstellen für jede Einstellung.

Bildeinstellung [PICTURE ADJUST] (nächste Seite)

Video-Einstellung [VIDEO SETTING] (S. 16)

Audio-Einstellung [AUDIO SETTING] (S. 19)

Zum Verlassen jedes Menüs wählen Sie [RETURN] und drücken Sie die Taste MENU-ENTER.

Bildeinstellung

BRIGHTNESS/CONTRAST/COLOR/HUE

Die Einstellungen werden für jede Programmquelle (NAVI SOURCE, AV IN1, AV IN2) gespeichert.

Optionen	Einstellposten
Helligkeit [BRIGHTNESS]:	Lässt Schwarz dunkler oder heller erscheinen.
Kontrast [CONTRAST]:	Verkleinert bzw. vergrößert den Abstand zwischen Schwarz und Weiß (dunkler).
Farbe [COLOR]:	Lässt Farben heller oder dunkler erscheinen.
Farbton [HUE]:	Stellt Rot bzw. Grün des Bilds ein.

Jeder der obigen Posten kann zwischen -24 und +24 eingestellt werden.

1. **Bringen Sie die einzustellende Programmquelle zur Anzeige. (Siehe Seite 10.)**
2. **Bringen Sie das Setup-Menü zur Anzeige und wählen Sie [PICTURE ADJUST]. (Siehe vorige Seite.)**
3. **Wählen Sie einen Einstellposten.**

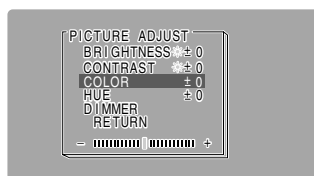
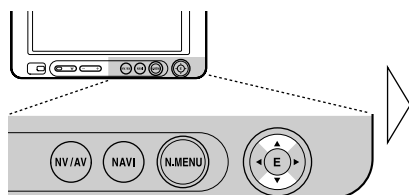

4. **Stellen Sie den Posten ein.**

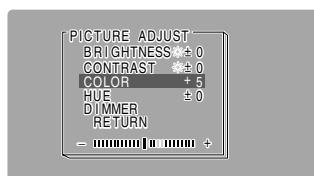
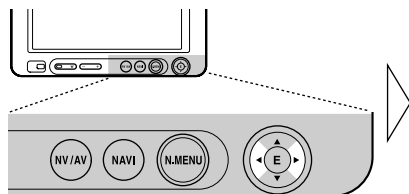

Hinweis:

- Die Einstellungen für [BRIGHTNESS] und [CONTRAST] werden separat für helle Umgebung (Tageszeit) und dunkle Umgebung (Nachtzeit) gespeichert.
- Eine gelbe (☀) oder blaue Marke (☾) erscheint jeweils rechts von [BRIGHTNESS] und [CONTRAST] am Schirm, während der Umgebungslichtsensor an der Frontplatte Helligkeit oder Dunkelheit abtastet.
- [HUE] kann für PAL-Video nicht eingestellt werden.
- [COLOR] und [HUE] können für Navigationsbilder nicht eingestellt werden.

DIMMER

Wenn der Schirm nachts zu hell ist, oder wenn die Umgebungslichtstärke abnimmt, kann das Betrachten des Displays nach einiger Zeit anstrengend werden. Sie können eine von drei Helligkeitsstufen wählen: Tageslicht, Abendlicht oder Nachtlcht. Dieses Produkt bestimmt die Helligkeit dann automatisch optimal innerhalb des gewählten Einstellbereichs und in richtiger Relation zur Umgebungslichtstärke.

1. Bringen Sie das Setup-Menü zur Anzeige und wählen Sie [PICTURE ADJUST]. (Siehe Seite 13.)

2. Wählen Sie [DIMMER].

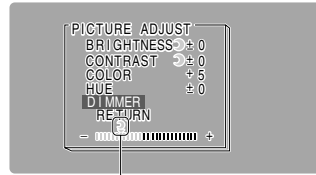
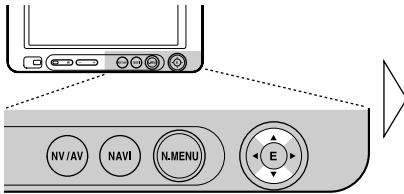

Umgebungslichtstärke

- Gelb: hell (Tag)
- Rot: mittelmäßig (Abend)
- Blau: dunkel (Nacht)

3. Stellen Sie die Helligkeit ein.

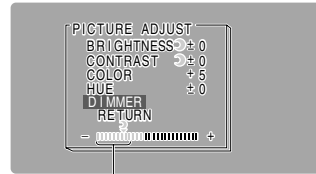
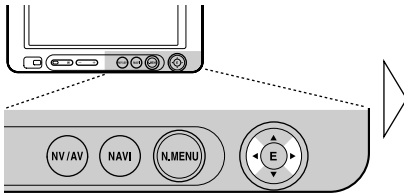

Dieser Pegel zeigt die Helligkeit des einzustellenden Schirms an. Je weiter Gelb nach rechts wandert, desto heller der Schirm.

Hinweis:

- Die Umgebungslichtstärke, die als Basis für die [DIMMER]-Einstellung verwendet wird, ist durch die in Schritt 3 gezeigte Marke und deren Position gekennzeichnet. Die Marken zur Anzeige der momentanen Umgebungslichtstärke zur Einstellung von [BRIGHTNESS] und [CONTRAST] können etwas unterschiedlich sein.
- Der Umgebungslichtstärkepegel kann auf Dunkel, Mittel oder Hell eingestellt, und jede Einstellung kann gesichert werden.

Video-Einstellung

Eingangseinstellung [AV IN2]

Zum Betrachten von Videobildern von einem VCR, DVD-Player oder einer Rückwärtskamera mit Anschluss an der Hideaway-Einheit.

1. **Bringen Sie das Setup-Menü zur Anzeige und wählen Sie [VIDEO SETTING].** (Siehe Seite 13.)
2. **Wählen Sie [AV IN2].**

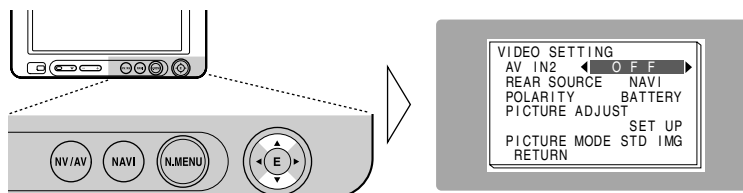

3. **Wählen Sie ein Anschlussverfahren.**

Wählen Sie die Anschlussweise der externen Programmquellen-Einheit rechts von [AV IN2].

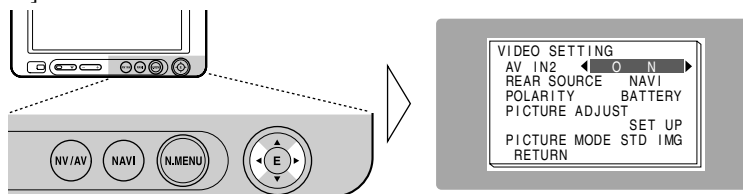

Mit jedem Druck auf die Taste ◀ oder ▶ wird die Programmquelle in der nachstehenden Reihenfolge gewählt:

[OFF] → [ON] → [BACK-UP CAM] → Verlassen zu [OFF]

Hinweis:

- Bei Wahl von [AV IN2] (OFF) schalten Display und eingebauter Lautsprecher nicht auf [AV IN2].

Funktionen für eine Rückwärtskamera

■ Automatische Umschaltung für Rückwärtskamera

Bei Gebrauch einer handelsüblichen Rückwärtskamera mit der richtigen Einstellung schaltet dieses Produkt automatisch auf Bildwiedergabe von der Rückwärtskamera, wenn der Rückwärtsgang (REVERSE (R)) eingelegt wird. Weitere Informationen hierzu erhalten Sie von Ihrem Händler oder einer autorisierten Pioneer-Kundendienststelle in Ihrer Nähe.

VORSICHT

Diese Funktion ist nur für Gebrauch mit einer Rückwärtskamera vorgesehen. Anwender können den AV IN2-Eingang mit "REVERSE-GEAR SIGNAL INPUT" (Rückwärtsgang-Signaleingang) nur an eine Rückwärtskamera anschließen. Anwender dürfen keine anderen Geräte an den Eingang AV IN2 mit "REVERSE-GEAR SIGNAL INPUT" anschließen.

1. Bringen Sie das Setup-Menü zur Anzeige und wählen Sie [VIDEO SETTING]. (Siehe Seite 13.)
2. Wählen Sie [BACK-UP CAM] für AV IN2. (Siehe vorige Seite.)
3. Wählen Sie [POLARITY] mit ▲ oder ▼.
4. Wählen Sie [BATTERY] oder [GND].

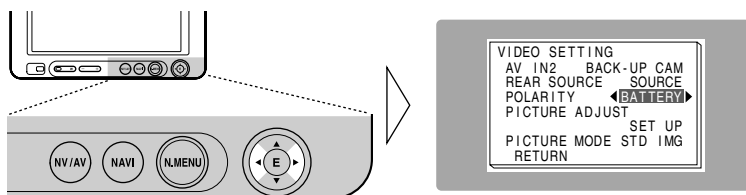

[POLARITY]

[BATTERY]: Beim Einlegen der Rückwärtsgang (REVERSE (R)) und positiver Polung des angeschlossenen Zuleitungskabels (siehe Seite 29).

[GND]: Beim Einlegen des Rückwärtsgangs (REVERSE (R)) und negativer Polung des angeschlossenen Zuleitungskabels (siehe Seite 29).

5. Legen Sie den Rückwärtsgang ein, nachdem Sie sich vergewissert haben, dass der Weg nach hinten frei ist.

Kontrollieren Sie, ob das Bild von der Rückwärtskamera am Bildschirm erscheint, wenn das Getriebe auf den Rückwärtsgang (REVERSE (R)) geschaltet wird.

Um zur vorigen Bildschirmanzeige zurückzugelangen, legen Sie irgendeinen anderen Gang als den Rückwärtsgang (REVERSE (R)) ein, oder drücken Sie einfach auf die Taste NAVI/AV.

Hinweis:

- Wenn das Bild von der Rückwärtskamera erscheint, ohne dass der Rückwärtsgang eingelegt wird, stimmt die Einstellung für [POLARITY] unter Umständen nicht. Versuchen Sie es in diesem Fall mit einer anderen Einstellung und kontrollieren Sie die automatische Umschaltung noch einmal.
- Die ursprüngliche Einstellung für [POLARITY] ist [BATTERY].

[PICTURE ADJUST]

Wählen Sie [SET UP] mit ▲ oder ▼, und drücken Sie die Taste MENU-ENTER. Das [PICTURE ADJUST]-Menü erscheint. (Siehe Seite 14.)

[PICTURE MODE]

Sie können entweder [STD IMG] oder [MIR IMG] für das Rückwärtskamerabild wählen.

[STD IMG]: Sie sehen die Wiedergabe von der Rückwärtskamera als unverkehrtes Bild.

[MIR IMG]: Sie sehen die Wiedergabe von der Rückwärtskamera wie durch einen Rückspiegel.

Hinweis:

- Die ursprüngliche Einstellung für [PICTURE MODE] ist [STD IMG].

Umschalten des Bilds des hinteren Displays

Bei Einbezug des hinteren Displays können Sie wählen, ob auf diesem entweder Navigationsbilder oder die Bilder der jeweiligen Programmquelle angezeigt werden.

- 1. Wählen Sie [VIDEO SETTING] mit ▲ oder ▼ vom Setup-Menü, und drücken Sie die Taste MENU-ENTER.**
- 2. Ändern Sie die Einstellung der hinteren Programmquelle mit ◀/▶.**

Durch Drücken von ◀/▶ wird zwischen [NAVI] und [SOURCE] umgeschaltet.

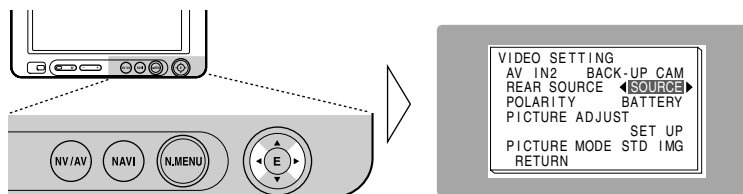

[NAVI] : Werden Navigationsbilder am vorderen Display angezeigt, so werden auch über den Ausgang für das hintere Display an der Hideaway-Einheit Navigationsbilder ausgegeben.

[SOURCE] : Bilder der gewählten Programmquelle werden ausgegeben.

Hinweis:

- Die Bilder der Navigationskartenanzeige unterscheiden sich in geringem Maße von einer Standard-NTSC-Anzeige. Wenn die Navigationskartenanzeige vom Ausgang des hinteren Displays an der Hideaway-Einheit ausgegeben wird, können die Bilder unter Umständen nicht richtig angezeigt werden.

Audio-Einstellung

■ [GUIDE]

Durch diese Einstellung wird bestimmt, ob die Lautstärke jeder Programmquelle während Sprachführung automatisch stummgeschaltet wird.

Einstellen des Mischbetriebs der Sprachführung [GUIDE]

Bei Anschluss der Pioneer Navigationseinheit an den 26-Pol-Eingang dieser Hideaway-Einheit können Sie unter drei Einstellungstypen für die Sprachführung der Pioneer Navigationseinheit wählen.

1. **Bringen Sie das Setup-Menü zur Anzeige und wählen Sie [AUDIO SETTING]. (Siehe Seite 13.)**
2. **Wählen Sie die gewünschte Einstellung.**

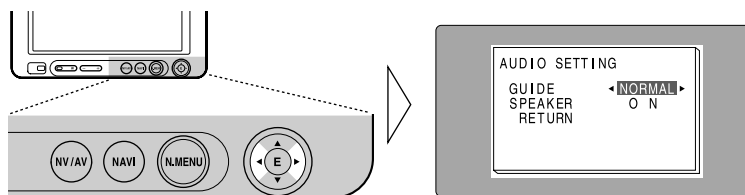

Durch Drücken von ◀/▶ wird zwischen [ATT] (Dämpfung), [MUTE] (Stummschaltung) und [NORMAL] (Normal) umgeschaltet.

[ATT] : Die Lautstärke wird auf 1/4 eingestellt.

[MUTE] : Die Lautstärke wird auf 0 gestellt.

[NORMAL] : Die Lautstärke bleibt unverändert.

■ [SPEAKER]

Für Audio vom eingebauten Lautsprecher können Sie [ON] oder [OFF] wählen.

Hinweis:

- Die Sprachführung der Navigationseinheit ist zu hören, auch wenn für Audio vom eingebauten Lautsprecher [OFF] gewählt wird.

VORSICHT

- Falls Feuchtigkeit oder Fremdkörper in das Display-Gehäuse eindringen, schalten Sie das Display sofort aus (OFF) und wenden Sie sich an einen Fachhändler oder die nächstgelegene PIONEER-Kundendienststelle. Der fortgesetzte Betrieb des Displays in diesem Zustand kann zu Bränden, elektrischen Schlägen oder zum Ausfall des Geräts führen.
- Bei Rauchentwicklung, ungewöhnlichen Geräuschen oder Gerüchen, oder sonstigen anormalen Betriebserscheinungen, schalten Sie das Display sofort aus (OFF) und wenden Sie sich an einen Fachhändler oder die nächstgelegene PIONEER-Kundendienststelle. Der fortgesetzte Betrieb des Displays in diesem Zustand kann zum Ausfall des Systems führen.
- Nehmen Sie die Rückwand des Displays nicht ab, da sich im Inneren des Displays Hochspannungsschaltungen befinden, die elektrische Schläge verursachen können. Für eine Inspektion der Innenbauteile, Einstellungen oder Reparaturen wenden Sie sich bitte an einen Fachhändler oder die nächstgelegene PIONEER-Kundendienststelle.

Handhabung des Displays

- Bei Nichtgebrauch darf das Display auf keinem Fall direkter Sonnenbestrahlung oder extremen Temperaturen ausgesetzt bleiben.
- Als Umgebungstemperaturbereich für das Display gelten die folgenden Bereiche:
Betriebstemperaturbereich: -10 bis $+50$ °C
Lagerungstemperaturbereich: -20 bis $+80$ °C
Bei höheren oder niedrigeren Temperaturen können beim Betrieb des Displays Funktionsstörungen auftreten.
- Zugunsten optimaler Sichtbarkeit im Auto verfügt das Display über einen freiliegenden LCD-Schirm. Achten Sie darauf, nicht fest auf den Bildschirm zu drücken, da dieser bei zu starker Belastung brechen kann.
- Zur Ausführung von Tastbedienpanel-Funktionen darf der Bildschirm nur mit einem Finger berührt werden. Der Bildschirm kann leicht verkratzt werden.

Hinweise zur Flüssigkristallanzeige (LCD)

- Wenn das Display in geöffnetem Zustand in der Nähe einer Klimaanlage ist, muss sichergestellt werden, dass Luft von der Klimaanlage nicht direkt auf das Display bläst. Wärme von der Heizung kann zu einer Beschädigung des LCD-Schirms führen, Kühlluft zu Feuchtigkeitsbildung im Inneren des Displays mit Folgeschäden. Außerdem kann das Display dunkel oder die Lebensdauer der kleinen Leuchtstoffröhre im Inneren verkürzt werden, wenn das Display von Kühlluft getroffen wird.
- Auf dem Bildschirm können kleine schwarze oder weiße Punkte (helle Punkte) erscheinen. Es handelt sich hierbei um eine normale Erscheinung von LCD-Bildschirmen und deutet nicht auf einen anormalen Betriebszustand hin.
- Bei niedrigen Temperaturen kann es vorkommen, dass der LCD-Schirm nach dem Einschalten (ON) des Displays zunächst eine Weile dunkel bleibt.
- Das Bild auf dem LCD-Schirm ist bei direkt auftreffendem Sonnenlicht schwer zu erkennen.

Pflege des Farbdisplays

- Vor dem Entfernen von Staub auf dem Bildschirm oder Säubern des Displays schalten Sie zuerst die Stromversorgung zum System aus (OFF), und wischen Sie das Display anschließend mit einem weichen Tuch sauber.
- Beim Abwischen des Bildschirms achten Sie darauf, die Oberfläche nicht zu verkratzen. Verwenden Sie auf keinen Fall ätzende oder schleifende chemische Reinigungsmittel.
- Benutzen Sie zum Reinigen kein nasses Tuch. Verwenden Sie auch keine organischen Lösungsmittel wie Benzol und Verdüner.

Hinweise zur Leuchtröhre

- Im Display befindet sich eine kleine Leuchtröhre zur Beleuchtung des LCD-Schirms.
 - * Die Leuchtstoffröhre ist ein Verschleißteil und hat eine begrenzte Lebensdauer.
 - * Die normale Betriebslebensdauer der Leuchtröhre beträgt je nach den Betriebsbedingungen etwa 10.000 Stunden. (Der Betrieb des Displays bei niedrigen Temperaturen verringert die Betriebslebensdauer der Leuchtröhre.)
 - * Am Ende der Betriebslebensdauer der Leuchtröhre ist das Schirmbild schwarz und nicht mehr sichtbar. Wenden Sie sich in diesem Fall bitte an einen Fachhändler oder die nächstgelegene PIONEER-Kundendienststelle.

VORSICHT

- **PIONEER rät nachdrücklich davon ab, das Display eigenhändig einzubauen oder zu warten, da hierbei die Möglichkeit elektrischer Schläge und anderer Gefahren besteht. Einbau und Wartung des Displays sind deshalb dem autorisierten Kundendienst-Fachpersonal zu überlassen.**
- **Befestigen Sie alle Kabel mit Kabelklemmen oder Isolierband. Es dürfen keine offenliegenden Drähte vorhanden sein.**
- **Bohren Sie kein Loch in den Motorraum, um das gelbe Kabel des Geräts an die Fahrzeugbatterie anzuschließen: Die Kabelisolierung kann am Übergangspunkt von Insassenraum zum Motorraum durch die Vibration des Motors beschädigt werden. Achten Sie darauf, das Kabel in diesem Bereich besonders gut zu befestigen.**
- **Es ist äußerst gefährlich, das Display-Kabel um die Lenksäule oder den Gangschalthebel zu wickeln. Achten Sie beim Einbau unbedingt darauf, dass das Display den Fahrer nicht behindert.**
- **Vergewissern Sie sich, dass die Kabel keine beweglichen Teile des Fahrzeugs, wie z.B. Gangschalthebel, Handbremse oder Sitzverstellmechanismus, berühren.**
- **Kabel sollten grundsätzlich nicht gekürzt werden. Andernfalls funktioniert die Schutzschaltung eventuell nicht ordnungsgemäß.**

Hinweis:

- Diese Einheit ist für Fahrzeuge mit 12-V-Batterie und negativer Erdung (Minuspol an Masse) ausgelegt. Prüfen Sie vor dem Einbau in ein Wohnmobil, einen Lastwagen oder Bus die Batteriespannung.
- Um Kurzschlüsse im elektrischen System zu verhindern, ist unbedingt vor dem Einbau das Minus-Batteriekabel ⊖ abzutrennen.
- Einzelheiten zum richtigen Anschluss anderer Einheiten entnehmen Sie bitte der Gebrauchsanweisung.
- Sichern Sie die Leitungen mit Kabelklemmen oder Klebeband. Zum Schutz der Leitungen sollten sie an den Stellen, wo sie Metallteile berühren, mit Klebeband umwickelt werden.
- Verlegen und sichern Sie alle Leitungen so, dass sie keine beweglichen Teile wie die Gangschaltung, die Handbremse und Sitzschienen berühren. Die Leitungen dürfen nicht an Stellen entlangeführt werden, die heiß werden, z.B. an einer Heizungsauslassöffnung. Wenn die Isolierung einer Leitung schmilzt oder aufreißt, besteht die Gefahr eines Kurzschlusses mit der Karosserie.
- Führen Sie die gelbe Leitung nicht durch ein Loch in den Motorraum zum Anschluss an die Batterie. Dadurch wird die Isolierung der Leitung beschädigt, was zu einem sehr gefährlichen Kurzschluss führen kann.
- Verkürzen Sie keine Leitungen. In diesem Fall kann es vorkommen, dass die Schutzschaltung nicht arbeitet, wenn sie gebraucht wird.
- Führen Sie niemals anderen Geräten Strom zu, indem Sie die Isolierung der Stromversorgungsleitung dieser Einheit durchschneiden und davon Strom abzapfen. Dadurch wird die Strombelastbarkeit der Leitung überschritten, was zu Überhitzung führt.
- Benutzen Sie beim Auswechseln von Sicherungen nur Sicherungen mit dem auf dem Sicherungshalter angegebenen Nennwert.

- Wenn diese Einheit in einem Auto eingebaut wird, das auf dem Zündschalter keine ACC (Zubehör)-Position hat, sollte die rote Leitung dieser Einheit an eine Klemme angeschlossen werden, die mit der ON/OFF-Operation des Zündschalters gekoppelt ist. Andernfalls kann die Autobatterie entleert werden, wenn Sie mehrere Stunden von dem Fahrzeug weg sind.



ACC-Position

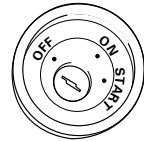

Keine ACC-Position

⚠ VORSICHT

- Kabel dieses Produkts und die anderer Produkte können unterschiedliche Farben haben, auch wenn sie die gleichen Funktionen haben. Beim Anschluss dieses Produkts an ein anderes Produkt verbinden Sie die Kabel mit derselben Funktion unter Bezugnahme auf die mit beiden Produkten mitgelieferten Anleitungen.

Bezeichnung und Funktion der Anschlussbuchsen

■ Hideaway-Einheit

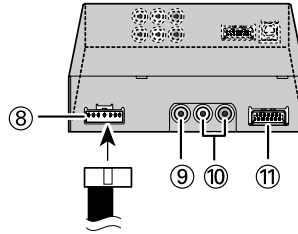
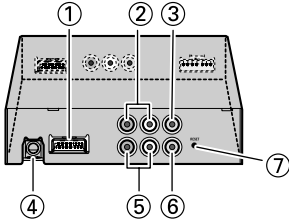

- ① **Display-Ausgang (braun)**
Wird mit Display-Einheit verbunden.
- ② **AV IN1 RCA-Audio-Eingang (weiß, rot)**
Empfang von Stereo-Audio, wie z.B. von VCR, DVD-Player oder anderer AV-Ausrüstung.
- ③ **AV IN1 RCA-Video-Eingang (gelb)**
Empfang von Video, wie z.B. von VCR, DVD-Player oder anderer AV-Ausrüstung.
- ④ **REMOTE OUT**
Gibt Fernbedienungssignale aus. (Dieser Teil ist für späteren Gebrauch vorgesehen.)
- ⑤ **AV IN2 RCA-Audio-Eingang (weiß, rot)**
Empfang von Stereo-Audio, wie z.B. von VCR, DVD-Player oder anderer AV-Ausrüstung.
- ⑥ **AV IN2 RCA-Video-Eingang (gelb)**
Empfang von Video, wie z.B. von VCR, DVD-Player, Rückwärtskamera oder anderer AV-Ausrüstung.

- ⑦ **Taste RESET**
Rückstellung des Display-Mikroprozessors. Drücken Sie mit der Spitze eines Kugelschreibers oder eines anderen geeigneten Gegenstands auf den Knopf.
- ⑧ **Stromversorgung**
Hier wird das mitgelieferte Stromversorgungskabel angeschlossen.
- ⑨ **RCA-Video-Ausgang (gelb)**
Verbindung mit anderer AV-Ausrüstung. Mit diesem Display gewähltes Video wird zu dieser Buchse geleitet.
- ⑩ **RCA-Audio-Ausgang (weiß, rot)**
Verbindung mit anderer AV-Ausrüstung. Mit diesem Display gewähltes Audio wird zu diesen Buchsen geleitet.
- ⑪ **26-Pol-Eingang (gelb)**
Dient zum Anschluss einer Navigationseinheit oder anderer Pioneer AV-Ausrüstung.

Anschließen des Stromkabels

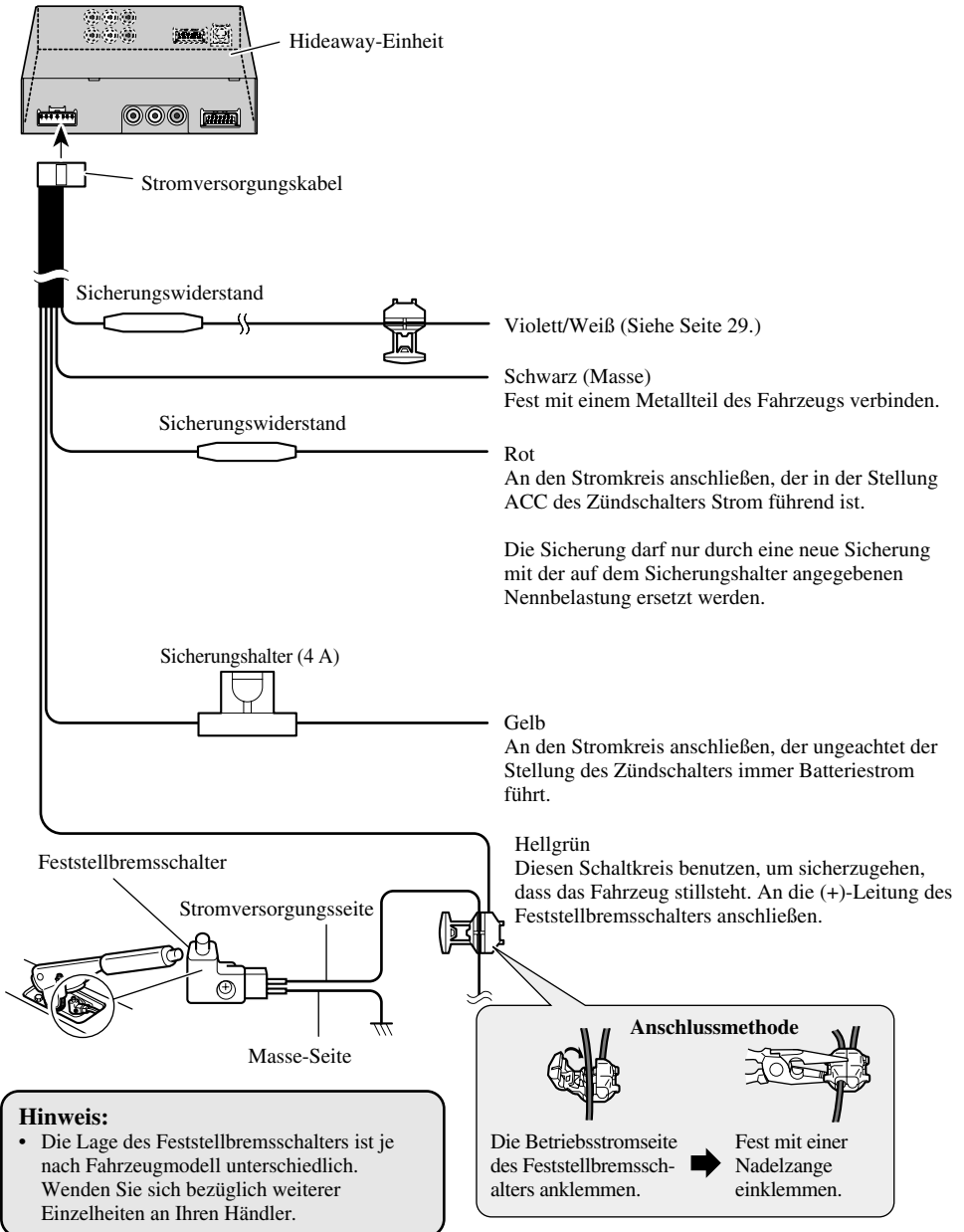

Hinweis:

- Die Lage des Feststellbremsschalters ist je nach Fahrzeugmodell unterschiedlich. Wenden Sie sich bezüglich weiterer Einzelheiten an Ihren Händler.

Anschlussschema (VIDEO-Eingang)

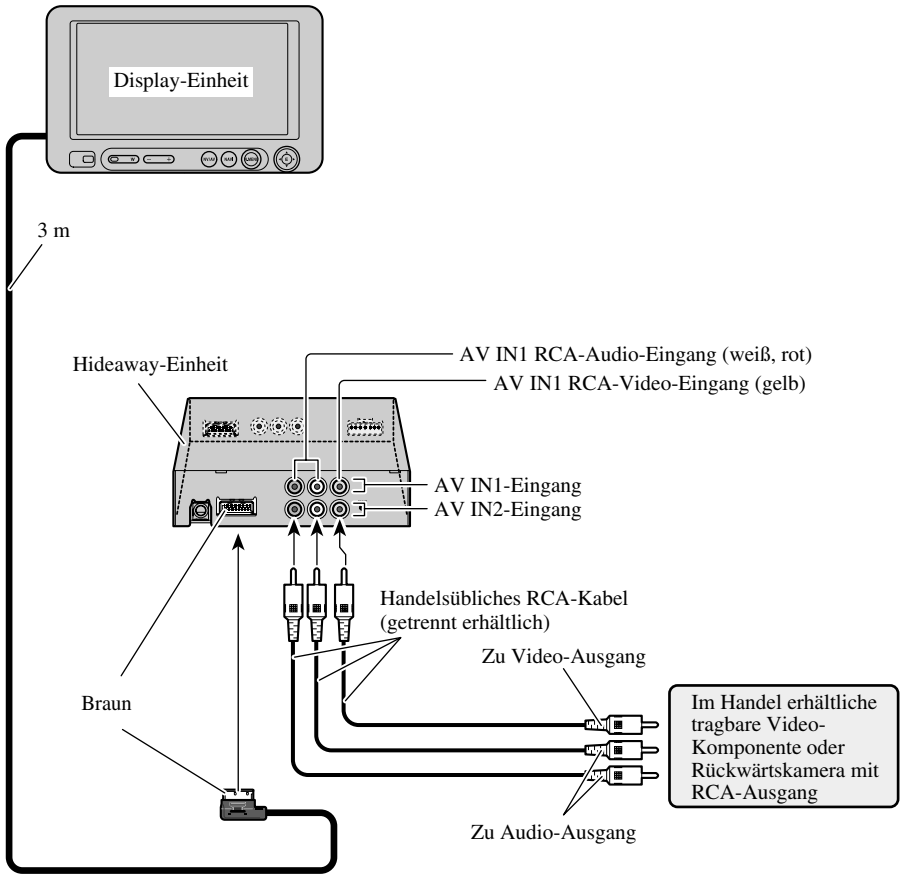

DEUTSCH

Hinweis:

- Bei Anschluss anderer AV-Ausrüstung an den Eingang AV IN2 ist unter Umständen eine Einstellung vorzunehmen. (Siehe Seite 16.)

Anschlusschema (26-Pol-Eingang)

Sie können eine im Handel erhältliche Pioneer Navigationseinheit anschließen.

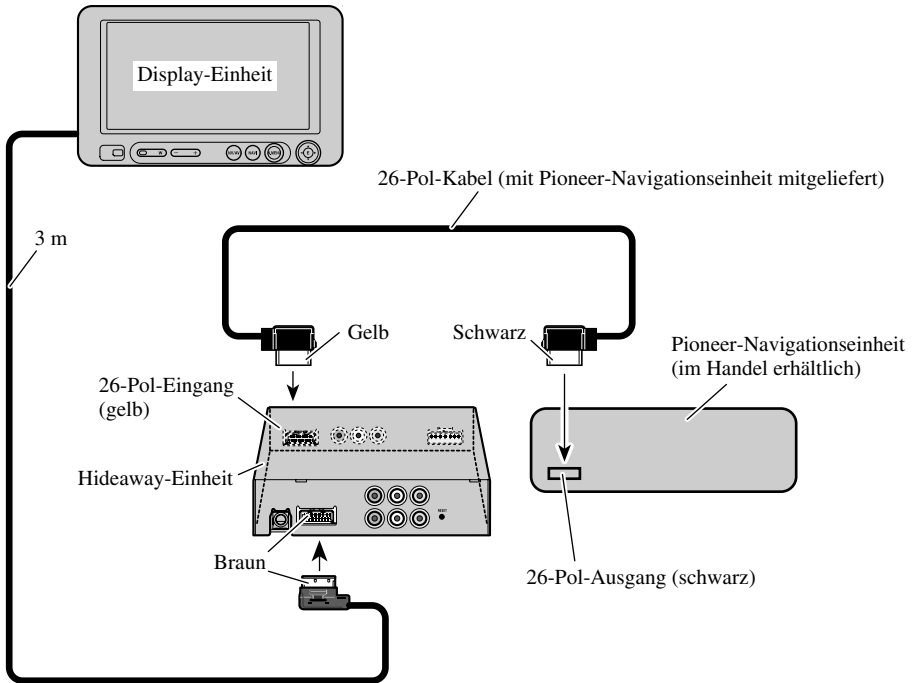

Anschluss von RCA-Audio- und -Video-Ausgang

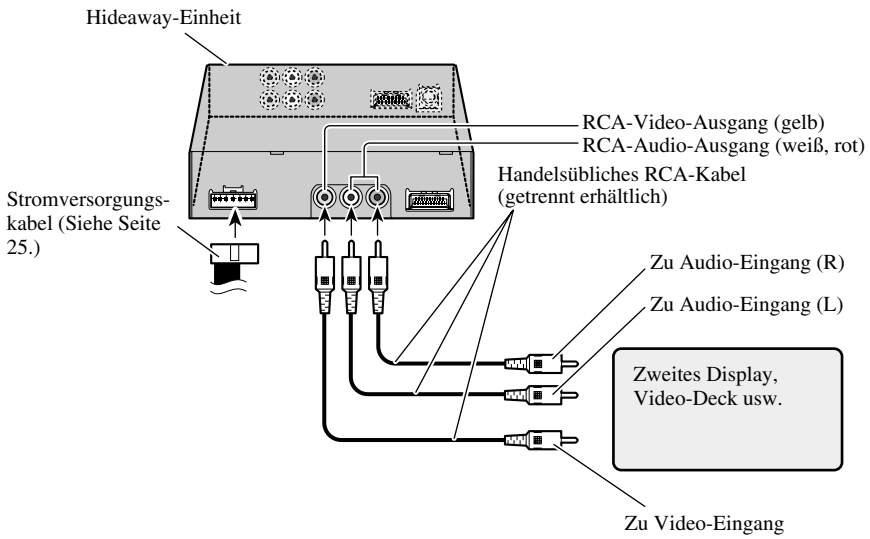

Anschließen der "REVERSE-GEAR SIGNAL INPUT"-Leitung

Bei Gebrauch dieses Produkts mit einer Rückwärtskamera ist automatische Umschaltung auf AV IN2-Video möglich, wenn der Rückwärtsgang (REVERSE (R)) eingelegt wird. Schließen Sie die Rückwärtskamera an den AV IN2-Eingang an. (Siehe Seite 26.)

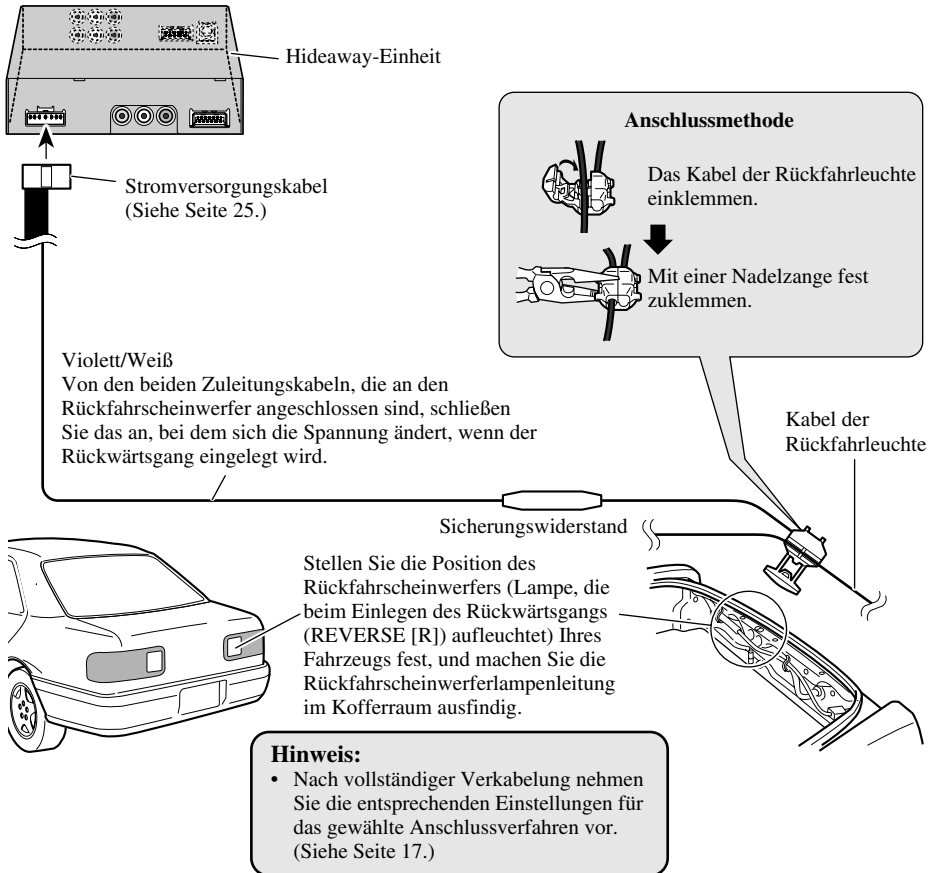

VORSICHT

Diese Funktion ist nur für Gebrauch mit einer Rückwärtskamera vorgesehen. Anwender können den AV IN2-Eingang mit "REVERSE-GEAR SIGNAL INPUT" (Rückwärtsgang-Signaleingang) nur an eine Rückwärtskamera anschließen. Anwender dürfen keine anderen Geräte an den Eingang AV IN2 mit "REVERSE-GEAR SIGNAL INPUT" anschließen.

VORSICHT

- Anweisungen zur Montage des Bildschirms erhalten Sie bei Ihrem Händler.
- Bringen Sie das Display nicht so an, dass es (i) die freie Sicht des Fahrer einschränkt, (ii) die Leistung des Fahrzeug-Betriebssystems oder der Sicherheitseinrichtungen, einschließlich der Airbags, beeinträchtigt und (iii) den Fahrer bei der Steuerung des Fahrzeugs behindert.
- PIONEER rät nachdrücklich davon ab, das Display eigenhändig einzubauen oder zu warten, da hierbei die Möglichkeit elektrischer Schläge und anderer Gefahren besteht. Einbau und Wartung des Displays sind deshalb dem autorisierten Kundendienst-Fachpersonal zu überlassen.
- Bringen Sie das Display zwischen dem Fahrersitz und dem Beifahrersitz an, sodass Fahrer und Beifahrer bei einem plötzlichen Bremsmanöver nicht gegen das Display stoßen.
- Bringen Sie das Display nicht an einem Platz an, wo es die vollständig geöffneten Airbags behindert.
- Das Display darf nicht an einer Stelle installiert werden, an der es die Funktion irgendeines Betriebssystems des Fahrzeugs beeinträchtigt, einschließlich Airbags und Kopfstützen.
- Vergewissern Sie sich vor dem Bohren von Löchern in Armaturenbrett oder sonstigen Verkleidungen, dass sich dahinter keine Gegenstände befinden. Achten Sie unbedingt darauf, keine Kraftstoffleitungen, Bremsleitungen oder Betriebsstromkabel zu beschädigen.
- Achten Sie bei der Verwendung von Schrauben darauf, dass diese keine elektrischen Kabel berühren. Die Motorvibration kann zur Beschädigung der Isolierung von Kabeln führen und dadurch Kurzschlüsse oder sonstige Schäden am Fahrzeug verursachen.
- Es ist äußerst gefährlich, das Display-Kabel um die Lenksäule oder den Gangschalthebel zu wickeln. Beim Einbau achten Sie unbedingt darauf, dass das Display den Fahrer nicht behindert.
- Vergewissern Sie sich, dass sich die Kabel nicht in der Tür oder im Sitzverstellmechanismus verfangen können und einen Kurzschluss auslösen.

- **Der Gebrauch dieses Produkts unterliegt jeglichen Landesgesetzen hinsichtlich Platzierung und Nutzung. PIONEER übernimmt keinerlei Verantwortung für jedwede Probleme, Schäden oder Verluste, die auf den Gebrauch des Produkts mit falscher Einrichtung oder unter Verletzung von Landesgesetzen zurückzuführen sind.**
- **Um richtige Installation sicherzustellen, verwenden Sie die gelieferten Teile auf die angegebene Weise. Durch den Gebrauch anderer als der mitgelieferten Teile können Innenteile der Einheit beschädigt werden, bzw. sie könnten im Laufe der Zeit locker werden und die Einheit nicht mehr richtig halten.**
- **Um sicheren Fahrbetrieb zu gewährleisten, ist das Display an einer Stelle zu installieren, die die folgenden Bedingungen erfüllt.**
 - * **Das Blickfeld des Fahrers und die sichere Führung des Fahrzeugs dürfen in keiner Weise behindert werden.**
 - * **Das Vorderteil des Fahrzeugs muss bei Betrachtung des Displays im Gesichtsfeld des Fahrers liegen.**
 - * **Das Display darf vom Fahrer aus gesehen nicht über der Vorderseite der Haube vorstehen.**

Vor Einbau und Befestigung

- Führen Sie zunächst nur temporäre Anschlüsse aus, und prüfen Sie, ob das Display und das System korrekt funktionieren.
- Drücken Sie den Rückstellknopf (RESET) mit der Spitze eines Kugelschreibers oder ähnlichen geeigneten Gegenstands, wenn ein Anschluss hergestellt ist. (Siehe Seite 7.)
- Bezüglich Installation des Displays mit einem Bügel und Schrauben (4 x 6, 2 Stck.) wenden Sie sich bitte an Ihren Händler oder die nächste autorisierte Pioneer-Kundendienststelle.

Vor der Verwendung des Klebebands

- Vergewissern Sie sich vor Anbringen von Klebeband, dass die Klebefläche frei von Feuchtigkeit, Staub, Schmutz, Öl usw. ist.

Befestigung des Displays mit der mitgelieferten Halterung

Befestigen Sie das Display mit der Halterung auf dem Armaturenbrett.

1. Bringen Sie die beiden Polster am Boden des Unterbaus an.

Um Kratzer auf dem Armaturenbrett zu vermeiden, kleben Sie die Polster am Boden des Unterbaus an.

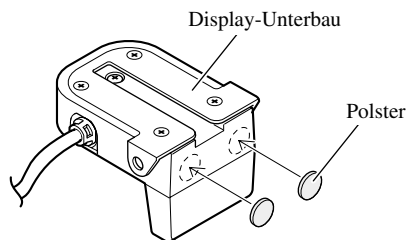

2. Befestigen Sie den Display-Unterbau und die Halterung am Display.

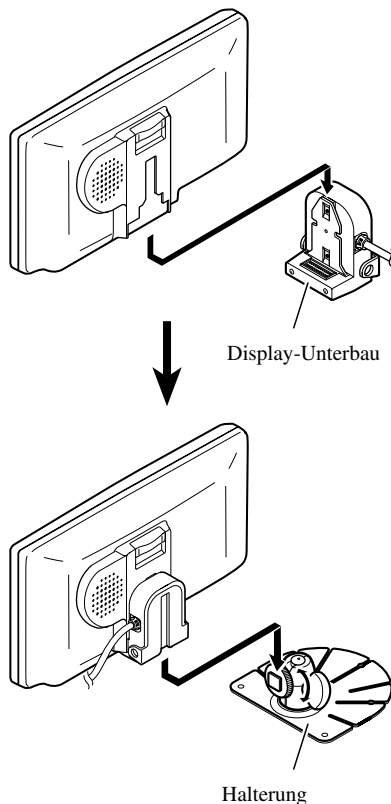

3. Bestimmen Sie die Aufstellposition des Displays.

Setzen Sie das Display ohne die Schutzfolie an der Rückseite zu entfernen auf das Armaturenbrett und bestimmen Sie die geeignete Aufstellposition.

Hinweis:

- Wählen Sie eine Befestigungsposition, die die auf Seite 30 und 31 genannten Bedingungen erfüllt.
- Wählen Sie eine Befestigungsposition, die ein müheloses Abnehmen des Displays ermöglicht.

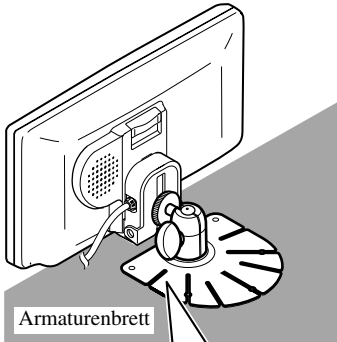

Biegen Sie die Halterung entsprechend der Armaturenbrettkrümmung zurecht.

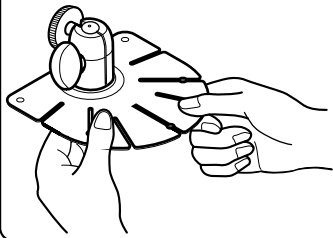

4. Kleben Sie die Halterung auf das Armaturenbrett.

Vergewissern Sie sich vor dem Aufkleben, dass die Klebefläche frei von Feuchtigkeit, Staub, Schmutz, Öl usw. ist.

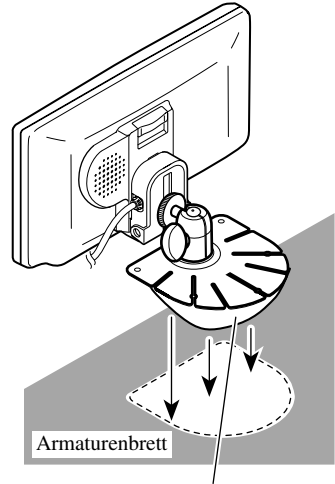

Ziehen Sie die Schutzfolie ab.

Hinweis:

- Die Halterung ist mit starkem Klebstoff beschichtet, der Rückstände auf dem Armaturenbrett hinterlassen kann, falls die Halterung später wieder entfernt wird.

5. Befestigen Sie die Halterung mit den Schneidschrauben am Armaturenbrett.

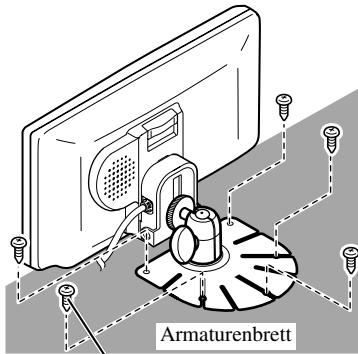

Schneidschrauben (3 × 12 mm)

! VORSICHT

- Vergewissern Sie sich vor dem Bohren von Löchern in Armaturenbrett oder sonstige Verkleidungen, dass sich dahinter keine Gegenstände befinden. Achten Sie unbedingt darauf, keine Steuersysteme des Fahrzeugs (wie Kraftstoffleitungen, Bremsleitungen oder Betriebsstromkabel) zu beschädigen.

6. Richten Sie die vertikale Stellung und den Winkel des Displays aus.

Um das Display zu stabilisieren, stellen Sie die vertikale Stellung so ein, dass die Unterseite der Displaybasis das Armaturenbrett berührt. Stellen Sie das Display auf einen Winkel ein, der gute Sichtbarkeit bietet.

Durch Drehen dieses Knopfes nach links kann die vertikale Stellung des Displays ausgerichtet werden.

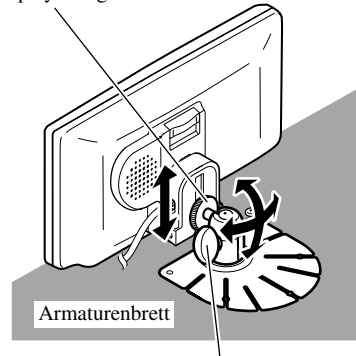

Durch Drehen dieses Knopfes nach links kann der Winkel des Displays ausgerichtet werden.

Hinweis:

- Nach dem Ausrichten der vertikalen Stellung und des Winkels des Displays drehen Sie die Knöpfe nach rechts, um das Display in dieser Stellung zu befestigen.

Einbau der Hideaway-Einheit

Installationshinweise

- Von der Installation an einer der folgenden Stellen ist wegen der Gefahr einer Funktionsstörung aufgrund hoher Temperatur bzw. Luftfeuchtigkeit in jedem Falle abzusehen:
 - * Orte, wie Armaturenbrett oder Heckablage, die direktem Sonnenlicht ausgesetzt sind.
 - * In der Nähe von Warmluftdüsen.
 - * In der Nähe von Türen usw., wo das Gerät Regen ausgesetzt ist.
- Bei Installation unter einem Vordersitz vergewissern Sie sich, dass die Sitzverstellung nicht behindert wird.
- Direkte Installation auf dem Teppichboden ist möglich, wenn das harte Klettband am Teppich haftet. In diesem Fall verwenden Sie das weiche Klettband nicht.

Installation der Hideaway-Einheit

Haften Sie das harte Klettband (mitgeliefert) an der Unterseite der Hideaway-Einheit und das weiche Klettband (mitgeliefert) an der Installationsfläche an.

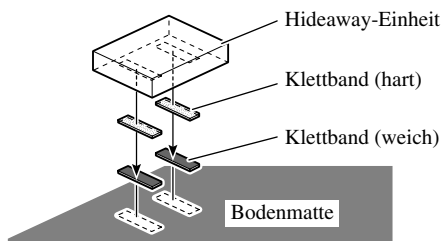

Allgemeines

Stromversorgung	14,4 V Gleichspannung (Toleranz 10,8 — 15,1 V)
Erdungssystem	Negativ
Max. Leistungsaufnahme	1,5 A

Display-Einheit

Bildschirmgröße/Bildformat	6,5 Zoll breit/16:9 (effektiver Bildbereich: 154 × 87 mm)
Bildpunkte	336.960 (1.440 × 234)
Typ	TFT-Matrixdisplay, durchlässig
Farbsystem	NTSC/PAL-Kompatibel
Betriebstemperaturbereich	-10 bis +50 °C
Lagerungstemperaturbereich	-20 bis +80 °C
Eingebauter Lautsprecher	ø 36 mm
Abmessungen	188 (B) × 114 (H) × 37 (T) mm
Gewicht	467 g

Hideaway-Einheit

Externer Video-Eingangsspegel	1 Vs-s/75 Ω
Externer Audio-Eingangsspegel	1 V/22 kΩ
Maximale Ausgangsimpedanz	1 Vs-s/75 Ω
Maximaler externer Audio-Ausgangsspegel	1 V/1 kΩ
Abmessungen	162 (B) × 38 (H) × 85 (T) mm (ausschließlich vorstehender Teile)
Gewicht	440 g

Hinweis:

- Änderungen bei Design und technischen Daten bleiben ohne vorherige Ankündigung vorbehalten. Das gekaufte Produkt entspricht mitunter nicht genau den Abbildungen in dieser Anleitung.



PIONEER CORPORATION

4-1, MEGURO 1-CHOME, MEGURO-KU, TOKYO 153-8654, JAPAN

PIONEER ELECTRONICS (USA) INC.

P.O. Box 1540, Long Beach, California 90801-1540, U.S.A.

TEL: (800) 421-1404

PIONEER EUROPE NV

Haven 1087, Keetberglaan 1, B-9120 Melsele, Belgium

TEL: (0) 3/570.05.11

PIONEER ELECTRONICS ASIACENTRE PTE. LTD.

253 Alexandra Road, #04-01, Singapore 159936

TEL: 65-6472-1111

PIONEER ELECTRONICS AUSTRALIA PTY. LTD.

178-184 Boundary Road, Braeside, Victoria 3195, Australia

TEL: (03) 9586-6300

PIONEER ELECTRONICS OF CANADA, INC.

300 Allstate Parkway, Markham, Ontario L3R 0P2, Canada

TEL: (905) 479-4411

PIONEER ELECTRONICS DE MEXICO, S.A. de C.V.

Bldv.Manuel Avila Camacho 138 10 piso

Col.Lomas de Chapultepec, Mexico, D.F. 11000

TEL: 55-9178-4270

先鋒股份有限公司

總公司: 台北市中山北路二段44號13樓

電話: (02) 2521-3588

先鋒電子(中國)有限公司

香港辦事處: 香港銅鑼灣告士打道280號世界貿易中心

17樓1704-06室

電話: (0852) 2848-6488

Published by Pioneer Corporation.

Copyright © 2003 by Pioneer Corporation.

All rights reserved.

Publication de Pioneer Corporation.

Copyright © 2003 Pioneer Corporation.

Tous droits de reproduction et de traduction réservés.

Free Manuals Download Website

<http://myh66.com>

<http://usermanuals.us>

<http://www.somanuals.com>

<http://www.4manuals.cc>

<http://www.manual-lib.com>

<http://www.404manual.com>

<http://www.luxmanual.com>

<http://aubethermostatmanual.com>

Golf course search by state

<http://golfingnear.com>

Email search by domain

<http://emailbydomain.com>

Auto manuals search

<http://auto.somanuals.com>

TV manuals search

<http://tv.somanuals.com>