

Pioneer *sound.vision.soul*

**Multi-CD/DAB control High power cassette player
with RDS tuner**

**Reproductor de cassette de alta potencia con control
de múltiples CD/DAB con sintonizador RDS**

English

Español

Operation Manual

KEH-P7020R

Manual de Operación

Thank you for buying this Pioneer product.

Please read through these operating instructions so you will know how to operate your model properly. *After you have finished reading the instructions, put them away in a safe place for future reference.*

01 Before You Start

- About this unit **5**
- About this manual **5**
- Precautions **5**
- In case of trouble **5**
- Use and care of the steering remote control **5**
 - Installing the lithium battery **5**
 - Replacing the lithium battery **6**
 - Using the steering remote control **6**
- Protecting your unit from theft **6**
 - Removing the front panel **7**
 - Attaching the front panel **7**
- About the demo mode **7**
 - Reverse mode **7**
 - Feature demo **7**
- What's what **8**
 - Head Unit **8**
 - Steering remote control **9**

02 Power ON/OFF

- Turning the unit on **10**
- Selecting a source **10**
- Turning the unit off **10**

03 Tuner

- Listening to the radio **11**
- Introduction of advanced tuner operation **12**
- Storing and recalling broadcast frequencies **12**
- Tuning in strong signals **13**
- Storing the strongest broadcast frequencies **13**

04 RDS

- Introduction of RDS operation **14**
- Switching the RDS display **14**
- Selecting alternative frequencies **15**
 - Using PI Seek **15**
 - Using Auto PI Seek for preset stations **15**
 - Limiting stations to regional programming **15**
- Receiving traffic announcements **16**
 - Responding to the TP alarm **16**
- Using PTY functions **17**
 - Searching for a RDS station by PTY information **17**
 - Using news program interruption **17**
 - Receiving PTY alarm broadcasts **17**
- Using radio text **18**
 - Displaying radio text **18**
 - Storing and recalling radio text **18**
- PTY list **19**

05 Cassette Player

- Playing a tape **20**
- Introduction of advanced cassette player operation **21**
- Repeating play **21**
- Skipping blank tape sections **21**
- Radio intercept **21**
- Using Dolby noise reduction **22**

06 Multi-CD Player

- Playing a CD **22**
- 50-disc multi-CD player **23**
- Introduction of advanced multi-CD player operation **23**
- Repeating play **24**
- Playing tracks in a random order **24**
- Scanning CDs and tracks **24**
- Pausing CD playback **25**
- Using ITS playlists **25**
 - Creating a playlist with ITS programming **25**
 - Playback from your ITS playlist **26**
 - Erasing a track from your ITS playlist **26**
 - Erasing a CD from your ITS playlist **26**
- Using disc title functions **27**
 - Entering disc titles **27**
 - Displaying disc titles **28**
 - Selecting discs from the disc title list **28**
- Using CD TEXT functions **28**
 - Displaying titles on CD TEXT discs **28**
 - Scrolling titles in the display **28**
- Using compression and bass emphasis **29**

07 Audio Adjustments

- Introduction of audio adjustments **29**
- Setting the sound focus equalizer **30**
- Using balance adjustment **30**
- Using the equalizer **31**
 - Recalling equalizer curves **31**
 - Adjusting equalizer curves **31**
 - Fine adjusting equalizer curve **32**
- Adjusting bass **32**
- Adjusting treble **32**
- Adjusting loudness **33**
- Using subwoofer output **33**
 - Adjusting subwoofer settings **33**
- Using non fading output **34**
 - Adjusting non fading output level **34**
- Using the high pass filter **34**
- Adjusting source levels **35**
- Automatic sound levelizer function **35**

08 Initial Settings

- Adjusting initial settings **36**
- Setting the time **36**
- Setting the FM tuning step **36**
- Setting the DAB Priority Function **37**
 - When it is on **37**
 - When it is off **37**
- Switching Auto PI Seek **37**
- Switching the warning tone **37**
- Switching the auxiliary setting **37**
- Switching the dimmer setting **38**
- Selecting the brightness **38**
- Selecting the illumination color **38**
- Setting the rear output and subwoofer controller **38**
- Switching the handsfree telephoning **39**
- Switching the Telephone Muting/Attenuation **39**
- Switching the telephone standby **39**

09 Other Functions

Using different entertainment displays **40**

Using the AUX source **40**

- Selecting AUX as the source **40**
- Setting the AUX title **40**

Using the telephone muting/attenuation and handsfree telephoning function **41**

- Telephone muting/attenuation function **41**
- Handsfree telephoning function **41**

Introduction of DAB operation **42**

- Operation **42**
- Changing the Label **42**
- Operating Announcements with the Function Menu **43**
- Available PTY Function **43**
- Searching the PTY **43**
- Using dynamic label **43**
- Displaying dynamic label **43**
- Storing and recalling dynamic label **44**

10 Additional Information

Cassette tapes **44**

Cleaning the playback head **44**

Music search and repeat functions **45**

Specifications **46**

Before You Start

About this unit

This product complies with the EMC Directives (89/336/EEC, 92/31/EEC) and CE Marking Directive (93/68/EEC).

The tuner frequencies on this unit are allocated for use in Western Europe, Asia, the Middle East, Africa and Oceania. Use in other areas may result in improper reception. The RDS function operates only in areas with FM stations broadcasting RDS signals. ■

About this manual

This unit features a number of sophisticated functions ensuring superior reception and operation. All the functions have been designed for the easiest possible use, but many are not self-explanatory. This operation manual will help you benefit fully from this product's potential and to maximize your listening enjoyment.

We recommend that you familiarize yourself with the functions and their operation by reading through the manual before you begin using this unit. It is especially important that you read and observe precautions on this page and in other sections.

This manual explains head unit operation. You can perform the same operations with the steering remote control. ■

Precautions

- The Pioneer CarStereo-Pass is for use only in Germany.
- Keep this manual handy as a reference for operating procedures and precautions.
- Always keep the volume low enough so you can hear sounds outside of the car.
- Protect this product from moisture.
- If the battery is disconnected or discharged, the preset memory will be erased and must be reprogrammed. ■

In case of trouble

Should this product fail to operate properly, contact your dealer or nearest authorized Pioneer Service Station. ■

Use and care of the steering remote control

Installing the lithium battery

Remove the cover on the back of the steering remote control and insert the battery with the (+) and (-) poles pointing in the proper direction.

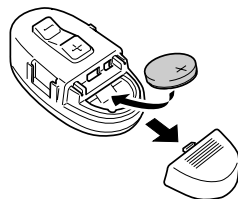

Replacing the lithium battery

Remove the lithium battery.

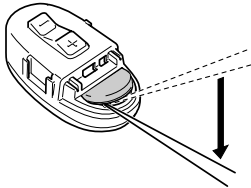

- Replace the battery with a **CR2032** lithium battery.
- Replace the battery in the unit using a non metallic tapered instrument.

! WARNING

Keep the lithium battery out of reach of children. Should the battery be swallowed, immediately consult a doctor.

! CAUTION

- Do not recharge, disassemble, heat or dispose of battery in a fire.
- Use a **CR2032 (3 V)** lithium battery only. Never use other types of battery with this unit.
- Do not handle the battery with metallic tools.
- Do not store the lithium battery with metallic materials.
- When disposing of used batteries, please comply with governmental regulations or environmental public institution's rules that apply in your country/area.
- Always check carefully that you are loading the battery with its **(+)** and **(-)** poles facing in the proper directions.

Using the steering remote control

! Important

- Do not operate this unit while manipulating the steering wheel as it might result in a traffic accident.
- If you have to operate this unit unavoidably when driving, look ahead carefully to avoid the risk of being involved in a traffic accident.
- If any of the following troubles occur, immediately stop using this unit and consult with the dealer from whom you purchased it:
 - the unit is smoking.
 - the unit is emitting abnormal odor.
 - a foreign object has entered the unit.
 - liquid has been spilled on or into the unit.
- Do not leave this unit free (unattached) inside the car. When the car stops or turns a curve, the unit might drop on the floor. If the unit rolls under the brake pedal, it might prevent the driver from braking well, causing serious trouble. Be sure to fix this unit to the steering wheel.
- Do not disassemble or modify this unit. To do so may cause a fault.

Protecting your unit from theft

The front panel can be detached from the head unit and stored in the protective case provided to discourage theft.

- If the front panel is not detached from the head unit within five seconds of turning off the ignition, a warning tone will sound.
- You can turn off the warning tone. See *Switching the warning tone* on page 37.

Before You Start

Important

- Never use force or grip the display and the buttons tightly when removing or attaching.
- Avoid subjecting the front panel to excessive shocks.
- Keep the front panel out of direct sunlight and high temperatures.

Removing the front panel

1 Press OPEN to open the front panel.

2 Grip the left side of the front panel and pull it gently outward.

Take care not to grip it tightly or drop it.

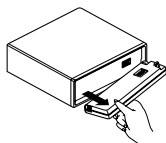

3 Put the front panel into the protective case provided for safe keeping.

Attaching the front panel

Replace the front panel by holding it upright to this unit and clipping it securely into the mounting hooks.

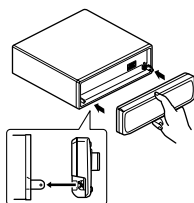

About the demo mode

This product features two demonstration modes. one is the reverse mode, the other is the feature demo mode.

Reverse mode

If you do not perform an operation within about 30 seconds, screen indications start to reverse, and then continue reversing every 10 seconds. Pressing 5 numbered button when power to this product is switched off while the ignition switch is set to ACC or ON cancels the reverse mode. Pressing 5 numbered button again to start the reverse mode.

Feature demo

The feature demo automatically starts when power to this product is switched off while the ignition switch is set to ACC or ON. Pressing 6 numbered button during feature demo operation cancels the feature demo mode. Pressing 6 numbered button again to start the feature mode. remember that if the feature demo continues operating when the car engine is switched off, it may drain battery power.

Notes

- You cannot cancel a demo mode when the front panel is open.
- The red lead (ACC) of this product should be connected to a terminal coupled with ignition switch on/off operations. If this is not done, the vehicle battery may be drained. ■

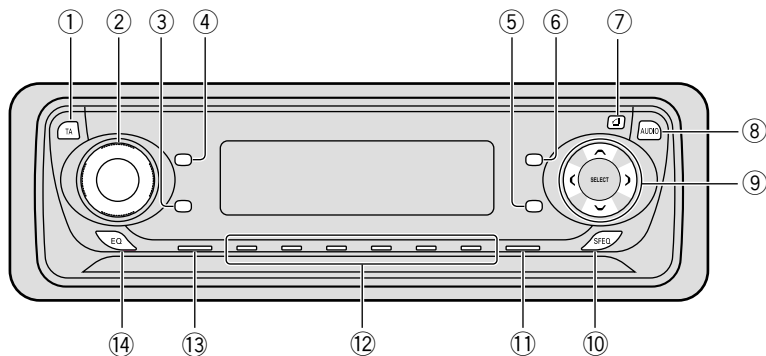

What's what

Head Unit

- ① **TA button**
Press to switch traffic announcements function on or off.
- ② **VOLUME**
When you press the **VOLUME**, it extends outward so that it becomes easier to turn. To retract the **VOLUME**, press it again. Rotate to increase or decrease the volume.
- ③ **ENTERTAINMENT button**
Press to change to the entertainment display.
- ④ **DISPLAY button**
Press to select different displays.
- ⑤ **TEXT button**
Press to switch radio text function on or off.
- ⑥ **FUNCTION button**
Press to select functions.
- ⑦ **OPEN button**
Press to open the front panel.
- ⑧ **AUDIO button**
Press to select various sound quality controls.
- ⑨ **▲/▼/◀/▶ buttons**
Press to do manual seek tuning, fast forward, reverse and track search controls. Also used for controlling functions.
- ⑩ **SFEQ button**
Press to select a natural sound with presence.
- ⑪ **BAND/ESC button**
Press to select among three FM or MW/LW bands and cancel the control mode of functions.
- ⑫ **1-6 (PRESET TUNING) buttons**
Press for preset tuning and disc number search when using a multi-CD player.
- ⑬ **SOURCE button**
This unit is switched on by selecting a source. Press to cycle through all of the available sources.

Before You Start

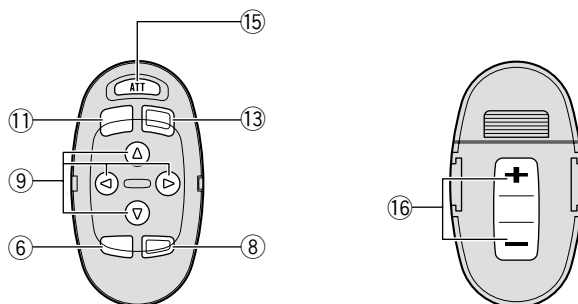

14 EQ button

Press to select various equalizer curves. ▣

Steering remote control

The supplied steering remote control enables convenient remote operation of the head unit. Operation is the same as when using the button on the head unit. See the explanation of the head unit about the operation of each button with the exception of **ATT**, which is explained below.

15 ATT button

Press to quickly lower the volume level, by about 90%. Press once more to return to the original volume level.

16 VOLUME

Press to increase or decrease the volume. ▣

Turning the unit on

Press SOURCE to turn the unit on.

When you select a source the unit is turned on.



Selecting a source

You can select a source you want to listen to. To switch to the cassette player, load a cassette in this unit (refer to page 20).

Press SOURCE to select a source.

Press **SOURCE** repeatedly to switch between the following sources:

CD player (one disc only)—**TV—Tuner—DAB** (Digital Audio Broadcasting)—**Cassette player—Multi-CD player—External unit 1—External unit 2—AUX—Telephone Standby**



Notes

- In the following cases, the sound source will not change:
 - When a product corresponding to each source is not connected to this unit.
 - When no cassette is set in this unit.
 - When no magazine is set in the multi-CD player.
 - When the AUX (auxiliary input) is set to off (refer to page 37).
 - When the Telephone standby is set to off (refer to page 39).

- External unit refers to a Pioneer product (such as one available in the future) that, although incompatible as a source, enables control of basic functions by this unit. Two external units can be controlled by this unit. When two external units are connected, the allocation of them to external unit 1 or external unit 2 is automatically set by this unit.
- When this unit's blue/white lead is connected to the car's auto-antenna relay control terminal, the car's antenna extends when this unit's source is switched on. To retract the antenna, switch the source off. 

Turning the unit off

Press SOURCE and hold for at least one second to turn the unit off. 

Tuner

Listening to the radio

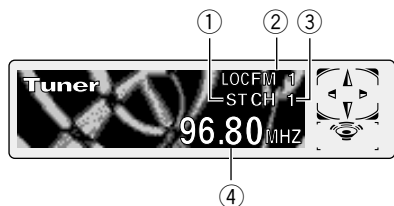

These are the basic steps necessary to operate the radio. More advanced tuner operation is explained starting on page 12.

This unit's AF (alternative frequencies search) function can be switched on and off. AF should be off for normal tuning operation (refer to page 15).

① **STEREO (ST) indicator**

Shows that the frequency selected is being broadcast in stereo.

② **BAND indicator**

Shows which band the radio is tuned to, MW, LW or FM.

③ **PRESET NUMBER indicator**

Shows what preset has been selected.

④ **FREQUENCY indicator**

Shows to which frequency the tuner is tuned.

1 Press SOURCE to select the tuner.

Press **SOURCE** until you see **Tuner** displayed.

2 Use VOLUME to adjust the sound level.

Rotate to increase or decrease the volume.

3 Press BAND/ESC to select a band.

Press **BAND/ESC** until the desired band is displayed, **FM1**, **FM2**, **FM3** for FM or **MW/LW**.

4 To perform manual tuning, press ◀ or ▶ with quick presses.

The frequencies move up or down step by step.

5 To perform seek tuning, press and hold ◀ or ▶ for about one second and release.

The tuner will scan the frequencies until a broadcast strong enough for good reception is found.

- You can cancel seek tuning by pressing either ◀ or ▶ with a quick press.
- If you press and hold ◀ or ▶ you can skip broadcasting stations. Seek tuning starts as soon as you release the buttons.



Note

- When the frequency selected is being broadcast in stereo the **STEREO (ST)** indicator will light.

Introduction of advanced tuner operation

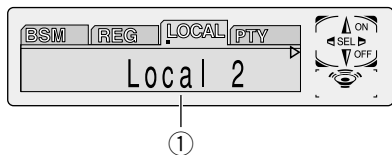

① FUNCTION display

Shows the function status.

Press FUNCTION to display the function names.

Press **FUNCTION** repeatedly to switch between the following functions:

BSM (best stations memory)—**REG** (regional)—**LOCAL** (local seek tuning)—**PTY** (program type selection)—**TA** (traffic announcement standby)—**AF** (alternative frequencies search)—**NEWS** (news program interruption)

- To return to the frequency display, press

BAND/ESC.

- If MW/LW band is selected, you can only select **BSM** or **LOCAL**.



Note

- If you do not operate the function within about 30 seconds, the display is automatically returned to the frequency display. 

Storing and recalling broadcast frequencies

If you press any of the **PRESET TUNING** buttons you can easily store up to six broadcast frequencies for later recall with the touch of a button.

When you find a frequency that you want to store in memory press a PRESET TUNING button and hold until the preset number stops flashing.

The number you have pressed will flash in the **PRESET NUMBER** indicator and then remain lit. The selected radio station frequency has been stored in memory.

The next time you press the same **PRESET TUNING** button the radio station frequency is recalled from memory.



Notes

- Up to 18 FM stations, 6 for each of the three FM bands, and 6 MW/LW stations can be stored in memory.
- You can also use **▲** and **▼** to recall radio station frequencies assigned to **PRESET TUNING** buttons. 

Tuner

Tuning in strong signals

Local seek tuning lets you tune in only those radio stations with sufficiently strong signals for good reception.

1 Press **FUNCTION** to select **LOCAL**.

Press **FUNCTION** until **Local** appears in the display.

2 Press **▲** to turn local seek tuning on.

Local seek sensitivity (e.g., **Local 2**) appears in the display.

3 Press **◀** or **▶** to set the sensitivity.

There are four levels of sensitivity for FM and two levels for MW/LW:

FM: Local 1—Local 2—Local 3—Local 4

MW/LW: Local 1—Local 2

The **Local 4** setting allows reception of only the strongest stations, while lower settings let you receive progressively weaker stations.

4 When you want to return to normal seek tuning, press **▼** to turn local seek tuning off.

Local :OFF appears in the display. 

Storing the strongest broadcast frequencies

BSM (best stations memory) lets you automatically store the six strongest broadcast frequencies under **PRESET TUNING** buttons **1–6** and once stored there you can tune in to those frequencies with the touch of a button.

1 Press **FUNCTION** to select **BSM**.

Press **FUNCTION** until **BSM** appears in the display.

2 Press **▲** to turn BSM on.

BSM begins to flash. While **BSM** is flashing the six strongest broadcast frequencies will be stored under **PRESET TUNING** buttons in order of their signal strength. When finished, **BSM** stops flashing.

- To cancel the storage process, press **▼**.



Note

- Storing broadcast frequencies with BSM may replace broadcast frequencies you have saved using **PRESET TUNING**. 

Introduction of RDS operation

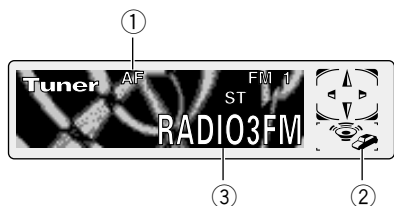

RDS (radio data system) is a system for providing information along with FM broadcasts. This inaudible information provides such features as program service name, program type, traffic announcement standby and automatic tuning, intended to aid radio listeners in finding and tuning in to a desired station.

① AF indicator

Shows when AF (alternative frequencies search) function is on.

② TP () indicator

Shows when a TP station is tuned in.

③ Program service name

Shows the type of broadcast program.

- If the set **NEWS** is received, the icon  lights.

Press FUNCTION to display the function names.

Press **FUNCTION** repeatedly to switch between the following functions:

BSM (best stations memory)—**REG** (regional)—**LOCAL** (local seek tuning)—**PTY** (program type selection)—**TA** (traffic announcement standby)—**AF** (alternative frequencies search)—**NEWS** (news program interruption)

- To return to the frequency display, press **BAND/ESC**.
- If MW/LW band is selected, you can only select **BSM** or **LOCAL**.



Notes

- If you do not operate the function within about 30 seconds, the display is automatically returned to the frequency display.
- RDS service may not be provided by all stations.
- RDS functions like AF and TA are only active when your radio is tuned to a RDS station. 

Switching the RDS display

When you tune in a RDS station its program service name is displayed. If you want to know the frequency you can.

Press DISPLAY.

Press **DISPLAY** repeatedly to switch between the following settings:

Program service name (A) —PTY information and Frequency—Program service name (B)
PTY (program type ID code) information is listed on page 19.

- PTY information and the frequency of the current station appears on the display for eight seconds.
- If a PTY code of zero is received from a station, Display is blank. This indicates that the station has not defined its program contents.
- If the signal is too weak for this product to pick up the PTY code, the PTY Information Display is blank. 

Selecting alternative frequencies

If you are listening to a broadcast and the reception becomes weak or there are other problems, the unit will automatically search for a different station in the same network which is broadcasting a stronger signal.

- AF is on as a default.

1 Press **FUNCTION** to select **AF**.

Press **FUNCTION** until **AF** appears in the display.

2 Press **▲** to turn **AF** on.

Press **▲** and **AF :ON** is displayed.

3 Press **▼** to turn **AF** off.

Press **▼** and **AF :OFF** is displayed.



Notes

- Only RDS stations are tuned in during seek tuning or BSM when **AF** is on.
- When you recall a preset station, the tuner may update the preset station with a new frequency from the station's AF list. (This is only available when using presets on the **FM1** or **FM2** band.) No preset number appears on the display if the RDS data for the station received differs from that for the originally stored station.
- Sound may be temporarily interrupted by another program during a AF frequency search.
- When the tuner is tuned to a non-RDS station the **AF** indicator flashes.
- AF can be switched on or off independently for each FM band.

Using PI Seek

If the unit fails to find a suitable alternative frequency, or if you are listening to a broadcast and the reception becomes weak, the unit will automatically search for a different station with the same programming. During the search, **PI Seek** is displayed and the output is muted. The muting is discontinued after completion of the PI seek, whether or not a different station is found.

Using Auto PI Seek for preset stations

When preset stations cannot be recalled, as when travelling long distances, the unit can be set to perform PI Seek during preset recall.

- The default setting for Auto PI Seek is off. See *Switching Auto PI Seek* on page 37.

Limiting stations to regional programming

When AF is used to automatically retune frequencies, the regional function limits the selection to stations broadcasting regional programs.

1 Press **FUNCTION** to select **REG**.

Press **FUNCTION** until **Regional** appears in the display.

2 Press **▲** to turn the regional function on.

Press **▲** and **Regional :ON** is displayed.

3 Press **▼** to turn the regional function off.

Press **▼** and **Regional :OFF** is displayed.



Notes

- Regional programming and regional networks are organized differently depending on the country (i.e., they may change according to the hour, state or broadcast area).

- The preset number may disappear on the display if the tuner tunes in a regional station which differs from the originally set station.
- **REG** can be turned on or off independently for each FM band. 

Receiving traffic announcements

TA (traffic announcement standby) lets you receive traffic announcements automatically, no matter what source you are listening to. TA can be activated for both a TP station (a station that broadcasts traffic information) or an enhanced other network's TP station (a station carrying information which cross-references TP stations).

1 Tune in a TP or enhanced other network's TP station.

When you are tuned into a TP or enhanced other network's TP station the **TP** indicator () will light.

2 Press TA to turn traffic announcement standby on.

Press **TA** until **TA ON** appears in the display. The tuner will standby for traffic announcements.

- To turn traffic announcements standby off, press **TA** again.

3 Use VOLUME to adjust the TA volume when a traffic announcement begins.

Rotate to increase or decrease the volume.

The newly set volume is stored in memory and recalled for subsequent traffic announcements.

4 Press TA while a traffic announcement is being received to cancel the announcement.

The tuner returns to the original source but remains in the standby mode until **TA** is pressed again.



Notes

- You can also turn on or off **TA** in the setting menu that appears with the pressing of **FUNCTION**.
- The system switches back to the original source following traffic announcement reception.
- Only TP and enhanced other network's TP stations are tuned in during seek tuning or BSM when TA is on.

Responding to the TP alarm

When a TP or enhanced other network's TP station is lost due to a weak signal a series of short beeps, about five seconds long, sound to remind you to select another TP or enhanced other network's TP station.

When listening to the tuner, tune in another TP or enhanced other network's TP station.

- When listening to sources other than the tuner, the unit will automatically seek out a TP station with the strongest signal after a 10- or 30-second delay. The delay is 10 seconds if TA is on and 30 seconds if TA and AF are on. 

Using PTY functions

You can tune in a station by using PTY information.

Searching for a RDS station by PTY information

You can search for general types of broadcasting programs, such as those listed on page 19.

1 Press **FUNCTION** to select **PTY**.

Press **FUNCTION** until **PTY** appears in the display.

2 Press **◀** or **▶** to select a program type.

There are four program types:

News&Inf—Popular—Classics—Others

3 Press **▲** to begin the search.

When you press **▲** the program type name in the display begins to flash. The unit searches for a station broadcasting that program type. When a station is found its program service name is displayed.

- You can stop search with the **▼**.



Notes

- The program of some stations may differ from that indicated by the transmitted PTY.
- If no station is broadcasting the type of program you searched for, **Not Found** is displayed for about two seconds and then the tuner returns to the original station.

Using news program interruption

When a news program is broadcast from a PTY code news station the unit can switch from any station to the news broadcast station. When the news program ends, reception of the previous program resumes.

Press **TA** and hold to turn on news program interruption setting.

Press **TA** until **NEWS ON** appears in the display.

- To turn off news program interruption, press **TA** and hold until **NEWS OFF** appears in the display.



Note

- You can also turn on or off **NEWS** in the setting menu that appears with the pressing of **FUNCTION**.

Receiving PTY alarm broadcasts

PTY alarm is a special PTY code for announcements regarding emergencies such as natural disasters. When the tuner receives the radio alarm code, **Alarm** appears on the display and the volume adjusts to the TA volume. When the station stops broadcasting the emergency announcement, the system returns to the previous source.

- An emergency announcement can be cancelled by pressing **TA**. 

Using radio text

This tuner can display radio text data transmitted by RDS stations, such as station information, the name of the currently broadcast song and the name of the artist.



Notes

- When radio text is received, **TEXT** is displayed.
- The tuner automatically memorizes the three latest radio text broadcasts received, replacing text from the least recent reception with new text when it is received.

Displaying radio text

You can display the currently received radio text and the three most recent radio text.

1 Press **TEXT** to display radio text.

Radio text for the current broadcasting station is displayed.

- You can cancel radio text display by pressing **TEXT** or **BAND/ESC**.
- When no radio text is received, **NO TEXT** is displayed.

2 Press **◀** or **▶** to recall the three most recent radio texts.

Pressing **◀** or **▶** switches between the current and the three most recent radio text data displays.

- If there is no radio text data in memory, the display will not change.

3 Press **▲** or **▼** to scroll.

Press **▲** to go to the beginning. Press **▼** to scroll the radio text data one character at a time.



Notes

- Display of radio text is cancelled after text data has scrolled three times through the display.
- If you do not perform an operation within eight seconds, the radio text mode is cancelled.

Storing and recalling radio text

You can store data from up to six radio text transmissions at buttons **1-6**.

1 Display the radio text you want to store in memory.

Refer to *Displaying radio text* on this page.

2 Press any of **1-6** and hold to store the selected radio text.

The memory number will display and the selected radio text has been stored in memory. The next time you press the same **1-6** button in the radio text display the stored text is recalled from memory. 

PTY list

General	Specific	Type of program
News & Inf	News	News
	Affairs	Current affairs
	Info	General information and advice
	Sport	Sports
	Weather	Weather reports/meteorological information
	Finance	Stock market reports, commerce, trading, etc.
Popular	Pop Mus	Popular music
	Rock Mus	Contemporary modern music
	Easy Mus	Easy listening music
	Oth Mus	Non categorized music
	Jazz	Jazz
	Country	Country music
	Nat Mus	National music
	Oldies	Oldies music, golden oldies
Classics	Folk mus	Folk music
	L. Class	Light classical music
Others	Classic	Serious classical music
	Educate	Educational programs
	Drama	All radio plays and serials
	Culture	National or regional culture
	Science	Nature, science and technology
	Varied	Light entertainment
	Children	Children's
	Social	Social affairs
	Religion	Religion affairs or services
	Phone In	Phone in
	Touring	Travel programs, not for announcements about traffic problems
	Leisure	Hobbies and recreational activities
Document	Documentaries	



Playing a tape

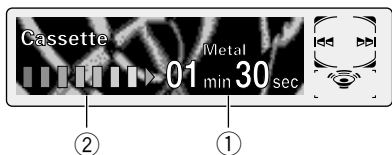

These are the basic steps necessary to play a tape with your cassette player. More advanced cassette player operation is explained starting on page 21.

① PLAY TIME indicator

Shows the elapsed playing time of the current side of the tape.

② TAPE DIRECTION indicator

Shows the direction of the tape transport.

1 Press OPEN to open the front panel.

Cassette loading slot appears.

- After inserting a cassette tape, press **SOURCE** to select the cassette player.

2 Insert a cassette tape into the cassette loading slot.

Playback will automatically start.

Cassette loading slot

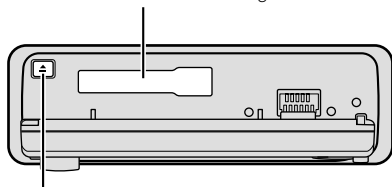

EJECT button

- You can eject a cassette tape by pressing

EJECT.

- When a metal or chrome tape is inserted **Metal** is lit on the display. Nothing is displayed for a normal tape.

3 After a cassette tape has been inserted, close the front panel.

4 Use VOLUME to adjust the sound level.

Rotate to increase or decrease the volume.

5 To perform fast forward or rewind, press ◀ or ▶.

FF or **REW** appears in the display.

- To cancel fast forward or rewind and return to playback, press **BAND/ESC**.

- You can cancel fast forward or rewind by pressing ◀ or ▶ in the same direction twice.

6 To perform forward or rewind music search, press ◀ or ▶ twice.

F-MS (forward music search) or **R-MS** (rewind music search) appears in the display. The cassette player will fast forward or rewind to the next or previous blank spot on the tape and begin to play.

- To cancel music search and return to playback, press **BAND/ESC**.

- You can cancel music search by pressing ◀ or ▶ in the same direction again.

7 To change the direction of the tape transport, press BAND/ESC.



Notes

- Do not insert anything other than a cassette tape into the cassette loading slot.
- **PLAY TIME** indicator starts from **00min00sec** in the following cases:
 - When a tape is inserted
 - When the tape direction is changed
 - When you rewind the tape to the beginning
- **PLAY TIME** indicator is halted when fast forward, rewind or music search is operating. ■

Cassette Player

Introduction of advanced cassette player operation



① FUNCTION display

Shows the function status.

Press FUNCTION to display the function names.

Press **FUNCTION** repeatedly to switch between the following functions:

RPT (repeat play)—**B.S** (blank skip)—**R.INT** (radio intercept)—**B.NR** (Dolby B NR)

- To return to the playback display, press **BAND/ESC**.



Note

- If you do not operate the function within about 30 seconds, the display is automatically returned to the playback display. 

Repeating play

Repeat play lets you hear the same track over again.

1 Press FUNCTION to select RPT.

Press **FUNCTION** until **Repeat** appears in the display.

2 Press ▲ to turn repeat play on.

Repeat :ON appears in the display. The track presently playing will play and then repeat.

3 Press ▼ to turn repeat play off.

Repeat :OFF appears in the display. The track presently playing will continue to play and then play the next track. 

Skipping blank tape sections

Blank skip automatically fast forwards to the next song if there is a long period of silence (12 seconds or longer) between songs.

1 Press FUNCTION to select B.S.

Press **FUNCTION** until **Blank Skip** appears in the display.

2 Press ▲ to turn blank skip on.

Blank Skip :ON appears in the display. Long periods of silence between songs will be skipped.

3 Press ▼ to turn blank skip off.

Blank Skip :OFF appears in the display. The complete cassette tape will play. 

Radio intercept

This function allows you to listen to the radio during tape fast-forwarding/rewinding.

1 Press FUNCTION to select R.INT.

Press **FUNCTION** until **Radio Int.** appears in the display.

2 Press ▲ to turn radio intercept on.

Radio Int. :ON appears in the display.

3 Press ▼ to turn radio intercept off.

Radio Int. :OFF appears in the display.

Cassette Player



Note

- The radio intercept function does not work during a Music Search operation. 

Using Dolby noise reduction

When you listen to tapes that have been recorded with Dolby B NR, turn Dolby B NR on.

1 Press **FUNCTION** to select **B NR**.

Press **FUNCTION** until **Dolby B NR** appears in the display.

2 Press **▲** to turn **Dolby B NR** on.

Dolby B NR :ON appears in the display. The tape will play with Dolby B NR on.

3 Press **▼** to turn **Dolby B NR** off.

Dolby B NR :OFF appears in the display. The tape will play without Dolby B NR.



Notes

- Manufactured under license from Dolby Laboratories. "Dolby" and the double-D symbol are trademarks of Dolby Laboratories.
- The **DOLBY B NR** indicator lights when Dolby B NR is turned on. 

Multi-CD Player

Playing a CD

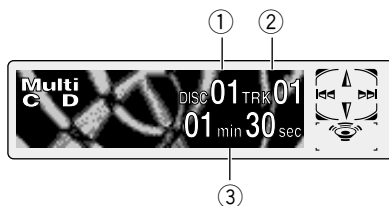

You can use this unit to control a multi-CD player, which is sold separately.

These are the basic steps necessary to play a CD with your multi-CD player. More advanced CD operation is explained starting on page 23.

① **DISC NUMBER** indicator

Shows the disc currently playing.

② **TRACK NUMBER** indicator

Shows the track currently playing.

③ **PLAY TIME** indicator

Shows the elapsed playing time of the current track.

1 Press **SOURCE** to select the multi-CD player.

Press **SOURCE** until you see **Multi-CD** displayed.

2 Use **VOLUME** to adjust the sound level.

Rotate to increase or decrease the volume.

3 Select a disc you want to listen to with the **1 to 6** buttons.

For discs located at 1 to 6, press the corresponding number button.

If you want to select a disc located at 7 to 12, press and hold the corresponding numbers such as **1** for disc 7, until the disc number appears in the display.

- You can also sequentially select a disc by pressing **▲/▼**.

Multi-CD Player

4 To perform fast forward or reverse, press and hold ◀ or ▶.

5 To skip back or forward to another track, press ◀ or ▶.

Pressing ▶ skips to the start of the next track. Pressing ◀ once skips to the start of the current track. Pressing again will skip to the previous track.



Notes

- When the multi-CD player performs the preparatory operations, **Ready** is displayed.
- If the multi-CD player does not operate properly, an error message such as **ERROR-11** may be displayed. Refer to the multi-CD player owner's manual.
- If there are no discs in the multi-CD player magazine, **NO DISC** is displayed. ◻

50-disc multi-CD player

Only those functions described in this manual are supported for 50-disc multi-CD players. ◻

Introduction of advanced multi-CD player operation

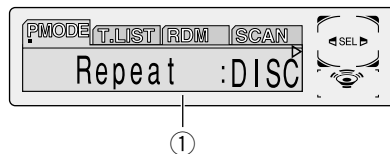

① FUNCTION display

Shows the function status.

Press FUNCTION to display the function names.

Press **FUNCTION** repeatedly to switch between the following functions:

P.MODE (repeat play)—**T.LIST** (disc title list)—**RDM** (random play)—**SCAN** (scan play)—**ITS-P** (ITS play)—**PAUSE** (pause)—**COMP** (compression and DBE)

- To return to the playback display, press **BAND/ESC**.



Note

- If you do not operate the function within about 30 seconds, the display is automatically returned to the playback display. ◻

Repeating play

There are three repeat play ranges for the multi-CD player: **MCD** (multi-CD player repeat), **TRK** (one-track repeat), and **DISC** (disc repeat).

1 Press FUNCTION to select PMODE.

Press **FUNCTION** until **Repeat** appears in the display.

2 Press ◀ or ▶ to select the repeat range.

Press ◀ or ▶ until the desired repeat range appears in the display.

- **MCD** — Repeat all discs in the multi-CD player
- **TRK** — Repeat just the current track
- **DISC** — Repeat the current disc



Notes

- If you select other discs during repeat play, the repeat play range changes to **MCD** (multi-CD player repeat).
- If you perform track search or fast forward/reverse during **TRK** (one-track repeat), the repeat play range changes to **DISC** (disc repeat). □

Playing tracks in a random order

Random play lets you play back tracks in a random order within the repeat range, **RANDOM** (multi-CD player repeat) and **D.RANDOM** (disc repeat).

1 Select the repeat range.

Refer to *Repeating play* on this page.

2 Press FUNCTION to select RDM.

Press **FUNCTION** until **Random** appears in the display.

3 Press ▲ to turn random play on.

Random :ON appears in the display. Tracks will play in a random order within the previously selected **RANDOM** (multi-CD player repeat) or **D.RANDOM** (disc repeat) ranges.

4 Press ▼ to turn random play off.

Random :OFF appears in the display. Tracks will continue to play in order. □

Scanning CDs and tracks

While you are using **T.SCAN** (disc repeat), the beginning of each track on the selected disc plays for about 10 seconds. When you are using **D.SCAN** (multi-CD player repeat), the beginning of the first track of each disc is played for about 10 seconds.

1 Select the repeat range.

Refer to *Repeating play* on this page.

2 Press FUNCTION to select SCAN.

Press **FUNCTION** until **Scan** appears in the display.

Multi-CD Player

3 Press ▲ to turn scan play on.

Scan :ON appears in the display. The first 10 seconds of each track of the present disc (or the first track of each disc) is played.

4 When you find the desired track (or disc) press ▼ to turn scan play off.

Scan :OFF appears in the display. The track (or disc) will continue to play.

- If the display has automatically returned to the playback display, select **SCAN** again by pressing **FUNCTION**.



Note

- After track or disc scanning is finished, normal playback of the tracks will begin again.



Pausing CD playback

Pause lets you temporarily stop playback of the CD.

1 Press **FUNCTION** to select **PAUSE**.

Press **FUNCTION** until **Pause** appears in the display.

2 Press ▲ to turn pause on.

Pause :ON appears in the display. Play of the current track pauses.

3 Press ▼ to turn pause off.

Pause :OFF appears in the display. Play will resume at the same point that you turned pause on. 

Using ITS playlists

ITS (instant track selection) lets you make a playlist of favorite tracks from those in the multi-CD player magazine. After you have added your favorite tracks to the playlist you can turn on ITS play and play just those selections.

Creating a playlist with ITS programming

You can use ITS to enter and playback up to 99 tracks per disc, up to 100 discs (with the disc title). (With multi-CD players sold before the CDX-P1250 and CDX-P650, up to 24 tracks can be stored in the playlist.)

1 Play a CD that you want to program.

Press ▲ or ▼ to select a CD.

2 Press **FUNCTION** and hold until **TITLE** appears in the display, then press **FUNCTION** to select **ITS**.

After **TITLE** is displayed, press **FUNCTION** repeatedly, the following functions appear in the display:

TITLE (disc title input)—**ITS** (ITS programming)

3 Select a desired track by pressing ◀ or ▶.

4 Press ▲ to store the currently playing track in the playlist.

ITS Input is displayed briefly and the currently playing selection is added to your playlist. The display then shows **ITS** again.

5 Press **BAND/ESC** to return to the playback display.



Note

- After data for 100 discs has been stored in memory, data for a new disc will overwrite the oldest one.

Playback from your ITS playlist

ITS play lets you listen to the tracks that you have entered into your ITS playlist. When you turn on ITS play, tracks from your ITS playlist in the multi-CD player will begin to play.

1 Select the repeat range.

Refer to *Repeating play* on page 24.

2 Press **FUNCTION** to select **ITS-P**.

Press **FUNCTION** until **ITS Play** appears in the display.

3 Press **▲** to turn ITS play on.

ITS Play :ON appears in the display. Playback begins of those tracks from your playlist within the previously selected **MCD** (multi-CD player repeat) or **DISC** (disc repeat) ranges.

- If no tracks in the current range are programmed for ITS play then **ITS Empty** is displayed.

4 Press **▼** to turn ITS play off.

ITS Play :OFF appears in the display. Playback will continue in normal order from the currently playing track and CD.

Erasing a track from your ITS playlist

When you want to delete a track from your ITS playlist, you can if ITS play is on.

If ITS play is already on, skip to step 2. If ITS play is not already on, press **FUNCTION**.

1 Play a CD you want to delete a track from your ITS playlist, and turn ITS play on.

Refer to *Playback from your ITS playlist* on this page.

2 Press **FUNCTION** and hold until **TITLE** appears in the display, then press **FUNCTION** to select **ITS**.

After **TITLE** is displayed, press **FUNCTION** until **ITS** appears in the display.

3 Select a desired track by pressing **◀** or **▶**.

4 Press **▼** to erase a track from your ITS playlist.

The currently playing selection is erased from your ITS playlist and playback of the next track from your ITS playlist begins.

- If there are no tracks from your playlist in the current range, **ITS Empty** is displayed and normal play resumes.

5 Press **BAND/ESC** to return to the playback display.

Erasing a CD from your ITS playlist

When you want to delete all tracks of a CD from your ITS playlist, you can if ITS play is off.

Multi-CD Player

1 Play a CD that you want to delete.

Press ▲ or ▼ to select a CD.

2 Press FUNCTION and hold until TITLE appears in the display, then press FUNCTION to select ITS.

After **TITLE** is displayed, press **FUNCTION** until **ITS** appears in the display.

3 Press ▼ to erase all tracks on the currently playing CD from your ITS playlist.

All tracks on the currently playing CD are erased from your playlist and **ITS Clear** is displayed.

4 Press BAND/ESC to return to the playback display. □

Using disc title functions

You can input CD titles and display the title. Then you can easily search for and select a desired disc for play.

Entering disc titles

Disc title input lets you input CD titles up to 10 letters long and up to 100 disc titles (with ITS playlist) into the multi-CD player.

1 Play a CD that you want to enter the title.

Press ▲ or ▼ to select a CD.

2 Press FUNCTION and hold until TITLE appears in the display.

After **TITLE** is displayed, press **FUNCTION** repeatedly, the following functions appear in the display:

TITLE (disc title input)—**ITS** (ITS programming)

- When playing a CD TEXT disc on a CD TEXT compatible multi-CD player, you cannot switch to **TITLE**. The disc title will have already been recorded on a CD TEXT disc.

3 Press 1 numbered button to select the desired character type.

Press 1 numbered button repeatedly to switch between the following character type:

Alphabet (Upper case), **Numbers** and **Symbols**—**Alphabet** (Lower case)—**European letters**, such as those with accents (e.g. á, à, ä, ç)

- You can select to input Numbers and Symbols by pressing 2 numbered button.

4 Press ▲ or ▼ to select a letter of the alphabet.

Each press of ▲ will display a letter of the alphabet in **A B C ... X Y Z**, numbers and symbols in **1 2 3 ... @ # <** order. Each press of ▼ will display a letter in the reverse order, such as **Z Y X ... C B A** order.

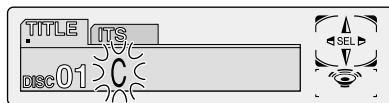

5 Press ► to move the cursor to the next character position.

When the letter you want is displayed, press ► to move the cursor to the next position and then select the next letter. Press ◀ to move backwards in the display.

6 Move the cursor to the last position by pressing ► after entering the title.

When you press ► one more time, the entered title is stored in memory.

7 Press BAND/ESC to return to the playback display.



Notes

- Titles remain in memory, even after the disc has been removed from the magazine, and are recalled when the disc is reinserted.
- After data for 100 discs has been stored in memory, data for a new disc will overwrite the oldest one.

Displaying disc titles

You can display the title of any disc that has had a disc title entered.

Press **DISPLAY**.

Press **DISPLAY** repeatedly to switch between the following settings:

PLAYBACK MODE A (play time)—**Disc Title** (disc title)—**PLAYBACK MODE B** (play time and DAB information)

When you select **Disc Title**, the title of the currently playing disc is shown in the display.

- If no title has been entered for the currently playing disc, **NO TITLE** is displayed.
- You can only switch to **PLAYBACK MODE B** when a DAB Tuner (GEX-P700DAB) is connected.

Selecting discs from the disc title list

Disc title list lets you see the list of disc titles that have been entered into the multi-CD player and select one of them to playback.

1 Press **FUNCTION** to select **T.LIST**.

Press **FUNCTION** until disc title appears in the display.

2 Press **◀** or **▶** to scroll through the list of titles that have been entered.

- If no title has been entered for a disc, **NO D-TITLE** will be displayed.

3 Press **▲** to play your favorite **CD title**.

That selection will begin to play. 

Using **CD TEXT** functions

*You can use these functions only with a **CD TEXT** compatible multi-CD player.*

Some discs have certain information encoded on the disc during manufacture. These discs may contain such information as the CD title, track title, artist's name and playback time and are called **CD TEXT** discs. Only these specially encoded **CD TEXT** discs support the functions listed below.

Displaying titles on **CD TEXT** discs

Press **DISPLAY** when playing a **CD TEXT** disc from the multi-CD player.

Press **DISPLAY** repeatedly to switch between the following settings:

PLAYBACK MODE A (play time)—**Disc Title** (disc title)—**Disc Artist Name** (disc artist name)—**Track Title** (track title)—**T-Artist Name** (track artist name)—**PLAYBACK MODE B** (play time and DAB information)

- If specific information has not been recorded on a **CD TEXT** disc, **NO XXXX** will be displayed (e.g., **NO Track Title**).
- You can only switch to **PLAYBACK MODE B** when a DAB Tuner (GEX-P700DAB) is connected.

Scrolling titles in the display

This unit can display the first 16 letters only of **Disc Title**, **Disc Artist Name**, **Track Title** and **T-Artist Name**. When the recorded information is longer than 16 letters, you can scroll the text to the left so that the rest of the title can be seen.

Press **DISPLAY** and hold until the title begins to scroll to the left.

The rest of the title will appear in the display. 

Using compression and bass emphasis

You can use these functions only with a multi-CD player that supports them.

Using COMP (compression) and DBE (dynamic bass emphasis) functions let you adjust the sound playback quality of the multi-CD player. Each of the functions have a two-step adjustment. The COMP function balances the output of louder and softer sounds at higher volumes. DBE boosts bass levels to give playback a fuller sound. Listen to each of the effects as you select through them and use the one that best enhances the playback of the track or CD that you are listening to.

1 Press FUNCTION to select COMP.

Press **FUNCTION** until **Comp/DBE** appears in the display.

- If the multi-CD player does not support COMP/DBE, **No Comp** is displayed when you attempt to select it.

2 Press ▲ or ▼ to select your favorite setting.

Press ▲ or ▼ repeatedly to switch between the following settings:

Comp OFF—Comp 1—Comp 2—Comp OFF—DBE 1—DBE 2 

Introduction of audio adjustments

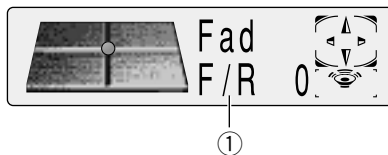

① AUDIO display

Shows the audio adjustments status.

Press AUDIO to display the audio function names.

Press **AUDIO** repeatedly to switch between the following audio functions:

Fad (balance adjustment)—**EQ** (equalizer curve adjustment)—**Bass** (bass)—**Treble** (treble)—**Loud** (loudness)—**Sub-W1** (subwoofer1)/**Non Fad** (non fading output on/off)—**Sub-W2** (subwoofer2)/**Non Fad** (non fading output setting)—**HPF** (high pass filter)—**SLA** (source level adjustment)—**ASL** (automatic sound levelizer)

- When the subwoofer controller setting is only **S.W Control:EXT**, you cannot switch the **Sub-W1**. (Refer to page 38.)
- You can select the **Sub-W2** only when Subwoofer output is switched on in the **Sub-W1**.
- When the subwoofer controller setting is only **S.W Control:EXT**, you can switch the non fading output on/off mode. (Refer to page 38.)
- You can select the non fading output setting mode only when non fading output is switched on in the non fading output on/off mode.
- When selecting the FM tuner as the source, you cannot switch to **SLA**.
- To return to the playback display, press **BAND/ESC**.

**Note**

- If you do not operate the audio function within about 30 seconds, the display is automatically returned to the source display.

Setting the sound focus equalizer

Clarifying the sound image of vocals and instruments allows the simple staging of a natural, pleasant sound environment.

Even greater listening enjoyment will be obtained if seating positions are chosen carefully.

- **FRT1** boosts the treble on the front output and the bass on the rear output.

FRT2 boosts the treble and the bass on the front output and the bass on the rear output. (The bass boost is the same for both front and rear.) For both **FRT1** and **FRT2** the **H** setting provides a more pronounced effect than the **L** setting.

1 Press **SFEQ** to select the desired **SFEQ** mode.

FRT1-H (front1-high) — **FRT1-L** (front1-low) —
FRT2-H (front2-high) — **FRT2-L** (front2-low) —
CUSTOM (custom) — **SFEQ OFF** (off)

2 Press ◀ or ▶ to select the desired position.

Press ◀ or ▶ until the desired position appears in the display.

LEFT (left) — **CENTER** (center) — **RIGHT** (right)

**Notes**

- If you adjust the bass or treble, **CUSTOM** memorizes an **SFEQ** mode in which the bass and treble are adjusted for personal preference.

- If you switch the **SFEQ** mode, the **H.P.F.** function is automatically switched off. By switching the **H.P.F.** function on after selecting the **SFEQ** mode, you can combine **H.P.F.** function with **SFEQ** function.

Using balance adjustment

You can select a fader/balance setting that provides an ideal listening environment in all occupied seats.

1 Press **AUDIO** to select **Fad**.

Press **AUDIO** until **Fad** appears in the display.

- If the balance setting has been previously adjusted, **Bal** will be displayed.

2 Press ▲ or ▼ to adjust front/rear speaker balance.

Each press of ▲ or ▼ moves the front/rear speaker balance towards the front or the rear.

- **Fad F15 – Fad R15** is displayed as the front/rear speaker balance moves from front to rear.
- **Fad 0** is the proper setting when only two speakers are used.
- When the rear output setting is **Rear SP:S.W**, you cannot adjust front/rear speaker balance. Refer to *Setting the rear output and subwoofer controller* on page 38.

3 Press ◀ or ▶ to adjust left/right speaker balance.

When you press ◀ or ▶, **Bal 0** is displayed. Each press of ◀ or ▶ moves the left/right speaker balance towards the left or the right.

- **Bal L9 – Bal R9** is displayed as the left/right speaker balance moves from left to right.

Audio Adjustments

Using the equalizer

The graphic equalizer lets you adjust the equalization to match car interior acoustic characteristics as desired.

Recalling equalizer curves

There are seven stored equalizer curves which you can easily recall at any time. Here is a list of the equalizer curves:

Display	Equalizer curve
SUPER BASS	Super bass
POWERFUL	Powerful
NATURAL	Natural
VOCAL	Vocal
CUSTOM1,2	Custom1,2
FLAT	Flat

- **CUSTOM1** and **CUSTOM2** are adjusted equalizer curves.
- A separate **CUSTOM1** curve can be created for each source. (The CD player (one disc only) and Multi-CD player are set to the same Equalizer Curve Adjustment setting automatically.)
- If you make adjustments when a curve other than **CUSTOM2** is selected, the equalizer curve settings are memorized in **CUSTOM1**.
- A **CUSTOM2** curve can be created common to all sources.
- If you make adjustments when the **CUSTOM2** curve is selected, the **CUSTOM2** curve is updated.
- When **FLAT** is selected no supplement or correction is made to the sound. This is useful to check the effect of the equalizer curves by switching alternatively between **FLAT** and a set equalizer curve.

1 Press EQ to select the equalizer.

Press **EQ** repeatedly to switch between the following equalizer.

SUPER BASS—POWERFUL—NATURAL—VOCAL—CUSTOM1—CUSTOM2—FLAT 

Adjusting equalizer curves

You can adjust the currently selected equalizer curve setting as desired. Adjusted equalizer curve settings are memorized in **CUSTOM1** or **CUSTOM2**.

1 Press AUDIO to select the equalizer mode .

Press **AUDIO** until **EQ Low/EQ Mid/EQ High** appears in the display.

2 Select the equalizer band you want to adjust with ◀/▶.

EQ Low (low)—**EQ Mid** (mid)—**EQ High** (high)

3 Press ▲ or ▼ to adjust the equalizer curve.

Each press of **▲** or **▼** increases or decreases the equalizer curve respectively.

- **+6**—**-6** is displayed as the equalizer curve is increased or decreased.



Note

- If you make adjustments when a curve other than **CUSTOM2** is selected, **CUSTOM1** curve is updated. 

Fine adjusting equalizer curve

You can adjust the center frequency and the Q factor (curve characteristics) of each currently selected curve band (**EQ Low/EQ Mid/EQ High**).

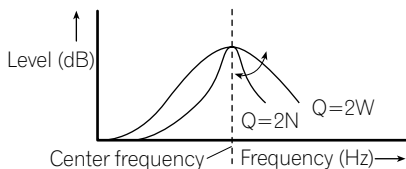

1 Press AUDIO and hold until frequency and the Q factor (e.g., F 80 Q 1W) appears in the display.

2 Press AUDIO to select the desired band for adjustment.

LOW (low)—**MID** (mid)—**HIGH** (high)

3 Select the desired frequency with ◀/▶.

Press ◀ or ▶ until the desired frequency appears in the display.

LOW : 40—80—100—160 (Hz)

MID : 200—500—1 k—2 k (Hz)

HIGH : 3.15 k—8 k—10 k—12.5 k (Hz)

4 Press ▲/▼ to select the desired Q factor.

Press ▲ or ▼ until the desired Q factor appears in the display.

2 N—**1 N**—**1 W**—**2 W**



Note

- If you make adjustments when a curve other than **CUSTOM2** is selected, **CUSTOM1** curve is updated. □

Adjusting bass

You can adjust the cut-off frequency and the bass level.

- In **FRT1** mode, bass adjustment affects only the rear output: front output cannot be adjusted.

1 Press AUDIO to select Bass.

Press **AUDIO** until **Bass** appears in the display.

2 Select the desired frequency with ◀/▶.

Press ◀ or ▶ until the desired frequency appears in the display.

40—**63**—**100**—**160** (Hz)

3 Press ▲ or ▼ to adjust the bass level.

Each press of ▲ or ▼ increases or decreases the bass level. **+6**—**-6** is displayed as the level is increased or decreased. □

Adjusting treble

You can adjust the cut-off frequency and the Treble level.

- In **FRT1** and **FRT2** modes, treble adjustment affects only the front output: rear output cannot be adjusted.

1 Press AUDIO to select Treble.

Press **AUDIO** until **Treble** appears in the display.

2 Select the desired frequency with ◀/▶.

Press ◀ or ▶ until the desired frequency appears in the display.

2.5k—**4k**—**6.3k**—**10k** (Hz)

3 Press ▲ or ▼ to adjust the treble level.

Each press of ▲ or ▼ increases or decreases the treble level. **+6**—**-6** is displayed as the level is increased or decreased. □

Audio Adjustments

Adjusting loudness

Loudness compensates for deficiencies in the low- and high-sound ranges at low volume.

1 Press **AUDIO** to select **Loud**.

Press **AUDIO** until **Loud** appears in the display.

2 Press **▲** to turn loudness on.

Loudness level (e.g., **Loud Mid**) appears in the display.

3 Press **◀** or **▶** to select the level.

Press **◀** or **▶** until the desired level appears in the display.

Low (low)—**Mid** (mid)—**High** (high)

4 Press **▼** to turn loudness off.

Loud OFF appears in the display. 

Using subwoofer output

This unit is equipped with a subwoofer output which can be switched on or off.

1 Press **AUDIO** to select **Sub-W1**.

When the subwoofer controller setting is **S.W Control:EXT**, you cannot select **Sub-W1**. Press **AUDIO** until **Sub-W1** appears in the display.

2 Press **▲** to turn subwoofer output on.

Sub-W1 Normal appears in the display.

Subwoofer output is now on.

- You can turn off subwoofer output by pressing **▼**.

3 Press **◀** or **▶** to select the phase of subwoofer output.

Press **◀** to select reverse phase and **Rev.** appears in the display. Press **▶** to select normal phase and **Normal** appears in the display.

Adjusting subwoofer settings

When the subwoofer output is on, you can adjust the cut-off frequency and the output level of the subwoofer.

1 Press **AUDIO** to select the **Sub-W2**.

When the subwoofer output is on, you can select the **Sub-W2**. Press **AUDIO** until **Sub-W2 80** (Hz) appears in the display.

- If the subwoofer setting has been previously adjusted, the frequency of that previously selected will be displayed, such as **50** (Hz) or **125** (Hz).

2 Press **◀** or **▶** to select cut-off frequency.

Press **◀** and **50** (Hz) is displayed. Press **▶** and **125** (Hz) is displayed. Only frequencies lower than those in the selected range are output from the subwoofer.

3 Press **▲** or **▼** to adjust the output level of the subwoofer.

Each press of **▲** or **▼** increases or decreases the level of the subwoofer (e.g., **+6** to **-6**).

Press **▲** or **▼** until you see the desired value displayed. 

Using non fading output

When the non fading output setting is on, the audio signal does not pass through this unit's low pass filter (for the subwoofer), but is output through the RCA output.

1 Press **AUDIO** to select non fading output on/off mode.

When the subwoofer controller setting is **S.W Control:EXT**, you can select non fading output on/off mode. Press **AUDIO** until **NonFad ON** appears in the display.

2 Press **▲** to turn non fading output on.

NonFad ON appears in the display. non fading output is now on.

- You can turn off non fading output by pressing **▼**.

Adjusting non fading output level

When the non fading output is on, you can adjust the level of non fading output.

1 Press **AUDIO** to select non fading output setting mode.

Press **AUDIO** until **NonFad 0** appears in the display.

2 Press **▲** or **▼** to adjust the output level of the non fading.

Each press of **▲** or **▼** increases or decreases the level of the non fading (e.g., **+6** to **-6**).

Press **▲** or **▼** until you see the desired value displayed. **■**

Using the high pass filter

When you do not want low sounds from the subwoofer output frequency range to play from the front or rear speakers, switch the HPF (high pass filter) on. Only frequencies higher than those in the selected range are output from the front and rear speakers.

1 Press **AUDIO** to select **HPF**.

Press **AUDIO** until **HPF** appears in the display.

2 Press **▲** to turn high pass filter on.

HPF 80 Hz appears in the display. High pass filter is now on.

- To turn high pass filter off, press **▼**.

3 Press **◀** or **▶** to select a high pass filter range.

Press **◀** and **HPF 50 Hz** is displayed. Press **▶** and **125 Hz** is displayed. Only frequencies higher than those in the selected range are output from the front or rear speakers.



Note

- If you switch the **SFEQ** mode, the **H.P.F.** function is automatically switched off. By switching the **H.P.F.** function on after selecting the **SFEQ** mode, you can combine **H.P.F.** function with **SFEQ** function. **■**

Audio Adjustments

Adjusting source levels

SLA (Source level adjustment) lets you adjust the volume level of each source to prevent radical changes in volume when switching between sources.

- Settings are based on the volume level of the FM tuner, which remains unchanged.

1 Compare the FM tuner volume level with the level of the source you wish to adjust (e.g., cassette player).

2 Press AUDIO to select SLA.

Press **AUDIO** until **SLA** appears in the display.

3 Press ▲ or ▼ to adjust the source volume.

Each press of ▲ or ▼ increases or decreases the source volume.

- **SLA +4 – SLA –4** is displayed as the source volume is increased or decreased.



Notes

- Since the FM tuner volume is the control, it is not possible to apply source level adjustments to the FM tuner.
- The MW/LW tuner volume level can also be adjusted with source level adjustments.
- The CD player (one disc only) and the multi-CD players are both set to the same source level adjustment volume automatically.
- External unit 1 and External unit 2 are set to the same volume adjustment setting automatically.

Automatic sound levelizer function

During driving, noise in the car changes according to the driving speed and road conditions. The automatic sound levelizer (ASL) monitors such varying noise and automatically increases the volume level, if this noise becomes greater. The sensitivity (variation of volume level to noise level) of ASL can be set to one of five levels.

1 Press AUDIO to select ASL.

Press **AUDIO** until **ASL** appears in the display.

2 Press ▲ to turn ASL on.

Loudness level (e.g., **ASL Mid**) appears in the display.

3 Press ◀ or ▶ to select the level.

Press ◀ or ▶ until the desired level appears in the display.

Low (low)—**Mid-Lo** (mid-low)—**Mid** (mid)—**Mid-Hi** (mid-high)—**High** (high)

4 Press ▼ to turn ASL off.

ASL OFF appears in the display.

Adjusting initial settings

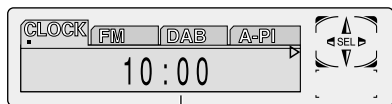

Initial settings lets you perform initial set up of different settings for this unit.

① FUNCTION display

Shows the function status.

1 Press SOURCE and hold until the unit turns off.

2 Press FUNCTION and hold until time appears in the display.

3 Press FUNCTION to select one of the initial settings.

Press **FUNCTION** repeatedly to switch between the following settings:

**CLOCK—FM—DAB—A-PI—WARN—AUX—
DIM—BRIGHT—ILL—SW—TEL1—TEL2**

Use the following instructions to operate each particular setting.

- To cancel initial settings, press **BAND/ESC**.
- You can also cancel initial settings by holding down **FUNCTION** until the unit turns off.

Setting the time

This is used to set the time on the unit's clock display.

1 Press FUNCTION to select the CLOCK.

Press **FUNCTION** until the time appears in the display.

2 Select the portion of the time display you wish to set with ◀/▶.

Pressing ◀/▶ will select a portion of the clock display:

HOUR—MINUTE

As you select portions of the clock display the portion selected will blink.



3 Select the correct time with ▲/▼.

Pressing ▲ will increase the selected hour or minute. Pressing ▼ will decrease the selected hour or minute.

Setting the FM tuning step

Normally the FM tuning step employed by seek tuning is 50 kHz. When AF or TA is on the tuning step automatically changes to 100 kHz. It may be preferable to set the tuning step to 50 kHz when AF is on.

1 Press FUNCTION to select FM.

Press **FUNCTION** repeatedly until **FM Step** appears in the display.

2 Select the FM tuning step with ◀/▶.

Pressing ◀/▶ will switch the FM tuning step between 50 kHz and 100 kHz while AF or TA is on. The selected FM tuning step will appear in the display.



Note

- The tuning step remains at 50 kHz during manual tuning.

Initial Settings

Setting the DAB Priority Function

When a hide-away DAB tuner (GEX-P700DAB) is connected, you can set the product in this mode so that the interruption of traffic information from the hide-away DAB tuner takes precedence over this product's RDS traffic announcement function.

When it is on

During DAB reception, when the selected service component supports road traffic flashes and transport flashes, reception is not interrupted by this product's RDS traffic announcement.

When it is off

Interruption is by the first received news flash from among this product's RDS and the hide-away DAB traffic information broadcasts.

1 Press FUNCTION to select DAB.

Press **FUNCTION** repeatedly until **DAB Priority** appears in the display.

2 Select DAB on or off with ▲/▼.

Pressing ▲/▼ will switch **DAB Priority** between on and off and that status will be displayed (e.g., **DAB Priority :ON**). 

Switching Auto PI Seek

The unit can automatically search for a different station with the same programming, even during preset recall.

1 Press FUNCTION to select A-PI.

Press **FUNCTION** repeatedly until **Auto PI** appears in the display.

2 Select A-PI on or off with ▲/▼.

Pressing ▲/▼ will switch **Auto PI** between on and off and that status will be displayed (e.g., **Auto PI :ON**). 

Switching the warning tone

If the front panel is not detached from the head unit within five seconds of turning off the ignition, a warning tone will sound. You can turn off this warning tone.

1 Press FUNCTION to select WARN.

Press **FUNCTION** repeatedly until **Warning** appears in the display.

2 Select WARN on or off with ▲/▼.

Pressing ▲/▼ will switch **Warning** between on and off and that status will be displayed (e.g., **Warning :ON**). 

Switching the auxiliary setting

It is possible to use auxiliary equipment with this unit. Activate the auxiliary setting when using auxiliary equipment connected to this unit.

1 Press FUNCTION to select AUX.

Press **FUNCTION** repeatedly until **AUX** appears in the display.

2 Select AUX on or off with ▲/▼.

Pressing ▲/▼ will switch **AUX** between on and off and that status will be displayed (e.g., **AUX :ON**). 

Switching the dimmer setting

To prevent the display from being too bright at night, the display is automatically dimmed when the car's headlights are turned on. You can switch dimmer on or off.

1 Press FUNCTION to select DIM.

Press **FUNCTION** repeatedly until **Dimmer** appears in the display.

2 Select DIM on or off with ▲/▼.

Pressing ▲/▼ will switch **Dimmer** between on and off and that status will be displayed (e.g., **Dimmer :ON**). 

Selecting the brightness

You can select the display brightness. Initially this mode is set to 12.

1 Press FUNCTION to select BRIGHT.

Press **FUNCTION** repeatedly until **Brightness** appears in the display.

2 Select the desired brightness with ◀/▶.

- The display shows **0 – 15**. 

Selecting the illumination color

This product is equipped with two illumination colors, green and red.

You can select the desired illumination color.

1 Press FUNCTION to select ILL.

Press **FUNCTION** repeatedly until **ILLUMI** appears in the display.

2 Select the desired illumination color with ◀/▶.

Pressing ◀/▶ will switch **ILLUMI** between red or green and that status will be displayed (e.g., **ILLUMI :GRN**). 

Setting the rear output and subwoofer controller

This product's rear output (rear speaker leads output and RCA rear output) can be used for full-range speaker (**Rear SP:FULL**) or subwoofer (**Rear SP:S.W**) connection. If you switch rear output setting to the **Rear SP:S.W**, you can connect a rear speaker lead directly to a subwoofer without using an auxiliary amp.

Initially, the unit is set for rear full-range speaker connection (**Rear SP:FULL**).

When rear output are connected to full range speakers (when **Rear SP:FULL** is selected), you can connect the RCA subwoofer output to a subwoofer. In this case, you can select whether to use the subwoofer controller's (low pass filter, phase) built-in **S.W Control:INT** or the auxiliary **S.W Control:EXT**.



Notes

- Even if you change this setting, there is no output unless you switch the non fading output (refer to page 34) or subwoofer output (refer to page 33) in the audio menu on.
- If you change the subwoofer controller, subwoofer output and non fading output in the audio menu return to the factory settings.
- Both rear speaker leads output and RCA rear output are switched simultaneously in this setting mode.

1 Press FUNCTION to select SW.

Press **FUNCTION** repeatedly until **Rear SP** appears in the display.

2 Change the rear output setting with ▲/▼.

Pressing ▲/▼ will switch between **Rear SP :FULL** (full-range speaker) and **Rear SP :S.W** (subwoofer) and that status will be displayed.

Initial Settings





Notes

- When no subwoofer is connected to the rear output, select **Rear SP:FULL**.
- When a subwoofer is connected to the rear output, set for subwoofer **Rear SP:S.W**.
- When the rear output setting is **Rear SP:S.W**, you cannot change the subwoofer controller.

3 Change the subwoofer controller with



Pressing  will switch between **S.W Control :INT** and **S.W Control :EXT** and that status will be displayed. 

Switching the handsfree telephoning

You can switch the handsfree telephoning on/off in accordance with the connection of the cellular telephone you use.

When using the handsfree telephone unit (sold separately), select **Hands-Free:ON**

1 Press FUNCTION to select TEL1.

Press **FUNCTION** repeatedly until **Hands-Free** appears in the display.

2 Select TEL1 on or off with ▲/▼.

Pressing ▲/▼ will switch **Hands-Free** between on and off and that status will be displayed (e.g., **Hands-Free:ON**). 

Switching the Telephone Muting/Attenuation



When a call is made or received using a cellular telephone connected to this product, you can select between muting and attenuation when using the Handsfree Telephone Unit (when **Hands-Free:OFF** is selected).

1 Press FUNCTION to select TEL2.

Press **FUNCTION** repeatedly until **Telephone** appears in the display.

2 Switch the telephone muting/attenuation with



Pressing  will switch between **Telephone :ATT** (attenuation) and **Telephone :MUTE** (muting) and that status will be displayed. 

Switching the telephone standby

If you want to use the handsfree telephone unit without playing other sources of this product, activate the telephone standby mode.

1 Press FUNCTION to select TEL2.

Press **FUNCTION** repeatedly until **TELstandby** appears in the display.

2 Select TEL2 on or off with ▲/▼.

Pressing ▲/▼ will switch **TELstandby** between on and off and that status will be displayed (e.g., **TELstandby:ON**).



Note

- You can select the telephone standby mode when **Hands-Free:ON** is selected in the hands-free telephoning mode. 

Using different entertainment displays

You can enjoy entertainment displays while listening to each sound source.

Press ENTERTAINMENT.

Each time you press **ENTERTAINMENT** the display changes in the following order:

SOURCE ICON DISPLAY—BGV 1—BGV 2—BGV 3—BGV 4—LEVEL INDICATOR 1—LEVEL INDICATOR 2—MOVIE SCREEN 1—MOVIE SCREEN 2—ENTERTAINMENT CLOCK

- BGV stands for Back Ground Visual. 

Using the AUX source

An IP-BUS-RCA Interconnector such as the CD-RB20 or CD-RB10 (sold separately) lets you connect this unit to auxiliary equipment featuring RCA output. For more details, refer to the IP-BUS-RCA Interconnector owner's manual.

Selecting AUX as the source

Press SOURCE to select AUX as the source.

Press **SOURCE** until **AUX** appears in the display.

- If the auxiliary setting is not switched on, **AUX** cannot be selected. For more details, see *Switching the auxiliary setting* on page 37.

Setting the AUX title

The title displayed for the **AUX** source can be changed.

1 After you have selected AUX as the source, press FUNCTION and hold until TITLE appears in the display.

2 Press 1 numbered button to select the desired character type.

Press **1** numbered button repeatedly to switch between the following character type:

Alphabet (Upper case), Numbers and Symbols—Alphabet (Lower case)—European letters, such as those with accents (e.g. á, à, â, ç)

- You can select to input Numbers and Symbols by pressing **2** numbered button.

3 Press ▲ or ▼ to select a letter of the alphabet.

Each press of **▲** will display a letter of the alphabet in **A B C ... X Y Z**, numbers and symbols in **1 2 3 ... @ # < order**. Each press of **▼** will display a letter in the reverse order, such as **Z Y X ... C B A** order.



4 Press ► to move the cursor to the next character position.

When the letter you want is displayed, press **►** to move the cursor to the next position and then select the next letter. Press **◀** to move backwards in the display.

5 Move the cursor to the last position by pressing ► after entering the title.

When you press **►** one more time, the entered title is stored in memory.

6 Press BAND/ESC to return to the playback display. 

Using the telephone muting/attenuation and hands-free telephoning function

Telephone muting/attenuation function

Sound from this system is muted or attenuated automatically when a call is made or received using a cellular telephone connected to this product.

When **Hands-Free:OFF** in the handsfree telephoning mode is selected in the Initial Setting Menu, the telephone muting/attenuation mode is activated. (Refer to page 39.)

- The sound is turned off, **MUTE** or **ATT** is displayed and no audio adjustment is possible.
- Operation returns to normal when the phone connection is ended.

Handsfree telephoning function

When a call is received or made using a hands-free telephone unit, sound from this system is muted automatically and the voice of the person you talk to come from the speakers.

When **Hands-Free:ON** in the handsfree telephoning mode is selected in the Initial Setting Menu, handsfree telephoning mode is activated. (Refer to page 39.)



Notes

- When a call is made or received, no source change is possible.
- When a call is made or received, only two adjustments (volume and fader/balance) are possible.
- Operation returns to normal when the phone connection is ended.
- Telephone standby can be selected as a source when **TELstandby:ON** in the Telephone standby mode is selected in the Initial Setting Menu. (Refer to page 39.)

Introduction of DAB operation

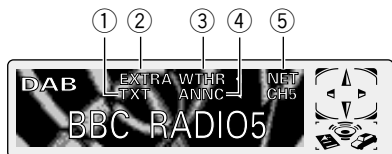

You can use this product with a separately sold hide-away DAB tuner (GEX-P700DAB). For details concerning operation, refer to the DAB tuner's operation manuals (This product is a head unit group 1 unit). This section provides information on DAB operations with this product which differs from that described in the DAB tuner's operation manual.

① TEXT indicator

The currently received service has a dynamic label.

② EXTRA indicator

The currently received Service has a Secondary Service Component.

③ W (THR ◀) indicator *

Shows when Weather (Area Weather Flash) function is on.



④ A (NNC ◀) indicator *

Shows when Announce function is on.

⑤ NET indicator

Shows when Service Follow function is on.

* If the set announcement support is received, the letters in parentheses light.

- If the set announcement support is received, the icon  ,  lights.

Operation

You can use the following functions with this product. (Reference pages are in this manual.)

- Available PTY Function (Refer to page 43.)
- Using dynamic label (Refer to page 43.)

Also, operation of the following two functions with this product differs.

(Reference pages are in the hide-away DAB tuner's operation manual)

- Changing the Label (Refer to page 13.)
- Operating Announcements with Function Menu (Refer to page 19.)

This product does not have the following three functions. (Reference pages are in the hide-away DAB tuner's operation manual)

- Service List Function (Refer to page 15.)
- Language Filter Function (Refer to page 15.)
- Using the PGM button (Refer to page 26.)

Changing the Label

Each press of the **DISPLAY** changes the display in the following order:

Service Label—**SC Label** (Service component label)—**DAB TEXT** (Dynamic label)—**Ensemble Label**—**PTY** (PTY label)



Notes

- With a service component that has no service component label or dynamic label, switching to service component label and dynamic label is not possible.
- With displays other than service label, if you do not perform an operation within eight seconds or press a button other than the **DISPLAY**, the display returns to service label indicators.

Other Functions

Operating Announcements with the Function Menu

When operating with the ◀/▶ at step 2, indications are displayed in the following order:

Weather (Area Weather Flash)—**Announce** (Announce)



Notes

- Press **TA** and hold to turn on **NEWS**. To turn off **NEWS**, press **TA** and hold.
- When **Announce** is on, **Warning/Service, Event Announcement, Special Event, Finance, Sports** and **Information** are also switched on.

Available PTY Function

You can select the desired PTY from among the PTY that can be received.

DAB PTY functions are slightly different from RDS PTY functions. Do not confuse DAB PTY functions and RDS PTY functions.

Searching the PTY

- 1 Press **FUNCTION** to select **PTY**.
- 2 Press ◀ or ▶ to select a program type.
- 3 Press ▲ to begin the search.



Notes

- The PTY method displayed is Narrow. The Wide method cannot be selected when using DAB as source. (Refer to page 17.)

Using dynamic label

Dynamic label provides character information concerning the service component you're currently listening to. You can scroll the displayed information.



Notes

- The tuner automatically memorizes the three latest dynamic label received, replacing text from the least recent reception with new text when it is received.
- You can store data from up to six dynamic label transmissions in buttons 1–6.

Displaying dynamic label

1 Press **TEXT** to display dynamic label.

- Press the **TEXT** once more, or press the **BAND/ESC**, and the dynamic label mode is canceled.
- When no dynamic label is currently being received, **NO TEXT** is displayed.

2 Press ◀ or ▶ to recall the three most recent dynamic label.

Pressing ◀ or ▶ switches between the current and the three dynamic label data displays.

- If there is no dynamic label data in memory the display will not change.

3 Press ▼ to scroll the dynamic label.

- When viewing dynamic label, do not operate until you have parked your car safely.
- If you press ▲, you return to the first line.
- If you select the dynamic label mode again after having canceled it, the information may switch to the latest available.

Storing and recalling dynamic label

You can store data from up to six dynamic label transmissions at buttons **1–6**.

1 Display the dynamic label you want to store in memory.

Refer to *Displaying dynamic label* on page 43.

2 Press any of **1–6** and hold to store the selected dynamic label.

The memory number will display and the selected dynamic label has been stored in memory.

The next time you press the same **1–6** button in the dynamic label display the stored text is recalled from memory.

Cassette tapes

- A loose, torn or warped label on a cassette tape can jam the cassette player. Do not use cassette tapes with loose, torn or warped labels.
- Cassette tapes longer than C-90 (90-minute tapes) can cause the tape to jam in the cassette player. Do not use tapes longer than C-90.
- Cassette tapes exposed to high temperatures may warp and jam the cassette player. Keep cassettes out of direct sunlight or places where there are high temperatures.



- Store unused tapes in a tape case where there is no danger of them becoming loose, dirty or dusty.

Cleaning the playback head

If the head becomes dirty, the sound quality will get bad and there will be sound dropouts and other problems. If you have any of these problems the head may need cleaning.

Music search and repeat functions

Music search and repeat functions may not work with these tapes:

- A tape with a gap of 4 seconds or less between songs
- A tape containing dialog or other non-musical content, with pauses lasting 4 seconds or longer
- A tape with an extremely quiet passage in the music lasting for 4 seconds or longer

Specifications

General

Power source	14.4 V DC (10.8 – 15.1 V allowable)
Grounding system	Negative type
Max. current consumption	10.0 A
Dimensions (W × H × D):	
Chassis (DIN)	178 × 50 × 157 mm
Nose	188 × 58 × 19 mm
Weight	1.4 kg

Audio

Maximum power output	50 W × 4 for subwoofer (70 W × 1 ch/2 Ω) 25 W × 4 (BRI)
Continuous power output ..	27 W × 4 (DIN 45324, +B=14.4 V)
Load impedance	4 Ω (4 – 8 Ω [2 Ω for 1 ch] allowable)
Preout max output level/output impedance	2.2 V/1 kΩ
Equalizer (3-Band Parametric Equalizer): (Low)	
Frequency	40/80/100/160 Hz
Q Factor	0.35/0.59/0.95/1.15 (+6 dB when boosted)
Gain	±12 dB
(Mid)	
Frequency	200/500/1 k/2 k Hz
Q Factor	0.35/0.59/0.95/1.15 (+6 dB when boosted)
Gain	±12 dB
(High)	
Frequency	3.15 k/8 k/10 k/12.5 k Hz
Q Factor	0.35/0.59/0.95/1.15 (+6 dB when boosted)
Gain	±12 dB
Loudness contour:	
(Low)	+3.5 dB (100 Hz) +3 dB (10 kHz)
(Mid)	+10 dB (100 Hz) +6.5 dB (10 kHz)
(High)	+11 dB (100 Hz) +11 dB (10 kHz) (Volume: –30 dB)
Tone controls:	
(Bass)	
Frequency	40/63/100/160 Hz
Gain	±12 dB

(Treble)

Frequency	2.5 k/4 k/6.3 k/10 k Hz
Gain	±12 dB

HPF:

Frequency	50/80/125 Hz
Slope	–12 dB/oct

Subwoofer:

Frequency	50/80/125 Hz
Slope	–18 dB/oct
Gain	±12 dB
Phase	Normal/Reverse

Cassette player

Tape	Compact cassette tape (C-30 – C-90)
Tape speed	4.8 cm/sec
Fast forward/rewinding time	Approx. 100 sec (C-60)
Wow & flutter	0.09% (WRMS)
Frequency response:	
Metal	30 – 19,000 Hz (±3 dB)
Stereo separation	45 dB
Signal-to-noise ratio:	
Metal:	
Dolby B NR IN	67 dB (IEC-A network)
Dolby NR OUT	61 dB (IEC-A network)

FM tuner

Frequency range	87.5 – 108.0 MHz
Usable sensitivity	9 dBf (0.8 μV/75 Ω, mono, S/N: 30 dB)
50 dB quieting sensitivity ...	15 dBf (1.5 μV/75 Ω, mono)
Signal-to-noise ratio	70 dB (IEC-A network)
Distortion	0.3% (at 65 dBf, 1 kHz, stereo)
Frequency response	30 – 15,000 Hz (±3 dB)
Stereo separation	40 dB (at 65 dBf, 1 kHz)

MW tuner

Frequency range	531 – 1,602 kHz (9 kHz)
Usable sensitivity	18 μV (S/N: 20 dB)
Selectivity	50 dB (±9 kHz)

LW tuner

Frequency range	153 – 281 kHz
Usable sensitivity	30 μV (S/N: 20 dB)
Selectivity	50 dB (±9 kHz)



Note

- Specifications and the design are subject to possible modifications without notice due to improvements. ■

Additional Information

Gracias por haber comprado este producto Pioneer.

Sírvase leer con detención estas instrucciones sobre la operación de modo que aprenda el modo de operar correctamente su modelo. *Una vez que haya leído las instrucciones, consérvelas en un lugar seguro para consultarlas en el futuro.*

01 Antes de empezar

- Acerca de este producto **5**
- Acerca de este manual **5**
- Precauciones **5**
- En caso de problemas **5**
- Uso y cuidados del control remoto en el volante **5**
 - Instale la pila de litio **5**
 - Para cambiar la pila de litio **6**
 - Uso del control remoto de volante **6**
- Protección del producto contra robo **6**
 - Extracción del panel delantero **7**
 - Colocación del panel delantero **7**
- Acerca del modo de demostración **7**
 - Modo de retroceso **7**
 - Demostración de característica **7**
- Qué es cada cosa **8**
 - Unidad principal **8**
 - Control remoto de volante **9**

02 Encendido y Apagado

- Encendido del sistema **10**
- Selección de una fuente **10**
- Apagado del sistema **10**

03 Sintonizador

- Audición de radio **11**
- Introducción a las operaciones avanzadas del sintonizador **12**
- Almacenaje y llamada de frecuencias **12**
- Sintonía de señales fuertes **13**
- Almacenaje de las frecuencias de radio más fuertes **13**

04 RDS

- Introducción a la operación RDS **14**
- Cambio de la visualización RDS **14**
- Selección de frecuencias alternativas **15**
 - Uso de la búsqueda PI **15**
 - Uso de la búsqueda PI para emisoras preajustadas **15**
 - Limitación de las emisoras para programación regional **15**
- Recepción de anuncios de tráfico **16**
 - Respuesta a la alarma TP **16**
- Uso de las funciones PTY **17**
 - Búsqueda de una emisora RDS por información PTY **17**
 - Uso de la interrupción por programa de noticias **17**
 - Recepción de transmisiones de alarma PTY **17**
- Uso del texto de radio **18**
 - Visualización de texto de radio **18**
 - Almacenamiento y llamada de texto de radio **18**
- Lista PTY **19**

05 Lector de cassette

- Reproducción de una cinta **20**
- Introducción a las operaciones avanzadas del lector de cassette **21**
- Repetición de reproducción **21**
- Salto de espacios en blanco **21**
- Intercepción de radio **21**
- Uso de reducción de ruido Dolby **22**

06 Lector de Multi-CD

- Reproducción de un CD **22**
- Lector de Multi-CD de 50 discos **23**
- Introducción a las operaciones avanzadas de lector de Multi-CD **23**
- Repetición de reproducción **24**
- Reproducción de las pistas en un orden aleatorio **24**
- Exploración de CDs y pistas **24**
- Pausa de la reproducción de un CD **25**
- Uso de listas de reproducción ITS **25**
 - Creación de una lista de reproducción con la programación ITS **25**
 - Reproducción de la lista de reproducción ITS **26**
 - Borrado de una pista de la lista de reproducción ITS **26**
 - Borrado de un CD de la lista de reproducción ITS **26**
- Uso de las funciones de título de disco **27**
 - Introducción de títulos de disco **27**
 - Visualización de los títulos de discos **28**
 - Selección de disco de la lista de títulos de disco **28**
- Uso de las funciones CD TEXT **28**
 - Visualización de títulos en discos CD TEXT **28**
 - Desplazamiento de títulos en la pantalla **28**
- Uso de la compresión y énfasis de los graves **29**

07 Ajustes de audio

- Introducción a los ajustes de audio **29**
- Ajuste del ecualizador de enfoque de sonido **30**
- Uso del ajuste del equilibrio **30**
- Uso del ecualizador **31**
 - Llamada de las curvas de ecualización **31**
 - Ajuste de las curvas de ecualización **31**
 - Ajuste fino de la curva de ecualización **32**
- Ajuste de los graves **32**
- Ajuste de los agudos **32**
- Ajuste de la sonoridad **33**
- Uso de la salida de subgraves **33**
 - Ajuste de las definiciones de subgraves **33**
- Uso de la salida sin extinción **34**
 - Ajuste del nivel de salida sin extinción **34**
- Uso del filtro de paso alto **34**
- Ajuste de los niveles de la fuente **35**
- Función de nivelador de sonido automático **35**

08 Ajustes iniciales

- Configuración de los ajustes iniciales **36**
- Puesta en hora **36**
- Ajuste del paso de sintonía de FM **36**
- Ajuste de la función de prioridad DAB **37**
 - Cuando se activa **37**
 - Cuando se desactiva **37**
- Cambio de la búsqueda PI automática **37**
- Cambio del tono de advertencia **37**
- Cambio del ajuste de componente auxiliar **37**
- Cambio del ajuste del reductor de luz **38**
- Selección del brillo **38**
- Selección del color de iluminación **38**
- Ajuste de la salida trasera y controlador de graves secundario **38**
- Conmutación de la conversación telefónica de manos libres **39**
- Conmutación del enmudecimiento/atenuación del teléfono **39**
- Conmutación de la espera de teléfono **39**

09 Otras funciones

Uso de diferentes visualizaciones de entretenimiento **40**

Uso de la fuente AUX **40**

- Selección de AUX como la fuente **40**
- Ajuste del título del componente auxiliar **40**

Uso de la función de enmudecimiento/atenuación del teléfono y de conversación telefónica de manos libres **41**

- Función de enmudecimiento/atenuación del teléfono **41**
- Función de teléfono de manos libres **41**

Introducción sobre la operación DAB **42**

- Operación **42**
- Cambio de la etiqueta **42**
- Operación de los anuncios con el menú de funciones **43**
- Función PTY disponible **43**
- Búsqueda PTY **43**
- Uso de la etiqueta dinámica **43**
- Visualización de la etiqueta dinámica **43**
- Almacenamiento y llamada de etiquetas dinámicas **44**

10 Informaciones adicionales

Cassettes **44**

Limpieza de la cabeza de reproducción **44**

Búsqueda musical y funciones de repetición **45**

Especificaciones **46**

Antes de empezar

Acerca de este producto

Este producto cumple con las Directivas EMC (89/336/CEE, 92/31/CEE) y Directiva de Marcación CE (93/68/CEE).

Las frecuencias del sintonizador en este producto han sido asignadas para uso en Europa Occidental, Asia, Oriente Medio, África y Oceanía. El uso en otras áreas puede resultar en una recepción incorrecta. Las funciones RDS funcionan solamente en áreas con emisoras FM que transmiten señales RDS. ▣

Acerca de este manual

Este producto viene con diversas funciones sofisticadas que aseguran una recepción y operación superior. Todas las funciones han sido proyectadas para facilitar su uso al máximo, pero muchas funciones requieren explicación. El propósito de este manual de instrucciones es ayudarle a beneficiarse completamente del potencial del producto y maximizar su disfrute de audición.

Se recomienda familiarizarse con las funciones y operaciones leyendo con detención el manual antes de usar el producto. Es especialmente importante leer y observar las precauciones en esta página y en otras secciones. Este manual explica la operación de la unidad principal. Usted puede realizar las mismas operaciones con el control remoto de volante. ▣

Precauciones

- El CarStereo-Pass Pioneer es para uso solamente en Alemania.
- Mantenga este manual a mano como una referencia para los procedimientos de operación y precaución.
- Siempre mantenga el volumen suficientemente bajo de modo que pueda escuchar los sonidos fuera del coche.
- Proteja este producto de la humedad.
- Si se desconecta o se descarga la batería, la memoria preajustada se borrará y se debe reprogramarla. ▣

En caso de problemas

Cuando este producto no funciona correctamente, comuníquese con su concesionario o centro de servicio Pioneer autorizado. ▣

Uso y cuidados del control remoto en el volante

Instale la pila de litio

Retire la cubierta en la parte trasera del control remoto de volante e inserte la pila con los polos (+) y (-) orientados en la dirección apropiada.

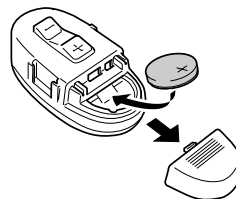

Para cambiar la pila de litio

Retire la pila de litio.

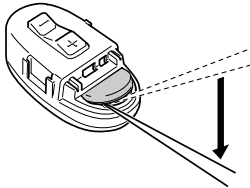

- Cambie la pila con una pila de litio **CR2032**.
- Cambie la pila en la unidad utilizando una barra puntiaguda no metálica.

⚠ ADVERTENCIA

Mantenga la pila de litio fuera del alcance de los niños. Si la pila fuese tragada, consulte un médico inmediatamente.

⚠ PRECAUCION

- No recargue, desarme, caliente ni tire la pila al fuego.
- Utilice solamente una pila de litio **CR2032 (3 V)**. No utilice otros tipos de pilas con esta unidad.
- No toque la pila con instrumentos metálicos.
- No guarde la pila de litio con materiales metálicos.
- Para deshacerse de pilas usadas, siga los reglamentos gubernamentales y leyes públicas del medio ambiente de su país/área.
- Siempre revise cuidadosamente que está cargando la pila con los polos **(+)** y **(-)** dirigidos en las direcciones correctas.

Uso del control remoto de volante

👤 Importante

- No opere esta unidad mientras maneja el volante, o podría resultar en un accidente de tráfico.
- En el caso de que inevitablemente opere esta unidad mientras conduce, mire hacia adelante cuidadosamente. De otro modo, prepárese para correr el riesgo de verse implicado en un accidente de tráfico.
- Si ocurriera cualquiera de los siguientes problemas, inmediatamente deje de usar esta unidad y consulte el concesionario a quien compró esta unidad:
 - la unidad emite humo.
 - la unidad emite olores anormales.
 - un objeto extraño ha entrado en la unidad.
 - se ha derramado líquido sobre o dentro de la unidad.

Si continúa utilizando esta unidad sin reparar el fallo, la unidad se dañará aún más, lo que llevará a un serio accidente o incendio.

- No deje esta unidad libre dentro del coche. Cuando el coche se detenga o voltee una curva, la unidad podría caerse en el piso. Si la unidad rodara y se pusiera debajo del pedal del freno, esto podría evitar que el conductor haga el frenado debidamente, causando serios problemas. Asegúrese de fijar esta unidad al volante.
- No desarme ni haga cambios en esta unidad, si no podría resultar en fallos. ☐

Protección del producto contra robo

El panel delantero se puede extraer de la unidad principal y almacenar en su caja protectora provista como una medida antirrobo.

- Si el panel delantero no se extrae de la unidad principal dentro de cinco segundos después de desconectar la llave de encendido, un tono de advertencia suena.
- Puede desactivar el tono de advertencia. Consulte *Cambio del tono de advertencia* en la página 37.

Antes de empezar

Importante

- Nunca presione ni agarre la pantalla y los botones con fuerza excesiva al extraer o colocar el panel delantero.
- Evite someter el panel delantero a impactos excesivos.
- Mantenga el panel delantero fuera del alcance de los rayos de luz del sol o altas temperaturas.

Extracción del panel delantero

1 Presione OPEN para abrir el panel delantero.

2 Agarre el lado izquierdo del panel delantero y tire suavemente del mismo hacia afuera.

Tenga cuidado de no agarrarlo con mucha fuerza y de no dejarlo caer.

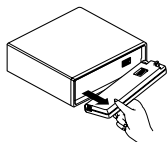

3 Coloque el panel delantero en su caja protectora provista para almacenamiento seguro.

Colocación del panel delantero

Reemplace el panel delantero agarrándolo verticalmente con respecto a esta unidad y encajándolo firmemente en los ganchos de montaje.

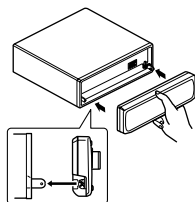

Acerca del modo de demostración

Este producto presenta dos modos de demostraciones. Uno es el modo de retroceso, el otro es el modo de demostración de característica.

Modo de retroceso

Si no realiza ninguna operación dentro de 30 segundos, las indicaciones de la pantalla comienzan a retroceder, y luego continúan retrocediendo cada 10 segundos. Al presionar el botón numerado 5 cuando se desactiva este producto, mientras el interruptor de encendido se ajusta a ACC u ON, se cancela el modo de retroceso. Presione el botón numerado 5 nuevamente para iniciar la demostración de retroceso.

Demostración de característica

La demostración de característica se inicia cuando la alimentación de este producto se desactiva mientras el interruptor de encendido se ajusta a ACC u ON. La presión del botón numerado 6 durante la operación de demostración de característica cancela el modo de demostración de característica. Presione el botón numerado 6 nuevamente para iniciar la demostración de característica.

Notas

- No se puede cancelar el modo de demostración, cuando el panel delantero está abierto.
- El cable rojo (ACC) de este producto se debe conectar al terminal acoplado con las operaciones de activación/desactivación del encendido. Caso contrario, la batería del vehículo puede drenarse. ▣

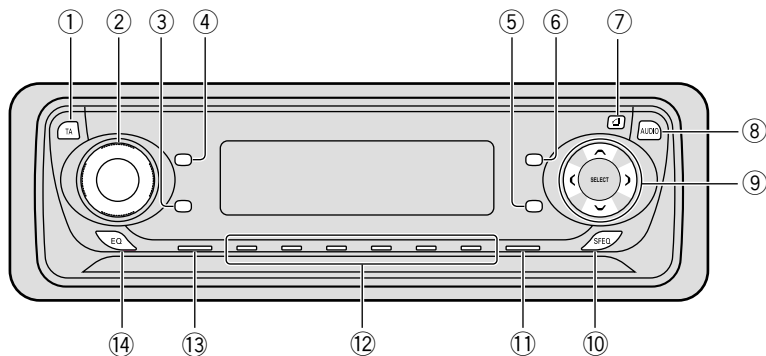

Qué es cada cosa

Unidad principal

- ① **Botón TA**
Presione para activar o desactivar la función de anuncio de tráfico.
- ② **VOLUME**
Al presionar **VOLUME**, ello se extiende hacia adelante de modo a ponerse más fácil de desplazar. Para retraer **VOLUME**, presiónelo de nuevo.
Gire para aumentar o disminuir el volumen.
- ③ **Botón ENTERTAINMENT**
Presione para cambiar a la pantalla visualizadora.
- ④ **Botón DISPLAY**
Presione para seleccionar las diferentes visualizaciones.
- ⑤ **Botón TEXT**
Presione para activar o desactivar la función de texto de radio.
- ⑥ **Botón FUNCTION**
Presione para seleccionar las funciones.
- ⑦ **Botón OPEN**
Presione para abrir el panel delantero.
- ⑧ **Botón AUDIO**
Presione para seleccionar los diversos controles de calidad del sonido.
- ⑨ **Botones ▲/▼/◀/▶**
Presione para los controles de sintonía de búsqueda manual, avance rápido, inversión y búsqueda musical. También se usan para controlar las funciones.
- ⑩ **Botón SFEQ**
Presione para seleccionar un sonido natural con presencia.
- ⑪ **Botón BAND/ESC**
Presione para seleccionar entre FM o una banda MW/LW y cancelar el modo de control de funciones.
- ⑫ **Botones 1-6 (PRESET TUNING)**
Presione para la sintonía preajustada y búsqueda de número de disco cuando utilice un lector Multi-CD.
- ⑬ **Botón SOURCE**
Esta unidad se enciende por la selección de una fuente. Presione para cambiar a través de todas las fuentes disponibles.

Antes de empezar

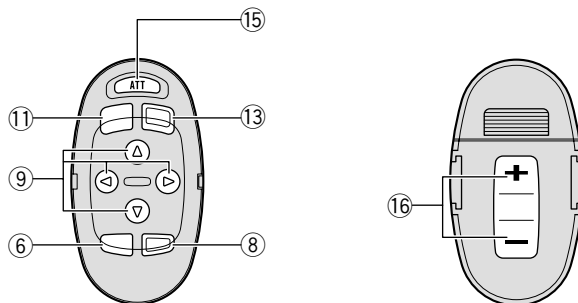

14 Botón EQ

Presione para seleccionar diversas curvas de ecualización.

Control remoto de volante

El control remoto de volante suministrado permite realizar convenientemente la operación a distancia de la unidad principal. La operación es igual cuando se usa los botones en la unidad principal. Vea la explicación de la unidad principal acerca de la operación de cada botón con excepción de **ATT**, que se explica a continuación.

15 Botón ATT

Presione para bajar rápidamente el nivel de volumen, aproximadamente 90%. Presione una vez más para volver al nivel de volumen original.

16 VOLUME

Presione para aumentar o disminuir el volumen.

Encendido del sistema

Presione SOURCE para encender el sistema.

Cuando se selecciona una fuente, la unidad se enciende. 

Selección de una fuente

Puede seleccionar la fuente que desea escuchar. Para cambiar al lector de cassette, coloque una cinta en el sistema (refiérase a la página 20).

Presione SOURCE para seleccionar una fuente.

Presione **SOURCE** repetidamente para cambiar entre las siguientes fuentes:

Reproductor de CD (sólo un disco)—**Televisor**—

Sintonizador—**DAB** (Emisión de audio digital)—

Reproductor de cassettes—**Lector de Multi-CD**—

Unidad externa 1—**Unidad externa 2**—**AUX**—

Espera de teléfono



Notas

- En los siguientes casos, la fuente sonora no cambiará:
 - Cuando un producto correspondiente a cada fuente no esté conectado a este sistema.
 - Cuando no hay una cinta cargada en el sistema.
 - Cuando no hay un cargador cargado en el lector de Multi-CD.
 - Cuando AUX (entrada auxiliar) no está desactivada (refiérase a la página 37).
 - Cuando la espera de teléfono está ajustada a OFF. (Vea la página 39.)

- Unidad externa se refiere a un producto Pioneer (tal como un producto disponible en el futuro) que, mientras sea incompatible como una fuente, permite el control de funciones básicas por este sistema. Dos unidades externas se pueden controlar por este sistema. Cuando se conectan dos unidades externas, la asignación de ellas para unidad externa 1 o unidad externa 2 se ajusta automáticamente por este sistema.
- Cuando se conecta el cable azul/blanco de esta unidad al terminal de control de relé de antena automática del automóvil, la antena del automóvil se extiende cuando se enciende el producto. Para retraer la antena, cambie a otra fuente. 

Apagado del sistema

Presione SOURCE durante por lo menos un segundo para apagar el sistema. 

Sintonizador

Audición de radio

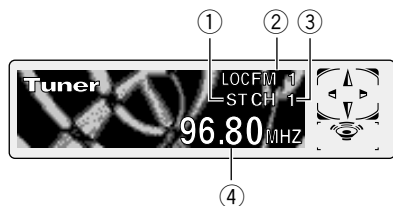

Estos son los pasos básicos necesarios para operar la radio. Operaciones más avanzadas del sintonizador se proveen desde la página 12. La función AF (búsqueda de frecuencias alternativas) de este producto se puede activar y desactivar. Se debe desactivar la función AF para la operación de sintonía normal (refiérase a la página 15).

① Indicador STEREO (ST)

Visualiza que la frecuencia seleccionada está siendo transmitida en estéreo.

② Indicador BAND

Visualiza cuál banda la radio está sintonizada: MW, LW o FM.

③ Indicador PRESET NUMBER

Visualiza la emisora preajustada seleccionada.

④ Indicador FREQUENCY

Visualiza la frecuencia en que el sintonizador está sintonizado.

1 Presione SOURCE para seleccionar el sintonizador.

Presione **SOURCE** hasta que se visualice **Tuner**.

2 Utilice VOLUME para ajustar el nivel de sonido.

Gire para aumentar o disminuir el volumen.

3 Presione BAND/ESC para seleccionar una banda.

Presione **BAND/ESC** hasta que se visualice la banda deseada: **FM1, FM2, FM3** para FM o **MW/LW**.

4 Para realizar la sintonía manual, presione ◀ o ▶ rápidamente.

Las frecuencias se desplazan hacia arriba o hacia abajo paso por paso.

5 Para realizar la sintonía por búsqueda, presione ◀ o ▶ durante aproximadamente un segundo y suelte.

El sintonizador explorará las frecuencias hasta que encuentre una emisora con suficiente intensidad para una buena recepción.

- Se puede cancelar la sintonía por búsqueda presionando ◀ o ▶ rápidamente.
- Si mantiene presionado ◀ o ▶, puede saltar las emisoras. La sintonía por búsqueda empieza así que se suelta el botón.



Nota

- Cuando la frecuencia seleccionada está siendo transmitida en estéreo, el indicador **STEREO (ST)** se ilumina.

Introducción a las operaciones avanzadas del sintonizador

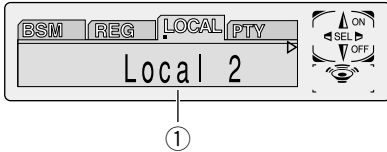

① Visualización FUNCTION

Visualiza el estado de función.

Presione FUNCTION para visualizar los nombres de las funciones.

Presione **FUNCTION** repetidamente para cambiar entre las siguientes funciones:

BSM (memoria de las mejores emisoras)—**REG** (regional)—**LOCAL** (sintonía por búsqueda local)—**PTY** (selección de tipo de programa)—**TA** (espera por anuncio de tráfico)—**AF** (búsqueda de frecuencias alternativas)—**NEWS** (interrupción por programa de noticias)

- Para volver a la visualización de la frecuencia, presione **BAND/ESC**.
- Si se selecciona la banda MW/LW, se puede seleccionar solamente **BSM** o **LOCAL**.

Nota

- Si no se opera la función dentro de aproximadamente 30 segundos, la pantalla vuelve automáticamente a la visualización de la frecuencia. 

Almacenaje y llamada de frecuencias

Si se presiona uno de los botones **PRESET TUNING**, se puede fácilmente almacenar hasta seis frecuencias de emisoras para una llamada subsiguiente con la presión de un botón.

Cuando encuentre una frecuencia que desea almacenar en la memoria, presione un botón PRESET TUNING hasta que el número preajustado pare de destellar.

El número seleccionado destellará en el indicador **PRESET NUMBER** y permanecerá iluminado. La frecuencia de la emisora seleccionada ha sido almacenada en la memoria.

Cuando presione el mismo botón **PRESET TUNING** en la próxima vez, la frecuencia de la emisora se llamará de la memoria.

Notas

- Hasta 18 emisoras FM, 6 para cada una de las tres bandas FM, y 6 emisoras MW/LW se pueden almacenar en la memoria.
- También se puede usar **▲** y **▼** para llamar las frecuencias de radio designadas a los botones **PRESET TUNING**. 

Sintonizador

Sintonía de señales fuertes

La sintonía por búsqueda local le permite sintonizar solamente las emisoras con señales suficientemente fuertes para una buena recepción.

1 Presione **FUNCTION** para seleccionar **LOCAL**.

Presione **FUNCTION** hasta que **Local** aparezca en la pantalla.

2 Presione **▲** para activar la sintonía por búsqueda local.

La sensibilidad de búsqueda local (**Local 2**, por ejemplo) aparece en la pantalla.

3 Presione **◀ o ▶** para ajustar la sensibilidad.

Hay cuatro niveles de sensibilidad para FM y dos niveles para MW/LW:

FM: Local 1—Local 2—Local 3—Local 4

MW/LW: Local 1—Local 2

El ajuste **Local 4** permite la recepción solamente de las emisoras más fuertes, mientras los ajustes más bajos permiten la recepción progresiva de las emisoras más débiles.

4 Cuando desee volver a la sintonía por búsqueda normal, presione **▼** para desactivar la sintonía por búsqueda local.

Local :OFF aparece en la pantalla. 

Almacenaje de las frecuencias de radio más fuertes

La función BSM (memoria de las mejores emisoras) le permite almacenar automáticamente las seis emisoras más fuertes bajo los botones **PRESET TUNING 1-6**. Después de almacenadas, las emisoras se pueden sintonizar con la presión de un botón.

1 Presione **FUNCTION** para seleccionar **BSM**.

Presione **FUNCTION** hasta que **BSM** aparezca en la pantalla.

2 Presione **▲** para activar la función **BSM**.

BSM comienza a destellar. Mientras **BSM** está destellando, las seis emisoras más fuertes se almacenan en los botones **PRESET TUNING** en el orden de las señales más fuertes. Cuando se completa la operación, **BSM** para de destellar.

- Para cancelar el proceso de almacenaje, presione **▼**.



Nota

- Almacenar las emisoras más fuertes con **BSM** puede reemplazar las emisoras almacenadas usando **PRESET TUNING**. 

Introducción a la operación RDS

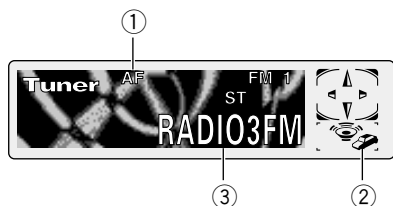

RDS (sistema de datos de radio) es un sistema para proveer informaciones con las transmisiones FM. Esta información inaudible provee características tales como nombre de servicio de programa, tipo de programa, espera por anuncios de tráfico, y sintonización automáticamente para ayudar a los oyentes a encontrar y sintonizar la emisora deseada.

① Indicador AF

Visualiza cuando la función AF (búsqueda de frecuencias alternativas) está activada.

② Indicador TP ()

Visualiza cuando una emisora TP está sintonizada.

③ Nombre de servicio de programa

Visualiza el tipo de programa que está siendo transmitido.

- Cuando se reciban las noticias **NEWS** ajustadas, se encenderá el icono .

Presione **FUNCTION** para visualizar los nombres de las funciones.

Presione **FUNCTION** repetidamente para cambiar entre las siguientes funciones: **BSM** (memoria de las mejores emisoras)—**REG** (regional)—**LOCAL** (sintonía por búsqueda local)—**PTY** (selección de tipo de programa)—**TA** (espera por anuncio de tráfico)—**AF** (búsqueda de frecuencias alternativas)—**NEWS** (interrupción por programa de noticias)

- Para volver a la visualización de la frecuencia, presione **BAND/ESC**.
- Si se selecciona la banda MW/LW, se puede seleccionar solamente **BSM** o **LOCAL**.



Notas

- Si no se opera la función dentro de aproximadamente 30 segundos, la pantalla vuelve automáticamente a la visualización de la frecuencia.
- El servicio RDS puede no se proveer por todas las emisoras.
- Las funciones RDS como AF y TA son activas solamente cuando la radio está sintonizada a una emisora RDS. .

Cambio de la visualización RDS

Cuando se sintoniza una emisora RDS, se visualiza su nombre de servicio de programa. Se puede saber la frecuencia en que está.

Presione **DISPLAY**.

Presione **DISPLAY** repetidamente para cambiar entre los siguientes ajustes:

Nombre de servicio de programa (A) — Información PTY y Frecuencia — Nombre de servicio de programa (B)

La información PTY (código de identificación de tipo de programa) se enumera en la página 19.

- La información PTY y la frecuencia de la emisora actual aparecen en la pantalla durante ocho segundos.
- Si un código PTY cero se recibe de un emisora, la visualización está en blanco. Esto indica que la emisora no ha definido su contenido de programación.
- Si la señal está muy débil para que este producto capte el código PTY, la visualización de información PTY aparece en blanco. .

Selección de frecuencias alternativas

Si está escuchando una transmisión y la recepción se pone débil u ocurren otros problemas, la unidad busca automáticamente una emisora diferente en la misma red que esté transmitiendo una señal más fuerte.

- Normalmente se deja la función AF activada.

1 Presione **FUNCTION** para seleccionar **AF**.

Presione **FUNCTION** hasta que aparezca **AF** en la pantalla.

2 Presione **▲** para activar **AF**.

Presione **▲** y se visualiza **AF :ON**.

3 Presione **▼** para desactivar **AF**.

Presione **▼** y se visualiza **AF :OFF**.



Notas

- Solamente las emisoras RDS se sintonizan durante la búsqueda de sintonía o BSM cuando la función **AF** está activada.
- Cuando se llama a una emisora preajustada, el sintonizador puede actualizar la emisora preajustada con una nueva frecuencia de la lista AF de emisoras. (Eso es solamente disponible cuando se usan los preajustes en las bandas **FM1** y **FM2**.) No se visualiza ningún número preajustado en la pantalla si los datos RDS para la emisora recibida difieren de los datos para la emisora almacenada originalmente.
- El sonido se puede interrumpir temporalmente por otro programa durante la búsqueda de frecuencia AF.
- Cuando el sintonizador está sintonizado a una emisora no RDS, el indicador **AF** destella.
- La función AF se puede activar y desactivar independientemente para cada banda FM.

Uso de la búsqueda PI

Si la unidad falla para encontrar una frecuencia alternativa apropiada, o si usted está escuchando una transmisión y la recepción se pone débil, la unidad buscará automáticamente una emisora diferente con la misma programación. Durante la búsqueda, se visualiza **PI Seek** y la salida se silencia. El silenciamiento termina después de la búsqueda PI, si se encuentra o no una emisora diferente.

Uso de la búsqueda PI para emisoras preajustadas

Cuando no se pueden llamar a las emisoras preajustadas, cuando se viaja largas distancias, se puede ajustar la unidad para realizar la búsqueda PI durante la llamada de emisoras preajustadas.

- El ajuste predefinido para la búsqueda PI es desactivado. Consulte *Cambio de la búsqueda PI automática* en la página 37.

Limitación de las emisoras para programación regional

Cuando se usa AF para resintonizar frecuencias automáticamente, la función regional limita la selección para emisoras que transmiten programas regionales.

1 Presione **FUNCTION** para seleccionar **REG**.

Presione **FUNCTION** hasta que aparezca **Regional** en la pantalla.

2 Presione **▲** para activar la función regional.

Presione **▲** y se visualiza **Regional: ON**.

3 Presione **▼** para desactivar la función regional.

Presione **▼** y se visualiza **Regional: OFF**.

**Notas**

- La programación regional y redes regionales se organizan diferentemente dependiendo del país (o sea, pueden cambiar de acuerdo a la hora, estado o área de transmisión).
- El número preajustado puede desaparecer de la pantalla si el sintonizador sintoniza una emisora regional que difiere de la emisora ajustada originalmente.
- **REG** se puede activar o desactivar independientemente para cada banda FM.

Recepción de anuncios de tráfico

La función TA (espera por anuncio de tráfico) le permite recibir anuncios de tráfico automáticamente, independientemente de la fuente que esté escuchando. La función TA se puede activar tanto para una emisora TP (una emisora que transmite informaciones de tráfico) como para una emisora TP de otra red realizada (una emisora que provee informaciones que hace referencias a emisoras TP).

1 Sintonice una emisora TP o emisora TP de otra red realizada.

Cuando se está sintonizado una emisora TP o emisora TP de otra red realizada, el indicador **TP** () se ilumina.

2 Presione TA para activar la espera por anuncio de tráfico.

Presione **TA** hasta que aparezca **TA ON** en la pantalla. El sintonizador espera por anuncios de tráfico.

- Para desactivar la espera por anuncio de tráfico, presione **TA** de nuevo.

3 Utilice VOLUME para ajustar el volumen TA cuando comienza un anuncio de tráfico.

Gire para aumentar o disminuir el volumen. El nuevo volumen ajustado se almacena en la memoria y se usa para los anuncios de tráfico subsecuentes.

4 Presione TA mientras un anuncio de tráfico está siendo recibido para cancelar el anuncio.

El sintonizador vuelve a la fuente original pero permanece en el modo de espera hasta que se presione **TA** de nuevo.

**Notas**

- También se puede activar o desactivar **TA** en el menú de ajuste que aparece presionando **FUNCTION**.
- El sistema cambia de nuevo a la fuente original después de la recepción de anuncio de tráfico.
- Solamente las emisoras TP y emisoras TP de otra red realizada se sintonizan durante la búsqueda de sintonía o BSM cuando la función TA está activada.

Respuesta a la alarma TP

Cuando una emisora TP o TP de otra red realizada se pierde debido a una señal débil, suena una serie de tonos cortos, durante aproximadamente cinco segundos, para recordarle que seleccione otra emisora TP o TP de otra red realizada.

Cuando escucha al sintonizador, sintonice otra emisora TP o TP de otra red realizada

- Cuando escucha fuentes diferentes del sintonizador, la unidad busca automáticamente una emisora TP con la señal más fuerte después de un retardo de 10 o 30 segundos. El retardo es de 10 segundos si la función TA está activada, y de 30 segundos si las funciones TA y AF están activadas.

Uso de las funciones PTY

Se puede sintonizar una emisora usando la información PTY.

Búsqueda de una emisora RDS por información PTY

Se puede buscar tipos generales de programas, tales como aquellos enumerados en la página 19.

1 Presione **FUNCTION** para seleccionar **PTY**.

Presione **FUNCTION** hasta que aparezca **PTY** en la pantalla.

2 Presione ◀ o ▶ para seleccionar un tipo de programa.

Hay cuatro tipos de programa:

News&Inf—Popular—Classics—Others

3 Presione ▲ para empezar la búsqueda.

Cuando presione ▲, el nombre del tipo de programa comienza a destellar en la pantalla. La unidad busca una emisora que transmite tal tipo de programa. Cuando el sintonizador encuentra una emisora, se visualiza su nombre de servicio de programa.

- Se puede detener la búsqueda con ▼.



Notas

- El programa de algunas emisoras puede diferir de programa indicado por el PTY transmitido.
- Si ninguna emisora está transmitiendo el tipo de programa buscado, se visualiza **Not Found** durante aproximadamente dos segundos, y después el sintonizador vuelve a la emisora original.

Uso de la interrupción por programa de noticias

Cuando se transmite un programa de noticias de una emisora de noticias con código PTY, la unidad puede cambiar de cualquier emisora a la emisora transmisora de noticias. Cuando el programa de noticias termina, la unidad continúa la recepción del programa precedente.

Mantenga **TA** presionado para activar la interrupción por programa de noticias.

Presione **TA** hasta que aparezca **NEWS ON** en la pantalla.

- Para desactivar la interrupción por programa de noticias, presione **TA** hasta que aparezca **NEWS OFF** en la pantalla.



Nota

- También se podrá activar o desactivar **NEWS** en el menú de ajuste que aparece presionando **FUNCTION**.

Recepción de transmisiones de alarma PTY

La alarma PTY es un código PTY especial para anuncio de emergencias tales como desastres naturales. Cuando el sintonizador recibe el código de alarma de radio, aparece **Alarm** en la pantalla y el volumen se ajusta al volumen TA. Cuando la emisora deja de transmitir el anuncio de emergencia, el sistema vuelve a la fuente precedente.

- Un anuncio de emergencia se puede cancelar presionando **TA**.

Uso del texto de radio

Este sintonizador puede visualizar datos de texto de radio transmitidos por emisoras RDS, tales como informaciones de las emisoras, el nombre de la canción siendo transmitida actualmente, y el nombre del artista.



Notas

- Cuando se recibe texto de radio, se visualiza **TXT**.
- El sintonizador memoriza automáticamente las tres últimas transmisiones con texto de radio recibidas, reemplazando el texto de la recepción más reciente con el nuevo texto recibido.

Visualización de texto de radio

Se puede visualizar el texto de radio recibido actualmente y los tres textos de radio más recientes.

1 Presione **TEXT** para visualizar el texto de radio.

El texto de radio para la emisora que está transmitiendo actualmente se visualiza.

- Se puede cancelar la visualización de texto de radio presionando **TEXT** o **BAND/ESC**.
- Cuando no se recibe ningún texto de radio, se visualiza **NO TEXT**.

2 Presione ◀ o ▶ llame de la memoria los tres textos de radio más recientes.

Presionar ◀ o ▶ para cambiar entre la visualización de radio de texto actual y la visualización de los datos de los tres textos de radio más recientes.

- Si no hay datos de texto de radio en la memoria, la visualización no cambia.

3 Presione ▲ o ▼ para el desplazamiento.

Presione ▲ para ir al comienzo. Cada presión adicional de ▼ desplaza los datos de texto de radio un carácter a la vez.



Notas

- La visualización de texto de radio se cancela después que los datos de texto se desplazan tres veces a través de la pantalla.
- Si no se realiza ninguna operación dentro de ocho segundos, el modo de texto de radio se cancela.

Almacenamiento y llamada de texto de radio

Se pueden almacenar datos de hasta seis transmisiones de texto de radio en los botones 1-6.

1 Visualice el texto de radio que desea almacenar en la memoria.

Refiérase a *Visualización de texto de radio* en esta página.

2 Presione cualquiera de 1-6 y mantenga presionado para almacenar el texto de radio seleccionado.

El número de la memoria se visualiza y el texto de radio seleccionado se almacena en la memoria. La próxima vez que presione el mismo botón 1-6 en la visualización de texto de radio, el texto almacenado se llamará de la memoria. 

Lista PTY

General	Específico	Tipo de programa
News & Inf	News	Noticias
	Affairs	Temas de actualidad
	Info	Información general y consejos
	Sport	Programas deportivos
	Weather	Informes del tiempo/Información meteorológica
	Finance	Informes del mercado de valores, comercio, operaciones de compraventa, etc.
Popular	Pop Mus	Música popular
	Rock Mus	Música moderna contemporánea
	Easy Mus	Música "fácil de escuchar"
	Oth Mus	Música sin categoría
	Jazz	Jazz
	Country	Música campera
	Nat Mus	Música nacional
	Oldies	Música antigua, programas basados en la "Edad de Oro"
Classics	Folk mus	Música folklórica
	L. Class	Música clásica ligera
Others	Classic	Música clásica seria
	Educate	Programas educacionales
	Drama	Todas las obras y seriales de radio
	Culture	Cultura nacional y regional
	Science	Naturaleza, ciencia y tecnología
	Varied	Entretenimiento ligero
	Children	Programas para niños
	Social	Temas sociales
	Religion	Programas o servicios de asuntos religiosos
	Phone In	Programas basados en teléfono
	Touring	Programas de viaje, sin anuncios de problemas de tráfico
	Leisure	Pasatiempos favoritos y a actividades recreativas
Document	Programas documentales	



Reproducción de una cinta

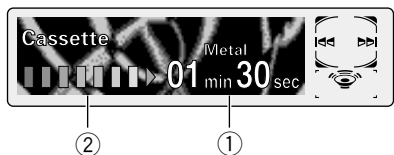

Estos son los pasos básicos necesarios para reproducir una cinta con su lector de cassette. Las operaciones más avanzadas del lector de cassette se proveen desde la página 21.

1 Indicador PLAY TIME

Visualiza el tiempo transcurrido del lado actual de la cinta.

2 Indicador TAPE DIRECTION

Visualiza la dirección de transporte de la cinta.

1 Presione OPEN para abrir el panel delantero.

Aparece la abertura para cinta.

- Después de insertar una cinta cassette, presione **SOURCE** para seleccionar el reproductor de cassette.

2 Coloque una cinta en la abertura para cinta.

La reproducción comienza automáticamente.

Abertura para cinta

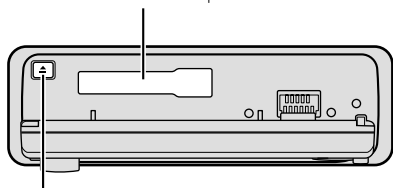

Botón **EJECT**

- Se puede expulsar una cinta presionando **EJECT**.
- Cuando se coloca una cinta de metal o cromo, **Metal** se ilumina en la pantalla. No se visualiza nada para una cinta normal.

3 Después que el cinta haya sido insertado, cierre el panel delantero.

4 Utilice VOLUME para ajustar el nivel de sonido.

Gire para aumentar o disminuir el volumen.

5 Para realizar el avance rápido o retroceso, presione ◀ o ▶.

FF o **REW** aparece en la pantalla.

- Para cancelar el avance rápido o retroceso y volver a la reproducción, presione **BAND/ESC**.
- El avance rápido o retroceso se puede cancelar presionando ◀ o ▶ en la misma dirección dos veces.

6 Para realizar la búsqueda musical progresiva o regresiva, presione ◀ o ▶ dos veces.

F-MS (búsqueda musical progresiva) o **R-MS** (búsqueda musical regresiva) aparece en la pantalla. El lector de cassette avanzará rápidamente o retrocederá a la próxima porción en blanco precedente o subsiguiente de la cinta y comenzará la reproducción.

- Para cancelar la búsqueda musical y volver a la reproducción, presione **BAND/ESC**.
- La búsqueda musical se puede cancelar presionando ◀ o ▶ en la misma dirección dos veces.

7 Para cambiar la dirección de transporte de la cinta, presione BAND/ESC.



Notas

- No coloque nada que no sea una cinta en la abertura para cinta.
- El indicador **PLAY TIME** comienza desde **00min00sec** en los siguientes casos:
 - Cuando se coloca una cinta
 - Cuando se cambia la dirección de transporte de la cinta
 - Cuando se retrocede la cinta al comienzo
- El indicador **PLAY TIME** no se mueve durante el avance rápido, retroceso o búsqueda musical. ■

Lector de cassette

Introducción a las operaciones avanzadas del lector de cassette



① Visualización FUNCTION

Visualiza el estado de la función.

Presione FUNCTION para visualizar los nombres de las funciones.

Presione **FUNCTION** repetidamente para cambiar entre las siguientes funciones: **RPT** (reproducción repetida)—**B.S** (salto de espacio en blanco)—**R.INT** (intercepción de radio)—**B.NR** (Dolby B NR)

• Para volver a la visualización de reproducción, presione **BAND/ESC**.



Nota

• Si no se opera la función dentro de aproximadamente 30 segundos, la pantalla vuelve automáticamente a la visualización de reproducción. ■

Repetición de reproducción

La reproducción repetida le permite escuchar la misma pista de nuevo.

1 Presione FUNCTION para seleccionar RPT.

Presione **FUNCTION** hasta que **Repeat** aparezca en la pantalla.

2 Presione ▲ para activar la reproducción repetida.

Repeat :ON aparece en la pantalla. La pista que está siendo reproducida se reproducirá y se repetirá.

3 Presione ▼ para desactivar la reproducción repetida.

Repeat :OFF aparece en la pantalla. La pista que está siendo reproducida continuará con la reproducción y después reproducirá la próxima pista. ■

Salto de espacios en blanco

Esta función selecciona el avance rápido automáticamente para saltar a la próxima canción si encuentra un espacio en blanco (12 segundos o más) entre las canciones.

1 Presione FUNCTION para seleccionar B.S.

Presione **FUNCTION** hasta que **Blank Skip** aparezca en la pantalla.

2 Presione ▲ para activar la función B.S.

Blank Skip :ON aparece en la pantalla. Los periodos de silencios largos entre las canciones se saltarán.

3 Presione ▼ para desactivar la función B.S.

Blank Skip :OFF aparece en la pantalla. La cinta completa se reproducirá. ■

Intercepción de radio

Esta función le permite escuchar a la radio durante el avance rápido/rebobinada de una cinta.

1 Presione FUNCTION para seleccionar R.INT.

Presione **FUNCTION** hasta que **Radio Int.** aparezca en la pantalla.

2 Presione ▲ para activar la intercepción de la radio.

Radio Int. :ON aparece en la pantalla.

3 Presione ▼ para desactivar la intercepción de la radio.

Radio Int. :OFF aparece en la pantalla.

**Nota**

- La función de intercepción de radio no funciona durante la operación de búsqueda de canciones.

Uso de reducción de ruido Dolby

Cuando escuche cintas que han sido grabadas con Dolby B NR, active Dolby B NR.

1 Presione FUNCTION para activar B NR.

Presione **FUNCTION** hasta que **Dolby B NR** aparezca en la pantalla.

2 Presione ▲ para activar la función Dolby B NR.

Dolby B NR :ON aparece en la pantalla. La cinta se reproducirá con Dolby B NR activado.

3 Presione ▼ para desactivar Dolby B NR.

Dolby B NR :OFF aparece en la pantalla. La cinta se reproducirá sin Dolby B NR.

**Notas**

- Fabricado bajo licencia de Dolby Laboratories. "Dolby" y el símbolo con una doble D son marcas registradas de Dolby Laboratories.
- El indicador **DOLBY B NR** se ilumina cuando se activa Dolby B NR.

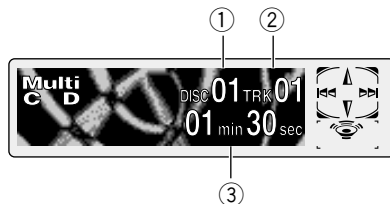
Reproducción de un CD

Se puede usar este sistema para controlar un lector de Multi-CD, que se vende separadamente. Estos son los pasos básicos necesarios para reproducir un CD con su lector de Multi-CD. Las operaciones más avanzadas del lector de Multi-CD se proveen desde la página 23.

① Indicador DISC NUMBER

Visualiza el disco que está siendo reproducido actualmente.

② Indicador TRACK NUMBER

Visualiza la pista que está siendo reproducida actualmente.

③ Indicador PLAY TIME

Visualiza el tiempo transcurrido de reproducción de la pista actual.

1 Presione SOURCE para seleccionar el lector de Multi-CD.

Presione **SOURCE** hasta que se visualice **Multi-CD**.

2 Utilice VOLUME para ajustar el nivel de sonido.

Gire para aumentar o disminuir el volumen.

3 Seleccione un disco con los botones 1 a 6.

Para discos localizados en 1 a 6, presione el botón numérico correspondiente. Si se desea seleccionar un disco localizado en 7 a 12, presione el número (tal como **1** para 7) hasta que el número del disco aparezca en la pantalla.

- También se puede seleccionar un disco consecutivamente presionando **▲/▼**.

Lector de Multi-CD

4 Para realizar el avance rápido o retroceso, mantenga presionado ◀ o ▶.

5 Para saltar hacia atrás o hacia adelante para otra pista, presione ◀ o ▶.

Presionar ▶ salta al inicio de la próxima pista. Presionar ◀ una vez salta al inicio de la pista actual. Presionar de nuevo salta a la pista precedente.



Notas

- Mientras el lector de Multi-CD realiza las operaciones preparatorias, se visualiza **Ready**.
- Si el lector de Multi-CD no funciona apropiadamente, un mensaje de error como **ERROR-11** puede aparecer. Consulte el manual de instrucciones del lector de Multi-CD.
- Si no hay discos en el cargador de CD del lector de Multi-CD, se visualiza **NO DISC**.

Lector de Multi-CD de 50 discos

Solamente las funciones descritas en este manual se soportan para los lectores de Multi-CD de 50 discos.

Introducción a las operaciones avanzadas de lector de Multi-CD

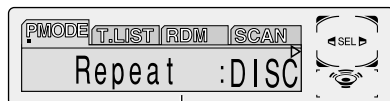

① Visualización FUNCTION

Visualiza el estado de la función.

Presione FUNCTION para visualizar los nombres de las funciones.

Presione **FUNCTION** repetidamente para cambiar entre las siguientes funciones:

P.MODE (reproducción repetida)—**T.LIST** (lista de títulos de los discos)—**RDM** (reproducción aleatoria)—**SCAN** (reproducción con exploración)—**ITS-P** (reproducción ITS)—**PAUSE** (pausa)—**COMP** (compresión y DBE)

- Para volver a la visualización de reproducción, presione **BAND/ESC**.



Nota

- Si no se opera la función dentro de aproximadamente 30 segundos, la pantalla vuelve automáticamente a la visualización de reproducción.

Repetición de reproducción

Hay tres gamas de repetición para el lector de Multi-CD: **MCD** (repetición de todos los discos en el lector de Multi-CD), **TRK** (repetición de una pista), y **DISC** (repetición de disco)

1 Presione **FUNCTION** para seleccionar **P.MODE**.

Presione **FUNCTION** hasta que **Repeat** aparezca en la pantalla.

2 Presione **◀◻▶** para seleccionar la gama de repetición.

Presione **◀◻▶** hasta que la gama de repetición deseada aparezca en la pantalla.

- **MCD** — Repite todos los discos en el lector de Multi-CD
- **TRK** — Repite solamente la pista actual
- **DISC** — Repite el disco actual



Notas

- Si se seleccionan otros discos durante la reproducción repetida, la gama de repetición cambia a **MCD** (repetición de todos los discos en el lector de Multi-CD).
- Si se realiza la búsqueda musical o avance rápido/retroceso durante la repetición **TRK** (repetición de una pista), la gama de repetición cambia a **DISC** (repetición de disco). ◻

Reproducción de las pistas en un orden aleatorio

La reproducción aleatoria le permite reproducir las pistas en un orden aleatorio dentro de la gama de repetición **RANDOM** (repetición de todos los discos en el lector de Multi-CD) y **D.RANDOM** (repetición de disco).

1 Seleccione la gama de repetición.

Consulte *Repetición de reproducción* en esta página.

2 Presione **FUNCTION** para seleccionar **RDM**.

Presione **FUNCTION** hasta que **Random** aparezca en la pantalla.

3 Presione **▲** para activar la reproducción aleatoria.

Random :ON aparece en la pantalla. Las pistas se reproducirán en un orden aleatorio dentro de la gama **RANDOM** (repetición de todos los discos en el lector de Multi-CD) o **D.RANDOM** (repetición de disco) seleccionada anteriormente.

4 Presione **▼** para desactivar la reproducción aleatoria.

Random :OFF aparece en la pantalla. La reproducción de las pistas continuará en el orden normal. ◻

Exploración de CDs y pistas

Mientras usa la gama de repetición **T.SCAN** (repetición de disco), el comienzo de cada pista en el disco seleccionado se reproduce cerca de 10 segundos. Mientras usa la gama de repetición **D.SCAN** (repetición de todos los discos en el lector de Multi-CD), el comienzo de cada pista de cada disco se reproduce cerca de 10 segundos.

1 Seleccione la gama de repetición.

Consulte *Repetición de reproducción* en esta página.

2 Presione **FUNCTION** para seleccionar **SCAN**.

Presione **FUNCTION** hasta que **Scan** aparezca en la pantalla.

3 Presione **▲** para activar la reproducción con exploración.

Scan :ON aparece en la pantalla. Los primeros 10 segundos de cada pista del disco actual (o la primera pista de cada disco) se reproducirán.

4 Cuando encuentre la pista (o disco) deseada(o), presione **▼** para desactivar la exploración.

Scan :OFF aparece en la pantalla. La reproducción de la pista (o disco) continuará.

- Si la pantalla ha vuelto automáticamente a la visualización de reproducción, seleccione **SCAN** de nuevo presionando **FUNCTION**.



Nota

- Al término de la exploración de pistas o discos, la reproducción normal de las pistas comenzará de nuevo. 

Pausa de la reproducción de un CD

La pausa le permite parar temporalmente la reproducción del CD.

1 Presione **FUNCTION** para seleccionar **PAUSE**.

Presione **FUNCTION** hasta que **Pause** aparezca en la pantalla.

2 Presione **▲** para activar la pausa.

Pause :ON aparece en la pantalla. La reproducción de la pista actual se detiene.

3 Presione **▼** para desactivar la pausa.

Pause :OFF aparece en la pantalla. La reproducción continuará desde el mismo punto donde la pausa ha sido activada. 

Uso de listas de reproducción ITS

La función ITS (selección instantánea de pista) le permite crear una lista de reproducción de sus pistas favoritas desde el cargador en el lector de Multi-CD. Después de añadir sus pistas favoritas a la lista de reproducción, puede activar la reproducción ITS y reproducir solamente sus pistas favoritas.

Creación de una lista de reproducción con la programación ITS

Se puede usar la función ITS para introducir y reproducir hasta 99 pistas por disco, para hasta 100 discos (con título de disco).

Con los reproductores de multi-CD vendidos antes de CDX-P1250 y CDX-P650, se pueden almacenar hasta 24 pistas en la lista de reproducción).

1 Reproduzca el CD que desea programar.

Presione **▲** o **▼** para seleccionar el CD.

2 Presione **FUNCTION** hasta que **TITLE** aparezca en la pantalla, y presione **FUNCTION** para seleccionar ITS.

Después que se visualice **TITLE**, presione **FUNCTION** repetidamente, y las siguientes funciones aparecerán en la pantalla:

TITLE (introducción de título de disco)—**ITS** (programación ITS)

3 Seleccione la pista deseada presionando **◀** **▶**.

4 Presione **▲** para almacenar la pista que está siendo reproducida actualmente en la lista de reproducción.

ITS Input se visualiza brevemente y la selección actual se añade a la lista de reproducción. La pantalla visualiza **ITS** de nuevo.

5 Presione **BAND/ESC** para volver a la visualización de reproducción.



Nota

- Después que datos para 100 discos han sido almacenados en la memoria, los datos para un nuevo disco sobreponen los dados más antiguos.

Reproducción de la lista de reproducción ITS

La reproducción ITS le permite escuchar las pistas que ha introducido en su lista de reproducción ITS. Cuando se activa la reproducción ITS, las pistas de la lista de reproducción ITS en el lector de Multi-CD comenzarán a reproducirse.

1 Seleccione la gama de repetición.

Consulte *Repetición de reproducción* en la página 24.

2 Presione FUNCTION para seleccionar ITS-P.

Presione **FUNCTION** hasta que **ITS Play** aparezca en la pantalla.

3 Presione ▲ para activar la reproducción ITS.

ITS Play :ON aparece en la pantalla. La reproducción de las pistas en la lista de reproducción comienza dentro de la gama de repetición **MCD** (repetición de todos los discos en el lector de Multi-CD) o **DISC** (repetición de disco) seleccionada anteriormente.

- Si no hay pistas programadas en la gama de repetición actual, se visualiza **ITS Empty**.

4 Presione ▼ para desactivar la reproducción ITS.

ITS Play :OFF aparece en la pantalla. La reproducción continuará en el orden normal desde la pista o CD que está siendo reproducida(o) actualmente.

Borrado de una pista de la lista de reproducción ITS

Cuando se desea borrar una pista de la lista de reproducción ITS, se puede hacerlo si la reproducción ITS está activada.

Si la reproducción ITS ya está activada, salte al paso 2. Si la reproducción ITS todavía no está activada, presione **FUNCTION**.

1 Reproduzca el CD que desea borrar una pista de la lista de reproducción ITS, y active la reproducción ITS.

Consulte *Reproducción de la lista de reproducción ITS* en esta página.

2 Presione FUNCTION hasta que TITLE aparezca en la pantalla, y presione FUNCTION para seleccionar ITS.

Después de que se visualice **TITLE**, presione **FUNCTION** hasta que **ITS** aparezca en la pantalla.

3 Seleccione una pista deseada presionando ◀ ▶.

4 Presione ▼ para borrar una pista de la lista de reproducción ITS.

La pista que está siendo reproducida actualmente se borra de la lista de reproducción ITS y la reproducción de la próxima pista de la lista comienza.

- Si no hay pistas de la lista de reproducción en la gama actual, se visualiza **ITS Empty** y la reproducción normal continúa.

5 Presione BAND/ESC para volver a la visualización de reproducción. ◻

Borrado de un CD de la lista de reproducción ITS

Cuando se desea borrar todas las pistas de un CD de la lista de reproducción ITS, se puede hacerlo si la reproducción ITS está desactivada.

1 Reproduzca el CD que desea borrar.

Presione ▲ o ▼ para seleccionar el CD.

Lector de Multi-CD

2 Presione FUNCTION hasta que TITLE aparezca en la pantalla, y presione FUNCTION para seleccionar ITS.

Después que se visualice **TITLE**, presione **FUNCTION** hasta que **ITS** aparezca en la pantalla.

3 Presione ▼ para borrar todas las pistas del CD que está siendo reproducido actualmente de la lista de reproducción ITS.

Todas las pistas del CD que está siendo reproducido actualmente se borran de la lista de reproducción y se visualiza **ITS Clear**.

4 Presione BAND/ESC para volver a la visualización de reproducción. 

Uso de las funciones de título de disco

Se puede introducir títulos de CD y visualizarlos. Después, se puede fácilmente buscar y seleccionar un disco deseado para reproducción.

Introducción de títulos de disco

El título de disco le permite introducir títulos de CD de hasta 10 letras, y hasta 100 títulos de disco (con la lista de reproducción ITS) en el lector de Multi-CD.

1 Reproduzca el CD al cual desea introducir un título.

Presione **▲** o **▼** para seleccionar el CD.

2 Presione FUNCTION hasta que TITLE aparezca en la pantalla.

Después que se visualice **TITLE**, presione **FUNCTION** repetidamente, y las siguientes funciones aparecerán en la pantalla:

TITLE (introducción de título de disco)—**ITS** (programación ITS)

- Cuando se reproduce un disco CD TEXT, no se puede cambiar a **TITLE**. El título de disco ya ha sido grabado en el disco CD TEXT.

3 Presione el botón numerado 1 para seleccionar el tipo de carácter deseado.

Presione repetidas veces el botón numerado 1 para cambiar entre los tipos de caracteres siguientes:

Alfabeto (mayúsculas), **Números y símbolos** — **Alfabeto** (minúsculas) — **Caracteres europeos**, como los que llevan acento (ejemplo, á, à, ã, ç).

- Presionando el botón numerado 2, podrá seleccionar entre entrada de números y de símbolos.

4 Presione ▲ o ▼ para seleccionar una letra del alfabeto.

Cada presión de **▲** visualiza una letra del alfabeto en el orden de **A B C ... X Y Z**, números y símbolos en **1 2 3 ... @ # <**. Cada presión de **▼** visualiza una letra en el orden inverso, tal como **Z Y X ... C B A**.

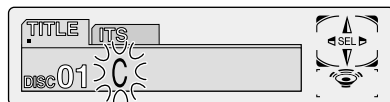

5 Presione ► para mover el cursor a la próxima posición de carácter.

Cuando se visualice la letra deseada, presione **►** para mover el cursor a la próxima posición y seleccione la próxima letra. Presione **◀** para mover hacia atrás en la pantalla.

6 Mueva el cursor a la última posición presionando ► después de introducir el título.

Al presionar **►** una vez más, el título se almacena en la memoria.

7 Presione BAND/ESC para volver a la visualización de reproducción.



Notas

- Los títulos permanecen en la memoria, aún después que se quita el disco del cargador, y se llaman cuando se colocan los discos correspondientes de nuevo.
- Después que datos para 100 discos han sido almacenados en la memoria, los datos para un nuevo disco sobreponen los datos más antiguos.

Visualización de los títulos de discos

Se puede visualizar el título de cualquier disco que tenga sido almacenado con un título.

Presione **DISPLAY**.

Presione **DISPLAY** repetidamente para cambiar entre las siguientes visualizaciones:

PLAYBACK MODE A (Tiempo de reproducción)

— **Disc Title** (Título de disco) — **PLAYBACK**

MODE B (Tiempo de reproducción y información DAB)

Cuando se selecciona **Disc Title**, el título del disco que está siendo reproducido actualmente se visualiza en la pantalla.

- Si no ha sido introducido un título para el disco, se visualizará **NO TITLE**.
- Sólo se puede cambiar a **PLAYBACK MODE B** cuando hay un sintonizador DAB (GEX-P700DAB) conectado.

Selección de disco de la lista de títulos de disco

La lista de títulos de disco le permite ver la lista de los títulos de los discos que han sido introducidos en el lector de Multi-CD y seleccionarlos para reproducción.

1 Presione **FUNCTION** para seleccionar **T.LIST**.

Presione **FUNCTION** hasta que el título del disco aparezca en la pantalla.

2 Presione ◀ o ▶ para desplazar a través de la lista de títulos que han sido introducidos.

- Si no hay un título introducido para un disco, se visualiza **NO D-TITLE**.

3 Presione ▲ para reproducir su título de CD favorito.

La reproducción de tal selección comienza.

Uso de las funciones **CD TEXT**

Estas funciones se pueden usar solamente con un lector de Multi-CD compatible con CD TEXT.

Algunos discos contienen ciertas informaciones codificadas durante la fabricación. Estos discos pueden contener informaciones tales como el título del disco, título de las pistas, nombre del artista y tiempo de reproducción, y se llaman discos CD TEXT. Solamente estos discos CD TEXT especialmente codificados soportan las funciones enumeradas a continuación.

Visualización de títulos en discos **CD TEXT**

Presione **DISPLAY** mientras reproduzca un disco **CD TEXT**.

Presione **DISPLAY** repetidamente para cambiar entre las siguientes visualizaciones:

PLAYBACK MODE A (Tiempo de reproducción)

— **Disc Title** (Título de disco) — **Disc Artist**

Name (Nombre de artista del disco) — **Track**

Title (Título de pista) — **T-Artist Name** (Nombre

de artista de la pista) — **PLAYBACK MODE B**

(Tiempo de reproducción y información DAB)

- Si una información específica no ha sido grabada en un disco CD TEXT, se visualizará **NO XXXX (NO Track Title, por ejemplo)**.
- Sólo se puede cambiar a **PLAYBACK MODE B** cuando hay un sintonizador DAB (GEX-P700DAB) conectado.

Desplazamiento de títulos en la pantalla

Este sistema puede visualizar solamente las primeras 16 letras de las visualizaciones **Disc Title**, **Disc Artist Name**, **Track Title** y **T-Artist Name**. Cuando la información grabada tiene más de 16 letras, se puede desplazar el texto hacia la izquierda de modo que se pueda visualizar el restante del título.

Presione **DISPLAY** hasta que el título comience a desplazarse hacia la izquierda.

El restante del título aparecerá en la pantalla.



Uso de la compresión y énfasis de los graves

Estas funciones se pueden usar solamente con un lector de Multi-CD que las soporta.

El uso de las funciones COMP (compresión) y DBE (énfasis de graves dinámicos) le permite ajustar la calidad sonora de la reproducción del lector de Multi-CD. Cada una de las funciones tiene un ajuste de dos pasos. La función COMP equilibra la salida de los sonidos más fuertes y más suaves en volúmenes altos. La función DBE intensifica los niveles de graves para proporcionar un sonido de reproducción más fuerte. Escuche cada uno de los efectos y utilice la función que enfatiza más la reproducción de la pista o CD que esté escuchando.

1 Presione FUNCTION para seleccionar COMP.

Presione **FUNCTION** hasta que **Comp/DBE** aparezca en la pantalla.

- Si el lector de Multi-CD no soporta la función COMP/DBE, se visualiza **No Comp** cuando se intenta seleccionar la función.

2 Presione ▲ o ▼ para seleccionar el ajuste favorito.

Presione ▲ o ▼ repetidamente para cambiar entre los siguientes ajustes:

Comp OFF—Comp 1—Comp 2—Comp OFF—DBE 1—DBE 2 []

Introducción a los ajustes de audio

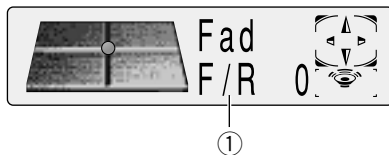

① Visualización AUDIO

Visualiza el estado de los ajustes de audio.

Presione AUDIO para visualizar los nombres de las funciones de audio.

Presione **AUDIO** repetidamente para cambiar entre las siguientes funciones de audio:

FAD (ajuste de balance)—**EQ** (ajuste de la curva de equalización)—**Bass** (graves)—**Treble** (agudos)—**Loud** (sonoridad)—**Sub-W1** (altavoz de graves secundario 1)/**Non Fad** (activación/desactivación de salida sin extinción)—**Sub-W2** (altavoz de graves secundario 2)/**Non Fad** (ajuste de salida sin extinción)—**HPF** (filtro de paso alto)—**SLA** (ajuste de nivel de fuente)—**ASL** (nivelador de sonido automático)

- Cuando el ajuste del controlador de altavoz de graves secundario se encuentra en **S.W Control: EXT**, no podrá conmutar a **Sub-W1**. (Refiérase a la página 38.)
- Sólo podrá seleccionar **Sub-W2** cuando la salida del altavoz de graves secundario esté activada en **Sub-W1**.
- Cuando el ajuste del controlador de altavoz de graves secundario se encuentra sólo en **S.W Control:EXT**, podrá cambiar al modo de activación/desactivación de salida sin extinción. (Refiérase a la página 38.)
- Podrá seleccionar el modo de ajuste de salida sin extinción sólo cuando la salida sin extinción se encuentre activada en el modo de activación/desactivación de salida sin extinción.
- Cuando se selecciona el sintonizador FM como la fuente, se puede cambiar a **SLA**.
- Para volver a la pantalla de reproducción, presione **BAND/ESC**.

**Nota**

- Si no se opera la función de audio dentro de aproximadamente 30 segundos, la pantalla vuelve automáticamente a la visualización de la fuente.

Ajuste del ecualizador de enfoque de sonido

Aclarando la imagen de sonido de los vocales e instrumentos permitirá la realización de un entorno acústico más natural y placentero posible.

Una cuidadosa selección de las posiciones de audición permitirá obtener incluso un mejor disfrute del sonido.

- **FRT1** refuerza los agudos en la salida delantera y los graves en la salida trasera.
- FRT2** refuerza los agudos y los graves en la salida delantera y los graves en la salida trasera. (El refuerzo de los graves es el mismo tanto para salida delantera como trasera.)
- Para ambos ajustes, **FRT1** y **FRT2**, el ajuste **H** (Alto) proporciona un efecto más acentuado que el ajuste **L** (Bajo).

1 Presione **SFEQ** para seleccionar el modo **SFEQ** deseado.

FRT1-H (delantera 1-alta) — **FRT1-L** (delantera 1-baja) — **FRT2-H** (delantera 2-alta) — **FRT2-L** (delantera 2-baja) — **CUSTOM** (personalizable) — **SFEQ OFF** (desactivado)

2 Presione **◀** o **▶** para seleccionar la posición deseada.

Presione **◀** o **▶** hasta que aparezca la posición deseada en la pantalla.

LEFT (izquierdo) — **CENTER** (central) — **RIGHT** (derecho)

**Notas**

- Si usted ajusta los graves o los agudos, **CUSTOM** memoriza el modo **SFEQ** en el que se han ajustado los graves y los agudos según sus preferencias.

- Se cambia el modo **SFEQ**, la función **H.P.F.** se desactiva automáticamente. Cuando activa la función **H.P.F.** después de seleccionar el modo **SFEQ**, puede combinar la función **H.P.F.** con la función **SFEQ**.

Uso del ajuste del equilibrio

Se puede seleccionar el ajuste de potenciómetro/equilibrio que proporciona un entorno de audición ideal en todos os asientos ocupados.

1 Presione **AUDIO** para seleccionar **Fad**.

Presione **AUDIO** hasta que **Fad** aparezca en la pantalla.

- Si el ajuste de equilibrio ha sido ajustado previamente, se visualiza **Bal**.

2 Presione **▲** o **▼** para ajustar el equilibrio de loa altavoces delanteros/traseros.

Cada presión de **▲** o **▼** mueve el equilibrio de los altavoces delanteros/traseros hacia adelante o hacia atrás.

- **Fad F15 – Fad R15** se visualiza mientras el equilibrio de los altavoces delanteros/traseros se mueve hacia adelante o hacia atrás.
- **Fad : 0** es el ajuste apropiado cuando se usan solamente dos altavoces.

• Cuando el ajuste de la salida trasera es **Rear SP:S.W**, no es posible ajustar el equilibrio de los altavoces delanteros/traseros. Consulte *Ajuste de la salida trasera y controlador de graves secundario* en la página 38.

3 Presione **◀** o **▶** para ajustar el equilibrio de los altavoces izquierdos/derechos.

Cuando se presiona **◀** o **▶**, se visualiza **Bal: 0**. Cada presión de **◀** o **▶** mueve el equilibrio de los altavoces izquierdos/derechos hacia la izquierda o hacia la derecha.

- **Bal L9 – Bal R9** se visualiza mientras se mueve el equilibrio de los altavoces izquierdos/derechos hacia la izquierda o hacia la derecha.



Ajustes de audio

Uso del ecualizador

El ecualizador gráfico le permite ajustar la ecualización de acuerdo a las características del interior del coche.

Llamada de las curvas de ecualización

Hay siete curvas de ecualización almacenadas que se pueden llamar fácilmente en cualquier momento.

A continuación se muestra la lista de las curvas de ecualización.

Visualización	Curva de ecualización
SUPER BASS	Supergraves
POWERFUL	Potente
NATURAL	Natural
VOCAL	Vocal
CUSTOM1,2	Personalizado1,2
FLAT	Neutro

- **CUSTOM1** y **CUSTOM2** son curvas del ecualizador personalizables.
- Es posible crear una curva **CUSTOM1** separada para cada fuente. (El reproductor de CD (sólo un disco) y el reproductor de Multi-CD se ajustan automáticamente a la misma opción de ajuste de la curva del ecualizador.)
- Si realiza ajustes cuando está seleccionada una curva que no sea **CUSTOM2**, los ajustes de la curva del ecualizador se memorizan en **CUSTOM1**.
- Es posible crear una curva **CUSTOM2** común para todas las fuentes.
- Si realiza ajustes cuando está seleccionada la curva **CUSTOM2**, la curva **CUSTOM2** se actualiza.
- Cuando se selecciona **FLAT**, no se hace ningún suplemento o corrección al sonido. Esto es útil para verificar el efecto de las curvas del ecualizador cambiándose alternativamente entre **FLAT** y una otra curva de ecualización.

1 Presione EQ para seleccionar el ecualizador.

Presione **EQ** repetidamente para cambiar entre los siguientes ecualizadores.

SUPER BASS—POWERFUL—NATURAL—VOCAL—CUSTOM1—CUSTOM2—FLAT 

Ajuste de las curvas de ecualización

Los ajustes de la curva del ecualizador seleccionada actualmente se pueden ajustar de la manera deseada. Las configuraciones de las curvas de ecualización ajustadas se memorizan en **CUSTOM1** o **CUSTOM2**.

1 Presione AUDIO para seleccionar el modo de ecualizador.

Presione **AUDIO** hasta que **EQ Low/EQ Mid/EQ High** aparezca en la pantalla.

2 Seleccione la banda de ecualización deseada para ajustar con ◀▶.

EQ Low (bajo)—**EQ Mid** (mediano)—**EQ High** (alto)

3 Presione ▲ o ▼ para ajustar la curva de ecualización.

Cada presión de ▲ o ▼ aumenta o disminuye la curva de ecualización respectivamente.

- **+6 — -6** se visualiza mientras se aumenta o disminuye la curva de ecualización.



Nota

- Si realiza ajustes cuando se selecciona una curva diferente a **CUSTOM2**, se actualiza la curva **CUSTOM1**. 

Ajuste fino de la curva de ecualización

Se puede ajustar la frecuencia central y el factor Q (características de curva) de cada banda de curva seleccionada actualmente (**EQ Low/EQ Mid/EQ High**).

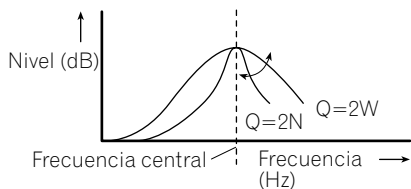

1 Presione AUDIO y sostenga hasta que la frecuencia y el factor Q (por ej., F 80 Q 1W) aparezcan en la pantalla.

2 Presione AUDIO para seleccionar la banda deseada para el ajuste.

LOW (bajo)—**MID** (mediano)—**HIGH** (alto)

3 Seleccione la frecuencia deseada con ◀/▶.

Presione ◀ o ▶ hasta que la frecuencia deseada aparezca en pantalla.

LOW : 40—80—100—160 (Hz)

MID : 200—500—1 k—2 k (Hz)

HIGH : 3.15 k—8 k—10 k—12.5 k (Hz)

4 Presione ▲/▼ para seleccionar el factor Q deseado.

Presione ▲ o ▼ hasta que el factor Q deseado aparezca en la pantalla.

2 N—1 N—1 W—2 W



Nota

- Si realiza ajustes cuando se selecciona una curva diferente a **CUSTOM2**, se actualiza la curva **CUSTOM1**. ▣

Ajuste de los graves

Usted puede ajustar la frecuencia de corte y el nivel de los graves.

- En el modo **FRT1**, el ajuste de los graves afecta únicamente a la salida trasera: no es posible ajustar la salida delantera.

1 Presione AUDIO para seleccionar Bass.

Presione **AUDIO** hasta que **Bass** aparezca en la pantalla.

2 Seleccione la frecuencia deseada con ◀/▶.

Presione ◀ o ▶ hasta que la frecuencia deseada aparezca en la pantalla.

40—63—100—160 (Hz)

3 Presione ▲ o ▼ para ajustar el nivel de los graves.

Cada vez que presiona ▲ o ▼, el nivel de los graves aumenta o disminuye. Se visualiza **+6—-6** a medida que el nivel aumenta o disminuye. ▣

Ajuste de los agudos

Usted puede ajustar la frecuencia de corte y el nivel de los agudos.

- En los modos **FRT1** y **FRT2**, el ajuste de los agudos afecta únicamente la salida delantera: no es posible ajustar la salida trasera.

1 Presione AUDIO para seleccionar Treble.

Presione **AUDIO** hasta que **Treble** aparezca en la pantalla.

2 Seleccione la banda de ecualización deseada para ajustar con ◀/▶.

Presione ◀ o ▶ hasta que la frecuencia deseada aparezca en la pantalla.

2.5k—4k—6.3k—10k (Hz)

3 Presione ▲ o ▼ para ajustar el nivel de los agudos.

Cada vez que presiona ▲ o ▼, el nivel de los agudos aumenta o disminuye. Se visualiza **+6—-6** a medida que el nivel aumenta o disminuye. ▣

Ajustes de audio

Ajuste de la sonoridad

La sonoridad compensa las deficiencias en las gamas de sonido bajas y altas cuando se escucha en volumen bajo.

1 Presione **AUDIO** para seleccionar **Loud**.

Presione **AUDIO** hasta que **Loud** aparezca en la pantalla.

2 Presione **▲** para activar la sonoridad.

El nivel de sonoridad (por ej., **Loud Mid**) aparece en la pantalla.

3 Presione **◀ o ▶** para seleccionar el nivel.

Presione **◀ o ▶** hasta que el nivel deseado aparezca en la pantalla.

Low (bajo)—**Mid** (mediano)—**High** (alto)

4 Presione **▼** para desactivar la sonoridad.

Loud OFF aparece en la pantalla.

Uso de la salida de subgraves

Este sistema se equipa con una salida de subgraves que se puede activar y desactivar.

1 Presione **AUDIO** para seleccionar **Sub-W1**.

Cuando el ajuste del controlador de altavoz de graves secundario se encuentra en **S.W**

Control:EXT, no podrá seleccionar **Sub-W1**.

Presione **AUDIO** hasta que **Sub-W1** aparezca en la pantalla.

2 Presione **▲** para activar la salida de subgraves.

Sub-W1 Normal aparece en la pantalla. La salida de subgraves está activada.

- La salida de subgraves se puede cancelar presionando **▼**.

3 Presione **◀ o ▶** para seleccionar la fase de la salida de subgraves.

Presione **◀** para seleccionar la fase inversa y

Rev. aparece en la pantalla. Presione **▶** para seleccionar la fase normal y **Normal** aparece en la pantalla.

Ajuste de las definiciones de subgraves

Cuando la salida de subgraves está activada, se puede ajustar la frecuencia de corte y el nivel de salida de subgraves.

1 Presione **AUDIO** para seleccionar **Sub-W2**.

Cuando la salida del altavoz graves secundario esté activada, podrá seleccionar **Sub-W2**.

Presione **AUDIO** hasta que **Sub-W2 80** (Hz) aparezca en la pantalla.

- Si un ajuste de subgraves ha sido hecho previamente, se visualizará la frecuencia seleccionada previamente, tal como **50** (Hz) o **125** (Hz).

2 Presione **◀ o ▶** para seleccionar la frecuencia de corte.

Presione **◀** y **50** (Hz) se visualiza. Presione **▶** y **125** (Hz) se visualiza. Solamente las frecuencias más bajas de aquellas en la gama seleccionada se generan por el altavoz de subgraves.

3 Presione **▲ o ▼** para ajustar el nivel de salida de subgraves.

Cada presión de **▲** o **▼** aumenta o disminuye el nivel de la salida de subgraves (**+6** a **-6**, por ejemplo).

Presione **▲** o **▼** hasta que se visualice el valor deseado.

Uso de la salida sin extinción

Cuando el ajuste de la salida sin extinción está activada, la señal de audio no pasa a través de la unidad de paso bajo de esta unidad (para el altavoz de graves secundario), sino que se genera a través de la salida RCA.

1 Presione **AUDIO** para seleccionar el modo de activación/desactivación de la salida sin extinción.

Cuando el ajuste del controlador de altavoz de graves secundarios se encuentra en **S.W**

Control:EXT, podrá seleccionar el modo de activación/desactivación de salida sin extinción. Presione **AUDIO** hasta que **NonFad ON** aparezca en la pantalla.

2 Presione **▲** para activar la salida sin extinción.

NonFad ON aparece en la pantalla. La salida sin extinción ahora se encuentra activada.

- La salida sin extinción se puede desactivar presionando **▼**.

Ajuste del nivel de salida sin extinción

Cuando está activada la salida sin extinción, es posible ajustar el nivel de la salida sin extinción.

1 Presione **AUDIO** para seleccionar el modo de ajuste de salida sin extinción.

Presione **AUDIO** hasta que **NonFad 0** aparezca en la pantalla.

2 Presione **▲** o **▼** para ajustar el nivel de salida de sin extinción.

Cada vez que presiona **▲** o **▼**, el nivel de la salida sin extinción aumenta o disminuye (por ej., +6 a -6).

Presione **▲** o **▼** hasta que se visualice el valor deseado. **■**

Uso del filtro de paso alto

Cuando no desea que se generen los sonidos bajos de la gama de frecuencias de salida de subgraves a través de los altavoces delanteros o traseros, active el HPF (filtro de paso alto). Solamente las frecuencias más altas de aquellas en la gama seleccionada se generan a través de los altavoces delanteros y traseros.

1 Presione **AUDIO** para seleccionar HPF.

Presione **AUDIO** hasta que **HPF** aparezca en la pantalla.

2 Presione **▲** para activar el filtro de paso alto.

HPF 80Hz aparece en la pantalla. Ahora el filtro de paso alto está activado.

- Para desactivar el filtro de paso alto, presione **▼**.

3 Presione **◀** o **▶** para seleccionar una gama del filtro de paso alto.

Presione **◀** y **HPF 50Hz** se visualiza. Presione **▶** y **125Hz** se visualiza. Solamente las frecuencias más altas de aquellas en la gama seleccionada se generan a través de los altavoces delanteros o traseros.



Nota

- Se cambia el modo **SFEQ**, la función **H.P.F.** se desactiva automáticamente. Cuando activa la función **H.P.F.** después de seleccionar el modo **SFEQ**, puede combinar la función **H.P.F.** con la función **SFEQ**. **■**

Ajustes de audio

Ajuste de los niveles de la fuente

La función SLA (ajuste de nivel de fuente) le permite ajustar el nivel de volumen de cada fuente para evitar cambios radicales en el volumen cuando se cambia entre fuentes.

- Los ajustes se basan en el nivel de volumen del sintonizador FM, que permanece inalterado.

1 Compare el nivel de volumen del sintonizador FM con el nivel de la fuente que desea ajustar (lector de cassette, por ejemplo).

2 Presione AUDIO para seleccionar SLA.

Presione **AUDIO** hasta que **SLA** aparezca en la pantalla.

3 Presione ▲ o ▼ para ajustar el volumen de la fuente.

Cada presión de ▲ o ▼ aumenta o disminuye el volumen de la fuente.

- **SLA +4 – SLA –4** se visualiza mientras se aumenta o disminuye el volumen de la fuente.



Notas

- Como el volumen del sintonizador FM es el control, no es posible aplicar los ajustes de nivel de fuente al sintonizador FM.
- El nivel del volumen del sintonizador MW/LW también se puede ajustar con el ajuste de nivel de fuente.
- El reproductor de CD (sólo un disco) y el lector de Multi-CD se definen con el mismo ajuste de nivel de fuente automáticamente.
- La unidad externa 1 y la unidad externa 2 se ajustan automáticamente al mismo ajuste de volumen.

Función de nivelador de sonido automático

Durante una conducción, el ruido dentro del automóvil cambia de acuerdo a la velocidad de conducción y condiciones de la ruta. El nivelador de sonido automático (ASL) monitorea tal variación de ruido y aumenta automáticamente el nivel de volumen, si este ruido se convierte mayor. La sensibilidad (variación de nivel de volumen a nivel de ruido) del ASL puede ajustarse a uno de los cinco niveles disponibles.

1 Presione AUDIO para seleccionar ASL.

Presione **AUDIO** hasta que **ASL** aparezca en la pantalla.

2 Presione ▲ para activar ASL.

El nivel de sonoridad (por ej., **ASL Mid**) aparece en la pantalla.

3 Presione ◀ o ▶ para seleccionar el nivel.

Presione ◀ o ▶ hasta que el nivel deseado aparezca en la pantalla.

Low (bajo)—**Mid-Lo** (mediano-bajo)—**Mid** (mediano)—**Mid-Hi** (mediano-alto)—**High** (alto)

4 Presione ▼ para desactivar ASL.

ASL OFF aparece en la pantalla.

Configuración de los ajustes iniciales



Los ajustes iniciales le permiten realizar una configuración inicial de los diferentes ajustes de este sistema.

① Visualización FUNCTION

Visualiza el estado de la función.

1 Presione SOURCE y sostenga hasta que se apague el sistema.

2 Presione FUNCTION y sostenga hasta que la hora aparezca en la pantalla.

3 Presione FUNCTION para seleccionar uno de los ajustes iniciales.

Presione **FUNCTION** repetidamente para cambiar entre los siguientes ajustes:

**CLOCK—FM—DAB—A-PI—WARN—AUX—
DIM—BRIGHT—ILL—SW—TEL1—TEL2**

Siga las siguientes instrucciones para operar cada ajuste particular.

- Para cancelar los ajustes iniciales, presione **BAND/ESC**.
- También se puede cancelar los ajustes iniciales presionando **FUNCTION** hasta que se apague el sistema.

Puesta en hora

Se utiliza para ajustar la hora en la presentación del reloj de la unidad.

1 Presione FUNCTION para seleccionar CLOCK.

Presione **FUNCTION** hasta que la hora aparezca en la pantalla.

2 Seleccione la parte de la presentación de hora que desea ajustar con ◀/▶.

Si presiona ◀/▶ se seleccionará una parte de la presentación del reloj.

HORA—MINUTOS

Al seleccionar una parte de la presentación del reloj, la misma parpadeará.



3 Seleccione la hora correcta con ▲/▼.

Si presiona ▲ la hora o los minutos seleccionados aumentan. Si presiona ▼ la hora o los minutos seleccionados disminuyen.

Ajuste del paso de sintonía de FM

Normalmente, el paso de sintonía de FM usado por la sintonía por búsqueda es 50 kHz. Cuando la función AF o TA está activada, el paso de sintonía cambia automáticamente a 100 kHz. Puede ser preferible ajustar el paso de sintonía a 50 kHz cuando la función AF está activada.

1 Presione FUNCTION para seleccionar FM.

Presione **FUNCTION** repetidamente hasta que aparezca **FM Step** en la pantalla.

2 Seleccione el paso de sintonía de FM con ◀/▶.

Presionar ◀/▶ cambia el paso de sintonía de FM entre 50 kHz y 100 kHz mientras la función AF o TA está activada. El paso de sintonía de FM seleccionado se visualiza en la pantalla.



Nota

- El paso de sintonía permanece en 50 kHz durante la sintonía manual.

Ajustes iniciales

Ajuste de la función de prioridad DAB

Cuando se conecta el sintonizador DAB oculto-lejos (GEX-P700DAB), la función de anuncio de tráfico RDS de este producto le permite disfrutar la interrupción de prioridad de la información de tráfico desde el sintonizador DAB oculto-lejos.

Cuando se activa

Durante la recepción DAB, cuando el componente de servicio seleccionado soporta "Anuncios de tráfico" y "Anuncios de transporte", la recepción no es interrumpida por el anuncio de tráfico (TA) RDS de este producto.

Cuando se desactiva

La interrupción es recibida por el primer flash de noticias recibidas desde las emisiones de información de tráfico DAB oculto-lejos y RDS de este producto.

1 Presione FUNCTION para seleccionar DAB.

Presione **FUNCTION** repetidas veces hasta que **DAB Priority** aparezca en la pantalla.

2 Selección activación o desactivación de DAB con ▲/▼.

Si presiona ▲/▼, **DAB Priority** cambiará entre activación y desactivación, y se visualizará el estado (por ej., **DAB Priority:ON**).

Cambio de la búsqueda PI automática

La unidad puede buscar automáticamente una emisora diferente con el mismo programa, aún durante la llamada de emisoras preajustadas.

1 Presione FUNCTION para seleccionar A-PI.

Presione **FUNCTION** repetidamente hasta que aparezca **Auto PI** en la pantalla.

2 Active o desactive A-PI con ▲/▼.

Presionar ▲/▼ activará o desactivará **Auto PI** y tal estado se visualizará (por ejemplo, **Auto PI :ON**).

Cambio del tono de advertencia

Si el panel delantero se extrae de la unidad principal dentro de cinco segundos después de desconectar la llave de encendido, un tono de advertencia sonará. Se puede desactivar este tono de advertencia.

1 Presione FUNCTION para seleccionar WARN.

Presione **FUNCTION** repetidamente hasta que aparezca **Warning** en la pantalla.

2 Active o desactive WARN con ▲/▼.

Presionar ▲/▼ activará o desactivará **Warning** y tal estado se visualizará (por ejemplo, **Warning :ON**).

Cambio del ajuste de componente auxiliar

Es posible usar un componente auxiliar con este sistema. Active el ajuste de componente auxiliar cuando utilice un componente externo conectado a este sistema.

1 Presione FUNCTION para seleccionar AUX.

Presione **FUNCTION** repetidamente hasta que **AUX** aparezca en la pantalla.

2 Active o desactive AUX con ▲/▼.

Presionar ▲/▼ cambia **AUX** entre activado y desactivado, y tal estado se visualiza (**AUX :ON**, por ejemplo).

Cambio del ajuste del reductor de luz

Para evitar que la pantalla quede muy brillante durante la noche, la pantalla se atenúa automáticamente cuando se encienden las luces del coche. Se puede activar y desactivar el reductor de luz.

1 Presione FUNCTION para seleccionar DIM.

Presione **FUNCTION** repetidamente hasta que **Dimmer** aparezca en la pantalla.

2 Active o desactive DIM con ▲/▼.

Presionar ▲/▼ cambia el **Dimmer** entre activado y desactivado, y tal estado se visualiza (**Dimmer :ON**, por ejemplo). 

Selección del brillo

Puede seleccionarse el brillo de la presentación visual. Inicialmente este modo se ajusta a 12.

1 Presione FUNCTION para seleccionar BRIGHT.

Presione **FUNCTION** repetidas veces hasta que **Brightness** aparezca en la pantalla.

2 Seleccione el brillo deseado con ◀/▶.

- En la pantalla se muestra **0 – 15**. 

Selección del color de iluminación

Este producto se equipa con dos colores de iluminación, verde y rojo.

Puede seleccionar el color de iluminación deseado.

1 Presione FUNCTION para seleccionar ILL.

Presione **FUNCTION** repetidas veces hasta que **ILLUMI** aparezca en la pantalla.

2 Seleccione el color de iluminación deseado mediante ◀/▶.

Si presiona ◀/▶, **ILLUMI** cambiará entre rojo y verde y se visualizará el estado (por ej., **ILLUMI:GRN**). 

Ajuste de la salida trasera y controlador de graves secundario

Los cables de la salida trasera del producto (la salida de los cables de los altavoces traseros e salida trasera RCA) pueden usarse para una conexión de altavoz de gama completa (**Rear SP:FULL**) o altavoz secundario (**Rear SP:S.W**). Si cambia el ajuste de la salida trasera al ajuste **Rear SP:S.W**, puede conectar el cable de altavoz trasero directamente a un altavoz trasero sin usar un amplificador auxiliar.

Inicialmente, la unidad se encuentra ajustada para la conexión de altavoz de gama completa (**Rear SP:FULL**).

Cuando la salida trasera se conecta a altavoces de gama completa (cuando se selecciona **Rear SP:FULL**), no puede conectar la salida del altavoz de graves secundario RCA a un altavoz de graves secundario. En este caso, deberá seleccionar el uso del controlador de altavoz de graves secundario incorporado (filtro de paso bajo, fase) **S.W Control:INT** o el auxiliar **S.W Control:EXT**.



Notas

- Aun si cambia este ajuste, no habrá salida a menos que active (ON) la salida sin extinción (refiérase a la página 34), o salida de altavoz de graves secundario (refiérase a la página 33) en el menú de audio.
- Si cambia el controlador de altavoz de graves secundario, la salida de altavoz de graves secundario y la salida sin extinción en el menú de audio vuelven a los ajustes de fábrica.
- Tanto la salida de los cables de los altavoces traseros como la salida trasera RCA se conmutan simultáneamente en este modo de ajuste.

1 Presione FUNCTION para seleccionar SW.

Presione **FUNCTION** repetidamente hasta que **Rear SP** aparezca en la pantalla.

2 Cambie el ajuste de la salida trasera con ▲/▼.

Presionar ▲/▼ cambia entre **Rear SP:FULL** (altavoz de gama total) y **Rear SP:S.W** (altavoz de subgraves), y el estado se visualiza.

Ajustes iniciales



Notas

- Cuando no hay conectado un altavoz de graves secundario a la salida trasera, seleccione **Rear SP:FULL**.
- Cuando se encuentra conectado un altavoz de graves secundario a la salida trasera, ajuste para el altavoz de graves secundario **Rear SP:S.W**.
- Cuando el ajuste de la salida trasera es **Rear SP:S.W**, el controlador del altavoz de graves secundario no puede cambiarse.

3 Cambie el ajuste del controlador de altavoz de graves secundario con ◀/▶.

Presionando ◀/▶ podrá conmutar entre **S.W Control :INT** y **S.W Control :EXT**. Entonces se visualizará el estado.

Conmutación de la conversación telefónica de manos libres

Es posible cambiar la conversación telefónica de manos libres entre activación/desactivación según la conexión de teléfono celular que está usando.

Si está usando un teléfono de manos libres (vendido separadamente), seleccione **Hands-Free:ON**.

1 Presione FUNCTION para seleccionar TEL1.

Presione **FUNCTION** repetidas veces hasta que **Hands-Free** aparezca en la pantalla.

2 Seleccione activación o desactivación de TEL1 con ▲/▼.

Si presiona ▲/▼ podrá conmutar **Hands-Free** entre activación y desactivación y se visualizará el estado (por ej., **Hands-Free:ON**).

Conmutación del enmudecimiento/atenuación del teléfono

Cuando se hace o se recibe una llamada usando el teléfono celular conectado a este producto, es posible seleccionar entre enmudecimiento y atenuación cuando se usa la unidad de teléfono de manos libres (cuando se ha seleccionado **Hands-Free:OFF**).

1 Presione FUNCTION para seleccionar TEL2.

Presione **FUNCTION** repetidas veces hasta que **Telephone** aparezca en la pantalla.

2 Conmute entre enmudecimiento/atenuación del teléfono con ◀/▶.

Si presiona ◀/▶ se conmutará entre **Telephone :ATT** (atenuación) y **Telephone :MUTE** (enmudecimiento), y se visualizará eses estado.

Conmutación de la espera de teléfono

Si desea utilizar el teléfono de manos libres sin reproducir otras fuentes de este producto, active el modo de espera de teléfono.

1 Presione FUNCTION para seleccionar TEL2.

Presione **FUNCTION** repetidas veces hasta que **TELstandby** aparezca en la pantalla.

2 Seleccione activación o desactivación de TEL2 con ▲/▼.

Si presiona ▲/▼, se conmutará entre activación y desactivación de **TELstandby**, y se visualizará ese estado por ej., **TELstandby:ON**.



Nota

- El modo de espera de teléfono se puede seleccionar cuando se ha seleccionado **Hands-Free:ON** en el modo de teléfono de manos libres.

Uso de diferentes visualizaciones de entretenimiento

Se puede disfrutar de varias visualizaciones de entretenimiento mientras se escucha a una fuente sonora.

Presione ENTERTAINMENT.

Cada vez que se presiona **ENTERTAINMENT**, la visualización cambia en el siguiente orden:

SOURCE ICON DISPLAY—BGV 1—BGV 2—BGV 3—BGV 4—LEVEL INDICATOR 1—LEVEL INDICATOR 2—MOVIE SCREEN 1—MOVIE SCREEN 2—ENTERTAINMENT CLOCK

• BGV refiere-se a Back Ground Visual (Visual de fondo). 

Uso de la fuente AUX

Un interconector IP-BUS-RCA tal como el CD-RB20 o CD-RB10 (vendido separadamente) le permite conectar este sistema a un componente auxiliar con salida RCA. Consulte el manual de instrucciones del interconector IP-BUS-RCA para los detalles.

Selección de AUX como la fuente

Presione SOURCE para seleccionar AUX como la fuente.

Presione **SOURCE** hasta que **AUX** aparezca en la pantalla.

• Si no se activa el ajuste auxiliar, no se puede seleccionar **AUX**. Consulte *Cambio del ajuste de componente auxiliar* en la página 37 para los detalles.

Ajuste del título del componente auxiliar

El título que se visualiza para la fuente **AUX** se puede cambiar.

1 Después de seleccionar AUX como la fuente, presione FUNCTION hasta que TITLE aparezca en la pantalla.

2 Presione el botón numerado 1 para seleccionar el tipo de carácter deseado.

Presione el botón numerado 1 repetidas veces para conmutar entre los siguientes tipos de caracteres:

Alfabeto (mayúsculas), **Números y Símbolos — Alfabeto** (minúsculas) — **Caracteres europeos**, como los que llevan acento (ejemplo, á, à, â, ç).

• Es posible seleccionar entre entrada de Números y Símbolos presionando el botón numerado 2.

3 Presione ▲ o ▼ para seleccionar una letra del alfabeto.

Cada presión de ▲ visualiza una letra del alfabeto en el orden de **A B C ... X Y Z**, números y símbolos en **1 2 3 ... @ # <**. Cada presión de ▼ visualiza una letra en el orden inverso, tal como **Z Y X ... C B A**.



4 Presione ► para mover el cursor a la próxima posición de carácter.

Cuando se visualice la letra deseada, presione ► para mover el cursor a la próxima posición y seleccione la próxima letra. Presione ◀ para mover hacia atrás en la pantalla.

5 Mueva el cursor a la última posición presionando ► después de introducir el título.

Al presionar ► una vez más, el título se almacena en la memoria.

6 Presione BAND/ESC para volver a la visualización de reproducción.

Uso de la función de enmudecimiento/atenuación del teléfono y de conversación telefónica de manos libres

Función de enmudecimiento/atenuación del teléfono

El sonido de este sistema se enmudece o atenúa automáticamente cuando se hace o se recibe una llamada usando un teléfono celular conectado a este producto.

Cuando se ha seleccionado **Hands-Free:OFF** en el modo de teléfono de manos libres del menú de ajustes iniciales, se activa el modo de enmudecimiento/atenuación de teléfono. (Vea la página 39.)

- El sonido se desactiva, **MUTE** o **ATT** se visualiza, y no se puede hacer ningún ajuste de audio.
- La operación vuelve al normal cuando se termina la conexión telefónica.

Función de teléfono de manos libres

Al hacer o recibir una llamada con el teléfono de manos libres, el sonido de este sistema se enmudece automáticamente y la voz de su interlocutor se oye a través de los altavoces.

Cuando selecciona **Hands-Free:ON** en el modo de teléfono de manos libres del menú de ajustes iniciales, se activa el modo de conversación telefónica de manos libres. (Vea la página 39.)



Notas

- Cuando se hace o se recibe una llamada, no será posible cambiar la fuente.
- Cuando se hace o se recibe una llamada, sólo se pueden realizar dos ajustes (volumen y fader/balance).
- La operación vuelve a normal al finalizar la conexión telefónica.
- La espera de teléfono se puede seleccionar como fuente cuando se ha seleccionado **TELstandby:ON** en el modo de espera de teléfono del menú de ajustes iniciales. (Vea la página 39.)

Introducción sobre la operación DAB

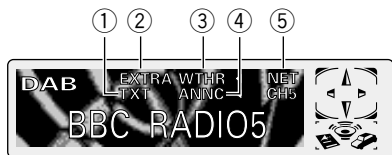

Se puede utilizar este producto con un sintonizador DAB oculto vendido separadamente (GEX-P700DAB). Para los detalles acerca de la operación, consulte el manual de instrucciones del sintonizador DAB (Este producto es una unidad principal del grupo 1.). Esta sección proporciona información sobre las operaciones DAB con este producto que difieren de los descritos en el manual de operación del sintonizador DAB.

① Indicador TEXT

El servicio recibido actualmente tiene una etiqueta dinámica.

② Indicador EXTRA

El servicio recibido actualmente tiene un componente de servicio secundario.

③ Indicador W (THR ◀) *



Muestra cuándo está activada la función Weather (información meteorológica local).

④ Indicador A (NNC ◀) *

Muestra cuándo está activada la función Announce.

⑤ Indicador NET

Muestra cuándo está activada la función Service Follow.

- * Si se recibe el soporte de anuncio ajustado, las letras entre paréntesis se iluminan.
- Si se recibe el soporte de anuncio ajustado, el icono  ,  se ilumina.

Operación

Las siguientes funciones se pueden utilizar con este producto. (Las páginas de referencia están en este manual.)

- Función PTY disponible (Vea la página 43.)
- Uso de la etiqueta dinámica (Vea la página 43.)

Además, la operación de las siguientes dos funciones difiere con este producto.

(Refiérase a las páginas en el manual de operación del sintonizador DAB oculto-alejado).

- Cambio de etiqueta (Vea la página 13.)
- Operación de los anuncios con el menú de funciones (Vea la página 19.)

Las siguientes funciones no se proveen en este producto. (Refiérase a las páginas en el manual de operación del sintonizador DAB oculto-alejado).

- Función de lista de servicios (Vea la página 15.)
- Función de filtro de idioma (Vea la página 15.)
- Uso del botón PGM (Vea la página 26.)

Cambio de la etiqueta

Cada vez que presiona **DISPLAY**, la visualización cambia en el orden siguiente:

Service Label (Etiqueta de servicio)—**SC Label** (Etiqueta de componente de servicio)—**DAB TEXT** (Etiqueta dinámica)—**Ensemble Label** (Etiqueta de conjunto)—**PTY** (Etiqueta de PTY)



Notas

- Con un componente de servicio que no tenga una etiqueta de componente de servicio o etiqueta dinámica, el cambio a etiqueta de componente de servicio o etiqueta dinámica no es posible.
- Con presentaciones visuales que no sean de la etiqueta de servicio, si no efectúa una operación dentro de los ocho segundos o presiona un botón que no sea **DISPLAY**, la presentación visual retornará a los indicadores de etiqueta de servicio.

Otras funciones

Operación de los anuncios con el menú de funciones

Cuando opera con ◀/▶ en el paso 2, las indicaciones se visualizan en el orden siguiente:

Weather (Tiempo del área)—**Announce** (Anuncio)



Notas

- Presione **TA** y sostenga para activar **NEWS**. Para desactivar **NEWS**, presione **TA** y sostenga.
- Cuando se activa **Announce**, también se activan **Warning/Service**, **Event Announcement**, **Special Event**, **Finance**, **Sports** e **Information**.

Función PTY disponible

Es posible seleccionar el PTY deseado de los PTY que se pueden recibir.

Las funciones DAB PTY son ligeramente diferentes de las funciones RDS PTY. No confunda las funciones DAB PTY con las funciones RDS PTY.

Búsqueda PTY

- 1 Presione **FUNCTION** para seleccionar **PTY**.
- 2 Presione ◀ o ▶ para seleccionar el tipo de programa.
- 3 Presione ▲ para iniciar la búsqueda.



Notas

- El método PTY que se visualiza es Narrow (corto). El método Wide (ancho) no se puede seleccionar cuando se usa DAB como la fuente. (Vea la página 17.)

Uso de la etiqueta dinámica

La etiqueta dinámica le provee una información con caracteres sobre el componente de servicio que está escuchando actualmente. Usted puede mover la información visualizada.



Notas

- El sintonizador memoriza automáticamente las tres últimas etiquetas dinámicas recibidas, reemplazando el texto de la recepción más antigua con el nuevo texto recibido.
- Se puede almacenar hasta seis transmisiones de etiquetas dinámicas en los botones 1-6.

Visualización de la etiqueta dinámica

1 Presione **TEXT** para visualizar la etiqueta dinámica.

- Presione **TEXT** una vez más, o presione **BAND/ESC**, y el modo de etiqueta dinámica se cancelará.
- Cuando ninguna etiqueta dinámica está siendo recibido, **NO TEXT** se visualiza.

2 Presione ◀ o ▶ para llamar las tres etiquetas dinámicas más recientes.

Presionar ◀ o ▶ para cambiar entre la visualización de la etiqueta dinámica actual y la visualización de las tres etiquetas dinámicas más recientes.

- Si no hay datos de la etiqueta dinámica en la memoria, la visualización no cambia.

3 Presione ▼ para desplazar la etiqueta dinámica.

- Al visualizar la etiqueta dinámica, no opere hasta que estacione su automóvil con seguridad.
- Si se presiona ▲ durante el movimiento de la información, se vuelve a la primera línea.
- Si se selecciona el modo de etiqueta dinámica de nuevo después de haberlo cancelado, la información puede cambiar a la última etiqueta disponible.

Almacenamiento y llamada de etiquetas dinámicas

Es posible almacenar datos de hasta seis transmisiones de etiquetas dinámicas en los botones 1-6.

1 Visualice la etiqueta dinámica que desea almacenar en la memoria.

Refiérase a *Visualización de la etiqueta dinámica* en la página 43.

2 Presione cualquiera de los botones 1-6 y sostenga para almacenar la etiqueta dinámica seleccionada.

Se visualizará el número de la memoria y la etiqueta dinámica seleccionada será almacenada en la memoria.

La próxima vez que presione el mismo botón 1-6 en la presentación de la etiqueta dinámica, se llamará de la memoria el texto almacenado.

Cassettes

- Una etiqueta floja u ondulada en un cassette puede causar problemas en el mecanismo de expulsión del lector de cassette. No utilice cassettes con etiquetas flojas u onduladas.
- Cassettes con duración superior a C-90 (cintas de 90 minutos) pueden causar el atascamiento de la cinta en el lector de cassette. No utilice cintas más largas que C-90.
- Los cassettes expuestos a altas temperaturas pueden deformarse y atascar el lector de cassette. Mantenga los cassettes donde no queden expuestos a los rayos solares directos o altas temperaturas.



- Almacene los cassettes en sus cajas donde no hay el peligro de que las cintas queden sueltas o expuestas al polvo o suciedad.

Limpieza de la cabeza de reproducción

Si la cabeza se ensucia, la calidad de sonido se deteriora y habrá saltos del sonido y otros problemas. Cuando esto ocurra, limpie la cabeza de reproducción.

Búsqueda musical y funciones de repetición

La búsqueda musical y funciones de repetición pueden no funcionar con los siguientes tipos de cintas:

- Cintas con espacio en blanco de 4 segundos o menos entre las canciones
- Cintas con diálogos u otros contenidos no musicales, con pausas que duren 4 segundos o más
- Cintas con pasajes extremadamente tranquilos en la música que duren 4 segundos o más

Especificaciones

General

Fuente de alimentación 14,4 V CC (10,8 – 15,1 V permisible)
Sistema de conexión a tierra Tipo negativo
Consumo de energía máximo 10,0 A
Dimensiones (An x Al x Pr):	
Bastidor (DIN) 178 x 50 x 157 mm
Cara anterior 188 x 58 x 19 mm
Peso 1,4 kg

Audio

Potencia de salida máxima 50 W x 4 para altavoz de subgraves (70 W x 1 ch/2 Ω) 25 W x 4 (BRI)
Potencia de salida continua 27 W x 4 (DIN 45324, +B=14,4 V)
Impedancia de carga 4 Ω (4 – 8 Ω [2 Ω para 1 canal] permisible)
Nivel de salida máxima de presalida/ impedancia de salida 2,2 V/1 k Ω
Ecuualizador (Ecuualizador paramétrico de 3 bandas):	
(Bajo)	
Frecuencia 40/80/100/160 Hz
Factor Q 0,35/0,59/0,95/1,15 (+6 dB cuando está reforzado)
Ganancia ± 12 dB
(Medio)	
Frecuencia 200/500/1 k/2 k Hz
Factor Q 0,35/0,59/0,95/1,15 (+6 dB cuando está reforzado)
Ganancia ± 12 dB
(Alto)	
Frecuencia 3,15 k/8 k/10 k/12,5 k Hz
Factor Q 0,35/0,59/0,95/1,15 (+6 dB cuando está reforzado)
Ganancia ± 12 dB
Contorno de sonoridad:	
(Bajo) +3,5 dB (100 Hz) +3 dB (10 kHz)
(Medio) +10 dB (100 Hz) +6,5 dB (10 kHz)
(Alto) +11 dB (100 Hz) +11 dB (10 kHz) (Volumen: -30 dB)
Contorno de tono:	
(Graves)	
Frecuencia 40/63/100/160 Hz
Ganancia ± 12 dB

(Agudos)

Frecuencia 2,5 k/4 k/6,3 k/10 k Hz
Ganancia ± 12 dB

HPF:

Frecuencia 50/80/125 Hz
Pendiente -12 dB/oct.

Altavoz de subgraves:

Frecuencia 50/80/125 Hz
Pendiente -18 dB/oct.
Ganancia ± 12 dB
Fase Normal/Inversa

Lector de cassette

Cinta Cinta de cassette compacto (C-30 – C-90)
Velocidad de la cinta 4,8 cm/seg.
Tiempo de avance rápido/rebobinado Aprox. 100 seg. (C-60)
Lloro y trémolo 0,09% (WRMS)
Respuesta de frecuencia:	
Metal 30 – 19.000 Hz (± 3 dB)
Separación estéreo 45 dB
Relación de señal a ruido:	
Metal:	
Dolby B NR IN 67 dB (red IEC-A)
Dolby NR OUT 61 dB (red IEC-A)

Sintonizador FM

Gama de frecuencias 87,5 – 108,0 MHz
Sensibilidad utilizable 9 dBf (0,8 μ V/75 Ω , mono, Señal/ruido: 30 dB)
Umbral de silenciamiento a 50 dB 15 dBf (1,5 μ V/75 Ω , mono)
Relación de señal a ruido 70 dB (red IEC-A)
Distorsión 0,3% (a 65 dBf, 1 kHz, estéreo)
Respuesta de frecuencia 30 – 15.000 Hz (± 3 dB)
Separación estéreo 40 dB (a 65 dBf, 1 kHz)

Sintonizador MW

Gama de frecuencias 531 – 1.602 kHz (9 kHz)
Sensibilidad utilizable 18 μ V (Señal/ruido: 20 dB)
Selectividad 50 dB (± 9 kHz)

Sintonizador LW

Gama de frecuencias 153 – 281 kHz
Sensibilidad utilizable 30 μ V (Señal/ruido: 20 dB)
Selectividad 50 dB (± 9 kHz)



Nota

- Las especificaciones y el diseño están sujetos a posibles modificaciones sin previo aviso debido a mejoramientos. ■

PIONEER CORPORATION

4-1, MEGURO 1-CHOME, MEGURO-KU, TOKYO 153-8654, JAPAN

PIONEER ELECTRONICS (USA) INC.

P.O. Box 1540, Long Beach, California 90801-1540, U.S.A.
TEL: (800) 421-1404

PIONEER EUROPE NV

Haven 1087, Keetberglaan 1, B-9120 Melsele, Belgium
TEL: (0) 3/570.05.11

PIONEER ELECTRONICS ASIACENTRE PTE. LTD.

253 Alexandra Road, #04-01, Singapore 159936
TEL: 65-472-1111

PIONEER ELECTRONICS AUSTRALIA PTY. LTD.

178-184 Boundary Road, Braeside, Victoria 3195, Australia
TEL: (03) 9586-6300

PIONEER ELECTRONICS OF CANADA, INC.

300 Allstate Parkway, Markham, Ontario L3R 0P2, Canada
TEL: (905) 479-4411

PIONEER ELECTRONICS DE MEXICO, S.A. de C.V.

San Lorenzo 1009 3er. Piso Desp. 302
Col. Del Valle Mexico, D.F. C.P. 03100
TEL: 5-688-52-90

Published by Pioneer Corporation.
Copyright © 2001 by Pioneer Corporation.
All rights reserved.

Publication de Pioneer Corporation.
Copyright © 2001 Pioneer Corporation.
Tous droits de reproduction et de traduction
réservés.

Free Manuals Download Website

<http://myh66.com>

<http://usermanuals.us>

<http://www.somanuals.com>

<http://www.4manuals.cc>

<http://www.manual-lib.com>

<http://www.404manual.com>

<http://www.luxmanual.com>

<http://aubethermostatmanual.com>

Golf course search by state

<http://golfingnear.com>

Email search by domain

<http://emailbydomain.com>

Auto manuals search

<http://auto.somanuals.com>

TV manuals search

<http://tv.somanuals.com>